

بسم الله الرحمن الرحيم

كل ما في اللوحة الام AT,ATX



اللوحة الام Motherboard



اعداد الطلاب:- سعد نائل القرعان

الفهرس

- [المقدمة ونبذه عن المشروع](#)
- [تعريف الوحه الام](#)
- [Central Processing Unit](#)
- [وحدات المعالجه المركزيه](#)
- [CMOS](#)
- [BIOS](#)
- [BUSES](#)
- [RAM Slots](#)
- [أنواع الرام من القديم إلى الحديث](#)
- [ISA](#)
- [PCI Slots](#)
- [PCI-e x16](#)
- [AGP](#)
- [ACR وAMR وCNR](#)
- [IDE](#)
- [SATA](#)
- [RAID](#)
- [FDD](#)
- [المنافذ المدمجه على الوحه الام](#)
- [مقابس التوصيل](#)
- [الجمبرز](#)
- [مفتاح DIP Switch](#)
- [الطاقة Power](#)
- [طقم الرقاقت chipset](#)
- [مكثفات الطاقة](#)
- [اشهر الشركات المصنعه للمذر بورد](#)
- [مذر بورد D5400XS](#)

المقدمة:

أصبح الحاسوب في يومنا هذا حاجة أساسية لكل فرد وطالب ومتعلم وخاصة في عصرنا الحاضر فأصبح كل شخص يتعلم الحاسوب وكيف يعمل الى أن أخذ العلم في الحاسوب يعطي عن مكونات الحاسوب ودراسة أجزائه وفي هذا العمل سنقوم بشرح جزء من اهم اجزاء الحاسوب وهي الوحه الام او ما يسمى بالـ Motherboard وسيتم التعرف عليها وعلى خصائصها وأنواعها واجزائها وغير ذلك. والله ولي التوفيق

نبذه عن الكتاب

سيتم باذن الله التعرف على الوحه الام وعلى انواعها والعامل الشكلي لها كما سيتم التعرف على اهم اجزائها وهو المعالج وانواعه القديمه والجديده حتى يستطيع القارئ التمييز بينها ، ثم سنقوم بتعرف على اجزائها الاخرى وشرح فائدتها ومن اهم هذه الاجزاء الـ CMOS والـ BIOS وسيتم الشرح عنهما بالتفصيل ، ثم سيتم التعرف على النواقل وانواعها الثلاث مع التوضيح بالصور ثم سيتم التحدث عن شقوق الذاكرة او ما يسمى بالـ RAM مع ذكر انواعها القديمه والجديده بالتفصيل وسيتم التعرف على شقوق التوسع والمنافذ الخارجيه والـ IDE و sata ومجموعة الرقاقت التي تنظم النقل البيانات بين هذه الاجزاء والمعالج وسيتم التعرف على المكثفات ومن ثم سنقوم بشرح انواع مقابس الطاقه واشكالها وتعرف على الوان الاسلاك وكمية الطاقه الذي يزوده كل لون ، وسنقوم بذكر اشهر الشركات المصنعه لهذه الوحه وقمنا بعرض جدول لانواع الوحات التابعه لشركت انتل كما سننتعرف على الوحه d5400xs التي انتجتها هذه الشركه.

Motherboard

هذه هي اللوحة الالكترونية الاساسية في الكمبيوتر وهي التي تضم جميع اجزاء الكمبيوتر الاساسية التي لا بد من تواجدها مجتمعة لتقول بان لديك جهاز كمبيوتر صالح للعمل فعليا وهي تحوي جميع امكان تركيب البطاقات المختلفة او الكروت الالكترونية المسؤولة عن التعامل مع البيانات او ما يطلق عليه او ما تعرف الـ Expansion Slots و System Buses او ما تعرف بقنوات نقل البيانات و ايضا مكان تركيب الـ Processor او المعالج الذي يعتبر بمثابة عقل الكمبيوتر بالإضافة للذاكرة Memory Modules وسوف نتطرق الى كل جزء بالتفصيل لاحقا وكما ترى في الصورة التالية لقطة للـ Motherboard

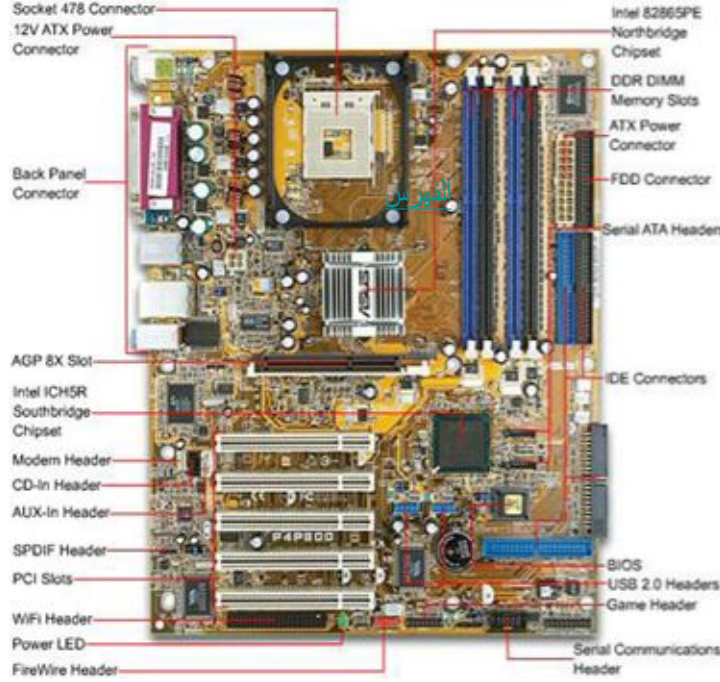

ان الوحة الام Motherboard لها اشكال مختلفة و ايضا ما عليها من مكونات قد يختلف من موديل الى الاخر حسب الشركة المصنعة وقد عرضنا هنا صورة للوحة تحوي تقريبا اهم و اكثر الاشياء استخداما. والان سوف نتعمق اكثر في فهم مكونات اللوحة الرئيسية واهم ما يميزها وطريقة عملها كما ستجد في الصورة بالاعلى اللوحة الام وعلينا شرح لكل جزء مهم من اجزائها فسوف نتطرق الى اهم الاشياء التي سوف تواجهك في التعامل مع اللوحة الرئيسية. هناك شيء هام جدا ومن اهم النقاط التي ينبغي ان تعرفها كدارس وهي انواع الـ Power Supply او محولات الطاقة المستخدمة، وهناك العديد من الـ Power supplies منها القديم والحديث ولكن لن نكتفي بتعريفك بالمتاح حاليا فلابد ان نتعرف على القديم ربما يواجهك جهاز يعمل بهذه التقنية القديمة حيث انه من المعلوم ان الـ Power Supply يمكنك من تحديد نوع اللوحة الرئيسية الـ Motherboard كما ستعرف لاحقا:

A T Power Supply: هذا النوع من محولات الطاقة كان الاكثر شيوعا و استخداما و استخدمت منذ بدايات الكمبيوتر حتى تقريبا عام ١٩٩٥ و اهم ما كان يميزها ان رقائق الذاكرة Memory Modules و الـ Processor كانت توضع مباشرة على اللوحة الام اي لم يكن لها اماكن خاصة او Expansion Slots كالموجودة حاليا و كان تركيبها من اسهل ما يمكن حيث ان ها مجرد وصل الـ Power Supply بالـ Motherboard و ينتهي كل شيء.

Baby AT: هي نفس خصائص اللوحة السابقة ولكن اصغر منها بالطبع كما هو واضح.

A TX Power Supply: هو يعتبر هو بداية هذه الحقبة التكنولوجية الموجودة حاليا ولكن ضع في اعتبارك اننا لا نتحدث هنا عن الـ Power Supply كوحدة امداد الطاقة للوحة الرئيسية ولكننا نتحدث عنها على انها تقنية تطورت بتطور الـ Motherboards وهذه التقنية المستخدمة في الـ Motherboards هي ATX تم ابتكارها من قبل شركة INTEL وبدأ انتاجها في سلسلة Pentium Pro ولكن ما هو الفرق الجوهرى بين الـ ATX والـ AT كتقنية مستخدمة في الـ Motherboards.

ATX اصبح بالامكان تركيب الكروت او البطاقات المختلفة بسهولة عن مثيلتها الـ AT نظرا لزيادة المساحة المستغلة للوحة الرئيسية حيث تم ابعاد مكان الـ Processor عن مقدمة اللوحة الرئيسية و اصبح مكانها بقرب الـ Power Supply مما يتيح تركيب الكروت والبطاقات بسهولة عن الـ AT التي كان يصعب تركيب كروت معينة على اللوحة الرئيسية نظرا لوجود المعالج و الذاكرة في مقدمة اللوحة الرئيسية.

في تقنية الـ ATX استخدم موصل واحد فقط للطاقة وهو الـ 20 PIN Power Connector ما في الـ AT فكانت وصلتين حيث يصعب عليك تذكر اتجاه الاسلاك و الوانه ! لاكن هنا قاعده مستخدمه وهي ان السلكين الاسودين جيران. في تقنية الـ ATX اصبحت اللوحة الرئيسية قادرة على اكتساب 3,3 فولت من الطاقة مباشرة من الـ Power Supply على عكس التقنية القديمة في الـ AT التي كان لا بد من وجود Regulator لتحويل الطاقة من 5 فولت الى 3,3 فولت لتصل الى اللوحة الرئيسية بهذا القدر من اهم الاشياء ايضا التي ظهرت في تقنية الـ ATX وهي الـ Soft Switch بمعنى انه يمكنك ان تتحكم في عملية التشغيل و الايقاف للكمبيوتر او اللوحة الرئيسية عن طريق الـ Software مثلا ففي الـ AT كانت تستخدم تقنية ميكانيكية لفتح و اغلاق الجهاز فكان من المستحيل تشغيله بدون الضغط على زر الـ Power الآن باستخدام تقنية الـ Soft switch اصبح بإمكانك وبكل سهولة ان تجعل الكمبيوتر Standby وتقوم بتشغيله من على الشبكة بخاصية تدعى Wake On LAN وهي اصبحت متاحة في جميع الاجهزة الحديثة.

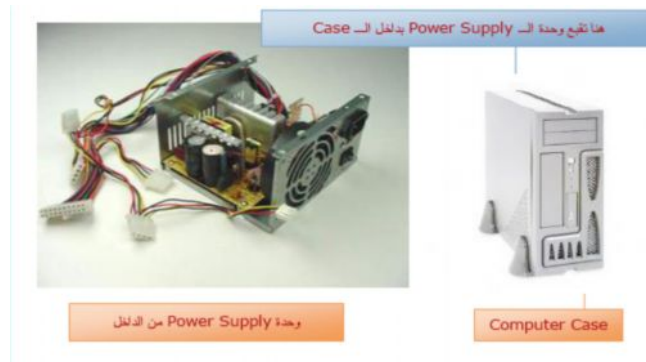

Central Processing Unit (CPU)

Central Processing Unit او ما يطلق عليه Processor هي تعتبر بمثابة العقل المفكر في الكمبيوتر وهو من اهم الاجزاء في الكمبيوتر

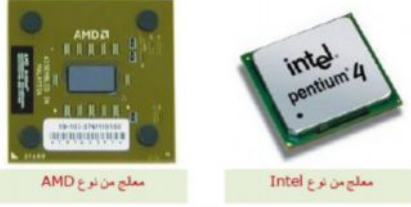

لقد عرضنا لك هذان النوعان من المعالجات بصفتهمما ينتميان لشركتين متنافستين في صناعة المعالجات على مستوى العالم.

فرق بين معالجات AMD و Intel:

في الحقيقة لا يمكن الاجابة على هذا السؤال بشكل علمي اذا كنت تسال عن السرعة الخاصة بالمعالج لان المعالجات لا تعمل بسرعة واحدة ابدا ولكن اذا كنت تسال عن الفرق الجوهرى التقني بالطبع هناك فرق Intel تنتج نوعين من المعالجات هما Celeron و Pentium وسوف نعرف الفرق لاحقا اما AMD فتنتج معالجات من نوع Athlon و ايضا هناك فرق في ال Memory او ال ذاكرة المستخدمة مع كلا المعالجات و ايضا ال Motherboard مختلفة بالطبع ، ورغم ان Intel تعتبر المنافس القوي نظرا لانتشار معالجاتها الا ان AMD تسابق على البقاء في المنافسة وعدم الخروج وهي بالطبع لديها منتجاتها التي تقدر على المنافسة.

و الان لنتعمق اكثر في المعالج:
تقاس سرعة المعالج بال GHZ و للعلم

$$1 \text{ Gigahertz (GHz)} = 1000 \text{ Megahertz} = 1000000 \text{ Hertz}$$

و ال Hertz كما يعلم من درس الفيزياء او الكهربائية هو التردد ولكن في الكمبيوتر هو يعبر عن معالجة جزء معين من المعلومات في الثانية الواحدة.

ضع في الاعتبار ان سرعة المعالج ليست ابدا او بالضرورة تعتبر مقياس حقيقى لكفاءته او حتى تعتبر مقياس لسرعة الكمبيوتر او ال System ككل لان الامر يتعلق باشياء اخرى ايضا فهناك قطعة صغيرة جدا الكلى يسمى Cache وهي ال Cache او ما يسمى بالذاكرة المخبئية وهي جزء من الذاكرة يعمل على سرعة الوصول الى المعلومات الاكثر استخداما لهذا فهي تؤثر في اداء النظام ككل وهي نوعين:

L1 Cache و L2 Cache ويرمز الحرف L الى كلمة Level

و ال Level 1 cache هي اصغر من L2 cache ولكنها اسرع

و ال Level 2 cache اكبر من L1 cache الا ان ابطا نسبيا

وهذه ال Cache كانت في الاجهزة القديمة منفصلة عن ال Processor الان في معظم الاجهزة الحديثة هي مبنية اصلا في ال Processor طبعا لزيادة السرعة، و ال L1 Cache قد تصل الى ٢٥٦ كيلوبايت اما Level 2 cache قد تصل الى ٢ ميجا بايت ، وهناك ايضا جزء مهم جدا يؤثر على اداء النظام ككل يدعى FSB و معناه Front Side Bus وهو الجزء الذي يربط المعالج بالذاكرة Memory او ال RAM كلما كانت سرعة ال FSB كبيرة كلما ادى هذا الى اداء عالي للنظام وسرعة اعلى في معالجة البيانات. و الجدول التالي يوضح لك تطور معالجات انتل:

CPU	Transistors	Max Clock Speed	L1 Cache	L2 Cache
Pentium III Xeon	28M	1000hz	32KB	64KB
Mobile Celeron	28M	1800hz	32KB	256KB
Pentium III-M	44M	1333hz	32KB	512KB
Pentium III	44M	1400hz	32KB	512KB
Celeron	44M	1800hz	8KB Data + 12KB ETC	128KB
Pentium 4-M	55M	2200hz	8KB Data + 12KB ETC	512KB
Pentium 4	55M	3066hz	8KB Data + 12KB ETC	512KB
Xeon	55M	2800hz	8KB Data + 12KB ETC	512KB
Pentium-M	77M	1700hz	8KB Data + 12KB ETC	1MB
Xeon MP	***	1600hz	20KB	256KB

M in transistors = Million



كما تلا حظ هناك الان بعض المعالجات من انتل قد وصلت ال Cache الى ٢ ميغابايت، والتي لم تذكر في هذا الجدول وربما يظهر معالج جديد ونحن نكتب هذا المشروع و الفرق بين المعالجات ال Pentium التي تنتجها Intel ومعالج Celeron هي ان معالجات Celeron تم انتاجها لخفض التكلفة فلها كانت قديما لا توجد بها L2 cache، ولكن الان سوف نخبركم بمعلومة هامة جدا كما هو معلوم ان معالج Pentium يحوي L2 cache اكبر من التي ظهرت الان في ال Celeron اي قد تصل الى ٢ ميغا بايت اما ال Celeron

فقد يحوي L2 cache عبارة عن ٢٥٦ كيلوبايت الان الغريب في الامر ان Celeron اصبح منافسا لمعالجات Intel من نوع Pentium لان معالج Celeron يحوي L2 cache تعمل بنفس سرعة المعالج تقريبا ومعالج Pentium يحوي Cache تعمل بنصف سرعة المعالج! فهذا جعل معالج Celeron ينافس في الاسواق، و الان Intel تظهر بمعالج جديد من نوع LGA وتعني باللغة الانجليزية Land Grid Array بمعنى ان ال Pins الموجودة في المعالج لم تعد في المعالج فقد صممت في ال Socket الذي يركب عليه المعالج في اللوحة الرئيسية. وها هي صورة لهذا النوع بالاعلى. ويعرف ايضا بـ L GA 775K، وسوف نستعرض الان اهم انواع ال Sockets التي يركب عليها ال Processor في اللوحة الرئيسية، وكما ذكرنا سابقا LGA775K هو اشهرها الان. هناك:

٣٧٠ Socket: معالجات Intel Pentium III وهناك ما هو على شكل slot ايضا لمعالجات Pentium III
 ٤٢٣ Socket: بعض معالجات انتل التي تعمل بسرعة ٢ GHz و استبدل بـ ٤٧٨ Socket

Socket 478 : يستخدم من قبل بعض معالجات انتل ويدعم سرعات (FSB) 100, 133, 200 MHz
 Socket 603: يستخدم في معالجات Xeon وهو من نوع PGA او Pin grid array ولكنه يدعم سرعة FSB 400 MHz لل
 Socket 604 يستخدم في معالجات Intel Xeon وهو من نوع PGA او Pin grid array ولكنه يدعم سرعة FSB 533 MHz لل
 Socket A : يستخدم في بعض معالجات AMD
 وهناك معالج جديد قد انتجته انتل وهو يعتبر سلاح انتل الجديد امام الشركات الاخرى وهو المعروف بمعالج PENTIUM DUEL CORE وهناك ايضا معالج احدث هو معالجات Intel® Core™2 Duo من معالج E4300 الى E6850 بنفس المعمارية CORNOE التي نفس معمارية معالجات PENTIUM DUEL CORE وتختلف بالترددات وحجم الذاكرة المخبئية الكاش اقل في فئة الديول كور .
 الا ان معالجات ديول كور تتميز بقابلية كسر السرعة تصل الى درجات عالية جدا بالاضافة الى درجات الحرارة المنخفضة وسعره المنخفض ، الذي يصل الى ٦٠ دولار .
 معالجات كور ٢ ديو تتميز بالكاش الكبير الا انها تعطي ثمار في الالعاب (مافوق ٢ ميقا)



والان بعد ان انتهينا من المعالجات نكمل بقيت اجزاء الوحة الام

CMOS

هي رقيقة من الذاكرة توجد على اللوحة الرئيسية وهي تنطق MOS-See وهي اختصار Complementary Metal-Oxide Semiconductor

وظيفتها هي تخزين البيانات الخاصة بال Hardware التي يمكن ان تتغير في اللوحة الام وايضا التاريخ وتخزين كلمات السر الخاصة باللوحة الرئيسية System Password وخلا فه وهذه الرقيقة يتم تغذيتها بواسطة بطارية صغيرة مثبتة على اللوحة الرئيسية ولوفرغت هذه البطارية سوف تفقد ال CMOS جميع البيانات المسجلة بها واكثر ا لاشياء دلالة على ذلك عند ما يطلب منك الكمبيوتر النقر على F1 لان هناك خطأ في ال CMOS و ايضا اذا اردت الغاء كلمة السر ال خاصة بالنظام عليك بافراغ البطارية التي تمد ال CMOS بالطاقة او تجد هناك Jumper لتفريغ محتويات ال CMOS .

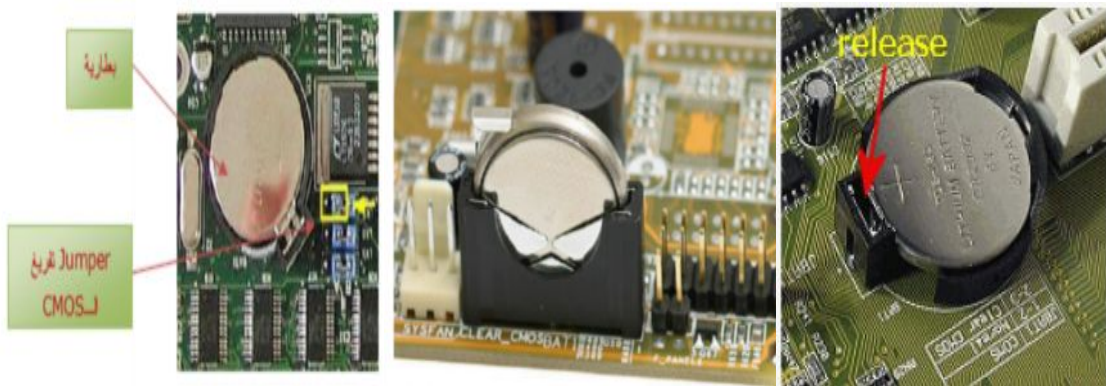



عند ما ينقر Del او F2 في بعض اللوحات عند بداية تشغيل الجهاز تظهر لك هذه الشاشة التي يوجد بها اعدادات اللوحة الام وهذا البرنامج يتم تخزينه في ال BIOS الذي سوف نتعرف عليه لاحقا وهذا البرنامج به جزء خاص باعدادات ال CMOS ولكن اعلم جيدا ان ال CMOS تخزن بيانات قابلة للتغيير يمكنك ان تغيرها في ما بعد مثل نوع ال Hard Disk وكلمات السر وخلافة.

BIOS

هذا الجزء من اللوحة الرئيسية يدعى Basic Input/Output System وهو المسؤول عن تخزين البيانات التي لا يتم تعديلها على عكس ال CMOS بمعنى انه يخزن بيانات ال Hardware التي لا يمكن تغييرها على اللوحة الام مثل ال COM Ports وخلافة ويعرف برنامج ال BIOS بـ Firmware و كان قديما لا يمكن تعديل هذا البرنامج كلما عليك هو تغيير اللوحة الام كاملة ولكن الان بفضل تقنية Flash Bios اصبح بالامكان ترقية برنامج ال BIOS لا ضافة بعض الامكانيات على اللوحة الرئيسية التي تدعم هذه الخاصية وتعرف هذه العملية بـ Firmware Upgrade و الان يمكنك ان تقوم بعمل Upgrade لبرنامج ال Motherboard الموجود في ال BIOS عن طريق تحميل البرنامج من الانترنت ونقله الى اللوحة الرئيسية عن طريق برنامج مخصص لذلك وتحت ظروف معينة.

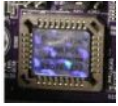

وهناك عملية هامة جدا يقوم بها الكمبيوتر في بداية التحميل يطلق عليه POST اي Power On Self Test يقوم بعمل Check على معلومات ال BIOS بالاضافة الى معلومات ال CMOS للتأكد من كل شيء على ما يرام كل هذا قبل ان يتم الانتقال الى ال Hard Disk لتحديد نظام التشغيل وقد يصادف الكمبيوتر بعض المشاكل من ضمنها كما عرضنا سابقا اما تظهر لك رسالة Please Press F1 to continue او Memory Error او تسمع Beep مثلا كل هذه المشاكل قد تظهر اذا كان هناك خلل في جزء ما من الاجزاء الموجودة على اللوحة الام و ال POST وظيفته تنبيهك لهذا الخطأ.

وفي بعض اللوحات الحديثه اصبح هناك ما يسمى بالـ POST code indicator وهي شاشة رقمية يتم التحكم بها من قبل BIOS وهي تزودنا بارقام معينه تدل على بعض المعلومات عن POST وكل رقم يتم التعرف عليه عن طريق كتيب مرفق مع المذربورد وهذا ما سنشاهده لاحقا في المذربورد D5400XS الذي سيتم التحديث عنه لاحقا

BUSES

لقد وصلنا الى جزء مهم جدا في اللوحة الام Motherboard وهو ال Buses او ناقلات البيانات وكلمة Buses تعني مسارات نقل البيانات على اللوحة الرئيسية. و اي جزء في الكمبيوتر به مسارات معينة لنقل بيانات معينة يطلق عليه Data Bus.

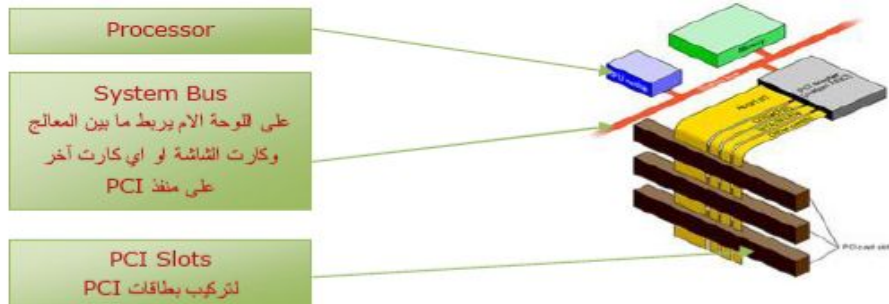

وكما ترى بالاعلى مثال على معنى كلمة System Buses او Data Buses

وهذا سوف يجعلنا نلقي الضوء على أنواع ال Buses في اللوحة الرئيسية وهي كالتالي:

FSB/BSB هي عبارة عن شقين Front Side bus كما قرأت عنه سابقا هو المسؤول عن الربط بين ال CPU و الذاكرة RAM.

اما BSB فكيفي ان تعرف انه مسلك او طريق معين لوصل ال CPU بانواع معينة من الذاكرة RAM وللمعلومة FSB تعتبر اسرع BUS في النظام ككل، وهناك نوع اخر من ال BUSES هو I/O BUSES وهو مسؤول عن نقل البيانات الاساسية ما بين اجزاء اللوحة الرئيسية مثل ال Keyboard و ال Mouse الخ وهو بطيء.

نواقل النظام System Bus

نواقل النظام هي نواقل توجد على اللوحة الأم ووظيفتها نقل البيانات من مكان لآخر على اللوحة الأم وهي عبارة عن مسارات كهربائية تربط المعالج Microprocessor بباقي وحدات الحاسوب وهي ثلاثة أنواع:

ناقل البيانات : Data Bus

يتألف من ٨ ، ١٦ ، ٣٢ ، ٦٤ خط اعتماداً على معمارية الحاسوب المستخدمة. ويستخدم لنقل البيانات الثنائية بين وحدة المعالجة وبقية الوحدات .

ناقل العناوين : Address Bus

يمكن أن يتكون من ١٦ ، ٢٠ ، ٢٤ ، ٣٢ خط ويستخدم من قبل CPU لعنونة موقع ذاكرة أو وحدة الإدخال / الإخراج.

ناقل التحكم : Control Bus

هي مجموعة خطوط تستخدم لنقل إشارات السيطرة من CPU إلى بقية الوحدات ضمن الحاسوب .

RAM Slots

وهي عبارة عن شقوق طويلة الشكل تقع الى الجهة اليمنى من مقبس المعالج ووظيفتها حمل قطع الذاكرة العشوائية ، وطبعاً فان كل لوحة أم تدعم عدد معين من هذه الشقوق يتراوح بين شق واحد الى أربع شقوق. وهناك أنواع من هذه الشقوق كل نوع يدعم نوع معين من الذاكرة العشوائية (طبعاً يجب ان تدعم اللوحة الأم هذا النوع)، ومثال على ذلك فهناك الذاكرة الديناميكية من النوع sd وهناك الذاكرة الديناميكية من النوع rd بحيث أن كل نوع من هذه الأنواع يختلف من حيث التركيب وطريقة العمل و الأداء لذلك فانه من المستحيل أن يجتمعان في لوحة أم واحدة.



Single Channel



Dual Channel

وتقسم ذاكرة الحاسوب إلى قسمين :

•الذاكرة الرئيسية.

ذاكرة الوصول العشوائي (RAM).

ذاكرة مخصصة للقراءة فقط (ROM).

•الذاكرة الثانوية.

الأقراص الممغنطة .

القرص الصلب (hard disk).

القرص المرن (floppy disk).

أنواع الرام من القديم إلى الحديث و سعتها المختلفة:

[DRAM](#) (Dynamic RAM).

[SRAM](#) (Static RAM).

[SDRAM](#) (Synchronous DRAM).

[DDR SDRAM](#).

[RDRAM](#) (Rambus Dynamic RAM).

[SDR-RAM](#) (Single Data Rate RAM)

[DDRAM](#) (Duel Data Rale RAM).

[Credit Card](#) Memory

[PCMCIA Card](#) Memory

[Flash](#) RAM

[VRAM](#) – Video RAM

DDR

وهي اختصار لـ (Double Data Rate) اي سرعة الناقل المضاعفة . وهي قادرة على ارسال واستقبال البيانات مع ارتفاع الموجة وانخفاضها فهي فعليا تنقل ضعف ما تنقله الذاكرة من نوع SDRAM، وتصل سرعتها الفعلية 266 MHz رغم انها لا تعمل على هذه السرعة .



DDR

DDR2

ذواكر الـ ddr2 أنتجت لأول مرة في الربع الثاني من عام 2003 بسرعتين أوليتين 200MHz و 233MHz، والاثنتان عملا بشكل أسوأ من ذواكر الـ ddr في ذلك الوقت بسبب التأخير الكبير الذي جعل زمن الولوج الكلي أكبر إلا أن ذواكر الـ ddr كانت قد بلغت ذروة تردداتها (266MHz) وزيادة التردد فوق ذلك لم تعطي نتيجة من الناحية العملية وهنا بدأت تظهر الـ ddr2 كمنافس قوي للذواكر الأقدم. وعدم التوافق مع الذواكر الأقدم: إن ذواكر الـ ddr2 لم تكن متوافقة بالشكل مع سابقتها حيث أن الشق الموجود فيها مغاير بالمكان للشق الموجود في ذواكر الـ ddr كما أنها تختلف معها أيضا بعدد الموصلات حيث أنها تبلغ 240 موصل في الـ DDR2 فيما هي 184 موصل في الـ DDR.



DDR2

الفرق بين DDR1 ,DDR2

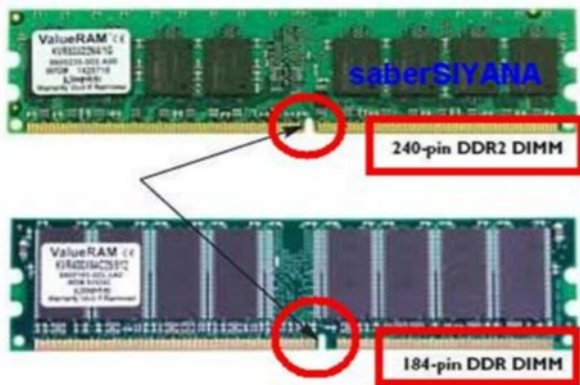

DDR1 يعني ان لها 184 ابره و الذاكرة DDR2 لها 240 ابره ولكن الفرق الظاهر لاحظ جيدا وسط الدائرة الحمراء.

DDR3

تحتوي الذاكرة (DDR3) على الكثير من المزايا التقنية وذلك بالمقارنة بوحدات الذاكرة السابقة. وبالنسبة لعامل استهلاك الكهرباء فقد تقلص ليصل إلى 1.5V فقط فيما ارتفعت السرعة بشكل ملحوظ حيث تتراوح السرعة الحالية لوحدة (DDR3) من 800MHz وحتى 1600 MHz. ومن الجدير بالذكر أن وحدة الذاكرة التي تبلغ سعتها 512Mbyte. ومن الناحية المادية فإن الذاكرة (DDR3) تشبه كثيرا الذاكرة (DDR2) كما أن التشابه يشمل التصميم (240pin) حيث أن كليهما تحتوي على نحو 240 طرف توصيل. ويبدأ الاختلاف بينهما من السن الأوسط الذي يقع في أماكن مختلفة في كلا الرفاقتين.



الفرق بين DDR3 ,DDR2



الرام DDR2
توضع في مكان اللونين الاخضر و البرتقالي

الرام DDR3
توضع في مكان اللونين الوردي و الازرق

DRAM (Dynamic RAM):

و هذا النوع (قديم جدا) يتواجد في اللوحات الأم التي تدعم المعالجات (PII) والأقدم منها وهي أبداً من الأنواع الأخرى من حيث السرعة (RAM BUS) وزمن الوصول للذاكرة (Access Time) والقراءة والكتابة وهي تحتوي على خلايا ذاكرة تتكون من زوج من الترانزستورات والمكثفات ولا تستطيع الاحتفاظ بالمعلومة لفترة طويلة بسبب تلاشى الشحنة الكهربائية بعد مقدار ضئيل من الزمن يقاس بالميلي ثانية لذلك يجب تنشيطها باستمرار وهنا تقوم الذاكرة بإعادة كتابة المعلومة مئات من المرات في الثانية والساعات المتوفرة منها: 4ميغا، 8ميغا، 16ميغا، 32ميغا وقد كانت تبلغ سرعة الناقل (BUS) الذي يعمل به هذا النوع (33 MHz/s).



و تنقسم DRAM إلى عدة أنواع:

- FPM DRAM (Fast Page Mode DRAM)
- EDO DRAM (Extended Data Out DRAM)
- BEDO DRAM (Burst Extended Data Out DRAM)

(Fast Page Mode DRAM)FPM DRAM

وهو أيضا من الأنواع القديمة عندما كانت أجهزة الحاسب تعمل بمعالجات 286 أو 386 وكانت تستخدم هذا النوع من الذاكرة. ببداية الأمر كانت هذه الذاكرة تعمل بسرعة ولوج تعادل 120 نانو ثانية، أي أن المعالج يحتاج أن ينتظر هذه المدة لكي يستطيع الدخول إلى الذاكرة واسترجاع أو إيداع المعلومة. تم فيما بعد تحسين سرعة الولوج لهذه الذاكرة لكي تصل إلى 60 نانو ثانية إلا أنها لازالت تعتبر بطيئة الذاكرة تكون بشكل SIMM ولا تحتوي على أي حز وعدد الإبر الموجودة على الذاكرة يبلغ 30 إبرة.

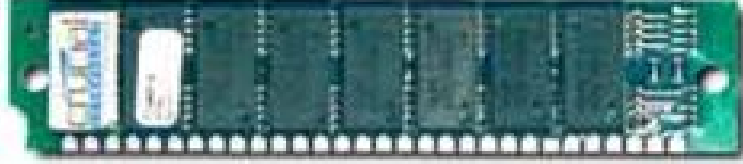

FPM DRAM

(Extended Data Out DRAM) EDO DRAM

لتحسين سرعة الولوج، تم اختراع ذاكرة Extended Data Out DRAM. هنا تم تسريع عملية ولوج المعالج إلى الذاكرة بواسطة السماح له بالولوج بعملية جديدة قبل انتهاء العملية التي سبقتها. برغم أن النظرية تقول بان هذا النوع من الذاكرة أسرع من FPM DRAM بمعدل الضعف، إلا أن التطبيق الفعلي ينتج عنه تحسن بالأداء يعادل 30% فقط. مشكلة هذا النوع من الذاكرة إنها لا تستطيع العمل على سرعات تردد أكثر من 66 ميغاهرتز .

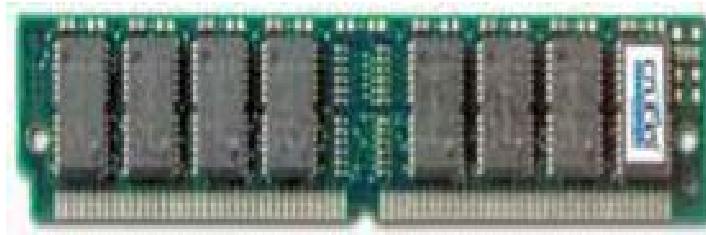

EDO DRAM

(Burst Extended Data Out DRAM) BEDO DRAM

كانت محاولة لتسريع عمل EDO RAM. الفكرة من تقنية Burst هي بإرسال المعلومة إلى الذاكرة بشكل دفعات. أول دفعة من المعلومة تحتوي على عناوين المعلومات التي تتبعها، لذا فإن باقي المعلومة سيتم التعامل معها بشكل أسرع حيث انه تم التجهيز لاستقبالها. برغم نجاح هذه التقنية في تسريع سرعة الولوج إلى الذاكرة لما يقارب 40 نانو ثانية، إلا أن عدم قدرتها على العمل بسرعة تردد أعلى من 66 ميغاهرتز أدى إلي تجاهلها ونسيانها.



BEDO DRAM

.(Static RAM) SRAM

وهي Static RAM المعنى المقصود من كلمة Static هي ثبات المعلومة. عندما تودع المعلومة في هذه الذاكرة فإنها تبقى هناك بدون الحاجة إلى تنشيطها بين فترة وأخرى الوقت الوحيد الذي تتغير فيه المعلومة هو عندما يطلب من الذاكرة تغييرها SRAM يعتبر أسرع أنواع الذاكرة، ولكن بسبب غلاء سعره، فإن استخدامه في العادة يكون محصورا بداخل المعالج كذاكرة مخبئية (Cache Memory) من الدرجة الأولى أو الثانية.



.(Synchronous DRAM) SDRAM

ويتواجد هذا النوع في اللوحات الأم التي تدعم المعالجات (PIII) وبعض الموديلات في أوائل جيل المعالجات (P4) التي كانت تدعم نظام ال (SDRAM) وال (DDRAM) وهي أسرع من النوع الأول بكثير من حيث السرعة وزمن الوصول للذاكرة والقراءة والكتابة أيضا هي أشهر أنواع الذاكرة وأكثرها استخداما الآن، كلمة Synchronous تعني أن هذه الذاكرة تعمل بنفس سرعة تردد الناقل الأمامي للجهاز فإنه بإمكانها الوصول لسرعة تردد 150 ميغاهرتز وزمن ولوج يصل إلى 7 نانو ثانية. (4) والسعات المتوفرة منها: 32 ميغا، 64 ميغا، 128 ميغا، 256 ميغا، 512 ميغا. وهذه تعتبر أعلى سعة وصل لها هذا النوع نادر نوعا ما بما النسبة لسرعة الناقل الذي يعمل به هذا النوع فقد كان يدعم (66 MHz/s) ، 100 (MHz/s) ، 133 (MHz/s) الشكل الخارجي لهذه الذاكرة مشابه لذاكرة DDR من ناحية العرض والارتفاع. الفرق يكون بعدد الإبر والتي يبلغ عددها 168 إبرة ووجود حزيرين بدل واحد أحدهما بالمنتصف تماما والآخر بأول ربع من الإبر وهذه الذاكرة تأتي بشكل DIMM أو SIMM .



وقد كانت يتراوح حجم الرقاقة الواحدة في هذا النوع من 8ميغا إلى 32ميغا للرقاقة الواحدة وظهر منها عدة أشكال:

• (1 side)

• (2 side)

• (2 side) على وجه واحد.

حيث أن :

النوع الأول كان يتواجد به الرقاقت على وجه واحد فقط (1 side) على الشريحة ويعتمد عدد الشرائح على سعة الرام وحجمها.

النوع الثاني فقد كان يتواجد فيه الرقاقت على الوجهين (2 side) على الشريحة وظهر هذا الإصدار في السعات العالية وله ترتيب متبع على اللوحة الأم من حيث التركيب.

النوع الثالث تتواجد به الرقاقت على جانب واحد فقط ولكن هي في الأصل (2side) ولن تستطيع التعرف عليها إلا بتجربتها .

.DDR SDRAM

التميز الخارجي للذاكرة من هذا النوع هو بعدد الإبر الموجودة وهي 184 إبرة. كما تتميز بوجود حز واحد بثلاث المسافة بين الإبر هذه الذاكرة تكون بعرض 5.375 بوصة وبارتفاع 1 بوصة تقريبا. الذاكرة هي من نوع DIMM مما يعني وجود شرائح الذاكرة من أمام وخلف لوحة الدوائر المطبوعة.

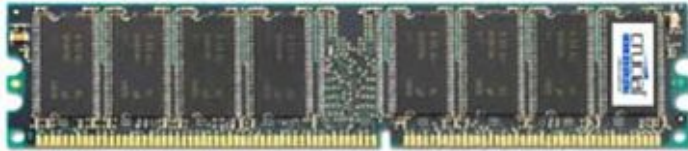

(Rambus Dynamic RAM) RDRAM

هذه الذاكرة تم تسميتها نسبة إلى الشركة Rambus التي قامت بتسجيل براءة الاختراع للتقنية المستخدمة بها ذاكرة Rambus DRAM تعتمد على تقنية مذهلة تركز على توزيع و نقل المعلومة بين الذاكرة والمعالج على أكثر من قناة. وسرعتها تصل إلى 1200ميغاهرتز وتنقل 10.7 غيغابت في الثانية . النوع الوحيد من المعالجات التي تدعم مثل هذه الذاكرة هو بنتيوم 4المصنع من شركة Intel. كما أن شركة Intel هي الشركة الوحيدة التي تصنع شرائح لوحة أم تستطيع التعامل معها، ثم تبعتها بعد ذلك شركة SIS .



(Single Data Rate Random Access Memory)SDR-RAM

وهي التي تعني ذاكرة الوصول العشوائي الديناميكية المتزامنة ذات النقل الأحادي . هذا النوع يقوم بنقل البيانات بسرعة مقبولة نوعاً ما، لكنه في المقابل يستهلك قدراً كبيراً من الطاقة مقارنة بالأنواع الأخرى لأنه يقوم بنقل بت مرة واحدة عند ارتفاع النبضة ثم يعود ليرفع بتاً آخرأ بارتفاع النبضة .. وهكذا، وكلما زادت الوحدات أدى ذلك إلى زيادة سرعة المعالجة . وسرعة نقل البيانات فيها إما أن تكون 100 أو 133ميغاهرتز.

.Credit Card Memory

هذا النوع من الذاكرة هو نفس النوع DRAM و لكنه مخصص للأجهزة المحمولة notebook.



.PCMCIA Memory Card

وهذا نوع آخر مخصص أيضا للأجهزة المحمولة notebook هو أيضا من نوع DRAM.



.Flash RAM

هو مقدار ضئيل من الذاكرة مخصص لحفظ إعدادات التلفزيون و الفيديو أو إعدادات القرص الصلب في أجهزة الحاسوب.

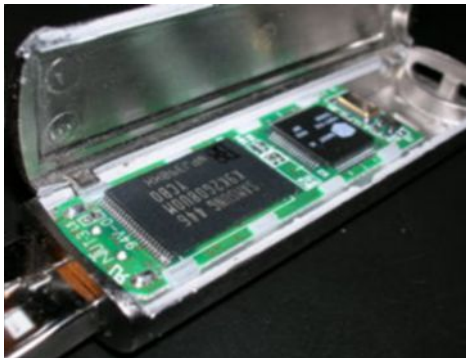

.Video RAM- VRAM

و تسمى أيضا (MPDRAM) multiport dynamic random access memory وهذا النوع من الذاكرة مخصص لكروت الشاشة و المسرعات ثلاثية الأبعاد، الاسم multiport جاء من حقيقة أن هذا النوع من الذاكرة يستخدم نوعين من الذاكرة، الأول RAM و الثاني SAM، مقدار الذاكرة يحدد دقة الصورة و عمق الألوان.



(Single In-Line Memory Module)SIMM

تستخدم 30 pin و كان قياسها 9سم في 2 سم، حيث يتم تركيبها على شكل أزواج من هذه الألواح للحصول على السعة الكاملة المطلوبة ومؤخرا ظهر تحديث لهذا النوع تستخدم 70pin و كان قياسها 11سم في 2.5 سم



70pin SIMM



30pin SIMM

(Dual In-Line Memory Module) DIMM

وهو مقياس جديد لألواح الذاكرة سمي (DIMM) dual in-line memory module و كان يستخدم 168pin و كان قياسه 14سم في 2.5سم ولها أيضا 100 Pin، و كان سعة اللوحة الواحدة يتراوح بين 8 إلى 256MB من الممكن تركيب لوحة مفردة واحدة على اللوحة الأم بدلا من زوج كما في SIMM.



184 Pin DIMM(DDR SDRAM)



100 Pin DIMM



512 MEG SDRAM DIMM Memory



168pin DIMM

(Rambus in-line module memory) RIM .

متوافق في القياس مع DIMM ولكنه يستخدم ناقلا للبيانات سريع جدا بالمقارنة مع الناقل في DIMM.



184 Pin RIMM (SODIMM) small outline dual in-line memory module .

وتستخدم في الأجهزة المكتبية و قياسها 5سم في 2.5سم و تستخدم 144 pins و تتراوح سعتها بين 16ميغابايت و 256ميغابايت.



انواع من (SODIMM) :

72 Pin SODIMM



144 Pin SODIMM



200 Pin SODIMM

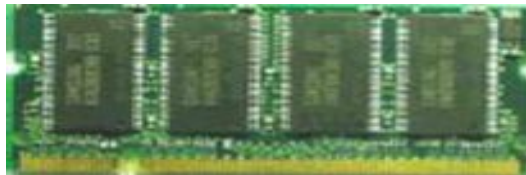

ISA

وهو نوع من ناقلات البيانات او الExpansion Slots التي استخدمت في الاجهزة القديمة وهي تعني Industry Standard Architecture.



PCI Slots

هي نوع من الSlots تم ابتكاره من قبل شركة Intel عام ١٩٩٣ وهو الان من اكثر ال Buses استخد اما حتى هذه اللحظة وهو يعني Peripheral Component Interconnect

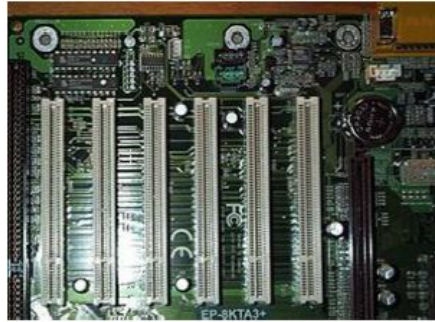

ويجب ان تعلم ان PCI ينقل البيانات بمعدل 23bit او 64pit بسرعة 23 MHz بين ما تدعم ناقلات PCI ذات 64pit سرعة نقل 66 MHz و حاليا يوجد PCIX وهو ابتكار جديد وسريع جدا مع الدعم لتقنية PCI ال عادية وهو يدعم نقل البيانات بسرعت (MTS) 66, 133, 266, 533 Mega Transfer/sec لاحظ ان ها ليست MHz م ما يجعله اسرع بحوالي ٣٢ مرة سرعة ال PCI العادي وهناك اصدار اخر يدعى PCI X2.0 وهو اسرع من PCI X ويستخدم عادة في تركيب كروت الشبكة التي تعمل بسرعة 10 GB او ال Fiber Optics الالياف الضوئية ومن اشهر ال امثلة على كروت PCI X هي كروت الشاشة الجديدة التي يطلق عليها PCI X Cards و التي تعطي جودة عالية جدا عن مثيلاتها A GP.

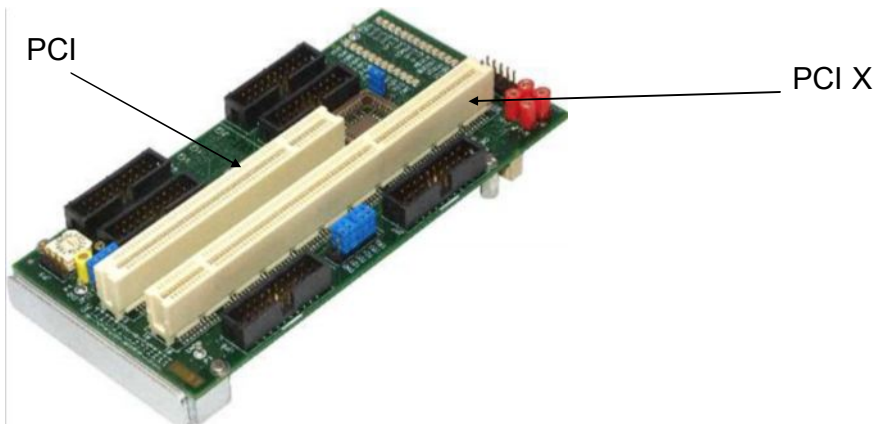

:PCI-e x16

و هو المخرج الجديد الذي تم استبداله مكان AGP لنفس سبب اختراع الـAGP هذا المخرج تم ابتكاره من قبل انتل ايضا في العام ٢٠٠٤، يستطيع مخرج الـ PCI-e x16 النسخة الثانية ٢,٠ نقل ١٢,٢ جيجا بايت من البيانات في الثانية الواحدة و هو بـ bitrate يصل ٥١٢ بت

لا يختلف شكل الـ PCI-e x16 2.0 عن الشكل الاصلي لـ PCI-e 1.0 x16 ولا يوجد اي فرق حاليا حيث ان جميع الكروت الحالية بينهما فهناك الكروت المتوافقه مع PCI-e x16 2.0 تعمل على PCI-e 1.0 x16 بنفس الاداء والسبب ان سعة البانديث العاليه اللتي توفرها PCI-e 2.0 لا تصل اليها الكروت الحاليه كلها واعتقد انه ولا في خلال السنه القادمه

هناك عدة انواع من مخرج PCI-e و يتوقع ان تأخذ محل مخرج PCI, مجرد مسألة وقت, هذه صورة كل المخرج, الاول من الاعلى هو x4 يليه x16 ثم x1, و الاخيرة فتحة PCI عادية للمقارنة

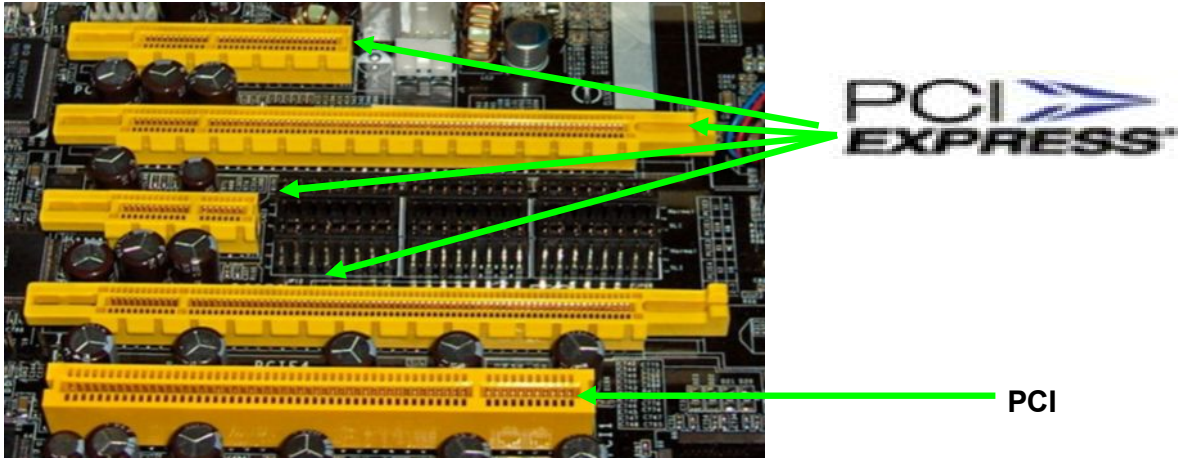

وصوره التاليه تبين الفرق بين PCI X وال PCI-e 16x

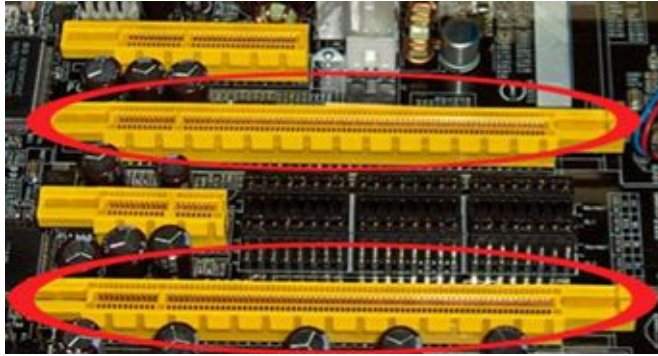

PCI-e 16x

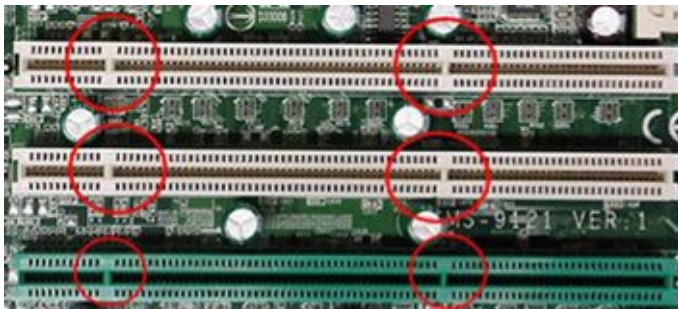

PCI X

AGP

هو نوع اشتهر من ال Slots وهو اختصار Accelerated Graphic Port وهو تم ابتكاره خصيصا لكروت ا لصورة و الفيديو لدعم سرعات عالية في نقل البيانات ويعتبر ال AGP ناقل بيانات مميز حيث يتطلب وجود ذاكرة منفصلة للفيديو على الكارت نفسه Video Memory وعلى الرغم من انه يستخدم سرعة 66MHz الا انه يختلف عن ال PCI في انه يتعامل مع الفيديو خاصة بشكل مختلف تماما وله قنواته المخصصة لنقل البيانات للمعالج مباشرة ولهذا هو يختلف عن ال PCI في نقل البيانات الخاصة بالفيديو.



اشكال مختلفه لـ AGP

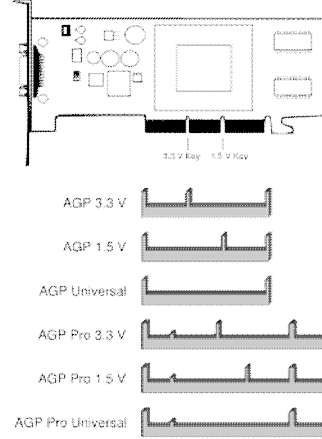

ومنذ إصدار بطاقات AGP ضاعفت Intel من سرعة بطاقات AGP وذلك بتطوير AGP2x وهو أسرع أربعة مرات من منفذ PCI ثم طورت حديثا بطاقات AGP4x وهي أسرع ٨ مرات من منفذ PCI ومن المنتظر أن تصدر Intel بطاقات AGP8x مع نهاية العام الحالي .

وهناك بعض اللوحات الام التي تحتوي علي منافذ AGP pro وهي امتداد لمنافذ AGP يوفر هذا المنفذ طاقة ١١٠ وات لبطاقات مواثمة الأشكال الرسومية التي تحتاج لطاقة كهربائية عالية. تحتاج بطاقة AGP pro لوحة أم مزودة بمنفذ AGP pro إلا أن هذه المنافذ يمكنها أيضا تشغيل بطاقات AGP1x و AGP2x و AGP4x .



AGP pro

ACR و AMR و CNR :

اولا شق CNR وهي اختصار لجملة Communication Network Riser ، وتتميز بلونها البني وحجمها الصغير، هي مصممة لبعض أنواع الكروت مثل كرت المودم وكرت الشبكة والتي تستمد كامل احتياجاتها التشغيلية من المعالج، للأسف لا توجد أي كروت من هذا النوع للمستخدم العادي وهي مخصصة للشركات التي تقوم بتجميع الأجهزة، أما AMR فهو اختصار لكلمة Audio Modem Riser وهي مطابقة لشفق CNR ولكنها مصممة لكروت الصوت تخصيصا.

الشق الثالث هو ACR وهو اختصار Advanced Communication Riser هذه الشقوق فكرتها نفس AMR و CNR ولكنها تعمل مع جميع كروت الاتصال، هذا يتضمن المودم وكرت الشبكة، الشكل مقارب لشفق PCI ولكنها بعكس الاتجاه، طبعاً الكروت المتوافقة مع هذه الشقوق غير متوفرة للمستخدم العادي وغالباً ما تأتي مع اللوحة الأم، كذلك فإن غالب اللوحات الأم لا تحتويها.

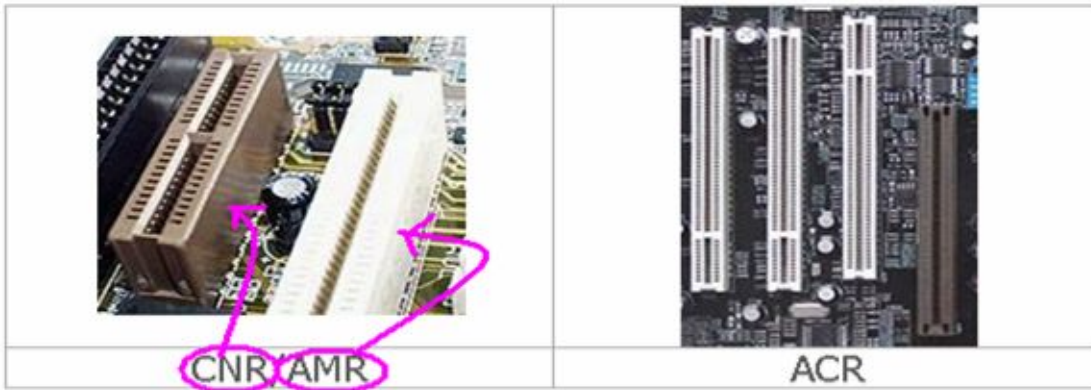

IDE

المخصص للأقراص الصلبة وسواقة الأقراص الضوئية:

- مسمى IDE اختصار لكلمة Intelligent Drive Electronics ويرمز لنوع المقبس، ويبلغ طول المقبس حوالي 5 سم ويحوي صفين من الإبر بمجموع ٤٠ إبرة، والتقنيات المستخدمة لنقل المعلومة هي ATA هنا سنستخدم تفسير شركة IBM لهذا الرمز والذي يعني (Advanced Technology Attachment)، التقنيات الحالية المصنعة وفق تقنية ATA هي ATA100 و ATA133 والفرق بين هذه التقنيات هو بحجم المعلومة التي يمكن نقلها بنفس الوقت .

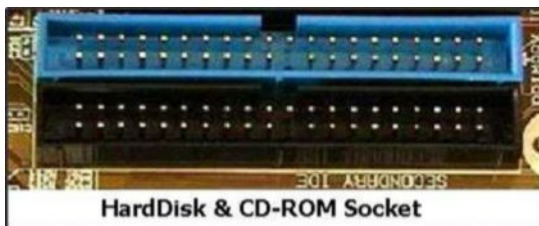

سرعة نقل المعلومة تقاس بالميجابايت في الثانية ومن هنا نستطيع قياس قدرة كل تقنية بواسطة الرقم الموجود بجانب حروفها، فتقنية ATA133 تعني القدرة على نقل 133 ميجابايت في الثانية، وتحتوي كل لوحة أم على مقبسي IDE الأول يسمى Primary IDE والثاني ويسمى Secondary IDE وكل واحد منهما قادر على أن يوصل به جهازين (قرص صلب أو DVD المقبس الأساسي ويسمى Primary IDE؛ و المقبس الثانوي ويسمى Secondary IDE، الأقراص المربوطة بالمقبس الأساسي هي أول أقراص يتم التعرف عليها من قبل الحاسب، ولذا فإن القرص الصلب الرئيسي للجهاز يجب أن يوصل على هذا المقبس، ويمكن توصيل جهازين بكل مقبس، ويمكن أن يكون كلاهما أقراص صلبة أو كلاهما قارئ أقراص ضوئية أو دمج بين الاثنين، أحد هذه الأقراص يجب أن يكون (Master) والأخر يجب أن يكون (Slave)، ويمكن تحديد الـ (Master) و (Slave) باستخدام الجمبر الموجود في القرص الصلب، مجموع الأجهزة التي يمكن تركيبها على مقبسين IDE هو 4 أجهزة، ولكن هذا لا يمنع من تركيب جهاز واحد فقط على المقبس الأساسي.

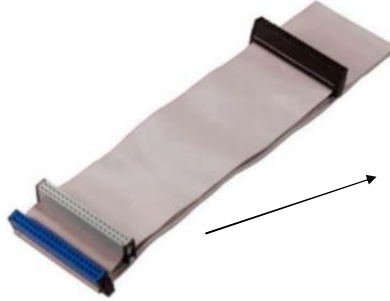

data cable وهو المسأول
عن نقل البيانات بين الوحة
الام ومشغلات الاقراص
والهارددسك

SATA

هي حروف ATA (Advanced Technology Attachment) التي سبق التعريف بها مضافا إليه حرف S للدلالة على كلمة Serial والتي تعني تسلسلية أو متعاقبة، على عكس تقنية ATA التي تستخدم التزامن Parallel لذلك يمكننا أن نسمي تقنية ATA بتقنية PATA أما تقنية SATA فتختلف تماما عنها، وبدأت هذه التقنية باسم SATA/150 للدلالة على سرعة 150MB/s والتقنية المرتبة ستكون SATA300 ثم SATA600 التي ستكون بأداء عال جدا للأقراص الصلبة كما يجب أن ننتبه إلى أن الكثير من المواقع تعرف تقنية SATA II على أنها بسرعة 3,0 GB/s وكل منفذ من هذه المنافذ تقبل جهازين في أن واحد، حالها كحال تقنية IDE، كما تتميز هذه التقنية باستخدام حزام كيبل أصغر بكثير من القديم، كما تتميز هذه التقنية بسهولة توصيلها لخارج الجهاز وتحويل القرص الصلب الداخلي إلى خارجي ويمكن لهذه التقنية التعامل مع كيبل بيانات بطول متر، أما تقنية ATA فنصف هذا الطول، وأدناه صورة لكيبل كلا من تقنية SATA وATA

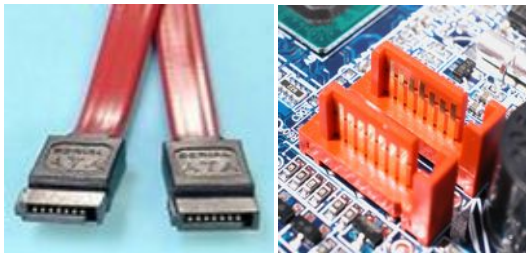

هناك مخرج اخر مشتق من الـ SATA و هو eSATA

هذا شكله و الفرق بينه و بين الـ SATA العادي، ميزة الـ eSATA انه يوجد كمخرج الـ USB لفصل و وصل الاقراص الصلبة كفلاش ميموري



SATA



eSATA
External
type "I" Port



SATA

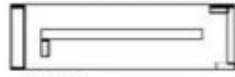

SATA
External
type "L" Port

الـ eSATA هو نظام توصيل خاص بأقراص الساتا العادية لتمكينها من الربط الخارجي بكمبيوترك externally عن طريق منفذ معد لذلك و هو متوفر في اللوحات الأم الحديثة



وبالإمكان استغلاله على اللوحة الأم التي لا تحتوي على منفذ الـ eSATA من خلال كرت خاص يثبت في شق الـ PCI

كما بالإمكان استخدام موصلات تحتوي على منافذ eSATA وكبلات لتوصيله بمقابس الساتا الموجودة على اللوحة الأم لت تركيب الأقراص الصلبة الخارجية التي تدعم التقنية

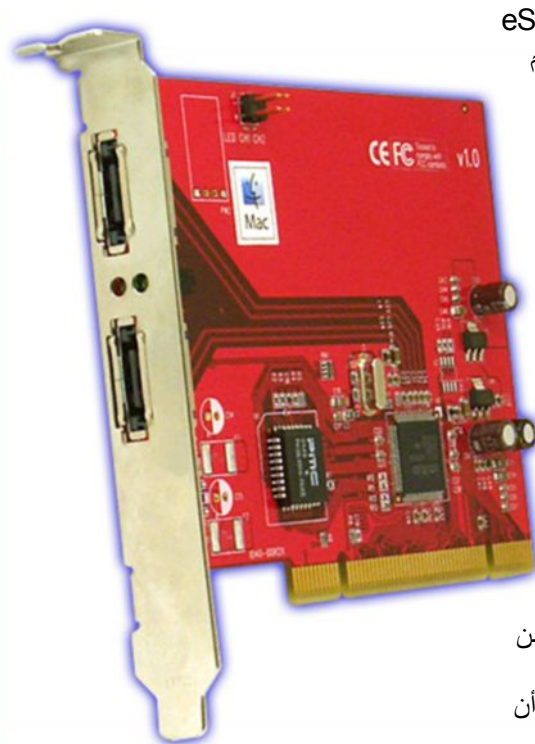

ويعتبر هذا التوصيل سريع أكثر من حالة ربطه خارجياً عن طريق الـ USB أو FireWire حيث يبلغ معدل نقل البيانات حتى 100 MB في الثانية في الجيل 1,0 ويتوقع أن يصل إلى الضعف في الجيل القادم من نظام التوصيل هذا

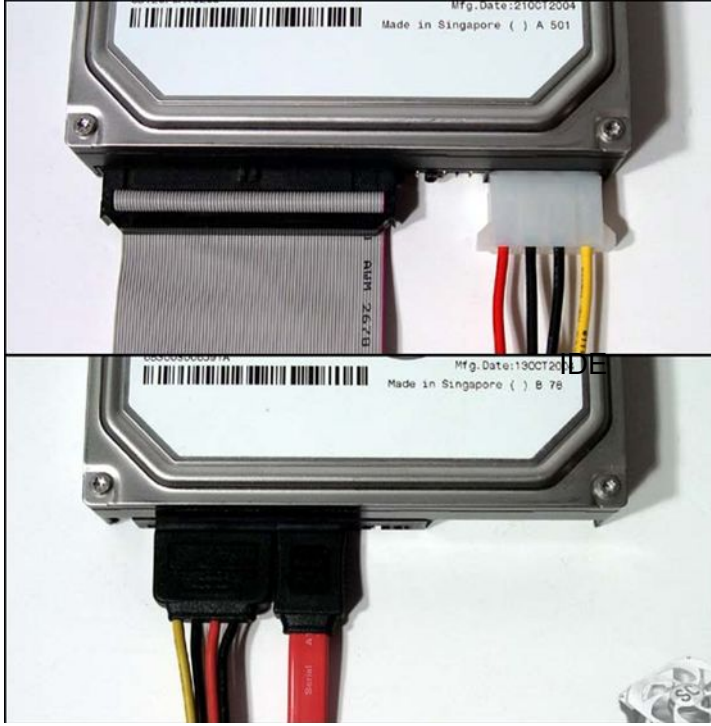

- الفرق بين IDE
وال SATA

RAID

وهي المصفوفه المتحكمه في الاقراص لالصلبه

وهي إختصار لجملة (Redundant Array of Independent Disks) ، تم تطوير هذه التقنية حتى تعطينا السرعة والمرونة في زيادة حجم القرص الصلب باستخدام أكثر من قرص صلب وبدون استخدام قرص صلب ذو سعة كبيرة، تعمل هذه تقنية في حالة وجود أكثر من قرص صلب واحد في الجهاز، بحيث تقوم بجمع السعات الموجودة في الأقراص الصلبة والتعامل معها على أنها قرص صلب واحد وهو (Master)، كما أن هناك 6 مستويات لهذه التقنية وهي من المستوى 0 إلى المستوى 5، المستوى 0 والمستوى 1 موجهتان للمستخدم العادي، والمستويات الأخرى للأجهزة الخادمة والمتخصصة، ولا تتوفر هذه المقابس في جميع اللوحات الأم، وتكون على شكل مقبسين إضافيين على نفس شكل مقبس IDE إلا أنهما يأخذان لونا واحدا، ولكل شركة ذوقها في اختيار الألوان .

هذه القطعة هي التي تقوم بنقل المعلومات الى القرص الصلب بعد ان يتم تحويلها الى اشارات رقمية، ولا يتعامل هذه المتحكم مع القرص الصلب وحسب، بل مع كافة مخارج التخزين، مثل IDE و مخرج ال Floppy Disk لكن اهم عمل له هذه الايام هو ربط مصفوفات الاقراص الصلبة التي تدعى RAID عن طريق مخرج SATA

معظم المتحكمات المدمجة في اللوحات العادية هي من نوع IDE/SATA اما متحكمات ال High-End فهي من نوع SCSI على الاغلب لسرعتها الفائقة

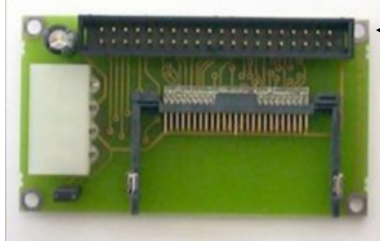

و هذا هو الـ IDE الاسود الكبير

→ وهذه صورة لمختلف انواع الـ SCSI



FDD

المخصص لسواقة الأقراص المرنة

و يستخدم لتوصيل كابل القرص المرن ويرمز له بـ FDD وتعني Floppy Disk Drive ، في العادة يكون لونه اسود ويميز بكونه اصغر من المقاييس الأخرى ، ويبلغ عدد الإبر فيه ٣٤ إبرة.

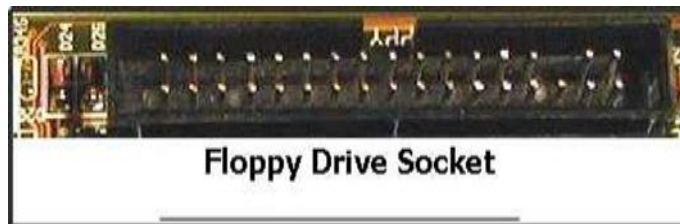

المنافذ المدمجة على الوجه الام



منافذ متوالية Serial Ports:

وتسمى COM1 و COM2 وهكذا ويمكن تشبيه عمله بالنقل على الطرقات داخل المدينة ويتم نقل البيانات البت تلو الآخر عبر سلك واحد لتعود ضمن نفس السلك وتستخدم لتوصيل الفأرة Mouse و بعض الأجهزة المتوالية مثل الموديم الخارجي External Modem . وتتكون من 9 bins ذكر .



منافذ متوازية Parallel Ports:

وتسمى LPT1 و LPT2 وهكذا وهي من أشهر أنواع الربط في الكمبيوتر ويمكن تشبيه عملها بالطرق السريعة خارج المدن حيث نجد أن الذهاب مقسماً لعدة مضامير وكذلك بالنسبة للأياب وهذا يدل على سرعتها ويتم النقل بأرسال ثماني بنات عبر ثماني أسلاك منفصلة داخله وتستخدم في العادة لتوصيل الطابعة Printer أو الماسحة Scanner أو ما شابهه بوصلة DB.25 تتكون من 25 انثى .



منفذ USB :

وهي منافذ متوالية وتسمى Universal Serial Bus أي المنفذ المتوالي العالمي وهي نتاج جهد العديد من الشركات معاً في محاولة لإنتاج منفذ قياسي عالمي يمكن استخدامه لتوصيل أي جهاز من الأجهزة الملحقة بالحاسوب وبالفعل بدأت هذه الشركات وشركات أخرى في تكييف ملحقات الحاسوب كي يمكن توصيلها بهذه المنافذ.

تم إنتاج هذا النوع من المنافذ عام 1996 ويتراوح معدل نقل البيانات بواسطة هذا الناقل ما بين 100 إلى 400 MB/sec وهو معدل يجعل من هذا النوع من المنافذ في الطليعة ومن الممكن ربط 128 جهاز ملحقات بشكل متسلسل على منفذ واحد ويستخدم للاتصالات التسلسلية ومن المتوقع أن توصل معظم ملحقات الحاسوب عن طريق هذه المنافذ في القريب إن شاء الله.



USB1.1

وهناك منفذ يسمى منفذ USB2.0 هو اختصار لجملة (Universal Serial Bus)، وهو يعتبر امتداداً لـ USB1.1، ويعود الفضل لتطوير USB2.0 إلى شركات Hewlett-Packard, Intel, Lucent, Microsoft, NEC and Philips فقد استطاعت تطوير هذا المنفذ حتى وصل إلى 480 ميغابت بالثانية. أما منفذ IEEE 1394 فهو على جيلين متعاقبين، الجيل الأول وهو IEEE 1394a وتصل سرعة نقل البيانات في هذا النوع 400 ميغابت في الثانية، أما الجيل الثاني فهو IEEE 1394b وتصل سرعة نقل البيانات إلى 800 ميغابت بالثانية، ومن المنتجات التي تستخدم هذا المنفذ، كذلك يسمى منفذ IEEE 1394 باسم Fire Wire وبقي أن نعرف أن شركة Apple هي من قامت بتطويره، يعتبر منفذ USB2.0 و IEEE 1394 منافذ مرتفعة السعر (نسبياً)، لسرعتها الفائقة في نقل البيانات كما أنها تدعم خاصيتي Plug-and-Play و hot plugging وهذا يعني قدرتهما على تزويد الجهاز المركب بالطاقة دون الحاجة لمصدر خارج الجهاز.

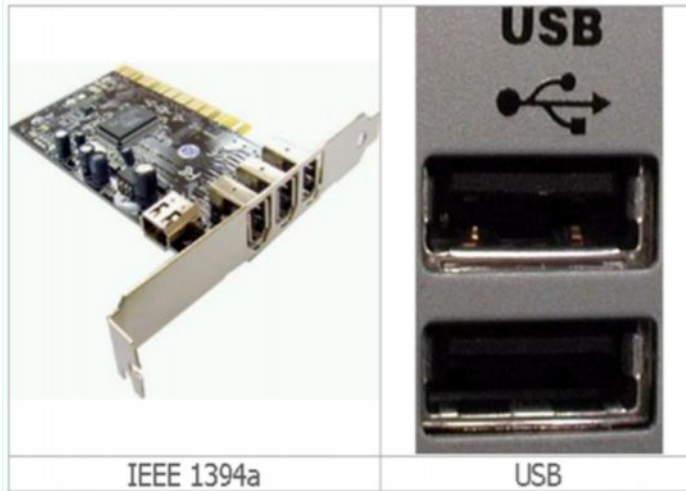

IEEE 1394a

USB

منفذ SCSI أو (Small Computer Systems Interface):

هي أول الوصلات القياسية التي تستخدم في توصيل محركات الاقراص بأجهزة الكمبيوتر لتوفير سرعة وجودة أعلى، ويستثنى من ذلك بعض من ال SCSI adapters والتي احيانا ما يتم توفيرها مع ال CD drives أو أجهزة المسح الضوئي فنجد أنها تحتوى على الوصلات الداخلية والخارجية لل Case. ويجب الحاق وتركيب الاجهزة الجديدة على عنصر التحكم السابق وذلك على الرغم من انك سوف تفقد بعض خصائص الاداء العالية حيث يتطلب الأمر منك استخدام كابل إضافي.

ويمكن لل SCSI bus يعتمد عليه بصورة أكبر من ال IDE interface ويرجع ذلك للفراغات الموجودة بين كابلات ال SCSI بهدف توفير الحماية ضد التشويش الالكتروني. ومن ناحية أخرى، فإن أجهزة ال SCSI دائما ما تكون متوفرة في كل من الإصدارات الداخلية والخارجية وتحتوى على ال Hard drives وال Tap backups وال CD-ROMS وال CDRs اما وصلة ال SCSI التي تعد الأكثر استخداما فهي المسح الضوئي بالرغم من ان اجهزة المسح الضوئي تعتمد بدرجة كبيرة على منفذ الطابعة المتطور. وتعتبر أجهزة ال SCSI من الاجهزة التي يمكن تركيبها بسهولة وبساطة وتتطلب ان يكون لها نهايات على كل من طرفي ال bus وذلك لاستيعاب الطاقة المتبقية والتي سوف تمنع انعكاسات اشارات التردد داخل خط الارسال وفي حالة وجود محول SCSI وسط ال BUS وذلك عند تركيب الأجهزة الداخلية والخارجية فلا بد من إزالة طرفيه أو أن البرنامج الخاص به لن يعمل . ولقد عرفنا له صور في السابق

مقاييس التوصيل

• غالبا ما تكون صفيين من الإبر ، تنقسم إلى متحكمات في التشغيل مثل إبرتي PWR أو PW اختصارا لكلمة Power هي موصلة بزر التشغيل الموجود على الهيكل ، وإبرتي RES اختصارا لكلمة Reset وهي مخصصة لعملية إعادة تشغيل الجهاز في حالة الطوارئ وتعليق الجهاز ، وكذلك مجموعة إبر للمؤشرات ، أربع إبر متتالية للسماعة الداخلية للجهاز ، وإبرتين لمؤشر نشاط القرص الصلب ، وإبرتين أو ثلاث لمؤشر نشاط الجهاز ككل.



الجمبرز (Jumpers):

• الجمبرز Jumpers هي وسيلة لتجهيز بعض إعدادات اللوحة الأم، هي عبارة عن قطعة من المعدن يتم توصيلها بين إبرتين لعمل دائرة كهربائية لتشغيل أو إطفاء ميزة معينة، مثال على بعض الإعدادات التي يتم استخدام الجمبرز لها هو معامل الضرب للمعالج و سرعة الناقل الأمامي أو فرق الجهد الخاص بالمعالج Volt.



مفتاح: DIP Switch

- وظيفته مثل وظيفة الجمبر ، إلا أنها متوافر في اللوحات الحديثة ، ويتميز هذا الجهاز بسهولة التعامل معه على عكس الجمبرز ، وسهولة الوصول إليه ، وغالبا ما يحوي الإعدادات الرئيسية للمعالج، وبخاصة تردد الناقل الأمامي ، ومعامل الضرب وأحيانا فرق الجهد الخاص بالمعالج.

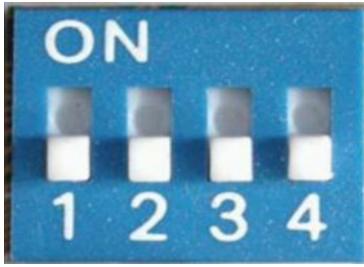

الطاقة Power:

- من أهم وظائف اللوحة الأم تزويد وحدة المعالجة المركزية CPU و وحدات التبريد والذاكرة والبطاقات بالطاقة الكهربائية وتحصل اللوحة الأم على هذه الطاقة من مزود الطاقة الرئيسي Power Supply وتعيد توزيعها على المكونات المختلفة حسب الحاجة.
- تضم اللوحات الام ATX مزود طاقة خاصا بها يسمى ATX Power Supply وهو مزود بمبرد خاص يدفع الهواء للمكونات الأخرى كالمعالجات وبطاقات الامتداد وتحتوي مزودات الطاقة ATX Power Supply على عدد من موصلات الطاقة الداخلية التي تزود اللوحة الأم بالطاقة اللازمة لتوزيعها على الشرائح والبطاقات المختلفة و هو مكون من فيش واحد فيه ٢٠ إبره
- كما تضم لوحات الام من نوع AT مزود طاقة خاصا بها يسمى AT Power Supply .
- حيث يكون مدخل وحدة الإمداد بالطاقة على شكل فيشين منفصلين لمد اللوحة الأم بتيار كهربائي كل واحد منهم مكون من ٦ إبر كما في

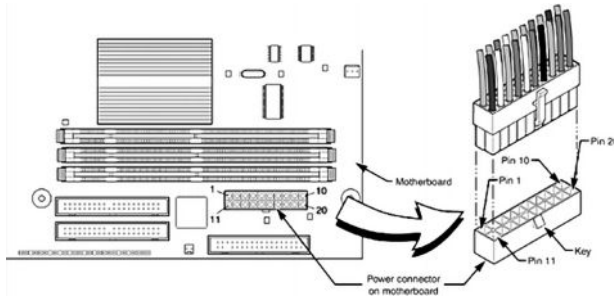

موصل الطاقة:

وهو موصل يقوم بتوصيل كابل الكهرباء من المغذي الكهربائي باللوحة الأم ويتكون من 20 bins ذكري في ATX بين ماكان في ال AT يتكون من 12 مجزأ الى كل 6 Pins على حدى. ويمكن ان يكون وصلة ATX و AT معاً كما في P2 & P3.

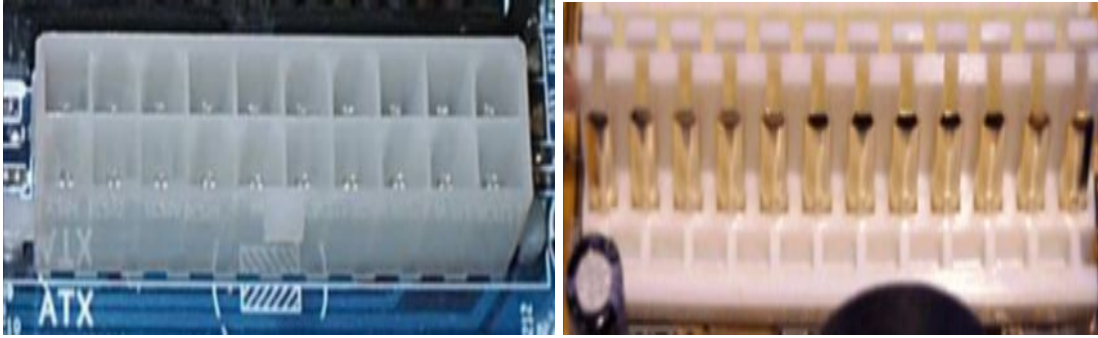

يمثل موصل الطاقة الكهربائية من
نوع ATX

يمثل موصل الطاقة الكهربائية
من نوع AT

AT- PC Board Power Connector

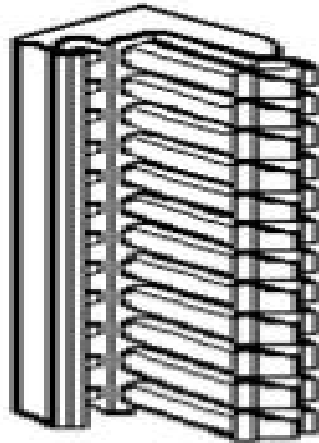

- 12 +5 Volt / Rot
- 11 +5 Volt / Rot
- 10 +5 Volt / Rot
- 9 -5 Volt / Weiss
- 8 GND / Schwarz
- 7 GND / Schwarz
- 6 GND / Schwarz
- 5 GND / Schwarz
- 4 -12 Volt / Blau
- 3 +12 Volt / Gelb
- 2 +5 Volt / Rot
- 1 Power Good / Orange

شكل يمثل موصل الطاقة الكهربائية من نوع AT وتوزيعه الكهربائي

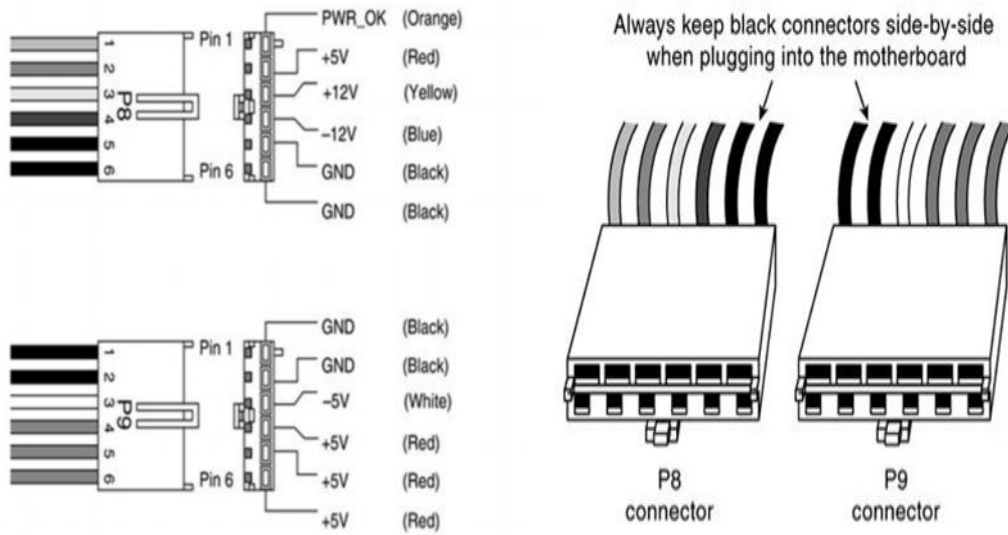

ATX Board Power Connector

+3,3 Volt DC	Orange	1	11	Braun	+3,3 Volt DC, Sense
+3,3 Volt DC	Orange	2	12	Blau	-12 Volt DC
Masse, GND	Schwarz	3	13	Schwarz	Masse, GND
+5 Volt DC	Rot	4	14	Grün	Power Save On
Masse, GND	Schwarz	5	15	Schwarz	Masse, GND
+5 Volt DC	Rot	6	16	Schwarz	Masse, GND
Masse, GND	Schwarz	7	17	Schwarz	Masse, GND
Power Good	Grau	8	18	Weiss	-5 Volt DC
+5 Volt Stand By	Violett	9	19	Rot	+5 Volt DC
+12 Volt DC	Gelb	10	20	Rot	+5 Volt DC

شكل يمثل التوزيع الكهربائي لموصل الطاقة الكهربائية من نوع ATX

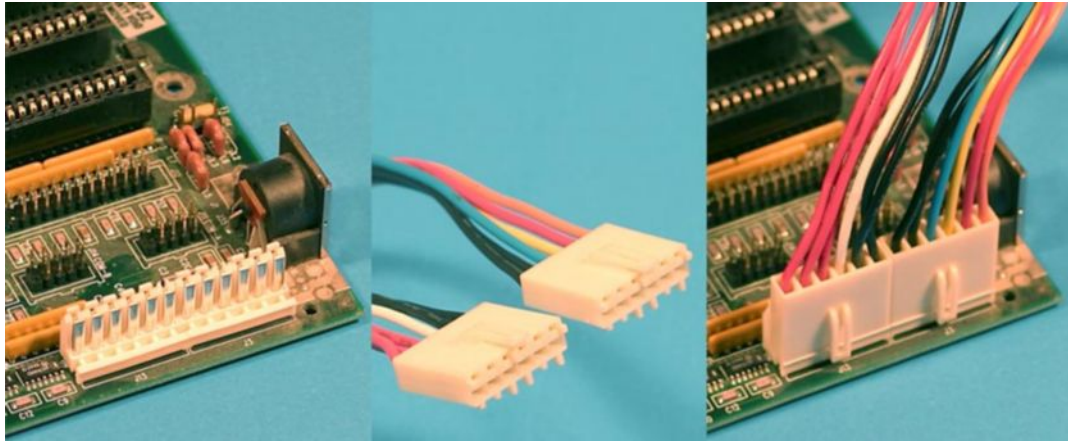

- مقبس من نوع AT
يتم توصيلها بحيث يكون الاسلاك السوداء متجاوره

Figure 21.19. A peripheral female power supply connector.

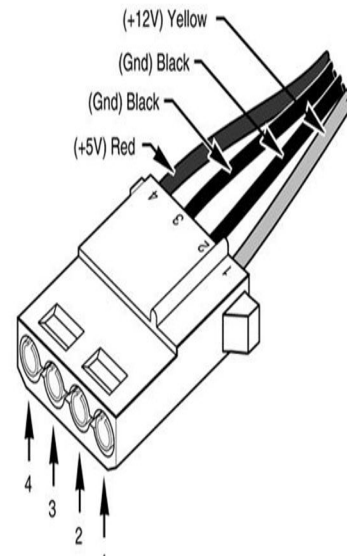
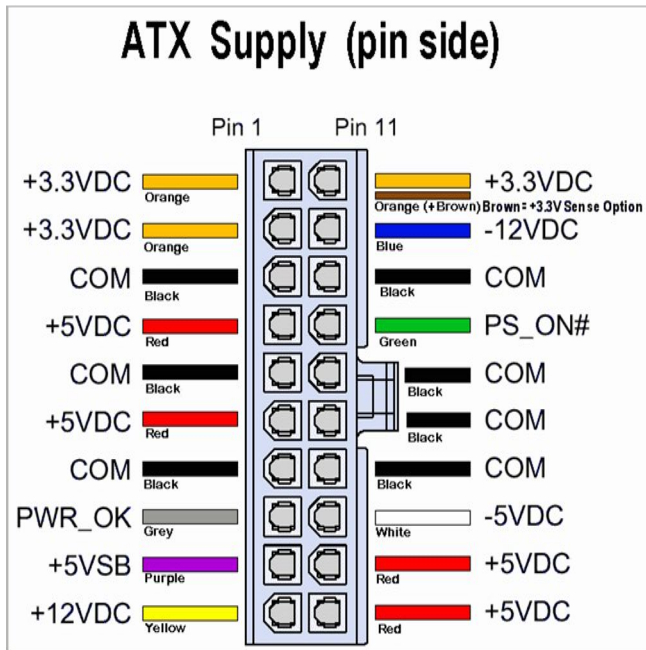

- وهناك ما هو مزود باريعة pins اضافيه للطاقيه حسب متطلبات المذربورد وهي تكون متصله مع ٢٠ pins ويمكن فصلها ودمجها حسب شكل المقبس

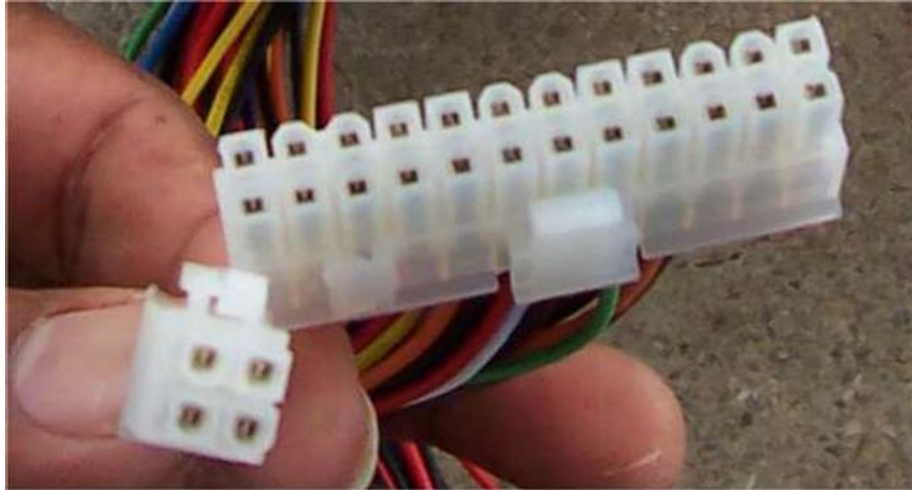

- مقبس من نوع ATX الذي يحتوي على 4pins اضافيه

طقم الرقاقات chipset

وهي عبارة عن عدة رقاقات باللوحة الأم مهمتها القيام بالتنسيق وإدارة شؤون النواقل المحلية المختلفة.. ويؤثر طقم الرقاقات في سرعة ناقل النظام وكذلك في نظام الإدخال والإخراج ككل. فمثلاً طقم الرقاقات JX ٨٢٤٤٠ يعمل بناقل نظام بتردد ١٣٣ ميجاهيرتز لنظم بنتيوم الثالث بينما طقم الرقاقات BX ٨٢٤٤٠ يدعم ناقل نظام بتردد ١٠٠ ميجاهيرتز فقط لبنتيوم الثاني.. وهكذا.

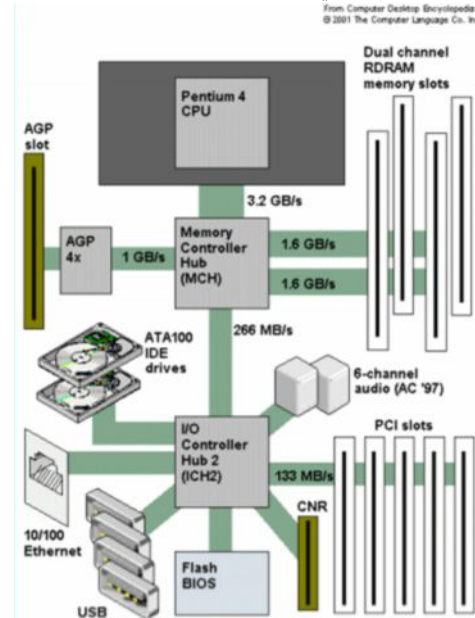
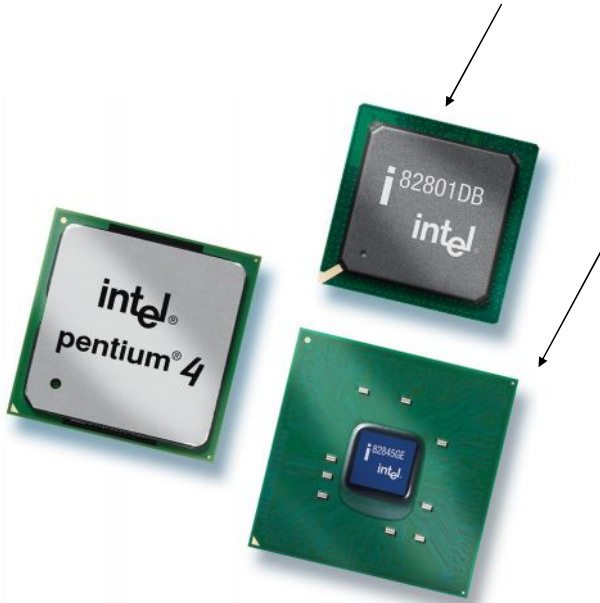

Intel's 850 Chipset

الجسر الشمالي: Northbridge

و هي الرقاقة التي تكون على اللوحة الام بين المعالج و الذواكر و الناقل PCI-e او AGP ، بالنسبة لمتحكم الذاكرة، فهو موجود في اللوحات المتطابقة مع معالجات انتل، اما لوحات AMD فالمتحكم مدمج في المعالج نفسه، في منصة AMD لا يوجد جسر شمالي ضمن أطقم الرقاقات لأن الجسر الشمالي مدمج ضمن نواة المعالج، الرقاقات التي صارت مكان الجسر الشمالي في منصة AMD تسمى Hyper Transport Tunnel وهي أنواع مختلفة قد تختلف حتى باختلاف اللوحة الأم لهذا يفضل تسميتها بطقم الرقاقات دون الجسر الشمالي و هذا يؤدي الى زيادة السرعة في الاتصال مع الذاكرة بشكل كبير، مما حدا بشركة انتل ان تطبق هذه الفكرة في معالجها القادم نيهاليم، اذا كانت اللوحة فيها بطاقة عرض مدمجة فإن قلب هذا الكرت يكون في الجسر الشمالي، هذه الرقاقة تتصل مع المعالج عن طريق الـ FSB في انتل او HTB في AMD اللذين تم ذكرهما انفاً

شرائح شركة nVIDIA تم دمج الجسر الشمالي و الجنوبي معاً منذ الاصدار الثاني لها nForce 2



هذه صورة شريحة انفيديا ٦٥٠

الجسر الجنوبي: Southbridge

و هو المتحكم الثاني في اللوحة الام، و له مهمات كثيرة يتحكم بها، فهو يتحكم بالاقراص الصلبة و الاجزاء التي تربط بواسطة SATA و IDE و يتحكم بمخارج الـ USB و فيه ايضا، CMOS و لكن تم فصل الكثير من الاشياء عنه بسبب تطورها و عدم امكانية ابقاءها مدمجة في الجسر، مثل شرائح الصوت الحديثة و متحكمات الشبكة، و حتى بعض انواع متحكمات الاقراص و مصفوفات RAID يقوم الجسر الجنوبي بالاتصال مع فتحات PCI و باقي الفتحات المتوفرة في خلف اللوحة، مثل فتحة الـ PS/2 و الـ COM و ايضا يقوم بالاتصال و التحكم بالـ BIOS

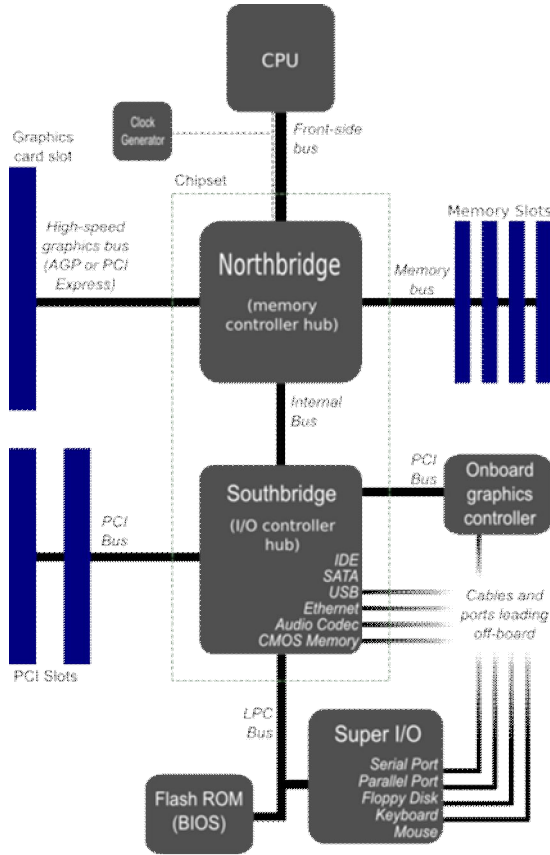

و هذا مخطط للوحة Gigabyte GA-965P و DS3 بمقبس LGA775، الجسر الشمالي هو Intel ICH8 و الجسري Intel P965



مكثفات الطاقة:

- مكثفات الطاقة (Capacitors) هي المسؤولة عن جودة الإشارة الكهربائية التي تصل الى المعالج، هذه المكثفات تقاس قوتها ببل فاراد، اما أحجامها وعددها يختلف من لوحة أم إلى أخرى، وكلما زادت قوتها وكثر عددها كان انتقال الإشارة افضل وبالتالي يؤدي إلى أداء أسرع وقلة المشاكل التي قد تحصل، وقد قامت بعض الشركات المصنعة بالإهتمام بمكثفات الطاقة عن طريق ابتكار طرق لتبريدها لضمان أداء أفضل لها، وهذه الشركات هي Abit و Gigabyte.

 ***** اشهر الشركات المصنعه للمذر بورد *****

Intel ,Abit ,Gigabyte ,ASUS, MSI
 وهناك شركات كثيرة لكن هذه هي أشهرها وأقواها

انواع المذر بوردات التابعه لشركة انتل

Intel® Desktop Board	Intel® Express Chipset	Socket	Form Factor
Extreme Series			
D5400XS	Intel® 5400	LGA771	eATX
DX48BT2	Intel® X48	LGA775	ATX
DX38BT	Intel® X38	LGA775	ATX
D975XBX2	Intel® 975X	LGA775	ATX
Media Series			
DG33TL	Intel® G33	LGA775	microATX
DP35DP	Intel® P35	LGA775	ATX
DG965WH	Intel® G965	LGA775	ATX
DG965OT	Intel® G965	LGA775	microATX
D945GCZ	Intel® 945G	LGA775	microBTX
Executive Series			
DQ35MP	Intel® Q35	LGA775	microATX
DQ35JO	Intel® Q35	LGA775	microATX
DQ965GF	Intel® Q965	LGA775	microATX
DQ965CO	Intel® Q965	LGA775	microBTX
D945GCZ	Intel® 945G	LGA775	microBTX
D945GTP	Intel® 945G	LGA775	microATX
D945GNT	Intel® 945G	LGA775	ATX
Classic Series			
DG35EC	Intel® G35	LGA775	microATX
DG31PR	Intel® G31	LGA775	microATX
DG33BU	Intel® G33	LGA775	microATX

DG33FB	Intel® G33	LGA775	ATX
DG965MS	Intel® G965	LGA775	microBTX
DG965SS	Intel® G965	LGA775	microATX
DG965RY	Intel® G965	LGA775	ATX
DP965LT	Intel® P965	LGA775	ATX
DQ963FX	Intel® Q963	LGA775	ATX
D945GCZ	Intel® 945G	LGA775	microBTX
D945GNT	Intel® 945G	LGA775	ATX
Essential Series			
D945GCPE	Intel® 945GC	LGA775	microATX
D945GCNL	Intel® 945GC	LGA775	microATX
D946GZAB	Intel® 946GZ	LGA775	microATX
D946GZTS	Intel® 946GZ	LGA775	microBTX
D946GZIS	Intel® 946GZ	LGA775	microATX
D945GCCR	Intel® 945GC	LGA775	microATX
D945GCL	Intel® 945G	LGA775	microATX
D945PLRN	Intel® 945PL	LGA775	ATX
D945PLNM	Intel® 945PL	LGA775	microATX
Intel® Desktop Board	Third Party Chipset	Socket	Form Factor
Essential Series			
D201GLY	SIS* SIS662	N/A	microATX
D201GLY2	SIS* SIS662	N/A	microATX

الان سنقوم بعرض مذبورد dx5400xs التابع لشركة intel

- مذبورد [D5400XS](#) يحتوي على مقبس من نوع LGA771 والعامل الشكلي لهذا motherboard EATX

من ميزاته :-

١-العامل الشكلي:-

SSI/EATX (330.20 millimeters [13.00 inches] x 304.80 millimeters [12.00 inches])

٢-المعالج:-

Support for up to two identical Intel® processors in the LGA771 package

٣-الذاكره الراجسيه:-

- Four 240-pin, DDR2 SDRAM Fully-Buffered Dual Inline Memory Module (FBDIMM) sockets
 - Support for 800/667 MHz SDRAM
 - Support for up to 16 GB of system memory

- مجموعة الشرائح Chipset:-

Intel® 5400 Chipset consisting of:

- Intel® 5400 Memory Controller Hub (MCH)
 - Intel® 6321ESB I/O Controller Hub

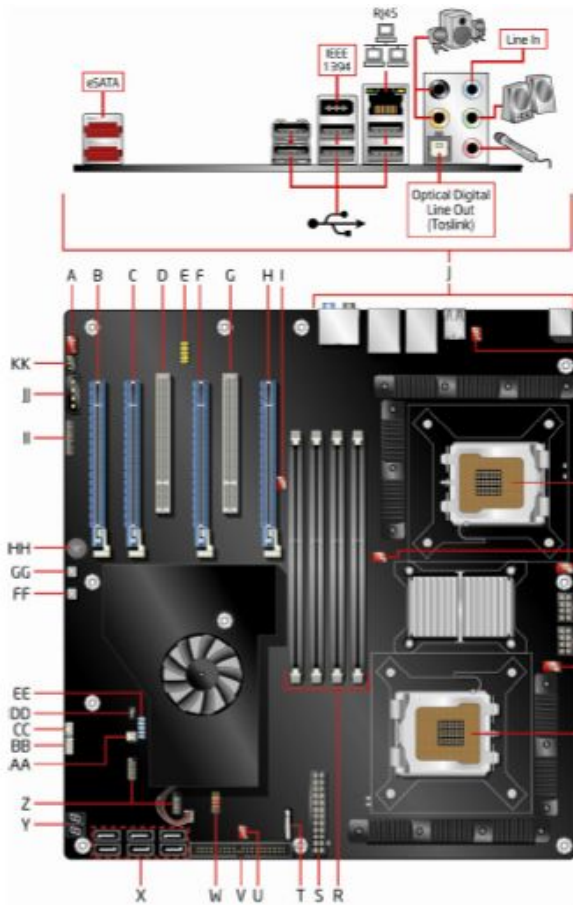

صور لمكوناته مع شرح اجزائه :-

Table 2. Desktop Board D5400XS Components Label Description

Label	Description
A	Auxiliary chassis fan header (4-pin)
B	PCI Express x16 connector 3
C	PCI Express x16 connector 2
D	PCI bus connector 2
E	Front panel audio header
F	PCI Express x16 connector 1
G	PCI bus connector 1
H	PCI Express x16 connector 0
I	DIMM cooling fan header (3-pin)
J	Back panel connectors
K	Rear chassis fan header (3-pin)
L	Processor (CPU 0) socket
M	MCH fan header (3-pin)
N	Processor (CPU 0) fan header (4-pin)
O	12 V processor core voltage connectors (2 x 4 pin) (2)
P	Processor (CPU 1) fan header
Q	Processor (CPU 1) socket
R	FBDIMM sockets (4)
S	Main power connector (2 x 12 pin)
T	Battery

- U Front chassis fan header (3-pin)
- V IDE connector
- W Front panel header
- X Serial ATA connectors (6)
- Y Port 80h POST code indicator
- Z USB 2.0 headers (2)
- AA Chassis intrusion header
- BB Front panel CIR receiver (input) header
- CC Back panel CIR transmitter (output) header
- DD BIOS configuration jumper block
- EE IEEE 1394a header
- FF Onboard reset button
- GG Onboard power button
- HH Speaker
- II High Definition Audio Link header
- JJ Auxiliary PCI Express graphics power connector (1 x 4 pin)
- KK S/PDIF connector

صورته الحقيقيه:-

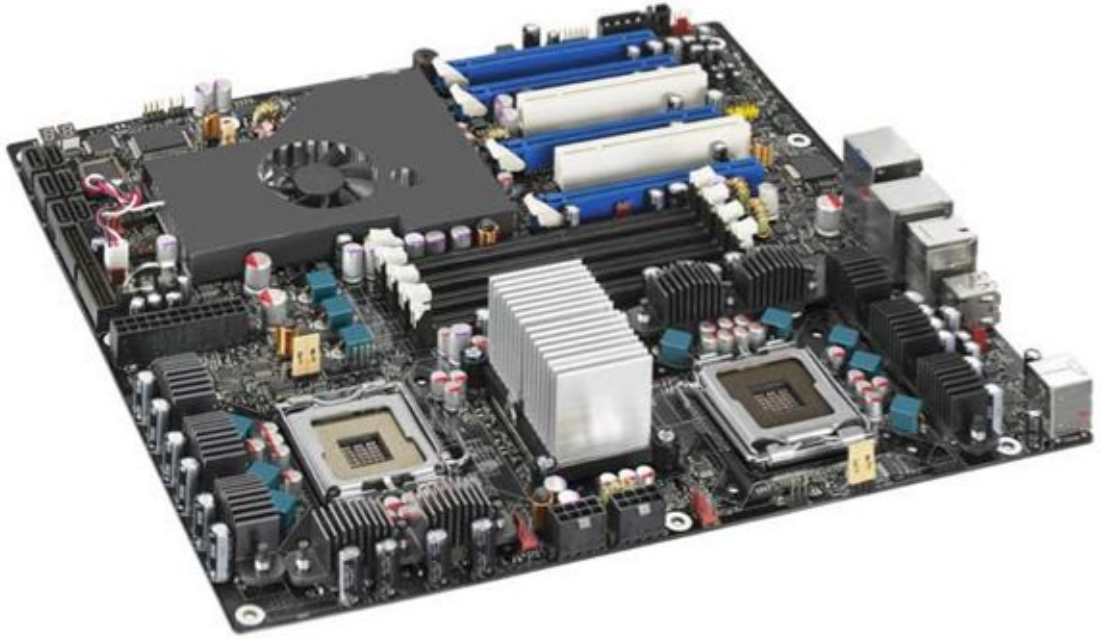

تقدم إنتل لمن يتوق إلى أداء أعلى مما يمكن أن توفره اليوم أربع نوى معالجة وبطاقة رسومات واحدة، منصتها المكتبية الجديدة ثنائية المقبس وفائقة الأداء Intel® Dual Socket Extreme Desktop ، والتي كانت تحمل

الاسم الرمزي سكالتريل (Skulltrail). تمثل هذه المنصة الجديدة أولى المنصات المكتبية المتقدمة التي تدعم معالжин رباعي النوى من إنتل، أي ٨ نوى معالجة معاً، وبطاقات رسومات متعددة من إنتاج شركتي *ATI أو *NVIDIA، في الجهاز الواحد.

تنشأ "منصة إنتل المكتبية ثنائية المقبس فائقة الأداء" بشكلها الأساسي عند مزوجة اللوحة الأم Intel® Desktop Board D5400XS مع معالجي Intel® Core™ 2 Extreme QX9775. وسيسعد عشاق الألعاب بفرصة الاستمتاع بحلول بطاقات رسومات متعددة معاً، تتضمن بطاقات *NVIDIA SLI أو ATI Crossfire*، لتشغيل أحدث الألعاب ذات الرسومات المكثفة الموجودة اليوم. كما أن الأداء الناتج عن ٨ نوى معالجة كان موضع ترحيب كبير في مؤتمر مطوري الألعاب GDC الذي عقد حديثاً في سان فرانسيسكو، خصوصاً من قبل الاختصاصيين في مجالات الرسوم المتحركة ثلاثية الأبعاد ومبدعي الصوت الرقمي ومحري الفيديو، الذين يقفون وراء أفضل وأحدث الألعاب المطروحة في المؤتمر.

مع تزايد انتشار الفيديو عالي التحديد على نطاق واسع، أصبحت عمليات تحرير الفيديو وترميزه من المهام الأساسية التي يريد المستخدمون المتقدمون توفرها في حاسباتهم. ويمكن للمنصة الجديدة تنفيذ هذه المهام بسهولة، ويشعر مطورو الفيديو، مثل DivX*، بالحماسة للإمكانات الجديدة التي توفرها هذه المنصة.

يتضمن كل معالج Intel Core 2 Extreme processor QX9775 ذاكرة كاش من المستوى الثاني سعتها

١٢ ميغابايت، وناقل نظام سريع بتردد ١٦٠٠ ميغاهرتز، وأربع نوى معالجة تعمل بتردد مذهل هو ٣,٢

غيغاهرتز. وعند تركيب معالجين من هذا النوع معاً على لوحة إنتل المكتبية D5400XS فإن النظام ينطلق

بسرعة هائلة لتنفيذ أحدث الاختبارات والتطبيقات المتقدمة بسلاسة. أما المستخدمون الخبراء ممن يطمحون إلى

قدرات أعلى، فقد تم قفل تعديل تردد الناقل الذي يمنع رفع تردد المعالج Intel Core 2 Extreme، ما يتيح

المزيد من المرونة من الناحية التقنية في تخصيص الأنظمة، ويساعد مصنعي التجهيزات الأصليين على تقديم

المزيد من الأداء في أجهزتهم.

هذا الكتاب قد اخذ مني من الجهد والوقت الكثير فلا تنسوننا من صالح دعائكم

اخوكم سعد نائل القرعان

من الاردن

للمراسلة عبر البريد

Snms2008@yahoo.com

Snms2008@hotmail.com



تم بحمد الله