

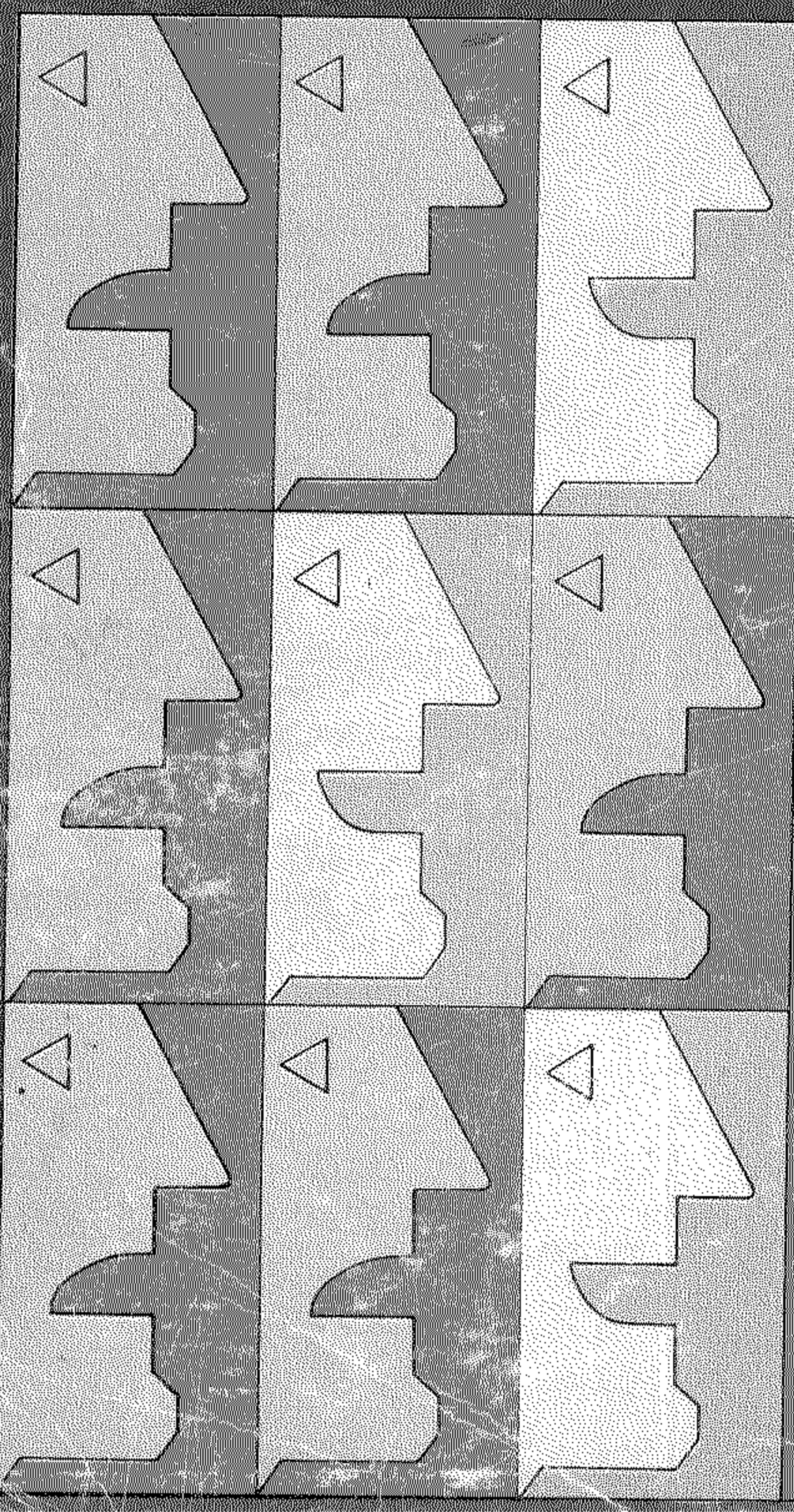

سلسلہ

جامعہ

شریفہ العلی



abdullah1975@live.co.uk

سسين جيم



شَرِيفُ الْعَالِي

سِينٌ حِيمٌ

أجزء الثالث

٣

حقوق النشر محفوظة

الناشر : شركة المطبوعات للتوزيع والنشر
تلفون ٢٤٤٢٤٦ تلاكس ٢٤٦٦١
ص.ب. ٨٣٧٥
بيروت - لبنان

الطبعة الخامسة عشر

١٩٨٩م - ١٤٠٩هـ

بِسْمِ اللَّهِ الرَّحْمَنِ الرَّحِيمِ

سين جيم - اللغز والبرزخ

بقلم الدكتور تامر بن عبد الله النويسي

وكيل وزارة الإعلام - دولة الإمارات العربية المتحدة

فقد احتل برنامج سين جيم مكاناً مرموقاً بين البرامج التلفزيونية في دولة الإمارات العربية المتحدة والأردن والكويت ومناطق أخرى من الوطن العربي وكانت له جمهوره العريض بين المثقفين وطالبي التثقيف والترويج ذلك لأنه يجمع بين المعلومة الثقافية الموجزة وبين التقديم الرشيق وفقرات الفن الأصيل، ورغم أن هذا الكتاب لا يتضمن موضوعاً واحداً موحداً ورغم أنه لا يتخذ قضية يناقشها أو مسألة يبرزها فإن له قيمة ثقافية كبيرة تفوق كثيراً الكتب المتخصصة لتشعب موضوعاته وتنوعها على هيئة سؤال وجواب لا يمكن أن يجدها القارئ مجموعة في كتاب واحد.. فكانت جمع لباب المعرفة في مطبوع سهل عناء البحث على القارئ بين أكوام المراجع والمباحث المتخصصة صعبة المسال والفهم.

وإذا كانت للمعلومة الثقافية مثل هذه الأهمية، فإن لمقدم البرنامج الأستاذ شروان العكيمي دوراً أكثر أهمية من ذلك.. فهو قد أحسن اختيار السؤال، وأحسن العرض والتقديم بحيويته وأسلوبه فكانت برنامجه جذاباً مشرقاً تنتظم آلاف العيون أمام الشاشة الصغيرة وتسمد منه المعرفة والمتعة.

ومن هنا جاء اهتمامنا في وزارة الإعلام والثقافة في دولة الإمارات العربية المتحدة في هذا الكتاب فقررنا رعاية طباعة جزئه الثالث مساهمة منا في توفير زاد فكري ومنهل ثقافي نرشف منه وأجيالنا شهد الثقافة.

عبدالله النويسي



مقدمة

بقلم الدكتور شكري مصطفى
رئيس قسم التاريخ - جامعة الكويت

قبل أن تقرا هذه الكلمات ، قلب اولا صفحات الكتاب . قلبها .
وسطرا من هنا وطرفة من هناك اقرا . اقرا . اقرا . انا واثق من انك
ستبقى هناك . ستتركني . وتنسى انني وكلماتي ما نزال ننتظر عودتك عند
الصفحة الاولى . هذا الكتاب مثله كمثل أخويه اللذين سبقاه الى الناس لا
يحتاج الى من يقدمه . انه من الجاذبية وخفة الظل وتنوع الاجواء وطريف
المفاجأة بحيث يقدم نفسه بنفسه . هو المقدمة والمحتوى في وقت معا .
وانه ليستطيع أن يزيح كلمات ثم يزيحها عن مركز الاهتمام ويستطيع أن
يجعلها آخر ما تقرا من صفحات الكتاب . بل انه لينسجم بسرعة معك ومع
أصحابك فاذا هو واحد من جماعتك ، ومن رفاق السهرة والسمير والنزهة
والحديث الطريف . وقد يؤاخذك فيدخل عليك غرفة النوم ، دون حرج ،
وينام تحت المخذة !!

وليس هذا النوع من الكتب بغريب على تراثنا الفكري . ان له نسي
تاريخنا الادبي الطويل اجداده والاقرباء . الجاحظ القديم ، كانت تأليفه
كلها زهرة من هنا وطرفة من هناك ، و « معلومة » صغيرة من العلم بين
هذه وتلك وخبرا من الاخبار يربط بين كل اولئك . كان أدبه يوصف
بالموسوعية لهذا التنوع والطرافة فيه . « الادب هو الاخذ من كل شيء
بطرف » كذلك كان يقول وكذلك كانت سمة الثقافة في عصره . وعلى هذا
الاساس كتب (البيان والتبيين) وكتب (كتاب الحيوان) و (البخلاء)
و (المحاسن والاضداد) . . . وغيرها . . . زهر الاداب لابن رشييق
القيرواني نموذج آخر من هذه البضاعة . المستطرف في كل فن مستطرف
للابشيهي ، المعارف لابن قتيبة ، المحبّر لابن حبيب هي بدورها بضاعة
أخرى . . . وكل منها على ذوق عصره وهوى صاحبه . . .

ولست بالطبع لازعم ان هذا الكتاب كتاب ادب ، ولا انه من مثل تلك
القيم التراثية . انه نفسه لا يدعى ذلك من قريب ولا من بعيد ولكني أزعم
انه مثلها كتاب ظرف ومعارف هي راحة الحديث ومحطة القيلولة . ما فيه
من وجبة دسمة لمن يريد الوجبات الدسمة ، ولكن فيه الملح والبهار والفاكهة
التي لا تستغنى عنها مائدة . واعترف - ولو أخذ ذلك على الكثيرون - اني
من أنصار هذا النوع من كتب المعارف العامة ، الكتب التي تدخل الى ثقافة
الجمهير من الباب الخلفي وبطريقة المواربة واللمحة العابرة ، الكتب التي
تجمع المعرفة الى الطرافة الشيقة في كأس « كوكتيل ! » هذا الضرب من

المعارف الملونة ، المتنوعة ، الخفيفة باب من أبواب التثقيف الشعبي .
من باب الطرافة تدخل . ليصبح الطريف ، بالهواية والتكاثر ، علما ، ثم
ليصبح العلم بالعمق والسعة والتمثل ، ثقافة وقاعدة فكر ...

واعترف مرة أخرى أن الطريقة التي تعرض بها هذه المعارف ، سواء
في برنامجها الأصلي التلفزيوني ، أو في هذا الكتاب وسيلة ناجحة من وسائل
تعميم هذه الثقافة الشعبية العامة ، وتوزيعها كتوزيع العطر وأزرار الورد
على التقبل والشوق والحماسة ... والطمع أيضا بالجائزة !!

انها طريقة بين الاثارة والتشويق والتحدي والمكافأة ... واذا كانت
المعارف التي توزعها من نوع المعارف الموسوعية العامة دون نظام ، فان
عدم النظام فيها ميزة أخرى . انها تضيف الى الطريقة عنصر المفاجأة ، وغير
المتوقع . الكثيرون ممن لا يتيح لهم ركض الحياة أن يرفعوا رؤوسهم فوق
العابر اليومي ، وخارج حدود العمل قد يجدون في كل أولئك نوعا من
« الوخز » والدفع الثقافي . ان الاستاذ العلمي انما يتحداهم ويفريهم في
وقت واحد . يثير فيهم الاهتمام الخامد بالمعرفة ... اي معرفة . وليس
الامر باختبار ذكاء . الذكاء شيء آخر . انه موهبة لدنية ، لا تكتسب وان
كانت تنمي وتصل وتشد . ولكنه اختبار اطلاق . بيان نقطة علم او
جهل . كشف وقياس لحدود المعرفة . ومن هنا كانت الاثارة فيها ايجابية
خصبة المردود ، فالامكان مفتوح « لمن شاء منكم يتقدم او يتأخر » . انها
حرب على الجهل « العائد » المرتد بعد ترك الدراسة واسهام في التعليم
المستمر الذي هو صيحة التربية في هذا العصر ، ووسيلة من وسائل
« طلب العلم من المهد الى اللحد » ...

س ... ج ... ، س ... ج ، س ... ج ...

منذ درج الانسان على كرة الطين هذه كانت السين طريقه السى
العلم وكانت الجيم هي المعرفة التي تميز بها على سائر الكائنات .
الـ (لماذا ؟) كانت تؤرقه والجواب هو الذي كان يريحه ويبث فيه الطمأنينة
ولو كان ذلك الجواب مثقال درهم !

ولست اشك ، ايها القارئ في أن صديقي وصديقك الاستاذ العلمي
يسهم في اعطائك درهم معرفة واطمئنان ، في هذه الصفحات .. لكنه
يضيف اليه قنطار متممة .

د . شاكرا مصطفى

الكويت ٦ آذار سنة ١٩٧٨

الفهرس

في الدين

- ٣ - أول من أمر بجمع القرآن وترتيبه .
 ٧ - ما معنى كلمة « الأمين » ؟
 ١٣ - زوجة فرعون التي تبنت سيدنا يوسف ثم راودته عن نفسها ؟
 ١٥ - هل للمسيحية المتزوجة مسلماً أن تبقى على دينها ؟
 ٣٥ - من هو الكاتب الأجنبي الذي قال في سيدنا محمد :
 لو تولى زعامة العالم الحديث لنجح في حل مشكلات هذا العالم واحلال السلام والسعادة ؟
 ٩١ - كم يرث الزوج من زوجته ؟
 ٢٠٧ - ما هي آخر آية في القرآن الكريم ؟
 ٢٠٩ - شروط الوضوء اثناء الطواف حول الكعبة ؟
 ٢١٣ - ما هو اسم ابن نوح الذي عصى أمر أبيه ؟
 ٢١٩ - المرأة اماما ؟
 ٢٢٥ - ديانة الفرس قبل الاسلام .
 ٢٣٧ - أول من كسى الكعبة من حكام مصر .
 ٢٣٩ - من بنى قبة الصخرة ؟
 ٢٤٥ - من هم اليزيدية ؟
 ٢٥٣ - لماذا يعطل المسلمون في يوم الجمعة ؟
 ٢٦١ - ما اسم الكتاب المقدس عند الهندوس ؟
 ٢٨١ - ما هي الشجرة المقدسة عند الهندوس ؟
 ٣٨٩ - أول مؤذنة في الاسلام .
 ٤٢٢ - مكة أم بكة ؟
 ٤٤٩ - جامع القرويين . . . اين ومن سماه ؟
 ٥١٣ - الديانة الثانية في الهند ؟
 ٥٤٩ - ما هي الآيات الكريمة التي نزلت في تحريم الخمر ؟
- ٦١٠ - أبواب المسجد الحرام .
 ٦١٤ - طواف الافاضة .
 ٦٢٢ - الفرق بين المسجد الحرام والبيت الحرام ؟
 ٦٥٤ - المسباح لماذا ٣٣ حبة .
 ٦٦٩ - المصحف الأول . . . ابن أودع .
 ٦٧٢ - باني المسجد الحرام .
 ٦٧٣ - اسلام عمر بن الخطاب .
 ٦٧٤ - موسى وعبود الماء .
 ٧١٦ - صلاة التحريم والنساء .
 ٧١٨ - الطواف قبل الاسلام .
 ٧٢٢ - الابن المتبنى لا يرث .
 ٧٢٤ - متى هاجر موسى من مصر .
 ٧٤٠ - هل يجوز أكل الحوت الميت .
 ٧٤٢ - من هم الذين « غلت ايديهم ولعنوا » .
 ٧٤٢ - ما ديانة أولاد الزوجة المسلمة المتزوجة من مسيحي .
 ٧٤٣ - كم شاهد مطلوب لاثبات هلال رمضان والعيد .
 ٧٤٣ - كم عدد جميع الجمرات التي يجمعها الحاج ليرجم ابليس ؟
 ٧٤٤ - ما هي أيام التشريق .
 ٧٤٥ - من شروط الامساك .
 ٧٤٥ - نبي صام عن الكلام .
 ٧٤٧ - آية نزلت على لسان الهدهد .
 ٧٤٨ - نبي وضعوه في البئر بسبب أحلامه .
 ٧٤٩ - أول جامع في مصر .
 ٧٧٩ - سورة فيها بسملتان .
 ٧٧٩ - لمن أرسل الرسول يدعوهم للاسلام .

- ٧٨٦ - ثامن المسلمين ومن المبشرين بالجنة .
٧٩٢ - التيمم بالتراب .
٨٠٢ - سيدنا اسماعيل اكبر سنا من أخيه سيدنا اسحق .
٩٦٥ - من هما (النامصة والمتنمصة) .
٩٩٤ - من هما (الواصلة والمستوصلة) .
١٠٢٣ - الاسلام الديانة الثانية في الهند .
١٠٣٦ - ابوبكر الصديق حرر بلال .
١٠٣٨ - وصف اسلام عمر بن الخطاب .
١٠٣٨ - أول احتفال بعيد الفطر .
١٠٤٠ - من ألقاب الرسول ﷺ .
١٠٦٨ - احتفل المسلمون بعيد الفطر قبل الأضحى .
١٠٩٠ - أم المساكين لقب لزوجته الرسول ﷺ .
١٠٩٢ - نصاب الزكاة في الاسلام .
١٠٩٢ - مشركون قتلوا في غزوة بدر .
١١١٦ - كم عدد الطيور التي قطعها سيدنا ابراهيم عليه السلام .
١١١٦ - زكاة الفطر توزع قبل صلاة العيد .
١١١٦ - عمر سيدنا (موسى) عندما القي في اليم .
١١٢٦ - الفقير أفقر من المسكين .
١١٤٩ - لماذا نقول « يوم التروية » ؟
١١٥٩ - اي القرى سميت « القرينان » ؟
١١٦٥ - ما هي أول آية نزلت في تحريم الخمر ؟
١١٦٧ - لماذا قسم الأسبوع الى سبعة ايام ؟
١٢٢٣ - أين كانت القبلة في الفترة المكية ؟
١٢٣١ - ما أصل تقليد شجرة الميلاد ؟
١٢٣٧ - ماذا يجوز لخطيب الجامع ؟
١٢٣٩ - متى يكون وضوء الحاج ؟
١٢٣٩ - متى تذبح الضحية ؟
١٢٥٥ - ما معنى « دُعوة » ؟
١٢٥٩ - من الخليفة الذي جعل الخطبة بعد صلاة العيد ولماذا ؟
١٢٦٩ - متى قال الرسول ﷺ : « لا فضل لعربي » ؟
١٢٧٥ - على من نزل « الزبور » ؟
١٢٧٩ - صلاة العيد ؟
١٢٨٥ - من أتهم بالسحر سيدنا موسى أم عيسى ؟
١٢٨٧ - ما اكبر معبد في العالم ؟
١٣١٩ - لمن قال النبي ﷺ : « ان الله يغضب لغضبك » ؟
- ١٣٢٣ - ما اسم جامع فاس : القرويون ام القيروان ؟
١٣٢٥ - كم سنة مكث اهل الكهف في كهفهم ؟
١٣٣٣ - ما هو اول مسجد بُني له مثذنة ؟
١٣٤٧ - من هم اصحاب الاخدود ؟
١٣٥٣ - ما معنى الصفاة والمروة ؟
١٣٧٧ - ما صلة القرابة بين زكريا عليه السلام ومريم ؟
١٣٧٧ - متى نزلت الآية الكريمة بفرض الصيام ؟
١٤٠٧ - من أمر بحرق ابراهيم عليه السلام ؟
١٤١٥ - من هم كتاب الوحي ؟
١٤١٧ - لمن كانت السمكة واللؤلؤة ؟
١٤٢٧ - هل يجوز للمُحرم أن يصيد السمك وأن يأكل منه ؟
١٤٣١ - هل حرمت المصوغات الذهبية على الرجال والنساء ؟
١٤٣٩ - من المقصود بكلمة الابتر في الآية الكريمة ؟
١٤٤١ - كم يرث الزوج من زوجته إذا كان لها اولاد ؟
١٤٤٩ - كم زكاة محصول الارض التي يسقيها المطر ؟
١٤٦١ - أي الديانات بدأت الحداد على الموتى ؟
١٤٦١ - ما اسم ابن سيدنا نوح الذي عصا أباه ؟
١٤٦٩ - أين يوجد جامع القرويين ؟
١٤٦٩ - البوذيون اكثر في الصين أم تايلاند ؟
١٤٧٣ - أين ولد سيدنا ابراهيم ؟
١٤٧٥ - من هي اول ملكة فرعونية آمنت بوحداية الله ؟
١٤٧٧ - فينوس آلهة رومانية أم يونانية ؟
١٥٠٣ - أي الديانتين تسمح بتعدد الزوجات الهندوكية أم البوذية ؟
١٥٠٥ - من كان يقَدَس الخنفس ؟
١٥٠٩ - من المقصود بقوله تعالى ﴿ فاخلع نعليك ﴾ . . ؟
١٥١١ - أي الكلمتين تعني المخلص : المسيح أم يسوع ؟
١٥١٧ - ما اسم زوجة العزيز في مصر ؟
١٥١٧ - أيهما افقر : القانع أم المعتر ؟
١٥١٩ - أيهما يسبق الآخر : السعي أم الطواف ؟

في اللغة والأدب

- ٥ - ما هو عكس كلمة « عصامي » ؟
 ٧ - ما معنى كلمة « الاميين » ؟
 ١١ - من هو واضع علم النحو ؟
 ١٧ - ما معنى « أرض الكنانة » ؟
 ٢١ - من هو أول من وضع النقاط على الحروف ؟
 ٢٩ - ما معنى كلمة « عزة » ؟
 ٤٥ - الزائدة الدودية : المصران الأعور ؟
 ٥٣ - ما هو « القرع » ؟
 ٥٥ - ما معنى كلمة « بلان » ؟
 ٥٧ - ما هو أصل كلمة « عبقرى » ؟
 ٦٣ - ما هي « ثلاثة الأثافي » ؟
 ٦٥ - « ارتعدت فرائضه » فما هي الفرائض ؟
 ٦٧ - « كأن على رؤوسهم الطير » ... لماذا ؟
 ٧١ - كلمة « فيلسوف » ما معناها وما أصلها ؟
 ٧١ - « قاموس » . معناها وما أصلها ؟
 ٧٣ - بالرفاء والبنين أم بالرفاه والبنين ؟
 ٧٣ - زفاف فلان على فلانة أم الى فلانة ؟
 ٧٥ - « أم كلثوم » ... ما هو الكلثوم ؟
 ٧٧ - ما هو أصل كلمة « موسيقى » ؟
 ٧٧ - لماذا سمي مدفع « الهاون » بهذا الاسم ؟
 ٨٢ - كلمة « بيجاما » ما هو أصلها ؟
 ٨٣ - « المظ » ما معنى هذا الاسم ؟
 ١٠٣ - « مات حتف أنفه » ... ماذا تعني ؟
 ١٠٥ - ما هو المعنى الأصلي لكلمة « قهوة » ؟
 ١١١ - « هلم جراً » ما معناها الأصلي ؟
 ١٢٣ - « البشت » أحد أسماء العباءة ، من أية لغة جاء ؟
 ١٢٧ - أخمص القدم ، أي جزء منه ؟
 ١٣٥ - من هي الغانية ؟
 ١٤١ - ما هو المعنى الأصلي لاسم مدينة « بيت لحم » ؟
 ١٤٣ - « الهيثم » ما هو ؟
 ١٤٥ - ما هي قرة العين ؟
 ١٤٩ - « مساج » كلمة فرنسية ، ما أصلها ؟
 ١٥٣ - « أوركسترا » : ما أصل الكلمة وما معناها ؟
 ١٥٧ - ما هي الغوغاء ؟
 ١٦٣ - تعبير « على قدم وساق » ماذا يعني ؟
 ١٦٧ - ما معنى كلمة « الخال » ؟
 ١٦٧ - ما معنى كلمة « لينة » ؟
- ١٦٩ - ما هو « خرط الفتاد » ؟
 ١٦٩ - ما معنى جنات عدن ؟
 ١٧١ - « ترك له الخيل على الغارب » ... فما هو الغارب ؟
 ١٧١ - « لا يعرف كوعه من بوعه » ... فما هو الكوع والبوع ؟
 ٢١٠ - جمع كلمة : صائم .
 ٢١٢ - ما هو عدد المعلقات ؟
 ٢٢٢ - ما معنى كلمة فسطاط ؟
 ٢٢٦ - لسعة العقرب ... أم لدغته ؟
 ٢٣٠ - من ناظم : أنا ابن جلا وطلاع الشنايا ؟
 ٢٤٢ - لغة الضاد في أوروبا .
 ٢٥٤ - ما هي « الرمة » ؟
 ٢٥٤ - ما هو الطائر الميمون ؟
 ٢٦٠ - ما هو اليعفور ؟
 ٢٧٠ - « موسى » ... من اين جاء هذا الاسم ؟
 ٢٩٥ - ما هي أسماء السيف ؟
 ٣٠٦ - رشا - خولة - عيلة ... أيها تعني ظبية ؟
 ٣٠٨ - « غرة » من اين جاء اسمها ؟
 ٣١٢ - « من اين توكل الكتف » ... ما أصلها ؟
 ٣١٤ - ما معنى كلمة « فراقوش » ؟
 ٣١٦ - « ليلي » ... ما معناها ؟
 ٣١٨ - « رفع عقيرته » ... فما هي العقيرة ؟
 ٣٢٤ - ما الفرق بين الكأس والقدح ؟
 ٣٢٦ - « البنك » كلمة معربة ... ما أصلها ؟
 ٣٢٨ - « الشرطة » ... ما أصل هذه الكلمة ؟
 ٣٣٠ - « اطلس » كلمة معربة ... ما أصلها ؟
 ٣٣٢ - أكفاء أم أكفيا ؟
 ٤٢٣ - « خديجة » ما معناها ؟
 ٤٣٧ - « عاتكة » ما معناها ؟
 ٤٢٨ - الأسماء القديمة لأيام الأسبوع
 ٤٢٩ - « هش بعصاه » ما معناها ؟
 ٤٥٩ - « مقديشو » ما أصل الاسم ؟
 ٤٦٥ - « كرنفال » ما أصل الاسم ؟
 ٤٦٧ - « أثيوبيا » ما أصل الاسم ؟
 ٤٦٩ - « الكويت » ما معناها ؟
 ٤٧٢ - « الشاطر » ما معناها ؟
 ٤٧٤ - « أبو فراس » ما معناها ؟
 ٤٧٥ - يعقوب ... ما معناها ؟

- ٤٧٨ - من القائل « ما الحب الا للحبيب الاول » ؟
 ٤٨١ - من صاحب عبارة « أما بعد » ؟
 ٦٥٨ - لغة الاسبرانتو .
 ٤٩٧ - ماذا تعني بعبارة (طار غرابه) ؟
 ٥٠٠ - اصل اسم (الريال) ؟
 ٥٠١ - اسم (الشاي) ما أصله ؟
 ٥٠٢ - ما هو الخطب الجزل ؟
 ٥١١ - كلمة (أوكي) الاميركية . . ما أصلها ؟
 ٥١١ - لماذا نقول « لا يشق له غبار » للمتفوق ؟
 ٥١٤ - اسم (بيانو) ما أصله ؟
 ٥١٧ - اللغة الرسمية في تنزانيا ؟
 ٥١٩ - ما هي المرأة الكاعب ؟
 ٥٢١ - أصل كلمة (ماجازين) الانكليزية ؟
 ٥٢٥ - ما معنى (الحمام الزاجل) ؟
 ٥٢٨ - الخنساء . . من رثت ؟
 ٥٣٤ - ما هو الـ (بيكادور) ؟
 ٥٤٤ - أوزان الموشحات الاندلسية ؟
 ٥٤٦ - كلمة (البريد) لماذا أطلقت على الرسائل ؟
 ٥٤٧ - جبل التوباد حياك الحيا . . فما هو الحيا ؟
 ٥٤٨ - كلمة ترسانة . . ما أصلها ؟
 ٥٥٧ - لقب (دكتور) ما أصله ؟
 ٥٥٩ - كلمة (موهير) ما أصلها ؟
 ٥٦٠ - رهين المحابس الثلاثة ؟
 ٥٦١ - (ستاد) تطلق على المدرجات الرياضية فيما أصلها ؟
 ٥٦٨ - الفلامنكورقصة اسبانية . . ما أصل اسمها ؟
 ٥٧٠ - ما الفرق بين السنة والعام ؟
 ٥٧٥ - ما هما السكاء والشرفاء في الطيور ؟
 ٥٧٧ - العانس هل هو رجل أم امرأة ؟
 ٥٧٨ - من هم (الحشم) وما معناها ؟
 ٥٨٠ - (كاني ومانى) ما معناها وما أصلها ؟
 ٥٨١ - لعبة (التنس) من أين أخذت اسمها ؟
 ٥٩٢ - ما الفرق بين (اقعد) و (اجلس) ؟
 ٦٠٥ - الى حيث الفت ام قشعم .
 ٦٠٩ - الفرق بين البر والبر والبر ؟
 ٦١٥ - الفرق بين الميت والميت ؟
 ٦١٥ - الشاه المذبوحة لا يضرها سلخها .
 ٦٤٤ - من القائل (ان الله جميل يحب الجمال) ؟
 ٦٥٠ - أنواع الخطوط العربية .
- ٦٧١ - معنى (القدوس) .
 ٦٧١ - معنى (أبو لهب) .
 ٦٧٦ - ألقاب المدينة المنورة .
 ٦٧٨ - ان الله جميل يحب الجمال .
 ٦٨٦ - لغة مؤلفات الخيام .
 ٧٠٧ - الشاعر هوميروس أعمى اسما وفعلا .
 ٧١٨ - أسماء جهنم .
 ٧٢٦ - الشاعر جميل لم يتزوج بثينة .
 ٧٢٦ - أسماء يوم القيامة .
 ٧٣٠ - الديانة اليهودية أقدم من البوذية .
 ٧٣٤ - على من أطلقوا اسم اليزاز والكحال .
 ٧٣٩ - من هما شاعرا الرسول والرسالة .
 ٧٣٩ - لماذا سميت قصيدة شوقي (نهج البردة) .
 ٧٥١ - رثاء الإمام علي للشاعر أبو الأسود الدؤلي .
 ٧٥٣ - أول ترجمة لرباعيات الخيام .
 ٧٥٥ - معنى (الطلي) بالفتح والكسر والضم .
 ٧٥٦ - من القائل « عيون المهى بين الرصافة والجسد » .
 ٧٥٩ - شعر لمحنون ليل .
 ٧٦١ - لسعة العقرب أم لدغة العقرب .
 ٧٦٤ - شعر شوقي في وصف النحل .
 ٧٦٥ - ماذا تعني بقولنا (على ساق واحدة) .
 ٧٦٧ - لغة كليلة ودمنة الأصلية .
 ٧٦٩ - رثاء شوقي لحافظ ابراهيم .
 ٧٨٠ - وصف العيون في شعر جرير .
 ٧٨٤ - امرؤ القيس لم يدرك الاسلام وادركه كعب بن زهير .
 ٧٩٢ - (رشوة) هل هي بفتح الراء أم بضمها .
 ٧٩٢ - من هو الشاعر (ذو القروح) .
 ٧٩٦ - (ولد) يطلق على الأنثى والذكر .
 ٧٩٨ - صفار البيض يسمى (المح) .
 ٨٠٠ - أسماء الأسد .
 ٨٠٦ - (الفقير) أفقر من (المسكين) .
 ٨٠٨ - من شعر (جرير) في مدح عبد الملك بن مروان .
 ٨٠٨ - اللغة العبرية تكتب من اليمين الى اليسار .
 ٨١٢ - الفرزدق من مدح الامام علي بن الحسين .
 ٨١٢ - (جلق) اسم لدمشق .
 ٨١٢ - معنى اللبان واللباب .
 ٨٢٠ - مؤلف دعاء الكروان - طه حنين .
 ٨٣٢ - معنى الصبا والصبا (بالفتح والكسر) .

- ٨٣٦ - تسلمت مرتبي وليس استلمت مرتبي .
- ٨٥٠ - (حامل الهوى تعب) من شعر ابو نواس .
- ٨٥٢ - مجنون ليل هو قيس بن الملوح وليس ابن ذريح .
- ٨٥٤ - الفرزدق تعني العجيب .
- ٨٥٦ - (أعذر من أنذر) قالها معاوية .
- ٨٥٨ - النار (الخامدة) أسخن من النار (الهامدة) .
- ٨٨٣ - معنى اسم (جعفر) .
- ٨٨٤ - المتبني يصف الأسد .
- ٨٨٤ - معنى (الأصل) و (الفصل) .
- ٨٨٥ - معنى (الأخطل) ومعنى (الأحف) .
- ٨٨٨ - وصف الشاعر للشمعة .
- ٨٩٢ - معنى اسم (سيوية) .
- ٨٩٢ - معنى اسم (ذو القعدة) .
- ٨٩٥ - الشاعر بشار بن برد يصف حب الأعمى .
- ٨٩٧ - معجم العين للعالم الخليل بن أحمد .
- ٩٠١ - ما هما الجريض والقريض .
- ٩٠٥ - ما هما الصباية (بالفتح) والصباية (بالضم) .
- ٩٠٨ - الاسم الكامل لمقدمة ابن خلدون .
- ٩٠٩ - شق العصى وقرع العصى ما معناهما .
- ٩٥١ - معنى (رُقية) .
- ٩٦٠ - معنى (دُرَيْد) .
- ٩٦٢ - معنى (رباب) .
- ٩٦٢ - معنى (زينب) .
- ٩٦٥ - من هما (النامصة) و (المتنمصة) .
- ٩٦٨ - معنى اسم (زمزم) .
- ٩٧٠ - معنى كلمة (العاهل) .
- ٩٧٥ - كلمات فصيحة وعامية .
- ٩٧٧ - أول ترجمة لرباعيات الخيام .
- ٩٩٤ - من هما (الواصلة والمستوصلة) .
- ٩٩٨ - ما هو (المركم) في السيارة .
- ١٠٠٠ - ما معنى بلغت الدماء (الثنن) .
- ١٠١١ - أسماء من أصل فارسي (ابريق ، إيريز ، إبليس ، استاذ) .
- ١٠١٥ - ما هي (سنابك) الخيل .
- ١٠٢٤ - معنى اسم (الأخفش) .
- ١٠٢٦ - معنى اسم (طلال) .
- ١٠٥٢ - ماء الوضوء (بالفتح) وليس بالضم .
- ١٠٩٢ - معنى اسم « حاتم » .
- ١٠٩٢ - طعام السحور (بالفتح) .
- ١٠٩٤ - معنى السهام (بالفتح والضم والكسر) .
- ١٠٩٦ - الفرق بين الظل والفيء .
- ١١٠٨ - اختصاصي وليس اخصائي .
- ١١٠٨ - معنى « برهة من الزمن » .
- ١١٠٨ - هشام تعني الجود والكرم .
- ١١١٦ - من أسماء الأسد والجمل .
- ١١١٨ - الفرزدق يمدح زين العابدين .
- ١١٢٠ - الكحل هو طيب العيون .
- ١١٤٣ - ما أصل بوسي كات ؟
- ١١٤٩٠ - تصنيف الخضار والفواكه ؟
- ١١٦١ - ما معنى « رجل يغن » ؟
- ١١٦٣ - اسم « جريب فروت » ؟
- ١١٦٣ - على ماذا أطلق اسم عترة ؟
- ١١٦٥ - ما معنى « الأبلق » ؟
- ١١٧٥ - لماذا كان شهر يار يقتل زوجته ؟
- ١١٧٧ - ما معنى « أعسر يسرا » ؟
- ١١٨١ - ما أصل كلمة « ادميرال » ؟
- ١١٨٧ - ما معنى « موبوتوسيكو » ؟
- ١١٩٥ - ما هو « العقار » ؟
- ١١٩٧ - كيف كانت تكتب الهيروغليافية ؟
- ١١٩٩ - ما أصل اسم « نوبا » ؟
- ١١٩٩ - ما معنى « سُهي » ؟
- ١٢٠٥ - ما معنى « نسرين » ؟
- ١٢٠٩ - ما معنى « ضرب اخماس بأسداس » ؟
- ١٢١٩ - ما أصل كلمة « أتيكيت » ؟
- ١٢٢١ - ما الفرق بين الثرى والتراب ؟
- ١٢٢٥ - ما هو الخنفشار ؟
- ١٢٢٧ - ما معنى « ذا شرف وديك » ؟
- ١٢٤٣ - ما أصل كلمة « اوروبا » ؟
- ١٢٤٩ - ما معنى « الحاجة في نفس يعقوب » ؟
- ١٢٥١ - ما معنى بيت من الشعر عن قبيلة جهينة ؟
- كيف تُصحح عبارة : « ولد فلان في روما »
- ١٢٥٧ - في سنة ٧٢٢ ق.م وهو يوم ٣٠ فبراير ؟
- ١٢٦١ - ما هي الرباب ؟
- ١٢٦٥ - ما هو أصل « فلان وقريته وفلان وعقبته » ؟
- ١٢٦٧ - من قائل « من لم يميت بالسيف » ؟
- ١٢٨٩ - كيف تُشكل بعض الكلمات ؟
- ١٢٩٥ - على ماذا يُطلق اسم « المركم » ؟
- ١٢٩٥ - أيها من أصل عربي : يرتقال أم اورانج ؟

- ١٢٩٥ - هل نقول هوى أم هوي ؟
 ١٢٩٧ - ماذا كان اسم يوم الخميس قبلاً ؟
 ١٢٩٩ - ما جمع « جمادي الأولى » ؟
 ١٣٠٣ - لماذا سُمي « سباق المراتون » بهذا الاسم ؟
 ١٣٠٣ - هل نقول معروض أم معرض ؟
 ١٣٠٧ - ما هو « العذل » ؟
 ١٣٠٩ - ما معنى « لمياء » ؟
 ١٣٠٩ - كم عدد الأشهر الحرم ؟
 ١٣٠٩ - ما اسم اثني الشاهين ؟
 ١٣١١ - هل نقول نسر أم نسر ؟
 ١٣١٣ - السَّم أم السُّم ؟
 ١٣١٥ - أيهما أطول : البرهة أم الساعة ؟
 ١٣١٧ - ماذا تسمي كل ٣٣ سنة ؟
 ١٣١٩ - من مؤلف قصة « دكتور جيفاكو » ؟
 ١٣١٩ - ما جمع « صائم » ؟
 ١٣١٩ - ما معنى « سجنجل » ؟
 ١٣٢٥ - ما أصل كلمة برلمان الانجليزية ؟
 ١٣٢٥ - رجل عروس أم رجل عريس ؟
 ١٣٢٥ - قناة السويس ام قنال السويس ؟
 ١٣٢٩ - بأية لغة كتب جبران مؤلفاته ؟
 ١٣٣١ - ما هو اصل اسم « سلطنة » ؟
 ١٣٤١ - ما هي اصول اسماء الاشهر ؟
 ١٣٤٧ - ما معنى اسم لبنى ؟
 ١٣٦٣ - من اين جاء اسم استراليا ؟
 ١٣٦٥ - من قال « عجبت لامرء لا يجد قوت يومه كيف لا يخرج على الناس شاهرا سيفه » ؟
 ١٣٦٥ - على ماذا نطلق اسم « أم حفصة » ؟
 ١٣٧٣ - متى يجوز التأنيث والتذكير ؟
 ١٣٨١ - ماذا يعني اسم سليم ؟
 ١٣٨٧ - ما معنى اسم عنتره ؟
 ١٣٨٩ - ما معنى كلمة « ملاريا » ؟
 ١٣٩٥ - ما هو « قاب القوس » ؟
 ١٤٠١ - من القائل « اكرموا عزيز قوم ذل » ؟
 ١٤٠١ - لماذا عبارة « نحن الملك » ؟
 ١٤٠٩ - ما هو الجُد ؟
 ١٤١١ - لماذا تسمى اللعبة « تيدي بير » ؟
 ١٤٢٣ - ما الفرق بين القُسط والقُسط ؟
 ١٤٢٧ - هل الحر والهيثم والاسفع من اسماء الاسد ؟

- ١٤٢٩ - هل سمي الجامع الأزهر باسم فاطمة الزهراء ؟
 ١٤٣١ - مع من تعاون نجيب الريحاني ؟
 ١٤٣٣ - ما اصل كلمة بتروول ؟
 ١٤٣٩ - ما معنى اسم وائل ؟
 ١٤٤٧ - ما معنى بَرْدَى وِبُرْدَة وِبُرْدَى ؟
 ١٤٥١ - من قائل : لا الحمد لاله ولا الشكر له انما الشكر لخالق البشر ؟
 ١٤٥٣ - ما معنى « بنتم وبننا » في قصيدة ابن زيدون ؟
 ١٤٥٥ - من قائل : « الدنيا نار إن اقبلت . . . الخ » ؟
 ١٤٦٧ - من مؤلف كتاب « حياة محمد » ؟
 ١٤٧١ - ما معنى كلمة « انصاع » ؟
 ١٤٧٧ - أيهما اصح سَجَادَة أم سَجَادَة ؟
 ١٤٨٣ - ماذا يبيع القراز ؟
 ١٤٨٧ - أيهما من اسماء الرمح : الخارق أم الاسمر ؟
 ١٤٩٣ - أيهما مؤنث كتف أم أنف ؟
 ١٤٩٧ - أيهما اصح : عينان سوداوان أم عينان سوداوتان ؟
 ١٥٠١ - من القائل : « ألا ليت الشباب يعود يوماً . . . » ؟
 ١٥٠١ - من القائل : « احرص على الموت توهب لك الحياة » ؟
 ١٥٠٣ - من القائل : « أمي هل لك بين الأمم منبر » ؟
 ١٥٠٩ - « تبيل » يطلق على ذكر النحل أم ذكر العنكبوت ؟
 ١٥١٣ - أي اللصين كان نشالا : الطرار أم اللص ؟
 ١٥١٥ - من الكريم : الجواد أم الجواد ؟
 ١٥١٦ - إلى ماذا ترمز CH على لوحة السيارة ؟

في التاريخ

- ٥ - من هو اخو « خولة » الذي خلصته من الأسر ؟
 ٩ - من هو أول « أمير للمؤمنين » ؟
 ١١ - من هي الملكة التي قتلت زوجها خطأ ؟
 ١٣ - ما اسم زوجة فرعون التي تبنت سيدنا يوسف ؟
 ٢٥ - اين مات الاسكندر المقدوني . . . وكيف ؟

- ٣١ - من كان يستوطن فلسطين قبل هجرة اليهود اليها مع سيدنا موسى ؟
- ٣٣ - من هو الفيلسوف اليوناني الذي كان استاذا لالاسكندر المقدوني ؟
- ٣٧ - هل « قراقوش » شخصية حقيقة أم خيالية ؟
- ٤٣ - من هو باني معبد « أبو سمبل » ؟
- ٤٥ - اين كان يعقد سوق عكاظ ؟
- ٤٧ - أول نصب تذكاري للجندى المجهول ؟
- ٥٩ - أول وال عربي في الأندلس . . .
- ٦١ - أول دولة اتبعت التوقيت الصيني .
- ٦٥ - أول من صنع المائدة المستديرة .
- ٨١ - الدينار ، الدرهم ، الفلوس ، القرش ، أيها من أصل عربي ؟
- ٨٥ - بوذا ، كونفوشيوس ، سيدنا عيسى . . . من منهم ولد قبل عام ١ ميلادي ؟
- ٨٧ - أول من احتفل بذكرى المولد النبوي ؟
- ١٢٥ - كم كان عدد اليهود في فلسطين قبل الانتداب البريطاني وفي نهايته ؟
- ١٢٩ - أول أوبرا عزفت في مصر . . ما هي ؟
- ١٣٥ - أول دولة احتفلت بعيد العمال . . ما هي ؟
- ١٣٧ - « أبو الهول » ما أصل اسمه وما معناه ؟
- ١٤١ - على أية درجة من المنبر كان يقف الخلفاء الراشدون ؟
- ١٤١ - مدينة بيت لحم ، ما أصل اسمها وما معناه ؟
- ١٤٣ - من هو الخديوي الذي أمر بحفر قناة السويس ؟
- ١٤٥ - الكعبة المشرفة ، من أول من كساها بالقماش ؟
- ١٥٧ - شريعة حمورابي . . ما حكمها على مهندس انهار منزل بناه ؟
- ٢١٦ - ما هي لغة السيد المسيح عليه السلام ؟
- ٢٢٠ - ما هو أصل اسم « دمشق » ؟
- ٢٢٦ - قماش المومياءات المصرية . . مم صنع ؟
- ٢٣٢ - ما هي معارك خالد بن الوليد ضد المسلمين ؟
- ٢٣٦ - أول من كسى الكعبة من حكام مصر .
- ٢٤٨ - أول بشر للنفط في العالم .
- ٢٦٢ - أول سفينة طافت حول الكرة الأرضية
- ٢٧٤ - من هو الذي هدم مدينة بابل ؟
- ٢٧٨ - ما هو أقدم متحف في العالم ؟
- ٢٨٢ - أول من حمل لقب أمير المؤمنين في المغرب ؟
- ٢٨٢ - آخر من حمل لقب خليفة المسلمين .
- ٢٨٦ - المسلات المصرية . . من صنعها ؟
- ٢٨٨ - من هو فاتح صقلية ؟
- ٢٩٠ - قصر الحمراء . . لماذا سمي كذلك ؟
- ٢٩٢ - خراب البصرة . . متى ؟
- ٣٠٢ - من هو الخليفة المطرب ؟
- ٣٠٤ - سيمفونية باسم شاعر عربي .
- ٣١٠ - تمثال الحرية . . من بناه ؟
- ٣١٤ - حكم حمورابي في طيب مخطيء .
- ٣٢٢ - السيدة خديجة . . كم مرة هاجرت ؟
- ٣٣٨ - الاسم الكامل لصلاح الدين الأيوبي .
- ٣٤٢ - من بنى أبو الهول ؟
- ٣٥٦ - ما هو عدد الاهرامات المصرية ؟
- ٣٦٠ - أول جامعة في العالم .
- ٣٦٣ - أول عاصمة للعباسيين .
- ٣٤٦ - آخر مدينة عربية في الأندلس .
- ٣٨٩ - أول منذنة في الاسلام .
- ٣٩١ - اين عقدت الدورة الأولمبية مرتين ؟
- ٣٩٣ - تقويم شمسية وقمرية .
- ٤٠٣ - أول من صك عملة عربية .
- ٤٢٠ - من حمل اسم محمد قبل الرسول ﷺ .
- ٤٢١ - حروب الرسول قبل الاسلام .
- ٤٢٢ - بئر زمزم . . من ردمها ومن أعاد فتحها ؟
- ٤٢٤ - آخر أذان رفعه بلال ؟
- ٤٢٦ - الخلفاء الراشدون الذين عاشوا كالرسول ٦٣ سنة .
- ٤٢٧ - أول الفدائيين في الاسلام .
- ٤٢٧ - أول الشهداء في الاسلام .
- ٤٢٧ - أول أوروبي وصل الصين .
- ٤٣٠ - ما هو أصل التقليد بالخداد أذيعين يوما .
- ٤٣١ - أول من أضاف اسم الله الى اسمه وأول من أمر بالترجمة من الخلفاء .
- ٤٣١ - الاتحاد الثنائي في امارات الخليج العربي .
- ٤٣٢ - الحرس البابوي لماذا سويسريون ؟
- ٤٣٢ - تقليد رفع القبعات للتحية ؟
- ٤٣٣ - من هو « أبو حفص » ؟
- ٤٣٣ - مبايعة أبي بكر لعمر بن الخطاب ؟
- ٤٣٦ - من هو نديم الرشيد ؟
- ٤٣٩ - أطول اضراب عربي ؟
- ٤٤٦ - أصل تسمية الأوروبيين بالفرنجة ؟

- ٤٥٠ - أول قائد عربي وصل الأندلس ؟
٤٥٢ - أول صحيفة عربية وباللغة العربية ؟
٤٥٩ - أصل التحية العسكرية ؟
٤٦٠ - جبل (طابور) كان مسرحاً لمعارك فاصلة بين
أين ؟
٤٦٢ - « تيمورلنك » ما اسمه الأصلي ؟
٤٦٤ - أول مهمة رسمية للملك فيصل بن عبد العزيز ؟
٤٧٣ - من هو فاروق وما هو مصدر ثروته ؟
٤٧٦ - « نوح محل » من بناه ولماذا ؟
٤٧٩ - أقدم برلمان في العالم ؟
٤٨٠ - أطول حصار في التاريخ ؟
٤٨١ - من صاحب عبارة « أما بعد » ؟
٤٨٢ - أول من خلع نعليه في الحرم الشريف ؟
٤٨٩ - عاصمة انكلترا قبل لندن ؟
٤٩١ - عاصمة الامبراطور شارلمان ؟
٤٩٢ - معركة واترلو في أراضي أية دولة ؟
٤٩٣ - صورة من على أول طابع بريد ؟
٤٩٦ - معاهدة سايكس بيكو .
٤٩٨ - وطن يهودي في أفريقيا .
٥٠٠ - أصل اسم (الريال) ؟
٥٠٣ - سور الصين أطول قبر في العالم .
٥٠٣ - أكبر قصر في العالم ؟
٥٠٤ - العاصمة السابقة للصين ؟
٥٠٧ - اسم راسبوتين الأصلي ؟
٥٠٩ - لماذا بني برج بابل ؟
٥١٠ - امبراطور عربي لروما .
٥١١ - لماذا سمي القصر الجمهوري الأميركي (البيت
الابيض) ؟
٥١٢ - من كان خليفة هتلر ؟
٥١٦ - أول صورة على عملة معدنية ؟
٥٢٠ - التقويم القبطي هل هو شمسي أم قمرى ؟
٥٢٢ - قادة كانوا معلمين .
٥٢٣ - أول فرقة اطفاء للحريق .
٥٢٩ - أول حديقة حيوان ؟
٥٣٣ - كم سنة عاش سيد درويش ؟
٥٣٨ - من أحيا فكرة الألعاب الأولمبية ؟
٥٣٩ - اتفاقية خاصة بالمنطقة المحايدة ؟
٥٤٢ - عظماء برحل عرجاء ؟
- ٥٥٢ - لماذا امتنع جورج الأول عن حضور مجلس
الوزراء ؟
٥٥٣ - أين ولدت جولدا مائير ؟
٥٥٨ - من فرض اللغة العربية على المراسلات الحكومية
عام ١٩٤٣ ؟
٥٥٨ - أول فدائية في الاسلام .
٥٦١ - متى توقفت الألعاب الأولمبية ومتى أعيدت ؟
٥٦١ - دبله الزواج لماذا تنقل من اليد اليمنى الى
اليسرى ؟
٥٦٨ - اين صنعت أول آلة (كمان) ومتى ؟
٥٧٣ - الباقية من العجائب السبع ؟
٥٧٤ - اتاتورك . . ما اسمه الأصلي ؟
٥٧٦ - من حكم البحرين قبل بريطانيا ؟
٥٧٩ - أحكام شريعة حمورابي ؟
٥٨٢ - التجنيد الالزامي . من أول من فرضه ؟
٥٨٣ - الاسم الأصلي للحجاج .
٥٨٤ - اين وقعت معاهدة توحيد ألمانيا ؟
٥٨٤ - خاتم الخطوبة ما تاريخه ؟
٥٨٥ - أول من حصل على جائزة نوبل للاداب ؟
٥٨٦ - من ابتكر سماعة الطبيب ؟
٥٨٦ - من هو (حيص بيص) .
٥٨٧ - دول عربية انضمت معا للجامعة العربية .
٥٩٣ - أخطر حريق في التاريخ ؟
٦٠٠ - ما اسم ابو فراس الحمداني الأصلي ؟
٦٠٣ - بركلين القائد والخطيب . ما الذي خلدته ؟
٦٠٦ - من هو ابن الذبيحين ؟
٦٠٧ - أقدم مستعمرة في أفريقيا .
٦١٣ - قميص عثمان ما هي قصته ؟
٦١٨ - أول سيارة متى وأين سارت ؟
٦٢٤ - عاصمة الامارة قبل مدينة أبوظبي ؟
٦٢٧ - أول سفينة بخارية .
٦٢٨ - متى أقيم تمثال الحرية .
٦٢٩ - لغة الفراغة .
٦٣٥ - مستعمرون تنافسوا على امارات الخليج .
٦٣٦ - الطابور الخامس .
٦٣٧ - أول كرسي جامعي للدراسات العربية .
٦٣٨ - اول مسجده .
٦٤٢ - سباق المراثون .
٦٤٣ - بلاد واق الواق . . اين ؟

- ٦٤٥ - أول نظام امتحانات للموظفين .
- ٦٤٦ - شعرة معاوية .
- ٦٤٨ - أول مثذنة .
- ٦٤٩ - أول صحيفة كويتية .
- ٦٥٢ - نسبة الى من سميت الدولة الأموية والدولة العباسية .
- ٦٥٢ - أسباب سقوط الدولة الأموية .
- ٦٦٩ - بداية التقويم الهجري .
- ٦٧٠ - قرابة الرسول وأبو لهب .
- ٦٧٢ - باني المسجد الحرام .
- ٦٧٣ - اسلام عمر بن الخطاب .
- ٦٧٤ - موسى وعيون الماء .
- ٦٧٥ - لعثمان أطول خلافة .
- ٦٧٦ - ألقاب المدينة المنورة .
- ٦٧٧ - القدس تحت الحكم الصليبي .
- ٦٧٩ - لماذا لقبوه أبو ذر الغفاري .
- ٦٨٠ - أول معركة بحرية اسلامية .
- ٦٨١ - (عين جالوت) . . . متى ومن قائدها ؟
- ٦٨٢ - (مرج دابق) : موقعها ونتائجها ؟
- ٦٨٣ - أول خليفتين عباسيين ؟
- ٦٨٤ - أول شرطة عربية .
- ٦٨٧ - جزر احتلها العرب .
- ٦٩١ - غانا . . . اسمها الأصلي ؟
- ٧٠١ - منشىء وسام جوقة الشرف .
- ٧٠٤ - الاسكندر حلق لحى جنوده .
- ٧١٠ - اجتماع زعماء الخلفاء بالمغرب سنة ١٩٤٣ .
- ٧١١ - أزواج كليوباترا .
- ٧١٨ - اسلام خالد بن الوليد .
- ٧١٨ - اسم لينين الأصلي .
- ٧١٨ - الطواف قبل الاسلام .
- ٧٢٠ - فتح الأندلس في رمضان .
- ٧٢٢ - آخر السلاطين العثمانيين .
- ٧٢٤ - هجرة موسى من مصر .
- ٧٢٤ - تمثال الحرية أقدم من برج ايفل .
- ٧٣٠ - الديانة اليهودية أقدم من البوذية .
- ٧٣٢ - التبغ من أمريكا .
- ٧٣٤ - تمثال فينوس مكسور الذراعين .
- ٧٤٠ - أول حديقة حيوان عاظمه .
- ٧٤١ - كيف هاجر عمر بن الخطاب الى المدينة .
- ٧٤١ - عثمان بن عفان ذو النورين .
- ٧٤٢ - لمن قيل « عدلت فأمنت فمنت » ولماذا ؟
- ٧٤٥ - من حفر (عين زبيدة) واين ولماذا ؟
- ٧٤٦ - أطول خلافة راشدية .
- ٧٤٦ - لماذا اطلق على عمر لقب (الفاروق) .
- ٧٤٨ - رسالة هارون الرشيد لملك الروم (نقفور) .
- ٧٤٩ - أول جامع في مصر .
- ٧٤٩ - الخليفة الراشدي الخامس .
- ٧٥٠ - لماذا سميت كنيسة القيامة .
- ٧٥٠ - أصل كلمة (مسيح) وكلمة (يسوع) .
- ٧٥١ - معارك الفتح الاسلامي .
- ٧٥٢ - متى قتل أبو جهل .
- ٧٥٤ - أبناء هارون الرشيد .
- ٧٥٩ - أصل تقليد طرحة العروس .
- ٧٧٢ - متى ينتهي امتياز قناة السويس لولم تؤمم ؟
- ٧٧٤ - متى نفيت زنوبيا الى روما .
- ٧٧٤ - لماذا أحرق نيرون روما .
- ٧٧٨ - اين عقدت الألعاب الأولمبية .
- ٧٧٩ - لمن أرسل الرسول رسائل يدعوهم للاسلام .
- ٧٨٠ - تاجر عربي أعدم وهو عجوزاً .
- ٧٨٦ - ثامن المسلمين ومن المبشرين بالجنة .
- ٧٨٦ - أول جامعة في العالم .
- ٧٨٦ - عاصمة مصر قبل الاسلام .
- ٧٨٨ - مدينة سميت قديماً (القرية) .
- ٧٨٨ - أول بئر نفض .
- ٧٨٨ - أول وزير خارجية سعودي .
- ٧٩٠ - خليفة تولى أبناؤه الأربعة الخلافة .
- ٧٩٢ - أين ولادة ابن بطوطة وموته .
- ٧٩٦ - أين دفن خالد بن الوليد وصلاح الدين الأيوبي .
- ٧٩٨ - الكوفة ثاني عاصمة اسلامية .
- ٨٠٠ - آخر معقل عربي أندلسي مدينة غرناطة .
- ٨٠٦ - كرومويل نبشوا قبره وعلقوا جثته .
- ٨٠٨ - معاهدة (بورتسموث) بين بريطانيا والعراق .
- ٨١٠ - ابن الهيثم أول من فكر بالسد العالي بمصر .
- ٨١٠ - ألمانيا أول من استعمل التوقيت الصيفي .
- ٨١٠ - عقبه بن نافع قطع في غزواته مسافات أطول من الاسكندر المقدوني .
- ٨١٢ - (جلق) من أساء دمشق .

- ٨١٤ - البصرة أول مدينة اسلامية خارج الجزيرة العربية .
- ٨١٦ - الخديوي سعيد منح حق فتح القناة .
- ٨١٦ - (ايلياء : من أسماء القدس) .
- ٨١٨ - زوج شجرة الدر .
- ٨١٨ - أول عاصمة عباسية .
- ٨١٨ - أول ديكتاتور .
- ٨٢٠ - معركة ذات الصواري وذات السلاسل .
- ٨٢٢ - أول سيدة لرئاسة الجمعية العمومية في هيئة الأمم المتحدة .
- ٨٢٢ - همرشولد نال جائزة نوبل للسلام .
- ٨٢٦ - الاستعمار في الفلبين .
- ٨٢٨ - كليوبترا التي انتحرت .
- ٨٢٨ - روزفلت انتخب ٣ مرات .
- ٨٣٠ - من بنى أبو الهول .
- ٨٣٤ - من القائل (أنا الدولة والدولة أنا) .
- ٨٣٨ - اليزابيث الأولى ماتت عذراء .
- ٨٣٨ - رومل تأمر على حياة هتلر .
- ٨٤٠ - محمد علي باشا بنى الخرطوم .
- ٨٤٢ - الملك فاروق عاش في تركيا .
- ٨٥٠ - ارسطو هو استاذ الاسكندر المقدومي .
- ٨٥٠ - زنوبيا ماتت في الأسر .
- ٨٧٠ - اختراع الغواصة والطائرة والدبابة .
- ٨٨٣ - حرق بغداد .
- ٨٩٤ - ولايات أمريكية مشتراة .
- ٨٩٥ - رسالة عمر بن الخطاب لعمر بن العاص .
- ٨٩٦ - المعتصم الخليفة المثلث .
- ٨٩٦ - أقدم لغة مكتوبة .
- ٨٩٧ - سميراميس تعني الحمامة .
- ٨٩٩ - أبو الطب وأبو التاريخ .
- ٩٠٤ - حوادث مهمة في شهر آب .
- ٩٤٨ - لماذا سميت الفاتيكان والكابيتول والكرملين .
- ٩٥٣ - لماذا سميت (الشام) .
- ٩٥٤ - لماذا سميت جزر الكناري .
- ٩٥٧ - رسل قريش لنجاشي الحبشة .
- ٩٥٩ - لماذا الساعة (٦٠) دقيقة .
- ٩٦٤ - معركة (عين جالوت) أين ؟ ومن قائدها ؟
- ٩٦٦ - الخليفة مروان . . . لماذا سموه (مروان الحمير)
- ٩٦٩ - ما هو (قانون الشاي) في أمريكا .
- ٩٧٣ - ما هي (ضريبة صلاح الدين) .
- ٩٧٤ - خطبة (البتراء) من ألقاها وأين .
- ٩٧٦ - من ابتكر (فانوس رمضان) .
- ٩٧٩ - من هو (أبو الهول) ولماذا سمي بهذا الاسم .
- ٩٨٥ - ما هي (حفلة شاي بوسطن) .
- ٩٨٦ - حروب واكتشافات بسبب التوابل .
- ٩٨٧ - سرعة دوران الشمس حول نفسها .
- ٩٨٩ - أول شعر مستعار (باروكة) .
- ٩٩٠ - مبتكر نظام (منع التجول) .
- ٩٩٥ - عاصمة الهند سابقاً .
- ٩٩٩ - أكبر بناء في التاريخ .
- ١٠٠٢ - أهمية القرد عن الفراعنة .
- ١٠٠٣ - كيف مات الشاعر بشار بن برد .
- ١٠٠٤ - كيف احتل الايطاليون الصومال .
- ١٠٠٧ - لماذا سمي الضريح (تاج محل) .
- ١٠٠٨ - أصل رسم (كاريكاتور) .
- ١٠٠٩ - نظام انتخاب الرئيس الأمريكي .
- ١٠١٨ - أصل تسمية حرب العصابات بحرب (الغوريلا) .
- ١٠٢٠ - كرومويل أعاد اليهود الى بريطانيا .
- ١٠٢٢ - أوغندا كادت أن تكون إسرائيل الأفريقية .
- ١٠٣٢ - الكوفة أقدم من الفسطاط .
- ١٠٣٦ - خلفاء من أبناء هارون الرشيد .
- ١٠٣٦ - أبو بكر الصديق أعتق بلال .
- ١٠٤٢ - استعمار فرنسا لتونس ولبنان .
- ١٠٤٨ - محمد علي باشا بنى الخرطوم .
- ١٠٥٢ - أزواج كليوبترا .
- ١٠٦٤ - أريحا أقدم مدينة مأهولة .
- ١٠٦٨ - أسماء البحريين قديماً .
- ١٠٧٠ - استعمار انكلترا لفرنسا .
- ١٠٧٠ - آخر ملك مسلم في أوروبا .
- ١٠٧٢ - زرياب والعود .
- ١٠٧٢ - اسم القدس قديماً .
- ١٠٧٢ - الفلبين كانت محتلة من الولايات المتحدة .
- ١٠٧٤ - خليفة روزفلت .
- ١٠٧٦ - الامارات والاستعمار .
- ١٠٧٦ - مدن مغربية مستعمرة من اسبانيا .
- ١٠٨٤ - فيلادلفيا اسم قديم لمدينة عمان .

- ١٥٠٣ - كم دام حكم الخلفاء العباسيين ؟
 ١٥٠٥ - من القائد العربي الذي اجتاز البرانس ؟
 ١٥١١ - ما هي آخر مستعمرة افريقية فرنسية حصلت
 على استقلالها : جيوتي ام تشاد ؟
 ١٥١٩ - من اسلم قبل الآخر : عمر بن الخطاب أم
 حمزة ؟

في الجغرافيا

- ٧ - أطول نهر في العالم . . . ؟
 ١٧ - ما معنى « أرض الكنانة » ؟
 ١٧ - امارة « ام القيوين » لماذا سميت كذلك ؟
 ١٩ - أغنى منطقة بالفوسفات في العالم .
 ٢١ - أهل الحبشة « اثيوبيا » . . ماذا يتكلمون ؟
 ٢٣ - الرأس الجنوبي لقارة أمريكا الجنوبية . . ما اسمه ؟
 ٢٣ - أندونيسيا . . لغتها الرسمية وعدد جزرها .
 ٢٧ - أول « كيبوتز » في فلسطين المحتلة .
 ٢٩ - سويسرا . . ما هي لغاتها الرسمية ؟
 ٣١ - الأنهر التي تصب في البحر الأحمر .
 ٣٩ - ميدان « ترافلجار » في لندن . . لماذا سمي كذلك ؟
 ٤١ - ما هو أصل « دينار » و « جنيه » ؟
 ٤٣ - « القوزاق » . . أصلهم وديانتهم .
 ٤٧ - النيل الأزرق ، من اين ينبع ؟
 ٤٩ - « الاندلس » . . من أين جاء هذا الاسم ؟
 ٥١ - « بريطانيا العظمى » . . أقاليمها ومقاطعاتها .
 ٥١ - ديك الحبش « الديك الرومي » . . ما هو موطنه
 الأصلي ؟
 ٥٣ - ما معنى « قزح » ؟
 ٥٥ - البحار العربي الذي ساعد فاسكودي غاما .
 ٥٩ - الموطن الأصلي للبن والشاي والبطاطا والقطن .
 ٨٧ - الدول التي لها شواطئ على بحر قزوين . . .
 ٩٩ - البحر الأسود ، لماذا سمي كذلك ؟
 ١٠١ - النيل في أية دولة يجري أطول قسم منه ؟
 ١٠٥ - افغانستان ، ما هي لغة سكانها ؟
 ١٢٧ - البرازيل ، لماذا سميت بهذا الاسم ؟
 ١٣١ - في أفريقيا ، ما هي أكبر مدينة ، وأكثر دولة بعدد
 السكان ؟
 ١٣٣ - البنجاب مقاطعة في الباكستان ، ما معنى اسمها ؟

- ١٣٢١ - من الذي سُمي بصقر قريش ؟
 ١٣٢١ - من خطب في الصرة وقال : من أعياء داؤه ؟
 ١٣٢٣ - هل نقول : اجراً أم اكرأ ؟
 ١٣٢٣ - ايها فتحها العرب أولاً : الاسكندرية
 ام القاهرة ؟
 ١٣٣٧ - كيف كانت تجبي رسوم البريد قبل الطوابع ؟
 ١٣٣٧ - اين كان لسكوتلانديارد اكثر الفروع ؟
 ١٣٤١ - كم هم الذين نجوا من اهل القدس عند فتح
 الصليبيين لها ؟
 ١٣٥٥ - اين بنى الفراعنة اكثر الاهرامات ؟
 ١٣٥٧ - ما مدة الرئاسة في سويسرا ؟
 ١٣٦٢ - من فتح مدن غزة ونابلس ويافا واللّد ؟
 ١٣٦٧ - من اول من استعمل بطاقات المعايدة ؟
 ١٣٧٣ - ما صلة القرابة بين هارون الرشيد والمهدي
 والهادي ؟
 ١٣٨٧ - من اول من شكل مجلس وزراء في التاريخ ؟
 ١٣٩١ - اين اغتيل لنكولن وكندي ؟
 ١٤١٥ - من الحكام اطلق عليه لقب الفاتح ؟
 ١٤٢١ - هل كان الفراعنة يطيلون لحاهم ؟
 ١٤٣٣ - من حارب المسلمين في غزوة بدر ؟
 ١٤٣٧ - كم كان عمر عمرو بن العاص عندما فتح
 مصر ؟
 ١٤٦٣ - من دمر بغداد عام ١٢٥٨ ؟
 ١٤٦٩ - كم سنة حكم رمسيس الثاني ؟
 ١٤٧٩ - كم دام احتلال الصليبيين للقدس ؟
 ١٤٧٩ - من توجه إلى العراق لنجدة خالد بن الوليد ؟
 ١٤٨١ - اية دولة شيدت خط ماجينو ؟
 ١٤٨٣ - ايها تحكمتها ملكة : الداغمارك أم النروج ؟
 ١٤٨٥ - من هي لؤلؤة الشرق : زنوبيا أم كليوباترا ؟
 ١٤٨٩ - من احتل مركز النيابة للرئيس نيكسون ؟
 ١٤٨٩ - كم دامت خلافة عثمان ؟
 ١٤٩٣ - من اعدم عمر المختار ؟
 ١٤٩٣ - متى وصل كولمبوس إلى العالم الجديد ؟
 ١٤٩٧ - الدولة الرابعة الافريقية المستقلة قبل ١٩٥٠ هي
 ليبيريا أم تنزانيا ؟
 ١٤٩٩ - في عهد من تأسست اول جامعة مصرية ؟

- ١٠٨٦ - العاصمة القديمة لأبوظبي .
- ١٠٨٦ - أول محمل للكعبة من شجرة الدر .
- ١٠٨٦ - أول زراعة للقلب
- ١٠٨٨ - الفاطميون أول من احتفل بالمولد النبوي .
- ١٠٩٠ - حق الانتخاب للمرأة المسلمة .
- ١٠٩٤ - عرب المناذرة والغساسنة .
- ١٠٩٦ - اعدام موسوليني .
- ١٠٩٦ - زنوبيا ماتت في الأسر .
- ١٠٩٨ - أرض الكنانة اسم أطلقته عمرو بن العاص على مصر .
- ١٠٩٨ - فتح مكة تم سنة ٨ هجرية .
- ١١٠٢ - من أسماء المدينة المنورة .
- ١١٠٦ - أول خديوي مصري .
- ١١١٠ - الاستعمار الفرنسي في الجزائر والمغرب .
- ١١١٢ - منفي سعد زغلول وأحمد عرابي والحاج أمين الحسيني .
- ١١١٤ - انقلاب الفاتح من أيلول .
- ١١٢٦ - معركة ذات السلاسل قبل معركة ذات الصواري .
- ١١٢٨ - الدول المؤسسة لجامعة الدول العربية .
- ١١٤١ - متى نزلت آية ﴿ أنا فتحنا لك ﴾ . . . ؟
- ١١٤٣ - وعد بلفور لمن ؟
- ١١٥٥ - لماذا سميت القدس « اورشالم » ؟
- ١١٥٧ - متى كان خالد ضد المسلمين؟
- ١١٦٩ - ما هي اول معارك خالد بن الوليد بعد اسلامه
- ١١٧٣ - عبور طارق ؟ .
- ١١٧٩ - ما هو زواج الرهط ؟
- ١١٧٩ - من تولى حكم مصر في اعقاب الفتح الإسلامي ؟
- ١١٨٣ - ما هي الرقادة ؟
- ١١٩١ - من أطلق اسم « سياسة الستار الحديدي » ؟
- ١١٩٣ - اين عُقد مؤتمر القمة العربي مرتين ؟
- ١٢٠٥ - ما صيغة التحية قبل الإسلام ؟
- ١٢١١ - أي خليفة تولى الخلافة أربعة من ابنائه ؟
- ١٢١١ - متى حُلت عصية الأمم ؟
- ١٢١٥ - اين وقعت حرب الأفيون ؟
- ١٢١٧ - من قسّم الأسبوع الى سبعة أيام ؟
- ١٢١٧ - من فرض للمرأة ان تخطب أي رجل في أيام الشهر الكبيس ؟
- ١٢٢٩ - من أول من عرف سكر القصب ؟
- ١٢٣١ - من أول من استعمل أحمر الشفاه ؟
- ١٢٣٧ - هل الانصار من الأوس والخزرج ؟
- ١٢٣٧ - هل كانت حطين قبل تحرير القدس ؟
- ١٢٣٩ - متى بدأ إنتاج البترول في السعودية ؟
- ١٢٤١ - متى تأسست الأوبك ؟
- ١٢٤٣ - متى بُني الجامع الأموي ؟
- ١٢٤٥ - هل أخذ مسيلمة اسيراً ؟
- ١٢٤٩ - من هو الخليفة الذي استجاب لـ (واسلاماه) ؟
- ١٢٥٣ - كيف تم لايطاليا حكم الصومال ؟
- ١٢٥٧ - من كان يستعمر اندونيسيا قبل الحرب العالمية الثانية ؟
- ١٢٥٩ - ماذا كانت البحرين تُسمى ؟
- ١٢٦٣ - من أول رئيس جمهورية للهند بعد استقلالها ؟
- ١٢٧٣ - من كان ملك بريطانيا عام ١٨٦٥ ؟
- ١٢٧٥ - أين تقع ووترلو ؟
- ١٢٧٧ - من هو رئيس الجمهورية الثاني بباكستان ؟
- ١٢٨١ - على أي مستعمرة أُطلق اسم غانا ؟
- ١٢٨١ - متى انتهت الحرب العالمية الأولى ؟
- ١٢٨٥ - في عهد من بُنيت القيروان والقسطنطين ؟
- ١٢٨٧ - كم عدد الدول العربية المؤسسة لهيئة الأمم ؟
- ١٢٨٩ - من أول من فرض التجنيد الاجباري ؟
- ١٢٩١ - من أخضع شمال افريقيا ومعه ستة من اولاده ؟
- ١٢٩٣ - من أمر المسلمين ان يقاربوا بين السطور لتوفير الورق ؟
- ١٢٩٧ - متى صدرت الوقائع المصرية ؟
- ١٢٩٩ - اين أقيمت الألعاب الأولمبية عام ١٩٧٢ ؟
- ١٣٠١ - متى استقلت ليبيا ؟
- ١٣٠١ - أيهما من اعضاء حلف شمال الأطلسي : السويد أم كندا ؟
- ١٣٠٣ - أيهما كانت من اعضاء عصبة الامم : العراق أم الولايات المتحدة ؟
- ١٣٠٥ - مم كان يُصنع الدرهم ؟
- ١٣١٥ - أيهما فتحها العرب أولاً : دمشق أم القدس
- ١٣١٧ - من الذين استخدمهم الماليك : العُسس ام البصاصين ؟
- ١٣٢١ - من كان قائد الفتوح في الشام ؟

- ١٣٧ - ما هو الموطن الأصلي للذرة ؟
- ١٤٧ - ولايات دفع ثمنها ثم انصمت الى الولايات المتحدة .
- ١٤٩ - « الرعاء » لقب لمدينة عربية . . . ما هي ؟
- ١٥٥ - ما عدد نجوم الدب الأكبر والدب الأصغر ؟
- ١٦١ - « دلون » اسم قديم لدولة عربية . . . ما هي ؟
- ١٦٣ - جسر التهدات في البنديقية . . . لماذا سمي كذلك ؟
- ١٨٩ - بحيرة التمساح . . . هل مياهها مالحة ؟
- ١٨٩ - نهر الدانوب . . . في أي المدن يمر ؟
- ١٩١ - أيها أكبر مساحة قطر أم لبنان ؟
- ١٩٣ - بترول قطر من أين يصدر ؟
- ١٩٥ - امارة الفجيرة . . . على أي بحر ؟
- ١٩٥ - أصغر امارة عربية في الخليج ؟
- ٢١٩ - واق واق . . . أين ؟
- ٢٢٢ - كاتاماندو . . . ما هي ؟
- ٢٢٤ - معنى كلمة « العراق » .
- ٢٢٨ - أيها أبرد مياه القطب الجنوبي أم الشمالي ؟
- ٢٢٨ - اعلام اسلامية بهلال ونجمة .
- ٢٣٠ - أصل اسم « اليابان » .
- ٢٣٢ - أعلى بركان في العالم . . . أين ؟
- ٢٣٤ - أريانا ، أية دولة حملت هذا الاسم ؟
- ٢٣٧ - البلاد الفضية . . . ما هي ؟
- ٢٤٢ - أعلى بحيرة في العالم .
- ٢٤٤ - بتافيا . . . أين هي ؟
- ٢٤٦ - اين تقع عمورية ؟
- ٢٦٤ - ما معنى كلمة هملايا ؟
- ٢٧٠ - كم عمرك في المريخ ؟
- ٢٧٢ - من القائل : « مصر هبة النيل » ؟
- ٢٨١ - عبادان و ابادان . . . أين ؟
- ٢٨٥ - أقرب نجم الى الأرض .
- ٢٨٧ - ما هو غرض الامازون ؟
- ٢٨٩ - بحيرات مالحة وبحيرات حلوة ؟
- ٢٩١ - « القاهرة » . . . كم مدينة تحمل هذا الاسم ؟
- ٢٩٣ - ما أصل اسم « الامازون » ؟
- ٢٩٥ - أول من وصل الى رأس الرجاء الصالح وعباد سالماً .
- ٢٩٧ - أطول خط سكة حديد في العالم .
- ٢٩٧ - أعلى برج من الخرسانة .
- ٢٩٩ - بلاد ما وراء النهر . . . ما هي ؟
- ٢٩٩ - فنزويلا . . . من أين جاء اسمها ؟
- ٣٠١ - قمة افرست . . . من أين جاء اسمها ؟
- ٣٠٣ - أكثر دول أوروبا ازدحاما بالسكان .
- ٣٠٥ - في أي يوم وصل الانسان الى القمر ؟
- ٣١٧ - « موزامبيق » من أين جاء اسمها ؟
- ٣١٩ - « الفلزم » اسم قديم لأحد النحار . . . ما هو ؟
- ٣٢٥ - حرارة الشمس هل تزداد أم تنقص ؟
- ٣٢٩ - متى تكون أقرب الى الشمس ؟
- ٣٥٣ - أول مكان وصله كولمبوس من العالم الجديد .
- ٣٩٥ - مدينة قديمة لقبوها أم الدنيا .
- ٤٩٥ - أعلى شجرة في العالم ؟
- ٤٤٨ - الاسم القديم لمدينة نيويورك ؟
- ٤٤٩ - مسجد القرويين أين ومن سماه ؟
- ٤٥٣ - جزيرة « سوقطرة » . . . أين تقع ؟
- ٤٥٤ - فلج المعلا . . . في أية امارة عربية ؟
- ٤٥٨ - قمة ايفرست . . . من وصلها أولاً ؟
- ٤٥٩ - « مقديشو » ما أصل اسمها ؟
- ٤٦٠ - جبل « طابور » كان مسرحا لمعارك فاصلة . . . أين يقع ؟
- ٤٦٧ - ما أصل اسم أثيوبيا ؟
- ٤٦٩ - ما أصل اسم (فيلكا) الجزيرة الكويتية ؟
- ٤٦٩ - ما معنى كلمة (الكويت) .
- ٤٧٠ - في أية دولة قمة ايفرست ؟
- ٤٧٠ - بركان فيزوف ؟
- ٤٨٤ - بلاد شنقيط ما اسمها الحالي ؟
- ٤٨٦ - اسم « سيناء » ما معناه ؟
- ٤٨٧ - اسم « تل أبيب » ما أصله ؟
- ٤٨٩ - عاصمة انكلترا قبل لندن ؟
- ٤٩٤ - مشروع السعديات الزراعي .
- ٥٠٤ - عاصمة الصين قبل بكين ؟
- ٥١٨ - أطول نهرين في أوروبا وآسيا ؟
- ٥٢٤ - رأس الرجاء الصالح من سماه ؟
- ٥٣٠ - شلالات أعلى من نياجرا ؟
- ٥٣٥ - فواكه وخضروات من العالم الجديد .
- ٥٤١ - أول دولة حملت اسم أفريقيا ؟
- ٥٥٤ - ما هي الدول في شبه جزيرة ايطاليا ؟
- ٥٥٦ - هل الشمس ثابتة أم متحركة ؟
- ٥٦٣ - كلمنجاو أعلى جبل في أفريقيا في أية دولة ؟
- ٥٦٥ - عاصمة اليابان السابقة ؟

- ٥٦٦ - أطول نفق بحري في العالم ؟
- ٥٧٢ - أكبر حوضين جافين في العالم العربي .
- ٥٨٩ - أين تقع روريتانيا ؟
- ٥٩٠ - امارات عربية على خليجين .
- ٥٩٧ - حقول نفطية في أبو ظبي .
- ٦٠٢ - المياه المهدورة في شط العرب .
- ٦٠٧ - أقدم مستعمرة في أفريقيا .
- ٦٠٨ - موانئ نفطية في أبو ظبي .
- ٦١٢ - معظم مدن النيل على الضفة الشرقية .
- ٦١٦ - مياه معدنية في دولة الامارات .
- ٦١٧ - أكبر منطقة حرة في الشرق .
- ٦٢٠ - أهم القنوات في العالم
- ٦٢٤ - عاصمة الامارة قبل مدينة أبو ظبي ؟
- ٦٢٥ - أهم معادن امارة الفجيرة .
- ٦٣٠ - دول الكومنويلث البريطاني .
- ٦٣٤ - حقل البندق البترولي لمن ؟
- ٦٤٢ - بلاد واق الواق ما حقيقتها .
- ٦٥٥ - موطن شجرة المطاط .
- ٦٥٩ - جزر طناب الكبرى والصغرى ؟
- ٦٨٤ - أين جزر القمر ؟
- ٦٨٧ - جزر احتلتها العرب .
- ٦٨٨ - نهر في موريتانيا .
- ٦٩١ - غانا . . . اسمها الأصلي ؟
- ٦٩١ - خط الاستواء في العالم العربي ؟
- ٦٩٢ - سواد العراق .
- ٦٩٢ - الأناضول . . . مشرق الشمس .
- ٦٩٩ - ايسلاندة سياسياً .
- ٧٠٥ - دولتان بدون شواطئ في أمريكا الجنوبية .
- ٧٠٩ - حدود سان مورينو .
- ٧١٢ - امارة خليجية ليست على الخليج العربي .
- ٧١٦ - البرودة في القطبين .
- ٧١٦ - أول من وصل قمة ايفريست .
- ٧٢٠ - زائير أكبر دولة أفريقية مساحة .
- ٧٢٠ - معنى اسم لبنان .
- ٧٢٢ - سيحون وجيحون نهران افغانيان .
- ٧٢٢ - اسم المحيط الهادي .
- ٧٢٨ - الدول الاسكندنافية .
- ٧٣٤ - مدينتان تسميان نياغرا فولز .
- ٧٥٣ - معنى اسم (البصرة) .
- ٧٧١ - موانئ نفطية عربية .
- ٧٧٦ - شبه جزيرة إيبريا .
- ٧٨٤ - لغة البرازيل وتشيلي .
- ٧٨٨ - مدينة كان اسمها (القرية) .
- ٧٨٨ - مساحة الكويت وامارة أبو ظبي .
- ٧٩٠ - تونس في أقصى العالم العربي .
- ٧٩٤ - فيلادلفيا اسم قديم لمدينة (عمان) .
- ٧٩٦ - مياه بحيرة طبريا حلوة وقزوين مالحة .
- ٧٩٦ - أندونيسيا كانت مستعمرة هولندية .
- ٧٩٩ - البرازيل تتألف من ولايات متحدة .
- ٨٠٠ - أغزر أقطار الجزيرة العربية .
- ٨٠٠ - أصل اسم (البرتغال)
- ٨٠٤ - المسلمون في الهند أكثر من تركيا .
- ٨١٢ - أمريكا الموطن الأصلي للفلو السوداني .
- ٨١٤ - روديسيا سميت باسم مكتشفها .
- ٨١٦ - حقل بوزريق والواحة في ليبيا .
- ٨٢٠ - المسلمون في البانيا .
- ٨٢٢ - أكبر الصحارى في العالم .
- ٨٢٤ - البحرين الأكثر ازدحاماً .
- ٨٢٦ - نيجيريا أكبر دولة اسلامية في أفريقيا .
- ٨٢٨ - وحدة العملة في موريتانيا .
- ٨٢٨ - اسم البحر الهادي أطلقه ماجيلان .
- ٨٣٠ - أكبر تجمع يهودي في العالم .
- ٨٣٢ - مساحة المانيا الغربية والشرقية .
- ٨٣٤ - الولايات المتحدة أقرب للاتحاد السوفييتي من السويد .
- ٨٣٦ - القطن يحتاج في زراعته ماء أكثر من الأرز .
- ٨٣٦ - (نيون) هي اليابان .
- ٨٤٠ - (أبقار الهند أكثر من الولايات المتحدة .
- ٨٤٠ - محمد علي باشا بنى مدينة الخرطوم .
- ٨٤٤ - بلغاريا على البحر الأسود .
- ٨٤٤ - أرض الحرية هي تايلاند ، والأرض الطاهرة هي الباكستان .
- ٨٤٦ - البرتغال أكبر منتج فلين والثانية الجزائر .
- ٨٤٨ - اليمن الجنوبية أكبر مساحة من سلطنة عُمان .
- ٨٤٨ - البرازيل الأولى في إنتاج البن والثانية كولومبيا .
- ٨٥٢ - اسبانيا الأولى في إنتاج الزيتون .
- ٨٥٦ - كندا أغنى دولة في معدن اليورانيوم .
- ٨٥٨ - الجبال الجليدية أكبر مصدر للمياه العذبة .

- ٨٥٨ - اسم الارجتين مأخوذ من الفضة واسم قبرص من النحاس .
- ٨٧٣ - أين تقع (تهامة) .
- ٨٧٩ - أهم مناجم الفيروز .
- ٨٨٠ - أين تقع خراسان الآن .
- ٨٨٥ - دول عواصمها ليست أكبر مدنها .
- ٨٨٦ - أين تقع أراضي (مقدونيا) حالياً .
- ٨٨٧ - أهم ثروات الصحراء الغربية .
- ٨٩١ - لماذا سمي البحر الأبيض بهذا الاسم .
- ٨٩٤ - سبب تسمية مونروفيا عاصمة ليبيريا .
- ٨٩٩ - جزر بلا بحار .
- ٩٠٠ - لماذا سميت حلب الشهباء .
- ٩٠٠ - أجزاء بريطانيا العظمى .
- ٩٠٣ - بحرات صحراء سيناء .
- ٩٠٦ - أعلام عربية فيها هلال ونجمة .
- ٩٠٧ - إنتاج التمور والزيتون والصمغ الخ ، في العالم العربي .
- ٩٠٩ - بابل تعني بلاد الصوف .
- ٩١١ - الدول المطلة على البحر الأسود .
- ٩٥٠ - أسماء جزر في الخليج العربي .
- ٩٥٣ - لماذا سميت (الشام) .
- ٩٥٤ - لماذا سميت جزر (الكناري) ؟
- ٩٨١ - دول (الهند الصينية) .
- ٩٨٨ - جزيرة سماها العرب (أقریطش) .
- ٩٩٢ - (دبا) برلين العرب .
- ٩٩٥ - عاصمة الهند سابقا .
- ٩٩٧ - اللغة في الصومال .
- ٩٩٩ - ميناء (خورفكان) من موانئ الشارقة .
- ١٠٠١ - اسم قارة (أفريقيا) .
- ١٠٠٤ - كيف احتل الايطاليون الصومال .
- ١٠١٣ - لماذا أطلق العرب اسم (البندقية) على المدينة الايطالية المشهورة .
- ١٠١٦ - اين يصادف عيد الميلاد في الصيف .
- ١٠٢٦ - الصومال أكبر مصدر للبخور واللبان .
- ١٠٣٢ - أبو ظبي صدرت أولاً بترول المناطق البحرية .
- ١٠٣٢ - الجزائر ديمقراطية شعبية .
- ١٠٣٢ - أندونيسيا كانت مستعمرة هولندية .
- ١٠٣٨ - (دار السلام) عاصمة تنزانيا ولقب (بغداد) .
- ١٠٤٠ - جبال البرانس تفصل اسبانيا عن فرنسا .
- ١٠٤٠ - البحر الأسود سماه العرب (بنطش) .
- ١٠٤٢ - عصب ومصوع من موانئ الصومال (اريتريا) .
- ١٠٥٦ - موقع شبه جزيرة القرم .
- ١٠٥٦ - الفيروز من نيسابور .
- ١٠٥٦ - حقول بترولية عمانية وكويتية .
- ١٠٥٨ - شواطئ المغرب .
- ١٠٦٠ - تجمد مياه الأنهار الحلوة والبحار المالحة .
- ١٠٦٠ - أودية عربية (وادي موسى ووادي الباطن) .
- ١٠٦٢ - أكثر البلدان العربية ازدحاماً .
- ١٠٦٢ - بلاد المليون - موريتانيا .
- ١٠٦٤ - أريحا أقدم مدينة مأهولة .
- ١٠٦٤ - الحدود المشتركة مع ليبيا .
- ١٠٦٦ - مساحة سلطنة عمان واليمن الجنوبية .
- ١٠٦٨ - موطن المرجان والكهرمان .
- ١٠٦٨ - أسماء البحرين قديماً .
- ١٠٧٠ - أقدم حقول النفط في أبو ظبي .
- ١٠٧٤ - السودان أكبر الدول العربية مساحة .
- ١٠٧٦ - سدود سودانية ومغربية .
- ١٠٧٦ - أول ميناء نفطي في (أبو ظبي) .
- ١٠٨٠ - أغزر مناطق الجزيرة العربية بالأمطار .
- ١٠٨٤ - القاهرة أكثر مدينة ازدحاماً في العالم .
- ١٠٨٤ - فيلادلفيا اسم قديم لمدينة عمان .
- ١٠٨٦ - العاصمة القديمة لأبو ظبي .
- ١٠٩٠ - جزر البحرين .
- ١٠٩٨ - شواطئ امارة الفجيرة على خليج عُمان .
- ١٠٩٨ - مساحات الامارات المتحدة .
- ١٠٩٨ - أصل الفول السوداني من أمريكا .
- ١١٠٠ - الوصل اسم قديم لامارة دبي .
- ١١٠٢ - من أسماء المدينة المنورة .
- ١١٠٨ - امستردام هي فنيسيا الشمال .
- ١١١٤ - مساحات امارات دولة الامارات العربية المتحدة .
- ١١٢٠ - مساحة امارة أبو ظبي والكويت .
- ١١٢٠ - أم سعيد والفحل موانئ بترولية لقطر وعمان .
- ١١٢٠ - (جلفار) اسم رأس الخيمة قديماً .
- ١١٢٢ - (عجمان) الأكثر ازدحاماً في الامارات العربية المتحدة .
- ١١٢٤ - (جلق) اسم قديم لدمشق .
- ١١٦١ - اين تقع مدينة نياغرا ؟

- ١١٦٩ - ما هي اكثر المناطق مطراً؟
- ١١٧١ - اين يقع المثلث الخطر على الطيران؟
- ١١٨٧ - ما هو القرن الأفريقي؟
- ١٢٠١ - من وصف احدى الدول العربية بأنها «ثلاثة اشهر لؤلؤة بيضاء» . . .؟
- ١٢٠٣ - ما هي اللغات الرسمية في بلجيكا؟
- ١٢٠٧ - في أي ايرلنديون اكثر من الايرلنديين في دبلن؟
- ١٢٠٩ - اين تقع سمرقند الآن؟
- ١٢٤١ - ما هو أول ميناء بترولي في ابوظبي؟
- ١٢٤١ - ما هو الاسم القديم للصين؟
- ١٢٤٣ - هل قناة السويس اطول قناة صناعية في العالم؟
- ١٢٧٣ - من اكثر سكان : نيودهي ام كلكتا؟
- ١٢٧٥ - أي البحيرات اكبر مساحة؟
- ١٢٧٥ - أي الدول أغنى بالصمغ؟
- ١٢٧٧ - أي المدن كانت عاصمة للهند قبل نيودهي؟
- ١٢٧٧ - أين اكبر حقل بترولي بحري في العالم؟
- ١٢٨١ - أين اكبر حقل بترولي بري؟
- ١٢٨٥ - ما اسم مطار مدينة مسقط؟
- ١٢٩١ - اين يقع مطار الدار البيضاء؟
- ١٢٩٩ - اين يقع ينبوع التمنيات؟
- ١٢٩٩ - هل روسيا ام يوغوسلافيا لها شواطئ على البحر الأبيض؟
- ١٣٠٧ - أيها اكبر مساحة : الكويت ام قطر؟
- ١٣٠٧ - اين اقليم كوردوفان؟
- ١٣١١ - ما عدد جزر اندونيسيا؟
- ١٣١١ - أيها لها حدود مع ليبيا : تشاد ام انجولا؟
- ١٣١٣ - على أي بحر اطلق اسم «بحر الروم»؟
- ١٣١٣ - اين يقع «الكوليسيوم»؟
- ١٣١٥ - في أي دولة تقع «برقة»؟
- ١٣١٩ - من اين ينبع النيل الأزرق؟
- ١٣٣١ - لماذا سمي «وول ستريت» بهذا الاسم؟
- ١٣٣٥ - ما معنى اسم «فرموزا»؟
- ١٣٤٥ - اين تقع جزيرة «ام الغنم»؟
- ١٣٤٩ - اي الدول اكثر تصديرا للبخور؟
- ١٣٥٣ - اين تقع «موسندم»؟
- ١٣٦٧ - ما اقل الشعوب اصابة بالصلع؟
- ١٣٨٩ - ما هو موضوع علم الديموغرافيا؟
- ١٣٩١ - كم هي خطوط انابيب البترول التي تمر بسوريا؟
- ١٣٩٧ - ما اغزر نهر في العالم؟
- ١٤٠٣ - في أي مدينة اكبر عدد من الكنائس؟
- ١٤٠٥ - اين تقع مدينة لندن الثانية؟
- ١٤١٣ - اين يقع بحر سرقوسة؟
- ١٤٢٧ - هل يمر خط التابلاين بالاراضي العراقية؟
- ١٤٢٩ - من بنى مدينة الاسماعيلية؟
- ١٤٢٩ - على ماذا كان يطلق اسم البحرين سابقا؟
- ١٤٣١ - اين يقع مرصد «جريتش»؟
- ١٤٣٧ - كيف يكون اتجاه السفن التي تمر في قناة بنما؟
- ١٤٤٥ - اي دولة في علمها ثلاث نجوم؟
- ١٤٤٧ - لماذا تفيض الانهار في مواسم معينة؟
- ١٤٥٣ - في أي المناطق يزيد وزنك؟
- ١٤٦١ - أيها جزيرة يمنية : «قرقنة أم سوقطرا»؟
- ١٤٦١ - اين يقع نهر «قارون»؟
- ١٤٦٥ - أيها تصدر معظم بترونها بعد تكريره : «السعودية أم فنزويلا»؟
- ١٤٦٥ - أيها تحت سطح البحر : «بحيرة قزوين» أم «بحيرة فكتوريا»؟
- ١٤٦٥ - أيها عاصمتها ليست اكبر مدنها : «سويسرا أم النمسا»؟
- ١٤٦٧ - في أي دولة يجري أطول جزء من نهر النيل؟
- ١٤٦٧ - ما هي اقرب مدينة إلى بور سعيد؟
- ١٤٦٩ - ما اعرض دلثا في العالم؟
- ١٤٧٥ - ما عاصمة رومانيا؟
- ١٤٧٧ - ماذا يصدر ميناء بانياس؟
- ١٤٧٧ - أيها اقدم : «بور سعيد أم الاسماعيلية»؟
- ١٤٧٩ - ما هي اقدم دولة بترولية في الشرق؟
- ١٤٨١ - أي الدول العربية اكثر انتاجا للموز؟
- ١٤٨٥ - أيها اكثر سكانا : «المانيا الغربية أم بريطانيا»؟
- ١٤٨٧ - أيها عاصمتها ليست اكبر مدنها : البرازيل أم الأرجنتين؟
- ١٤٨٧ - ما هو المقر الرسمي لأويك؟
- ١٤٩١ - أي الدول اغنى بزراعة الشاي : الواقعة شمال أم جنوب خط الاستواء؟
- ١٤٩٣ - القلزم هو البحر الاحمر أم بحر قزوين؟
- ١٤٩٥ - أيها اكبر مساحة : سلطنة عمان أم سوريا؟

١٥١٣ - من في مصر حاول بناء السد العالي ؟

١٥١٧ - ماذا يطلق على مطار بومبي ؟

اعلام

١٥ - من منهم مات بالسم ؟

٣٥ - محمد بوخرويه . . . من هو ؟

٣٥ - الاسم الأصلي لستالين ، لينين ، راسبوتين .

٤٥ - انديرا غاندي . . . ما قرابتها للمهاتما غاندي ؟

٥٥ - البحار العربي الذي ساعد فاسكودي غاما .

٥٧ - أول مسرحي عربي .

٥٩ - أول وال عربي في الأندلس .

٦١ - أصابهم الجدري بالعمى .

٧٩ - منشيء علم الجبر . . . وواضع كتاب الجبر .

٨٣ - المطربة المظ . . . ما معنى اسمها ؟

٩١ - المقنع الكندي ، هل هو اسم الشاعر أم لقبه ؟

٩٣ - زرياب لقب الشاعر وفنان ، ما معناه ؟

٩٥ - الشاعر أحمد شوقي ، الى أين نفي ؟

٩٧ - الخنساء لقب للشاعرة الشهيرة ، ما معناه ؟

٩٧ - هل انجبت كليوباترا ؟

٩٩ - « المهاتما » لقب غاندي . . . ما معناه ؟

١١٣ - من اكتشف الدورة الدموية الصغرى والكبرى ؟

١١٧ - الى أين نفي كل من سعد زغلول ، عبد الكريم

الخطابي ، الملك محمد الخامس ؟

١١٩ - عائلة كوري ، من من أفرادها نال جائزة نوبل ؟

١٢٣ - بوليوس قيصر ، من كان أول من طعنه في حادثة

اغتياله ؟

١٣١ - أبو هريرة ، هل هو اسم أم لقب ؟

١٥١ - أول حرفة امتعتها الرئيس بومبيدو ؟

١٥٥ - ابوزيد الهلالي . . . شخصية حقيقية أم خيالية ؟

١٥٩ - « الأخطل » هل هو اسم الشاعر الأموي أم لقبه ؟

١٦٥ - كم سنة عاش أبو بكر الصديق وعمر بن الخطاب

وعثمان بن عفان والامام علي كرم الله وجهه ؟

١٧٣ - الإمام علي « كرم الله وجهه » . . . لماذا ؟

٢٧٥ - عثمان بن عفان لقبه « ذا النورين » . . . لماذا ؟

٢١٠ - من من القادة العرب مات في فراشه « حتف

أنفه » ؟

٢١٤ - من هو فاتح الصين ؟

٢١٦ - أي حق رفع وأي باطل وضع ؟ فيمن قيلت ؟

٢٦٦ - في أية جامعة درس جورج برنارد شو ؟

٢٧٠ - موسى النبي . . . ما أصل اسمه ؟

٢٧٢ - بيكاسو . . . ما اسمه الكامل ؟

٢٧٦ - من هو الصحابي الملقب بـ : « القوي الأمين » ؟

٣٠٢ - الخليفة المطرب . . . من هو ؟

٣٠٦ - فيروز المطربة . . . ما اسمها الأصلي ؟

٣٠٨ - أمير قصة بريطاني . . . من هو ؟

٣٣٨ - الاسم الكامل لصلاح الدين الأيوبي ؟

٣٤٥ - ابن سينا ماذا يبحث في كتابه « القانون » ؟

٣٥٣ - كولمبوس أين وصل أولاً في العالم الجديد ؟

٣٦٤ - ملكة مسلمة ماتت قتلا ؟

٣٦٤ - أول فرعون آمن بالوحدة ؟

٣٦٦ - من مخترع مانعة الصواعق ؟

٣٦٦ - من أول عالم في الجبر ؟

٣٦٦ - ملكة دخلت روما مقيدة اليدين ؟

٣٦٨ - ملكة حكمت أطول فترة في أوروبا .

٣٦٨ - أول سكرتير عام للأمم المتحدة .

٣٦٨ - أول فدائي في الاسلام .

٣٧٠ - أول صورة على عملة معدنية .

٤٠٣ - أول عملة عربية .

٤٢٠ - من حمل اسم محمد قبل الرسول ؟

٤٢٦ - الخلفاء الراشدون الذين عاشوا كالرسول ﷺ ٦٣

سنة ؟

٤٢٧ - أول الفدائيين في الاسلام ؟

٤٢٧ - أول الشهداء في الاسلام ؟

٤٢٧ - أول أوروبي وصل الصين ؟

٤٣١ - أول من أضاف اسم الله الى اسمه وأول من أمر

بالترجمة من الخلفاء .

٤٣٣ - من هو « أبو حفص » ؟

٤٣٦ - من هو نديم الرشيد ؟

٤٤٣ - حكاهم عرب جامعيون ؟

٤٤٤ - المطربة (أسمهان) من سماها ؟

٤٤٤ - أول من جمع أصواتا بشرية في السيمفونيات ؟

٤٤٥ - « اتخذوا من عرب فلسطين قدوة لكم » من قالها ؟

٤٤٧ - جائزة نوبل . . . من حصل عليها بعد وفاته ؟

٤٥٠ - أول قائد عربي وصل الأندلس ؟

٤٥٨ - أول من وصل قمة الفرمست ؟

٤٦٢ - اسم تيمورلنك الأصلي ؟

٤٦٤ - أول مهمة رسمية للملك فيصل بن عبد العزيز ؟

- ٤٦٦ - كم ولدا للأديب شكسبير ؟
 ٤٧١ - من طلب قبل اعدامه تسديد ثمن ديك استلفه ؟
 ٥٢٢ - معلمون من القادة .
 ٥٥٧ - دكاترة وليسوا أطباء ؟
 ٥٣٧ - الموناليزا لماذا سميت جوكاندا ؟
 ٥٤٢ - عظماء برجل عرجاء .
 ٥٥٣ - أين ولدت جولدا مائير ؟
 ٥٥٥ - من منهم ابن نحاس أصنام ؟
 ٥٦٠ - رهين المحابس الثلاثة ؟
 ٥٦٠ - شاعر حمل أمر اعدامه بيده .
 ٥٦٤ - أسماء مستعارة لأدباء عالميين ؟
 ٥٦٧ - من هو شاعر من ومن ومن ؟
 ٥٧٤ - ما الاسم الأصلي للزعيم أتاتورك ؟
 ٥٨٣ - اسم الحجاج الأصلي ؟
 ٥٨٥ - همنجواي . . . كم مرة أعاد كتابة رواياته ؟
 ٥٨٦ - من هو (حيص بيص) ؟
 ٥٩١ - الأخطل هل هو اسم للشاعر أم لقب ؟
 ٦٠٠ - أبو فراس لقب الشاعر فما اسمه ؟
 ٦٠٦ - من هو ابن الذبيحين ؟
 ٦٠٩ - أوجه الشبه بين سيرانو وعنترة ؟
 ٦١٠ - أعمام الرسول ﷺ الذين أدركوا الرسالة .
 ٦١٣ - قميص عثمان . . . ما هي قصته ؟
 ٦١٩ - من هو المؤرخ توينبي ؟
 ٦٥٢ - أبو العباس السفاح .
 ٦٥٦ - من هو (الشيخ الكبير) ؟
 ٦٥٧ - التشابه بين نابوليون ومحمد علي باشا .
 ٦٩٠ - أعمى بالجدري .
 ٧١٨ - اسلام خالد بن الوليد .
 ٧١٨ - اسم (لينين) الأصلي .
 ٧١٨ - نيكسون أول من قدم استقالته .
 ٧٢٠ - كم سنة عاش الجاحظ وتشرشل .
 ٧٢٨ - اسم ستالين الأصلي .
 ٧٢٨ - حاتم الطائي مات في الجاهلية .
 ٧٣٠ - كليوباترا ليست فرعونية .
 ٧٣٠ - العقاد لم يتزوج .
 ٧٣٤ - قراقوش شخصية حقيقية .
 ٧٣٤ - كم عاش شارلي شابلي ومانوتس تونج .
 ٧٣٩ - من هما شاعرا الرسالة والرسول .
 ٧٤٦ - لماذا اطلق على عمر لقب (الفاروق) .
- ٧٥٧ - بطولات محمد علي كلاي .
 ٧٦٠ - جنسيات مخترعين ومكتشفين .
 ٧٧٢ - من القائل (الحق فوق القوة) .
 ٧٧٤ - متى نفيت زنوبيا الى روما .
 ٧٨٠ - نادر عربي أعدم وهو عجوزاً .
 ٧٨٤ - امرؤ القيس لم يدرك الاسلام وأدركه كعب بن زهير .
 ٧٨٤ - دكتور سوكانوا مهندس ودكتور كاسترو حقوقي .
 ٧٨٦ - ثامن المسلمين ومن المبشرين بالجنة .
 ٧٨٨ - أول وزير خارجية سعودي .
 ٧٩٢ - أين ولادة ابن بطوطة وموته .
 ٧٩٢ - من هو الشاعر (ذو القروح) .
 ٧٩٤ - الشهيدان عبد القادر الحسيني ويوسف العظمة .
 ٧٩٤ - الى ابن نفي سعد زغلول وأحمد عرابي .
 ٧٩٦ - أين دفن خالد بن الوليد وصلاح الدين الأيوبي .
 ٧٩٨ - حافظ ابراهيم كان ضابطاً .
 ٨٠٦ - كرومويل نبشوا قبره وعلقوا جثته .
 ٨٢٤ - دون جوان اسباني .
 ٨٤٨ - روزفلت مات مشلولاً .
 ٨٥٠ - أرسطو أستاذ الاسكندر المقدوني .
 ٨٥٠ - زنوبيا ماتت في الأسر .
 ٨٥٢ - مجنون ليلى هو ابن الملوح وليس ابن ذريح .
 ٨٧٢ - أول سيدة سافرة عربية .
 ٨٧٧ - جنسيات ماجيلان ، نوبل ، دي غاما ، شوبان ، ماركو بولو .
 ٨٧٩ - أين ولدت ماري كوري وزوجها بيري كوري .
 ٨٩٠ - أول وآخر أمين عام للجامعة العربية .
 ٨٩٨ - المعري كان نباتياً .
 ٩٠١ - عنترة يصف حروبه .
 ٩٠٣ - رالف بانس .
 ٩٠٤ - ديانة كونتا كونتي .
 ٩٠٨ - الاسم الكامل لمقدمة ابن خلدون .
 ٩٥٥ - بطل قصة (الجذور) مسلم .
 ٩٥٦ - لماذا أطلق على الخليفة (السفاح) .
 ٩٧٧ - أول ترجمة لرباعيات الخيام .
 ١٠٠٣ - كيف مات الشاعر بشار بن برد ؟
 ١٠١٩ - معنى اسم (أفلاطون) .
 ١٠٢٥ - أول جائزة نوبل للسلام للصليب الأحمر .
 ١٠٣٦ - أبو بكر الصديق حرر (بلال) .

- ١٠٣٨ - شعر في وصف اسلام عمر بن الخطاب .
- ١٠٤٠ - بلال كان عبداً لأمية بن خلف .
- ١٠٥٠ - أصل جولدا مائير ومناحيم بيغن .
- ١٠٥٢ - أزواج كليوبترا .
- ١٠٧٨ - قول « الحق فوق القوة » لسعد زغلول .
- ١٠٧٨ - قول « لا معنى للباس مع الحياة » لمصطفى كامل .
- ١٠٨٠ - أمناء الجامعة العربية .
- ١٠٩٠ - « أم المساكين » لقب لزوجته الرسول ﷺ .
- ١٠٩٠ - الملك حسين أقدم في الحكم من الملك سعود .
- ١٠٩٢ - أهم المشركين الذين قتلوا في معركة بدر .
- ١٠٩٤ - ولادة صلاح الدين الأيوبي .
- ١٠٩٦ - اعدام موسوليني .
- ١٠٩٦ - مشاهير بلغوا التسعين .
- ١٠٩٦ - زنوبيا ماتت في الأسر .
- ١١١٢ - منفى سعد زغلول وأحمد عرابي والحاج أمين الحسيني .
- ١١٢٤ - أبو عبيدة بن الجراح مات بالطاعون .
- ١١٢٦ - ابن بطوطة من مواليد طنجة .
- ١١٤١ - من هي أخت عمر بن الخطاب ؟
- ١١٥١ - من أي الدول كان سيمون بوليفار ؟
- ١١٨٥ - ما اسم هاشم الأصلي ؟
- ١١٩٧ - ماذا تعرف عن « بيلية » لاعب كرة القدم ؟
- ١٢١٩ - ما جنسية والدي نجيب الريحاني ؟
- ١٢٢٥ - ما معنى الزهراء ؟
- ١٢٢٩ - ما اسم بيكاسو الكامل ؟
- ١٢٣٧ - هل قامت فالتينا تروشكوفاً برحلتها عام ١٩٦٥ ؟
- ١٢٤١ - هل احتل الاسكندر القدس ؟
- ١٢٤٣ - ما اسم اتاتورك الأصلي ؟
- ١٢٤٥ - هل كان عمرو بن العاص من المهاجرين الى الحبشة ؟
- ١٢٥٥ - من اعتق بلالاً ؟
- ١٢٥٩ - ما معنى اسم « زهير »
- ١٢٦١ - كم دام حكم شجرة الدر لمصر ؟
- كم كان عمر سيدنا موسى عندما ألقته
- ١٢٦٣ - أمه في البحر ؟
- ١٢٦٣ - أي زوجات الرسول لقيت بأم المساكين ؟
- ١٢٦٥ - كم كان عمر جنكيزخان عندما بدأ غزو العالم ؟
- ١٢٧٣ - من انتزع البطولة من محمد علي كلاي ؟
- ١٢٧٣ - اين ولد ابن خلدون ؟
- ١٢٩٣ - أيها كتاب طب : الشفاء ام القانون ؟
- ١٣٠٥ - كم كان عمر غاندي عندما تزوج ؟
- ١٣١١ - ما اسم فرس عترة ؟
- ١٣٥١ - من قال أشهر ابيات في فوائد السفر ؟
- ١٣٥٧ - كيف مات لورنس ؟
- ١٣٥٩ - كم كان اول اجر تقاضته « أم كلثوم » ؟
- ١٣٧٥ - من تقاضى اكبر اجر تلفزيوني ؟
- ١٣٨٥ - ماذا كان منصب « ماوتسي تونغ » عندما توفي ؟
- ١٣٩٧ - لماذا كان للويس السابع عشر سبع مرضعات ؟
- ١٤٠٩ - من اول من عرف المصارعة ؟
- ١٤٣٣ - ما اول اغنية لحنها عبد الوهاب لأم كلثوم ؟
- ١٤٤٣ - من صاحب الخطاب الذي اصبح نشيد مصر ؟
- ١٤٥٩ - التيفويد أم ضغط الدم قضى على الريحاني ؟
- ١٤٦٣ - برنادوت كان فرنسيا أم سويديا ؟
- ١٤٦٧ - من مؤلف فيلم « رصاصه في القلب » ؟
- ١٤٧١ - عنتر وعبلي أم قيس وليلي ابناء عم ؟
- ١٤٧١ - من اكبر سنا : « رقيه » أم « أم كلثوم » رضي الله عنها .
- ١٤٧٣ - من عرف بالصفار ؟
- ١٤٧٣ - متى وصل « ارمسترونغ » إلى القمر ؟
- ١٤٧٥ - كم كان عمر جان دارك عند اعدامها ؟
- ١٤٨٥ - من ادرك الاسلام : حاتم الطائي أم الشاعر لبيد ؟
- ١٤٨٩ - أيها من المبشرين بالجنة : عمرو بن العاص أم سعد بن أبي وقاص ؟
- ١٤٩١ - أيها مات بحادث همرشولد أم يوثانت ؟
- ١٤٩٩ - خال من الخلفاء الراشدين كان أبو جهل ؟
- ١٥٠١ - بنت الشاطيء هي مفيدة أم عائشة عبد الرحمن ؟
- ١٥٠١ - ما معنى كوامي نيكروما ؟
- ١٥٠٧ - من هو الخليفة الذي قُتل بأمر من أمه ؟

في العلوم

- ٢٣٧ - جاذبية الشمس والأرض .
 ٢٣٩ - ملوحة الدموع . . . دموع الفرح والحزن ؟
 ٢٥٠ - سرعة ضوء الشمس .
 ٢٦٨ - قطف الثمار قبل الشروق . . . لماذا ؟
 ٣١٠ - أكبر كائن حي في التاريخ . . ما هو ؟
 ٣٢٠ - الذباب . . . ماذا يكره من الألوان ؟
 ٣٢٢ - عدد زوجات الأسد .
 ٣٢٤ - حرارة الشمس هل تزداد أم تنقص .
 ٣٢٨ - قربنا من الشمس . . . متى ؟
 ٣٣٠ - ما هي جزر لانجر هانس ؟
 ٣٣٢ - أسباب تلون العيون ؟
 ٣٣٦ - اللؤلؤ الاصطناعي . . كيف يصنع ؟
 ٣٤٠ - تنظيف أوكار الأرناب . . . مفيد لها أم مضر ؟
 ٣٤٤ - كتاب « القانون » لابن سينا في أي العلوم ؟
 ٣٤٨ - هل الشمس أيضا تدور حول نفسها ؟
 ٣٥٤ - ذكر حيوان يحمل الجنين . . . فما هو ؟
 ٣٩٩ - التطعيم ضد الأمراض السارية ؟
 ٤٣٤ - أول الأحياء دار حول الأرض ؟
 ٤٣٤ - درجة الحرارة على سطح القمر ؟
 ٤٣٤ - الانسان أطول صباحا أم مساء ؟
 ٤٤١ - كيف يصنع « السكرين » ؟
 ٤٥٥ - كيف يستطيع الطير فتح عينيه أثناء طيرانه ؟
 ٤٥٥ - أكبر ديك رومي . . . كم وزنه ؟
 ٤٥٦ - كم مولودا تضع الكنجر ؟
 ٤٦٣ - أيها أكثر عظام الرجل أم الطفل ؟
 ٤٦٣ - أول طبيب أسنان ؟
 ٤٦٣ - أطول عظمة في الجسم ؟
 ٤٦٨ - أي الحواس مفقودة لدى السمك ؟
 ٤٧٥ - هل تدفن النعامة رأسها ؟
 ٤٧٧ - الثروة الطبيعية الثانية في العالم العربي ؟
 ٤٨٣ - من أين يستخرج العنبر ؟
 ٥٠٦ - جهاز (كرانوميتر) ما استعماله ؟
 ٥٠٨ - كم نسبة الصودا في زجاجة (الصودا) ؟
 ٥١٥ - أيها أكبر لوزنا الطفل أم الرجل ؟
 ٥٢٧ - أي الحواس مفقودة لدى الذباب ؟
 ٥٣١ - أيها أكبر الرثة اليمنى أم اليسرى ؟
 ٥٣١ - أوسع صدر في العالم ؟
 ٥٣٢ - طبيب الدولة العربية الأول ؟
 ٥٥١ - وزن مولود سيدة مصابة بالسكري ؟
- ٩ - المسك ، من أين يستخرج ؟
 ٢٥ - عدد فقرات رقبة الزرافة رقبة الجمل .
 ٤٩ - الزائدة الدودية لماذا تسمى بالمصران الأعور ؟
 ٨٩ - النسر ، هل يرقد على البيض ، وكم يوماً ؟
 ٩٥ - المطبات الهوائية لماذا تحدث ؟
 ١٠٧ - أيها أفضل لتربية السمك : الماء العادي أم الماء المغلي ؟
 ١١١ - هل يمكن تمييز مصدر الصوت تحت الماء ؟
 ١١٥ - أسنان الحصان والفرس . . . ما عددها ؟
 ١١٧ - حاسة الذوق أي أقوى عند الطفل أم عند العجوز ؟
 ١٢١ - ما لون النفط الخام ؟
 ١٢٩ - العطوس ، « الزعوط » كيف يصنع ؟
 ١٣٣ - الشاي الأخضر ، أين يزرع ؟
 ١٤٧ - « الماس » ما هي ألوانه ؟
 ١٥١ - أمراض الحجر الصحي ، كم عددها . . . وما هي ؟
 ١٥٣ - أي أجزاء اللسان يميز الطعم المر ؟
 ٥٦٩ - كم عدد أيام السنة في الكوكب عطارد ؟
 ٥٦٩ - كم عدد ساعات اليوم الكامل في الكوكب عطارد ؟
 ١٧٣ - لماذا يخرج الكلب لسانه في حالة التعب ؟
 ١٧٣ - لماذا تطفو البيضة الفاسدة ؟
 ١٧٧ - لماذا تقدم لك المضيئة قرص حلاوة قبل اقلاع الطائرة وهبوطها ؟
 ١٧٧ - لماذا يوضع الفريزر « مكان صنع الثلج » في أعلى التلاجة ؟
 ١٧٧ - لماذا نجد في حوصلة الدجاج « القانصة » بعض الحصى ؟
 ١٧٧ - لماذا تصنع معلبات الطعام بشكل مستديرة ؟
 ١٨٣ - أيها أكبر حجما الزرافة الأفريقية أم الهندية ؟
 ١٨٣ - ماذا يطلق على صوت الزرافة ؟
 ١٨٧ - هل تدفن النعامة رأسها ؟
 ١٨٧ - هل سنة ١٩٠٠ كانت كيسة ؟
 ١٩١ - ما أكثر الكواكب شها بالأرض ؟
 ١٩١ - ما أقرب الكواكب للشمس ؟
 ١٩٣ - ما ارتفاع شجرة الأناناس ؟

- ٥٥٦ - هل الشمس ثابتة أم متحركة ؟
- ٥٥٦ - دوران الأرض حول الشمس .
- ٥٦٢ - ما هي المادة التي تمنع التصاق الطعام ؟
- ٥٦٩ - كم يوماً في سنة الكوكب عطارد ؟
- ٥٦٩ - مساحة الكرة الأرضية واليابسة منها ؟
- ٥٧٩ - أعمار لكواكب أخرى غير الأرض .
- ٥٨٧ - كم ناكل من الحديد ؟
- ٥٩٣ - علاج الحريق ؟
- ٦٠٤ - الموز سموه (قاتل أبيه) لماذا ؟
- ٦٢٣ - أكبر ظاهر مد وجزر .
- ٦٣١ - داء الملوك .
- ٦٣٩ - المعدة لا تهضم نفسها . . . لماذا ؟
- ٦٤٠ - قيراط الذهب وقيراط الماس .
- ٦٤١ - أكل لحوم البشر .
- ٦٤٧ - عرق النساء هل هو للنساء فقط ؟
- ٦٨٩ - كم أجزاء قيراط الماس .
- ٦٩٤ - أصل الطماطم وسبب تسميتها .
- ٦٩٥ - الكهرمان من أصل نباتي .
- ٦٩٦ - غاز النشادر في السيارات القديمة .
- ٦٩٧ - تمثال الحرية من صفائح النحاس .
- ٦٩٨ - ألوان مصابيح النيون .
- ٧٠٠ - سمك الكافيار .
- ٧٠٢ - أم أربعة وأربعين . . .
- ٧٠٣ - نقار الخشب ينقره ليحمي بيضه .
- ٧١٦ - التنظيف على البخار .
- ٧١٦ - البرودة في القطبين .
- ٧١٨ - ريش الطاوس الانثى والذكر .
- ٧٢٦ - المسافة الى الشمس صيفا وشتاء .
- ٧٢٦ - سرعة دوران الأرض حول الشمس وحول نفسها .
- ٧٢٨ - الشمع الأحمر ليس شمعاً .
- ٧٣٠ - السمك يسمع .
- ٧٣٠ - النمر يأكل في الليل .
- ٧٣٢ - الذباب لا يسمع .
- ٧٣٢ - لسان الحوت أثقل من معدته .
- ٧٣٢ - الأرز المسلوق أسهل في الهضم من الدجاج والبيض .
- ٧٣٢ - الكنغر يلد ولداً واحداً .
- ٧٥٢ - لماذا في ألواح الخشب (عقد) .
- ٧٥٥ - الألوان الرئيسية .
- ٧٥٦ - لماذا يغير الثعبان جلده .
- ٧٥٨ - اسم بيت النمل .
- ٧٦١ - لماذا ترمش العين .
- ٧٦٢ - نظرية جاليليو من برج بيزا .
- ٧٦٢ - الصورة المقلوبة في الملعقة .
- ٧٦٣ - أكثر أنواع النحل إنتاجاً للعسل .
- ٧٦٥ - السفر بالطائرة أسرع شرقاً .
- ٧٦٦ - لماذا يوصف الحباري بالغباء .
- ٧٦٧ - لماذا أنف الجمل مشردم .
- ٧٦٨ - لماذا يقوس القط ظهره .
- ٧٦٨ - كم أصعباً للقط .
- ٧٦٩ - عمر الشجرة يعرف من حلقاتها ؟
- ٧٧٠ - لماذا ينام السمك وعيونه مفتوحة ؟
- ٧٧٠ - لماذا يفتح السمك فمه باستمرار ؟
- ٧٧٣ - هل للقلب علاقة بالحفظ أو الذاكرة ؟
- ٧٧٣ - كم وزنك على سطح القمر ؟
- ٧٧٧ - لماذا لا يفرخ الحمام صناعياً ؟
- ٧٩٠ - درجة حرارة جسم الجمل .
- ٧٩٨ - صفار البيض يسمى المح .
- ٧٩٨ - البعوض يفضل لدغ البشرة البيضاء .
- ٨٠٢ - الكريات الحمراء تحمل الغذاء للجسم .
- ٨٠٢ - دقات قلب الفأر أسرع من قلب الفيل .
- ٨٠٤ - الشاي الصيني يسبب الانقباض .
- ٨٠٦ - الجسم يفرز لعاب أكثر من العرق .
- ٨٠٨ - المذاق في أجزاء اللسان .
- ٨١٠ - الموت الأسود هو الطاعون .
- ٨١٦ - صوف الكاشمير من الماعز .
- ٨٢٠ - كمية الدم في الجسم .
- ٨٢٢ - ألوان الزمرد والفيروز .
- ٨٢٤ - الكلاوي تنظف الجسم من الفضلات .
- ٨٢٤ - الذئب مصدر داء الكلب .
- ٨٢٤ - (لوز) الطفل والرجل .
- ٨٢٦ - لدغة النحلة الشغالة والملكة .
- ٨٣٠ - جاذبية الشمس والقمر .
- ٨٣٢ - حمام الشمس داخل البحر .
- ٨٣٨ - فترة حمل الفيل أطول من الحوت .
- ٨٤٠ - الفيل يعمر أكثر من الجمل .
- ٨٤٢ - عضلات الجسم أثقل من عظامه .

- ٨٤٤ - الطفل أكثر عظاما من الرجل .
٨٤٦ - مكتشف أشعة أكس .
٨٤٦ - البنكرياس يحمي الجسم من السكر الزائد .
٨٥٠ - رؤوس الأصابع أكثر حساسية من جدران المعدة .
٨٥٢ - الفهد أسرع من الغزال .
٨٥٤ - لكوكب زحل عشرة أقمار وللمريخ قمران .
٨٥٤ - كوب الشاي نصف المملؤ يبرد بسرعة أكثر من المملؤ .
٨٥٦ - المياه الحلوة تتجمد أسرع من المالحة .
٨٥٦ - دقات قلب الطفل أسرع من قلب الرجل .
٨٥٨ - القمل ينقل مرض التيفوس .
٨٧٠ - اختراع الغواصة والطائرة والديابطة .
٨٧١ - أهمية الشوك في النباتات .
٨٧٤ - لماذا الرغيف العربي من طبقتين .
٨٧٤ - في الحزن نميل الى قلة الحركة وفي الفرح بالعكس . . . لماذا ؟
٨٧٥ - لماذا يتحرك أنف الأرنب باستمرار .
٨٧٦ - كيف اكتشفوا مصل ضد الجدري .
٨٧٨ - متى نرى وجه القمر الآخر .
٨٧٨ - لماذا ينضج الطعام بسرعة في قدر البخار .
٨٨١ - ما الفرق بين أميبيا ، أنيميا ، ناميبيا .
٨٨٢ - لماذا سمي ميزان الحرارة (ستجراد) .
٨٨٧ - كيف يشرب الفيل .
٨٨٩ - سبب حدوث نسيم البحر .
٨٩٣ - الدودة تعيش بعد قطعها .
٩٠٢ - كيف يحصل الجنين على الأوكسجين .
٩٠٢ - كيف يجب أن تحمل الأرنب والقط .
٩٠٥ - كيف تسمع الأفعى .
٩٠٦ - كم تطير النحلة لانتاج العسل .
٩٤٩ - الاسم العلمي للجمل كاميلوس .
٩٥١ - أهم فوائد النحل .
٩٥٢ - كيف يتسرب ماء المغطس .
٩٦١ - كيف تتم البسترة (التعقيم) .
٩٦٣ - أين تضع البطريق بيضها .
٩٦٧ - كيف ينظف التمساح أسنانه .
٩٨٢ - عدد قرون (وحيد القرن) .
٩٩٣ - لماذا سمي علم (ميتافيزيقا) .
٩٩٦ - شبكة العنكبوت الذكر والأنثى .
- ١٠٠٥ - بعد الشمس عن الأرض طوال السنة .
١٠٠٦ - جواهر بحرية وبرية .
١٠١٢ - كيف يحدد الأسد مملكته .
١٠١٦ - عيد الميلاد يصادف في الصيف . أين ؟
١٠١٧ - لماذا سمي ميزان الحرارة (فهرنهايت) .
١٠٢١ - الشمس أقرب النجوم للأرض .
١٠٢٧ - مادة حجر الولاة .
١٠٣٤ - أصغر عظمة في الأذن الوسطى .
١٠٣٤ - عضلات الأسنان أثقل من العظام .
١٠٣٤ - الصوت أسرع على سطح البحر من الجو .
١٠٤٤ - ريش الطاووس الذكر والأنثى .
١٠٤٤ - المنبهات في الشاي والقهوة .
١٠٤٤ - أسماء أجزاء عظام الذراع .
١٠٤٤ - لوز الطفل أكبر من الرجل .
١٠٤٦ - الأسد أسرع من الحصان .
١٠٤٦ - الأمعاء الدقيقة أطول من الغليظة .
١٠٤٦ - قوة القبلة الذرية والهيدروجينية .
١٠٤٦ - ألوان الزمرد والفيروز .
١٠٥٠ - أذرع الأخطبوط .
١٠٥٤ - كمية الدم في الجسم .
١٠٥٤ - وظائف الكبد .
١٠٥٤ - مدة حمل الفرس والبغل .
١٠٥٨ - البنكرياس يفرز الانسولين .
١٠٦٠ - تجمد الأنهار الحلوة والبحار المالحة .
١٠٦٦ - من أمراض الحجر الصحي .
١٠٦٦ - وظائف الكريات الحمراء والبيضاء .
١٠٦٦ - أجزاء الأمعاء .
١٠٦٦ - حجم الجالون الانكليزي والأمريكي .
١٠٨٠ - وزن الدم في الجسم .
١٠٨٢ - مرض التيفوس ينقله القمل .
١٠٨٢ - المصران الأعور في الأمعاء .
١٠٨٤ - حجم خليط الكحول والماء .
١٠٨٦ - أول زراعة للقلب .
١٠٨٨ - البروتين في الأغذية .
١٠٨٨ - عظام الساق أكثر من عظام الذراع .
١١٠٢ - أصل اسم الأثنى عشري .
١١٠٢ - سرعة هضم بعض الأطعمة .
١١٠٤ - جاذبية الشمس والقمر للأرض .

- ١١٠٤ - كم سنة يعيش الفيل ، الجمل ، الحصان ، القرد ، والنسر ؟
- ١١٠٦ - الأمعاء الدقيقة متصلة بالمعدة .
- ١١٠٦ - أسنان البنت تظهر قبل الصبيان .
- ١١٠٨ - أغذية غنية بفيتامين (ب) .
- ١١١٠ - دقات قلب الفأر والفيل .
- ١١١٠ - كيلو الزيت أكبر حجماً من لتر الزيت .
- ١١١٠ - الأوكسجين على الشاطئ وفي الجبال .
- ١١١٢ - الحمام الشمسي على الشاطئ وداخل البحر .
- ١١١٦ - البعوض يفضل لدغ الجلد الأبيض .
- ١١١٨ - عدد أصابع الكلب والقط .
- ١١١٨ - درجة حرارة جسم الجمل والانسان .
- ١١٢٢ - سبب فقر الدم .
- ١١٢٢ - كريات الدم الحمراء أكثر من البيضاء .
- ١١٢٤ - صفار البيض هو (المح) وبياض البيض هو (الأَح) .
- ١١٢٤ - وزن قيراط الألماس .
- ١١٢٨ - لعاب الانسان أكثر من عرقه .
- ١١٤٥ - كيف تُنظف الزرافة اذنها ؟
- ١١٤٧ - كم في الماء ينفت الحوت ؟
- ١١٤٧ - لماذا التفلاية ؟
- ١١٥١ - ما هو أصل بلهارسيا ؟
- ١١٥٣ - ما هو أضخم حيوان ؟
- ١١٥٣ - أين ينبت ريش الطاووس ؟
- ١١٥٥ - أي التماسيح تسبح في البحار المالحة ؟
- ١١٥٩ - كم عدد أصابع الفيل الهندي والافريقي ؟
- ١١٦٧ - ما هي الآبار ارتوازية ؟
- ١١٧١ - متى تغير الأفعى جلدها ؟
- ١١٧٥ - أي الأغذية أغنى بالحديد ؟
- ١١٧٧ - ما هي أهم فوائد ذيل الكنغر ؟
- ١١٨٣ - كم سرعة صقر الصيد في الانقضاض ؟
- ١١٩١ - متى تضرب الغوريلا على صدرها ؟
- ١١٩٣ - أي الحيوانات يُصاب بصداع الرأس ؟
- ١١٩٥ - لماذا لا يلتصق العنكبوت بشبكته ؟
- ١٢٠١ - الفضة السترلينغ ؟
- ١٢٠٣ - لماذا ترقص الكوبرا ؟
- ١٢١٣ - أي الأجناس البشرية اغزر شعر ؟
- ١٢١٥ - ما هو ميزان سيلسيوس
- ١٢٣٣ - ما الفرق بين الزائدة الدودية والمصران الأعور ؟
- ١٢٣٩ - هل تعتمد الصناعات البترولية على البترول الخام قبل تكريره ؟
- ١٢٤٥ - كيف تكون اصابع القوائم ؟
- ١٢٥١ - من هو مخترع الاذاعة ؟
- ١٢٦٣ - لماذا لا تحتقن الجرادة إذا غمست رأسها في الماء ؟
- ١٢٦٩ - لماذا يُضاف الرصاص للبنزين ؟
- ١٢٧٩ - الحرارة ؟
- ١٢٨٥ - أيها أقوى : سلك النايلون أم الالمنيوم ؟
- ١٢٨٧ - كم عدد الكواكب التي تدور حول الشمس ؟
- ١٢٨٩ - أين أصغر عظمة في الجسم ؟
- ١٢٩٣ - كم عدد الأضلاع المتصلة بعظمة القس الأمامية ؟
- ١٢٩٥ - ما جمع حرباء ؟
- ١٢٩٧ - كم درجة الغليان على الجبل ؟
- ١٣٠١ - ما هو الموطن الأصلي للبطاطا ؟
- ١٣٠٥ - أيها يلتهم الحجارة : النعامة أم الغوريلا ؟
- ١٣٠٥ - ماذا تفعل الكلاوي والطحال ؟
- ١٣٠٩ - أيها أسخن : الشعلة الزرقاء أم الصفراء ؟
- ١٣١٣ - أيها من أصل عربي : الكيمياء أم الجبر ؟
- ١٣١٧ - أي دول الأوبليك أكثر إنتاجاً ؟
- ١٣٢٩ - كم سنة هجرية تتطابق مع ٣٢ سنة ميلادية ؟
- ١٣٣٩ - كم عدد اسنان القرد ؟
- ١٣٣٩ - كم هي فترة حمل الكنغر ؟
- ١٣٤٣ - كيف كان الانسان يصطاد الديناصور ؟
- ١٣٤٣ - كم فيلا افريقيا يساوي وزن الحوت ؟
- ١٣٤٥ - ما الذي يسبب السواد على الفضة ؟
- ١٣٤٩ - كم عدد اشهر السنة القبطية ؟
- ١٣٥١ - كيف تشرب الافعى ؟
- ١٣٦١ - كم تبلغ ذرية زوج الفئران في السنة ؟
- ١٣٦٩ - اين عثر على اكبر ماسة ؟
- ١٣٧١ - كم مرة تبيض ملكة النحل ؟
- ١٣٧١ - كم ثمن الراديوم ؟
- ١٣٧٩ - على ماذا يدل الذيل الابيض للنعام ؟
- ١٣٨٢ - كيف تعرف إذا كان القرد سعيداً ؟
- ١٣٨٣ - مم يستخرج الفازلين ؟

- ١٣٩٥ - ما هو الثلج الجاف ؟
 ١٣٩٩ - هل للسلك دموع ؟
 ١٣٩٩ - لمن كتاب « الحاوي » في الطب ؟
 ١٤١٩ - متى يكون نمو الشعر أسرع ؟
 ١٤٤١ - كم كيلومترا يقطع الدم يوميا في الجسم ؟
 ١٤٤٥ - كيف تحمي النظارات الشمسية العين ؟
 ١٤٥٩ - كم نسبة الماء في الجسم ؟
 ١٤٨٥ - ما هو الاسم العلمي للطباشير ؟
 ١٤٩١ - أيهما اخترعت أولا : « الغواصة » أم « الدبابة » ؟
 ١٤٩٥ - الزائدة الدودية متصلة بالامعاء الغليظة أم الدقيقة ؟
 ١٤٩٧ - الماء الساخن يبرد أولا : في اناء اسود أم في اناء ابيض ؟
 ١٥١٥ - أيهما أكثر خطرا لدغة الافعى أم سم الافعى ؟
- ٨١ - الدينار ، الدرهم ، الفلوس ، القرش ، أيهما من أصل عربي ؟
 ٨١ - « السوربون » ما هي ، ومن أين جاء اسمها ؟
 ٨٣ - « بيجاما » ما هو أصل الكلمة ؟
 ٨٩ - ما هو أول فيلم عربي غنائي ؟
 ٩١ - ما هي حصة الزوج من ميراث الزوجة ؟
 ٩١ - المقنع الكندي ، هو اسم الشاعر أم لقبه ؟
 ٩٣ - زرياب لقب لشاعر وفنان . . . ما معناه ؟
 ١٠١ - جائزة نوبل . . . في أية مواضيع علمية تمنح ؟
 ١٠٣ - ما هو أصل اسم « قراقوز » وما معناه ؟
 ١٠٧ - جامعة هارفارد ، في أية مدينة أمريكية ؟
 ١٠٩ - دولة لا تنكس علمها . . . ما هي ؟
 ١٠٩ - السجاد الأحمر لماذا اختير لاستقبال كبار الشخصيات ؟
 ١١٣ - ورق اللعب - من ابتكره ولماذا ؟
 ١١٥ - مصارعة الجودو ، من أين جاءتنا ؟
 ١١٩ - الأوسكار جائزة فنية عالمية ، لماذا أطلق عليها هذا الاسم ؟
 ١٢٩ - أول أوبرا عزفت في مصر ؟
 ١٣٧ - أبو الهول ، ما أصل اسمه وما معناه ؟
 ١٣٩ - أغنية لأسمهان ، من لحنها ؟
 ١٤٩ - « مساج » كلمة فرنسية ، فما أصلها ؟
 ١٥٣ - « اوركسترا » ما أصلها وما معناها ؟
 ١٥٥ - أبو زيد الهلالي ، شخصية حقيقية أم خيالية ؟
 ١٥٧ - شريعة حمورابي ، ما حكمها على مهندس انهار منزل بناه ؟
 ١٥٩ - وسام شهير وطريف .
 ١٦٥ - كم عدد أصابع البيانو ؟
 ١٧٣ - ما هو « الطابور الخامس » ؟
 ١٧٥ - لماذا تحرز حافة النقود المعدنية ؟
 ١٧٥ - لماذا يتفألون بحدوة الحصان ؟
 ١٧٥ - لماذا يضاف الملح الى الثلج عند صناعة الثلجات ؟
 ١٧٥ - لماذا نبعثنا الشاي في الصيف ويدفئنا في الشتاء ؟
 ١٨٩ - علم الحبشة هل عليه صورة أسد ؟
 ١٩٣ - استقلال السودان والمغرب وتونس .
 ١٩٣ - استقلال البرازيل . . . متى ؟
 ٢٢٠ - أكبر جرس في العالم ؟
 ٢٤٦ - برقيات (ال - تي) ماذا تعني ؟

معلومات عامة

- ١٣ - من راقب الناس مات هماً . . . ما معناها ؟
 ١٩ - من القائل في ذم أحد البخلاء ؟
 ٢٧ - « غنيمية خليل علي » فنانة عربية . . . ما اسمها الفني ؟
 ٣٣ - كيف تضبط ساعتك على ساعة بيغ بن ؟
 ٣٧ - « ان من آخاك من أساك » ماذا تعني ؟
 ٣٩ - أول فيلم أجنبي ظهر فيه عمر الشريف .
 ٤١ - أكبر بناء شيده الانسان .
 ٥٣ - عروة ياقه الحكايت . . . من ابتكرها ؟
 ٦١ - أول دولة اتبعت نظام التوقيت الصيفي .
 ٦٣ - خضرة مفيدة ظنوها سامة فاستعملوها للزينة فقط . . . ما هي ؟
 ٦٧ - لماذا يرفع الشاهد كفه مفتوحا عندما يحلف اليمين ؟
 ٦٩ - دولة واحدة لا تضع اسمها على طابعها البريدية .
 ٦٩ - متى يحتفل العالم بعيد الأم ؟
 ٧٥ - أم كلثوم . . . ما هو الكلثوم ؟
 ٧٥ - « كارانتينا » . . . لماذا اطلقت على الحجر الصحي ؟
 ٧٧ - مدفع الهاون ، من أين جاء اسمه ؟

- ٢٤٨ - البيت الأبيض لماذا سمي كذلك ؟
- ٢٥٠ - أول فيلم عربي .
- ٢٥٢ - أصل كلمة استرليني .
- ٢٥٨ - الصليب الأحمر . . . من أين جاء شعاره ؟
- ٢٦٢ - أزرار كم الجاكيت . . . لماذا ؟
- ٢٧٦ - طاولة الزهر . . . من اخترعها ؟
- ٢٧٨ - بابا نويل . . . شخصية حقيقية أم خيالية ؟
- ٢٨٤ - هلفيشيا اسم على طوابع دولة . . . ما هي ؟
- ٣٠٤ - سيمفونية عن شاعر عربي .
- ٣١٢ - رمز الدولار . . . ما أصله ؟
- ٣٢٠ - لو كنت حكما في مباراة كرة قدم .
- ٣٢٦ - أكثر أسباب حوادث السيارات .
- ٣٥٠ - « يساري » و « يميني » صفات سياسية . . . ما أصلها ؟
- ٣٥٨ - « الكوريدا » ما هي ؟
- ٣٨٨ - تحويل التاريخ الهجري الى ميلادي .
- ٣٩١ - اين عقدت الألعاب الأولمبية مرتين ؟
- ٣٩٣ - تقاويم شمسية و قمرية ؟
- ٣٩٧ - سباق المراثون . . . ما أصله ؟
- ٣٩٨ - التحية بطلقات المدافع . . . ما أصلها ؟
- ٤٣٠ - « سكوتلانديارد » ما أصل اسمها ؟
- ٤٩٥ - أعلى شجرة في العالم .
- ٤٣٠ - الحداد عند بعض الشعوب لأربعين يوماً . . . لماذا ؟
- ٤٣٤ - الانسان أطول في الصباح أم المساء ؟
- ٤٣٥ - أخطر كرسي في السيارة ؟
- ٤٣٨ - « كندا » ما أصل الاسم ومعناه ؟
- ٤٤١ - كيف يصنع « السكرين » ؟
- ٤٤٢ - المرأة في الألعاب الأولمبية القديمة ؟
- ٤٤٣ - حكام عرب جامعيون ؟
- ٤٤٦ - أصل تسمية الأوروبيين بالفرنجة ؟
- ٤٤٧ - جائزة نوبل . . . من حصل عليها بعد وفاته ؟
- ٤٤٨ - الاسم القديم لمدينة نيويورك ؟
- ٤٥١ - اسم الحزب (النازي) ما معناه ؟
- ٤٥٧ - ما هو قانون « الراية الحمراء » ؟
- ٤٥٧ - لماذا العلم الأبيض للهزيمة ؟
- ٤٥٩ - أصل التحية العسكرية ؟
- ٤٦٥ - أصل كلمة (كرنفال) ؟
- ٤٧٥ - هل تدفن النعامة رأسها ؟
- ٤٧٧ - الثروة الطبيعية الثانية في العالم العربي ؟
- ٤٨٣ - من أين يستخرج العنبر ؟
- ٤٨٨ - أكثر الدول انتاجا للزيتون ؟
- ٤٩٠ - الفرق بين سباغيتي ومكرونة ؟
- ٥٠٥ - ما هي افتكنا - افتنا ؟
- ٥١١ - كلمة (أوكي) الأميركية ما أصلها ؟
- ٥٢٠ - التفويم القبطي هل هو شمسي أم قمرى ؟
- ٥٢٩ - أول حديقة حيوان ؟
- ٥٤١ - أكثر الأسماء شيوعا في العالم ؟
- ٥٤٤ - أوزان الموشحات الاندلسية ؟
- ٥٥٠ - من أين أخذ (يوسف أفندي) اسمه ؟
- ٥٥٧ - لقب (دكتور) ما أصله ؟
- ٥٥٨ - عدد اللغات في العالم ؟
- ٥٦١ - (استاد) تطلق على المدرجات الرياضية . . . فما أصلها ؟
- ٥٦٢ - دبلة الزواج . . . لماذا نقلها من اليد اليمنى الى اليسرى بعد الزواج ؟
- ٥٦٨ - فلانكو الرقصة الاسبانية . . . ما أصل اسمها ؟
- ٥٧٠ - جنود البحرية زيهم مختلف ؟
- ٥٧١ - أتمن الحجارة الكريمة ؟
- ٥٧١ - اليوبيل التنكي . . . بعد كم سنة ؟
- ٥٧٢ - اكبر حوضين جافين في العالم العربي .
- ٥٨٨ - عرف هذا الاسم « ارغوايا » .
- ٥٨٩ - عرف هذا الاسم (روريتانيا) .
- ٥٩٣ - علاج الحريق ؟
- ٥٩٧ - حفول نفطية في أبو ظبي .
- ٥٩٨ - دول عربية عملتها الدرهم .
- ٦٠١ - من وضع النشيد الوطني الفرنسي (المارسليز) ؟
- ٦١١ - معونات أبو ظبي الخارجية .
- ٦١٢ - معظم مدن النيل على الضفة الشرقية ؟
- ٦١٧ - أكبر منطقة حرة في الشرق .
- ٦٢١ - ما هو (حق الفيتو) ولمن ؟
- ٦٢٤ - أكبر لؤلؤة طبيعية .
- ٦٢٥ - أهم معادن امارة الفجيرة .
- ٦٢٦ - دكتور جيكل ومستر هايد ؟
- ٦٣٠ - دول الكومنويلث البريطاني .
- ٦٣٢ - الهراكري طريقة انتحار .
- ٦٣٣ - التقمص والتناسخ .
- ٦٣٦ - الطابور الخامس .
- ٦٥٠ - أنواع الخطوط العربية .

- ٦٥١ - ألوان الاعلام العربية .
٦٨٩ - أجزاء قيراط الماس -
٦٩٤ - الطماطم . . . أصلها وسبب تسميتها .
٦٩٩ - ايسلاندة سياسياً .
٧٠١ - منشىء وسام جوقة الشرف .
٧٠٤ - الاسكندر حلق لحمى جنوده .
٧٠٦ - الفاتيكان ، الكرملين ، والكاييتول اقيمت على تلال بنفس الاسماء .
٧٠٧ - الشاعر هوميروس اعمى إسمياً وفعلاً .
٧٠٨ - أول منظمة دولية بعد الحرب العالمية الثانية .
٧١٠ - اجتماع زعماء الحلفاء في المغرب ١٩٤٣ .
٧٢٠ - ألوان الاعلام الاسلامية .
٧٢٤ - هولندا والسويد مملكتان .
٧٤٧ - لماذا يتشاءمون من رقم ١٣ .
٧٦٦ - لماذا يوصف الحبارى بالغباء .
٧٦٦ - شعار الحزبين في الولايات المتحدة .
٧٧٣ - هل للقلب علاقة بالحفظ أو بالذاكرة .
٧٧٥ - أسماء أصلية لفنانين .
٧٧٦ - البيويل الفضي والذهبي والتنكي .
٧٧٨ - دورات الألعاب الأولمبية أين عقدت .
٧٨٦ - أول جامعة في العالم .
٧٩٤ - عملة اسبانيا وتشيلي .
٧٩٦ - أندونيسيا كانت مستعمرة هولندية .
٨١٢ - أمريكا الموطن الأصلي للقول السوداني .
٨١٤ - أول عربي قطع المانش .
٨١٤ - الموسيقى مونسارت (الساحر الصغير) .
٨٣٠ - أكبر تجمع يهودي في العالم .
٨٣٤ - الموطن الأصلي لموسيقى الرومبا .
٨٤٠ - حيوان (شنشيل) غالي الفراء .
٨٤٢ - الملك قارون عاش في تركيا .
٨٤٢ - الأسطول التجاري الياباني أكبر اسطول في العالم .
٨٤٦ - (جوديللو) لقب الجنرال فرانكو الأسباني .
٨٤٨ - روزفلت مات مشلولاً .
٨٥٤ - اللغة الحسانية في موريتانيا والسواحلية في تنزانيا .
٨٥٤ - البرتغال من حلف الناتو .
٨٨٦ - ألقاب عسكرية .
٨٩١ - أنواع الخطوط العربية .
٨٩٨ - ماهما (نواكشوط) و (دون كيشوت) .
- ٩٠٥ - لماذا أزرار الجاكيت الرجالي على الناحية اليمنى .
٩١١ - حارس المرمى لا يجوز استبداله أثناء المباراة .
٩٤٦ - أكبر مخزون للذهب في العالم .
٩٤٧ - لماذا التشاؤم من رقم ١٣ .
٩٤٨ - لماذا سميت الفاتيكان والكاييتول والكرملين .
٩٥٨ - أبطال كأس العالم في الكرة .
٩٥٩ - لماذا الساعة (٦٠) دقيقة .
٩٧١ - شروط الانضمام للجامعة العربية .
٩٧٢ - محمد علي كلاي كيف خسر البطولة .
٩٧٨ - عطلة البوذيين في سيلان .
٩٧٩ - من هو صاحب (أبو الهول) ، ولماذا سمي بهذا الاسم ؟
٩٨٣ - دوائر وألوان شعار الأولمبياد .
٩٨٤ - أعلى ناطحة سحاب .
٩٨٩ - أول شعر مستعار (باروكة) .
٩٩١ - العرب وكأس العالم .
١٠٠٨ - أصل رسم (الكاريكاتور) .
١٠٠٩ - نظام انتخاب الرئيس الأميركي .
١٠٢٣ - الاسلام الديانة الثانية في الهند .
١٠٢٦ - الصومال أكبر مصدر للبخور واللبان .
١٠٢٧ - مادة حجر الولاة .
١٠٣٤ - دورات كأس الخليج .
١٠٣٦ - بودوان ملك بلجيكا وجوستاف ملك السويد .
١٠٤٢ - الريال القطري ١٠٠ درهم .
١٠٤٨ - وجه (أبو الهول) باتجاه الشرق .
١٠٤٨ - نجوم الاعلام العربية .
١٠٤٨ - بناية ووترجيت في واشنطن .
١٠٥٠ - نجوم وهلال الاعلام العربية .
١٠٥٢ - أصحاب الدم الأزرق .
١٠٥٦ - أنواع الطائرات البخارية النفاثة .
١٠٥٨ - أجزاء الدينار التونسي والليبي .
١٠٦٠ - تجمعات اليهود في العالم .
١٠٦٠ - أعضاء حلف الأطلسي .
١٠٦٢ - عملات بولندا وتشيكوسلوفاكيا .
١٠٦٢ - أوائل المعترفين بإسرائيل .
١٠٦٤ - أعضاء الشيوخ والنواب في أمريكا .
١٠٦٤ - منظمات الأوبك والأوبيك .
١٠٧٢ - قطر والامارات في الجامعة العربية .
١٠٧٤ - موريتانيا جمهورية اسلامية .

- ١٠٧٤ - خليفة روزفلت .
- ١٠٧٨ - حارس المرمى لا يجوز تغييره .
- ١٠٨٢ - كتابة اللغة العبرية والتركية .
- ١٠٨٢ - حوادث مهمة في شهر آب .
- ١٠٨٤ - منغوليا جمهورية شعبية .
- ١٠٨٨ - روما مقر منظمة الأغذية والزراعة العالمية .
- ١٠٨٨ - وحدة العملة في الصومال ، قبرص ، كينيا ويوغندا .
- ١٠٩٨ - « أرض الكنانة » أطلقه عمرو بن العاص على مصر .
- ١١٠٠ - الحرس البابوي من سويسرا .
- ١١٠٠ - حق المرأة في الانتخاب .
- ١١٠٠ - جائزة نوبل للسلام .
- ١١٠٤ - باريس مقر منظمة الصحة العالمية .
- ١١٠٦ - أكبر عدد للبقر في العالم .
- ١١١٠ - انضمام الامارات وموريتانيا للجامعة العربية .
- ١١١٠ - الاستعمار الفرنسي للجزائر والمغرب .
- ١١١٢ - مدة الرئاسة في لبنان وفرنسا وأمريكا .
- ١١١٢ - الأبيض لون الحداد في الصين .
- ١١١٢ - الملكة لا تدخل مجلس العموم البريطاني .
- ١١١٤ - نجوم الرتب العسكرية .
- ١١٢٠ - (جلفار) اسم رأس الخيمة قديماً .
- ١١٢٢ - وحدة العملة في الصومال وموريتانيا .
- ١١٢٢ - عجمان الأكثر ازدهاماً في دولة الامارات .
- ١١٢٤ - (حلق) اسم قديم لدمشق .
- ١١٥٧ - من هي أصغر أم في التاريخ ؟
- ١١٧٣ - من أي صوف يُصنع الكشمير ؟
- ١١٨١ - أين توجد أكثر المسلات المصرية ؟
- ١١٨٥ - ما أصل « شهر العسل » ؟
- ١١٨٩ - من أول من غنى نشيد « بلادي بلادي » ؟
- ١١٨٩ - ما أكثر الصحف انتشاراً ؟
- ١٢٠٧ - أكبر فندق في العالم ؟
- ١٢١٣ - متى أول السنة العبرية ؟
- ١٢٢٧ - ما هي الدول التي تطلق على عملتها اسم دينار ؟
- ١٢٣٣ - من أول من استعمل ساعة اليد ؟
- ١٢٤٥ - كم برميلاً يملأ طن البترول ؟
- ١٢٥٣ - كم عدد افلام محمد عبد الوهاب ؟
- ١٢٦٧ - كيف يحسب الهدف والتسلسل ؟
- ١٢٧٧ - ماذا يفعل الثمر والعسل ؟
- ١٢٧٩ - جريدة اسبرسو ؟
- ١٢٧٩ - العملة ؟
- ١٢٨١ - اين تصدر الجارديان والأوبزرفر ؟
- ١٢٨٣ - من فاز بكأس كرة القدم ثلاث مرات ؟
- ١٢٨٣ - أيها أسبق : روز اليوسف أم آخر ساعة ؟
- ١٢٨٣ - كم طول طفل الحوت عندما يُولد ؟
- ١٢٨٥ - أيها يتألف من ١٠٠ هله : الريال السعودي ام الدينار الجزائري ؟
- ١٢٨٧ - ما جمع « ابن اوى » ؟
- ١٢٨٩ - اين تبدأ حياة الكتكوت ؟
- ١٢٩١ - أيها أكبر سعراً : البترول الغني بالكبريت ام قليل الكبريت ؟
- ١٢٩٧ - ما أول صحيفة مغربية ؟
- ١٣١٥ - من نال جائزة نوبل : طاغور ام غاندي ؟
- ١٣١٧ - أيها من صنع قريش : الكارافيل ام الكوميت ؟
- ١٣٢٣ - أيها يُطابق توقيت جرينتش : الرباط ام مدريد ؟
- ١٣٣٣ - متى تبدأ الذبابة بوضع البيض ؟
- ١٣٣٥ - كم عدد الازرار في اللباس الصيني ؟
- ١٣٥٥ - ما عدد دول الكومنولت ؟
- ١٣٥٩ - من يسكن البيت الابيض ؟
- ١٣٦١ - من هو ستروجر مخترع قرص التليفون ؟
- ١٣٦٩ - كم نسبة النخيل المثمر في العالم العربي ؟
- ١٣٧٥ - كم هي سرعة نقار الخشب ؟
- ١٣٧٩ - من هم الاكثر تطبيقاً لسنائهم ؟
- ١٣٨١ - ما عقوبه السائق السكران في سان سلفادور ؟
- ١٣٨٥ - أين اعلى نسبة للزوجات العاملات ؟
- ١٣٩٣ - كيف وصلت شجرة البن إلى البرازيل ؟
- ١٤٠٣ - لماذا دهنوا البيت الابيض باللون الابيض ؟
- ١٤٠٧ - من اول من استعمل خواتم الزواج ؟
- ١٤١١ - ما وزن أكبر لؤلؤة في العالم ؟
- ١٤١٣ - من أي فصيلة حيوان الديناصور ؟
- ١٤١٥ - كيف يسبح الاخطبوط ؟
- ١٤٢١ - ما هي لغة التخاطب عند الزرافة ؟

- ١٤٨٣ - كم بيضة تضع انثى النسر سنويا ؟
 ١٤٨٣ - أي الامعاء اطول ؟
 ١٤٨٧ - أيها اسم رقصة شعبية في هاواي : هولاهولا أم كان كان ؟
 ١٤٩١ - الشلن وحدة العملة في النمسا أم هونغ كونغ ؟
 ١٤٩٥ - أيها المانية : ايروفلوت أم لوفت هانزا ؟
 ١٤٩٥ - كم عدد الاعضاء الدائمين في مجلس الأمن ؟
 ١٤٩٧ - أيها لا يُغمض عينيه عند النوم : الماعز أم الثعلب ؟
 ١٤٩٩ - أين كان يحق للمرء أن يطلق زوجته إذا كانت ثرثارة ؟
 ١٥١٥ - أيها صحي : النوم في السرير المرتفع أم المنخفض ؟
 ١٥١٧ - من اكثر عددا : لاعبو كرة السلة أم كرة الطائرة ؟
 ١٥١٩ - وجه الغريق يكون إلى اسفل أم إلى اعلى ؟

- ١٤٣٧ - لماذا لم يشاهد أحد الدب القطبي وهو يأكل طير البطريق ؟
 ١٤٤٣ - لماذا قسم العام إلى ١٢ شهرا ؟
 ١٤٤٩ - ما هو الطعام الذي يستخرج منه بعض الادوية المفيدة ؟
 ١٤٥١ - ما هو الغذاء الذي يفيد الجلد ، وضغط الدم ويطرد الغازات ؟
 ١٤٥٩ - كيوييد من آلهة اليونان أم الرومان ؟
 ١٤٥٩ - أيها اكثر الحبوب استهلاكا في العالم : الارز أم القمح ؟
 ١٤٦٣ - كم يبقى الحوت تحت الماء ؟
 ١٤٦٣ - الحصبة أم التشنوسي من امراض الحجر الصحي ؟
 ١٤٧١ - كم يشرب الجمل مرة واحدة ؟
 ١٤٧٣ - التيفويد أم الحمى الصفراء من امراض الحجر الصحي ؟
 ١٤٨١ - ما هو منبه الجهاز الهضمي ؟



الخطوط والألوان في الفن الإسلامي

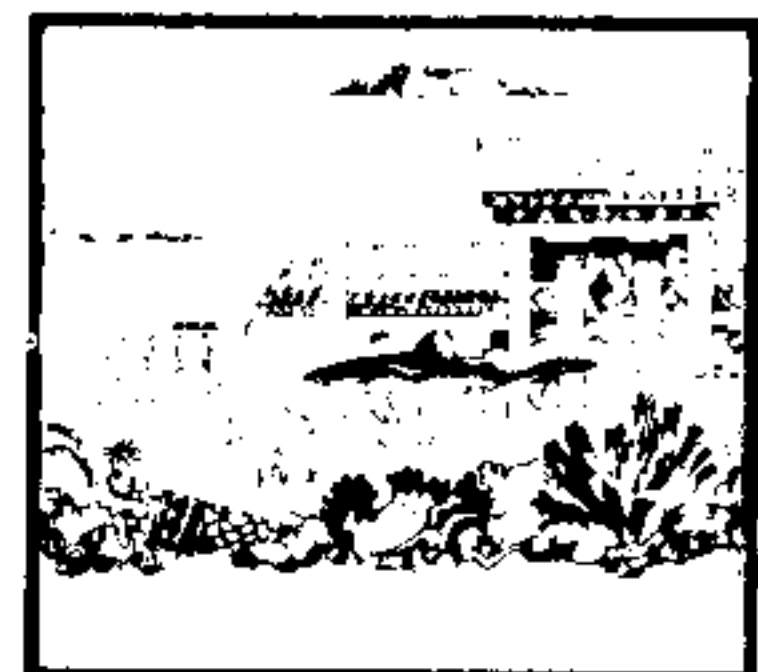
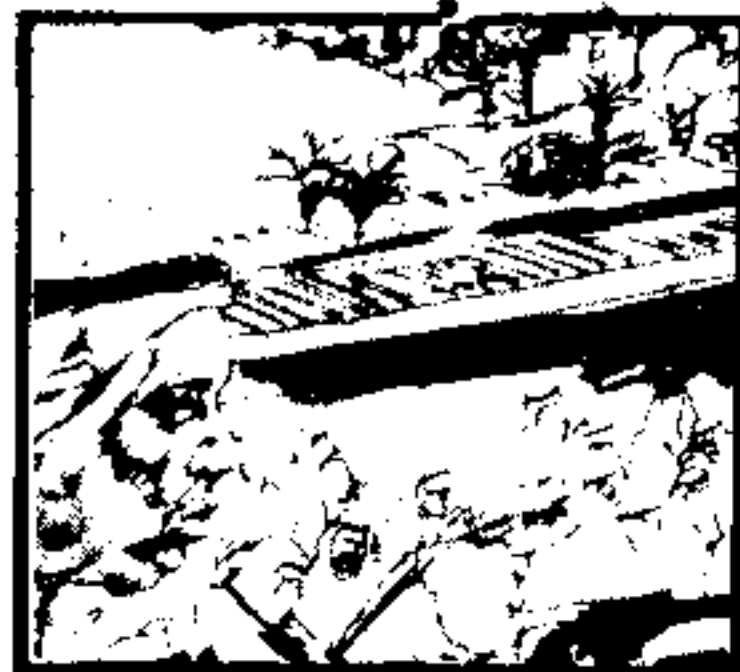
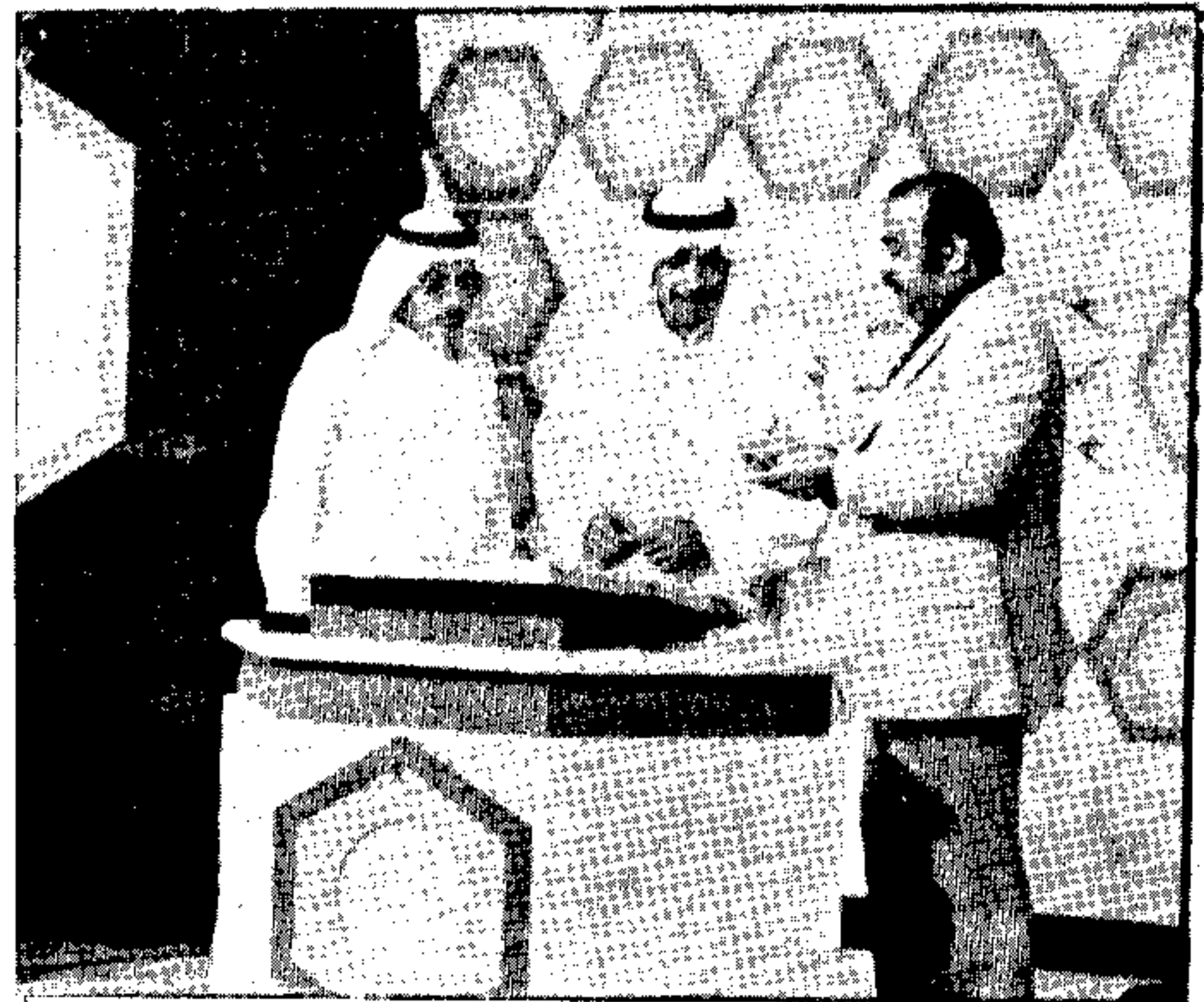

س : اسم (محمد) قد يكون أكثر الاسماء استعمالاً عند المسلمين تيمناً باسم الرسول (صلعم) ولكن .. هل حمل هذا الاسم أحد من العرب قبل سيدنا محمد بن عبد الله ؟ ومن اختار هذا الاسم للرسول (صلعم) .
 * أول انسان حمل هذا الاسم هو سيدنا محمد (صلعم) واختار له هذا الاسم أبوه عبد الله بن عبد المطلب قبل وفاته .

* اسم محمد كان شائعاً قبل الإسلام ... وحمله المنات ولكن لم يشتهر أحد منهم .. فليس بينهم شعراء ولا حكام ولا قادة عسكريون .

أما الذي اختار هذا الاسم لسيدنا محمد فهو عمه أبو طالب الذي كان له صديق وشريك في تجارته اسمه محمد ابن زيد وكان صدوقاً أميناً وكان لقبه محمد الصادق الأمين حتى أن أبا طالب أطلق على الرسول لقب الأمين عندما وجد أخلاقه تشبه أخلاق شريكه محمد بن زيد .

* قبل الرسول (صلعم) لم يحمل هذا الاسم الا سبعة منهم محمد بن أحيحة بن الحلاج ، ومحمد بن سفيان بن مجاشع ومحمد بن حمران بن ربيعة بن سلمة الذي أدرك الإسلام واشترك في بدر وغزوة تبوك . واختار هذا الاسم للرسول (صلعم) جده عبد المطلب بطلب من أمه أمية رضي الله عنها .

ج : لم يحمل اسم محمد قبل الرسول (صلعم) الا سبعة منهم (محمد بن أحيحة بن الحلاج ، ومحمد بن سفيان بن مجاشع ومحمد بن حمران بن ربيعة ، والآخر هو محمد بن سلمة الذي أدرك الإسلام واشترك في بدر وغزوة تبوك .

أما الذي اختار الاسم للرسول (صلعم) فهو جده عبد المطلب بطلب من أمه أمية رضي الله عنها ، ويروى أن ثلاثة من الذين حملوا هذا الاسم قبله أطلق عليهم أبائهم اسم محمد لانهم سمعوا من العرافين أن نبياً سينولد في هذه الأمة اسمه محمد . ويروى أن أمية رأت في المنام من يقول لها « إنك حملت بسيد هذه الأمة .. فاذا ولد قولي » أعيد بالواحد من شر كل حاسد وسميه محمداً .

ولقد ذكر اسم (محمد) في القرآن الكريم أربع مرات ، واسم (أحمد) مرة واحدة .

اسم علي

علي كرم الله وجهه ، هو ابن أبي طالب بن عبد المطلب بن هاشم ابن عبد مناف ، وأمّه فاطمة بنت أسد بن هاشم بن عبد مناف ، أول هاشمية ولدت لهاشمي ، وكان علي أصغر أبناء أبويه ، وكان اسمه الذي سمته به أمه « هيدرة » ، وهو من أسماء الأسد ، فأحببت أن تحيي فيه اسم أبيها (أسد) ، فدعته بمعناه ، ولم تدعه بلفظه ، ولكن آياه - وقد رأى ابنه قد علا شرفاً بمولده في الكعبة - سماه علياً .

وكان اسم علي من الاسماء الفادرة في الجاهلية كاسم محمد ، وأما في الإسلام فيقول السعدي : لم يتقلد الخلافة الى هذا الوقت - وهو سنة اثنتين وثلاثين وثلاثمائة من خلافة المتقي لله العباسي - من اسمه علي ، الا علي ابن أبي طالب ، وعلي المكتفي بالله العباسي بن المعتضد العباسي والإمام علي والد الحسن والحسين سبطي الرسول من زوجه فاطمة البتول ، ابنة الرسول .

حرب قبل النبوة

رجل .. يدعي النبوة

ادعى رجل النبوة في زمن المهدي ، فلما أدخل عليه سألته : أنت نبي ؟ قال : نعم ! قال : الى من بعثت ؟ قال : اوتركتوني ابعث الى أحد ؟ بعثت بالفداة وحبست بالعشى



امراة ... تدعي النبوة

قيل ان امرأة ادعت النبوة أيام المتوكل ، فأحضرت اليه ، فقال لها : أنت نبية ؟ فقالت : نعم ! قال : أتؤمنين بمحمد ؟ قالت : نعم . قال : فانه صلى الله عليه وآله وسلم قال : لا نبي بعدي . قالت : نعم ، ولكنه لم يقل لا نبية بعدي !!

س : قاد رسول الله صلعم في المعارك الاولى للاسلام مثل معركة بدر ومعركة أحد ... ولكن هل اشترك الرسول صلعم في حروب قبل نبوته .. ؟

* اشترك في حرب واحدة غير اسلامية هي حرب (ذي قار) وكانت بين العرب والفرس ... وهي أول معركة ينتصر فيها العرب على الفرس في الجاهلية ... وقال يومها ((هذه أول معركة يأخذ فيها العرب حقهم من الفرس))

* لم يشترك الرسول صلعم في أية حرب غير الحروب الاسلامية فلم تنتسب في حياته قبل الرسالة أية حرب بين العرب وغيرهم .

* الحرب الوحيدة التي اشترك فيها الرسول في الجاهلية هي حرب (الفجار) وكانت بين كنانة وقيس وكان عمر الرسول (١٧ سنة او ٢٠ سنة) وخرج اليها مع عمه ابي طالب .

ج - حرب (الفجار) هي الحرب الوحيدة التي اشترك فيها الرسول (صلعم) في الجاهلية ، وكانت بين كنانة وقيس . وكان عمر الرسول (١٧ عاما او ٢٠ عاما) وخرج اليها مع عمه ابي طالب .. وقد سميت هذه الحرب باسم (الفجار) لانها وقعت في شهر رجب وهو أحد الأشهر (الحرم) التي يحرم فيها القتال ... وبذلك خالفوا عاداتهم المتبعة .. وانتصرت فيها كنانة على قيس ، وكانت مهمة الرسول (صلعم) رد نبال العدو الى اعمامه ليستعملوها في القتال .

سنن عبد المطلب

● قال رسول الله صلى الله عليه وسلم: ان عبد المطلب سن في الجاهلية خمس سنن اجراها الله له في الاسلام : حرم نساء الآباء على الابناء ، فأنزل الله قوله « ولا تنكحوا ما نكح آباؤكم من النساء » ووجد كنزا فأخرج منه الخمس ، وتصديق به فأنزل الله قوله « واعلموا ان ما غنمتم من شيء فان لله خمسة .. »

الاية» ولما حضر زمزم سماها سقاية الحاج ، فأنزل الله قوله « أجعلتم سقاية الحاج ، وعمارة المسجد الحرام ، كمن آمن بالله واليوم الآخر ؟ .. الاية » وسن في القتل مائة من الابل فأجرى الله عز وجل ذلك في الاسلام ، ولم يكن للطواف عدد عند قريش فسن فيهم عبدالمطلب سبعة أشواط . فأجرى ذلك في الاسلام .

بكة . . ومكة —

● بئر زمزم . . ردمت لسنين طويلة قبل ان يعاد حفرها . . من الذي ردمها . . ؟

— بعد ان قام سيدنا ابراهيم وولده سيدنا اسماعيل ببناء بيت الله الحرام بمكة بسنين طويلة . . . طمعت بعض القبائل القريبة من مكة في الاستيلاء عليها . . فانقضت قبائل « خزاعة » على « الجرهيين » الذين كان بيدهم امر مكة . . وادرك « مضاض بن عمرو بن الحسارث الجرهى » الذى آل اليه امر مكة ان الامر افلت من يده . فأتى الى بئر زمزم ، فحفرها واعمق غورها واتى بهدايا الكعبة . . ووضعها فى البئر وهال عليها الرمال فطمرها وطمس معالمها . وكان أمه من وراء ذلك ان يعود اليه امر مكة ثانيا . . ولكن شاء الله الا يعود مضاض الى مكة والا يعود ايضا غيره من الجرهيين .

س : : يقول تعالى (ان اول بيت وضع للناس للذي ببكة مباركا وهدى للعالمين) .

ويقول تعالى (وهو الذي كف ايديهم عنكم وايديكم عنهم ببطن مكة) . . صدق الله العظيم .

فما هو الفرق بين مكة وبكة ؟

★ لا فرق بين مكة وبكة اطلاقا . . . والاسمان يعنيان البلد المزدهم .

★ لا فرق بين الاسمين وهما يعنيان البلد القليل الماء .

★ بكة غير مكة . . فهي جزء من مكة اي بطن مكة . وهي منطقة المسجد الحرام والكعبة وما حولها . أما مكة فهي كل المدينة اي من الكعبة الى البطحاء .

ج : بكة غير مكة . . فبكة هي جزء من مكة ، وهي بطن مكة ، أي منطقة المسجد الحرام والكعبة المشرفة وما حولها . أما مكة فهي كل المدينة من الكعبة المشرفة الى البطحاء . . . ومن أسماء مكة : الحاطمة البلد الامين ، أم القرى ، المقدسة ، وغيرها . . وللمدينة المنورة أسماء عديدة منها العذراء ، المباركة ، المرزوقة ، المختارة ، القدسية ، المحرمة ، الطيبة ، الشافية ، العاصمة ، الجابرة . . . وطبعا اسمها المعروف يثرب .

● بئر « زمزم »

كان لقريش مركز كبير بين القبائل العربية من جراء سيادتهم على الكعبة ، واشتغالهم بالتجارة ، وما زال نفوذها يزداد حتى ولي امرها عبد المطلب بن هاشم بن عبد مناف ، الذي اقام الرفادة (اطعام الحجاج أيام الموسم) ، والسقاية للحجاج على احسن ما كان يقيمونه بمكة قبله ، واعاد حفر بئر زمزم سنة 565 م . وكانت قد انطمت ونضب ماؤها . وتجمع الروايات في الحديث عن زمزم : « انه لما فرغ الماء والطعام ، وتعالى صيحات الطفل اسماعيل عليه



السلام ، وخشيت السيدة هاجر على ابنها من الموت جوعا وعطشا ، اخذت تهرول بين جبل الصفا والمروة ، حتى اذا أتت السمي سبع مرات ، عادت الى اسماعيل ، فاذا به يفحص الارض بقدمه حيث ينبع الماء من الارض ، وظهرت بئر زمزم .

ويقول المسعودي ان بئر زمزم سميت بهذا الاسم ، لان الفرس كانت تحج اليها في الزمن الاول ، فزمزمت عليها ، والزمزمة صوت تخرجه الفرس من خياشيمها عند شرب الماء .

س : اسم خديجة يطلقه الكثيرون على بناتهم تيمنا بالسيدة خديجة بنت خويلد زوجة الرسول (صلم) الاولى .. فما هو معنى خديجة ؟ .
 * الخديجة هي النخلة المثمرة .
 * الخديج هو السحاب الممطر .. والخديجة هي السحابة الممطرة .
 * الخديج هو الجنين الذي يولد قبل اوانه (سباعوي او ثمناوي) .

ج : الخديج هو الطفل الذي يولد قبل الشهر التاسع .. وجمعها خدج .. وفي مستشفيات الولادة نجد اجنحة خاصة للاطفال الخدج .. يوضع فيها الطفل داخل غرفة زجاجية الى ان يكتمل نموه
 راجع صفحة ٣٤٧

■ متى بدأ المسلمون يحتفلون بعيد الفطر ؟

— في سنة اثنين هجرية

■ وعيد الاضحى ؟

— في نفس السنة ايضا

■ ولكن أيهما !حتفل به قبلا ؟

— اولهما .. عيد الفطر .

★★★

اختيار الزوجة

● أراد أحد الفلاسفة أن يتزوج فرشح له معاونه ثلاث فتيات جميلات .. وراى الفيلسوف أن يختبر أخلاقهن ، فقدم لكل منهن مجموعة من اللآلئ ، فشكرته الاولى قائلة : « انى لم ار فى حياتى اجمل من هذه اللآلئ » ، اما الثانية فقالت : « لو أن هذه اللآلئ تضاف اليها قطعة من الماس ، لتكوئن منها عقد رائع » . وقالت الثالثة : «احتفظ بهذه اللآلئ لنفسك فانا يكفينى الحب وحده » .

وكان أن اختار الفيلسوف الفتاة الاولى وعلل ذلك بأن اجابتها تدل على انها فتاة عاقلة ترضى بالواقع وتسعد به ، اما الثانية فان اجابتها تدل على انها فتاة شرمة طماعة لا يكفئها ما عندها . اما الثالثة فاجابتها تدل على انها فتاة خيالية لا تعيش فى عالم الواقع ، ومثلها لا تصلح لمواجهة اعباء الحياة الزوجية .

أجرة الخليفة

● حينما ولى عمر بن الخطاب الخلافة استشار الصحابة رضى الله عنهم فى أجر عمله ، فقال له على بن أبى طالب : « لك غداء وعشاء » فأخذ عمر بذلك وعندما سئل عن حقه فى بيت المال قال : « ما أصلحنى وأصلح عيالى بالمعروف » . ففرضوا له حلة للشتاء وحلة للصيف . وراحلة للحج والعمرة ، ودابة يقضى بها حوائجه ويستخدمها فى جهاده .

ولما علم عمر يوما أن غلامه سقاه لبن ناقة من مال المسلمين الذى هو مال الله سبحانه وتعالى انزعج كثيرا وقال له : ويحك لقد سقيتنى نارا .

س : كان بلال (أول مؤذن في الاسلام) . . عبدا
 واشتراه أبو بكر رضي الله عنه ليعتقه . وكان من
 الصحابة ويلقب بمؤذن الرسول (صلم) . فهل أذن
 بلال بعد وفاة الرسول (صلم) ؟ .
 * بقي بلال مؤننا حتى عهد أبي بكر لأنه كان عبدا
 لأبي بكر واعتقه . وحفظا للمودة والاحترام بقي مؤننا
 حتى وفاة أبي بكر .
 * امتنع عن الأذان ولم يؤذن أبدا بعد وفاة الرسول
 (صلم) رغم طلب أبي بكر وعمر وعثمان وعلي رضي
 الله عنهم .
 * امتنع عن الأذان . إلا أنه أذن مرة واحدة بطلب
 من عمر بن الخطاب في مناسبة مهمة هي مؤتمر
 (الجابية) . وهي قرية جنوب دمشق في الجولان .
 وهناك التقى عمر بقادته خالد بن الوليد ويزيد بن أبي
 سفيان وشرجيل وغيرهم ، وعقد مؤتمرا وزع فيه
 القيادات ونسق الخطط ، وأعطى عهدا أشهرها
 المعهدة العمرية لأهل ايلياء (القدس) .

ج — بعد وفاة النبي العربي الكريم (ص) امتنع بلال
 بعد ذلك الا مرة واحدة ، يوم مؤتمر الجابية بطلب من
 الخليفة عمر بن الخطاب رضي الله عنه . وفي ذلك
 اليوم أذن بلال ويكى كل الصحابة تأثرا لأنه لم يؤذن
 بعد وفاة الرسول (صلم) إلا في ذلك اليوم .

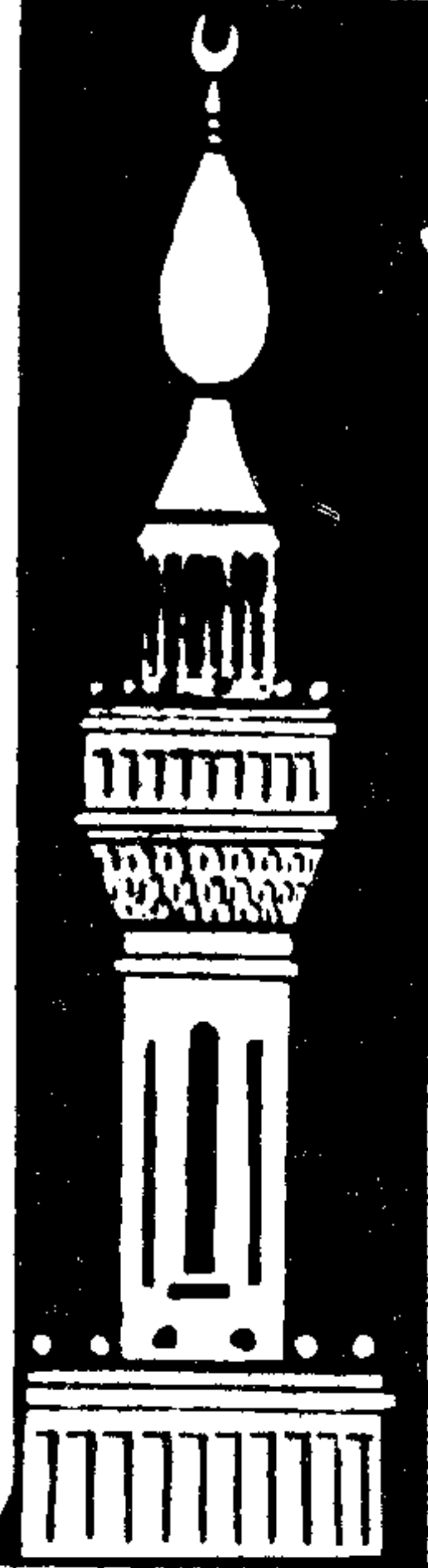

كان (بلال) من السابقين الاولين الى الاسلام ، أسلم مع أبي بكر وخديجة ، وعلي وعمار ،
 وصهيب المقداد ، وكان عبدا (لامية بن خلف) وأميرة يومذاك من أئمة الكفر ، ومن أعنف
 الصادين عن سبيل الله ، فكيف يرى عبده يسارع الى الاسلام ، ويترك دين سيده ؟ انها
 لاحدى الكبر في نظر هذا الطاغية !! فماذا يفعل بذلك الذي أحدث هذا الحدث ، على عين
 سيده ، لا يباليه ، ولا يحفل به .

لقد طفق (أمية) يفتن في تعذيب (بلال) يلقي به في وقدة الهجير ، ثم يضع الحجارة فوق
 صدره ، ويريده أن يرجع عن الاسلام ، فيأبى ، ثم يأبى ، ويقذف في وجه الشرك قوله (الله
 أحد ، الله أحد) وقد كان أيضا أمية الفاجر يلبس بلالا درعا من الحديد ، ويقذف به في وهج
 الشمس ، حتى إذا حمي الحديد ، قلبه فوق جسده ليذوق العذاب ، وهو يقول له : لا تقل ،
 الله أحد ، بل أذكر اللات والعزى ، فيأبى بلال ذلك عليه ، ويصبر على آذاه ، ويقول ، أحد ،
 أحد . .

ولقد عز أمره على أبي بكر الصديق ، فطلب من (أمية) ، وهو يعذب بلالا ، أن يكف عن
 تعذيبه ، وأن يبيعه آياه ، فباعه أمية ، واشتراه أبو بكر بسبع أواق من الذهب ، ولقد شاء

الكعبة والاذان

عندما هاجر الرسول الى المدينة كان اول ما فعله هو بناء مسجده على الارض التي بركت فيها ناقته .. وكان الرسول في اول الامر ، يترك للمسلمين حرية اختيار قبلتهم في الصلاة ، لانه كما قال الله تعالى : « والله المشرق والمغرب فاينما تولوا فثم وجه الله ، ان الله واسع عليم » .
 وحينما اوشك الرسول صلى الله عليه وسلم ، ان ينتهي من بناء مسجده بالمدينة رأى ان يتجه المسلمون الى جهة واحدة ، ولذا عهد الى قالب مصنوع من الحجر والطين ووضع ملامصاً للحائط الشمالي من المبنى ، وبه عين اتقبله الاولى ، وكانت بيت المقدس . ولكن الله عز وجل امر ان تكون الكعبة قبلة المسلمين : فقال سبحانه وتعالى :
 « قد نسرى ثقلب وجهك في السماء ، فانولينك قبلة ترضاهما ، فويل وجهك شطر المسجد الحرام » .

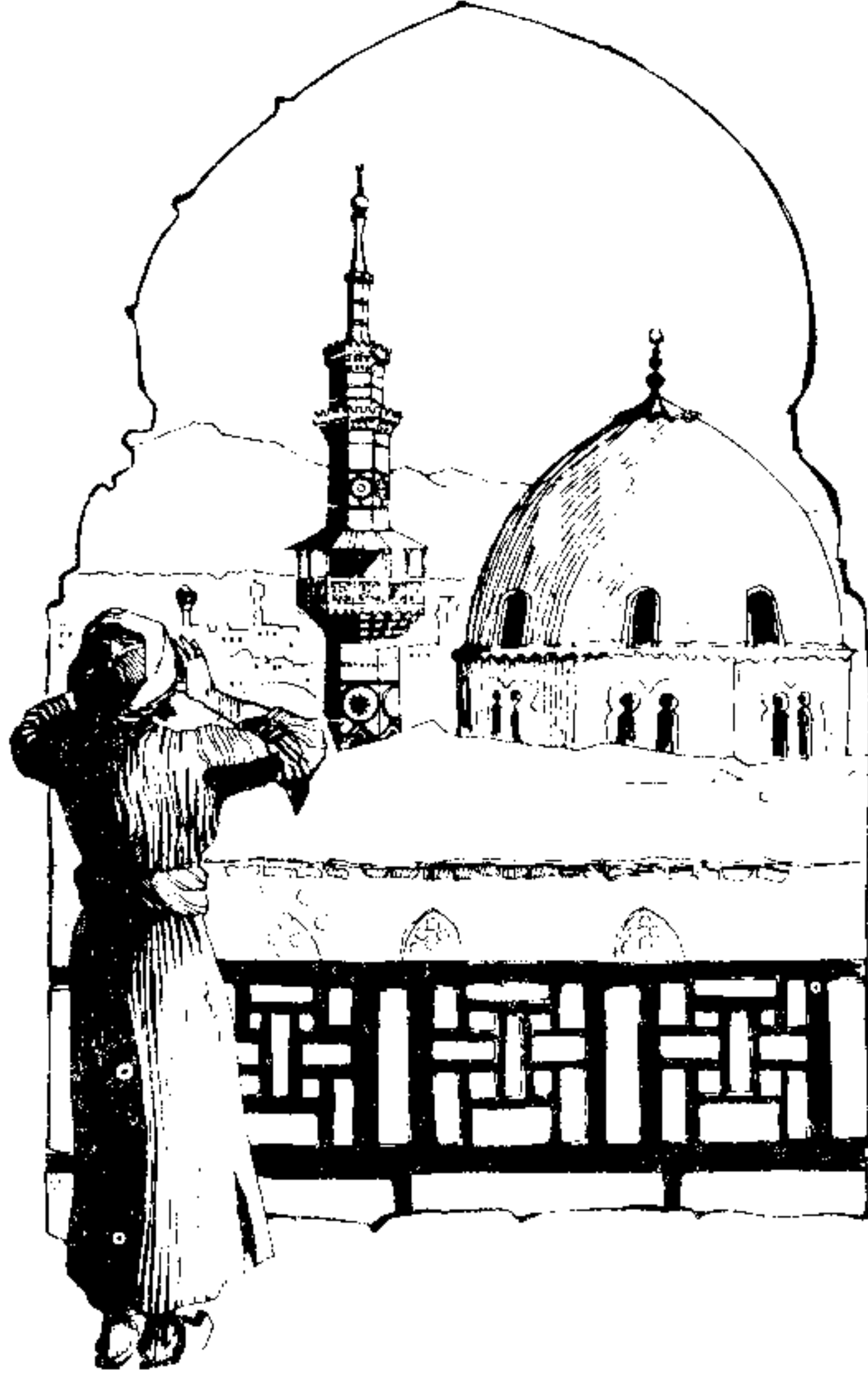

لؤم (امية) واستخفافه (بلال) الرجل المسلم ، ان قال لابي بكر ، بعد تمام الصلوة : لو ابيت ان تشتري بلالا ، الا بأوقية واحدة ، لبعثك اياه !! فرد الصديق هذه الالهانة عن بلال بقوله : (لو ابيتم ان تبيعوا بلالا الا بمائة اوقية لبذلناها واشتريناها) !!
 ولما هاجر النبي صلى الله عليه وسلم الى المدينة ، لازمه (بلال) بها ، ما فارقه في سفر ولا في حضر ، بل لقد كان في الغزوات ، يضرب له الخيام ، ويظلمه من الشمس ، ثم رشحه للاذان عندما شرعه الله جهارة صوته ، ونداوة جرسه ، وحلاوة أدائه .
 وكان له ادب في الاذان ، وادب في دعوة الناس الى الصلاة !! كان يؤذن في الوقت ، ثم يتريث منتظرا خروج رسول الله صلى الله عليه وسلم للصلاة ، فاذا ابطأ في حجراته يذهب بلال ويقف بالباب ، ويقول : « جي على الصلاة حي على الفلاح ، الصلاة يا رسول الله » ولا يقيم الصلاة حتى يخرج عليه السلام ..
 وكانت (بلال) عادة لطيفة لعلها بقيت الى ازمان متأخرة ، يتناقلها المؤذنون ، وهي انه كان يردد بعض ابيات وكلمات كلما شرع في الصعود للاذان ، وهذه الكلمات كلها استغفار ، واسترحام ، واستتابة من الذنوب ، وما أحلاها ، تهيب النفوس الى اجابة دعوة الداعي للصلاة ..

س : توفي الرسول العربي صلى الله عليه وسلم وهو في سن الثالثة والستين.. فمن من خلفائه الراشدين توفي في هذه السن ايضا؟

★ علي بن ابي طالب كرم الله وجهه .

★ علي بن ابي طالب وعمر بن الخطاب رضي الله عنهما .

★ علي بن ابي طالب وعمر بن الخطاب وابوبكر الصديق رضي الله عنهم .



ج : ثلاثة من الخلفاء الراشدين توفوا في سن الثالثة والستين، وهم ابوبكر الذي تولى الخلافة وهو في سن ال ٦١.. وعمر بن الخطاب الذي تولى الخلافة وهو في سن ال ٥٢.. وعلي بن ابي طالب الذي تولى الخلافة وهو في سن ال ٥٢... اما ذو النورين عثمان بن عفان فقد مات عن ٨٢ عاما. ■

راجع صفحة ١٦٥

✻

اشام من طويس

● طويس يضرب به العرب المثل في الشؤم ، وهو رجل من اهل المدينة ، مولى لبني مخزوم ، واسمه عيسى بن عبد الله . وهو اول من اظهر المجنون بالمدينة ، وكان مغنيا يضرب بالدف . فسئل عن مولده فقال : ولدت يوم مات رسول الله صلى الله عليه وسلم ، وفطمت يوم مات ابو بكر الصديق ، وختنت يوم قتل عمر ، وتزوجت يوم قتل عثمان ، وولد لي ولد يوم قتل علي ابن ابي طالب فيقولون في امثالهم السائرة اشام من طويس .

✻

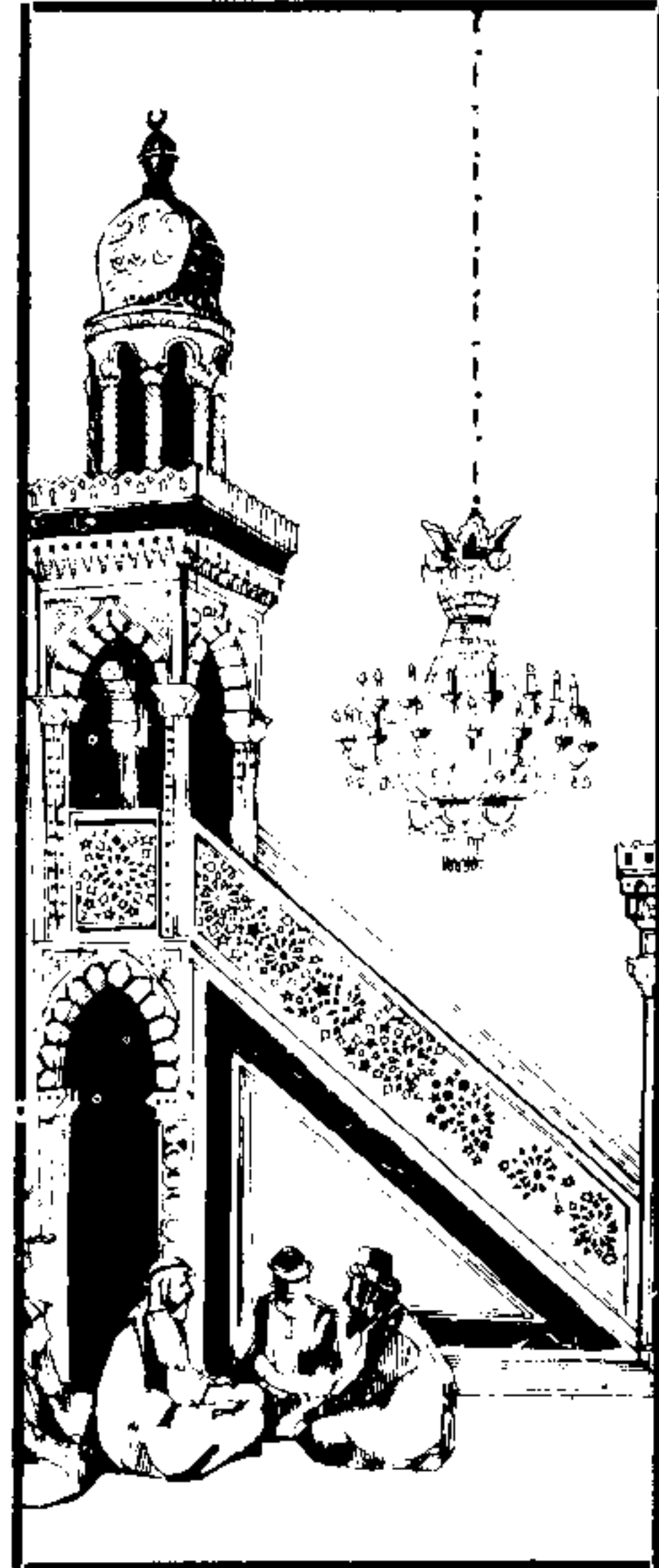

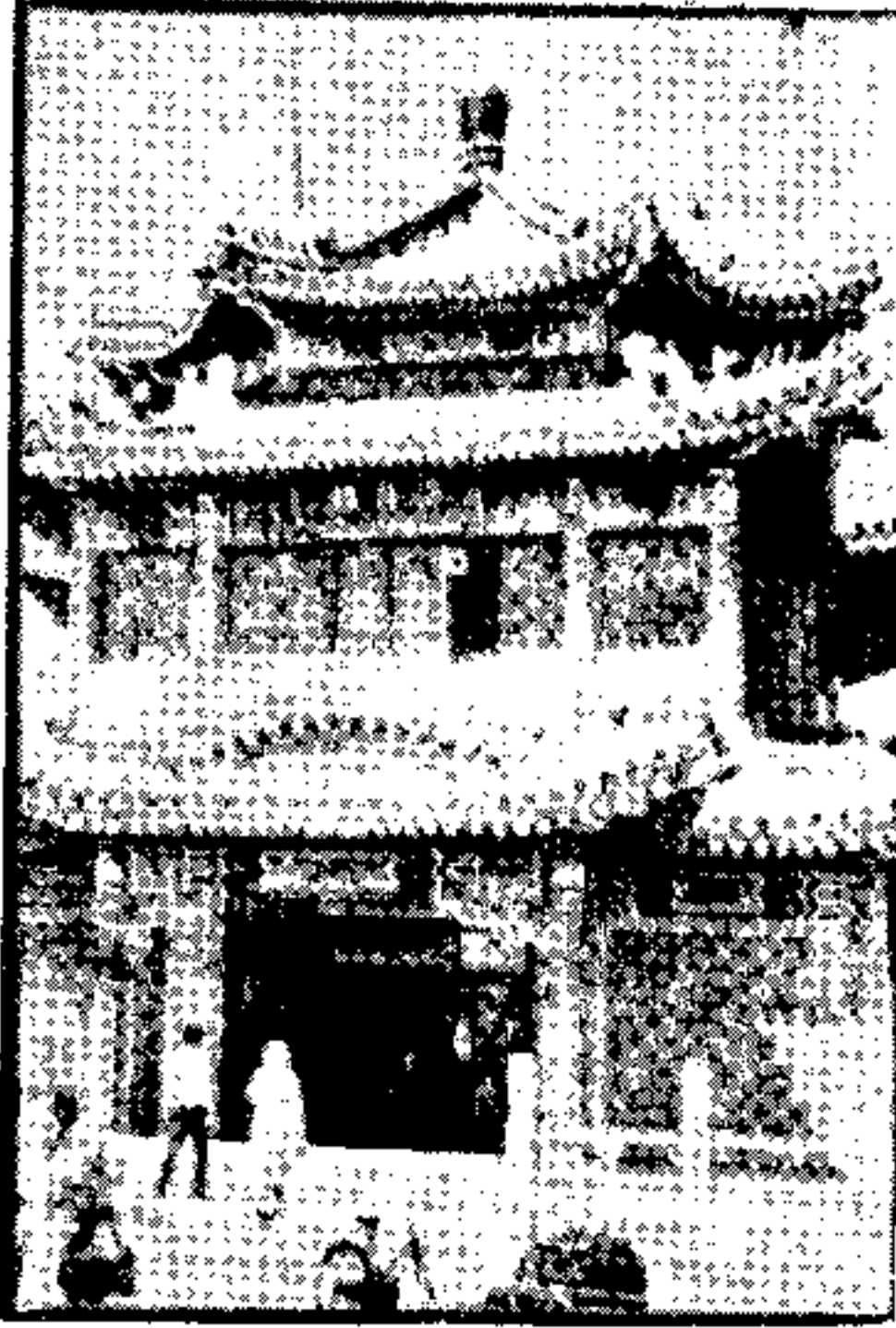

س : لم يعرف الأوروبيون شيئا كثيرا عن اقطار شرق اسيا قبل عام ١٢٦٤ م. إذ لم يصل إلى الصين قبل ذلك التاريخ أي انسان من اوروبا.. فمن هو أول أوروبي وصل إلى الصين؟

★ ماركوبولو.. وهو بحار إيطالي من فينيسيا (البندقية). وقد اعجب به ملك الصين التتري (كوبلاي خان) وعينه مستشارا له، ثم عينه واليا على إقليم في المملكة الصينية.

★ قبل ماركوبولو وصل إلى الصين عمه مافيو بولو.

★ قبل ماركوبولو وصل إلى الصين أبوه نيقولا بولو وعمه مافيو بولو

ج : قبل أن يصل الرحالة الأوروبي ماركوبولو إلى الصين في سنة ١٢٦٤م ويشتهر بعد ذلك كأول أوروبي حقق هذا الانجاز، كان قد وصل إلى الصين قبله كل من أبيه نيقولا بولو وعمه مافيو بولو. ■

قاموس عربي صيني

باللغة الصينية	بالعربي
بي لوسالن	: القدس
بالي شن	: الاسكندرية
ياو دان	: الأردن
في جو	: أفريقيا
أوجو	: أوروبا
: شاتو	: السعودية
دي لي بولي	: طرابلس
فاكو	: فرنسا
مايكو	: أمريكا
شي لا	: اليونان
: أودا لي لا	: أستراليا
بوتاوريا	: البرتغال
بي لي شي	: بلجيكا
باو جيا لي يا	: بلغاريا
سولين	: روسيا
سومن تالا	: سومطرة
روي لين	: السويد
روي شي	: سويسرا

■ من هو أول فدائي في الاسلام؟
— أول فدائي في الاسلام هو الإمام علي بن أبي طالب كرم الله وجهه .
فحين قرر المشركون اغتيال النبي عليه الصلاة والسلام، في بيته، نطسوع الإمام رخي الله عنه للنوم تلك الليلة في فراش النبي الكريم. نام وحده معرضا نفسه لتهلكة على أيدي المشركين .



■ ومن هو أول شخص استشهد في معركة في تاريخ الاسلام؟

(عبيده بن الحارث بن عبد المطلب) وكان استشهاده في غزوة بدر ، فقد دخل عبيده في مبارزة مع (عتبة بن ربيعة) جرح على اثرها ساقه . ومات وهو بجسائب الرسول صلى الله عليه وسلم . راجع صفحة ٣٩٣

س : روي عن الرسول صلعم أنه قال (خير يوم طلعت فيه الشمس هو يوم الجمعة) وكان ليوم الجمعة قديما اسم اخر فما هو ومن اطلق عليه اسم الجمعة ولماذا ؟
 * كان اسمه (حربه) وسماه الجمعة سيدنا ابراهيم الذي ترك زوجته هاجر وعاد اليها والتقى بها عند المسجد الحرام وقد تدفق ماء زمزم ... وكان ذلك في يوم حربه فسماه يوم الجمعة .. اي يوم اجتماعه بالعائلة .
 * كان اسمه في الجاهلية (السادوس) وكانت اسماء الايام الثالث والرابع والخاموس والسادوس (الجمعة) والسابع السبت .. وسماه (الجمعة) سيدنا محمد صلعم لانه وصل المدينة المنورة في هجرته في هذا اليوم .. واجتمع بالانصار فسماه يوم الجمعة .
 * كان اسمه عند العرب العاربة يوم (العروبة) وسماه الجمعة احد اجداد الرسول (صلعم) وهو (كعب بن لؤي) الذي جمع قريشا في هذا اليوم وخطب فيهم .



ج : كان العرب العاربة يسمون يوم الجمعة (العروبة) .
 وكعب بن لؤي ، أحد اجداد الرسول العربي صلى الله عليه وسلم هو الذي اطلق على (العروبة) اسم (الجمعة) تكريما ليوم جمع فيه قريشا وخطب فيهم به .

الايام

كانت لايام الاسبوع في الجاهلية أسماء غير المستعملة الان نذكرها فيما يلي :

- | | |
|---------------------|---------------------|
| ١ - أول للأحد | ٢ - أهون للثنين |
| ٣ - جُبَار للثلاثاء | ٤ - دِبَار للأربعاء |
| ٥ - مؤنيس للخميس | ٦ - عَرُوبَة للجمعة |
| ٧ - شِيَار للسبت | |

وقد جمعها شاعر بقوله :

أؤمّل أن أعيش وأن يومّي
 أو المروى دِبَار فان افتتة
 بأوّل أو بأهون أو جُبَار
 فمؤنيس أو عَرُوبَة أو شِيَار

ومعظم هذه الاسماء مجهول المعنى ويحتمل أن يقصد بها ما يأتي :

- أول : أي أول الاسبوع وهو الاحد .
 أهون : قد يكون مشتقا من الهون أي السكينة والوقار كقولهم فلان يمشي على الارض هونا وهو الاثنين .
 جُبَار : ومعناه الهدر كقولهم ذهب دمه جُبَارا وهو الثلاثاء .
 دِبَار : أي بعد ذهاب الوقت كقولهم يأتي الصلاة دبارا وهو الاربعاء .
 مؤنيس : أي الذي يذهب الوحشة وهو الخميس .
 عَرُوبَة : (بفتح العين) لم يذكر معنى له في قواميس اللغة سوى انه اسم قديم ليوم الجمعة
 شِيَار : قد يكون محرفا عن العبرية (شبات) أي السبت .

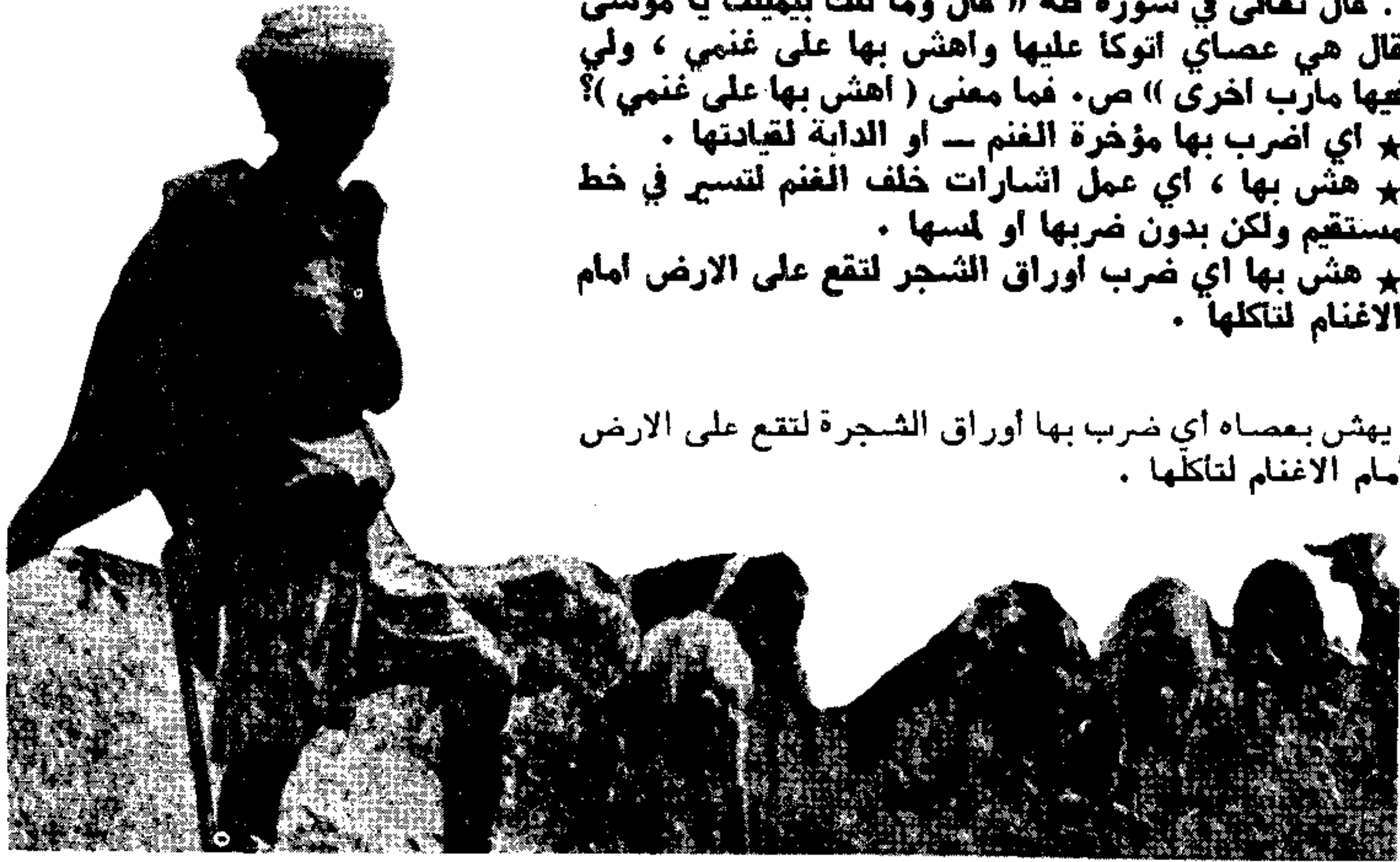

س : قال تعالى في سورة طه « قال وما تلك بيمينك يا موسى قال هي عصاي أتوكأ عليها وأهش بها على غنمي ، ولي فيها مارب أخرى » ص . فما معنى (أهش بها على غنمي) ؟
 * أي اضرب بها مؤخرة الغنم - أو الدابة لقيادتها .
 * هشش بها ، أي عمل اشارات خلف الغنم لتسير في خط مستقيم ولكن بدون ضربها أو لمسها .
 * هشش بها أي ضرب أوراق الشجر لتقع على الأرض أمام الاغنام لتأكلها .

ج : يهش بعصاه أي ضرب بها أوراق الشجرة لتقع على الأرض أمام الاغنام لتأكلها .

- ١ - المحرم : لأنه أحد الأشهر الحرم .
- ٢ - صفر : لأن ديارهم كانت تخلو فيه من أهلها بخروجهم إلى الحرب بعد المحرم يقال أصفرت الدار إذا خلت .
- ٣ - ربيع الأول : لانها وقعا في الربيع وقت التسمية .
- ٤ - ربيع الآخر :
- ٥ - جمادى الأولى :
- ٦ - جمادى الآخرة :
- ٧ - رجب : لانهم كانوا يعظمونه بترك القتال فيه . يقال رجب الشيء أي هابه وعظمه .
- ٨ - شعبان : لتشعب القبائل فيه للاغارات بعد قعودهم عنها في رجب .
- ٩ - رمضان : من الرمضاء لأنه وقت التسمية وقع عند اشتداد الحر يقال رمضت الحجارة إذا سخنت بتأثير الشمس .
- ١٠ - شوال : لان الأبل كانت تشول فيه بأذنابها أي ترفعها طلبا للتلقيح .
- ١١ - ذو القعدة : لقعودهم فيه عن القتال .
- ١٢ - ذو الحجة : لاقامتهم الحج فيه .

وكان من الخطأ تسمية بعض الشهور بأسماء الفصول التي وقعت فيها لأنه إذا حدث هذا التوافق بين الشهور والفصول وقت التسمية فإنه لا يدوم بمرور الزمن لان سنتهم كانت قمرية لا شمسية . فمثلا رمضان لا يقع دائما في الصيف .

راجع صفحة ٢٧٧

س : من التقاليد في حالة الوفاة عند بعض الشعوب ان يحد اهل المتوفي اربعين يوماً فما هو اصل هذا التقليد ؟ .

★ انه تقليد مسيحي واخذه عنهم المسلمون في بعض الاقطار الاسلامية . ولان الصيام عند المسيحيين مدته ٤٠ يوماً فانهم يحيون ذكرى أمواتهم بعد اربعين يوماً من الوفاة .

★ انه تقليد قديم واقدم من الديانة المسيحية . . فهو تقليد فرعوني اذ كان قدامى المصريين يحنطون كبار موتاهم بعملية معقدة وبعدها توضع الجثة في مادة (النيطرون) لمدة اربعين يوماً . ثم تخرج الجثة في احتفال ديني يقرأون فيه (كتاب الموتى) ثم تلف الجثة وتغطي بالشمع .

★ هذا التقليد اغريقي الاصل فقد كان اقرباء المتوفي يجتمعون بعد ٤٠ يوماً من وفاته في معبد رئيس الالهة (زيوس) ليقرأوا وصية المتوفي . واتخذوا عدد الايام اربعين لانهم كانوا يعتقدون ان روح الميت تنقل من اله الحياة الى اله الفناء ثم الى اله الرحمة ثم الى رئيس الالهة في رحلة تستغرق اربعين يوماً حتى تصل الى رئيس الالهة (زيوس) .

ج : تقليد الحداد لمدة اربعين يوماً اصله تقليد فرعوني . . فقد كان الحداد على المتوفي يستمر اربعين يوماً الى ان تتم العمليات المعقدة لتحنيط الجثة والتي كانت تستغرق اربعين يوماً .

راجع صفحة ١٠٩

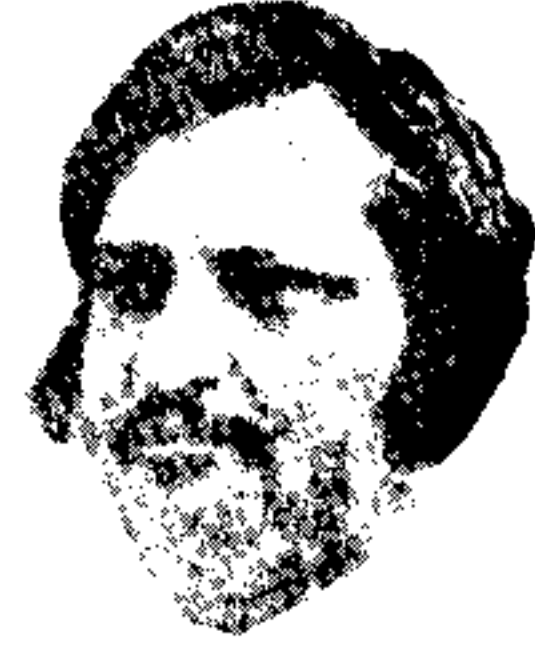

بلزك يثري

● كان الروائي الفرنسي « بلزك » يتمنى في مستهل شبابه أن يحيا حياة الترف والبذخ . وحدث ان مات عم له ، وخلف له ثروة ، فكتب بلزك الى صديق له خطابا قال فيه : « أمس في تمام الساعة الخامسة صباحا ، انتقل عمي الى السماء ، وانتقلت أنا الى حياة أفضل ! »

اتحاد ثنائي

ان كل تقدم في دولة الامارات العربية المتحدة ، هو تقدم لكل العرب وكل نهضة في هذا البلد تضيف رصيذا جديدا الى امتنا العربية .
زايد بن سلطان

« ان ابناء الخليج هم حماة الخليج .. ان هذه هي ارضنا ويجب ان تبقى لنا بعيدا عن الصراعات الدولية . وسنحفظ باراضينا ونتعاون مع اشقائنا على هذا » .
زايد بن سلطان

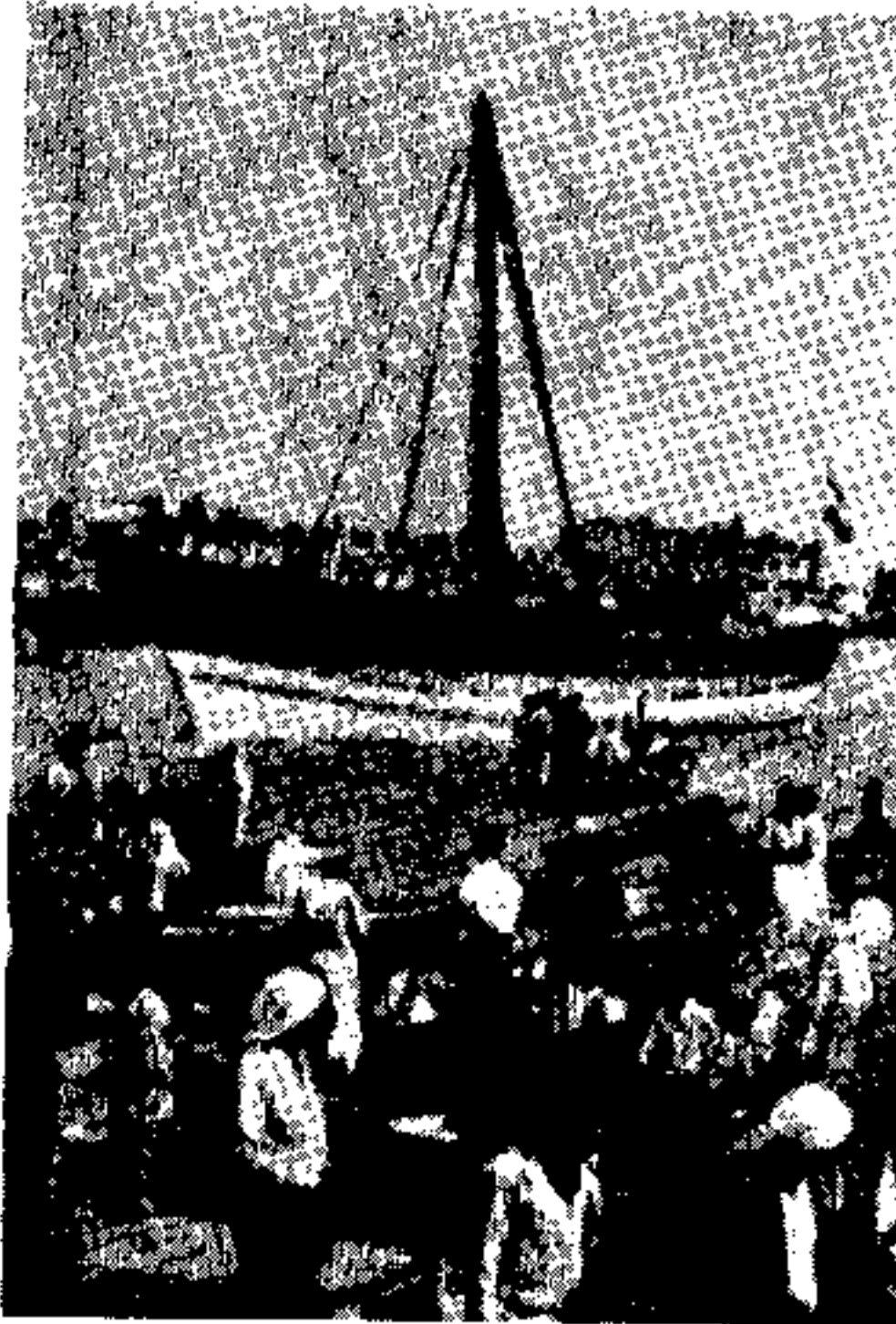

س : اعلن الاتحاد بين الامارات العربية في ٢/١٢/١٩٧١ وكان يضم ٦ امارات (ابو ظبي - دبي - الشارقة - أم القيوين - الفجيرة - عجمان) ثم انضمت رأس الخيمة الى الاتحاد . ولكن قبل اعلان هذا الاتحاد كان هناك اتحاد ثنائي معلن في ١٨/٢/١٩٦٨ بين امارتين من الامارات العربية المتحدة . . فما هما ؟ وما هي العاصمة التي كانت مقترحة لهذا الاتحاد الثنائي ؟ .

★ العاصمة دبي والاتحاد بين اماره (ابو ظبي وامارة دبي) .

★ العاصمة ابو ظبي والاتحاد بين اماره ابو ظبي وامارة دبي) .

★ العاصمة ابو ظبي والاتحاد بين اماره (ابو ظبي وامارة الشارقة) .

ج : قبل تأسيس دولة الامارات العربية المتحدة كان هناك اتحاد ثنائي أعلن يوم ١٨/٢/١٩٦٨ بين اماره (أبو ظبي وامارة دبي) ، نص على ان مدينة دبي هي العاصمة . .

وبفضل الايمان العميق بجدوى تجميع الاجزاء المتناثرة في كيان واحد لدى الشيخ زايد بن سلطان آل نهيان حاكم (أبو ظبي) واخوانه حكام الامارات الست الاخرى ، فقد نجحت المساعي الوجدوية الحميدة باقامة كيان دستوري واحد هو دولة الامارات العربية المتحدة التي ارتفع علمها لأول مرة في اليوم الثاني من شهر ديسمبر ١٩٧١ ليكون برهاننا على ان وحدة الامة العربية ممكنة التحقيق . وبهذا انتهت في دولة الامارات مرحلة الانتداب البريطاني وبدأت مرحلة الاستقلال والبناء والتشييد ، وانضمت اثر ذلك الى منظمة الامم المتحدة وجامعة الدول العربية واصبحت تضطلع اليوم بدور طلائعي هام . وبالرغم من الخطوات العملاقة التي قطعتها الامارات حتى اليوم على طريق التقدم فان البلاد ما تزال تواصل سيرها قدها نحو الرقي والازدهار في جميع الميادين .



● اول من اضاف اسم الله الى اسمه من الخلفاء هو المعتصم ، فقيل : المعتصم بالله .
راجع صفحة ٩

اوائل

● اول خليفة امر بترجمة الكتب الى العربية هو الخليفة العباسي ابو جعفر المنصور .

س : المعروف ان دولة الفاتيكان ليس لها جيش . . بل حرس بابوي قليل العدد (٨٣) حارس . ولكن لماذا كان الحرس البابوي ولا يزال من مواطنين سويسريين ؟
 * لان البابا (ليو العاشر) كان سويسريا . . وفضل ان يكون حراسه من ابناء بلده وبقي هذا تقليد متبع حتى اليوم .

* تعرض البابا جريجوري السادس عشر في عام ١٨٤٨ لمحاولة اغتيال من حارس ايطالي . فقرر المجمع الكنسي ان يسرح جميع الحراس الايطاليين ويعين حراسا من دولة محايدة هي سويسرا . وبقي هذا التقليد متبعا حتى اليوم .

* كان السويسريون في الماضي يقبلون على التجنيد كمرتزقة لجيوش أوروبا لعدم وجود جيش سويسري نظامي متفرغ - وفي عام ١٨٧٤ حرم الدستور على السويسريين التجنيد كمرتزقة - واستثنى الحرس البابوي اكراما للفاتيكان .

ج : في عام ١٨٧٤ حرم الدستور السويسري على المواطنين العمل كمرتزقة لجيوش أوروبا التي كانوا يعملون معها لعدم وجود جيش نظامي سويسري منظم ومتفرغ . الا ان الدستور استثنى الحرس البابوي اكراما للفاتيكان .
 ومما يذكر انه يشترط في المتحقين بالحرس البابوي ان يكونوا ابناء عائلات كاثوليكية محترمة ، وان يكونوا قد خدموا خدمة عسكرية كاملة . وللحرس البابوي زي خاص قام بتصميمه مايكل انجلو وهو من لونيين (أزرق وأخضر) .
 وفي سويسرا ليس هناك جيش قائم بذاته ، فكل مواطن جندي مدرب وعليه خدمة عسكرية من سن ١٩ - ٦٠ .
 وعليه ان يكون مستعدا لاي طارئ للتعبة العسكرية .



القبعات .. والخوذات

يرفع الأوربيون قبعاتهم للتحية أو عند دخولهم البيوت، وهذه عادة قديمة ترجع الى عصر سيادة الفروسية في أوروبا، يوم كانت قبعات الرجال والشبان خوذاً حديدية تقيهم في الحروب والمعارك، وكان الرجل في ذلك العهد إذا دخل منزلاً نخلع قبعته، كأنه يعترف بصداقته لأهل المنزل، أو لمن يرفع قبعته له عند رؤيته، وأنه لا يخشى سوءاً، وقد زال عصر الفتوة لديهم، وبقيت عادة رفع القبعات.

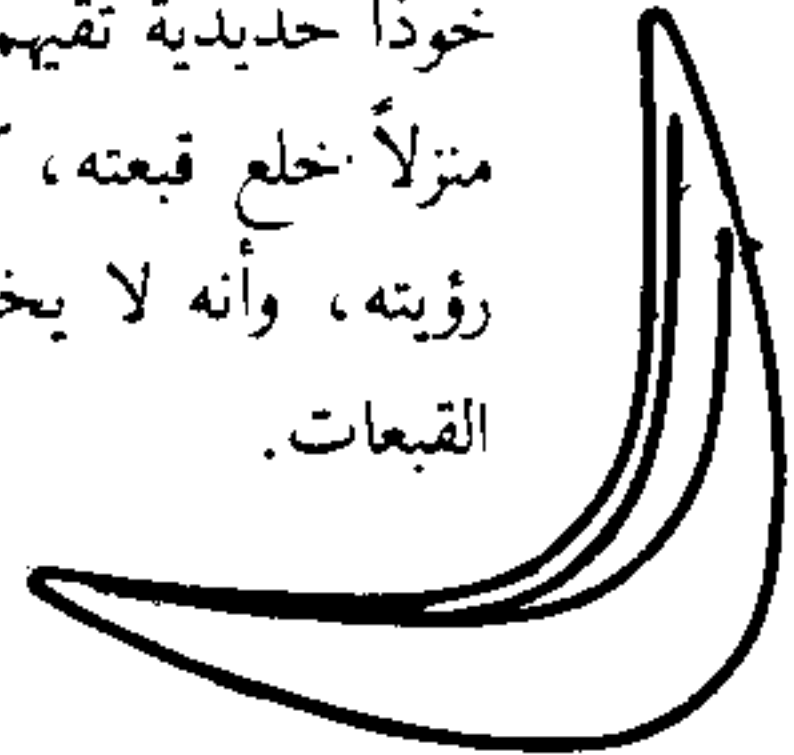



لما مرض أبو بكر وأوصى بنو
أجله ، طشي أن هو قبض
ولم يعهد بالخلافة إلى أحد يجمع
شئ من المسلمين ، ويؤهد
كلمتهم ، عاد الاختلاف على
الخلافة بين المسلمين سرته
الأولى ، فيمكن منهم العدو ،
فراى ببعد نظره أن يخطأ
لهذا الأمر ، تلافيا للاخطار .
ولما وقع الاختيار على بكر على
عمر ، جعل يستشير فيه كل
من دخل عليه من الصحابة ،
فأتوا عليه جميعا . ثم دعا
أبو بكر عثمان بن عفان ، فإبلاه
كتاب عهد لعمر بن الخطاب .
وهذا نصه :

كتاب العهد :

بسم الله الرحمن الرحيم ،
هذا ما عهد به أبو بكر خليفة
محمد رسول الله صلى الله
عليه وسلم ، عند آخر عهده
بالدنيا ، وأول عهده بالآخرة ،
في الحال التي يؤمن فيها الكفر
ويتقى الفجر ، اني استصممت
عليكم عمر بن الخطاب ، فان
بر وعدك فلنك على به ، وراي
فيه ، وان جار وبدل فلا علم
لي بالغيب ، والخير أردت ،
وتكل امرئ ما اكتسب الوسيعة
الذين ظلموا أي منقلب يتقلبون .
فلما تولى أبو بكر الصديق
سنة ١٢ هـ (٦٣٤م) . تولى
عمر بن الخطاب الخلافة بعده .

س : أطلق الرسول (صلعم) بعض الألقاب على المقربين
من الصحابة والانصار وكبار القادة ... مثلا أطلق على
خالد بن الوليد لقب - سيف الله المسلول . وعلى أبي
بكر الصديق اسم (عبد الله) بدل اسمه الأصلي (عبد
الكمبة) وعلى عمر بن الخطاب لقب الفاروق . ولكن على
من من الصحابة أطلق لقب (أبو حفص) ؟
★ أبو حفص هو الأسد لان (الحفص) هو الشبل -
وأطلقه (صلعم) على سيدنا علي بن أبي طالب لغروسيته
وشجاعته .

★ أبو حفص لقب أطلقه الرسول (صلعم) على عمه حمزة
ابن عبد المطلب لشجاعته وأقدامه .
★ أطلق الرسول (صلعم) لقب أبي حفص على سيدنا عمر
ابن الخطاب .

ج : أطلق الرسول (صلعم) لقب أبي حفص على سيدنا
عمر بن الخطاب ، أما كنية سيدنا عثمان بن عفان فكانت
« أبو عمرو وأبو عبد الله » . وكنية سيدنا علي بن أبي
طالب « أبو الحسن » .



● أصاب الناس قحط في خلافة أبي بكر الصديق ،
وبينما كان الناس في ضيق وحاجة شديدين إذ قدمت من
الشام ألف راحلة طعام لعثمان بن عفان رضي الله عنه ،
فأسرع التجار إليه يسأولونه شراؤها . وكلما أربحوه
على شراؤها قال لهم قد زادني فقالوا له : من زادك ونحن
تجارة المدينة قال لهم : « الله زادني بكل درهم عشرة
فهل عندكم زيادة ؟ » قالوا : لا . قال : « أتشهدكم أنها
صدقة على فقراء المدينة » .

وقيل : إن عثمان بن عفان تصدق بتجهيز نصف جيش
العسرة الذي كان يبلغ ثلاثين ألف مقاتل .

س : تم نزول الانسان على سطح القمر عدة مرات. حتى انه تمكن من ان يحمل معه سيارة لتنقلاته على سطح القمر... طبعاً ملابس الرواد واجهزتهم صممت بحيث تلائم جو القمر ودرجة حرارته. فكم تبلغ درجة الحرارة على سطح القمر؟

★ درجة الحرارة على سطح القمر ثابتة تقريباً في كل الايام، وهي حوالي ٢٠ تحت الصفر.

★ درجة الحرارة على سطح القمر متغيرة حسب تقلبات الفصول والليل والنهار، وهي تتراوح ما بين ٥٠ تحت الصفر و ٥٠ فوق الصفر.

★ درجة الحرارة على سطح القمر تتراوح ما بين ١٥٠ فوق الصفر و ١٢٠ تحت الصفر.



ج : تنأثر حرارة سطح القمر كثيراً بضوء الشمس... فعندما تضيء الشمس سطح القمر ترتفع حرارته الى ١٥٠ درجة، وعندما تغيب عنه الشمس تنخفض حرارته الى ١٢٠ درجة تحت الصفر. نك لأن القمر ليس له غلاف جوي، شأن الأرض، يعدل من مدى تأثيره السريع بارتفاع الحرارة وانخفاضها. ■



هل عرفت ان طول الانسان عندما يأوي الى الفراش في الليل يختلف عن طوله عندما يستيقظ في الصباح ؟ فعندما يستيقظ من النوم صباحاً ، هل هو أطول أم أقصر ؟

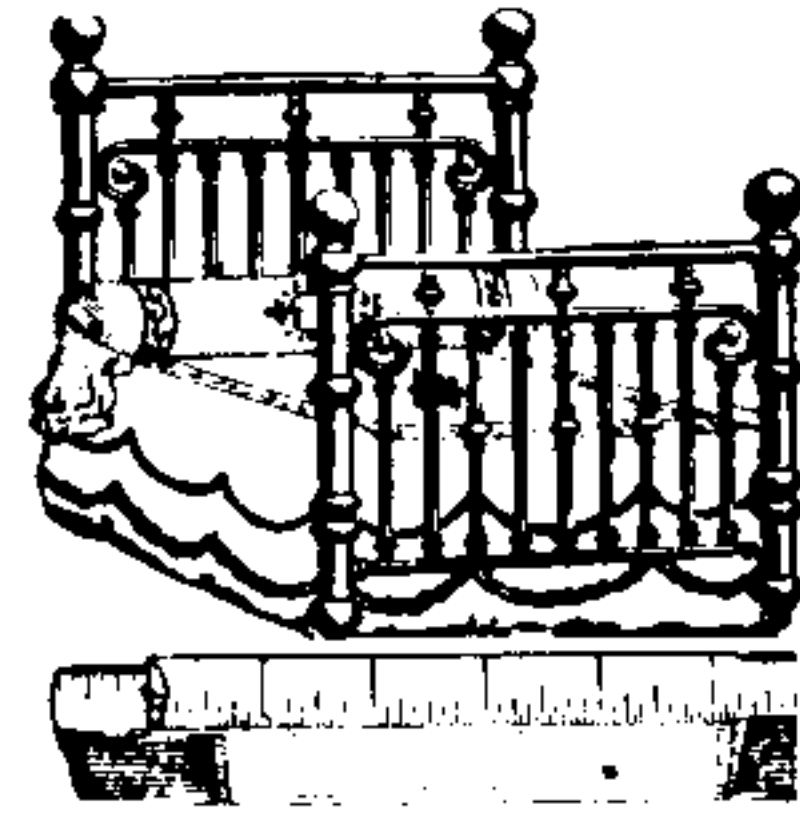

— اطول . يقول أحد العلماء أن الانسان يكون في الصباح اطول منه في المساء بمعدل ١ ١/٢ الى ٢ سنتيمتر

حزام الامان -



عربة بدون خيل ، عام ١٩٠٠

س : أصبحت السيارات الجديدة مجهزة بحزام الامان، الذي تفرض بعض الدول ان يتمنطق به الركاب إجبارياً، لأنه يقلل من الاصابات في حال وقوع حادث اصطدام...

ولكن في السيارة العادية ، اي التي بلا حزام الامان، اي كرسى هو اخطر كراسيها عند وقوع الحادث ؟

★ كرسى السائق.. فالسائق عادة هو اكثر ركاب السيارة تعرضاً للخطر عند وقوع الاصطدام.

★ الكرسى الذي بجانب السائق.. وقد اصطلح خبراء السير على تسميته: كرسى الحوادث.

★ الكرسى الذي هو خلف السائق مباشرة.



١٩٤٩

صنعت فيات سيارة صغيرة
أسمتها توبولينو .

١٩٥٦ - كثرت الحركة في
المدن فأخذت الشركات تتجه
لصنع سيارات صغيرة

ج : تبين من الاحصاءات والاختبارات التي أجريت على حوادث السيارات ان أخطر كرسى في السيارة، عند وقوع حادث، هو الكرسى الذي بجانب السائق.. ولهذا تشدد انظمة السير في بعض الدول على ربط حزام الامان في كافة مقاعد السيارة. وفي هذا الكرسى بشكل خاص. ■

قانون السير القديم

تألفت في اوائل القرن العشرين منظمة اسمت نفسها جمعية المزارعين المناوئين للسيارات في اميركا ونشرت كتباً تضمن قوانين يلتزم بها كل سائق يتجول في الريف اذا اراد ان ينجو بجلده ..

ويقضى احد هذه القوانين بان على صاحب السيارة اذا كان « يزحف » بسيارته في الليل .. (وكانت السيارة تزحف زحفاً في ذلك الحين) ان يتوقف بعد كل كيلو متر واحد ويطلق سهماً نارياً ثم ينتظر عشر دقائق ليتأكد ان الطريق امامه خالية من المخلوقات ثم ينطلق .

وتقول مادة اخرى في القانون : اذا عاند الحصان او الحيوان ولم يشا ان يقطع الطريق والسيارة عليها فيتوجب على سائقها ان يفككها ويخبيء اجزاءها بين الاجسام ريثما يمر الحيوان بسلام .

س : من هو نديم هارون الرشيد الذي كان لا ينقطع عن مجلسه ؟

- ★ الشاعر ابو نواس (الحسن بن هاني)
- ★ الشاعر ابو العتاهية .
- ★ الشاعر ابن ابي مريم المدني .

ج : كان الشاعر ابن ابي مريم المدني نديما ومضحكا للخليفة ومحدثا وشاعرا وأعطاه الرشيد منزلا في قصره ليكون قريبا منه . وكان الرشيد يضحك لفكاهته حتى يكاد ينقطع نفسه . والغريب أن ابا نواس الذي ارتبط اسمه باسم هارون الرشيد لم يجلس قط في مجلس الرشيد رغم محاولاته حتى انه مدح المقربين من الرشيد ليصل اليه ولكن عبثا . ويقول الاستاذ عبد الرحمن صدقي في كتابه عن (ابي نواس) أن ابا نواس لم يلتق في حياته بهارون الرشيد ولم يجلس في مجلسه قط .



لم أمر
بجهنم

● قال البحتري : كنت عند المتوكل يوما وكان بين يديه «عبادة» المضحك ، فأمر به فالقى في بعض البرك أيام الشتاء ، فابتل وكاد يموت بردا ، ثم أخرج من البركة ، وأمر بكسوته ، وجعل في ناحية من المجلس فقال المتوكل : « يا عبادة كيف أنت ؟ » قال : « يا أمير المؤمنين جئت من الآخرة » . فقال له : « كيف تركت أخي الواثق ؟ » قال : « لم أمر بجهنم » ، فضحك المتوكل وأمر له بصلة .

النساء والمساواة

● حين كان النساء
الانكليزيات يطالبن بحقوقهن ،
ذهب وفد منهن الى رئيس
تحرير احدى الصحف وابلغنه
مطالبهن في امر مساواتهن
بالرجل ، فسألهن ساخرا :
- ولكن ماذا تفعلن عندما
تقوم حرب بعد ان تقرر
مساواتكن بالرجال ؟
فقلت احدهن : نعمل تماما
كما يفعل رؤساء التحرير ،
نبقى في اماكننا، ونحث الآخرين
على الذهاب الى ميادين
القتال !

س : السيدة / (عاتكة) رضي الله عنها هي عمه النبي
(صلعم) أدركت الاسلام واسلمت ... وكما ان لعظم
الاسماء معان .. فما هو معنى عاتكة ؟
★ العاتكة هي العنيدة التي لا تتخلى عن رايها .
★ العاتكة هي التي تكثر من وضع الطيب وتحمر بشرتها
ووجهها (بالميكياج) .
★ العاتكة مؤنث العاتك وهو الطير الملون الريش .

ج : العاتكة هي التي تهتم بزینتها وتكثر من الطيب .. ويطلق
لقب العاتكة أيضا - كما جاء في تاج العروس والاغاني -
على السيدة الكريمة وعلى المرأة الصافية اللون .

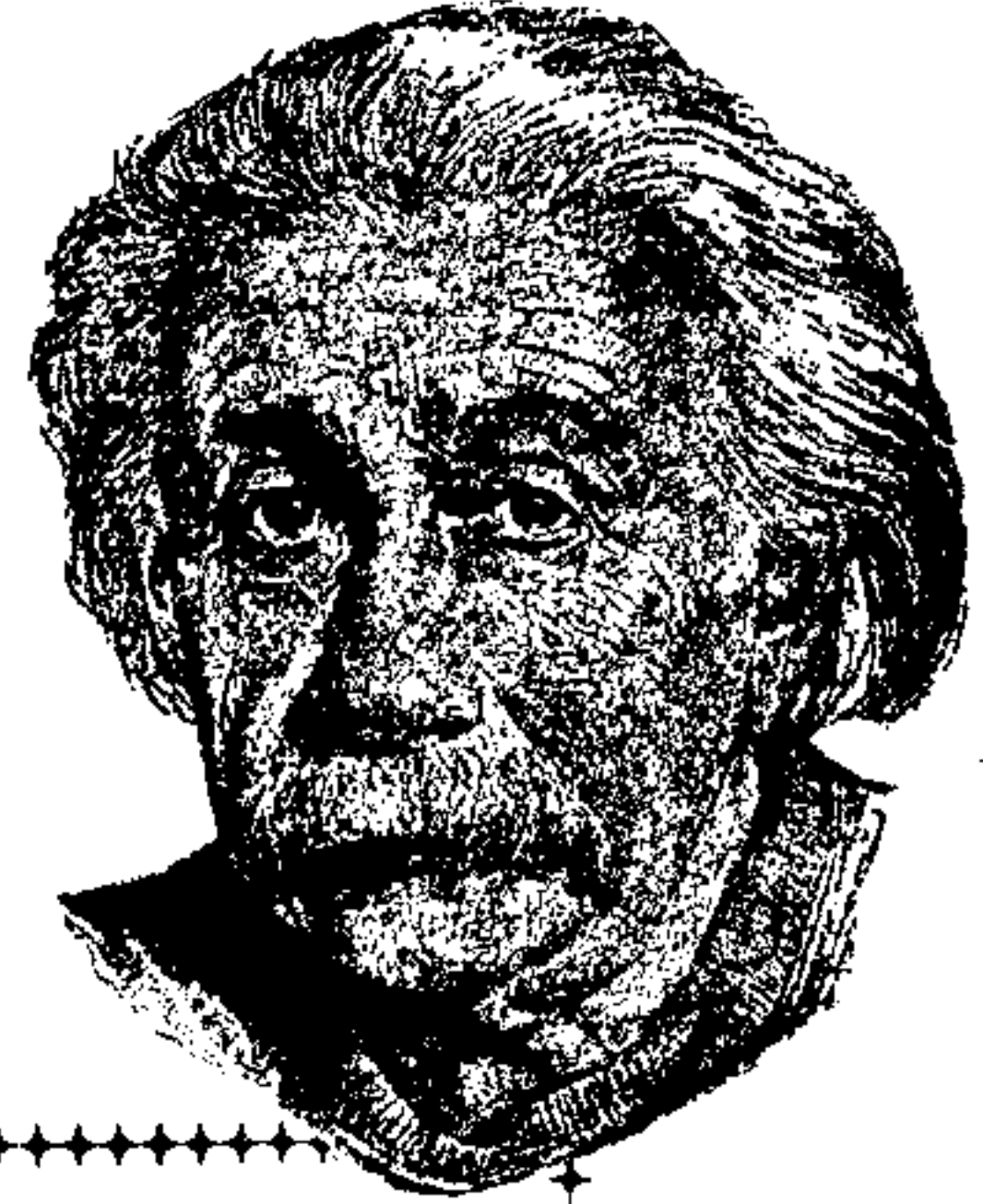

آينشتين يشرح

النظرية النسبية لسيدة

● دعى آينشتين الى حفل اقامته احدى السيدات ، وفي اثناء
الحفل ، طلبت اليه احدهن ان يشرح لهن نظرية النسبية ، فروي القصة
التالية : سرت مرة مع رجل مكفوف البصر ، فذكرت له اننى احب اللبن ،
فسألنى : « ما هو اللبن ؟ » .

فقلت : « انه سائل ابيض .. » .

فقال : « اننى اعرف ما هو السائل ، ولكن ما هو اللون الأبيض ؟ » .

قلت : « انه لون ريش البجع » .

قال : « اما الريش فاننى اعرفه ، ولكن ما هو البجع ؟ » .

قلت : « انه طائر برقية ملتوية » .

قال : « اما الرقبة فاننى اعرفها ، ولكن ما معنى ملتوية ؟ » .

عندئذ أخذت ذراعه ومددتها ، ثم ثنيتها ، وقلت له : هذا معنى

الالتواء .

فاقتنع وقال : الآن عرفت ما هو اللبن !

ثم التفت الى السيدة وقال : « الا تزالين ترغبين في معرفة ما هي

نظرية النسبية ؟ »

لماذا أُطلق على دولة (كندا) هذا الاسم؟

★ عند اكتشاف العالم الجديد حاول البحارة البرتغاليون، الذين نزلوا في شاطئ كندا الشرقي، أن يخترقوها إلى الغرب راكبين قواربهم في نهر سانت لورنس، وذلك لاستكمال محاولتهم في الوصول إلى الهند.. وعندما وصلوا إلى منابع النهر جوبهوا بأهل البلاد الأصليين يصيحون بهم: «كاندا.. كاندا» أي لا يوجد عندنا شيء.. وكلما كرر هذه المحاولة فوج جديد من البحارة كانوا يفاجأون بالصيحة ذاتها: «كاندا.. كاندا».. فاطلق على البلاد اسم كندا.



هندي احمر
من سهول أمريكا الشمالية

★ أطلق على كندا هذا الاسم نسبة للامير الفرنسي جوزيف دي كونديه الذي كان أول فرنسي استوطن تلك البلاد.. ومعروف أن اللغة الفرنسية هي لغة ثلث سكان كندا حتى اليوم.

★ كندا كلمة مشتقة من اسم الرحالة البرتغالي لورنس كويبيكو كانديلو، الذي كان أول من وصل إلى غرب كندا.. ومن اسمه أيضاً اشتق اسم مقاطعة كويبيك المعروفة، على نهر سانت لورنس.

ج : عند اكتشاف العالم الجديد حاول البحارة البرتغاليون اختراق أمريكا الشمالية، فكانوا عندما يصلون إلى منابع نهر سانت لورانس يجابهون بالسكان الأصليين يصيحون بهم معترضين: «كاندا.. كاندا».. أي «لا يوجد عندنا شيء».. ومن هنا جاء اسم كندا. ■





س : لم نعرف إضرابا شاملا كالأضراب الذي عم فلسطين أيام الانتداب لمناهضة الهجرة اليهودية الى فلسطين ومنع انتقال الأراضي لليهود والمطالبة بحكومة وطنية... فكم يوما دام هذا الاضراب، ومتى كان ذلك؟

★ دام ١٧٦ يوما، وبدأ في اول ابريل ١٩٣٦.

★ دام ٨٠ يوما، وبدأ في ٢٠ يناير ١٩٣٦.

★ دام ٢٠٠ يوم، وبدأ في نوفمبر ١٩٣٥، واستمر حتى اواخر مارس ١٩٣٦.

ج : في شهر ابريل (نيسان) ١٩٣٦ ابتدا اضراب عم فلسطين كلها، لم تعرف المنطقة في سابق عهدا اضرابا مثله، اذ انه استمر مائة وستة وسبعين يوما، وقد اضرى العرب مطالبين:

١ - بوقف الهجرة اليهودية نهائيا.

٢ - ومنع انتقال الاراضي الى اليهود.

٣ - وانشاء حكومة وطنية وحياء برلمانية.

واخذت الصحف العالمية تنشر تحقيقاتها اليومية، متابعة انباء الاضراب. واشتعلت الثورة في كل مكان، وهجر اليهود مستعمراتهم، وتجمعوا في المدن الكبيرة. ومن أشهر المعارك التي حدثت: معركة بلعا، ومعركة ترشيحا، ومعركة جبج. وحملت هذه المعارك اقاويص خالدة عن بطولة الشعب العربي الفلسطيني: فهذه امرأة قروية تقف الى جانب احدى الجثث، وتشير بيدها قائلة: "انه يشبه ابني"، ثم تترك الجثة لتدخل القرية وهي تزغرد، لانه تبين لها أن الشهيد كان ابنها. وتلك عروس شابة لاحظت حزن زوجها لانه لا يملك المال لشراء بندقية، والانضمام الى الثوار، فاذا بها تبيع بيتها الذي ورثته عن ابيها، لتجهز زوجها بالسلاح والذخيرة.. ومثل هذه القصص الكثير.

ولم تستطع بريطانيا رغم القوات التي نقلتها من مصر الى فلسطين، ان توقف الاضراب، ولكنه توقف بعد وساطة ثلاثة من رؤساء الدول العربية. ولكن الثورة استمرت الى ان قامت الحرب العالمية الثانية. وخلال هذه المدة قدم الشعب العربي الكثير من الضحايا، وأوقع بالعدو ضحايا كثيرة ايضا، واطلق النار على المندوب السامي، وقتل حاكم لواء الجليل الانجليزي، وأردى مساعد مدير البوليس، وقتل حاكم جنين. وقد هدمت السلطات البريطانية اكثر من خمسة آلاف بيت، وجعلت الاعداد عقوبة لكل من يحمل رصاصة او قطعة سلاح، وشنقت في سجن عكا ١٤٨ شهيدا واعتقلت اكثر من خمسين الفاً، ومن قادة الثورة الذين استشهدوا الشيخ فرهان السعدي، وعبد الرحيم الحاج محمد، الذي رثاه شهيد فلسطيني آخر هو الشاعر عبد الرحيم محمود، فقال فيه:

أُنْذَا انْشَدْتُ يوفيك نشيدي

حَقَّكَ الواجب، يا خير شهيداً ■

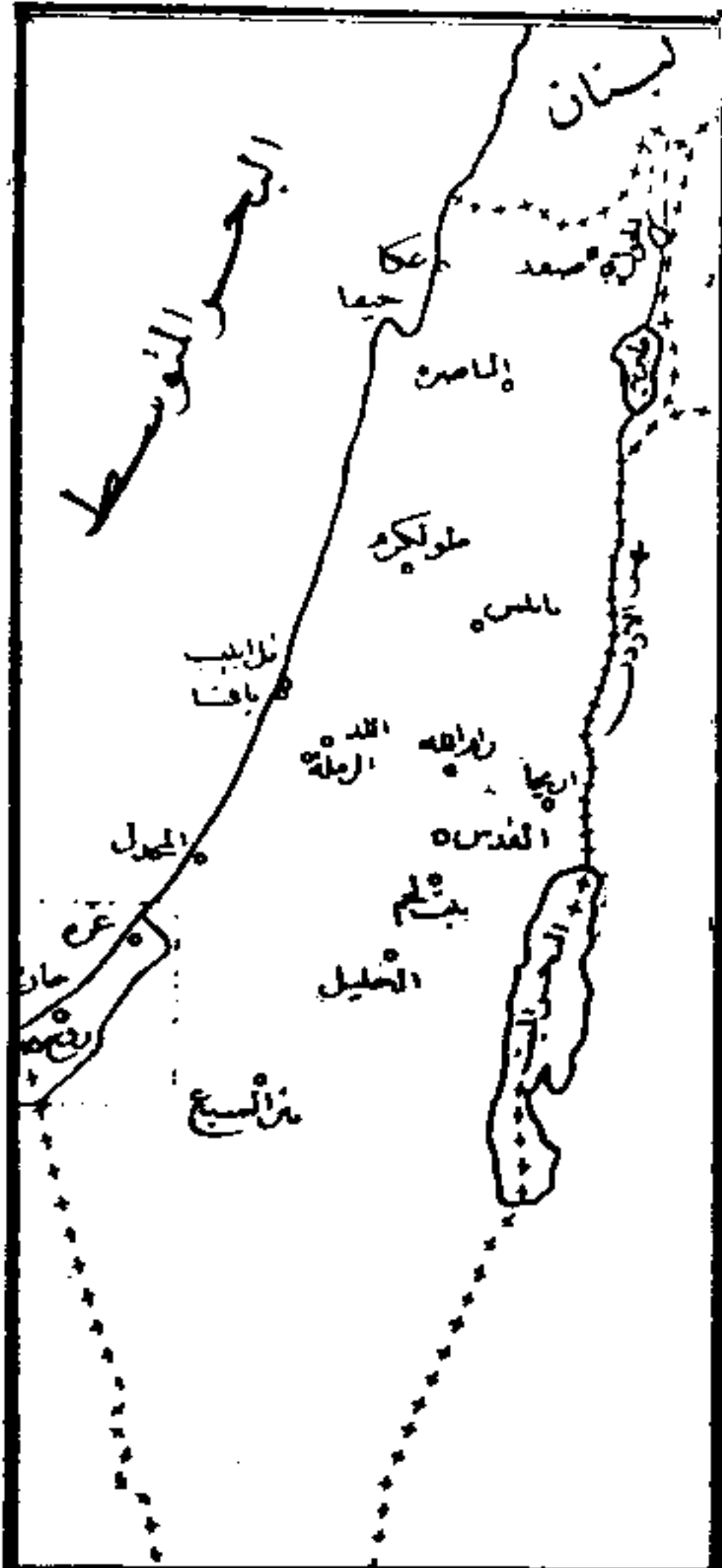

س : من القائل :

اعقلُ قلوْصي ايها الحادي اني يربّع بثينة وسعاد
ربّع عفته الريح في اعصارها إلا بقايا النوى والوتاد
فوقفت والمعاء ترزّم حسرة ولغامها متتابع الازباد

★ الشاعر كعب بن زهير.. وهو القائل :

بانث سعاد فقلبي اليوم متبول متيم إثرها لم يغد مكبول

★ الشاعر المعاصر عمر ابو ريشة الذي يتغنى البعض بقصيدته التي مطلعها : اوقفي الركب يا رمال البيد.

★ الشاعر الجاهلي «الاعشى» الذي كثيراً ما تغنى في قصائده بناقته وسرعتها.



ج : هذه الأبيات هي للشاعر المعاصر عمر أبي ريشة، وكانت أول أبيات ينظمها عندما كان طالباً في الصف الرابع الثانوي، في الجامعة الأميركية ببيروت، وعرضها يومذاك على أستاذه على أنها من شعر النابغة الذبياني. ولا تزال هذه القصيدة محفوظة في أرشيف الجامعة.

وهذه معاني بعض كلمات القصيدة:

قلوصي : ناقتي.. والقلوص هي الناقة الفتية السريعة.

عفته الريح : محته.

النوى: حبال الخيمة.

المعاء: الناقة.

ترزّم: تجثم وتصيح متضايقة.

لغامها: الفم وما يخرج منه. ■

الشاعر ابو ريشة
عام ١٩٢٥
في الجامعة الاميركية



- انتخب الشاعر عضواً في المجمع
الادبي البرازيلي والارجنتيني والعربي في
دمشق ، والمركز الثقافي العالمي في الهند .
- حاز على الاوسحة التالية : الموشاح
الارجنتيني من الجنرال بيرون ، الموشاح
البرازيلي ، الموشاح النمساوي ، وسام
ضابط اكبر من لبنان . الموشاح السوري
للمدرسة الممتازة ، اكليل الغار من
الاكاديمية الهندية .



س : المصابون بداء السكر، والمهتمون بتخفيف أوزانهم، يتناولون بدلا من السكر العادي مادة صيدلانية اسمها (سكارين) اكثر حلاوة من سكر القصب بحوالي ٣٠٠ مرة فمن أي شيء تُصنع القراص السكارين الصغيرة البيضاء؟

★ يُستخرج السكارين من جذور اشجار الأناناس. ثم يصنع في المختبر بإضافة نسب معينة من الصوديوم والعسل.

★ يستحلب السكارين من البنزين المستخرج من النفط.

★ يستحلب السكارين من البنزين المستخرج من الفحم الحجري.. لذلك يسميه البعض سكر الفحم الحجري.

ج : إن السكاكر الطبيعية، من سكر قصب، الى سكر عنب، الى غير ذلك، هي التي تحلى الاطعمة. ثم ظهر مرض السكر، ووجب امتناع مرضاه عن تناول السكر الطبيعي. وعز على المرضى أن تقوتهم حلاوة المذاق. ثم ظهرت مادة في المختبرات الكيماوية على غير قصد، لا تتصل من حيث التركيب بالتركيب الكيماوي للسكر، ولا بتركيب أي طعام معروف. وهي مشتقة من البنزين المستخرج من الفحم الحجري. وكان بها خاصية غير منتظرة، تلك أنها حلوة. كانت أحلى من السكر ببعض مئات المرات.

حدث هذا في أوائل هذا القرن.. واسمها بالسكارين واستخدمها مرضى داء السكر بديلا عن السكر. ولما شاع عند النساء أن الخبر في النخافة، والشرفي البدانة، شاع استعمال السكارين بينهن بديلا من السكر لا يسمن.

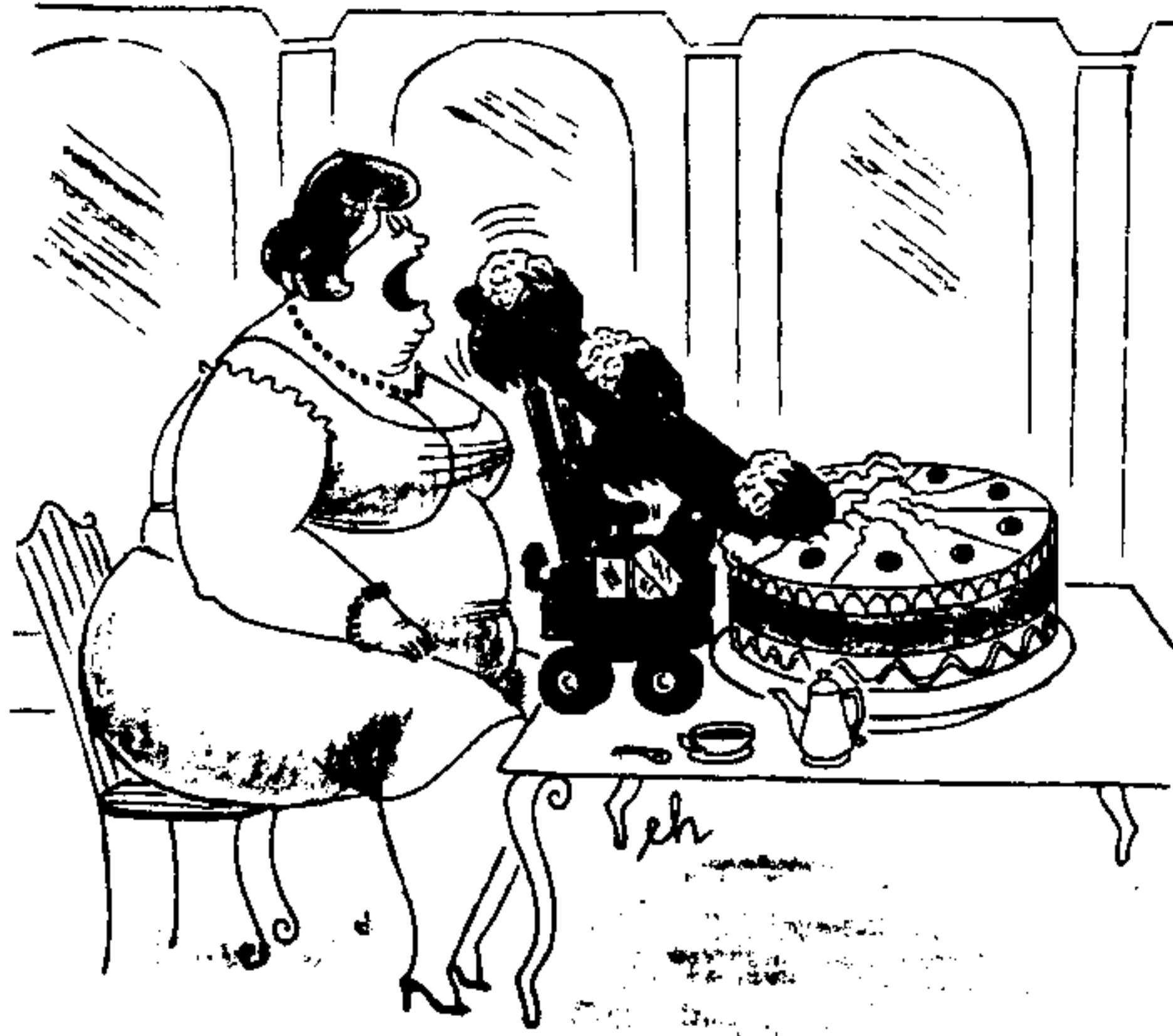

شاعر قصاص

✽ ذهب انيب ناشي الى المرحوم الشاعر كامل الشناوي وقال له: (ما رايك يا استاذ كامل.. هل اكتب شعرا أم قصة؟)

فقال له: اكتب قصة.
وهنا قال الشاب في نخر: لا ريب انك قرأت لي قصصا.
فرد عليه كامل الشناوي في هدوء:
كلا.. قرأت لك شعرا!!

Z Z Z Z Z

التعهد على الفقر!

✽ ذهب المرحوم الشاعر الياس عبد الحميد النيب الى أحد المنجمين ليكشف له عن طالعهم، فقال له المنجم:
- ستظل فقيرا سنة كاملة. فسأله النيب بلهفة: وبعد ذلك؟ فأجاب المنجم:
ستكون قد تعودت على الفقر!



المرأة في الاولمبياد

س : بدأت الالعاب الاولمبية في اليونان حوالي عام ٧٧٦ قبل الميلاد . وكانت تقام كل ٤ سنوات في احدى المدن اليونانية .. الى ان توقفت عام ٣٩٣ ميلادية (١١٦٤ سنة) وكانت الالعاب فيها متنوعة فمنها الركنز والمصارعة والملاكمة والقفز وسباق العربات ورمي القرص ... الخ .. فأي الالعاب لم يسمح للمرأة بالاشتراك فيها .. ؟

★ المصارعة والملاكمة فقط كانتا من الالعاب المحرمة على المرأة .

★ المصارعة والملاكمة وسباق العربات هي الالعاب التي كانت ممنوعة على المرأة .

★ كل الالعاب كانت ممنوعة على المرأة . فالالعاب الاولمبية كانت للرجال فقط .



ج : لم يكن اليونانيون القدامى يسمحون للمرأة ان تشترك في أي من الالعاب الاولمبية . وانما كانت الدورات الاولمبية وقفا على الرجال فقط .. اما النساء فلهن حق مشاهدة الالعاب لا اكثر .

راجع صفحة ٥٩٣ و ٤٢٢



■ كيف كانت تجري الالعاب الاولمبية؟

— في الفترة التي كانت تستمر فيها الالعاب الاولمبية مدة خمسة ايام .. كانت تتابع الاحتفالات والمباريات يجري على النمط الاتي

— في اليوم الاول يجري الاحتفال بالطقوس الدينية امام هيكل «زيوس» (الذي أصبح يعرف لدى اللاتنيين

فيما بعد باسم «جوبتر» ونسماه بالعربية المشتري) .. فتسير الجيوش في موكب مهيب يتقدمه القساوسة .. يليهم الحكمون .. ثم الرياضيون .. فأقاربهم .. واخيرا جموع المشاهدين .

■ ومتى بدأت تقام بصفة منتظمة ؟

— في عام ٧٧٦ قبل الميلاد حيث كانت تقام كل اربع سنوات في الفترة الواقعة ما بين اخر يونيو الى نهاية النصف الاول من يوليو تقريبا ..



مآذاتقرفنمءن:



■ هل كانت هناك شروط معينة لمن يرغب في الاشتراك في الالعاب الاولمبية ؟

— في البداية لم يكن يسمح بالاشتراك في المسابقات الا اليونانيين المولودين في ولاية « البلوبونيز » غير انه بمرور الوقت، سمح لمواليد الاقاليم الاخرى بالاشتراك فيها .



س : بعض الحكام العرب يحمل شهادات عليا او جامعية في اختصاصات مختلفة مدنية وعسكرية ... ومن هؤلاء السلطان قابوس بن سعيد سلطان عمان، والشيخ سلطان بن محمد القاسمي حاكم الشارقة... فما هي دراسة كل منهما ؟ .

★ السلطان قابوس خريج كلية [ساند هيرست] العسكرية في انكلترا .. والشيخ سلطان خريج كلية الزراعة في مصر .

★ السلطان قابوس خريج كلية الحقوق في اكسفورد والشيخ سلطان خريج كلية الحقوق في القاهرة .

★ السلطان قابوس خريج كلية وست بوينت العسكرية في أمريكا . والشيخ سلطان خريج كلية الشريعة في الازهر الشريف .



ج : السلطان قابوس بن سعيد سلطان عمان خريج كلية ساند هيرست العسكرية في انكلترا . والشيخ سلطان بن محمد القاسمي حاكم الشارقة خريج كلية الزراعة بمصر ..

تقع اماره الشارقة على مدخل واحد من اقدم طرق الملاحة البحرية في العالم وهو الخليج العربي . وتبلغ مساحتها ٢٦٠٠ كيلو متر مربع ، وهي تعد من حيث المساحة ثالث الامارات التي تتكون منها دولة الامارات العربية المتحدة . ويقع الجزء الاكبر من اراضي الامارة على ساحل الخليج العربي ، على الجانب الغربي من شبه جزيرة مسندم . ويحيط هذا الجزء من الشارقة بامارة عجمان على الشاطئ الغربي ، ثم يمتد للداخل نحو سبعين كيلو مترا . ثم هناك ثلاث مناطق على الشاطئ الشرقي في مواجهة خليج عمان ، وهي دبا وخورفكان وكلبا بالاضافة الى جزيرتين تقعان في الخليج العربي هما ابو موسى وصير (ابونعير) . ويبلغ عدد سكان الامارة ٨١٨٨ نسمة حسب التعداد العام في ١/١/١٩٧٦ م .

● قال صلى الله عليه وسلم : طلاب العلم فريضة على كل مسلم ، فاطلبوا العلم من مظانه ، واقتبسوه من اهله ، يرفع الله به اقواما ، فيجعلهم في الخير قادة ، تقتبس اثارهم ، ويهتدى بفعالهم ، وينتهي الى رأيهم ، والعلم حياة القلوب من الجهل ، وضياء الابصار من الظلمة ، وقوة الابدان من الضعف ، يبلغ بالعباد منازل الاخيار ، ومجالس الابرار ، والعلم امام العمل والعمل تابعه ، يلهمه السعداء ويحرمه الاشقياء ، فطوبى لمن لم يحرمه الله من حظه .

فضل

العلم

س : المعروف ان الاسم الاصيل للمطربة اسمهان هو أمال الأطرش. وهي شقيقة المطرب فريد الأطرش... و (اسمهان) هو اسمها الفني. فمن الذي اختاره لها؟

★ اخوها فؤاد الأطرش، اكبر اخوتها سنا.

★ الموسيقار محمد القصبجي الذي لحن لها اولى اغانيها.

★ الموسيقار داود حسني الذي علمها اصول الغناء.



ج : المطربة اسمهان هي أمال بنت الأمير فهد الأطرش. ولدت سنة ١٩٢٩ وتوفيت وهي في ريعان الصبا سنة ١٩٤٤. والموسيقار داود حسني الذي علمها اصول الغناء هو الذي اطلق عليها الاسم الفني «اسمهان» الذي اشتهرت به... وقد رثاها الأختل الصغير بقصيدة قال فيها:
اضاع جبريلٌ من قيثارِهِ وَتَرّاً في ليلةٍ ضَلَّ فيها نجمُهُ الهادي

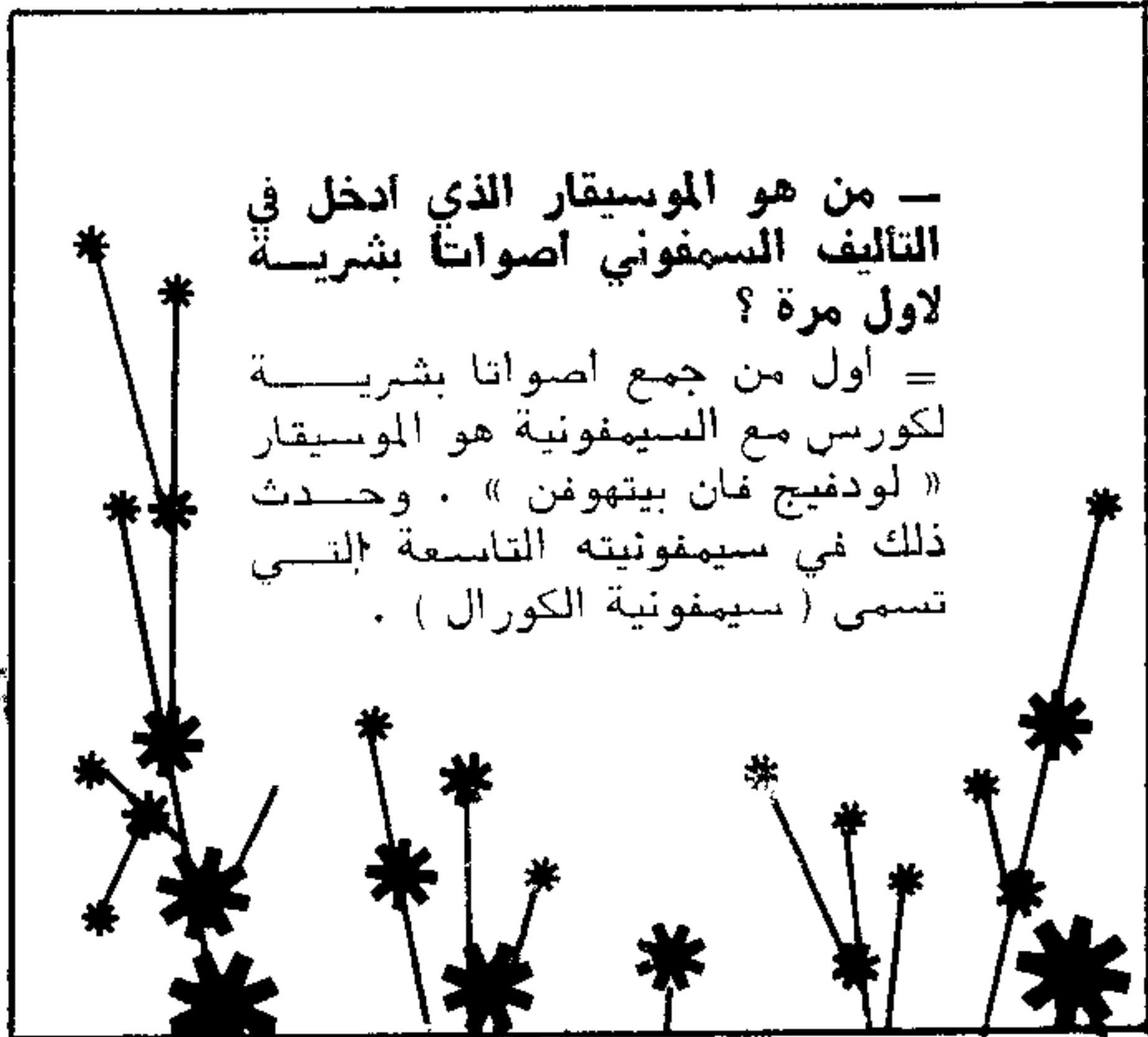

* * * * *
* كل ملابس النساء تتشابه في جميع انحاء العالم .. فالمرأة تلبس لتفيظ امرأة اخرى . شو

* ان كل فلسفة الرجال لا تعادل واحدة من عواطف المرأة فولتير

* المرأة القدر على حفظ سرها منها على حفظ سر غيرها . لابروير

* من الجنون مصارحة النساء بالحقيقة ! فهن يعشن على الكلب ، وهن اعذب هكذا . بايلي

* لماذا خلق الله المرأة بعد الرجل ؟ لانه اراد ان يصنع الرجل على هواه ! .

* الحب قناع تنزعه المرأة نفسها عن عين الرجل . وهذا هو السر في عذاب العاشقين . ستينال



س : من القائل في إحدى خطبه السياسية: «اتخذوا من عرب فلسطين قدوة لكم.. انهم يكافحون الاستعمار والصهيونية العالمية ببسالة خارقة. وليس لهم مساعد او نصير»؟

★ شارل ديغول قال ذلك في خطاب اذاعه سنة ١٩٤٢ اثناء الحرب العالمية الثانية من إذاعة صوت فرنسا الحرة ليستحث همة الشعب الفرنسي لمقاومة الاحتلال.

★ هتلر.. قال ذلك في خطاب القاها في الشعب الالماني عام ١٩٣٦. وهذا الخطاب معروف بعنوان : يا المان السوديت.

★ محمد علي جناح زعيم الباكستان الذي كان يعطف على جهاد شعب فلسطين العربي. وقد ألقى هذا الخطاب في مدينة لاهور سنة ١٩٤٨.



ج : هتلر هو الذي قال في خطاب القاها سنة ١٩٣٦ مستحثا همة المان منطقة السوديت: «اتخذوا من شعب فلسطين قدوة لكم. إنهم يكافحون الاستعمار والصهيونية العالمية ببسالة خارقة. وليس لهم مساعد او نصير». ■

*** لم يكن لودفيج بيتهوفن موسيقاراً فحسب ، بل لقد كان أيضاً عبقرياً عرف كيف يفلسف الحياة ويقدم الحرية . كتب يوماً لصديق يشكو أزمة الحرية في بلاده ، يقول : « ان الحرية يا صديقي لا تهبط الى الشعوب القاعدة ، فهي ليست بماء ترسله السماء الى الزرع الظامى .. ان الشعوب هي التي يجب ان تسعى الى الحرية وتكتسبها ، تماماً كما يفعل النحل وهو يتنقل بين الزهور ليتمتع رحيقها .. انه لو بقي حبيساً في خليته لمات جوعاً، ولما استطاع ان يقدم لنا الذ واطيب طعام ! . « فالحرية نعمة ، يجب ان نسعى ونكافح من أجل كسبها ، والا فلن نستطيع أبداً ان نفوز بها ونتمتع بلذاتها . »

الحرية والنحل

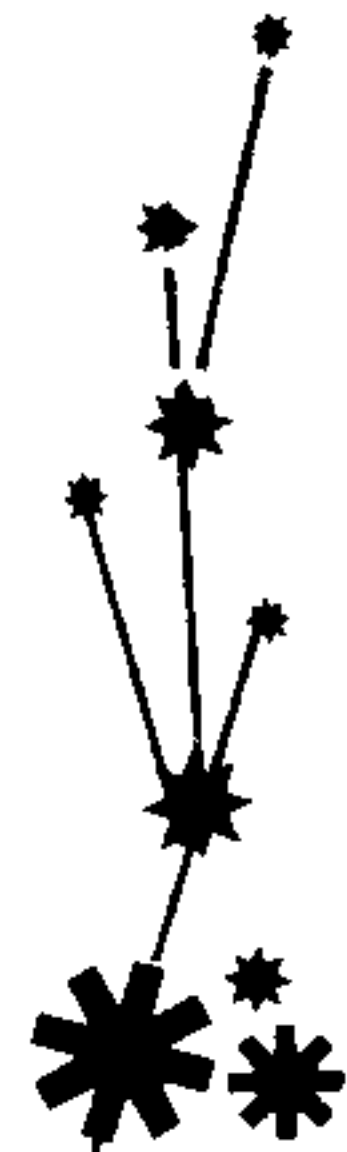

س : (الفرنجية) لقب اطلقه العرب على الاوروبيين.. فما هو اصل هذا الاسم ومن الذي اطلقه عليهم لأول مرة؟

★ اطلق العرب اسم (الفرنجية) على الاوروبيين في فترة الحروب الصليبية.. و (الفرنجية) تحريف لكلمة (الفرجينين) اي اتباع وانصار الملكة (فرجينى) زوجة ملك فرنسا التي كانت متحمسة لتشكيل الجيوش الصليبية ضد العرب، وتجولت في بعض البلدان الاوروبية تستحث الشباب على التطوع لمحاربة العرب وطردهم من القدس

★ كلمة (فرنجية) هي تعريب لكلمة (فرنك) وهو العرق الفرنسي. واطلق العرب هذه التسمية على سكان اوروبا في عهد شارلمان ملك الفرنك او الفرنجة. وكانت له علاقات صداقة مع هارون الرشيد.

★ (الفرنجية) كلمة مختصرة عن (الفارانجيين) وهم تجار اسكندنافيون (الفايكنغ) كانوا يعرضون تجارتهم في بلدان حوض نهر الفولغا عندما زار تلك المنطقة الرحالة العربي (ابن فضلان). ولقد عاد الى بغداد ورفع للخليفة العباسي المقتدر بالله (سنة ٩٢٠م) تقريرا عن رحلته ذكر فيها هؤلاء التجار الاسكندنافيين فوصفهم بانهم فارانجيون. وفي كتاب ابن فضلان وردت هذه الكلمة باللغة العربية لأول مرة.

ج : في عهد الخليفة العباسي المقتدر بالله (٩٠٨ - ٩٢٢م) ورد اليه كتاب من ملك البلغار "يسأله فيه البعثة اليه بمن يفقه في الدين، ويعرفه شرائع الاسلام، ويبني له مسجدا، وينصب له منبرا ليقم عليه الدعوة في بلده وجميع ممتلكاته". فأرسل الخليفة الى "خان" البلغار وفدا لهذا الغرض كان من بين اعضائه الكاتب "ابن فضلان" الذي عهد اليه بتدوين وصف مفصل لكل مشاهدات الوفد اثناء هذه الرحلة الطويلة.. فأنجز ابن فضلان المهمة بنجاح رائع جعل تقريره الذي نشرت تحت عنوان "رسالة ابن فضلان في وصف رحلته الى بلاد البلغار والخزر" رائدا في علم "الاثنولوجيا الوصفية".. وقد التقى ابن فضلان في طريقه الى الفولغا بمستعمرة من التجار الاسكندنافيين الذين تركت عاداتهم (الهمجية اذناك) اثرا عميقا في نفسه. "وكانت مشاهداته تلك اقدم نص باق معروف يصف بالتفصيل الفرنك او الفارانجيين وهو الاسم الذي يطلقه المؤرخون على التجار الاسكندنافيين في روسيا القديمة" .. ثم درجت كلمة "الفرنجية" فاستعملها العرب اثناء الحروب الصليبية للدلالة على الاوروبيين عموما. ■



قاموس

الثقل: شخص يتكلم حين تريد منه ان يصفي.

المرقا: مكان تلجأ اليه السفن من العواصف فتعرض لنقمة الكمرك.

السرك : مكان يسمح فيه للخيل، والمهور، والفيلة ان ترى الرجال والنساء والاطفال وهم يؤدون ادوار الحمقى.

البوق: آلة رعب يعزف عليها شخص يملا اذنيه بالقطن.

النجاح: خطيئة لا تفتقر، يقترفها الشخص ضد زملائه .

الصديق: شخص نعرفه بما يكفي لنستعين منه، ولكن ليس بما يكفي ليستعين منا.



س : جائزة نوبل تمنح سنويا لبعض كبار الادباء والعلماء والسياسيين في العالم.. مَنْ مِنْ هؤلاء منح الجائزة بعد وفاته: تشرشل - ماري كوري - طاغور؟

★ طاغور فقط منح جائزة نوبل بعد وفاته.

★ ماري كوري نالت جائزة نوبل اثناء حياتها، في عام ١٩٠٣، هي وزوجها معا.. ثم منحت الجائزة مرة اخرى في عام ١٩١١ بعد وفاتها.

★ كلهم منحوا الجائزة في حياتهم.

ج : جائزة نوبل لا تمنح للمتوفين ابدًا، وذلك من أبرز الشروط التي وضعها نوبل حينما أقر نظام الجائزة.

أما المواضيع - أو الاختصاصات - التي تمنح فيها جائزة نوبل سنويا فيبينها الاستاذ عباس محمود العقاد في أحد كتبه ان يقول:

”تفاهمت اللجان في مبدأ الامر على معاني بعض العبارات المطلقة التي وردت في الوصية (وصية الفرد نوبل)، فاتفق الأعضاء على أن كلمة الآداب تشمل فنون الكتابة التاريخية والفلسفية ولا تقتصر على فنون المنظوم والمنتثور التي جرى العرف في الغرب على تسميتها بالكلام الجميل“.. و ”يودع رأس المال بأشراف منفذي الوصية في ودائع مضمونة، ويكون منه مبلغ تُنفق ارباحه سنويا على صورة جوائز توزع على الذين قاموا في السنة السابقة بأنفع الخدمات للإنسانية، وتقسم هذه الأرباح على خمس حصص متساوية توزع كما يأتي:

حصّة للشخص الذي قام بأهم كشف واختراع في مباحث العلم الطبيعي - الفيزيائية - وحصّة للشخص الذي قام بأهم كشف أو تحسين مباحث الكيمياء، وحصّة للشخص الذي قام بأهم كشف في عالم التشريح أو الطب، وحصّة للشخص الذي انتج في الآداب إنتاجا هاما ذا وجهة مثالية، وحصّة للشخص الذي قام بأكبر وأفضل عمل لتحقيق الاخاء بين الأمم، ولالغاء أو نقص عدد الجيوش القائمة، ولدعوة المؤتمرات العاملة للسلم أو نجاحها“.

ولم يكن الاقتصاد، أو ”العلوم الاقتصادية“ بين المواضيع التي شملتها جوائز نوبل في السابق. وقد اضيف الاقتصاد الى هذه المواضيع في سنة ١٩٦٨. وهكذا أصبحت مواضيع جائزة نوبل ستة بعد أن كانت خمسة منذ المباشرة في منحها سنة ١٩٠١. وجدير بالذكر ان هذه الاضافة انما تمت استجابة لطلب البنك السويدي ”ريكس بانك“ الذي تعهد بتأمين المكافأة النقدية الخاصة بجائزة نوبل للاقتصاد، وذلك طبعا دون سواها من المكافآت التي كانت وما زالت تدفع للحائزين على جائزة نوبل في المواضيع الخمسة الأخرى.

أما التاريخ والفلسفة فليسا بين المواضيع التي تشملها جائزة نوبل، هذا اذا نظرنا الى هذين الموضوعين من حيث هما موضوعان قائمان بذاتهما لهما كيان مستقل، لا مجرد موضوعين فرعيين من فروع الأدب. ■



س : بعض المدن تتغير أسماؤها. مثلا استانبول كان اسمها بيزنطية، وكان (القسطنطينية) قبل ذلك... ومدينة نيويورك قبل ان تُعرف بهذا الاسم كان لها اسم آخر ظلت تُعرف به حتى عام ١٦٦٤.. ما هو؟

★ (هارلم) وهو اسم الحى القديم في نيويورك حتى الآن، وهو حى الزنوج... وكلمة (هارلم) في الأساس كانت اسم زعيم قبيلة الهنود الحمر الذين انتصر عليهم الانكليز القادمون من مقاطعة يورك البريطانية، فسموا المنطقة نيويورك.

★ كان اسمها (إيزابيلا) وقد أطلق عليها هذا الاسم البحارة الاسبان الذين كانوا اول من وصل اليها من الاوروبيين، فسموها إيزابيلا على اسم ملكتهم زوجة فرديناند.

★ كان اسمها (نيونذرلاند) أي هولندا الجديدة. وبقيت تحمل هذا الاسم الى ان دحر الانكليز الهولنديين وغيروا اسمها الى نيويورك.

ج : نيونذرلاند، أي هولندا الجديدة هو الاسم الذي كان يطلق على مدينة نيويورك قديما. ■

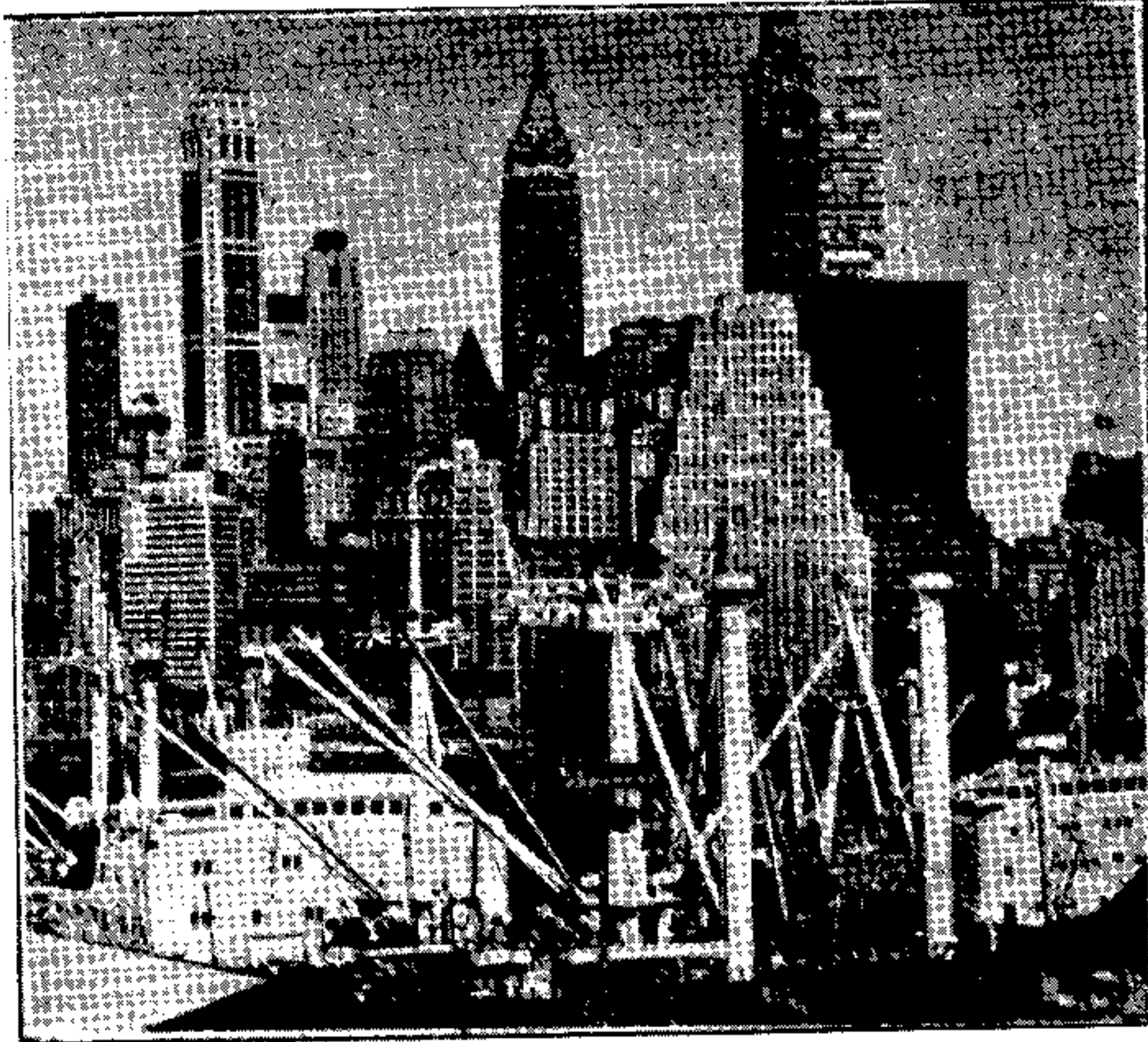

● رشح امريكى ، سبق ان كان فى مستشفى المجاذيب ، نفسه لعضوية الكونغرس الأمريكى ، وكتب فى لافتات الدعاية الانتخابية العبارة الآتية :
« انتخبوا بيتر فلمنج السياسى الوحيد فى الاباما الذى يحمل أوراقا رسمية تثبت انه ليس مجنوننا !! »

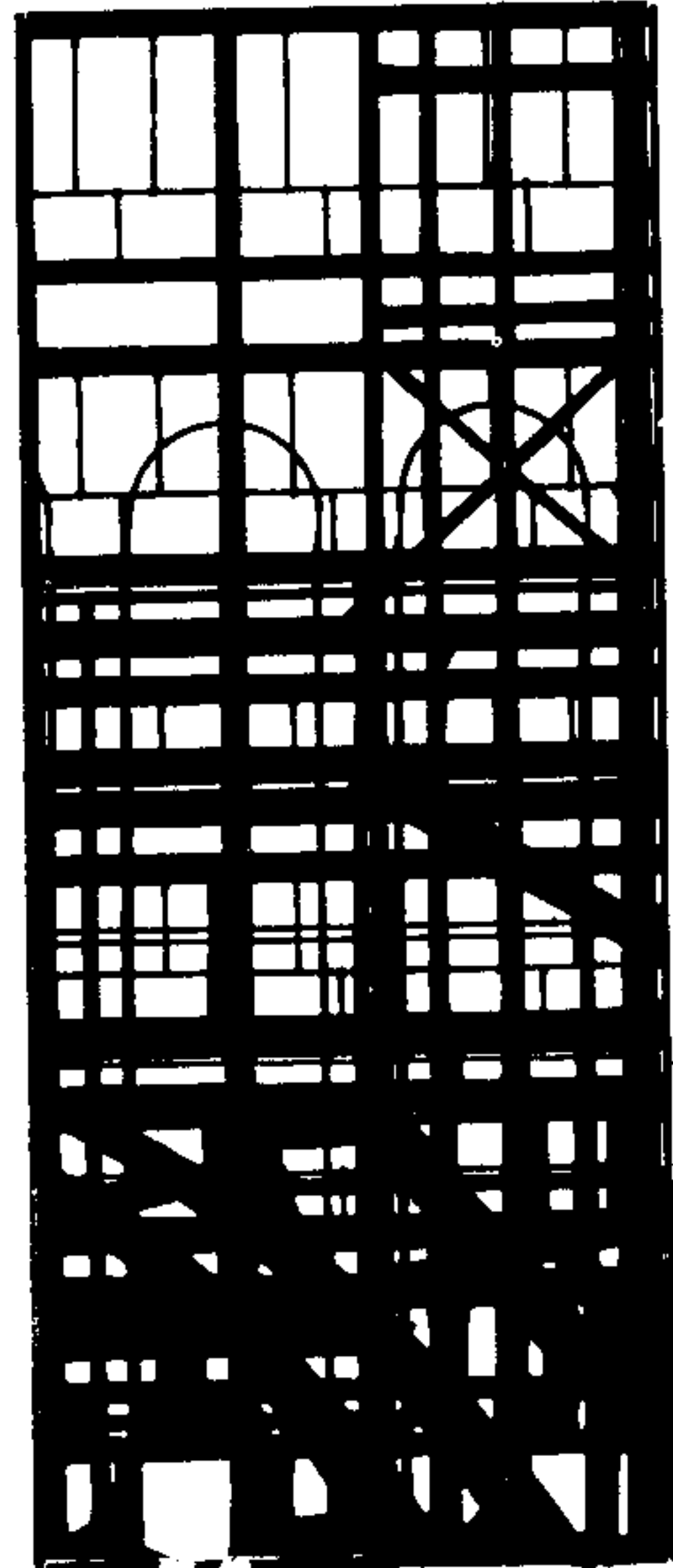



س : من أشهر المساجد العربية وأقدمها جامع القرويين.. أين بني هذا للجامع؟ ولماذا سمي كذلك؟

★ جامع القرويين هو أول جامع بني في المغرب العربي. وهو في مدينة القيروان بتونس. وقد بناه الفاتح العربي العظيم عقبة بن نافع عندما بني لجنوده مدينة القيروان... وكان الفلاحون من أبناء الضواحي لا يجدون مكانا للنوم في القيروان غير صحن هذا الجامع، فاطلق عليه جامع القرويين.

★ اسم جامع القرويين مشتق من القرى [بكسر القاف] أي الكرم.. قرى [بالفتح] الضيف : أضافه وأكرمه... والمعروف أن إكرام الضيف في القرى عادة مستحبة. وجامع القرويين بناه أبناء القرى القريبة من مدينة فاس في المغرب ليلتقوا فيه أثناء زياراتهم للمدينة. وكانوا يقدمون فيه الطعام للفقراء من أهل فاس وضواحيها.

★ جامع القرويين الذي يقع في مدينة فاس إنما بنته فتاة من مدينة القيروان، فسمي جامع القيروانيين، ثم حرف الاسم إلى جامع القرويين.



ج : أسست مدينة فاس في عهد إدريس الأكبر سنة ١٧٢ هجرية (٧٨٨ م). وكان مولعا بالبناء والتجديد، على غرار ما عرف عن كبار أهل الحكم في العالم الإسلامي. وقد سميت أولا (العالية). ولكن بسبب كثرة من رحل إليها من أهالي مدينة القيروان فقد عرفت فيما بعد باسم مدينة القرويين.

وقد دشن الإمام إدريس الأكبر المدينة الجديدة بأن القى أول خطبة جمعة فيها، وقال في خطبته : "اللهم إنك تعلم أنني ما أردت ببناء هذه المدينة مباهاة ولا مفاخرة ولا رياء ولا سمعة ولا مكابرة. وإنما أردت أن تعبد بها ويتلى بها كتابك وتقام بها حدودك. وشرائع نبيك وسنة نبيك محمد صلى الله عليه وسلم ما بقيت الدنيا. اللهم وفق سكانها وقطانها للخير وأعنهم عليه واكفهم مؤونة أعدائك وأدر عليهم الرزق واغمد عنهم سيف الفتنة والشقاق أنك على كل شي قدير".

أما جامع القرويين، في فاس، فقد بدي ببنائه في مطلع شهر رمضان سنة ٢٤٥ هجرية. ولبنائه قصة. فقد كان يفد إلى فاس عدد كبير من أبناء القيروان ويستقرون فيها، وكان بينهم محمد بن عبدالله الفهري، وهو تاجر قيرواني ثري. وحين مات خلف ثروته لابنتين ورعتين : فاطمة أم البنين، ومريم. وكانت فاس بحاجة إلى جامع كبير في كل حي، بعد أن اتسع فيها العمران. فتبرعت فاطمة ببناء جامع في حي القيروانيين، وتبرعت أختها مريم ببناء جامع في حي الأنلس...

ويحكى عن فاطمة أنها ظلت صائمة منذ بدء حفر أساسات الجامع إلى أن تم بناؤه فصلت فيه شكراً لله تعالى الذي وفقها لذلك... ومع الأيام حُزف جامع القيروانيين إلى جامع القرويين. ■

س : من هو اول قائد عربي وطئت قدماه ارض الاندلس؟ ومتى كان ذلك؟

★ اول قائد عربي وطئت قدماه ارض الاندلس هو طارق بن زياد، الذي اصر على أن ينزل من مركبه الى اليابسة قبل أي جندي من جنوده ليقوي عزيمتهم ويكون القدوة في الفداء. وكان ذلك سنة ٧١١ م.

★ هو القائد البربري (طريف) احد ضباط الجيش العربي الاسلامي في شمال المغرب الذي كان بامرہ موسى بن نصير... ففي سنة ٧١٠ م اغار طريف مع جنوده على جزيرة اندلسية واحتلها فسميت جزيرة طريف تخليداً له. وقد شجعت هذه الغارة طارق بن زياد على تكوين جيش لفتح الاندلس.

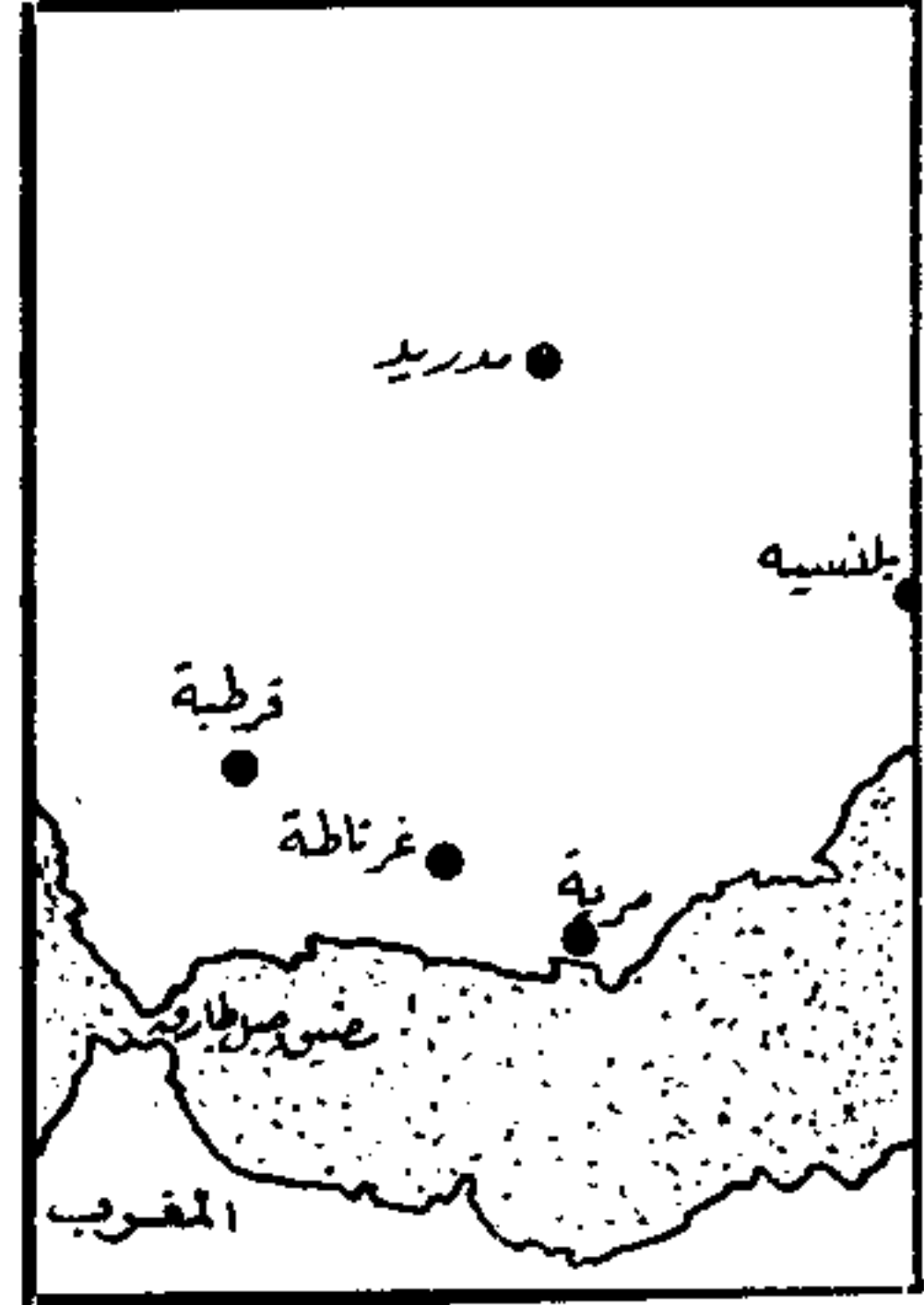

★ الذي قام باول رحلة استطلاعية الى ارض الاندلس كان والي المغرب موسى بن نصير الذي اصر على التسلل سرا الى الاندلس في عام ٧١٠ ليتعرف على طبيعة البلاد قبل إرسال طارق وجيشه.

ج : (طريف) هو اول قائد في جيش الفتح العربي في شمال المغرب وطئت قدماه ارض الاندلس. وذلك عندما اغار على جزيرة انطلسية غارة ناجحة عام ٧١٠ شجعت طارق بن زياد على تكوين جيش خاص لفتح الاندلس عام ٧١١ م ■

راجع صفحة ٣٨٧



خصال اربع

★ عن علي بن ابي طالب رضي الله عنه قال: من اعطى اربع خصال فقد اعطى خير الدنيا والاخرة وفاز بحظه منهما: ورع يعصمه عن محارم الله، وحسن خلق يعيش به في الناس، وحلم يدفع به جهل الجاهل، وزوجة سالحة تعينه على مر الدنيا والاخرة.



س : نطلق على نظام الحكم في عهد هتلر بالمانيا اسم : النازية..
وإذا وصفنا احد المستبدين ممن يؤمنون بالتمييز العنصري فاننا
نقول إنه مثل النازي.. فما اصل كلمة (نازي)؟

★ (نازي) باللغة الالمانية القديمة تعني الدم الازرق.. وهتلر،
المؤمن بالعرقيه، دعا الى سيطرة العرق الالمانى على العالم باعتبار
ان الشعب الالمانى متفوق على كل الشعوب.

★ (نازي) كلمة مستحدثة تتألف من الاحرف الاولى لاسم (حزب
العمال الوطنى الاشتراكي الالمانى) الذي كان يتزعمه هتلر...
وتعبير (الحزب النازي) اسهل واكثر اختصاراً من ذلك الاسم
الطويل.

★ (نازي) كلمة يونانية الاصل، من المصطلحات السياسية، مثل
: ديمقراطى، دكتاتورى، جمهورى.. وهى تعنى حكم العنصر
المتميز.. فكان يقال : فلان ديمقراطى وخصمه نازى قراطى..
ودعوة هتلر كانت ضد الديمقراطية وضد البرلمانات.

قالوا...

● الموت يفتح باب الشهرة
ويقفل باب الحسد .

(فكتور هوجو)

● اكاد ارى وراء كل زواج
قام على غير حب ، حيا قام
على غير زواج .

(بول بورجيه)

● الشهرة حياة الرجل
الثانية .

(بوسويه)

● اننا نزيد الحياة شرفا
بالخوف من الموت .

(جوفيه)

● الشئ الوحيد الذى
يجب ان نخافه هو الخوف .

(فرنكلين روزفلت)

ج : (نازي) كلمة تتألف من الاحرف الاولى لكلمات "حزب العمال الوطنى
الاشتراكي الالمانى" .. بالالمانية طبعاً!! ■

* أحدث الاحزاب السياسية فى المانيا الغربية هو الحزب الديمقراطى الوطنى
او كما يسميه الكثيرون، الحزب النازى الجديد. اذ تأسس هذا الحزب سنة
١٩٦٤، ومع ذلك فقد تزايد عدد اعضائه باستمرار حتى بلغوا ٢٨٠٠٠
عضو، ينتمون الى فروع الحزب العديدة، المنتشرة فى طول البلاد وعرضها،
والتي يبلغ عددها ٤٦٠. والاهم من ذلك كله هو ان هذا الحزب الالمانى الجديد
قد فاز فى أكثر انتخابات البرلمانات الالمانية الاقليمية التي جرت فى الآونة
الآخيرة، بحيث أصبح ممثلاً فى ٧ من هذه البرلمانات الفرعية، التي لا يزيد
عددها عن ١٣

ويرأس هذا الحزب الهر أدولف فون تادن، الذي كان أثناء الحرب
العالمية الثانية عضواً فى منظمة شببية هتلر. كما أن ثلث أعضاء لجنة الحزب
التنفيذية الثلاثين كانوا أعضاء فى الحزب النازى الهتلري "لكنهم يؤكدون
أنهم لن يحاولوا إعادة الماضى".

أما فيما يتصل باليهود فقد ذكر فون تادن أن تفشى الالسامية فى حزبه
ليس أكثر من تفشيها فى سائر الاحزاب الالمانية الغربية الأخرى. على أنه
اعرب عن استيائه لتدخل اسرائيل فى شئون المانيا الداخلية.

س : نعرف أن أول صحيفة صدرت في العالم العربي هي الصحيفة التي أصدرتها الحملة الفرنسية في مصر سنة ١٧٨٩ ، باللغة الفرنسية طبعاً . فما هي أول صحيفة عربية صدرت باللغة العربية ؟

★ جريدة الوقائع المصرية .. وقد أصدرها محمد علي باشا والي مصر عام ١٨٢٨ .

★ جريدة المقطم التي أصدرها في القاهرة الصحفي اللبناني الاصل يعقوب صروف .. وقد استمرت المقطم في الصدور بانتظام اكثر من مئة سنة ، حتى احتجبت سنة ١٩٥٢ .

★ جريدة الشهباء التي أصدرها في حلب عبد الرحمن الكواكبي ، ولكن لم يلبث الوالي التركي أن أمر بحجبها وتوقيفها عن الصدور .



ج : أول جريدة صدرت باللغة العربية هي جريدة الوقائع المصرية ، التي أصدرها محمد علي باشا عام ١٨٢٨ لتكون بمثابة الجريدة الرسمية التي تنشر قرارات السلطة .

لكن السؤال الآن هو : كلمات (جريدة) .. (صحيفة) .. (مجلة) هل هي كلمات جديدة في القاموس العربي ؟ . والجواب هو :

المجلة كلمة عربية اصيلة في أدائها لأغلب المعنى المتعارف عليه اليوم من التخصيص الاصطلاحي ، فلفظ مجلة يعني في القواميس اللغوية : صحيفة يكتب فيها ، او الصحيفة فيها الحكمة ، وقال أبو عبيد : كل كتاب عند العرب مجلة " وفي حديث سويد بن الصامت قال لرسول الله صلى الله عليه وسلم لعل الذي معك مثل الذي معي ؟ فقال : وما الذي معك ، قال مجلة لقمان " يريد كتابا فيه حكمة لقمان .. من هذا نرى ان كلمة مجلة اقتبست من اللغة وخصت لاداء كل ما يصطلح عليه الآن .

أما الجريدة بمعنى الصحيفة التي تصدر يوميا او اسبوعيا او كل نصف شهر مثلا لنشر المبادئ السياسية والاخبار وترويج الآراء واعانة النهضات الاجتماعية وغيرها فليس في اللغة في مادة (جرد) ما يدل على ذلك او على بعضه . فالجريدة في اللغة هي السعفة الطويلة رطبة كانت او يابسة ، او هي التي تقشر من خوصها كما يقشر قضيب الشجرة من ورقه . واستعملت الجريدة في فرقة من الخيالة بحيث لا يكون معهم مشاة ، كما استعملت الجريدة في البقية من المال . والابل الجريدة هي الخيار الشداد .

ويبدو أن اول من أطلق على صحيفته لفظ الجريدة هو المرحوم احمد لطفي السيد ، فقد صدرت في سنة ١٩٠٧ عن شركة يراسها صحيفة يومية مصرية أطلق عليها اسم " الجريدة " وقد احتجبت سنة ١٩١٥ ولعل خفة لفظها ، وقرب تأويل انها تشبه فرقة الخيالة ، او اقتباسا من جريدة النخل في انها تشذب وبخاصة انهم كانوا في القديم يكتبون على بعض النخيل هو الذي صير اسم الجريدة معروفا في كل ما نسميه اليوم باسم الصحيفة وجمعها صحف ، ومهنتها الصحافة ، تلك اللفظة التي اتخذت مكانها الحقيقي ، لقربها من التأويل اللغوي السليم . ■



ج . الأفغاني

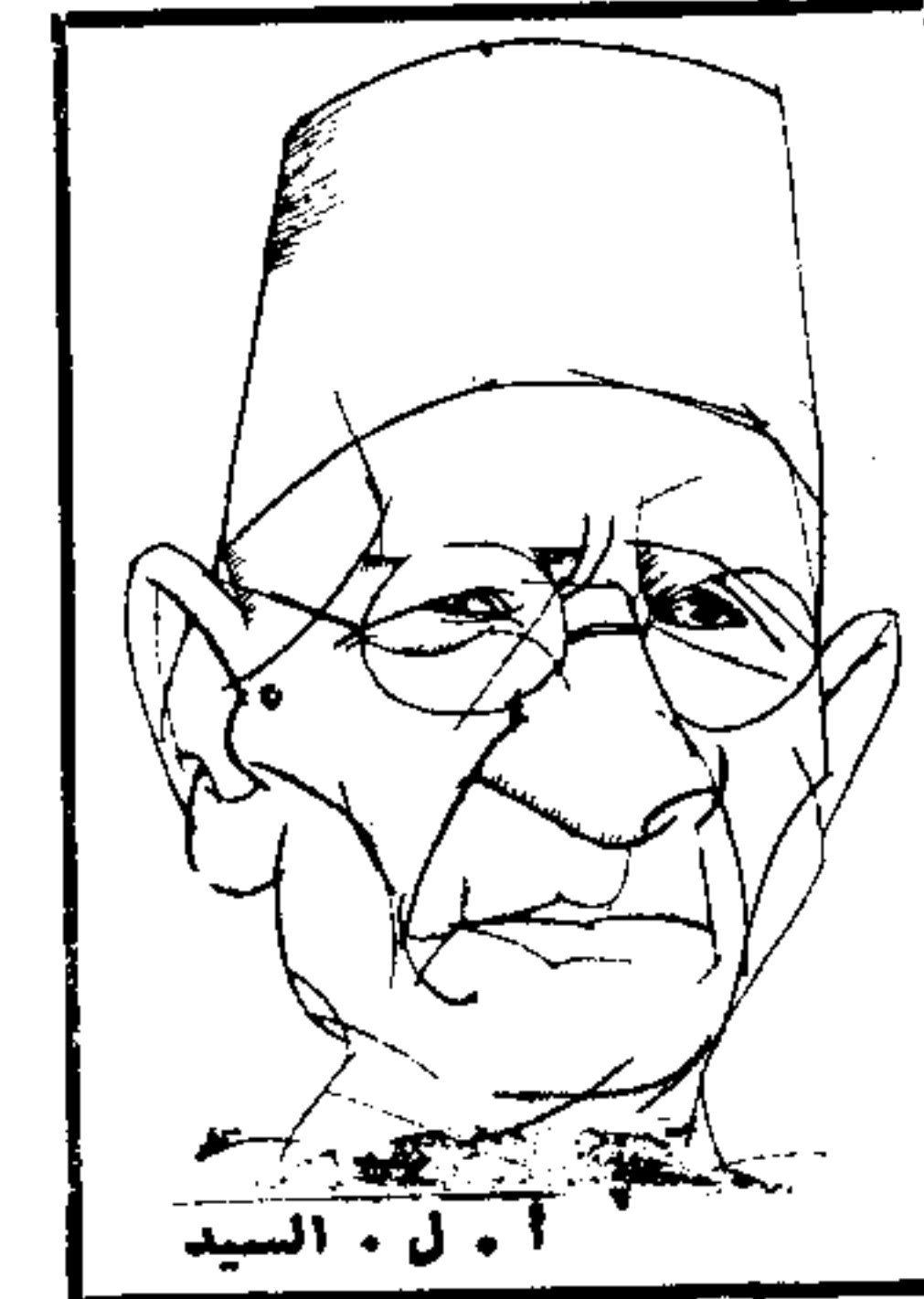

أ . ل . السيد

سوقطرة

س : جزيرة سومطرة هي ثاني اكبر جزيرة في اندونيسيا بعد جزيرة بورنيو.. فإين تقع جزيرة سوقطره لاسومطره؟



ما زال الانف هو المستعمل في السلام والتحية

★ سوقطره هي ايضا من جزر اندونيسيا، التي تعد حوالي ٣٠٠٠ جزيرة. وسوقطره هي الجزيرة الاندونيسية التاسعة من حيث المساحة.

★ سوقطره جزيرة رملية صغيرة في الخليج العربي، من ممتلكات اتحاد الامارات العربية، كانت ملجا لسفن الصيادين وغواصي اللؤلؤ، اما اليوم فهي اهله بموظفي وعمال شركات النفط.

★ سوقطره من جزر البحر العربي، تقع جنوب الجزيرة العربية. وقد كانت محمية بريطانية حتى سنة ١٩٦٧ ثم اصبحت إحدى محافظات جمهورية اليمن الشعبية الديمقراطية.

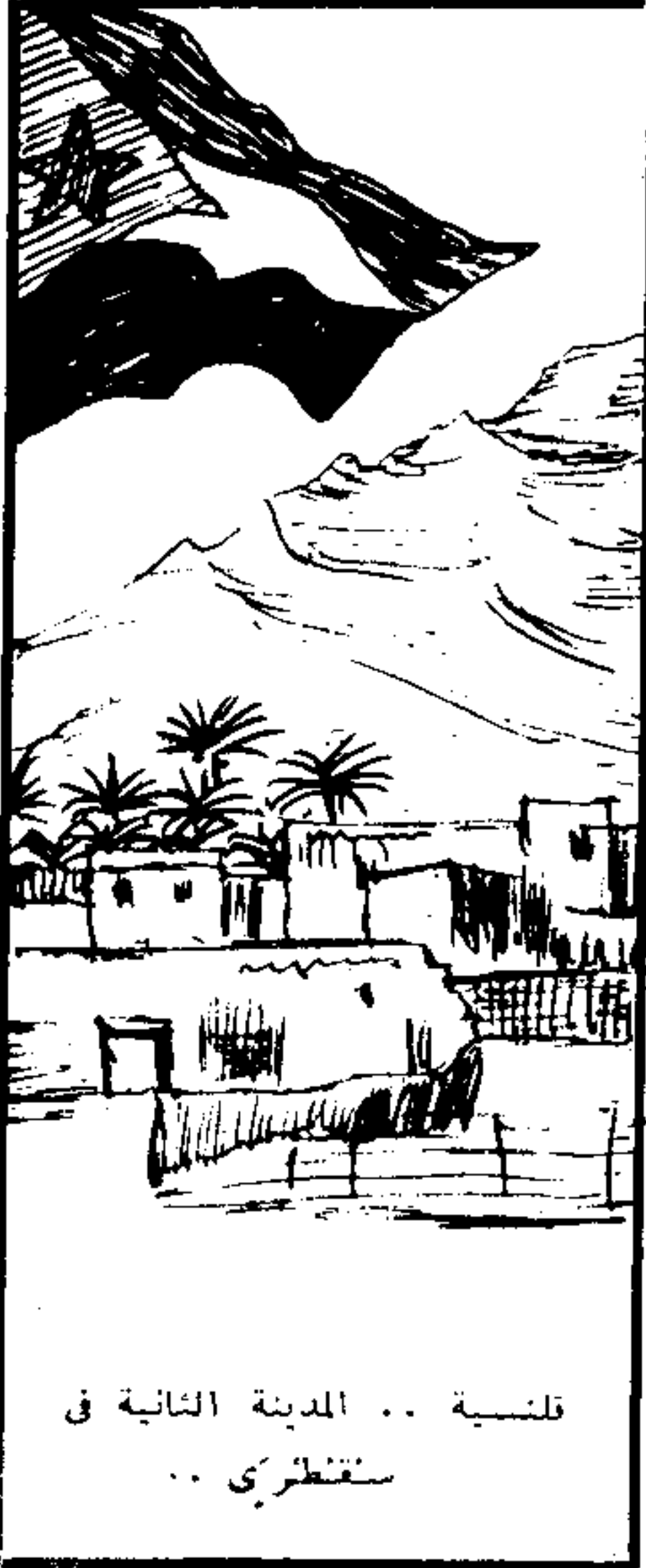

قلسية .. المدينة الثانية في سقطري ..

ج : جزيرة سوقطره هي إحدى محافظات جمهورية اليمن الديمقراطية الشعبية. وهي من جزر البحر العربي، عدد سكانها ٢٥ ألف نسمة. وعاصمتها بلدة حديبو. واسمها سوقطره مشتق من كلمتين عربيتين هما "سوق القطرة". والقطرة هي السوائل التي تنساب من الأشجار الكثيرة المتناثرة في جبال هذه الجزيرة التي يعيش سكانها على صيد الأسماك والزراعة البدائية. ■

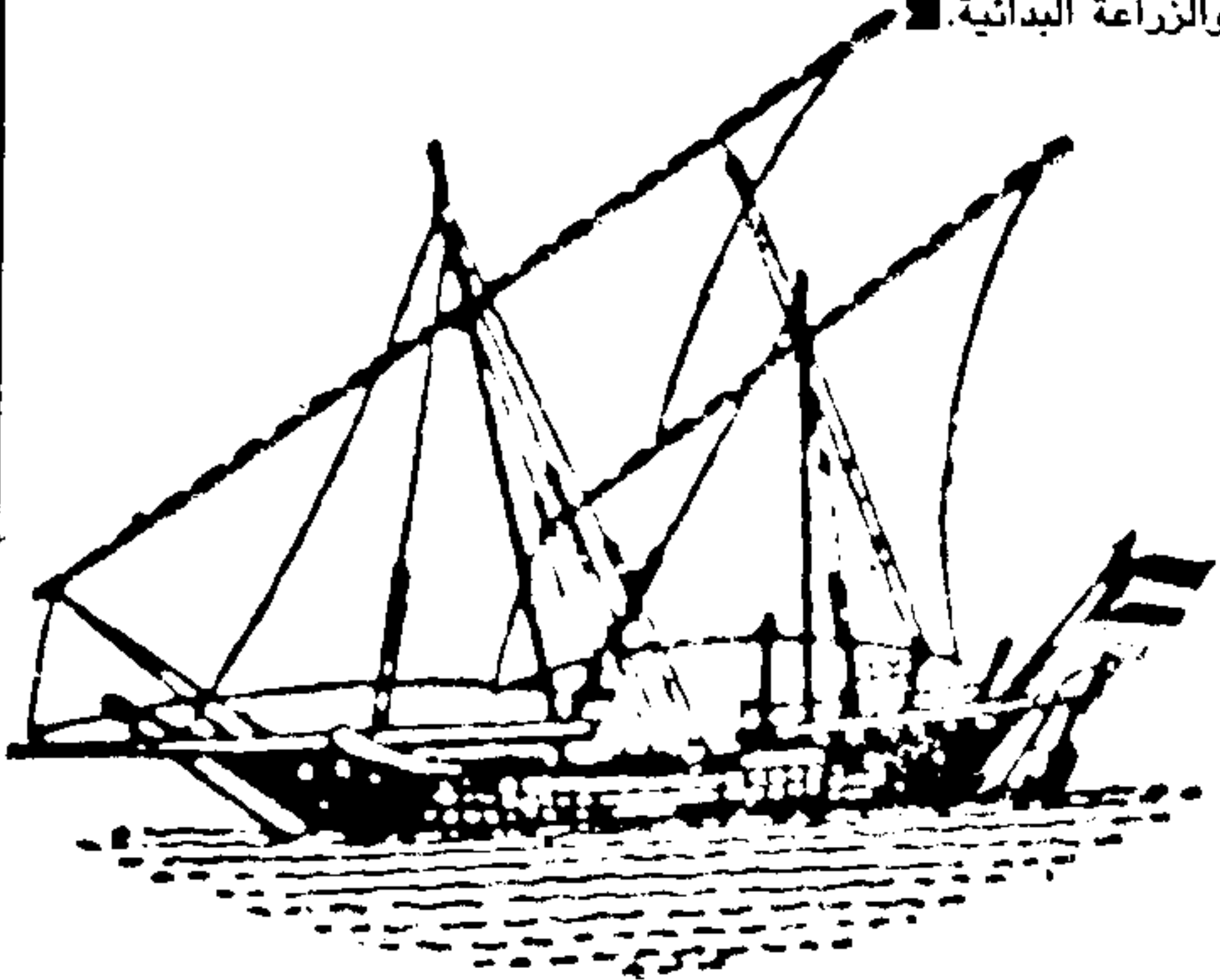

س : فلج المعلا : مدينة ومنطقة زراعية في الخليج العربي اشتهرت منذ القديم بزراعة النخيل والماتجو واللومي والليمون والموالح والحمضيات والخضروات ، لوفرة مياهها وجودة تربتها .. في اية امارة تقع مدينة فلج المعلا .. ؟

ج : في امارة أم القيوين .. وامارة أم القيوين هي احدي الامارات السبع التي تتكون منها دولة الامارات العربية المتحدة ويبلغ عدد سكانها ١٦٨٧٩ نسمة وتبلغ مساحتها ٣٠٠ ميل مربع . ويتكون سكان الامارة من نوعيتين من العاملين في البر والبحر . فالناس في أم القيوين بحارة بسليقتهم . حرفة الغالبية اليوم الصيد وامس كانت الصيد والغوص ، والصيد والغوص تكملهما صناعة السفن . اما في فلج المعلا - المدينة الثانية في امارة أم القيوين ، زراع مألوا السفوح والوديان ، بالنخيل والهامبا - الماتجو - واللومي - الليمون - والموالح . والحمضيات . والخضروات لتوفر المياه وجودة التربة .

وهناك اشجار بعضها مثمر وبعضها غير مثمر كالسدر والغاف والسمر والاشخر تنتشر على السفوح حول الطريق الى فلج المعلا . وعلى الطريق البري الى أم القيوين وبعد امارة عجمان ، نرى الروابي الحمراء عن يمين الطريق والرمال البيضاء على يساره .



جفون الطير



س : لو كنت راكبا موتورسايكل عليك ان تلبس نظارة تمنع الهواء . واذا اخرجت رأسك من شبك سيارة مسرعة فانه لا يمكنك ان تبقي عينيك مفتوحتين بسبب قوة الهواء . . . ولكن كيف تستطيع الطيور المسرعة ان تفتح عيونها اثناء طيرانها السريع وتري . ؟

ج : للطير ثلاثة جفون . جفنان كالانسان . وجفن ثالث شفاف يحمي العين من الهواء والضوء القوي ويسمى (الغشاء الرامش) .

وحركة هذا الجفن هي في العين اليمنى . . من اليمين الى الداخل . وفي العين اليسرى من اليسار الى الداخل .

■ ما وزن اكبر ديك رومي
بلغ وزن اكبر ديك رومي في العالم
٦٥ رطلا و ٤ اوقيات وقد ظهر
هذا الديك في مسابقة اقيمت بلندن
في ١٤ ديسمبر عام ١٩٧١ .



س : ينفرد حيوان الكنغارو عن بقية الحيوانات اللبونة بصفات خاصة، منها أن يديه الأماميتين قصيرتان جدا، وأن له ذيلا طويلا يعتمد عليه في جلوسه، وأن له جيبا في البطن يحمل فيه طفله... والكنغارو حيوان أكبر حجما من الإنسان إذ أن طوله يصل إلى حوالي مترين. ورأسه يكاد يشبه رأس الأرنب ولكن حجمه أضعاف حجم الأرنب.



السؤال هو: كم مولودا يضع الكنغارو في كل ولادة؟ وكم يبلغ حجم المولود؟

★ الكنغارو مثل الأرنب يضع من ٤ إلى ٨ مواليد في كل بطن. وحجم المولود بحجم الفار.

★ الكنغارو يلد تواما في كل بطن: ذكر وانثى، وحجم كل منهما بحجم الأرنب.

★ الكنغارو يلد مولودا واحدا في كل بطن، وطول هذا المولود حوالي ٢ - ٣ سنتمتر فقط.

ج : تضع أنثى الكنغارو مولودا واحدا فقط في كل بطن، ولا يزيد طول هذا المولود عن ٢ - ٣ سنتمتر. لكن هذا المولود يظل محتضنا في كيس أمه الأمامي عدة أشهر يرضع منها بفعل عضلات بطن الأم لأنه لا يقوى على الرضاعة. ■



★ اعلم أنك اشرفت على الشيخوخة،
إذا ابتسمت لفتاة، فخيّل اليها أنك
أحد اقاربها.
★ لا تطعن في ذوق زوجتك.. فقد
أختارتك أولا!
★ الضمير لا يحفظ الرجل من ارتكاب
الخطأ، إنه فقط يمنعه من الاستمتاع
به وهو يرتكبه!
★ لا تنس الاعتذار للرجل إذا كنت
مخطئا، والاعتذار للمرأة إذا كنت
مصيبا!

راية حمراء



● اننا لا نشعر بجهلنا
الا عندما نشعر باننا قد
عجزنا عن ان نشرح وجهة
نظرنا ، والاهم من هذا ان
نقنع مستمعينا بما نؤمن به..

س : من القوانين الغريبة، التي كان لصدورها في انكلترا عام ١٨٦٥ ضجة كبرى، قانون (الراية الحمراء).. ما هو هذا القانون ولماذا سمي كذلك؟

★ في عام ١٨٦٥ اجتاح الطاعون مدينة لندن ثم انتشر في ضواحيها بسرعة. إذ كان المصابون بالطاعون يخفون نبا اصابتهم حتى لا يوضعوا في الحجر الصحي. لذلك صدر قانون يقضي بان يرفع كل مصاب بالطاعون راية حمراء على باب بيته ليبتعد عنه الناس. ومن يخالف يؤخذ للحجر الصحي ويحرق بيته.

★ قانون الراية الحمراء كان يطبق على من يعتزم السفر من انكلترا الى امريكا. فمثل هذا الشخص كان عليه ان يحمل راية حمراء لمدة شهر قبل سفره ليعرفه الناس الذين لهم اقارب في العالم الجديد، ويريدون ان يرسلوا معه رسائل. وكان يتقاضى عن كل رسالة اجرا رمزيا لا يزيد عن بنس واحد.

★ قانون الراية الحمراء صدر اثر ظهور السيارات في الشوارع. فقد كانت خطرا على حياة المارة المشاة، فصدر قانون يمنع السيارة من السير في الشوارع ما لم يركض امامها رجل يحمل راية حمراء ليحذر الناس وينبهم سلفا. وكانت سرعة السيارة التي هي المسموح بها هي اربعة اميال في الساعة.

ج : في بدء ظهور السيارات في انكلترا كان اجتيازها الشوارع خطرا على حياة الناس وراحتهم، فصدر قانون الراية الحمراء الذي يقضي بان يركض امام كل سيارة رجل نليل يحمل راية حمراء لينبه الناس اليها سلفا ■

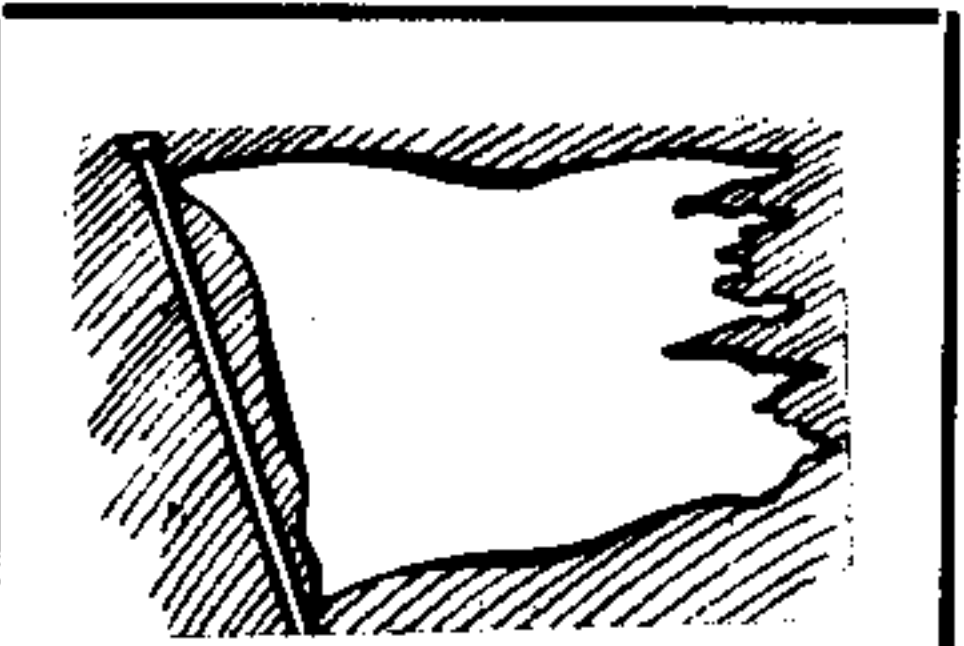

— لكل امة علم خاص بحمسه جيشها ويرفمه دائما أثناء الحرب، وطبيعي ان تختلف اعلام الامم بعضها عن البعض الاخر في اللون والرسم .. ولما كان العلم الابيض خاليا من النقوش والرسوم والرموز وقير ملون ، فلم تتخذ امة علما لها ، ولذلك استعمل للتلويع به في حالة الهزيمة والاستسلام .. كما يستعمل رمزا للسلام عقب انتهاء المعارك الكبيرة ، اذ يخرج رجال الهلال او الصليب الاحمر ، او الاقسام الطبية في الجيوش ، يعملون الجرحى ليمنوا بهم ، وليدفنوا الموتى ، وهم يقومون بكل ذلك آمنين مطمئنين على حياتهم في ظل العلم الابيض ..

● ليست عظمة الفنان في يده وانما هي في قلبه ، فاليد لا تستطيع ان تفعل أكثر مما يوحي به القلب .

امرسون

● لقد خيل له الفرور ما خيلته الشمس للديك عندما اشرفت فحسبها انما اشرفت لتترب لصياحه .

« جورج اليوت »

● غزو الانسان لنفسه هو اعظم غزو يحققه الانسان في حياته .

بلاتو

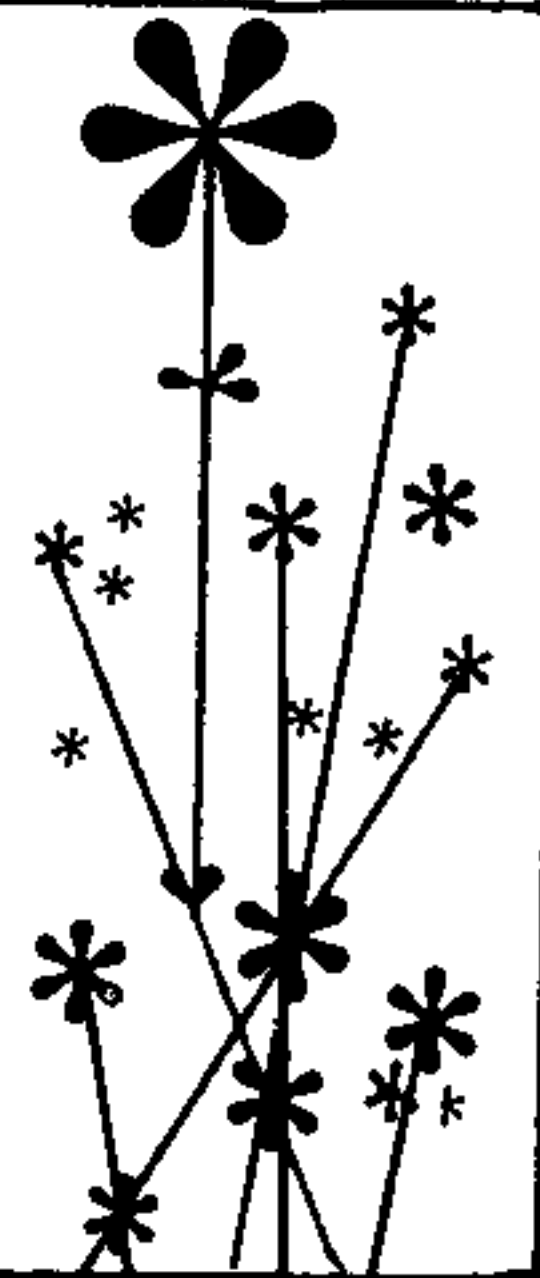

س : المعروف أن قمة افرست هي أعلى قمة في العالم، وهي في جبال هيمالايا. وارتفاعها حوالي ٢٩ ألف قدم... فمن هو أول إنسان وصل هذه القمة، ومتى؟

★ أول من وصلها جورج إيفرست، عام ١٩٢٣. وهو رجل إنكليزي.

★ أول من وصلها ادموند هيلاري، عام ١٩٥٣. وهو فلاح نيوزيلاندي.

★ أول من وصلها مواطن من بلاد التيبت اسمه تزننج.. وبعد أن وصل إلى القمة مد حبلا وسحب به ادموند هيلاري، عام ١٩٥٣ طبعاً.



ج : - بقيت قمة افرست تتحدى الانسان أعواماً طويلة، بعد أن فشلت كل الجهود في بلوغ هذا العملاق الشامخ بأفنه فوق أعلى جبل في العالم. إلى أن جاء عام ١٩٥٣، عندما خرجت بعثة بريطانية، هي الثامنة من نوعها خلال ثلاثين عاماً، في محاولة لقهر قمة افرست. وكان رئيس البعثة هو الكولونيل جون هانت الذي قام بعدة محاولات سابقة لتسلق الهيمالايا في أعوام ١٩٢٣ و١٩٣٧ و١٩٤٠.

أما البعثة نفسها فقد كانت تضم فلاحاً نيوزيلندياً يدعى ادموند هيلاري، يعمل في تربية النحل في بلاده، ويهوى تسلق الجبال، وكذلك اثنين آخرين هما جورج مالوري وأندرو أرفين. ثم انضم إلى الرجال الأربعة في الهند حمال هندي يدعى تزننج نورجي.

وبدأت البعثة رحلتها الطويلة إلى القمة، حتى جاء يوم ٢٩ مايو عام ١٩٥٣ عندما أذيع أن البعثة البريطانية نجحت أخيراً في الوصول إلى قمة أعلى جبل بالعالم وأن ادموند هيلاري الفلاح النيوزيلندي الذي أمضى حياته في تربية النحل، هو الذي حقق هذا النصر الكبير. وأن البعثة فقدت اثنين من أعضائها هما مالوري وأرفين فقد لقيتا حتفهما فوق الثلوج التي كانت تغطي قمم الجبل على هذا الارتفاع الشاهق.

ووصل النبا إلى لندن عشية اليوم الذي كان الإنجليز يحتفلون فيه بتتويج اليزابيث ملكة على بلادهم، نخلعت الملكة الجديدة لقب سير على قاهر افرست وعلى الكولونيل جون هانت الذي قيل أنه صاحب الفضل الأول في تنظيم البعثة. كما منحت الحمال الهندي تزننج وسام الملك جورج..

ولكن قيل بعد هذا أن تزننج الحمال الهندي الذي أمضى حياته في ممارسة هذه الرياضة، كان في الواقع يتقدم هيلاري فوق قمة الجبل العاتى، وهو الذي وضع العلم البريطاني! ■

راجع صفحة ٣٢٥ و٥٠٢



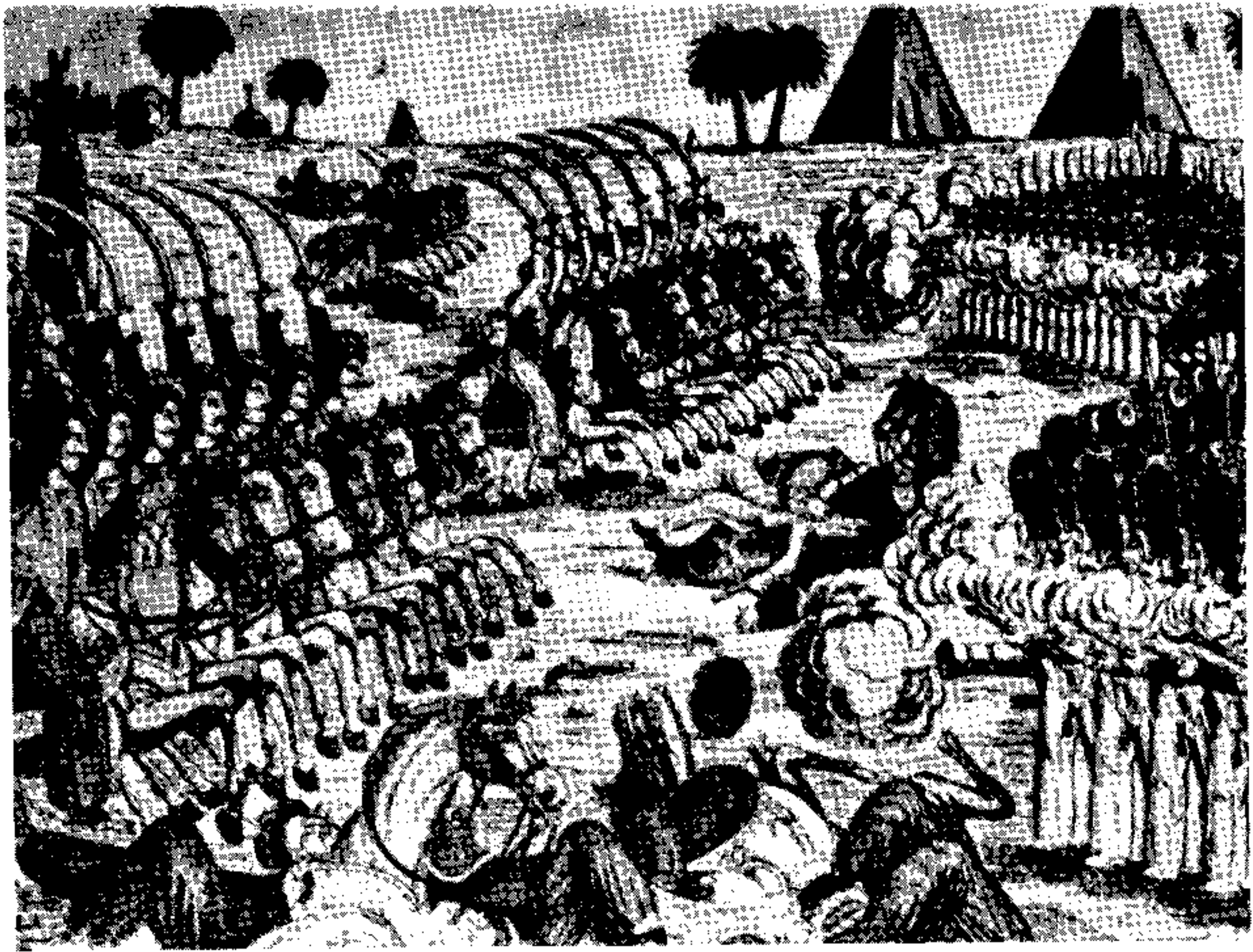

معركة الاهرام

فتح الاسكندرية



س : كثير من مشاهير الساسة يشتهرون بغير اسمائهم الحقيقية.. فنحن نعرف محمد بو خروبة باسم (الرئيس هواري بومدين)، ونعرف فلاديمير ايليتش اوليانوف باسم (لينين). ونعرف جوزيف فيساريو نوفتش زوجا شغلي باسم (ستالين)... فهل تيمورلنك، ذلك الاسم الذي اشتهر به الطاغية المغولي الكبير، هو اسمه ام لقبه؟

★ تيمورلنك هو اسم الزعيم المغولي.. واسمه الكامل هو تيمورلنك تارتارلنك، ملك المغول.

★ تيمورلنك هو اسم ولقب فقد كان اسم ذلك الزعيم المغولي (تيمور) وكان لقبه (لنك) اي الاعرج، لان ساقه بترت وهو صغير.

★ تيمورلنك تعني (القلب الاسود) وهو لقب اطلقه الزعيم المغولي (توتكماميش) على نفسه ليخيف به اهل مدينة اصفهان الذين رفضوا الازعان له، فهدمها عليهم وقطع رؤوسهم وجعل منها هرما.



ج ولد الطاغية المغولي تيمور قرب سمرقند عام ١٣٣٦ وهو من اصل تتري . وقد زعم انه من سلالة جنكيزخان ذلك السلف الذي انزل بالحضارة العربية اشجع الوان الدمار . وقد لقب تيمور بـ « لنك » اي الاعرج لان ساقه بترت وهو صغير . والمعروف عنه انه هدم مدينة اصفهان وقطع رؤوس أهلها وجعل منها هرما . وبربرية الغزاة المغوليين واعمالهم الوحشية في البلاد العربية ومناطق الحضارة الاسلامية وفي أوروبا من اشجع بربريات القرون الوسطى .

حلفت لكيما تعلميني صادقاً
وللصدق خير في الامور وانجح
لرؤية يوم واحد من بثينة
الذ من الدنيا لسدي واملح

*

اشوقنا ولما تمض لي غير ليلة
رويد الهوى حتى تغب لياليا
لحي الله اقواما يقولون اننا
وجدنا طوال الناي للحب شافيا

جميل بثينة

سائل لك

قيل ان سائلا اتى رجلا من اغنياء خراسان وساله شيئا، فسمعه يقول لخادمه : يا مبارك، قل لقنبر يقول لجوهر يقول لياقوت يقول لهذا السائل يفتح الله عليك. فرفع السائل يده وقال: يا رب، قل لجبرائيل يقول لاسرافيل يقول لميكائيل يقول لعزرائيل يقبض روح هذا البخيل..

* * * وثيق ومنيع * * *

وقف اعرابي على قوم فسألهم عن اسمائهم فقال اقدمهم: اسمي وثيق، وقال الاخر اسمي منيع، وقال الثالث: اسمي ثابت. وقال الرابع: اسمي شديد. فقال الاعرابي: ما اظن الاقفال عملت الا من اسمائكم.



عدد العظام -

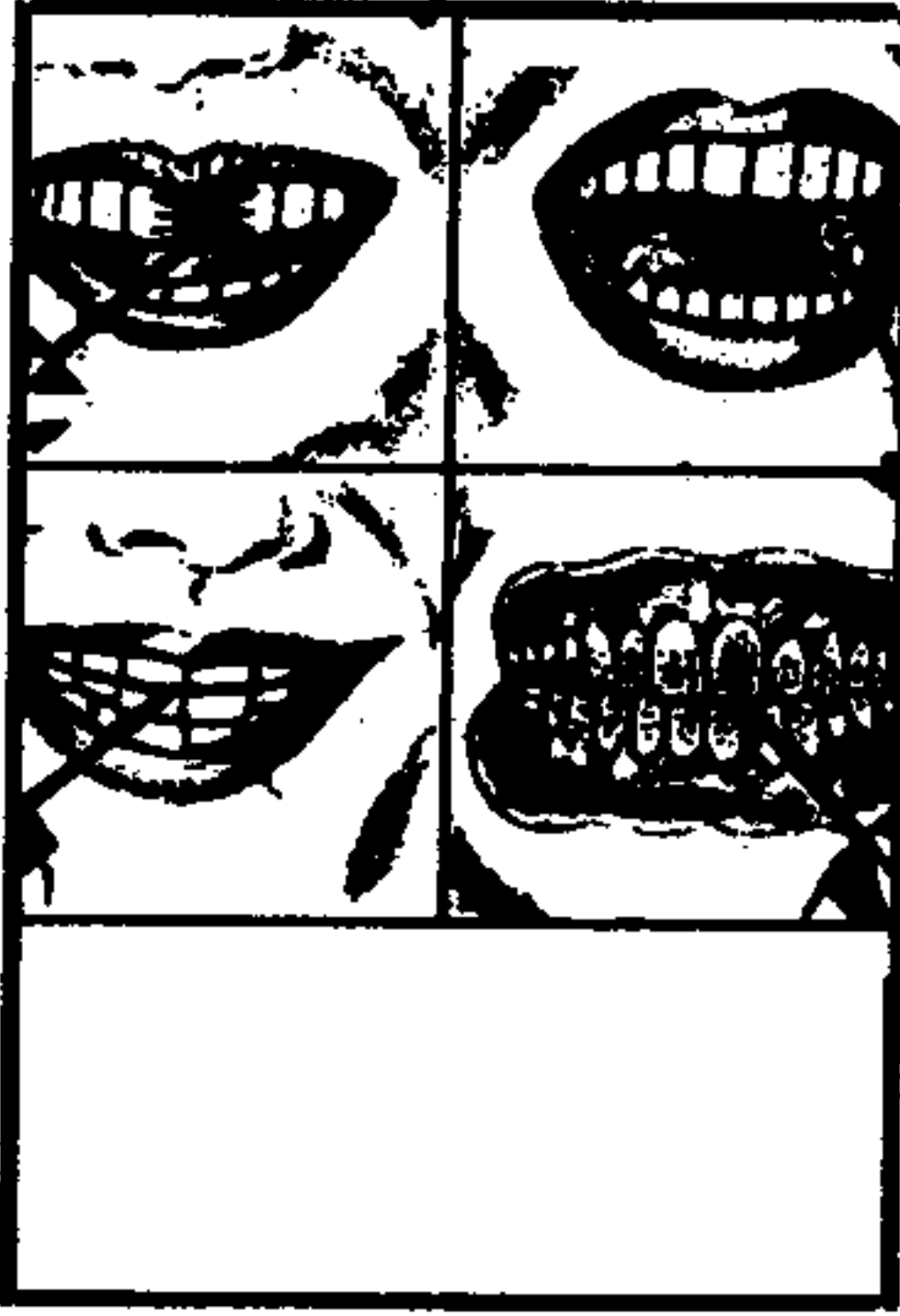

س : عدد الاسنان لدى الطفل هي ٢٠ سنا .. ثم تسقط هذه الاسنان وينبت بدلا منها ٣٢ سنا لدى الرجل .. لكن ايها اكثر: عظام الطفل ام عظام الرجل؟

★ عظام الطفل وعظام الرجل متساوية العدد، وهي ٢٠٦ عظام.

★ عظام الرجل اكثر، لان لديه ١٢ سنا زائدا عن اسنان الطفل.

★ عظام الطفل أكثر فهي ٣٠٥ عظام، بينما عظام الرجل هي ٢٠٦ عظام، رغم أن عدد اسنانه أكثر..

ج : كلما نما الجسم تلتحم بعض العظام ببعضها فيقل عددها. لذلك فان عظام الطفل التي عددها ٣٠٥ عظام تقل حتى تصبح لدى الرجل ٢٠٦ عظام بسبب التحام العظام الصغيرة ببعضها ■

راجع صفحة ٥٤٧

— ما اطول عظم في جسم الانسان ؟
وما اطول عظم لساق قيس حتى
الان ؟ وما اقصر عظم في جسم
الانسان ؟ وما وزن العظم الموجود في
جسم الانسان ؟

= اطول عظم في جسم الانسان هو
عظم الساق . اذ يبلغ ٢٧ ٪ من
طول جسم الانسان . فاذا كان
شخص طوله ١٨٠ سنتيمترا فان
طول عظم الساق يبلغ ٥٠ سنتيمترا
واطول عظم ساق قيس حتى الان هو
عظم العملاق الالماني (كونستانطين)
وكان طول العظم ٧٦ سنتيمترا .
اقصر عظم في جسم الانسان هو
العظم الركابي في الاذن الوسطى
ويتراوح طوله بين ٢٦ — ٢٤
مليمتر .



— من هو اول طبيب اسنان في
العالم ؟

= ظهر اول معالج للاسنان في عصر
(هيرودت) في القرن الخامس قبل
الميلاد .

— ومن هو مؤسس طب الاسنان
الحديث ؟

= هو فرنسي يدعى (بيلارنوشارد)
وقد أصدر في عام ١٧٢٨ كتاب
(جراحة طب الاسنان) الذي يعتبر
بمثابة فتح في علم طب الاسنان
الحديث .

س : رحم الله الملك فيصل بن عبد العزيز الذي ولد عام ١٩٠٦ ، وتوفي عام ١٩٧٥ ، وكانت حياته حافلة بالمهام الصعبة التي قام باجتيازها بمهارة ومقدرة .
 فما هي اول مهمة رسمية قام بها الملك فيصل عندما كان عمره ١٣ سنة ؟
 * أوفده والده الملك عبد العزيز الى انكلترا لمقابلة الملك جورج الخامس ليحل مشكلة الحدود بين نجد والحجاز .
 * وكل اليه والده قيادة اول حملة عسكرية لاحتلال عسير واحتل عاصمتها تهامة .
 * عينه ابوه ممثلا للملك في الحجاز بعد ضمها الى نجد .



ج : اول مهمة رسمية قام بها الملك فيصل رحمه الله كانت ايفاده الى انكلترا عام ١٩١٩ من قبل ابيه الملك عبد العزيز لمقابلة الملك جورج الخامس بصدده حل مشكلة الحدود بين نجد والحجاز ، وكان عمره يومذاك ١٣ سنة . وفي عام ١٩٢١ كان قائد جيوش عسير ، وهو ابن ١٥ سنة . وفي عام ١٩٢٥ أصبح ممثلا للملك في الحجاز بعد ان تم ضمها الى نجد .



الملك الراحل
 عبد العزيز
 آل سعود

كرنفال



س : نطلق على المهرجانات الشعبية في البلاد الفرنسية اسم (كرنفال).. فما هو أصل هذا الاسم؟
 ★ (كرنفال) اسم مدينة إسبانية كانت أول مدينة تمارس هذه المهرجانات الشعبية الصاخبة في اليوم الأخير من أيام موسم مصارعة الثيران (في منتصف مايو).
 ★ (كرنفال) كلمة من أصل لاتيني، وتعني (وداع اللحم): كار - نافال... إذ كانوا يقيمون تلك الاحتفالات في أخر يوم قبل بدء فترة الصيام المسيحي حيث لا يؤكل اللحم بعد ذلك.
 ★ كلمة كرنفال أصلها إيطالي، وهي تعني (موسم الألقعة): كارنا - فاي... لأنهم كانوا يرتدون الألقعة الساخرة ويحتفلون في الشوارع ابتهاجا بموسم الحصاد.

ج : في عيد الفطر يحتفل المسلمون بنهاية الصيام، أما الكرنفال فهو على العكس: احتفال بنهاية فترة السماح بتناول اللحوم وبدء فترة الصيام عنه. وكلمة كرنفال أصلها لاتيني وتعني: وداع اللحم.. غير أن مواسم الكرنفالات خرجت عن إطارها الأصلي هذا. وأصبح لكل مدينة في بلاد الغرب كرنفالها الخاص تقريبا. بل إن المدن الكبرى، كريودي جانيرومثلا، أصبحت شهيرة بكرنفالها السنوي أكثر من شهرتها بأي شيء آخر. وكذلك بلدة نيس الفرنسية. ■



اخلاق الرئاسة

● قال الاحنف بن قيس يوما لقومه بني تميم ، وكان زعيمهم: « انما انا رجل منكم ليس لي فضل عليكم ، ولكن ابسط لكم وجهي ، وابذل لكم مالي ، وافضي حقوقكم ، واحفظ حرمتكم . فمن فعل مثل فعلى فهو مثلي ، ومن زاد على فهو خير مني ، ومن زدت عليه فانا خير منه » ، قيل له « يا ابا محمد ما يدعوك الي هذا الكلام ؟ » قال : « احضهم على مكارم الاخلاق » .





ابناء شكسبير

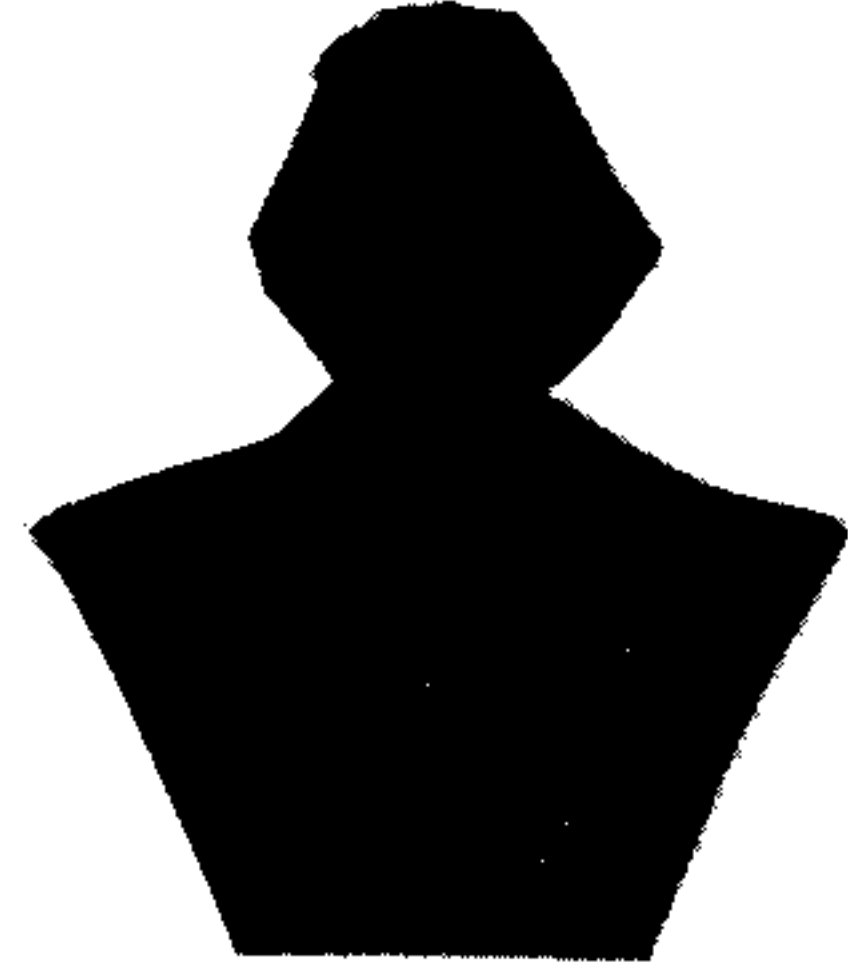

- س : كم ولدا للاديب العالمي وليام شكسبير ؟
* كان شكسبير يحب الاطفال كثيرا .. وانجب .
تسعة اولاد ، وكلهم صبيان .
* كان حظ شكسبير من الاطفال بنتان وولد فقط .
* شكسبير لم يتزوج ولم ينجب

ج : كان شكسبير يحب الاطفال كثيرا . ولكنه لم يرزق
بأكثر من بنتين وولد هم : سوزانا وجوديت وهامنيت .

لقد تفوق شكسبير على كل من عداه في مزج الضحك بالدموع ، والدموع بالضحك . ان
أشد المآسي قسوة في أعماله ، لا تخلو من لحظات تزخر بالهزل المكشوف . وهو يصور
الحياة التي تنبض في صوت مكتوم ، على توقيع العواطف ، والشهوات ، والمتناقضات ، بلغة
تتسم أحيانا بالفراغة ، وأحيانا أخرى بالعاطفة . لقد استرجع شيكسبير اسخيلوس عبر
القرون ، وأكسب أعماله طابع المأساة العالمية .

لقد أوصلته هذه الاعمال الى مراتب الشرف ، فمنح الملك أسرة شيكسبير لقب الشرف .
وحوالي عام ١٦١٠ ، وقد بدأت الشيخوخة تدب في أوصال وليم العظيم ، وبدأ يشعر بالملل
من سكنى المدينة ومن نزواتها ، شد رحاله عائدا الى ستراتفورد . وكأنها القدر كان يشاركه
في الاعلان عن قرب نهايته ، فاذا بمسرح جلوب الشهر ، الذي أخرج عليه معظم كوميدياته
تلتهمه النيران . وفي يوم ٢٣ ابريل ١٦١٦ تنطفئ شمعة الكاتب المسرحي العظيم ، بعد ان
أوصى بثروته لاطفاله ، وعشرة جنيهات للفقراء .

لم يترك شيكسبير وراءه ، مثله في ذلك كمثل مولير ، شيئا من آثاره الشخصية ، سواء
اكانت خطابا أم مخطوطا بخط يده ، كان كل ما تركه ثلاثة أو أربعة توقيعات . يختلف الواحد
عن الآخر . وهو يشبه الكاتب الفرنسي الشهير مولير في انه لم يكن ينتمي الى « العراقة
الادبية » فقد نبت في بيئة متواضعة ، وكان مهرجا بدأ يكتب في حوالي الاربعين من عمره .
وفي عام ١٨٥٦ ادعت الامريكية الانسة ديليا بيكون ، ان شيكسبير كان الاسم المستعار « لعها
العظيم » فرانسيس بيكون (١٥٦١ - ١٦٢٦) الذي كان يحمل أختام الملك ! وهنا بدرت مجلة
بوتنام الشهيرة ، بنشر هذا الكشف المثير ، ولسوء الحظ تبين ان الانسة ديليا لم تكن سليلة
ذلك الفيلسوف حامل الاختام الملكية . أما هي شخصيا ، فكانت نهايتها في ملجأ للمرضى
النفسانيين . ومع ذلك ، فان المتعمقين في البحث ، لم يلقوا السلاح : « ففي عام ١٩١٦ كان
الفرنسي آبييل لوفران ، قبل ان يؤلف كتابه « وراء حقيقة شيكسبير » (١٩٤٥ - ١٩٥٠) ،
يعتقد ان شيكسبير هو كونت داربي السادس (١٥٦١ - ١٦٤٢) . وكانت حجته في هذا
الاعتقاد ، هي ان وليم العظيم - الذي لم يفادر انجلترا طيلة حياته - وصف ايطاليا ،
والدانمارك ، وكثيرا من البلدان الاخرى التي زارها الكونت المذكور ! ولكن لوفران نسي ان
يفسر لنا السبب في ان هذا الكونت توقف عن الكتابة ، بعد موت شيكسبير ، الذي اختفى
قبله بخمس وعشرين سنة .

ومهما يكن من أمر ، واذا لم تسفر هذه الافتراضات عن شيء ، فيجب ان نقدم افتراضات
أخرى .. فمثلا ، لماذا لا يكون هو مارلو ؟ ولكن هذا الشاعر توفي في عام ١٥٩٣ ، في حين ان
شيكسبير عاش حتى عام ١٦١٦ ! واذا لم يجد هذا الافتراض من يسانده فان كالفين هوفمان
المحرر الامريكي سيحاول بعنه الى الحياة ! وافترض آخرون انها قد تكون الملكة اليزابيث ، أو
لعلة الملك جاك الاول . وربما كانوا جماعة من المؤلفين المتضامنين ... وخلص القول ان
المؤلف قد يكون أي شخص عدا شيكسبير ... أما فيما يختص بنا ، فلا يسعنا الا ان نعطي
شيكسبير ماله ، وهو انه كان من اعظم عباقرة المسرح .

اسم اثيوبيا

مارك توين يخطب فيجيد

● دمي مارك توين ، والمالي تشونسي ديبو ، مرة للخطابة بعد مادية . وكان دور مارك توين اولا فالقى خطبة رائعة استغرقت ثلث ساعة ، فوتمت عند المستمعين وقعا عظيما ، وجاء دور « ديبو » فوقف وقال : حضرة الرئيس ، سيداتي سادتي ، اتفقت مع المستر كليمنس - اسم مارك توين الحقيقي - قبل المادية ان نتبادل الخطبتين ، وقد فرغ هو الان من الخطبة التي اعدتها انا واني لاشكر لكم حسن اصفاكم اليها واحفاكم بها ، ويسوني انني اضمت المكرات التي كان المستر كليمنس قد اعددها واعطاني اياها ولست انكر شيئا مما جاء فيها .

ثم جلس بين الهتاف والتصفيق .

س : (الحبشة) اسم عربي اصيل . . . وسميت بذلك لان قبيلة عربية اسمها « حبشت » هاجرت من الجزيرة عبر البحر الاحمر واستقرت هناك . ثم سماها الاوروبيون ABYSSINIA المشتقة من كلمة حبشة . . . الا ان الاحباش يفضلون اسم اثيوبيا لبلادهم . . . فما هو اصل هذا الاسم وماذا يعني ؟

★ اثيوبيا : كلمة يونانية الاصل تعني (الوجه المحترق) . وقد اطلقها اليونانيون على سكان النوبة جنوب مصر والمناطق التي تقع جنوبها اي السودان والحبشة .

★ اسم اثيوبيا اصله من اللغة الامهرية وهي لغة اهل الحبشة . اطلقوه على بلادهم بعد ان تركوا الديانة اليهودية عام ٣٢٠ ميلادية واعتنقوا المسيحية - ويعني اسم اثيوبيا بالامهرية (الانصار) اي انصار المسيح .

★ اثيوبيا كلمة (قبطية) اطلقها على الحبشة بطريك الاسكندرية عندما امر اهلها على تعيين اسقف مصري مطرانا لاثيوبيا . . . وتعني باللفظة القبطية (فرسان الايمان) .

ج : اثيوبيا كلمة يونانية الاصل ، تعني « الوجه المحترق » . وقد اطلق اليونانيون القدامى هذا اللقب على سكان النوبة جنوب مصر والمناطق التي تقع جنوبها اي السودان والحبشة ، ثم انحصرت كلمة « اثيوبيا » للدلالة على الحبشة فقط .

راجع صفحة ٢١

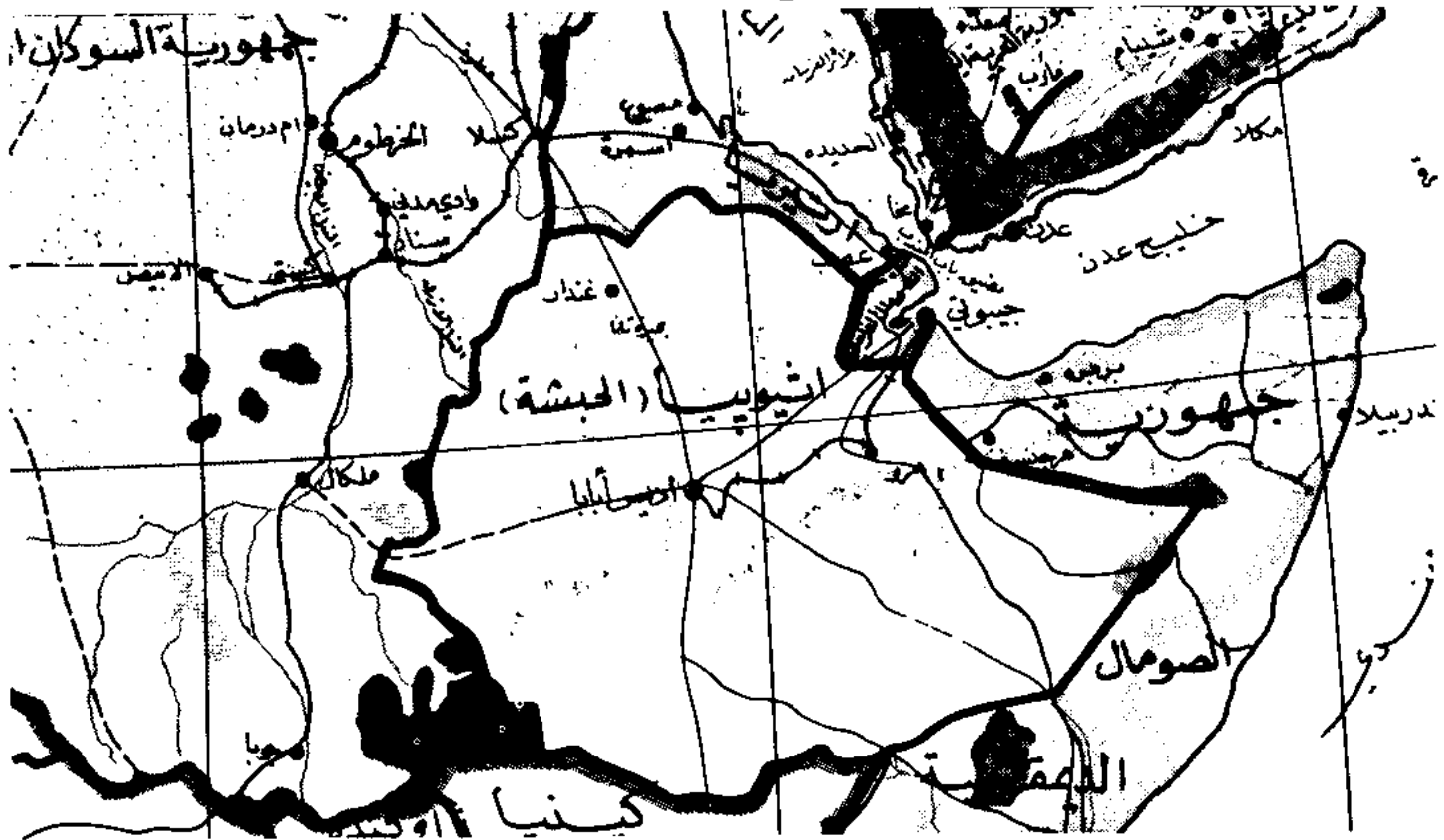

س : الحواس الخمس هي: البصر والذوق والشم والسمع واللمس.. فاي من هذه الحواس مفقود لدى السمك؟

★ السمك محروم من حاسة الذوق وحاسة الشم.

★ السمك محروم من حاسة الشم فقط، لأن الشم يفترض وجود مجال هوائي.

★ السمك غير محروم من أي من الحواس الخمس

ج : السمك غير محروم من أي من الحواس الخمس، فهو يذوق ويسمع ويرى ويلمس ويشم رغم أنه يعيش في وسط مائي.. بل إن حواسه مرهفة جدا. ■

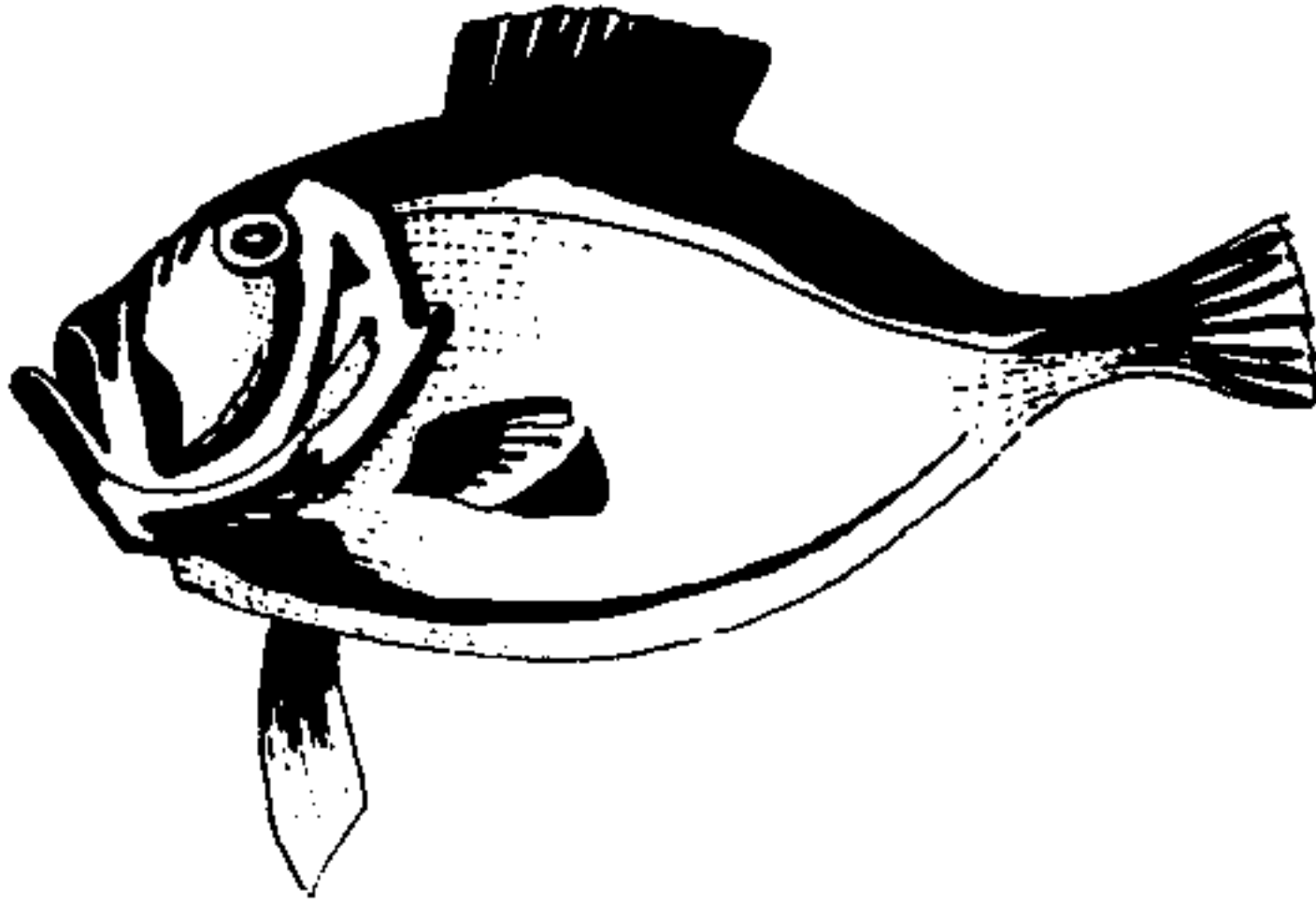

ما اشبه ما بين الانسان والحيوان

● قال الجاحظ: هناك صفات متماثلة بين الانسان والحيوان، ويبدو هذا واضحا في الأخلاق خاصة، فليس أحد من الخلق الا وفيه من أخلاق الحيوان.

فاذا رأيت الرجل غليظا في طبائعه قويا في بدنه، لا تؤمن بانقته، فألحقه بعالم النمر.

وان رأيت انسانا يهجم على الاموال والارواح، فألحقه بعالم الأسود، وخذ حذرك منه، كما تأخذ حذرك من الأسد.

واذا بليت بانسان خبيث كثير الروغان فألحقه بعالم الثعالب.

واذا رأيت من يمشي بين الناس بالنميمة ويفرق بين الاحبة فألحقه بعالم الظربان، وهي دابة صغيرة تقول العرب عنها، عند تفرق الجماعة، "مشي بينهم الظربان" فتفرقوا.

واذا رأيت الرجل يصنع بنفسه كما تصنع المرأة لبعلمها، يبيض ثيابه، ويعدل عمامته، وينظر في عطفه، فألحقه بعالم الطواويس.

واذا بليت بانسان حقود لا ينسى الهفوات، ويجازي بعد المدة الطويلة على السقطات، فألحقه بعالم الجمال، والعرب تقول "أحقد من جمل".

راجع صفحة ٥٥٩



صوره بالاشعة لسمكة مفلطحة طويلة الذيل من نوع القوابح اللاذعة، وقد مكن التصوير الشعاعي العلماء من فحص الكائنات وهي حية بدلا من قتلها

جزيرة فيلكا



س : في دولة الكويت عشر جزر، أهمها جزيرة فيلكا التي غدت متحف الكويت بأهم الآثار... فما معنى هذا الاسم (فيلكا) وما هو أصله؟

★ (فيلكا) تحريف للاسم الاصيل الايطالي (فيلوكا) اي مركب. ولان القدماء كانوا يستخدمون كثيرا من الاسماء (البحرية) ذات الاصل الايطالي فقد سموا هذه الجزيرة فيلوكا لانها تشبه المركب.

★ فيلكا باللغة البرتغالية تعني السعادة... ويبدو ان البحارة البرتغاليين الذين غزوا الخليج العربي في القرون الوسطى استبشروا بالخير والسعادة عندما وصلوا الى هذه الجزيرة فسموها فيلكا.

★ اصل الاسم (فيلكا) عربي. وهو تحريف لكلمة (فيلق). وقد اطلق عليها هذا الاسم القائد الفاتح سعد بن ابي وقاص عندما ترك في الجزيرة، اثناء زحفه على العراق، فيلقا من فيلق جيشه العربي ليحمي ظهره من الروم.

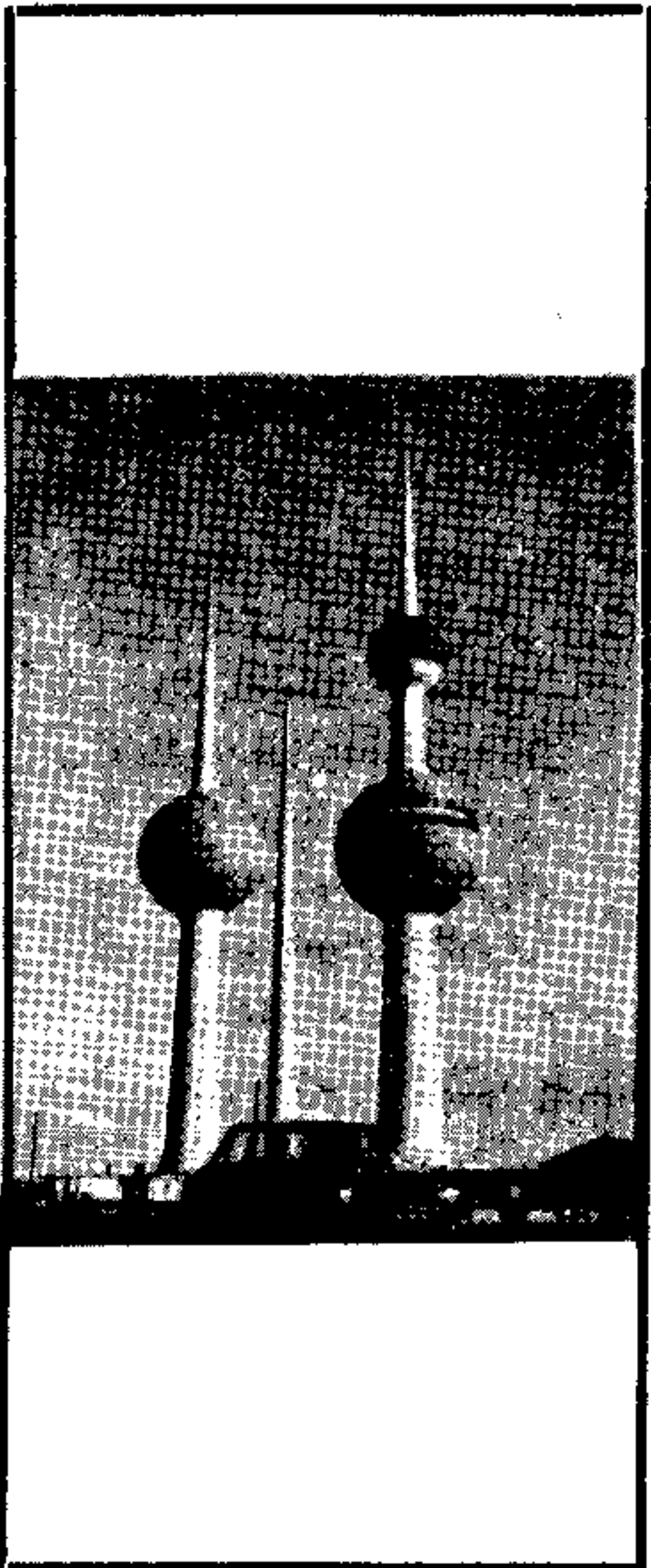

ج : فيلكا كلمة برتغالية تعني السعادة. ■

ما معنى كلمة ((الكويت)) ؟

— كلمة « الكويت » تصغير لكلمة « الكوت » وهي كلمة شائعة في العراق واطراف الجزيرة العربية وتطلق على جملة من بيوت الفلاحين المتجاورة المعدة لخرن الزاد والمتاع، ويقال ان الكلمة تطلق عند العراقيين على البيت المربع المبني كالقلمنة والحصن، ثم يبني حوله بيوت صغيرة بالنسبة اليه، ويكون هذا البناء عادة على الشاطئ .

س : أكبر سلسلة جبال في العالم هي جبال هيمالايا.. فهي تمتد في باكستان والهند والغانستان ونيبال والتيب والصين.. وأعلى قمة فيها هي قمة افرست (أعلى قمة في العالم ٢٩٠٢٨ قدما) ففي أي من هذه الدول تقع قمة افرست؟

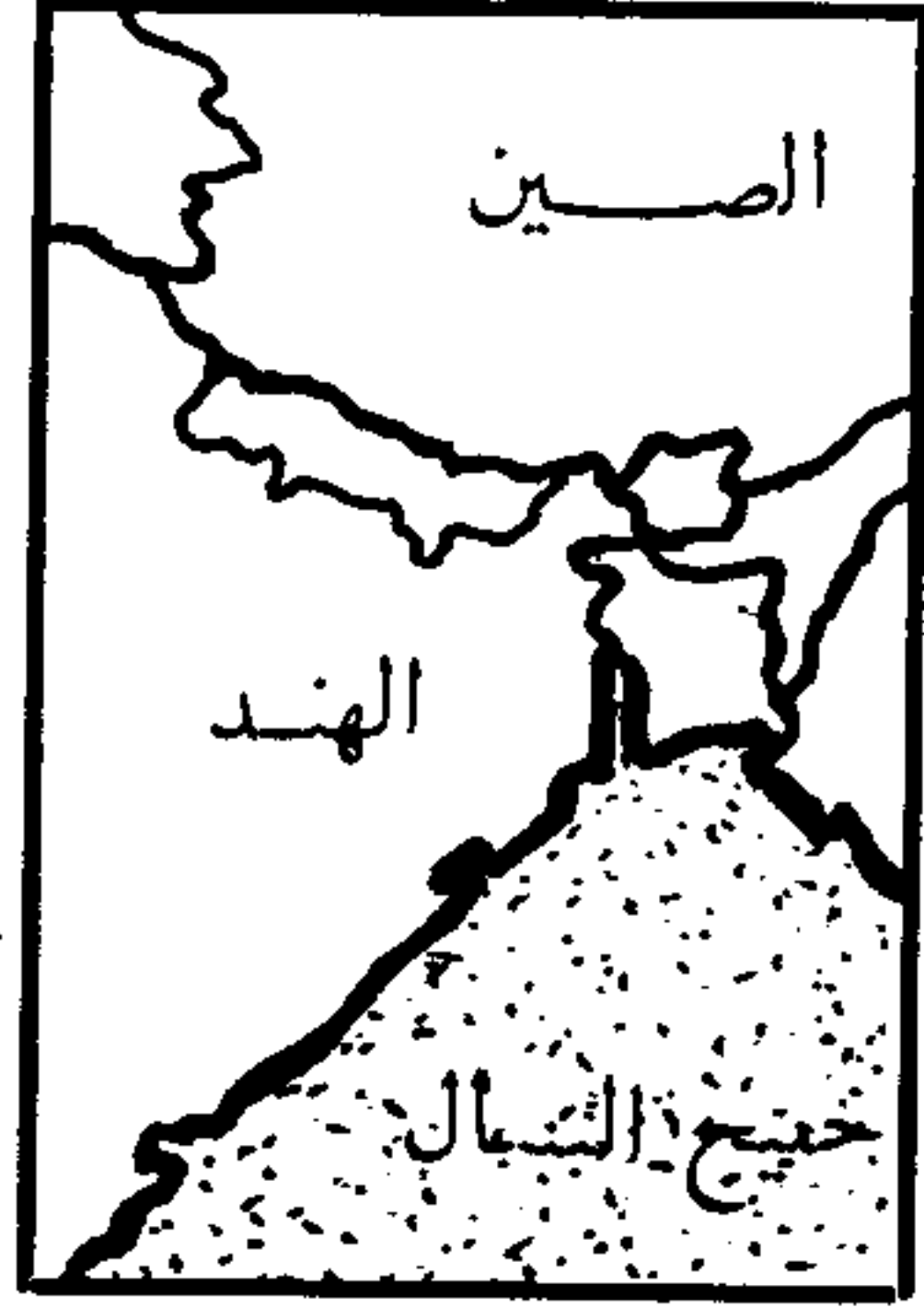

★ في التيب.. لذلك سميت التيب: سلف العالم.

★ على الحدود بين التيب والهند.

★ على الحدود بين التيب ونيبال.

ج : تقع قمة افرست على الحدود بين دولتي التيب ونيبال. ■

راجع صفحة ٣٢٥ و ٤٩٠

— نسمع كثيرا عن بركان (فيزوف)
فماذا تعرف عنه ؟

= بركان (فيزوف) من أشهر البراكين النشطة ، ويقع جنوبي نابولي ، وهو على هيئة مخروط تام يصل ارتفاعه الى ١٣٠٠ متر تقريبا، ومحيط قاعدته ٤٠ كيلومترا ... أما فوهته فيبلغ قطرها أربعة كيلومترات ومن أشهر ثوراته تلك التي حدثت في ٢٤ أغسطس عام ١٧٩١م حين أستمريت الحمم الملتهبة تقذف (بومبي) وما جاورها لمدة ثلاثة أيام حتى أمنتها تماما . وتعتبر هذه الكارثة من أسوأ الكوارث الطبيعية في التاريخ . وقد هدا البركان بعد ذل لثلاثمائة سنة ١٥٠٠ عام ثم عاد لثورته عام ١٦٣١ حيث قتل ما يزيد على ١٨ ألف شخص .

● في حياة كل إنسان
مأساتان .. المأساة
الأولى عندما يفقد
الحب ، أما الثانية
فهي عندما يفقد
برنارد شو

● أنت لا تحرز
النصر بقوة السلاح
وإنما بقوة الاعتبارات
الخلقية. فنصيب هذه
في كسب المعركة أكثر
من ٧٥٪ بينما لا يزيد
نصيب العوامل الأخرى
على ٢٥٪ .

نابليون بونابرت

● «ليست التعاسة
في أن تكون ضريرا ،
بل في أن لا تستطيع أن
تحتمل ذلك» .

(ملتون : الشاعر
الانجليزي، وكان ضريرا)



س : رجل من المشاهير في العصور القديمة.. ذكر عنه احد المؤرخين انه قبل ان يتجرع السم تذكر انه اقترض ديكا ولم يدفع ثمنه بعد.. وكانت آخر عبارة نطق بها ان طلب من احدهم ان يسدد عنه ثمن ذلك الديك.. من هو؟

★ الفيلسوف اليوناني سقراط، وقد نطق هذه العبارة قبل إعدامه بشرب السم.

★ القائد القرطاجي (هنيبال) الذي انتحر حزنا إثر فشله في فتح روما بعد ان وصلها مخترقا جبال الالب.

★ الشاعر العربي (ابن الرومي). فقد دس له (القاسم بن عبيد الله) سما في اكلة اسمها (خشنانجه). وعندما احس بالسم قال: ادفعوا عني ثمن الديك. وقام واتجه نحو باب الخروج. فسأله القاسم: إلى اين انت ذاهب؟ قال: إلى حيث ارسلتني. فقال له: إذن سلم على والدي. فاجابه ابن الرومي: ما طريقتي الى النار.

ج : الفيلسوف اليوناني سقراط هو الذي طلب من تلاميذه ان يدفعوا عنه ثمن ديك كان قد اشتراه ونسي ان يدفع ثمنه. قال تلك وبيده كأس السم قبيل وفاته. ■

س *

● م اشتق اسم جمهورية بوليفيا بأمريكا الجنوبية؟

– اشتق هذا الاسم من اسم سيمون بوليفار الذي اشتهر بأنه محرر أمريكا اللاتينية.

● ما اسم السفينة التي استخدمها هنري هديسون في استكشاف النهر المعروف باسمه في الولايات المتحدة؟

– كان اسم هذه السفينة "نصف قمر".



ومما يروى عن حياة سقراط انه كان رجلا تعسا في حياته الخاصة، فقد كانت له زوجة ثرثرة دائمة الشكوى، تستخدم لسانها بنفس الطريقة التي يستخدم بها سائق العربة كرياجه الطويل في ألهاج ظهور جياده! وكان الفيلسوف الكبير يحاول دائما ان يتفادها ويهرب من شرها، فيصحو في ساعة مبكرة من الصباح، قبل ان تشرق الشمس، ثم يسرع بتناول طعام الافطار الذي يتألف عادة من قطع الخبز الجاف المغموس في النبيذ، ثم يرتدي ملابسه، ويسرع بالخروج من البيت ثم لا يعود اليه قبل حلول المساء. سألوه يوما: "اين كنت تقضي تلك الساعات الطويلة بعيدا عن بيتك وزوجتك وابنائك الثلاثة؟"

قال: "كنت اذهب الى معبد من المعابد الصغيرة في اثينا، واجلس في ركن منه لأفكر وأتأمل، فاذا مللت الجلوس وحدي خرجت ابحث عن حمام عام اغتسل فيه، ثم ابحث بعد ذلك عن الناس لاجلس اليهم واحديثهم، واستمع الى ما يقولون!"

قالوا له: "لماذا اختاروك احكم الحكماء في اليونان؟"

فقال في هدوء وهو يمسح لحيته الطويلة بكلتا يديه: "ربما لانني الرجل الوحيد الذي يعرف انه لا يعرف شيئا على الاطلاق!!"

الشاطر حسن

س : (الشاطر حسن) شخصية اسطورية من اشهر شخصيات تراثنا الادبي الشعبي.. فمن هو الرجل (الشاطر) في اللغة؟

★ الشاطر صفة للرجل الذكي السريع الفهم والمبادرة.

★ الشاطر صفة للرجل الجميل الصورة.

★ الشاطر هو الخبيث الفاجر الوقح الذي يزعج اهله فيضطرون لابعاده عنهم، بل والتبرؤ منه.



ج : ظهر في عصر من عصور التاريخ العربي طائفة من اهل الدعارة والفجور الذين يبيحون لانفسهم السرقة ويعتبرونها حلالا، وقد سماهم الناس «الشطار»: جمع شاطر... فالشاطر اذن صفة للذم كانت تطلق على الانسان الشرس المشاكس الذي يطرده اهله لسوء اخلاقه. ■





س : اذا اردنا ان نصف انسانا بالثراء الفاحش نقول: عنده مال قارون... مثلا نقول عن اغاخان ان عنده مال قارون... ونحن نعرف ان مصدر ثروة اغاخان هي من اتباع الطائفة الاسماعيلية الذين يقدمون له في كل سنة ثقل وزنه ذهباً وجواهر ثمينة اخرى.. لكن (قارون) من هو؟ وما مصدر ثروته؟

★ كان قارون ملكا لدولة (ليديا) في منتصف القرن السادس قبل الميلاد.. وليديا، تلك المملكة القديمة التي كانت تقع غرب تركيا، كانت غنية بمناجم الذهب، بالإضافة الى كونها مركزا تجاريا بين بلاد الفرس وبلاد اليونان، اغنى امبراطوريتين في ذلك العصر.

★ لم يكن قارون ملكا بل كان وزيرا لدى قورش ملك الفرس، مسؤولا عن جباية الضرائب والأتاوات والرسوم التجارية. فكان يختلس من هذه الإيرادات حتى اصبح غنيا جدا. إلى ان لاحظ عليه قورش ذلك الثراء الفاحش فصادر امواله واعدمه بان قذف به من اعلى البرج.

* س ج *

● ما هو اول طعام عبي في العلب؟
- الجمبرى الذي يستخرج من شواطئ ولاية "مين" الامريكية كان أول انواع الاطعمة المعلبة في الولايات المتحدة.

● ما مساحة الاراضى المخصصة لانتظار السيارات في العالم كله؟
- يبلغ مجموع المساحات المخصصة لانتظار السيارات، في العالم كله، اكثر من مليونى متر مربع.

● ما نسبة الاراضى المزروعة الى الاراضى غير المزروعة في العالم؟
- تقدر نسبة الارض المزروعة في العالم بتسعة في المائة فقط من مجموع مساحة العالم.

★ لم يكن قارون ملكا ولا وزيرا بل كان تاجرا فينيقيا يمتلك اسطولا من السفن التجارية التي تجوب موانئ البحر الابيض المتوسط وتجنني المرباح الطائلة وتعود لقارون بالذهب البراق.. وكان قارون كلما ازداد ثراء ازداد بخلا. ومن مفارقات الاقدار انه مات جوعا على ظهر سفينة له، فيها من الذهب الشيء الكثير ولكن المؤونة نفدت منها.

ج : كانت ليديا مملكة اغريقية غنية بمناجم الذهب، وكانت بموقعها الجغرافي غربي تركيا مركزا تجاريا هاما بين بلاد الفرس وبلاد اليونان.. وكان قارون آخر ملوك ليديا ووارث ثروات عرشها.. وفي عام 546 قبل الميلاد هاجم الملك الفارسي قورش مملكة ليديا وهزم قارون آخر ملوكها. ■

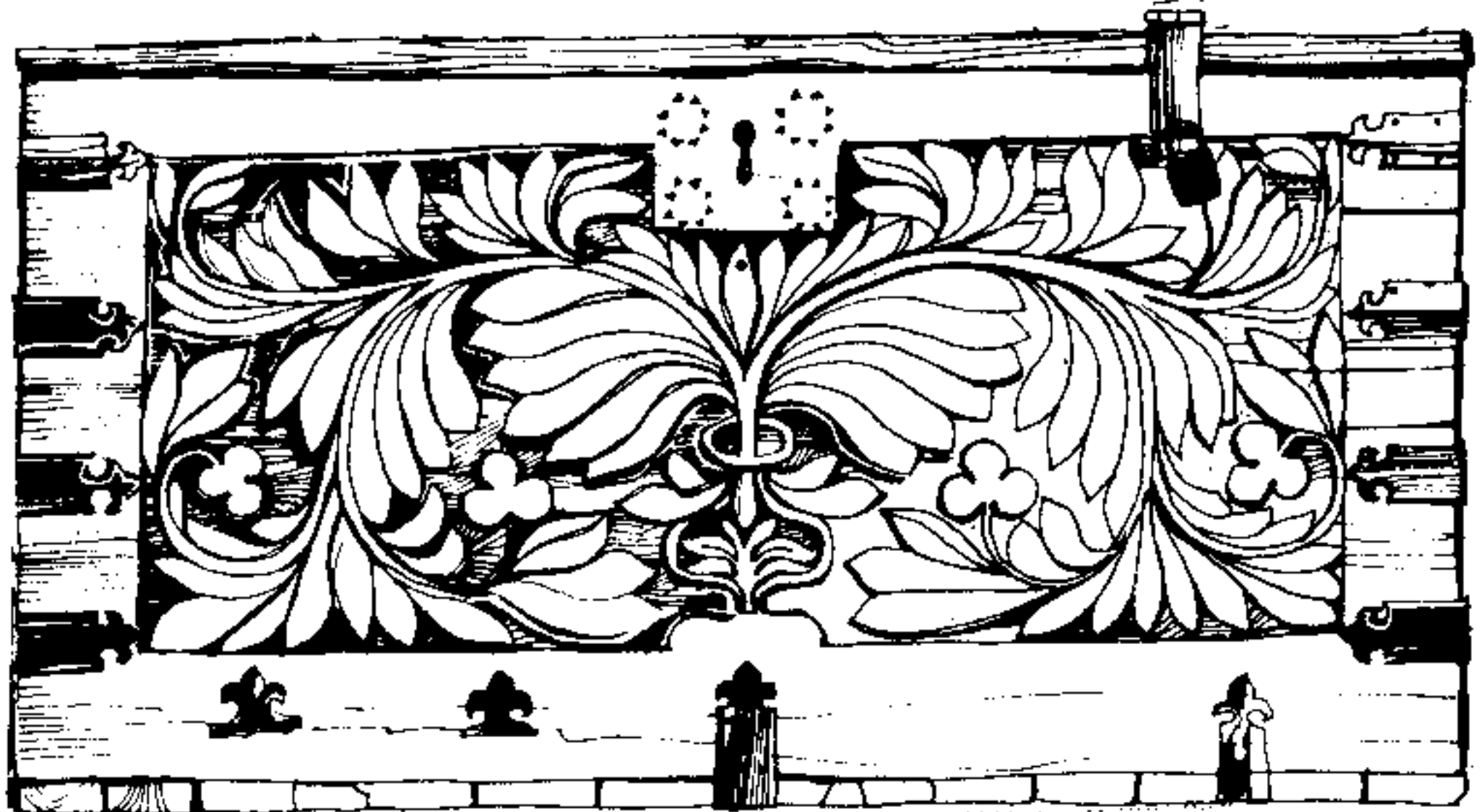

س : من أشهر الشعراء العرب الشاعر أبو فراس الحمداني
واسمه الأصلي الحارث بن أبي العلاء سعيد بن حمدان
التغلبي . وهو ابن عم سيف الدولة الحمداني ملك حلب
... ومن أشهر قصائد أبي فراس ما نظم أثناء أسره
(أسر مرتين لدى الروم) وأبو فراس هو لقبه .. فما
معنى فراس ؟

★ الفرّاس هو الأسد وكذلك الفرّاس .
★ الفرّاس والفرّاسة هي المهارة في معرفة الباطن .
★ الفرّاس هو الفارس الذي لا يجاري في الفروسية
والقتال .

ج : أبو فراس كنية معناها أبو أسد .. لان الفرّاس هو
الأسد .

راجع صفحة ٦٣٢



تمثال لأبي فراس الحمداني يتوسط
حديقة صغيرة في حلب .

شجاعة جحا

يسلب رجل بيده عصا فارسا
معه سيف وهاوة ؟ ! فأجاب :
أحدى يدي كانت مشغولة
بالسيف والثانية بالهاوة
والرسن ، فهل كنت أضربه
بأسناني وهو يسلبني !

تمنطق جحا بسيفه وهاوته
وركب حملاه وسار في نزهة ،
فقابله رجل في الطريق وبيده
هاوة فسلبه حماره وثيابه ،
ولما رجع الى البلد قيل له :
ما هذا يا جحا ؟ فقص عليهم
ما وقع له ، فقالوا : كيف



لست بكفاء

● لما حاصر المنصور ابن هبيرة بعث اليه ابن هبيرة : « ان بارزني » فقال
المنصور : « لا افعل » ، فقال عدوه هبيرة : « لأشهرن امتناعك عن مبارزتي ،
ولاعيرتك به امام الناس » . فقال المنصور : « ان مثلنا مثل ما قيل : ان خنزيرا
بعث الى الأسد ، وقال : قاتلني ، فقال الاسد : لست بكفاء لي ، ومتى قتلتك لم
يكن لي فخر ، وان قتلتني لحقني عار » عظيم . فقال الخنزير : لأخبرن
السباع بنكولك (جبنك) ، فقال الاسد : « احتمال العار في ذلك أيسر من التلطح
بدمك » ..

وفي عذر من يخاصم دنيئا ويدافعه ، يقول المتنبي .
إذا أتت الاساءة من وضعيع ولم ألم المسيء ، فمن الوم ؟

مارك توين
يمنتع عن التدخين
 طلب الى مارك توين ان يقلع
 عن التدخين ، فقال :
 - الاقلاع عن التدخين من
 اسهل الامور التي مرت بي في
 حياتي ، فانا شخصيا نجحت في
 الاقلاع عن التدخين الاف
 المرات .

س : « يعقوب » اسم متداول عند الشعوب السامية وهو
 اسم للنبي يعقوب عليه السلام . . فما معنى يعقوب باللغة
 العربية ؟

★ اليعقوب طير هو ذكر الحجل وجمعها يعاقيب .
 ★ اليعقوب هو الحصان الذي له غرة من الشعر تتدلى
 على وجهه .
 ★ اليعقوب هو السحاب السريع الذي يهطل منه المطر
 بسرعة وفي فترة قصيرة .

ج : اليعقوب هو ذكر الحجل وجمعها يعاقيب .

حب العرب للزهور

من اجمل ما سجله التاريخ من عادات العرب في امجد
 عصورهم تلك التي تتصل بشغفهم بالزهور والرياحين . .
 ويقال ان الخليفة المأمون كان يفضل الورد عن كل ما
 عداه ، بل ويقدر كل من يهواه ، ويروى ان النعمان بن
 المنذر شهد في احدى نزواته نوعا من الزهر ذا وريقات
 حمراء فاعجب به وامر بحمايته فكان لا يقطف الا له ولم
 يلبث ان حمل اسمه ، فاطلق عليه الى يومنا هذا
 (شقائق النعمان) ويقال ان هذا النوع من الشقائق
 الحمراء يستمد اسمه في الحقيقة من لونه لان النعمان
 من اسماء الدم . . والدم احمر . .



س : هل صحيح ان النعامة تدفن راسها بالتراب عندما
 تحس بالخطر . . ؟

ج - النعامة اكبر الطيور في العالم . ويبلغ ارتفاع ذكر
 النعام من قدميه حتى قمة راسه حوالي ٨ اقدام .
 والنعامة طيور جبانة جدا وعندما تحس بأقل اشارة
 خطر فان النعام لا تدفن راسها في الرمال كما يزعمون ،
 بل تهرب بسرعة تساوي سرعة الحصان . أما قصة
 دفن راسها في التراب فهي خرافة نشأت من عادة
 انثى النعام ان تريح رقبتها الطويلة ورأسها على
 الارض حينما ترقد على البيض لتفقيسه .
 وجناحا النعامة صغيران جدا ولا يصلحان للطيران
 ولكن النعامة تفردهما ليساعداها عند الركض .
 وهناك انواع عديدة من النعام ، وطعامها النباتات
 والحشرات والثعابين والسحالي .

تواضع الشعراء !
 ● رفض الشاعر الايطالي
 دننزيو يوما قبول رسالة ، لانها
 كانت بالعنوان التالي : « الى
 اكبر شاعر في ايطاليا » .
 ورد (دننزيو) ساعي البريد
 وقال له :
 - ان هذا ليس اننا . .
 فانا اكبر شاعر في العالم !!

س : يعتبر صرح (تاج محل) من اجمل الابنية في العالم. وهو بالطبع اضخم واجمل قبر في العالم، بني على ضفة نهر (جمنا) شمال نيودلهي، في اكر... فمن الذي بناه، ومن الذي دفن فيه؟

★ بناء الملك (شاه جيهان)، ضريحا لزوجته (ممتاز محل) للتعبير عن حزنه على وفاتها.

★ بناء الملك (شاه جيهان)، ضريحا لزوجته (ممتاز محل)، ولكن عندما توفي شاه جيهان دفنه ابنه في المكان ذاته مع رفات زوجته.

★ شاه جيهان مدفون في مقبرة اخرى بناها لنفسه على الضفة الاخرى من نهر جمنا.. وفي تاج محل جثمان (ممتاز محل) وابنها الذي توفيت اثناء ولادته.



ج : بنى الملك شاه جيهان "تاج محل" ضريحا لزوجته "ممتاز محل". ودفنها فيه... وعندما توفي شاه جيهان دفنه ابنه في المكان ذاته مع رفات زوجته. ■

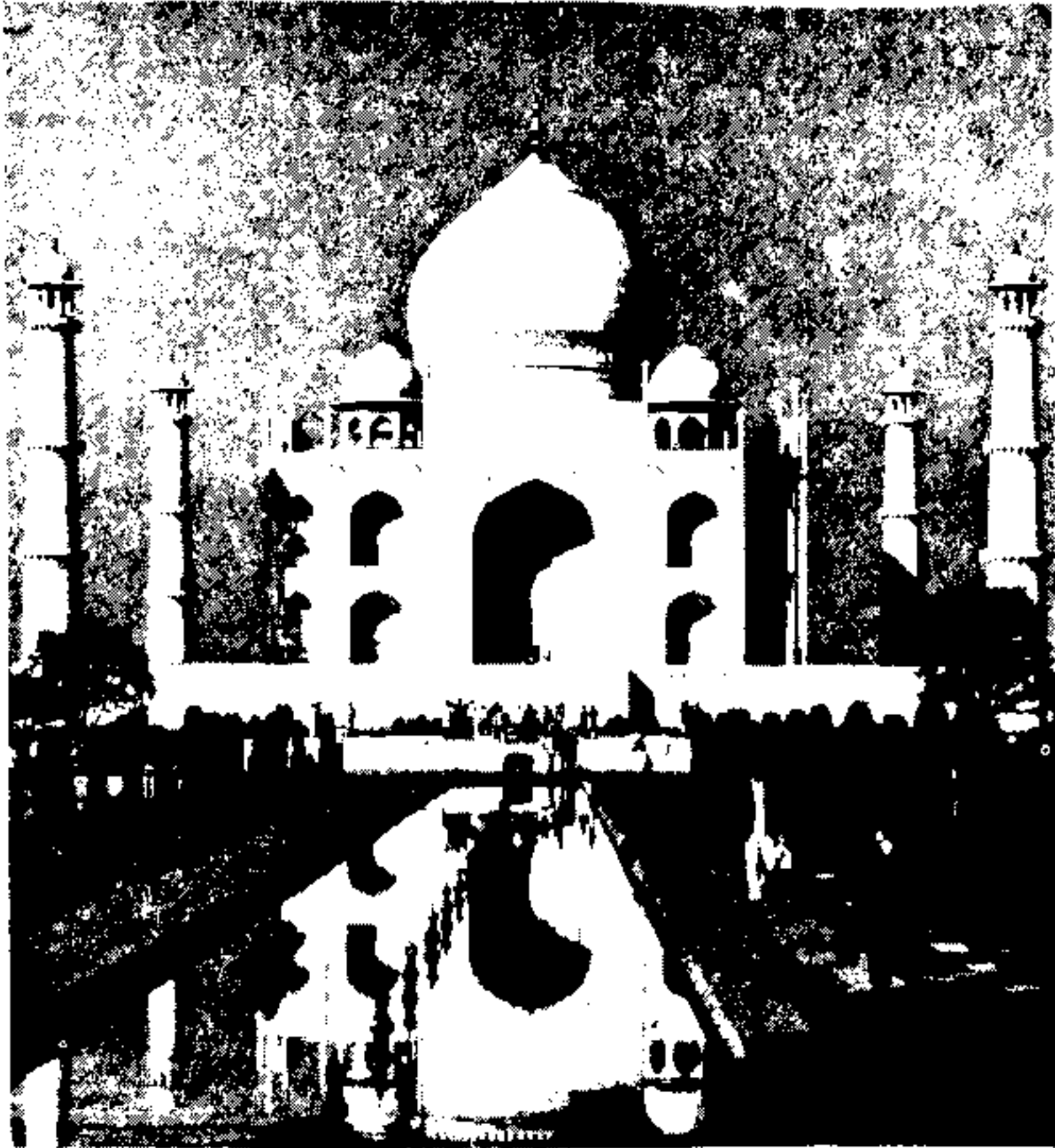

انصفونا

★ قال عبد الملك بن مروان: انصفونا يا معشر الرعية، تريدون منا سيرة ابي بكر وعمر! ولا تسيرون فينا ولا في انفسكم بسيرة رعية ابي بكر وعمر.. الله ان يعين كلا على كل.



الانبياء

للهداية لا للجبية

★ في عهد الخليفة عمر بن عبد العزيز (٩٩ - ١٠١ هـ) كتب اليه احد الولاة أن الجزية نقصت في بيت المال، لكثرة الداخلين في الاسلام، واستأنه في ابقاء الجزية عليهم. مع ان الاسلام يوجب رفع الجزية عن اسلم، فأجابه عمر: «قبح الله رايك، ما بعث الله محمدا جابيا، بل هانبا».

الثروة الثانية

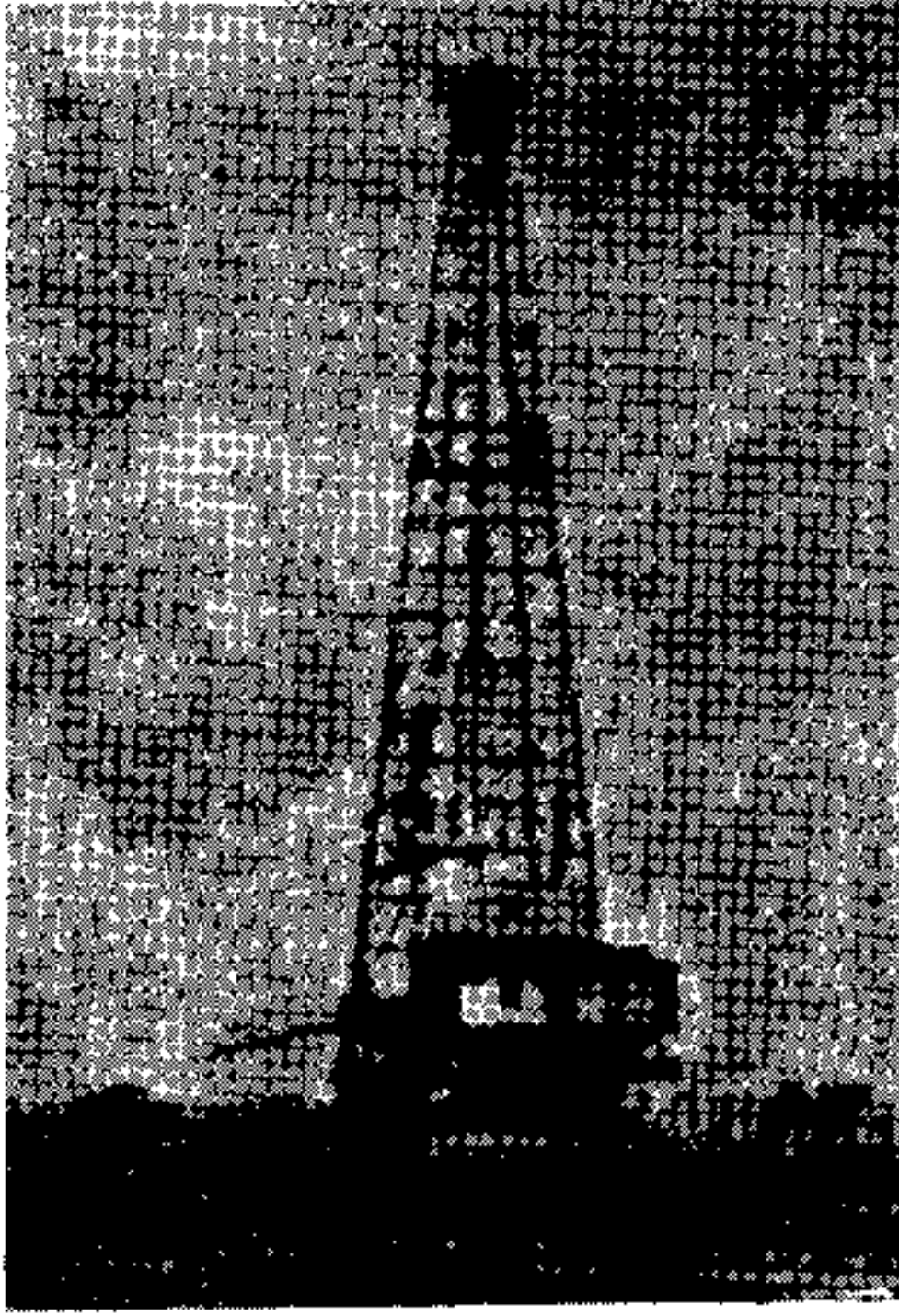

س : العالم العربي من اغنى مناطق العالم بالنفط. لكنه في الوقت ذاته غني بثروات طبيعية اخرى.. فما هي ثاني خامة طبيعية من ثروات العالم العربي بعد النفط؟

★ الكبريت.. ومن اغنى الاقطار العربية فيه: العراق والسعودية.

★ الفوسفات.. ومن اغنى الاقطار العربية فيه: الاردن ومصر والجزائر وتونس والمغرب وموريتانيا.

★ خام الحديد.. ومن اغنى الاقطار العربية فيه: الجزائر والمغرب وتونس ومصر وليبيا والسعودية.



ج : العالم العربي غني جدا بالثروات الطبيعية.. فاذا كان النفط هو الثروة الطبيعية العربية الاولى فان الفوسفات هو الثروة الطبيعية العربية الثانية، ومن اغنى المناطق العربية بالفوسفات: الاردن ومصر والجزائر وتونس والمغرب وموريتانيا. ■



السيدة الطاف عيسى السلطان والسيد سليمان الفهد في احدى حلقات سين جيم في الكويت

س : يعتقد البعض ان الانسان يقع في الحب بضربة صاعقة.. وانه يتنقل من حب الى حب حسب تيارات الهوى. وعندهم ان الحب الاخير، الآني، هو الاعم والاقوى... بينما، على العكس، يرى البعض انه لا حب الا الحب الاول فهو الراسخ والمؤثر في النفس الى الابد. وهؤلاء يتمثلون كثيراً ببيتين شهيرين من احلى الشعروارقه هما :



نقل فؤادك حيث شئت من الهوى
ما الحب: الا للحبيب الاول
كم منزل في الكون يالفه الفتى
وحنينه ابدا لأول منزل

لمن قائل هذا الشعر؟

✳ نيس بن زريح (نيس لبنى).. وقد قالهما رداً على الذين اغروه بحب فتاة اخرى لعله يشفي من حب لبنى.
✳ ابو تمام، وهو الذي اشتهر بشعر الحكمة كقوله :
إذا لم تخش عاقبة الليالي

ولم تستح فاصنع ما تشاء

★ هذان البيتان، برقتهما والفاظهما، من نتاج الشاعر الحديث الدكتور ابراهيم ناجي، صاحب قصيدة (الاطلال) التي مطلعها: يا فؤادي لا تسأل أين الهوى.

خير علاج للحمى

ذهب مرة انتيفوناس سيكلوسيس، ابرز قواد الاسكندر، لعيادة ابنه اذ كان مريضاً، فالتقى بحسناء خارجة من غرفته، ولما دخل عليه سألته عن صحته، فأجابته:

- لقد ذهب عني الحمى يا ابي.
فعبأبوه: لقد رايتها خارجة وأنا داخل عليه!

ج : هذان البيتان هما للشاعر ابي تمام، حبيب بن اوس الطائي، وفيهما يحض هذا الشاعر العظيم على التمسك بالحبيب الاول، كظاهرة نفسية اثبتها العلم الحديث، كما يكشف عن حنين الانسان لأول منزل (الوطن) وهذا الحنين عاطفة طبيعية لدى الانسان السوي... ويحكي عن النبي العربي انه كان لايفك يترك مكة بعد خروجه منها. وكان يقول عنها إنها أحب البقاع إليه.. وكان عليه الصلاة والسلام يقول : حب الوطن من الايمان.

والعرب من أشهر الناس تعلقاً بأوطانهم. ويحكي عن كاتب اسمه ابن زريق الكوفي، انه كان يعيش في بغداد ولا يطيق فراقها أبداً. فأراد ان يخضع حبه هذا للتجربة الحسية فسافر للبحث عن أية مدينة أخرى يحبها مثلما يحب بغداد (أول منزل) فخرج من تجربته بهنين البيتين:

سافرت ابغي لبغداد وساكنها

مثلا فحاولت شيئاً من اليأس

هيهات.. بغداد الدنيا بأجمعها

عندي.. وسكان بغداد هم الناس





س : في عام ١٩٧٤ تأسس في دمشق (الاتحاد البرلماني العربي) كرابطة بين برلمانات الدول العربية. وكلمة برلمان كلمة فرنسية تعني : (الجمعية الوطنية التي تصوت على ميزانية الدولة وقوانينها، وتراقب نشاط الحكومة).. لكن قبل كلمة (برلمان) كانت كلمة (الثنج) ALTHING تطلق على اول برلمان في العالم انشي، بهذا المعنى، عام ٩٣٠ م. ويعتبر ابا البرلمانات.. ففي اي الدول كان اول برلمان في العالم؟

★ في اليونان.. وقد اطلقوا عليه هذا الاسم ALTHING..... لأنه اقيم في قصر يحمل هذا الاسم.

★ في إيسلندا.. وهي جزيرة في أوروبا الشمالية تكسو الثلوج معظم اراضيها في معظم أيام السنة.

★ في انكلترا.. والبرلمان الانكليزي هو اعرق البرلمانات. وقد اطلقوا عليه اسم..... «ALL THING» باعتبار ان النائب يستطيع ان يبحث فيه كل شي.



قصة جندي بطل!

* جلس الجندي "البطل" يروي قصة فوزه بوسام البطولة، فقال: لقد حصلت عليه رغم انني فانا لم اقم بأي عمل بطولي!
 وذهل الحاضرون وتساطوا: "وكيف كان ذلك؟"
 فقال البطل: "كنت اقف في صف طويل مع بقية جنود فرقتي عندما طلب القائد ان يتطوع احد الجنود بأن يتقدم خطوة الى الامام للقيام بعملية انتحارا ولكنه ما كاد ينهي حديثه حتى كان كل الجنود قد عادوا خطوة الى الوراء. وفجأة وجدت نفسي اقف وحدي دون ان اتحرك من مكاني. ثم الغيت العملية ولكنني نزلت بالوسام!"



ج : اول برلمان في التاريخ كان برلمان جزيرة ايسلندا، وهي جزيرة بركانية في اعالي بحر الشمال، تكسو الثلوج جبالها وسهولها الساحلية معظم أيام السنة. وقد استوطنها مهاجرون من شبه الجزيرة السكندنافية منذ زمن قديم. وفي سنة ٩٣٠ ميلادية تأسس فيها اول برلمان واطلق عليه اسم "الثنج" ... اهم مصادر المعيشة في جزيرة ايسلندا: صيد الأسماك، وأعمال الملاحه. ■

المرأة التي تهزأ بزوجها لا يمكن ان تستمر في
 حبه . بلزاك

النساء العصريات يفهمن كل شيء ما عدا
 ازواجهن . وايلد

ان ما يرضيني في كوني امرأة انه ليس ثمة
 اي خطر في ان اتزوج امرأة .

اللايدي مونتاغيو

أطول حصار

س : في الماضي كانت الحروب عبارة عن زحف، ثم حصار، ثم اقتحام للأسوار.. لذلك كان لكل مدينة سورها.. ففي أية حرب، ومتى، كان أطول حصار في التاريخ؟

★ حصار الاغريق لمدينة طرواده.. وهو الحصار الذي طال حتى تفتقت الحيلة لدى الاغريق بان اقتحام طروادة مستحيل بغير الحيلة، فاخترعوا الحصان الخشبي الضخم وتسللوا الى المدينة المنيعة في جوفه.

★ حصار ملك بابل نبوخذ نصر لمدينة صور التي كانت بأسوارها المنيعة القوي مدينة على البحر الابيض المتوسط.

★ حصار نابوليون لمدينة عكا.. وهو الحصار الذي طال حتى فتكت الأمراض بجنود نابوليون، وحصدتهم وباء الكوليرا.

ج : أطول حصار في التاريخ هو حصار نبوخذ نصر لمدينة صور عام ٥٧٢ قبل الميلاد. فقد استمر هذا الحصار ثلاث عشرة سنة. ■



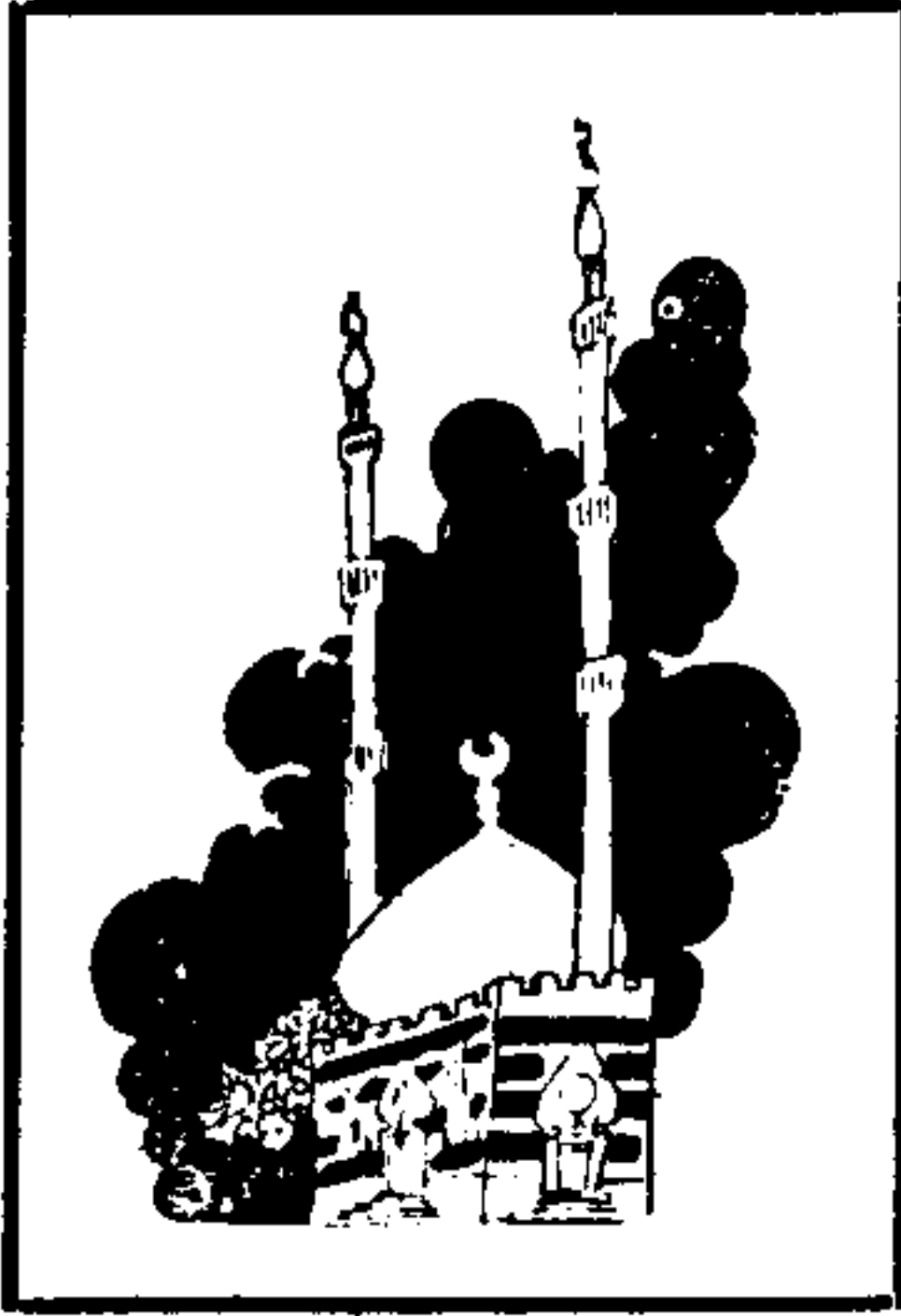

س : كثيراً ما نبدأ رسائنا بعبارة : (تحية وبعد)... أما الخطباء فانهم أحياناً يستهلون خطباتهم بعبارة : (أما بعد)... وأول من استعمل هذه العبارة قال في خطابه: (أما بعد.. فَمَنْ عاشَ ماتَ.. وَمَنْ ماتَ فاتَ... وكل ما هو اتِّ اتِّ)... فمن هو صاحب هذه العبارة؟

★ هو الإمام علي كرم الله وجهه.. وقد ألقى خطابه هذا في المدينة المنورة التي كانت عاصمة الخلافة.

★ صاحب هذه العبارة هو قس بن ساعدة الأيادي. وقد ألقى خطابه هذا في سوق عكاظ.

★ هو الحجاج بن يوسف الثقفي، قالها في مستهل خطابه في البصرة.. مثلماً استهل خطابه في الكوفة ببيت الشعر الشهير: انا ابن جلا وطلاع الثنايا متى أضع العمامة تعرفوني

تعريفات

★ الملل، رجل يحرمك من الاختلاء بنفسك، وهو عاجز عن أن يكون رفيقا وصديقا يؤنس وحدتك.

★ القلق، شعور يصيب الانسان اذا أخطأ، وكان له ضمير يؤنبه.

★ الحماس، انتصار اجتماعي او سياسي. ولكي لا نتحجر، يجب الانقفا مدافعين عن فكرة او مبدأ مهما بلغت درجة التنازعنا بهما، كما يجب الانقفا معارضين.. وانما يجب ان نجلس ونناقش آراء المعارضين والمؤيدين.. فاذا وصلنا الى نتيجة قلنا ما نراه صوابا في هدوء وانصرفنا.

★ الغشل، هو الشيء الوحيد الذي يستطيع ان يحققه الانسان دون أن يبذل أي مجهود!

★ النجاح شراب يدير الرأس، اذا نام شاربُه اخفق، واذا انتشى اصابه الغرور، اما اذا تمالك نفسه واستطاع ان يقف على قدميه ويستمر في طريقه، فقد نجا من السقوط!

ج : أول من استهل خطابا بعبارة «أما بعد» هو قس بن ساعدة الأيادي، وكان من أبرز عرب الجاهلية في الخطابة والحكمة والنثر البليغ.. وخطابه هذا ألقاه في سوق عكاظ. ■



س : يجوز للمسيحي ان يدخل الى الكنيسة وهو منتعل حذاءه... ولكن العرف لدى المسلم ان يخلع حذاءه لدى دخوله المسجد حرمة لبيت الله وتكريما... فمن هو اول من خلع نعله عند عتبة بيت حرام؟

★ الرسول العربي الكريم صلى الله عليه وسلم كان اول من خلع حذاءه عند باب الكعبة المشرفة يوم فتح مكة.

★ ابو بكر الصديق رضي الله عنه كان اول من خلع حذاءه عندما وصل الى مكة اميرا للحجاج، بايعاز من الرسول.. ثم قلده المسلمون في مكة ثم في المدينة .

★ الوليد بن المغيرة، والد البطل خالد بن الوليد، اول من خلع نعليه في الجاهلية عند دخوله الكعبة. فصار خلع النعال عند دخول الكعبة عادة اتبعها عرب الجاهلية. فجاء الاسلام واقر هذه العادة وجعلها عرفا لدى دخول اي مسجد، تكريما لبيت الله وحفظا له من الاوساخ..

ج : كان للعرب في الجاهلية مسجد واحد، او بالاحرى معبد واحد، هو البيت الحرام اي الكعبة. وقد استن الوليد بن المغيرة سنة خلع النعال لدى دخول الكعبة... وهي سنة اقرها الاسلام. وكان من عادة عرب الجاهلية ان يطوفوا حول الكعبة عراة، نساء ورجالا، نالفي الاسلام تلك العادة وابطلها. ■

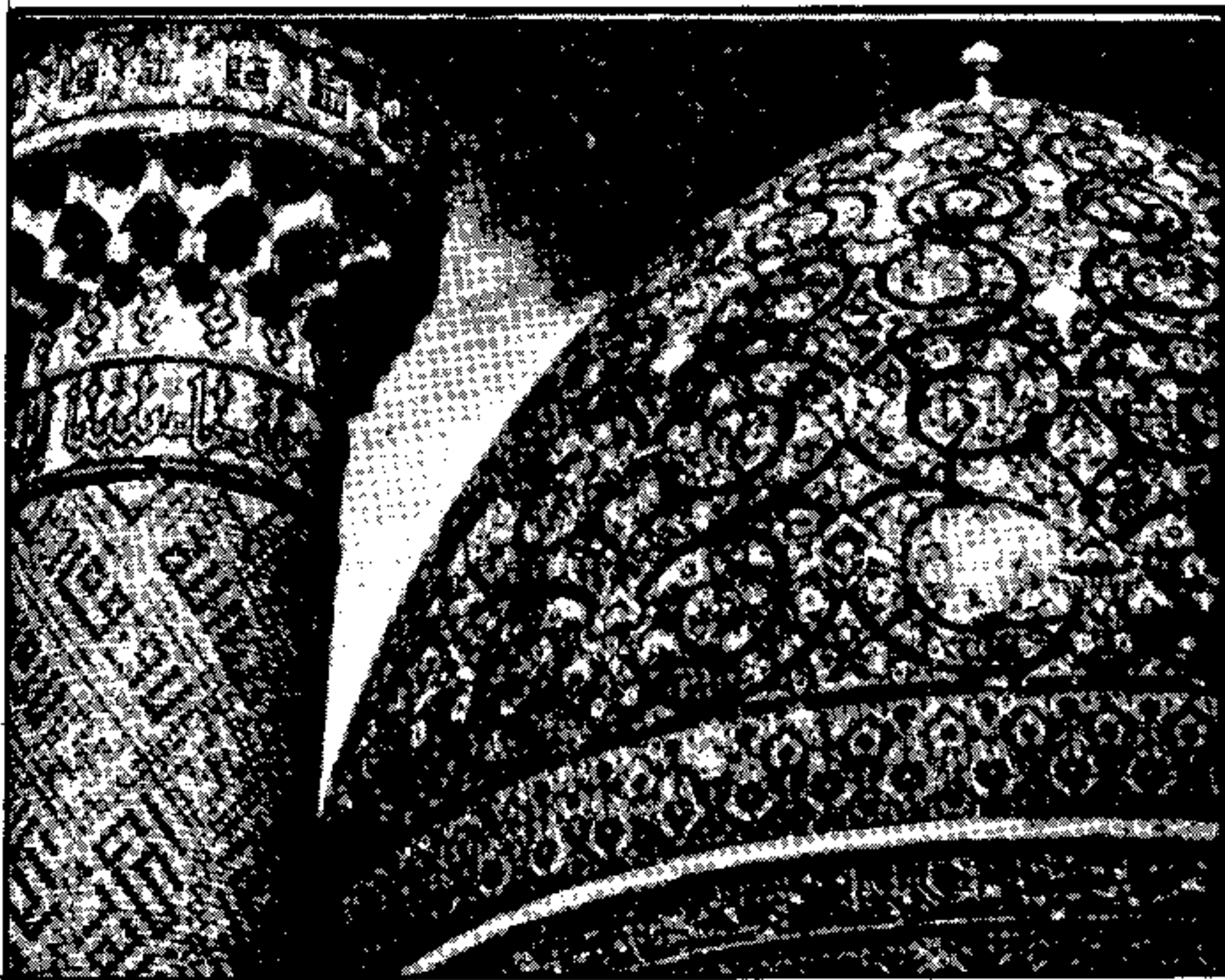
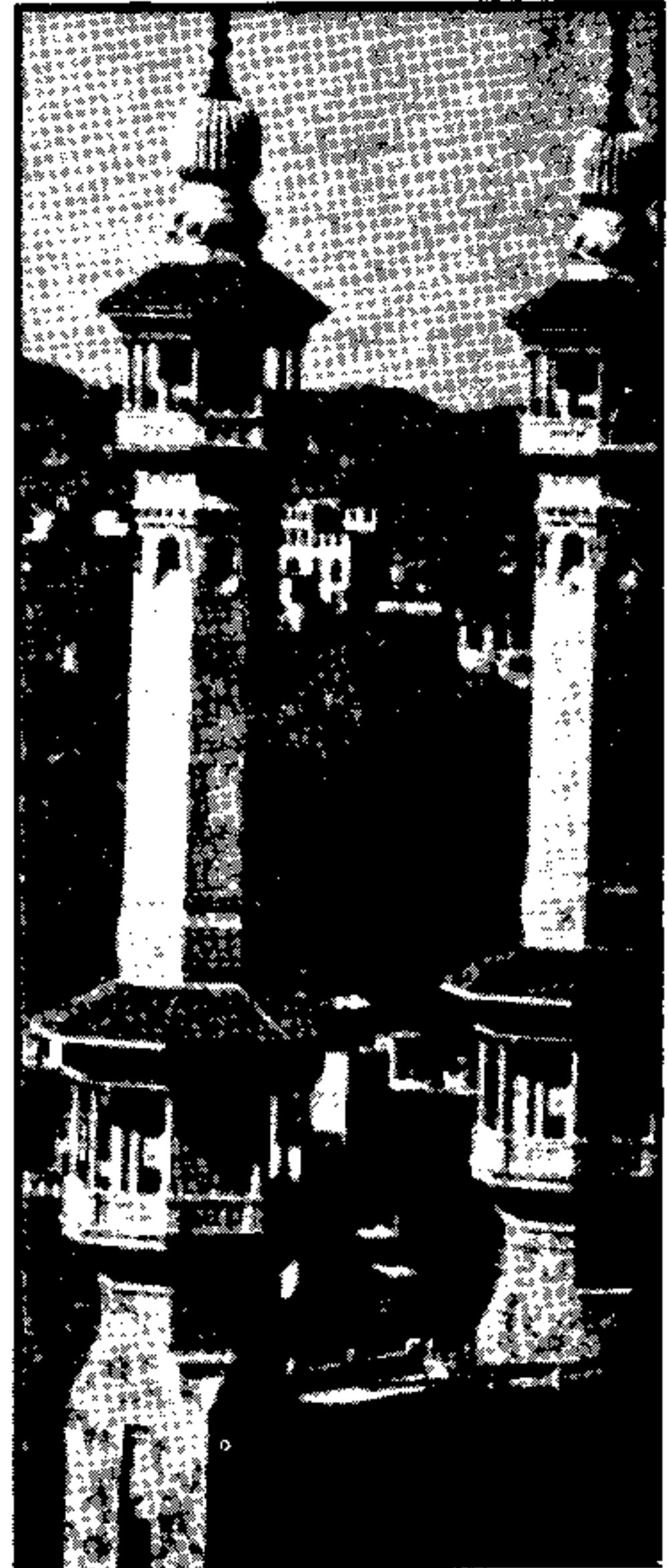
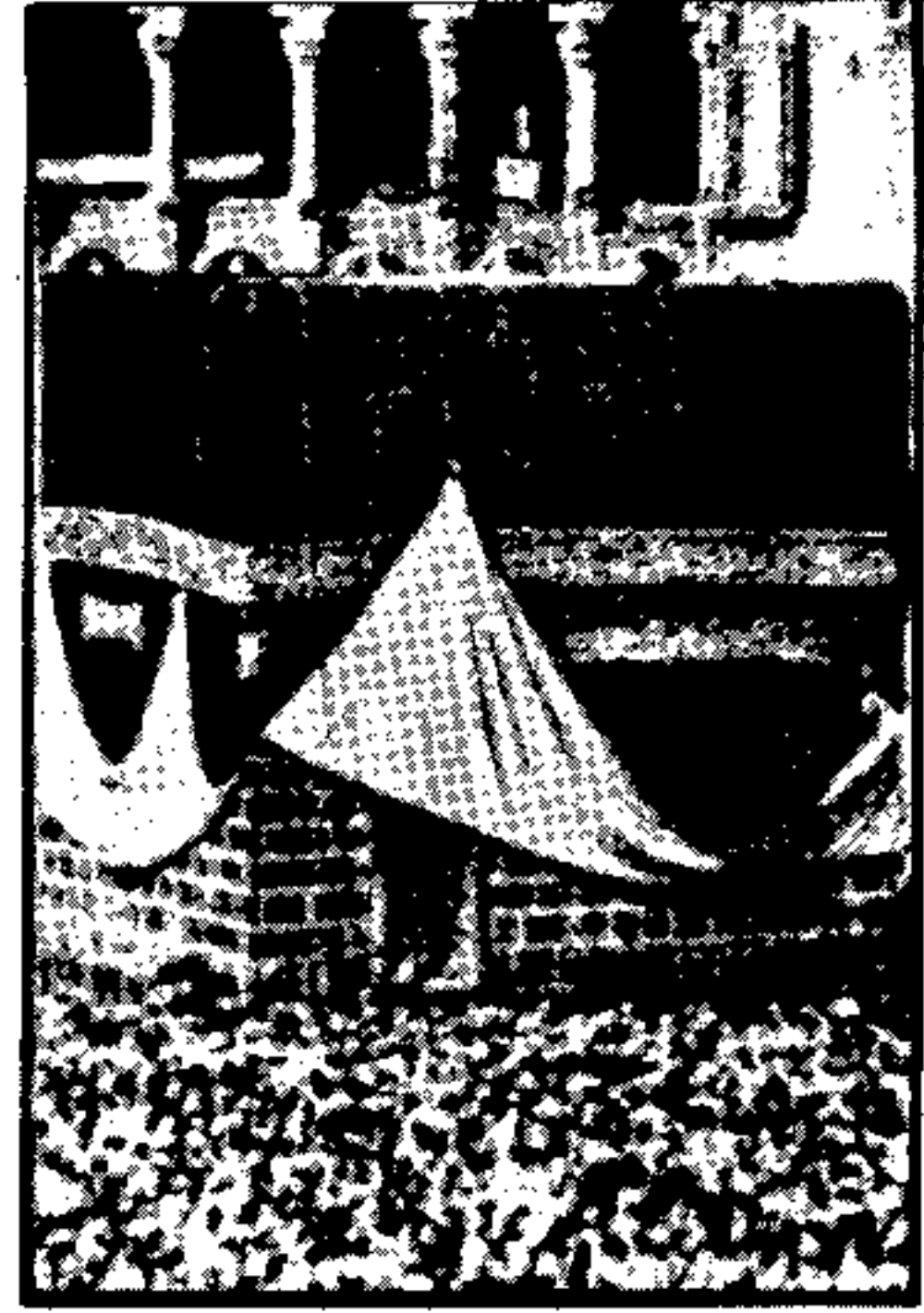



س : المسك والعنبر عطران زكيان.. والمسك يستخرج من غدة في بطن غزال المسك - راجع الجزء الاول من سين جيم - ..لكن العنبر.. مم يستخرج؟

★ لا يستخرج العنبر من مصدر حيواني بل يستحلب من مصدر نباتي. فهو عبارة عن سائل اسود كثيف ينزف من لحاء شجر العنبر، وهو شجر استوائي يشبه شجر المطاط لكنه اضعف منه، وينمو في الهند وسيلان واندونيسيا.

★ يستخرج العنبر من مصدر حيواني.. فهو يستخرج من حوت العنبر.

★ يستخرج العنبر من جوف ثمرة شجرة العنبر، وهي ثمرة تشبه ثمرة جوز الهند ولكنها سوداء ولا تصلح للطعام.. وتجفف بذورها في الظل على ندى شاطئ البحر، ثم تسحق وتمر بعدة عمليات حتى تصبح عنبرا.



ج : العنبر مادة دهنية قاسية تشبه الشمع تطفو على سطح الماء.. وتتكون هذه المادة في احشاء "حوت العنبر" عندما يصاب بمرض. ومن امعاء حوت العنبر تستخرج هذه المادة العطرية الزكية... ونظرا لضخامة جسم الحوت فان كتل العنبر التي تلتصق على احشائه تكون كبيرة، وقد يصل وزن الكتلة منها الى ٥٠ - ٧٥ كيلوغراما .. وفي رواية "موبي ديك" الرائعة التي كتبها الايب الاميريكي الكبير هرمان ملفيل صفحات فريدة في الادب العالمي عن صيد حوت العنبر، ووصف دقيق لاستخراج العنبر منه. ■ راجع صفحة ٩

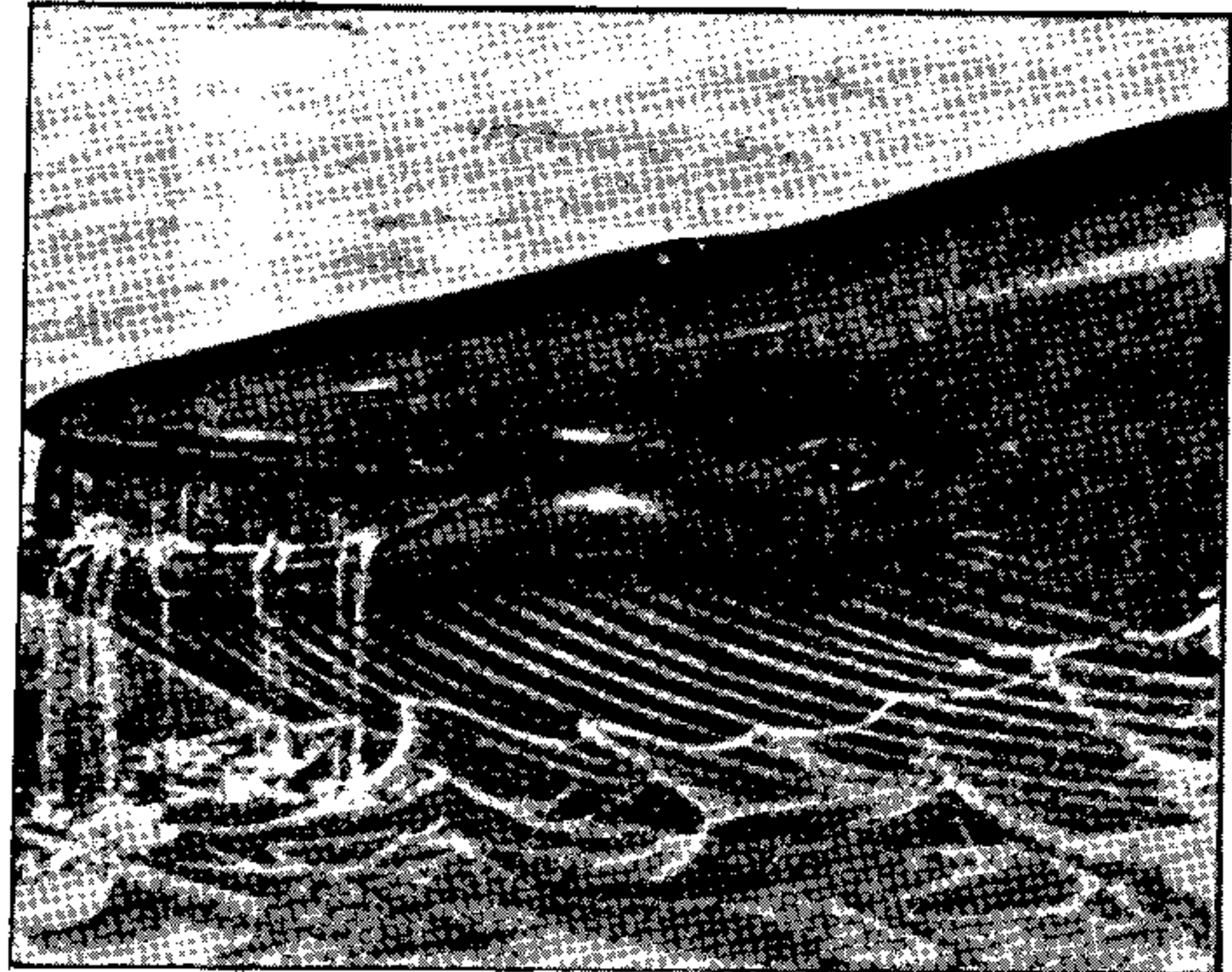

س : اي الدول الافريقية كانت تحمل اسم شنقيط ؟

ج : انها دولة موريتانيا التي أصبحت منذ استقلالها عام ١٩٦٠ تحمل اسم « جمهورية موريتانيا الاسلامية » . وهي الدولة التاسعة عشرة من دول الجامعة العربية .

وفي القرون السحيقة كان الزنوج يسكنون أرض موريتانيا ، ولكن كلما كانت الصحراء تزحف نحو الجنوب ، كان سكان من قبائل البربر يحلون محل الزنوج حتى بلغت حدود احدى هذه القبائل « سنهادجا » نهر السنغال .

ومع انتشار الدعوة الاسلامية في افريقيا الشمالية في القرن السابع ، اعتنقت قبيلة سانهادجا الاسلام ، ثم انضمت الى موريتانيا في اثناء حروب في القرن الحادي عشر أجزاء من أراضي امبراطورية غانا التي وصلت الى أوج ازدهارها في القرن العاشر .

وفي نهاية القرن الثالث عشر ، وصل الى المنطقة عرب من اليمن ، ومنذ ذلك الوقت بدأ اختلاط العرب بقبيلة سانهادجا البربرية يكون ما سمي بعد ذلك بالشعب الموري .

اول احتكاك لموريتانيا بأوروبا كان في القرن الخامس عشر عندما قدم البرتغاليون الى شواطئها ، ثم تبعهم الهولنديون ، والفرنسيون ، فالانجليز .

وفي عام ١٨٩٩ (اواخر القرن التاسع عشر) أطلق





الفرنسيون على البلاد اسم « موريتانيا الغربية » وراحوا يحكمونها من السنغال ، ابتداء من مطلع القرن العشرين ، حتى تم اعلان استقلال « جمهورية موريتانيا الاسلامية » في الثاني والعشرين من تشرين الثاني (نوفمبر) سنة ١٩٦٠ . تمتد موريتانيا على مسافة شاسعة (مليون و ٨٥ الف كيلو متر مربع) ، في الوقت الذي لا يتجاوز فيه عدد سكانها المليونين . ولموريتانيا على المحيط الاطلسي ساحل يمتد على سبعمائة كيلو متر ، يعتبر من الشواطئ الوحشية الجمال ، ومن اكثر سواحل العالم خصبا بالاسماك . وفي الوقت الذي يكون فيه المحيط الاطلسي الحدود الغربية للبلاد ، فان المغرب والجزائر تكونان حدودها الشمالية والشرقية (مع الصحراء المسماة « اسبانية ») بينما تحدها من الجنوب دولة السنغال ، وفيها حدود طبيعية هي نهر السنغال .

الطابع الغالب على ارض موريتانيا هو الطابع السهلي : وسهل ساحلي في الجنوب ، ومع ذلك فان طبيعة موريتانيا تقدم منوعات بالغة الجمال . . كثبان متحركة ، وكثبان مثبتة ببعض المزروعات الصغيرة ، ومنبسطات جبلية صحراوية ، وجبال وودية وواحات ونبابيع .

المناطق الصحراوية ونصف الصحراوية الجنوبية تشكل عادة المورد الطبيعي للبدو الذين يتنقلون بجمالهم وابقارهم واغنامهم سعيا وراء المرعى ، اما في الشمال فهناك الى جانب حقول القمح ، ثروة كبيرة من الحديد والنحاس ، كما ان البحث يجري الان عن حقول نفط .

تعتبر نواكشوط عاصمة موريتانيا من احدث العواصم العربية ، فتاريخها يمتد فقط الى سنة ١٩٠٣ ، حيث كانت مجرد مركز عسكري ، بقرب قلعة المياه الحالية . وفي عام ١٩٢٧ ، اعيد بناء المركز أسفل التل ، وبنيت حوله بعض البيوت ، فشكل اول احياء نواكشوط (المعروف بحي العطار) .

وفي الخامس من آذار (مارس) ١٩٧١ وضع الحجر الاساسي للمدينة الحالية ، اي ان نواكشوط الحديثة لم تتجاوز بعد السادسة عشرة من عمرها ، وهكذا تكون احدث عاصمة عربية ، يبلغ عدد سكانها خمسين الفا فقط ، ومع ذلك فقد نمت نواكشوط نموا سريعا ، فكان لها مطار ، ثم مرفأ بني سنة ١٩٦٦ ، وتم توسيعه سنة ١٩٧١ . ومع ذلك فعاصمة موريتانيا لا تزال محاطة بالخيام ، كما ان عددا من شوارعها غير معبد ، الامر الذي يعطيها طابع العاصمة الصغيرة التي ما تزال قيد النمو .

ثاني مدن موريتانيا هي نواذيبو ، ويبلغ عدد سكانها ٢٦ الفا ، وهي كذلك ثاني مرافئ البلاد ، وان كان اختصاصها هو صيد السمك والاتجار به (تملیحه وتصديره) ، حيث يعتبر السمك عنصرا مهما من الثروة القومية .

س : شبه جزيرة سيناء .. تربط أفريقيا باسيا وهي مثلثة الشكل ومساحتها حوالي ٥٦ الف كم٢ . ومعظم اراضيها صحراء جرداء .. وفيها بعض الواحات وبعض المدن .. ومعظم سكانها من العرب البدو .. فمن اين جاء اسمها .. (سيناء) ؟

* الاسم من اللغة الاكادية القديمة وهو اسم اله القمر عند الساميين القدماء .. فهي تعني عندهم (ارض القمر) .
* اسمها مأخوذ من اسم دير سان كاترين وهو دير قديم للروم الارثوذكس بني حوالي سنة ٢٥٠م على سفح جبل موسى الذي يعتقد ان سيدنا موسى تلقى عليه الوصايا العشر .

* الاسم فرعونى الاصل ويعني باللغة الفرعونية (الصحراء المثلثة) .

ج — اسم سيناء أصله من اللغة الاكادية القديمة ، وهو اسم اله القمر عند الساميين القدماء وتعني عندهم (ارض القمر) .

القطب الشمالي ..
ليس بهذه البرودة

● اذا كنت تعتقد ان القطب المتجمد الشمالي هو ارض يكسوها الثلج والجليد بشكل ازلي ومظلم تماما لنصف سنة فانك مخطيء .

ان هذا الخطأ موجود في معظم الازهان ، وهو انه كلما اتجه المرء شمالا من خط الاستواء ، كان الجو أكثر برودة . والواقع ان الحال ليس كذلك : فهناك اجزاء في مونتانا بأمريكا ابرد من القطب المتجمد الشمالي بعشر درجات . واذا قارنا متوسط الحرارة السنوي في (ريكجافك) عاصمة ايسلندا ، ومتوسط الحرارة السنوي في مدينة نيويورك ، فاننا نجد المقارنة ممتعة للغاية . ان نيويورك ابرد حتما ، اذ وصلت الحرارة في القطب الشمالي الى ٩٠ درجة فهرنهايتية في الصيف . كما ان الظلام ليس كاملا في المنطقة القطبية ، ذلك لان ضوء القمر وانعكاس الضوء على الثلج يعطي اضاءة كثيرة . ويقول احد المراجع ان عدد الساعات التي يمكن فيها القراءة خارج البيوت في المنطقة القطبية مساو لعدد تلك الساعات في المنطقة المدارية ، مدار الجدي او مدار السرطان .

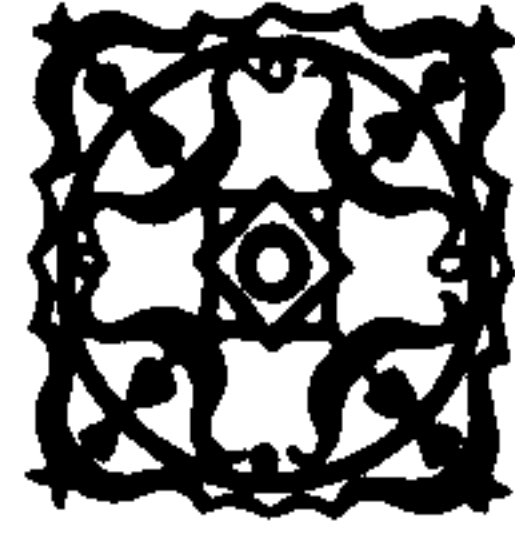

حافظ ابراهيم في ضيافة سعد زغلول

● كان الدكتور محبوب ثابت وحافظ ابراهيم في ضيافة سعد زغلول ، واتفق ان روى الدكتور محبوب حلما رآه في النوم بقوله : رايتني راكباً جملاً كبيراً ومن خلفي عند كعب من الحمير ، ثم جائني رجل معه رسالة من كبر ، فسلمني اياها . فنظرت سعد الى حافظ وقال له : فسر يا حافظ .

فقال حافظ : اما الجمل فهو كرسي النيابة البرلمانية ، واما الرسالة فهي تكليف من اولي الامر لمحبوب بتسولي وزارة الصحة ، واما الحمير فهم اولئك الذين انتخبوه نائبا !

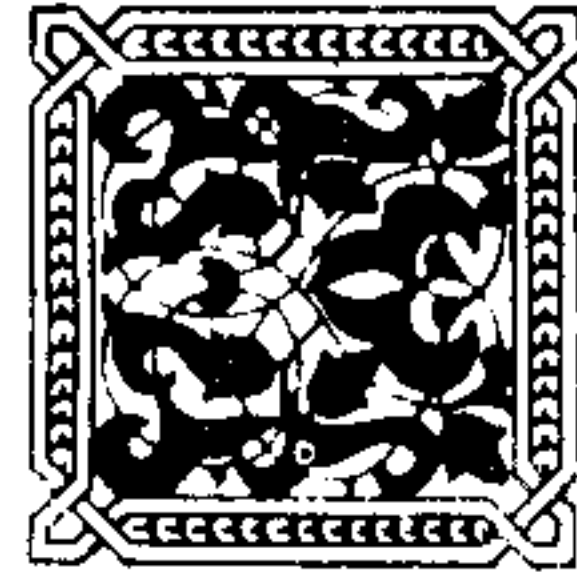

تل ابيب

س : في عام ١٩٠٩ انشأ الصهاينة المهاجرون الى فلسطين مدينة قرب يافا اطلقوا عليها اسم (تل ابيب) او تل افيف فما معنى هذا الاسم وما اصله . . ؟

* اسم تل ابيب من اللغة العبرية ، وتتألف من مقطعين . . (تل) أي هضبة . و (افيف) أي الربيع . . فمعناها (تل الربيع) .

* اسم تل ابيب من اللغة العبرية ويتألف من مقطعين هما تل أي (جنة) و ابيب أي (ينابيع) . ومعناها (ينابيع الجنة) .

* الاسم أصله عربي (تل عفيف) فلقد اشترى أوائل المهاجرين اليهود قطعة أرض من رجل يدعى عفيف . . وكان التل يعرف باسم تل عفيف وحورها اليهود الى (تل افيف) .

ج — اصل الاسم من اللغة العبرية ويتألف من مقطعين (تل) أي هضبة و (افيف) أي الربيع .

(« من مشى مع ظالم ليعينه ، وهو يعلم أنه ظالم ، خرج من الاسلام » .
(حديث شريف)

(« احتمال الفقر أحسن من احتمال الذل ، لان الصبر على الفقر قناعة ، والصبر على الذل ضراعة » .
الامام علي رضي الله عنه



مدينة يافا بريشة الفنانة الفلسطينية جمانه الحسيني

■ اذا غامرت في شرف مروم فلا تقنع بما دون النجوم
فطعم الموت في امر حقير كطعم الموت في امر عظيم
(المتنبي)

■ الامم المقاتلة تستعد للحرب في المدرسة ، كما تستعد لها في
مصانع السلاح والذخيرة .

(بروتراوند واسل)

س : شجرة الزيتون شجرة قديمة ومباركة. وفي العصور القديمة كان الاغريق يصنعون من اغصانها اكاليل المجد للمتفوقين في الالعاب الرياضية وللمنتصرين في الحروب. واعتبرها القران الكريم شجرة مباركة (لا شرقية ولا غربية. يكاد زيتها يضيء ولولم تمسسه نار. نور على نور) صدق الله العظيم.. ودول حوض البحر الابيض المتوسط هي اكثر دول العالم انتاجا للزيتون وزيته.. فايها الاولى في الانتاج؟

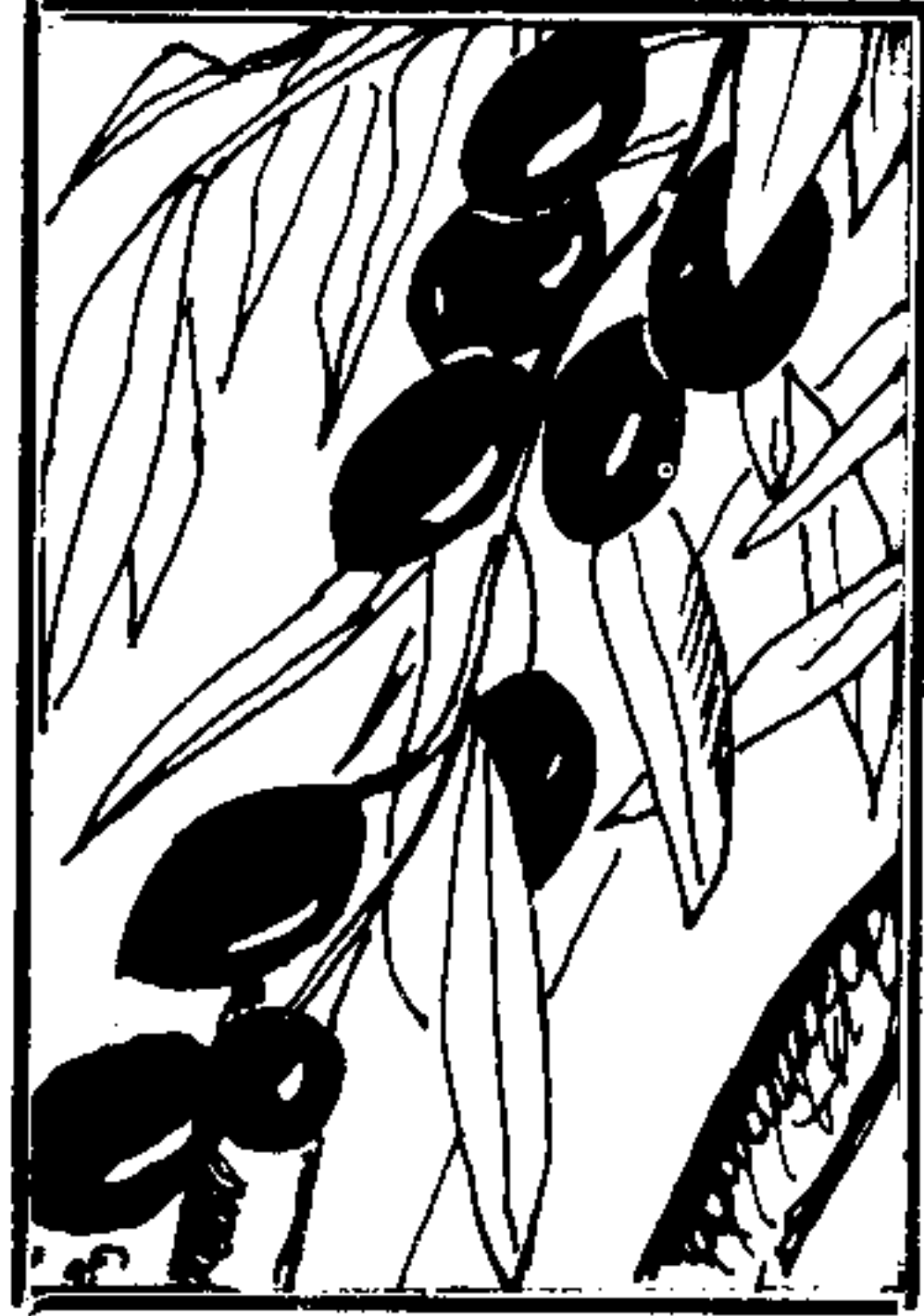

★ اكثر دول العالم إنتاجا للزيتون هي اسبانيا.

★ اكثر دول العالم إنتاجا للزيتون هي اليونان

★ اكثر دول العالم إنتاجا للزيتون هي تونس

ج : إسبانيا تنتج ٢٤٪ من زيتون العالم (وزيته) .. وإيطاليا تنتج ٣٠٪ ، واليونان ١٢٪، والبرتغال ٨٪، وتونس ٦٪، وتركيا ٤٪. ■

وشجر الزيتون منتشر في اغلب اجزاء وطننا العربي.. ينمو فيها بكميات متفاوتة، ترتفع من تسعة ملايين شجرة في المغرب لتصل الى ٢٠ مليون شجرة في تونس، هذا البلد الذي يمكن ان يقال عنه: بلد الزيتون.. وهذه الكمية الهائلة من الاشجار تذكرنا بالعراق الذي يحوي ٢٣ مليون نخلة.. ويذكرنا بالسودان الذي يضم ملايين اشجار الصمغ العربي الممتاز.. والجزائر التي تضم ملايين اشجار الخفاف (الفلين).. ثروات زراعية خيالية تزخر بها اجزاء وطننا الكبير.

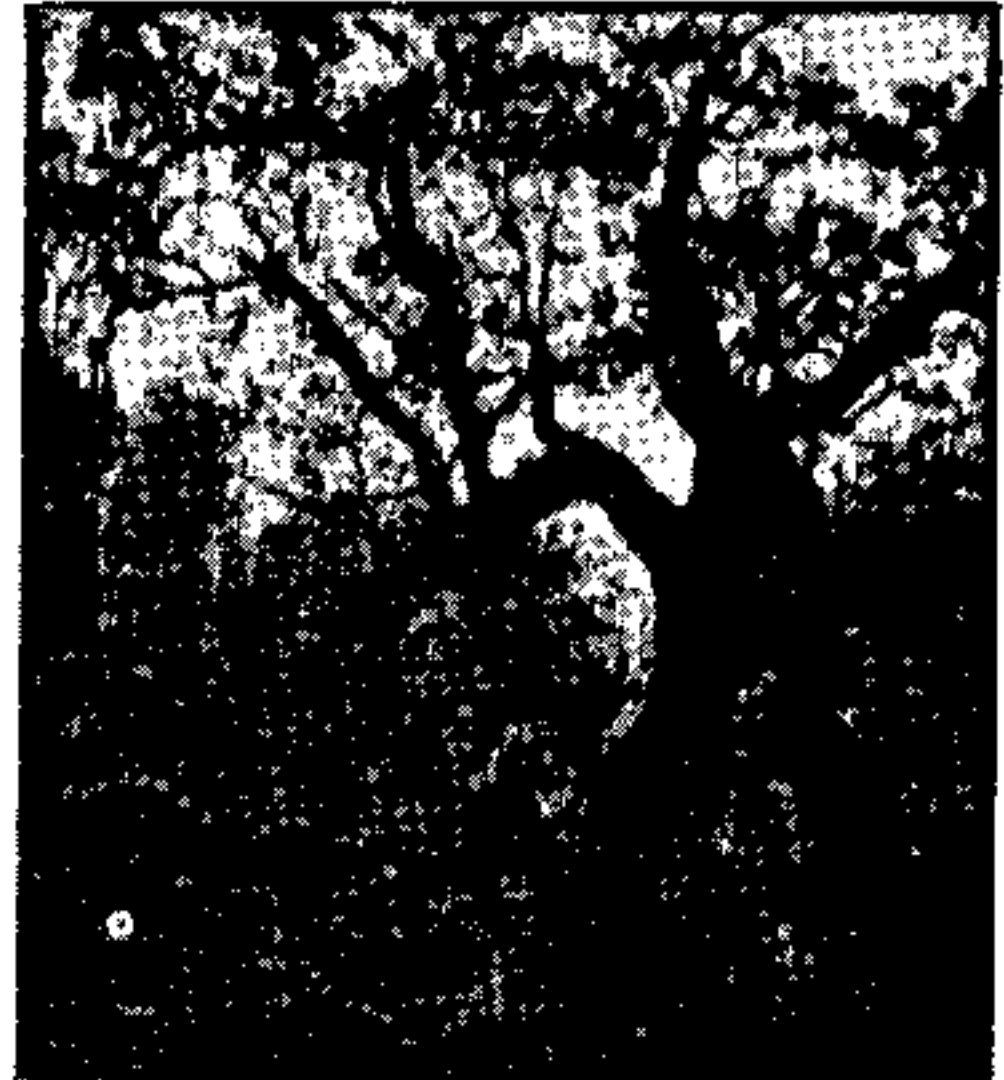

ولو قدر لشجرة الزيتون أن تتحدث لنطقت عجباً.. فقد عرفها الانسان منذ أن وجد على الارض.. وفي قصة نوح عليه السلام، انه لم يعلم بانتهاء الطوفان الا عندما جاءت الحمامة بغصن الزيتون.. وفي جزيرة كريت عثروا على بقايا تثبت أن هذه الشجرة زرعت فيها منذ ٣٥٠٠ عام قبل الميلاد، ومقابر الفراعنة وجدوا فيها بذور الزيتون.. والمسيحيون يزورون، الى اليوم، شجرة الزيتون، التي ارتاح عندها السيد المسيح في القدس.

وتحت اغصان اشجار الزيتون في تونس، مر الفينيقيون والرومان والوندال والبيزنطيون والبربر والعرب والاسبان والأتراك والايطاليون والفرنسيون.. مروا كلهم من تحت اغصانها، بعضهم زاد في عددها، وبعضهم عمد الى حرقها وقطعها مثل: الرومان والكهنة البربرية وبني هلال.. ونتيجة لهذا التخريب تقلصت مساحة الارض المزروعة زيتونا الى نصف المساحة التي كانت مزروعة في عهد الرومان، والتي قدرها في تلك الوقت بنحو مليون ونصف مليون هكتار (والهكتار ١٠ آلاف متر مربع من الارض)، وكان الرومان ينقلون زيت الزيتون داخل السفن الى روما، في تلك الوقت.

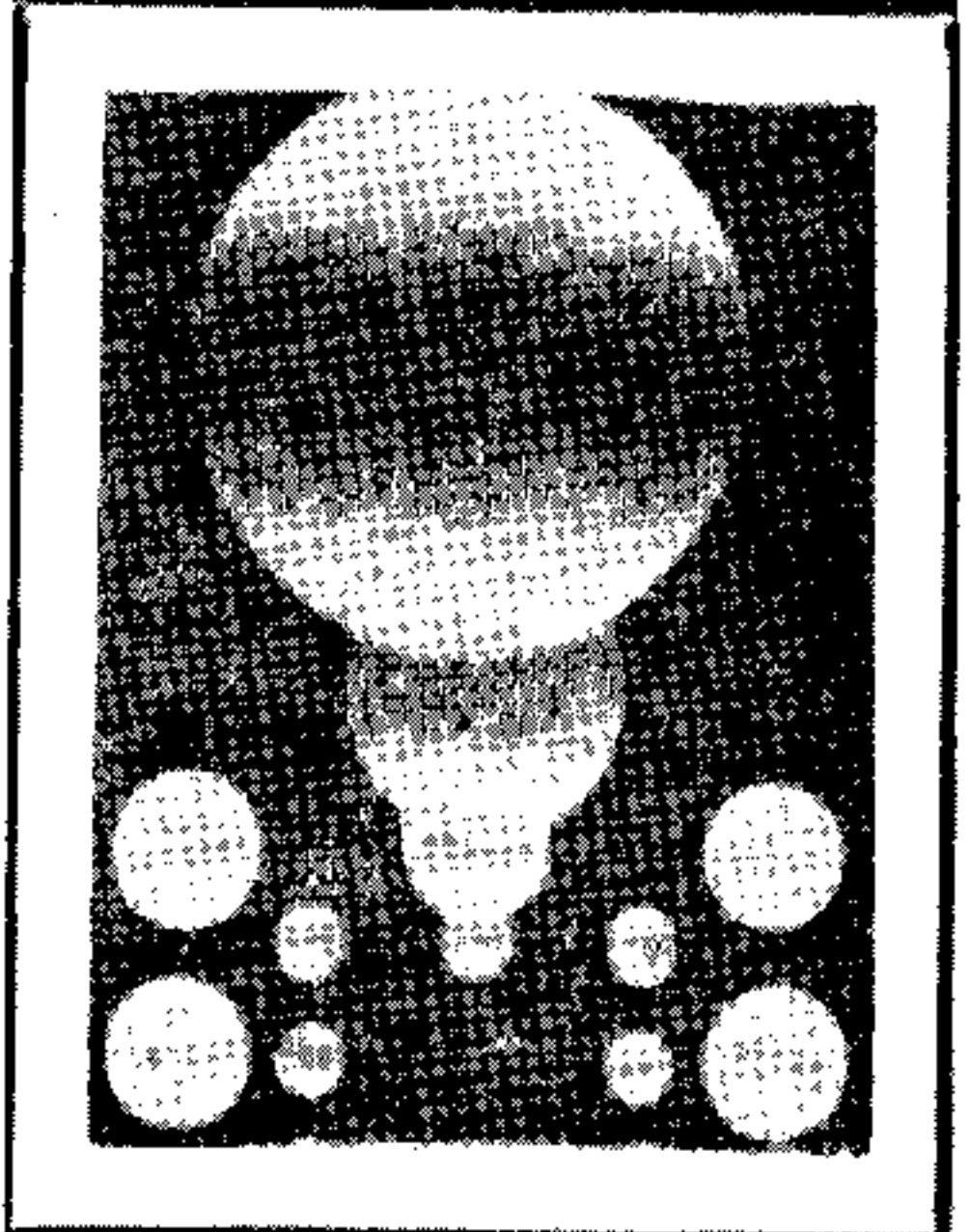

عاصمة انكلترا



س : قبل ان تكون انقره عاصمة تركيا كانت استانبول هي العاصمة حتى عام ١٩٢٣.. وكذلك بعض الدول الأخرى التي تتحول فيها العاصمة، لسبب من الأسباب، من مدينة الى مدينة. وهذا ينطبق على انكلترا. فقبل ان تكون لندن عاصمتها كانت العاصمة في مدينة بريطانية أخرى.. ما هي هذه المدينة؟

★ مانشيستر.. وهي المدينة الصناعية الهامة في شمال انكلترا.

★ وينشستر.. وهي حاليا عاصمة مقاطعة هامبشير.. وكانت أيضا عاصمة مملكة وسكس.. وعدد سكانها ٢٨٠٠٠ نسمة.

★ ساوثمبتون.. الميناء الهام على البحر في جنوب انكلترا. ولا تزال المؤتمرات السياسية الكبرى تعقد في هذه المدينة من باب استمرار العادة. لكن موقعها يجعلها معرضة دائما للغزو الأوروبي في أية حرب، مما دعا إلى نقل العاصمة منها الى لندن عام ١٩٢٣.



ج : قبل لندن كانت ونشستر عاصمة انكلترا، رغم أن عدد سكان هذه المدينة الأثرية لا يزيد عن ٢٨٠٠٠ نسمة. ■

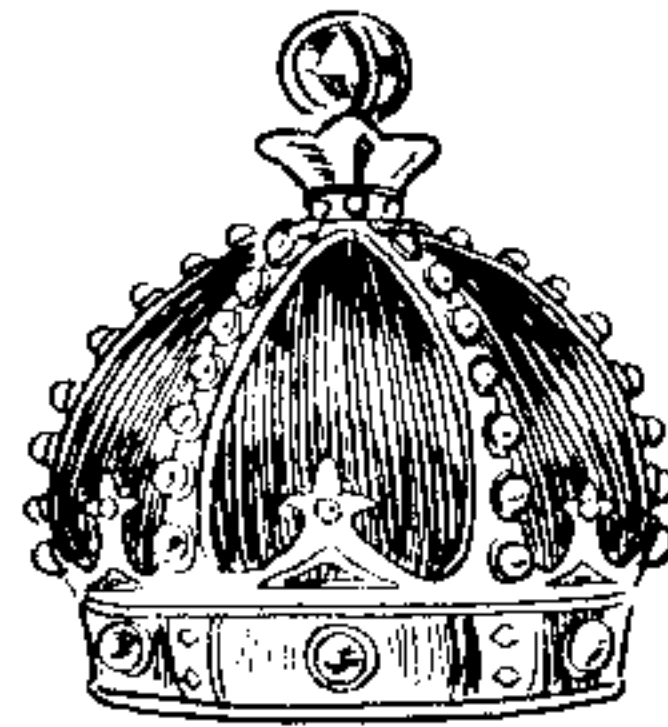

— ما أشهر التيجان في العالم ؟

= ١١ زمردة — و ٢٠ ياقوتة
نادرة — و ٢٧٣ لؤلؤة — و ٢٧٨٣
قطعة من الجواهر — و ٣٠٩ قراريط
من الماس الخالص — كل هذه
الجواهرات ترصع بها تاج ملكة
بريطانيا . فهل يمكن اعتباره من
أشهر التيجان في العالم ؟

س : من أشهر أكلات المطبخ الإيطالي أكلتا : السباجيتي والمكرونه (وفي بعض الاقطار العربية يسمونها معكرونه).. وقد انتشرت أكلتا السباجيتي والمكرونه في اغلب انحاء العالم... لكن ما هو الفرق بين هاتين الأكلتين؟

★ لا فرق بينهما.. فالسباجيتي هي المكرونه أصلاً.. لكن مطعماً خاصاً في روما اشتهر بصنعها فعرفت باسمه. وكان اسم صاحب هذا المطعم (روميرو سباجيتي). وهو الطباخ الخاص للملك عمانوئيل سابقاً.

★ لا فرق بينهما الا في التسمية.. فالأكلة نفسها اسمها سباجيتي باللغة الإيطالية واسمها (ماكاروني) باللغة الفرنسية.

★ بل هناك فرق بينهما.: فقضببان السباجيتي مجوفة ورقيقة بينما قضببان المكرونه غير مجوفة وثخينة.



ج : المكرونه والسباجيتي هما أكلة واحدة، مصنوعة أساساً من مادة واحدة هي عجين دقيق القمح الناعم جداً. لكن الفرق بينهما هو فرق في طريقة الصنع والتحضير. فالسباجيتي مجوفة ورقيقة، والمكرونه غير مجوفة وثخينة. ■

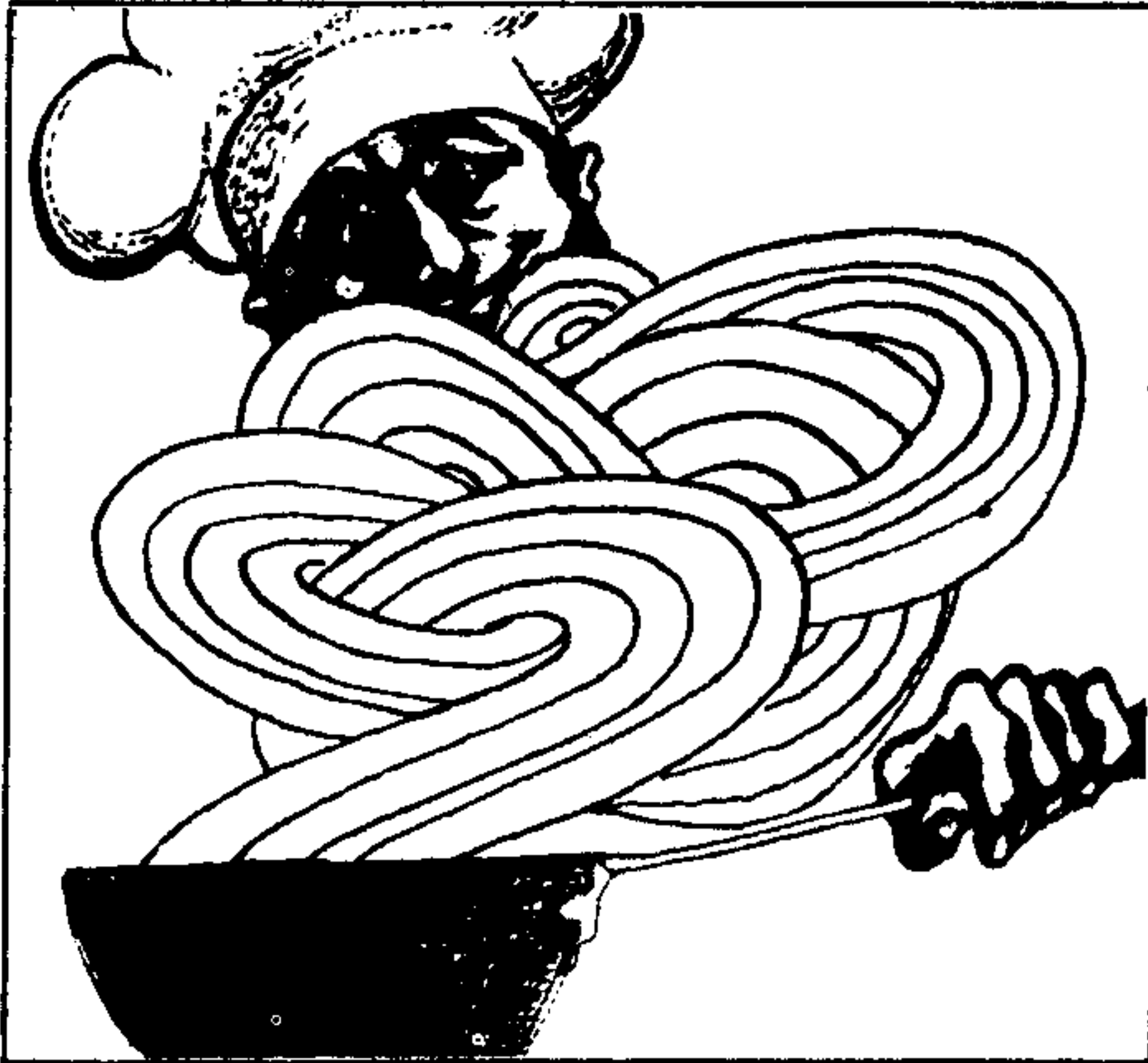

● بعض النساء يفقدن القدرة على فن الحادثة ، ولكنهن للأسف لا يفقدن القدرة على الكلام .

(برناردشو)

● « لن أعرف الشيخوخة ، في حياتي، لأنني اعتقد دائماً أنني لن أصل إليها الا بعد خمسة عشر عاماً ، على الأقل ، من أي سن أبلغها » .

(برنارد بروس)

شارلمان



س : من أشهر ملوك أوروبا ملك (الفرنج) شارل الأول أو شارلمان، معاصر هارون الرشيد، وهو الذي وسع مملكته حتى شملت كل فرنسا ومعظم أراضي إيطاليا وألمانيا وهولندا وبلجيكا... وكان لشارلمان عاصمة.. فما هي؟

★ شارلمان ملك فرنسي الأصل، فهو من (الفرنجة).. لذلك اتخذ مدينة مونبيلييه عاصمة له، وهي مدينة فرنسية تتوسط أطراف الإمبراطورية الواسعة.

★ عاصمة شارلمان كانت مدينة فرنسية اسمها إكس لا شابيل، التي ولد فيها سنة ٨١٤ وكانت هذه المدينة تقع في شمال فرنسا.

★ عاصمة شارلمان هي إكس لا شابيل، ولكنها اليوم تعرف باسم (آخن) وهي مدينة في شمال ألمانيا الغربية، قرب حدود بلجيكا وهولندا.



ج : لعاصمة شارلمان اسمان : فالفرنسيون يسمونها " إكس لا شابيل" والألمان يسمونها "آخن". وهي تقع في شمال ألمانيا الغربية قرب حدود بلجيكا وهولندا . وهي مدينة قديمة طالما كانت عاصمة للملك أوروبين في العصور الوسطى ، وطالما كانت موضع نزاع بين الفرنسيين والجرمان في العصور الحديثة. وأهم أثارها التي لا تزال قائمة قصر شارلمان والكاتدرائية القديمة. وقد تهدمت آخن في الحرب العالمية الثانية ولكن الشعب الألماني سرعان ما أعاد بناءها بطابعها التاريخي العريق. عدد سكان آخن ١٧٠ ألف نسمة، وهي مشهورة بصناعات نسيج الحرير، وصناعة الآليات الضخمة، وهي مركز تجاري وثقافي، وفيها مدرسة التكنولوجيا العليا ... وأهم من نك أنها تحتوي على ينابيع مياه معدنية تجعلها مركزا لمعالجة الروماتيزم وبعض الأمراض الأخرى. ■

الملك شارلمان Charlemagne

أهدى الخليفة هارون الرشيد ساعة رملية لشارلمان ، ثم لعبة شطرنج ما زالت إلى الآن محفوظة بجناح الأوسمة التابع للمكتبة الوطنية بباريس .

س : في اوائل القرن التاسع عشر سيطر نابوليون على اوروبا بعد انتصاره في عدة معارك... إلى ان تحالفت ضده انكلترا وروسيا والمانيا (بروسيا) والسويد والنمسا، فكانت نهايته بخسرانه معركة واترلو الحربية عام ١٨١٥ وانتصار الجنرال الانكليزي ولنجتون عليه.. فإين تقع واترلو؟

★ في شمال فرنسا قرب مدينة كاليه.

★ في بلجيكا، على بعد ١٢ ميلا إلى الجنوب من بروكسل.

★ في هولندا قرب لاهاي.

ج : في آذار ١٨١٤ تنازل نابوليون عن العرش، بعد أن كسرت جيوش الدول الأوروبية التي تحالفت كلها ضده. فنفي إلى جزيرة "إلبا" الواقعة بين شواطئ إيطاليا وكورسيكا. وفقدت فرنسا جميع ما كسبه نابوليون خلال هروبه التي استمرت حوالي خمسة عشر عاما.

لكن نابوليون، بعد أن قضى سنة في المنفى، عاد سرا إلى فرنسا فلاقى التأييد العظيم، وانضم إليه حتى الجنود الذين أرسلهم الملك لويس الثامن عشر لاعتقاله. وأعد نابوليون جيشا من مئة ألف مقاتل وهاجم الجيش البروسي (الالمانى) فدمره، وأراد التوجه إلى واترلو - في بلجيكا، على بعد ١٢ ميلا جنوبي بروكسل - للقضاء على القوات الانكليزية التي يقودها ولنجتون.. ورغم بسالة جنود نابوليون فانهم لم يتمكنوا من خرق صفوف الأعداء.. واستمرت معركة واترلو حتى وصل الجيش البروسي بقيادة بلوخر وانضم إلى الجيش الانكليزي. فكانت المعركة الحاسمة وانهزم نابوليون، وفكر بالالتجاء إلى الولايات المتحدة الأمريكية فلم يستطع بل وقع بين أيدي الانكليز الذين نفوه إلى جزيرة القديسة هيلانه في عرض المحيط الأطلسي حيث توفي سنة ١٨٢١. وقد نقل الفرنسيون رفاته إلى باريس سنة ١٨٤٠ بحفل مهيب، ودفن في ضريح عظيم في قصر الأنفاليد. ■



نابليون





س : على الطوابع البريدية، عادة، صور تهم الدولة التي اصدرتها: صور شخصيات، احداث، اثار، طيور، صروح عمرازية.. الخ... فصورة من طبعت على اول طابع بريد في التاريخ؟

★ صورة الملكة فيكتوريا ملكة بريطانيا، ففي عهدا صدر اول طابع بريد في الامبراطورية الانكليزية وفي العالم، عام ١٨٤٠.

★ لقد صدر اول طابع بريد في عام ١٨٤٠، في عهد الملكة فيكتوريا، ولكن الملكة لم تضع صورتها على الطابع بل وضعت صورة طير حمام زاجل رمزا لنقل البريد.

★ مع ان اول طابع بريد إنما صدر في بريطانيا عام ١٨٤٠. إلا ان اول دولة وضعت الصورة على الطوابع هي الولايات المتحدة الاميركية. وذلك عام ١٨٩٩. ففي تلك السنة طبعت صورة الرئيس جورج واشنطن على طابع بريد، بمناسبة ذكرى مرور مائة سنة على وفاته.

ج : اول طابع بريد صدر عن بريطانيا، في عهد الملكة فيكتوريا، وعليها صورتها. ■



البطاقات البريدية المصورة

تقول دائرة المعارف البريطانية ان الفضل في ابتكار البطاقات البريدية يرجع الى مصلحة البريد النمساوية . وقد كان ذلك في عام ١٨٦٩ .

وقد لقيت فكرة البطاقات البريدية نجاحاً فورياً ، حتى انه تقرر تطبيقها في داخل بريطانيا ابتداء من عام ١٨٧٠ ، اي بعد أقل من عام . وبلغ ما بيع منها في العام الاول اللاحق لاصدارها سبعة وستين مليون بطاقة . وكانت اجرة البريد التي تقررت اصلاً على البطاقة البريدية نصف بنس . على انه لم يكن مسموحاً باستعمال بطاقات بريدية بخلاف البطاقات البريدية الرسمية . ثم تقرر السماح باستعمال البطاقات الخاصة - ومقابل الاجرة المقررة للبطاقات الرسمية - في عام ١٨٩٤ وقد شجع ذلك على تطوير البطاقات المصورة .

ومن طريف ما يذكر ان ثمة تنازلاً بين الدول المختلفة حول اختراع البطاقات البريدية المصورة . واغلب الظن ان تكون اول بطاقة بريدية مصورة قد طبعت في فرنسا ... بمعرفة رسام فرنسي يدعى ليون بساردو ، وكانت البطاقة التي صممها ابان الحرب الالمانية الفرنسية ، تمثل ساحة للقتال ... وقد تكلمت في جانب منها اكدياس من الاسلحة والعتاد



س : جزيرة السعديات ، او جزيرة السعادة ، التي تقع على بعد ميل ونصف الميل تقريبا من ابو ظبي ، يقوم عليها مشروع زراعي ضخم تم فيه تسخير منجزات العلم لقهر تحديات الطبيعة . فرغم ان ارض الجزيرة مكونة من اصداق البحر ولا تصلح للزراعة ، ورغم الظروف المناخية والاروائية القاسية ، فقد تمكن خبراء الزراعة من انجاح المشروع . . فمن اشرف علميا على هذا المشروع عند بدايته ؟

- ★ خبراء من هيئة الامم المتحدة - منظمة الزراعة والتغذية .
- ★ خبراء من جامعة اريزونا .
- ★ خبراء من جامعة طوكيو .

ج : اشرف على مشروع جزيرة السعديات الزراعي ، عند بدايته ، خبراء من جامعة اريزونا الاميركية .

تهدف عملية التنمية في دولة الامارات العربية المتحدة في اطارها العام الى تحقيق معدلات نمو متزايدة باضطراد تنتقل بالمجتمع من المرحلة الحالية الى مرحلة الانطلاق والتقدم . وبالنظر الى اعتماد الدولة على تزايد معدلات نمو الانتاج الاستخراجي من النفط ، والنفط - كما هو معروف - عائد ناضب ومتغير ، كما انه ليس دخلا يجيء كل سنة انما هو رأسمال نستهلكه كل سنة . فان الدولة تضاعف الاهتمام بالزراعة وثروات البحار لاحداث التوازن

« ان العلم حق لكل مواطن فوق هذه الارض ، وان الدولة مسئولة عن تعليم ابنائها وتوفير الظروف الملائمة لذلك » .

« ان العلم هو الثروة الحقيقية التي يجب على الابناء ان ينهلوا منها لان المال لا يدوم ، ولان العلم هو اساس التقدم » .

زايد بن سلطان





■ ما اعلى شجرة في العالم الآن ؟
 — اعلى شجرة في العالم اليوم .. هي
 الشجرة المعروفة باسم « سيكوبا —
 سمبر — فرنس » .. وهي النوع
 من الاشجار التي تنبت على
 الشواطىء .. وهي تنتشر في شمال
 كاليفورنيا .. وقد عثر على شجرة
 من هذا النوع حاليا في كاليفورنيا ..
 ويبلغ ارتفاعها مائة وسبعة عشر
 مترا ..

المرغوب فيه بتنوع مصادر الدخل .

وتتزايد أهمية قطاع الزراعة في دولة الامارات
 سنة بعد أخرى — وتمشيا مع السياسة الانمائية
 والطموحة التي تتبناها الدولة حيث تضمنت هذه
 السياسة العمل على تحسين الظروف الاقتصادية
 والاجتماعية في القطاع الزراعي وزيادة امكانيات انتاج
 الاغذية محليا ، فان الدولة تعطي اولوية قصوى
 لبرامج وتنمية موارد المياه والاراضي .

ومن بين القضايا الرئيسية التي تحظى بالاهتمام
 الشخصي للشيخ زايد بن سلطان آل نهيان رئيس
 الدولة العمل الدؤوب من أجل تحويل جدد الصحراء
 الى ظلال وارفة والى دروب تحف بها الخضرة من كل
 جانب .

وفي حديث لرئيس الدولة عن التشجير قال : « كان
 الخبراء الذين قدموا الينا لا يشجعون الزراعة والنمو
 .. الا اتنا قلنا لهم دعونا نجرب . فربما نجحنا في
 تحويل منطقتنا الصحراوية الى منطقة مزروعة .
 وبالفعل بدأنا التجربة ووقفنا بها بما شجعنا على
 الاستمرار والسير في هذا المضمار ونحن اليوم نباشر
 بتشجير المراعي وزراعتها للحيوانات ، لان منطقتنا
 منطقة فيها الكثير من الحيوانات مثل الابل والماعز
 والظباء .. واصبح لدينا الان ما يزيد عن مساحة ٣٢
 ألف هكتار اراضي مزروعة .

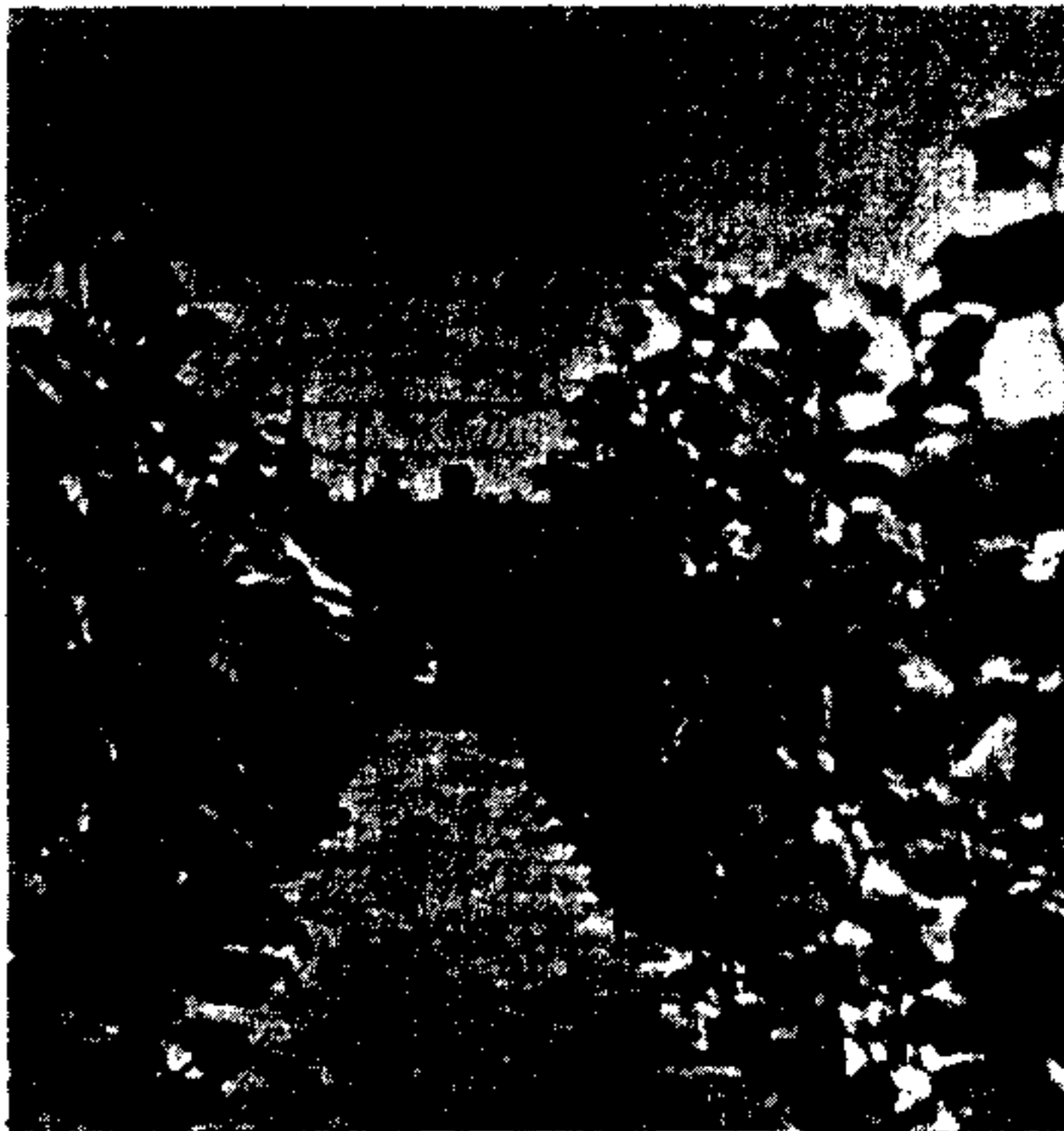

س : في عام ١٩١٦ وقعت اتفاقية بين حكومتي دولتين عظميين وصفها جورج انطونيوس في كتابه (يقظة العرب) بأنها: (اتفاقية مذهلة، فهي ليست نتاج الجشع والطمع في ابشع صوره ولكنها نتاج تحالف الجشع مع الشك الذي يؤدي في النهاية الى الغباء.. وهي ايضا تمثل صورة واضحة للمحادثات المزدوجة ذات الوجهين) .. فاية معاهدة قصد؟

★ قصد معاهدة (وعد بلفور) الذي وعدت حكومة بريطانيا بموجبه اليهود بمنحهم وطنا قوميا في فلسطين.

★ قصد معاهدة سايكس بيكو التي بموجبها تقاسمت فرنسا وبريطانيا مناطق النفوذ في مشرق الوطن العربي.

★ قصد اتفاق الاتراك والفرنسيين على سلخ لواء الاسكندرونه من الوطن العربي وضمه لتركيا.



ج : قصد معاهدة سايكس بيكو بين فرنسا وبريطانيا التي تنص على تقاسم مناطق النفوذ في مشرق الوطن العربي بينهما.. سوريا ولبنان للفرنسيين، والعراق والاردن للانكليز، أما فلسطين فتكون تحت نظام دولي خاص.. وكانت هذه الاتفاقية السرية متناقضة تماما مع كل الوعود العلنية التي قطعها الانكليز للشريف حسين بصفتة قائد الثورة العربية الكبرى العاملة على تحرير هذه البلاد من نير الاستعمار العثماني المحتضر.. وقد وقع هذه المعاهدة الفادرة كل من سايكس، وهو خبير بريطاني بشؤون المنطقة العربية، وبيكو قنصل فرنسا في بيروت. كان تلك سنة ١٩١٦ وبعد سنة صدر عن الانكليز وعد بلفور المشؤوم. ■



■ هل حقيقي ان الولايات المتحدة اشترت من روسيا ولاية بكاملها ؟
— نعم .. هذا حقيقي .. والولاية هي « الاسكا »، واشترتها أمريكا من روسيا القيصرية .

طار غرابه



س : كتب احدهم يصف اخاه بعد غياب طويل عنه :
« عندما عدت الى بلدتي بعد غياب عشرين سنة وجدت اخي
وقد طار غرابه » .. فماذا عنى بذلك .

★ كان عند اخيه غراب وهرب . والغراب هو ذلك الطير الاسود
المعروف الذي يتشاءم منه بعض الناس .

★ يقصد ان اخاه نهل عندما فوجي برؤيته بعد ذلك الغياب
الطويل .

★ طار غراب فلان : اي اصبح شعره شائبا ... ومعروف ان طير
الغراب مشهور بدوام لونه الاسود .

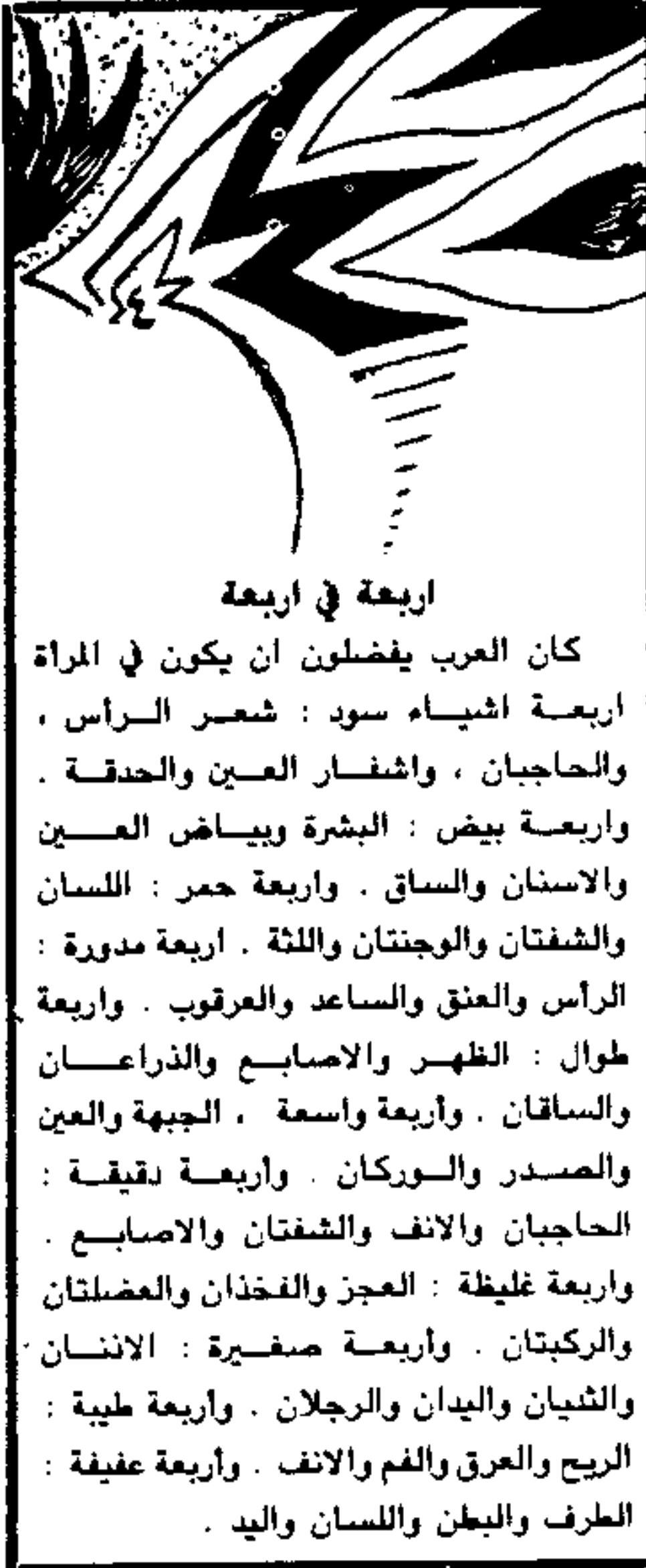

اربعة في اربعة

كان العرب يفضلون ان يكون في المرأة
اربعة اشياء سود : شعر الرأس ،
والحاجبان ، واشفار العين والحدقة .
واربعة بيض : البشرة وبياض العين
والاسنان والساق . واربعة حمر : اللسان
والشفتان والوجنتان واللثة . اربعة مدورة :
الرأس والعنق والساعد والعرقوب . واربعة
طوال : الظهر والاصابع والذراعان
والساقان . واربعة واسعة ، الجبهة والعين
والصدر والوركين . واربعة دقيقة :
الحاجبان والانف والشفتان والاصابع .
واربعة غليظة : العجز والفخذان والعضلتان
والركبتان . واربعة صغيرة : الانثان
والشيان واليدان والرجلان . واربعة طيبة :
الريح والعرق والغم والانف . واربعة عفيفة :
الطرف والبطن واللسان واليد .

ج : طار غراب فلان : اي شاب شعره بتأثير السن .. والعرب تشير الى
بياض الرأس باشتعال الشيب . كما جاء في القرآن الكريم « واشتعل الرأس
شيبا » ...

وفي الشيب يقول الفرزدق في معرض الرد على حبيبه :
وتقول : كيف يميل مثلك للصبأ وعليك من سيمه الكبير عذار
والشيب ينهض في الشباب كأنه ليل يصيح بجانبه نهار .

وله ايضا :

تباريق شيب في السواد لوامع وما خير ليل ليس فيه نجوم .

وفي هذا يقول الاخطل :

لقد ليست لهذا الدهر أعصره حتى تجلّ رأسي الشيب واشتعل
فبان مني شبابي بعد لذته كأنما كان ضيفاً نازلاً رحلاً

كما كان ابو الفضل النيسابوري ينشد :

تنسّ صبغ الشيب نسي ليل عارضي فقلت : عساه يكتفي بعذاري
فلما نشأ عاتبته فأجابني : يا هل ترى صبغاً بغير نهار ؟

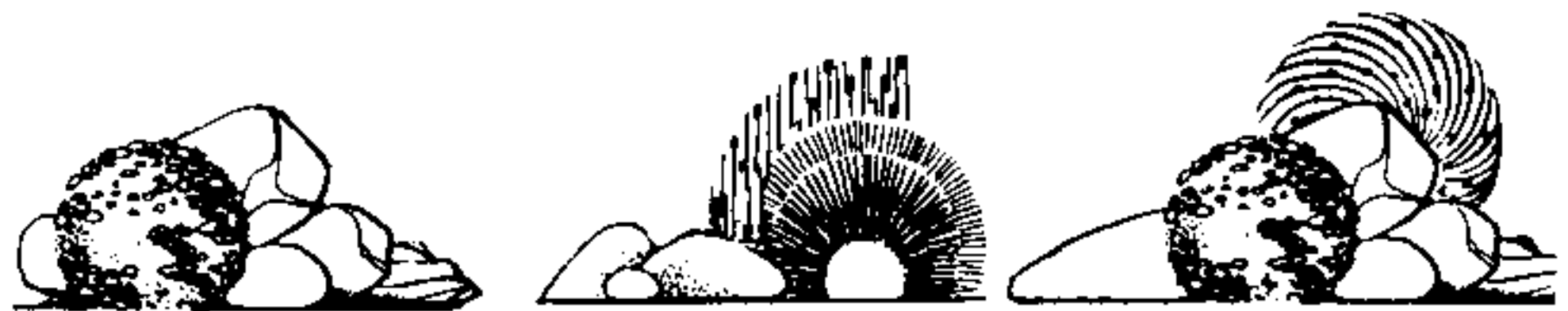

س : كان تيودور هرتزل من مؤسسي الحركة الصهيونية وانشط العاملين لها. وقد حاول جهده إقناع السلطان عبد الحميد الثاني بالسماح لليهود في استيطان فلسطين وعرض لقاء ذلك أن يسدد الصهاينة كل ديون الدولة العثمانية. لكن السلطان عبد الحميد رفض ذلك رفضا قاطعا... ففكر هرتزل بالتحول لاستيطان قبرص بدلا من فلسطين.. ثم عرض عليه وزير المستعمرات البريطاني (تشمبرلين) أن يكون الوطن القومي لليهود في دولة أفريقية معينة فوافق هرتزل، ولكن زعماء الصهيونية الآخرين رفضوا.



لما هي الدولة الافريقية التي عرضها الاستعمار البريطاني على الصهاينة لاستيطانها بدلا من فلسطين؟
 ★ اوغندا
 ★ روديسيا الشمالية
 ★ ساحل الذهب. لان اليهود يحبون الذهب.

ج : عندما صد السلطان عبد الحميد هرتزل صدا قاطعا عن فلسطين توجه هرتزل بأفكاره إلى البحث عن أرض أخرى تكون وطنيا قوميا لليهود، فعرض عليه وزير المستعمرات البريطاني أن تكون تلك الأرض في "مستعمرة" اوغندا الافريقية ■



وثيقة تاريخية بخط السلطان عبد الحميد

في زاوية الشانلية في حي القنوات بدمشق يرقد تحت قبة عالية الشيخ محمود ابو الشامات، شيخ الطريقة الشانلية اليشرطية، واول خليفة لصاحب الطريقة الشيخ علي اليشرطي المشهور اسسها في مدينة عكا بفلسطين. وكان السلطان عبد الحميد من مريدي الشيخ محمود أبو الشامات، ومن اشد المتعلقين به وبطريقته الصوفية، فلما خلع السلطان واحتجز في سالونيك بعث بالرسالة التالية الى شيخه في دمشق، بواسطة واحد من الحرس كان من اتباع الشيخ ايضا.. وهذا نص الرسالة الحرفي:



السلطان عبد الحميد

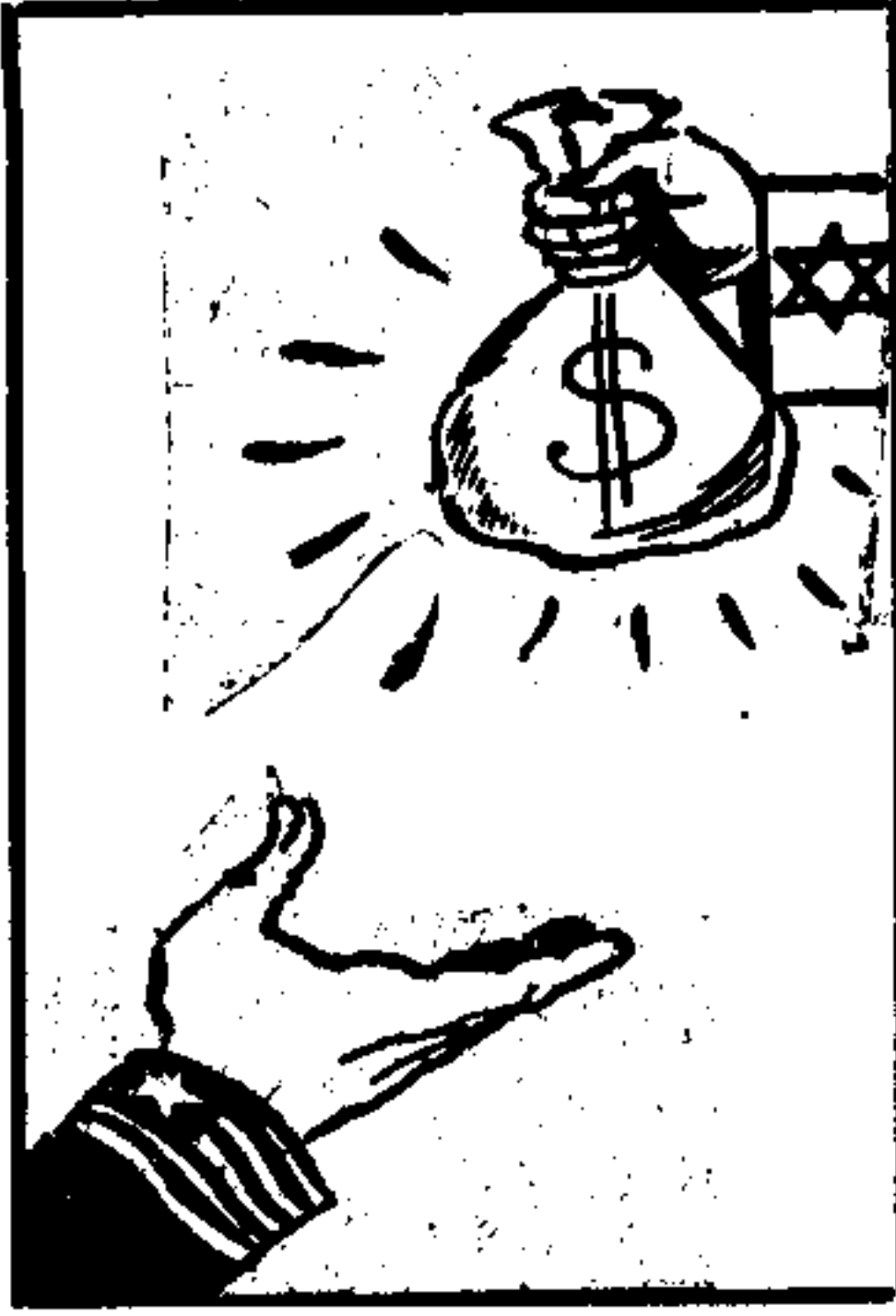

يا هو

بسم الله الرحمن الرحيم

الحمد لله رب العالمين، وفضل الصلاة واتم التسليم على سيدنا محمد رسول رب العالمين وعلى آله وصحبه أجمعين والتابعين الى يوم الدين. أرفع عريضتي هذه الى شيخ الطريقة العلية الشانلية، الى مفيض الروح والحياة، الى شيخ أهل عصره الشيخ محمود افندي ابي الشامات، واقبل يديه المباركتين راجيا دعواته الصالحة.

بعد تقديم احترامي اعرض انني تلقيت كتابكم المؤرخ في ٢٢ مايس من السنة الحالية، وحمدت المولى وشكرته انكم بصحة وسلامة دائمتين. سيدي: انني بتوفيق الله مداوم على قراءة الأوراد الشانلية ليلا ونهارا. واعرض انني ما زلت محتاجا لدعواتكم القلبية بصورة دائمة.

بعد هذه المقدمة اعرض لرشادتكم والى امثالكم اصحاب السماحة والعقول السليمة المسألة المهمة الآتية في ذمة التاريخ :

إنني لم اتخل عن الخلافة الاسلامية لسبب ما، سوى أنني - بسبب المضايقة من رؤساء جمعية الاتحاد المعروفة باسم "جون تورك" وتهديدهم - اضطررت واجبرت على ترك الخلافة.

إن هؤلاء الاتحاديين قد أصروا وأصروا علي بأن اصادق على تأسيس وطن قومي لليهود في الأرض المقدسة "فلسطين" ورغم اصرارهم فلم أقبل بصورة قطعية هذا التكليف. وأخيرا وعدوا بتقديم (١٥٠) مائة وخمسين مليون ليرة انكليزية ذهباً، فرفضت هذا التكليف بصورة قطعية ايضاً، وأجبتهم بهذا الجواب القطعي الآتي:

"انكم لو دفعتم ملء الدنيا ذهباً، فضلاً عن ١٥٠ مليون ليرة انكليزية ذهباً، فلن أقبل بتكليفكم هذا بوجه قطعي. لقد خدمت الملة الاسلامية والامة الحمديّة ما يزيد على ثلاثين سنة فلم اسود صحائف المسلمين أبائي واجدادي من السلاطين والخلفاء العثمانيين. لهذا لن أقبل تكليفكم بوجه قطعي ايضاً". وبعد جوابي القطعي إتفقوا على خلعي وابلغوني انهم سيبعدونني الى سالونيك فقبلت بهذا التكليف الاخير.

هذا وحمدت المولى وأحمدته أنني لم أقبل بأن الطخ الدولة العثمانية والعالم الاسلامي بهذا العار الابدي الناشء عن تكليفهم باقامة دولة يهودية في الاراضي المقدسة : فلسطين: وقد كان بعد ذلك ما كان. ولذا فأنتني أكرر الحمد والثناء على الله المتعالي. واعتقد أن ما عرضته كاف في هذا الموضوع الهام وبه اختتم رسالتي.

التم يديكم المباركتين، وأرجو واسترحم ان تتفضلوا بقبول احترامي بسلامي الى جميع الأخوان والاصنقاء.

يا استاذي العظيم : لقد اطلت عليكم التحية. ولكن دفعني لهذه الاطالة ان تحيط سماحتكم علماً، وتحيط جماعتكم بذلك علماً ايضاً. والسلام عليكم ورحمة الله وبركاته.



خادم المسلمين
عبد الحميد بن عبد المجيد

س : اربع دول عربية تطلق على عملتها اسم (الريال) وهي السعودية - قطر - عمان - واليمن الشمالية ... فما هو اصل هذا الاسم ؟

★ اصل الاسم اسباني اي (ملكي) . وكان يطلق على البيزو الاسباني ... واستعمل العرب اسم الريال في القرن السابع عشر .

★ الريال مثل الدينار والدرهم ... اصله يوناني واول من اطلق اسم ريال على العملة اليونانية هو الاسكندر . واسمه الريال المقدوني . وكان اول عملة معدنية عليها صورة الاسكندر .

★ الريال كلمة من اصل هندي مثل الروبية .. وكان يطلق على الروبيات الذهبية فقط .. واول من استعمل الاسم من العرب هم اليمنيون . واطلقوا الاسم على العملة النمساوية وسموها (ماريا) اي ماريا تريزا ملكة النمسا .

المال والشرف

● « ان من يسلبني مالي يبوء بشيء حقير . لقد كان ملكي وسيكون ملكا لآخر ثم لآخر . ولكن الذي يسلبني شرفي يجردني مما لا فائدة له فيه ، ويتركني حقا في اشد حالات البؤس والفقر » .

(شكبير)

ج : اصل كلمة ريال اسباني . ومعناه : ملكي .. وكان الريال يطلق على البيزو الاسباني . وقد استعمل الغرب الريال منذ القرن السابع عشر .. وكان الريال الاسباني مزيئا بصورة مدفع ، لذلك سماه ابناء القطر المصري (ابو طوب) وسماه ابناء القطر العراقي (ابو مدفع) . اما الريال الهولندي فقد سموه (ابو كلب) . واما الريال النمساوي (ماريا تريزا) فقد سماه المصريون (ابو طاقة) لان النسر المنقوش عليه كان محاطا باطار يشبه الطاقة .

والريال الهولندي سماه المصريون (ابو كلب) والريال الاسباني (ابو مدفع) . وفي العراق سمي الريال الاسباني (ابو طوب) اي المدفع .

راجع صفحة ٣٩٥ و ٤٢٨

من البخلاء

كان محمد بن الجهم طليمة بين البخلاء ، ومرة قال له اصحابه :

— انا نخشى ان نقعد عندك فوق مقدار شهوتك ، فلو جعلت لنا علامة نعرف بها وقت انصرافنا !

فاجابهم : علامة ذلك ان اتقول : يا غلام هات الغداء !

بجيل

● حكى أن ضيفا نزل على ابي حفصة الشاعر الذي كان من البخلاء المدودين . فلما رآه قد اقترب من البيت ترك له الدار وهرب ، مخافة ان يبقى الضيف في الدار فيضطر الى اطعامه وتحمل نفقاته . فأخذ الضيف يبحث في ثنايا الدار عن طعام يأكله ، لكنه لم يجد شيئا ، فخرج الضيف ، واشترى بعض الطعام من السوق ، ثم عاد الى منزل الشاعر ، وعلق رقعة على الباب فيها هذان البيتان :

يا أيها الخارج من بيته
ضيفك قد جاء بزاد له
وهاربا من شدة الخوف
فارجع، وكن ضيفا على الضيف

اسم الشاي

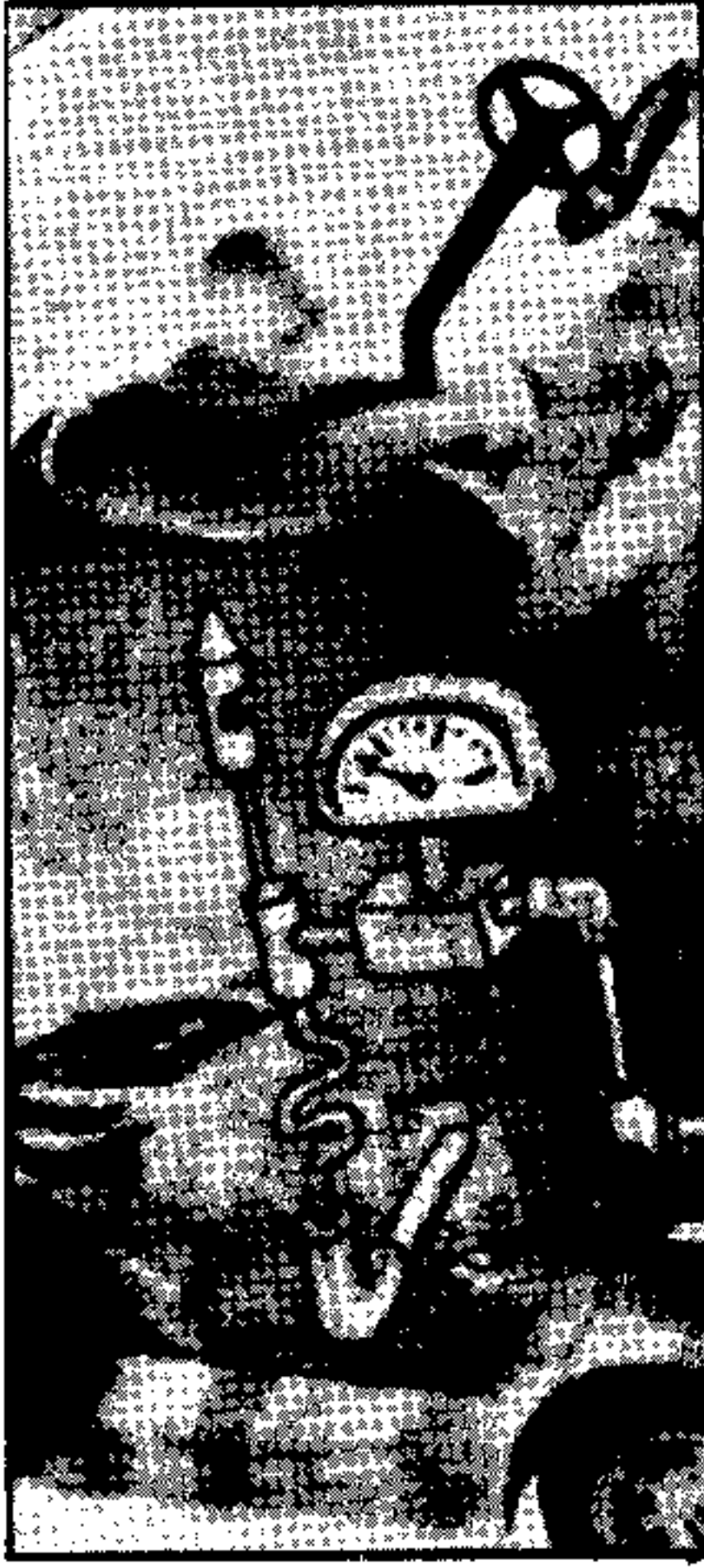

س : اصبح الشاي من المشروبات التقليدية في معظم أنحاء العالم .. فما هو اصل كلمة شاي ؟

★ اصلها من اللغة السنهالية (لغة اهل سيلان) وكلمة شاي تعني عندهم الشجر المنعش .. لذلك يقال دائما في اعلانات الشاي السيلاني (الشاي المنعش) .

★ اصلها من اللغة الفارسية . والعرب عرفوا الشاي عن طريق الفرس لانهم اقرب الى الهند .. وكان يعرف في الفارسية باسم (الشاهي) اي مشروب الملوك .

★ اصلها من اللغة الصينية وبالذات من لهجة سكان مقاطعة (كانتون) في الصين .

فكلمة شاي وكلمة تي TEA من اللغة الصينية الاولى بالعامية والثانية بالفصحى .

ج : كلمة شاي وكلمة (تي) معا من اصل صيني . فالاولى تعني الشاي باللهجة العامية ، والثانية تعني الشاي باللهجة الفصحى في اللغة الصينية ، وفي تعابير سكان مقاطعة كانتون بالذات .

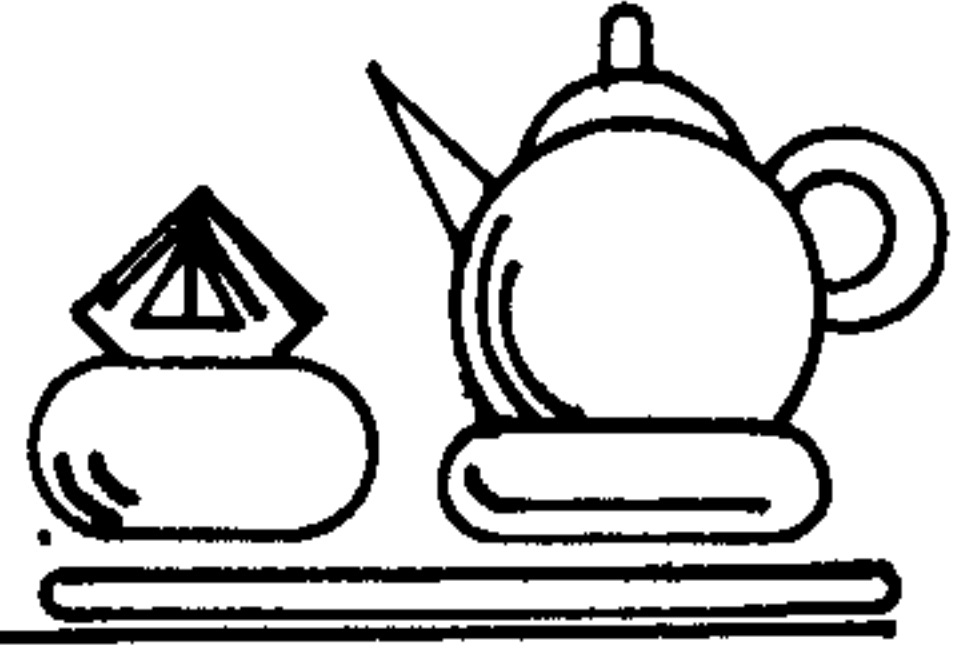

وسرعان ما صار الشاي المشروب الوطني سواء في إنجلترا ، أو بلاد الكومنولث .

ولم يتوان الإنجليز في اتباع طريقة الصينيين في زراعة الشاي ، في ظروف مناخية أكثر رطوبة في الهند وسرى لانكا . كما استخدموا آلات محسنة ، تساعد في عملية ذبول الأوراق بالطريقة الطبيعية ، وذلك بضغط الأوراق ولصقها ، ثم تقطع بعد ذلك بدقة بالغة . وهناك آلات أخرى تقوم بتفتيت الخلايا ، أو تقلل الوقت الذي تستغرقه الأوراق للوصول إلى قاعة التخمير ، إلى بضع دقائق . وعلاوة على ذلك ، فإن التحاليل الكيميائية الحديثة ، تدل على أن طريقة الجني التقليدية ، التي يراعى فيها انتقاء الأوراق ، والتي تهدف إلى جني الأوراق الشابة (البيكوس Pekoos) ، هي التي تعطي أحسن أنواع الشاي ، كما كان يحدث في الصين قديما .

من المؤكد أن فلاحى الشرق الأقصى ، قد أدركوا مدى الفائدة التي يمكن أن تعود عليهم من هذه الشجرة ، التي تؤدي زراعتها إلى تحسين سفوح التلال ، وهي لا تتطلب أرضا شديدة الخصوبة . وكان ابتداء انتشار المشروب الجديد من الصين إلى التبت . كانت القوافل تنقل الشاي - وكان في ذلك الوقت يعد على هيئة قوالب مضغوطة - وتتجه به بانتظام نحو لهاसा Lhasa ، بعد رحلة تستغرق ثلاثة شهور ونصف . وفي اليابان ، أصبح الشاي من الطقوس التي لا غنى عنها في ديانة زن Zen . ومع ذلك ، فإن بريطانيا هي البلد الذي أصبح يستهلك أكبر نسبة من الشاي في العالم . ولم يبدأ استخدام الشاي في بريطانيا إلا في القرن ١٨ ، عندما وضعت دوقه إنجليزية في عام ١٨٤٠ ، بذور تلك العادة - التي ظلت متبعة حتى اليوم - وهي تناول شاي الساعة الخامسة .

س : في اوبريت مجنون ليلي، يصور الشاعر احمد شوقي، (قيسا)
واقفا امام خيمة ليلي، متذرعاً بحجة انه يطلب حطباً ويقول:
ما كان من حطبي جزل بساحتنا
أودى الرياح به والضيف والجار..
فما هو الحطب الجزل؟



★ الجزل هو اليابس.. والحطب الجزل هو الحطب اليابس، من
الاخشاب الثخينة، ويعتبر من افضل الحطب لوقود النار.

★ الجزل هو الكثير ومنه (جزيل الشكر) و (جزيل العطاء).. وقيس
اراد ان يؤكد لعمه ان بيته كان مليئاً بالحطب الكثير وقد نفذ الآن.

★ الجزل هو القليل او الرقيق.. والحطب الجزل هو الحطب
الهش، مثل القش اليابس، مما يستعمل لاشعال النار في البداية.

ج : اراد قيس ان يقول بأن الحطب الذي كان عنده ونفذ هو الحطب اليابس
فكلمة جزل تعني "يابس"... ■



الا لا يضر الحب من كان صابرا
ولكن ما اجتاب الفؤاد يضر
الا قاتل الله الهوى كيف قادني
كما قيد مفلول اليدين اسير

*

تشكى المحبون الصبابة ليتني
تحملت ما القاه من بينهم وحدي
فكانت لنفسي لذة الحب كلها
فلم يلقها قبلي محب ولا بعدي

مجنون ليلي

■ ما أكثر القيود التي تربط الانسان بالدنيا ، ولكن اعجبها جميعا قيد الامل .
(تاجور)

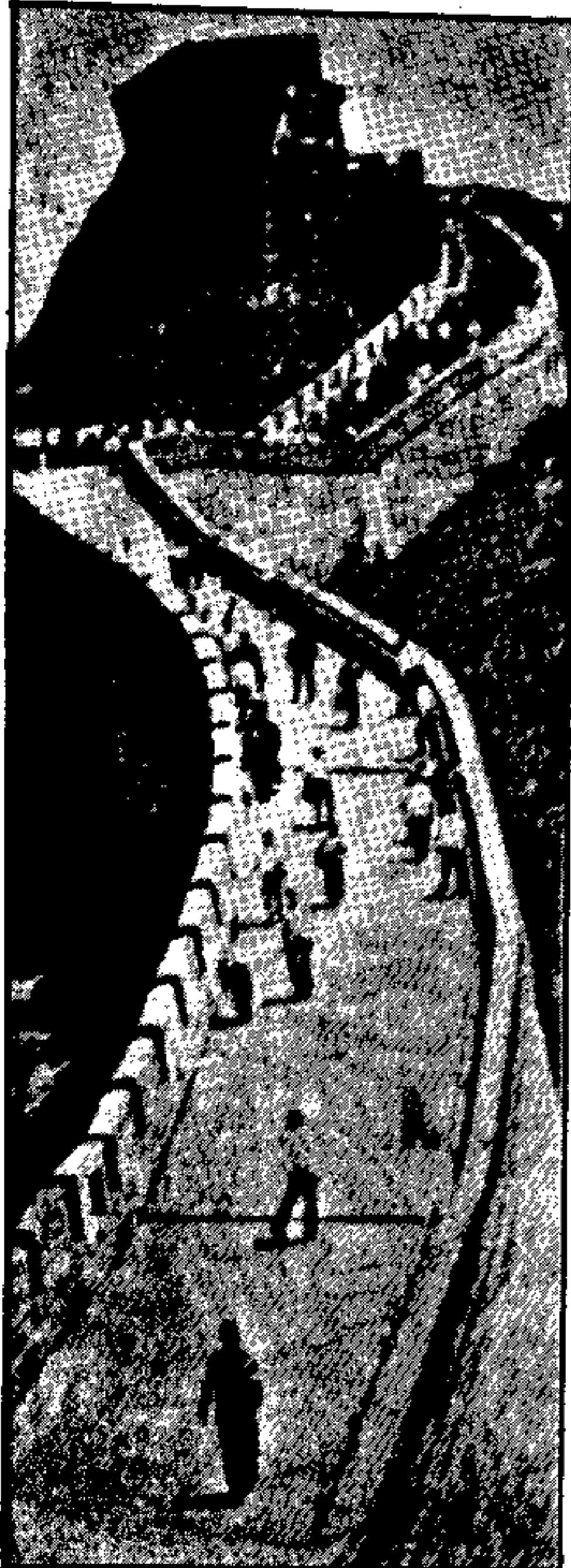

س : اكبر قبر في العالم هو هرم خوفو. فالفراعنة شيّدوا الأهرام لتكون قبوراً...
واجمل قبر في العالم هو تاج محل.
واطول قبر في العالم هو سور الصين.. فلماذا اطلق عليه هذا اللقب : (اطول قبر)؟

★ لان سور الصين، بضخامته ومناعته، كان مقبرة للغزاة الذين حاولوا اختراقه... فاصبح اطول قبر في العالم.

★ لان عدد الذين ماتوا اثناء بنائه، من الجنود والمساجين والاسرى والمسخرين، بلغ مئات الآلاف، بسبب الجهد والثلوج والعواصف والجوع ايضاً.

★ لان من المعتقدات الدينية لدى الصينيين ان على الانسان المخلص والمتدين ان يدافع عن وطنه حياً وميتاً. لذلك يوصي الملايين منهم بان يدفنوا في جوف السور للدفاع عن الصين (بارواحهم).

ج : حين يقف رواد الفضاء على سطح القمر وينظرون الى الأرض، يرونها كرة تشبه الكرة الأرضية الصغيرة التي نجدها في قاعة الدروس الابتدائية.. ولكنهم لا يرون من موقعهم القمري ذاك اياً من معالم الأرض البارزة، كالأهرام او برج إيفل او ناطحة السحاب الكبرى في نيويورك.. انهم لا يرون من الأبنية الأرضية الضخمة إلسور الصين.. ذلك لان طول هذا السور يبلغ ٢٢٠٠ كيلومتر وقد كان في الأصل ٤٠٠٠، وهو مبني على شكل جدار يتراوح عرضه بين ٥ و ٨ أمتار، وارتفاعه من ٥ الى ١٠ أمتار، وفيه من الأبراج ٢٥ ألف برج.. وقد تطلب بناؤه - الذي استغرق ١١ سنة في القرن الثالث قبل الميلاد - ملايين من الأيدي العاملة.. واطلق عليه لقب "اطول قبر في العالم" نظراً لعدد من ماتوا اثناء تشييده من الجنود والمساجين والاسرى والمسخرين.. فقد بلغ عددهم مئات الآلاف، وكان السور مقبرة لهم. ■

— ما اكبر قصر في العالم ؟

= هو قصر (الاسكوريال) ويقع عند سطح جبال (سيرا وجاوه مارا شمال غرب مدريد ، ويحتوي على ٢٠٠٠ غرفة و ٣٠٠٠ باب و ٦٠٠٠ نافذة ، وقد شيده (الملك فيليب الثاني) عام ١٥٦٣ واصبح فيما بعد مقبره لملوك اسبانيا .

س : بيكين هي العاصمة الحالية للصين الشعبية اعتباراً من عام ١٩٤٩.. فما هي العاصمة السابقة للصين قبل ذلك العام؟

★ شنغهاي.. وهي أكبر مدينة في العالم، وأكبر مدينة في الصين طبعاً. وهي مركز تجاري هام وفيها أهم الجامعات الصينية.

★ نانكين.. وكلمة نانكين تعني العاصمة الجنوبية.

★ هونغ كونغ.. وبعد أن استعمرها الإنكليز نقل الصينيون عاصمتهم منها إلى بكين.



ج : نانكين عاصمة الصين حتى سنة ١٩٤٩.

● سان يات سن (١٨٦٧ - ١٩٢٥) الزعيم الصيني الذي استبق ثورة الصين، والذي حاول أن ينقل الحضارة الغربية إلى بلاده التي بقيت تغط في نومتها الطويلة قروناً من الزمان، سألوه يوماً عن الصفات التي يجب أن يتحلى بها الرجل العظيم، فقال: « لا أجد أروع مما جاء على لسان كونفوشيوس، معلمنا الكبير

« لقد كنت أبشر بتعاليم هذا الرجل العظيم الذي ظهر قبل السيد المسيح بأكثر من أربعة قرون من الزمان... فقد كانت تعاليمه هي «الناموس الخلقى» الذي سيطر على روح شعب الصين قروناً طويلة حتى بعد ثورتها الكبرى... أن كونفوشيوس المعلم والمصلح وأحكم حكماء الصين، هو الرجل الذي زرع بيديه بذور الحركة التي ظلت تحمل اسمه حتى يومنا هذا... »





س : (إفتنكا أقتنا) هو اسم.. اسم ماذا؟

★ (إفتنكا أقتنا) هو اسم مجموعة للجزر قريبة من مجموعة جزر كوريا موريا في المحيط الهندي.

★ (إفتنكا أقتنا) هو اسم آخر ملك من ملوك غابات الكونغو (زائير) الذي سقط في معركة الدفاع عن بلاده بوجه قوات الاستعمار البلجيكي التي احتلت الكونغو وسمتها (الكونغو البلجيكية).. وعندما تحررت البلاد أعاد الوطنيون إليها اسمها الأصلي (زائير)، وسلطوا الأضواء من جديد على سيرة ذلك الملك الأفريقي البطل.

★ (إفتنكا أقتنا) يعني (ضوء المعرفة) وهو اسم مجلة تصدر في بلاد الصومال الإسلامية التي انضمت حديثا إلى جامعة الدول العربية.



ج : "افتنكا اقتنا" هو اسم مجلة تصدر في الصومال، ومعناه "ضوء المعرفة"... وشعب الصومال شعب امتزجت فيه الصفات السامية بالدماء الحامية، بينه الاسلام يمتاز بالرشاقة والتقاطيع الدقيقة. وهو شعب عريق جدا. ومساحة الصومال تزيد على ٦٠٠,٠٠٠ كيلومتر مربع. وتمتد سواحلها على طول أكثر من ألفي كيلومتر. وعدد السكان ثلاثة ملايين نسمة.

وقد ظلت الصومال عدة سنوات تسعى جاهدة للانضمام إلى جامعة الدول العربية إلى أن تم لها ذلك. وفي الصومال اليوم جهود واسعة لنشر اللغة العربية على أوسع نطاق وجعلها لغة البلاد الرسمية. على أن علاقة الصومال بالعرب قديمة جدا، بدأت قبل ظهور الاسلام. ثم لعب ساحل الصومال دورا حاسما في نشر العقيدة الإسلامية واللغة العربية، لأنه من أهم المسالك التي سلكها دعاة الاسلام. وعلى هذا تأثرت اللغة الصومالية كثيرا باللغة العربية.

واللغة الصومالية تنتمي إلى مجموعة اللغات "الكوشية" التي تضم بضعا وثلاثين لهجة منحدرة من لغة البربر والمصريين القدماء واللغة السامية.. و٣٥ بالمائة من مفرداتها هي مفردات عربية وتصوملت. إلى جانب المفردات التي لا تزال عربية سليمة تتعلق بالشريعة الإسلامية مثل: صلاة، أخلاق، اصحاب، اصنام، اسلام، بريء، بارود، تقوى، توحيد، جاهل، حرام، حقوق، حلال، حكم، دولة، رسول.. الخ.

وتنتشر في مدن الصومال وأريافها آلاف "الكتاتيب" التي تعلم الاطفال القرآن الكريم على الطريقة القديمة. والتعليم في هذه الكتاتيب هو باللغة العربية طبعا.. لكن الطريف ان الاطفال يستعملون بدلا من الدفاتر الواح خشبية طول كل لوح منها نحو مترين اثنين فقط لا غير.. ■

س : تتقدم العلوم في عصرنا بسرعة مذهلة.. وفي كل يوم يبتكر العلماء اجهزة جديدة لاستعمالات خاصة. ومن هذه الاجهزة جهاز جديد يدعى (كرانيوميتر).. فلماذا يستعمل هذا الجهاز؟

★ الكرانيوميتر جهاز يقيس فيه علماء الزراعة كمية الضوء الذي تمتصه النباتات من اشعة الشمس.
★ هو جهاز لقياس ابعاد الجماجم القديمة لمعرفة اعمارها وصفاتها.

★ هو جهاز لاحصاء عدد الكريات الحمراء في الدم.



ج : الكرانيوميتر جهاز دقيق يستعمله علماء الآثار وعلماء الاجناس في قياس ابعاد الجماجم القديمة لمعرفة اعمارها وصفاتها. ■

هل انت عبقرى؟ * * * * *

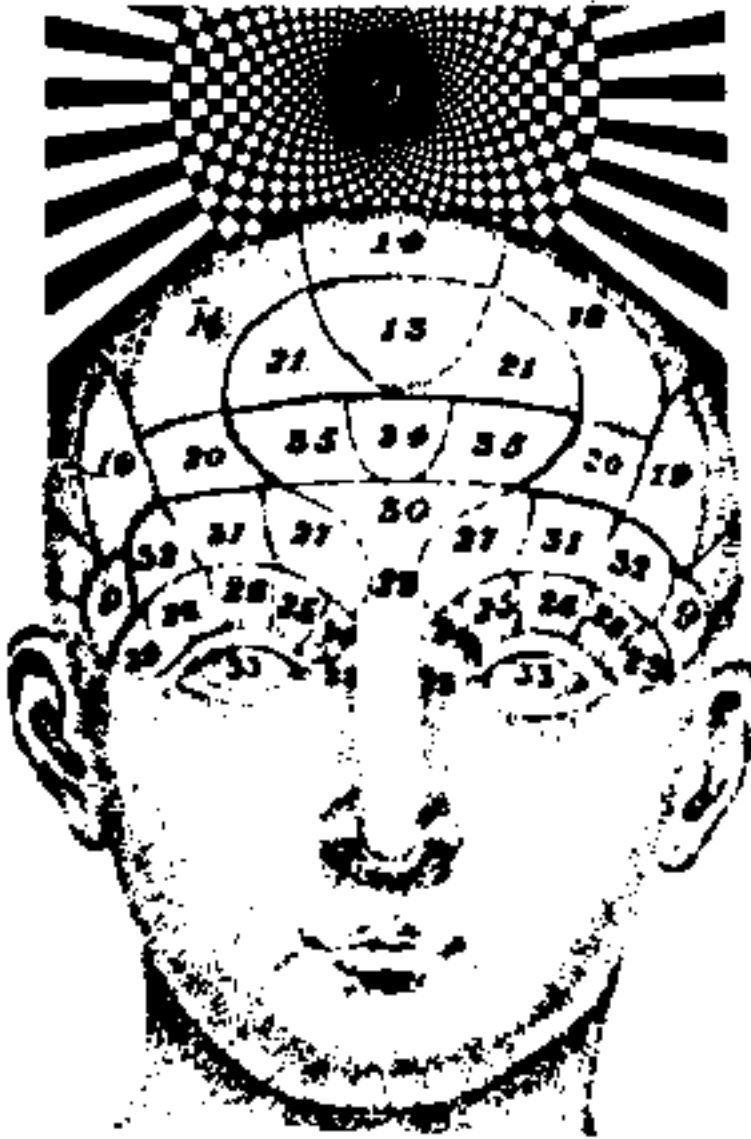

ولها الآن فروع كثيرة في العالم. وينتمي الأعضاء الى فئات مختلفة من الناس ، منهم : المعلمون ، والعلماء ، والأطباء ، والمحامون ، والمزارعون ، والمذيعون ، والطهاة والروائيون ، وسائقو التاكسي .

إذا كنت كذلك ، فلهذه يفترض فيك ان تنسب الى منظمة «MENSA» وهي منظمة عالمية تقبل في عضويتها من يتوفر فيه قدر كاف من النباهة تؤهله لأن يكون من بين الـ ١٠ في المئة الأوائل الفائزين باختبار الذكاء .

و« منسا » هي كلمة لاتينية تعني مائدة ، وترمز الى الغرض الذي تهدف اليه المنظمة - جمع اشخاص متساوي الذكاء حول مائدة مستديرة للاشتراك في مناقشات فكرية وعلمية. بدأت هذه المنظمة نشاطها بعد الحرب العالمية الثانية ، ومؤسسها هو استاذ بريطاني في علم النفس



راسبوتين

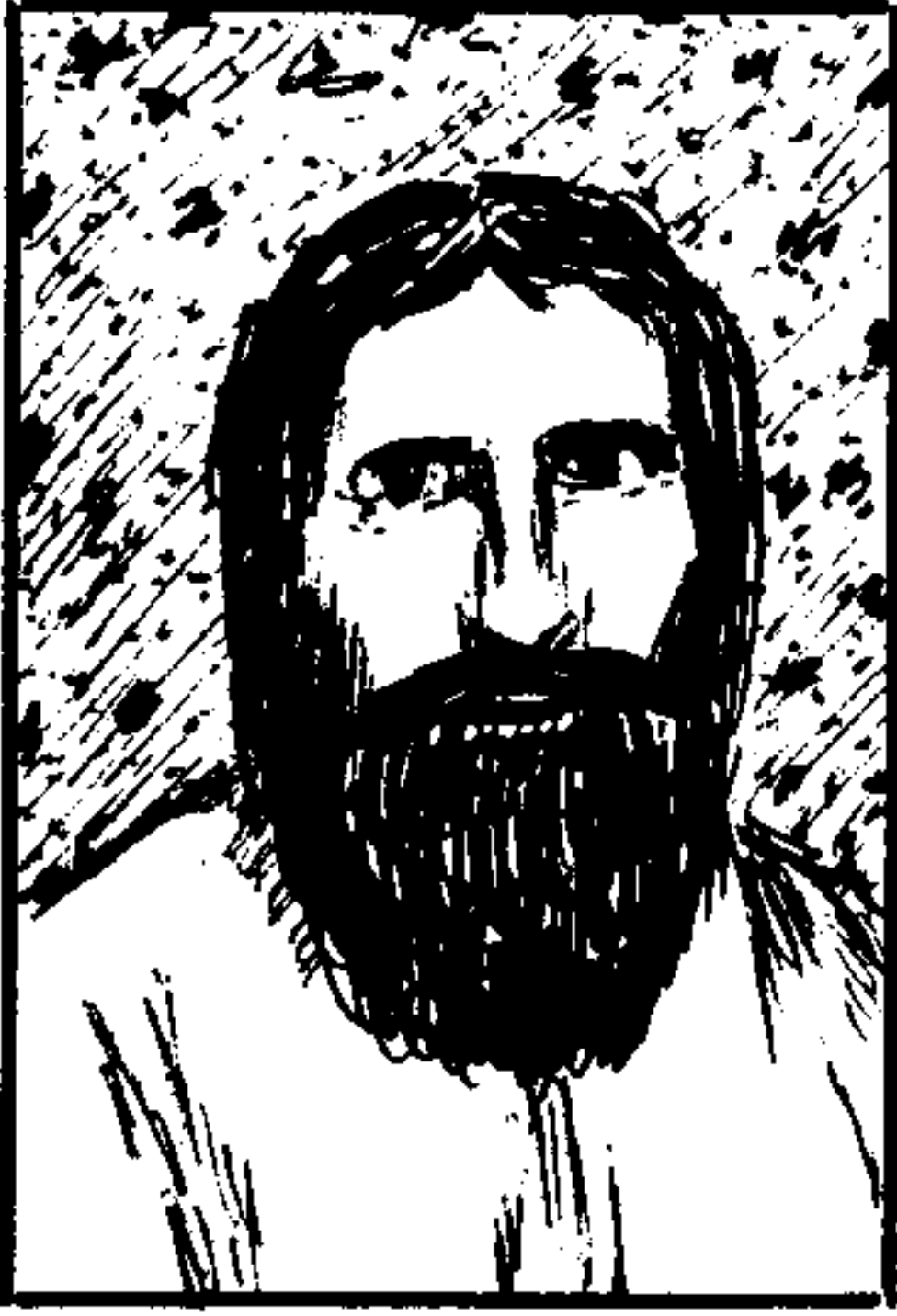

س : لعب الراهب الروسي (راسبوتين) دورا هاما في تاريخ روسيا القيصرية، وسيطر على البلاط الملكي في بطرسبورغ الى ان اغتاله الامير (الكسي يوسيبوف) لانه كان فاسقا فاسدا ومرتشيا.. ثم نشرت ولا تزال تنشر القصص الكثيرة عن راسبوتين. فهل تعرف اسمه الكامل؟

★ نيقولاي راسبوتين

★ جورجى إليانوف.. اما راسبوتين فهو لقب يعنى بالروسية (الغراب). وقد لقب راسبوتين بهذا الاسم لان شعره كان كثا شديدا السواد، بالاضافة الى ملابسه الكاملة السواد.

★ اسمه غريغوري نوفيخ.. ولقبوه (راسبوتين) اي الشيطان المقدس لهول الشرور التي كان يرتكبها متسترا بمسوح الراهب. وقد اطلق عليه ذلك اللقب راهب روسي آخر.



كم مرة تستطيع ان تطرح الرقم
١ من الرقم ٢٥ ؟

٢٥



— مرة واحدة فقط . اذ انك
بعد المرة الاولى تبدأ بالطرح من
الرقم ٢٤ ثم ٢٣ الخ .

ج : لعب الراهب غريغوري نوفيخ، باسم القداسة، دورا خطيرا في بلاط الأسرة القيصرية الروسية الأخيرة. وكان له تأثير كبير على رجال الدين والعامه. واستغل نفوذه لجمع مبالغ طائلة من الرشاوي والاتاوات التي كان يحصلها من مقدمي العرائض واصحاب الحاجات لدى الدولة. واتخذة السياسيون وسيلة للتقرب من القصر والوثوب الى اعلى المناصب... والذي اطلق عليه اسم «راسبوتين» اي الشيطان المقدس هو راهب آخر اسمه «اليودور» ألف رسالة في التشهير براسبوتين وهجوه وكشف فضائحه ومكره وخبثه... ووجد من السياسيين من اوغر صدر الامير يوسيبوف لقتل هذا الفاسق «الذي افسد النساء والقساوسة والسياسيين... وافسد روسيا برمتها» فدعاه يوسيبوف الى غداء التهمه راسبوتين بما فيه من سم كاف لقتل ثلاثة رجال. ومع ذلك لم يمت. فتكاثر عليه اعوان الامير واطلقوا عليه الرصاص حتى مات. وكان ذلك عام ١٩١٦. ■

راجع صفحة ٣٥

- س : معظم المرطبات تحتوي على نسبة معينة من السكر ،
وبعض العصير المركز ، وماء الصودا .. ولكن كم نسبة
الصودا في زجاجة الصودا ذاتها .
★ لا توجد صودا في زجاجة الصودا .
★ في زجاجة الصودا توجد نسبة ١٥٪ من مادة الصودا .
★ في زجاجة الصودا توجد نسبة ٢٥٪ من مادة الصودا .

ج : يوجد في زجاجة الصودا غاز ثاني اوكسيد الكربون ..
اما الصودا فهي كربونات الصوديوم التي تستعمل في
الصابون وفي مساحيق الغسيل .. اذن ففي زجاجة الصودا
لا توجد صودا .



التعاسة واحتمالها

● «ليست التعاسة
في ان تكون ضريرا ،
بل في ان لاتستطيع ان
تحتمل ذلك» .
(ملتون : الشاعر
الانجليزي، وكان ضريرا)

اوائيل

● اول من عرف البارود واشعله هم الصينيون ، وهم
اول من عرف التمثيل، والصحافة اليومية ، واول من
استعمل الاوراق المالية بدل النقود ، واول من
اكتشف البوصلة .

● اول دولة استخدمت النساء في مصلحة البريد هي
فرنسا .

● اول من انشا مصرفا لاصدار الاوراق المالية رجل
سويدي اسمه بلمستروك .

قالوا :

* ان حياة اقصر من ان
نقضها في تسجيل الاخطاء التي
ارتكبتها غيرنا في حقنا ، وفي
تفذية روح العداة بين الناس .
براناند راسل

* اننى في صراع مستمر مع
الوقت .. ان الوقت اقصر من
ان يتسع لانجاز ما اريد من
عمل ، وهو اطول من ان اقصيه
لا اعمل شيئا .

« شكبير »



برج بابل



س : من عجائب الدنيا السبع الاهرامات التي بناها الفراعنة لتكون مقابر للوكهم (خوفو ، خفرع ، منقرع) . . ومنازة الاسكندرية التي بنيت لهداية السفن . . ولكن لماذا بنى نبوخذنصر عام ٥٦٠ ق.م الحدائق المعلقة وبرج بابل الذي بلغ ارتفاعه ٧٥ قدما . . ؟

* لانه تزوج عروسا من سكان الجبال ورجب ان يسكنها في بيئة جبلية خضراء يئنها في منطقة غير جبلية هي مدينة (بابل) في سهل العراق . والعروس هي الاميرة (اميها) ابنة ملك (ليديا) في تركيا .

* حاول نبوخذنصر ان يبني برجاً ليصل الى السماء . لكن غضب الله نزل على العمال وجعل عمال البناء يتكلمون لغات مختلفة ، فلم يفهموا على بعض ولم يتم البناء لاختلاف لغاتهم — واصبح برج بابل مثلاً على عدم تفاهم الناس واختلاف اهدافهم .

* اهتم نبوخذنصر بالعلم وبالفلك . . وبنى البرج ليكون مرصداً للنجوم ومختبراً زراعياً . فقد زرع فيه مجموعة من النباتات لاجراء التجارب على افضلها لمناخ بابل والعراق على ارتفاعات مختلفة فوق سطح الارض .

ج : لانه رغب ان يسكن عروسه في بيئة جبلية شبيهة ببيئة بلادها . . وهي الاميرة (اميها) ابنة ملك (ليديا) في تركيا .

راجع صفحة ٢٩٩

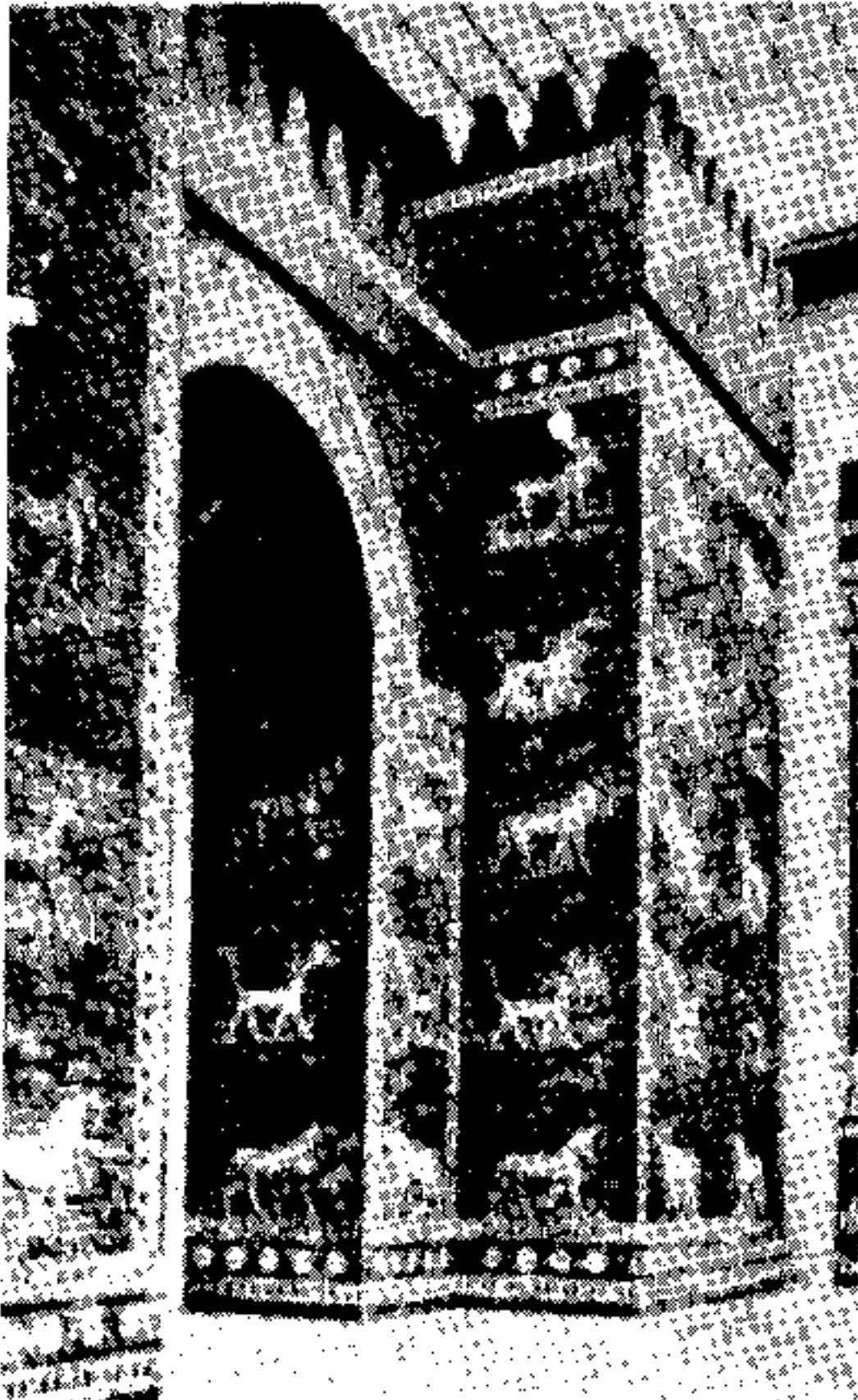

الاهرامات . . . وحيدة من سبعة

اهرامات الجيزة بالقاهرة هي العجيبة الوحيدة الباقية من عجائب الدنيا السبع . . ويرجع تاريخ بناء الاهرامات الى الفترة ما بين ٤٧٥٠ — ٣٠٠٠ قبل الميلاد . ويقدر عدد العمال الذين استخدموا في هذا العمل العظيم بمائة الف رجل اشتغلوا طوال عشر سنوات لفتح طريق طوله ٣٠٠٠ قدم لتيسر نقل الصخور من محاجر طره ، كما استخدم نفس العدد من الرجال لمدة ٢٠ سنة اخرى في بناء الهرم نفسه .

ومن العجائب المنتثرة (جنائن بابل المعلقة) والتي لم تكن معلقة كما هو اسمها . وربما كانت تبدو انها معلقة من بعد ولكنها في الواقع كانت جنائن بارزة او ناتئة اذ كانت عبارة عن مصاطب مرتفعة وفسحة مبنية فوق اقواس ، وكانت النباتات والزهور المفروسة فيها تسقى بواسطة مضخات لولبية مركبة على نهر الفرات ، وكانت هذه الآلات نفسها اعجوبة من العجائب كالجنان . واشتهر البابليون ببناء هذه الجنائن بالهندسة والفن والطب الى ان زال عصرهم الذهبي حينما غزاهم الفرس .

س : حاول احد اباطرة روما (قبل الاسلام) ادخال الديانة المسيحية رسميا الى الامبراطورية الرومانية .. وحكم روما من سنة ٢٤٤ حتى سنة ٢٤٩ ميلادية .. وقامت ضده الثورات العسكرية .. وانتهت الثورات بمصرعه وعودة الوثنية الى روما .. فمن هذا الامبراطور ومن اين اصله ؟

✳ هو الامبراطور جورديان تيموسوس واصله من اثينا .. وكان عسكريا .. وتدرج في المناصب حتى وصل الى منصب الامبراطور .

✳ هو الامبراطور اغسطس دافريوس .. وهو من قبرص .. وكانت قبرص .. قد اعتنقت المسيحية .. واعتنقها هو سرا ..

✳ هو الامبراطور ماركوس يوليوس فيلبوس وهو عربي من حوران في الجولان ومن بني غسان . واسمه الاصلي هو امرؤ القيس . وحرفه الى ماركوس لينسجم مع الاسماء الرومانية . وكان ذلك قبل ظهور الاسلام بحوالي ٤٠٠ سنة وكانت روما في ذلك الوقت وثنية .



ج : هو ماركوس يوليوس فيلبوس العربي الاصل ، وهو من حوران ومن بني غسان ، اسمه الاصلي هو (امرؤ القيس) وحرفه الى (ماركوس) لينسجم مع الاسماء الرومانية ، وكان ذلك قبل ظهور الاسلام بحوالي ٤٠٠ سنة وكانت روما آنذاك وثنية .

التين يسبب حربا بين اليونان والفرس !!

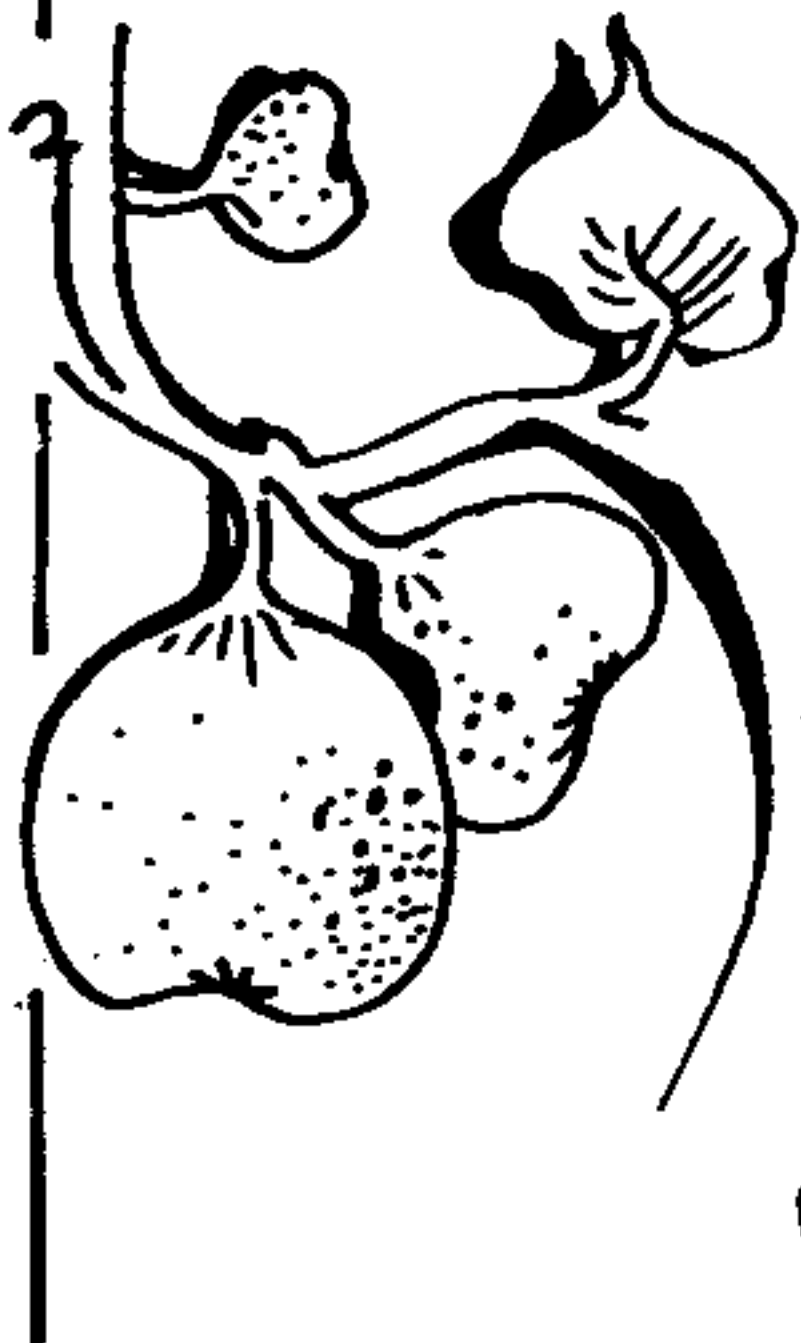

كان (زينون) الفيلسوف اليوناني القديم يرى أن أكل التين خير علاج لكثير من الآلام الجسدية والاضطرابات العصبية.

وكان الشعراء اليونانيون يعدون التين مصدرا للإلهام .. كما كان المصارعون في روما لا يأكلون غيره أثناء استعدادهم لمباريات المصارعة.

وقد قامت الحرب بين اليونان والفرس لرغبة اليونان في الاستيلاء على البلدان الشرقية التي تنتج التين.

والرومان كانوا يعدون التين خيرا غذاء لمن يريد ان يكتسب القوة والسمنة، ويروون ان (كانون) الروماني كان في موسم التين، يمنع الخبز عن عماله ويقدم لهم التين ..

ضيوف سقراط

● دعا سقراط جماعة للطعام، فلما رأى أحد ضيوفه بساطة الطعام وقلة الألوان قال له: كان الأجدر أن تزيد اهتمامك بضيوفك!

فقال سقراط: إن كان ضيوفي عقالاً فعلى المائدة ما يكفيهم، وإن لم يكونوا عقالاً فعلى المائدة أكثر مما يستحقون.

فكاهة من شو

● زار أحد أغنياء لندن برنارد شو، ولما دخل عليه وجده يتحدث إلى نفسه! فسأله:

— ما لي أراك تتحدث لنفسك؟

فضحك شو وقال: مادة الفتها منذ الصغر، وهي أن أتحدث إلى أشخاص الذكاء!!

أنوف الكلاب

● حاسة الشم عند الإنسان ضعيفة، وهي قوية جداً عند بعض الحيوانات، ولعل هذا لأنها أحوج إليها من الإنسان. وقد قدروا شم الكلاب، فخرجوا على أن أنوفهم أحسن لبعض الروائح من أنف الإنسان ١٠٠٠٠ مرة. ومعنى هذا أن الإنسان إذا احتاج للاحساس برائحة إلى مقدار منها أدنى، احتاج الكلب إلى جزء مئتين ١٠٠٠٠ فقط من هذا المقدار ليحس بالرائحة.

س: لا يوجد في اللغة الإنجليزية كلمة O.K مع أن الأمريكان يستعملونها بكثرة وعنهم أخذتها الشعوب الأخرى... فما هو أصل هذا التعبير؟

★ أصله من لغة الهنود الحمر وتعني (أنا موافق) .
 ★ أصله من اختصار اسم « أوكلاهوما » التي كانت أول ولاية جنوبية توافق على الاتحاد مع الولايات الشمالية، فكانوا يقولون نحن موافقون مثل (أوك) أي أوكلاهوما .
 ★ هي اختصار لاسم مدينة أمريكية هي مدينة (أولد كندرهوك) وهي في ولاية نيويورك، ورشح منها للرئاسة الرئيس (مارتن فان بورين) الذي استعمل في إعلاناته الانتخابية .. عبارة (انتخبوا ابن أولد كندرهوك) . واختصروها إلى ابن O.K مثلما اختصروا فيما بعد اسم ايزنهاور وسمك أيك .

ج: تعبير O.K هو اختصار لاسم مدينة أولد كندرهوك بولاية نيويورك التي رشح منها للرئاسة رئيس (مارتن فان بورين) الذي استخدم عبارة (انتخبوا ابن أولد كندرهوك) في حملته الانتخابية ثم اختصرت إلى (ابن O.K) كما اختصر اسم الرئيس ايزنهاور فيما بعد إلى أيك .

س: لماذا سمي مقر رئيس جمهورية الولايات المتحدة باسم البيت الأبيض... وهل هو بالفعل أبيض اللون؟

ج: في سنة ١٨١٢ أعلنت حكومة الولايات المتحدة الحرب على بريطانيا وفي العام التالي فشلت أمريكا في غزو كندا . وفي سنة ١٨١٤ غزا البريطانيون واشنطن وأحرقوا عدداً من المباني العامة بما فيها سكن الرئيس . ونتيجة لذلك فقد طلي سكن الرئيس باللون الأبيض لتغطية آثار الحريق ومنذ ذلك الوقت أصبح مقر رئيس الولايات المتحدة يعرف بالبيت الأبيض .

س: لماذا نقول عن المتفوق « لا يشق له غبار » .
 ج: أي لا يجارى .. لأن ما من أحد يستطيع أن يجاربه ويشق غبار فرسه ويسبقه .

خليفة هتلر

س : قبيل موت هتلر، أو انتحاره، عين خلفا له يحمل مثله لقب (زعيم الرايخ الثالث).. فمن هو خليفة هتلر؟

★ رودلف هيس.. أعلى سجين في العالم بعد الحرب العالمية الثانية.

★ الباريشال غورنغ.. قائد سلاح الجو ونائب هتلر.. وقد انتحر في السجن عام ١٩٣٦.

★ إلاميرال دونتيز قائد سلاح البحر الذي استسلم لقوات الحلفاء في ١٩٤٥/٥/٦.



هتلر

ج : قبيل وفاة هتلر، أو انتحاره، عين الاميرال "دونتيز" خلفا له يرث لقب "زعيم الرايخ الثالث". وكان دونتيز من ائبه قادة القوات الالمانية. وهو قائد سلاح البحر الذي ساهم في تقوية الاسطول الالمانى وخاصة الغواصات. وقد تولى زمام السلطة فعلا بعد هتلر في ١٩٤٥/٥/١ ولكنه استسلم لقوات الحلفاء بعد خمسة ايام.

وفي محاكمات نورمبرغ الشهيرة حكم عليه بالسجن عشر سنوات. ■

هتلر كما كانت تصوره
الصحافة المناهضة لحكمه





س : تقول الاحصاءات إن عدد المسيحيين، بجميع طوائفهم يبلغ حوالي ٩٥٠ مليون نسمة.. فما هي الديانة الثانية من حيث العدد، في العالم؟

- ★ الديانة الاسلامية
- ★ الديانة البوذية
- ★ الديانة الهندوكية

ج : ترتيب عدد أتباع الديانات الكبرى السائدة في العالم هو التالي:

- ١ - المسيحية حوالي ٩٥٠ مليون نسمة
- ٢ - الاسلام حوالي ٥٢٠ مليون نسمة
- ٣ - الكونفوشية حوالي ٤٥٠ مليون نسمة
- ٤ - الهندوكية حوالي ٣٩٠ مليون نسمة
- ٥ - البوذية حوالي ١٧٠ مليون نسمة

والبوذية هي بين أتباع جوتاما بوذا الذي نشأ في القرن السادس قبل الميلاد، متفرعا عن الهندوكية التي كانت منتشرة في شمال الهند. ومن الهند انتشرت في ما حولها من بقاع. واليوم يمين بالبوذية من السكان: في برما ٩٠٪ - في تايلند ٨٩٪ - وسيلان ٦٠٪ - في اليابان ٦٠٪ - وفي الصين ١٧٪.

والبوذية في الهند الصينية يختلف بعضها عن بعض، ففي فيتنام بوذية مشتقة من بوذية الصين، وهي تشبه عبادة الآباء والاجداد، اما بوذية لاوس وكمبوديا فمن الهند. والهند لم يبق فيها اليوم من البوذيين غير اعداد طفيفة، مائتي الف او يزيدون قليلا.

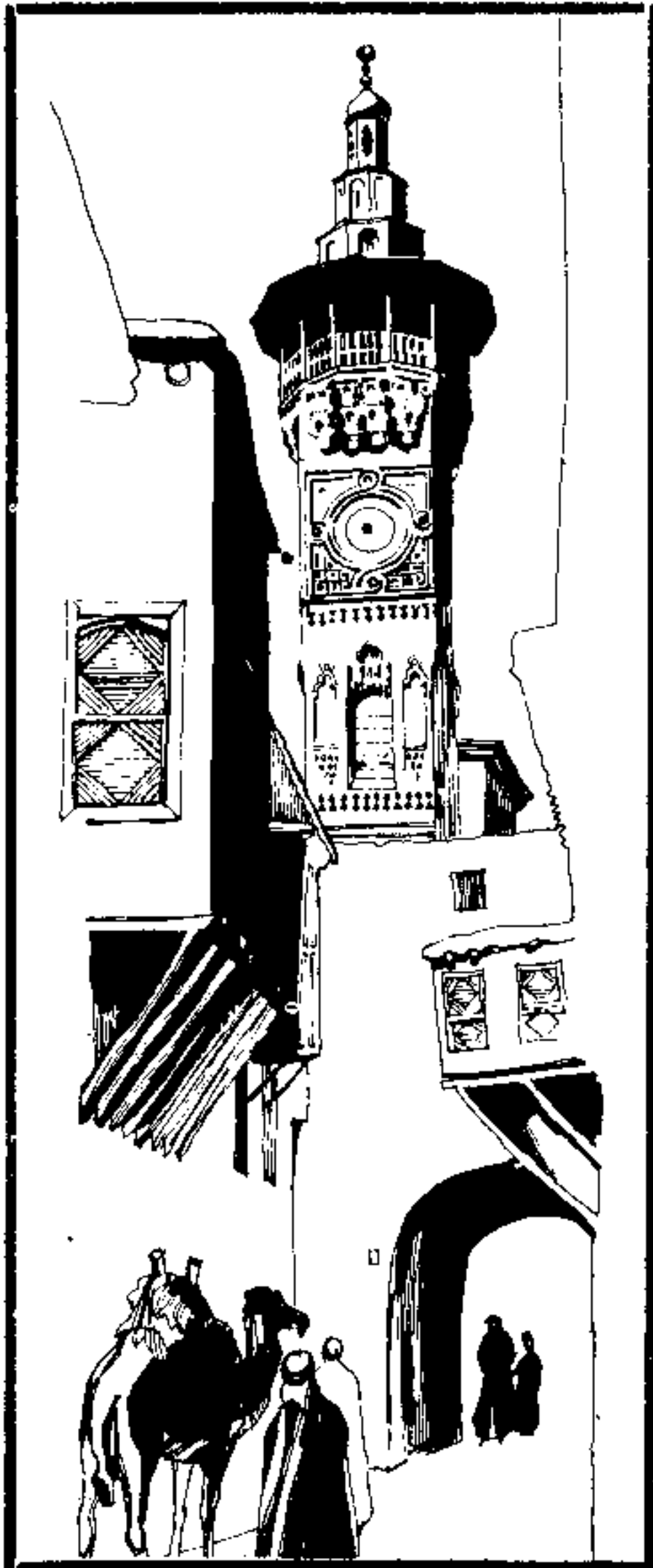

*** « من وصية نهر » ***

اذا وافتنى المنية في بلد اجنبي احرق به
 جثمانى ، ونقلت الرفات الى مدينة الله آباد ،
 تؤخذ حفنة صغيرة من الرفات وتلقى في نهر
 الجانج . على أن رغبتى . لا تحمل - فيما يتعلق
 بي - أى مفزى دينى ، فليست لدى أية مشاعر
 دينية في ذلك . ولكنى تعلقت بنهرى الجانج
 وجوتما في الله آباد منذ نعومة اظفارى . وكلمما
 تقدمت في الايام ازداد تعلقى بهما ايضا . لقد
 رافقتهما في احوالهما التي تختلف باختلاف
 فصول العام . وكثيرا ما فكرت فيما يتصل بهما
 من تاريخ ، واساطير ، وتقاليد ، واغان ، وقصص
 طوال العصور ، حتى اصبحت جزءا من
 مياحها الجارية . ان نهر الجانج رمز
 لثقافة الهند وحضارتها القديمتين . اما الجزء
 الاكبر من رفاتى فانى اريد ان يعمل في طائرة
 ترتفع به في الجو عاليا ، ويلقى من هذا العلو
 فتذروه الرياح فوق الحقول - حيث يكدح الفلاحون
 الهندود ويكدون - كي تمتزج تلك الرفات بتراب
 الهند وتربتها ، لتصبح جزءا من الهند

س : البيانو آلة موسيقية قديمة. ومنذ مطلع هذا القرن والمحاولات تجري لابتكار (بيانو ربع الصوت) ليتمكن عزف الألحان العربية عليه. لأن البيانو يعزف نصف الصوت... لكن كلمة (بيانو) في الأساس من ألقها؟



★ رغم أن البيانو آلة غربية أصلها من النمسا، فإن اسمها من أصل عربي، هو (صندوق البيان) .. مثلما (الجيتار) الذي لا خلاف على أن أصل اسمه (قيثارة). والموسيقار زرياب هو الذي أعطى البيانو اسم (صندوق البيان) ثم حرفه الإسبانيون إلى (بيانو) .. وانتشرت التسمية بعد ذلك.

★ (البيانو) كلمة إيطالية، والبيانو من أصل إيطالي أيضاً. وأصل الاسم هو (بيانو.. إي.. فورته) أي المنخفض والعالي.. وحفظ الناس (المنخفض ونسوا (العالي) ..

★ الكلمة إيطالية ومعناها المطرقة أو الشاكوش، لأن العازف حين يضرب على مفتاح من مفاتيح البيانو، فإن هذا المفتاح يحرك مطرقة صغيرة داخل البيانو لتضرب على الوتر المعين، فيصدر الصوت.



ج : البيانو آلة موسيقية من ابتكار إيطالي في الأساس.. ونظراً لامتيازها عن غيرها من الآلات بإصدار الأنغام المنخفضة والعالية بشكل واضح ومتميز فقد سماها الإيطاليون "بيانو.. إي.. فورته" أي المنخفض والعالي، أو الضعيف والقوي.. ثم حفظ الناس الكلمة الأولى من التسمية وأهملوا البقية.. ■

في حفل صغير قدمت أوبرا «تانهاوزر» لفاغتر ، ففشلت الفرقة في أدائها فشلا ذريعا مخجلا . وفي نهاية الحفلة دهش القوم عندما رأوا التمثال النصفي لفاغتر الذي كان يتصدر ردهة المسرح قد اختفى، ووضعت مكانه الرسالة التالية : « لقد هربت أنا وتمثالي خجلا من فشل تانهاوزر . »



س : كثيراً ما يشكو الآباء من معاناة أطفالهم من التهاب اللوزتين. واللوزتان هما غدتان صغيرتان في الحلق، يبلغ طول الواحدة منهما من ثلث بوصة الى ثلاثة أرباع البوصة...

فأيهما أكبر لوزة الطفل أم لوزة الرجل؟

★ لوزة الطفل دائماً أكبر من لوزة الرجل.

★ لوزة الطفل تساوي لوزة الرجل في الحجم. فهاتان الغدتان لا تكبران ولا تصغران من الولادة حتى الموت.

★ لوزة الطفل أصغر حجماً من لوزة الرجل.. شأنها شأن جميع أعضاء الجسم الأخرى التي تبدأ صغيرة ثم تكبر مع نمو الطفل..

ج : بشكل طبيعي: لوزتا الطفل تكونان دائماً أكبر من لوزتي الرجل. ■
راجع صفحة ٤٩٥

* * *

تعريف

الجراحة البسيطة هي عملية
تجرى لشخص آخر...

الاختصاصي : طبيب من
المفترض أن يمرض زبائنه في
اوقات دوامه فقط .

الاشخاص الذين يعيشون
على اعصابهم غالباً ما
يعيشون على اعصاب
الأخرين أيضاً



عملية استئصال اللوزتين

عملية ازالة اللوزتين يمكن اجرائها للطفل من سن مكره
وفي العادة يقوم الجراح أيضاً بازالة لوزة البلعوم .

وتجرى العملية تحت التخدير العام وتستغرق عادة حوالي الساعة،
وبعدها يكون للتمريض الدور الكبير في العناية بالمريض الذي
يكون تحت تأثير المخدر .

ويبقى المريض بالمستشفى عادة أقل من الاسبوع ، يخرج بعده
معافى صحيح الجسم ونلاحظ بعدها ازدياد الحيوية وتحسن
الشهية للاكل .

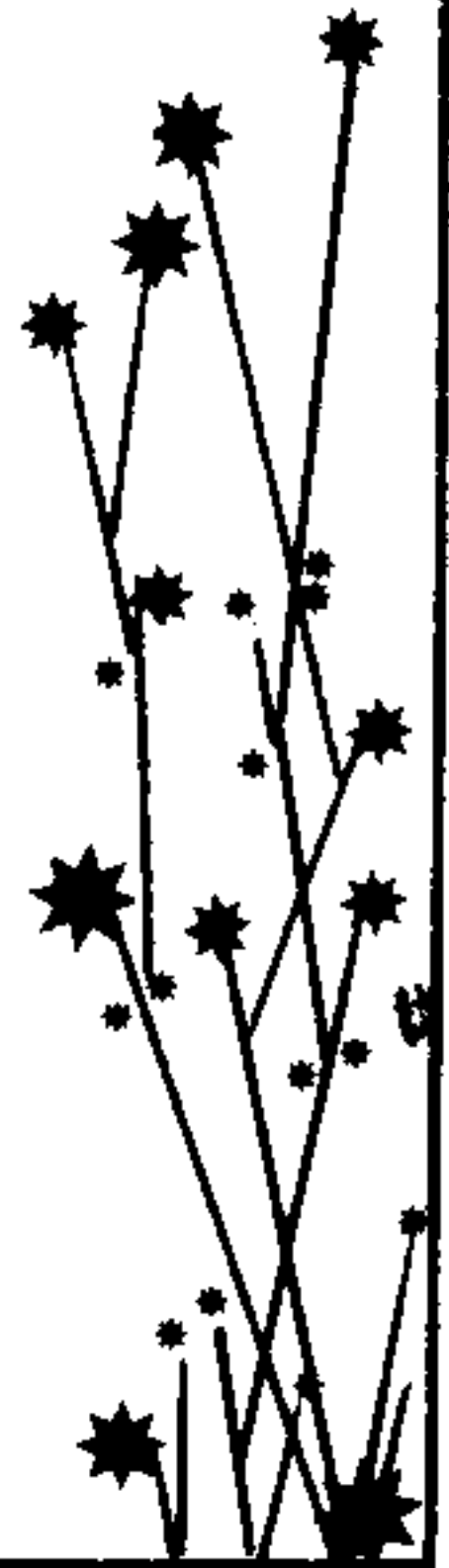

س : تاريخ العملات المعدنية طويل .. وقد كانوا في غابر الزمان يرسمون على العملة صور آلهة إلى أن جاء أحد الملوك فابتدع التقليد المتبع الآن في طبع صورته على العملة المعدنية .. فمن هو أول من طبع صورته على العملة المعدنية ؟



★ الاسكندر المقدوني .. الذي وصل بفتوحاته شرقاً حتى الهند ، والذي أنشأ في البلاد التي فتحها في آسيا وأفريقيا عدة مدن باسمه (الاسكندرية) وكان ذلك في القرن الرابع قبل الميلاد .
★ يوليوس قيصر ، قيصر روما الذي صك على وجه العملة صورته ، وعلى وجهها الثاني صورة كليوباترا .
★ فرديناند ملك اسبانيا الذي اكتشفت أمريكا في عهده ، فأصدر عملة فضية مستخدماً كميات الفضة الكثيرة المستجلبية من أمريكا . وقد طبع صورته على أحد وجهي العملة ، وطبع على الوجه الثاني صورة مركب كولومبوس (سانتا ماريا) .

ج - أول من صك صورته على عملة معدنية هو الاسكندر المقدوني .. وقد استمرت العملة المعدنية متداولة بين الناس حتى أوائل القرن الحالي .. أي أن العملة الورقية لم توضع موضع التداول ، في أكثر دول العالم ، حتى بداية القرن العشرين . وكانت بريطانيا هي الرائدة بين دول أوروبا في وضع العملة الورقية مكان العملة المعدنية . وقد ظهرت النقود الورقية فيها لأول مرة سنة ١٩١٤ أي في مستهل الحرب العالمية الأولى . وعمدت حكومة لندن في تلك الاثناء الى سحب العملة الذهبية من أسواقها ومن سائر الأسواق الأخرى التي خضعت لنفوذها من قريب أو بعيد . ولا يخفى أن بريطانيا وجدت في تلك المبالغ الطائلة ، بل الكنوز ، عوناً كبيراً لها على خوض غمار الحرب .
على أن اقدام بريطانيا وغيرها من دول أوروبا على إصدار العملة الورقية لا يعني أنها ألغت عملتها الذهبية . فقد بقيت هذه العملة موجودة الى جانب العملة الورقية حتى سنة ١٩٢١ ، حين صدرت القوانين التي أوقفت التعامل بالنقود الذهبية بصورة نهائية . والأهم من ذلك هو أن تلك القوانين ألغت ما يعرف بقاعدة الذهب واستبدلت بها ما يمكن تسميته بقاعدة بدائل الذهب وتشتترط القاعدة الأولى الاعتماد على الذهب نفسه غطاءً للنقود الورقية بينما تسمح القاعدة الثانية بالاعتماد على عملات أخرى بدلاً من الذهب . كالدولار مثلاً ، تكون هي تعتمد على الذهب .



والغطاء ضروري ، كما لا يخفى ، لكل النقود الورقية . إذ أن قيمة هذه النقود ليست في ذاتها وإنما في غطائها .
وتجدر الإشارة بعد هذا إلى أن فكرة تداول النقود الورقية كانت من ابتداء الولايات المتحدة الأمريكية وقد سبقت بريطانيا في إصدار العملة الورقية بنحو نصف قرن . إذ كان ذلك أبان حربها الأهلية (١٨٦١ - ١٨٦٥) .

لغة تنزانيا



س : دولة تنزانيا من الدول الأفريقية التي يكثر فيها المسلمون والمتحدرون من أصل عربي... فما هي اللغة الرسمية فيها؟

★ رغم أن العرب القلية في تنزانيا إلا أن اللغة الرسمية فيها هي اللغة العربية التي يفهمها أكثر من ٤٠ بالمائة من السكان. ولكنهم يكتبونها بالأحرف اللاتينية حتى يتيسر فهمها على الناطقين باللغات المحلية الأخرى.

★ اللغة الرسمية في تنزانيا هي اللغة السواحلية وتكتب بالأحرف اللاتينية. والسواحلية هي أيضاً لغة دول أفريقية أخرى كيوغندا وكينيا وبعض أجزاء من الكونغو وملawi.

★ لغة تنزانيا هي اللغة الأمهرية. وهي نفس اللغة المستعملة في الحبشة، وتكتب بالأحرف اللاتينية.

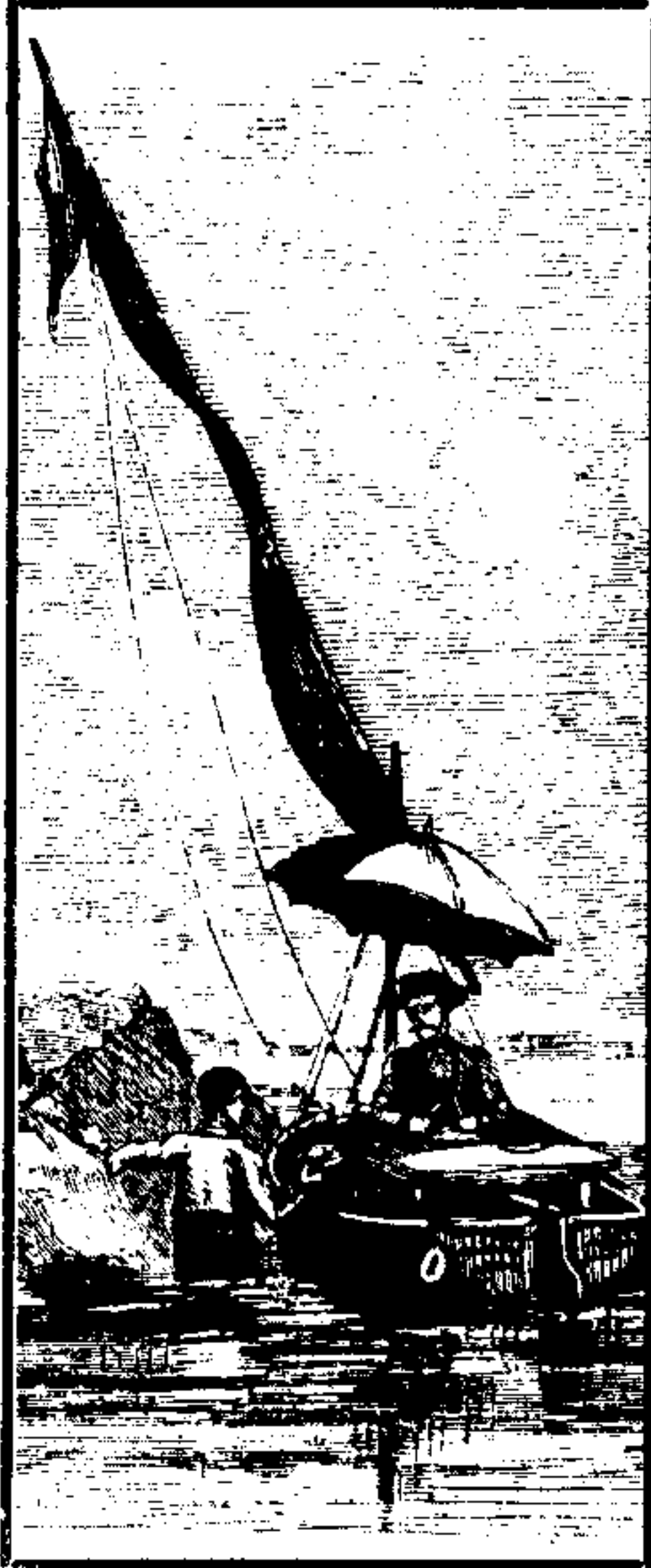

ج : اللغة الرسمية في تنزانيا هي اللغة السواحلية وتكتب بالأحرف اللاتينية... والسواحلية هي أيضاً لغة دول أفريقية أخرى كيوغندا وكينيا وبعض أجزاء من الكونغو وملawi. ■



— وما هي اللغة التي ينطق بها أكبر عدد من سكان العالم؟

— هي لغة «ماندارين» التي يتكلمها ٥٩٤ مليون صيني يسكنون المنطقة الشمالية من الصين .



اطول نهر

س : تعرف ان اطول نهر في قارة امريكا الشمالية هو الميسيسيبي.. وفي قارة امريكا الجنوبية هو الامازون.. وفي افريقيا هو النيل (وهو ايضا اطول نهر في العالم)... فما هو اطول نهر في كل من قارة اوروبا وقارة اسيا؟

★ اطول نهر في اوروبا هو نهر الفولغا، في الاتحاد السوفياتي.. واطول نهر في اسيا هو نهر يانج تسي في الصين.

★ اطول نهر في اوروبا هو نهر الدانوب الذي يجتاز عدة دول، وتقع عليه عدة عواصم (فيينا - بودابست - بلغراد) . واطول نهر في اسيا هو النهر الاصفر في الصين.

★ نهر الراين هو اطول نهر في اوروبا.. وفي اسيا نهر الميكونغ في الهند الصينية.

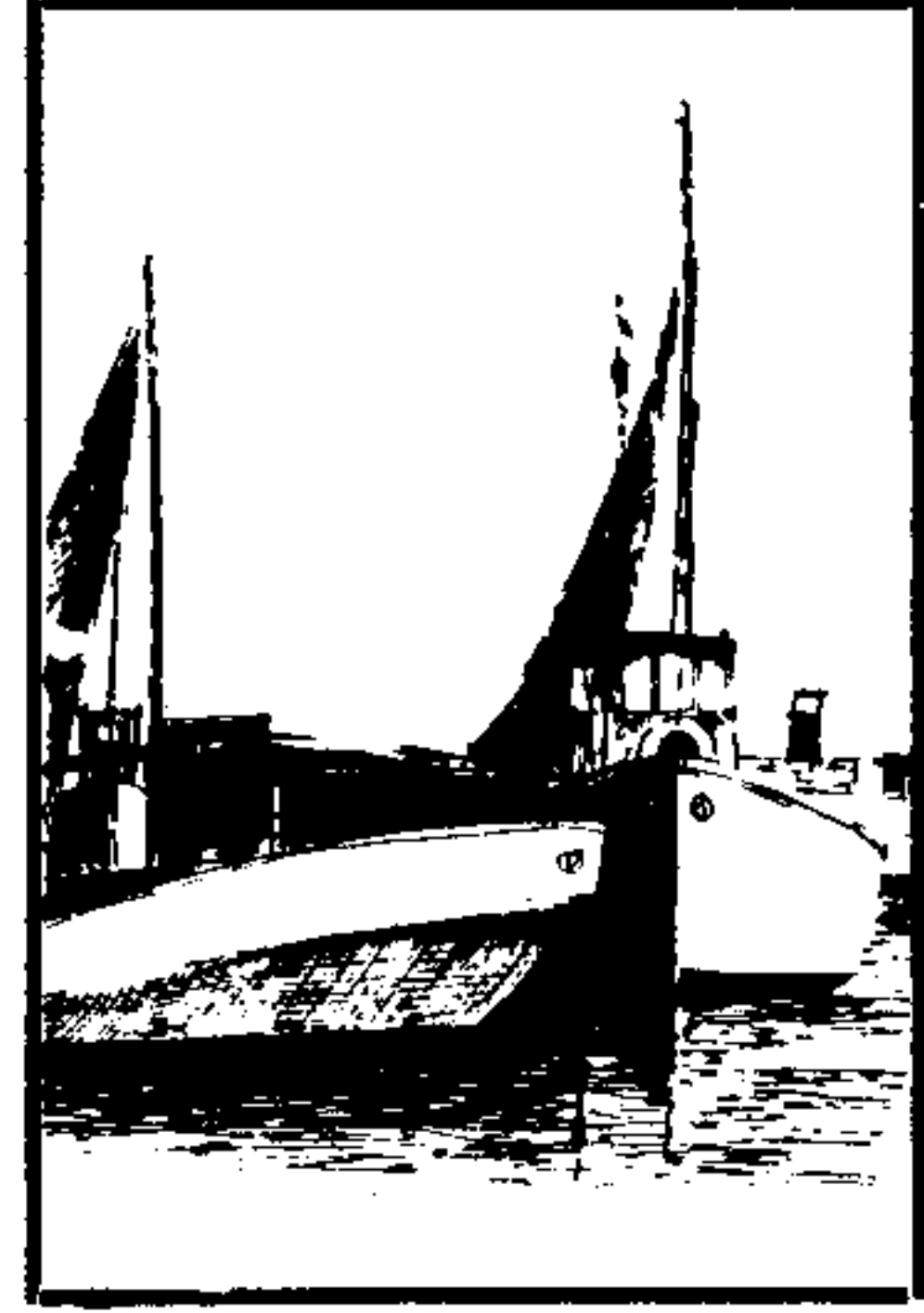

ج : اطول نهر في اوروبا هو نهر الفولغا، في الاتحاد السوفياتي.. وطوله ٢٢٩٠ ميلا.. بينما لا يزيد طول نهر الدانوب عن ١٧٢٥ ميلا... وينبع نهر الفولغا من تلال فالداي شمال موسكو ويصب في بحر قزوين بعد ان يتلقى روافد عديدة، ويشكل بلتا واسعة عند مصبه. وهو يجتاز مناطق سهلية واسعة، ولذلك فانه يصلح للملاحة. ولكن عيبه ان مياهه تتجمد في فصل الشتاء، وانه يصب في بحر مفلق. وقد استطاع السوفيات ان يصلوه بنهر الدون ونهر الدنيبير اللذين يصبان في البحر الاسود، كما وصلوه بنهر الدوينا الذي يصب في البحر الابيض شمالا. فاذا اضفنا الى ذلك "قناة لينين" التي تم شقها سنة ١٩٥١ امكن تصور ضخامة شبكة الملاحة النهرية الداخلية التي وفرها نهر الفولغا للاتحاد السوفياتي.. بالاضافة الى الطاقة الكهربائية الهائلة التي تتولد من مساقط مياهه.

واطول نهر في اسيا هو نهر يانغ تسي في الصين. إذ يبلغ طوله ٢٤٢٠ ميلا او ٥٥٥٢ كيلومترا. فهو بذلك رابع نهر في العالم. وهو يتشكل من عدة روافد تنحدر من جبال اسيا الوسطى ويسير في واد عميق حتى يصب في بحر الصين بعد ان يشكل بلتا واسعة تقع فيها مدينة شنغهاي، اكبر مدن العالم.

اما اطوال اكبوانهار قارة اسيا فهي :

نهر يانغ تسي ٥٥٥٢ كلم.. نهر ميكونغ ٤٨٤٠ كلم.. نهر هوانغ هو ٤١٩٢ كلم.. نهر السند ٣١٩٠ كلم.. نهر براهما بوترا ٢٩٠٠ كلم.. نهر الغانج ٢٧٠٨ كلم. ■

راجع صفحة ٣١١



كاعب



س : يقال في وصف المرأة الجميلة: إنها كاعب حسناء.. فما معنى كاعب وما أصلها؟

★ الكاعب هي الناهدة الثدي

★ كاعب من كلمة كعب: رمز للساق الجميلة..

★ كاعب كلمة تعني: محظوظة.. فقد كان عرب الجاهلية حين يقامرون يلعبون بالكعب، وهو قطعة عظم في رجل الخروف، يرمونها على الأرض فان وقعت واقفة ربح راميتها فهو (كاعب).. وإن وقعت نائمة خسر.. والكاعب الحسنة هي المحظوظة بجمالها.



ج : الكاعب هي الناهدة الثدي
أما الكعاب المرأة حين يبدو ثديها للنهود

ليس حب فوق ما احبته
غير ان اقتل نفسي او اجن
عمر ابي ربيعة

ان القواني قتلت عشاقها
ياليت من جهل الصبا ذاقها
في صدغهن عقارب يلسعنا
ما من لسع بواجد ترياقتها

مجنون ليلى

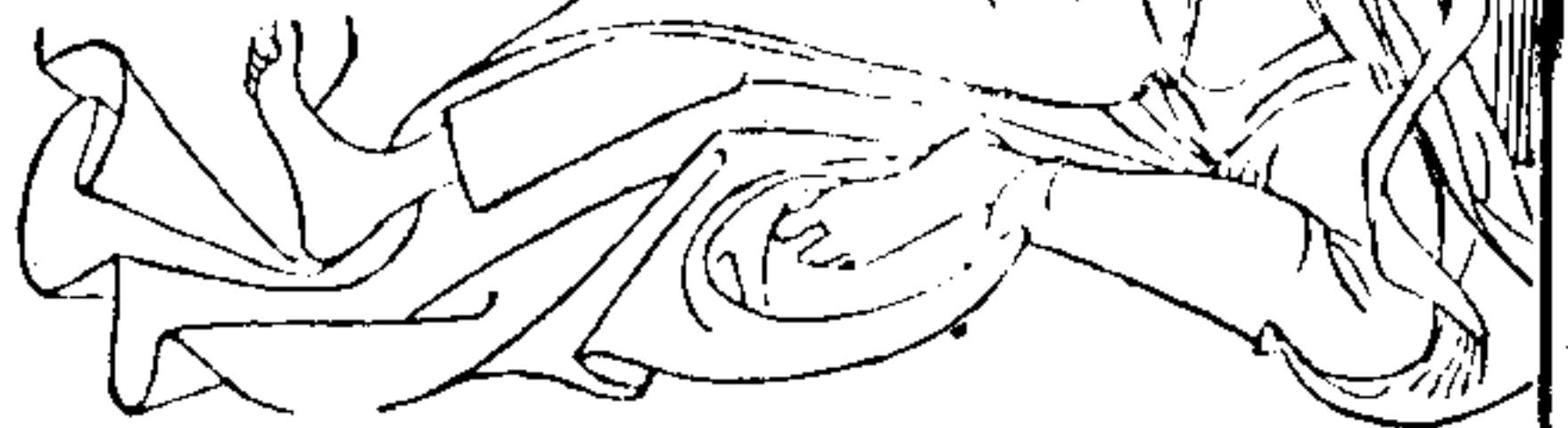

السنة القبطية

س : نعرف ان عدد ايام الشهر القمري ٢٩ او ٣٠ يوماً.. والسنة القمرية ١٢ شهراً.. ونعرف ان عدد ايام الشهر في التقويم الشمسي ٣٠ او ٣١ يوماً، عدا شهر شباط ٢٨ او ٢٩ يوماً.. والسنة الشمسية ١٢ شهراً.. لكن مصر قبل الفتح الاسلامي كانت تستخدم التقويم القبطي.. ولا تزال الكنيسة القبطية تؤرخ الاحداث حسب ذلك التقويم.. فهل سنة التقويم القبطي شمسية او قمرية.

★ السنة القبطية سنة شمسية. فكل شهر فيها ٣٠ يوماً. ومجموع ايام ال ١٢ شهراً هو ٣٦٠ يوماً، يضيفون إليها ٥ او ٦ ايام في نهاية كل عام.

★ السنة القبطية سنة قمرية. ذلك ان الفراعنة كانوا يعتمدون على القمر في تقويمهم.. فالشهر عندهم ٢٩ او ٣٠ يوماً، والسنة ٣٥٤ يوماً.

★ للاقباط طريقة خاصة في التقويم.. فالشهر الاول توت ٢٨ يوماً. والشهر الثاني بابه ٢٩، والشهر الثالث هاتور ٣٠... ثم تعاد الكرة : فالشهر الرابع ٢٨ والخامس ٢٩ والسادس ٣٠.. ثم تعاد الكرة... وهكذا... ومجموع ايام السنة عندهم ٣٤٨ يوماً، ثم يضيفون إليها ايام النسي' وعددها ١٧ يوماً او ١٨ حسب السنة الكبيسة.

ج : عدد أشهر السنة القبطية اثنا عشر شهراً هي : توت ٢٨ يوماً، بابه ٢٩، هاتور ٣٠، كيهك ٢٨، طوبه ٢٩، أمشير ٣٠، برمهاث ٢٨، برمودة ٢٩، بشنس ٣٠، بؤونة ٢٨، أبيب ٢٩، مسري ٣٠.. وهكذا فان مجموع ايام السنة القبطية ٣٤٨ يوماً، ثم يضيفون إليها ١٧ او ١٨ يوماً حسب السنة الكبيسة. ■

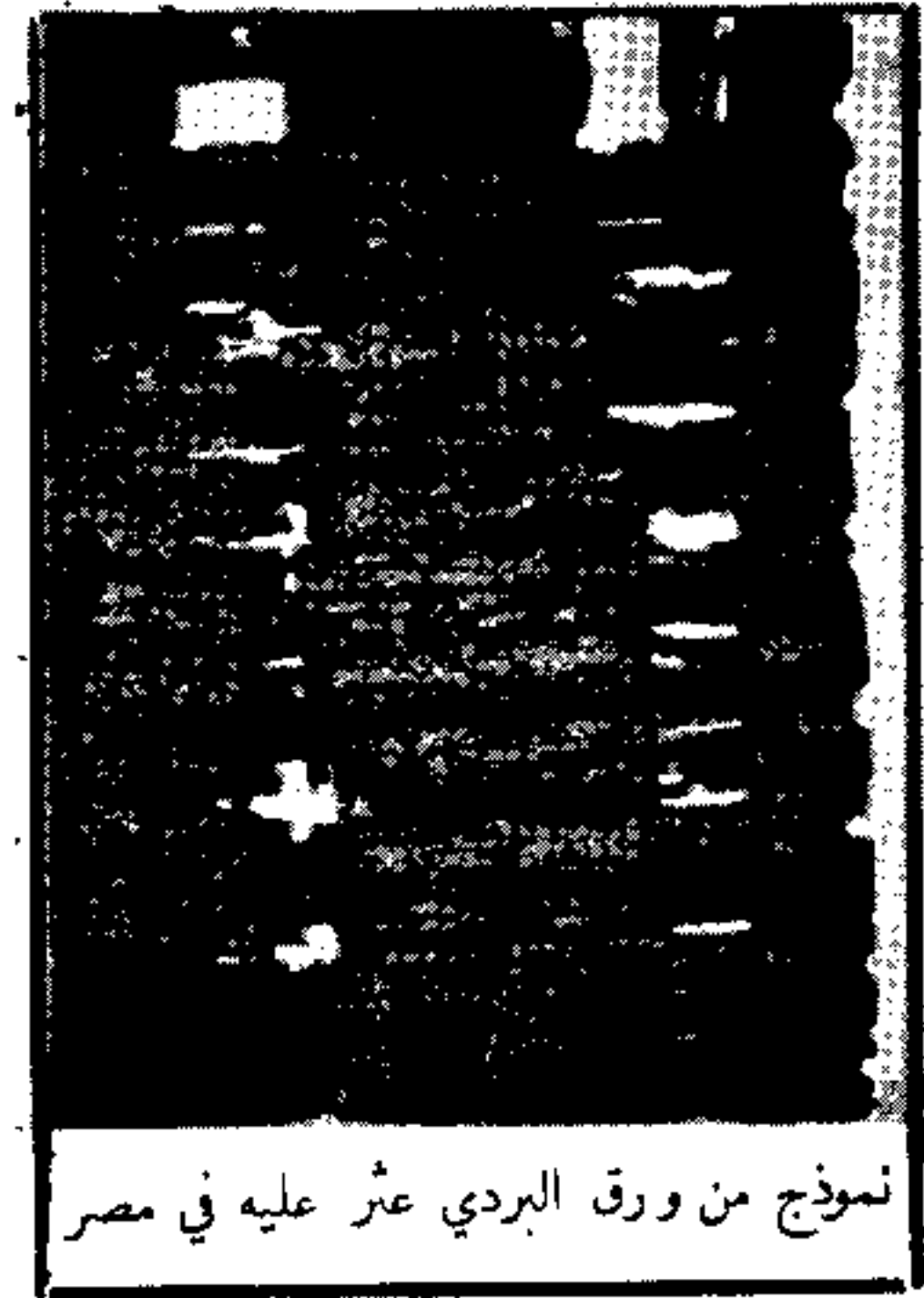

نموذج من ورق البردي عثر عليه في مصر

منطق!

★ الزوجة لزوجها : " أنا لا أستطيع ان افهمك ابدا يا عزيزي فانت رجل متقلب.. يوم الثلاثاء كنت تحب الفاصوليا، وكذلك يوم الاربعاء والخميس والجمعة.. وقد اكلتها بشراهة في الغداء، واذا بك اليوم فجأة لا تحبها.. ماذا دماغك يا عزيزي؟"!

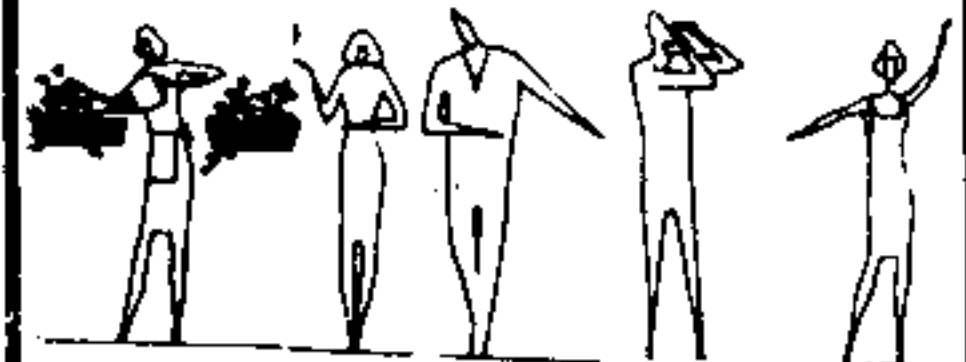

اللسان

★ لسان العاقل من وراء قلبه، فاذا اراد الكلام تفكر، وان كان له قال، وان كان عليه سكت. وقلب الاحمق من وراء لسانه، فان اراد ان يقول قال. فان كان له سكت، وان كان عليه قال.

س : ما هي الاشهر التي يوجد فيها ٢٨ يوماً ؟
ج : كل الاشهر !!

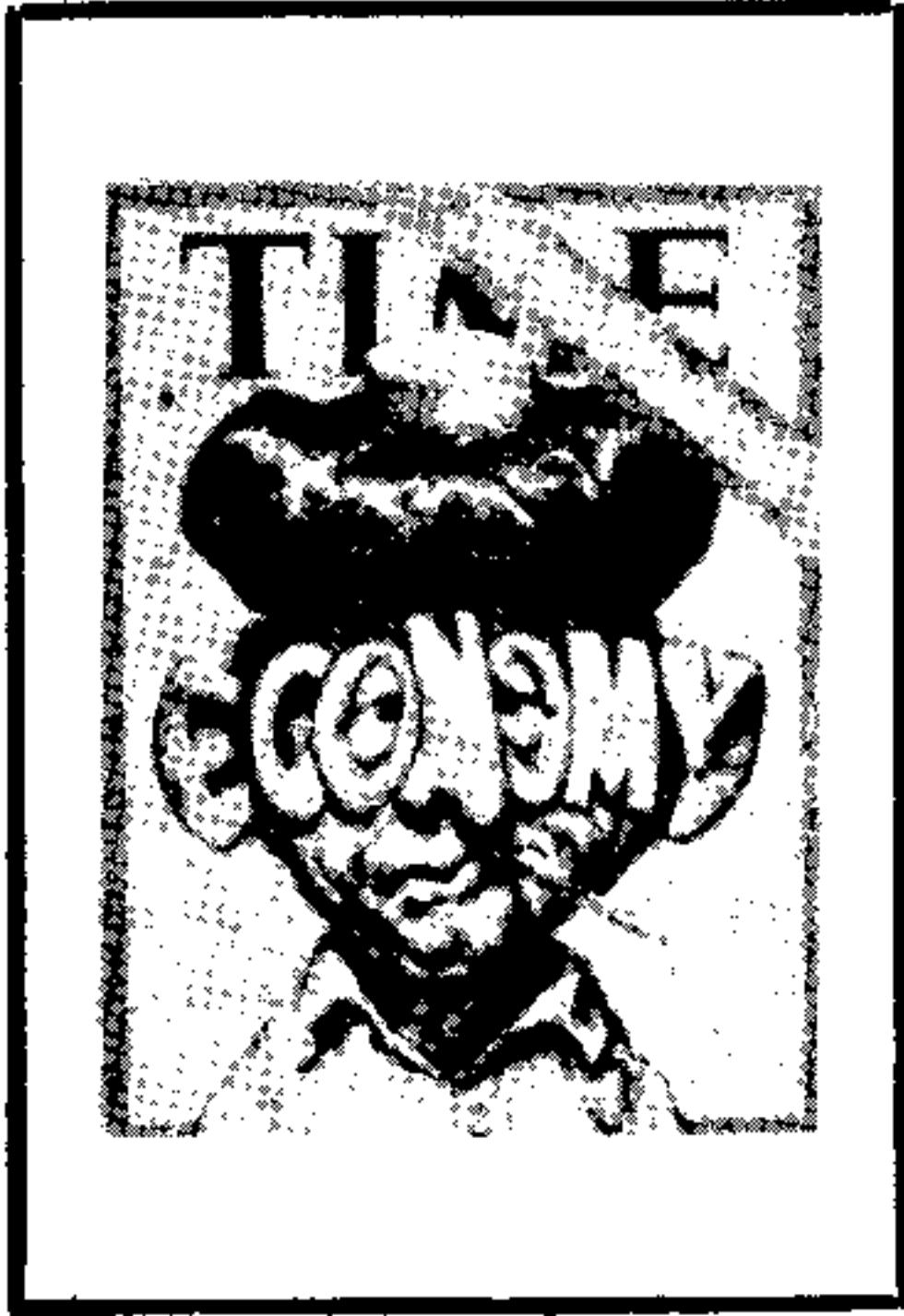

س : كلمة (ماغازين) بالانكليزية تعني (مجلة) وكذلك تعني كلمة (ماغازان) بالفرنسية.. فما هو اصل هذه الكلمة وما معناها الاصيلي؟

★ كلمة (ماغازين) الانكليزية مشتقة من اللغة اليونانية القديمة، من كلمة (ماغاز ينكوغراف) اي الطباعة بالمعدن أو الحروف المعدنية.

★ كلمة (ماغازين) الانكليزية اصلها عربي، وهي تحريف لكلمة (مجلة).

★ كلمة (ماغازين) اصلها عربي مأخوذ من كلمة (مخزن) اي مستودع.



ج :- (ماغازين) بالانكليزية، أو (ماغازان) بالفرنسية، وهي المجلة، اصلها كلمة "مخزن" العربية.. فكأنما المجلة مخزن منظم ومرتب يجد المرء على رفوفه (أو صفحاته) جميع أنواع المواد الاستهلاكية (أو المواد الثقافية) المنوعة. ■

— ماذا تعرف عن صحف العالم ؟

= قبل عام ١٩٦٠ كان هناك أكثر من ٨ آلاف صحيفة يومية تطبع (٢٩٠) مليون نسخة منها (٢٣٥٠) جريدة تطبع (٩٩) مليون نسخة باللغة الانجليزية في (٧٠) بلدا وقد هبط عدد الصحف اليومية بعد عام ١٩٦٥ الى حوالي (٦٥٠٠) جريدة . يأتي الاتحاد السوفيتي في مقدمة دول العالم .. اذ يطبع (٦٠) مليوناً و (٩٤٧) ألف نسخة يوميا .. وبعده الولايات المتحدة التي تطبع (٦٠) و (٣٥٨) ألف نسخة يوميا . يعتبر السويد البلد الاول في العالم في نسبة عدد النسخ لكل ألف مواطن .. اذ يبلغ (٥٠٥) نسخة لكل ألف .. وتأتي بريطانيا في الدرجة الثانية.



س : الحجاج بن يوسف موطن الحكم الأموي في العراق.. صلاح الدين الأيوبي البطل العظيم.. أديب الشيشكلي العسكري الذي حكم سوريا ما بين عامي ١٩٥٠ - ١٩٥٤.. من منهم عمل مُدرّساً في فترة من فترات حياته؟

★ كلهم بدأوا حياتهم معلمين للأطفال.

★ الحجاج بن يوسف وأديب الشيشكلي. وقد كان الحجاج يعلم الصبيان في مدينة الطائف لقاء أرغفة من الخبز.

★ صلاح الدين الأيوبي فقط.. كان في بداية شبابه منصرفاً للتعليم إلى أن طلبه عمه أسد الدين ليلتحق بالجيش العربي الذي قهر فيما بعد جيوش الصليبيين وحرر القدس.

صندوق ونصيحة

● قيل أتى للحجاج بصندوق، قد أصيب في بعض خزائن كسرى، مقل، فأمر بالقل فكسر.. فقال الحجاج: من يشتري هذا الصندوق بما فيه ولا أدري ما فيه؟ فتزايد فيه أصحابه. حتى بلغ خمسة آلاف دينار فأخذه الحجاج ونظر فيه. وقال: ما عسى أن يكون فيه إلا حماقة من حماقات العجم! ثم أنفذ البيع وعزم على المشتري أن يفتحه، ويريه ما فيه. ففتحه بين يديه فاذا فيه رقعة مكتوب فيها: من أراد أن تطول لحيته فليشمطها من أسفل.

ج : قبل أن يصبح الحجاج بن يوسف ذلك الوالي الرهيب الذي وطد الحكم الأموي في العراق كان معلماً للأطفال في مدينة الطائف بالجزيرة العربية.. وكذلك أديب الشيشكلي اشتغل معلماً قبل أن يصبح ضابطاً فرنيساً. ■
راجع صفحة ٢٥٥ و ٦١٥

● حكى أن الحجاج خرج في بعض الأيام للتنزه فصرف عنه أصحابه وانفرد بنفسه فلاقى شيخاً من بني عجل فقال له: من أين أنت يا شيخ. قال: من هذه القرية. قال: ما رأيكم بحكم البلاد. قال: كلهم أشرار يظلمون الناس ويختلسون أموالهم. قال: وما قولك في الحجاج؟ قال: هذا أنجس الكل سود الله وجهه ووجه من استعمله على هذه البلاد. فقال الحجاج: تعرف من أنا؟ قال: لا والله. قال: أنا الحجاج. قال: أنا فذاك وانت تعرف من أنا. قال: لا. قال: أنا زيد بن عامر مجنون بني عجل أصرع كل يوم مرة في مثل هذه الساعة. فضحك الحجاج وأجازته (لابن قتيبة).



فرقة اطفاء



لا يوجد اي هريق هنا ...

س : في كل مدينة حديثة فرقة للاطفاء... ولولا هذه الفرق المدربة المنظمة لحلت كوارث كثيرة... وتاريخ هذه الفرق قديم يرجع إلى مئات السنين.. فإين انشئت اول فرقة للاطفاء؟

★ اول فرقة للاطفاء انشأها الامبراطور الصيني (وانج تانج) حوالي سنة ٩٠٠ قبل الميلاد. وسبب ذلك ان حريقاً هائلاً شب في بكين وامتد الى قصره الامبراطوري فأحرقه واتى على ما فيه من كتب وتحف نفيسة.. فأمر الامبراطور بان يعهد الى فرقة من الجيش بمهمة إطفاء الحرائق في المدن.

★ اول فرقة للاطفاء تأسست في روما، حوالي سنة ١٠٠ قبل الميلاد، أسسها رجل يهودي اسمه لينوس كراسوس، كان يعمل سقمام، وكانت لديه عدة عربات لنقل الماء. وعندما كان يشب حريق في بيت احدهم فانه كان يسارع إليه طالباً مساعدته بماء عرباته. فكان لينوس يشترط شراء البيت بسعر بخس اثناء اشتعاله، ثم يطفئه... ومع الوقت اصبح لديه ٥٠٠ رجل إطفاء مع كامل تجهيزاتهم.

★ نيرون، الامبراطور الذي احرق روما، هو الذي انشا اول فرقة للاطفاء عندما قرر بناء روما جديدة على مزاجه، وقد انشا فرقة الاطفاء حتى لا يتكرر حريق روما.

ج : في روما تأسست اول فرقة إطفاء، حوالي سنة ١٠٠ ق.م. أسسها رجل يهودي اسمه لينوس كراسوس، كان يعمل سقمام، وكانت لديه عدة عربات لنقل الماء. وكان يشترط على من يلجأ اليه لانقاذ بيته المحترق أن يبيعه إياه اثناء احتراقه. فيشتره بثمن بخس ثم يطفئه... فوجدتها تجارة رابحة. لذلك وسع تجهيزاته حتى صار لديه ٥٠٠ رجل إطفاء مع معداتهم. ■

رفقا بالصفادع

تم في المانيا شق أول نفق تحت الارض مخصص للصفادع أسفل طريق السيارات التي تربط بين ميونيخ وغارميش وقد بلغت تكاليف شق النفق حوالي ٢٢٠ الف دولار. والسبب كما ذكر هو أن الصفادع كانت مضطرة لاجتياز الشارع مما تسبب في هلاك أعداد كبيرة تحت عجلات السيارات.

س : رأس الرجاء الصالح هو الرأس الجنوبي لقارة افريقيا.. فمن الذي اطلق عليه هذا الاسم؟

★ اطلقه البحار ماجيلان، الذي كان اول بحار يطوف حول الكرة الأرضية. فعندما وصل بسفنه الى الرأس الجنوبي لقارة افريقيا واجهته عاصفة هائلة نجا منها باعجوبة.. فاطلق اسم رأس الرجاء الصالح على تلك المنطقة.

★ اطلقه ملك البرتغال عندما سمع بنبا وصول الرحالة البرتغالي (دياز) الى الهند سالما. فقد كان (الرجاء الصالح) يعني الامل بالوصول الى الهند بحرا دون ما حاجة الى القوافل البرية وقد تحقق هذا الرجاء في رحلة (دياز)

★ اطلقه البخار العربي ابن ماجد الذي رافق الرحالة (دياز) وكان له الفضل الكبير في تحقيق هدف الوصول الى الهند عن طريق البحر.

ج : الذي اطلق على الرأس الجنوبي لقارة افريقيا اسم رأس الرجاء الصالح هو ملك البرتغال، وذلك عندما علم بوصول الرحالة البرتغالي "دياز" الى الهند عام ١٤٨٨. وقد اطلق الملك البرتغالي هذا الاسم "الرجاء الصالح" للتعبير عن الابتهاج باكتشاف طريق بحري الى الهند يغني أوروبا عن سلوك طريق القوافل البرية الخطر. ■

راجع صفحة ٣١٩



فرناند ماجلان

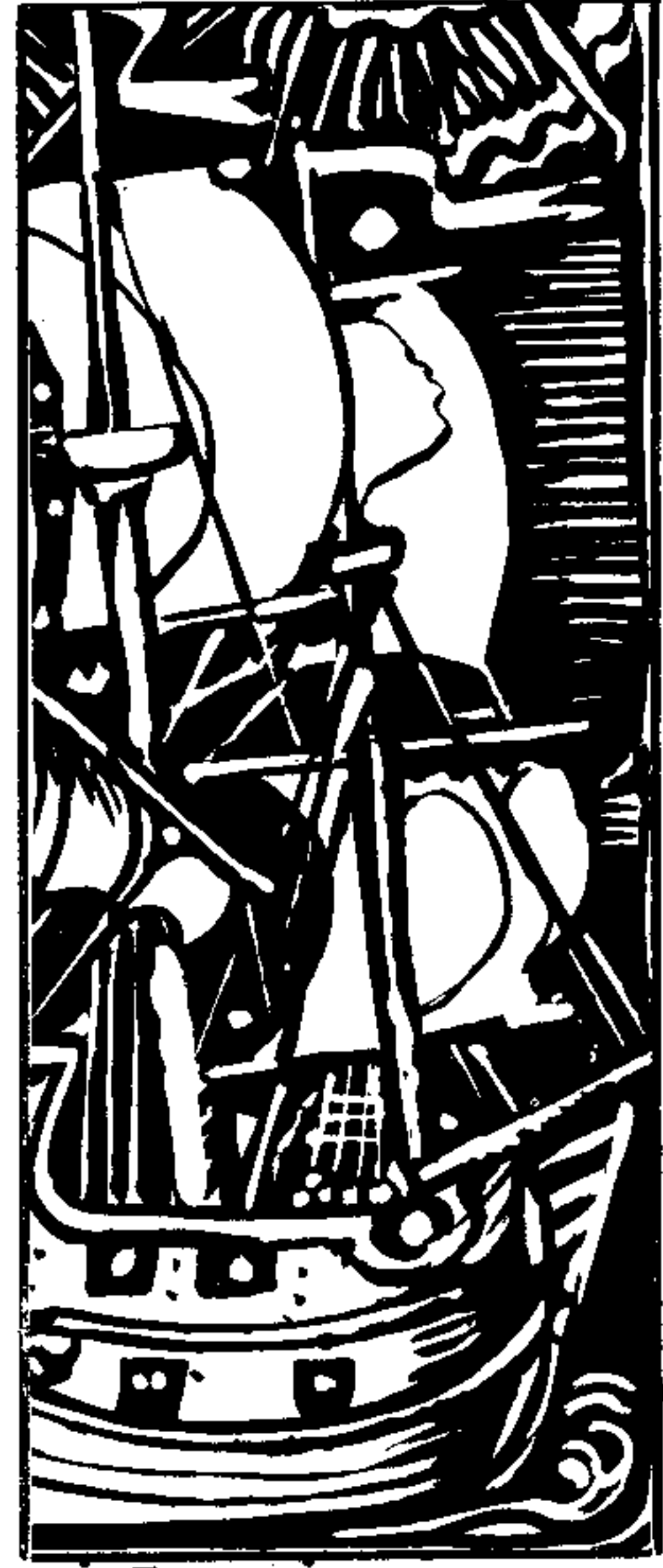

الزاجل



س : لماذا كان يطلق على الحمام الذي كان يستعمل في المراسلات البريدية اسم: الحمام الزاجل؟

★ الحمام على انواع عديدة. والحمام الزاجل هو اسرعها واخفها واكثرها تحملا للسفر واوعاها ذاكرة لمعرفة الأماكن.. ويكون عادة مطوق العنق بشريط من الريش الأسود.

★ الزاجل كلمة مشتقة من فعل (زجل) اي ارسل او رمى. يقال: زَجَله بالرمح اي رماه بالرمح.. والزجالون الشعبيون هم الذين يرسلون الشعر فيصدر عنهم بسرعة وعفوية.. وزَجَل الحمام اي ارسله.. فالزاجل هي صفة للحمام المرسل بمهمة نقل بريد.

★ الزاجل - في اللغة - صفة لمن يحن الى بيته ويرتبط به عاطفيا. فالرجل الزاجل هو الرجل المحب او المشتاق. والحمام الزاجل هو الحمام الذي يحب بيته فيعود إليه مهما بعدت الشقة عنه.



ج : زَجَل - في اللغة - : ارسل او رمى.. زجلت الخادم اي ارسلته بمهمة.. وزجله بالرمح اي رماه بالرمح.. وزجل الحمام اي ارسله.. فالحمام الزاجل هو الحمام المرسل بمهمة نقل بريد. ■



س : في النصف الاول من القرن التاسع عشر سافر احد الكتاب العرب الى فرنسا، فادهشه ما رآه فيها من (تمدن)، فعاد الى بلده، ولف كتاباً طريفاً كان مما قاله فيه: (ويتعلق بالرقص في فرنسا كل الناس، وكأنه نوع من العياقة او الشلينة، لا من الفسق).. وتحدث عن ممثلي المسارح قائلاً: (واللاعبون واللاعبات - اي الممثلون - بمدينة باريس ارباب فضل عظيم وفصاحة. وربما كان لهم كثير من التأليف الأدبية والأشعار).. ويصف المسرح او التياتر بان فيه (وقدات عظيمة وكراسي للجلوس. والغالب ان الجلوس للنساء. واذا دخلت امرأة على اهل المجلس ولم يكن ثم كرسي خال قام لها رجل واجلسها)..

من هو ذلك الكاتب وما عنوان كتابه؟

★ هو الشيخ رفاة الطهطاوي.. وكتابه: تخليص الابريز في تخليص باريز.

★ هو الكاتب اللبناني احمد فارس الشدياق.. وكتابه: الساق على الساق.

★ هو الكاتب الحلبي فرنسيس مراش.. وكتابه: ابن مراش فرنسيس في بلاد الفرنسيس.

ج : في سنة ١٨٢٦ سافر الشيخ رفاة الطهطاوي الى باريس ليدرس العلم فيها. واقام في فرنسا خمس سنوات كتب عنها كتابه النفيس: "تخليص الابريز في تخليص باريز".. والعبارات الطريفة الواردة في السؤال هي نموذج مما ورد في ذلك الكتاب البديع. ■

قاريء لا يسمع

ذهب احد الضباط الانكليز لتفتيش الجنود في المعسكر ، فوجد جنديين ، احدهما يقرأ رسالة ، والثاني واضعا يديه على آذني الجندي الذي يقرأ ، فسألها الضابط : ماذا تفعلان ؟ فقال الذي يقرأ :

— انني اقرا له رسالة وردت اليه من خطيبته ، وهو لا يحسن القراءة ..

وسال الثاني : وانت لماذا تضع يديك على آذنيه ؟ فاجاب : لكي لا يسمع قراءة الرسالة !

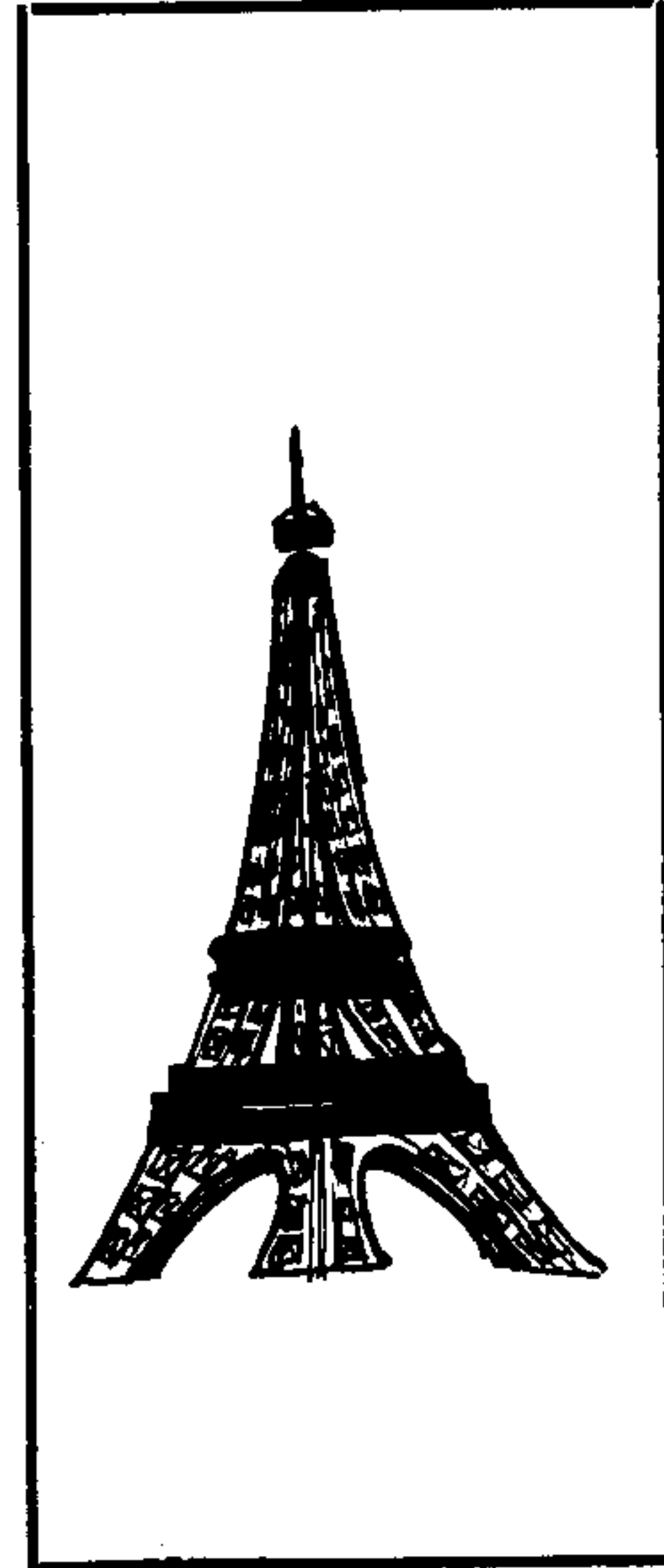
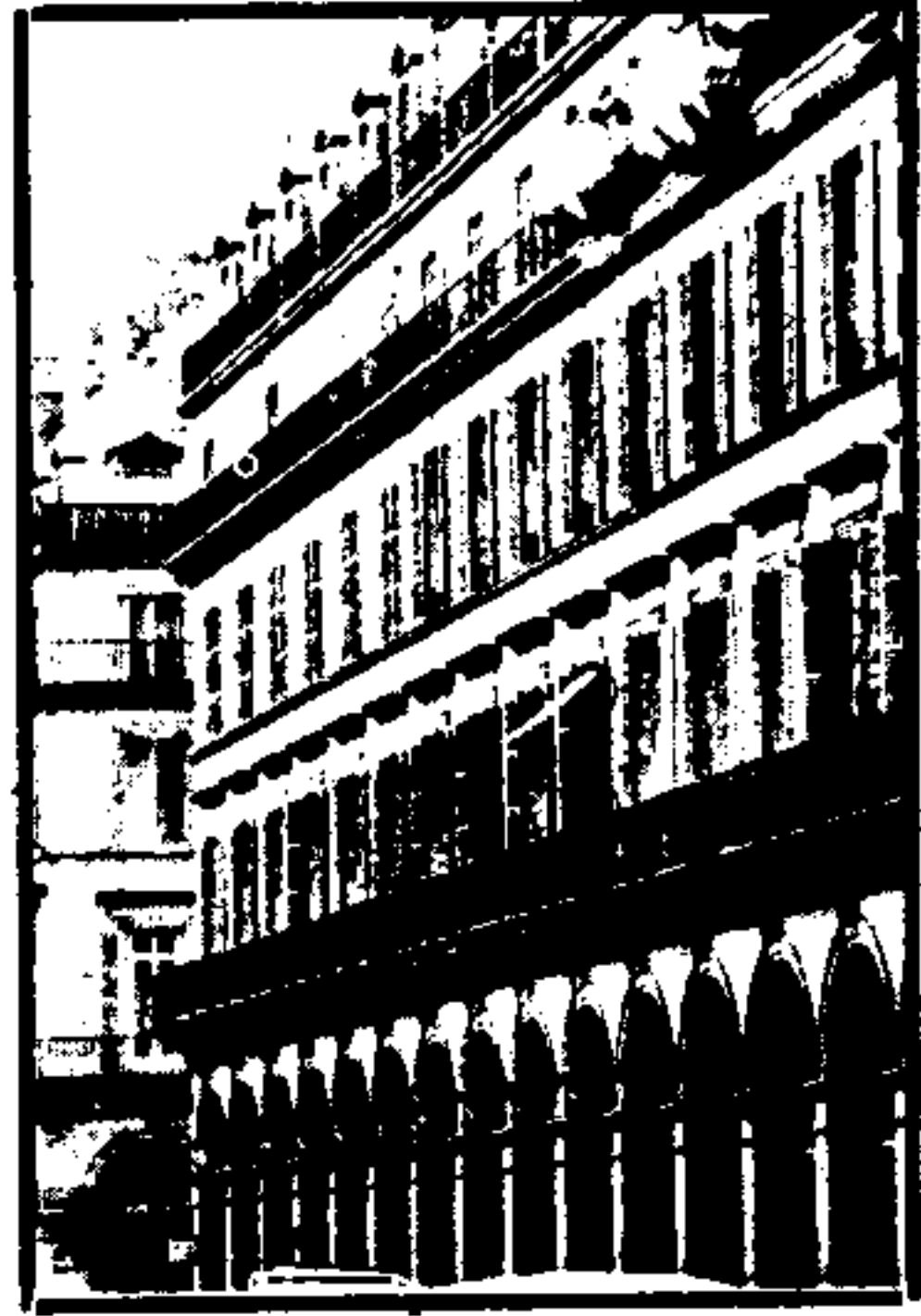

ذبابة



س : لبعض الحيوانات حواس خمس (البصر - السمع - الشم - الذوق - اللمس) ولبعضها حواس أكثر أو أقل... فأي من هذه الحواس الخمس غير موجودة عند الذباب؟

★ الذباب لا يشم، ولكنه يرى ويسمع ويذوق.

★ الذباب لا يذوق، ولكنه يرى ويسمع ويشم.

★ الذباب لا يسمع، ولكنه يرى ويشم ويذوق.

ج : الذباب لا يسمع.. فالذبابية، كالنحلة، محرومة من حاسة السمع.. والذبابية ترى بخمس عيون، عينان كبيرتان وثلاث عيون صغيرة. والذبابية تشم بقرني الاستشعار المزودة بهما، كما أنها تذوق بواسطة أرجلها! ■

راجع صفحة ٥٥

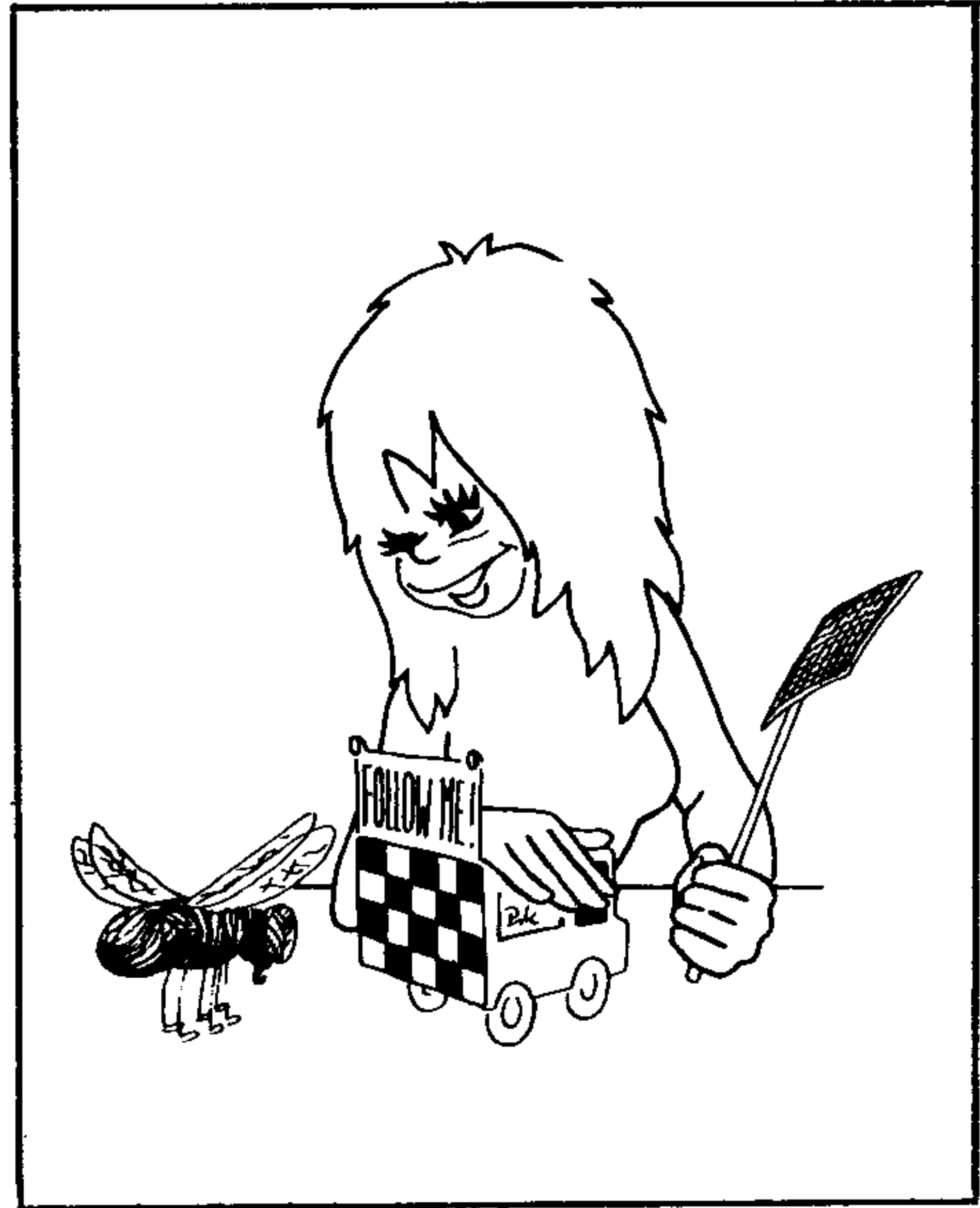
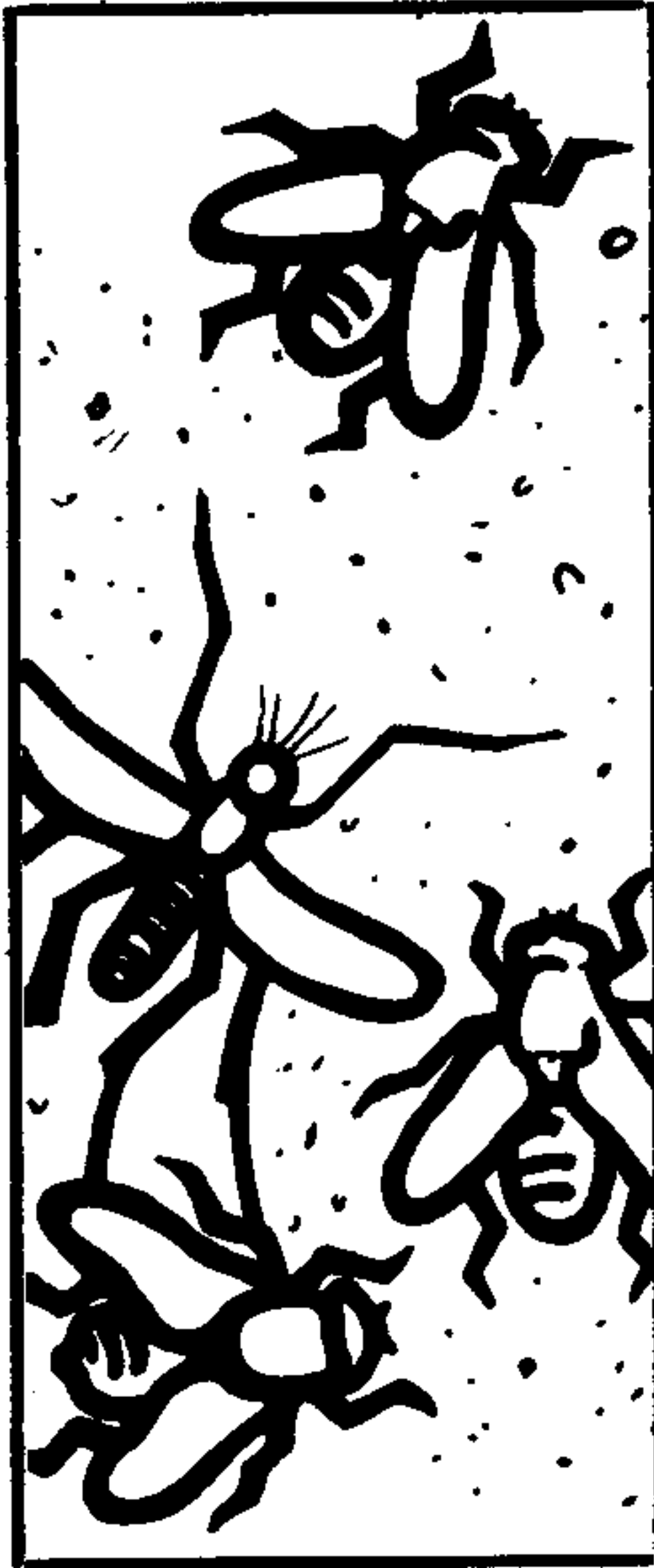

س : الخنساء شاعرة من اشهر شعراء العربية في فجر الاسلام..
اشتهرت بالثناء.. فمن رثت؟

★ رثت اخاها صخرًا.. وبيتها الشهير:
وإن صخرًا لتاتم الهداة به كأنه علمٌ في رأسه نازٌ

★ رثت اخويها صخرًا ومعاوية.

★ رثت اخاها صخرًا الذي قتل في الجاهلية .. ثم رثت اولادها
الاربعة الذين استشهدوا في معركة القادسية .



ج : اشتهرت الخنساء بالثناء لما قالت من اعظم قصائد الرثاء في اخيها صخر
الذي قتل في الجاهلية .. ثم ادركت الاسلام وشهدت معركة القادسية مع
بنينا الاربع ، وكانوا رجالا - عام ١٤ هـ .. فقالت لهم من اول الليل : (يا
بني انكم اسلمتم طائعين ، وهاجرتم مختارين ... والله الذي لا اله الا هو
انكم لبنور رجل واحد . كما انكم بنو امرأة واحدة . ما خنت اباكم ولا فضحت
خالكم ولا هجنت حسبكم ولا غيرت نسبكم . وقد تعلمون ما اعد الله تعالى
للمؤمنين من الثواب الجزيل في حرب الكافرين . واعلموا ان الدار الاخرة خير
من الدار القانية . يقول الله عز وجل : « يا ايها الذين آمنوا اصبروا
وصابروا ورابطوا واتقوا الله لعلكم تفلحون » . فاذا اصبحتم غدا ان شاء
الله سالمين فاغدوا لقتال عدوكم مستبصرين ، وبالله على اعدائه مستنصرين .
فاذا رايتم الحرب قد شممت عن ساقها فتييموا وطيسها وجالدوا رئيسها
تظفروا بالغنم والكرامة في دار الخلد والمقامة) ... فتقدم ابناؤها الى القتال
وحاربوا متفانين حتى قتلوا عن اخرهم . فبلغها خبر موتهم فقالت : الحملة
الذي شرفني بقتلهم وارجو من ربي ان يجمعني بهم في مستقر الرحمة ...
وكان عمر بن الخطاب يعطيها ارزاق ابنائها الاربعة حتى مات .
وقد توفيت الخنساء سنة ٢٤ هـ ، اي بعد وفاة عمر بسنة واحدة ■



قصائد الخنساء في رثاء اخيها صخرًا كثيرة ، ومن اجملها قصيدة تقول فيها :

وقائلة والنفس قد فات خطوها
لتدركه : يا لهف نفسي على صخر
الا نكلت ام الذين غدوا به
الى القبر ، ماذا يحملون الى القبر ؟
وماذا يوارى القبر تحت ترابه
من الجود ، يا بؤس الحوادث والدمر
لشأن المنايا اذ اصابتك ريبتها
لتغدو على الفتيان بعدك او تسرى .

راجع صفحة ٩٧

ما هو الطير الذي يستطيع أن يطير الى الخلف ؟



- العصفور الظنّان

اغلى عنز في التاريخ

* مريزيد بن المهلب باعراوية فقدمت له عنزا فقبلها وقال لابنه معاوية: كم معك يا معاوية من النفقة؟ فقال ولده معاوية: يا ابي كل ما معي ثمانمائة دينار. قال يزيد: ادفعها كلها اليها. فقال ولده معاوية: يا ابي انك تطلب الرجال، ولا يكون الرجال الا بالمال، وهي بعد لا تعرفك ويقنعها القليل واليسير. فقال يزيد: ان كانت هي ترضى باليسير فانا لا ارضى الا بالكثير، وان كانت لا تعرفني فانا اعرف نفسي - ادفعها اليها - .



س : متى انشئت اول حديقة حيوانات في العالم ؟

★ في انكلترا ، في عهد الملك هنري الاول (١١٠٠ - ١١٣٥) وقد انشأها في المكان الذي يوجد فيه الآن برج لندن الشهير .
★ في بابل عاصمة العراق في العهد الآشوري .. وكانت تكملة طبيعية لحديقة بابل المعلقة .
★ في الصين قبل ثلاثة الاف سنة .

ج - يعود تاريخ حدائق الحيوانات الى القرن الثاني عشر قبل الميلاد .. فقد قام الملك وين WEN اول ملوك أسرة شو في الصين بانشاء اول حديقة حيوانات اتي نكرها في التاريخ .

اما في مصر القديمة فان الامبراطورة هاتاسي ، من ملوك الاسرة الثامنة عشرة قامت بارسال بعثة صيد الى ارض " بنط " PUNT (وهي مكان الصومال حاليا) لاجتياز مجموعة من الحيوانات من بينها الزراف والقردة والزواحف ، وعندما عادت البعثة بهذه الحيوانات تم وضعها في حديقة عامة حيث اقبل الجمهور على مشاهدتها . ولا يقتصر الامر على ذلك بل ان الملك سليمان كان يحتفظ بمجموعة كبيرة من القردة والطواويس . وكان نبوخذ نصر ملك بابل يحتفظ بعده من الأسود ويطليموس الثاني احتفظ بمجموعة كبيرة من الحيوانات المختلفة في الاسكندرية .

ويذكر لنا التاريخ ايضا ان الخليفة العباسي هارون الرشيد قام في عام ٧٩٧ ميلادية باهداء غيل وبعض القردة الى الامبراطور شارلمان . وان شارلمان احتفظ بهذا الغيل والقردة في حدائق قصره .

وانشئت اول حديقة حيوانات في انكلترا في عهد الملك هنري الاول (١١٠٠ - ١١٣٥) في المكان الذي يوجد فيه الآن برج لندن الشهير وبعد تلك انتشرت حدائق الحيوان في العالم كله ، وخاصة في البلدان التي لا توجد فيها غابات تمتلئ بالحيوانات او الزواحف .

وتحتفظ اغلب حدائق الحيوان في العالم بالحيوانات خلف اسوار واقفاص مغلقة . ولكن توجد بعض الحدائق التي تعيش فيها الحيوانات في قطعان دون اقفاص او قضبان وفي جو يشبه الجو الطبيعي الذي كانت تعيش فيه قبل وضعها في حديقة الحيوان . ومن اشهر هذه الحدائق الحديقة البريطانية وبيسنيد وتبلغ مساحتها حوالي ٦٥٥ فدانا .

وتوجد ايضا حدائق حيوان طبيعية كبيرة تحتفظ بها الحكومات وترعاها مثل حديقة حظيرة الدندر في جنوب السودان ، وحديقة كينيا وهي في الواقع مناطق ممنوع فيها الصيد لحفظ الانواع والسلالات المختلفة من الحيوانات التي تعيش فيها من الانقراض نتيجة عمليات الصيد بالجملة او بسبب القحط والعطش . ■

س : نعرف ان شلالات نياجارا هي اشهر شلالات في العالم، ولكنها ليست اعلاها.. فكم شلالا في العالم اعلى من شلالات نياجارا؟

★ شلالات انجل في فنزويلا فقط اعلى من شلالات نياجارا.

★ شلالات انجل في فنزويلا وشلالات توجيلا في جنوب افريقيا.

★ هناك اكثر من مائة شلال اكثر ارتفاعا من شلالات نياجارا.

ج : في العالم عشرات الالاف من الشلالات ومساقط المياه. من بينها عدة مئات فقط ذات احجام تذكر.. اما الباقي فهي شلالات صغيرة.

واعلى شلالات في العالم هي شلالات انجل في فنزويلا بأمريكا الجنوبية ويبلغ ارتفاعها ٢٢١٢ قدما. يليها شلالات توجيلا في جنوب افريقيا ويبلغ ارتفاعها ٢١١٠ اقدام. ثم شلالات يوسيميتي في كاليفورنيا بالولايات المتحدة الاميركية ويبلغ ارتفاعها ٢٤٢٠ قدما..

وارتفاع الشلالات ليس هو المقياس الوحيد لاهميتها.. اذ ان كمية المياه التي تتدفق خلال هذه الشلالات ذات اهمية قصوى بالنسبة للفوائد التي تعود منها على الانسان ومن هذه الناحية تعتبر شلالات جوايرا التي تقع بين البرازيل وباراجواي في امريكا الجنوبية اكبر الشلالات في العالم اذ تبلغ كمية المياه التي تتدفق منها ٤٧٠ الف قدم مكعب في الثانية الواحدة.. ويلي شلالات جوايرا شلالات نياجارا وهي تقع في اراضي الولايات المتحدة الاميركية وكندا وتبلغ كمية المياه المتدفقة منها ٢١٢ الف قدم مكعب في الثانية الواحدة ونك بالرغم من ان ارتفاع هذه الشلالات لا يزيد عن ١٦٧ قدما. ومن اكبر الشلالات في افريقيا شلال فيكتوريا الذي يقع بين زامبيا ورويسيا الجنوبية وتبلغ كمية المياه التي تتدفق منه في الثانية ٢٨٤٢٠ قدما مكعبا.. بينما لا يزيد ارتفاعه عن ٢٥٥ قدما ويصب في بحيرة فيكتوريا.

ان ٢١٢ الف قدم مكعب من الماء تتدفق في كل ثانية من شلالات نياجارا وهي قادمة من بحيرات ميتشجان وهورون وأيرى وسوبرير عبر نهر نياجارا.. ويتم توليد ٤ ملايين كيلو واط كهرباء بواسطة توربينات تدور عن طريق تدفق المياه.. وبذلك تعتبر محطة توليد الكهرباء في نياجارا من اكبر محطات توليد الكهرباء بواسطة التوربينات في العالم الغربي.

وبالرغم من ان شلالات نياجارا ليست اكبر شلالات في العالم.. فهناك ١٠٠ شلال اكثر ارتفاعا منها.. وهناك شلال واحد تتدفق منه كمية مياه اكبر من كمية المياه المتدفقة من نياجارا.. الا ان شلالات نياجارا تعتبر اشهر شلالات في العالم.. ولعل السبب في هذا يعود الى التنظيمات السياحية التي قامت بها امريكا وكندا في المنطقة، والى طرق اناة الشلالات، والى الدعاية الضخمة التي احيطت بها هذه الشلالات. ■



س : كان واحدا من ابرز الاطباء في التاريخ العربي ، حتى لقبه الناس : « طبيب الدولة العربية الاول » و « مما يحكى تدليلا على صحة ادراكه الطبي انه لما اراد ان يختار موقعا لبناء مستشفى بغداد ذهب الى نواح منها يطلب اصحها هواء واطهرها جوا ، فعلق قطعة من اللحم في جهات من بغداد متفرقة ، فالموضع الذي بقيت فيه قطعة اللحم اطول مدة دون ان تفسد اختاره لمستشفاه .. فمن هو هذا الطبيب العربي ؟



★ هو الشيخ الرئيس ابن سينا . ولقبوه بالرئيس لاجتهاداته ومؤلفاته في علوم الطب والفلسفة وغيرهما .
★ هو ابو بكر الرازي الذي ترك حوالي ٢٠٠ مؤلف ، نصفها في الطب ، وكتابه عن الجذري والحصبة طبع في اوربا ٤٠ طبعة وظل يدرس في جامعاتها حتى عام ١٨٦٦ م .
★ هو جابر بن حيان صاحب كتاب « السموم ودفع مضارها » . وهو اول من استحضر حامض الكبريتيك وكربونات البوتاسيوم وغيرهما .

ج : ابو بكر الرازي هو صاحب لقب « طبيب الدولة العربية الاول » نشأ واشتهر في بغداد ، في القرن الثالث وبعض الرابع الهجري ، وكان في بغداد يومذاك اكثر من الف طبيب . واكبر مؤلفاته الطبية ، التي زادت على المائة مؤلف ، كتاب « الحاوي » . سمي كذلك لانه حوى كل شي . وهو موسوعة زادت مجلداتها على العشرين . وهي من الاتساع بحيث لم يكتب سئلا في الطب كاتب واحد قط . فهي تجمع طب الاغريق الى طب الرازي نفسه . وكان الرازي الى جانب ممارسته الطب ، والى جانب التأليف في الطب ، يدرس الطب لتلاميذه . وكان كريما متفضلا ، بارا بالناس حسن الرأفة بالفقراء والمرضى . وكان الى جانب طبه انسانا رقيق الحواشي ، من محبي الغناء والموسيقى . وكان في صباه يضرب بالعود ويغني . فلما نبت شاربته والتحقى كف . وسئل في ذلك فقال :

— ان الغناء الذي يخرج من بين

شارب ولحية لا يستعذب ■



الرئتان

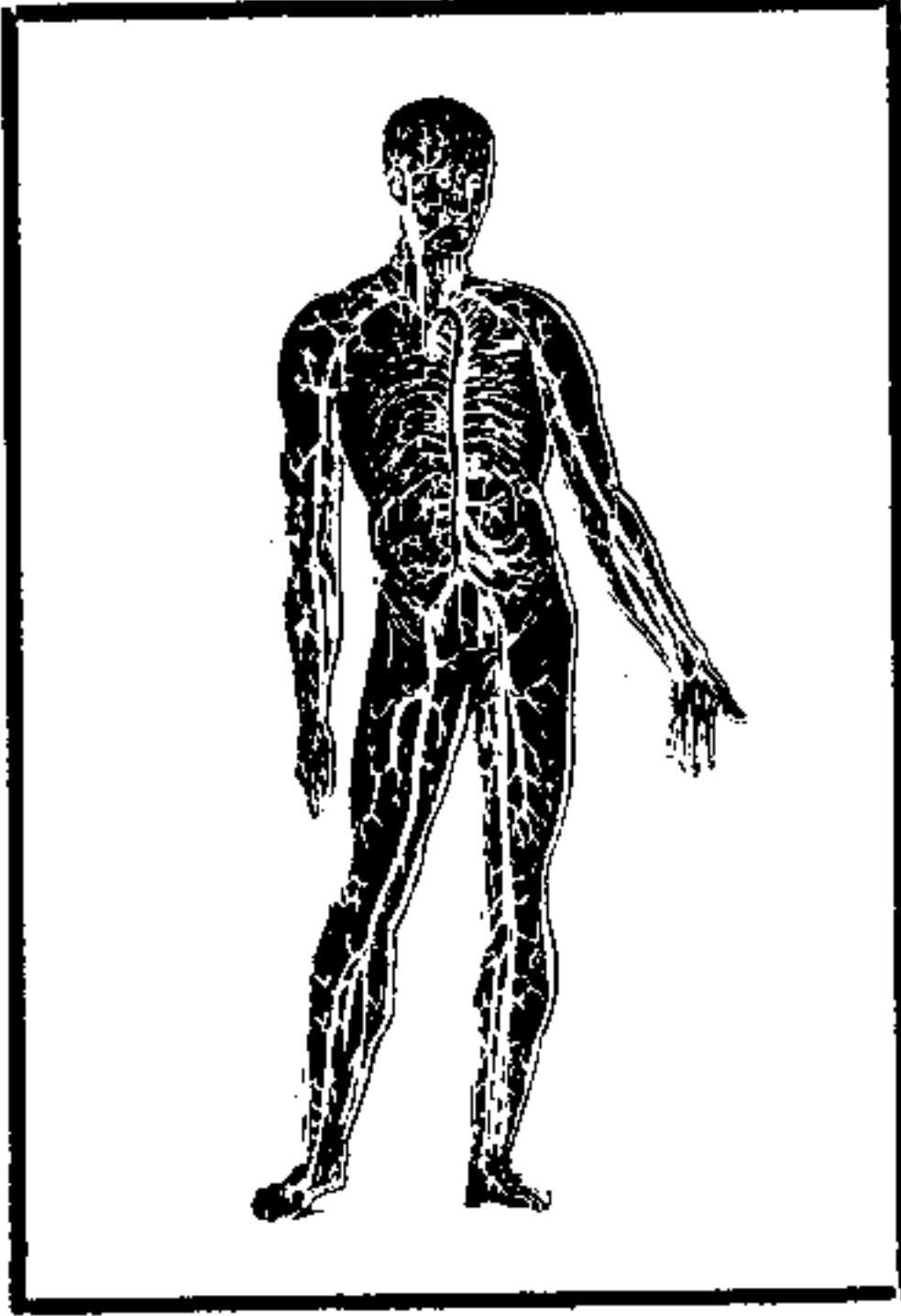

س : الأعضاء المزدوجة في جسم الانسان تكون متساوية في الحجم عادة. فالعين اليمين من حجم العين اليسرى تماما. وكذلك الاذنان، واليدان، والرجلان، الخ... فهل الرئتان متساويتان؟
 ★ الرئة اليمنى اكبر قليلا من الرئة اليسرى.
 ★ الرئتان متساويتان.
 ★ الرئة اليسرى اكبر قليلا من الرئة اليمنى

ج : إن كون القلب في الجهة اليسرى من الصدر يجعل الرئة اليسرى أصغر من اليمنى.. فالرئة اليمنى تتكون من ثلاثة فصوص أو قطع بينما الرئة اليسرى تتكون من فصين فقط. ■



— ما أوسع صدر عرف لرجل حتى الان؟

هو صدر (روبرت هوك) من الولايات المتحدة . ويبلغ محيط صدره ثلاثة أمتار وخمسة عشر سنتيمترا



كرم مطاوع في دور سيد درويش



س : الفنان العربي الغابغة (سيد درويش) من مواليد الاسكندرية، وقد خسرت له الامة العربية بموته شاباً.. ففي اي عام توفي، وكم كان عمره عند وفاته؟

★ توفي الشيخ سيد درويش عام ١٩٣١، عن ٣٨ سنة.

★ توفي عام ١٩٣٠، وكان عمره ٤١ سنة

★ توفي عام ١٩٢٣، وكان عمره ٣١ سنة

ج : ولد الشيخ سيد درويش عام ١٨٩٢ في الاسكندرية، ومات فيها عام ١٩٣١، عن ٣٨ سنة. وقد قال عنه عباس محمود العقاد بعد سنتين من وفاته: "إذا قلت سيد درويش فقد قلت إمام الملحنين ونايغة الموسيقى الفرد في هذا الزمان... كان يرسل اللحن في الرواية أو القصيدة أو الاغنية الصغيرة، فما هي الا أيام حتى تتجاوب بها الأصدااء في أنحاء البلاد... وتغدو مصر كلها كأنها فرقة واحدة وقف منها سيد في منصة الأستاذ، فهو يملئ عليها وهي تسمع..."

ويحدثنا الدكتور حسين فوزي عن موسيقى سيد درويش فيقول: "أتيت لي أن احضر حفلا أقيم لتخليد نكري الشيخ سيد، وقد سمعت فيه فاصلا موسيقيا موضوعه:

"المنظر: على قارعة الطريق أمام الكتبة العموميين، وقد جاء رهط من الفلاحين والفلاحات يستكتبونهم خطابا لإدارة الجهادية..."

"انني أيها السادة أستمع الى موسيقات العالم منذ أكثر من ثلاثين عاما، فليس من السهل على من كان هذا حاله أن يدهشه شي! ومع ذلك أؤكد لكم أنني حبست دموعي، لا لأن المنظر محزن، فهو غاية في الطرافة، باعث على الضحك من أوله إلى آخره، مطرب إلى أقصى حدود الطرب، وقد ضحكت وطربت له... لكن تأثري الفجائي كان مزيجا من الحزن على سيد درويش الذي قضى في شبابه، ومن الفرح بأن الرجل ما زال حيا في موسيقاه لأن موسيقاه جديرة بالحياة..."

"فهؤلاء الكتاب العموميون يتحدثون فيما بينهم حديثهم العادي، في شي من الحنلقة - ولكن بالغناء - ثم يجي الفلاحون يتحدثون في شئونهم، وفيما جاءوا لأجله، حديثهم العادي وبلهجتهم الريفية - ولكن بالموسيقى - ويقاولون الكاتب على الأجر، ويبدأ هذا بكتابه خطاب إلى إدارة القرعة، وهو يملئ على نفسه بصوت مرتفع: ذاكرنا اليوم والتاريخ والمكان، مرددا الفاظ التضخيم لسعادتلو أفندم حضرتلري... وهكذا حتى خاتمة الخطاب بنصه ونصه، ولكن بالموسيقى..."

"موسيقى كلها رشاقة ودعابة وسخرية بريئة... والسخرية البريئة من أقوى أدوات التعبير في الفن، وهي السخرية التي سوف نذكر بها دائما موسيقى سيد درويش..." ■

س : عرف هذا الاسم: (بيكا دور) ... على من يطلق؟

★ هو الذي يتسلق قمم الجبال. ورجال البيكادور كثيرون في سويسرا، فهم المختصون بقيادة فرق الهواة الى تسلق قمم الجبال.

★ هو مصارع الثيران الذي يمتطي الجواد ويسدد الرمح القاتل الى الثور.

★ بيكادور هو اسم ميدان مصارعة الثيران.



ج : البيكادور هو مصارع الثيران الذي يمتطي الجواد ويسدد الى الثور رمحه القاتل:

فميدان المصارعة في اسبانيا يسمى: بلازا دي تورو. وحفلة المصارعة كلها، بجميع فصولها، تسمى كوريدا. ومصارع الثيران الذي يبدأ الحفلة بالتصدي للثور، مع عدد من رفاقه، يسمى "توريرو". وهو في العادة مصارع لم يبلغ مستوى الاستانية بعد. ويظل هؤلاء التوريرو ينازلون الثور فترة من الوقت ريثما يتسنى للمصارع الاول ان يدرس طباع تلك الثور. والمصارع الاول يسمى "الماتادور" .. وهو ينفرد بمنازلة الثور. وفترة نزاله هي اهم مراحل العملية واطورها.. من بعده يدخل البيكادور ممتطيا حصانه، ومهمته ان يفرس رمحه بين كتفي الثور. ثم يدخل لاعب آخر يسمى "باندرييلو" ومهمته ان يفرس عددا من النبال بين كتفي الثور.. ثم يعود الماتادور الى الحلبة، مخفيا سيفه القاطع تحت الرداء الاحمر.. ومهمته ان يفرس السيف في عنق الثور بالضربة القاضية.. تلك اهم مصطلحات وتسميات هذه اللعبة الدامية. ■

عندما يقف الانسان على رأسه ،
أي من الفكين يتعذر عليه ان
يحرك - الاعلى ام الأسفل ؟



- الفك العلوي . اذ انه
يستحيل على الانسان ان يحرك
الفك العلوي ، فالفك السفلي
هو الذي يتحرك فقط .





س : البطيخ، البطاطا، البندورة... اي منها لم تكن معروفة في العالم القديم قبل اكتشاف اميركا؟

★ البطيخ فقط لم يكن معروفا قبل اكتشاف اميركا.. وحتى الان لا يزال بائعو الخضروات حين يريدون الترغيب ببطيخة يقولون: إنها بذرة اميركية.

★ البطاطا والبندورة كلاهما جديان جاء مع اكتشاف اميركا.. اما البطيخ فافريقي الاصل.

★ البطيخ والبطاطا جديان من اميركا. اما البندورة فمعروفة قبل اكتشاف اميركا.



ج : البطيخ من اصل افريقي.. اما البطاطا والبندورة فلم يكن سكان العالم القديم يعرفونهما قبل اكتشاف اميركا، إذ أنهما نباتان اميركيان. ■

في امريكا قبل كولمبس

● كشف الامريكان ، في الحديقة القومية بميزا فردي Mesa Verde ، في الركن الجنوبي الغربي من ولاية كولورادو، كشفوا عن نسق للماء يتألف من حفر ومجار ومخازن كبيرة . وقدروا أنها حفرت في نحو عام ١١٥٠ بعد الميلاد . ودل هذا على ان الهنود الحمر عرفوا شيئاً عن قوانين السوائل قبل ان يطأ كولمبس ارض امريكا بزمن كبير .



من من هؤلاء درس الطب: الدكتور مارتن لوثر كينغ (غاندي امريكا).. الدكتور فيديل كاسترو زعيم كوبا.. الدكتور احمد سوكارنو رئيس جمهورية اندونيسيا السابق؟؟

★ مارتن لوثر كينغ فقط درس الطب.. وكان طبيب اطفال.

★ مارتن لوثر كينغ وفيديل كاسترو طبيبان.. وكاسترو طبيب عيون.. وكان يخصص ثلاثة ايام من الاسبوع لمعالجة الفقراء مجاناً.

★ الثلاثة ليسوا اطباء.



مارتن لوثر كنج

ج: الثلاثة ليسوا اطباء مارتن لوثر كينغ دكتور في الفلسفة وسوكارنو دكتور في الهندسة وكاسترو دكتور في القانون .

انها زهور اصطناعية لا رائحة فيها ! وكانت مفاجأة لي ، فلم يحدث أبدا أن اهداني زوجي زهورا اصطناعية طوال سني زواجنا .. وحملت الزهور لاضعها في آنية ، ثم رحت انتظر عودته الى أن وصل أخيراً وما كدت القاه حتى طبعت قبلة على جبينه ، وشكرته على هديته وقلت : انها زهور جميلة ، ولكنها اصطناعية ! » .

وقال مارتن : « نعم يا حبيبتى ، فقد أردت أن اعطيك شيئاً تحتفظين به دائماً ! » .

ولم تكذ تنقضي بضعة ايام ، حتى لقي زوجي مصرعه .. أما الزهور ، فما زالت باقية لم تذبل في المكان الذي اراده لها تحت صورتنا في لباس العرس حتى اليوم !! .

زهور الوداع !

● روت أرملة الزعيم الزنجي الامريكى الراحل مارتن لوثر كنج Martin Luther King ، الذى صرعه البيض برصاص الحقد والكراهية منذ بضعة اعوام في امريكا ، روت قصة غريبة حدثت بينه وبينها قبل أن يلقى مصرعه بأيام معدودة ، قالت : « كان الوقت مساء عندما طرق باب بيتي رسول يحمل باقة من الزهور بمناسبة عيد زواجنا وقرأت البطاقة ، فاذا بها من زوجي الذى كان قد سافر الى مدينة ممفيس ليخطب في اجتماع عقده السود ليعبروا فيه عن احزانهم ! . « وكانت زهورا جميلة حقا ، ولكنني ما كدت اقرّبها من أنفي حتى اكتشفت

ولم يلبث رصاص الحقد وهمجية البيض الاميركيين المتعصبين ان صرع أرملة الدكتور مارتن لوثر كنج ذاتها.





الموناليزا (او الجيوكاندا)

س : لوحة الجيوكاندا، او الموناليزا، من اشهر التحف الفنية في العالم. وقد رسمها الفنان الايطالي ليوناردو دافنشي في اربع سنوات، من عام ١٥٠٠ الى ١٥٠٤، وصور فيها وجه سيدة تدعى ليزا.. لكن لماذا سميت جيوكاندا؟

★ (جيو) بالاطالية تعني محترق، (وكاندا) تعني شمعة. وقد اطلق الرسام لقب (جيوكاندا) أي الشمعة المحترقة على السيدة ليزا عندما لاحظ مدى حزنها لانها زُوِّجَتْ رغم إرادتها من رجل تزوج قبلها مرتين.

★ جيوكاندا هو اسم عائلة زوج السيدة ليزا، وهو الذي طلب من الرسام ان يرسمها.. واسمه الكامل فرنشيسكو جيوكاندا.

★ لقد ظل اسم اللوحة موناليزا سنوات عديدة بعد وفاة السيدة والرسام.. إلى أن وصلت اللوحة الى متحف اللوفر فاطلق عليها مدير المتحف لقب (جيوكاندا) متأثراً باهم ما فيها وهو تلك الابتسامة الجميلة المعبرة الغامضة.. وقد اشتق كلمة جيوكاندا من كلمة (جيان) أي هائل، وكلمة (كانداس) أي ابتسامة.

ج : موناليزا هو اسم السيدة التي رسمها ليوناردو دافنشي.. أما جيوكاندا فهو اسم عائلة زوجها، وقد اشتهرت اللوحة به.

اما عن دافنشي نفسه فقد لا يجد المرم في كتب التاريخ جميعها نكرا لرجل تعددت مواهبه، وكثرت كفاياته كهذا الرجل. اعتبره البعض مثال الرجل العالمي الجامع، وقد استوعب أكثر نتاج عصره، عصر النهضة الأوروبية الحديثة، من فنون وفلسفة وعلوم.. ورأى فيه آخرون قمة عليا من قمم العبقورية الانسانية، وقد تسنى له من الاكتشافات والابتكارات الشيء الكثير..

ولعل اغرب ما يذكر في هذا الصدد اهتمام ليوناردو وخبرته بالشؤون العسكرية، وقد ترك بين مذكراته عددا من الرسوم والمخططات لآلات صممها للهجوم والدفاع في الحروب. ثم انه عمل في خدمة سيزار بورجيا بصفته مهندسا عسكريا. كذلك عرض ليوناردو خدماته وخبرته هذه في الرسالة التي وجهها الى دوق ميلانو، وقد قال في تلك الرسالة: "استطيع ان اصنع من اسلحة الهجوم والدفاع في الحروب ما لا سبيل الى حصره.. وأشار صاحبنا في تلك الرسالة الى المنجنيق والمدفع وغيرهما الى ان قال: "هذا الى جانب الاسلحة الآلية الاخرى التي استطيع صنعها والتي تمتاز بكفاية عجيبة..".

لا عجب ان ان كان ليوناردو دافنشي شغوفا بالرياضيات التي تفترضها الهندسة العسكرية، كما لا يخفى، وقد انشغل بها في وقت من الاوقات الى حد زهد معه في بيع لوحاته الفنية، بل رفض استقبال الراغبين في شرائها..

ومع ذلك فقد كان ليوناردو رساما ونحاتا في الدرجة الاولى وبخاذا مكتشفا في الدرجة الثانية. هكذا كان ليوناردو في نظر معاصريه، وفي نظر الاجيال التي جاءت بعده. وهكذا كان بلبيل ما تنطق به رسومه ولوحاته. ■



هكذا رسم ليوناردو نفسه
بيده اليسرى
بعد شلل يمينه

س : بعد مرور حوالي ١٥٠٠ سنة على توقف الالعاب الاولمبية بُعثت هذه الالعاب اليونانية القديمة التي توقفت عام ٣٩٤، واصبحت لعاباً دولية تقام مرة كل اربع سنوات في إحدى عواصم العالم. وكانت اول دورة اولمبية دولية في اثينا عام ١٨٩٦.... فمن هو صاحب فكرة بعث الالعاب الاولمبية، وما هي جنسيته؟

★ هو المؤرخ اليوناني جورج كاسيماتيس، الذي اقترح الفكرة على الملك بول الاول اول ملك يوناني حكم البلاد بعد استقلالها عن تركيا إثر حرب ١٨٣٠. وقد اوفد الملك بول هذا المؤرخ الى ملوك ورؤساء الدول الاوروبية لاقتناعهم بالفكرة، وتم له ذلك، واليمنت اول دورة اولمبية حديثة في اثينا عام ١٨٩٦.

★ صاحب الفكرة هو البارون الفرنسي بيير دي كوبرتان.

★ صاحب الفكرة هو اللورد بادن باول، وهو بريطاني.. ومن اعماله ايضاً انه مؤسس الحركة الكشفية في العالم، عام ١٨٠٩ التي اهتم بها بعد نجاحه في بعث الاولبياد.

ج : بدأت الالعاب الاولمبية في بلاد اليونان عام ٧٧٦ ق. م. واستمرت ١١٧٠ سنة حيث توقفت عام ٣٩٤ م... ثم جاء البارون الفرنسي بيير دي كوبرتان فعمل على بعثها من جديد، على مستوى عالمي، فأقيمت اول دورة اولمبية دولية في اثينا عام ١٨٩٦. ■

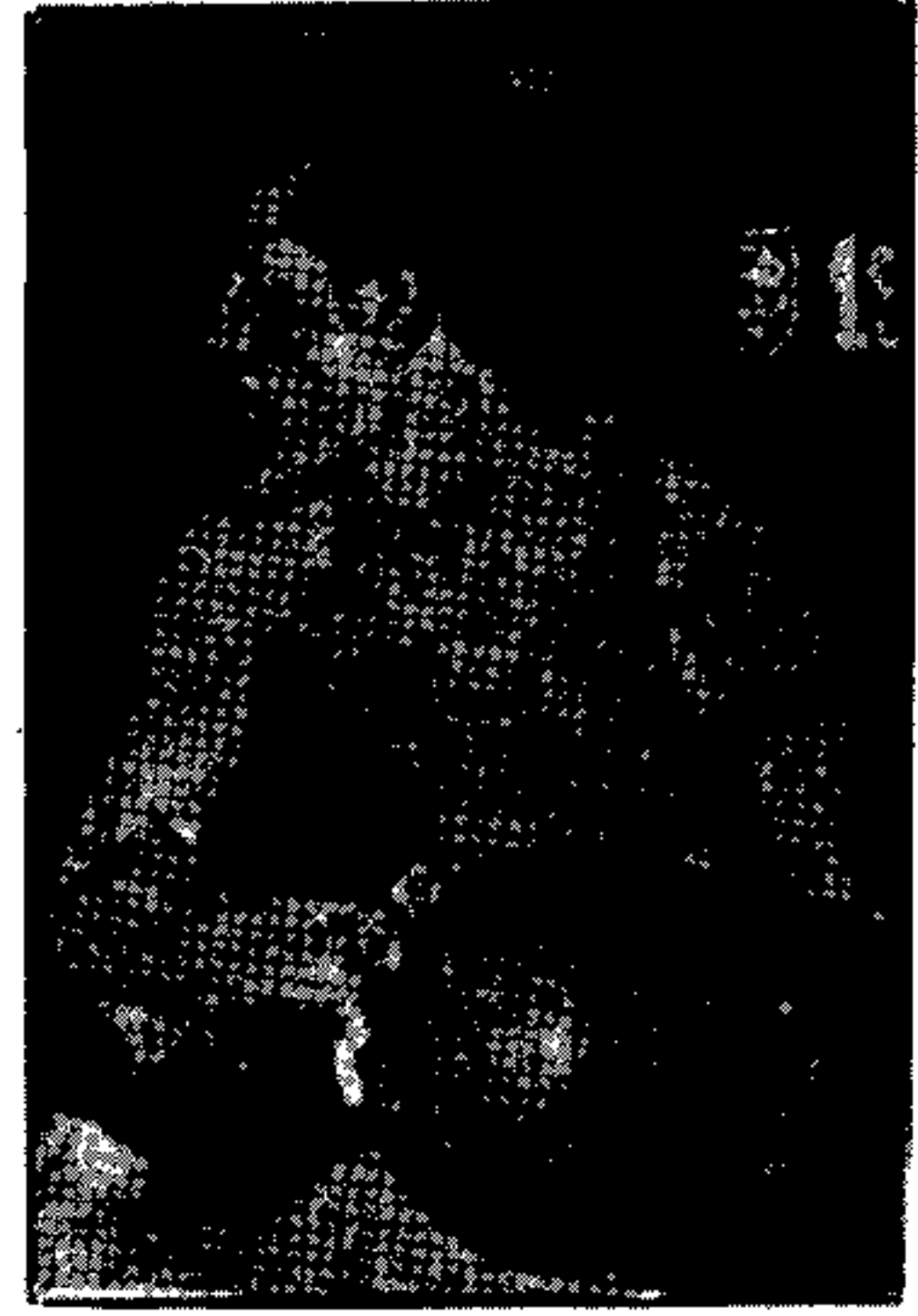
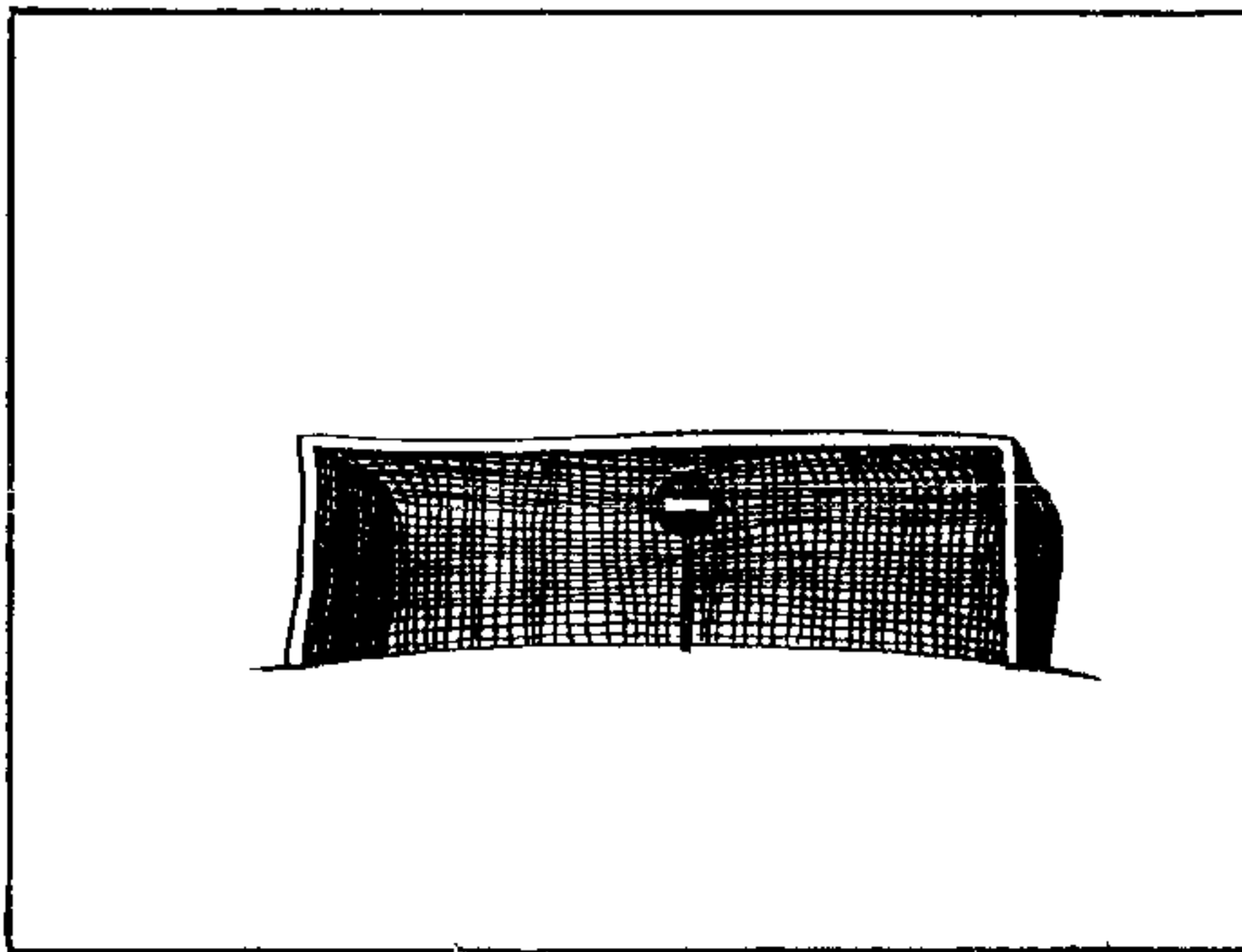

المنطقة المحايدة



س : المنطقة المحايدة بين الكويت والمملكة العربية السعودية اعتبرت محايدة بموجب إتفاقية عقدت بين الدولتين .. ما اسم هذه الاتفاقية، وفي أي عام تمت؟

✳ إتفاقية (عقير) .. عام ١٩٣٢

✳ إتفاقية (الوفرة) .. عام ١٩٢٢

✳ إتفاقية (عقير) .. عام ١٩٢٢



ج : اعتبرت "المنطقة المحايدة" منطقة محايدة بين الكويت والمملكة العربية السعودية بموجب إتفاقية عقير عام ١٩٢٢ . ومنذ عام ١٩٤٨ تعمل شركة أمن أويل في هذه المنطقة في التنقيب عن النفط. وقد تم اكتشافه في منطقة الوفرة عام ١٩٥٢ . ■

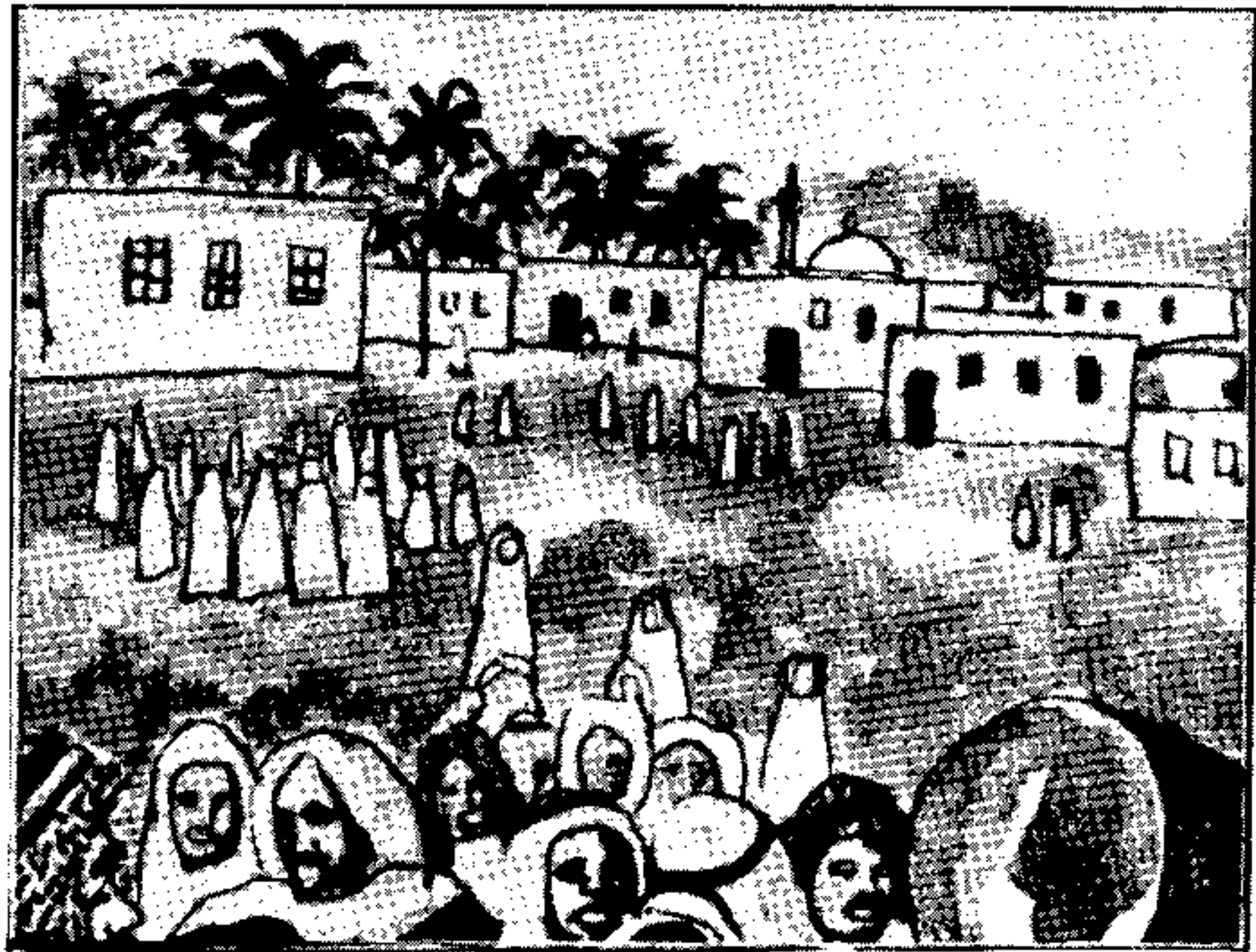



س : قبل ان يطلق اسم افريقيا على القارة السوداء كان هذا الاسم يطلق على إحدى الدول الأفريقية فقط.. ثم توسع شمول الاسم من تلك الدولة حتى شمل القارة كلها.. فما هي الدولة، او المنطقة، التي كانت تعرف في الماضي باسم افريقيا - افريكا؟

★ اثيوبيا كان اسمها افريكا وهي اقدم دولة افريقية. وقد سماها الرومان كذلك في كتبهم القديمة.

★ كان الرومان يطلقون اسم افريكا على المنطقة التي لا تزال تشهد آثارها على حضارة رائعة فيها، وهي جنوب مصر: الأقصر، اسوان، الكرنك.. الخ.

★ افريكا هو الاسم القديم لتونس، اطلقه عليها الرومان عندما هاجر اليها بعض محاربيهم القدماء واستعمروها واستوطنوا فيها وسموها افريقيا-افريكا اي الغريب عن روما



ج : كان الرومان القدامى يطلقون كلمة "افريقيا" - بمعنى الغريب او البربري - على كل إنسان غريب عن روما.. ومن ثم أطلقوا اسم "أفريقيا" على تونس عندما هاجر إليها بعض جنودهم القدامى واستعمروها. ■

— ما هو أكثر الاسماء شيوعا في العالم ؟

= اسم محمد ومحمود .. يصل عدد من يطلق عليهم هذا الاسم أكثر من ١٢ مليون نسمة .. واذا أخذنا في الاعتبار اسم الاب والجد فان عدد من يوجد في اسمهم المركب اسم محمد أو محمود يزيد على ٥٠ مليون نسمة .

س : الشاعر الانكليزي بايرون - الأديب العربي الجاحظ -
 الطاغية النمري تيمورلنك - الرئيس الأميركي روزفلت -
 العسكري الفرنسي نابليون... من منهم كان اعرج؟
 ★ بايرون فقط كان اعرج.
 ★ بايرون وتيمورلنك.
 ★ بايرون والرئيس روزفلت.

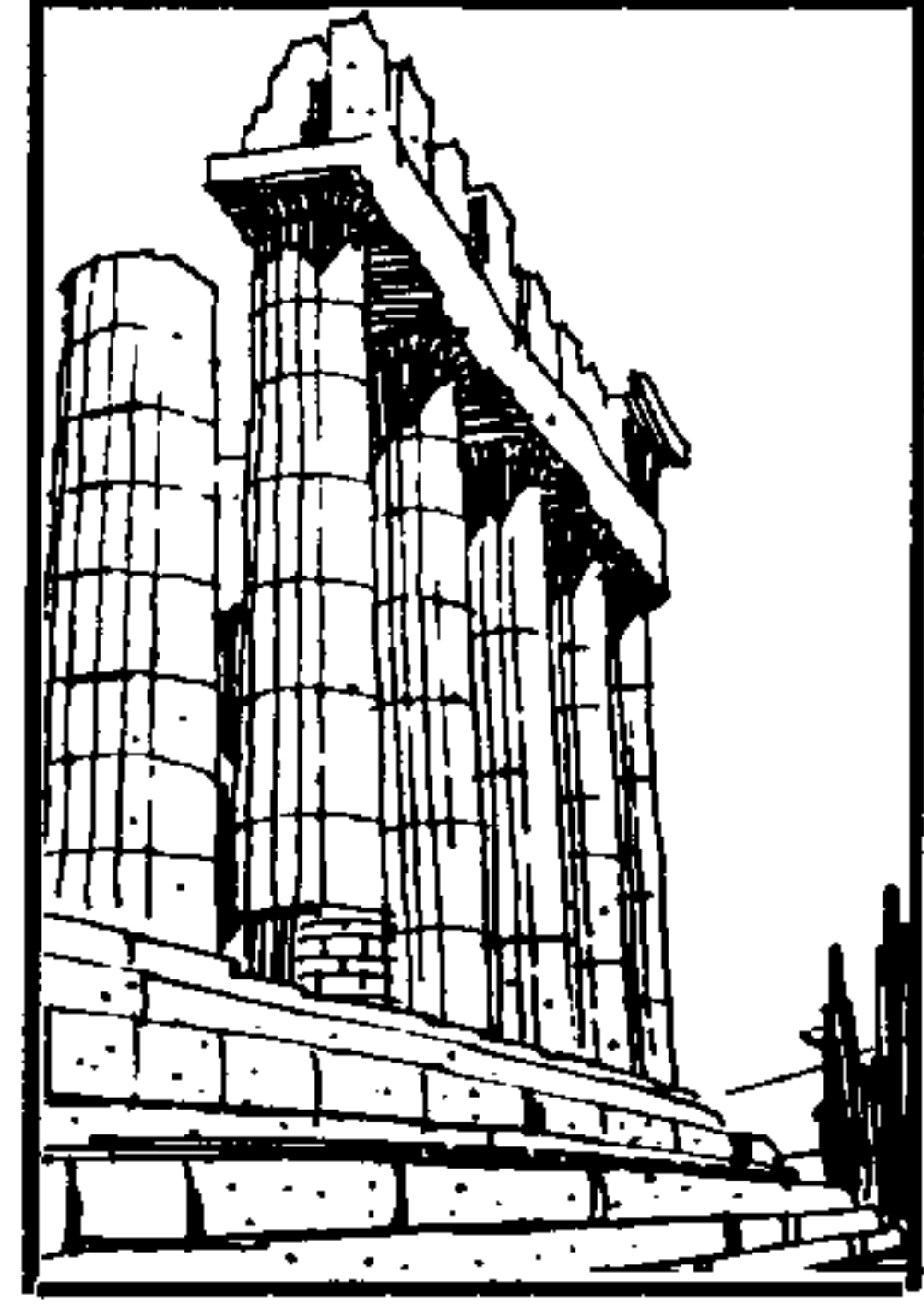

ج : كل من بايرون وتيمورلنك كان اعرج. ■

لورد بكايرون

عاش حياته نهبا لصراع نفسي مرير، صراع بينه وبين
 نفسه، صراع بينه وبين المجتمع حوله، فقد ولد بقدم
 مشوهة، الأمر الذي ضرب نطاقا بينه وبين المجتمع وجعله
 يحس بفاجعة مصير في الحياة الدنيا لم يكن له يد في
 تديره.

بدأ بايرون بضرب في آفاق المجد، فكانت له في أوروبا
 صولات وجولات في ميدان الفكر والحرية، فناصر
 قضية الحرية في اليونان وإيطاليا وفرنسا، ولع اسمه كأعظم
 مفكر حر في أوروبا وسمى إليه العظماء نساء ورجالا
 يخطبون وده، وأصبح بايرون في أوروبا - حيث كان
 للأديب أو المفكر الحر مكانة مرموقة على عكس الحال
 في انكلترا - أصبح نجماً متألقاً، لا يذكر اسم نابليون
 في الميدان العسكري الا ويذكر معه اسم بايرون في الميدان
 الاجتماعي والأدبي. ولقد أعجب هو بنابليون وتغنى
 بانتصاراته، ورأى فيه أملاً جديداً للإنسانية ولكن هزيمته
 في «واترلو» أصابته بخيبة أمل مريرة، واذ ذاك لجأ الى
 الطبيعة اذ وجد فيها أملاً لا يتبدد وزاداً لا يغيض،
 فالابطال والعظماء يتساقطون في الميدان واحداً بعد الآخر
 ولكن الطبيعة باقية ما بقي الزمان، وهي - عدا ذلك -
 خير رفيق إذا عزَّ الرفاق، وها هو - في مقاطع من قصيدة
 تشايلد هارولد يتغنى بالبحر ويرى فيه صديقاً راسخاً لا يغيث
 ولا يغيض ولا يدركه فناء...

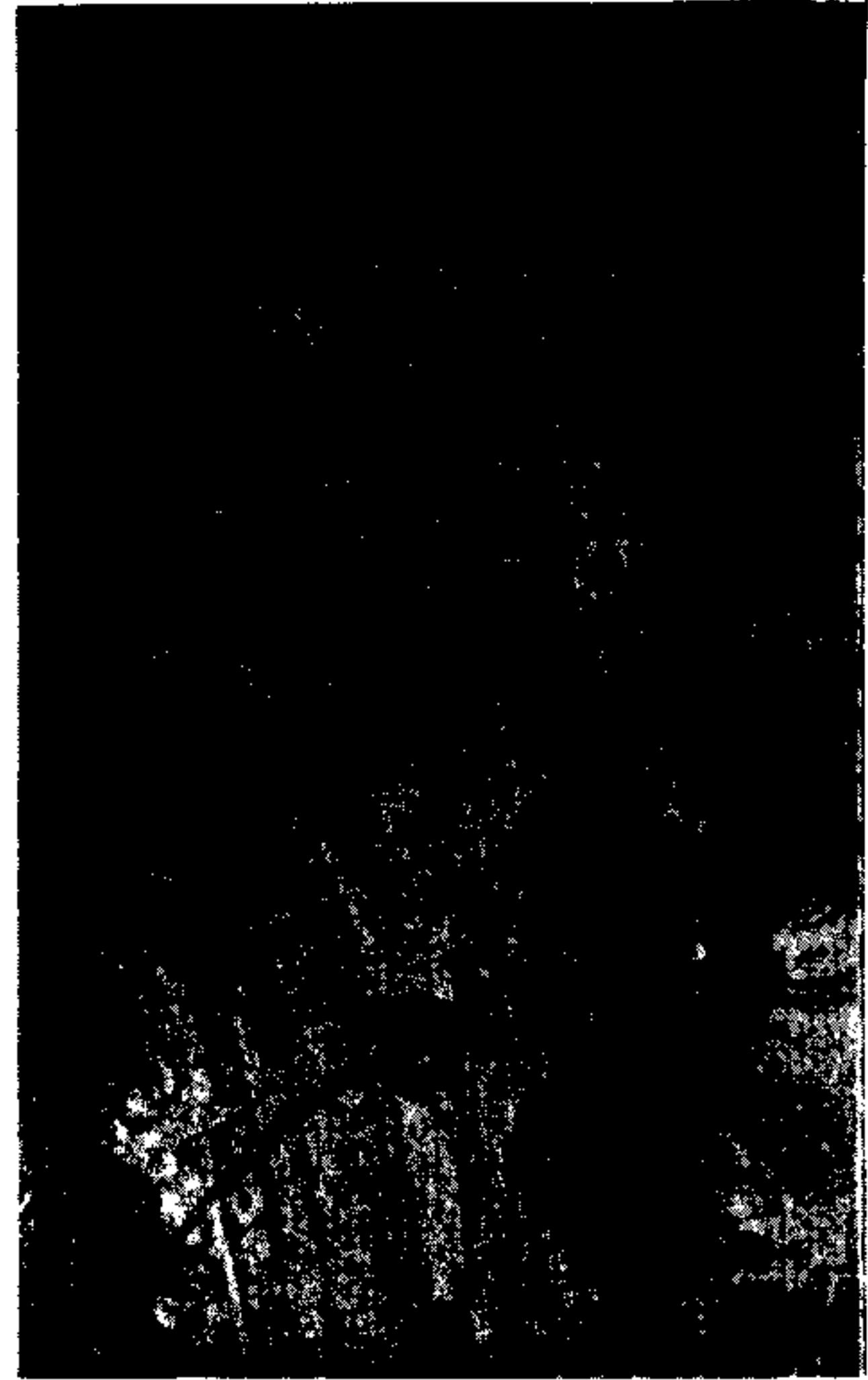

يا طيب عيش بين غاب موحش

أو فوق شط مقفر

في رفلة من لا بشر...

في رفلة البحر العميق وسحر موسيقى الهدير صاحب

الناس خلاني ولكن الطبيعة لي خليل أقرب

ولكم اتيق من الحياة لأختلي

بالكون في وله فيخلق بي الفؤاد خفوقا

يعيا البيان به فليس يطاوله

وأنا أنوه به فما أقوى على كتمانهِ ...

...

فلتصطلق يا أيها البحر البعيد الغور تمنعني في الغموض

بصفحة زرقاء

فلتصطلق: كم في عبابك من اساطيل هزأت بها

ان يعث الانسان بالارض

فحدود رفته الى الشط

وبسطت انت يدك فوق الماء

فأحلت ما يجري عليه حطاما

حتى انا لم يبق غير الناس فوقك طافيا

تهوى بهم فقاعة لقاعة للقا

تهوى فلا قبر ولا كلن ولا دقات ناقوس

واها وما يدري بهم احد

...

ما داس تط عليك انسان باقدام

وسهولك الزرقاء لم تك مغنا للطامع

سرعان ما ترغى فتنفذ عنك كل دخيل

وتفور تهزأ بالجبايرة الطغاة وبأسهم

وهم الألى عبثوا بدنيا الارض فهي حطام

تلقبهم في البحر اشتاتا

وتردهم بدنا على الزبد

يعوون بالشكوى المريرة للسماء

تلقبهم في مرقا أو في خليج دان

وردهم للأرض متواهم

...

تزلزل الدنيا بها امما

فانا السلاطين العتاة بها تميد عروشهم

وبوارج صيغت من الفولاذ

حملت لصانعها من الانس

وهو الذي من طينة صنعا

لقبا يتيه به غريرا

فهو الامير على البحار

والامر السلطان في يوم الوغى

فعباك الفوار ليس يبالي

ان كان يطوي بين لجه اساطيلا كارمادا

تزهو بقوتها

أو انه يطوي ذخائر لندنا

...

كم دولة قامت ودالت في شواطيك

وبقيت وحدك صامدا للدهر

ما قرطاجنة أو اشور في زمانهما

أو دولة الاغريق أو روما

الا صنائع من نداد

سيان في ايام سؤدها

أو تحت حكم المستبد الطاغية

حين استكانت للدخيل وللأجير أو أذعنت للبربري

حتى انا انهارت وجفت ارضها

اضحت مراهها يبابا بلقما

وبقيت انت فما عنوت لعاديات الدهر...

ما غضنت منك الجبين النازلات

فما برحت تمج من ازل الى ابد

...

يا بحر وجهك شف عن باربه

من خلل العواصف وهي تزار أو تهب تانيا

او في النسائم والزواجع والرياح السافية

في القطب للجا او بملتهب البقاع تجيش مضطربا

تساقب بضمك الجلال فلا حدود ولا نهاية ..

معنى الخلود يشع منك

فلأنت متكأ لعرش لا نراه، على الزمان مقيم

صنعت يدك زواحف البحر الضواري من حشاك من

مشاشك والوحل

واتك عانية الخطى كل البطاح

لما جلست على الفضاء بلا شريك

بمضي الزمان وانت باق لا تفيض ولا يفيض الرعب يهدر

منك اهوالا

ومذاك كالأبد السحيق فلا مدى لك أو قرار.



س : في القرن الثاني للهجرة اكتشف العبقري العربي (الخليل بن احمد الفراهيدي) اوزان الشعر العربي، وسماها (بحور الشعر).. ورغم كل الدراسات والاجتهادات التي تلتها فان اوزان الشعر العربي لم تزد عن ١٦ وزنا.

والموشحات الاندلسية، هذا الفن الغنائي العربي الرائع، هي شعر، فعلى كم وزن كتبت الموشحات؟

★ لا حصر لعدد اوزان شعر الموشحات

★ عدد اوزان الموشحات لم يزد عن عدد اوزان الشعر العربي، اي ١٦ وزنا.

★ عدد اوزان شعر الموشحات بلغ ١٤٦ وزنا حسب دراسة المستشرق الالماني هارتمان



ج : للموشح موازين خاصة . يقول ابن سناء الملك في موضوعها ما يلي : « والموشحات تنقسم الى قسمين الاول ما جاء على اوزان شعراء العرب والثاني ما لا وزن له والموشحات المنظومة على الاوزان الفراهيدية يعتبرها الوشاحون من النوع المزدول المخذول وهي أشبه بالخمسآت منها بالموشحات . ولا ينظمها الا الضعفاء من الشعراء . ومع ذلك فانا نجد بعض الموشحات موزونة على التفاعيل الفراهيدية وتعتبر من اشهر الموشحات كموشح لسان الدين الخطيب المشهور ، وهو من بحر الرمل :

جاءك الغيث انا الغيث هما
يا زمان الوصل بالاندلس

واما الموشحات التي خرجت عن الاوزان الفراهيدية فهي كموشح « صبرت والصبر شيمة العاني ، ولم اقل للمطيل هجراني معلمي كفاي » . وهذا الموشح من وزن المنسرح وقد خرج عن الميزان (معني كفاي) فجبر هذا الكسر بكلمات « لا لا » فاصبح الميزان هكذا لا لا معذ - ذبي كفى - في لا لا فاستقام الوزن ونعود نقول ان الموشح وجد لينشد ويعنى وكما يظهر ان كلمات (يا لا لا لي) في غناء الموشح ليست للترنم وانما لجبر الكسر الذي خرج عن الاوزان العروضية المألوفة . اما عدد اوزان الموشحات فلم نجد لها حصراً لان حرية النظم وجدت بوجودها وانطلق الوشاحون بها من قيود الاوزان الفراهيدية . وقد حاول المستشرق الالماني هارتمان في كتابه القديم عن الموشح حصر اوزانه بـ ١٤٦ وزناً مقتبساً من بحور الشعر الستة عشر وحصرها شاعر آخر بمئتي وزن . ولكن الدكتور جودت الركابي رد في كتابه الادب الاندلسي على هذه المحاولة وقال ان هنالك موشحات تشذ عن الاوزان التي ذكرها هارتمان ولا تخضع لها . ومعنى ذلك ان اوزان الموشحات ظلت مكشوفة لا حصر لها ولا شك ان هذا الرد صحيح ومعقول . لان كل من يحاول دراسة هذه الاوزان يجد صعوبة في حصرها .

ويقال للموشح ايضاً التوشيح اشتقاقاً من معنى الوشاح . والوشاح بمعناه اللغوي هو شبه قلادة من نسيج مرصع بالجواهر تلبسه النساء وجمعه وشح مثل كتاب وكتب . وتوشح بثوبه اي ادخله تحت ابطه الايمن ثم القاه على منكبه الأيسر ويقال ايضاً موشح اذا كان الثوب موشى ببعض التريينات .

والقاعدة في صياغة الموشح هي أولاً ان يكون معنى اول البيت دالاً على قافيته . ويصفه الرافعي في كتابه الادب العربي بقوله : « فينزل فيه هذا المعنى بمنزلة الوشاح » ، كما ينزل اول الكلام وآخره منزلة محل الوشاح من العائق والكشع اي اعلى الصلب . ظهرت الموشحات الاندلسية

في عهد الدولة المرانية اول موجد لها على رأي ابن خلدون هو مقدم بن معافر الفريري من شعراء الامير عبد الله ابن محمد الرواني في الربع الاخير من القرن الثالث الهجري في عهد الخليفة عبد الرحمن الناصر المتوفى عام ٩٤٠ ميلادية . ويقول ابن بسام في « الذخيرة » ان اول من صنع اوزان الموشحات واخترع طريقته هو محمد بن محمود القبري الضرير . وقيل ان ابن عبد ربه صاحب العقد الفريد كان اول من سبق الي هذا النوع من النظام التوشيجي . ويقول آخر بان الموشحات من صنع التروبادور والتروفير ولكن الرأي الاخير غير وارد لان الموشحات وجدت في القرن التاسع الميلادي بينما ظهر التروبادور والتروفير في مطلع القرن الثاني عشر الميلادي . واعتقد ان اسبقية التاريخ بنيف وثلاثة قرون تقريباً عن تاريخ التروبادور كافية للرد على هذا الرأي وما لا شك فيه ان شعراء التروبادور هم الذين اقتبسوا خصائص الموشح الاندلسي وادخلوه الى فنونهم الشعرية . ويقول المستشرق نيكلسون « ان الموشحات فن عربي ترجع اصوله الى الشعر التقليدي العربي وحده » .

والموشح كما حدده ابن سناء الملك هو كلام منظوم على وزن مخصوص ويتألف في الاكثر من ستة اقفال وخمسة ابيات . ويقال له التام . واذا لم يستهل بقفل يقال له الاقراع . فالتام ما ابتدئ به بالاقتال والاقراع ما ابتدئ بالايات . والقفل يتردد في الموشح ست مرات وفي الموشح الاقراع خمس مرات . والايات هي القسم الثاني من الموشح التي تلي الاقتال وتكون مفردة او مركبة ويلزم في كل بيت منها ان يكون متفقاً مع بقية ابيات الموشح في وزنه وعدد اجزائه على ان تختلف قوافي كل بيت عن الآخر . كما يجب ان تختلف عن قوافي القفل ويتألف البيت من شطرين او ثلاثة اشطار في حالته الطبيعية واقصى حدوده خمسة اشطار . والجزء من البيت قد يكون مفرداً او مركباً والمركب يتألف عادة من فقرتين او ثلاث فقرات او ثلاث فقرات ونصف . وقليلاً ما يتألف من اربع فقرات . وينتهي كل موشح بالخرجة وهي عبارة عن القفل الاخير من الموشح

ويقال ان الموشح وجد ليغنى ولا تستقيم اوزانه الا بالغناء وكلمة الانشاد في اللغة العربية تعني التلاوة او الغناء معاً . فيقال ان الشاعر الفلاني انشد القصيدة اي تلاها والمنشد الفلاني انشد القصيدة اي غناها وما زلنا متأثرين في تلك الاصطلاحات القديمة القاضية بدمج الشعر بالموسيقى والغناء حتى يومنا هذا . وقال المتنبي في هذا المعنى .

وما الدهر الا من رواة نصالسيدي
الا قلت شعرا اصبح الدهر منشدا

س : البريد هو المراسلات .. البوسطة .. فما هو اصل هذه الكلمة ... ولماذا اطلقت على التراسل .. ؟
 * اصل الكلمة فارسي وهو (بريدَه نَم) اي الذيل المقطوع لان البغال التي كانت تستعمل لنقل الرسائل كانت مقطوعة الذيل للعلامة على انها بغال البريد ..
 * الكلمة عربية اصيلة ومشتقة من البُرْدَة اي العباءة ... لان الرسل الذين كانوا يحملون الرسائل من بلد الى اخر كان عليهم ان يلبسوا بُرْدَة حمراء للدلالة عليهم .
 * البريد كلمة اصلها فرعوني قديم ... مشتقة من اسم ورق البردي الذي كان يستعمل للكتابة ... فكانوا يقولون ارسلت له برديّة اي ارسلت له رسالة مكتوبة على ورق البردي ..



ج — الكلمة عربية الاصل مشتقة من البُرْدَة اي (العباءة) لان الرسل الذين كانوا يحملون الرسائل من بلد الى اخر كان عليهم ان يلبسوا بُرْدَة حمراء للدلالة عليهم ... والبريد هو (الرسول الذي يحمل الرسائل) .. قال الرسول (صلمع) : « اذا ابردتم الي بريدا فاجعلوه حسن الوجه والاسم » وكانت كلمة (بريد) تستعمل ايضا كقياس للمسافة فهي فرسخان وقيل ٤ فراسخ والفرسخ حوالي ٣ اميال (والميل = ٤٠٠ ذراع) .

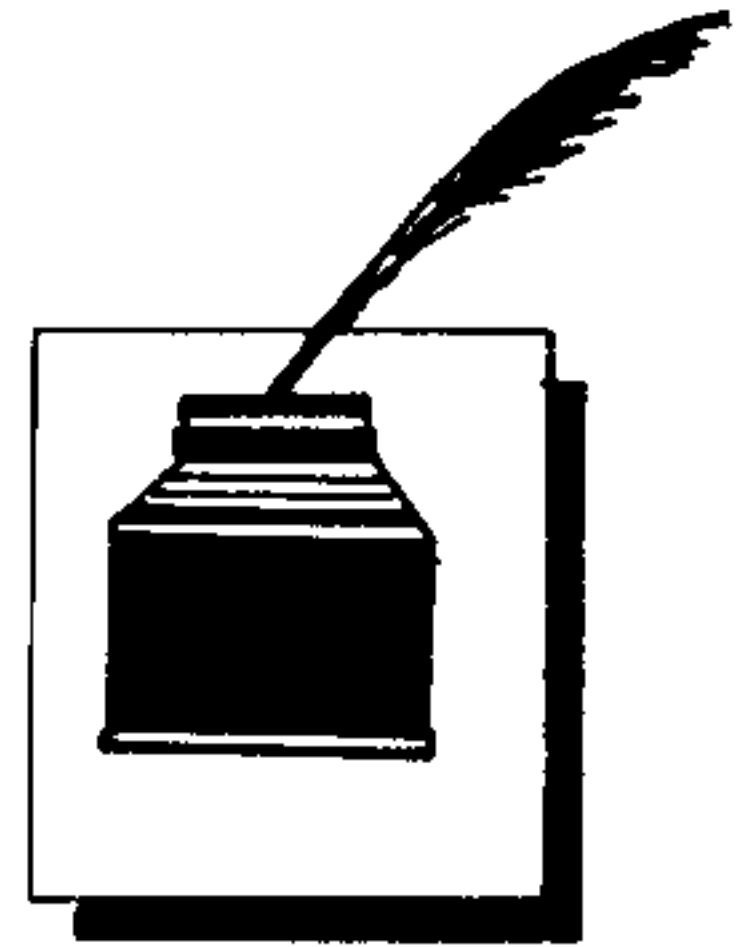

اشعب في ضيافة صديق

● نزل اشعب بصديق له ، فقدم له اربعة ارغفة .. وذهب ليحضر له لحما ، ولما رجع وجده قد اكل الخبز ، فذهب واتى بخبز فوجده قد اكل اللحم ، ولما ساله : اين مقصدك ؟

قال اشعب : الى الشام ..

قال الرجل : ولماذا ؟

قال اشعب : بلغني ان بها طبيبا حانقا في الامعاء ،

واتا منذ وقت ، قليل الشهوة للطعام .

فقال الرجل : ان لي اليك حنجة ..

قال اشعب : وما هي .. ؟

قال : اذا ذهبت واصبحت معتك فلا تجعل رجوعك

علينا !



جبل التوباد

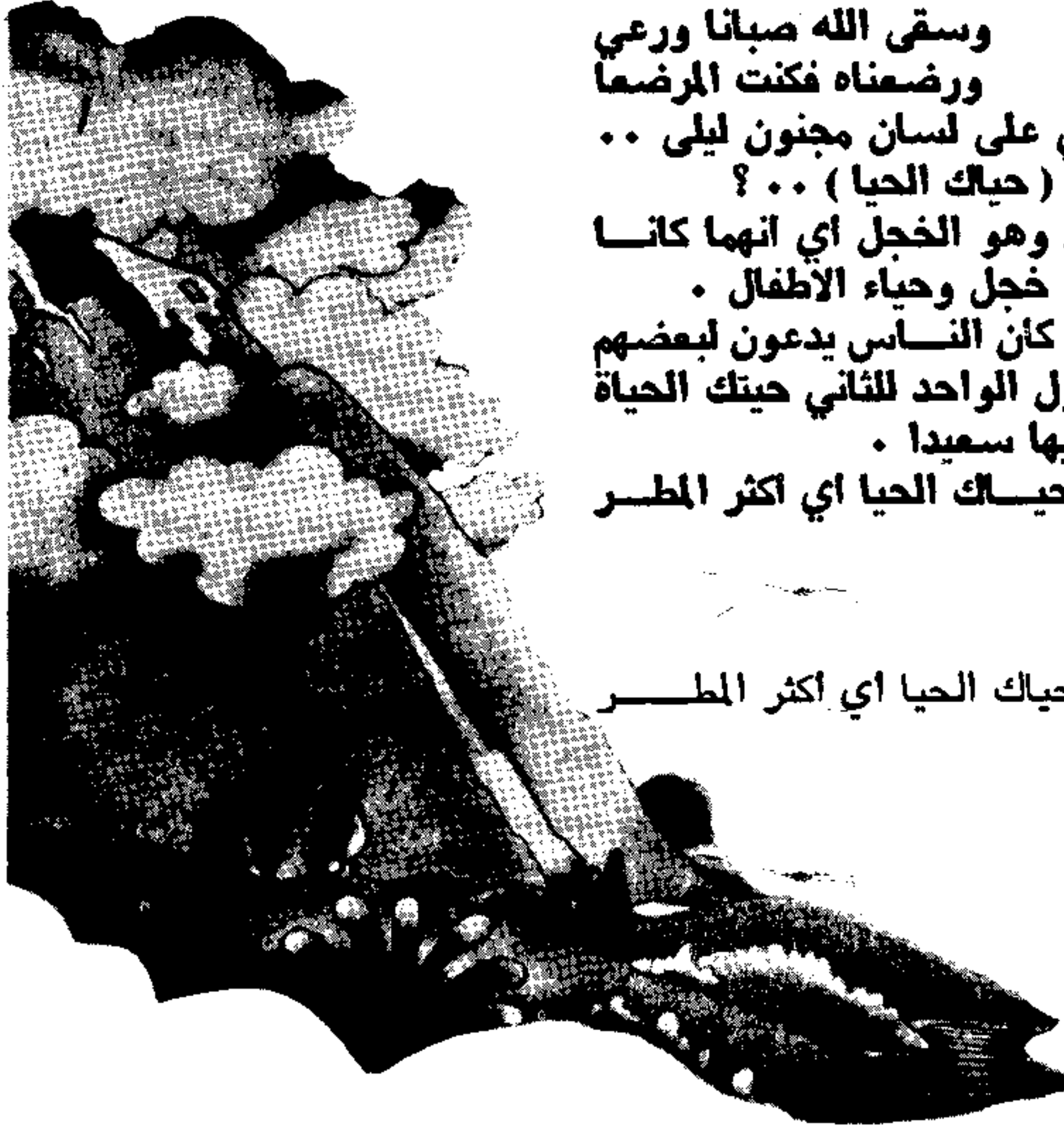

س :

جبل التوباد حياك الحيا
فيك ناغينا الهوى في مهده
وسقى الله صبانا ورعي
ورضعناه فكنت المرضعا
من اجمل ما نظم احمد شوقي على لسان مجنون ليلى ..
ولكن ماذا عنى شوقي في قوله (حياك الحيا) .. ؟
* (الحيا) اختصار للحياء وهو الخجل اي انهما كانا
يلتقيان على جبل التوباد وبهم خجل وحياء الاطفال .
* (الحيا) هي الحياة ولقد كان الناس يدعون لبعضهم
بطول البقاء وطول العمر فيقول الواحد للثاني حيتك الحياة
اي استقبلتك الحياة ودمت فيها سعيدا .
* (الحيا) هو المطر .. وحياك الحيا اي اكثر المطر
والغيث عندك وفي ارضك .

ج - (الحيا) هو المطر .. وحياك الحيا اي اكثر المطر
والغيث عندك وفي ارضك .

حي المنسازل ، اذ لا نبتغي بدلا
بالدار دارا ولا الجيران جيرانا
يا لبيت ذا القلب لاقسي من يعالله
او ساقينا ، فسقاه اليوم سلوانا
لا بارك الله في الدنيا اذا انقطعت
اسباب دنياك من اسباب دنيانا
ان العيون التي في طرفها حور
قتلننا ، ثم لم يحيين قتلانا
يصرعن ذا اللب حتى لا حراك به
وهن اضعف خلق الله انسانا
يا جبذا جبل الريان من جبل
وجبذا ساكن الريان ، من كانا
وجبذا نفحات من يمانية
تاتيك من قبل الريان احيانا

((ديوان جرير))



س : كلمة ترسنة تستعمل في بعض الدول العربية خاصة مصر لاجواض بناء السفن . فما اصلها ؟ . . .
 * اصلها فرنسي من كلمة ارسنال واخذها عنهم ايضا الانكليز .

* اصلها اسباني (من كلمة دارسنال) فاسبانيا كانت في يوم من الايام اكبر قوة بحرية في العالم . وانتشرت التعابير الاسبانية البحرية في معظم انحاء العالم واخذها العرب عنهم .

* اصلها عربي . . (دار الصناعة) واخذها الاسبان عن العرب وحرفوها فسموها (دار سنال) ثم اخذها الاتراك عنهم وسموها ترسنة . . واستعملها العرب كما وصلتهم متكرة من الاتراك .

ج : الكلمة اصلها عربي وحرفها الاسبان عن (دار الصناعة) ونقلها الاتراك واستعملوها كما استعملها العرب بصورتها المتكرة .

مولع بالحيوانات

كانت اول حديقة حيوان انشئت في اوربا خلال العصور الوسطى هي حديقة فريدريك الثاني ملك صقلية . . واكثر محتوياتها اهديت اليه . . ومن بينها اسود وفيلة وفهود وجمال وعصافير . . وبلغ من شغف فريدريك بعلم الحيوان ان وضع بنفسه كتابا عن الصيد والقنص . وترجم كتاب ارسطو في علم الحيوان ، وما يذكر انه اهدى الى هنري الاول ملك انجلترا ثلاثة فهود هي التي اتخذ منها شعاره الملكي . . . ووضعت هذه الفهود في برج خاص . . من برج لندن المشهور . .

لغتنا العربية

كثير من المفردات التي نستعملها في لغتنا العربية مأخوذة أو محرفة عن أسماء اجنبية . . مثلا راديو — تلفزيون — بنطلون . . الخ . كما ان اللغات الاوروبية اخذت من اللغة العربية عددا كبيرا من المفردات العربية مثلا كلمة قهوة العربية انها بالانجليزية (كوفي Coffee) وبالفرنسية (كافي Cafe) ولو رجعت الى معجم انجليزي لوجدت انه يذكر ان هذه الكلمة اخذت عن اللغة التركية وعن اللغة العربية .

خذ ايضا كلمة شراب وهي بالانجليزية (سيروب Syrup) . كذلك استعمل الانجليز في معاجمهم كلمة (شربت Sherbet) بمعنى شربات ، وقالوا انه شراب شرقي منعش من عصير الفواكه .

والكروياء اخذت ايضا الى اللغة الانجليزية وصارت تلفظ كراوى وتكتب Caraway . وكلمة اريكة او صوفا العربية انتقلت الى الانجليزية لتلفظ Sofa وتستعمل لنفس الغرض وتدل على نفس الشيء .

وهناك كلمة ((القبة)) العربية نقلها الاسبان واسموها ((الكوفا)) ونقلها عنهم الانجليز واسموها ((الكوف))

Alcove . وكذلك كلمة (كهف) صارت عندهم Cave وقد اخذت كلمة موصلين ، التي نلفظها نحن العرب كما يلفظها الانجليز تماما ، وتعني القماش القطني الرفيع او الشاش ، من اسم مدينة الموصل بالعراق . ويكاد اللفظان الفرنسي والاطالي يتسابهان اللفظ العربي ايضا .



تحريم الخمر

امتحان

● كان يحيى بن اكرم يمتحن من يريدهم للقضاء فقال لرجل رشع لمنصب القضاء : ما تقول في رجلين ، زوج كل واحد منهما الآخر امه فولد لكل واحد من امراته ولد . ما قرابة ما بين الولدين ؟ فلم يعرفها فقال له يحيى : كل واحد من الولدين عم الآخر لامه .

س : في تحريم الخمر نزلت في القرآن الكريم ثلاث آيات كريمة حرمت الخمر على مراحل .. وكانت آخرها : « يا ايها الذين آمنوا انما الخمر والميسر والانصاب والازلام رجس من عمل الشيطان فاجتنبوه لعلكم تفلحون » .
فما هما الايتان الكريمتان اللتان نزلتا قبل هذه الآية في تحريم الخمر ؟

ج : الاولى (يسألونك عن الخمر والميسر قل فيها اثم كبير ومنافع للناس واثمها اكبر من نفعها)
سورة البقرة آية (٢١٩) .
والثانية : « يا ايها الذين آمنوا لا تقربوا الصلاة وانتم سكارى حتى تعلموا ما تقولون » .
سورة النساء آية (٤٣) .

ان كثيرا من هذه الكلمات اخذها الصليبيون عن العرب أثناء الحروب الصليبية . وقد نقل الصليبيون عن العرب استعمال طواحين الهواء وكان العرب بدورهم قد اخذوها عن الفرس وعربيات اليد ذات العجلة الواحدة التي نقلها العرب عن الصينيين .

كان الرومان واليونان يستخدمون حروف الابجدية في حساب الاعداد المختلفة . وقد كان الحساب بهذه الطريقة صعبا . وكان العرب قد اخذوا عن الهندوس حينما احتلوا ما يعرف الان « باكستان » الارقام المسماة بالارقام العربية وهي تسعة 123456789 وما زالت تستعمل في شمال افريقيا . اما الصفر فقد اخترعه العرب في وقت لاحق وصفر (وهي بالانجليزية زيرو Zero) معناها خال . وعن العرب اخذ الاوروبيون طريقة الحساب السهلة باستخدام الارقام بدلا من الحروف .

وقد جعلت الارقام العربية التجارة اكثر سهولة . ومما زاد في تسهيلها ايضا اختراع عربي اخر هو الشيك (الصك) الذي يلفظه الانجليز تشيك . والشاه مات في لعبة « الشطرنج » حرفت الى الانجليزية وصارت تلفظ تشيك ميت .

وثمة كثير من الادلة على ان العرب اثروا على الحضارة الأوروبية .

Caraway
Cave
SANIR
Syrup
قهوة (Coffee)
شراب

س : من أغرب أسماء الفواكه عند العرب هو (يوسف أفندي) الذي أطلق على (المندرين) والمعروفة بهذا الاسم علمياً في معظم أنحاء العالم . . . فما سبب تسمية المندرين باسم (يوسف أفندي) عند العرب . . ؟

* أطلق عليها هذا الاسم الأتراك . . فعندما عرف الأتراك هذه الفاكهة ووجدوها أحلى من البرتقال الحامض . . . وشكلها أجمل من بقية الحمضيات . . شبهوها بانها بين الحمضيات مثل سيدنا يوسف بين الرجال (لجماله الخارق) وحرف الاسم الى (برتقال يوسف أفندي) أي البرتقال الحلو مثل سيدنا يوسف .

* هو اسم تركي . . . ولكن سمي بهذا الاسم لان الذي عرف الأتراك بهذه الفاكهة رحالة برتغالي اسمه سينيور جوزيف وترجموها الى (يوسف أفندي) .

* لان اول من احضر المندرين الى العالم العربي رجل مصري اسمه يوسف أفندي وكان صاحب أطيان ومزارع . . . وصعب على الناس تذكر اسمه الاصلى (مندرين) فسموه برتقال يوسف أفندي . . .

ج — لم تعرف أوروبا المندرين (يوسف أفندي) قبل عام ١٨٠٥ . . ولقد احضرها الى أوروبا رجل انكليزي اسمه هيوم . اما اصل اسم مندرين فهو من لغة اهل الملايو الذين سموه (مانتاري) أي الوزير . واطلق الاسم فيما بعد على مقاطعة صينية هي مقاطعة مندرين . واطلق ايضا على كبار الموظفين الصينيين لانهم كانوا يلبسون قبعات عليها زر كبير يشبه المندرين . وكانت ملابسهم ايضا بلون المندرين . . وفي البلاد العربية سمي (المندرين) باسم (يوسف أفندي) نسبة الى صاحب أطيان ومزارع مصري اسمه (يوسف أفندي) كان اول من احضر هذه الفاكهة الى الوطن العربي . . وقد صعب على الناس تذكر اسم (المندرين) فسموه (برتقال يوسف أفندي) .



دعاء اعرابي

تال الاصمى : اصابت
الاعراب مجاعة ، فمررت برجل
منهم قاعد مع امراته بقارعة
الطريق وهو يقول :
يا رب اني سائل كما ترى
مستمل شميلتي كما ترى
وشيخي جالسة كما ترى
والبطن جائع كما ترى
لما ترى يا ربنا فيما ترى !



السجن . . أو الزواج !؟

● صدم شاب بسيارته فتاة، ولما عوفيت من اصابته خيرته بين السجن أو الزواج منها ، فأثر الزواج . ولما قرأ برنارد شو الخبر علق عليه بقوله :
— لو عممنا هذه القاعدة . . لقل طيش اصحاب السيارات من الشباب والعزاب !!

طفل السكري -

س : يولد الطفل عادة ووزنه حوالي ٧رطل (٣ - ٣٥ كغم) ومن يولد قبل اكتمال النمو يكون وزنه اقل ... وصحة الام لها اثر في وزن الطفل ... فاذا كانت الام مصابة بمرض السكري ... كم يبلغ وزن طفلها ؟
 * وزن الطفل في حالة اصابة امه بالسكري يكون عادة اقل من المتوسط اي حوالي ٦ أرطال .
 * وزن الطفل الذي تلده ام مصابة بالسكري يكون أكثر من غيره ... ويصل الى ١٢ رطلا (٥ كغم) .
 * ليس هناك علاقة بين مرض السكري عند الام ووزن الطفل المولود .

أشعب ...
 على مائدة أمير
 ● حضر أشعب مرة مائدة بعض الامراء ، وعليها جدي مشوي ، فجعل أشعب يسرع في اكله فقال له الامر :
 - اراك تاكل بحدك كان امه نطحتك !
 مقال أشعب : وارك تشفق عليه كان امه ارضعتك !

ج - وزن الطفل الذي تلده ام مصابة بالسكري يكون أكثر من غيره ... ويصل الى ١٢ رطلا (٥ كغم) .

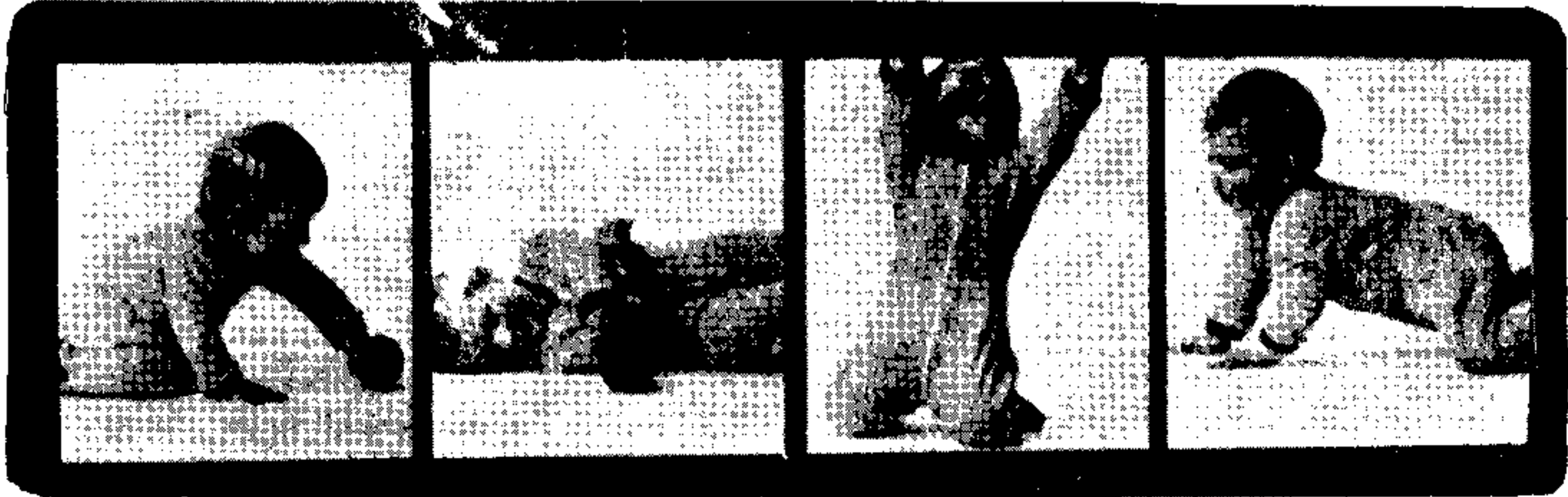

٦٩ طفلا ... والام واحدة

المرأة في التناج السنوي الواحد قد تفتح التوامين والتوائم ٣ و ٤ و ٥ ، وهذا يزيد من منتجها في العمر كله .
 والسجلات تدل على أن أكثر النساء انتاجا ، كانت امرأة روسية ماتت عام ١٨٧٠ . وقد أنتجت التوامين ، والثلاثة ، والاربعة . وبلغ عدد من انجبتهم في حياتها ٦٩ طفلا .

● ان الجسم الانساني ، جسم الانثى السليم ، على استعداد نظريا لان ينتج مرة واحدة في السنة ، وذلك من سن ١٥ الى سن ٤٥ . ولكن يراعى أن الخصوبة ما بين سن ١٥ الى سن ١٨ تضعف . وكذلك هي تضعف بين سن الاربعين وسن الخامسة والاربعين . كل هذا بصفة عامة .
 ولكن يجب ان لا ننسى ان

اي السريرين اطول

تلقت احدى شركات الاتان الخطاب التالي :
 عندما كنت في باريس منذ ايام اشتريت من محكم سرير لويس الرابع عشر ، وقد تبين لي انه قصير بالنسبة لزوجي ، ارجو ان تتفضلوا بإرسال سرير لويس الخامس عشر حالاً! المخلصة « هلين »

س : المعروف ان اول مجلس للوزراء - بالمعنى الحديث - في التاريخ هو مجلس الوزراء البريطاني الذي اصبح اداة للحكم المباشر ومسؤولا امام البرلمان، وذلك في عهد الملك جورج الاول... لكن هذا الملك كان يتغيب باستمرار عن مجلس الوزراء... لماذا؟

★ لانه كان مشغولا باموره الخاصة، يسهر الليل كله، وينام في النهار.

★ لانه، في بداية حكمه فرض على الشعب ضرائب باهظة.. فثار الشعب واشتعلت حرب اهلية كان من نتيجتها موافقته على عدم التدخل في شؤون مجلس الوزراء.

★ لانه كان لا يعرف اللغة الانكليزية.



الرئيس الأمثل

● سال عمر بن الخطاب اصحابه ان يدلوه على رجل يوليه امانة الكوفة فقيل له : « فلان » . فقال : « لا » . فقيل له : « فلان » . فقال : « لا » . فقيل له : « ما شرطك فيه » ؟ فقال : « اريد رجلا » اذا كان في الناس - وهو اميرهم - كان كانه احدهم ، واذا كان في الناس - وليس اميرهم - كان كانه اميرهم . »

خصال اربع

★ عن علي بن ابي طالب رضي الله عنه قال: من اعطى اربع خصال فقد اعطى خير الدنيا والاخرة وفاز بحفظه منهما: ورع يعصمه عن محارم الله، وحسن خلق يعيish به في الناس، وحلم يدفع به جهل الجاهل، وزوجة سالحة تعينه على مر الدنيا والاخرة.

ج - كان الملك جورج الاول يتغيب عن حضور جلسات مجلس الوزراء البريطاني لانه لا يعرف اللغة الانكليزية.

فعند وفاة ملكة بريطانيا، سنة ١٧١٤، لم يكن للعرش الانكليزي وارث سوى الامير جورج الالماني ابن الملكة صوفيا حفيدة جيمس الاول ملك انكلترا، وكان الامير جورج يومئذ حاكما على هانوفر بالمانيا. ولذا دعي لارتقاء العرش باسم جورج الاول. وبذلك انتقل العرش الى بيت «هانوفر» الالماني وظل فيه حتى اليوم، مع تعديل بسيط، هو انه تم تغيير اسم «هانوفر» الى «وندسور» عام ١٩١٧ خلال الحرب العالمية الاولى مراعاة للشعور العدائي نحو المانيا.

ونظرا لجهل هذا الملك اللغة الانكليزية كان يحاول التكلم مع الوزراء باللغة اللاتينية التي لم يكن يجيدها يضاف الى ذلك افتقاره الى الشيء الكثير من الحزم والمقدرة. وقد كانت تلك العيوب ذات اثر مهم في تاريخ انكلترا. فقد استقل اولئك الوزراء بالامر وكونوا منهم مجلس وزراء «كابينيت». ولعدم فهم الملك جورج مناقشاتهم كان لا يحضر جلساتهم. واصبح هذا تقليدا لمن تولى بعده من الملوك. وبالتدريج انتقلت السلطة الى الوزراء واصبحوا الهيئة القابضة على السلطة الفعلية ما داموا حائزين على تأييد البرلمان. ■

غولدا مائير



س : من اكبر التناقضات التي قام عليها الكيان الصهيوني في فلسطين ان قوى الغدر والعدوان قامت بطرد سكان فلسطين العرب الاصليين لتستجلب مكانهم سكانا يهودا من مشارق الارض ومغاربها... حتى ان غولدا مائير رئيسة وزراء الكيان الصهيوني في احلك فترات التاريخ العربي الحديث لم تكن من مواليد فلسطين.. فاين ولدت ومن اين جاءت الى فلسطين؟

★ غولدا مائير المانية الاصل. واسمها يؤكد ذلك. وهي من مواليد مدينة فرانكفورت. وقد هاجرت منها الى فلسطين قبل العهد الهتلري.

★ غولدا مائير من مواليد روسيا. وقد اراد الاتحاد السوفياتي بعد الثورة البولشفية ان يجمع كل اليهود الروس في مقاطعة خاصة في اواسط اسيا، ليخلص المجتمع من شرورهم، فهاجرت غولدا مائير إثر ذلك الى اميركا، وهناك تزوجت ثم جاءت الى فلسطين عام ١٩٢١.

★ غولدا مائير من يهود رومانيا. ولدت في بوخارست وفيها نشأت الى ان بلغت سن الشباب فهاجرت الى فلسطين عام ١٩٢٢.



ج : غولدا مائير من يهود روسيا. وقد هاجرت منها الى اميركا. وهناك تزوجت ثم جاءت الى فلسطين عام ١٩٢١.. ويقدر عدد اليهود في العالم بحوالي ١٢ مليوناً، اكثرهم توجد في:

٥٧٢.٠٠٠	الولايات المتحدة الامريكية
٢٤٨٦.٠٠٠	الاتحاد السوفيتي
٢٢٩٩.٠٠٠	اسرائيل
٥٢.٠٠٠	فرنسا
٤٥.٠٠٠	بريطانيا
٤٥.٠٠٠	الارجنتين
٢٧٥.٠٠٠	كندا
١٣.٠٠٠	البرازيل
١٢.٠٠٠	رومانيا
١١٦٦٦٦	جنوب افريقيا
٢٥.٠٠٠	المغرب
١٢.٠٠٠	العراق
٨.٠٠٠	مصر
٥.٠٠٠	اليمن
١٢.٠٠٠	تونس
١٥.٠٠٠	الجزائر

إيطاليا

س : في شبه الجزيرة العربية أكثر من دولة.. وفي شبه جزيرة
إيبيريا دولتان هما إسبانيا والبرتغال.. فما هي الدول الموجودة في
شبه جزيرة إيطاليا؟

★ في شبه جزيرة إيطاليا لا يوجد إلا دولة إيطاليا.

★ في شبه جزيرة إيطاليا دولتان هما: جمهورية إيطاليا ودولة
الفاتيكان.

★ فيها ثلاث دول: جمهورية إيطاليا، دولة الفاتيكان، جمهورية
سان مورينو.

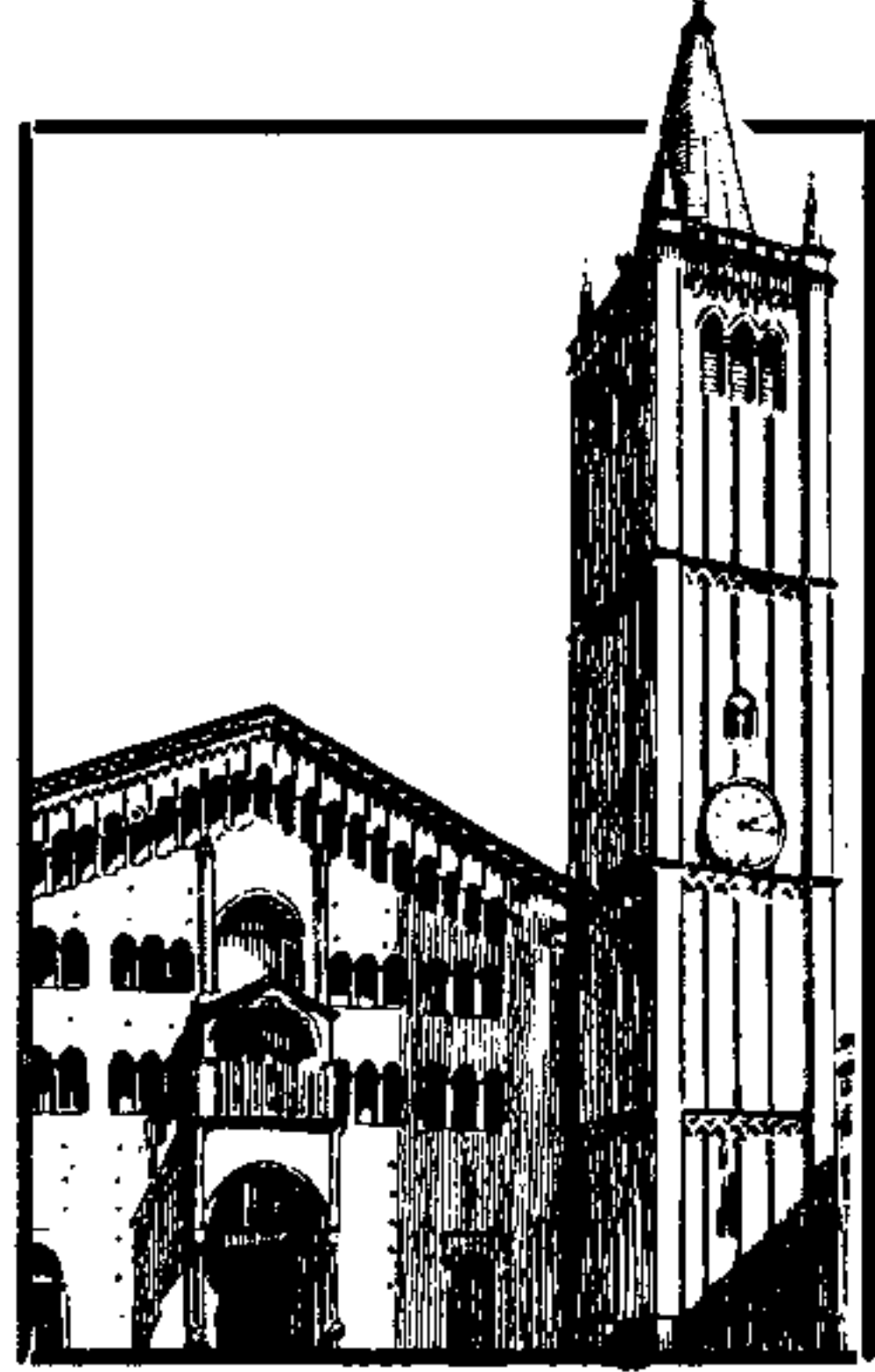

ج : في شبه الجزيرة الإيطالية ثلاث دول: جمهورية إيطاليا، ودولة الفاتيكان،
وجمهورية سان مورينو وهي دولة صغيرة جدا لا يزيد عدد مواطنيها عن ١٧
ألف نسمة.. ويقال إنها أقدم دولة في أوروبا، إذ يرجع تاريخها إلى القرن
الرابع. ■

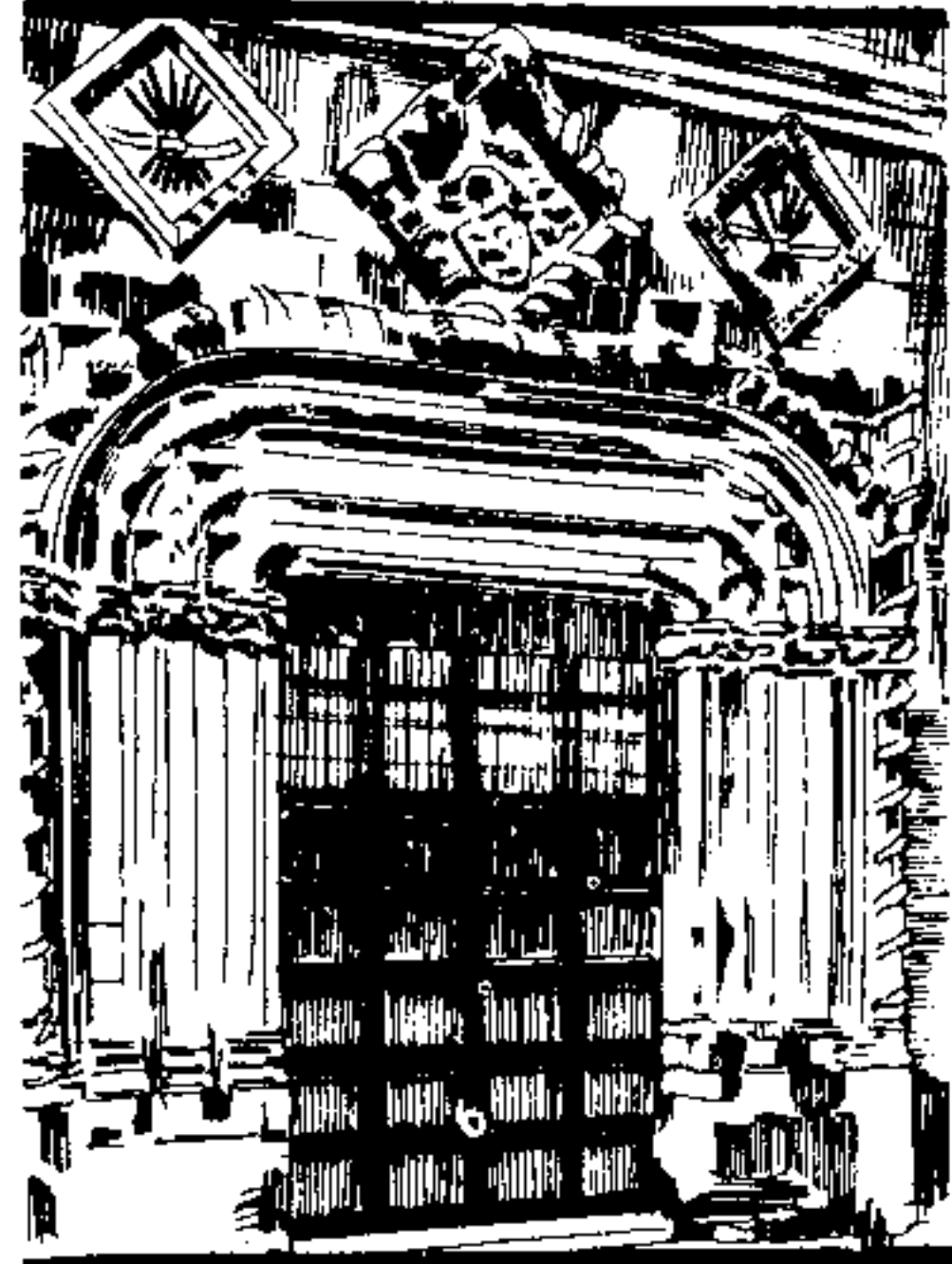

نحات



س : سيدنا ابراهيم عليه السلام، والفيلسوف اليوناني سقراط، وبوذا مؤسس الديانة البوذية : ثلاثة رجال من المشاهير.. من منهم كان في صباه يعمل مع ابيه في صنع التماثيل والاصنام؟

★ سيدنا ابراهيم فقط.

★ سيدنا ابراهيم وسقراط.

★ سيدنا ابراهيم وسقراط وبوذا. كل منهم كان في صباه يساعد اياه في صنع التماثيل والاصنام.

كان سيدنا ابراهيم في صباه يساعد اياه النحات في صنع التماثيل والاصنام . ثم ما لبث بعد ان هداه الله ان اصبح اشهر محطم للاصنام في التاريخ . وكان سقراط ايضا ابن نحات ومساعد له .



اشترك في تقديم برنامج سين جيم الدكتور سيف عباس الاستاذ في الجامعة الكويتية والسيدة ليلي محمد حسين رئيسة البرامج الثقافية في تلفزيون الكويت والدكتور شاكرا مصطفى الاستاذ في جامعة الكويت .

س : القمر جرم فضائي يدور حول نفسه ويدور حول الأرض.. والأرض تدور حول نفسها وتدور حول الشمس.. وهكذا الامر بالنسبة للكواكب والنجوم الأخرى.. لكن الشمس ذاتها هل تدور حول نفسها وحول جرم فضائي آخر أم انها ثابتة؟
 ★ كل النجوم والكواكب تدور حول الشمس.. بينما الشمس ذاتها ثابتة لا تتحرك لا حول نفسها ولا حول غيرها..
 ★ الشمس تدور حول نفسها فقط.. دورة كاملة كل حوالي ٢٥ يوماً.

★ الشمس تدور حول نفسها في كل ٢٥ يوماً تقريباً.. وتدور أيضاً في الفضاء الكوني ضمن نظام المجرة (مجرتنا : درب التبانة أو اللبنة) بسرعة ٢٥٠ كلم في الثانية.

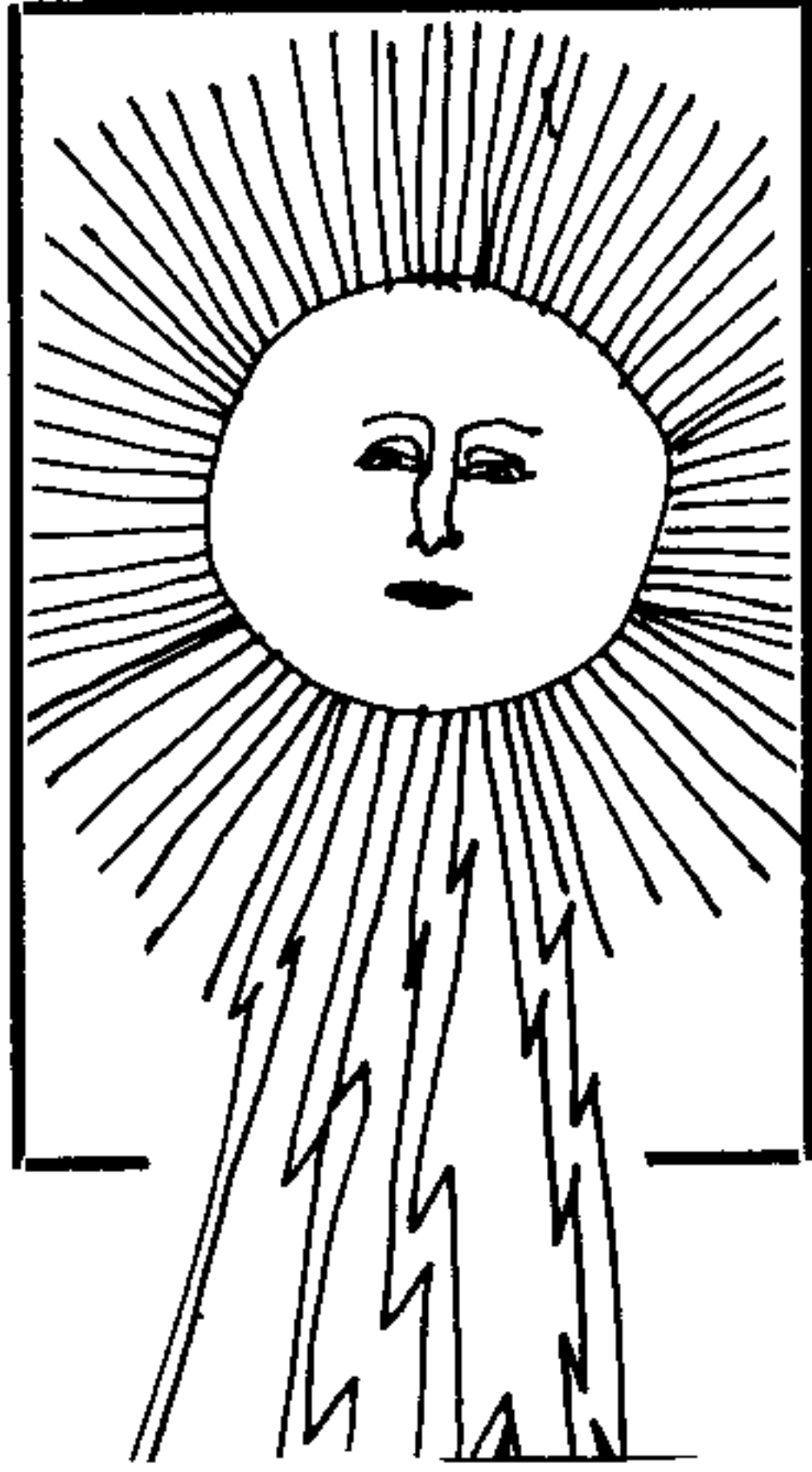

ج : الدوران صفة كل جرم فضائي. الدوران حول نفسه، والدوران حول جرم أكبر منه . القمر يدور حول نفسه مرة في الشهر، وهو يدور حول الأرض مرة في الشهر. والكواكب (أي الأرض وشقيقاتها الثماني) تدور حول الشمس (النجم). والشمس وذريعتها التسع تشكل جزءاً من المجرة التي تتألف من ملايين النجوم التي يدور حول كل منها عدد من الكواكب. والشمس تدور مع المجرة، مجرتنا، إذ هي تدور حول محور لها بسرعة ٢٥٠ كلم في الثانية.. وتتم الدورة في نحو ٢٢٥ مليون سنة.. وكل نجم في هذه المجرة، وهي نجوم عندها مئات الآلاف من الملايين، يدور مع المجرة كما تدور الشمس. والشمس تدور أيضاً حول نفسها في نحو ٢٥ يوماً أو تزيد. ■

راجع صفحة ٢٧٣

نحن سكان الأرض نتطلع الى السماء لرؤية كوكب المريخ . وعلى افتراض انه يوجد بشر على المريخ ، ففي أي اتجاه يجب ان يتطلعوا لبروا كوكب الأرض - الى اعلى ، الى اسفل ، أم في اتجاه جانبي ؟

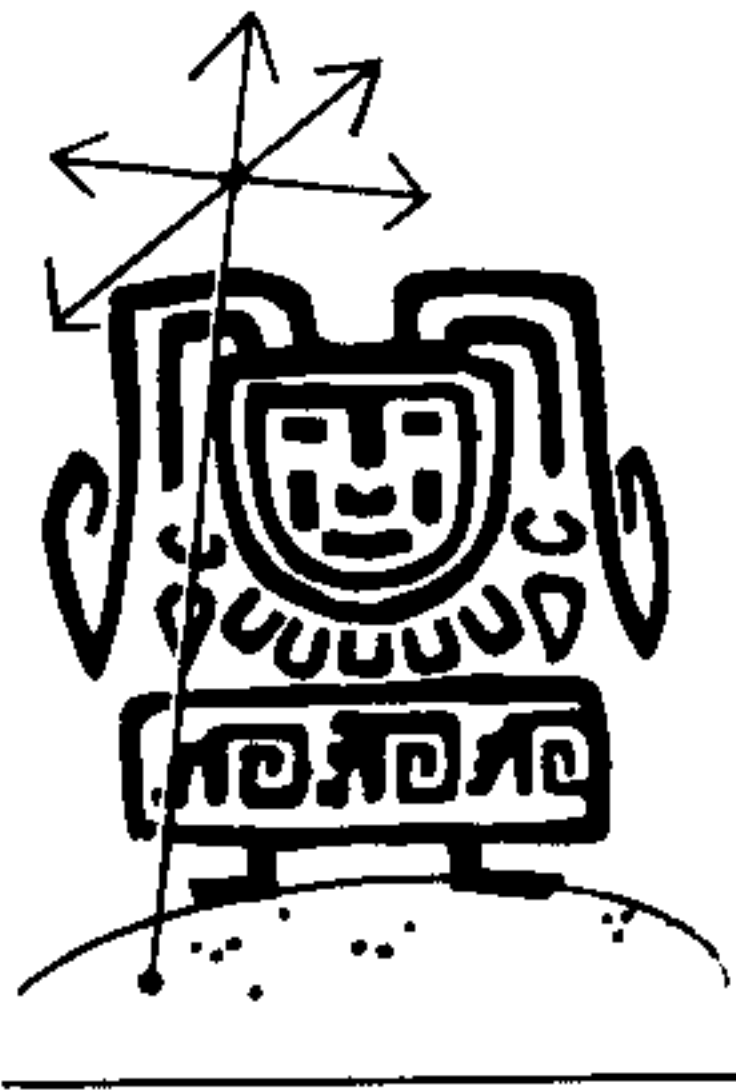

- هم أيضاً يتطلعون الى اعلى

■ ما سرعة دوران الأرض حول الشمس ؟

- سرعة دوران الأرض حول الشمس .. تبلغ ٦٦٦٠٠ ميل تقريباً في الساعة .

■ ما طول المدار الذي تقطعه الأرض حول الشمس ؟

- ٥٨٤ مليون ميل تقريباً .



س : لقب (دكتور) لقب يناله كل من يحصل على شهادة الطب او شهادة التخصص العالي في احد العلوم الاخرى بعد الحصول على الماجستير والبكالوريوس.. فما هو اصل لقب (دكتور) وما هو اول معهد منح هذه الدرجة العلمية؟

★ كلمة (دكتور) اصلها لاتيني، وتعني المعلم او المدرس. وجامعة (بولونيا) في ايطاليا كانت اول معهد يمنح هذه الدرجة العلمية لخريج في القانون المدني.

★ (دكتور) كلمة يونانية تعني (الباحث عن الحقيقة).. والفيلسوف اليوناني سقراط هو اول من منح هذا اللقب - في القرن الخامس قبل الميلاد - للطبيب العالم ابقراط، الذي اشتهر بلقب (ابي الطب).. ومن هنا درجت العادة على اطلاق لقب (دكتور) على خريجي معاهد الطب.

★ كلمة (دكتور) كلمة حديثة لم يعرفها العالم القديم. وهي من الالقاب الاميركية المستحدثة. وهي مختصرة عن كلمتي (ديكوريشن) و (رياليتي) اي : (وسام الحقيقة والمعرفة)... وفي عام ١٩٣٠ منحت جامعة هارفارد الاميركية هذا اللقب لأول مرة، لطالب متخرج في قسم الفلسفة.

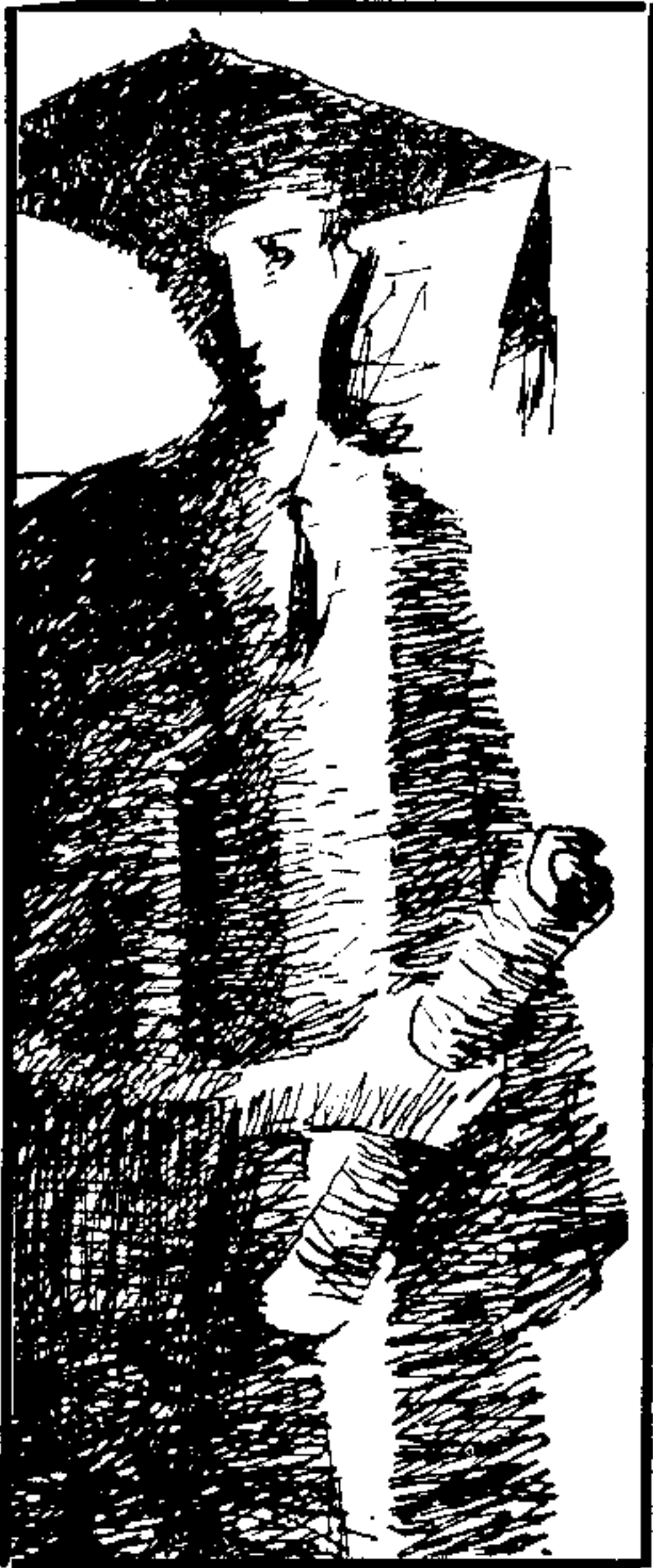

ج : كلمة "دكتور" اصلها لاتيني، وهي تعني: المعلم أو المهندس. وجامعة بولونيا في إيطاليا كانت أول معهد يمنح هذه الدرجة العلمية لخريج في القانون. ■

وتعتبر جامعة نيويورك الرسمية، كبرى جامعات الولايات المتحدة، وتضم أكثر من ١٦٠ ألف طالب مشرغ، وحوالي ٧٥٠٠ مدرس. وتتوزع أقسامها في ١٨ مكاناً مختلفاً في أنحاء الولاية. أما ثاني أكبر جامعة من حيث عدد الطلبة المشرغين، فهي جامعة مدينة نيويورك وهي جامعة مستقلة ولا علاقة لها بجامعة نيويورك الرسمية. وتضم ١٤٢ ألف طالب موزعين على عدة أحرام في منطقة مدينة نيويورك. وتأتي جامعة كاليفورنيا في المرتبة الثالثة من حيث عدد طلابها

وتعتبر جامعة هارفارد، في كمبردج بولاية ماساتشوستس، أقدم معهد جامعي في أمريكا. فقد تأسست في عام ١٦٣٦، وبقيت طوال ٦٦ عاماً المعهد الوحيد للتعليم العالي في ما كان يعرف حينذاك بالمستعمرات الأمريكية التابعة لبريطانيا. وفي عام ١٧٠١ تأسست جامعة ييل في نيوهافن، بولاية كونيتيكت. وبعد ٤٥ سنة، أي في عام ١٧٤٦، تأسست جامعة شهيرة أخرى، وهي جامعة برنستون في برنستون، نيو جيرسي.

س : رئيس وزراء دولة عربية، ما ان نالت بلاده الاستقلال حتى سارع لاصدار التعميم التالي:
(ارجو من حضرتكم ان تحرروا التعليمات اللازمة إلى جميع الدوائر التابعة لوزارتكم بان جميع المخابرات والمعاملات بين الدوائر الرسمية يجب ان تحرر منذ الآن فصاعداً باللغة العربية التي هي لغة البلاد الرسمية).. من هو؟

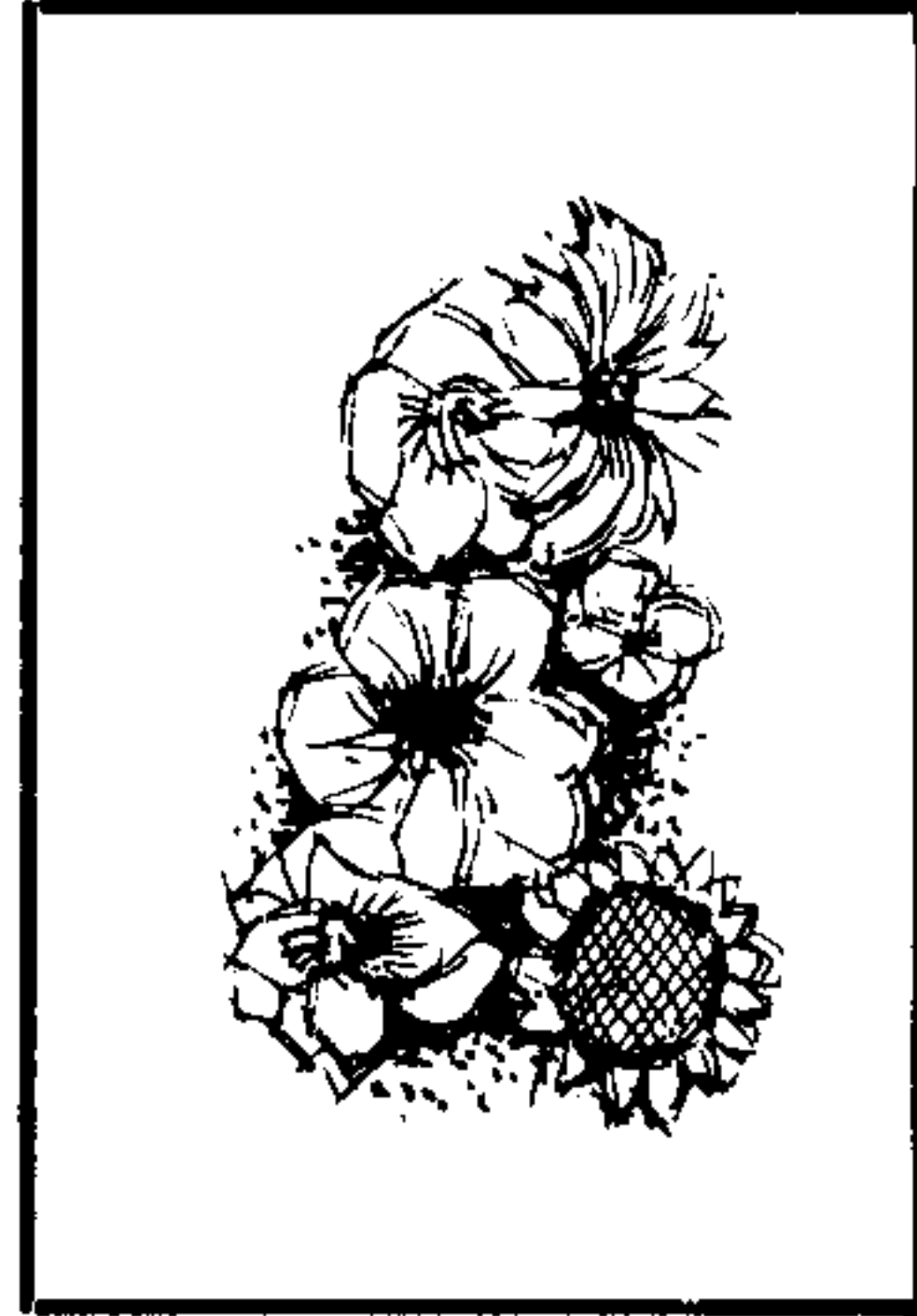

★ هو رياض الصلح، رئيس وزراء لبنان، وقد اصدر هذا التعميم في سنة ١٩٤٣.

★ هو المختار ولد داهه، رئيس وزراء ثم رئيس جمهورية موريتانيا، وقد اصدر هذا التعميم سنة ١٩٦٣.

★ هو محمد زياد بري، رئيس وزراء الصومال. وقد اصدر هذا التعميم سنة ١٩٧١.

ج : صاحب هذا التعميم هو المرحوم رياض الصلح رئيس وزراء لبنان. وقد اصدر هذا التعميم سنة ١٩٤٣ حفاظاً على اللسان العربي في لبنان. ■

— كم يبلغ عدد اللغات المنتشرة في العالم؟

= ٢٦٩٨ لغة حية منتشرة في كافة انحاء العالم ..

٨٦. لغة منها فقط تعتبر ذات أهمية حقيقية .. تتداولها القارات

الخمس موزعة كالآتي :

٤٢٤ لغة في أمريكا

٤٨ لغة في أوروبا

١٥٣ لغة في آسيا

١١٨ لغة في أفريقيا

١١٧ لغة في استراليا .

والجدير بالذكر ان الهنود الحمر لهم حوالي ٢٠٠ لغة يتخاطبون فيها

وثلاث لغات منها فقط تصلح للكتابة وهي (تشيروكي) و (اذنيك)

و (ومايا) .



■ من هي اول فدائية في الاسلام ؟
— السيدة/اسماء بنت ابي بكر (ذات النطاقين) تعتبر اول فدائية في تاريخ الاسلام ذلك ان الرسول صلوات الله عليه وسلامه حين هاجر يصحبه ابو بكر الصديق . وطاردتهما قريش واختفيا في الفار . كانت السيدة اسماء ا زوجة الزبير بن العوام) تنقل اليهما الطعام . معرضة نفسها للخطر الشديد . وكانت تقطع المسافة الطويلة بين مكة والفار غي بمبالية بما يمكن ان يحدث لها لو كشف امرها الكفار .

س : الصومال هي اخر دولة انضمت الى جامعة الدول العربية، والصومال بلد اسلامي وعاصمته مقديشو.. فمن اين جاء هذا الاسم؟

نسالت الصومال استقلالها عن طريق الامم المتحدة فاختارت لون علم الامم المتحدة لنفسها . والنجمة الخماسية في العلم تشير الى ان الصومال مؤلف من خمس مقاطعات بعضها استقل وبعضها ما زال تحت الاحتلال .

★ من اللغة البرتغالية.. فعندما احتل البرتغاليون بلاد الصومال في القرن السادس عشر انشأوا فيها معسكرا للمنفيين سفوه ماغا (معسكر) ديشو (للمنفيين).. ثم حرف الاسم الى مقديشو... ومثلما اتخذ البرتغاليون من الصومال منفى للمغضوب عليهم، فعلت بريطانيا بعد ذلك بمائتي سنة عندما اتخذت من اوستراليا منفى للمغضوب عليهم.

★ مقديشو كلمة من اصل ايطالي. فعندما كانت الصومال مستعمرة ايطالية - وقد ظلت كذلك حتى نهاية الحرب العالمية الثانية - انشا الايطاليون هذه المدينة باسم القائد الايطالي لويجيو ماكاديشو الذي قاد حملة احتلال الصومال عام ١٨٩٦.

★ مقديشو ليست مدينة حديثة بل هي احدي اقدم مدن العالم. واصل اسمها هو (مقعد الشاة) اي مرقد النعجة.. ومن المؤرخين من يقول إن اسم مقديشو هو اشارة الى الموضع الذي تجتمع فيه الاغنام.. والصومال مشهورة بتصدير الاغنام والموز.

ج : يقول الشريف عيروس العلوي في كتابه "بغية الامال في تاريخ الصومال" ما يلي:

لا يوجد اسم سبط عليه عوامل التصحيف والتحريف والتعديل والتبديل والتحوير والتغيير، بقدر ما سبط على الثغر الصومالي الذي اصطلح قداماء الجغرافيين والرحالين العرب على تسميته بمقدشوه، وهو اقدم مدن الصومال، ومن اقدم مدن العالم.

واذا تفحصت هذا الاسم حسب ما كان يورد في الصحف العربية والكتب الغربية لوجدت انه كان يتشكل تحت سن قلم الكاتب والمترجم باشكال شتى، نقتصر على ان نذكر منها للتمثيل، لا للحصر، ما يأتي: موجويشيو، موجدوشكو، موجايشيو، موجايشيو، مقدشيكو، مقديشو.

حتى الافرنج احتاروا في طريقة كتابته وينكر بعض المؤرخين ان اصل كلمة مقدشو هي "مقعد الشاه" وقد تحور الى "مقدشاه"، ثم الى مقدشوه حتى وصلت الى مقدشو.. ومن المؤرخين من يقول ان اسم مقدشوه هو اشارة الى الموضع الذي تجتمع فيه الاغنام للبيع.. ■

• لماذا ترفع اليد اليمنى مفتوحة الى جيب الرأس للتحية في الجيش؟

- يرجع استعمال هذه التحية لـ «التعظيم» بلفظ الجيش، الى اواخر القرن السادس عشر، عندما هزم الانجليز الاسطول الاسباني «الارمادا» سنة ١٥٨٨، فقد اراد قائد الاسطول الانجليزي «ديوك» ان يحتفل بذلك النصر احتفالا باهرا فطلب الي الملكة «اليزابيث» ان تحضر لتقديم بنفسها الاوسمة والنياشين للضباط والبحارة

ولتي يتلقى ملكته وبرضى كبيراتها لجا الي فكرة طريفة ذلك انه اصدر امرا لجميع رجاله، هذا نصه:

«نظرا لجمال ملكتنا الفائق الذي يذهب بالابصار، على كل جندي عندما يتقدم امام جلالتها ليتقلد الوسام الذي سنمنع عليه به، ان يضع يده اليمنى على عينيه وقاية لهما» ..

ومنذ ذلك التاريخ اصبحت تلك التحية من تقاليد الجيش عند رؤية تلك الملكة التي ماتت سنة ١٦٠٣ وبمضي الايام تطورت التحية حتى اتخذت الوضع الحالي، ومن انجلترا اخذتها الامم الاخرى، فاصبحت التحية الرسمية لجميع الهيئات العسكرية..

راجع صفحة ٤٢٣

س : (جبل طابور) اسم متواضع لجبل بسيط، لا يذكره الناس رغم انه كان مسرحاً لمعركة فاصلة بين عدة جيوش قوية.. اين يقع جبل طابور، وما هي المعركة الفاصلة التي كان مسرحاً لها؟

★ طابور، او تابور، جبل إيطالي قريب من روما، اندحر عنده الفاتح الفينيقي هانيبعل عاجزاً عن فتح روما. ومن جبل تابور هذا ينبع نهر التيبر الذي يجتاز مدينة روما.

✦ طابور جبل في فلسطين قرب عكا وعند هذا الجبل كسر نابليون جيوش اعدائه المتحالفين: انكلترا والنمسا وروسيا وتركيا وتابع سيره حتى اسوار عكا المنيعة فكانت اخر مطافه.

★ طابور ليس جبلاً وإنما هو مرتفع رملي عال الى حد ما، قرب مدينة العلمين على الساحل الليبي. اقيم عليه معسكر الفرقة الفرنسية في قوات الحلفاء التي كان قائدها الاعلى المارشال مونتغمري الانكليزي. وكان مونتغمري كلما زار هذا المعسكر سال الجنود الفرنسيين: (هل انتم بحاجة لشيء؟) فكانوا يجيبونه: (نعم.. نحن بحاجة لشاي وزبدة) الشاي: تيه، والزبدة: بور.. فاطلق مونتغمري على هذا المعسكر اسم تيه بور.. واشتهر الاسم فصار الريفيون الليبيون يسمون تلك التلة: جبل طابور.. وقد دمر ذلك المعسكر الفرنسي اثناء معركة العلمين.

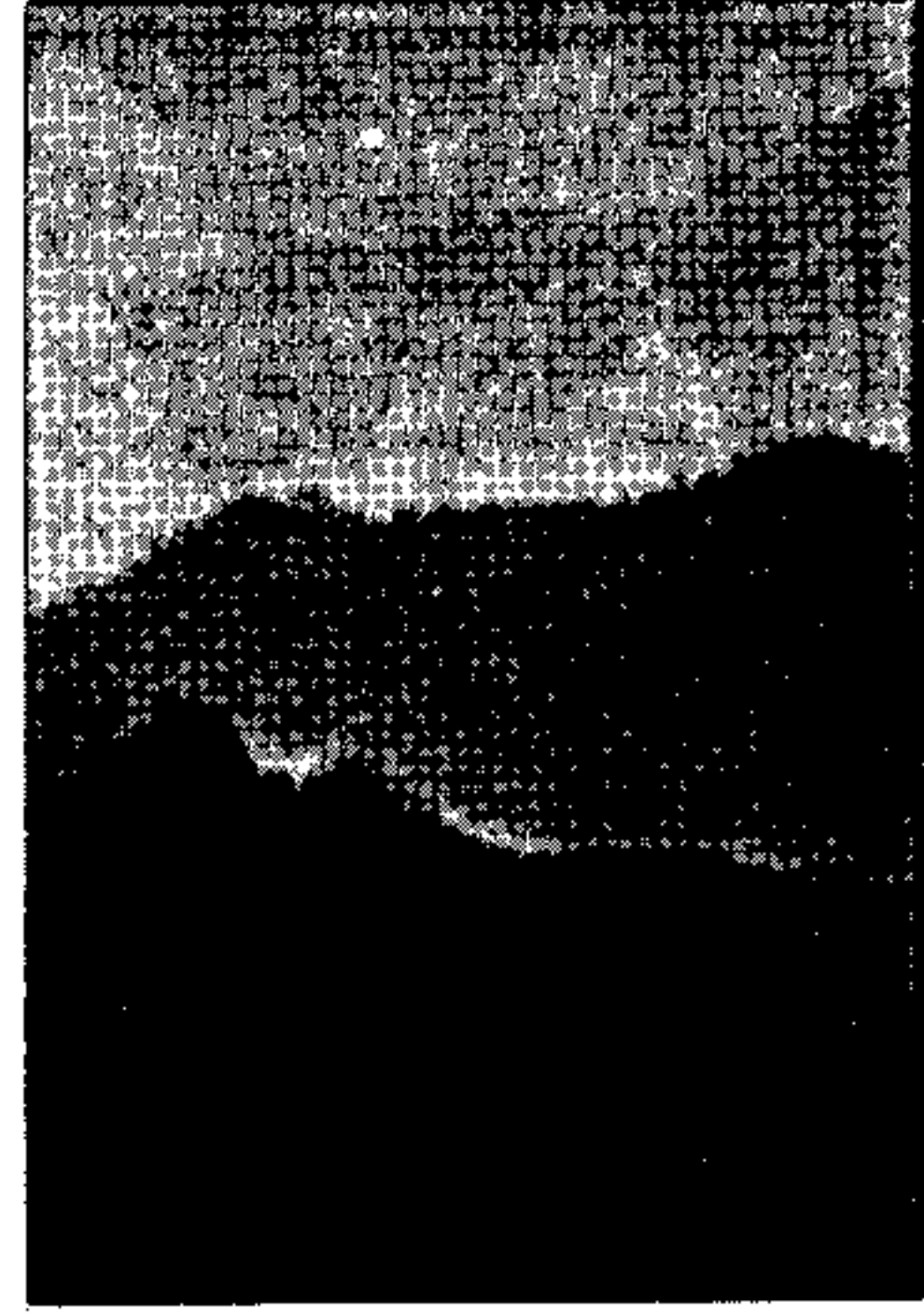

الاميرال نلسون

ج : في سنة ١٧٩٨ أبحر نابليون بونابرت من مرفأ طولون الفرنسي، بغفلة عن الاسطول الانكليزي، واستولى على جزيرة مالطا، ثم على مرفأ أبي قير فالاسكندرية. وقد خضعت له مصر بكاملها بعد انتصاره في معركة الأهرام على المماليك. لكن القائد الانكليزي الاميرال نلسون أنزل بالاسطول الفرنسي هزيمة قاسية قبالة رأس أبي قير... وبينما انصرف بونابرت لحكم مصر تزعمت بريطانيا حلفاً قوامه النمسا وروسيا وتركيا، وتوجهت الجيوش الحليفة الى مصر عن طريق سوريا، فتصدى لها نابليون وكسرها في جبل طابور، وتابع سيره حتى اسوار عكا المنيعة، وعليها أنشد أحمد باشا الجزار. ولما طال الحصار ودب الطاعون بجنود نابليون، ونفدت المؤن والذخيرة، رجع من عكا خائباً إلى مصر.. ■

موهير



س : الموهير قماش من انفس انواع الاعمشة.. وهي كلمة اجنبية نستعملها في لغتنا الدارجة.. ما هو اصل كلمة (موهير).

★ موهير اصلها كلمتان: (MAUTS) اي ناعم سلس. و (HAIR) اي شعر.. اي ان هذا القماش مصنوع من شعر حيواني ناعم كالحرير.

★ موهير هو اسم اول رحلة فرنسي جلب معه، من الصين، قطعة قماش من هذا النوع، فاعجبت الفرنسيين كثيرا، فعملوا على تقليدها. وسمي هذا النوع باسمه (جان لوي موهير).

★ كلمة موهير تحريف لكلمة (مخير) العربية. وكان المخير قماشاً عربياً يصنع من شعر الماعز.

ج : كلمة موهير تحريف لكلمة "مخير" العربية. وكان المخير فماشاً عربياً يصنع من شعر الماعز. ■



رهين المحابس

س : اشتهر ابو العلاء المعري بأنه رهين المحبسين (العمى والبيت) فمن هو رهين المحابس الثلاثة؟

★ رهين المحابس الثلاثة هو الشاعر بشار بن برد فقد كان محروما من نعمة البصر.. وفي اواخر ايامه اصيب بالشلل فقال: ها قد اصبحت رهين المحابس الثلاثة: العمى والبيت والفراش.

★ رهين المحابس الثلاثة هو ابو العلاء المعري فقد اعتبر انه سجين العمى، ولزوم البيت إذ كان لا يغادره ابدا، وكون النفس حبيسة في الجسد.

★ هو رودلف هيس، الرجل الثاني في نظام حكم هتلر بالمانيا. فقد حكمت عليه محكمة نورمبرغ بالسجن مدى الحياة. فسجن اولاً في سجن القطاع الروسي، ثم نقل بعد ١٠ سنوات الى سجن في القطاع الأميركي، وبعدها نقل الى سجن في القطاع البريطاني. وإذا عاش مدة اطول فقد ينقل الى سجن في القطاع الفرنسي، فيكون رهين المحابس الأربعة...

ج : رهين المحابس الثلاثة هو الشاعر والفيلسوف العربي ابو العلاء المعري الذي قال عن نفسه:

اراني في الثلاث من السجون
فلا تسأل عن النبي البيث
لقد لي ناظري ولزوم بيتي
وكون النفس في الجسد الخبيث



— من هو الشاعر العربي القديم .. الذي حمل رسالة من حاكم الى وال وكان بالرسالة امر بقتل الشاعر حامل الرسالة ؟

= الشاعر هو طرفة بن العبد .



■ ما قرن شيء الى شيء ،
أحسن من حلم الى علم ، ومن
عفو الى مقدرة *
(عمر بن عبد العزيز)

نبيه جدا

■ كان يجد صعوبة كبيرة في الاستيقاظ مبكراً، فذهب الى طبيب وصف له دواء. وتناول الرجل الدواء، ونام نوما هنيئاً، ثم استيقظ في الصباح قبل ان يسمع جرس المنبه. وذهب الى مقر عمله باسما، وقال لرئيسه: انني لم اجد صعوبة في الاستيقاظ هذا الصباح.. فقال المنير: هذا جميل.. ولكن هل لي ان اعرف لماذا لم تات الى العمل امس؟!



س : في الملاعب الرياضية يطلقون على المدرجات اسم (ستاد).. فما هو اصل هذا الاسم؟

★ (ستاد) كلمة من اصل يوناني، وتعني شرفة مدرّجة.

★ (ستاد) كلمة يونانية قديمة تعني المسافة المحددة للسباق في العدو في الالعاب الاولمبية، وكانت حوالي ١٩٢ متراً. فكان يقال : ستجري المسابقة لمسافة ستاد واحد.

★ (ستاد) كلمة من اصل روماني (ستاديوم) اي بيت الرياضيين الذي يرتاحون ويبدلون فيه ملابسهم اثناء المسابقات.. ثم حُرِفت من ستاديوم الى ستاد.

ج : ستاد كلمة يونانية تعني المسافة المحددة للسباق في العدو، في الالعاب الاولمبية القديمة، وكانت مسافة الستاد حوالي ١٩٢ متراً. ■

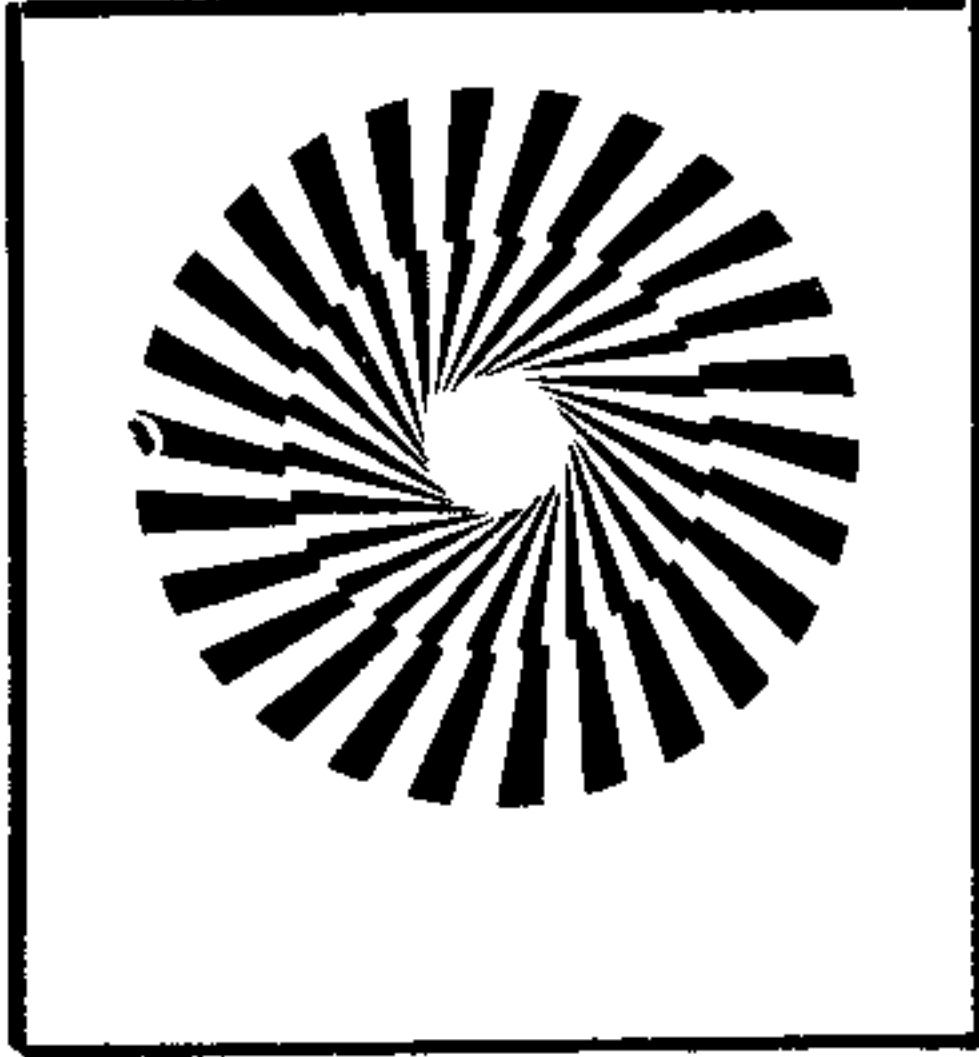

البيت
والفندق
ما أحق
الانسان ! انه يطلب
جو البيت في
الفندق ، وخدمة
الفندق في البيت .
« آن آدمز »

مكاذيب روف : ن

■ هل كانت الاحتفالات بالالعاب الاولمبية مقتصرة على الرياضيين فقط؟
— لم تكن الاحتفالات بالالعاب الاولمبية مقصورة على الالعاب الرياضية ، فكانت تقام مباريات في الموسيقى ، والتمثيل المسرحي ، والشعر والرسم والنحت .

■ في اي عام توقفت مباريات الالعاب الاولمبية ؟

— في عام ٣٩٣ ميلادية — حين أمر «ثيودورس الاول» امبراطور بيزنطة بالغائها وكانت اخر دورة قد اقيمت عام ٣٨٨ .

٢٩ — ومتى بدأ التفكير الجدي في احياء الالعاب الاولمبية في العصر الحديث ؟

— بدأ التفكير الجدي في عام ١٨٩٢ اي بعد حوالي الف وخمسمائة عام من اخر دورة اولمبية قديمة . راجع صفحة ٧٤

ضد الالتصاق

س : ظهر في الأسواق حديثا مقلاة لا يلتصق فيها الطعام حتى ولو وضع فيها على النار بلا سمن او دهن او زيت.. وهذه المقلاة هي مثل المقلاة العادية الا ان سطحها الداخلي مطلي بمادة خاصة تمنع الالتصاق مهما اشتدت الحرارة... فما هي هذه المادة؟

★ هي مادة اللوكوفين LOKOFEN وهي من مركبات الفلورين.

★ هي مادة التيفولين.

★ هي مادة مركبة من الالومينوس والقصدير، ولذلك فان لونها فضي غامق.



ج : إن المادة العازلة التي تحمي الطعام من الالتصاق بالمقلاة هي مادة اللوكوفين وهي من مركبات الفلورين. ومن خواصها أنها تتحمل درجات الحرارة العالية. ■



■ لماذا ينقل الخاتم من بصر اليد اليمنى .. الى بصر اليد اليسرى بعد الزواج ؟

— هذه عادة ترجع الى اسطورة قديمة .. اد كان يعتقد ان هناك عسبا يمتد من اليد اليسرى الى القلب .. ولذلك فوجود الخاتم في هذا البصر .. يجعله متصلا بالقلب .. الخفاق .. مصدر العواطف والحياة ..

راجع صفحة ٦١٦

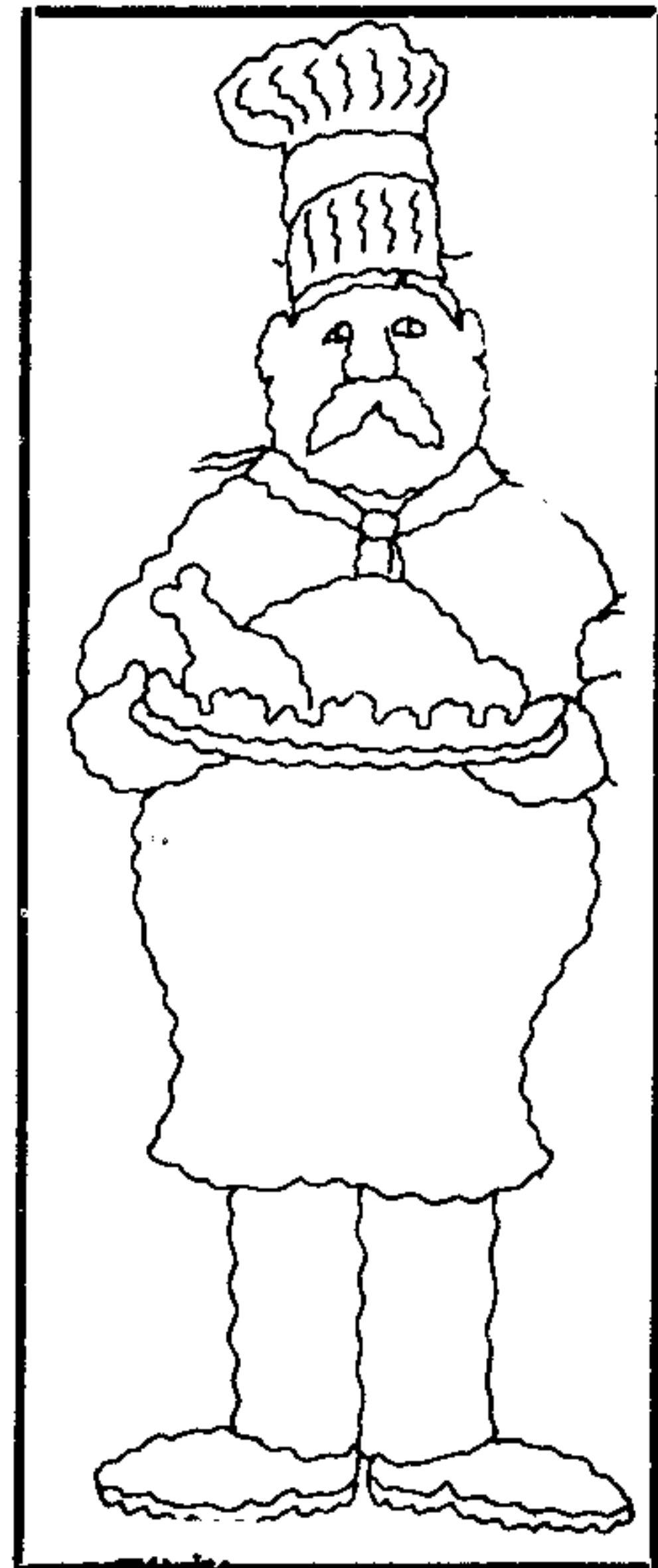

كلمنجارو



س : اعلى قمة في اسيا (وفي العالم) قمة ايفرست في جبال هيمالايا (٢٩٠٢٨ قدماً).. واعلى قمة في افريقيا هي قمة جبل كلمنجارو (١٩٣١٧ قدم). ورغم ان هذا الجبل يقع على خط الاستواء تقريبا فان قمته تظل مكسوة بالثلوج صيفا وشتاء مما يجعله فريدا في ميزته وسط المناخ الاستوائي الافريقي الالاهب.. فلي اية دولة يقع جبل كلمنجارو؟

★ في الشمال الشرقي من اراضي دولة تنزانيا، قرب حدود كينيا.

★ في الجنوب الشرقي من اراضي كينيا، قرب حدود تنزانيا.

★ في يوغندا، بعيداً عن كل من تنزانيا وكينيا، وبالقرب من بحيرة فيكتوريا.

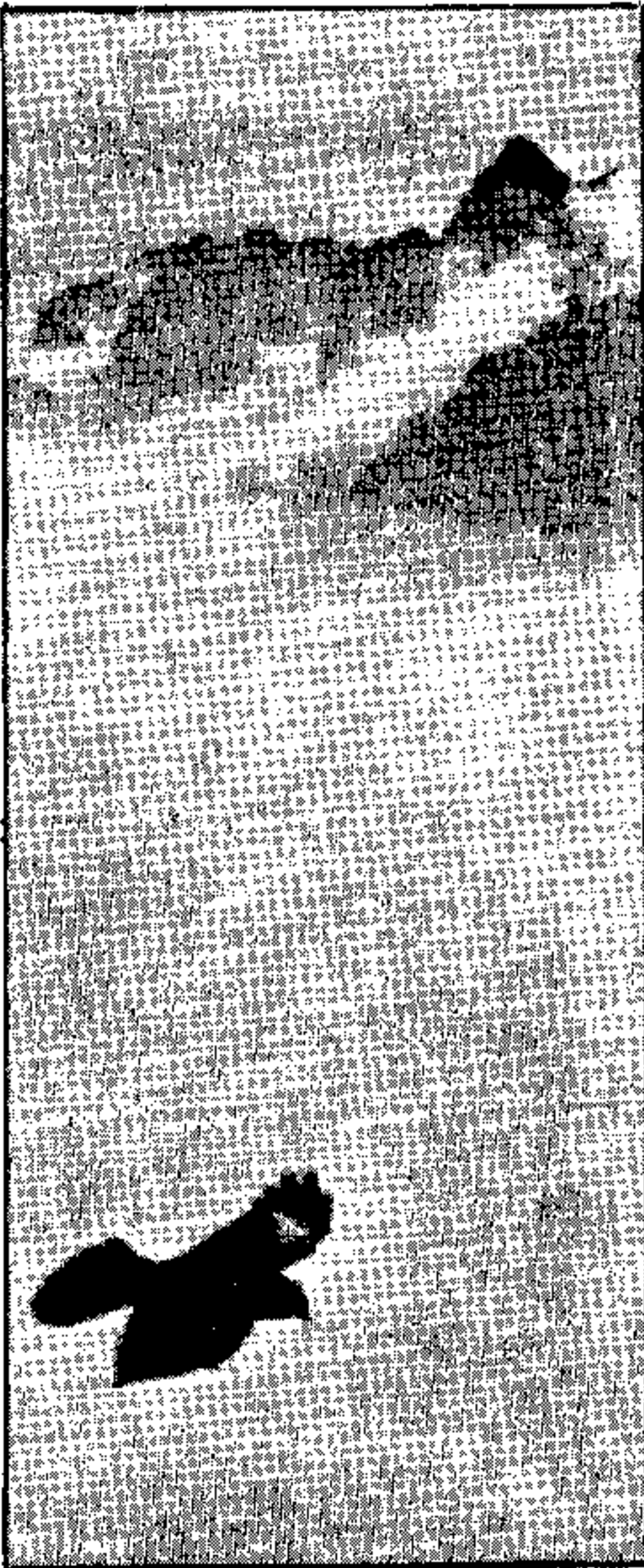

ج : يقع جبل كلمنجارو في اراضي دولة تنزانيا، في الشمال الشرقي منها، قرب حدود كينيا. ■



* توجهت سيدة ايطالية في نحو الستين من عمرها الى احد اقسام البوليس وابلغت عن اختفاء زوجها . وحينما سئلت عن آخر مرة راته فيها قالت : « منذ {٢ سنة ! » . ثم اردفت : « واننى اطمع في معاونتى في سرعة ارجاعه ، فقد فقد كل ما كان عندي من نقود ! »

س : لأكثر الفنانين، بالإضافة الى الاسم الحقيقي لكل منهم، اسم فني هو اسم مستعار يعرفون ويشتهرون به.. وكذلك بعض الأدباء فانهم يبدلون أسماءهم الحقيقية بأسماء مستعارة... فأي من هؤلاء الكتاب الغربيين اسمه مستعار: جورج صاند - مارك توين - جورج إليوت - جورج برنارد شو؟؟
 ★ الأربعة أسماءهم مستعارة.
 ★ كلهم ذوو أسماء مستعارة ما عدا جورج برنارد شو فهذا اسمه الأصلي.
 ★ كلهم ذوو أسماء مستعارة ما عدا جورج برنارد شو ومارك توين.

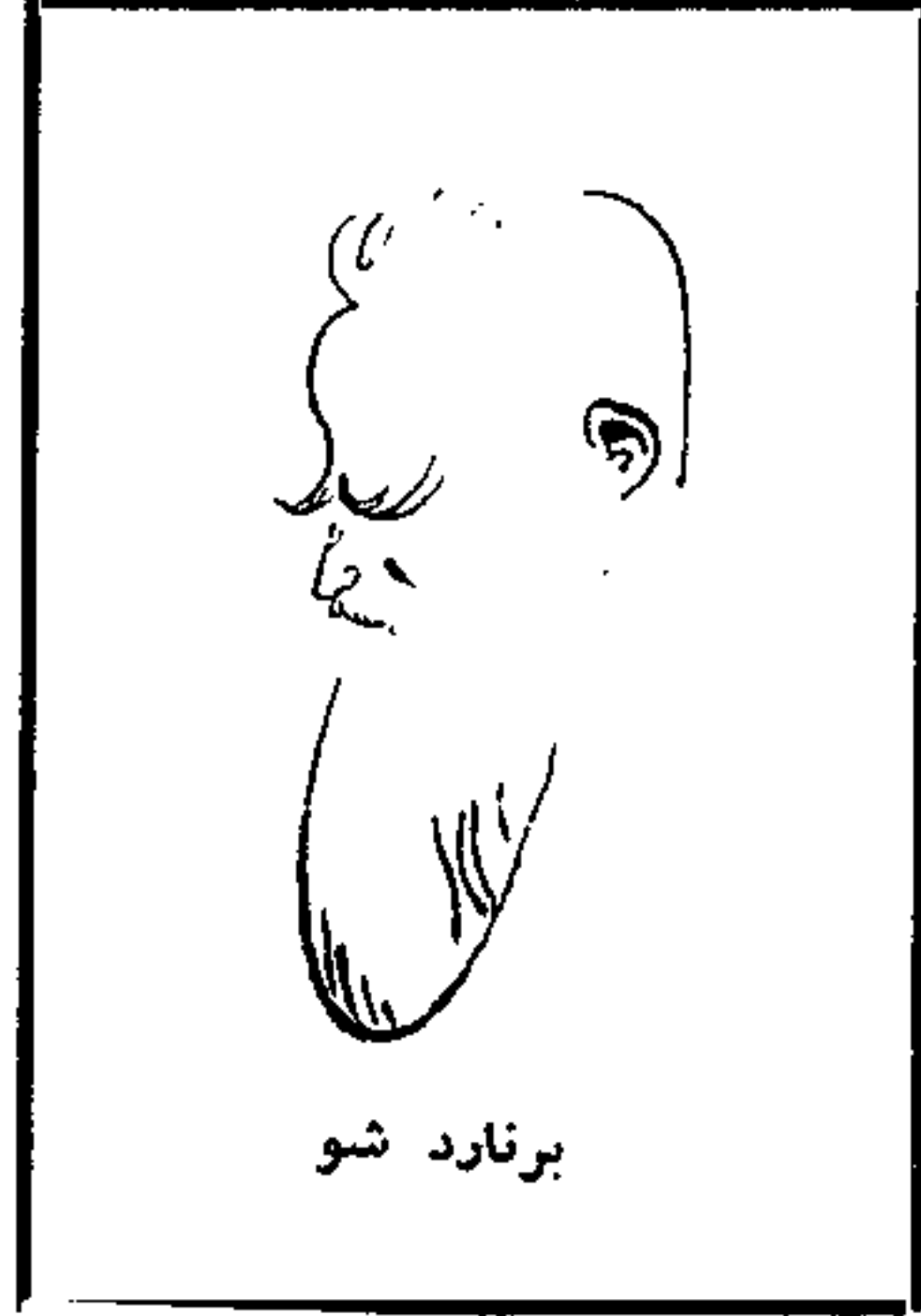

برنارد شو

ج : جورج صاند وجورج إليوت ومارك توين أسماء مستعارة. أما جورج برنارد شو فاسمه حقيقي..
 وجورج صاند كاتبة فرنسية من ألباء القرن التاسع عشر، اسمها الأصلي أرمنتين لوسيل أورور. تنكرت تحت اسم رجل وراحت تنشر نتاجها الأدبي تحت اسم "جورج". وكان لها مغامرة عاطفية عاصفة مع الموسيقار البولوني شوبان. وقد توفيت عام ١٨٧٦.
 وأما جورج إليوت فهي كاتبة انكليزية فضلت أيضا أن تستعير اسم رجل. وقد توفيت عام ١٨٨٠.
 وأما مارك توين. فهو:

♦ « صمويل لانجهورن كليمنس » ،
 كاتب أمريكي انتحل لنفسه اسم « مارك توين »
 ♦ كان الابن الرابع لتاجر فقير في فلوريدا - بولاية ميسوري الأمريكية - وقد ولد في ٣٠ نوفمبر سنة ١٨٣٥
 ♦ اضطر لان يهجر المدرسة ولما يبلغ الثانية عشرة ليعمل في إحدى المطابع ..
 وتنقل بين المطابع في سانت لويز ونيويورك وبيلاذلفيا وبنفسه رغبة في أن يشاهد

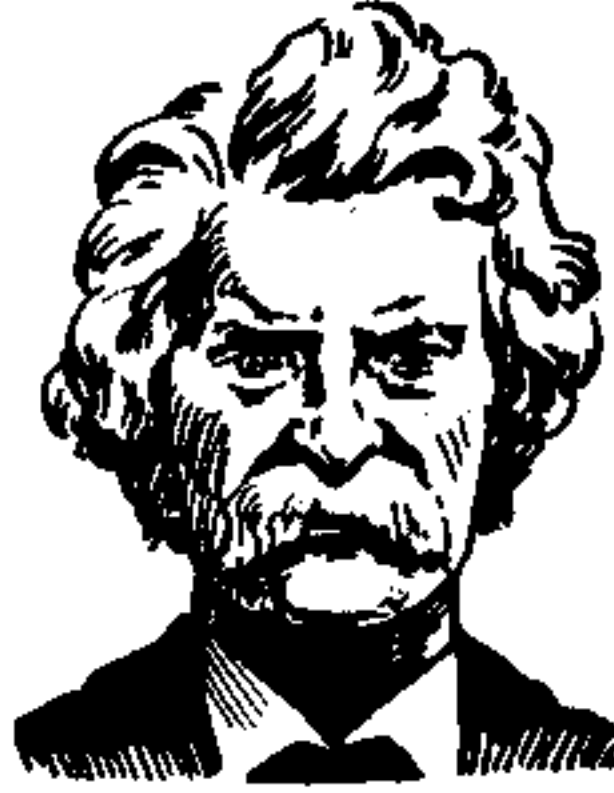

مختلف البلدان .

♦ في بداية الحرب الأهلية الأمريكية عمل في المناجم . وعندما كان سوء الحالة الجوية يعطل العمل ، كان كليمنس ينصرف الى كتابة بعض القطع الأدبية ويرسلها الى صحيفة « انتربرايز » بمدينة فرجينيا . فاعجب به صاحبها واستخدمه محررا . وحالته التوفيق من البداية
 ♦ عاد الى صناعة التعدين بعد فترة ، فلم يوفق ، ولكنه انتج في هذه الفترة قصة « الضفدع القافز » التي اذاعت صيته في أمريكا
 ♦ واطرد نجاح كليمنس بسرعة ، فصار من احب المعاصرين ، وراجت كتاباته رواجاً كبيراً . ثم قام بجولة في أرجاء العالم كان يلقي خلالها المحاضرات انما حل . وعاش بعدها في لندن وفيينا لاربع سنوات
 ♦ مات من جراء مرض القلب في ٢١ ابريل سنة ١٩١٠



جورج صاند

عاصمة اليابان



س : في عام ١٨٦٨ أصبحت مدينة طوكيو عاصمة لامبراطورية اليابان.. فما هي عاصمة اليابان القديمة قبل طوكيو؟

★ مدينة كيوتو، وهي من أهم المدن الأثرية والصناعية في اليابان. وعدد سكانها حوالي مليوني نسمة.

★ مدينة اوساكا، واسمها يعني (الهضبة الكبرى). وتقع في منتصف جزيرة هونشو: أكبر جزر اليابان.. ونظرا لسعة هذه المدينة ونشاطها الصناعي والاقتصادي اقيم فيها معرض اوساكا العالمي سنة ١٩٧٠.

★ مدينة يوكوهاما، وهي ميناء هام ومنتجع سياحي. وقد دمرها الزلزال عام ١٩٢٣ ثم دمرتها القنبلة الذرية في نهاية الحرب العالمية الثانية.

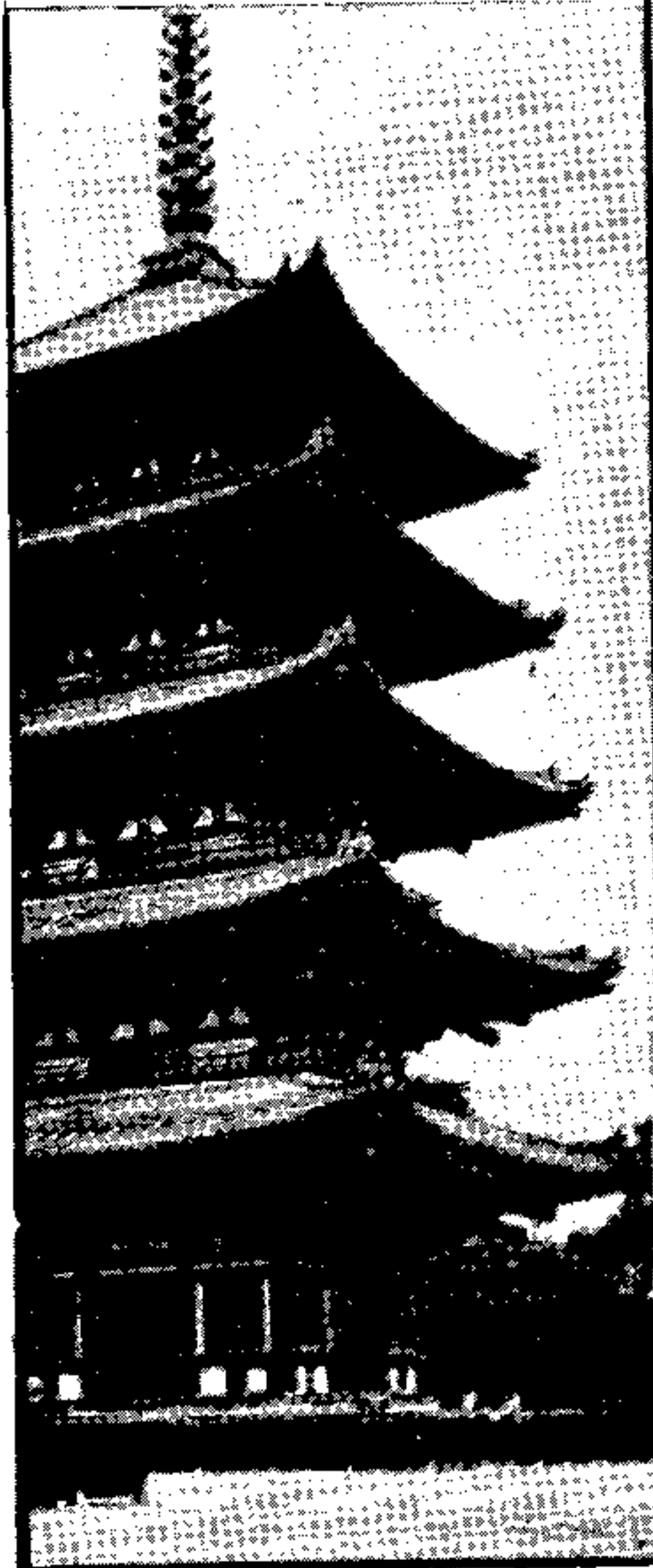

ج : تعد مدينة كيوتو من أهم المدن الأثرية والصناعية في اليابان. وقد كانت عاصمة لليابان حتى عام ١٨٦٨ حيث أصبحت طوكيو عاصمة بعد ذلك. ■

راجع صفحة ٢٥٥

لباقة.. على الاسلوب الياباني

ارسل احد اليابانيين مقالا الى ادارة احدى الصحف لتشره، وبعد يومين تلقى مرسل المقال الرسالة التالية من رئيس التحرير:
"سيدي العزيز.."

يا أبا الشمس، وابن الاصل العريق، اسمح للعبد المكبل بالخطايا ان يتوجه الى ذاتك المحترمة بالحديث.. وصلنا مقالك القيم الذي تفضلتم، وتكرتم، وخصصتم به المجلة التي يشرف عليها الضعيف الذي يكتب لكم. وقد قرانا المقال، فبهرتنا بلاغته، وراعنا ما حوت سطوره من معلومات نفيسة، وما تضمنه من فوائد قيمة هي ولا شك من هدى الالهة اختصت به ذاتكم المبجلة.. ولقد اعدنا المقال للنشر في صدر هذه المجلة، ولكنني يا سيدي قلت لنفسي، في اللحظة الأخيرة: لو أننا نشرنا مقالكم النفيس لأصبح كل ما ينشر بعده غثا سخيفا، لا يستحق القراءة، حتى تجود علينا قريحكم الوقادة بمقال آخر. وقد يؤثر هذا في رواج المجلة.

ولهذا أرجو يا سيدي ان تسمح للعبد ان ينحني خاشعا، ويقبل قدمي سيده، ويرد له المقال شاكرا.."

س : منذ عدة سنوات ونحن نسمع اخبارا مثيرة عن مشروع النفق البحري الذي تعتزم فرنسا وانكلترا شقه تحت مياه بحر المانش ليكون طريقا مباشرة بينهما ، تعبده السيارات والقطارات بطول ٢٢ ميلا ... فاين يقع اطول نفق بحري في العالم ؟

- ★ نفق كامون في اليابان الذي يصل بين جزيرتين ، وقد استغرق انشاؤه ما بين عامي ١٩٣٩ و ١٩٥٨ .
- ★ نفق سفرن في بريطانيا ، وهو مخصص للقطارات ، وقد استغرق انشاؤه ما بين عامي ١٨٧٣ و ١٨٨٦ .
- ★ نفق نيويورك الذي يصل بين مانهاتن وبروكلين . وقد استغرق انشاؤه عامي ١٩٤٩ و ١٩٥٠ .



ج : طول نفق نيويورك ١,٧٢ ميلا ... وطول نفق سفرن ٤,٢٦ ميلا .. وطول نفق كامون ٦,٠١ ميلا .. اذن فهذا النفق الياباني هو اطول نفق بحري في العالم . ولكن اليابانيين يعملون منذ سنة ١٩٧٠ في انشاء نفق سيكان البحري الذي سيصل بين جزيرة هونشو ، جزيرة اليابان الرئيسية التي تقع عليها طوكيو العاصمة ، وبين جزيرة هوكايدو ، الواقعة الى الشمال . وسيبلغ طول هذا النفق لدى اكتماله في سنة ١٩٧٩ (٢٣,٦٦) ميلا ، فيصبح بذلك اطول انفاق العالم البحرية بلا منازع . لا عجب اذن ان كانت نفقات هذا النفق الياباني سيبلغ مجموعها ٦٧١,٣ مليون دولار .

على ان اخطر ما ينكر عن هذا المشروع ، جانبه التكني . فاليابانيون ماضون في شقه في اليابسة التي تقع تحت قاع البحر ، في مضيق تسوجان ، وهو المضيق الذي يفصل بين الجزيرتين اللتين نكرنا . وهذا يعني مزيدا من مشقة ومزيدا من عمق ، بحيث يصبح اقصى ما سيبلغه النفق من عمق قياسا من سطح الماء هو ٢٢٠ قدما .

بقي ان نذكر ان نفق سيكان هذا هو نفق قطارات لا سيارات . وسيكون من شأنه اختصار الزمن الذي تستغرقه القطارات لقطع المسافة بين طوكيو وسابورو من ١٩,٥ ساعة الى ست ساعات او اقل من ذلك . ■

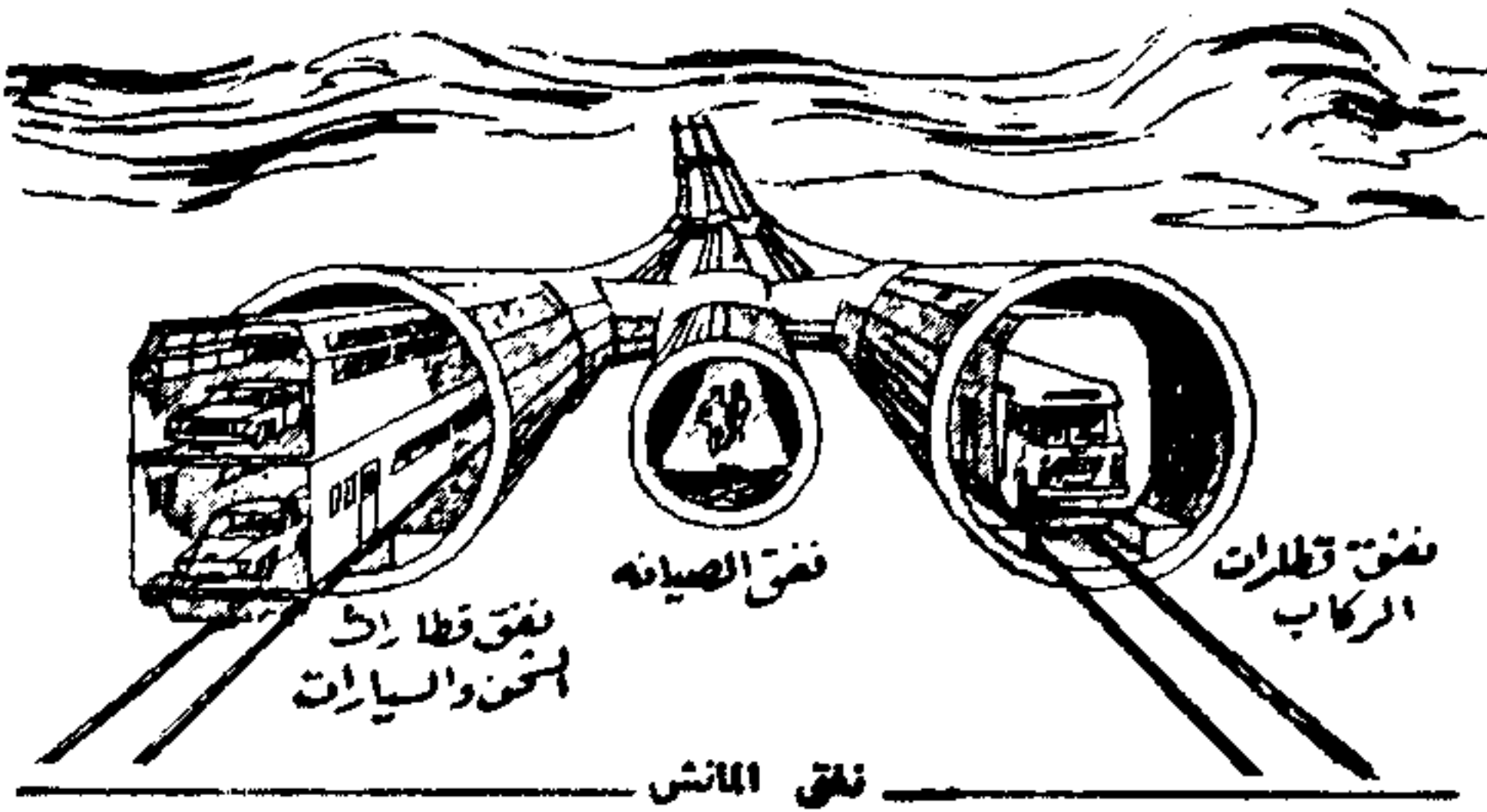
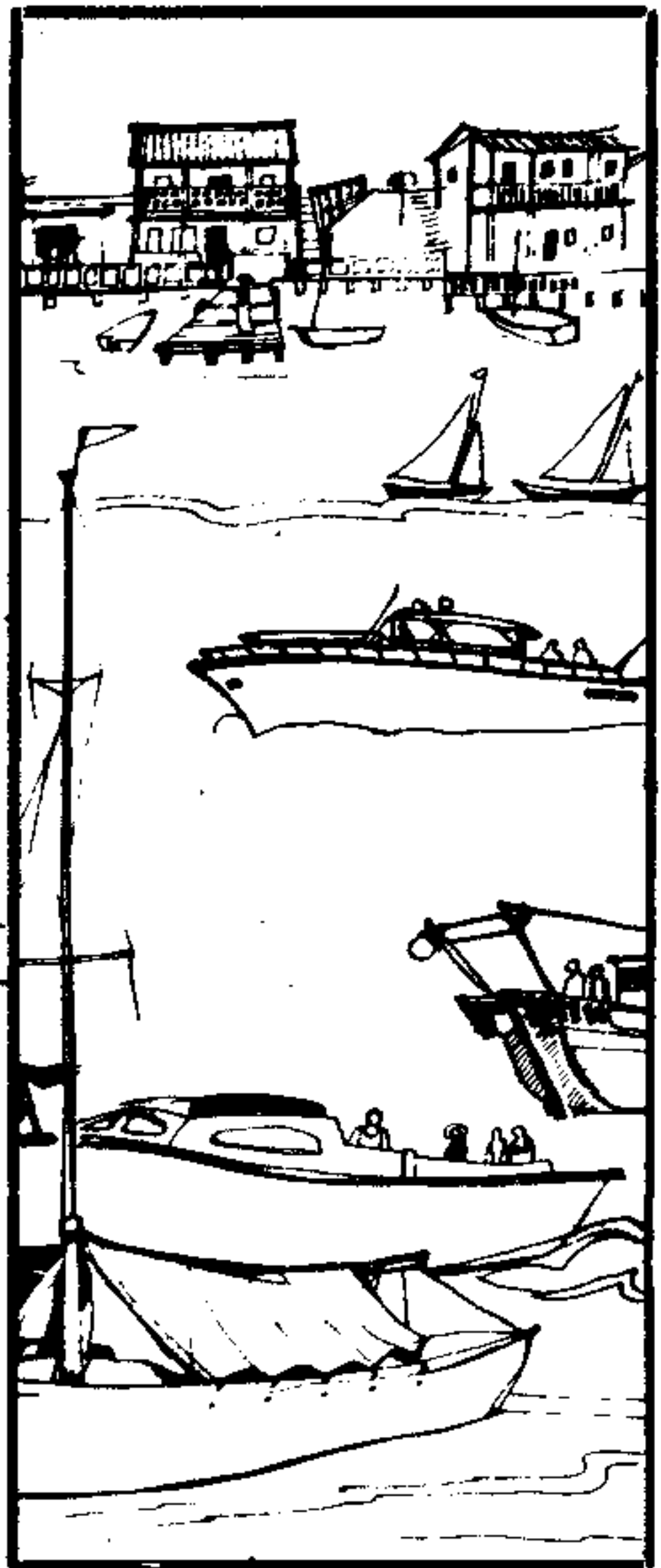

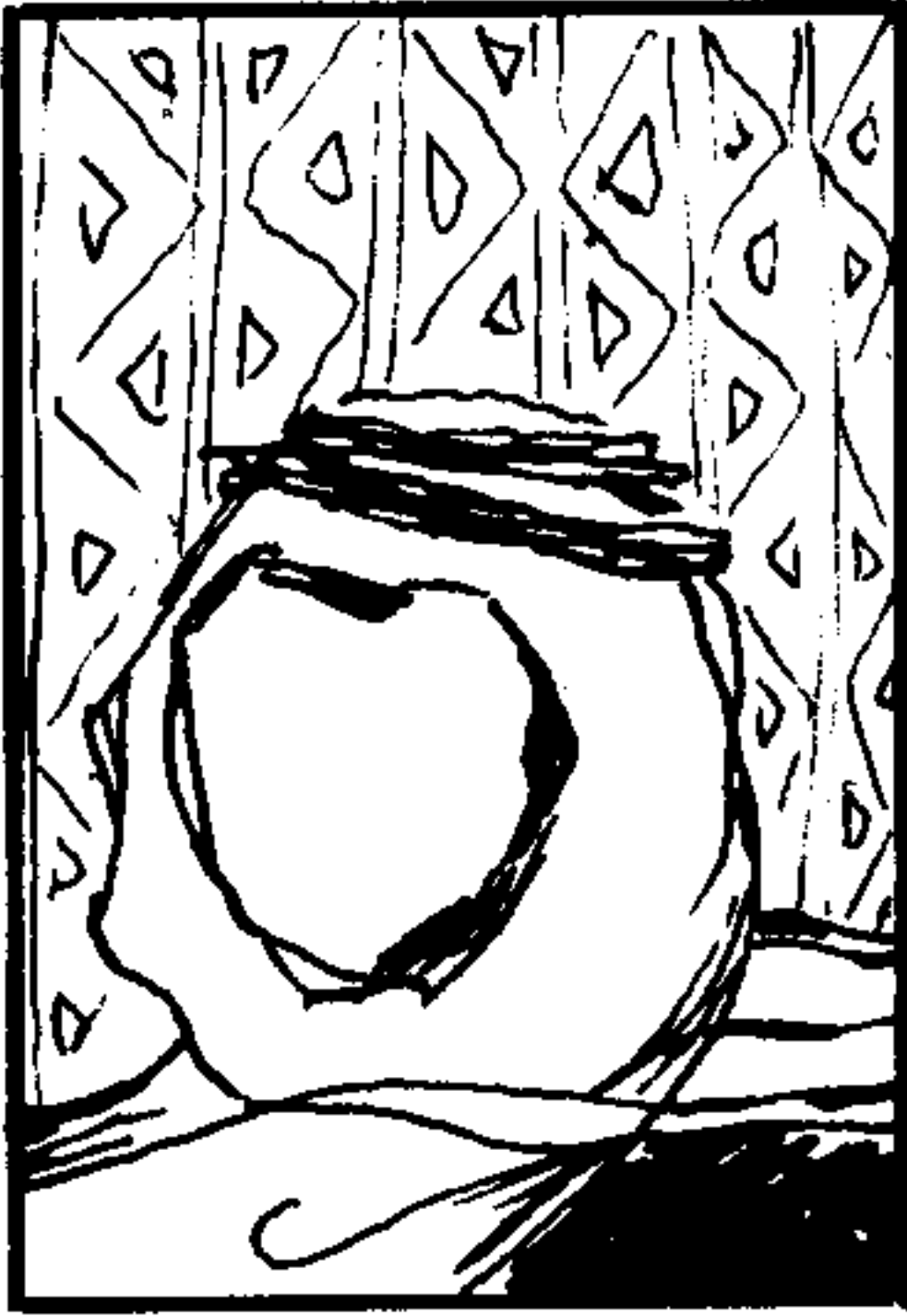

س : قال احد خلفاء المسلمين : « إنَّ اشعر الشعراء هو صاحب مَن وَمَن وَمَن » .. فمن هو هذا الخليفة ومن هو الشاعر المقصود ؟

★ هو سيف الدولة الحمداني ، وقد قصد الشاعر المتنبّي ، شاعر الحكمة ، الذي كثيرا ما كان يبدأ قصائده وجمعه بكلمة « من » كقوله :

وَمَن ينفق الساعات في جمع ماله مخافة فقر فالذي فعل الفقرُ
★ هو الخليفة عمر بن الخطاب رضي الله عنه ، وقد قصد الشاعر زهيراً بن ابي سلمى ..

★ هو الخليفة هارون الرشيد ، وقد قصد الشاعر ابا نواس .



ج : الخليفة هو عمر بن الخطاب رضي الله عنه . الذي كان ، رغم غضبته على الشعراء ، يحب شعر زهير بن ابي سلمى ويرى انه اشعر الشعراء .. اما انه صاحب مَن وَمَن وَمَن فنك لان قصيدة زهير الشهيرة « سئمت تكاليف الحياة ومن يعيش ثمانين حولاً لا أبالك يسام » كانت اكثر ابياتها تبدأ بكلمة (مَن) . ومنها قوله :

ومن يصنع المعروف في غير اهله يَكُنْ حمده نماً عليه ويُنَمِّم
ومن لا يند عن حوضه بسلاحه يهْتَمُّ ومن لا يظلم الناس يظلم

ومن هذه القصيدة استوحى الشاعر ابن دريد قصيدته الشهيرة (الدريرية) التي يقول فيها :

مَن ظلم الناس تحاموا ظلمه وعزّ فيهم جانباه واحتمى

والدريرية ، بدورها ، اوحى للشاعر الهزلي علي بن عبد الواحد الفقيه البغدادي ان يعارضها بقصيدة من اطرف قصائد الشعر العربي ، وكل بيت منها يبدأ بكلمة (من) .. كقوله هازناً :

مَن دخلت في عينه مسلّة فاسأله من ساعته عن العمى
مَن فاته العلم واخطاه الغنى نذاك والكلب على حبر سوى
مَن اكل الفحم يسوّد فمه وراح صحن خده مثل الدجا
مَن لم يرد ان تنتقب نعاله يحملها في كفه اذا مشى
وَمَن اراد ان يصون رجله فلبسها خير له من الحفا
مَن صفع الناس ولم يدعهم ان يصغروه فعليهم اعتدا

س : الموسيقى لغة عالمية، ومنها الموسيقى الشعبية، والتصويرية، ومنها ما يعزف على الآت بدائية أو متطورة.. ومن أشهر انواع الموسيقى والغناء في إسبانيا نوع يسمى (فلامنكو). فمن اين جاء هذا الاسم، وماذا يعني؟

★ موسيقى الفلامنكو موسيقى حزينة تعبر عن الشوق والحنين بأسلوب يكاد يشبه البكاء. وقد اطلق عليها هذا الاسم نسبة الى طير جميل الصوت اسمه فلامنجو (بالجيم) عندما يغرد يبدو وكأنه يبكي.

★ اصل الاسم لا تعني من كلمة (فلامن) اي شعلة النار.. (فلام) بالفرنسية تعني شعلة النار كذلك. والفلامنكو تعبر عن نار الشوق هزفا وغناء.

★ اصل كلمة (فلامنكو) عربي. وهي تحريف واختصار لعبارة (فلا حُرْمنا منكم) او (فلا اوحشنا الله منكم)..

ج : اصل كلمة "فلامنكو" عربي. فهي تحريف واختصار لعبارة (فلا حُرْمنا منكم) او (فلا اوحشنا الله منكم).. ■

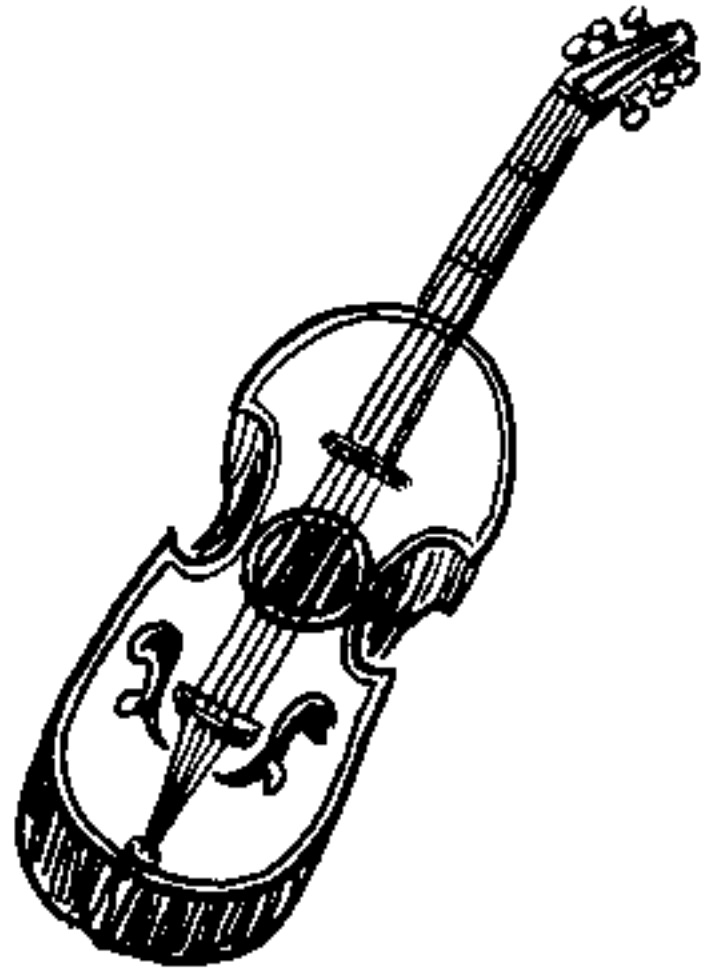

— الالة الموسيقية .. الكمان ..
متى بدأ استعمالها لأول مرة ؟
= استعمال الكمان لأول مرة في
اواخر القرن الخامس عشر ..
— واين صنع أول كمان ؟
= صنع في فرنسا .



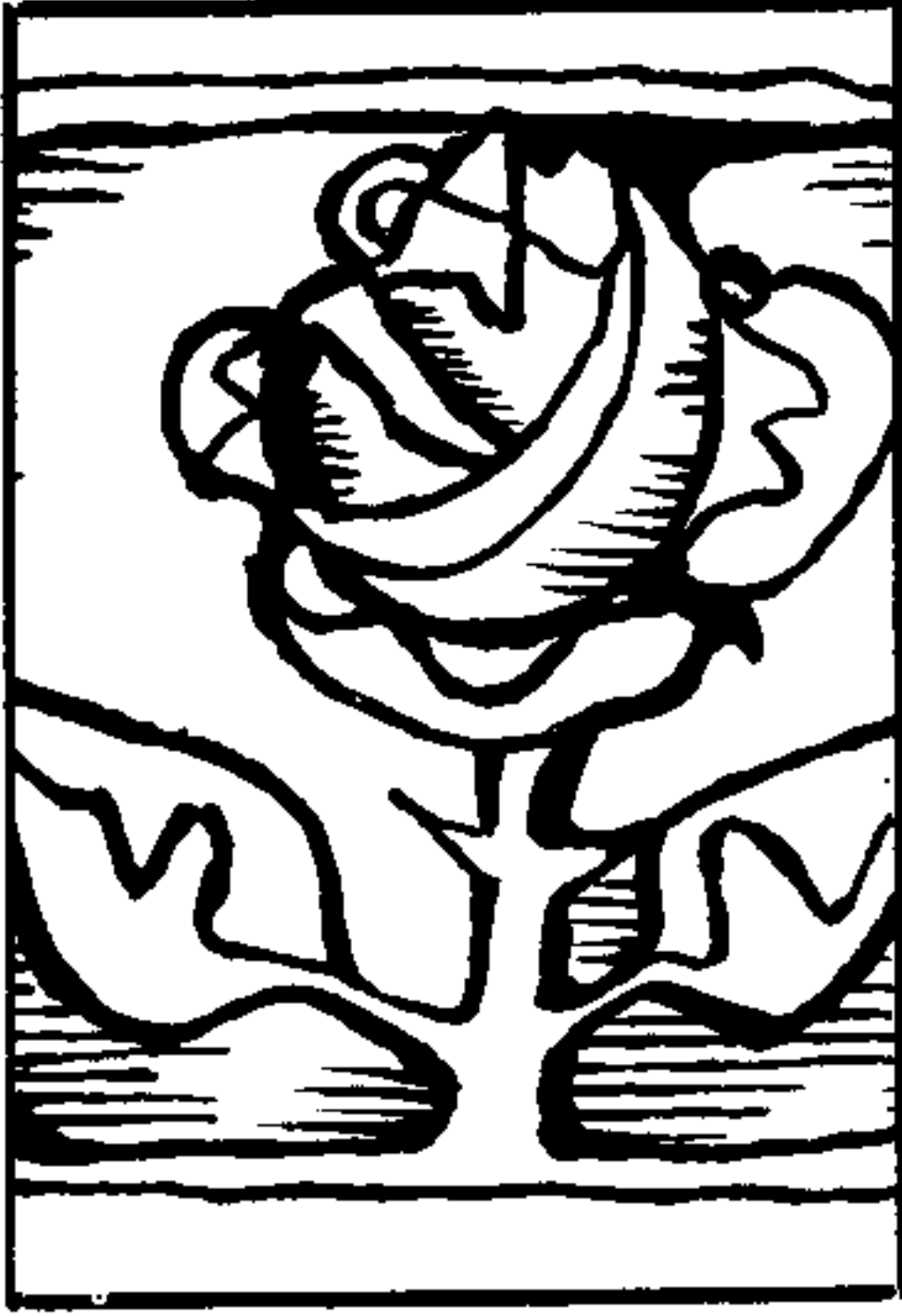

س : تدور الارض حول نفسها كل يوم مرة. ولهذا يتوالى الليل والنهار... وتدور حول الشمس كل سنة مرة (٣٦٥،٢٤ يوما)... وكذلك حال كواكب المجموعة الشمسية الاخرى: تدور حول الشمس. ولكن دورانها يتم بسرعات مختلفة حسب مدى بعدها عن الشمس (المحور).. ومن هذه الكواكب (عطارد) الذي يدور حول نفسه مرة واحدة في كل ٨٨ يوما ارضيا، اي ان دورانه بطيء جدا. فاذا كان يومه يساوي ٨٨ يوما ارضيا فكم يوما تساوي سنته؟

★ سنة عطارد تساوي حوالي ٨٨ سنة ارضية،

★ سنة عطارد تساوي سنة ارضية واحدة، لان سرعة دورانه حول الشمس هي نفس سرعة الارض.

★ سنة عطارد تساوي ٨٨ يوما لان سرعة دورانه حول نفسه كسرعة دورانه حول الشمس.

ج : سنة عطارد تساوي ٨٨ يوما لان سرعة دورانه حول نفسه كسرعة دورانه حول الشمس. ■

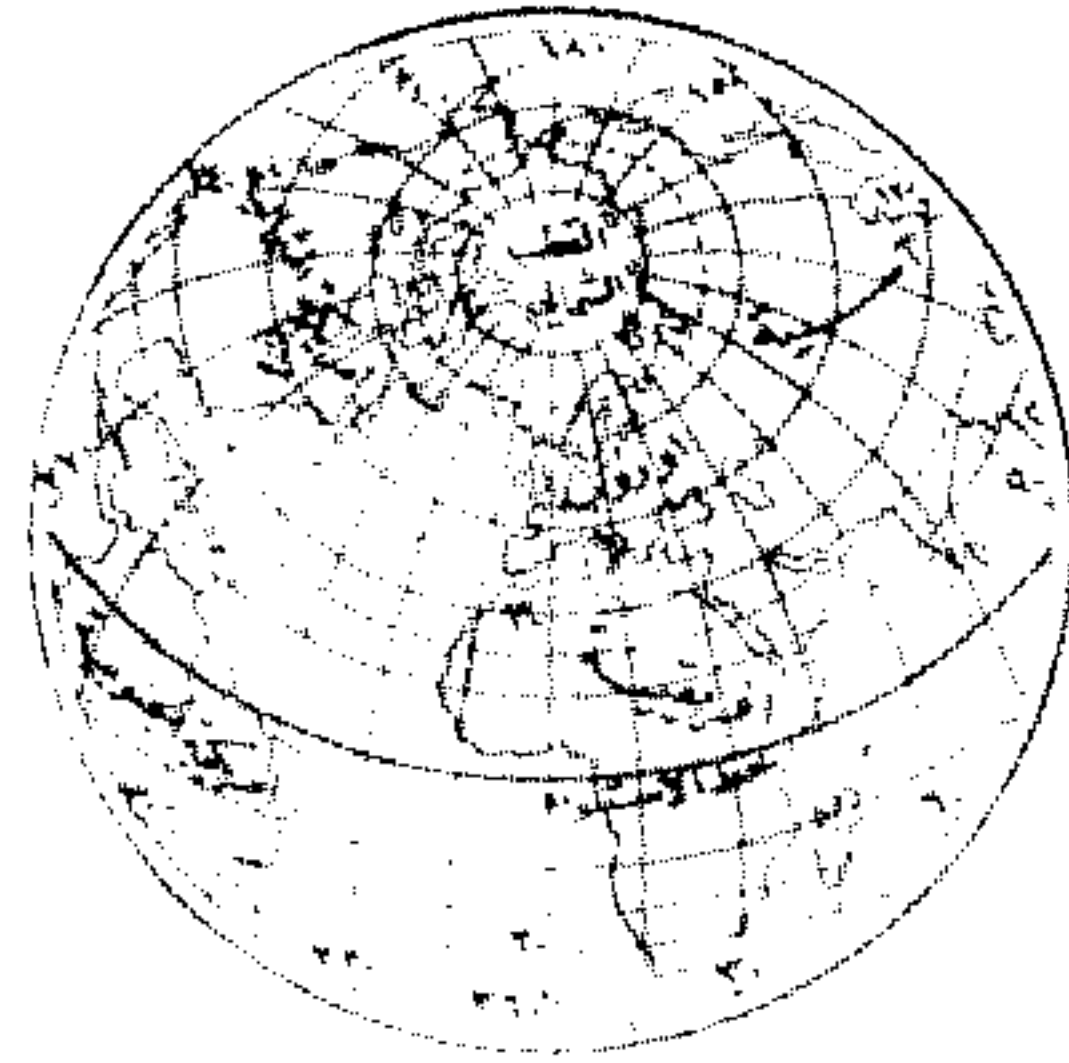

— كم تبلغ مساحة الكرة الارضية ؟
= تبلغ مساحة الكرة الارضية نحو ١٩٧ مليون ميل مربع
— وكم تبلغ المساحة التي تغطيها البحار والمحيطات ؟
= حوالي ٧١ في المائة من مساحة الكرة الارضية .. اي ١٤١ مليون ميل مربع تقريبا .

بخل الاسكتلنديين

● كتب احد الاسكتلنديين الى جريدة التايمز : اذا لم تكف الجريدة عن نشر النعاية التي تصور بخل الاسكتلنديين فاني سوف امتنع عن استعارة نسخ جريدتكم من جاري للاطلاع عليها !

س : اللغة العربية غنية بالترادفات والمفردات .. فنجد ان للاسد عشرات الاسماء وكذلك للسيف وغيرهما .. حتى السنة لها أكثر من اسم .. (عام ، حول ، ربيع الخ ..) فهل هناك فرق بين السنة والعام ؟
 * لا يوجد أي فرق .. فالسنة هي العام والعام هو السنة . مثل اسم السبع والاسد أو السيف والحسام والمهند الخ ...
 * يوجد فرق .. فكلمة سنة تستعمل للسنوات الكبيرة فقط .. وكلمة عام تستعمل للسنوات البسيطة .
 * هناك فرق مهم بين السنة والعام ، فالسنة هي الفترة من أي يوم الى يوم مثله [١٢ شهر] يعني من ٣ / ٨ / ١٩٧٣ حتى ٣ / ٨ / ١٩٧٤ ، وقد يكون فيها نصف الصيف ونصف الشتاء . أما العام فيجب ان يكون فيه صيف كامل وشتاء كامل .. متواليين . فمثلا المدة من يوم ٣ / ٨ / ٧٣ الى ٣ / ٨ / ٧٤ ليست عاما ولكنها سنة . أما من ٧٣/٢/١ الى ٧٤ / ٣ / ١ فهذا (عام) لان فيه صيف كامل وشتاء كامل .

المنب هالي

ان المنب المشهور «هالي» عبارة عن مجموعة من الفازات لها ذيل يبلغ طوله ١٢ مليوناً من الاميال .. وقد ظل محلقاً في الجو لمدة تزيد عن العشرين قرناً . وهو يرى من على سطح الارض في كل ٧٦ سنة مرة . وينتظر ان يراه سكان الارض في المرة القادمة في عام ١٩٨٦ .

ج : العام هو مدة الـ ٣٦٥ يوماً اذا تضمنت صيفا كاملا وشتاء كاملا .. أما السنة فهي مدة الـ ٣٦٥ يوماً اذا لم تتضمن صيفا كاملا وشتاء كاملا ..



س : نلاحظ ان ملابس جنود البحرية لها مميزات غير موجودة في ملابس غيرهم من الجنود أو المدنيين ... مثلا الياقة عريضة ومتدلّية على الكتف .. ثم ارجل البنطلون واسعة جدا من أسفل .. فلماذا تصنع ملابسهم بهذه الطريقة .. ؟
 ج - الياقة عريضة لانهم كانوا في الماضي يطيلون شعورهم .. لسفرهم اشهرا طويلة في عرض البحر والياقة العريضة تحفظ ظهر القميص من الاتساخ .. أما ارجل البنطلون فهي عريضة حتى يتمكنوا من لف البنطلون حتى لا يبتل عند قيامهم بتنظيف السفينة وغسل أرضها .

أمثال الأمم

أجمل العيون وأكذبها عيون النساء .

(مثل برازيلي)

عندما تكون البضاعة مرغوبا فيها، يكون المشتري أعمى .

(مثل حبشي)

النساء طويلات الشعور ، قصيرات العقول .

(مثل صيني)

ابحث سبع سنوات قبل ان تصدق خيرا .

(مثل ياباني)

اثمن الاحجار الكريمة

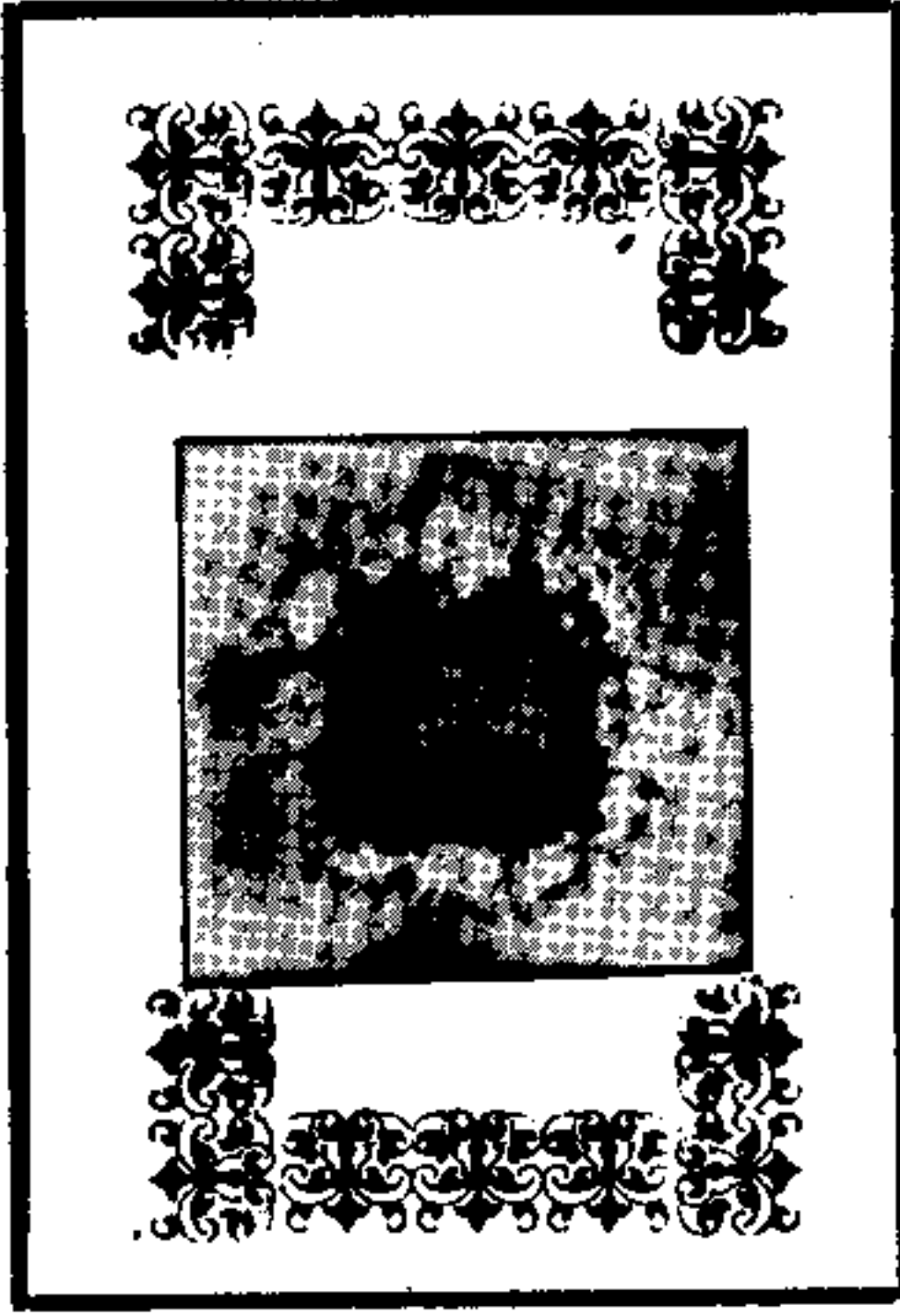

س : للاحجار الكريمة قيمة تجارية وصناعية . . . فهي تستعمل للزينة وتستعمل ايضا في عدد من الصناعات المهمة . فما هو أنفس واغلى الاحجار الكريمة ؟ .

★ الماس . . فهو لا يستعمل فقط للزينة . . بل له اهمية صناعية لانه اصعب المواد ويستعمل في تقطيع المعادن الاخرى ويستعمل ايضا في حفر الابار العميقة .

★ الزمرد الذي يتكون من السليكات وهو من اجمل الاحجار الكريمة . وكان الفراعنة يستعملونه للزينة . واشهر مواطنه كولومبيا في امريكا الجنوبية وافريقيا . . والزمرد الصافي النقي هو اندر واثمن الاحجار الكريمة ويفضله الملوك في ترصيع التيجان .

★ الياقوت الاحمر النقي Ruby هو اندر الاحجار الكريمة واثمنها . . واسمه مأخوذ من اللاتينية

اي احمر . . . ويستخرج من بورما وتايلاند واوراليا . ويطلق عليه الهنود الحمر اسم (جوهر الجواهر) .

ج : اثمن الحجار الكريمة واثمنها الياقوت الاحمر النقي . فهو اثمن من الماس والزمرد . ويستخرج من بورما وتايلاند واوراليا .

المرأة عند الاغريق والرومان

في القانون الروماني ان للرجل على المرأة السيادة المطلقة ، حتى ان له ان يقتلها اذا شاء ، وليس لها معه حق التملك . وعند الاغريق كان عليها حقوق وليس لها حقوق .

ويرى الاغريق والرومان ايضا ان المرأة شيء يمتلك كسائر الاشياء التي تمتلك بالشراء او بالتنازل .

ويرى افلاطون في كتاب « الجمهورية » ان الواجب تداول المرأة كسائر الاشياء الاخرى .

س : من التقاليد الغربية والتي اخذتها عنهم بعض الشعوب الشرقية الاحتفال بذكرى مرور عدد من السنوات على تأسيس الشركات او المؤسسات او الزواج ويسمى هذا الاحتفال باليوبيل . واشهرها اليوبيل الفضي (٢٥ سنة) والذهبي (٥٠ سنة) والماسي (٦٠ سنة) حتى ان بعض الأزواج يحتفلون باليوبيل الخشبي واليوبيل التنكي . فبعد خم سنة يحتفل الأزواج باليوبيل التنكي ؟

ج : بعد عشر سنوات . .



س : في نوفمبر ١٩٧٤ وضع الشيخ عيسى بن سلمان آل خليفة أمير البحرين حجر الأساس في بناء الحوض الجاف (طوله ٣٧٥ مترا وعرضه ٧٥ مترا) ليستوعب الناقلات التي تصل حمولتها الى نصف مليون طن . وبلغت تكاليف المشروع حوالي ٣٠٠ مليون دولار . . . فمن تولى تمويل هذا المشروع ؟

★ منظمة الدول المصدرة للنفط اوبيك . OPEC
★ منظمة الدول العربية المصدرة للنفط (اوبيك)
OAPEC

★ دولة البحرين بالتعاون مع صندوق التنمية الكويتي والصندوق العربي للنماء الاقتصادي وصندوق (ابو ظبي) للتنمية .

ج : منظمة الدول العربية المصدرة للنفط (اوبيك) هي التي تولت تمويل مشروع الحوض الجاف في البحرين . . . وفي الخليج العربي حوض جاف اخر في دبي ، وهو اكبر من حوض البحرين .

ويعتبر البحرين اول بلد في الخليج العربي يتم العثور على البترول فيه فقد عثر على البترول عام ١٩٣٢ في شهر يونيو من قبل شركة ستاندرد اويل اوف كاليفورنيا والتي دعيت باسم نفط البحرين . وقد تم شحن اول كمية في شهر ديسمبر عام ١٩٣٤ وكذلك من حقل العوالي قرب جبل دخان .

والحوض الجاف الثاني في الخليج وهو اكبر من حوض البحرين فانه في اماره دبي وهي ثاني اكبر الامارات العربية المتحدة . وتبلغ مساحتها ١٥٠٠ ميل مربع يخترقها خليج صغير يسمى « الخور » يقسم الامارة الى قسمين جنوبي ويسمى « دبي » وهي مركز النشاط الرسمي للامارة حيث مقر الشيخ راشد بن سعيد ال مكتوم نائب رئيس دولة الامارات العربية المتحدة وحاكم دبي ، وفيها ميناء راشد ومشاريع الحوض الجاف ومركز دبي التجاري ، وقسم شمالي يسمى « ديره » وهي مركز لتجمع السكان ولاضخم المحلات والمعارض والفنادق والاسواق .

وفي دبي مراكز زراعية تتركز في مناطق (الخوانيج) و (العوير) و (وادي حتى) حيث يزرع فيها النخيل والفواكه وبعض الخضروات .

وتعتبر دبي مركزا تجاريا رئيسيا في المنطقة ، اما النفط فيأتي في الدرجة الثانية وبلغ انتاجها منه في سنة ١٩٧٦ حوالي ١٢٦ مليون طن . ويبلغ عدد سكان اماره دبي ٢٠٦٦٨١ نسمة بموجب تعداد عام ١٩٧٦ .



النفط في دبي

اكتشف البترول عام ١٩٦٤ شركة كوننتننال اويل الامريكية والتي اسست شركة باسم (مناطق دبي البحرية) وقد بدأ الانتاج في شهر سبتمبر ١٩٦٩ من حقل الفتح المضمور في مياه الخليج العربي وقد بلغ عدد الابار (٥٠) بئرا بمعدل انتاج يومي مقداره (٢٤١٥٣٠) برميل لعام ١٩٧٤ .

العجائب السبع

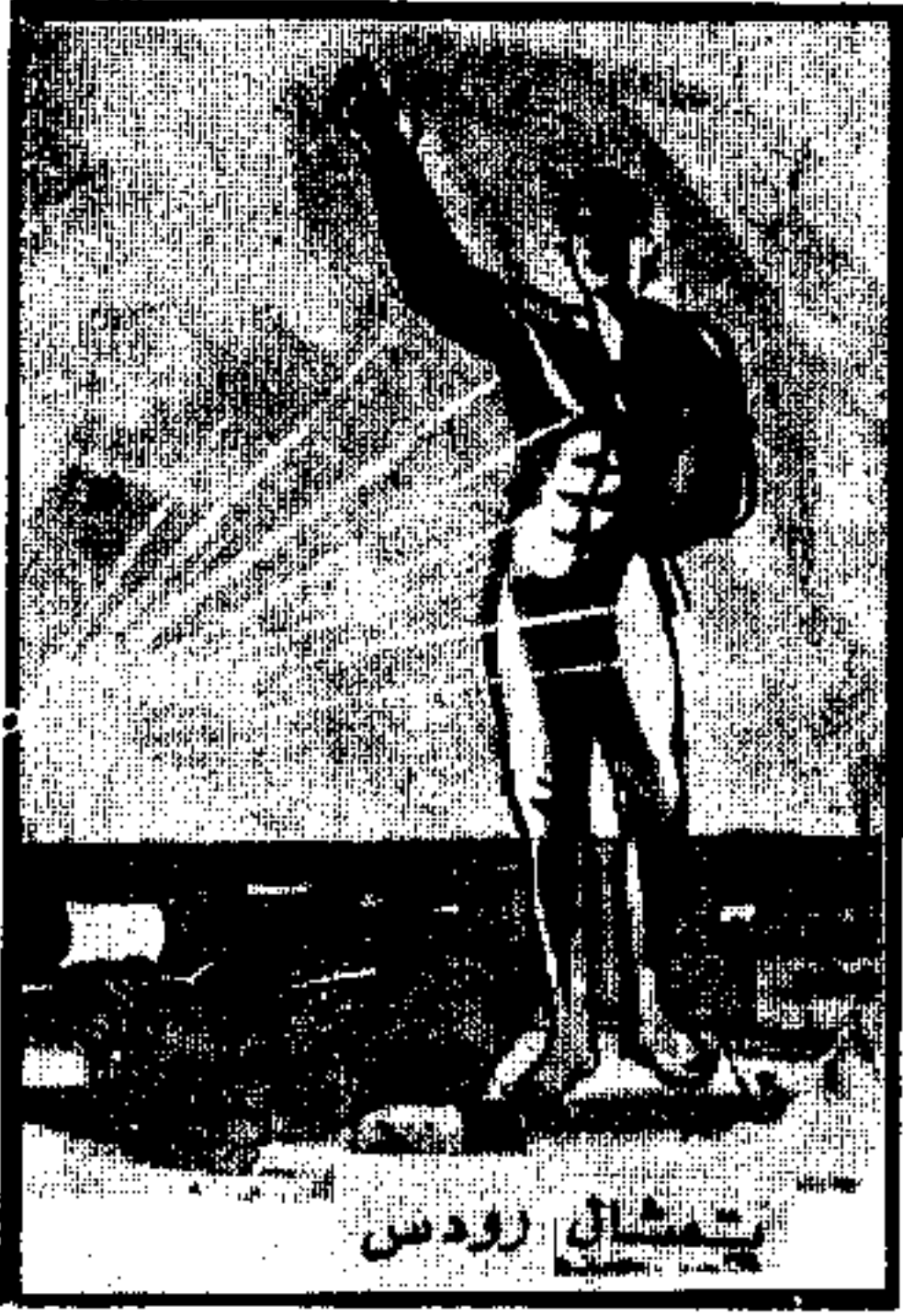

تمثال رودس

س : اطلق المؤرخون القدماء على سبعة من الصروح
العمرانية الضخمة والتمثيل الجميلة لقب (عجائب
الدنيا السبع) . فما هو المتبقي حتى ايامنا من هذه
العجائب السبع ؟
★ الأهرام فقط .
★ الأهرام وسور الصين .
★ الأهرام وسور الصين وبرج بيزا المائل .

ج : عجائب الدنيا السبع هي :

- ١ - الأهرام .
 - ٢ - منارة الاسكندرية .
 - ٣ - حدائق بابل المعلقة .
 - ٤ - معبد ارتميس .
 - ٥ - تمثال زيوس في اولبيا .
 - ٦ - تمثال رودس .
 - ٧ - قبر موسولاس المعروف باسم : الموصوليوم .
- ولم يبق حتى ايامنا من هذه الصروح الضخمة الا
الأهرام فقط ●

راجع صفحة ٣٨١



هرم ارتميس

العرور والمصرم الذي فتحه المأمون وهذه صفته

هرم
نائبه طباق

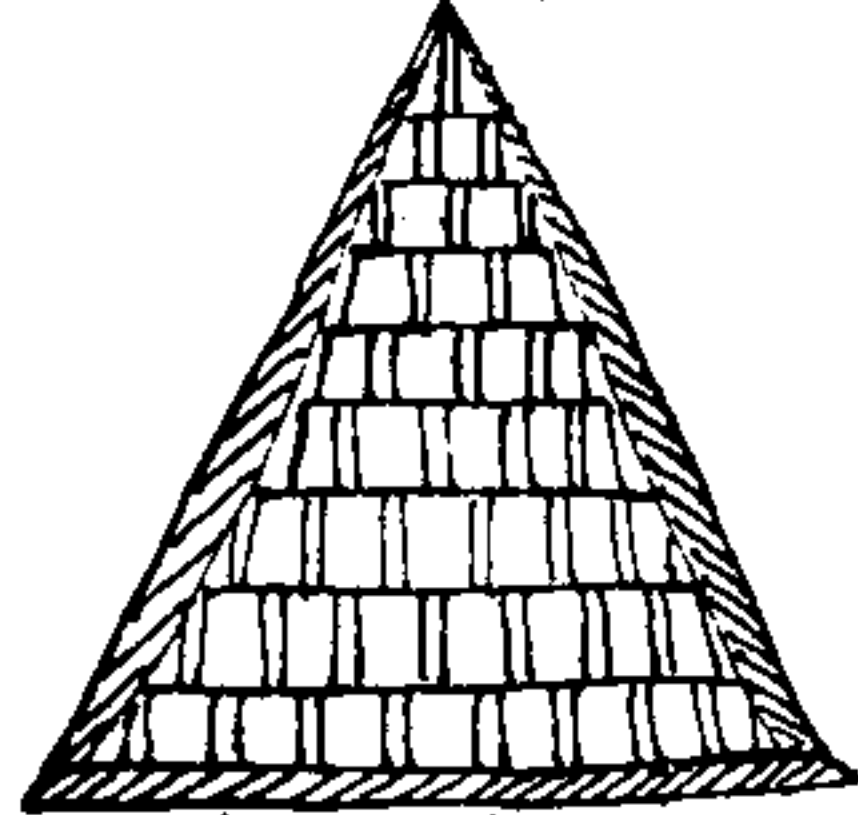

عرض الحائط الذي فتح فيه الباب احدى عشر حجرا كل حجر
عمره عشرون راعا وقد دخلت في ذلك الهرم في داخله
صبة مربعة الا سفله ورة الاعلى لبره في وسطها يرمعها مقدار
عشرة اذرع وهي مربعة ينزل الانسان فيها فيجد هاهنا كل واحد
من ترينجا ما يات فيمضي الى دار لبره فيها مولي مزيبي دم علم
آفان لبره اثتر من مائة ثوب على كل واحد منهم قد احترقت

هرم الجيزة الأكبر كما رسمه الفرناطي

س : اتاتورك هو مؤسس الجمهورية التركية واول رؤسائها.. ما اسمه الاصلي كاملا؟

★ اسمه مصطفى كمال.. وقد لقبوه اتاتورك اي ابا الاتراك.

★ اسمه عبد الحميد كمال كمال. ولكنه غير اسمه الاول وجعله مصطفى لشدة كرهه لسياسة السلطان عبد الحميد وبطشه.

★ اسمه مصطفى رضا.. واثناء دراسته في المدرسة العسكرية في مناستير بمكدونيا أعجب احد اساتذته بكمال اخلاقه فاطلق عليه اسم كمال.. فأصبح يعرف باسم مصطفى كمال.. اما لقب اتاتورك فقد اطلقه عليه المجلس الوطني التركي بعد تأسيس الجمهورية في عام ١٩٢٣ وتوليه رئاستها.



ج : ولد مصطفى رضا في سالونيك عام ١٨٨٠. وظهر نبوغا في المدرسة الابتدائية. واثناء دراسته في المدرسة العسكرية بمناستير في مكدونيا أعجب أحد أساتذته بسمو اخلاقه فاطلق عليه لقب كمال - كامل، فأصبح اسمه مصطفى كمال.. وعرف بهذا الاسم واشتهر.

لعب مصطفى كمال "باشا" دورا رئيسيا في الاجهاز على الدولة العثمانية "الرجل المريض" وانهاء الخلافة، وتأسيس الجمهورية التركية، ووضع القوانين الحديثة "الغربية" للمجتمع التركي الشرقي وجعل عاصمة البلاد "انقره" بدلا من استانبول، وطرد من بلاده بمعارك حربية طويلة وصعبة القوات الفرنسية، والانكليزية، واليونانية، والاطالية، وأخمد ثورات الاكراد والأرمن والأشوريين، وكان أول رئيس للجمهورية التركية منذ تأسيسها عام ١٩٢٢ حتى وفاته عام ١٩٣٨.

منحه الشعب لقب "غازي" كما منحه لقب "اتاتورك" اي "اباالاتراك"... وهو نفسه منح نفسه لقب "بيكتاتورك" في اواخر أيامه. ■

■ السلم الدائم باق
ولكن الى حرب مقبلة
(مثل روسي)

■ قد ينساق المرء الى
النار ، وهو مغمض العينين
(مثل يوناني قديم)

■ الاعجاب فن ، لا
يكتسب بغير طول دراسة
وتقنين
(مكس مولر)

- ما اطول اوراق الشجر ؟

● تعتبر اوراق شجرة
نخلة ((الرافيا)) التي
تنبت في جزر ((ماسكارين))
في المحيط الهادي وشجرة
الخيزران التي تنبت في
منطقة الامازون في اميركا





س : يقول العرب في وصف ظاهرة رئيسية من ظواهر علم الحيوان :
كل سَكَّاءٌ بيوض، وكل شَرْفَاءٌ ولود. فماذا يقصدون بذلك؟

★ كل سكاء بيوض اي كل حيوان ذي منقار يبيض.. وكل شرفاء
اي كل حيوان ذي شفقتين يلد.

★ كل سكاء بيوض اي كل حيوان ذي اذنين صغيرتين.. وكل
شرفاء اي كل حيوان ذي اذنين كبيرتين يلد ولا يبيض.

★ السكاء هو كل حيوان ذي جناحين.. والشرفاء هو كل حيوان
ذي يدين.



ج : سَكَّاءٌ كان قصير الأذن صغيرها، فهو أسك وهي سَكَّاءٌ.. وكل سكاء
بيوض أي كل حيوان ذي أننين صغيرتين يتكاثر بالبيض... وكل شَرْفَاءٌ اي كل
حيوان ذي أننين كبيرتين يتكاثر بالولادة لا بالبيض..
والشرفاء هي الحيوان-للطويل الأنين.. والشارفة هي الناقة.. لكن
«الاشرف» هو الخفاش. ■

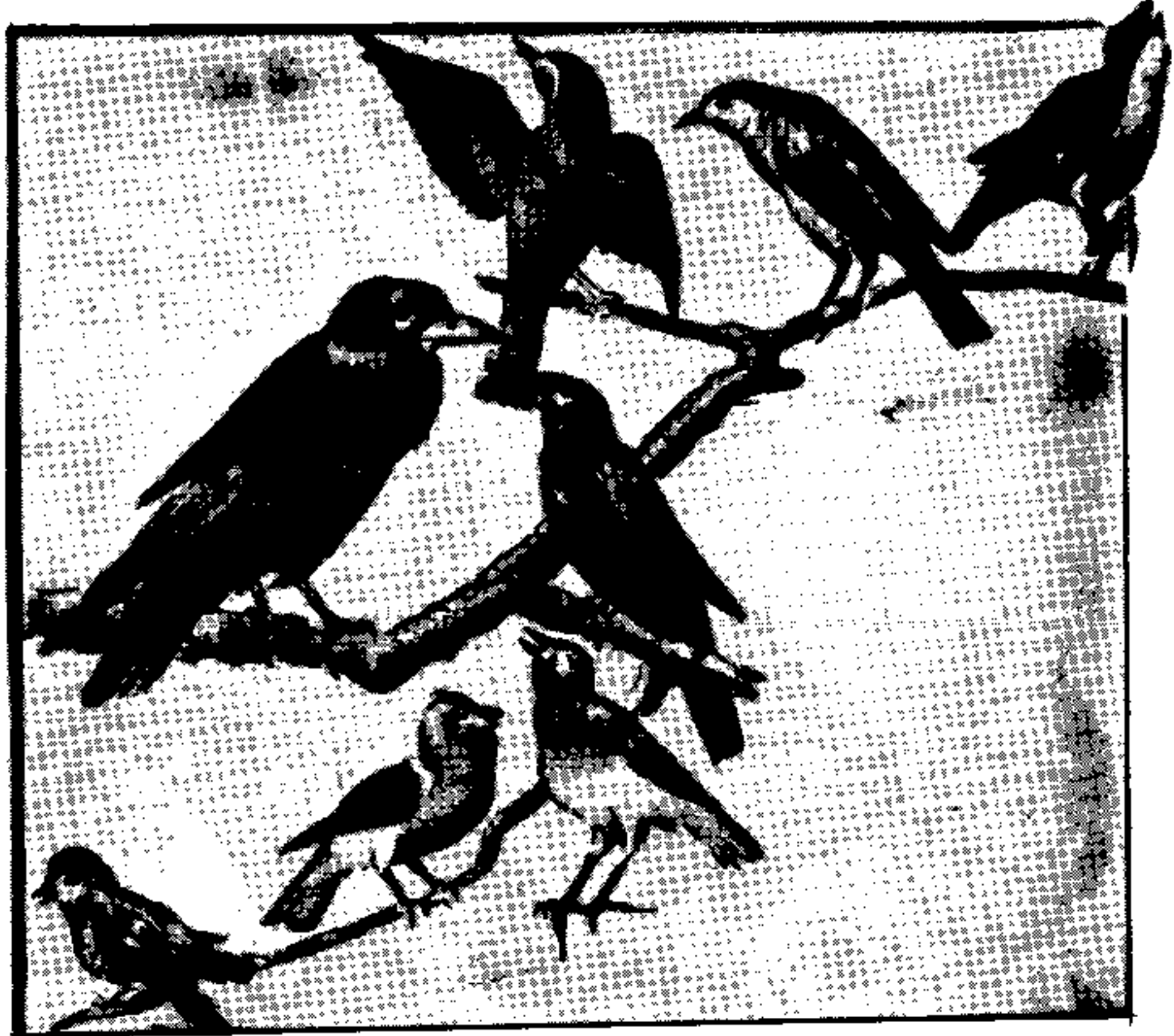

س : في عام ١٨٢٠ قامت بريطانيا باحتلال البحرين ،
وابرمت معها معاهدة الحماية التي اتاحت لها
الاستمرار في احتلال البحرين حتى عام ١٩٧٠ . . .
فمن كان يحتل البحرين قبل عام ١٨٢٠ ؟
★ قبل عام ١٨٢٠ كانت البحرين مستقلة .
★ كانت تدار من قبل سلطنة عمان . وقد استمر
ذلك من عام ١٨٠٠ الى ١٨٢٠ .
★ كانت محتلة من قبل ايران ، من عام ١٦٠٢ حتى
عام ١٨٢٠ وقدمت بريطانيا .

ج : ما بين عام ١٨٠٠ وعام ١٨٢٠ كانت البحرين تحت
ادارة سلطنة عمان . . وجزيرة البحرين عرفت قديما
باسم دلمون ، ثم اشتهرت باسم « اوال » . وكانت
البحرين منذ القديم مطمعا للغزاة والمحتلين . فقد
احتلها البرتغاليون من عام ١٥٢١ الى عام ١٦٠٢ . .
ثم احتلتها ايران بين عامي ١٦٠٢ و ١٧٨٣ وهو عام
استقلال البحرين وتأسيس الدولة الوطنية بقيادة
احمد بن محمد . وفي عام ١٨٠٠ استولت سلطنة
عمان على البحرين الى ان جاءت قوات الاحتلال
البريطانية عام ١٨٢٠ . . . وفي عام ١٩٧٠ تم
استقلال دولة البحرين .

منطق الناس عجيب

● قبض الاسكندر على
أحد نصوص البحر ، ولما
سأله باي حق يسرق مال
غيره ، أجابه :
- انا أسرقه بسفينة
صغيرة فيدعوني الناس
لصا ، اما انت فتسرقه
باسطول كبير وتسمى
فاتحا ؟ !

نقول عندما نرى فوضى « اختلط الحابل بالنابل » . .
فما هو الحابل وما هو النابل . . ؟

في المعارك تكون مهمة بعض الجنود رمي النبال
والسهام واخرون يقومون بامسك حبال الخيل والجمال
. . وعندما تلتحم المعركة يختلط رماة النبال والسهام
والجنود بالذين يقودون الجمال ويمسكون بالحبال . .
ولا نعرف الحابل من النابل .





س : نقول عن المرأة اذا لم تتزوج رغم تقدمها بالسن
(عانس) فماذا يقال للرجل الذي لم يتزوج ؟
★ رجل أعزب وجمعها عزاب
★ رجل عانس وجمعها عانس وعانس (تقال للرجل
والمرأة) .
★ رجل عزب ... وجمعها عزب

ج : يقال للرجل الذي لم يتزوج : رجل عانس .. وجمعها
عانس و عانس .. أي أن صفة عانس تطلق على
الرجل والمرأة .. وفي لسان العرب أن أعزب وجمعها
عزاب وعزب هي للمرأة ولا تقال للرجل . الا ان
البعض اجازها للرجل أيضا . ويقال رجل أعزب أي
لا اهل له .

عادات غريبة في الزواج

هناك عادات غريبة تروى عن الطرق التي يتم بها الزواج في بعض بقاع
العالم :

● فالمحارب الصومالي يضرب عروسه اثناء احتفالات الزواج ليجعلها
تسلم منذ البدء بأنه سيكون السيد المطاع في البيت .

● وفي الأقاليم الريفية من جزيرة غرينلاند يسود الأعراس أسلوب
انسان الكهف الأول اذ كان يذهب الى بيت عروسه ويجرها من شعر رأسها
الى أن يوصلها الى الكنيسة .

● والعروس في جزر كوك تسير الى الكنيسة على بساط من الآدميين ،
اذ حسب تقاليد تلك الجزر يستلقى شباب قرية العروس على الارض ووجوههم
الى اسفل ، وتدوس العروس في سيرها على ظهورهم حتى تصل الى المكان
الذي تقام فيه الاحتفالات .

● والعروس في بورما تطرح اثناء الاحتفال أرضا ويقوم رجل عجوز
بثقب أذنيها فتتألم وتتوجع وتطلق الصرخات المدوية ولكن ليس هناك من
سميع لأن الفرقة الموسيقية تبدأ بالعزف بأصوات صاخبة تغطي على صرخات
العروس .

● وتصبغ العروس في جزيرة جاوة أسنانها باللون الاسود وتفسل
قدمي زوجها اثناء حفلات الزواج كدليل على استعدادها لخدمته طيلة حياتها .

● وأبسط طقوس الزواج وأقلها تعقيدا تلك الطقوس التي تمارسها
قبيلة (نيجريتو) في جنوب المحيط الهادى، ففي تلك الجزيرة يذهب الخطيبان
الى عمدة القرية فيمسك هذا برأسيهما ويدقهما بعضا بعض .. وبهذا يتم
الزواج .

س : كثيرا ما نقرا هذه العبارة في كتب التاريخ : (وكان حول السلطان عشرات من الخدم والحشم) .. فما معنى (الحشم) وما اصلها ..؟؟

* كلمة حشم مأخوذة من الحشمة والخجل . وحشم السلطان أي المرافقون الخجولون المؤدبون واصحاب الخلق الكريم من ابناء وعلماء وشعراء ..

* الحشم هم المرافقون المتحشمون اي النساء المحجبات والمحصات . فالخدم من الرجال والنساء . اما الحشم فهم دائما من النساء نساء السلطان وبناته والوصيفات من النساء .

* الحشمة هي الغضب ... والحشم هم اتباع السلطان ومناصروه الذين يفضبون لغضب سيدهم او زعيمهم ويتحزون له ويناصرونه . فنقول ان ذلك يحشم فلان اي بغضبه .

ج : حشم الرجل هم اتباعه ومناصروه الذين يفضبون لغضبه ويناصرونه ويذودون عنه . والكلمة مشتقة من الحشمة . والحشمة هي الغضب .

أ خير الرجال

● قيل لحكيم : أي الرجال أفضل ؟

قال : الذي اذا هاورته وجدته حكيمًا ، واذا غضب كان حلِيمًا ، واذا ظفر كان كريمًا ، واذا استمنع منح جسيمًا ، واذا وعد ونى ، وان كان الوعد عظيمًا ، واذا شكى اليه وجد رهيبًا .



العلاقة بين الوالي والرعية

● يقول الامام علي بن ابي طالب كرم الله وجهه : ان اعظم ما افترضه الله سبحانه من الحقوق حق الوالي على الرعية وحق الرعية على الوالي ، فريضة فرضها الله لكل على كل ، فجعلها نظاما لالفتهم ، فلا تصلح الرعية الا بصلاح الولاية ، ولا يصلح الولاية الا باستقامة الرعية ، فاذا أدت الرعية الى الوالي حقه ، وأدى الوالي اليها حقها - عز الحق بينهم ، واعتدلت معالم العدل ، وطمع في بقاء الدولة ، وينست مطامع الاعداء . واذا غلبت الرعية واليها أو أجهف الوالي برعيته - اختلفت هنالك الكلمة وظهرت معالم الجور .



س : توصل العلماء الى معرفة ٩ كواكب سيارة وهي حسب قريبا من الشمس : عطارد - الزهرة - الارض - المريخ - المشتري - زحل - اورانوس - نبتون - بلوتو . . والمعروف ان كوكب الارض له قمر يدور حوله . . . فهل لغيره من هذه الكواكب اقمار . . ؟

* للارض فقط قمر وبقي الكواكب لا اقمار لها .
* للارض قمر واحد وللمريخ قمران والباقي بلا اقمار .
* للارض قمر واحد وللمريخ قمران ولنبتون قمران ولاورانوس خمسة اقمار ولزحل عشرة اقمار وللمشتري ١٢ قمرًا .

ج - للارض قمر واحد وللمريخ قمران ولنبتون قمران ولاورانوس خمسة اقمار ولزحل عشرة اقمار وللمشتري ١٢ قمرًا .

من احكام شريعة حمورابي ملك بابل (حكم ٢٠٦٧ - ٢٠١٥ ق م) الشهيرة ما يلي :

السن بالسن ، والعين بالعين .
واذا سقط بيت على مشتريه حكم على بانيه بالاعدام ،
واذا قتل البيت في سقوطه ابن مشتريه ، قتل ابن بانيه .
واذا ضرب الابن والده قطعت يداه .
واذا مات المريض نتيجة لجراحة قام بها الطبيب ، او فقد احدى عينيه ، او تضرر على اية صورة ، قطعت اصابع الطبيب الذي تسبب في هذا الضرر .
واذا استبدلت قابلة ابنا بابن اخر ، عن عمد ، قطع ثدياها .

وحكم الاعدام نافذ في الجرائم التالية :

هتك العرض ، اختطاف الاطفال ، قطع الطريق ، السطو على المنازل ليلا ، مضاجعة المحارم ، ايواء العبد الابق ، الهرب من المعركة ، استغلال الوظيفة . . الخ .
وقد ابرز الدارسون للشرائع القديمة اوجه التشبه الكبيرة الموجودة بين شرائع حمورابي (في القرن الحادي والعشرين قبل الميلاد) ، والشرائع العبرية المنسوبة الى النبي موسى (في القرن الخامس عشر قبل الميلاد) ، فقالوا : ان ٣٥ مادة من الشرائع العبرية البالغة ٥٥ شبيهة تماما بمواد موجودة في شرائع حمورابي ، وقالوا ان اكثر من نصف هذه المواد المتشابهة منقولة بالحرف عن شرائع حمورابي .

تؤكد احدث الابحاث الفلكية التي اجريت بمرصد - كيت بيك - القومي الامريكي ان عدد الكواكب الصغيرة - الكويكبات - التي تسبح في ارجساء المجموعة الشمسية يبلغ خمسين الف كويكب .
وتقول هذه الابحاث ان معظم تلك الكويكبات تسبح في الفضاء الواقع بين مداري المريخ والمشتري .
كما تؤكد البحوث ان اقطار الكويكبات تتراوح ما بين اقل من ميل . كويكب فيها هو المعروف باسم - فيسترا - يبلغ حجمه حجم ولاية تكساس الامريكية تقريبا .

س : لا تقل لي (كاني وماني) عبارة نستعملها كثيرا في احاديثنا بمناسبة عديدة .. فما هو الكاني وما هو الماني ؟ وما هو اصل هذا التعبير ؟

★ كاني وماني لفظتان كرديتان تعنيان الصيف والشتاء وكان الاكراد يستعملونها بمعنى لا تقل غدا او ان شاء الله في الصيف او الشتاء .. يعني لا تسوف وتجد الاعذار لعدم تلبية طلبي . تماما كما نقول (لا تقل لي في المشمش) .

★ كاني وماني لفظتان قبطيتان من اللغة الفرعونية القديمة . وكلمة كاني تعني (سمن) وماني (عسل) .. وكان السمن والعسل افضل هدية . وكان من له مطلب او خدمة عند احدهم يقدم له الكاني والماني .. والمقصود بالتعبير لا تطلب مني سمنًا وعسلًا حتى تلبني طلبي .

★ كاني وماني هي اصلا (كان ابي وكان مالي) . ودرجت هذه العبارة على لسان الاعاجم من غير العرب .. فعندما كان احدهم يفتخر باصله العربي وثراء قبيلته واهله ، .. كان الاعجمي يقول (لا تقل كان ابي وكان مالي) ثم تحورت الى كاني وماني ...

ج : في اللغة المصرية القديمة كلمة كاني تعني السمن ، وكلمة ماني تعني العسل . وكان الفلاح الفقير اذا اراد غرضا من كاهن المعبد الفرعوني يتوسل اليه بأن يقدم له الكاني والماني أي السمن والعسل .

س : بعض الحيوانات عندما ينهض عن الارض ... يستعمل أولا يديه (ارجله الامامية) ثم رجليه (الخلفية) وبعضها بالعكس يستعمل الارجل الخلفية ثم الامامية .. فهل لاحظت اي من هذه الحيوانات ينهض باستعمال ارجله الامامية :
الحصان - البقر - الجمل - الخروف .

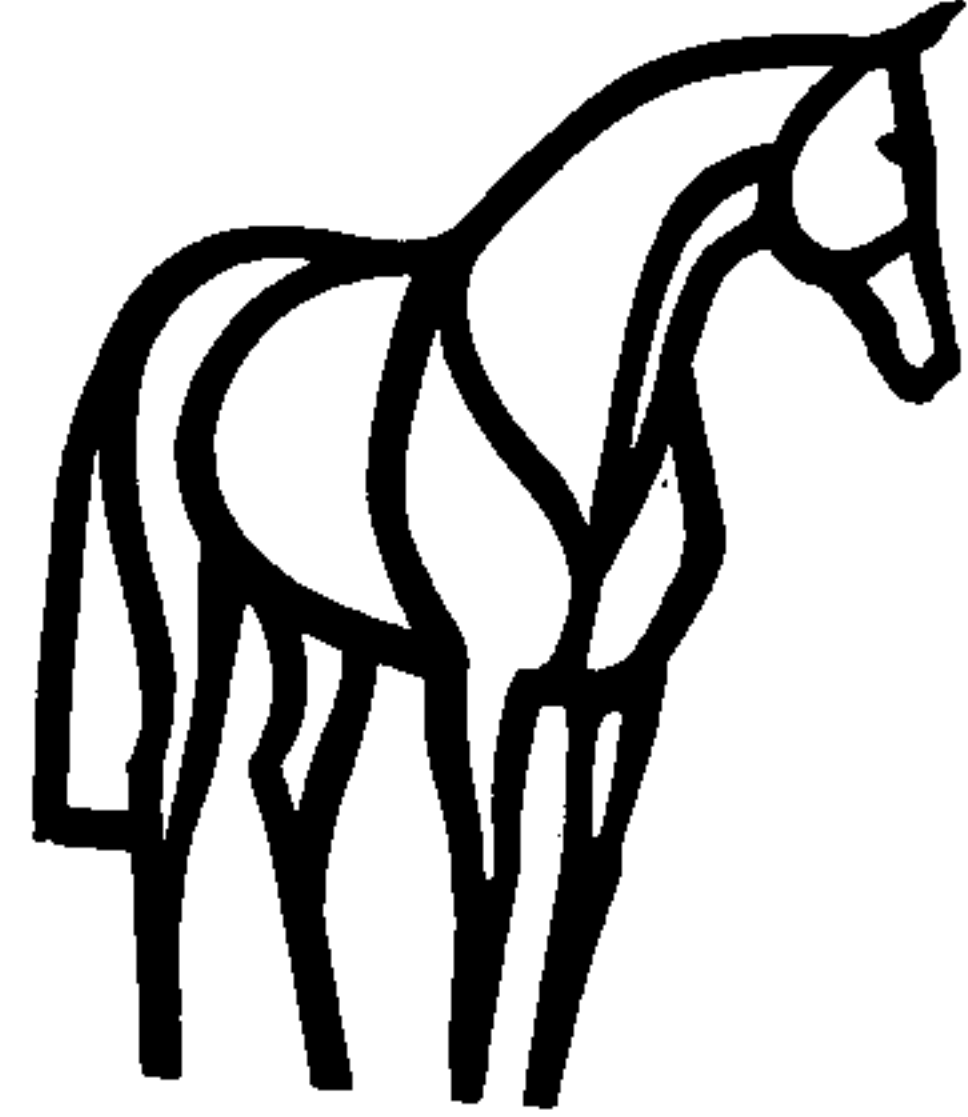

ج - الحصان والبقر ..
أما الجمل فيستعمل ارجله الخلفية لذا ينهض أولا من مؤخرته .

عندما يتأخر الانسان في انقاذ شيء من الهلاك نقول له .. انقذته (بعد خراب البصرة) .. ولهذا التعبير اصل تاريخي ..

ففي عام ٢٥٥ هـ (٨٧٧ م) ثار الزنج في البصرة على الخليفة العباسي بزعامه علي بن محمد بن عبد الرحمن وتمكن الزنج من هدم البصرة واحراقها . ودامت سيطرتهم عليها حوالي ١٤ سنة . وفي عام ٢٧٠ هـ تمكن الخليفة العباسي المعتمد على الله من انقاذها وتطهيرها ... وتم له ذلك (بعد خراب البصرة) .. ولقد وصف الشاعر ابن الرومي خراب البصرة بقوله :

لهف نفسي عليك يا فريضة البلدان
لهفا يبقني على الاعوام
بينما اهلها باحسن حال
اذ رماهم عبيدهم باحطلام

من هو خير الأزواج ؟

● قالت الكاتبة الروائية ((اجاتا كريستي)) : ان العالم الاثري هو خير زوج تحظى به اية امرأة ، لانها كلما تقدمت هي في السن ازداد شغفه واهتمامه بها !

الملعب والمضرب والكرة :

ان ابعاد ملعب التنس ، ابعاد قياسية موحدة في كل بلاد العالم ، والملعب عبارة عن مستطيل طوله ٢٣.٧٧ م ، وعرضه ٨.٢٣ م أو ١٠.٩٧ م ، والعرض الاصغر للملعب الفردي ، والاكبر للملعب الزوجي .

والخطوط التي تحدد طرق الملعب ، تسمى خطوط القاعدة او النهاية ، والتي تحدد الجانبين ، تسمى بالخطوط الجانبية . وكل من نصفي الملعب على جانبي الشبكة ، مقسم الى قسمين متساويين يطلق عليهما اسم مربعات الارسال ، وتبعد ٦.٤٠ م عن الشبكة ، وعرض كل منها ٤.١١ م . وترسم ممرات على طول الجانبين الطولين ، وهما لا يستخدمان الا في حالة اللعب الزوجي . ورأس المضرب بيضاوي الشكل او هو اقرب للاستدارة ، ويملا باوتسار مشدودة من امعاء الفخم ، او من النايلون ، والطول القياسي للمضرب ٦٨ سم ، اما وزنه فيختلف من ٢٤٠ جم الى ٢٩٧ جم . وتزن الكرة حوالي ٥٦.٧ جم ، ولكن قطرها يجب الا يقل عن ٦.٣٥ سم ، ولا يزيد على ٦.٦٧ سم ، وهي عادة بيضاء ، وكذلك ملابس اللاعبين .



س : رياضة التنس من ارقى الرياضات ومن اكثرها شعبية في البلاد الغربية . فما هو اصل اسم (التنس) ؟

★ .. يرجح ان الاسم مأخوذ من اسم مدينة مصرية اسمها Tennis ويقول المؤرخ مالكولم وايتمان الانجليزي ان هذه المدينة كانت مشهورة بصناعة قماش خاص . وعندما جاء الصليبيون نزل بعضهم في هذه المدينة ووجدوا اطفالها يلعبون رياضة يستعملون فيها كرة قماشية مصنوعة في مدينة Tennis ونقلوا الكرة القماشية الى أوروبا وسموها تنس بول Tennis Ball أي كرة مدينة (تنيس) .

★ اصل اللعبة الماني وكذلك اسمها الماني من كلمة Tanz أي رقص . — لان لاعب التنس يركض وراء الكرة ويتمايل مع كل ضربة كمن يرقص .

★ اول من ابتكر لعبة التنس رجل استرالي وكان يلعبها بعشر كرات ... يبدأ اللاعب الاول بضربها .. وكلما وقعت لا يلها بل يستمر في اللعب بغيرها حتى ينتهي من العشر كرات .. ثم يبدأ اللد بمنافسه بالكرات العشر .. واصل اسمها Tens Ball أي الكرات العشر .

ج : عندما كانت بعض الجيوش الاوروبية تحتل جزءا من مصر ، في احدى الحملات الصليبية لاسترداد القدس التي حررها البطل صلاح الدين الايوبي ، لاحظوا اطفالا مصريين يلعبون بكرات مصنوعة من القماش . وكانوا يسمونها كرات تنيس لان قماشها مصنوع في بلدة مصرية اسمها تنيس .. ومن هنا انطلق الاسم وشاع على رياضة التنس الراقية المعروفة .

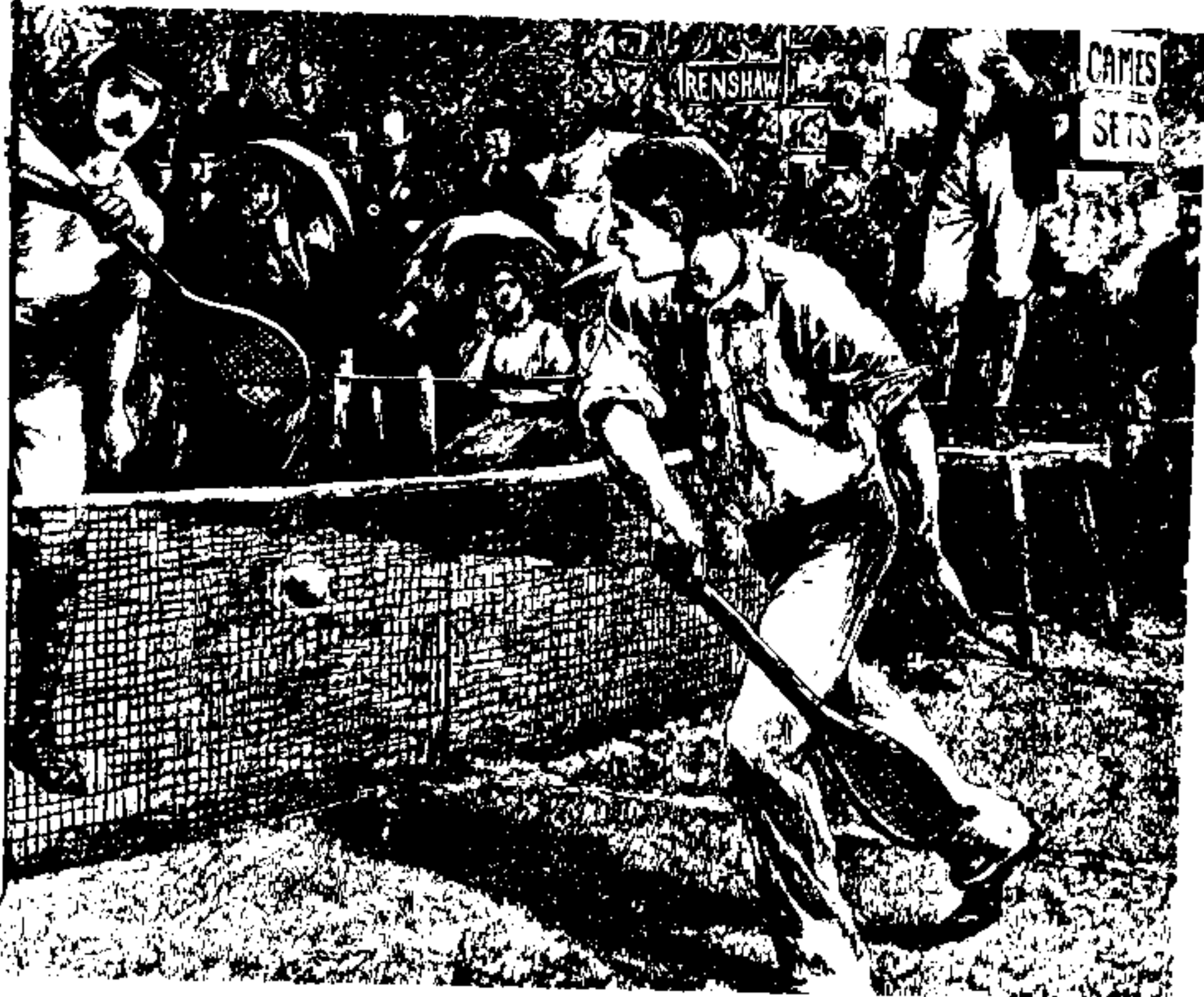

س : اصبح التجنيد الاجباري قانونا متبعاً في معظم الدول الحديثة حتى سويسرا البلد المحايد تتبع التجنيد الاجباري ، ولديها جيش احتياطي يعد من اقوى جيوش أوروبا . . فمن هو أول من فرض نظام التجنيد الاجباري في التاريخ ؟

★ الزعيم الالماني هتلر . . الذي فرض التجنيد الاجباري على كل الماني استعدادا لفرز العالم . . ووضع هذا النظام عام ١٩٣٤ قبل الحرب العالمية الثانية بخمس سنوات .

★ الحجاج بن يوسف الثقفي هو الذي فرضه على اهل العراق وأمر بقتل كل من يتخلف عن الجهاد .

★ السلطان محمد الثاني ، السلطان العثماني الملقب بـ (محمد الفاتح) وقد فرض هذا النظام ليستعد لفسزو القسطنطينية وبالفعل الف جيشا كبيرا ودربه لمدة ثلاث سنوات ثم حاصر القسطنطينية وفتحها عام ١٤٥٣ م .

ج : أول من فرض نظام التجنيد الازامي هو الحجاج بن يوسف الثقفي ، والي العراق في العهد الاموي . وكان متشددا في تطبيق هذا النظام بحيث أنه كان يأمر بقتل كل متعاس عن الجهاد اذا كان قادرا عليه .



راجع صفحة ٢٥٥ و ٥٥٤

الحجاج

الحجاج بطل عربي ، وعلم من اعلام الدول الاسلامية ، انقذ دولة كادت تعصف بها العواصف ، وقضى على فتن - لولاه - لا فترست الامة حروب اهلية لا يعرف مداها ولا عقابها ، فكانها اختارته العناية الالهية وندبته لوقتته ولزمنه لكي يجمع الشتات ويعالج الفرقة التي تفشت في جسم المجتمع ، ثم يدفع بالجيوش الاسلامية بعد ذلك في انحاء الارض ، ليحقق وعد الله ، على ايدي قواده من امثال محمد ابن القاسم ابن عمه ، الذي فتح السند ، ونشر التوحيد .

ولد (الحجاج) سنة احدى واربعين من الهجرة ، اول عهد معاوية بن ابي سفيان ، وعرف في حدائته وهو بالطائف بأنه كان يثقف الشباب ، ويعلمهم القرآن وتعليم القرآن يومذاك ، هو آية على نباهة الشأن ، وعلى توافر الرأي والعقل ، والامتياز على الاقران ، وكيف !! وكل ثقافة للمجتمع الاسلامي كانت تنتهي الى القرآن ، والى تعرف اسراره ، وتقويم الالسنه بأساليبه . . .

ثم يظهر (الحجاج) بعد ذلك جنديا في شرطة (روح بن زنباع الجذامي) وروح يومذاك ، هو رئيس الشرطة لعبد الملك ابن مروان - يظهر الحجاج - ظهور الجندي الممتاز ، الذي يملأ العين والفؤاد ، ويتوسم فيه رئيسه (روح بن زنباع) ما لا يتوسمه في امثاله من الجنود ، يتوسم فيه النظام والطاعة ، والفناء في أداء الواجب ، وفوق هذا يلحظ لديه شجاعة وبسالة واقداما وثقة بالنفس .

وتشاء الاقدار ان يتعرف عبد الملك بن مروان بهذا الجندي ، لكي يعهد اليه بالخطر الجليل من شؤون الدولة ، التي كانت تمزقها الثورات .

وقصة تعرف عبد الملك بالحجاج ، وهو لم يزل جنديا ، قصة طريفة ، تبين أنه اذا ما اراد



س : ما هو الاسم الكامل لوالي العراق المشهور في العصر الاموي الذي خطب في الكوفة قتلا (انا ابن جلا) . . وما هو مسقط رأسه . ؟

★ الحجاج بن يوسف بن عقيل الثقفي وهو من مواليد مكة المكرمة .

★ كليب بن يوسف بن عقيل الثقفي وهو من مواليد الطائف ولقبوه بالحجاج لانه كان ماهرا في ابتكار الحجج المقنعة لتبرير بطشه وجبروته فكان صاحب الحجة القوية لتبرير تصرفاته مهما كانت ظالمة .

★ كليب بن يوسف بن عقيل الثقفي وهو من مواليد الطائف والحجاج هو لقبه لانه كان يكثر من الحج .

ج : ولد الحجاج ٤١ هجرية في الطائف وفيها نشأ وهو من بني ثقيف وكذلك كان زياد بن ابيه . وكان معلما للصبيان . تولى حكم الحجاز أولا ثم نقله عبد الملك بن مروان الى العراق لبطشه وجبروته ليسيطر على اهل العراق . لمع اسمه في عهد الخليفة عبد الملك بن مروان وابنه الوليد . ولقد هجاه احد الشعراء بقوله : —

أينسى كليب زمان الهزال
وتعليمه سورة الكسوف
رغيف له فلـك دائر
واخر كالقمر الازهر

الله امرا هيا له الاسباب والوسائل ، وبرز للعيان ما قدره من قبل تقديرا . أخذ عبد الملك يسد الثغرات التي تفتحت في ملك بني أمية ، واقربها اليه (قنسرين) التي خرج عاملها عن سلطان الدولة ثم تحصن في شمال العراق ثائرا محاربا ، وخرج عسكر عبيد الملك لهذا الامر الخطير ، غير ان هؤلاء الجند كانوا متخاذلين جامحين ، فكانوا يتناقلون اذا نزلوا مرحلة من المراحل ، وضجر عبد الملك وشكا الامر الى روح رئيس شرطته فما كان أسرع الى ذكر (الحجاج) امام عبد الملك ، وولى الحجاج رئاسة العسكر ، فلما اضطلع الحجاج بهذا الامر ، أسبغ عليه من صفاته وشدته ، وحزمه ومضائه ، ما رد على الجنود الطاعة لرؤسائهم ، والخضوع لنظامهم .

فأعجب عبد الملك ، من تلك اللحظة ، بهذا الرجل الفذ ، الذي يتفق ذهنه عن كل رأي حازم حكيم ، وأمضى رايه كاملا غير منقوص .

لقد كان الحجاج يرى أن السمع والطاعة ، أوجب الواجبات ، فمن خرج عن الطاعة ، ومن استخف بقوانين الدولة ، فقد أباح دمه ، لا هوادة ولا اغضاء ولا غفران !! ولقد كان الحجاج يستشهد لخطته هذه بقول الله تعالى (فاتقوا الله ما استطعتم ، واسمعوا وأطيعوا) فليس لاحد لديه عذر اذا هو خالف عن امره . وكان يقول : لو قلت لرجل ادخل من هذا الباب ، فلم يدخل ، لحل لي دمه .

وكان يخطب الناس فيقول : (من أعياه داؤه ، فعندي دواؤه ، ان للشيطان طيفسا ، وللسلطان سيفا ، فمن سقمت سريرته ، صحت عقوبته ، انما أفسدكم ضعف ولائكم ، ان الحزم والعزم سلباني سوطي وأبدلاني به سيفي ، وانه لمن عصاني) .
هكذا كان يرى الحجاج ، الطاعة الطاعة! والنظام النظام! وسلامة الدولة قبل كل شيء !!

س : حتى عام ١٨١٥ كانت المانيا مجزأة إلى ٣٥ دولة وامارة لكل منها عاصمتها وعلمها وملكها.. واكبرها دولة بروسيا.. وما بين عام ١٨١٥ وعام ١٨٧١ خاضت شعوب هذه الدويلات ثلاث حروب ضد الدانمارك، والنمسا، وفرنسا، اسفرت عن خلق وحدة المانيا، على يد رجلين كبيرين هما ملك دولة بروسيا غليوم الأول، ورئيس وزرائه بسمارك.. اين تم توقيع معاهدة توحيد المانيا؟



بسمارك

★ معاهدة توحيد المانيا وقعت في ميونيخ عام ١٨٦٦، عاصمة دولة بروسيا، بصفتها اكبر الدويلات الألمانية والأكثر فعالية في خلق الوحدة.

★ معاهدة توحيد المانيا وقعت في برلين عام ١٨٦٨، حيث أصبحت برلين عاصمة لالمانيا الموحدة.

★ معاهدة توحيد المانيا وقعت في باريس عام ١٨٧١، فانتقل ملوك وحكام الدول والامارات الألمانية الى باريس واجتمعوا في قاعة المرايا بقصر فرساي ووقعوا معاهدة الاتحاد.

ج : معاهدة توحيد ألمانيا وقعت في قاعة المرايا بقصر فرساي بباريس عام ١٨٧١. وذلك تتويجا لانتصار المانيا المتحدة على فرنسا.. فكأنما أراد بسمارك من هذه المبادرة أن يقول: إن فرنسا نابوليون الأول استطاعت أن تقتصر على المانيا المجزأة المفتتة إلى دويلات.. بينما أدى توحيد المانيا الى انتصارها على فرنسا نابوليون الثالث. ■



■ متى بدأ استعمال (خاتم الخطوبة)؟

— يقال أن « الرومان » أول من استعملوا الخاتم .. وكان من تقاليدهم أن يقدم الشاب الى خطيبته خاتما من حديد .. يضعه على سن السيف وتتناوله الخطيبة.. وتطورت العادة .. فاستبدل خاتم الحديد بقطعة من الذهب أو الفضة .. يحتفظ كل منهما بجزء منها .. ثم عاد الخاتم ليظهر من جديد .. ولكن أصبح من الذهب بدلا من الحديد ويوضع في البنصر .

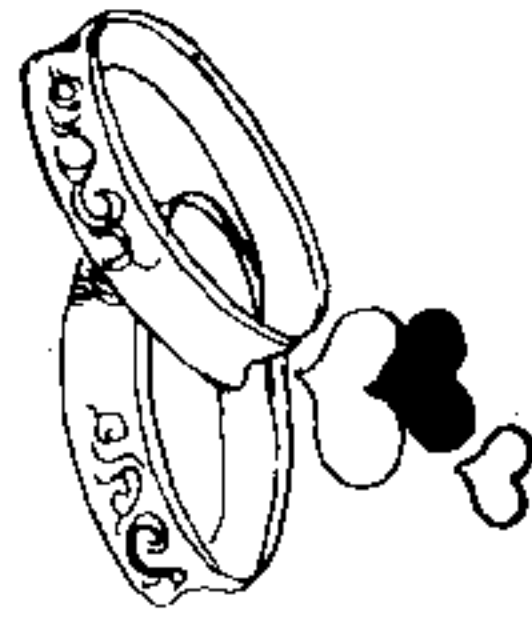

راجع صفحة ٥٩٤

همنجواي



س : الكاتب الاميركي الشهير ارنست همنجواي، صاحب روايات (لمن تفرغ الاجراس) و (الشمس تشرق من جديد) و (وداعاً للسلاح) و (الشيخ والبحر) التي نال عليها جائزة نوبل، كان معروفاً بشدة عنايته بما يكتبه. فقد كان يكتب الرواية ذاتها عدة مرات متتالية الى ان يصل الى الصيغة النهائية التي يرضى عنها.

ورواية (وداعاً للسلاح) هي من اعظم ما كتب في سني شبابه. قال عنها احد النقاد، إنها عبارة عن (حقائق صلبة ذات بريق ثاقب، باهر، يتخللها إحساس عاطفي صادق، صحيح.. فهي تقنعك تماماً بصحتها وصدقها).

فكم مرة كتب همنجواي هذه الرواية قبل أن ينشرها؟

★ خمس مرات.

★ ستاً وعشرين مرة.

★ اربعا وثلاثين مرة.

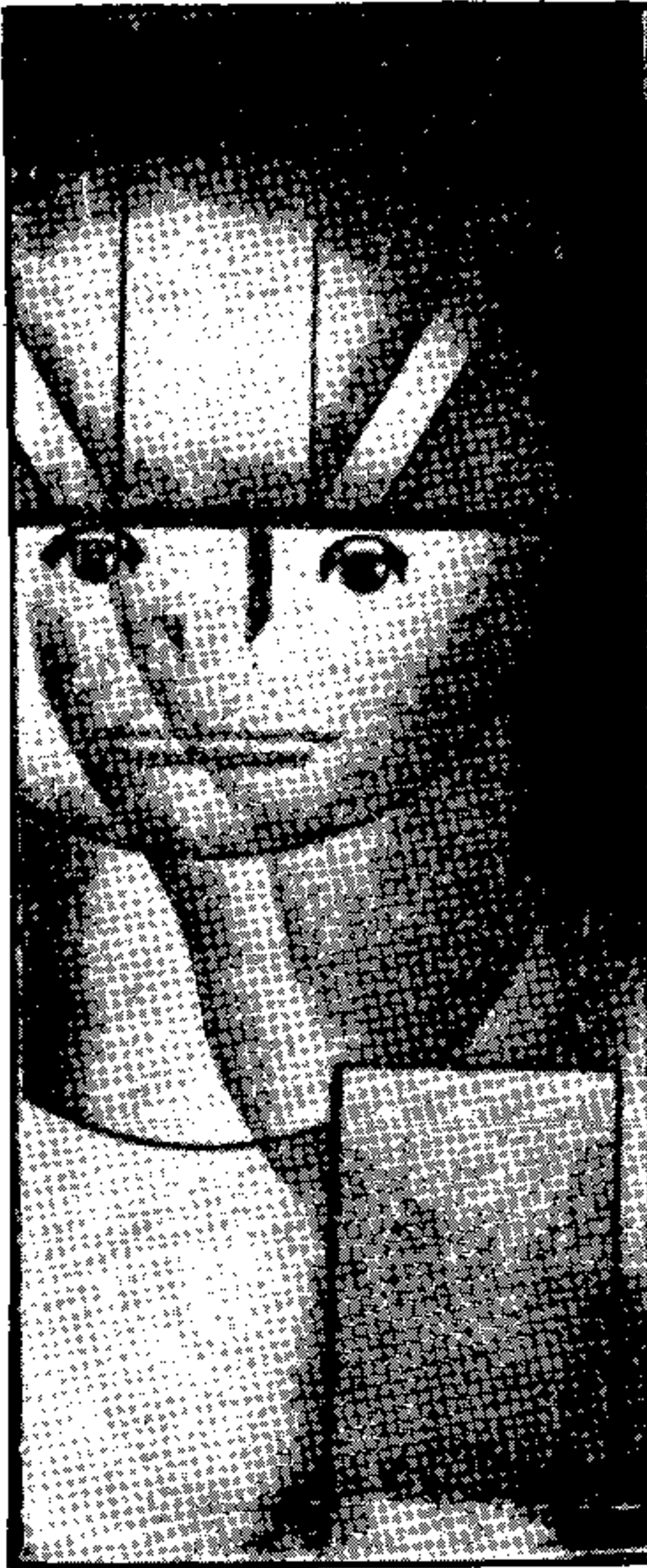

ج : قبل أن يرضى همنجواي عن مخطوطة رواية "وداعاً للسلاح" بشكل نهائي كتبها اربعا وثلاثين مرة.. وأنداك دفعها للطباعة والنشر. ■



— من أول شخص حصل على جائزة نوبل للاداب ؟

= أول من حصل على جائزة نوبل للاداب هو الشاعر الفرنسي سلفي برودوم ، وكان ذلك عام ١٩٠١ .. وهو العام الذي قدمت فيه الجائزة لأول مرة

س : فطوم حيص بيص في مسلسل صح النوم ، اسم صاحبة الفندق وقد قامت به الفنانة السورية نجساح حفيظ .. فمن هو اول من حمل لقب حيص بيص ؟
 * هو سعد بن محمد بن سعد الصيفي التميمي من اهل بغداد ، لقب (ابو الفوارس) ونشأ فقيها وغلب عليه الادب والشعر ، وكان لا ينطق الا بالعربية الفصحى ، له ديوان شعر ورسائل .
 * لم يلقب احد باسم حيص بيص ، وانما هو اصطلاح يعني عدم المقدرة على ايجاد حل فيقال « وقع فلان في حيص بيص » اي لم يعد يعرف ماذا يعمل ليخرج من المشكلة .
 * اول من لقب بحيص بيص هو شخصية في مسرحية (مثن انت وبس) للممثل امين عطا الله في جولته مع فرقته عام ١٩١٢ في سوريا ولبنان وفلسطين ولكن الاسم لم يلق قبولا لدى الجماهير المصرية عند عودته للقاهرة . فغيره الى ككشكش بك . واشتهر بذلك الاسم بعد ذلك .



حقيقة المرأة

تتائق المرأة من اجل امرأة اخرى .. وتتزوج لان غيرها سبقتها الى الزواج .. وتعنى بمنزلها لتبدو نظيفة امام زائراتها .. ولولا هذا لكان للمرأة شان آخر !
 (جول كورى)

ج : اول من حمل لقب حيص بيص هو الشاعر سعد بن محمد بن سعد الصيفي التميمي ، من اهل بغداد في اواخر العصر العباسي . وله ديوان شعر ضخم باسم : ديوان حيص بيص .

سماعة الطبيب

في عام ١٩١٦م استدعي طبيب باريبي اسمه (رينيه ليناك) لفحص فتاة تشكو من مرض في قلبها . وابت الفتاة ان تسمح للطبيب بوضع اذنه على صدرها لسماع دقات قلبها كما جرت العادة في ذلك الحين .. وتصادف ان وجد بجوارها صحيفة فلفها على شكل اسطوانة ، ووضع طرفا منها على صدرها والطرف الاخر على اذنه ، فدهش حين سمع دقات القلب بوضوح ، وما ان فرغ من فحصها حتى كانت قد اختبرت في رأسه فكرة (السماع) التي يستعملها الاطباء اليوم في مختلف أنحاء العالم .

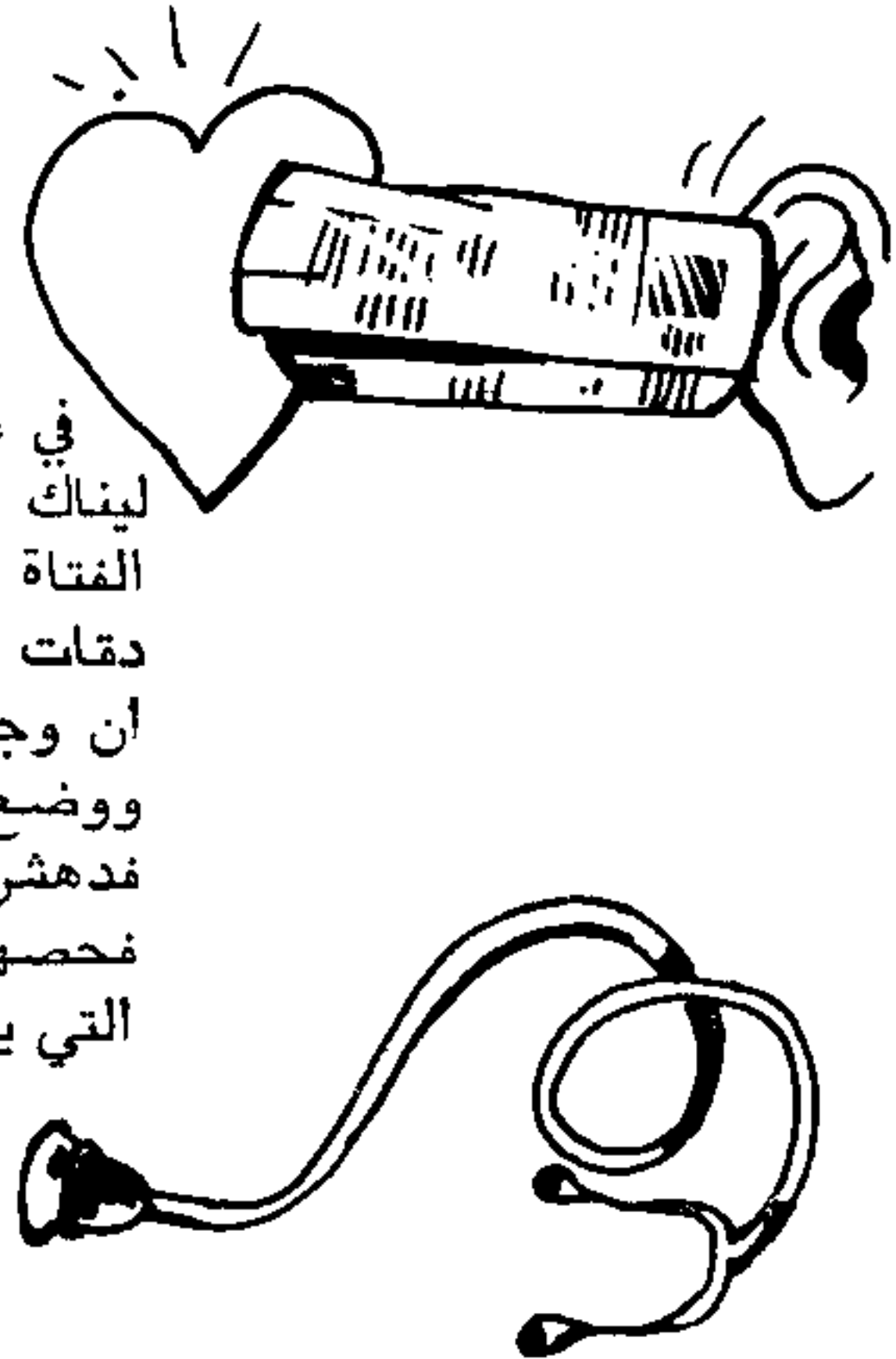

في يوم واحد

س : في يوم واحد هو يوم ١٢/١١/١٩٥٦ انضمت دولتان عربيتان الى هيئة الامم المتحدة وفي يوم ١٥/٩/١٩٥٨ انضمتا معا الى جامعة الدول العربية فما هما ؟

- ★ للسودان وليبيا
- ★ تونس والمغرب
- ★ الصومال وموريتانيا

تاريخ انضمام الدول العربية للجامعة العربية

- ★ سوريا ، الاردن ، العراق ، السعودية ، مصر ، لبنان : ٢٢ مارس ١٩٤٥
- ★ اليمن : ٥ مايو ١٩٤٥
- ★ ليبيا : ٢٨ مارس ١٩٥٢
- ★ السودان : يناير ١٩٥٦
- ★ تونس ، المغرب : ١١ اكتوبر ١٩٥٨
- ★ الجزائر : ١٦ اغسطس ١٩٦٢
- ★ الكويت : ٢٠ يوليو ١٩٦١
- ★ اليمن الديمقراطي الشعبي : ١٢ ديسمبر ١٩٦٧
- ★ البحرين ، قطر : ١١ سبتمبر ١٩٧١
- ★ سلطنة عمان : ٢٩ سبتمبر ١٩٧١
- ★ دولة الامارات العربية المتحدة : ٢ ديسمبر ١٩٧٢
- ★ موريتانيا : ٢ ديسمبر ١٩٧٢

ج : في يوم ١٢/١١/١٩٥٦ انضمت دولة تونس ودولة المغرب الى هيئة الامم المتحدة . وفي يوم ١٥/٩/١٩٥٨ انضمتا الى جامعة الدول العربية . . . وفي يوم واحد أيضا هو يوم ١١/٩/١٩٧١ انضمت دولتا قطر والبحرين الى جامعة الدول العربية . وانضمتا أيضا الى هيئة الامم المتحدة في يوم واحد هو يوم ٢١/٩/١٩٧١ . .

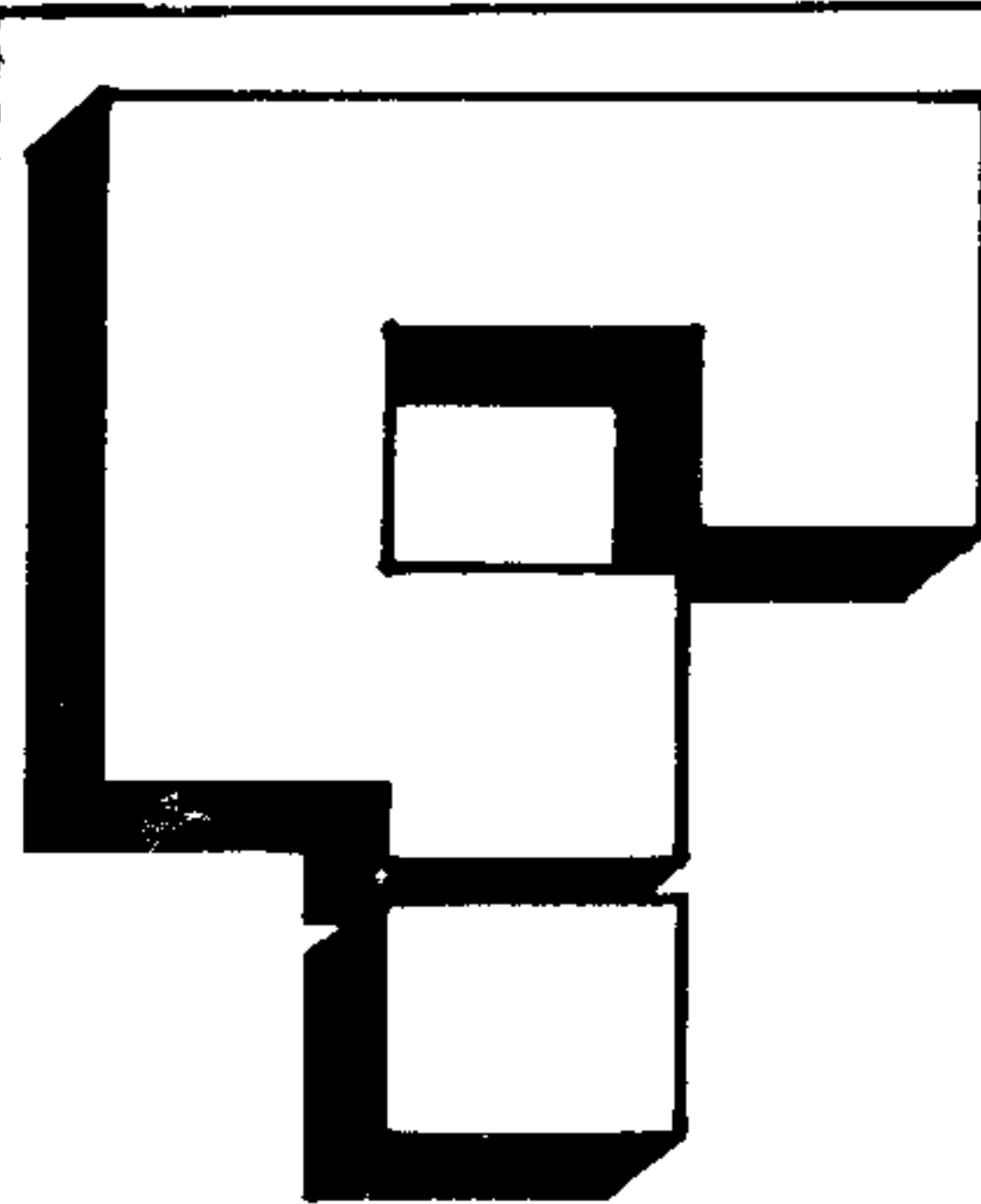

كم ناكل

من حديد

● ان الحديد لازم للجسم ، لا شك في هذا . ان الدم يدخل في تركيبه الحديد ، فمحتوى الجسم من الحديد لا بد يتجدد .

والحديد يدخل الى الجسم عن طريق ما يأكل الانسان من اطعمة . ان الحديد يدخل في بعض مركبات هذه الاطعمة ، ولكنه لا يمتص كله . وقابلية هذا الحديد للامتصاص تختلف باختلاف الطعام الذي هو فيه . ان السبانخ يوجد به نحو ٥٦ ملي جرام في المائة جرام من السبانخ الجاف ، ولكن من هذا المقدار لا يمتص الجسم غير خمسة . ومن الاطعمة التي هي مصادر للحديد ، غذاء للجسم ، نذكر الكبد واللحوم والبيض والفواكه المجففة ، وكذا البقدونس .

وقد جاء في الاخبار العلمية ان ما يقبل الامتصاص من الحديد الموجود في الاطعمة العادية يبلغ في مجموعه نحو عشرة .

عرف هذا الاسم : ارغوايا.

★ ارغوايا هو اسم اخر لجمهورية الاورغواي في اميركا الجنوبية. ويطلق عليها اسم ارغوايا باللغة البرتغالية. وعاصمتها مونتفيديو.

★ ارغوايا هو لقب رئيس مجلس النواب في الاورغواي.

★ ارغوايا اسم نهر في البرازيل، طوله ١٨٠٠ كيلومتر. وتكثر على ضفافه مناجم الماس. ولا تزال تعيش في الغابات الكثيفة التي يجتازها ذلك النهر قبائل بدائية.

ج : ارغوايا اسم نهر في البرازيل طوله ١٨٠٠ كيلومتر. وتكثر على ضفافه مناجم الماس. ولا تزال تعيش في الغابات الكثيفة التي يجتازها ذلك النهر قبائل بدائية. ■



القناع الذهبي

كان فريد الدين كبير وزراء ملك بخاري يضع على وجهه قناعا من الذهب الخالص ، ولم يرفعه قط لمدة أربعة وثمانين عاما . (٨٧٠ ر ٩٥٤) .

وكان الوزير قد أصيب في شبابه اصابة جعلت وجهه يشع المنظر حتى بالنسبة له هو . . فقرر هو في السابعة عشر من عمره أن يصنع هذا القناع ليضعه على وجهه . ان احدا لم يرقط وجهه حتى الملك نفسه بل انه طلب ان يدفن بالقناع ، وقد حققت له هذه الرغبة .

سقط من عيني

● قال الخليفة عمر بن الخطاب رضى الله عنه : انسى لارى الرجل منكم وقد لبس فاخر ثيابه ، وتعطر بأغلى العطور فيعجبني شكله وهندامه فأقول : « هل لهذا الرجل حرفة » يقات منها ، فان قالوا : « لا » سقط من عيني » .

روريتانيا



أين تقع روريتانيا وما هو نظام الحكم فيها؟

★ روريتانيا امارة صغيرة تقع بين بلجيكا وهولندا. ويحكمها أمير. ولا يزيد عدد سكانها عن ٢٥ الف نسمة. اما عدد افراد جيشها ١١ فقط.

★ روريتانيا هي اصغر جمهورية في اتحاد الجمهوريات السوفياتية. وعدد سكانها يقارب مليوني نسمة.

★ روريتانيا دولة خيالية ابتكرها الروائي انطوني هوب في قصته المعروفة (سجين زندا).. تماما مثل مدينة يوتوبيا لتوماس مور ومثل جمهورية افلاطون، او المدينة الفاضلة التي كتبها الفارابي.

ج : روريتانيا دولة خيالية ابتكرها الروائي انطوني هوب في قصته المعروفة (سجين زندا).. تماما مثل مدينة يوتوبيا لتوماس مور، ومثل جمهورية افلاطون، او المدينة الفاضلة التي كتبها الفارابي. ■



في السيرة النبوية ان الرسول : صلى الله عليه وسلم ، بعث معاذ بن جبل قاضيا الى اليمن . وقبل ان يتوجه معاذ سأله الرسول : بم تقضي يا معاذ ؟ قال : بكتاب الله . قال الرسول : فان لم تجد ؟ قال : فبسنة رسول الله . قال : فان لم تجد ؟ قال معاذ : أجتهد رأبي . فقال الرسول : الحمد لله الذي وفق رسول الله الى ما يرضي الله .

س : في عام ١٩٧١ قام اتحاد الامارات العربية ، ويتالف من سبع امارات لبعضها سواحل على الخليج العربي وبعضها سواحل على خليج عمان .. فاي من الامارات السبع لها شواطئ على الخليجين معا ؟

- ★ امارة الفجيرة .
- ★ امارة الفجيرة والشارقة .
- ★ امارة الفجيرة والشارقة وعجمان .

ج : لكل من امارة الفجيرة والشارقة سواحل على الخليج العربي وخليج عمان معا .





س : الشاعر الكبير بشارة الخوري سمي نفسه (الاخطل الصغير) انتساباً منه للشاعر الاموي المسيحي: الاخطل.. فهل كلمة (الاخطل) هي اسم ذلك الشاعر الاموي ام لقبه؟

★ اسمه.. فقد كان اسمه الكامل: غياث بن الاخطل الغساني.

★ لقبه.. فقد كان اسمه الاصلي: غياث الثعلبي. والاخطل تعني: صاحب الاذنين الكبيرتين.

★ لقبه.. فاسمه غياث الثعلبي، ولقبوه بالاخطل لانه كان يعرج في سيره، اي يتخطل.

ج : الاخطل اسمه : غياث الثعلبي ولقبوه بالاخطل لانه كان صاحب اذنين كبيرتين .

***** * * * * *

...ولكن ربما كان

اشهر اعرج في التاريخ العربي هو "الاحنف بن قيس" الذي يضرب به المثل في الحلم اذ يقال: «في حلم احنف في نكاه اياس».

فالاحنف اسمه "الضحاك بن قيس". وقد لقبوه بالاحنف ليل كان في رجله.

الاحنف، او الضحاك بن قيس، ادرك عهد النبي صلى الله عليه وسلم، ولم يسعد بصحبته، ولما وصلت دعوة الرسول الى قومه قال لهم الاحنف انه ليدعوكم الى مكارم الاخلاق، وينهاكم عن ملائمتها. فاسلموا واسلم الاحنف. ولم يفد على رسول الله، وانما وفد على عمر بن الخطاب ايام خلافته، وشهد بعض فتوحات خراسان في زمن عمر وعثمان، وشهد وقعة صفين مع علي كرم الله وجهه، ولم يشهد وقعة الجمل مع احد الفريقين.

ولما استقر الامر لمعاوية وصار خليفة للمسلمين دخل عليه الاحنف يوماً، فقال له معاوية: والله يا احنف ما انكريوم صفين الا كانت حرازة في قلبي الى يوم القيامة. فقال له الاحنف، والله يا معاوية ان القلوب التي ابغضناك بها لفي صدورنا، وان السيوف التي قاتلناك بها لفي اغمادها، وان تدن من الحرب فترا ندن منها شبراً، وان تعش اليها نهروا اليها. ثم قام وخرج.

وكانت اخت معاوية من وراء حجاب تسمع كلامه فقالت: يا امير المؤمنين، من هذا الذي يتهدد ويتوعد؟ قال: هذا الذي ان غضب غضب لغضبه مائة الف من بني تميم لا يدرون فيم غضب.

وقد مات الاحنف بالكوفة سنة ٧١ للهجرة، وعمره سبعون عاماً...

***** * * * * *

السيف بحامله

● بعث عمر بن الخطاب الى عمرو معد يكره الزبيدي ان يبعث اليه بسيفه المعروف بالصمصامة، فبعث به اليه، فلما ضرب به وجهه دون ما كان بلغه عنه، فكتب اليه في ذلك. فرد عليه: انما بعثت الى امير المؤمنين بالسيف ولم ابعث اليه بالساعد الذي يضرب به.

الفضل الخليل

● ممال معاوية بن ابي سفيان صمصمة ابن صوحان. أي الخليل افضل؟ يقال: الطويل الثلاث، والعريض الثلاث، والصافي الثلاث. قال: فسرلنا هذا. قال: اما الطويل الثلاث، فالاذن والعنق والحزام. واما العريض الثلاث فالجبهة والمنخر والورك. واما الصافي الثلاث، فالابيم والعين والحافر.

- س : ما الفرق في المعنى بين كلمتي - أقعد واجلس .. ؟
- * أقعد واجلس لهما نفس المعنى .
 - * أقعد تقال للواقف - واجلس تقال للنائم .
 - * أقعد واجلس تختلفان في ان القعود يكون على الارض .
- أما الجلوس فهو على كرسي أو أي شيء مرتفع .. نقول
قعدت على الارض ، وجلست على الحجر أو الصخرة .

● سجلت مجموعة من حلقات برنامج (سين جيم) في استوديوهات دولة الامارات العربية المتحدة في ابو ظبي ودبي .

ج - أقعد تقال للواقف ، واجلس تقال للنائم ...

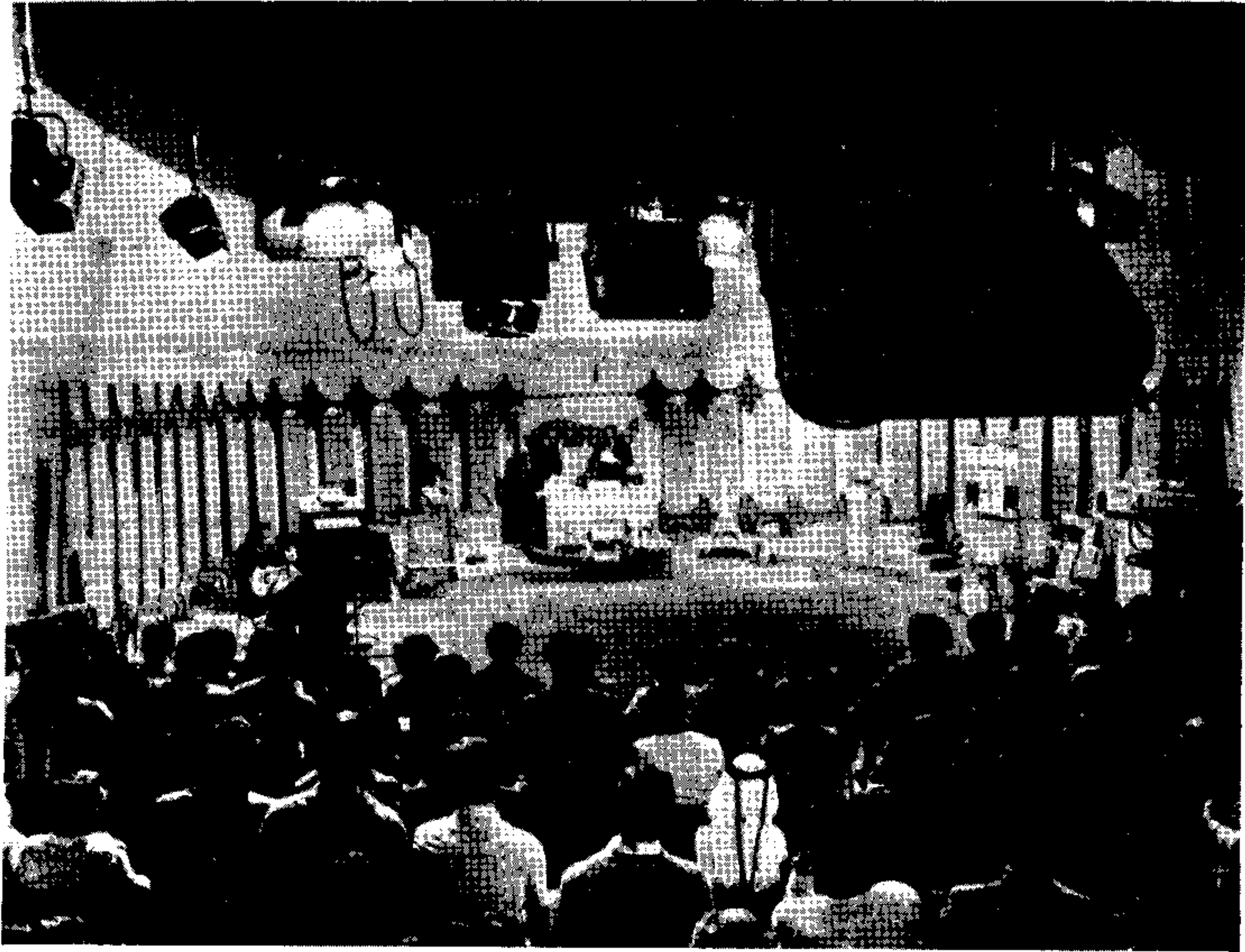

حريق

س : إذا أصبت بحرق في إصبعك - لا سمح الله - من جراء ملامسة
حديدة حامية، أو إناء طبخ على الموقد، فإن أفضل ما تفعله هو:
★ أن تغطسها في ماء بارد.
★ أن تغطسها في ماء فاتر، دافئ.
★ أن تكسوها بطبقة من الشحم البارد.

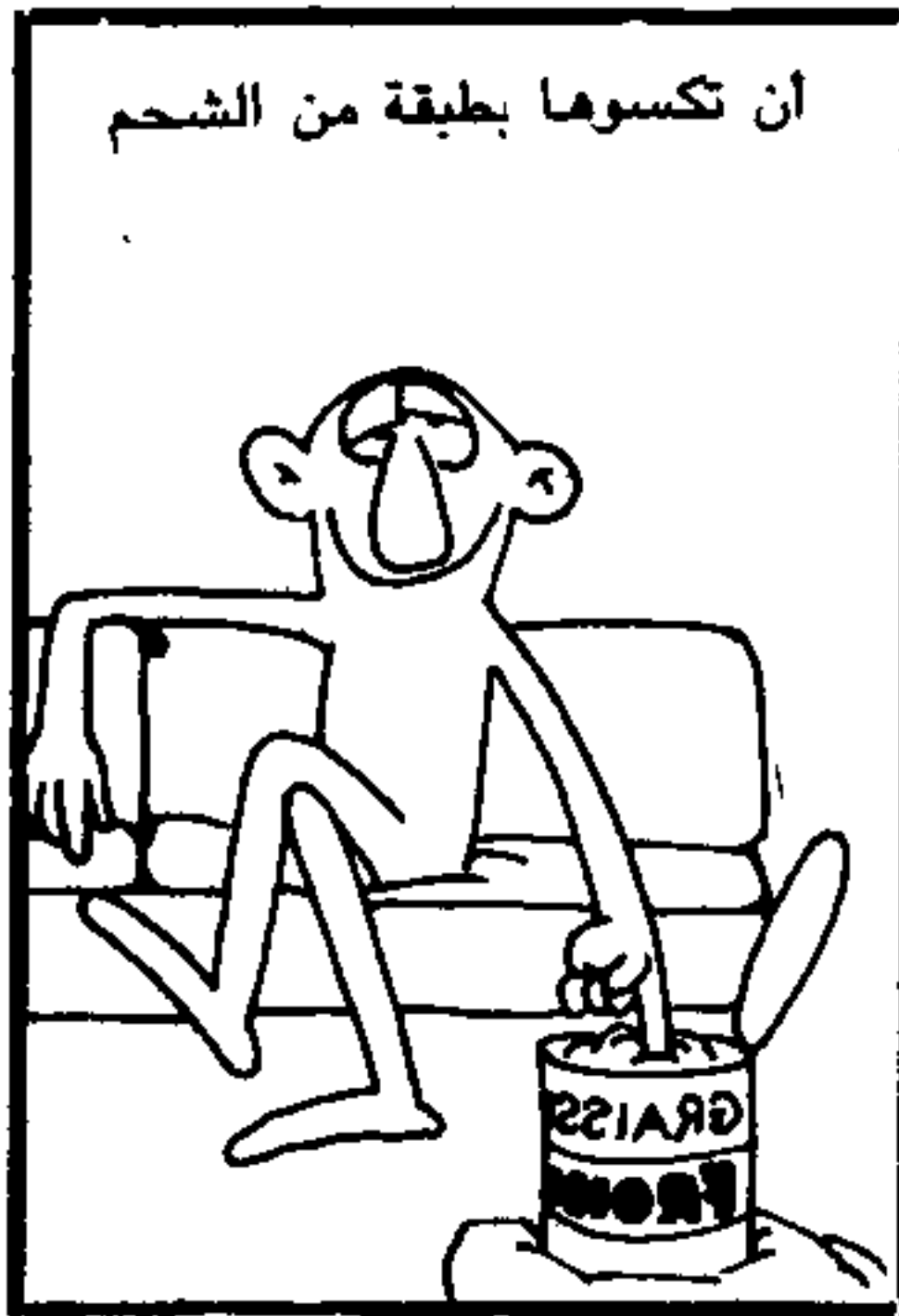
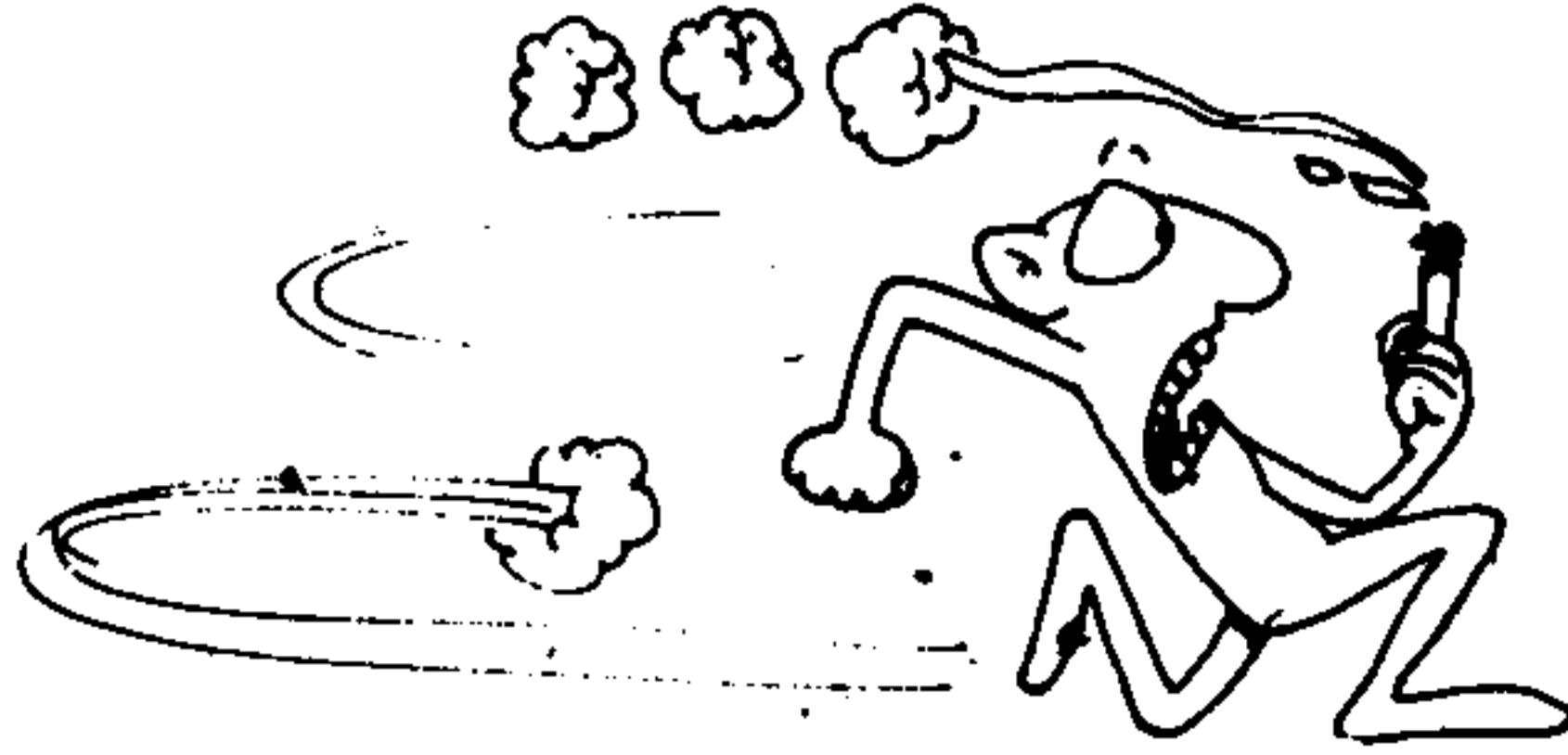
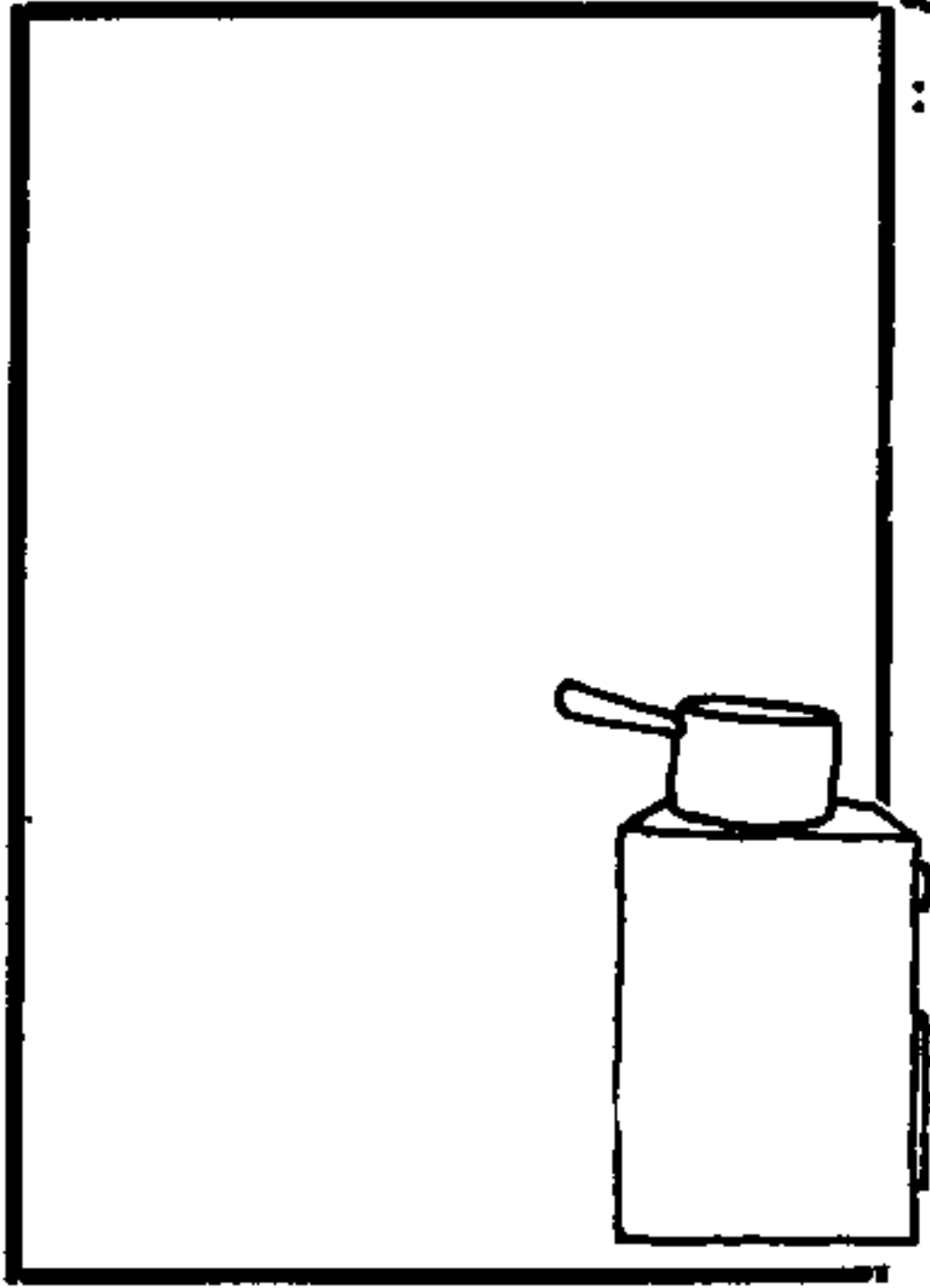

أن تكسوها بطبقة من الشحم

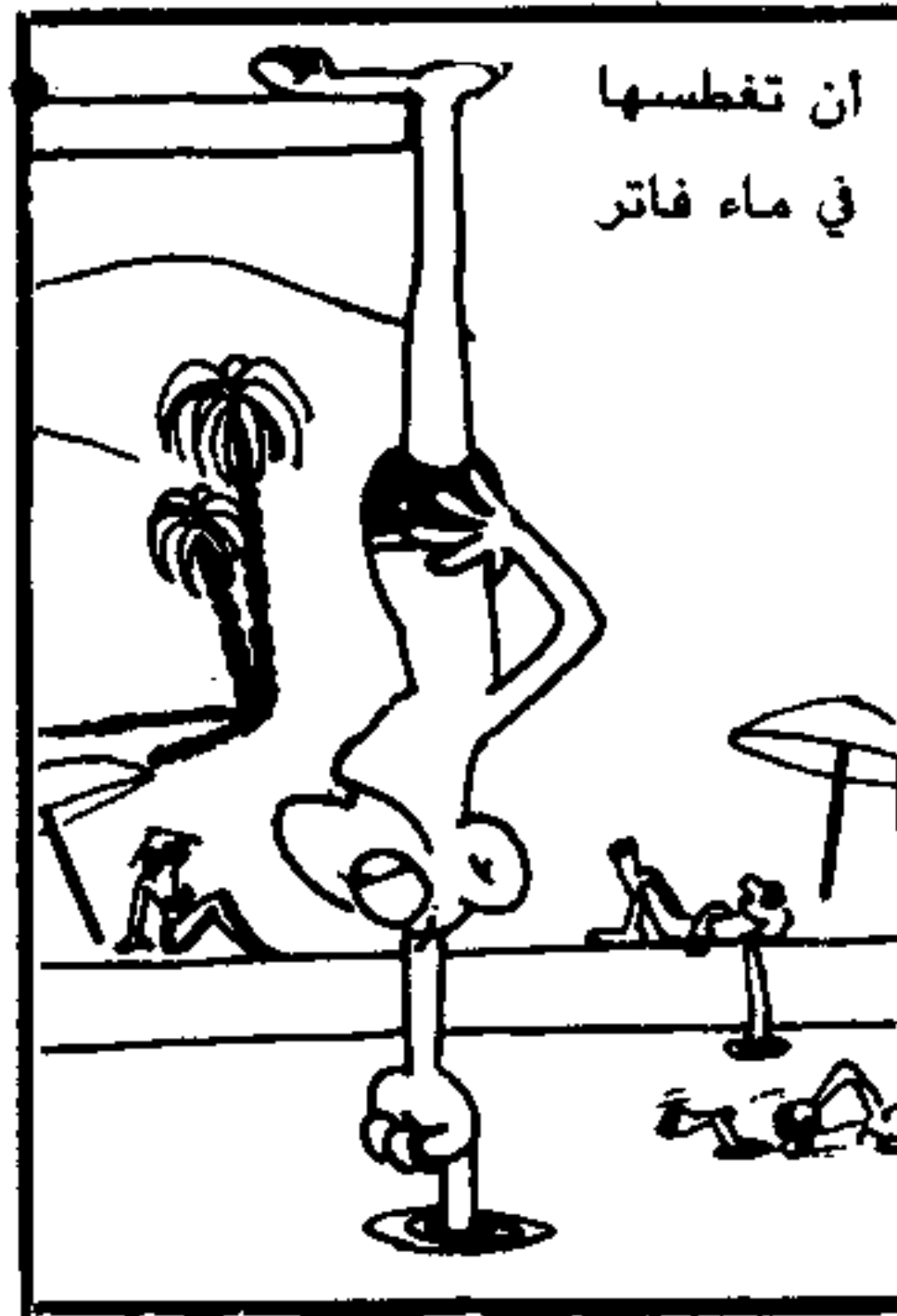

أن تغطسها
في ماء فاتر

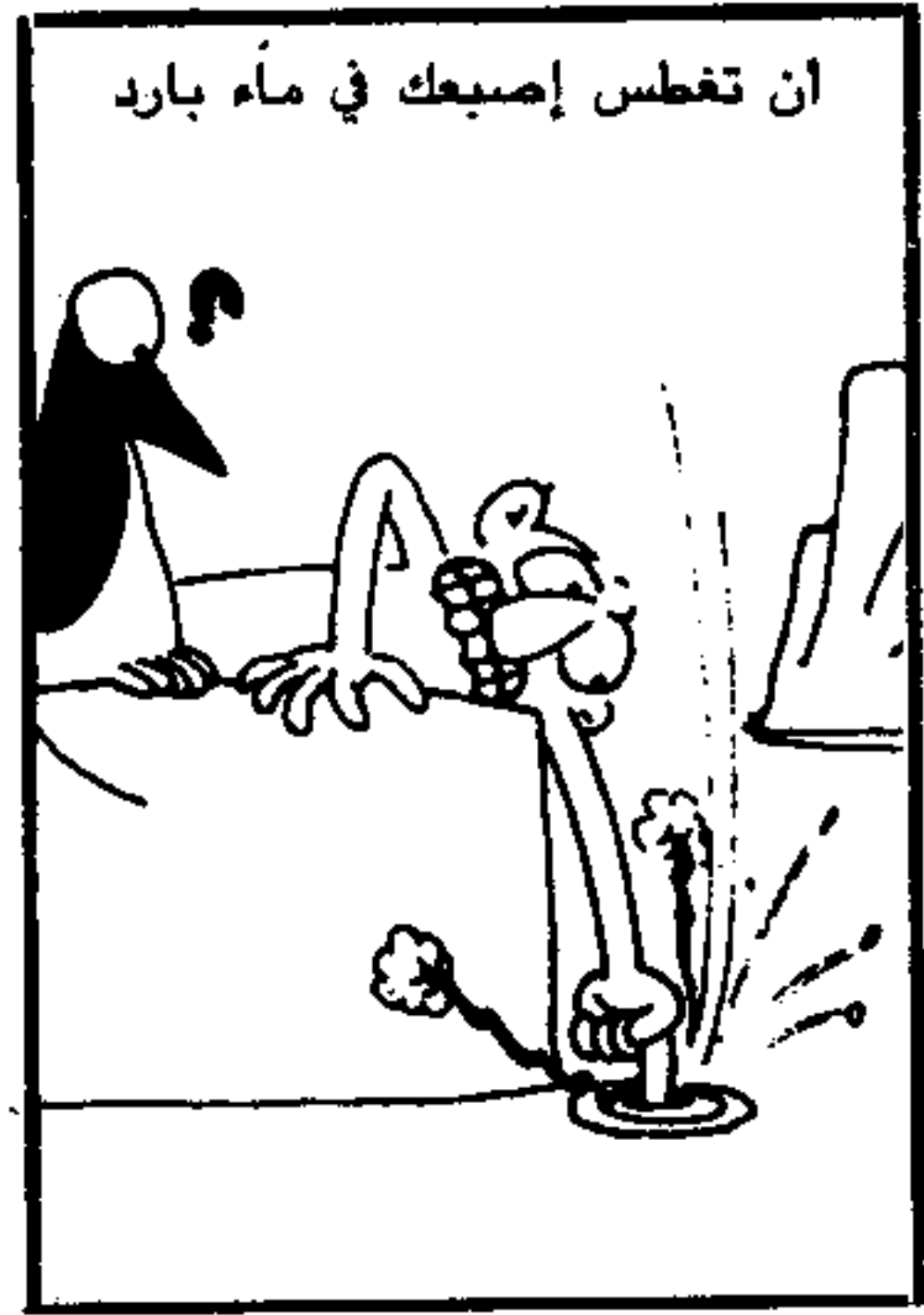

أن تغطس إصبعك في ماء بارد

ج : حين تصاب الإصبع بحرق من
جاء ملامسة حديدة حامية، فإن
الماء البارد، والأفضل أن يكون
مثلجاً، يزيل الألم
ويؤدي إلى الشفاء السريع. ■

— ما أخطر الحرائق التي شهدتها
العالم؟

= من أهم الحرائق التي شهدتها
العالم .. حريق لندن الذي وقع
في عام ١٦٦٦ ، واستمر ثلاثة أيام
ودمر ١٣ الف منزل .

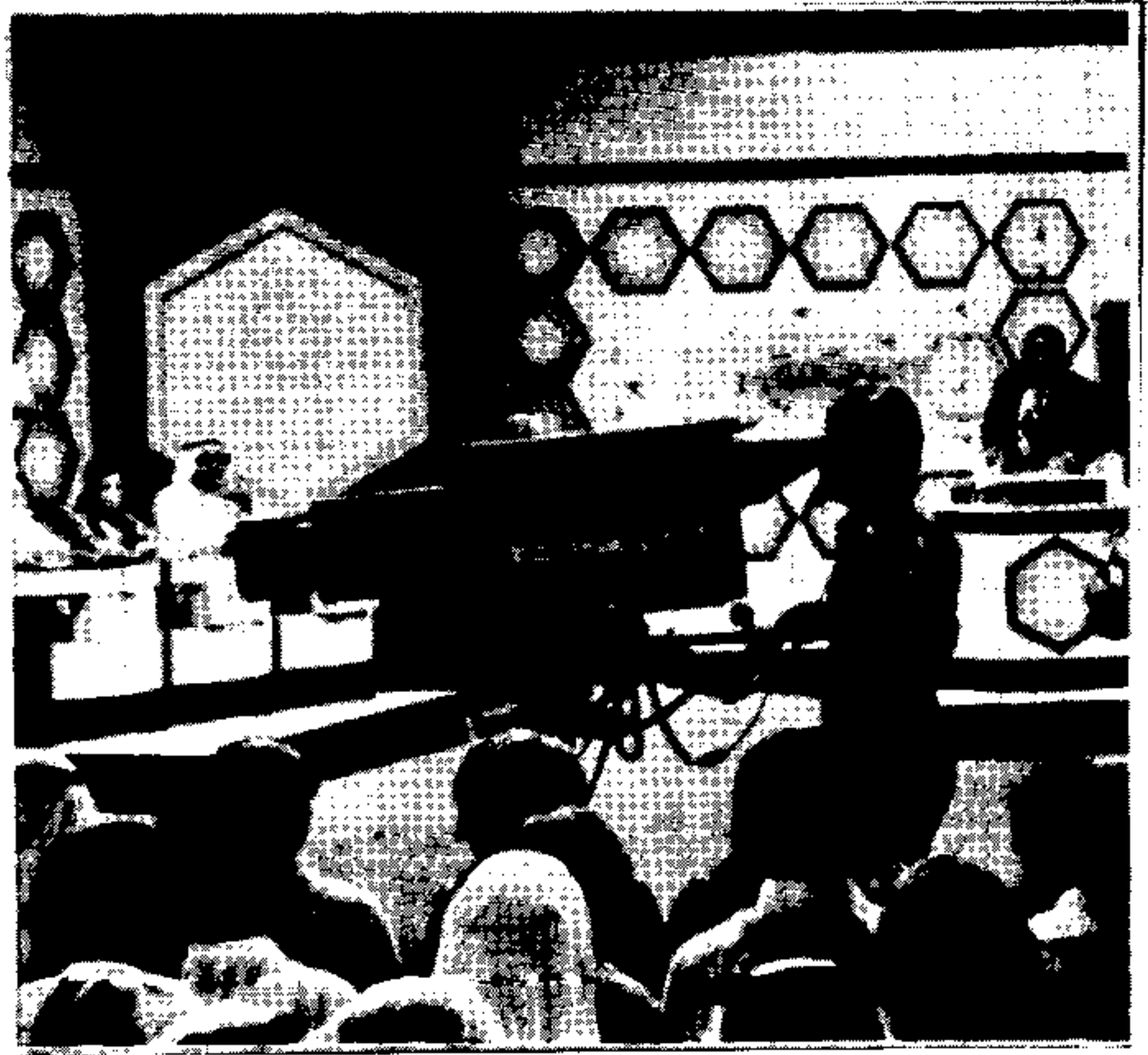
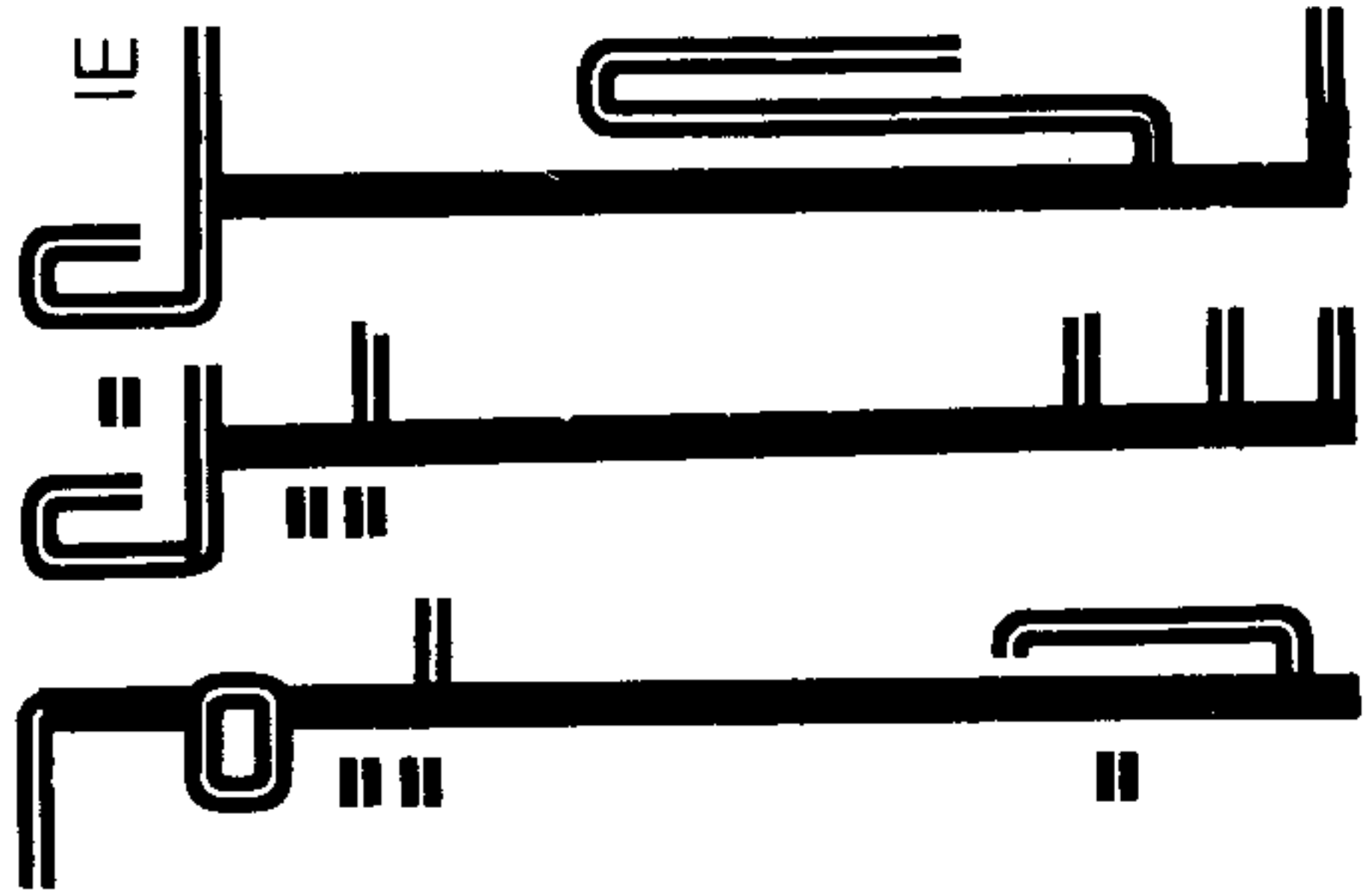
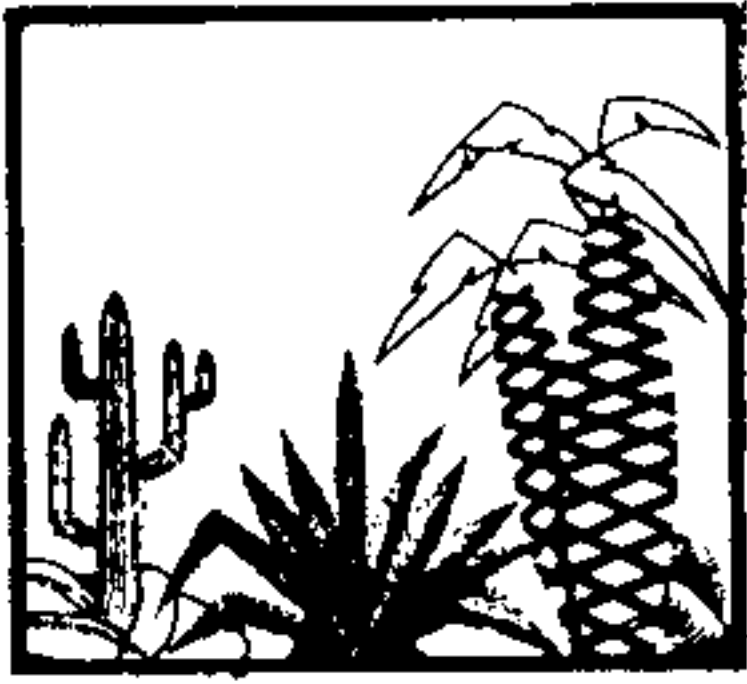

حقول (أبو ظبي)

س : أم الشيف - بو حصا - أم الزقم - مريان - أبو الصفا :
أسماء حقول بترول عربية . . فاي حقول منها من حقول
(أبو ظبي) . . ؟

ج : كلها ما عدا (أبو الصفا) . فهو حقل بحريني بحري يقع بين
السعودية والبحرين .

اكتشف البترول في امارة (أبو ظبي) عام ١٩٥٨ في شهر
سبتمبر في حقل أم الشيف المغمور والتي تبعد ٢٤ ميلاً شرقي
جزيرة داس . وذلك ضمن المساحة التي شملها الامتياز
لشركة مناطق (أبو ظبي) البحرية وفي عام ١٩٥٩ أعلنت
الشركة عن اكتشاف البترول بكميات تجارية وقد غادرت
أول شحنة من بترول أم الشيف جزيرة داس بتاريخ ١٥
يونيو ١٩٦٢ وقد بلغت ٧٠ ألف طن .

وقد ارتفعت هذه الكمية ٥٨٥ ألف طن في عام ١٩٧٤
وذلك بعد اكتشاف حقل زاكم الذي اكتشف في عام ١٩٦٣
والذي يقع جنوب شرقي جزيرة داس .

وهناك حقل (أبو البكوش) البحري أيضا وهو ضمن امتياز
شركة توتال الفرنسية وكذلك حقل البندق تتقاسمه الامارة
مع دولة قطر مناصفة وتشرف على تطويره شركة مناطق
(أبو ظبي) البحرية وهناك حقل المبرز والقريب من الساحل
وقد اكتشف البترول في اول بئر فيه عام ١٩٦٩ في شهر
سبتمبر ودعي باسم مبرز رقم (١) ويقع هذا الحقل ضمن
امتياز لشركة يابانية (شركة بترول (أبو ظبي) اليابان) ، أما
الحقول البرية والتي تقع جميعها ضمن امتياز لشركة نفط
(أبو ظبي) المحدودة . فقد بدأ الانتاج من حقل باب والذي
اكتشف عام ١٩٥٨ ثم حقل بو حصا الذي اكتشف عام ١٩٦١
وتلاهما حقل عصب والذي بدأ انتاجه مع نهاية عام ١٩٧٣
ثم حقل ساهل والذي بدأ انتاجه في عام ١٩٧٥ .

« انني احب ان اوزع هذا
الخير الذي رزقنا الله اياه على
جميع ابناء الشعب ، انني احب
ان اوفر لاهل كل منطقة
حاجياتهم من ماء صالح ورعاية
صحية وتعليم لابنائهم في القرى
الجديدة التي نشئنا لهم حتى
لا يهجر الاهالي مواطن الاباء
والاجداد . وحتى يحافظ
الشعب على تقاليد العربية
والاصيلة وتعاليم الاسلام
الحنيف » .

زايد بن سلطان

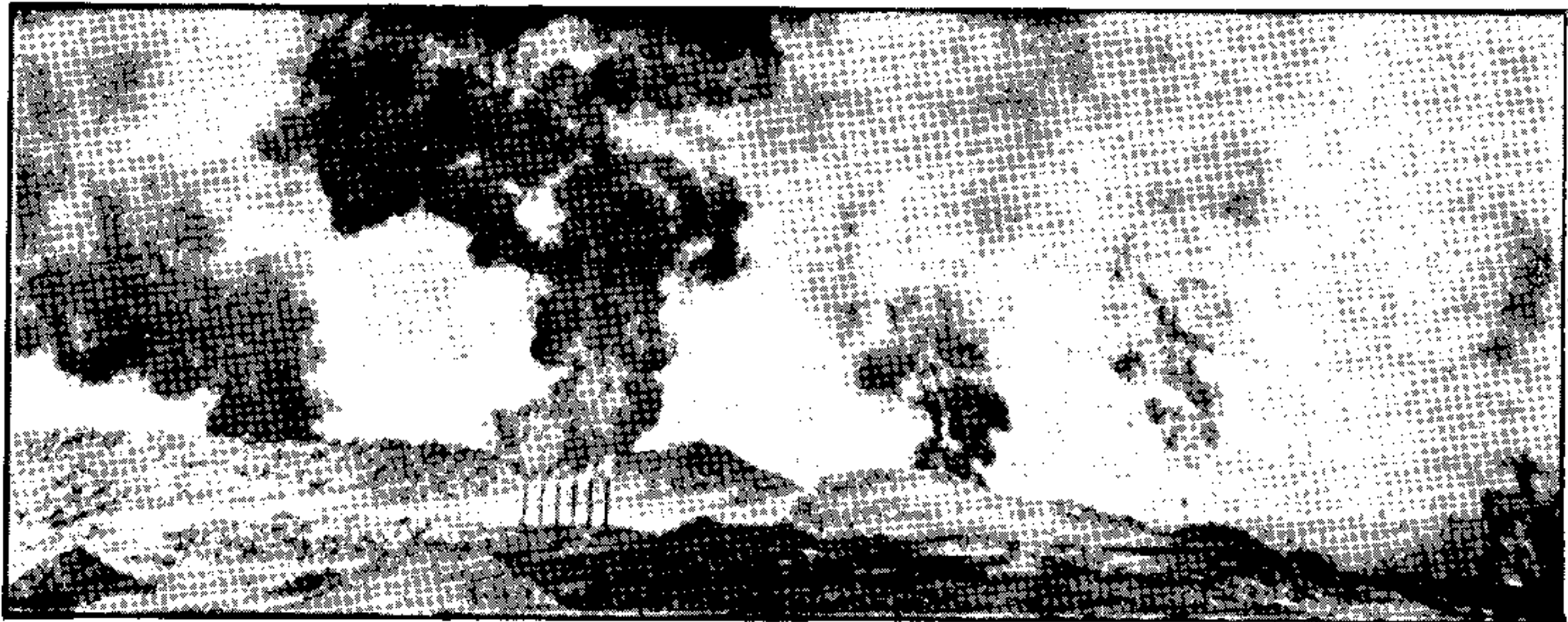

س : وحدة العملة في دولة الامارات العربية المتحدة هي الدرهم
... فاي الدول العربية الاخرى تستعمل اسم الدرهم
كوحدة لعملتها .. ؟

ج : المملكة المغربية تستعمل الدرهم كوحدة لعملتها .. ودرهم
المغرب اقل قيمة من درهم الامارات .
اما وحدة العملة في الاردن والعراق والكويت وتونس
والبحرين والجزائر فهي الدينار ... والليرة وحدة العملة
في سوريا ولبنان ... والجنيه في مصر والسودان ...
والريال في المملكة العربية السعودية وقطر ...
راجع صفحة ٣٩٥ و ٤٢٨

النفط في الثمارة

بدا الانتاج به عام ١٩٧٤
وذلك من بئر المبارك رقم (٢)
وهو ضمن حقل المبارك المغمور
وتشرف على الانتاج والتطوير
صاحبة الامتياز لهذه المنطقة
المغمورة شركة نطق الهلال .

تحدثنا المراجع التاريخية عن محاولات مبكرة لاصلاح النقود العربية
وتعريبها تلك المحاولات التي بدأت على يد عمر بن الخطاب
سنة ١٧ هـ حين ضرب الدراهم على نقش الكسروية وشكلها
والفلوس البيزنطية على الطراز البيزنطي ، وكذلك محاولات
معاوية بن ابي سفيان الذي ضرب الدراهم والفلوس التي
وصل اليها بعضها وعليه اسمه او صورته .

وبعد معاوية بن ابي سفيان تولى الخلافة - في خلال خمس
سنوات - ثلاثة من الخلفاء الامويين لم تكن لهم محاولات
بارزة في ميدان النقود الاسلامية الى ان تولى الخلافة عبد الملك
بن مروان ٦٥ - ٦٦ هـ (٦٨٥ - ٧٠٥ م) الذي استطاع
ان يحطم الحركات المناهضة لسلطانه .

ان عصر عبد الملك قد شهد ظاهرة جديدة تتلخص في
توحيد الامة الاسلامية وصبغ الدولة بصبغة قومية عربية في
جميع الميادين الادارية والمالية فضربت على يدي عبد الملك
اول نقود عربية كضرورة من ضرورات الاستقرار الاقتصادي
والسياسي . ولا يختلف المؤرخون العرب في نسبة الطراز
العربي للنقود الى عبد الملك ابن مروان بقدر اختلافهم في
الدافع الذي ادى به اخر الامر الى ترك التعامل بالنقود
البيزنطية ، ويمكن الوقوف على هذا الدافع من وجهة النظر
العربية في ان السبب في ضرب النقود العربية هو ان اوراق
البردي التي تصدر من مصر الى بيزنطة كانت تسجل عليها
عقيدة الايمان المسيحية (باسم الاب والابن والروح القدس)
فكتب عبد الملك بن مروان الى عامله في مصر عبد العزيز بن
مروان بابطال هذا الطراز من الكتابة على البردة وامره ان
يكون طرازها شهادة التوحيد (شهد الله انه لا اله الا هو)
ولما وصلت اوراق البردي الاسلامية الى امبراطور الروم
المعاصر جستنيان الثاني احتج على عبد الملك وهدده بأنه ان
لم يعد كتابة العقيدة المسيحية على البردي المصري فسيضطر
الى نقش الدنانير البيزنطية التي ترد الى الشرق العربي
بعبارات تسيء الى الرسول صلى الله عليه وسلم ، وغضب

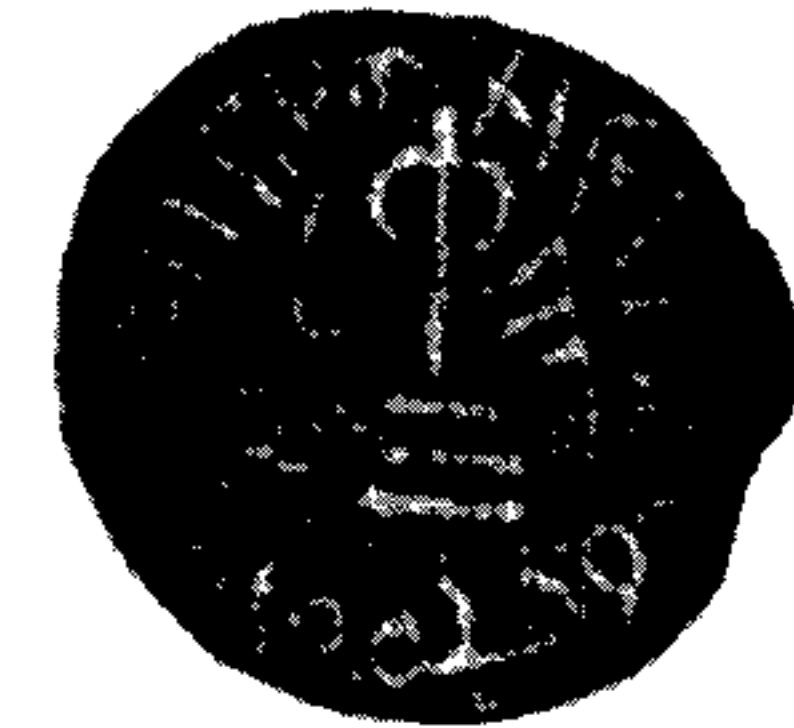

فلس عربي بصورة عبد الملك
بن مروان - ضرب حلب

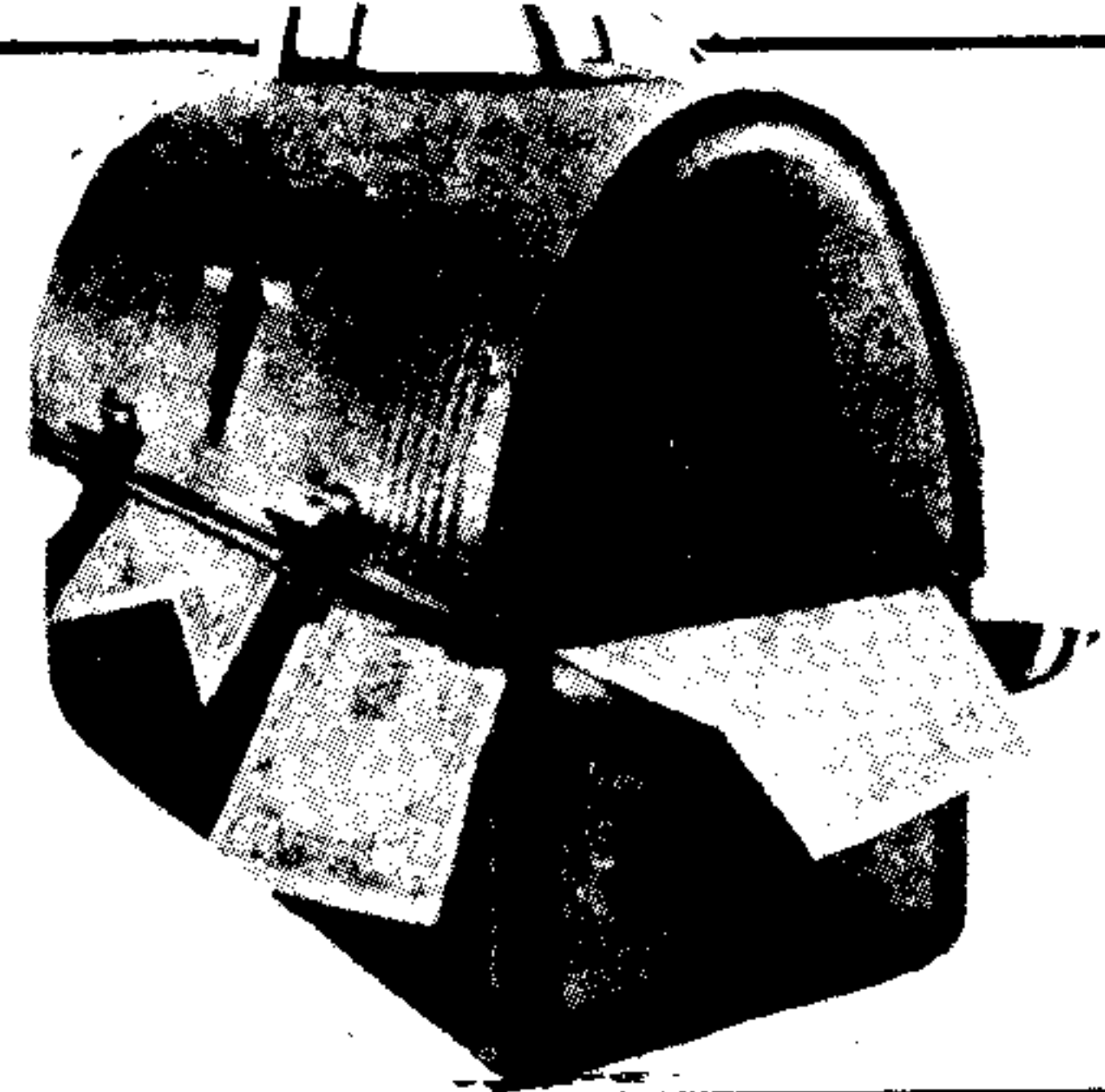
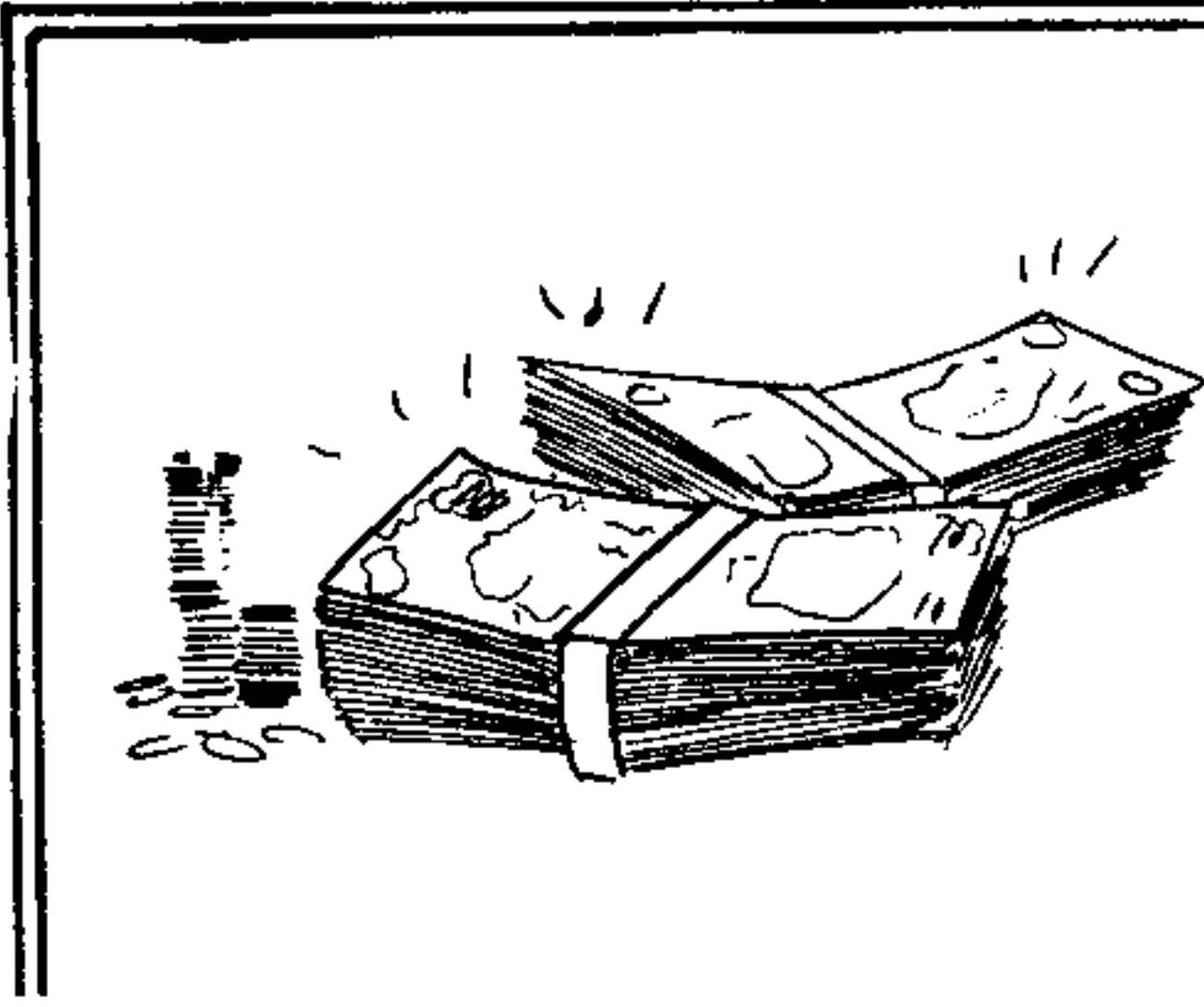

عبد الملك من هذا التهديد فأشار عليه أهل الرأي من المسلمين بضرب نقود عربية عليها شهادة التوحيد والرسالة المحمدية ، فعمل عبد الملك بهذه المشورة وضرب النقود العربية كأبلغ رد على تحدي الامبراطور البيزنطي .

غير أن هذه القصة بقدر ما تعطينا فكرة واضحة على تفسير بعض المؤرخين لخطر الحوادث التاريخية والاقتصادية، فهي لا تمدنا بغير مساعدة ضئيلة في تفسير ذلك الاصلاح النقدي الذي قام به عبد الملك والاسباب التي دفعت الى سك نقود عربية خالية من الشارات المسيحية .

والصحيح في هذه القصة أن نزاعا قد قام بين عبد الملك والدولة البيزنطية ولكنه يتلخص في اي معاهدة بين الدولة العربية والبيزنطية قد تم توقيعها سنة ٦٧ هـ لمدة عشر سنوات تقضي بمهادنة الدولة البيزنطية للعرب على حدود الدولة الاسلامية نظير دفع عبد الملك لاتاوه سنوية قدرها الف دينار من الذهب ، فباي نوع من النقود كان يدفع هذا القدر ؟

ان عبد الملك بن مروان منذ اعتلائه العرش وجد النقود الاسلامية من الفلوس تضرب بصورة الامبراطور البيزنطي وعليها الشارات المسيحية مع بعض الكتابات العربية .

وقد اقتضت حكمة العرب الادارية الاستجابة لشعور شعوبهم والاكتفاء بهذا القدر من التطور ، وقد سار عبد الملك اول الامر في هذا الطريق فضرب الدنانير الذهبية على طراز النقود النحاسية البيزنطية لهرقل وابنييه هرقليوناس وقسطنطين مما كان يضرب في دار الصك بالاسكندرية .

وما لبث عبد الملك أن عمل على تطوير هذه النقود الاسلامية خطوة جديدة في سبيل استقلالها عن التأثيرات البيزنطية فاستبدل صورة هرقل وولديه بصورته هو وأصبح على وجه الدينار صورة الخليفة عبد الملك وعلى ظهره كتابة هامشية نصها (باسم الله ضرب هذا الدينار سنة ست وسبعين « أو سبع وسبعين ») .



درهم فضة عربي

بتأثيرات ساسانية

س : ابو فراس الحمداني ، الشاعر الفارس الشهير ، الذي تتغنى له ام كلثوم بقصيدة (اراك عصي الدمع) وصاحب قصيدة (اقول وقد ناحت بقربي حمامة) ... ما اسمه ؟



ج : ابو فراس اسمه الحارث بن ابي العلاء سعيد بن حمدان ، وهو ابن عم ناصر الدولة وسيف الدولة بن حمدان ، وله معها حوادث طويلة . وترجم له الثعالبي في يتيمة الدهر وقال عنه انه كان فريد دهره وشمس عصره ، وقال عن شعره انه في الحسن والجودة والسهولة والجزالة ، ما لم يجتمع لشاعر من قبله الا لعبد الله ابن المعتز ، وابو فراس اشعر منه . وكان الصاحب بن عباد يقول : بدى الشعر بملك وختم بملك ، اي بدى بامرئ القيس وختم بأبي فراس . وكان المتنبي يشهد له بالتقدم والتبريز ويتحامي جانبه فلا ينبري لمباراته ولا يجترئ على مجاراته ، ولم يمدحه المتنبي ومدح من هم دونه من آل حمدان تهيأ له وإجلالا ، لا إغفالا وإخلالا . وكان سيف الدولة معجبا بأبي فراس وكان يميزه عن سائر قومه ويصطنعه ويصطحبه في غزواته ويستخلفه على اعماله . وكان ابو فراس يجمع في خدمة سيف الدولة بين ادبي السيف والقلم . وله في سيف الدولة اشعار عديدة ، وكانت بينهما مكاتبات شعرية .

وحارب ابو فراس في جيش سيف الدولة ، واسره الروم مرتين . كانت المرة الاولى سنة ٢٤٨ هـ ، والثانية في منبج وحمل الى القسطنطينية وبقي في الاسر اربع سنوات . وغداه سيف الدولة في المرة الاولى والثانية . وقال اشعارا عنيدة وهو في الاسر سميت بالروميات . ويذكر ابن خلكان روايات عن موته وكانت سنة سبعا وثلاثين . وذكر ابن خلكان رواية اخرى عن وفاته مفادها انه لم يقتل او يكون قد جرح وتأخر موته ومات من الجراحة ، واستدل على ذلك بآيات قالها لما حضرته الوفاة يخاطب ابنته .

كلُّ الأنامِ الى ذهابٍ
من خلفِ ستركِ والحجابِ
فعبيتُ عن ردِّ الجوابِ
لم يمتعُ بالشبابِ

أبنيّ لا تجزعي
نوحى عليّ بحسرةٍ
قولني اذا كلمتني
زينُ الشبابِ أبو فراسِ

راجع صفحة ٥٠٦

● أتى رجل من بني مجاشع الى النبي صلى الله عليه وسلم فقال : يا رسول الله الست أفضل قومي ؟ قال النبي صلى الله عليه وسلم ان كان لك عقل فلك فضل ، وان كان لك دين فلك ثقى ، وان كان لك مال فلك حسب ، وان كان لك خلق ، فلك مروءة .





صاحب اغنية الثورة الفرنسية
وهو يغنيها

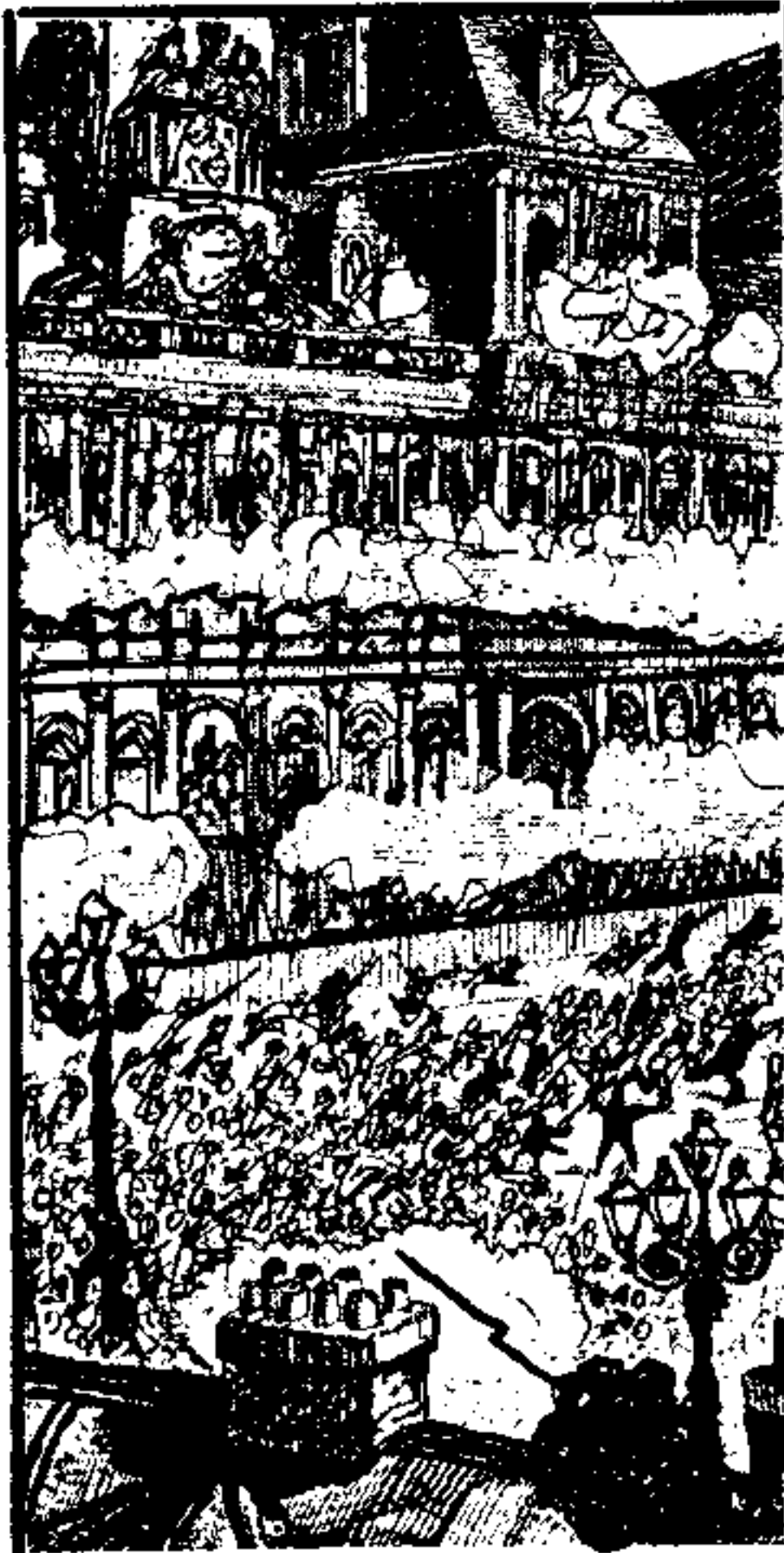

الثورة الفرنسية : كان شعارها
الحرية ، الاخاء ، المساواة

س : لكل دولة نشيد وطني ، له كلماته المحددة وموسيقاه الخاصة ، فهو شعار وطني شأن علم الدولة .. ونشيد المارسيليز من اشهر الاناشيد الوطنية لانه لعب دوراً هاماً في الثورة الفرنسية .. فلماذا سمي بهذا الاسم (المارسيليز) ومن الذي وضع كلماته والحانه ؟

ج : واضع كلمات المارسيليز والحانه ليس شاعراً ولا موسيقياً ، رغم وفرة الشعراء والموسيقين في فرنسا . وإنما هو ضابط في قسم الهندسة في الجيش الفرنسي ، إبان بداية الثورة الفرنسية ، واسمه روجيه دوليل . وقد حضر هذا الضابط مأدبة اقامها محافظ مدينة ستراسبورغ ، في نيسان - ابريل ١٧٩٢ واستمع الى المحافظ وهو يقول في المأدبة : أن من المؤسف أن الجند الفرنسيين ليس لهم نشيد ..

قال المحافظ هذا وهو متأثر بموقف فرنسا من حرب النمسا وأتباعها ، فقد كان جندها على وشك غزو فرنسا ، عن طريق مدينة ستراسبورج ، وذلك لضرب الثورة الفرنسية .

ولما عاد هذا الضابط الشاب الى مأواه تلك الليلة ، رفع كمانه وراح يؤلف النشيد وموسيقاه . وشاع النشيد في جنود الشمال اولا ، ثم حدث ان زار باريس جند من مارسيليه ، ودخلوها ، وهم ينشدون هذا النشيد ، فأسماه الناس نشيد مارسيليه او المارسيليز ، ولم يلبث ان عم فرنسا وصار نشيد الثورة . كان نشيد الشعب قبل ان يكون نشيد الدولة .

قال احد الجنرالات : " اعطوني نشيد المارسيليز ، ومعه الف جندي ، اضمن لكم النصر " . ويبدأ النشيد بهاتين الشطرتين :

هيا ، هيا ، ابناء الوطن
ان يوم المجد قد حان

وعبارته المتكررة :

الى السلاح ، الى السلاح ، اهل الوطن ، اجمعوا الكتائب امشوا اليهم ، وامشوا وامشوا ، حتى ترووا اخايد ارضنا بدماء غير طاهرة . عبارات تزيدها الموسيقي روعة اى روعة . ■

العمل عبادة .. العمل
حياة .. العمل خلق وابتكار .
ولنقرأ ما قاله كبار الأدباء والمفكرين
في العمل والعمال ..

.. العمل يقتل أكبر أعداء
الانسان .. الملل والشر والفقر .
« فولتير »

س : إذا كانت المياه ثروة اهم من النفط في رأي فلاسفة الاقتصاد السياسي .. فما هو حجم الثروة التي يهدرها العرب - على شكل مياه - في (شط العرب) ؟

ج : تلتقى مياه نهر دجلة بمياه نهر الفرات عند منطقة القرنة ، التي اخذت اسمها من اقتران مياه النهرين ، وبعد التقاء النهرين تسير مياههما في نهر واحد هو نهر شط العرب ، الذي يبلغ متوسط عرضه ٣٠٠ متر ولكنه يتسع وقت الفيضان فيصل الى ٥٠٠ و ٦٠٠ متر . اما طوله فيبلغ ١١٨ ميلا من عند التقائه في القرنة حتى مصبه في الخليج العربي .. ومياه هذا النهر هي التي تغذي اكثر من ٢٠ مليون نخلة تصلها المياه عبر ٦٥٠ قناة صغيرة .. ويخضع شط العرب لظاهرتي المد والجزر مرتين يوميا ، فترتفع مياهه بمقدار ٦ الى ١٠ اقدام في فترة المد ، وهذا الارتفاع عند المد يدفع بالمياه الى القنوات دون استعمال المضخات ، فترتوى مزارع النخيل ، وتنتظم حركة الملاحة ويصطاد الصيادون افضل انواع الاسماك ..

وتندفع مياه شط العرب فتتضم اليها مياه نهر قارون من الشرق ، وتسير كلها لتصب في الخليج العربي بكمية هائلة تصل الى ٣ ملايين قدم مكعب في الساعة ، وترتفع هذه الكمية في اوقات الفيضان حتى تصل الى ١٥ مليون قدم مكعب في الساعة ..

وعند اندفاع مياه النهر تحمل معها آلاف الاطنان من الطمي الذي يسد القنوات وممرات الملاحة ، لهذا تعمل الكراكات باستمرار لتنظيف قاع الممر المائي الذي تسير فيه السفن ذات الغاطس الممتد الى ٢٣ قدما ، ولكن في فترة المد تستطيع السفن ذات الغاطس الممتد الى ٣٣ قدما الدخول الى شط العرب .. ولهذا تحتاج السفن الكبيرة الى مرشد دائم لتسير في مياه شط العرب المؤدية الى ميناء البصرة ، مثلها في ذلك مثل الملاحة في قنال السويس .. وهناك ميناء للنفط عند مدخل شط العرب هو ميناء الفاو ..

ويقول الخبراء ان مياه شط العرب لن تستمر في عذوبتها طويلا ، فهي مقبلة على تغيير كبير ، لان مشاريع السدود الهائلة التي بدأ تشييدها عند منابع نهري دجلة والفرات ستقلل من كمية المياه العذبة التي تندفع الى مياه الخليج العربي .. ونتيجة لهذا ستقلب الآية ، اذ سوف تندفع مياه الخليج المالحة الى شط العرب وتحوله الى نهر مالح بدلا من نهر عذب ! ■

شروط الكلام

● « قبل أن يتكلم الرجل الحكيم ، عليه أن يفكر تماما في ما يقول ، وفي من يستمع إليه ، وأين ومتى يتكلم » .

(أمبروس)



ما ينسأه المؤرخون

تناسي المؤرخون أن الظروف السيئة اضطرت يوما الإمبراطور العظيم نابليون أن ينخرط في سلك باعة الكتب الجائلين في باريس ، حيث كان يطوف شوارعها وقد تابط مجموعة من الكتب لا تتناسب مع قامته القصيرة ، ليعرضها للبيع هنا وهناك .

عثر بين المخطوطات القديمة المهمة ما يثبت ان لنكون قضى فترة من حياته مخيرا لاحدى الحانات .. وقد وجدت رخصة تلك الحانة مكتوبا عليها اسم لنكون وشريكه ، واسمه « بيري » وكان يعاونه على ادارتها ، وتوفر الراحة للزبائن المتواضعين ! .



س : نقرأ في كتب الأدب القديم والتاريخ عن بركليس قائد اليونان وخطيبهم الشهير .. ترى ما الذي خلد ذكر هذا الرجل العظيم ، خطابته ام شجاعته ام غير ذلك .. ؟

ج : لا ريب في ان لشجاعة بركليس Pericles (٥٠٠ - ٤٢٩ ق.م) ولبراعته في الخطابة نصيبا في تخليد نكراه . ولعل النصيب الاكبر في ذلك يعود الى ما اتصف به الرجل من رجاحة عقل وحكمة ، وما تمسك به في حكمه لاثينا من مثل ومبادئ رشيدة . ولا يسمع لنا المجال هنا بأكثر من الاستشهاد بأجزاء من خطبة له مشهورة القاها في اثينا في مستهل الحرب البلبونيزية حوالي سنة (٤٢١ - ٤٢٠ ق.م) ، اذ يقول :

” نستورنا أو نظام حكمنا يعرف بالديمقراطية نظرا لأن السلطة فيه ليست وقفا على القلة من الناس بل يمارسها الشعب بأسره . وفيما يتصل بالشؤون والقضايا الخاصة ، فالساواة هي المبدأ والناس جميعا متساوون امام القانون . أما فيما يتصل بالشؤون العامة ، فالذين يختارون للمناصب الهامة ذات المسؤولية العامة انما يتم اختيارهم لا على اساس حسيبهم ونسبهم او مكانتهم ، بل على اساس مؤهلاتهم وكفاياتهم .

والافراد في مجتمعنا لا تشغلهم امورهم الخاصة عن امور الدولة والشؤون العامة . فهم يولون هذه من اهتمامهم بقدر ما يولون تلك . والمرء الذي لا يهتم بالسياسة لا نرى فيه انسانا التزم حدوده وأثر الاهتمام بشؤونه الخاصة ، بل اننا نرى فيه انسانا غير مؤهل لشؤون عامة او خاصة . وثمة ناحية اخرى نختلف فيها عن غيرنا . فنحن لا نفتقر الى الشجاعة ، وقادرون على المغامرة وركوب المخاطر كغيرنا . ولكن قدرتنا هذه لا تشترط الجهل ، بل تفترض العلم المسبق بالنتائج التي تترتب على تلك المخاطر . اما شجاعة غيرنا فشجاعة الجاهل التي لا تثبت ان تنقلب الى خوف وجبن في اللحظة التي يرى فيها تلك الجاهل ما قد خفى عليه . ولا ريب في ان الشجاع الذي يستحق هذا الوصف فعلا هو الذي يخرج ويتصدى للامور بثبات ، ويتقبل كل ما هو ات على الرغم من علمه التام بالخطر والمر في هذه الحياة “ . ■

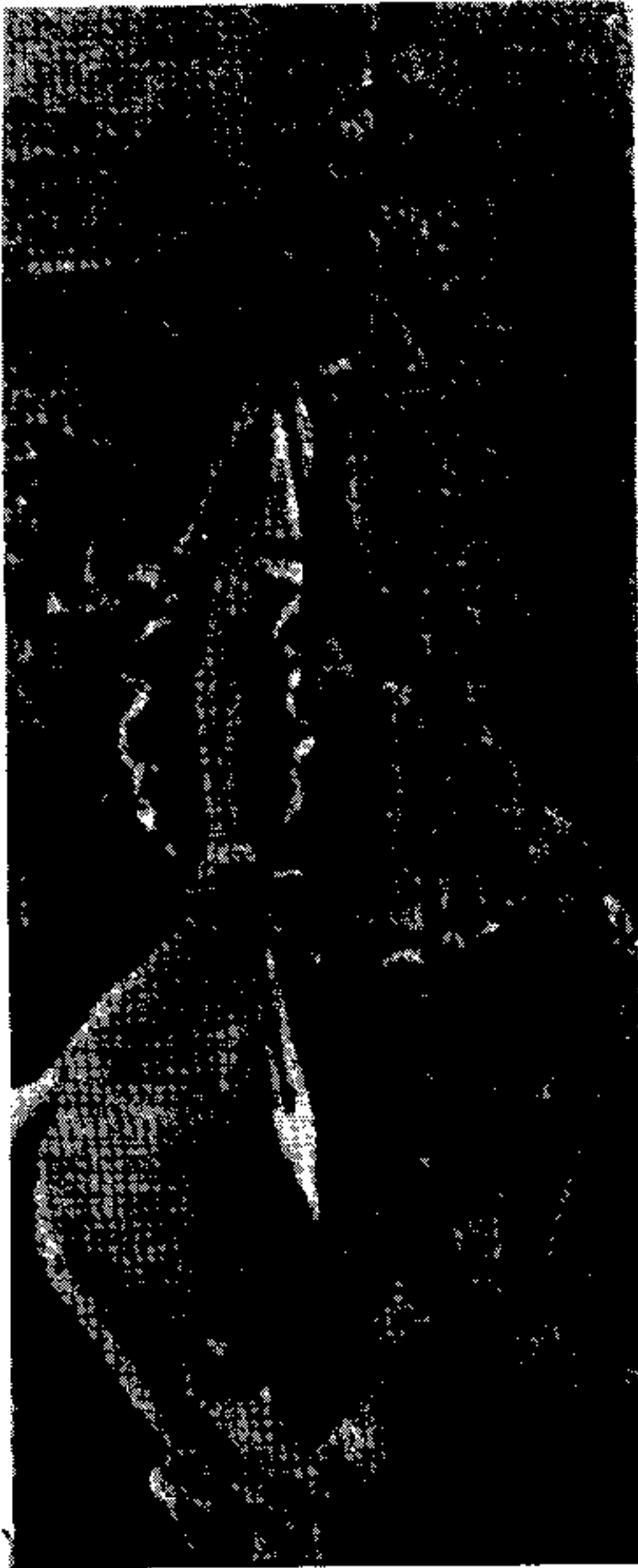

الشورى في الاسلام نشأت نشأة مفاجئة خلافاً لنشأتها عند الأمم الأخرى ، فقد كانت عند الأمم المتقدمة شرة كفتح هيئات له ظروف تلك الأمم طوال سنين . لكن الشورى في الإسلام جاءت مبداً من المبادئ الأساسية التي يقوم عليها نظام الحكم الإسلامي .

— قاتل أبيه —

س : يطلق المزارعون لقب (قاتل أبيه) على شجرة الموز.. أما ثمر الموز ذاته فقد كان الأقدمون يطلقون عليه لقب (طعام الفلاسفة).. من أين جاء للموز هذان اللقبان؟

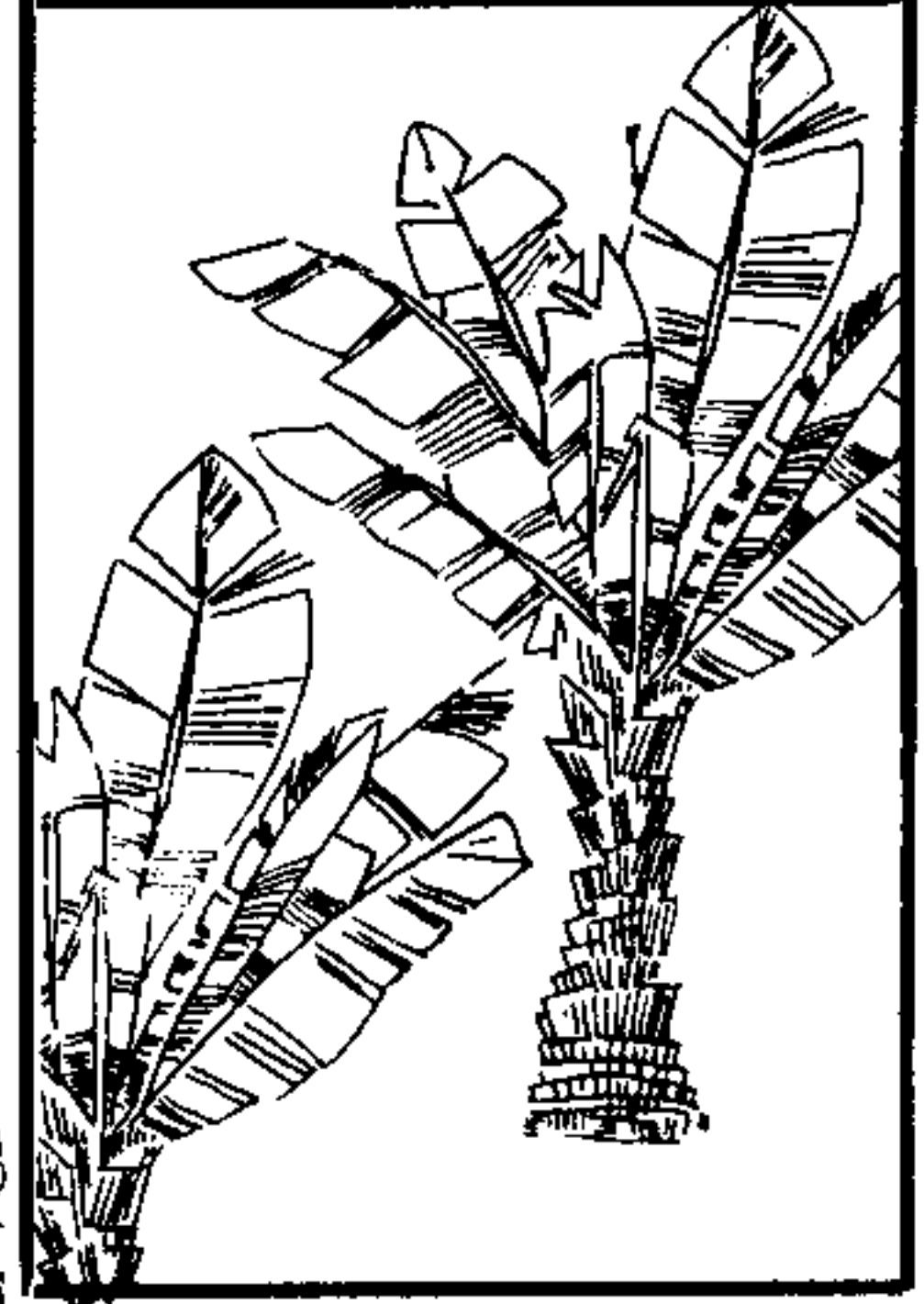

ج : سقوا الموز "قاتل أبيه" لأن شجيرة الموز، بعد أن ينضج ثمرها يجب أن تقلع لتكبد إحدى الشتلات الصغيرة التي حولها.. وسموه "طعام الفلاسفة" لأن حكماء الهند كانوا يتغذون به ويستظلون بأوراقه أثناء اعتكافهم. ■

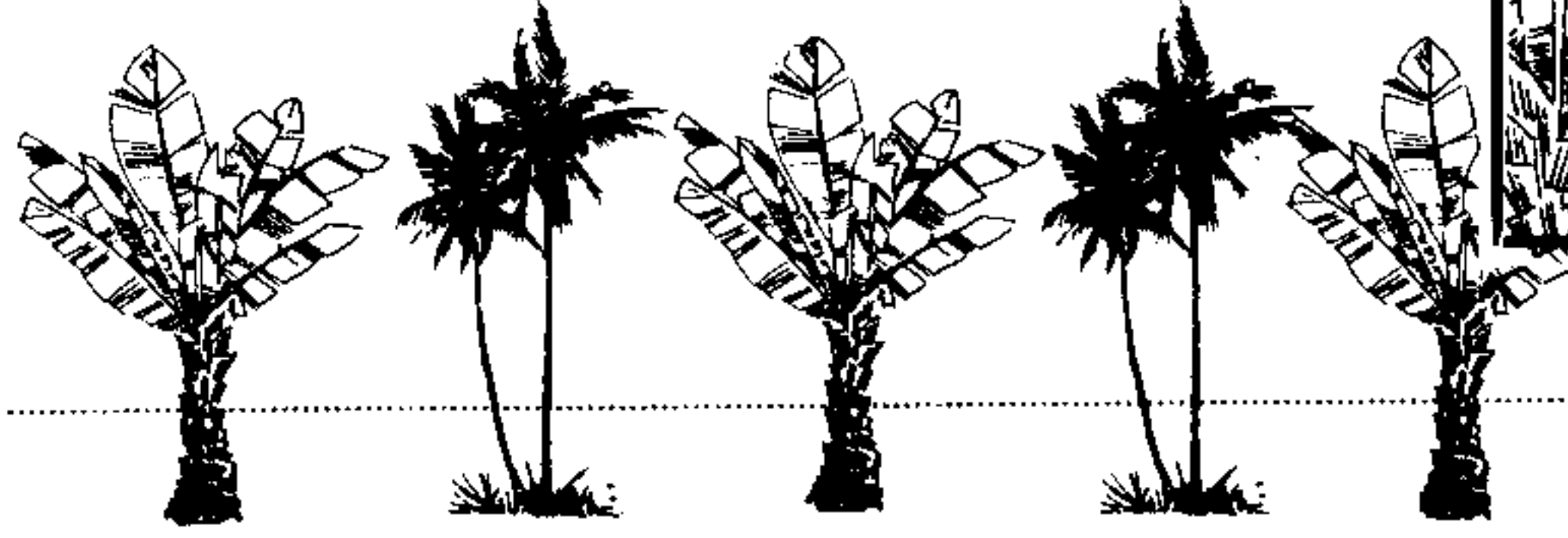

الف ريال لا تشتري ضحكة واحدة •

(مثل صيني)



س : عندما كانت قوات الاحتلال الاجنبي تغادر المدن السورية الى الابد، بعد ان تحقق الجلاء في عام ١٩٤٥ بفضل حرب التحرير الشعبية التي ضرب فيها شعب سوريا مثلاً رائعاً في البطولات، كانت الجماهير المصطفة على جانبي الشوارع تصرخ في وداع المحتلين: (الى حيث اقلت رحلها ام قشعم).. فمن هي ام قشعم؟ ومن قال هذا الاصطلاح الذي يعني: (لارده الله).. او (الى جهنم وبئس المصير)؟

★ ام قشعم امرأة شريرة من بني كلب، سببت لبني قومها العديد من الكوارث بفتنتها وسلطة لسانها، حتى اضطروا لتهجيرها عنهم، وقال شاعرهم: فسد ولم تنزع بيوت كثيرة لدى حيث اقلت رحلها ام قشعم

الاسطوانة المفضلة

أيقظته زوجته باكراً وسألته قائلة :
— أعرف أنك تحب الموسيقى كثيراً ، فأني اسطوانة
تحب ان اشترىها لك بمناسبة ميلادك ؟
فقال وهو يتنهد :
— اسطوانة «الصمت» اذا أمرت !

* * *

سبب البيع

قال مطرب للجالسين معه :
— عندما اعلن عن برنامجي الجديد بيع في العاصمة
وحدها أكثر من ألف جهاز تلفزيون ...
فقال أحد الجالسين :
— صحيح ... كل أصحابي يومها باعوا أجهزتهم ...

* * *



س : من هو ابن الذبيحين - ولماذا اطلق على نفسه هذا اللقب ؟

ج : هو سيدنا محمد صلى الله عليه وسلم . وقصد انه اولاد من سلالة سيدنا اسماعيل (جد العرب جميعا) الذي كاد والده سيدنا ابراهيم ان يذبحه تلبية لاوامر ربه . ثم اقتداه الله بذبح عظيم فسمي اسماعيل الذبيح وثانيا لانه ابن عبد الله الذي كاد ابوه عبد المطلب ان يذبحه وفداه بمائة ابل . ويروى انه عندما حفر عبد المطلب بئر زمزم عثر على كنز وقرر ان ينفقه على اعمار الكعبة . فطلب قومه ان يشاركهم في الكنز . ولقلة اولاده وضعفه امام منافسيه نذر ان يذبح ولدا من اولاده اذا رزق بعشرة اولاد . - وبالفعل رزق بعشرة . فعمل قرعة بينهم فوقع على عبد الله الذي كان يحبه اكثر من غيره . فاحتار في امره فاشاروا عليه ان يفديه بعشرة ابل . فعمل قرعة بين عبد الله والابل فوقع على عبد الله . فضاعف الابل فوقع على عبد الله وبقيت القرعة تقع على عبد الله حتى صارت مائة فذبح مائة وافتدى ابنه بالابل التي وزعها على الفقراء . فسمي عبد الله بالذبيح .

راجع صفحة ٤٥٢

نسخة من خطاب النبي (ص) الى ابن ساوى امير البحرين ، ويبدو في نهايتها ختم الرسول واضحا



س : ما هي اقدم مستعمرة اوروبية في افريقيا ؟

ج : انها مدينتان عربيتان من مدن المملكة المغربية وتقعان على شواطئها في البحر الابيض المتوسط . ولا تزالان حتى الان تحت الحكم الاسباني .

ان الاسبان لا ينظرون الى الميناءين على انهما مستعمرتان بل يعتبرونهما في الواقع امتدادا للارض الاسبانية . . وكانت جمارك وقوانين هذين الميناءين تختلف عن تلك التي كان معمولاً بها في بقية المناطق التي كانت تحتها اسبانيا في المغرب .

لقد رفضت اسبانيا التخلي عن سبتة ومليلة ، عندما تركت المنطقة الاسبانية المحتلة في المغرب اما منطقة افني التي احتلتها اسبانيا منذ القرن الخامس عشر فقد جلت عنها في اوائل السبعينات .

وقصة احتلال سبتة ترجع الى عام ٨١٨ هـ / ١٤١٥ م . اي قبل سقوط غرناطة اخر المعقل الاندلسية في عام ٨٩٥ هـ / ١٤٨٩ م وكان غرض الاسبان من احتلال سبتة هو قطع المعونة عن عرب الاندلس . وهذا الاحتلال يمثل اقدم اثار الاستعمار الاوروبي لافريقيا .

اما مليلة فقد استولت عليها اسبانيا عام ١٤٩٧ بعد ان تم تقسيم العالم بين اسبانيا والبرتغال عام ١٤٩٤ .

وقد عمد الاسبان خلال احتلالهم لهذين الميناءين ، الى محو كل ملامحهما العربية فاصبح غالبية سكانها من الاسبان . . يعملون في صيد الاسماك وخاصة التونة ويجمعون المرجان كما يعملون في تنظيم رحلات للسياح وتهريب البضائع الثمينة والسجائر الى داخل المغرب ، عبر الخليجان العديدة والجبال والتلال السبعة التي تقوم عليها سبتة . . وعدد سكان سبتة نحو ١٢٠ الف نسمة ، وسكان مليلة نحو ١٥٠ الف نسمة .

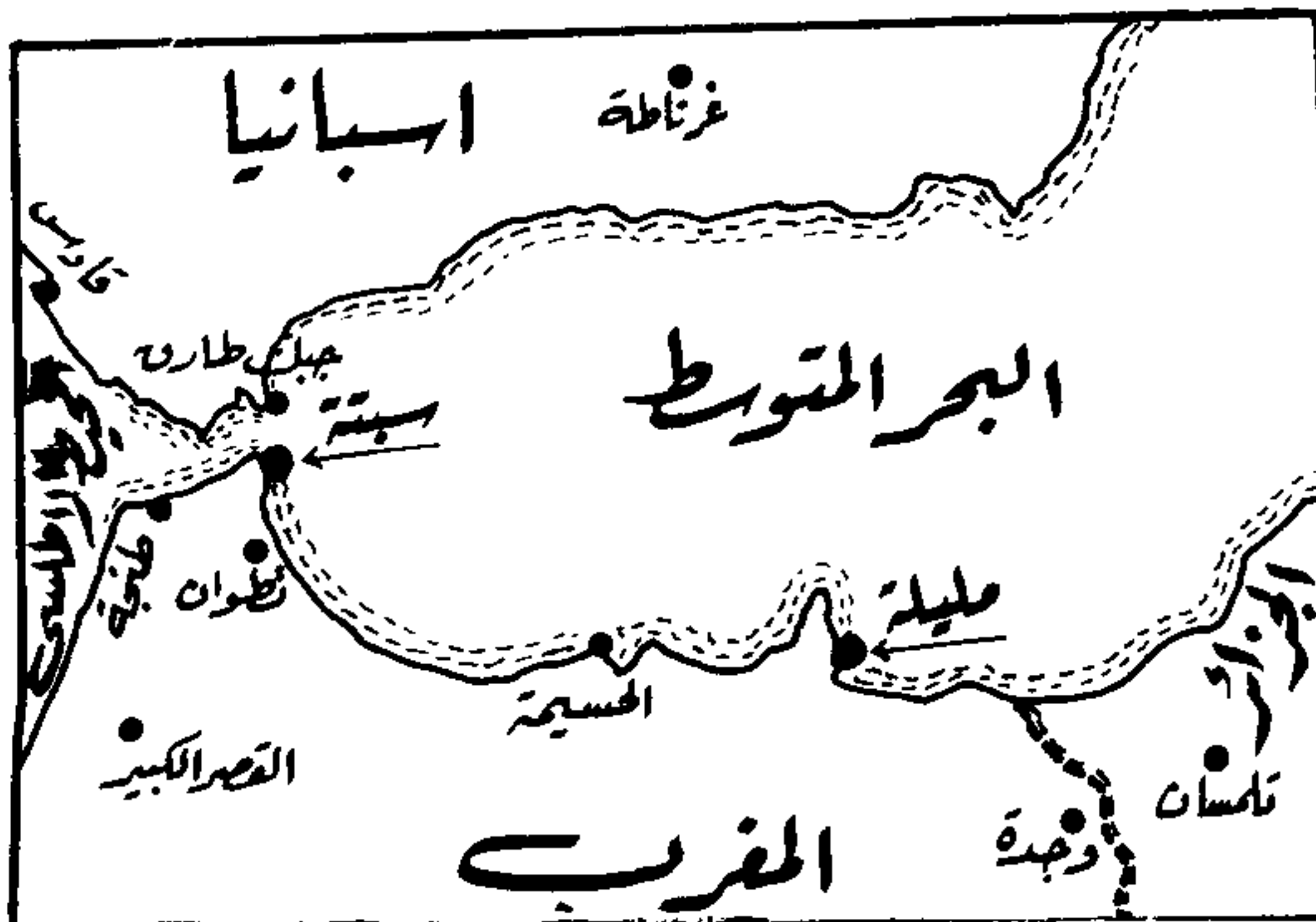

س : لامارة ابو ظبي حقول نفط برية وبحرية ولقد تم تصدير كميات من النفط من مينائين احدهما يصدر منه البترول البري والاخر البترول البحري . . . فما اسم هذين المينائين ؟

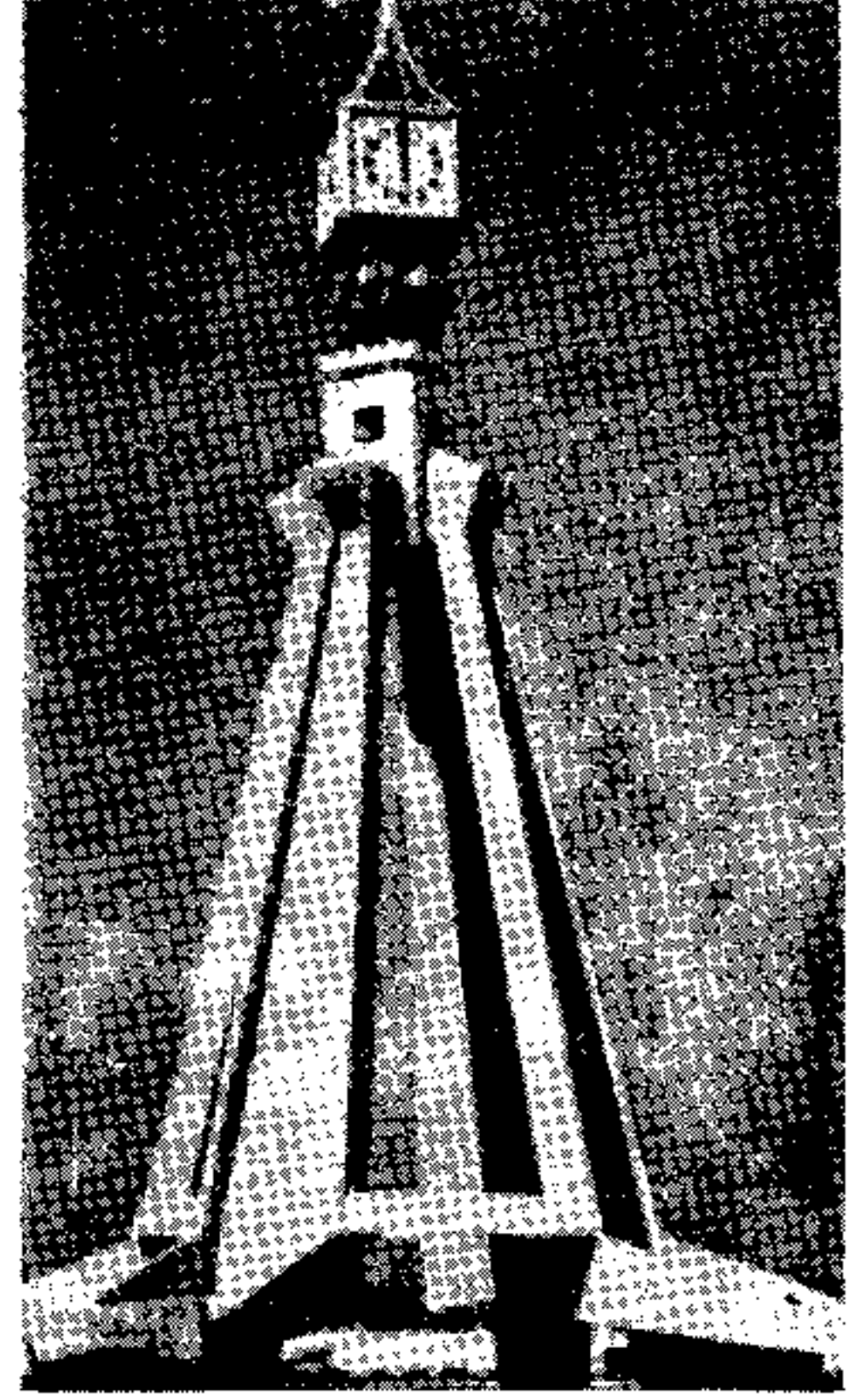

ج : البترول البري يصدر من ميناء جبل الظنة . . والبترول البحري يصدر من ميناء جزيرة داس .
عندما أعلنت بريطانيا في بداية العام ١٩٧٠ عزمها على الانسحاب من منطقة الخليج ، تحركت الرمال الساخنة في المنطقة ، بعد هدوء دام عشرات السنين ، تبحث عن ممر تستطيع أن تنفذ منه دون أن يعرقل مسيرتها أي حاجز . وكانت انطلاقة حكام الامارات التسع لاجاد صيغة من التعاون فيما بينهم ضرورة ماسة لمجابهة هذا التحرك الرملي وحتى يحفظوا للمنطقة أمنها واستقرارها ، وخاصة ان رائحة الثروة النفطية الهائلة بدأت تصل الى انوف الدول الكبرى الطامعة في المنطقة التي وجدت لنفسها مكانا واضحا على سطح الاقتصاد العالمي .

وفي ٢ ديسمبر (كانون الاول) ١٩٧١ . قامت دولسة الامارات العربية المتحدة . وقيام هذه الدولة ، وبانتخاب الشيخ زايد بن سلطان آل نهيان حاكم (ابوظبي) رئيسا للدولة أخذت تخطو خطوات هادئة ورزينة ، وتتخذ قرارات تستهدف ازالة الفوارق القديمة التي غرسها الاستعمار بين أبناء الشعب الواحد . واخذت تقيم المؤسسات والاجهزة الحكومية الحديثة ، لتتناسب والمشروعات العمرانية الهائلة ، التي بدأت تفرح جميع جوانب هذه الدولة وبشكل واضح وملفت للنظر .

واستطاعت دولة الامارات بحكم موقعها الاستراتيجي وامتلاكها للثروة النفطية ، ان تبرز وبشكل واضح على صعيد الدائرة الخليجية ، ثم على صعيد الدائرة العربية ، بل والدائرة الدولية ، حيث كان لها مواقف ايجابية في سبيل التعاون الدولي والتعايش السلمي .

وكان من الطبيعي ان لا تغفل هذه الدولة دورها في الداخل فبدأت في توفير حياة أفضل لمواطنيها . انطلاقا من الشعار الذي أطلقه رئيس الدولة . وهو أنه لا فائدة للمال اذا لم يستثمر لصالح الشعب .

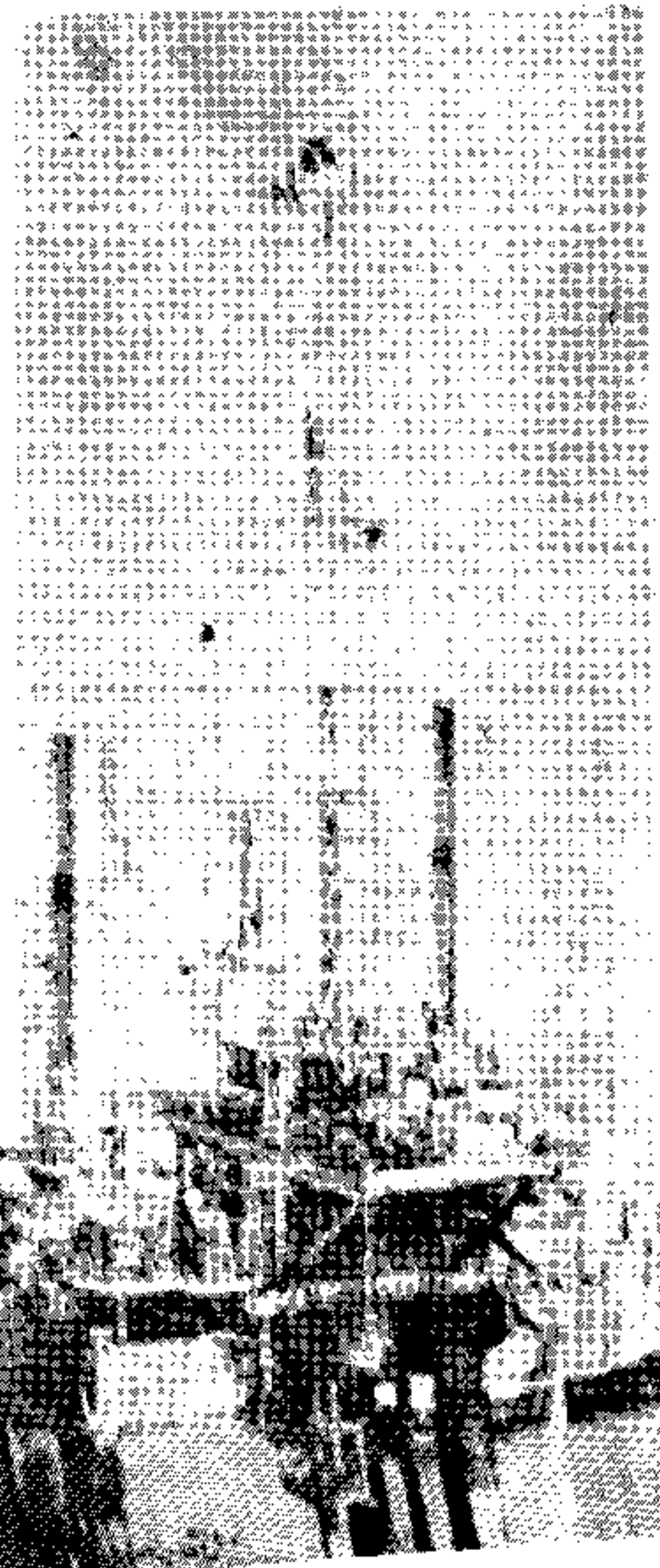

س : ما الفرق بين البر والبر والبر ؟



ج : البر هو الخير والطاعة والصدق ، نقول بر والده اي اطاعه ، وجمعها ابرار .
البر ، هو اليابسة ، عكس البحر . . .
البر هو القمح والواحدة منها (بره) والخبز يقال له (ابن بره) .

الابن الصغير هو الذى يحكم !

● قال تيموستكليس
الجندي والسياسي الاغريقي
المشهور لابنه الصغير : أنت يا
بني أقوى مخلوق في بلاد
الاغريق ! . . .

فسأله الفلام : وكيف ذلك
يا ابتاه ؟

فقال الوالد : لأن أهل أئينا
يحكمون بلاد الاغريق ، وأنا
أحكم أئينا وأمك تحكمني ، وأنت
تحكم أمك !

● ● ● ● ●

بار بأمه

● قيل للامام على بن الحسين
المعروف بزین العابدين رضى الله
عنه : « انك من ابر الناس بأمك ،
فلماذا لا تأكل معها في صحفة
واحدة ؟ » فقال : « انى اخاف
والله ان تسبق يدي يدها الى ما
تسبق عينها اليه فاكون قد
عققتها » .



عنتره . . وسيرانو

هناك تشابه عجيب بين كل من الفارس العربي «عنتره
بن شداد» والفارس الفرنسي «سيرانودي برجراك»
فعنتره شاعر وفارس يعشق ابنة عمه عبلة ويزاحمه
عليها نبيل عربي هو «عمارة» و «سيرانو» شاعر
وفارس يعشق ابنة عمه «روكسان» ويزاحمه عليها
نبيل فرنسي اسمه «كريستيان» .

وكما كانوا يعيرون الشاعر العربي بسواد وجهه، كان
الشاعر الفرنسي يعير بضخامة أنفه ، وكما قتل عنتره
بسهم مسموم أطلقه أعمى قتل سيرانو بخشبة سقطت
عليه من إحدى الشرفات ، وأكثر من ذلك أن كلا منهما
كان يفاخر بنسبه وعزة نفسه وأدبه وعلو همته . .

س : كان للرسول صلى الله عليه وسلم عشرة اعمام ويقال
١٣ . . ولكن الذين ادركوا الدعوة منهم اربعة . . فمن هم ؟
وكم واحدا منهم اسلم وآمن بالرسالة وكان في صف النبي
ضد الكفار ؟

ج : ابو طالب بن عبد المطلب، الذي حماه من كفار قريش .
حمزة بن عبد المطلب . . الذي ناضل في سبيله واستشهد
في معركة احد .
والعباس بن عبد المطلب . . الذي ايده في بيعة العقبة
وكان نصيره في مكة .
أما الذي مات كافرا فهو ابو لهب (ابو جميل) عبد
العزى بن عبد المطلب ، زوج حمالة الحطاب (ام جميل) .
وكان ابنيها عتبة متزوج من ابنة الرسول رقية . وطلقها
بناء على طلبهما لاسلامها .

راجع صفحة ٦٥٤ و ٤١٤



■ اذا كنت في حاجة مرسلا

فارسل حكيمًا ، ولا توصه

وان سُرَّ امر عليك أتوى

فشاور حكيمًا ، ولا تعصه

(الزبير بن عبد المطلب ، عم النبي)

للمسجد الحرام خمسة وعشرون
بابا، وسبع منارات، وقد كان المسجد
في عهد النبي صلى الله عليه وسلم
بلا جدار يحميه ، وجاء عمر بن
الخطاب فهدم الدور التي كانت تحيط
به واقام جدارا للمسجد .
وقد ادخلت تحسينات عديدة على
المسجد الحرام، حتى وصلت مساحته
الان الى ٧٥ الف متر مربع . وبذلك
اصبح الحرم يتسع لحوالي نصف
مليون مصل .

الصديق والعدو :

أَصْدِقَاؤُكَ ثَلَاثَةٌ وَأَعْدَاؤُكَ ثَلَاثَةٌ :
فَأَصْدِقَاؤُكَ صَدِيقُكَ وَصَدِيقُ صَدِيقِكَ وَعَدُوُّكَ
وَأَعْدَاؤُكَ عَدُوُّكَ وَعَدُوُّ صَدِيقِكَ وَصَدِيقُ عَدُوِّكَ

(عن شرح نهج البلاغة)





س : ضربت دولة الامارات العربية المتحدة رقما عاليا في مجال تقديم المعونات الخارجية ، الامر الذي تناولته بالثناء والتقريظ ، في عام ١٩٧٥ كافة الاوساط الدولية ، وتناولته بالشرح والتعليق تقارير المنظمات الدولية مثل مؤتمر الامم للانشاء والتعمير ومؤتمرات الحوار العربي الاوروبي ومنظمة التعاون الاقتصادي الاوروبي .
ماذا كانت نسبة هذه المعونات من اجمالي ايرادات امانة (ابوظبي) في عام ١٩٧٥ . .

ج : في عام ١٩٧٥ وصلت ارقام المعونات الخارجية التي قدمتها امانة (ابوظبي) الى حوالي ٢٥٪ من اجمالي ايراداتها . . وهذه ظاهرة حضارية لها مدلولها الايجابي . وهذه المعونات تقدم على شكلين :

(١) قروض ومساعدات ثنائية :

وهو القسم الاكبر ويشتمل على قروض ومنح الى دول المواجهة العربية مصر ، وسوريا ، والاردن ، ومنظمة التحرير . وهي الدول التي تخصص باكبر نصيب من مساعداتها الخارجية . هذا بالاضافة الى قروض ومساعدات تمت لصالح دول عربية في الخليج وجنوب الجزيرة وشمال افريقيا ، واخيرا الى دول صديقة في اسيا مثل باكستان والهند وسريلانكا وبنغلاديش وفي افريقيا مثل اوغندا ومالي وغينيا وغيرها .

(٢) قروض وائتمانات في برامج المنظمات الدولية :

وفي هذا المجال قامت دولة الامارات العربية المتحدة بتنفيذ التزامها مثل بقية دول الخليج النفطية بالمساهمة في البرامج التالية :

- ١ - برنامج صندوق النقد الدولي للتسهيلات البترولية .
- ب - سندات البنك الدولي للانشاء والتعمير لزيادة حجم القروض للدول النامية .
- ج - « الشباك الثالث » وهو البرنامج الذي انشأه البنك المذكور لسداد الفرق في سعر الفائدة التشجيعي وسعر الفائدة المعمول به وذلك لتخفيف عبء هذه الديون على الدول النامية .
- د - برنامج الغذاء العالمي .
- هـ - البنك العربي للتنمية الاقتصادية في افريقيا .
- و - الصندوق العربي لتقديم القروض للدول الافريقية .
- ز - الصندوق العربي لتقديم القروض للدول العربية .
- ح - صندوق المعونة الفنية العربية للدول الافريقية .
- ط - مؤسسة التمويل الدولية .
- ي - مؤسسة التنمية الدولية .



صاحب السمو الشيخ

زايد بن سلطان آل نهيان

رئيس دولة الامارات العربية المتحدة

س : من المغرب الوقائع ان اغلب مدن مصر والسودان التي تقع على نهر النيل ، ان لم تكن كلها ، انما تقع على الضفة الشرقية من النيل .. فهل هناك سبب لهذا ؟ .. وما هو ؟

ج : لهذه الظاهرة الطريفة اسباب تاريخية وعوامل جغرافية واقتصادية ولعل الاسباب التاريخية اهم بكثير من العوامل الجغرافية .
واهم الاسباب التاريخية هو ان قدماء المصريين كانوا يعيشون مع الشمس بل وعبدوها في فترة من فترات تاريخهم القديم . والملاحظ ان مدنهم كانت دائما تقع شرق النيل في حين مقابرهم ومعابدهم الجنائزية كانت كلها في غرب النيل . لانهم كانوا يعتقدون ان الشمس وهي رمز الحياة في شروقها ترمز للموت في غروبها ، ولذلك كان الفراعنة يدفنون موتاهم في الغرب بينما يعيشون ويقيمون مدنهم في الشرق وينقلون موتاهم في مواكب جنائزية عبر النهر ، والنليل على ذلك هو ان اغلب الاثار الفرعونية القديمة مثل الاهرامات ومعابد الكرنك وندرة وحتشيسوت ، وهي مقابر كلها ، تقع على الضفة الغربية للنيل . وكان لهذا الاعتقاد تأثيره الذي امتد عبر الالف السنين .. ونشأت اجيال وراء اجيال لتجد ان العمران دائما في شرق النيل .. فسارت على ما سار عليه الالباء والاجداد حتى بعد ان زالت معتقدات هؤلاء الاجداد وحلت محلها معتقدات وعادات جديدة .

اما العوامل الجغرافية والاقتصادية فهي تتلخص في وجود نهر النيل نفسه كفاصل طبيعي بين الشرق والغرب وفي وعورة الناحية الغربية للنيل وعدم وجود الامكانيات الاقتصادية لربط الضفتين بعدد كاف من الجسور ينقل العمران القديم على الضفة الشرقية الى الضفة الغربية . واذا نظرنا الى السودان مثلا فاننا لا نجد جسرا واحدا على النيل شمال الخرطوم حتى حلفا وفي مصر ايضا فان عدد الجسور الموجودة على النيل لا يتيح تعمير الضفة الغربية للنيل . ■

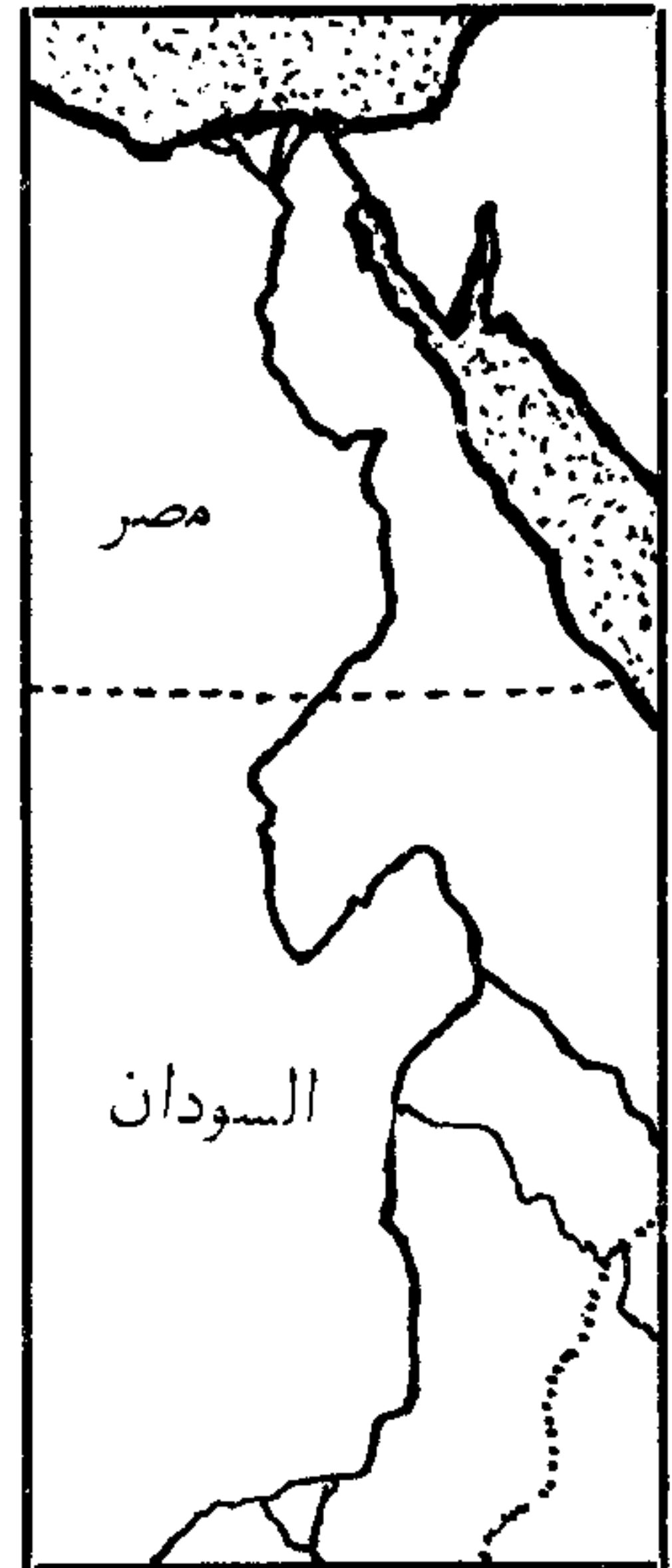
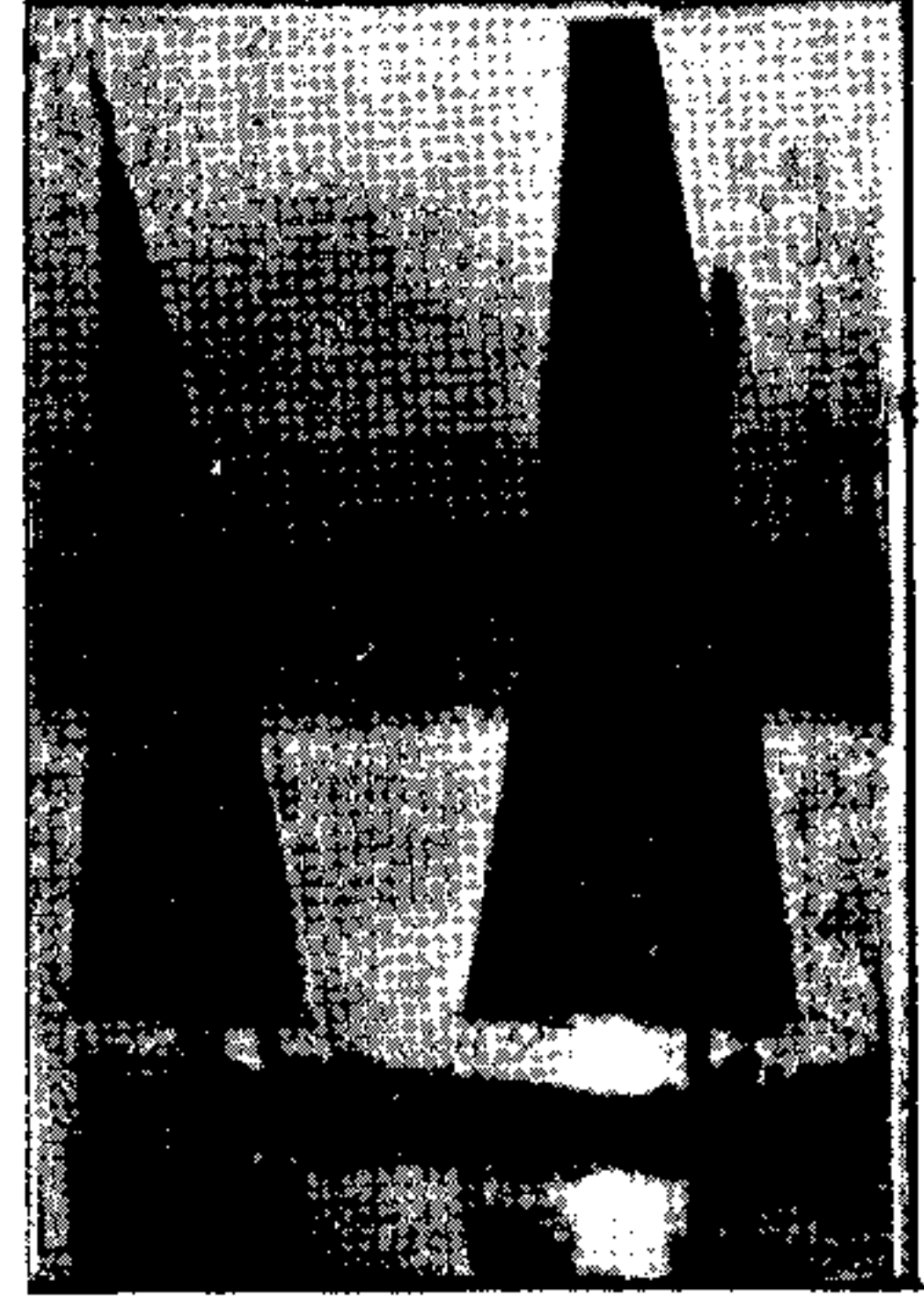

● الشاعر الالماني الكبير جوتيه Goethe
(١٧٤٩ - ١٨٣٢) سالوه يوما ، من هو الرجل
الذي اثر في حياتك اكثر من غيره !
قال : « ابي .. ولم يكن ابي شاعرا .. ولكنه
كان رجلا عظيما .. كان اقصى ناقد لكل ما اكتب
.. كان يصحح لي اخطائي ، وكان يلومني ، اذا
احس ان الخطأ اكبر من ان يسكت عليه ، ولكنه
لم يكن ابدا ينسى ان يشجعني بعد كل لوم يوجهه
الي .. وكنت اشعر بالدفء يسرى في اوصالي
بعد كل مرة يلومني فما . ثم يشجعني بعد لومه .
تماما كما لو كنت اجلس تحت اشعة الشمس بعد
حمام بارد !! » .

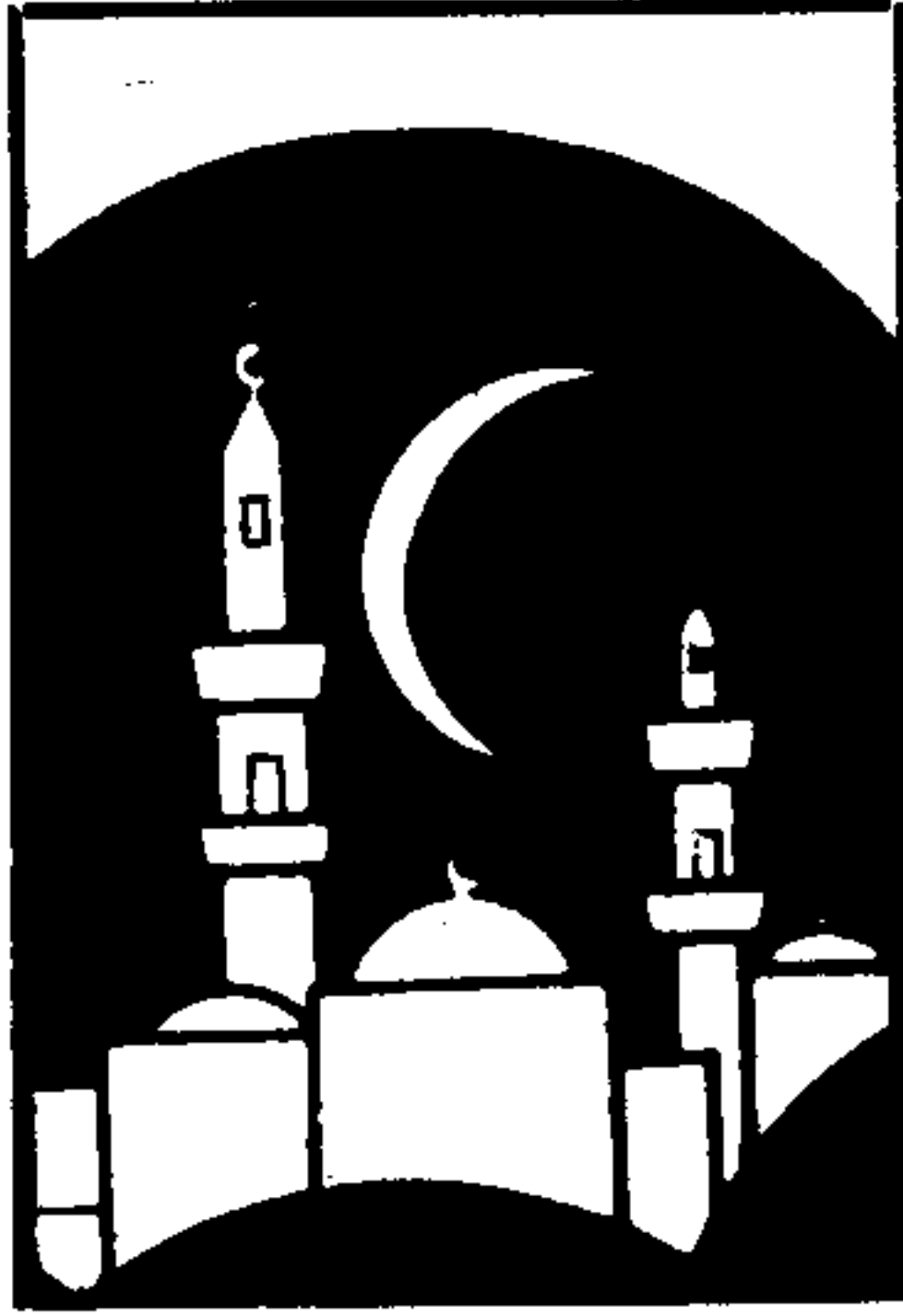

س : كثيراً ما نسمع عن قميص عثمان .. فما هو قميص عثمان ؟

ج : امير المؤمنين عثمان بن عفان رضي الله عنه - ثالث الخلفاء الراشدين - انتهى امره الى ان قتل في منزله ، وقميص عثمان هو القميص الممزق بدمه حين قتل فيه .. وفي معركة صفين التي كانت بين الامام علي بن ابي طالب ومعاوية ، احس عمرو بن العاص في عسكر معاوية فتورا في المحاربة ، فأشار على معاوية ان يبرز لهم قميص عثمان ، ليجعلهم يستأنفون المنازعة ، ففعل ذلك معاوية ، وحين وقعت عين العسكر على القميص ارتفعت ضجتهم بالبكاء والنحيب ، وتحرك منهم الساكن ، وثارت احقادهم ، واندفعوا يقاتلون .

ينكر الثعالبي في «ثمار القلوب» ان المتوكل العباسي لما قتل ، ثم تولى المنتصر ابنه ، ثم بعده المستعين فالمعتز ، وكانت امرأة المتوكل وام ابنه المعتز واسمها قبيحة - بعكس صورتها الرائعة الجمال - لم تزل تحرض ابنها لكي يأخذ بثأر ابيه من قتلته الاتراك من جنده ، وكان المعتز قد مال اليهم ، وعلم انه لا يقوى عليهم ، لقوتهم وكثرتهم ، فكان يدافع امه ويمنيها بالتنفيذ ، فلما طال عليها الامر ابرزت يوماً للمعتز قميص المتوكل الذي قتل فيه ، وهو ممزق بالدم ، وجعلت تبكي وتبالغ في اللوم والتحريض كل المبالغة ، فلما طال ذلك منها قال لها المعتز ، يا أمي ، ارفعي القميص والا صار قميصين . فعندها أمسكت ولم تعد لعادتها .

واذن فقميص عثمان صار يطلق على كل شيء يراد به التحريض

والاثارة ■

راجع صفحة ١٩٥



● المثل الكوميدي العالي والفيلسوف

الشهير شارلي شابلن Charlie Chaplin .
سأله يوماً : « من هو الشخص الذي تشعر أنك مدين له بنجاحك ! » فقال شارلي : « انه ليس شخصاً واحداً ، وإنما هم عشرة اشخاص .. انى مدين لابي وامي اللذين كانا سببا في وجودي أولاً ، ثم مدين لأطفالي الثمانية الذين حرصت دائماً على ان أوفر لهم حياة أكثر سعادة ورفاهية من تلك التي عرفتتها انا في طفولتي .. وقد كان حرصى هذا هو الحافز الذي دفعنى الى العمل ثم النجاح ! » .

س : الطواف حول الكعبة ٣ أنواع — أولها طواف القوم —
وثانيها طواف الإفاضة — وثالثها طواف الوداع .
فماذا نعني بطواف الإفاضة . . . أي متى يطوف الحاج
طواف الإفاضة ؟

ج : بعد نزوله من عرفات وعودته من منى الى مكة . . .
يسعى بين الصفا والمروه (اذا لم يكن يسعى قبلا) . ثم
يقص شعره ويفك احرامه . . .

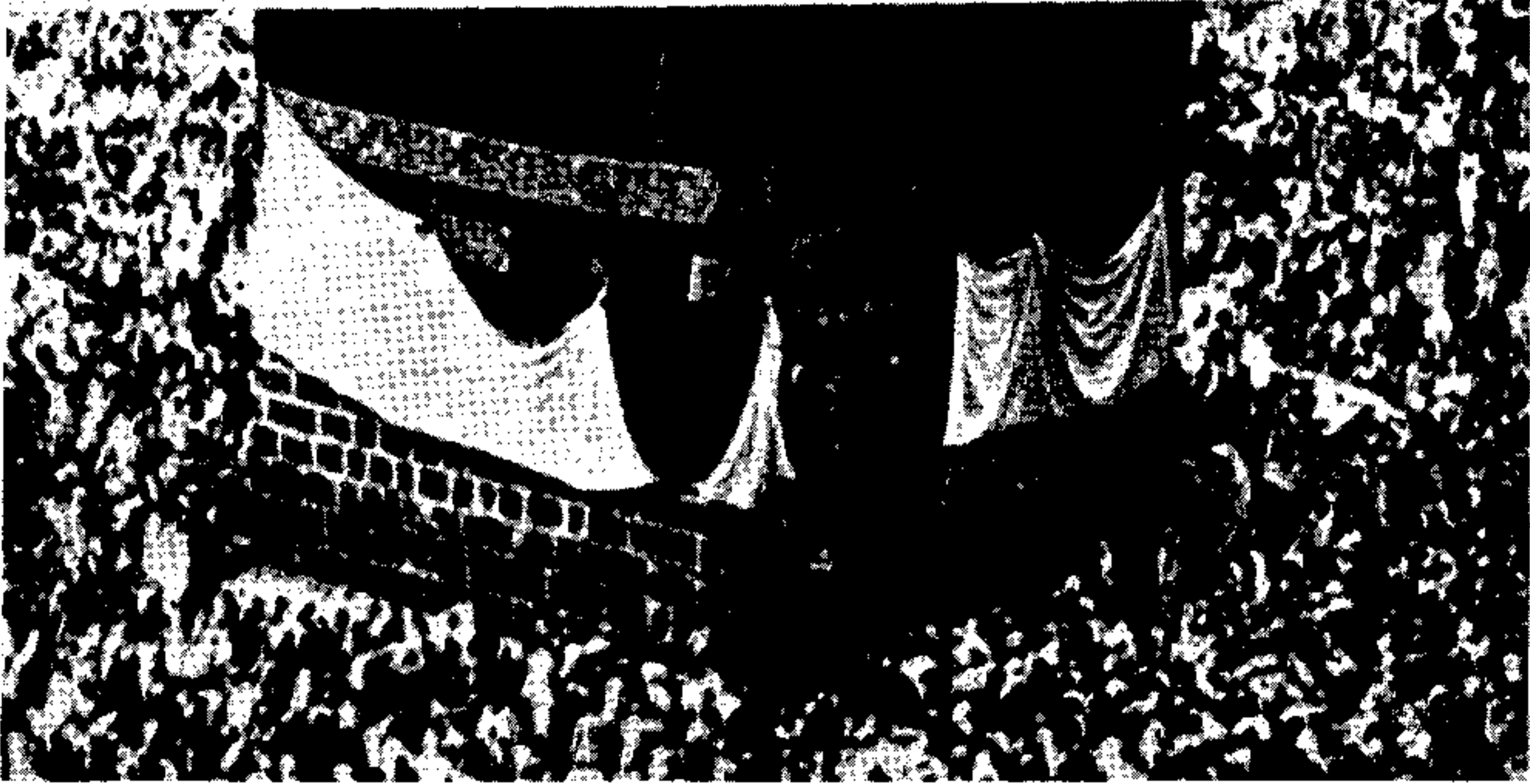

طواف الإفاضة

أجمع المسلمون على أن طواف الإفاضة ركن من أركان الحج . وان الحاج اذا لم يفعله بطل
حجه . لقول الله تعالى : « ليطوفوا بالبيت العتيق » . ولا بد من النية له ، عند أحمد .
والائمة الثلاثة : يرون أن نية الحج تسري عليه ، وأنه يصح من الحاج ويجزئه وان
لم ينوه نفسه ، وجمهور العلماء ، يرى أنه سبعة أشواط .
ويرى أبو حنيفة : أن ركن الحج من ذلك أربعة أشواط لو تركها الحاج بطل حجه .
وأما الثلاثة الباقية فهي واجبة ، وليست بركن ، ولو ترك الحاج هذه الثلاثة ، أو واحدا
منها ، فقد ترك واجبا ، ولم يبطل حجه ، وعليه دم
وأول وقته نصف الليل ، من ليلة النحر ، عند الشافعي ، وأحمد ولا حد لآخره . ولكن
لا تحل له النساء حتى يطوفوا ولا يجب بتأخيره — عن أيام التشريق — دم ، وان كان يكره له
ذلك .

وأفضل وقتاً يؤدي فيه ، صحوة النهار ، يوم النحر وعند أبي حنيفة ومالك : ان
وقته يدخل بطلوع فجر يوم النحر .
واختلفا في آخر وقته .

فعند أبي حنيفة : يجب فعله في أي يوم من أيام النحر ، فان أخره لزمه دم .
وقال مالك : لا بأس بتأخيره الى آخر أيام التشريق ، وتعجيله أفضل . ويمتد وقته
الى آخر شهر ذي الحجة فان أخره عن ذلك لزم دم وصح حجه لان جميع ذي الحجة عنده
من أشهر الحج .

راجع صفحة ٢٣٣

س : ما الفرق في المعنى بين كلمتي (مَيِّت) و (مَيِّت) في هذا البيت ؟

ليس مسن مات فاستراح بمَيِّت
انما المَيِّت مَيِّت الاحياء
انما المَيِّت من يعيش شقيا
كاسفا بالله ، قليل الرجاء

ج : مَيِّت — الذي مات بالفعل وجمعها ميتون .
ومَيِّت (ومائت) الذي كتب عليه الموت ... « كل حي مَيِّت أي أنه سيموت .. قال تعالى في سورة الزمر « انك مَيِّت وأنهم ميتون » .

جواب ذكي

● ماتت زوجة الخبيب
الرائي الشهر « كاتو »
فتزوج من فتاة حسنة في مقتبل
السمر ، ولما سأل ولده : « ماذا
فعلت لك يا أبي حتى تجلب
الي بيتنا زوجة » ؟
أجابته الوالد : « بالمكس
بل اني راض عنك يا بني كل
الرضى ، لهذا أريد أن أنجب
أولادا آخرين مثلك » !

الموت . . والحياة !

● كان ارسطو يقول: ان الموت والحياة سواء !
فقال له احداهم : ما دام الامر كذلك . . فلم
لا تقتل نفسك ؟!
فأجاب : قلت انهما متساويان ، ولم افضل
الموت على الحياة !

الثأمة المنبوحة لا يضرها سلخها :

مثل يضرب لبيان انه لا قيمة للضرر الصغير مع الضرر الكبير ، فاذا ذبحت الثأمة فقدت الحياة والاحساس ، فلا تتألم اذا سلخ عنها جلدها ، او دقت عظامها ، او طبخ لحمها . وكذلك اذا نزلت بالمرء مصيبة كبرى ، هان بجانبها كل بلاء بعدها ، فلا يحس به ، ولا يتألم له . وقد روى أن عبد الله بن الزبير حين كان الحجاج بن يوسف يحاصره في داخل الحرم ، ذهب الى أمه أسماء بنت أبي بكر الصديق رضي الله عنها وعن أبيها وقد ضاق عليه الأمر ، وأرسل اليه الحجاج يطلب التسليم ، فنصحته أمه بالاقدام ولو انتهى به الى القتل فلما قال لها انه يخاف أن يقع في يد الحجاج فيقطع رأسه ويرسله الى عبد الملك بن مروان بالشام فيلقيه الى صبيان بني أمية يتلعبون به ، عند ذلك صاحته أمه قائلة : وما يضير الثأمة سلخها بعد ذبحها ؟ أي لا قيمة للشر الصغير مع الشر الكبير .

س : في أي من أمارات دولة الإمارات العربية المتحدة يتم تعبئة المياه المعدنية في زجاجات ، حسب أفضل الشروط الصحية ، وبطاقة إنتاجية تتجاوز العشرين مليون زجاجة سنويا . . ؟

ج : في إمارة عجمان . . . تبلغ مساحة إمارة عجمان حوالي ٦٠٠ كيلومتر مربع ويبلغ سكانها حسب التعداد العام لدولة الإمارات العربية المتحدة ٢٩٥٦٦ نسمة .
وتتميز عجمان بطبيعتها الجميلة ويعرف شاطئها بخيراته التي ساعدت على هدوئه فعلى طول الشاطئ يمتد لسان من الأرض يحتضن خورا مستطيلا يشكل ميناء صيد طبيعيا جميلا ، تبدأ الحياة فيه قبل الفجر ، فتخرج سفن الصيد الى عرض البحر ، وخلف السوق التجاري للمدينة ، تمتد المدينة القديمة بطابعها الخليجي العريق . . بيوت ذات طابق واحد أو طابقين تتوسطها الساحات المكشوفة تملأها أشجار اللوز والموز ، والسدر . ورغم دخول الكهرباء ، وانتشار أجهزة التكييف الحديثة فإن أبراج التكييف القديمة ما تزال ترتفع على المساكن معلنة عن طراز معماري أصيل .
وفي منطقة مصفوت أقيمت منشآت شركة المياه المعدنية التي تزود الدولة بالمياه النقية التي يتم استخراجها وتعبئتها حسب أفضل الشروط الصحية والتكنولوجية الحديثة . . وتبلغ طاقة المصنع تعبئة أكثر من عشرين مليون زجاجة في العام .



س : « منطقة حررة » اصطلاح يكثر استعماله في الاوساط التجارية والصناعية والاقتصادية عموما . . أين نجد أكبر منطقة حررة في الشرق الاوسط . . ؟

ج : في اماره دبي . . ففي مطلع شهر اغسطس ، اب ، ١٩٧٦ بوشر في اماره دبي ببناء أكبر منطقة حررة في الشرق الاوسط وذلك في الساحل المواجه لمنطقة النويبي في جبل علي حيث يقام ميناء ضخم جديد ، ومطار دولي وعدد من المصانع . ويبلغ مجموع الاستثمارات المخصصة للمشروع ٤٧٠٠ مليون درهم . ويتضمن الميناء الجديد ٧٤ رصيفا منها ١٥ رصيفا للسفن القادمة والحاملة للمهمات الصناعية وأغراض الصناعة لتموين المنطقة . و ٥ أرصفة متحركة لاوعية النقل الكبرى التي تقوم البواخر بانزالها هناك ثم يتم تفريغها بعد ذلك . و ١٥ رصيفا لبواخر الترانزيت التي تحمل بضائع عابرة يعاد تصديرها مرة ثانية . و ١٤ رصيفا للبضائع المختلفة والعامه . وأخيرا ٢٥ رصيفا لخدمة المنطقة الحررة . . ويتراوح عمق الميناء الجديد من ١١ الى ١٤ مترا وبه مراس لمزقتين سعة كل منهما عشرة الاف طن . ويستغرق العمل في انجاز هذه الارصفة خمس سنوات . ويعمل بالمشروع ٣٠٠ مهندس وفني و ٢٥٠٠ عامل ويستمر العمل طوال الاربع والعشرين ساعة يوميا . وقد قامت الحفارات بحفر قناة طويلة تمثل مدخل الميناء بطول يزيد عن ١٧ كيلو مترا ويصل عرضها الى ٣٠٠ قدم . وتكون عميقة بقدر ١٥ مترا على أن تحيط بها جدران عريضة لحمايتها . وتشمل المنطقة الحررة على مساحة طولها ١٩ كيلومترا وعرضها ٦ كيلومترات مخصصة للصناعات الثقيلة ومنها مصهر الالمنيوم وصناعاته وقد بلغت تكاليفه أكثر من خمسمائة مليون دولار ويبدأ انتاجه في عام ١٩٧٩ بعشرين الف طن ترتفع الى ١٣٥ الف طن . وقد تم التعاقد على بيع انتاج المصهر لمدة ١٢ عاما مستقبلا . والى جوار المصهر اقيم مصنع الالمنيوم الذي يتكلف ٥ ملايين جنيه استرليني . وأما مطار جبل علي الدولي فيمكنه استقبال وتوديع ١٩ مليون راكب سنويا ، ويمكنه كذلك استقبال ٤ طائرات جمبو في وقت واحد .

س : السيارة ، هذه الآلة المفيدة التي تملأ شوارعنا اليوم ،
هذه الأربعة دواليب التي تسير بفعل محرك ذي انفجار داخلي ..
متى سارت على الطريق لأول مرة ؟

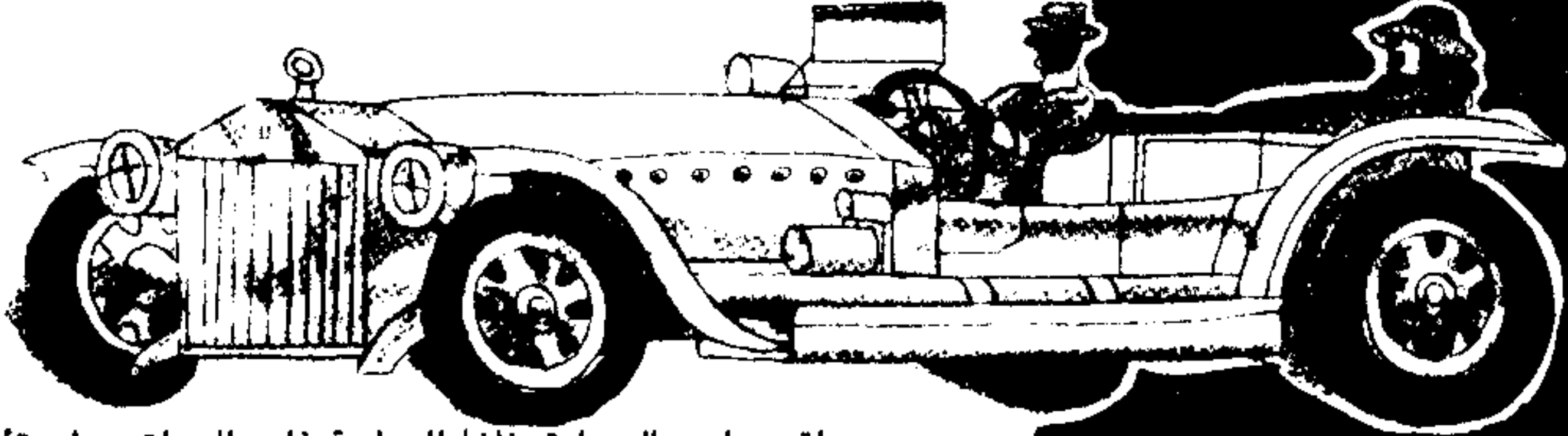

١٩١٤ - بدأت سيارات
رولز رويس بالظهور

ج : لقد جاءت السيارة خلفا للدراجة ذات العجلتين ولم تأت خلفا
للعربة التي كانت تجرها الخيل . فبالناس ، في الزمن السابق ، لم يكن في
مقدور عامتهم اقتناء العربات والانفاق على الدواب المستخدمة لجرها ، وانما
كان الأمر مقصورا على الخاصة والموسرين منهم فقط . ولما ابتكرت الدراجات
في القرن الماضي ، اقبل الناس على اقتنائها ليسر تكاليفها وسهولة صيانتها .
وسارعت المصانع الى مد الأسواق بحاجتها من الدراجات حتى اتخمتها .
وحتى لا تكسد هذه التجارة وتتعلل المصانع ، عمد اصحابها الى التنويع
والتحسين والتطوير ، كدباب الصناعات في كل زمن ، فابتكروا السيارة ذات
المحرك وابتدأ عصرها بالاشراق ، وكان ذلك في اواخر القرن الماضي .

ابتدأت المحاولات أولا بصنع عربات يسير محركها بالبخار ، وقد صنع
بالفعل عدد منها واستخدم في نقل الركاب في انجلترا ، وكان ذلك في النصف
الأول من القرن التاسع عشر ، غير ان البرلمان الانجليزي اصدر بعض
القوانين التي جعلت استخدام هذه العربات او السيارات البخارية عملية غير
مربحة . فتوقف تطوير هذا النوع من العربات حتى عام ١٨٩٦ عندما عدل
القانون .

اما في ألمانيا وفرنسا فظلت المحاولات الجادة ، لاختراع محرك ذي
احتراق داخلي ، في اطراد مستمر الى ان كان عام ١٨٨٥ - ١٨٨٦ عندما
سجل " جوتليب دايملر - Daimler " الألماني اختراع أول محرك من
هذا النوع الذي اعتبر بداية عصر السيارة الحديثة . غير ان بعض المؤرخين
يقول ان " سيجفريد ماركوس - Marcus " النمساوي قد صنع
سيارة ذات اربع عجلات تدار بمحرك ذي احتراق داخلي وذلك في عام ١٨٧٥ .
ويقول آخرون ان " كارل بنز - Karl benz " الألماني صنع عام
١٨٨٥ سيارة ذات ثلاث عجلات تدار بمحرك ذي احتراق داخلي أيضا . وأياً
كان الأمر فقد بدأت الأفكار تنتقل وتتطور في بعض اقطار أوروبا والولايات
المتحدة الأمريكية ، وبدأ رجال الصناعة يضعون التصميمات والرسوم
والخرائط لصنع السيارات والمحركات وتحديد أجهزتها كالمقود وصندوق
مبدل القوة " تعشيق التروس " وعدد الأسطوانات " السلندرات " وكذلك
المهام التي ستستخدم فيها ، ووسائل صيانتها والطرق التي ستسير عليها
وغير ذلك . وما ان أطل القرن الحالي حتى أصبحت السيارات مقيمة لا يمكن
تجاهلها وأخذت تجوب الطرق في عدد من المدن الكبرى ■

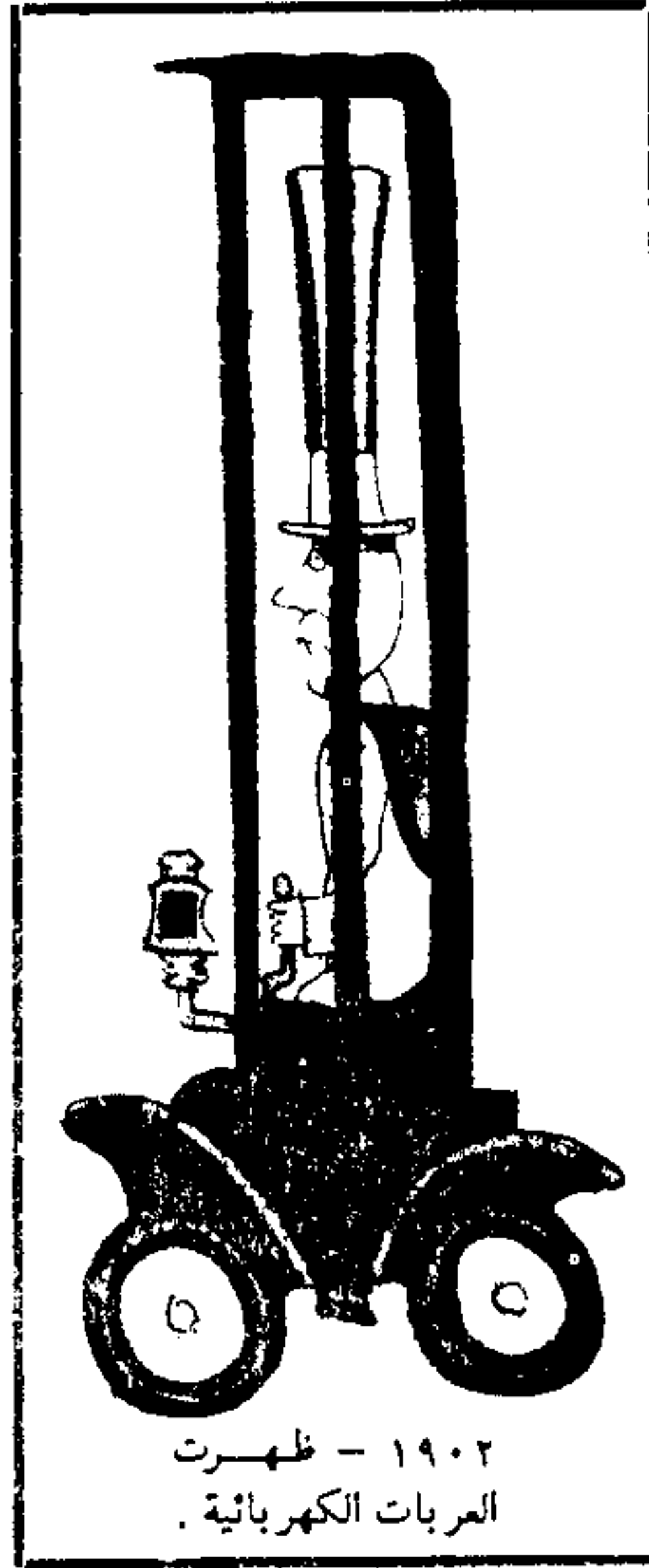

١٩٠٢ - ظهرت
العربات الكهربائية .



س : منذ قيام اسرائيل في عام ١٩٤٨ والمؤرخ البريطاني الشهير ارنولد توينبي يؤكد في محاضراته وتصريحاته استحالة بقاء اسرائيل كدولة وسط العالم العربي .. فمن هو هذا الرجل البعيد النظر ؟

ج : ولد ارنولد توينبي في لندن في يوم ١٤ ابريل من عام ١٨٨٩ ، وتلقى علومه في كلية باليول Balliol بجامعة اكسفورد حيث تخصص في دراسة التاريخ ، ثم ما لبث ان عمل استاذا بها ... ومنذ عام ١٩١٢ حتى عام ١٩٢٥ ، ظل توينبي يدرس التاريخ الدولي والتاريخ البيزنطي ، والتاريخ الحديث ، والادب ، واللغة اليونانية . وعين استاذا في جامعة لندن ، ثم مد يرا للدراسات بالمعهد الملكي للشؤون الدولية . ومن اهم اعماله كتابه المعروف دراسة في التاريخ Study of History الذي كتبه خلال فترة تزيد على العشرين عاما من سنة ١٩٢٤ حتى عام ١٩٥٤ ، وهو يقع في عشرة اجزاء . وقد اجمع النقاد على ان كتابه هذا يعتبر مساهمة قيمة في تصوير تاريخ الحضارة .

يتميز توينبي في كتاباته بعين فاحصة مدققة ، ومعرفة واسعة اكتسبها بفضل قراءاته التي تبدأ عادة في المساء وتستمر حتى الصباح .
اما النظرية التي اعتمد عليها دائما في كل كتبه ومؤلفاته فهي ان الحضارات تنمو وتزدهر بفضل الاستجابة بنجاح الى التحديات التي تواجه تلك الحضارات ، تحت زعامة خلافة . على ان هذه الحضارات لا تلبث ان تنهار اذا فشل الزعماء في مواجهة هذه التحديات بصورة تتسم بالخلق والابداع لا بالمحاكاة والتقليد .

ولكن توينبي لا يرى ان موت الحضارات امر لا مفر منه ، فهو يعتقد انها قد تستمر وقد لا تستمر في الاستجابة للتحديات المتلاحقة . وهو يعارض في الوقت نفسه نظرية كارل ماركس القائلة بأن القوى الاقتصادية هي التي تشكل التاريخ ، اذ يرى توينبي ان القوى الروحية اشد تأثيرا على التاريخ من القوى الاقتصادية .

وقد وضع توينبي كثيرا من المؤلفات التاريخية الاخرى ومن اشهرها الحضارة تحت الاختبار Civilization on trial والشرق والغرب East & West ، وهي خلاصة دراسات قام بها في رحلة حول العالم ، وتاريخ حضارة The History of civilization ثم ما صدر له في عام ١٩٥٩ كتاب هام بعنوان The West & The Arabs الغرب والعرب وهو يؤكد في هذا الكتاب ايمانه باستحالة بقاء اسرائيل . ■



س : في ٦ اكتوبر - تشرين الاول - ١٩٧٣ حلفت القوات العربية انتصاراً كبيراً بعبور قناة السويس وتحطيم خط بارليف الذي كانت اسرائيل توهم نفسها بانه تحصين منيع لا يغال .. وبدا العمل بتنظيف قناة السويس لتعود شريانا حيويًا في المواصلات البحرية العالمية .. فهل يوجد في العالم قنوات هامة غير قناة السويس وقناة بناما ؟ ..

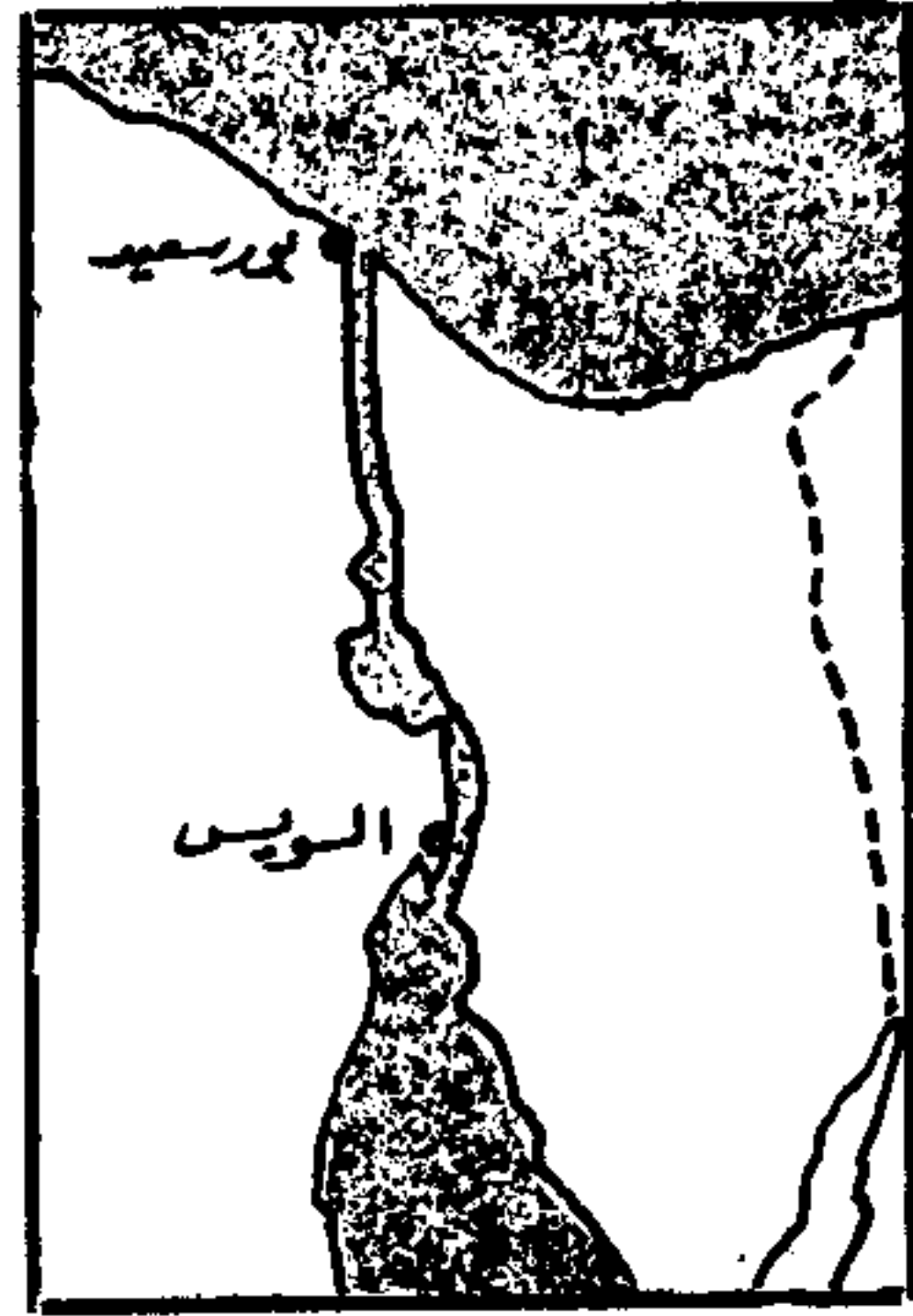

قناة السويس

ج : القنوات البحرية الهامة في العالم كثيرة .. وأبرزها حسب التسلسل في الطول هي :

- قناة ستالين : تصل بحر البلطيق ببحر بارنتز - ١٤١ ميل
 - قناة السويس : تصل البحر الأبيض بالبحر الأحمر - ١٠٠,٦ ميل
 - قناة لينين : تصل البحر الأسود ببحر قزوين - ٦٢,٢ ميل
 - قناة كيل : تصل بحر الشمال ببحر البلطيق - ٦٠,٩ ميل
 - قناة هوستون : تصل مدينة هوستون بالبحر - ٥٦,٧ ميل
 - قناة بناما : تصل المحيط الاطلسي بالهادى - ٥٠,٧١ ميل
- وتجدر الإشارة الى ان من القنوات ما هو داخلي يصل بين نهريين او بحرين كقناة لينين التي ذكرنا فوق هذا الكلام . وقد يضيف المرء الى ذلك ذكر شبكة القنوات الروسية العظيمة التي تبدأ بمدينة لننجراد وتنتهي في استراخان ، مارة بنهر الفولجا وبيعض البحيرات قبله . ويبلغ طول هذه الشبكة ١٨٥٠ ميلا . وغير خاف ان اهمية هذه القنوات انما هي في تسهيل الملاحة . ■

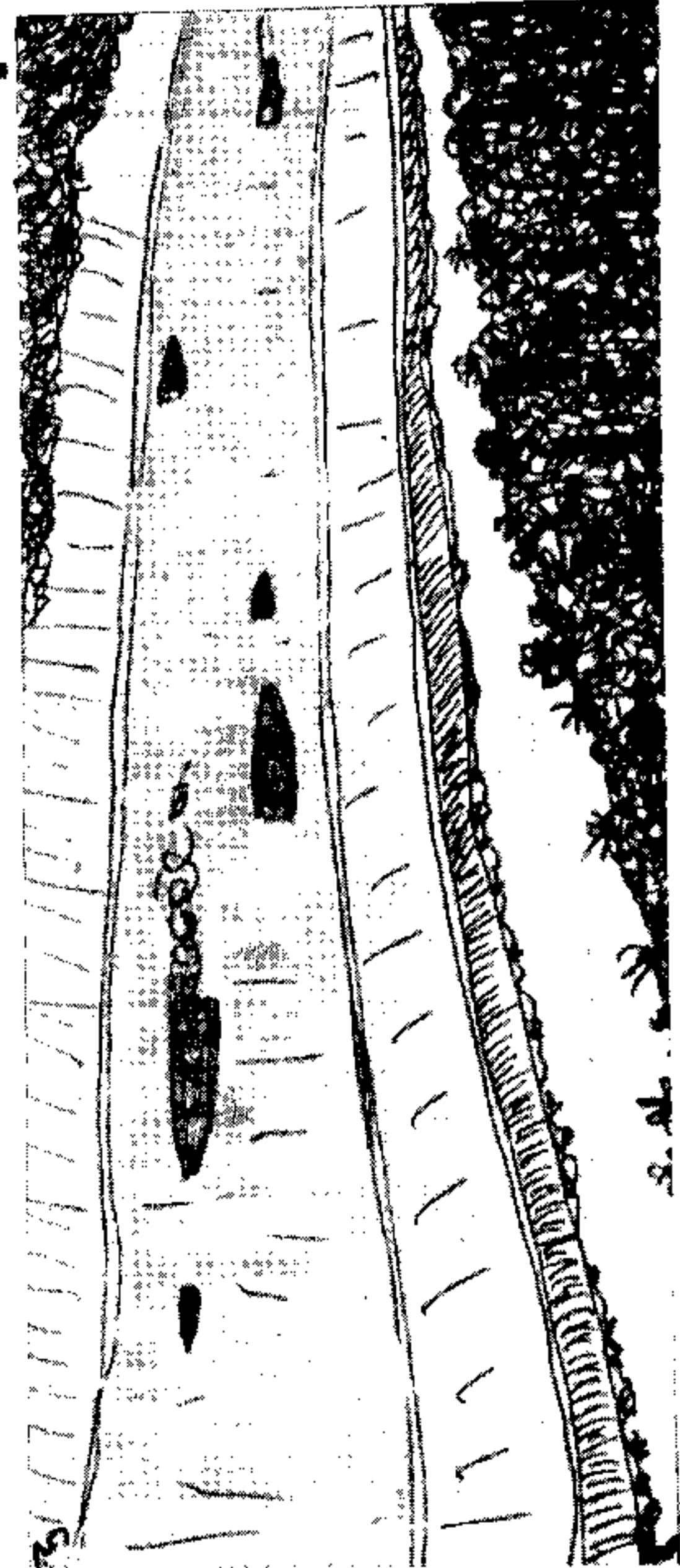

نوابغ قبل الاربعين

- أسامة بن زيد عقد له لواء الفتح وهو يافع .
- نيوتن اكتشف بعض أهم اكتشافاته وهو لم يبلغ الخامسة والعشرين
- الشاعر كيتس مات في الخامسة والعشرين .
- الشاعر شللي قضى نحبه في التاسعة والعشرين ،
- لوثر عد مصلا دينيا في الخامسة والعشرين .
- فيكتور هوجر نف مأساة وحاز ثلاث جوائز وهو دون العشرين .
- جوته انشأ تمثيليات في الثانية عشرة .



س : ما هو حق الفيتو ؟ وما هي الدول التي تتمتع به في مجلس الأمن ؟ وما سبب إعطائها هذا الامتياز دون الدول الأخرى ؟

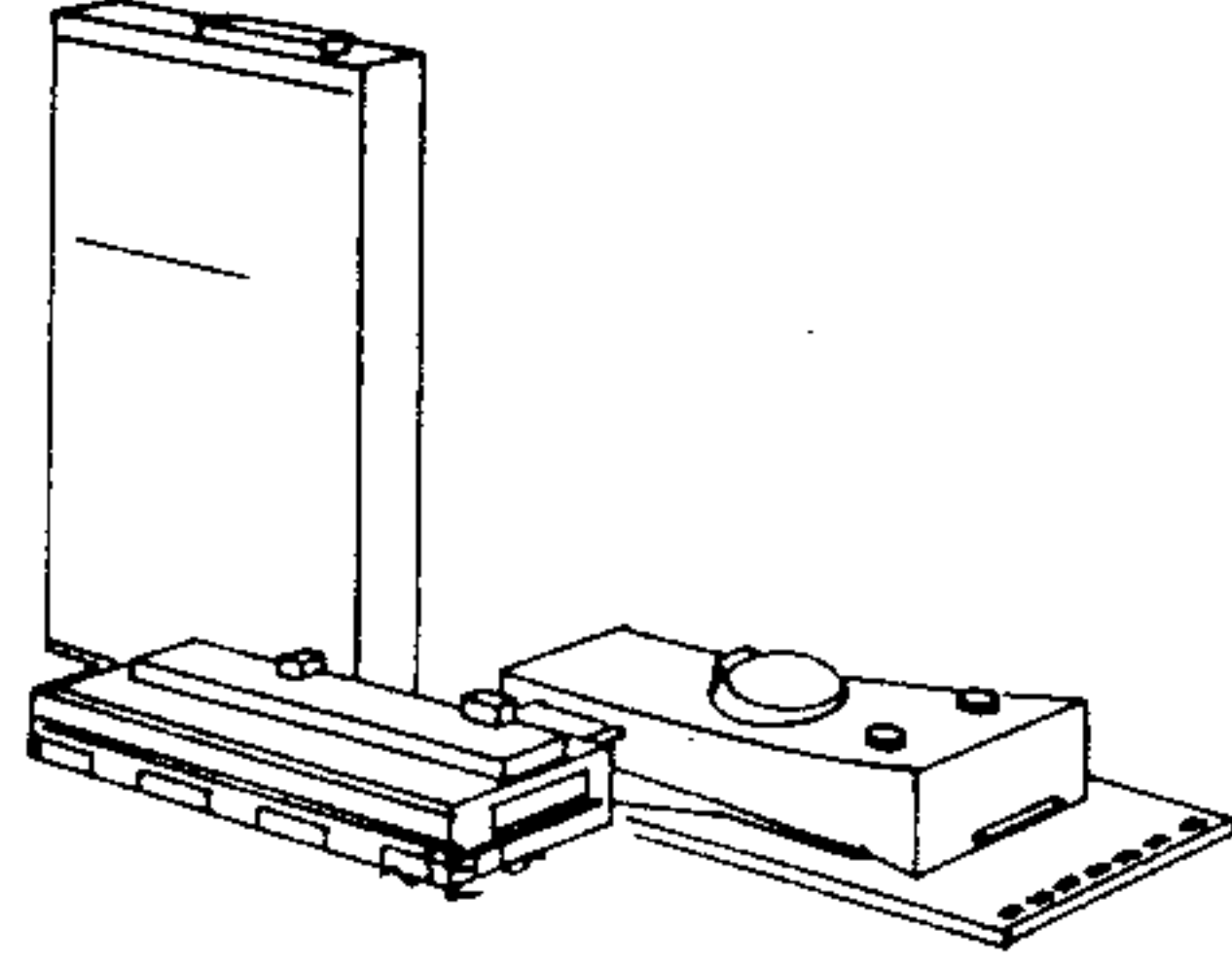

ج : الدول الخمس الكبرى أو التي اتفق على تسميتها بالكبرى ، هي وحدها التي تتمتع بحق استخدام الفيتو أو الاعتراض . وهذه الدول هي : أمريكا والاتحاد السوفييتي وبريطانيا وفرنسا والصين . وتستخدم هذه الدول الفيتو في مجلس الأمن التابع للأمم المتحدة . ومندوبيها في المجلس أعضاء دائمون بينما يوجد ستة أعضاء آخرون يتم انتخابهم كل عامين . وتعرض على المجلس مشروعات القرارات الخاصة بتسوية المنازعات الدولية ، وإقرار السلام في أي منطقة قد تتعرض للعدوان من الخارج ، ومن سلطة المجلس اتخاذ أي إجراء يراه ضروريا لوقف العدوان ، بما في ذلك استخدام القوة العسكرية . ويتم الموافقة على مشروع القرار بأغلبية سبعة أصوات ، بشرط ألا تستخدم إحدى الدول الخمس الكبرى حق الفيتو أو الاعتراض ، وهو إجراء من شأنه أن يعطل مشروع القرار المعروض على المجلس ، وفي هذه الحالة يعرض المشروع على الجمعية العامة التي تضم مندوبي جميع الدول الأعضاء ، فإذا حصل على موافقة ثلثي عدد الأصوات أصبح المشروع قرارا .

أما سبب منح الدول الكبرى وحدها حق الفيتو دون الصغرى ، فذلك لأنها الدول التي عليها يتوقف الحرب والسلام في العالم . ■



هيئة الأمم المتحدة في رأي ساخط

* في مؤتمر سياسي عقد في روما، جرت المناقشات حول المهام التي تضطلع بها هيئة الأمم فقال أحد الساخطين على الهيئة:

- إنها مهمة خطيرة تلك التي تضطلع بها هيئة الأمم، ولا سيما في حالة نشوب نزاع بين دولتين من الدول الأعضاء فيها، فهي تسعى لإزالة هذا الخلاف إن كان بين دولتين صغيرتين، فإذا كان بين دولة كبرى وأخرى صغيرة فإن الهيئة تسعى لإزالة الدولة الصغيرة! أما إن نشب خلاف بين دولتين كبيرتين، فإن الهيئة نفسها تصبح في خطر، إذ يتجه التفكير إلى إزالتها هي!

نوابغ عاشوا حتى الشيخوخة

- هوميروس نظم الأوديسة في آخر عمره بعد أن شاخ .
- ولزوميات المعري بنت شيخوخة مهدمة .
- ودانيال ديفو كتب قصة روبنسون كروزو وهو في الستين .
- وأفلاطون كتب روائع كتبه قبل موته بقليل وهو في الحادية والثمانين .
- والجاحظ والشدياق ألفا كتبا وهما في التسعين .
- وبرنارد شو نيف على التسعين وظل يكتب بنشاط .

س : نسمع بالبيت الحرام ونسمع كذلك بالمسجد الحرام ، وكثيراً ما حِيلَ اليَنا أن هذين الصرحين هما شيء واحد .. فهل هما كذلك ؟

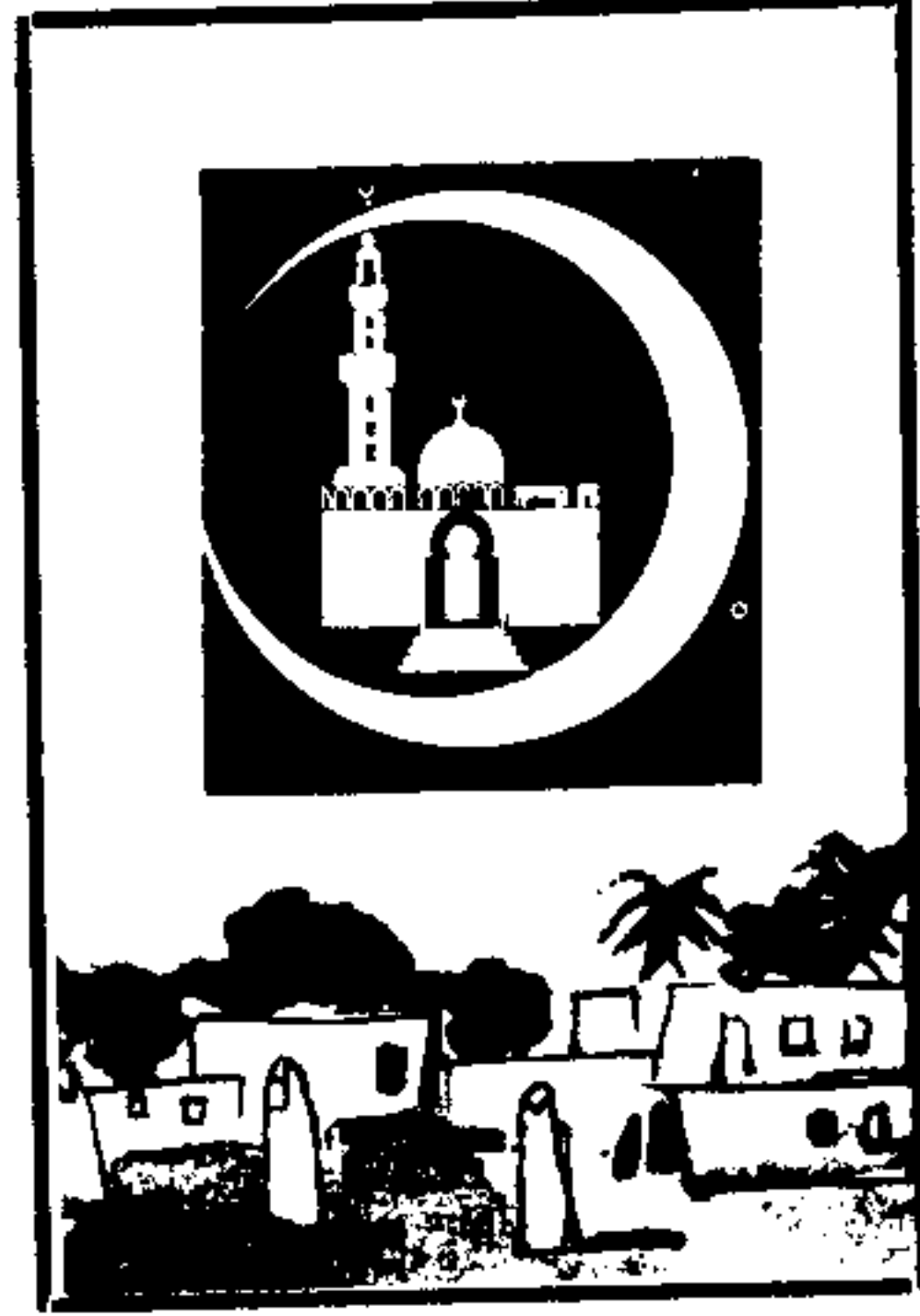

ج - البيت الحرام ، هو الكعبة نفسها ، قال الله تعالى: « جعل الله الكعبةَ البيتَ الحرامَ قياماً للناس » .

والمسجد الحرام هو الفناء الذي حولها .
« سبحان الذي أسرى بعبده ليلاً من المسجد الحرام الى المسجد الاقصى الذي باركنا حوله » .

الا ان فناء الكعبة ، وهو المسجد الحرام لم يكن ما حوله مبنيًا ، ويقول ياقوت في معجم البلدان ان اول من بناه عمر بن الخطاب رضي الله عنه ، ولم يكن له جدار يحيط به . وذاك ان الناس ضيقوا على الكعبة والصقوا دورهم بها ، فقال عمر : ان الكعبة بيتُ الله . ولا بد للبيت من فناء ، وانكم دخلتم عليها ولم تدخل عليكم . فاشترى تلك الدور وهدمها وزادها فيه ، وهدم على قوم من جيران المسجد أبوا ان يبيعوا ، ووضع لهم الاثمان حتى اخذوها بعد . واتخذ للمسجد جدارا دون القامة . فكانت المصابيح توضع عليه .

ثم كان عثمان ، فاشترى دوراً آخر ، وأغلى في ثمنها ، وأخذ منازل اقوام أبوا ان يبيعوها ، ووضع لهم الاثمان ، فضجوا عليه عند البيت ، فقال : انما جرأكم عليّ حلمي عنكم ، وليني لكم ، لقد فعل بكم عمر مثل هذا فأقررتهم ورضيتهم .

ثم أمر بهم الى الحبس حتى كلمه فيهم عبدالله بن خالد بن اسيد بن ابي العيص ، فخلى سبيلهم .

وواضح ان الاسبق منهما هو الكعبة بيت الله الحرام وينص القران : « انّ اول بيت وضع للناس للذي ببكة مباركاً وهدياً للعالمين » وبكة هي مكة . وواضح من هذا ان الكعبة لم يسبقها بيت من بيوت الله . وقدم الكعبة غير معروف حتى لقد قيل ان اول ما خلق الله في الارض مكان الكعبة .

والمهم ان الله سبحانه وتعالى اطلع نبيه ابراهيم عليه السلام على مكانه ، فحفر قواعده ، وبناه بمساعدة ابنه اسماعيل عليه السلام .

وفي القران « واذ بآبائنا لابراهيم مكان البيت ان لا تشرك بي شيئاً .. »
وفي القران ايضاً : « واذ يرفع ابراهيم القواعد من البيت واسماعيل ربنا تقبل منا انك انت السميع العليم » . ■

راجع صفحة ٦٤٢ و ٤١٤





س : في اية منطقة من العالم ، وعلى اية سعة ، تحدث يوميا اوسع ظاهرة مد وجزر ؟

ج : في خليج " فندي " بأمريكا الشمالية تصل سعة النبتة المدية - أي الفرق بين مستويي المد والجزر - الى ما يقرب من ثلاثة عشر الى سبعة عشر مترا . وهذا من اكبر الأرقام المدية في العالم . والمد والجزر ظاهرة طبيعية تحدث في البحار والمحيطات بسبب جذب الاجرام السماوية ، خصوصا القمر والشمس لانهما على الترتيب اقرب الاجرام واكبرها بالنسبة للارض . كما ان المياه قابلة للحركة الرأسية والافقية معا .

والمد يتكون من عمليات جزئية تنتمي كل عملية منها الى موضع الارض بالنسبة لكل من القمر والشمس ، ومن ثم اختلاف المكان بالبعد او بالقرب من القمر .

وعلى الرغم من ان كتلة الشمس ، تبلغ نحو ٢٧ مليون مرة قدر كتلة القمر ، الا ان جذب هذا الاخير لمواد الارض يكاد يصل الى ضعف جذب الشمس ، وذلك بسبب القرب النسبي للقمر .

وعندما تجتمع قوى جذب الشمس والقمر معا ، بأن تكون الشمس والقمر والارض على استقامة واحدة ، يعمل الجرم السماويان على رفع الماء عاليا ، فيندفع الى الشواطىء . اما اذا رسم الثلاثة مثلثا قائم الزاوية فان الحركة الرأسية للمياه تكون اقل ما يمكن . ولما كانت الارض تدور حول محورها مرة كل اربع وعشرين ساعة ، فاننا نجد انه خلال اربع وعشرين ساعة يمكن ان تمر الحالات الاربع تباعا ، ويكون الزمن بين المد العالي والمد المنخفض الذي يليه نحو ست ساعات .

كما ان لكل كتلة مائية مدة نبذبة خاصة بها ، وتتوقف على عناصر عديدة منها العمق والاتساع واتجاه الشاطئ الخ ... كما ان البحر بطبيعة تكوينه يمكن ان ينقسم الى عدد من الاحواض الطبيعية التي يكون لكل حوض منها قدر معين من النبذبة . وما اضطرابات المد والجزر الا نبذبات في تلك الاحواض تثيرها قوى التجاذب مع كل من القمر والشمس . وتحصل تلك النبذبات كحركات توافقية لها ازمة معينة . ففي البطن تصل النبذبة الى اكبر قدر ممكن ، اما في العقدة فتكون النبذبة صغيرة . ومعنى ذلك انه على الشاطئ الواحد قد يقع ثغر بالقرب من عقدة فيكون المد صغيرا لا يتعدى عشرات السنتيمترات ، بينما الى شمال تلك الثغر او في جنوبيه قد يتواجد ثغر آخر بالقرب من بطن النبذبة ، حيث يصل المد الى الذروة . وفي خليج " فندي " بأمريكا الشمالية تصل سعة النبذبة المدية الى ما يقرب من ثلاثة عشر الى سبعة عشر مترا . ويعتبر هذا الرقم من اكبر الأرقام المدية في العالم ، ان لم يكن اكبرها على الاطلاق . ■



س : ما هي عاصمة اماره (أبو ظبي) السابقة ؟

ج : ليوا ... والشيخ شخبوط بن ذياب (مؤسس اماره أبو ظبي) وأول حكام آل نهيان هو الذي نقل العاصمة من ليوا الى مدينة (أبو ظبي) في جزيرة (أبو ظبي) في اواخر القرن الثامن عشر حوالي سنة ١٧٩٣ م .

تبلغ مساحة اماره (أبو ظبي) ٢٦.٠٠٠ ميل مربع ، وتتكون من ٢٠٠ جزيرة تنتشر على ساحل طوله حوالي ٣٥٠ ميلاً وأهم تلك الجزر جزيرة (أبو ظبي) عاصمة دولة الامارات العربية المتحدة . وتضم جميع الوزارات الاتحادية وفيها مقر رئيس الدولة والبعثات الاجنبية ، وجزيرة داس وهي احدى المراكز الرئيسية لبار النفط . وجزيرة دلمة التي اشتهرت في الماضي بأنها مركز لصيد اللؤلؤ لتوفر مياه الشرب فيها . وجزيرة صير بني ياس أكبر الجزر وتستخدم كميناء لتصدير النفط الخام المستخرج من حقول شركة نفط (أبو ظبي) . وجزيرة أم النار وفيها مشروع مصفاة النفط الجديدة ، وجزيرة السعديات وفيها محطة الابحاث الزراعية .

ومن أهم مدن الامارة الى جانب العاصمة (أبو ظبي) ، مدينة العين في المنطقة الشرقية وتمتاز بمناخها المعتدل ويكونها مركزاً زراعياً هاماً ، وتقع الى جانبها منطقة البريمي الواقعة قرب سلسلة جبال تغذيها بالمياه الصالحة للشرب ، ثم هناك منطقة الظفرة التي تضم أكثر من ستين قرية ويطلق عليها اسم ليوا ومنطقة طريف .

وتعتبر اماره (أبو ظبي) المركز الرئيسي لانتاج النفط في دولة الامارات العربية المتحدة حيث بلغ الانتاج اليومي حوالي مليون وستماية الف برميل وتشهد الامارة نشاطاً هائلاً يشمل جميع مظاهر الحياة فيها من تجارة وصناعة وعمران وخدمات اجتماعية مختلفة .

ويبلغ عدد سكان اماره (أبو ظبي) بموجب التعداد العام الذي اجري في مطلع ١٩٧٦ ، ٢٣٥٦٦٢ نسمة .

السودد

● قال عبد الملك بن مروان لابن منطاع العنزى : « اخبرنى عن مالك بن مسمع (وكان احد رؤساء قومه) فقال له : « لو غضب مالك لغضب معه مائة الف لا يسالونه فى اى شئ غضب » فقال عبد الملك : « هذا والله السودد » .

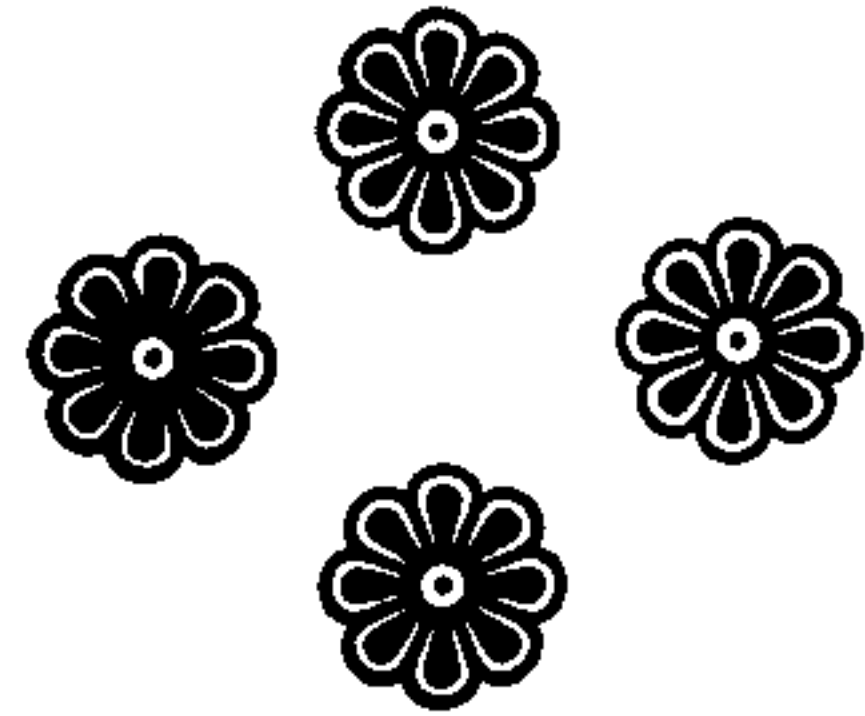

مكارم الاخلاق

● قال احد الاعراب : « قدم علينا فلان - وسماه - ولا مال معه ، فافغانا ، فقيل له : « وكيف ذلك يا اخا العرب ؟ قال : « علمنا مكارم الاخلاق فعاد غنيا على فقيرنا فغنيا كلنا » .

أكبر لؤلؤة طبيعية فى العالم ..

ونصف البوصة .. ووزنها ٤ أرطال وأوقية واحدة . وقد وجدت هذه اللؤلؤة فى الفلبين فى ٧ مايو عام ١٩٣٤ . وقدر ثمنها فى عام ١٩٣٩ بحوالى ٣ ملايين ونصف مليون دولار وهى الآن تساوى ما يزيد على ١٥ مليون دولار .

ان أكبر لؤلؤة طبيعية فى العالم واسمها لؤلؤة (لاو - تسي) يمتلكها شخص يدعى (كوب) فى ولاية كاليفورنيا بالولايات المتحدة يبلغ ارتفاع هذه اللؤلؤة ٩ بوصات ونصف البوصة .. وقطرها ٥ بوصات

س : امارة الفجيرة ، احدى الامارات السبع التي تتكون منها دولة الامارات العربية المتحدة . . . ما هي اهم المعادن المكتشفة فيها . . ؟

هل تعلم ؟



ان وزن الكرة الأرضية بالطن = ٦ والى يمينها ٢١ صفرا . . فهل تستطيع قراءة هذا الرقم ؟



وان الأوراق هي التي تصنع الغذاء للشجر ، انها تصنعه من الماء والهواء والشمس ؟



وان للنحلة لسانا طويلا تعلق به عصارة الزهور التي تتحول في بطنها الى عسل ؟

ج : تبلغ مساحة امارة الفجيرة حوالي ٤٥٠ ميلا مربعا وتمتاز أراضيها بخصبها ولهذا نجد فيها بعض اشجار الفاكهة وكذلك الخضار وتضم الامارة اكثر من ٤٠ مدينة وقرية اكبرها مدينة الفجيرة تجاورها الغرفة وهي المنفذ الساحلي للفجيرة ، وهناك قرى مسافي ، تنبه ، سكمم ، قدقع ، مريخ ، وديا . ويبلغ عدد سكان الفجيرة ٢٦٤٩٨ نسمة . بالامارة مجموعة من اخصب المناطق الزراعية ، فعلى الساحل حيث امتداد سهل الباطنية الزراعي تجود زراعة الفواكه والخضروات والماتجو والجح والليمون . وهناك واحات داخلية مثل البتنه ومسا في وسيجي حيث المياه العذبة مستمرة طوال العام وتكثر فيها اشجار النخيل والماتجو والليمون .

ويربط مدن وقرى الساحل طريق يمتد من مدينة الفجيرة ثم يتجه شمالا حتى خور فكان . وقد تم بالفعل البدء في رصف طريق يبدأ من خور فكان حتى دبا . وهناك أيضا طريق يخرج من الفجيرة ويتجه جنوبا حتى يصل الى اقصى نقطة لدولة الامارات وهي خط الملاحه على الحدود مع سلطنة عمان . وسوف يتم شق طريق حديث من دبا ويتجه الى الداخل حتى منطقة المسافي ليلتقي بالطريق الحديث الذي انتهى العمل فيه ويربط الفجيرة بالذيد .

وقد اثبتت الدراسات التي اعدتها وزارة البترول والثروة المعدنية عن وجود معادن هامة كالنحاس والحديد والنيكل ، وقد اكتشف النحاس في أماكن عديدة وخامات الحديد موجودة في الجبال القريبة من منطقة القرية وعلى امتدادها . وهناك خامات الاسبستوس في منطقة وادي هام .

راجع صفحة ٢١٩

الثلاث والثلاث كثير

● عن سعد بن ابي وقاص قال : مرضت عام الفتح مرضا اشرفت فيه على الموت ، فاتانى رسول الله صلى الله عليه وسلم يعودنى ، فقلت : « يا رسول الله : ان لى مالا كثيرا، وليس يرثنى الابنة ، أفأوصى بمالى كله ؟ » قال : « لا » قلت : « فثلثى مالى ؟ » قال : « لا » قلت : « فالشطر » أى النصف . قال : « لا » ، قلت : « فالثلث » قال : « الثلث ، والثلث كثير ، انك ان تذر ورثتك اغنياء خير من ان تذرهم عالة يتكففون الناس ، وانك لن تنفق نفقة تبتغى بها وجه الله الا اجرت عليها، حتى اللقمة ترفعها الى فى امراتك » .

س : ما هي قصة الدكتور جكل والمستر هايد ؟ وهل هي قصة واقعية ام خيالية ؟



ج : الدكتور جكل والمستر هايد قصة خيالية ظهرت في أواخر القرن الماضي . وكاتبها هو روبرت لويس ستيفنسون (١٨٥٠ - ١٨٩٤) القصصي الاسكتلندي الذي كتب ، فيما كتب ، قصة (جزيرة الكنز) وهي لا تقل شهرة عن قصة الدكتور جكل ، في الاوساط المدرسية على الأقل . وينكر عن هذا الكاتب ، الذي طالما أمتع قراءه بقصصه ، انه لم يجد متعة تنكر في حياته . فقد حرم نعمة الاستقرار . سواء في حياته العائلية او في مكان اقامته ، كما حرم نعمة العافية ، وقد عانى من مرض الس في سنواته الاخيرة . والغريب ان هذه الظروف القاسية التي أحاطت بحياة هذا الكاتب ، لم تنعكس ، بصورة مباشرة على الأقل ، على قصة الدكتور جكل والمستر هايد .

وتتلخص هذه القصة المثيرة في ان الدكتور جكل ، الطبيب العالم ، الطيب القلب ، المرهف الحس ، ينجح في تركيب مستحضر عجيب خطير ، كفيل بتحويل المرء الذي يتناوله من انسان ينعم بالصفات الحميدة ، والخلق القويم ، الى مجرم او شيطان رجيم .

وهذا بالضبط هو ما حدث للدكتور جكل نفسه ، حينما تناول مركبه الخبيث . فقد تعرضت نفسيته لمثل التغيير والتشويه الذي طرأ على جسمه ووجهه ، كلما تناول الجرعة الكافية من مستحضره ، فوقع تحت تأثيره .

ولعلنا في غنى عن تفاصيل الاذى والضرر الذي أحدثه الدكتور جكل ، او بالأحرى المستر هايد . وتكفي الاشارة الى أنه ارتكب جريمة القتل آخر الامر . الا أنه لم يسجن ولم يعدم . فقد أقدم على الانتحار في اللحظة التي كاد رجال الشرطة فيها ان يلقوا القبض عليه .

ولا يخفى ان قصة الدكتور جكل هذه قصة خيالية . ولعلها من القصص التي يضرب بها المثل على جموح الخيال الذي اتصف به القصاصون الرومانسيون ، ومنهم ستيفنسون ، وقد كثروا في أوروبا في القرن الماضي . على ان طابع الخيال الذي ذكرنا لا يتنافى والحقائق الواقعة التي تنطوي عليها قصة الدكتور جكل والمستر هايد . من تلك الحقائق ان الشرور التي طالما عانت منها الانسانية لا تعزى الى البيئة او الظروف الخارجية ، وما الى ذلك ، وإنما الى نفس الانسان بالذات . فهي النفس الامارة بالسوء دوما وهي التي كانت وما زالت ، على حد قولهم ، ساحة حرب وصراع بين الخير والشر . ■

لويد جورج (السادس) !

★ كان لويد جورج رئيس وزراء بريطانيا ينتزده في أرجاء الريف في سيارته ذات مساء . فنجد ما في السيارة من بنزين وتعدرت عليه العودة الى لندن ، فرأى ان يبحث عن مكان يبيت فيه ليلته هذه فوجد مبنى كبيرا حسه قصرًا ، فذهب اليه وضرب جرس الباب فخرج اليه أحد الخدم يسأله ما يريد .

قال لويد جورج : اريد ان ابيت هنا الليلة لان بنزين سيارتي نفذ .

قال الخادم : ليس هذا بفندق ولا بيت ، بل مستشفى للمجانين .

قال لويد : وليكن . اريد ان ابيت هذه الليلة . وأحب ان أعرفك بنفسي . فانا لويد جورج رئيس الوزراء السابق .

فقال الخادم ضاحكا : اذن تفضل فان لدينا خمسة يدعى كل منهم انه لويد جورج . فلتكن انت لويد جورج

السادس !!

سفن بخارية -

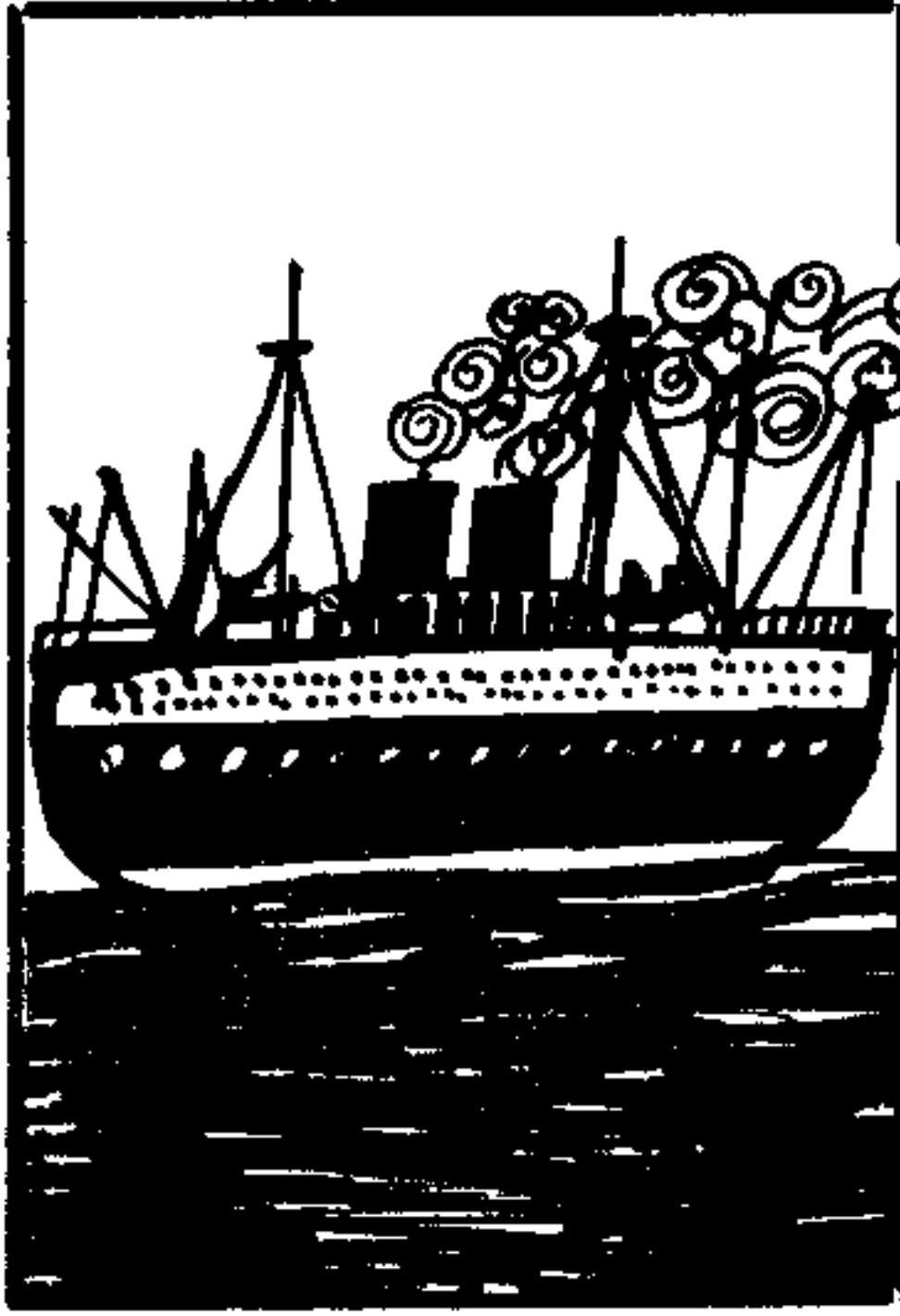

س : اكثر السفن في ايامنا إنما تسير بقوة محركات انفجارية ضخمة .. وقبل ذلك كانت تسير بقوة المحركات البخارية ... فمتى تحولت الملاحة من السفن الشراعية الى السفن البخارية ؟

ج : في نهاية القرن الثامن عشر ادخل جيمس وات James watt ، تحسينات كثيرة على الآلة البخارية . وبعد هذه التحسينات بدأ استعمال البخار كقوة محرك للسفن .

وكانت اول سفينة تزود بالآلة بخارية هي تلك السفينة التي قام ببنائها وليم سيمينجتون Symington في اسكتلندا عام ١٨٠٢ وهي سفينة صغيرة اسمها شارلوت دانداس Dundas ، وكان الغرض من بناء هذه السفينة هو استعمالها في قطر قوارب الشحن الكبيرة عبر قناة فورت كلايد . وفي اسكتلندا قام هنري بل H.Bell ، ببناء سفينة بخارية اسمها كوميت ، وذلك في عام ١٨١٢ .

وبعد ذلك بدأت السفن البخارية تعمل على نهر التيمز وعلى السواحل الجنوبية الشرقية لبريطانيا ، وعلى نهر الهدسون والميسيسيبي في امريكا . وبدأ التفكير في أن تقوم السفن البخارية بعبور الاطلنطي وكانت اول سفينة عبرت هذا المحيط هي السفينة الامريكية سافانا Savannah ، في عام ١٨١٩ وقطعت الرحلة في ٢٧ يوما . وقد استعملت الآلة البخارية لمدة ٨٠ ساعة فقط ثم نفذ مخزونها من الفحم واضطرت الى استعمال الاشرعة لاتمام بقية الرحلة .

ولعل اول سفينة تعبر المحيط الاطلنطي مستعملة البخار دون الشراع هي السفينة الهولندية المسماة كوراكاو Curacao ، والتي بدأت تسير بانتظام في عام ١٨٢٧ بين روتردام وجزر الهند الغربية . وفي عام ١٨٢٨ وصلت الى نيويورك سفينة بخارية حمولتها ٧٠٠ طن وتسمى سيروس « Sirius » بعد ان عبرت الاطلنطي في ١٨ يوما . وفي نفس اليوم وبعد ساعات فقط من وصول سيروس وصلت الى نيويورك سفينة اخرى قادمة من بريستول في انجلترا ، وكانت هذه السفينة واسمها جريت ويسترن Great western قد نجحت في عبور الاطلنطي في ١٥ يوما فقط !

واستمر ادخال التحسينات على السفن البخارية حتى اصبحنا الان نرى عابرات الاطلنطي الضخمة تقوم بالرحلة في اسبوع واحد على الاكثر . وهي مزودة بكل وسائل الترف والراحة .

ويمكن اجمالا ان يقال ان القرن التاسع عشر هو قرن السفن البخارية . ■

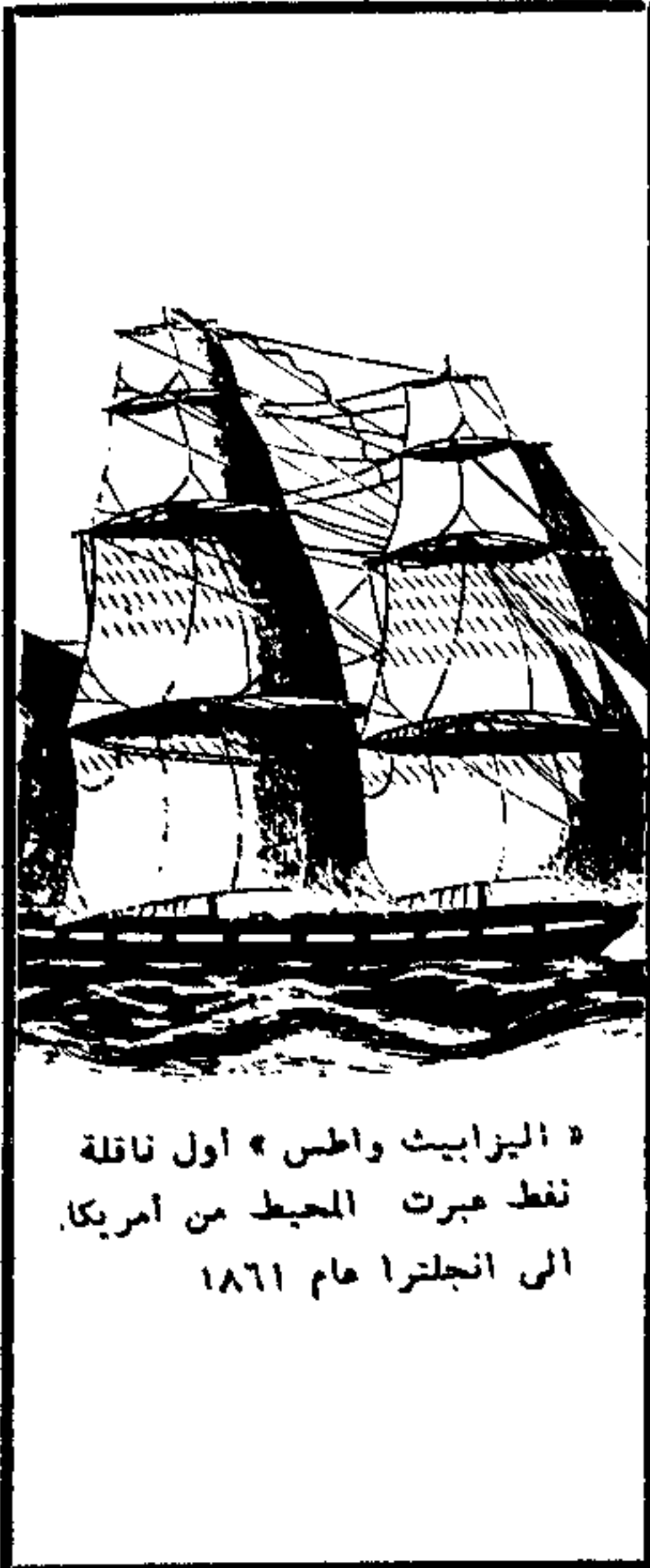

« اليزابيث وايس » اول ناقلة
نقط عبرت المحيط من امريكا
الى انجلترا عام ١٨٦١

تمثال الحرية

س : نفرا كثيرا عن تمثال الحرية في امريكا .. فمتى اقيم هذا التمثال ؟ ومن الذي اقامه .. ولماذا ؟

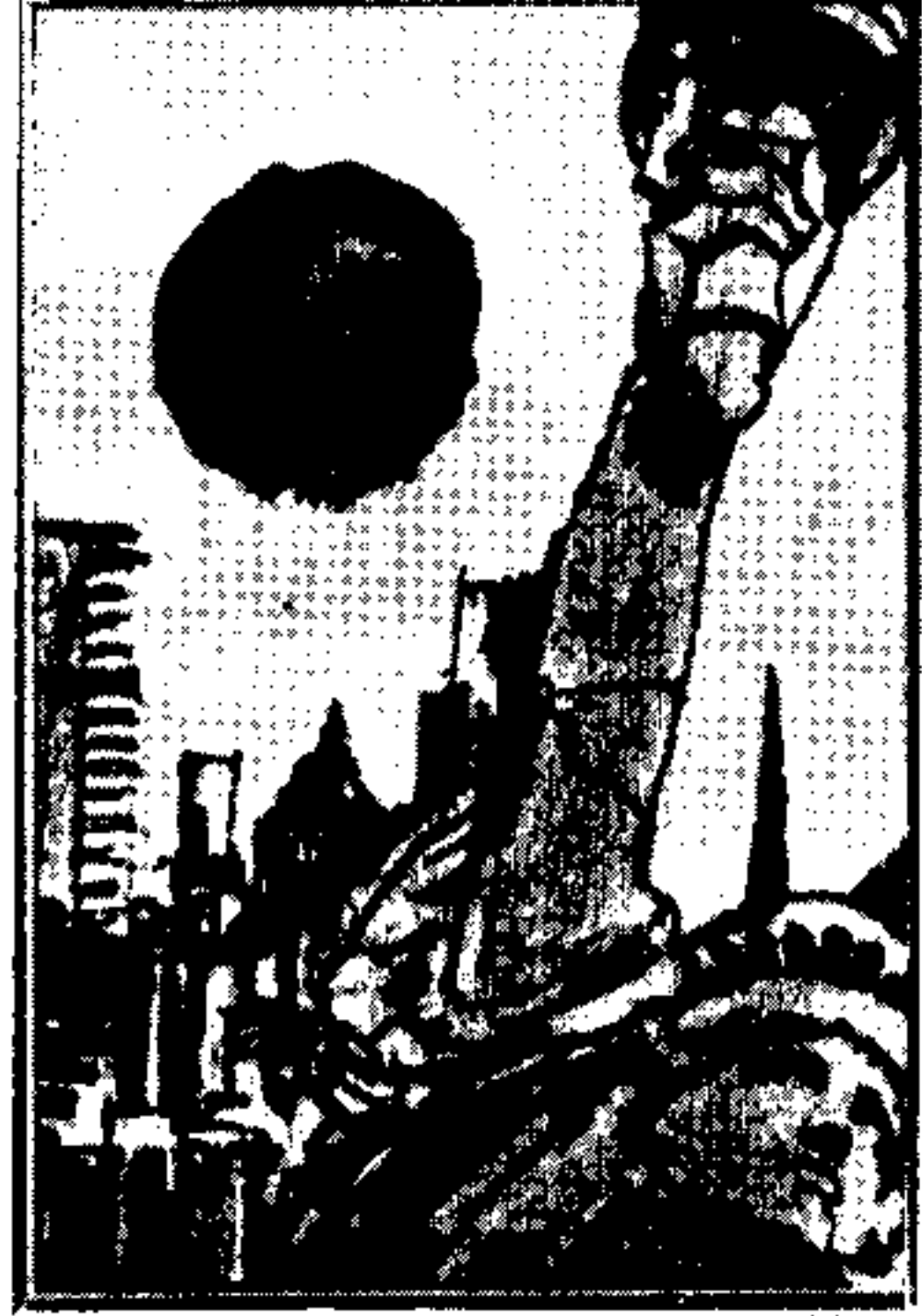

ج : بدأت فكرة اقامة تمثال الحرية في فرنسا ليكون نصبا تنكاريًا لمولد الولايات المتحدة ورمزا للصداقة التي تربط بين شعبي فرنسا وامريكا . ولقد تبرع الشعب الفرنسي بمبلغ ٢٥٠ الف دولار ، وهي تكاليف جسم التمثال نفسه ، اما تكاليف قاعدة التمثال المصنوعة من الجرانيت والاسمنت المسلح وتبلغ ٣٥٠ الف دولار فقد جمعت من تبرعات الشعب الامريكى .

وقد اختار الممثل الفرنسي فرديريك اوجست بارثولدي Bartholdei والذي عهد اليه باقامة التمثال ، جزيرة بيدلو Pedloe ، والتي تبلغ مساحتها حوالي ١٢ فدانا ، وتقع في مدخل ميناء نيويورك لتكون موقعا لتمثال الحرية . وقد غير اسم الجزيرة لتصبح « جزيرة الحرية » في عام ١٩٦٠ . وقد تم تشييد التمثال في ٢٨ اكتوبر ١٨٨٦ . واصبح التمثال رمزا وطنيا في عام ١٩٢٧ .

ويبلغ ارتفاع التمثال فقط ، والذي يمثل امرأة ترفع مشعلا بيدها اليمنى ١٥١ قدما ، بينما يبلغ ارتفاعه مع قاعدته ٣٠٥,٥ اقدام . وقد غطي التمثال برقائق من النحاس . وعند رأس التمثال توجد قاعة يصعد اليها الزائرون لينظروا من داخل التمثال ومن خلال تاجه الى المناظر المحيطة به من ارتفاع ٢٦٠ قدما فوق سطح البحر . ■



سافر الزوجان بالقطار ، وكانت الزوجة خرساء ، فحدث تصادم ذعرت له الزوجة اشد الذعر ، فانحلت عقدة لسانها ، وشفيت من الخرس . وفي اليوم التالي رفع الزوج قضية على هيئة السكك الحديدية يطالبها بتعويض !!

لعنة الفراعنة



س : تجدد الحديث عن لعنة الفراعنة بعد وفاة عالم الآثار الفرعونية البريطاني البروفيسور والتر ايمري اثر ازمة قلبية حادة هاجمته اثناء عمليات الحفر للبحث عن قبر امحوتب اله الطب القديم . فما هي هذه اللعنة وهل هي حقيقة ام خرافة ؟



ج : ادى البحث عن الآثار الفرعونية الى الحديث عن لعنة الفراعنة وكان لاكتشاف مقبرة توت عنخ امون في عام ١٩٢٢ ابلغ الاثر في تردد الحديث عن لعنة الفراعنة في مختلف انحاء العالم . فبعد اكتشاف مقبرة توت عنخ امون توفي اللورد كارنارتون وهو الذي مول ابحاث العالم الاثرى البريطاني كارتر للبحث عن هذه المقبرة . وكانت وفاة كارنارتون على اثر لدغة بعوضة بعد ثلاثة اسابيع من اكتشاف المقبرة . وبدأ الحديث عن لعنة الفراعنة والحديث عن المعتقدات المصرية القديمة التي تقول بان « الكا » او قرون الانسان عند قدماء المصريين يظل يحوم حول الجثة بعد الوفاة وذلك لحمايتها من اي عبث بها ويقول بعض الاثريين ان ازعاج المومياء يفص « الكا » عن صاحبها مما يجعلها تنتقم من الذي سبب هذا الانفصال . وساعد على انتشار هذا الاعتقاد ان الكابتن ريتشارد بيتيل الذي ساعد في فتح قبر توت عنخ امون مات فجأة اثنائه في عام ١٩٢٩ وانتحر والده بعد ذلك بعام بان قفز من النافذة . وفي عام ١٩٥٦ انتحرت ارملة . وقد بلغ عدد من لاقوا حتفهم بطريقة غامضة في فتح مقبرة توت عنخ امون حوالي العشرين شخصا من المصريين والبريطانيين .

وقد ذكرت الانباء ان البروفيسور ايمري وعمره ٦٧ عاما كان يحمل في يده تمثالا صغيرا لاله الموت عند المصريين القدماء قبل ان تهاجمه النوبة القلبية التي قتلته بوقت قصير .

ويبدو ان لعنة الفراعنة شي ' سيظل يتحدث عنه الناس طويلا لما يحيط بها من اساطير وملابسات . ولكن الواقع ان هذه اللعنة غير موجودة بلليل ان عددا كبيرا من مكتشفي الآثار المصرية القديمة لا يزالون يعيشون بيننا حتى الان . وكثير منهم ايضا مات ميتة طبيعية غير مفاجئة . ■



س : الكومنولث جمعية من الدول المستقلة ذات السيادة تضم ٢٦ دولة ، وقد كانت كل من هذه الدول الاعضاء في الكومنولث ، تابعة للإمبراطورية البريطانية في الماضي ، ثم اضمحلت الإمبراطورية ، ونالت بعض الدول التي كانت خاضعة لبريطانية الحكم الذاتي ، وسميت دومينيون Dominion وما لبث هذا التعبير ان اختلف بعد غروب شمس الإمبراطورية واستقلال معظم الدول التي كانت تستعمرها بريطانيا ، وقام (الكومنولث) Commonwealth . فما هو معنى كلمة كومنولث ؟

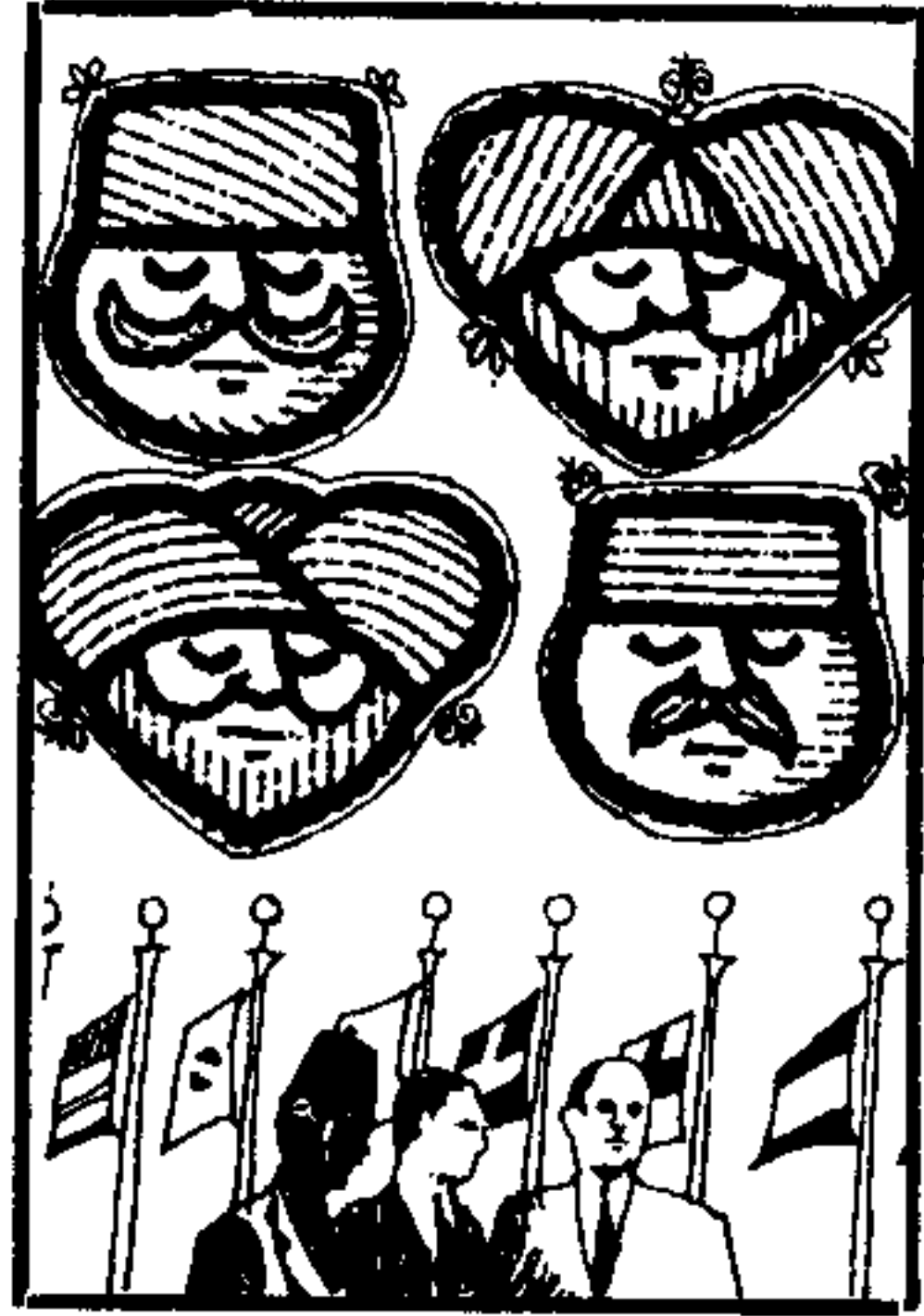

ج : المعنى الحرفي لكلمة كومنولث هو الثروة المشتركة ... والواقع ان الكومنولث ليس اتحادا فيدراليا لان مثل هذا الاتحاد تجمعه حكومة واحدة مركزية وقوة دفاعية واحدة ، كما انه ليس هيئة دولية مثل هيئة الامم المتحدة ، التي يلتزم أعضاؤها بميثاق مكتوب فالكومنولث مجموعة من الدول لا يربطها اي دستور مكتوب .

والدول الاعضاء في الكومنولث هي المملكة المتحدة (بريطانيا) ، وكندا واستراليا ونيوزيلندا ، وسيلان وماليزيا وسيراليون والهند وباكستان وغانا وقبرص وجامايكا وترينداد وتوباغو وأوغندا ومالطا وجامبيا وجيانا ونيجيريا وزامبيا وتانزانيا ومالاي وسنغافورة وبوتسوانا . وكانت جنوب افريقيا ، ثم طردت من الكومنولث بسبب سياسة حكومتها العنصرية . وبالرغم من تباين الديانات في كل هذه الدول الاعضاء في الكومنولث التي يبلغ تعداد سكانها ثلث سكان العالم ، وبالرغم من تنوع الأجواء واللغات والتقاليد والعادات فيها ، الا ان المصلحة المشتركة تجمعها " الى حين " والرغبة في صيانة الحرية والسلام والأمن في ربوعها (ما دامت) تشدها الى بعضها البعض . ■



س : عندما اضطرت اليابان لاعلان الاستسلام في نهاية الحرب العالمية الثانية انتحر وزير الدفاع الياباني وعدد كبير من الضباط بطريقة الهاراكيري .. فما هي الهاراكيري ؟

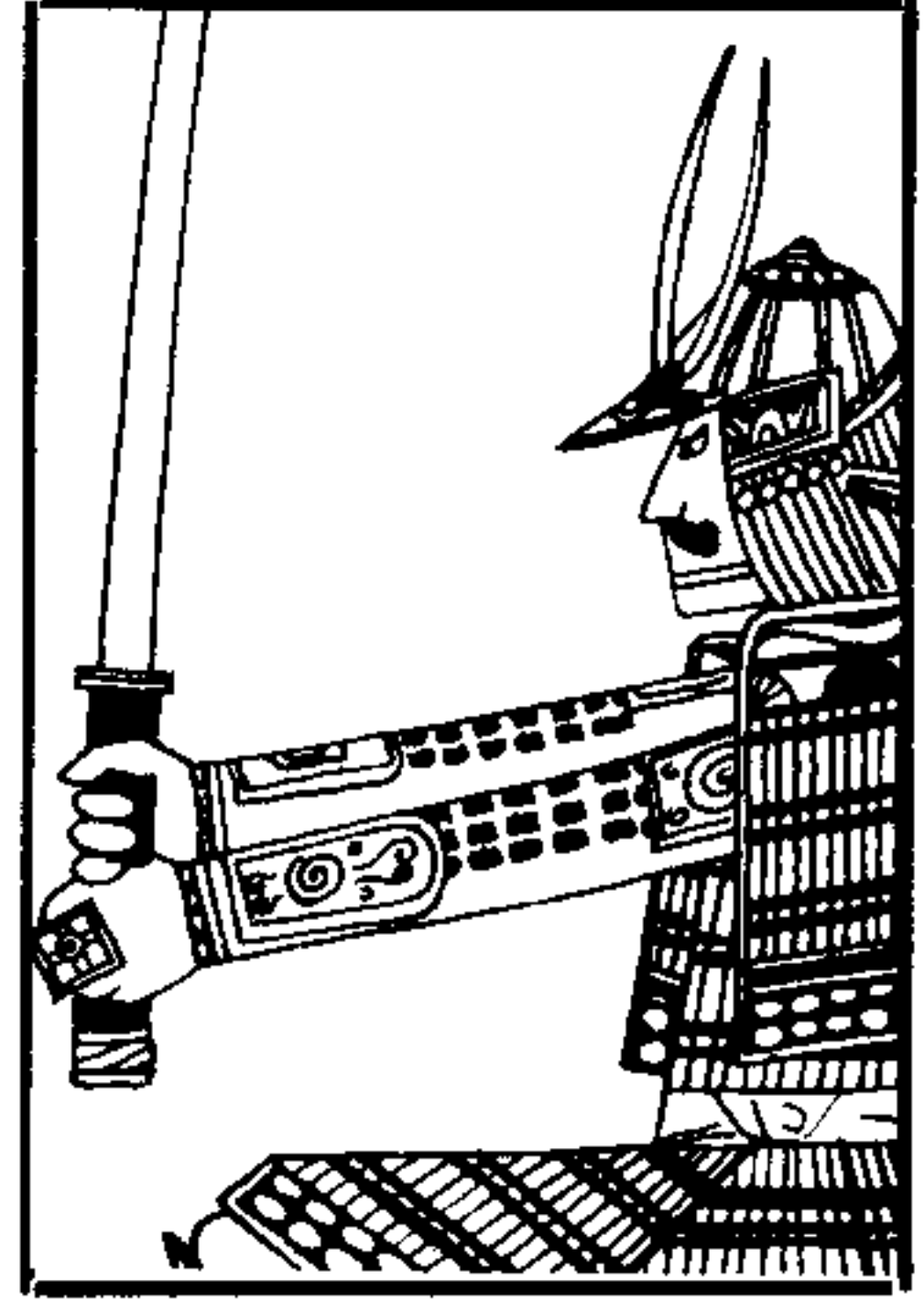

ج : الانتحار بطريقة " الهاراكيري " Hara Kiri هو الطريقة المفضلة للانتحار لدى الرجال العسكريين في اليابان .. والانتحار بطريقة " الهاراكيري " مؤلم ويطى ، فالمنتحر يبدأ بطعن نفسه بسيف قصير في الناحية اليمنى محدثا بذلك قطعا عرضية في الاحشاء .. ثم يبدأ في الاتجاه بالسيف الى اعلى الصدر . وهناك طريقة اخرى لكى يبلل المنتحر على شجاعته وهي ان يقوم بنزع السيف من بطنه ليدخله مرة اخرى في صدره ثم يقوم بقطع داخل الصدر حتى يتصل الجرحان وبذلك يقوم بفتح احشائه كاملة .. ويحاول بعد ذلك ان يمسك بالسيف ليغمده في رقبته . ويفضل العسكريون اليابانيون هذه الطريقة لاشي الا ليظهروا شجاعتهم وقوة إرادتهم وإيمانهم العميق بالشرف العسكرى .

وهناك نوعان من " الهاراكيري " نوع اجبارى وآخر اختياري .. وقد ظهر النوع الاختياري اثناء حروب اليابان في القرن الثاني عشر الميلادي كطريقة للانتحار بين القوات العسكرية التي تمنى بالهزيمة حتى يتفادوا بذلك عار استسلامهم للاعداء . وفي بعض الاحيان كان الجنود يمارسون الهاراكيري لاطهار اخلاصهم لضباطهم الذين قتلوا في المعركة . ومارسها بعض الضباط ايضا للاحتجاج على اوامر اصدرها للفرد منهم قائده في حين انه يعتقد ان هذا القرار خاطى ، وبذلك يجد نفسه مضطرا الى اطاعة الامر وهو مقتنع بخطئه ، او عدم تنفيذ الامر وفي هذا مساس بعسكريته ، وفي هذه الحالة يفضل الانتحار بالهاراكيري ليعلم عن تمسكه بالشرف العسكرى .

اما الانتحار الاجبارى فهو تقليد اقدم من الانتحار الاختياري .. فعندما يرتكب الجندى الياباني خطأ جسيما او يفر من المعركة فان الحكمة العسكرية تحكم عليه بالموت .. ولكن لا ينفذ الحكم فيه بواسطة الجلادين بل يترك امر تنفيذه لاحد اقارب هذا الجندى في حفل كبير .. ويؤتى بالجندى المحكوم عليه بالموت ويعطى سيفا قصيرا ويبدأ الحفل بأن يتلى الحكم عليه ، ويقف وراءه قريبه المنوط به تنفيذ الحكم وفي يده سيف آخر .. وساعة التنفيذ يقوم الجندى بادخال السيف الذى في يده داخل بطنه وفي نفس اللحظة يقوم قريبه بقطع رقبته بالسيف الذى في يده .. ! وقد استمرت تقاليد الانتحار بطريقة الهاراكيري شائعة وسط القوات اليابانية حتى الحرب العالمية الثانية .. إذ فضل بعض القواد اليابانيين الانتحار بهذه الطريقة قبل اعلان استسلام اليابان في عام ١٩٤٥ . ■



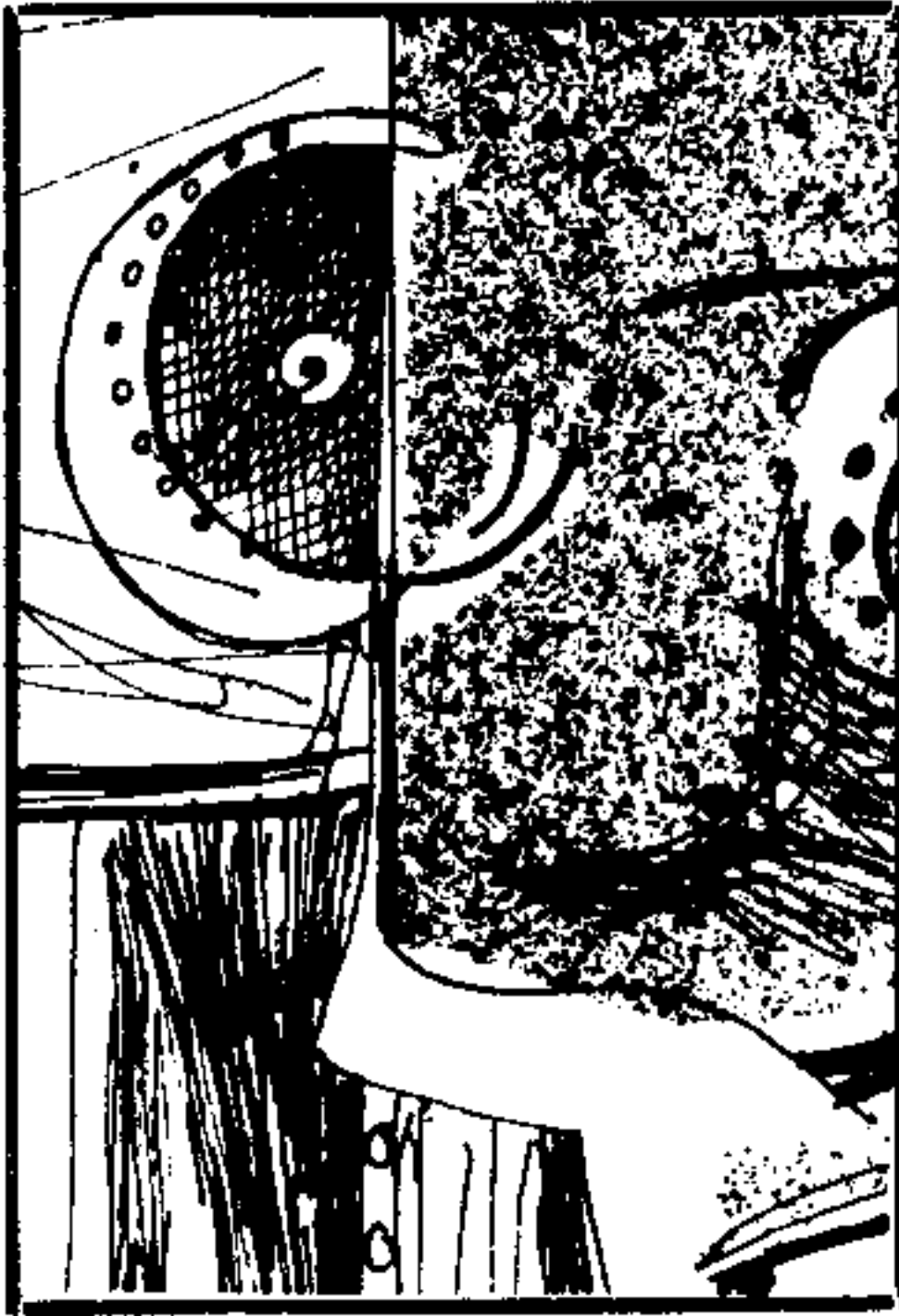

س : نقرا احيانا في كتب الفرق الدينية وتاريخها كلمة (التقمص) وكلمة (التناسخ) ، للدلالة على عقيدتين دينيتين ، فما معنى كل منهما ، وهل يعترف بهما الاسلام ، ولماذا ؟

ج : أهم الأديان التي انجبتها الهند ثلاثة هي الهندوسية والجينية والبوذية ، وكلها تشترك في جملة عقائد وتختلف في أخرى . ومن عقائدها المشتركة التقمص او التناسخ فهي ركن من أهم أركانها جميعا ، وهي تعنى فيها " انتقال الروح بعد خروجها من الجسد بالموت ، الى جسد آخر في هذه الدنيا " وربما تنتقل من هذا الى آخر حتى تنال النجاة .

والتقمص - لغة - ليس المرء قميصه ، والنسخ لغة " استبدال شيء بغيره " ، وكذلك التناسخ تداول الأشياء بعضها وراء بعض . فكأن الروح - بحسب هذه العقيدة - تدخل الجسد الجديد كما يدخل المرء قميصه ، ثم يخلعه ليدخل غيره ، وهكذا . أو كأنها تتداول الأجساد واحدا فواحدا حتى النجاة من المادة جميعا ، ومن هنا تسمى هذه العقيدة أيضا " تكرار الولادة " ، لأن الروح حين تخرج من جسدها تدخل جسد جنين فتولد مرة أخرى ، وقد تكون الولادة هكذا أكثر من مرة .

ومن نقائص عقيدة التناسخ أن الروح في كل نسخ لا تذكر أعمالها في نسخ سابق ، فكيف تستشعر الجزاء في حياة على أعمالها في حياة أخرى سابقة ، ثم ما الموجب لخصر الأرواح في عدد لا تعدوه ، فيحتاج كل حمل وولادة جديدة الى روح سابقة ؟

والاسلام يأبى التناسخ ، ويتخذ للجزاء على أعمال الانسان طريقا آخر اما في الدنيا او الأخرى ، ولا يرى عدد الأرواح محصورا كما ترى تلك أديان الهند ونحليها ، بل يرى أن لكل حي روحه الخاصة .

وقد أصاب ابن حوقل فيما وصف عقيدة التناسخ أو وصفها به من أنها " دعاوى وخرافات بلا دليل " ، وهي تتنافى ومنطق العقل ، ولكن ليس كل شئ يقوم على العقل ومنطقه ، كما يقوم عليهما الاسلام .

وقد سخر شاعر بهم فقال على لسانهم :

إِعْجَبِي أَمَّا لِصَرْفِ اللَّيَالِي جُعِلَتْ أَخْتُنَا سَكِينَةً فَارَهُ
فَأَزْجُرِي هَذِهِ السَّنَانِيرُ عَنْهَا وَاتْرَكِيهَا وَمَا تَضُمُّ الْفِرَارَةَ



س : في نوفمبر ١٩٧٥ بدأ الانتاج في حقل بترول بحري تتقاسمه اماره ابو ظبي مع دولة قطر فما اسمه . . ؟

ج : حقل البندق . . . لقد عرف البترول منذ الاف السنين عند العرب وفي الجزيرة العربية خاصة ، فقد استعمل القار لطلاء الاجسام المصابة بالجرب ، حيث كان النفط يتسرب من باطن الارض الى السطح في بعض الاماكن من الجزيرة ، وذلك لقرب منابع البترول من سطح الارض .
والان تعتبر جميع البلدان العربية (تقريبا) منتجة للنفط فقد وجد بكميات كبيرة على سبيل المثال في المملكة العربية السعودية التي تبوات المركز الاول في العالم في تصدير النفط حيث بلغت الكميات المصدره لعام ١٩٧٤ حوالي الثمانية ملايين برميل يوميا وتليها الكويت التي بلغ معدل تصديرها اليومي حوالي مليوني برميل يوميا ، وكذلك تصدر البترول بكميات كبيرة كل من الجزائر ، ليبيا ، الامارات العربية المتحدة ، العراق ، قطر ، وبكميات اقل كل من البحرين ودبي وعمان ومصر وسوريا . وكذلك لا بد ان ننوه على ان تونس والمغرب تفتج كميات بسيطة منه .

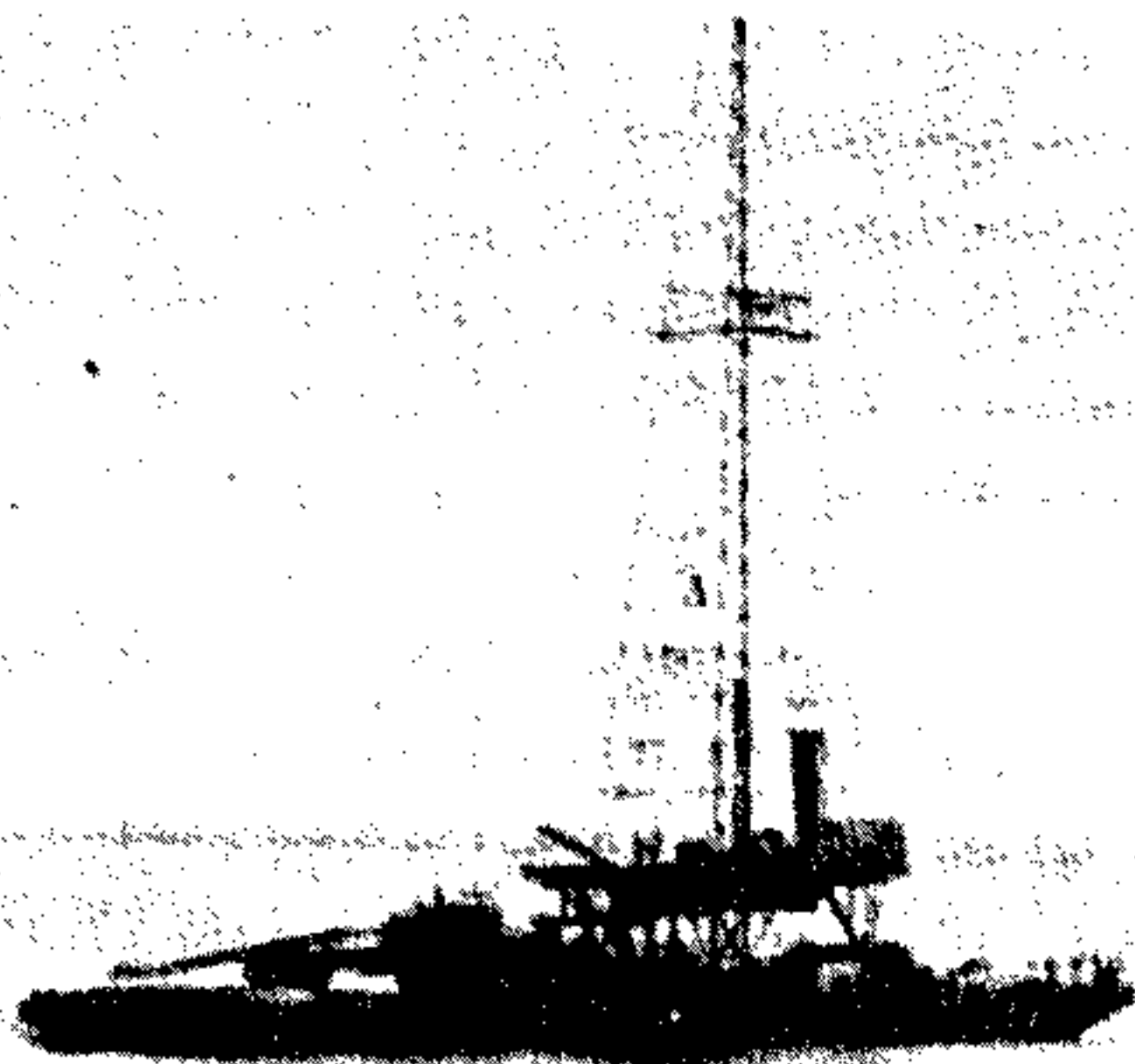
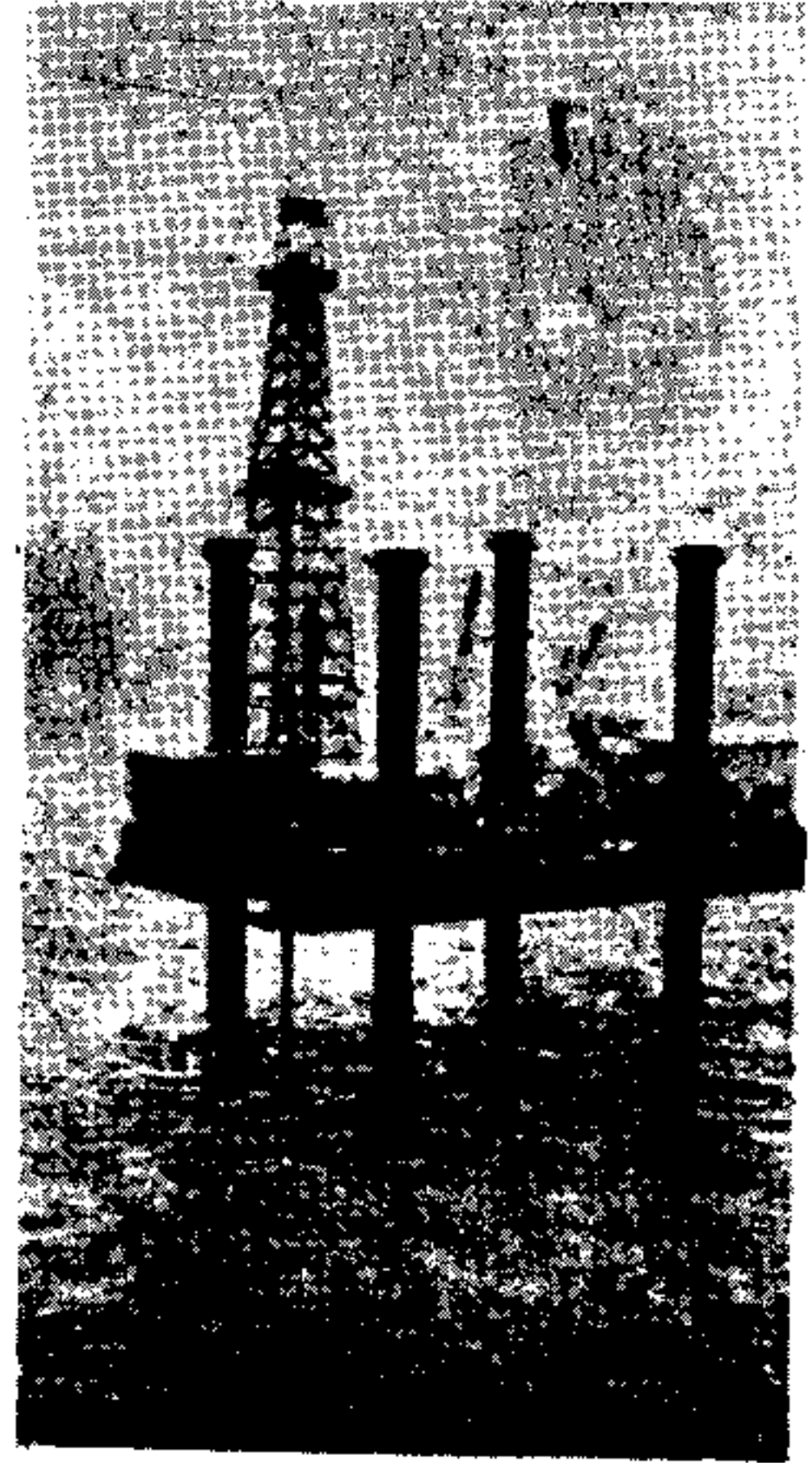

(ابوظبي) المعروفة باسمها المختصر (ادما) . لكن بعد ابرام الاتفاق بين الدولتين تأسست شركة جديدة لاستثمار الحقل لحساب الدولتين باسم شركة البندق المحدودة ، وتملك اسهمها بخصص متساوية كل من شركة البترول البريطانية . والشركة الفرنسية للبترول (وهما المالكان الاصليتان لشركة ادما) . وشركة الزيت القطرية المحدودة (اليابان) .

يقع حقل البندق على الحدود البحرية الفاصلة بين دولتي قطر و(ابوظبي) ، وقد نص الاتفاق الذي ابرم بين الدولتين الشقيقتين بتاريخ ٢١ مارس (اذار) ١٩٦٩ على رسم الحدود الفاصلة بين الاقليمين . وعلى ان يكون استثمار حقل البندق الواقع على خط تلك الحدود مناصفة بين الدولتين . وكانت تقوم بعمليات استغلاله سابقاً شركة مناطق

س : ثلاث دول اوروبية تنافست على استعمار الامارات العربية المتحدة منذ اوائل القرن السادس عشر .. وتناوبت استعمارها فما هي ؟ ..

ان بقاء القوات المسلحة في اي بلد ، انما هو عمل عزيز على ابنائه . ومن هذا المنطلق دعفتنا الحاجة الماسة للممـل على دمج قواتنا المسلحة في دولة الامارات العربية المتحدة ، وهذا الامل يراودنا منذ البداية لانه يعني لنا جمع الشمل وتوحيد الكلمة والتآزر بين اخوة تربطهم اواصر القربى والدم والجوار من اجل رفع مستوى ابناء هذا الشعب وتحقيق ما يصبو اليه من الخمر والعزة والرفاهية .

زايد بن سلطان

ج : البرتغال في اول القرن السادس عشر حتى ١٦٥٠م (١٥٠ سنة) ثم تلاها الهولنديون حتى ١٧٦٦م ، ثم الانجليز حتى الاستقلال الذي اصبح يحميه ويؤود عنه جيش الامارات العربية المتحدة الذي تكون من دمج القوات المسلحة للامارات السبع .. عن هذا الدمج يقول الشيخ زايد بن سلطان رئيس الدولة والقائد الاعلى للقوات المسلحة : « ان الامم والدول تسعى اليوم الى التضامن والتكامل بينها الى كافة الصور ، وما دامت هذه الامور هامة للدول المختلفة ، فما بالكم بالنسبة اليها ونحن شعب واحد ، يربطنا المصير المشترك والامال الواحدة ، وما بالكم بالتآزر العسكري الذي يتحقق الان في هذا الجزء العزيز من وطننا وهو من مصلحتنا جميعا ، ومن حق الاباء ان يفخروا امام ابنائهم بهذه الخطوة بقيام الجيش الموحد وانا احمد الله على هذا الشرف الذي خص به هذا الجيل . »



س : نسمع في الاذاعات ونقرأ في الصحف ووسائل الاعلام العربية عن الطابور الخامس . ونفهم انه يعنى العملاء في داخل البلد لمصلحة بلد خارجي فان صح هذا فهل هناك طابور رابع وطابور ثالث وهلم جرا ، وماذا تعني هذه الطوابير ؟ .



ج : نشأ تعبير " الطابور الخامس " اول ما نشأ أثناء الحرب الاهلية الاسبانية التي نشبت في عام ١٩٣٦ واستمرت ثلاث سنوات .. واول من اطلق هذا التعبير هو الجنرال الاسباني كوييو تيلانو . وكان أحد قواد القوات الثائرة .. وكان يتحدث عن قواته الزاحفة على مدريد وكانت تتألف من ٤ طوابير من الثوار ثم قال ان هناك أيضا طابورا خامسا يعمل مع الثوار ولكن داخل مدريد نفسها وكان يقصد بذلك مؤيدي الثورة من اهالي مدريد .

وبعد هذا الوصف الذي اطلقه الجنرال الاسباني الثائر أصبح استعمال كلمة الطابور الخامس شائعا ، وأصبحت تدل على الجاسوسية وعمليات التخريب التي تتم داخل البلد بواسطة أعوان لأعداء هذا البلد . وزاد انتشار هذا التعبير بعد ذلك لما قامت الحرب العالمية الثانية في عام ١٩٣٩ واعتماد هتلر على عدد كبير من الجواسيس والمخربين داخل البلاد التي كان يحاربها .

وبعد نهاية الحرب العالمية الثانية اتسع معنى كلمة الطابور الخامس ليشمل أيضا مروجي الاشاعات ومنظمي الحروب النفسانية التي انتشرت نتيجة للحرب الباردة التي نشأت بين العسكريين الشيوعيين والغربي . ■

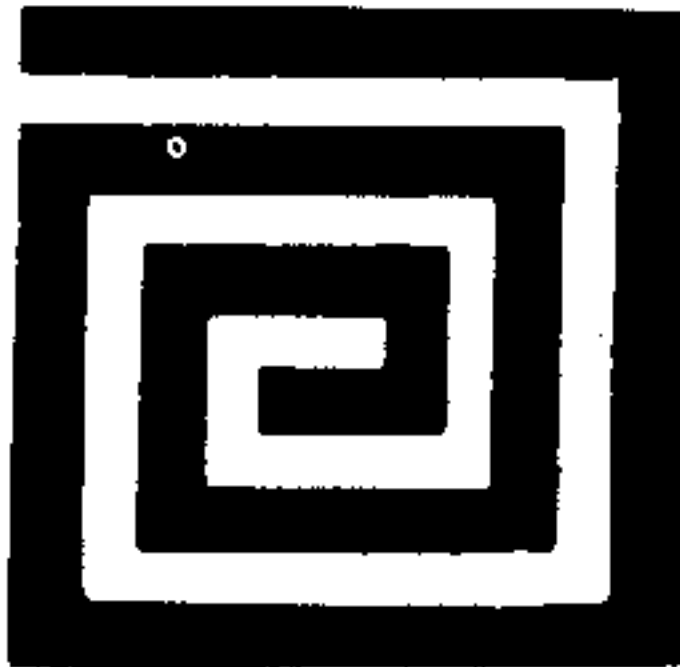

س : أصبحت اللغة العربية وأدائها موضع دراسة واهتمام في عدد كبير من جامعات العالم ، شرقه وغربه .. لكن متى ، وفي أية جامعة بريطانية انفتحت أول كرسي لدراسة اللغة العربية وأدائها ؟

ج : يقول المستشرق البريطاني البروفسور " روبرت . بي . سارجنت " :
تباهي كمبردج بفخر بأقدم كرسي للغة العربية في الجزر البريطانية ، إذ يرجع عهده إلى سنة ١٦٢٢ ، يوم تعهد توماس آدمز الذي أصبح فيما بعد السير توماس آدمز ورئيس بلدية لندن ، وكان تاجراً معروفاً باخلاصه للملكية يوم تعهد بتمويل كرسي تدريس للعربية لثلاث سنوات بمعدل أربعين جنيهاً سنوياً . وقد كلف الأستاذ على حد تعبير ذلك العصر " بالاهتمام بتقديم الأدب الرفيع ، بالقاء الضوء على كثير من المعلومات التي لا تزال مغلقة في تلك اللسان المليء بالعلم " ولكن المنصب يجب بالإضافة إلى ذلك أن يعمل على تقدم التجارة مع الشعوب الشرقية ... حسباً ذكر .
ومن أشهر الذين شغلوا هذا المنصب في أوائل القرن الثامن عشر سايمون اوكلي المعروف بكتابه " تاريخ العرب " وبترجمته لكتاب " حي بن يقظان " لابن طفيل . ولقد أدى الاهتمام المتزايد باللغة العربية إلى إيجاد كرسيين جديدين في كمبردج وأكسفورد يعرفان بكرسي استانيتي اللورد المونر (Almoner) في اللغة العربية . وكان من خيرة الشاغلين المعروفين لهذا الكرسي في كمبردج " جوزيف كارلايل " (Carlyle) الذي نشر ترجمة لنماذج من الشعر العربي سنة ١٧٩٦ . وكقسيس ملحق ببعثة اللورد ايلجن (Elgin) إلى الاستانة سنة ١٧٩٩ ، زار آسيا الصغرى وفلسطين ، فكان أول مستعرب من كمبردج يزور بلداً عربياً . على أن علم الاستعراب الحديث يبدأ في الحقيقة بتعيين وليم رايت (Wright) في جامعة كمبردج ، سنة ١٨٧٠ . ولا يزال المستشرقون يستعملون كتاب قواعده في اللغة العربية إلى اليوم . كما لا يزال تحقيقه لكتاب " الكامل " للمبردج نموذجاً في التحقيق . وقد أصدر كذلك الطبعة الأولى لرحلة ابن جبير .

ويتجلى اتجاه جديد آخر في الدراسات العربية في تعيين سي . اتش . بالمر E.H. Palmer لكرسي اللورد المونر في نفس الوقت تقريباً . وكان بالمر الفتى الكمبرجي قد علم نفسه العربية والفارسية والأوردوية بمساعدة رزق الله حسون . وقام باستكشافات في سيناء . وانتهت حياته الغربية بمصرعه في سيناء أثناء ثورة عرابي في مصر ، فخلفه في منصبه " وليم روبرتسون سمث " الأستاذ الاسكتلندي . وكان أزيح من منصبه سنة ١٨٨١ لأرائه العصرية يومذاك . ولا تزال دراسته عن المجتمع العربي مرجعاً إلى اليوم .

وشهد القرن العشرون ثلوثاً متآلفاً في كمبردج مؤلفاً من أي . بيغان (A.A. Bevan) محقق النقائص ، وئي . جي . براون العالم المشهور في اللغة الفارسية ، وريينولد الن كلسن Nicholson الذي اشتهر بكتابه النفيسين عن " المعري " و " الصوفية " .



المستشرق رايت



المستشرق رينولد نيكلسون

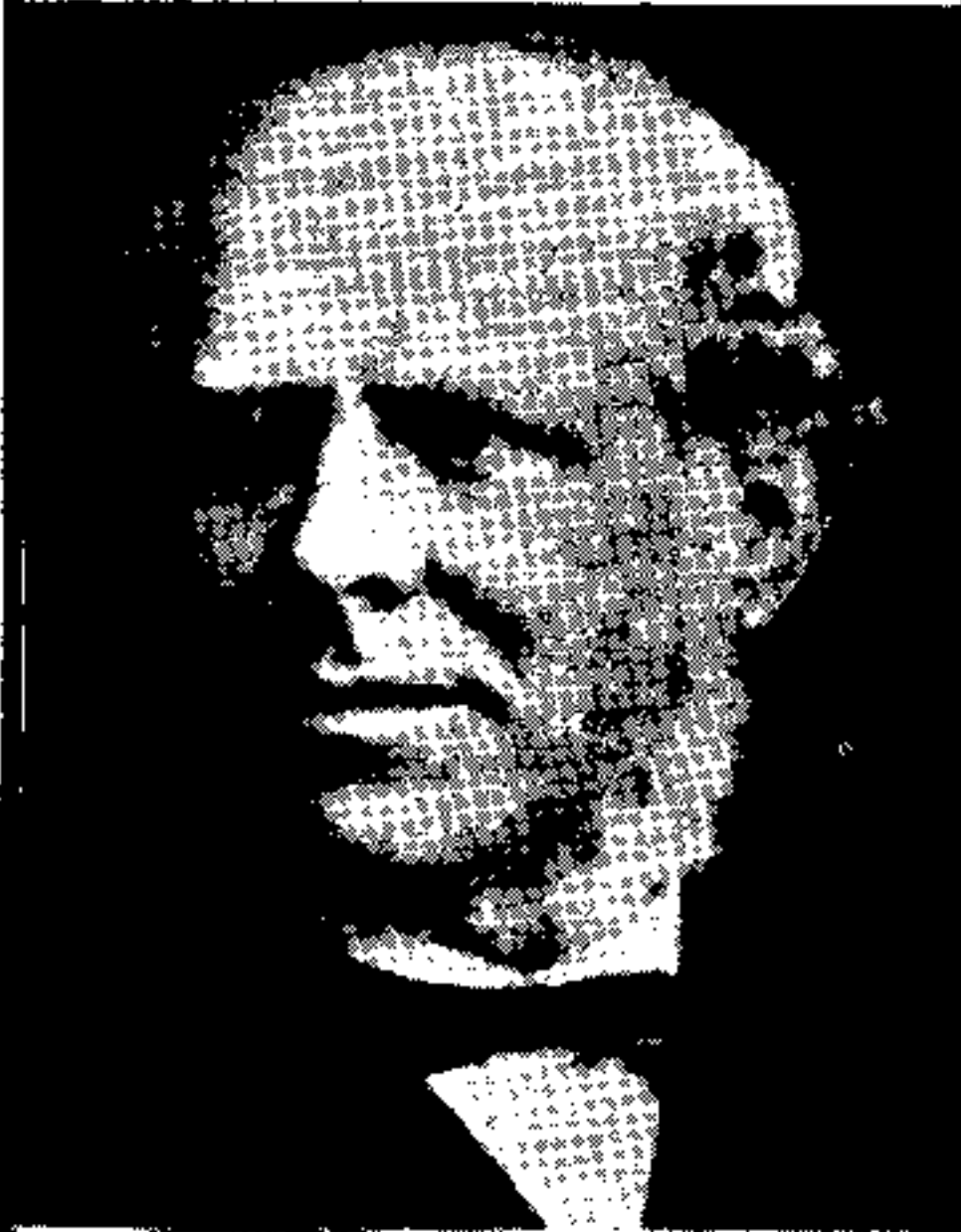

المستشرق بالمر

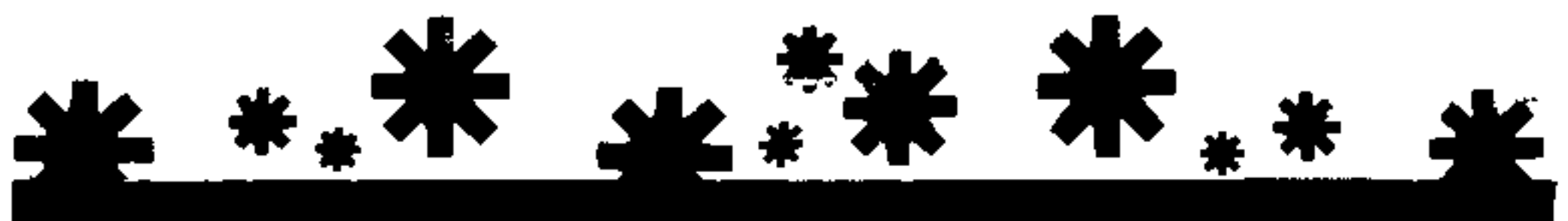

قال تعالى في كتابه العزيز: قد نرى تقلب وجهك في السماء، فلنولينك قبلة ترضاها. قَوْلٌ وَجْهَكَ شَطْرَ الْمَسْجِدِ الْحَرَامِ. وَحَيْثُمَا كُنْتُمْ فَوَلُّوا وُجُوهَكُمْ شَطْرَهُ.

هذه الآية الكريمة نزلت على الرسول عليه السلام وهو يؤدي الصلاة في أول مسجد في الإسلام...

★ فما اسم هذا المسجد واين بني؟



ج : أول مسجد بني في الإسلام هو مسجد قباء، وهي من ضواحي المدينة المنورة، واسمها مسجد القبلتين، لأن فيه قبلتين، الأولى تجاه المسجد الأقصى في القدس والثانية تجاه المسجد الحرام في مكة... وقد بنى الرسول الكريم هذا المسجد عند وصوله الى المدينة المنورة مهاجرا من مكة...

يقول أحد الأبياء المعاصرين عن زيارته هذا المسجد:

وتوجهنا الى قباء وقد أصبحت الآن ضاحية من ضواحي المدينة بعد ان امتد اليها عمران المدينة وقد كانت في عهد الرسول بلدة صغيرة. وفي خلال الايام الاربعة التي قضاها الرسول في قباء بمنزل كلثوم بن الهدم قام ببناء المسجد، وكان يعمل فيه بيده. وذهبنا الى مسجد قباء، وهو مسجد كبير فخم، اعيد بناؤه منذ سنوات قليلة. ويعتبر المسجد الذي اشترك في بنائه النبي اول بناء اقيم في الإسلام ليكون مسجدا وقد اتفق جمهور المفسرين على انه المسجد المقصود بقوله تعالى في سورة التوبة: (لَمَسْجِدٍ أُسِّسَ عَلَى التَّقْوَى مِنْ أَوَّلِ يَوْمٍ أَحَقُّ أَنْ تَقُومَ فِيهِ). والاثر النبوي الذي يذكره المؤرخون في مسجد قباء ويجمعون عليه هو مبرك الناقة، فالعروف ان هذا المسجد اقيم حيث بركت ناقة النبي او عندما وصل قباء.

مكث النبي ٤ ايام في "قباء" وفي يوم الجمعة غادرها هو وابو بكر وحولهما جماعة من مسلمي المدينة وخرج أهل المدينة جميعا الى الطرقات يرحبون بمقدم هذا الرجل العظيم. واذ هم في الطريق ادركتهم صلاة الجمعة ببطن وادي رانوتاء من اودية المدينة، ونزل النبي وصلى بالناس بعد ان خطب فيهم قائلا: (يها الناس، افسحوا السلام، واطعموا الطعام، وصلوا الأرحام، وصلوا بالليل والناس نيام، تدخلوا الجنة بسلام).. وقد اقيم في هذا المكان مسجد يطلق عليه حاليا اسم مسجد الجمعة. ■

راجع صفحة ٦٨.



حصاة المسجد

سأل رجل عمر بن قيس عن الحصاة من حصي المسجد يجدها الانسان في ثوبه او خفه او عالقة بجيبه فقال له: ارم بها.. فقال الرجل: زعموا انها تصيح حتى ترد الى مكانها في المسجد.. فقال له عمر: دعها تصيح حتى ينشق حلقها. فقال الرجل: سبحان الله! ولها حلق يا سيدي؟ فقال له عمر: فعن اين تصيح؟

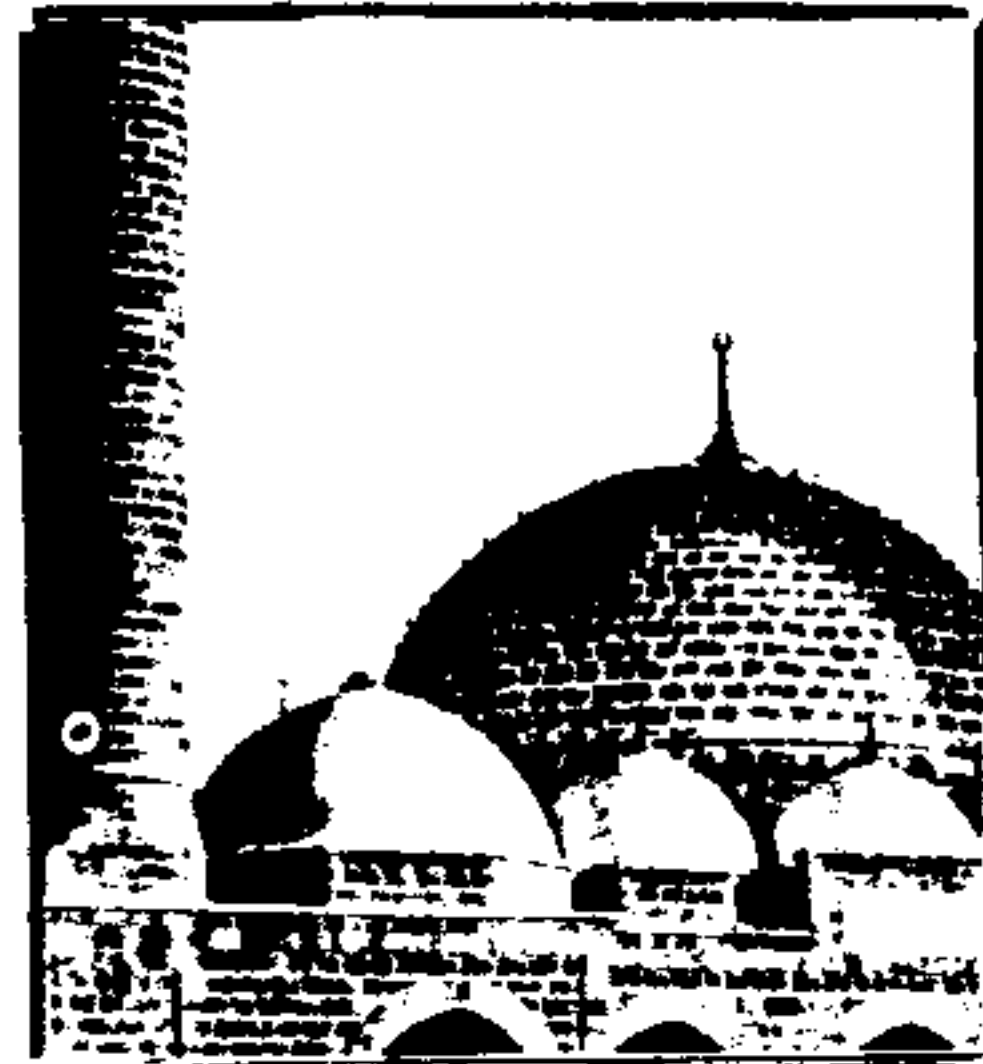

هضم المعدة



تهضم المعدة الطعام بفضل العصارة الهاضمة التي تفرزها.. وهذه العصارة شديدة الحموضة وهي التي تهضم اللحم المأكول.. والمعدة نفسها من لحم.. فلماذا لا تهضم المعدة نفسها؟

★ لأن جدار المعدة الداخلي مغطى بغشاء مخاطي يحميها من تأثير العصارة الهاضمة.. وإذا حدث أن ضعف هذا الغشاء بسبب الاجهاد فإن العصارة الهاضمة تصل الى جدار المعدة وتؤثر فيه وتسبب القرحة. ■

ان كانت المعدة تجوع

كذلك العقل يجوع

دعوة

قال بعض علماء البصرة: كان لنا صديق من اهل البصرة، وكان عالماً ظريفاً ايبياً فوعدنا ان يدعونا الى منزله على غداء عنده، فكلما رأيناه قلنا (متى هذا الوعد ان كنتم صادقين)، فيسكت. الى ان تيسر له امر الغداء فمر بنا، فأعدنا عليه القول، فقال: (انطلقوا الى ما كنتم به تكذبون).

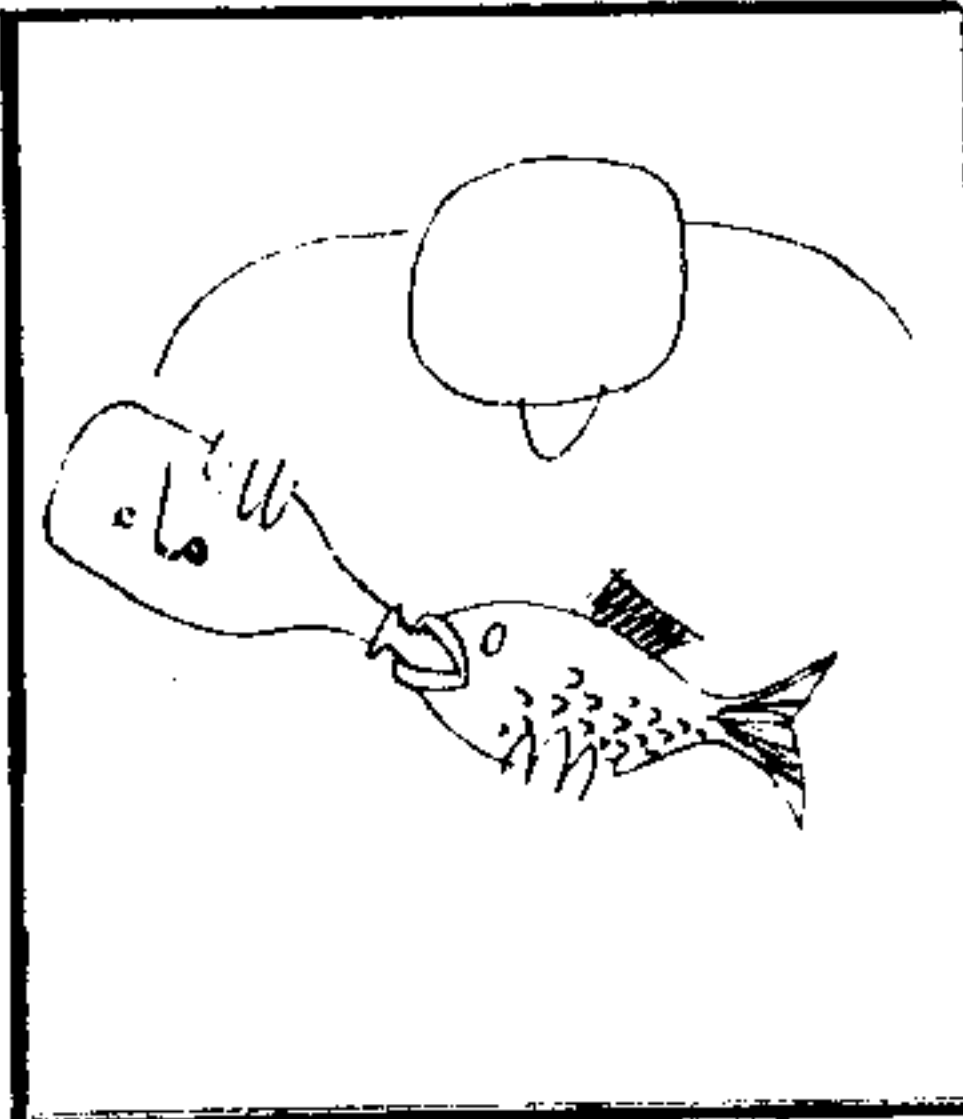

بنيامين فرانكلين (1706 - 1790)، السياسي والفيلسوف الامريكي الشهير، الذي اشترك في وضع الدستور الامريكي بعد الاستقلال، كتب يوماً يصف اقصى مرحلة مر بها في حياته، عندما أحقه والده بمطبعة صغيرة في بوسطن، ليتعلم فيها فن الطباعة، قال: "كنت صبياً صغيراً جائعاً، ولكن جوعي للعلم، كان اشد من الجوع الذي يعصر معدتي!"

ثم يروي فرانكلين قصة اول لقاء مع الكتب، يقول: "كنت يوماً في السادسة عشرة من عمري، عندما وقع في يدي كتاب عن النباتات.. ورحت اليهم صفحاته التهاماً، حتى اذا ما وصلت الى نهايته، قررت الا اضع في فمي بعد اليوم لحم حيوان مذبح!"

وخطرت لي فكرة.. انني اقيم انا واخي في بيت اسرة، مقابل مبلغ من المال يتكفل اخي الاكبر بدفعه كله. فذهبت اليه وقلت، لماذا لا تعطيني نصف ما تدفعه لي مقابل اقامتي هنا.. وانا ادير عيشي في مكان آخر.. لقد وفرنا لهم كثيراً منذ ان قاطعت اللحوم، ولكنهم لا يريدون ان يخفضوا اجر اقامتنا. ووافق اخي!

"وذهبت لكي اعيش في بيت صديق، وأكل الرز والبطاطس المسلوق.. وبعد اسبوع واحد اكتشفت انني استطيع ان اوفر نصف المبلغ الذي يدفعه لي اخي اسبوعياً. وكانت فرحتي كبرى.. لقد استطعت ان املا معدتي وان املا راسي.. وبدأت انفق كل سنت ادخرته في شراء الكتب!! ولاول مرة في حياتي احسست انني بدأت اشبع!"

س : يقاس ذهب الخواتم والاساور والحلي بالقيراط، فيقال: هذا خاتم ذهب ١٨ قيراطا مثلا... والالماس كذلك يقاس بالقيراط، فيقال: هذا حجر الماس ٢٠ قيراطا مثلا... فهل قيراط الذهب يساوي قيراط الماس؟



مواسان

ج : قيراط الذهب هو "نسبة" ما في الخاتم من ذهب. فالذهب الخالص يكون من "عيار" ٢٤ قيراطا. اما الخاتم الذي عياره ٢٠ قيراطا فهو الخاتم الذي فيه ٢٠ على ٢٤ ذهباً، أي خمسة اسداسه ذهباً. اما قيراط الالماس فهو "وزن" وليس "نسبة او عياراً". وكل قيراط الماس يساوي ٥ غرامات.. فالخاتم الالماس من عيار ١٢ قيراطا هو الخاتم الذي فيه ٦٠ غراماً من الالماس. ■

الياقوت الجمري

اشتق اسم جواهر "الاماتست" (الياقوت الجمري) وهو نوع من الاحجار الكريمة يمتاز بلونه البنفسجي الجميل.. اشتق الاسم من كلمة اغريقية معناها "غير مسكر" فقد كان الاعتقاد السائد قديماً هو ان هذا النوع من الجواهر يحمي حامله من مفعول الخمر والمسكرات، كما كان المعتقد ان النبيذ، اذا شرب من كأس مصنوع من "الاماتست" لا يؤثر ابداً على اعصاب شاربه!



الماس من الفحم

وبردت البوتقة فعالجهها مواسان بالكيمياء ، ثم أعلن أنه وجد في الرصيد المتبقى قطعاً من الماس . وأعاد غيره من العلماء بعد ذلك تجربة هذا العالم الشهير دون أن يخرجوا منها بشيء ذي بال . ومع هذا ظل يتناقلها الناس على أنها حقيقة واقعة . فما كان رجل في مثل مكانة مواسان أن يتدنى الى الكذب والخداع ، وهو كاشف غاز الفلورين ، ومخترع الفرن الكهربائي ، وعليهما نال جائزة نوبل في عام ١٩٠٥ . ثم حدث بعد ذلك أن قالت أرملة مواسان تفسر ما حدث . قالت : ان أحد أعوان مواسان خدعه بأن دس قطعاً من الماس في الخليط . راجع صفحة ١٤٧

بعد ان ثبت ان الماس ، ليس الا كربوناً ، اتجه الكثير الى محاولة تحويل صنوف الفحم الى ماس . ومن التجارب التاريخية الشهيرة تجربة مواسان .

وضع هنري مواسان خليطاً من الجرافيت والحديد في بوتقة ، وسيّحه في فرن كهربائي ، ثم هو بعد ذلك أسقط البوتقة بما فيها في ماء لتبرد .

واذ برد الخليط تجمد ظاهره ، ولما برد باطنه وأراد أن يتمدد ، عاقه هذا الظاهر السابق الى التجمد دون أن يتمدد، فوقع باطن الخليط تحت ضغط باطني عظيم هائل ، كان هو والحرارة المرتفعة سبباً في تحول بلورات الجرافيت الى بلورات ماس . أو هكذا كان الهدف .

أكلو لحوم البشر-

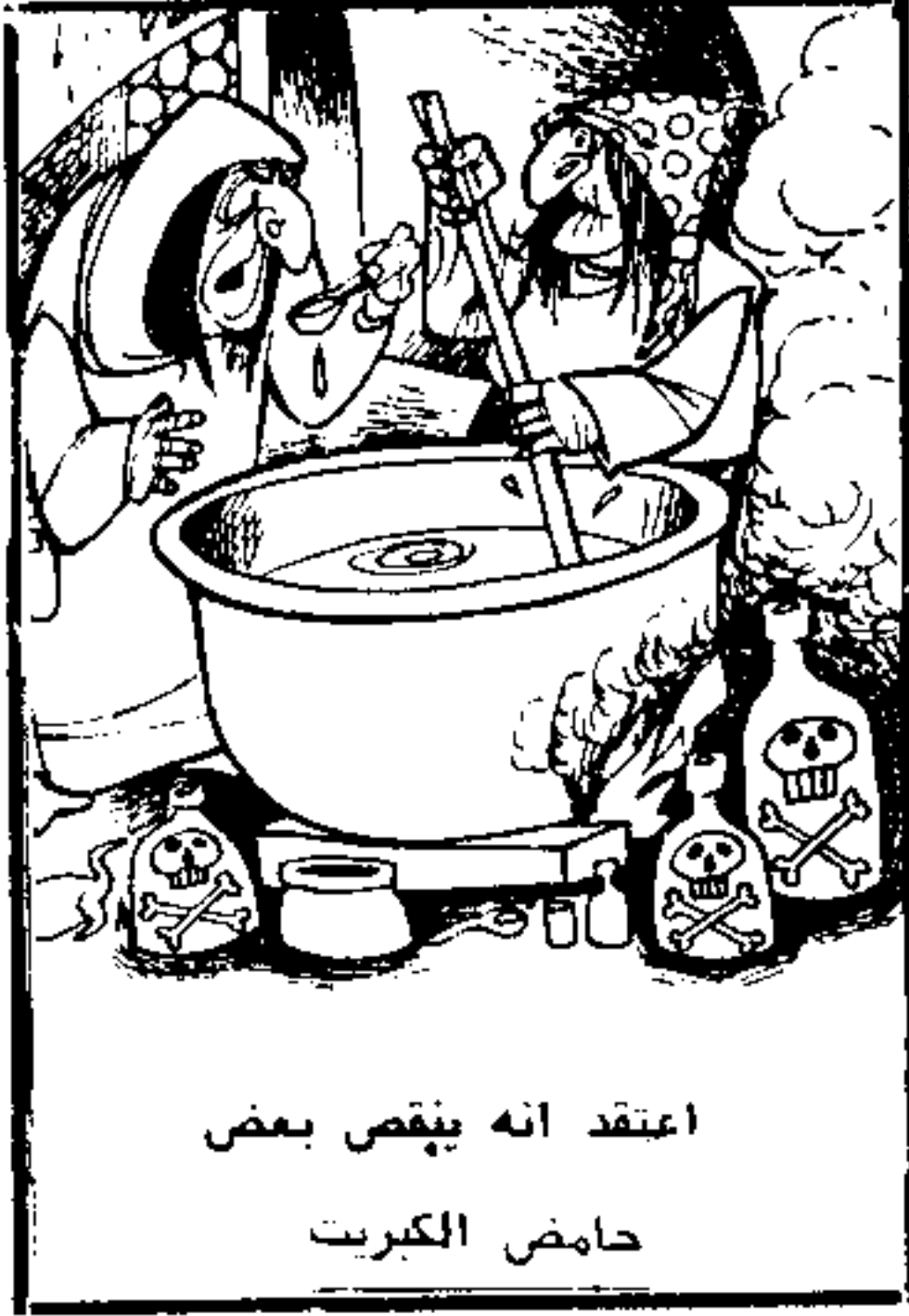

اعتقد انه ينقص بعض
حامض الكبريت

س : نسمع كثيرا عن اقوام من بني البشر تاكل لحوم بني البشر، فهل هذه حقيقة واقعة او هي بعض الترهات او المبالغات، ذلك انه من غير المعقول ان لا ياكل الكلب الكلب، والنمر النمر، وياكل الانسان الانسان. وان صح هذا، فهل ينفع لحم الانسان طعاما للانسان؟

ج : من أغرب الآراء أن لحم الانسان هو طعام صالح للانسان.. فمن الوجهة النظرية، ليس اصلىح منه طعاما. فالانسان حين يأكل لحم الحيوانات انما يحله ليعود فيؤلف منه لحما وانسجة وأوعية واعضاء هي اعضاء الانسان لا اعضاء الحيوان. ونقول من الوجهة النظرية، وهي كذلك من الوجهة المنطقية. وقد انتقد أحد العلماء الجنس البشري من الوجهة الاقتصادية في انه لا ينتفع باجسام من يموتون من الناس. انه يتركهم للدود في القبور، او للنار والحريق عند من يحرقون الموتى. وصح قوله لو انه كان يتحدث عن شي غير الانسان. فنحن لا ندفن الابقار ولا نحرقها، وحتى الاحصنة نأكل لحومها لا سيما والحرب قائمة. ولكن للانسان قيم انسانية ترجع كل الحجج الاقتصادية. طن واحد من هذه القيم يرجع الف طن من اثقال المنطق جميعها.

اما عن عادة اكل لحوم البشر، فقد جرى فيها كثير من المبالغات. ولكن لم تحجب هذه المبالغات الحقيقة الواقعة، وهي ان اكل لحوم البشر كان على الاقل مما مارسته قبائل الانسان. وقد لا يزال منها الى اليوم بقية غير يسيرة تمارسه. ■

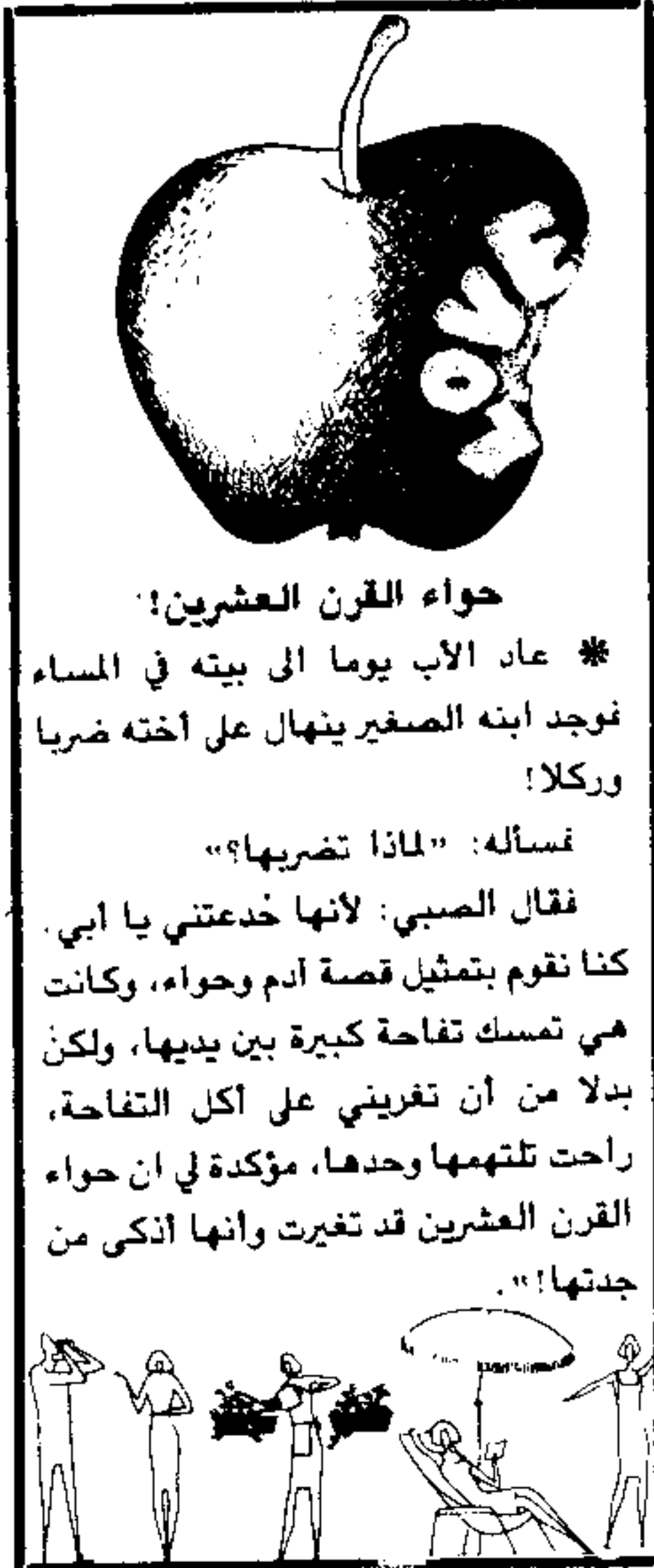

حواء القرن العشرين!
* عاد الأب يوما الى بيته في المساء
فوجد ابنه الصغير ينهال على أخته ضربا
وركلا!
فسأله: «لماذا تضربها؟»
فقال الصبي: لأنها خدعتني يا ابي.
كنا نقوم بتمثيل قصة آدم وحواء، وكانت
هي تمسك تفاحة كبيرة بين يديها، ولكن
بدلا من أن تغريني على أكل التفاحة،
راحت تلتهمها وحدها، مؤكدة لي ان حواء
القرن العشرين قد تغيرت وأنها اذكى من
جدتها!..»

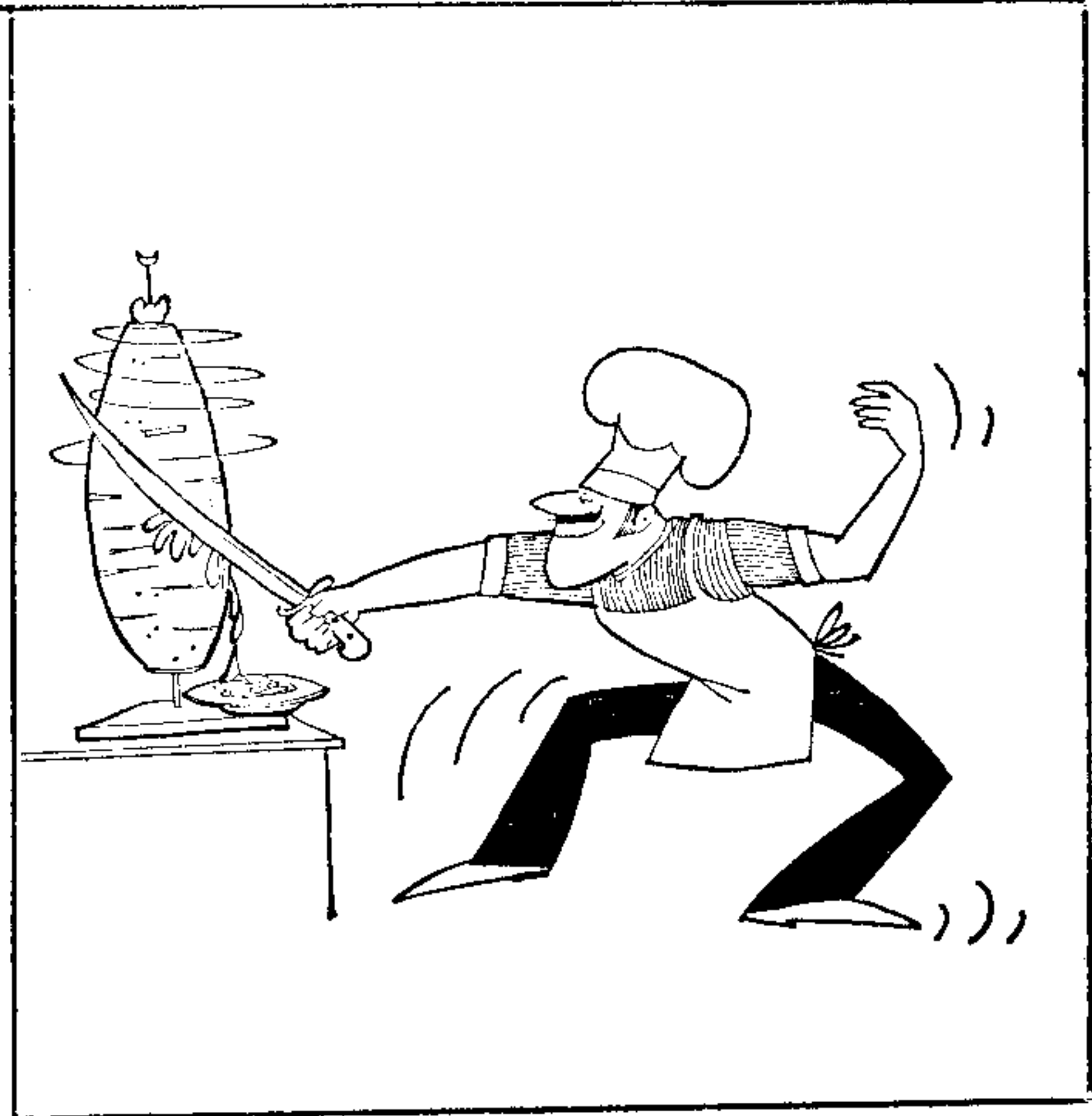

س : اصطلاح (سباق الماراثون) يتردد على الالسنة كثيرا في الاوساط الرياضية خصوصا ، وفي مواسم الالعاب الاولمبية .. فما هو سباق الماراثون ولماذا سمي كذلك ؟

ج : كلمة " ماراثون " Marathon ، هي في الحقيقة اسم مكان وقعت فيه معركة شهيرة في اليونان ، يبعد ٢٤ ميلا عن شمال شرق اثينا . أما سبب اطلاق هذا الاسم على سباق العدو في الطرقات العادية فله قصة تاريخية طريفة وقعت في اليونان عام ٤٩٠ قبل الميلاد . ففي هذا العام قام جندي يوناني يدعى فيديبيدس Pheidippides وكان عداء مشهورا ، بقطع مسافة ١٥٠ ميلا عدوا من اثينا الى اسبرطة في ٤٨ ساعة . وابلغ الدولة الاغريقية الاخرى " اسبرطة " خبر غزو قوات الامبراطور الفارسي " داريوس " لاثينا . واستمر فيديبيدس يجرى خلال ٤٨ ساعة فوق التلال ويعوم في الأنهار ، ويتسلق الجبال حتى استطاع ان يقطع المسافة . وبعدها خاض الجندي الباسل معركة " ماراثون " والتي حقق فيها الاثينيون نصرا ساحقا على قوات داريوس . وعندما تحقق النصر قام " فيديبيدس " مرة اخرى بالعدو الى اثينا ليحمل لاهلها اخبار النصر . وكان هذا الجهد الذي قام به هذا العداء فوق طاقته واكبر مما يستطيع جسده البشري ان يتحمله ، فبعد ان وصل الى اثينا سقط على الارض وهو يقول : " مرحى .. لقد انتصرنا " وبعدها فاضت روحه :

وقد جرى في عام ١٨٩٦ ، في اول دورة اولمبية رياضية في عصرنا الحديث ، عقد سباق عدو بين اثينا وماراثون تكريما لذكرى الجندي اليوناني فيديبيدس . وفي عام ١٩٠٨ حددت مسافة سباق الماراثون في الالعاب الاولمبية ب ٢٦ ميلا و ٢٨٥ ياردة . وبتلك تحددت مسافة سباق الماراثون دوليا . يعتبر سباق الماراثون اصعب انواع مسابقات العدو فهو يتطلب مقدرة فائقة اذ انه يتم في الطرقات العادية بعيدا عن مضمار العدو المصمم خصيصا لراحة المتسابقين .

ويجدر بنا هنا ذكر الرقم القياسي الذي سجله عداء اثيوبيا الشهر ابيبي في سباق الماراثون في الدورة الاولمبية لعام ١٩٦٠ وهو ساعتان و ١٥ دقيقة و ١٦.٢ ثانية . ■



● يقول الرسام العالمي المشهور بيكاسو Picasso في تعريفه لكلمة فنان : ان الرجل الذي يعمل بيديه فقط عامل ، أما الذي يعمل بيديه وعقله فهو صانع صاحب حرفة ، وأما الذي يعمل بيديه وعقله وقلبه، فهو فنان . والعالم فنان ، والاديب فنان ، والموسيقيار فنان ، والرسام شيخ الفنانين !



س : في الاساطير الشعبية العربية يكثر الحديث عن بلاد بعيدة جدا اسمها واق الواق .. فما هي حقيقة واق الواق ؟

ج : يعتقد الكثيرون ان الواق واق بلاد اسطورية من نسج الوهم او الخيال ، كبساط الريح وخاتم سليمان وما الى ذلك مما ترد ذكره في حكايات الف ليلة وليلة . ولا ريب في ان لهذه الحكايات اكبر الاثر في انتشار تلك الاعتقاد ، وطمس حقيقة الواق واق ، وقد اتخذت منها مسرحا لمغامرات السندباد الخيالية .

والحقيقة هي ان الواق واق اسم اطلقه العرب على بلدين مختلفين من البلدان التي طالما ارتادها البحارة منهم والتجار . ويقع البلد الاول في الشرق الاقصى . وهو في رأى اكثر المستشرقين اقليم يقع على الساحل الشرقي من آسيا ، شمال الصين . ويأخذ بهذا الرأى المستشرق الفرنسي فرانسوا Ferrand ، وقد كتب بتفصيل عن الواق واق ، والمستشرق الروسي كراتشكوفسكي . على ان بعض المستشرقين يؤكدون ان البلد الاسيوي الذي سماه العرب واق واق لم يكن جزءا من ساحل آسيا الشرقي بل كان جزائر اليابان نفسها . ويذهب هذا المذهب المستشرق البريطاني كرامرز Kramers . وقد ذهب هذا المستشرق أيضا الى ان العرب اطلقوا اسم الواق واق كذلك على جزيرة مدغشقر في القارة الافريقية . ولعل في الخريطة المنسوبة الى الادريسي نليلاً قاطعاً على صدق هذا الرأى .

وينكر في هذه المناسبة ان العرب طالما تردوا على جزيرة مدغشقر وهم في طريقهم الى اقليم آخر من اقاليم الساحل الشرقي من افريقيا . وقد سموا تلك الاقليم سفالا واكثروا من السفر اليه نظرا لكثرة ما وجدوه فيه من ذهب انذاك .

وتجدر الاشارة الى ان لونا خرافيا بقى عالقا باسم الواق واق ، وان عددا من الجغرافيين العرب الذين سلموا بوجود تلك البلاد انزلقوا الى وصفها وصفا خرافيا . ومن هؤلاء محمد بن ابي بكر الزهرى (غرناطة حوالى ٥٢٢ هـ) وقد تحدث عنه كراتشكوفسكى فقال : " ويبدو من كتاباته في الجغرافيا الفلكية ميل واضح الى جميع انواع العجائب ، وهو في هذا الصدد يقص علينا حكاية من اكثر الحكايات طرافة . تلك هي اسطورة الشجرة المسحورة بجزائر واق واق التي تثمر اشجارها كل عام نساء بدلا من الفاكهة

راجع صفحة ٢٤٣



س : كلما اعجبنا منظر واخذ بالبابنا نقول : « ان الله جميل يحب الجمال » ... وثمة من يقول ان هذا التعبير الجميل هو حديث نبوي شريف .. فهل هذا صحيح ؟



ج : نعم .. ان هذا النص جزء من حديث، قاله رسول الله صلى الله عليه وسلم . روي في صحيح مسلم في كتاب الايمان ، في باب تحريم الكِبَرِ ، كما روي في سنن ابن ماجه ومسنن الامام احمد . ونص الحديث في مسلم ، عن النبي صلى الله عليه وسلم قال « لا يدخل الجنة من كان في قلبه مثقال ذرة من كِبَرٍ . قال رجل : ان الرجل يحب ان يكون ثوبه حسناً ونعله حسنة . قال : ان الله جميل يحب الجمال . الكِبَرُ بَطْرُ الْحَقِّ وَغَمَطُ النَّاسِ » .

تحدث الرسول عن الكبر ، ففهم احد الجالسين - وهو مالك بن مرارة الرهاوي او غيره - ان التجميل وحسن اللبس من الكِبَرِ ، فاتفهمه الرسول ان تلك لاشي فيه بل هو حسن محبوب « ان الله جميل يحب الجمال » . وبين له ان الكِبَرُ المنهى عنه هو « بطرُ الحق » اي دفعه وإنكاره ترفعاً وتجبرا . وانه « غمطُ الناس » اي احتقارهم .. والجمال فسروه بقولهم : ان كل امر الله سبحانه وتعالى حسن جميل ، وله صفات الجمال والكمال .. وقيل الله جميل بمعنى مُجَمَّل ، ككريم بمعنى مُكْرَم وسميع بمعنى مُسْمَع او هو جميل الانفعال بِكُمْ ، باللطف والنظر اليكم يكلفكم اليسير من العمل ويعين عليه ، ويثيب عليه الجزيل ويشكر عليه .. وقالوا ايضا : الجمال : الحسن الكثير وهو نوعان : جمال يختص الانسان به في نفسه ، تقول : خلقه جميل ، او في بدنه فتقول : وجهه جميل ومنظره جميل . او في فعله . تقول : فعله جميل . والنوع الثاني ما يصل من الانسان الى غيره اي ما يصدر منه من جميل الى سواه قالوا : وعلى هذا الوجه يحمل ما يروى « ان الله جميل يحب الجمال » تنبيهاً ان الله منه تفيض الخيرات الكثيرة ، فيحب من يختص بذلك ، اي من تبدو منه الانفعال الحسنة ، وتظهر عليه نعم الله الجميلة . ويؤيد ذلك قول الله تعالى « قُلْ مَنْ حَرَّمَ زِينَةَ اللَّهِ الَّتِي أَخْرَجَ لِعِبَادِهِ وَالطَّيِّبَاتِ مِنَ الرِّزْقِ » وقوله « خذوا زينتكم عند كل مسجد » . وقد سُرَّ العشاق والمتحبيون ببعض نص الحديث ، واقتبسوه في شعرهم ، ونقلوه الى ما يرضي نزعاتهم . فقد قال احد الشعراء :

خلقت الجمال لنا آية وقلت الا يا عبادي اتقون
وانت جميل تحب الجمال فكيف عبادك لا يعشقون

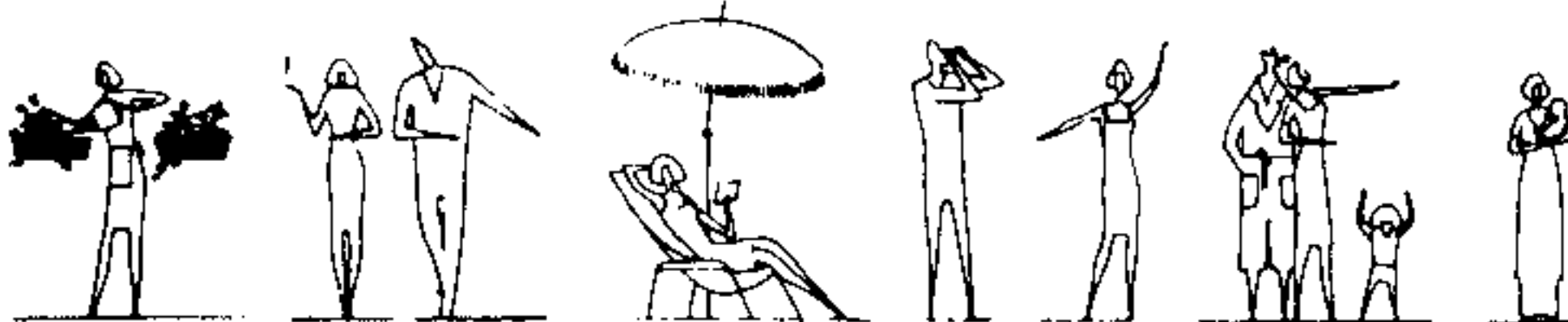



س : حرصت قوانين الوظائف العامة ، في جميع الدول الحديثة ، على اشتراط الكفاية العلمية لتولي الوظائف العامة ، ونصت على وجوب الحيازة على الشهادات و اوجبت على المرشح لوظيفة ما ، او طالبها ، ان تكون مؤهلاته العلمية متناسبة مع العمل الذي سيتولاه ... فمن هي الدولة التي كانت الاولى في نظام امتحان الموظفين ؟

ج : كان الصينيون هم أول من لجأ الى الاختبار التحريري في اختيار المتقدمين للوظائف الحكومية في القرن الثاني قبل الميلاد ، فكانوا يعدون قائمة من الاسئلة في التاريخ والادب ويطلبون الى المرشحين الاجابة عليها ، كما كانوا يختبرونهم ايضا عمليا في نظم الشعر والرماية والعزف على الآلات الموسيقية .

ولم تكن الاختبارات تنتهي عند نجاح المتقدمين وفوزهم بالمناصب الشاغرة في الدولة ، اذ كانت قوانين الحكومة تقضي بان يجرى امتحان جديد لهؤلاء الموظفين مرة كل تسع سنوات ، ولا بد لهم ان يجتازوه بنجاح اذا ارادوا ان يحتفظوا بوظائفهم او التقدم فيها . فاذا رسب احدهم فصل من وظيفته .. وكانت هذه القوانين تطبق على جميع موظفي الدولة ابتداء من اصغر موظف حتى رئيس الوزراء ، الذي كان يتحتم عليه دائما ان يثبت جدارته وكفاءته عن طريق الدخول في مناظرات وندوات يفسح فيها المجال للمتنافسين على هذا المنصب .

ومبدأ امتحان المرشحين للوظائف العامة لم يكن غريبا في روجه عن نظم الحكم في الاسلام منذ ان اشرق نوره . روى ابن هشام في السيرة قال في معرض اسلام ثقيف :

« فلما اسلموا ، وكتب لهم رسول الله صلى الله عليه وسلم كتابهم ، أمر عليهم عثمان بن ابي العاص ، وكان أحدثهم سناً ، وذلك انه كان أحرصهم على التفقه في الاسلام ، وتعلم القرآن » .

وقد جرى عمر الفاروق على سنة الرسول الاعظم في تولية امراء الجيوش خاصة . قال الطبري :

« ان امير المؤمنين ، كان اذا اجتمع اليه جيش من اهل الايمان ، أمر عليهم رجلاً من اهل الفقه والعلم » .

وظل اهل الصلاح والرأي ، ينصحون الخلفاء في مختلف العصور ، للجرى على هذه السنة ، التي لا تصلح الدولة الا بها . ونكتفي بمثل واحد اوردته الطبري في حوادث عام (١٢٦ هـ) ايام خلافة يزيد بن الوليد . قال الطبري :

(دخل يزيد بن حجرة الغساني على يزيد بن الوليد فقال : يا امير المؤمنين ! اوليت منصور بن جمهور على العراق ؟ قال : نعم ، لبلائه وحسن معاونته . قال : يا امير المؤمنين انه ليس هناك ، في اعرابيته وجفائه في الدين . قال : فاذا لم اول منصورا في حسن معاونته فمن اولي قال : تولى رجلاً من اهل الدين والصلاح ، والوقوف عند الشبهات ، والعلم بالاحكام والحدود) .

● قال الجاحظ كنت جالسا عند احد الوراقين ببغداد فاقترب مني ابو العباس احمد بن يحيى وكان من أئمة النحو في عصره فسألني : الطي معرفة او نكرة يا جاحظ ؟ فقلت : ان كان مشويا على المائدة فمعرفة ، وان كان في الصحراء فهو نكرة فقال ابو العباس ما في الدنيا اعرف منك بالنحو .



س : (لا تقطعوا شعرة معاوية) .. او (الزعيم فلان قطع شعرة معاوية في خصومته مع الزعيم علان) .. مصطلحات كثيرا ما تتردد في اوساط رجال السياسة او في كتابات المعلقين الصحفيين .. فما هي شعرة معاوية ؟

ج : معاوية هو ابن ابي سفيان الذي تولى امارة المؤمنين من بعد سنة اربعين للهجرة وكان قبل ذلك واليا على الشام من ايام امير المؤمنين عمر بن الخطاب .

ويرون عن معاوية انه كان سياسيا داهية يعرف كيف يجمع حوله الناس وانه كان حليما ، وينكرون من اقواله " لقد كنت القى الرجل في الجاهلية فيوسعني شتما واوسعه حلما ، فأرجع وهو لى صديق ان استنجذته أنجنني ، وأثور به فيثور معي ، وما وضع الحلم عن شريف شرفه ، ولا زاده الا شرفا " .

وشعرة معاوية هي الحكمة التي ذكرها ليعين سياسته في معاملة الناس اذ قال : " لو ان بيني وبين الناس شعرة ما انقطعت . فسأله بعضهم : وكيف ذلك ؟ فقال : كنت اذا شدوها أرخيتها ، واذا أرخوها شددتها " . وتوضيح هذه السياسة تبدو في قول آخر له وهو " انه لا ينبغي ان يسوس الناس سياسة واحدة : باللين فيمرحوا ، ولا بالشدة فيحمل الناس على المهالك " . وينكر ابن كثير في البداية والنهاية انه جرى بين رجل يقال له ابو الجهم وبين معاوية كلام . فتكلم ابو الجهم بكلام فيه غمز لمعاوية - أي تنقيص - فأطرق معاوية ثم رفع رأسه فقال : يا ابا الجهم اياك والسلطان ، فإنه يغضب غضب الصبيان ، ويأخذ اخذ الأسد . وان قليله يغلب كثير الناس . ثم امر معاوية لابي الجهم بمال . فقال ابو الجهم في ذلك يمدح معاوية :

نَمِيلُ عَلَى جَوَانِبِهِ كَأَنَّا نَمِيلُ إِذَا نَمِيلُ عَلَى آبِينَا

قال الوليد بن عبد الملك لآبيه : يا ابي ما السياسة ؟
قال : هيبة الخاصة مع صدق مودتها : واقتياد قلوب العامة بالانصاف لها ، واحتمال هفوات الصنائع .

* * * * *

أكرم مولود

قال معاوية يوما لجلسائه: من اكرم الناس ابا واما وجدا وجدة واما وعمه وعمة وخالا وخالة؟ فقالوا امير المؤمنين اعلم. فأخذ بيد الحسن بن علي وقال: هذا ابوه علي بن ابي طالب، واما فاطمة بنت محمد، وجده رسول الله صلى الله عليه وسلم، وجمته خديجة، وعمه جعفر، وعمته هالة بنت ابي طالب، وخاله القاسم بن محمد، وخالته زينب بنت محمد صلى الله عليه وسلم.





س : نسمع كثيراً عن مرض عرق النسا - بفتح النون - فما هو النسا ؟

ج : النسا هو العصب الرئيسي للساق السفلي ، الذي يخرج من أسفل العمود الفقري بين آخر فقره قطنية ، وأول فقره عجزية . وعرق النسا هو مرض يصيب هذا العصب بسبب انزلاق غضروفي بين هذه الفقرات يؤدي الى الضغط على هذا العصب .

وهذا يحدث عادة اثر التواء شديد في العمود الفقري - أو رفع حمل ثقيل من على الارض - أو أثناء الوضع عند الاناث ، ويشكو المريض في بادىء الامر من ألم في أسفل الظهر لمدة طويلة ومتباعدة ، ثم يحدث ألم مفاجى في أسفل الظهر سرعان ما ينزل خلف الفخذ الى أصابع الرجل - ويزداد هذا الألم بالسعال أو العطس ، وبعد وقت يحس المريض بتنميل في القدم - وفي بعض الحالات المتقدمة يحدث ضعف في عضلات الساق المصابة وضغور في العضلات .

والعلاج في مثل هذه الحالة ، هو الراحة التامة على الظهر على فراش مستو ، دون تقوسات بأن يوضع الفراش على الارض مثلاً أو لوح من الخشب ، وتعطى المسكنات مثل اقراص الاسبرين - ويستمر العلاج لمدة ثلاثة أو اربعة اسابيع - وفي الحالات التي لا تستجيب لمثل هذا العلاج - تعمل جاكيت جيس لتسند الظهر مدة ثلاثة اشهر - وبعد ان يزال الجبس يعطى المريض حزاماً للظهر - حتى تساعد على عدم حدوث الانزلاق مرة اخرى بعد ان يعود الى وضعه الاول .

في بعض الحالات يعمل شد على الساق السفلي لابعاد الفقرات عن بعضها ، وبذلك يعود الغضروف الى وضعه الطبيعي ، اما الحالات التي لا تستجيب لكل هذا العلاج فتعمل عملية جراحية لازالة الغضروف الضاغط على العصب .

وهكذا فانه لا علاقة لعرق النسا بالعروق أو النساء .. ■

تحذير للأطباء

● ووجد رجل ملقى على الارض في إحدى الليالي ، ونقلته سيارة الاسعاف الى المستشفى . ولما جاء الطبيب وفك أزرار معطفه ليقوم بفحصه رأى ورقة مثبتة بدبوس داخل سترته مكتوباً عليها: الى عموم المشتغلين في مهنة الطب .. انى شربت كثيراً ، وأريد أن أنام . لا تحاولوا أن تستأصلوا الزائدة الدودية فقد سبق أن استؤصلت مرتين !! دعونى أنام .

كتب تلميذ يعرف العمود الفقري : « العمود الفقري ، سلسلة طويلة من العظام ، رأسك يجلس على احد طرفيها ، وأنت تجلس على الطرف الآخر ؟ » .

* * * * *

س : ما هي اون مئذنة بنيت في الديار الاسلامية ؟ ... وهل للمئذنة اسماء اخرى ؟

ج : اون مئذنة بنيت في الديار الاسلامية على شكل برج مربع يوحى بالرصانة والتكشف هي التي يطلق عليها اليوم اسم مئذنة « عيسى » في الجامع الاموي بدمشق . وقد شيدت بالحجارة المنحوتة على الجدار الجنوبي من الجامع . ولا يزال قسمها المربع باقيا مصونا منذ ذلك العصر ، وذلك على الرغم من حوادث الدهر واحتراق الجامع اكثر من مرة . ويبلغ ارتفاعها ٤٨ مترا ، منها ٢٧,٥ مترا على شكل برج مربع يعلوه بدن « مئذن » قطره ٢٨٠ سنتمترا ، وفوقه « مئذن » آخر ادق واقصر من الاول يبلغ ارتفاعه ٤٥٠ سنتمترا . وتنتهي المئذنة برأس مخروطي بارتفاع ٦٥٠ سنتمترا . وقد ثبت في اعلاه قضيب من المعدن .

يحدثنا التاريخ وكتب السيرة بأن النبي محمد ، صلى الله عليه وسلم ، امر مولاة « بلال » بأن يؤذن في الناس داعيا للصلاة . فكان « بلال » يؤذن من اعلى سطح مجاور للمسجد . وفي بعض الاحيان كان صوت المؤذن ينطلق عاليا من فوق سور المدينة . وقد بقي الأمر كذلك حتى بنى المسلمون « المئذنة » لأول مرة في دمشق . وكانت على شكل برج مربع . وقد سميت بهذا الاسم اشتقاقا من الاذان . وفي بعض المناطق تسمى « منارة » لابتعاث النور منها ، وسميت ايضا « صومعة » ، لان العرب كانوا يطلقون على ابراج الزهاد اسم « صوامع » . وقد انتشرت هذه التسمية خاصة في شمالي افريقية . كما ان بعض سكان المغرب يسمون المئذنة « عساس » بمعنى مكان المراقبة والملاحظة ، مما يدل على ان المئذنة استخدمت ، في بعض الاحيان للمراقبة نظرا لارتفاعها وعلوها عن سطح المنازل مما يسمح للناظر بأن يسرح الطرف الى مكان قصي دون حاجز او مانع يحجب النظر .

هذا ، ومن المآذن الفريدة في شكلها ، مئذنة « الملوية » في « سرمن راي » اوسامراء ، وقد شيدت امام الضلع الشمالي للمسجد ، وتبعد عنه ٢٥ مترا مخروطية الشكل ، تدور حولها من خارجها باتجاه معاكس لدوران عقارب الساعة خمس مرات . وتبدأ المرقاة من وسط الضلع الجنوبي للقاعدة ، وتنتهي في القمة بغرفة صغيرة مستديرة ، يبلغ علوها ٦ أمتار ، لها باب من الجهة الجنوبية ، ويبلغ ارتفاعها عن سطح الأرض ٥٢ مترا وقد بنيت في عهد الخليفة العباسي « المتوكل » . وبعد أن ضاق « جامع المعتصم » بالناس أمر الخليفة المتوكل بهدمه وبتشيد مسجد جامع بدلا منه . وقد استغرق بناؤه ثلاث سنوات من سنة ٢٣٤ هـ الى سنة ٢٣٧ هـ (٨٤٩ م - ٨٥٢ م) ■

راجع صفحة ٦٧.

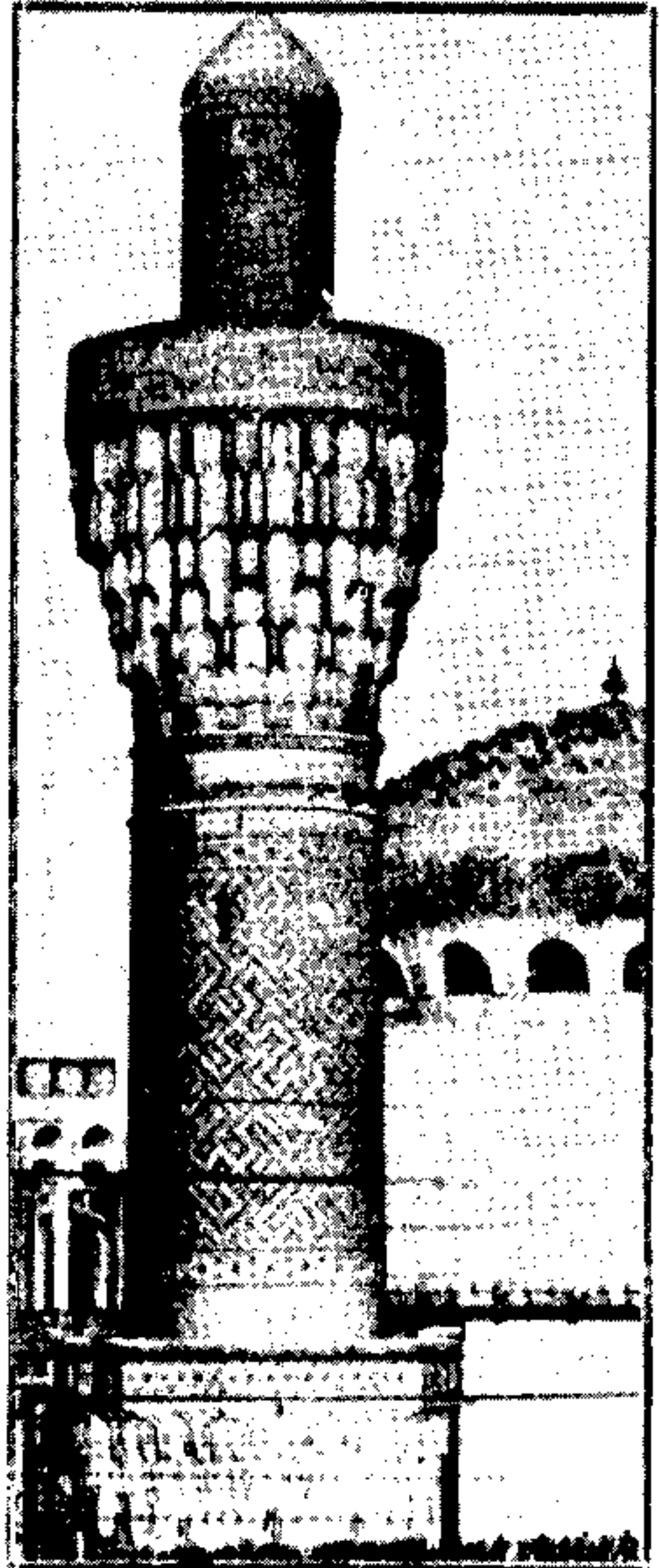

الله أكبر



س : تشهد الكويت اليوم نهضة صحفية مباركة ، واول شاهد عليها هذه الصحف والمجلات الشهرية منها والاسبوعية واليومية ، ... فما هي اول صحيفة كويتية صدرت في الكويت ؟

ج : تعتبر مجلة " الكويت " التي اصدرها الشيخ عبد العزيز الرشيد سنة ١٩٢٨ اولى المجلات التي صدرت في الكويت ، بل اولى المجلات التي ظهرت في منطقة الخليج ، وقد نالت هذه المجلة شهرة واسعة بين ابناء هذه المنطقة ، اذ كانت منطلقا للتعبير عن الراي ومنبرا للادب ، ومجالا لتربية مواهب الشباب المتأدب ، وقد شارك في الكتابة في هذه المجلة عدد غير قليل من فنون الكتاب امثال الامير شخبوب ارسلان والشيخ رشيد رضا ومحمود شكرى الالكوسي وعبد القادر المغربي والشيخ عبد العزيز الثعالبي .

واستمرت هذه المجلة في الصدور في الكويت مدة سنتين ، وكانت تطبع في مطبعة الشورى بمصر ، وتصل الى قرائها في الوقت المناسب ، في الوقت الذي كانت فيه سبل المواصلات عسيرة صعبة .

ثم سافر الشيخ عبد العزيز الرشيد الى اندونيسيا ، وما كاد ان يستقر به المقام هناك حتى اصدر مجلة باسم (الكويت والعراقي) وكان ذلك في سنة ١٩٢٥م وشارك في اصدار هذه المجلة السائح العراقي يونس بحري ، وكانت تطبع في سرايا واستمرت هذه المجلة في الصدور طوال عام ١٩٢٥م ، اما طابع المجلتين فهو طابع بيني ثقافي ادبي اسلامي ■

* * قاموس * *

الثقليل: شخص يتكلم حين تريد منه ان يصغي.

المرفأ: مكان تلجأ اليه السفن من العواصف فتتعرض لنقمة الكمرك.

السرك : مكان يسمح فيه للخيل، والمهور، والفيلة ان ترى الرجال والنساء والاطفال وهم يؤدون ادوار الحمقى.

البوق: الة رعب يعزف عليها شخص يملأ اذنيه بالقطن.

الفجاج: خطيئة لا تغفر، يقترفها الشخص ضد زملائه .

الصديق: شخص نعرفه بما يكفي لنستعين منه، ولكن ليس بما يكفي ليستعين منا.

* * * * *



س : يُعد الحظ العربي من أهم الفنون العربية الإسلامية ..
وللخط العربي أنواع ، فما هي ؟



ج : الخط العربي من الفنون العربية الإسلامية التي سخرت في خدمة الدين الإسلامي . ومما يذكر أن الخط المسماري كان هو أول خط كتبت به العربية ومنه استحدث الخط الكوفي . وهناك أنواع مختلفة من الخطوط كان أساسها الزخرفة الهندسية المنتزجة بالخط . وقد دعت العناية بكتابة القرآن إلى مجادة الخطوط العربية وتطويرها . وكان القرن الثالث الهجري من أهم القرون بالنسبة لتطور الخط العربي وخاصة عندما قام ابن مقلة برسم حروف الخط الكوفي بنسب محددة لا يحيد عنها الكاتب . ثم جاء بعده ياقوت الذي جعل الخط العربي ووصل به إلى حد كبير من الاتقان والروعة . وبعدهما جاءت خطوط كثيرة سميت بأسماء القلم المستعمل في كتابتها وتعددت أنواعها ومنها خط الثلث والثلثين وخط المصاحف المحقق والنسخ والرقعة . أما الخط الكوفي فتبلغ أنواعه ٧٠ نوعاً أو أكثر . ثم قام الفرس والأتراك بالتأثير في الخطوط العربية تأثيراً كبيراً . وفي القرن التاسع عشر استحدث الخط الديواني . أما أنواع الخطوط الموجودة حالياً فهي :

الثلث : من أهم الخطوط وأصعبها . وضع قواعده ابن مقلة . ويستعمل في كتابة أسماء الكتب ، وكذلك الآيات القرآنية كزخارف في المساجد الكبيرة .

خط النسخ : وهو يلي الثلث وكان يسمى قديماً " بالببيع " وسمى بالنسخ لأن الكتاب كانوا ينسخون به المصاحف والمخطوطات .

الرقعة : وهو من أسهل الخطوط ويستعمل في جميع الأعمال وبين عامة الناس .

الفارسي : خط جميل المنظر ونشأ في فارس ويستعمله كذلك أهل الأفغان والهند في كتاباتهم .

الكوفي : وهو من أقدم الخطوط وقد بلغ منزلة رفيعة في العصر العباسي ، ويعتبر أصل الخطوط كلها .

خط الإجازة والتوقيع : خليط بين الثلث والنسخ .

الديواني : وهو خاص بدواوين الملوك فكانت تكتب به الأوامر الملكية وهو قسمان " ديواني رقعة " و" ديواني حلبي " ونشأ في عهد الإمبراطورية العثمانية .

الريحاني : هو شبيه بالديواني ولكن حروفه متداخلة بعضها في بعض .

التاج : وهو آخر ما استحدث من الخطوط ونشأ في مصر بأمر من الملك فؤاد وهو يكتب بالرقعة والنسخ . ■

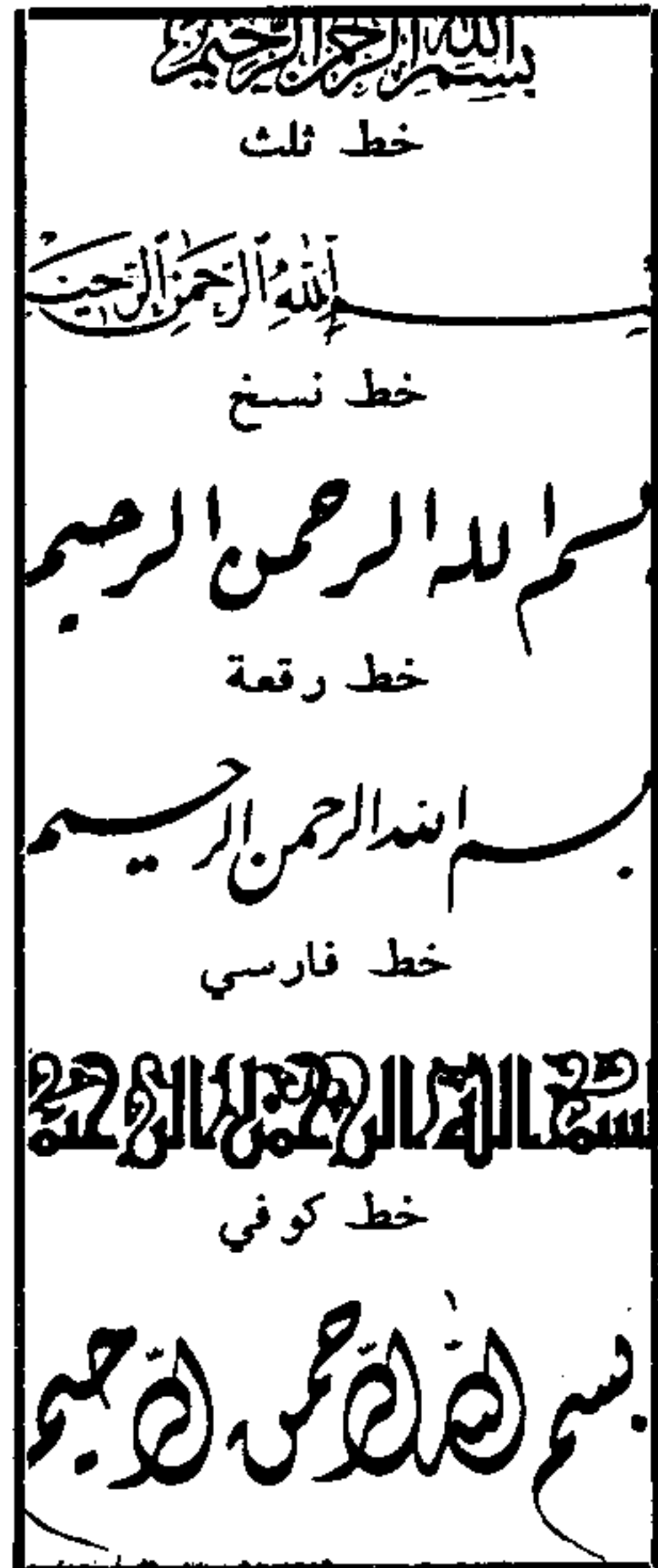



س : معظم اعلام الدول العربية تتكون من اربعة ألوان هي ،
الابيض والاسود والاخضر والاحمر . فلماذا ؟

ج : تأثر مصمموا اعلام الدول العربية ببيت من الشعر العربي القديم ،
الذي تتجلى فيه أبهى معاني العزة القومية ، وهو :
بيضٌ صنائِعُنَا .. سودٌ وقائِعُنَا خضراً مرابِعُنَا حمراً مواضِينَا

وتعود بداية التفكير في العلم العربي الحديث الى الايام الاولى للمنتدى
الادبي في استانبول ، اي الى الاعوام ١٩٠٩ - ١٩١١ . فقد بحث بعض
الشبان العرب من مؤسسي المنتدى الادبي ، في مسألة العلم القومي للعرب ،
وتوصلوا الى القول بأن علم المستقبل يجب ان يتألف من ألوان اربعة هي :
الابيض والاسود والاخضر والاحمر ، التي جمعها بيت شهير من الشعر
العربي يتغنى بأمجاد العرب الثالثة ، وهو بيت كان أولئك الشبان يكثرون من
التمثل به بعد تربيده :

بيض صنائِعُنَا ، سود وقائِعُنَا خضراً مرابِعُنَا ، حمراً مواضِينَا

كان أولئك الشباب يشعرون بضرورة وجود علم قومي لهم . وقد مضوا
في تلك الموضوع الى حد أنهم صنعوا راية بهذه الالوان الأربعة ورفعوها داخل
بناية المنتدى الادبي ، بعد ان كتبوا تحتها بيت الشعر المذكور اعلاه . وظل
هذا الموضوع يشغل اذهان الشبان من حملة الفكرة العربية حتى تبلور في قرار
مهم اتخذه المركز الرئيسي للجمعية العربية الفتاة . ففي شهر آذار ١٩١٤ عقد
أعضاء المركز الرئيسي للفتاة اجتماعاً في مكتب جريدة (المفيد) في بيروت ،
واتخذوا قراراً بأن يتألف علم الدولة العربية المستقلة من ثلاثة ألوان ،
الابيض ويرمز للدولة الاموية ، والاسود ويرمز للدولة العباسية ، والاخضر
ويرمز للدولة الفاطمية .

وبعد قيام الثورة العربية في الحجاز (١٠ حزيران ، يونيو ، ١٩١٦)
التف حول الشريف حسين عدد من أعضاء الأحزاب العربية السرية ، فحدثوه
عن ألوان العلم العربي التي كانت آراؤهم قد استقرت عليها قبل نشوب الحرب
العالمية الاولى وقبل نشوب الثورة العربية ، واقترحوا عليه ان يتخذ منها العلم
القومي للدولة العربية الكبيرة التي كانوا يؤملون قيامها ، فوافق الشريف على
الأمر بالفكرة وعمل على تنفيذها . وقد نشرت جريدة (القبلة) بياناً رسمياً
جاء فيه انه قد تقرر رفع العلم العربي ذي الالوان الأربعة ابتداء من يوم ٩
شعبان ١٣٢٥ هـ ، وهو يوم الذكرى الاولى لقيام الثورة . وقال البيان إن
ألوان العلم جامعة لرموز الاستقلال العربي في كل ادواره التاريخية . ■

راجع صفحة ٢٥٣

■ قال رسول الله صلى الله
عليه وسلم : ان الامير اذا
تجسس على الناس أفسدهم .

■ مانازعني أحد الا أخذت
في أمره باحدى ثلاث خصال ،
ان كان فوقى عرفت له قدره
وان كان دوني أكرمت نفسي
عنه وان كان مثلي تفضلت
عليه .

(الاحنف بن قيس)

س : الدولة الفاطمية (الفاطميون) اطلقوا على انفسهم هذا الاسم نسبة الى السيدة فاطمة الزهراء ابنة الرسول (صلم) . . . ولكن لماذا اطلق (العباسيون) على دولتهم هذا الاسم ؟ ولماذا اطلق الامويون على دولتهم هذا الاسم ؟

ج : نسبة الى العباس بن عبد المطلب عم الرسول (صلم) . وهو الجد الثالث لابي العباس السفاح اول الخلفاء العباسيين . أما الامويون فنسبة الى أمية بن عبد شمس جد معاوية ابن ابي سفيان .

درس في المعاملة

● قال معاوية لزيد حين ولاه العراق :

— يا زياد ، ليكن حبك وبغضك قصدا ، واجمل للنزوع والرجوع بقية في قلبك ، واحذر صولة الانهماك ، فانها السي الهلاك ..

اسباب سقوط الدولة الاموية :

كانت الدولة الاموية عربية لحما ودما ، ومن ثم تعصب الامويون للعرب والعربية ، واخذوا ينظرون الى الموالي نظرة الاحتقار والازدراء ، مما ايقظ الفتنة بين المسلمين ، وبعث روح الشعوبية في الاسلام .

فلا عجب اذا اثارت هذه المعاملة حنق الموالي وسخطهم على الامويين ، واخذوا يتلمسون الفرص للايقاع بهم فانضموا الى كل الفتن والثورات . ولما نشط دعواء العباسيين انضموا الى الدعوة العباسية لينالوا حقوقهم المهضومة وقد فطن العباسيون الى ما كان يضمسه الموالي لبني أمية ودولتهم من كراهية ، فاستعانوا بهم في نشر الدعوة لهم .

ابو العباس السفاح

هو اول من جلس على عرش الدولة العباسية سنة ١٣٢ هـ ، وفي يوم الجمعة اقام ابو العباس الخطبة على المنبر قائما ، وكان بنو أمية يخطبون قعودا ، فحياه الناس ، وقالوا : « احييت السنة يا ابن عم رسول الله صلى الله عليه وسلم » . وختم خطبته بقوله : « أنا السفاح المبيح ، والثائر المبيد » ومن ثم عرف بالسفاح وقد قضى السفاح معظم عهده في محاربة الذين ناصروا الدولة الاموية ، وقضى على أعقاب الامويين ، ولم يفلت منهم الا عبد الرحمن الداخل ، الذي أسس الدولة الاموية في الاندلس . كذلك وجه السفاح همه الى الفتك بمن والوه وساعدوه على تأسيس دولته ، فقتل ابا سلمة الخلال ، وهم بقتل ابي مسلم لولا أن عاجلته منيته . وقد بقي السفاح في الخلافة أربع سنين وتسعة أشهر ، ومات بالجدري في مدينة الانبار ، التي اتخذها قاعدة لخلافته سنة ١٣٦ هـ وهو ابن ثلاث وثلاثين سنة .

● افضل الناس من تواضع عن رفعة ، وغفا عن قدرة ، وانصف عن قوة .
(عبد الملك بن مروان)

لما مرض معاوية مرض الموت ، اوصى ابنه يزيد وصية تدل على سداد رايه ، وخبرته بالامور ، ومعرفته بالرجال ، فقال له : انظر الى اهل الحجاز ، منهم اصلك وعزتك ، فمن اتاك منهم فآكرمه ، ومن قصر عنك فتماهده . وانظر اهل العراق ، فان سالوك عزل عامل في كل يوم فاعزله ، فان عزل عامل واحد اهن من سل مائة الف سيف ، لا تدري على من تكون الدائرة . ثم انظر اهل الشام ، فاجعلهم الشعار دون الدثار ، فان رابك من عدوك ريب فارسه بهم ثم اردد اهل الشام الى بلدهم ، ولا يقيموا في غيرهم فينادبوا بغير اديهم .

دولة بني العباس

اتفق جمهور المؤرخين ، على تقسيم الدولة العباسية الى عصرين متميزين :

العصر العباسي الاول ، وهو ما يعبرون عنه بالعصر الزاهي ، ويمتد من نشأة الدولة سنة ١٣٢ هـ الى اخر ايام الخليفة الواثق سنة ٢٣٢ هـ ، الذي انتهى بموته والعصر الثاني ، ويعبرون عنه بعصر التدهور والانحلال ، الذي ابتدا بخلافة المتوكل على الله سنة ٢٣٢ هـ ، وانتهى بسقوط الدولة العباسية على ايدي التتار سنة ٦٥٦ هـ ، وقد امتاز العباسيون باستخدامهم الاعاجم ، بدلا من العصبية العربية التي اعتمدت عليها الدولة الاموية اعتمادا كليا . واحتاج العباسيون في اصطناعهم أو استخدامهم الاعاجم الى المال ، وانخرطوا هم في سلكهم بواسطة الامهات ، ثم أصبح الاعاجم من الفرس ، والترک ، والديلم ، والصغد ، والفراعنة ، وغيرهم يتسابقون الى الاستئثار بالنفوذ عن طريق المال .

حكمت الدولة العباسية زهاء خمسة قرون ، ساست فيها العالم . وفي ذلك يقول الفخري صاحب الاداب السلطانية : « وأعلم أن هذه الدولة من كبار الدول ، ساست العالم سياسة ممزوجة بالدين والملك ، فكان اخيار الناس وصلحاؤها يطيعونها تدينا ، والباقون يطيعونها رهبة أو رغبة » . ويضيف فيقول : انما كانت دولة كثيرة المحاسن ، جمة المكارم ، أسواق العلوم فيها قائمة ، وبضائع الاداب فيها نافقة ، وشعائر الدين فيها معظمة ، والخيرات فيها ادارة ، والدنيا عامرة ، والحرمات مرعية ، والشغور محصنة ، وما زالت على ذلك حتى اواخرها ، فانتشر الجبر ، واضطرب الامر ، وانتقلت الدولة .

وبتولي الرشيد الخلافة ، بلغت الدولة غاية قوتها ، وتجلت عصرها الذهبي في أسمی مظاهره ، فلم يكن على وجه الارض دولة تضارعها في عظمة السلطان . ويعد الرشيد من اكبر حكام العالم ، فقد كان متمسكا بدينه ، تقيا محسنا ، محبا مع هذا لمظاهر العظمة ، ماهرا في قيادة الجيوش ، ومن اجل هذا كان أبوه يؤثره على أخيه الهادي ، وكان كثير التجول في املاكه ، بقصد القضاء على الفوضى .

س : حمل المسباح (السبحة) أصبحت عادة منتشرة ..
والمقصود من المسباح هو التسبيح بحمد الله .. ولكن
الملاحظ ان عدد حبات المسباح هي ٣٣ او ٩٩ فلماذا كانت
٣٣ او ثلاث اضعافها .. ؟

ج — اصل التسبيح ان بعض الفقراء ذهبوا الى رسول الله
(صلعم) وقالوا ان الاسلام ميز الاغنياء على الفقراء ..
فهم يصومون مثلنا ويصلون مثلنا .. ولكنهم يزكون ونحن
لا نزكي لفقرا .. فقال لهم الرسول (صلعم) : سيعوضكم
الله عن ثواب الزكاة اذا كنتم عقب كل صلاة تسبحون
وتكبرون ثلاثا وثلاثين مرة (أي تقولون سبحان الله ،
والحمد لله ، والله اكبر) .. وعندما صار الفقراء
يسبحون قلدهم الاغنياء .. فذهب الفقراء للرسول (صلعم)
وقالوا له ان الاغنياء صاروا يسبحون مثلنا .. فقال
الرسول « ذلك فضل الله يؤتيه من يشاء » .. اما مضاعفة
الـ ٣٣ الى ٩٩ فزيادة في التعبد والتسبيح .

قالوا ...

- من رفع نفسه فوق قدرها ،
صارت نفسه مهجوبة عن نيل
كمالها .
- اذا مدحك واحد بما ليس
فيك ، فلا تامن ان يملك بما
ليس فيك .
- اذا سئل غيرك فلا تجب ،
فان ذلك استخفاف بالسائل
والمسؤول .

جحا عند تيمورلنك



● لما اغار تيمورلنك على الاناضول ، واقرب
من قرية نصر الدين جحا ، خرج لاستقباله
ومعه هدية له ، وكانت اوزة مقلية . ولما نهكه
الجوع في الطريق ، اكل فخذاً منها . ولما
دفعها لتيمورلنك سأل : اين فخذ الأوزة ؟

اجاب : ايها الملك ان الأوز جميعه برجل واحدة ..
فقال : وكيف ذلك ؟
قال جحا : انظر الى اسرابه بين يديك .
وكان امامه سرب منها واقف على رجل
واحدة . فلما رأى تيمورلنك ذلك ، امسر
بضرب الطبول ، فلما ضربت هاج الأوز ومشى على رجليه .
فقال لجحا : الا ترى انه برجلين ؟
فاجاب جحا : ايها الملك الصالح ، والله لو هددتني بمثل هذا الطبل لمشييت على اربع!



عجائب النباتات

● على الرغم من ان النباتات ليس لها عضلات ، فانها قادرة على الاتيان بحركات كثيرة .. اذ ان بعضها يتحرك نحو ضوء الشمس ، وبعضها الآخر يتحرك مبتعدا عنه .
وهناك انواع من النباتات تنقبض انقباض الأيدي ، وبعضها يمتد امتداد الأذرع ، او يفلق كمصيدة الفيران .. بل ان بعضها قادر على الانتقال من مكان الى آخر !

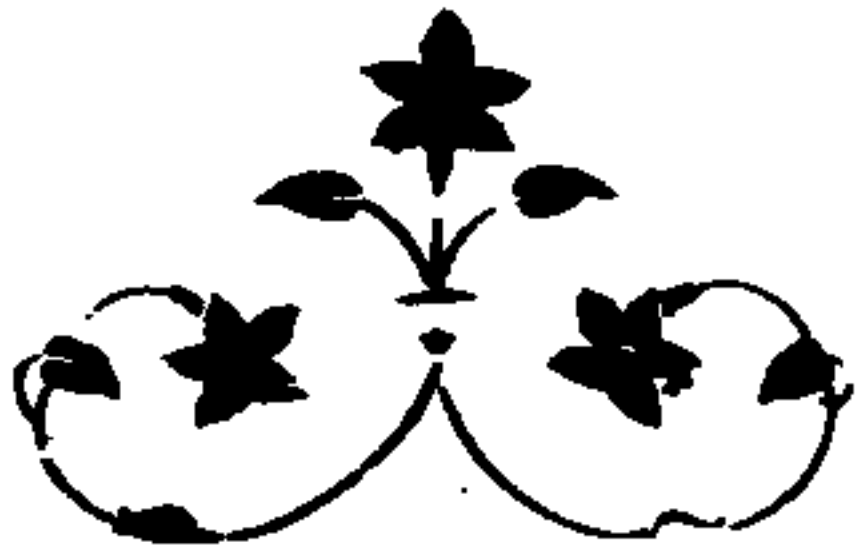

س : اين يزرع شجر المطاط الذي يصنع منه كاوتشوك السيارات وغيره من المنتجات المماثلة ومن هو اول من اكتشفه ، ومتى كان اكتشافه .. ؟

ج — ظهر شجر المطاط اول ما ظهر في أمريكا الجنوبية ، ومع انه لم يستخدم كسلعة او يتم تصنيعه الا منذ اقل من مائة عام ، الا انه عرف منذ ٥٠ سنة عندما تنبه اليه بعض المستكشفين الاسبان الذين كانوا يجوسون خلال تلك البقاع بحثا عن الذهب والفضة ، فرأوا بعض الاطفال من الهنود الحمر يتقائفون فيما بينهم كرة ما تكاد تقع على الارض حتى ترتفع عنها من تلقاء نفسها ، فكانوا اول من رأى المطاط من ابناء العالم القديم .

وفي عام ١٨٤٠ استطاع رجل يدعى هنري ويكهام ان ينقل بعض بذور شجر المطاط من أمريكا الجنوبية الى انجلترا ثم استنبتها في مشتل خاص قام بتدفئته تدفئة صناعية حتى يلائم جو أمريكا الجنوبية ، ثم نقلت « الشتلات » الى سيلان والملايو حيث المناخ والتربة الملائمان ، فنجحت التجربة ، واصبح معظم المطاط الذي يستهلكه العالم اليوم ينبت في الملايو ويصدر منها .

شجرة البن

البن هو ثمرة شجرة استوائية، يسميها علماء النبات « كافيا » ارابيكا « اي « القهوة العربية » والقهوة في اللغة العربية ، اسم من أسماء الخمر أيضا . يصل ارتفاع الشجرة الى ثلاثة أمتار ، أوراقها بيضوية الشكل ، لامعة الأسطح ، أزهارها البيض، طيبة الرائحة.

وثمرة البن صغيرة ، حمراء اللون ، تشبه الكرز ، كل ثمرة تحوي بذرتين ، ما عدا الثمرة الموجودة في نهاية الفصن ، اذ أنها تحتوي على بذرة واحدة .

تكثر زراعة اشجار القهوة وتنتشر في المناطق التي يتعاقب فيها فصلان ، جاف ورطب ، وحيثلا تنخفض درجة الحرارة، عن خمس درجات مئوية ، ولا تزيد على ثلاثين درجة مئوية. وتعتبر « الكافيار ويوستا » نوعا آخر من القهوة ، اصلب عودا ، وأكثر ثمرة ، تنمو

اشجارها في الكونغو واوغندا واندونيسية ، أما أكثر الدول انتاجا للبن فهي البرازيل . ان « الكافيين » هو المادة الفعالة في البن ، وهو أيضا المادة الموجودة في الشاي . و « الكافيين » مادة منشطة للمخ والاعصاب ، والجهنم التنفسي .

وقد ثبت علميا ، ان أفضل طريقة لتناول القهوة ، هي الطريقة العربية ، حيث تقدم في جرعات صغيرة طازجة ، مما ينشط الجسم ، ويزيد من حيويته .

س : اطلق محمد علي باثنا على نفسه لقب محمد علي الكبير
فمن اطلق على نفسه لقب (الشيخ الكبير) .. ؟

ج — انه الجنرال نابليون بونابرت .. وكان ذلك في اثناء وجوده
في مصر . فعندما سارت سفن اسطوله على شواطئ
الاسكندرية في حملته المشهورة اصدر من على ظهر السفينة
التي تقله (الشرق) فرمانا الى الشعب المصري حاول فيه
خداعهم بالتقرب اليهم والى المسلمين مدعيا الاسلام ديناله
ولامته ، ضمنه ما يلي :
« بسم الله الرحمن الرحيم ، لا اله الا الله وحده لا شريك
له » .

باسم الجمهورية الفرنسية التي قامت على أسس الحرية
والمساواة يعلن قائد الجيوش الفرنسي الجنرال بونابرت
الى شعب مصر ان الامة الفرنسية منذ زمن طويل تتعرض
للاساءة من الامراء الذين يحكمون مصر ، وان الوقت
لمقوتبتهم قد حان .

ومنذ زمن طويل وهؤلاء العبيد الذين ابتيعوا من القوقاز
وجورجيا يستبدون بأجمل بقعة في الارض . ولكن الله
العظيم سيد الكون قد امر بتدمير امبراطوريتهم .
يا سكان مصر قد يقول لكم الوشاة انني جئت هنا لاحطم
دينكم ولكن هذا القول يكذب نفسه فلا تصدقوه . قولوا
لهم انني احب الله اكثر من الممالك وانني احترم نبيه محمدا
والقرآن العظيم . وقولوا لهم ايضا انه لا فرق بين انسان
واخر امام الله ولا يتميز احد عن الاخر الا بما يملكه من علم
او فضيلة ..

يا شيوخ ويا قضاة وائمة وزعماء هذا البلد قولوا لامتكم
ان الفرنسيين هم ايضا مسلمون حقيقيون مثلكم ، والبرهان
على ذلك هو ان الفرنسيين كانوا في روما وانهم دمروا عرش
البابا الذي كان يحرض المسيحيين باستمرار على شن
حرب ضد المسلمين ، وانهم كانوا كذلك في مالطا وطرردوا
منها فرسان القديس يوحنا الذين تخيلوا ان الله كان يريد
لقتال المسلمين . وكذلك فان الفرنسيين منذ اقدم الازمنة
وهم اصدقاء صاحب الجلالة السلطان العثماني ، واعدا
لكل من عاداه امد الله في حكمه . وعلى العكس من ذلك فقد
شق الممالك على السلطان عصا الطاعة ولم يتقيدوا يوما
بأوامره ولكنهم ساروا وراء نزواتهم الخاصة » .

وقد اصدر تعليمات مشددة لجنوده عند نزولهم في ارض
مصر بان يحييوا الشيوخ اذا مروا بهم ، وان لا يدخلوا
المساجد او يتعرضوا للنساء. اما اول امر عسكري بهذا
الشأن فقد جاء فيه :

« ان الناس الذين نتصل بهم الان يعاملون النساء خلاف
ما نعامل به نساءنا في أوروبا . وهم ينظرون باحتقار شديد
الى كل من يتعرض للنساء . ان السلب يغني فئة قليلة

نابليون ، ذو الوجهين
اقلب الصورة



ابو الهول

يتكلم ...

تكلم ابو الهول مرة واحدة
في حياته فقال : « حبة الرمل
صحراء ، والصحراء حبة
رمل » !

قال هذا ، وسكت ، ولم
يفتح فاه ثانية .

قد سمعت ما قاله ابو الهول
بيد اني لم افهم !

(جبران خليل جبران)



التاريخ .. والرجال

قال نابليون بعد هزيمته
امام ابواب موسكو :

« لو ان التاريخ اخذ فسي
اعتباره الاخطاء وحدها ، ولم
يسجل المنجزات التي حققها
الرجال ، فلن نجد رجلا واحدا
يمكن ان نقول عنه انه كان
« رجلا عظيما » ! .. »

صراحة برنارد شو

● دعي برنارد شو لحضور
حفلة موسيقية ، وافق ان كان
عازف الكمان جاهلا اصول فنه ،
فسخط الحاضرون ، ولكنهم
كانوا يتظاهرون بالارتياح مراعاة
لاداب المجالس .

وفي فترة الراحة تقدم مدير
المسرح من برنارد شو وساله
رايه في العازف . فقال : انه
يذكرني بيادروسكي ! فاجابه
المدير : يا للعجب ! ان
بادروسكي موسيقار كبير ،
وعازف على البيان ، ولكنه
يجهل العزف على الكمان .
فقال شو : وهذا ايضا ..

ولكنه يسيء الى شرف الجيش كله ويدمر مصادر عوثنا
ويجر علينا عدااء من نريدهم اصدقاء » .

ولم يكتف بونابرت بأن يكون شيخا فحسب ، بل اختار
لنفسه لقب الشيخ الكبير . وفي ليلة عيد مولد الرسول
(صلعم) امر « الشيخ الكبير » بأن تقام الاحتفالات . وكان
هو الرجل الذي تركزت عليه الاعين حين جلس بخشوع
ووقار يرتدي عمامة جميلة وجبة حريرية واسعة ، جلس
طوال تلك الليلة في الجامع الازهر يصفى الى السيرة
النبوية تقرا في ليلة المولد . وبعد ان انتهى من مراسيم
الاحتفال زار الشيخ البكري زعيم البلاد الروحي مهنتا
بالمناسبة .

متشابهان

- من غرائب الصدف ان القائدين محمد علي باشا ونابليون
بونابرت تشابها في نواح كثيرة منها مثلا : —
- ★ ولد نابليون عام ١٧٦٩ وكذلك محمد علي .
- ★ ولد نابليون في مدينة بحرية على شواطئ البحر الابيض
المتوسط في جزيرة كورسيكا وكذلك محمد علي ولد في مدينة
بحرية على شواطئ البحر الابيض المتوسط (قواله في
البانيا) .
- ★ برز نابليون كرجل عسكري اصله من عائلة فقيرة وكذلك
محمد علي .
- ★ تزوج نابليون مرتين وكذلك محمد علي ، وكانت زوجة
نابليون الاولى (جوزفين) ارملة ، وكذلك زوجة محمد علي
الاولى (امينه هانم) كانت ارملة .
- ★ احدى زوجتي نابليون وهي (جوزفين) لم تنجب وكذلك
احدى زوجتي محمد علي وهي (ماه دوران) لم تنجب .
- ★ نابليون اخرج الانجليز من الاسكندرية سنة ١٧٨٦ م وكذلك
اخرجهم محمد علي من الاسكندرية سنة ١٨٠٧ م .
- ★ ادخل نابليون زراعة القطن الى بلاده ، وكذلك فعل محمد
علي الذي احضر بذرة القطن الى مصر من سيلان .
- ★ نابليون أنشأ اول بنك في بلاده ، وكذلك فعل محمد علي .
- ★ نابليون امر بتحرير العبيد وكذلك فعل محمد علي .
- ★ نابليون تنازل عن العرش لابنه (مرغما) ، ومحمد علي
تنازل عن العرش لابنه (راضيا) .
- ★ نابليون مات بسبب المرض ويقال ان مرضه كان سل فسي
المعدة ، وكذلك مات محمد علي بالسل .

س : نعرف ان لغة الاسبرانتو هي لغة عالمية مبتكرة .. فمن الذي ابتكرها ، وما معنى كلمة اسبرانتو ؟



ج : نشأت فكرة اللغة العالمية " الاسبرانتو " عند شاب روسي يسمى الدكتور لازاروس لودفيك زامينهوف **zamenhof** ، والذي كان يتقن ٤ لغات اجنبية علاوة على معرفته ببعض اللغات الاخرى . وقد بدأت فكرة لغة عالمية تراود مخيلة " زامينهوف " وهو طالب في المرحلة الثانوية ، وذلك لكي يحقق حلما ظل يراوده منذ صغره ، وهو ان يستطيع سكان العالم على اختلاف لغاتهم التفاهم عن طريق لغة واحدة سهلة .. وفي عام ١٨٨٧ وعمره لا يتجاوز ٢٨ عاما قام بنشر اول كتاب عن الاسبرانتو تحت اسم **esperanto** التي تعنى حسب اللغة الجديدة " هذا الذي يأمل " . وقد اكتسبت اللغة العالمية الجديدة اسمها من هذا الكتاب واصبحت معروفة " بالاسبرانتو " . وتتميز " الاسبرانتو " بسهولة قواعدها التي تتلخص في ١٦ قاعدة فقط يمكن حفظها في نصف ساعة . اما الفاظها فهي مشتقة من اصول بعض اللغات الاخرى ، فالشعوب التي تتحدث لغات متفرعة من اللاتينية تعرف ٨٠٪ من الفاظ الاسبرانتو والشعوب التي تتحدث باللغات السلافية تعرف ٥٠٪ من الفاظ الاسبرانتو دون حاجة الى دراسة اللغة العالمية .

وقد تطورت " الاسبرانتو " بعد ان بدأت في عام ١٨٨٧ بكتاب زامينهوف وبعد ان كانت تضم ٩٠٤ الفاظ أساسية يمكن اشتقاق ١٠ الاف كلمة منها ، أصبحت هذه اللغة في عام ١٩٥٤ تضم ٧٨٦٦ لفظا أساسيا يمكن اشتقاق ٨٠ الف كلمة منها .. وقد بدأت حركة الدعاية للغة العالمية تنشط من بعد الحرب العالمية الثانية .. وانتشرت في كثير من البلدان جمعيات تدعولها .. وفي عام ١٩٥٤ بلغ عدد الذين درسوا اللغة العالمية حوالي ٧٥٠ الف في أكثر من ٧٠ بلدا .. ولكن نجاح اللغة العالمية ونشاط المتحمسين لها بدأ يقل ويضمحل رويدا رويدا .. ■



مواقع جغرافية

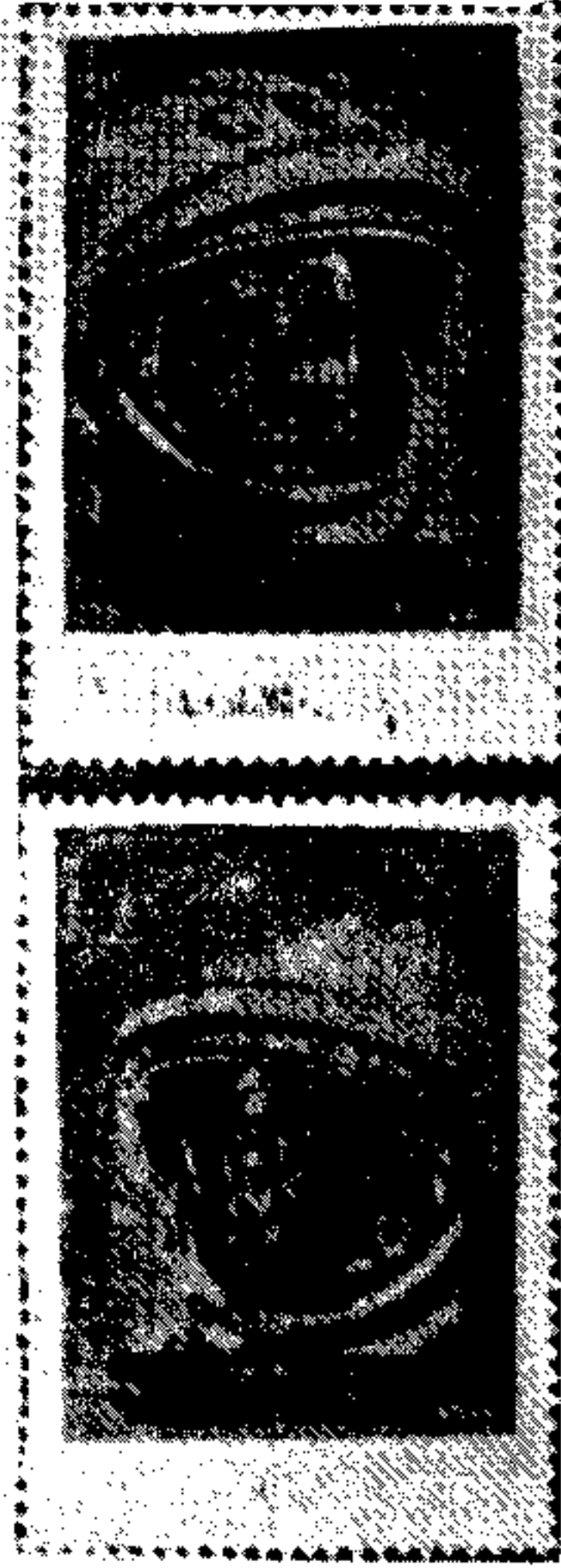

س : جزيرة طناب الكبرى ، جزيرة طناب الصغرى ، مدينة
شعم ، مدينة المضيف .. في اية دولة عربية نجد هذه المواقع
الجغرافية .. ؟

ج : في دولة الامارات العربية المتحدة ، وفي اماره رأس الخيمة
على وجه التحديد ..

تقع اماره رأس الخيمة في الجزء الشمالي الشرقي من
الجزيرة العربية ، وتحدها الشارقة من الجنوب وأم القيوين
من الجهة الغربية ، والخليج العربي من الغرب .

ويبدأ ساحل رأس الخيمة من جوار مدينة شعم التي تقع
على مسافة ١٧ ميلا تقريبا الى الجنوب من المضيف ويمتد
جنوبا مسافة اربعين ميلا لغاية أم القيوين . وتبلغ مساحة
رأس الخيمة ١٧٠٠ كيلومتر مربع وعدد سكانها حسب
التعداد العام في ١/١/١٩٧٦ (٥٧٢٨٢) نسمة . وتملك
رأس الخيمة عددا من الجزر اهمها جزيرة طناب الكبرى
وجزيرة طناب الصغرى .



رغمًا كان «العلمي» أول كتاب لا يحدّ قراءه على
«الهرولة» فوق سطور كتابه . . فهو واثق بأن من يبدأ بقراءته
لن يملك إلا أن يتابع القراءة حتى نهايته
غادة السمان مجلة الحوادث - بيروت ١٩٧٣/٣/٢

ميزة «سين حيم» الأول أنه لعبة ثقافية شائقة يمكن جميع
أفراد العائلة الاشتراك فيها واحتمار معلوماتهم العامة
ادوار الزغبى - ملحق جريدة النهار - بيروت ١٩٧٣/٤/١

هذا الكتاب كتاب عالمي . مع أنه مكتوب بالعربي . لكن
محتوياته جامعة مانعة . وهو عالمي دون مبالغة أو اسراف في
القول والمدح . طالما أن هناك لغة واحدة مشتركة ومفهومة
بين الشعوب جميعا . وأعني لغة الانسجام والذوق والفن
والجمال

عبد الله الشيبني - مجلة النهضة - الكويت ١٩٧٣/٣/١٧

وضع شريف العلمي خبرة الاعوام العشرين في حقل
الاذاعة والتلفزيون ضمن كتاب أتيق . لذلك فإن كتاب
سين حيم هو نموذج جديد من الكتب في اللغة العربية شكلا
وموضوعا

عدنان مراد - مجلة الجمهور - بيروت ١٩٧٣/٣/٨

هذا الكتاب سد فراغا في المكتبة العربية . متجاوزا
موضوع التسلية السريعة أو الطريقة التي تمضي بها الوقت إلى
حدود المتعة والفائدة واحتمار الذكاء . إنه قاموس جديد
جدير بالعناية على أكثر من صعيد . بحيث أنه لا ينتهي عند
حدود البرنامج التلفزيوني أو الاذاعي . وإنما يدخل الحوار
الثقافي والعلمي في كل منها

جريدة الأنوار - بيروت ١٩٧٣/٣/٧

(والكتاب . للشباب والكنهل . وللاب
والأب . وقد يجد ذو السن أنه يعلم الكثير مما فيه فتكون له
من ذلك غبطة . ويتفجع بما لم يكن قد علم)

د . أحمد ركي

(إن من أنصار هذا النوع من كتب المعارف العامة .
الكتب التي تدخل إلى ثقافة الجماهير من الباب الخلفي .
الكتب التي تجمع المعرفة إلى الطرافة الشيقة في كأس
«كوكبيل»)

د . شاكر مصطفى

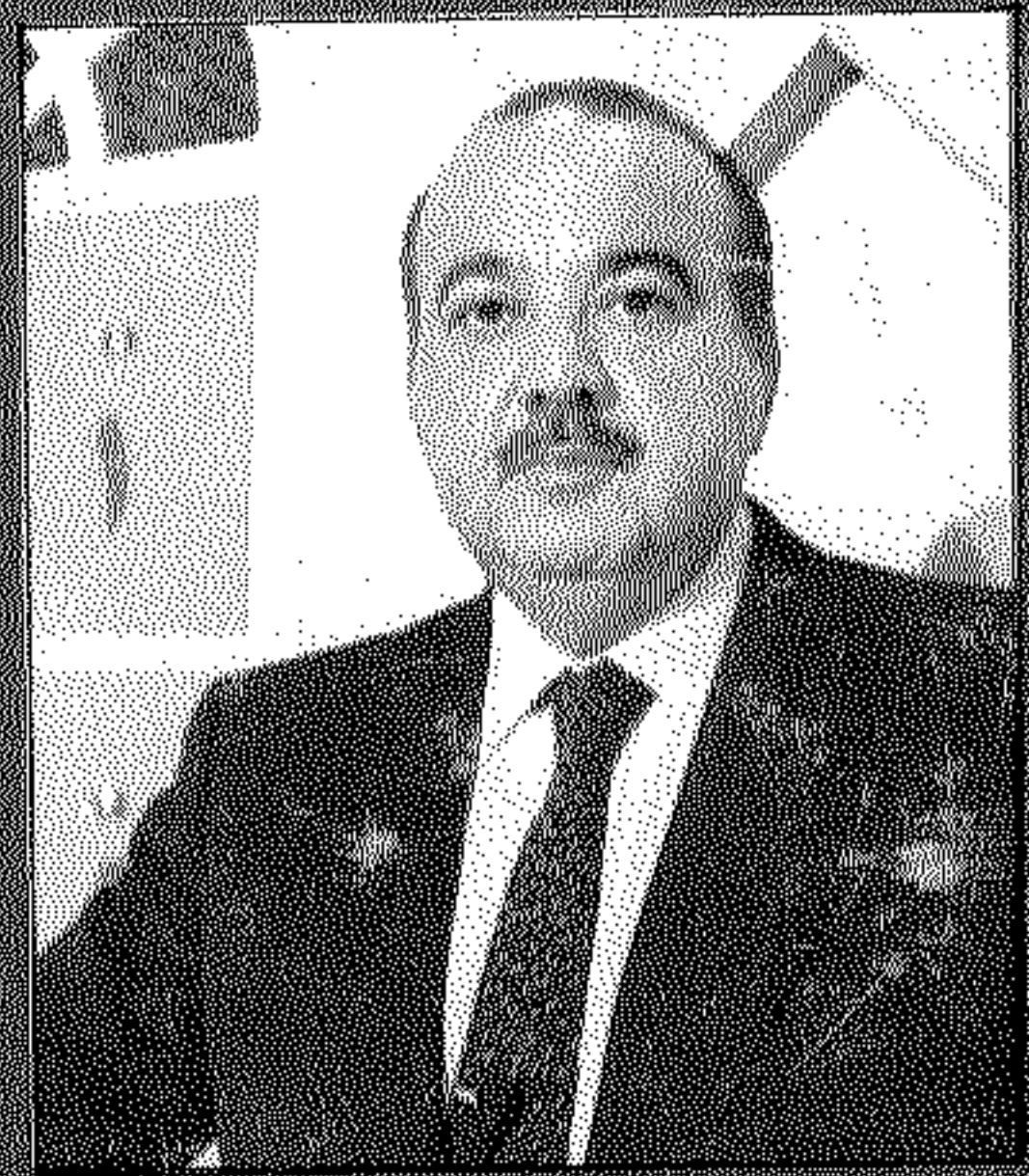

الناشر : شركة المطبوعات للتوزيع والنشر
تلفون : ٣٤٤٣٤٦ - تللكس : ٢٢٦٦١

ص . ب : ٨٣٧٥

بيروت - لبنان

№ 256573