

المجلة الأدبية





معالم  
سكوا المشرفة  
⑤







# المنجد الأجرى

الطبعة الخامسة

ترتيبها ٣٤ لوحة سوداء و ٣٢ لوحة ملونة و ١٥ خريطة



دار المشرق شرمة

ص.ب: ٩٤٦ ، بيروت - لبنان

ISBN 2-7214-2176-5

© Copyright 1987, DAR EL-MACHREQ SARL Publishers  
P.O.B. 946, Beirut, Lebanon

جميع الحقوق محفوظة : دار المشرق ش.م.م ، ص.ب. ٩٤٦ ، بيروت

التوزيع : المكتبة الشرقية ، ساحة النجمة ص.ب. ١٩٨٦ ، بيروت ، لبنان

## مقدمة

ما زال « المنجد » ، منذ ظهوره للمرة الأولى في ١٩٠٨ ، يجدد متنه سنةً بعد سنة ،  
مراعياً مقتضيات الثقافة وطُرق التعليم .

وهذه اليوم خطوة جديدة في خدمة الناشئة ، يُضاف فيها « المنجد الابجدي »  
الى « منجد الطلاب » ، مستفيداً من اسلوب التويب الابجدي الكامل ، على غرار  
ما نراه في المعاجم الأجنبية .

ولم يخف علينا ما قد يلقي هذا الخروج على المؤلف من شديد المقاومة عند البعض .  
فما أقدمنا عليه إلا بعد تردد طويل . ومما شجّعنا على السير قدماً ما طالعناه من  
تصريحات لشخصيات لا غبار على عروبتهم ومقدرتهم العلمية ، نذكر منها ما قاله  
الدكتور ابراهيم مذكور ، الأمين العام لمجمع اللغة العربية في القاهرة ، من أن « أبسط  
الامور في تويب المعاجم أن ترتب الكلمات على حسب نطقها لا على حسب تعريفها »  
وأن « هذا ما انتهى اليه فن المعاجم الحديث » وأنه « من اليسير تطبيقه على العربية  
وإن تكن لغة اشتقاق » .

وقد انتهزنا هذه المناسبة فحففنا من المواد طائفة مما سقط استعماله في أيامنا .  
كما أننا زدنا عليها طائفة أخرى من المفردات والمعاني الحديثة ، ريثما ينسى لنا في  
السنين المقبلة ان نواصل هذا العُمل الى غايته ان شاء الله .

يبو « المنجد الابجدي » هو أول معجم عربي في الشرق تخرجه دار المشرق حسب  
الطريقة التصويرية الحديثة « مونوفوتو » ، فهي تستغني عن استعمال الرصاص فتأتي  
الاحرف واضحة جداً مع صيغها .

نأملنا أن تساهم هذه الخطوة الجديدة في خدمة لغتنا العزيزة في جميع أطوارها .

بيروت في ٣١ أيار ١٩٦٧

دار المشرق





## فهرس للوحات والنخرائط

تجاه الصفحات		تجاه الصفحات	
		٦٤	جوامع
٧٠٤	موسيقى	٩٦ و ٩٧	سفن
٧٠٤	علم الفضاء	١٦٠	خريطة الشرق الأدنى
٧٠٥	فراشات	١٦١	خريطة الشرق الحضاري
٧٣٦ و ٧٣٧	ظباء	١٩٢	خريطة السودان
٨٠٠	خريطة ليبيا	١٩٣	خريطة الدول العربية
٨٠١	خريطة الجمهورية العربية السورية	٢٨٨ و ٢٨٩	أجناس
٨٣٢	خريطة المملكة العربية السعودية	٣٢٠ و ٣٢١	كاتدرائيات
٨٣٣	خريطة تونس	٤٨٠	خريطة العراق
٩٦٠	خريطة لبنان	٤٨١	خريطة المملكة الاردنية الهاشمية وفلسطين
٩٦٠	خريطة القارات الخمس	٥١٢	خريطة مراکش
٩٦١	خريطة جمهورية مصر العربية	٥١٣	خريطة الجزائر
١٠٥٦ و ١٠٥٧	طيور	٦٠٨ و ٦٠٩	سمك
١٠٨٨ و ١٠٨٩	زهور	٦٤٠ و ٦٤١	آثار
١١٢٠ و ١١٢١	فنون	٦٧٢ و ٦٧٣	هندسة الأبنية



## اصطلاحات

صا	تعني صناعة	عج	تعني علم الحساب	عج	تعني عين المضارع مكسورة	فا	تعني اسم الفاعل
طب	علم الطب	ملك	علم الفلك	عين	عين المضارع مضروبة	مفع	اسم المفعول
ط	علم الطبقات الارض	ن	علم النبات	ي	يخوز في عين المضارع	ح	الجمع
ط	علم طبقات الارض	ك	علم الكيمياء	الفتح	والكسر والضم	جمع	جمع الجمع
سج	علم الحيل	ت	اصطلاح تجاري	ز	زراعة	مص	المصدر
ح	علم الحيران	ط	اصطلاح مطبخي	ع	علم الاعضاء	م	المؤنث
ف	علم الفيزياء	مر	موسيقى	ب	فن البناء	مت	الثنى
فج	الفنون الجميلة	اع	اصطلاح عسكري	عج	علم الجبر	عين	عين المضارع مفتوحة

## تنبهات

(١) رُتب هذا المعجم على الطريقة الأبجدية الكاملة أي وفقاً لمنطوق الكلمة. وقد جاء الترتيب على النحو التالي :

آ ا ء ا ء ا  
ي ا ب ب ب ب  
و  
ي

(٢) العلامة || تقوم مقام الكلمة المفسرة وتعني عن مراجعتها نحو الجليل : القرن || أهل الزمان الواحد؛ والعلامة || و - تقوم مقام الكلمة المفسرة إذا كانت فعلاً نحو نهض عن مكانه : ارتفع عنه || و - للأمر : قام واستعد، أو إذا كانت اسماً له توضيح قبل التفسير نحو العطف : الأبط || و - من كل شيء : جانبه.  
(٣) وُضِعَ بين قوسين معقوفين [ ] أصل الكلمات الذي رأينا من المفيد الإشارة إليه نحو استقل - استقللاً [قل]؛ السمة - [وسم].

## بعض أحكام قياسية

لا بد لطالب اللغة العربية من ان يكون متضلماً من قواعد الصرف واحكامه كي يكون على أمن من الخطأ في استعمال ما جرت العادة في اهماله من المقيسات. فما كان منها كاسم المرة والنوع ومصادر ما فوق الثلاثي لم نذكرها إلا استثناساً وكثيراً ما اغفلناها لعلم المطالع بطريقة اخذها على انه لا يخلو من الفائدة ان نورد بعض تلك الاحكام القياسية :

## مزيّدات الأفعال

هذه أهم الأعراف المستفادة من نقل المجرّد الى أوزان المزيد

### فَعَلَ

يُنْقَلُ الْمَجْرَدُ الثَّلَاثِي إِلَى وَزْنِ فَعَلَ لِمَعَانٍ :

- ١ التعدية نحو : «فَضَّلْتُهُ وَفَرَّحْتُهُ» ، فإن مجرّدهما لازم
- ٢ الدلالة على التكثير نحو : «قَطَّعْتَ الْحَبْلَ» أي جعلته قطعاً كثيرة
- ٣ نسبة المفعول الى اصل الفعل نحو : «كَفَّرْتَهُ» أي نسبته الى الكفر

- ٤ السلب نحو : «قَشَّرْتَ الْعُودَ» أي نزعته قشره
- ٥ اتخاذ الفعل من الاسم نحو : «خَيَّمِ الْقَوْمَ» أي ضربوا خياماً

### فَاعَلَ

يُنْقَلُ إِلَى وَزْنِ فَاعَلَ :

- ١ للدلالة على المشاركة في الغالب . والمشاركة هي ان يفعل الواحد بالآخر ما يفعله الآخر حتى يكون كل منهما فاعلاً ومفعولاً نحو : «صَارَبَ زَيْدٌ عَمْرًا»
- ٢ ويكون معنى فَعَلَ أي للتكثير نحو : «صَاعَفَ» بمعنى ضَعَفَ
- ٣ وبمعنى أَفْعَلَ نحو : «عَافَاكَ اللَّهُ» بمعنى عفاك و«باعده» بمعنى أبعدته
- ٤ وقد يكون فاعل بمعنى فَعَلَ المجرّد نحو : «سَافِرٌ زَيْدٌ» و«قَاتَلَهُ اللَّهُ» و«بَارَكَ فِيهِ»

### أَفْعَلَ

يُنْقَلُ إِلَى وَزْنِ أَفْعَلَ لِمَعَانٍ :

- ١ التعدية نحو : «أَكْرَمْتُ الرَّسُولَ»
- ٢ الدخول في الشيء نحو : «أَمْسَى ابْنُ السَّبِيلِ» أي دخل في المساء
- ٣ قصد المكان نحو : «أَحْجَزَ» أي قصد الحجاز و«أَعْرَقَ» أي قصد العراق
- ٤ وجود ما اشتق منه الفعل في صاحبه نحو : «أَثْمَرَتْ الشَّجَرَةُ» أي وجد فيها الثمر
- ٥ المبالغة نحو : «أَشْعَلْتُهُ» أي بالفت في شغلِهِ
- ٦ اصابة الشيء على صفة نحو : «أَعْظَمْتُهُ وَأَحْمَدْتُهُ»

وأكبرته» أي وجدته عظيماً ومحموداً وكبيراً

- ٧ الصيرورة نحو : «أَقْفَرَ الْبَلَدَ» أي صار قفراً
- ٨ العرّض نحو : «أَبَاعَ الْعَبْدَ» أي عرضه للبيع
- ٩ السلب نحو : «أَشْفَى الْمَرِيضَ» أي زال شفاؤه
- ١٠ الحينونة نحو : «أَحْصَدَ الرَّعْجُ» أي حان حصاده
- ١١ وقد يكون أَفْعَلَ بمعنى المجرّد نحو : «أَقْلَتُ الْبَيْعَ» بمعنى قلته أي فسخته

### تَفَعَّلَ

يُنْقَلُ الْمَجْرَدُ الثَّلَاثِي إِلَى وَزْنِ تَفَعَّلَ :

- ١ لمطارعة فَعَلَ . والمطارعة هي حصول الاثر عند تعلق الفعل المتعدي بمفعوله نحو : «كَسَّرْتَ الزَّجَاجَ فَتَكَسَّرَ»
- ٢ للتكلف وهو معاناة الفاعل الفعل ليحصل نحو : «تَشَجَّعَ عَمْرُو» أي تكلف الشجاعة وعاناهما لتحصيل
- ٣ لاتخاذ الفاعل اصل الفعل مفعولاً نحو : «تَبَيَّنْتُ يَوْسُفَ» أي اتخذته ابناً
- ٤ للدلالة على مجانبية الفعل نحو : «تَهَجَّدَ» أي جانب الهجود و«تَأَثَّمُ» أي جانب الاثم و«تَذَمَّمُ» أي جانب الذم
- ٥ للصيرورة نحو : «تَأَيَّمَتِ الْمَرْأَةُ» أي صارت أيماً
- ٦ للدلالة على حصول اصل الفعل مرة بعد مرة نحو : «تَجَرَّعَ» أي شرب جرعة بعد جرعة
- ٧ للطلب نحو : «تَعَجَّلَ الشَّيْءُ» أي طلب عجلته و«تَبَيَّنَهُ» أي طلب بيانه.
- ٨ لاتخاذ الفعل من الاسم نحو : «تَوَسَّدَ» أي اتخذ وسادة
- ٩ للانتساب نحو : «تَبَدَّى» أي انتسب الى البادية

### تَفَاعَلَ

يُنْقَلُ إِلَى وَزْنِ تَفَاعَلَ :

- ١ للمشاركة وهو الغالب فيه نحو : «تَصَالَحَ الْقَوْمُ» و«تَشَارَكَ الرَّجُلَانُ»
- ٢ لمطارعة فاعلاً نحو : «بَاعَدْتُهُ فَتَبَاعَدَ»
- ٣ لاطهار ما ليس في الباطن نحو : «تَمَارَضْتَ» أي اظهرت المرض وليس في مرض
- ٤ للوقوع تدريجاً نحو : «تَوَارَدَ الْقَوْمُ» أي وردوا دفعة بعد اخرى

٥ وقد يكون تفاعل بمعنى المجرد نحو: «تعالى الله وتسامى»  
اي علا وسما

### اِفْتَعَلَ

ويُنقل الى وزن اِفْتَعَلَ:

١ لمطاوعة فَعَلَ نحو: «جَمَعْتُهُ فاجْتَمَعَ»

٢ لاتخاذ الفعل من الاسم: «اختبز» اي اتخذ الخبز

٣ للمبالغة في المعنى نحو: «اكتسب» اي بالغ في الكسب

٤ للطلب نحو: «اكتند فلاناً» اي طلب منه الكد

٥ ويكون افتعل بمعنى فَعَلَ نحو: «اجتذب» بمعنى جذب

٦ وبمعنى تفاعل نحو: «اختصم» بمعنى تحاصم

### اِنْفَعَلَ

يُنقل الى وزن اِنْفَعَلَ:

لمطاوعة فَعَلَ نحو: «كسرتُه فانكسرت». ولا يَرِدُ لمطاوعة

أَفْعَلَ الا شدوذاً نحو: «ازعجه فانزعج» و«أصاره

فانصار» ولا يُبنى انفعال الا مما فيه علاج وتأثير ولهذا لا

يقال:

«علمت المسألة فانعلمت» ولا «ظننت الامر فانظنت»

### اِفْعَلَ

يُنقل الى وزن اِفْعَلَ:

١ للدلالة على الدحول في الصفة نحو: «احمر البسر» اي

دحل في الحمرة

٢ للمبالغة نحو: «اسود الليل» اي اشتد سواده. واكثر

مجيئه في الالوان والعيوب

### اِسْتَفْعَلَ

يُنقل الى وزن اسْتَفْعَلَ:

١ للطلب نحو: «استعقر» اي طلب المغفرة

٢ لوجدان المفعول على صفة نحو: «استعظم الامر

واستحسنه» اي وجدته عظيمًا وحسنًا

٣ للتحويل نحو: «استحجر الطين» اي تحول حجرًا

٤ للتكلف نحو: «استجراً» اي تكلف الجراءة

٥ للمطاوعة نحو: «أراحه فاستراح»

٦ وقد يكون استفعل بمعنى فعل المجرد نحو: «استقر»  
اي قرأ

### اِفْعَوْعَلَ

يُنقل الى وزن اِفْعَوْعَلَ:

١ للمبالغة نحو: «احقوقف واحدودب»

٢ ويكون افعوعل بمعنى فَعَلَ المجرد نحو: «احلولى التمر»  
اي حلا

### اِفْعَوْلٌ وَاِفْعَالٌ

يكونان للمبالغة نحو: «اجلود» اي مضى مسرعًا

و«احار» اي اشتد احمراره على التدرج

ويختص افعال بالالوان والعيوب

### تَفَعَّلَ

يُنقل الرباعي المجرد الى تَفَعَّلَ لمطاوعة المجرد نحو:  
«زعرعته فزعرع»

### اِفْعَلَّ وَاِفْعَنَلَّ

يُنقل الى اِفْعَلَّ وَاِفْعَنَلَّ للمبالغة نحو: «إحرنجمت

الابل» اي اجتمعت مراكمة «واقشع جلد» اي اخذته

الرعدة فتقبض

واعلم ان الصرفيين ذكروا غير هذه من الاغراض فاضربنا

عنها خوف التطويل

واكثر ابنية هذه الزيدات سماعية لا يقاس عليها. ولا

يلزم في كل مجرد ان يُستعمل له مزيد ولا في ما استعمل له

بعض الزيدات ان يُستعمل له القسم الآخر. والمدار في ذلك

على كتب اللغة

## المشتقات

الاسماء المشتقة من لفظ الفعل هي: المصدر واسم المرة واسم النوع واسم المكان واسم الزمان واسم الآلة واسم الفاعل واسم المفعول والصفة المشبهة وافعل التفضيل وامثلة المبالغة

مصدر الثلاثي

- ان مصدر الفعل الثلاثي المجرد لا يطرد في القياس وله اوزان كثيرة المدار في معرفتها على السماع. غير أن العالب :
- ١ في ما دل على حرقة أن يكون على وزن فعالة كإراعة ورجارة وحيابة
  - ٢ وفي ما دل على امتناع أن يكون على وزن فعال كإباء وشراد وجياح
  - ٣ وفي ما دل على اضطراب أن يكون على وزن فعلان كغليان وجولان وخفقان
  - ٤ وفي ما دل على داء أن يكون على وزن فعال كصداع وزكام ودوام
  - ٥ وفي ما دل على سير أن يكون على وزن فعيل كرحيل وذليل
  - ٦ وفي ما دل على صوت أن يكون على وزن فعال او فعيل كصراخ وزئير
  - ٧ وفي ما دل على لون أن يكون على وزن فعلة كحمره وزرقة وحضرة
- فان لم يدل على شيء من ذلك فالغالب :
- ١ في فعل أن يكون مصدره على فعولة او فعالة كسهولة وساهة وفصاحة
  - ٢ وفي فعل اللزم أن يكون مصدره على فعل كفرح وعطش وبلج
  - ٣ وفي فعل اللزم أن يكون مصدره على فعول كقعود وخروج ونهوض
  - ٤ وفي متعدي من فعل وفعل أن يكون مصدره على فعل كفتحهم ونصر

مصدر غير الثلاثي

- أما مصدر غير الثلاثي فقياسي كله على الاحكام الآتية :
- فعل [ مصدره «تفعيل» نحو : فرح تقرحاً ويأتي على تفعيلة قليلاً نحو : وسع توسعهً وقدم تقدمه
- واذ كان مهموز اللام غلبت فيه التفعيلة وقيل التفعيل نحو : بيا تسنةً ووطاً توطئةً وهماً تهنةً
- واذ كان معتل اللام فليس فيه إلا التفعيلة نحو : حلى تحليةً ورثى تركيةً
- وأما فعل من الاجوف فليس فيه إلا التفعيل نحو : جوف تجويهاً وقوم تقويماً

- فأعل [ مصدره «فيعال» نحو : قاتل قتالاً ومقاتلةً. غير انه يمتنع فعال ويتعين مفاعلة في ما فأوه ياء نحو : ياسر مياسرةً ويامن ميامنةً. وشذ يوم ميامنةً ويوماً
- أفعل [ مصدره «أفعال» نحو : أكرم إكراماً، واداك مائل العين تقل حركة عين الفعل الى فاء الفعل فتقلب العين الفاء فيجتمع الفان ثم تحذف احدهما ويعوض عنها بالياء نحو : أمات إماتةً وأغاث إغاثةً وأشار إشارةً
- تفعل [ مصدره «تفعل» نحو : تقدم تقدمًا
- وإذا كان معتل اللام تقلب الفه الاخيرة ياءً ويكسر ما قبلها نحو : تأنى تأنياً
- تفاعل [ مصدره «تفاعل» نحو : تقدم تقدمًا
- وإذا كان معتل اللام تقلب الفه الاخيرة ياءً ويكسر ما قبلها نحو : تغاضى تغاضياً
- أفتعل [ مصدره «أفتعال» نحو : اشترك اشتراكاً
- أفعل [ مصدره «أفعلال» نحو : احمر احمراراً
- أفعل [ مصدره «أففعال» نحو : انطلق انطلاقاً
- أستفعل [ مصدره «أستفعال» نحو : استخراج استخراجاً
- اما اذا كان استفعل معتل العين فتحذف العين المقلوبة الفاء او الالف الزائدة ويعوض عنها بياء في الطرف نحو : استقام استقامة
- أفمعل [ مصدره «أفمفعال» نحو : احدث احدثاً
- فعلل [ مصدره «فعللة وفعللال» نحو : دحرج دحرجةً ودخرجاً والثاني لا يكون قياسياً فيه إلا اذا كان مضاعفاً نحو : وسوس وسوسةً او وسواساً وألا فهو سماعي
- تفعلل [ مصدره «تفعلل» نحو : تدحرج تدحرجاً
- أفعلل [ مصدره «أفعللال» نحو : احرج احرجاً
- أفعلل [ مصدره «أفعللال» نحو : اقشع اقشعاً

المصدر الميمي

- واعلم ان مصدر الفعل الميمي للمجهول ليس له صيغة مخصوصة فهو يجري على لفظ مصدر الفعل الميمي للمعلوم فيقال : ضرب ضرباً كما يقال ضرب ضرباً
- يبنى المصدر الميمي من الثلاثي على وزن مفعل نحو : منظر ومنظر ومرمى
- وشذ عن هذه القاعدة سبعة الفاظ وهي : المجيء والمرجع والمسير والمصير والمشيبي والمرفق والمقيل
- اما من المثال الواوي الصحيح اللام فيأتي على مفعيل

المُخَدَع من اخْدَع والمُدْخَل من ادْخَل  
واعلم ان مَفْعَلَة صيغة موضوعة للدلالة على كثرة وجود  
الشيء في المكان. وهي قياسية من الاسم الثلاثي المجرد  
والمزيد وقيل بل كثيرة لا مقيسة نحو : مَأْبَلَة وَمَفْعَاة وَمَسْنَعَة  
لمكان يكثر فيه الابل والافاعي والسباع. واذا كان مريداً  
تُحْدَف زيادته

### اسم الآلة

اسم الآلة هو ما دل على أداة العمل  
واسم الآلة المشتق لا يبيى إلا من الثلاثي المتعدي. وشد  
مصفاة ومِرْقَاة ومِرْزَمَار لانها مأخوذة من صفا ورقي وزمر وهي  
لازمة

لاسم الآلة ثلاثة اوران :

- ١ مِفْعَل كِبْرِد
- ٢ مِفْعَال كِفْتَاخ
- ٣ مِفْعَلَة كِمْكُنْسَة

وكل هذه الاوزان لا يُقَاس عليها. ولكن الغالب في معتل  
اللام وزن مِفْعَلَة نحو : مِطْوَاة ومِشْوَاة ومِصْفَاة. ويدر غيره  
كالمِثْل

اما الالفاظ الشادة نحو : مَنخَل ومَنْدَهْر ومُكْحَلَة ومُدْق  
ومُسْعَط ومِنَارَة ومُشْط فهي اسما وضعت لهذه المسمايات  
دون اعتبار الاشتقاق من الفعل فهي كالاسماء الجامدة  
اما اسم الآلة غير المشتق فلا صابط له ويأتي على اوزان  
مختلفة نحو : قَدُوم وسِكِّين وفَأْس

### اسم الفاعل واسم المفعول

اسم الفاعل هو ما دل على ما وقع منه الفعل  
ويُبيى من الثلاثي على وزن فاعِل نحو : ناصِر وظالم وقائم  
وقما فوق الثلاثي على وزن المضارع المعلوم بابدال حرف  
المضارعة ميمًا مضمومة وكسر ما قبل الآخر نحو : مُكْرِم  
ومُتَقَدِّم ومُدْحَرَج

واسم المفعول هو ما دل على ما وقع عليه الفعل  
ويُبيى من الثلاثي على وزن مَفْعُول نحو : مَضْرُوب ومَأْخُود  
وقما فوق الثلاثي من المضارع بابدال حرف المضارعة ميمًا  
مضمومة وفتح ما قبل الآخر نحو : مُجْرَد من يُجْرَد ومُسْتَحْرَج  
من يَسْتَحْرَج

تنبيه : ١ القياس ان يؤخذ اسم الفاعل والمفعول من فعله

مطلقاً اي سواء كان مكسور العين في المضارع او مفتوحها  
كالمُورِد والمَوْعِد والمَوْجِل  
ويُبيى نَمَّا فوق الثلاثي على وزن المضارع المجهول بابدال  
حرف المضارعة ميمًا مضمومة نحو : مُنْحَدِر ومُصْطَفِر ومُزْدَحِم

### المرة النوع

المرة مصدر يدل على وقوع الفعل مرة واحدة. والنوع مصدر  
يدل على هيئة الفعل ونوعه  
ويُبيى المرة من الثلاثي على وزن فَعْلَة نحو : ضربت ضَرْبَةً  
واخذت أَخْذَةً

ويُبيى نَمَّا فوق الثلاثي على وزن مصدره بريادة تاء في آخره  
نحو : التفتُ التَفَاتَة وانطلقتُ انْطِلَاقَةً

واذا كان المصدر من الثلاثي وغيره مختوماً بالتاء فلا بد  
من وصف اسم المرة بما يدل على معنى الوحدة نحو . ضربته  
ضربةً واحدةً وقاتلته مقاتلةً لا غير . وما التفتُ اليه إلا  
التفاته واجبته اجابةً فقط

وميزان النوع من الثلاثي فَعْلَة نحو : وقف وقفة الأسد  
ومشى مشية المختال

وميزانه من غير الثلاثي كميزان المرة تقول : حَسَنُ الانْطِلَاقَة  
وقبيح المعاشرة

### اسم المكان واسم الزمان

اسم المكان ما دل على موضع وقوع الفعل . واسم الزمان  
ما دل على وقت وقوع الفعل

يُبيى اسم المكان والزمان من الثلاثي على وزن مَفْعَل ادا  
كانت عين مضارعه مضمومة او مفتوحة نحو : مَطْبَح ومُدْح  
ويُبيى على وزن مَفْعَل ادا كانت عين المضارع مكسورة  
نحو : مَجْلِس ومَنْزِل

وشد عن هذه القاعدة احدى عشرة لفظة أتت بكسر  
العين مع ان مضارعه مضموم وهي . المسجد والمتبرق  
والمغرب والمطلع والمجزر والمرق والمفرق والمسكن والمنسك  
والمئبت والمسقط .

اما من المثال فيبيى اسم الزمان والمكان دائماً  
على وزن مَفْعَل نحو : مَوْعِد ومَوْجِل . اما من الناقص فيبيى  
على وزن مَفْعَل اداً نحو : مَطْوَى ومَرْمَى  
ويُبييان من غير الثلاثي كساء المصدر الميمي نحو .



٥ ان يصلح للمفاضلة فلا يُقال أفنى من فني ولا أموت من مات

٦ ان يكون معلوماً

وشذَّ القُودَ احمد لأنه من حُميد وحاتم أعطى من عمرو لأنه من أعطي وهذا السفرُ أُخِصِر من ذلك لأنه من اختُصِر وقد يرد افعال التفضيل من دون فعل كقولهم : « ما بالبادية أنوأ منه » اي أعلم بالأنواء

اما خير وشر فاصلهما أخير وأشر فهما شاذان وقد أُسقطت هزئهما لكثرة الاستعمال . وقد يأتيان على الاصل فيقال اخير وأشر

واذا اردت التفضيل مما لا يُصاغ منه افعال التفضيل فخذ افعال تفضيل مما يسوغ صوغه منه وضع اثره مصدر ما لا يجوز صوغه منصوباً على التمييز نحو : عبدك اسود وعبيدي اشد سواداً

#### امثلة المبالغة

هي اوزان قصد بها الدلالة على كثرة اتصاف الموصوف بالصفة

واشهر اوزان المبالغة خمسة عشر :

١ فَعَّالٌ نحو : عَلَّامٌ وَنَصَّارٌ

٢ فَعَّالَةٌ نحو : عَلَّامَةٌ وَفَهَّامَةٌ

٣ يَفْعَلُ نحو : مِكْسَالٌ وَمِقْدَامٌ

٤ فِعِيلٌ نحو : سَيِّكِبٌ وَصِدْبِقٌ

٥ مِفْعِيلٌ نحو : مِسْكِينٌ وَمِعْطِيرٌ

٦ فُعْلَةٌ نحو : ضَحْكَةٌ وَضُجَعَةٌ

٧ فِعْلٌ نحو : شَرٌّ وَحَتِيرٌ

٨ فَعِيلٌ نحو : رَحِمٌ وَعَظِيمٌ

٩ فَعُولٌ نحو : كَذُوبٌ وَوُدُودٌ

١٠ فَاعِلَةٌ نحو : رَاوِيَةٌ

١١ فُعْلٌ نحو : غُفْلٌ

١٢ فَعُولَةٌ نحو : فَرُوقَةٌ

١٣ مِفْعَلٌ نحو : مِحْرَبٌ

١٤ فَاعُولٌ نحو : فَارُوقٌ

١٥ فُعَّالٌ نحو : كَبَّارٌ

اوزان المبالغة كلها سماعية ولا تبنى إلا من الثلاثي . ومما شذَّ دَرَاكٌ وَمَعْطَاءٌ وَمَهْرَانٌ وَمِحْسَانٌ وَمَثَلَفٌ وَمِمْلَاقٌ وَمِخْلَافٌ

مَجْرَدًا كَانَ او مَزِيدًا . ولكن شذَّ عن ذلك الفاظ منها محل البلد فهو محل والملح فهو مالح وأبغع فهو يابغع واعشب المكان فهو عاشب واحببه فهو محبوب واجنئه فهو يجنون واحمئه فهو محموم وازكمه فهو مزكوم واسلئه فهو مسلول وكان الاصل ان يقال مُمَجِّلٌ وَسَلٌّ وَقَسٌّ ما بينهما

٢ ان اسم المفعول والمصدر الميمي واسم المكان واسم الزمان تكون بلفظ واحد مما فوق الثلاثي . ويمتاز بعضها عن بعض بواسطة القرائن المعنوية

#### الصفة المشبهة

الصفة المشبهة هي ما دلَّ على حال عُلقت على ذاتٍ مطلقاً . والمراد بالاطلاق نسبة الحالة الى الموصوف بدون اعتبار الزمان بخلاف اسم الفاعل

تُبنى الصفة المشبهة من الثلاثي سماعاً نحو : حَسَنٌ وَكَرِيمٌ وَلَيْسَ وَسَهْلٌ وَصَعْبٌ

الأ إذا دلَّ الفعل على لون او عيب او حلية فتبنى الصفة منه قياساً على وزن أَفْعَلٌ نحو : اسودَّ وَأَعْرَجَ وَأَبْلَجَ وتبنى مما فوق الثلاثي على وزن اسم الفاعل ولا تبنى إلا من اللازم نحو : مطمئنٌ وسُتَقِيمٌ

#### افعل التفضيل

افعل التفضيل صيغة تدل على وصف الموصوف بزيادة على غيره . ويقال له افعل التفضيل تفرقةً بينه وبين ما جاء من الصفة المشبهة على أَفْعَلٌ ويشترط في الفعل الذي يُبنى منه افعل التفضيل ستة شروط :

- ١ ان يكون ثلاثياً فلا يُبنى من الرباعي فصاعداً
- ٢ ان لا يأتي الوصف منه على أَفْعَلٌ فلا يُبنى من الافعال الدالة على لون او عيب او حلية لان الوصف منها على وزن أَفْعَلٌ كما رأيت . اما اذا كان الوصف منها على غير وزن افعل فلا مانع من مجيء التفضيل على وزن افعل فيقال هذا أقيح من ذلك واشنع منه لان الوصف منها قبيح وشنيع
- ٣ ان يكون متصرفاً تاماً فلا يقال أبأس من يئس ولا أكون من كان

٤ ان لا يكون منقياً نخباً لازماً نحو : « ما عالج بالدواء » او عارضاً نحو : « ما علم زيد »

من أذرك واعطى واهان واحسن واتلف واملق واخلف. وسميع  
ونذير وزهوق من اسمع وانذر وازهى

واعلم ١ ان التاء اللاحقة ببعض اوزان المبالغة ليست  
التاء الفارقة بين المذكر والمؤنث بل انها نفي المبالغة كما في  
نحو راوية، او تأكيد المبالغة كما في نحو علامة وفهامة  
٢ اذا كان فعيل بمعنى الفاعل يُفرق فيه بين المذكر  
والمؤنث عُرف الموصوف او لم يُعرف نحو : رجل نصير وامرأة  
نصيرة وجاء نصير ونصيرة

٣ وان كان بمعنى المفعول استوى فيه المذكر والمؤنث مع  
معرفة الموصوف نحو : زيد قنيل وانت المرأة جريماً. وُفرق  
عند عدم المعرفة، نحو : جاء حبيب وحبيبة

٤ اذا كان فعول بمعنى فاعل استوى فيه المذكر والمؤنث  
مع العلم بالموصوف نحو : يوحنا البتول ومريم البتول. وُفرق  
عند عدم المعرفة، نحو : جاء بتول وبتولة. وان كان بمعنى  
مفعول فُرق فيه المذكر والمؤنث عُرف الموصوف او لم يُعرف،  
نحو : هذا رسول وتلك رسولة. وجاء رسول ورسولة

## الموصوف

### المذكر والمؤنث

الاسم المذكر لا يحتاج الى علامة تدل على تذكيره  
اما المؤنث فعلاماته ثلاث : التاء المربوطة نحو : نعمة  
وقدرة. والالف المقصورة نحو : عُقرى وقُضلى. والالف  
الممدودة نحو : سوداء وبيداء  
ويجب ان تكون كل واحدة من هذه العلامات رائدة في  
آخر الاسم فكل اسم ختم بواحدة منها سُمي مؤنثاً  
على ان اسماء الذكور تبقى مذكرة ولو ختمت بعلامة  
تأنيث نحو : نخلة وارطى وخضراء اعلام لرجال  
المؤنث اللفظي هو ما ظهرت فيه علامة التأنيث كما  
رأيت في الامثلة  
والمؤنث المعنوي هو ما دل على مؤنث وليس فيه علامة  
التأنيث

والاسماء التي يُستدل على تأنيثها بالمعنى اربعة :

- ١ اعلام الاناث كريم وزينب
- ٢ الاسماء المختصة بالاناث نحو : أخت وأُم
- ٣ اسماء البلاد والمدن والقبايل كالشام ومصر وقريش
- ٤ اسماء الاعضاء المزدوجة كعين ورجل وأذن  
الأ ان هذا حكم اغلبي لان منها ما هو مذكر كالصُدع

والميرفق والحاجب والخذ واللحي  
ويوجد في اللغة الفاظ من المؤنث المعنوي بعضها لم يدخل  
تحت الضوابط السابقة وهي كثيرة نذكر منها ما يأتي :

أذن. أرض. أرنب. إصبع. أفعى. يثر. جحيم. جهنم.  
حرب. دار. ذراع. رجل. رحيم. رحي. ربح. سقر (جهنم)  
سن. سلق. شمس. شبال. ضبع. عروص. عصا. عقيب.  
عين. قاس. فخذ. فلك. قدم. قوس. كأس. كنيف.  
كرش. كف. نار. نعل. ناب. ورك. يد. يمين  
ثم اسماء الرياح : صبا. قبول. جنوب. دبور. شمال.  
هيف. حرور. سئوم الخ

ويوجد اسماء يعوز فيها التذكير والتأنيث اشهرها :

إبط. إزار. حال. حانوت. خر. ذرع. دلو. روح.  
زقاق. سبيل. سري. سراويل. سلاح. سكين. سلم. سلم.  
سما. سوق. صاع. ضحى. طرس. طريق. عجز. عضد.  
عقاب. عقرب. عنق. عنكبوت. فردوس. قرس. فهر.  
قندر. قفا. قيص. كبد. لسان. مسك. بلح. متجنيق.  
موسى. نفس. وراء

وتلحق بهذه الالفاظ اسماء الحروف الهجائية

## المشكى

المشكى هو اسم ناب عن النين اتفقا في الوزن والحروف  
بزيادة اغت عن العطف والمعطوف

اذا اردت تثنية الاسم فزد على آخره ألفاً (في حالة الرفع)  
او ياء معنوياً ما قبلها (في حالتي النصب والجر) بعدهما نون  
مكسورة نحو : جاء الرجلان ورأيت الرجلين ومررت  
بالرجلين

اما العلم الاصالي فبشي جزؤه الأول في الارجح كعبدا  
الملك. واما المرعي والاسنادي فيقيان على لفظها ويضاف  
اليها ذوا للمذكر وذوانا للمؤنث مثلاً : ذوا معدني كرب  
ودوانا بعلبك.

ومما لا يثنى : بعض واجمع وجمعاء وكل واحد وعرب  
وديار. واسماء العدد وأفعال التفضيل المستعمل بمن كقولك .  
اليدان افضل من الرجلين

### تثنية الاسم المنقوص

الاسم المنقوص هو الاسم المعرب المختوم بياء قبلها كسرة

مفردًا لا مركبًا. فلا يُجمع هذا الجمع مثل طلحة وإن كان  
علمًا لرجل لوجود تاء التانيث فيه وإنما يُجمع جمع المؤنث  
السالم. ولا مثل معدني كرب وعبد الملك وتابط شرًا بل يبقى  
على لفظه وتُضاف إليه ذو مجموعة : فيقال ذوو معدني كرب  
وذوو تابط شرًا أي اصحاب هذا الاسم

وهناك بعض الالفاظ جمعت جمع مذكر سالم مع عدم  
استجاعتها لشروطه وهي : أَرْضُونَ وَعَالَمُونَ وَعَلِيُونَ وَأَهْلُونَ  
وَبَنُونَ وَسِنُونَ وبأبئة أي كل كلمة ثلاثية حُذفت لامها  
وعُوّض عنها بتاء التانيث ولم تكسر نحو : عِضُونَ وَبُيُونَ  
وَمِثُونَ جمع عِضَةٌ وثبة ومائة .

### الجمع المؤنث السالم

جمع المؤنث السالم هو ما زيد في آخره الف وتاء مبسوطه  
نحو ثمرات وشجرات. والتاء اللاحقة آخر المفرد تحذف ولا  
يعدّ حذفها تكسيرًا

ويجمع هذا الجمع من الموصوفات :

١ كل اسم نخم بتاء التانيث نحو : شجرات الأ امرأة وشاة  
وقلة وأمة وملة وشفة

٢ اعلام الاناث مطلقًا كالمريمات

٣ المصدر اذا جاوز ثلاثة حروف نحو : تعريفات وامتيازات

٤ المختوم بالف التانيث مقصورة كانت او ممدودة نحو :  
صحراوات وحميات

ويُعامل آخر المقصور والممدود في هذا الجمع معاملة في  
التثنية

وفي ما عدا ذلك يقتصر على السماع كسماوات وأرضات  
وسجلات وحمّامات وسُرَادِقَات وشالات وأمهات

اما الموصوف الاعجمي فنه ما يجمع هذا الجمع  
ككتلغرافات ومنه ما يجمع جمعًا مكسرًا كأساكل وقناصل  
وبطاركة وكرادلة

تنبيه : ان الثلاثي الصحيح العين اذا جُمع سالمًا لمؤنث  
فان كان مفرده على وزن فَعْل او فَعْلَةٌ تحركت عينه بالفتح  
وجوزيًا فتقول في تَمْرَةٍ تَمْرَات وفي رَحْمَةٍ رَحْمَات

وان كان على وزن فِعْل او فِعْلٌ جاز الاتباع والفتح والتسكين  
فتقول في كِسْرَةٍ كِسِرَات وكِسْرَات وكِسْرَات وفي حُجْرَةٍ  
حُجْرَات وحُجْرَات وحُجْرَات

وان كان اجوف وجب سكون العين كيفما وقعت الفاء  
نحو : جَوْزَةٍ جَوَزَات وبيعة بيعات

نحو : القاضي. فان كانت ياؤه عذوقة رُدّت اليه عند  
التثنية نحو : وام راميان وداع داعيان  
تثنية الاسم المقصور

الاسم المقصور هو الاسم المعرب المختوم بالف لازمة ليس  
بعدها همزة. وهذه الالف اما ان تكون ثالثة اورابعة فصاعدًا  
فان كانت ثالثة مقلوبة رُدّت في التثنية الى اصلها الذي  
قلبت عنه نحو : رَجَا رَجَوَان وِقِي قَتِيَان. وان كانت رابعة  
فصاعدًا قُلِبَت ياء نحو : ذُكِرِيَان. وشُدَّ قَهْرَانِ وَخَوَزَلَانِ  
والقياس قَهْرِيَانِ وَخَوَزَلِيَانِ بقلب الالف ياء

### تثنية الاسم الممدود

الممدود هو الاسم المعرب المختوم بهمزة قبلها الف زائدة.  
فان كانت همزته للتانيث كخضراء قُلِبَت وَاوًا فيقال خَضْرَاوَان  
ما لم تسبق يواو قبل الألف كعشواء فيجب اثباتها لتحسين  
اللفظ فتقول فيها : عشوَاءَان

واذا كانت همزة الممدود اصلية وجب اثباتها فتقول في  
لَأَاءِ لَأَلاءِان وفي قَرَاءِ قَرَاءِان

واذا لم تكن همزة الممدود لا اصلية ولا للتانيث جاز فيها  
الوجهان المذكوران فتقول في سماء سماءان وسماوان

### تثنية ما حذفت لامه

اذا قُتِي ما حذفت لامه ولم يُعَوّض عنها بشيء يُرَدُّ  
المحذوف فتقول : ابوانِ واخوانِ وحموانِ وغدوانِ. الأ الفم  
واليد فيثيان على لفظهما، فيقال يدانِ وفانِ

واعلم ان ما عَوّض فيه عن المحذوف يثنى بصورته فيقال  
في سنة وابن واسم : سَنَتَانِ وابنانِ واسمانِ

## الجمع

### جمع المذكر السالم

جمع المذكر السالم هو ما زيد في آخره واو مضموم ما  
قبلها (في حالة الرفع) اوياء مكسور ما قبلها (في حالي النصب  
والجر) بعدها نون مفتوحة

ولا يجمع هذا الجمع من الموصوفات إلا العلم الشخصي  
فقط

ويشترط فيه ان يكون خاليًا من تاء التانيث وان يكون

واعلم ان كل جمع ليس له إلا وزن واحد شاع بين القلة والكثرة كارجل واعناق وافئدة جمع رجل وعثنق وفؤاد. اوزان جمع الكثرة :

اوزان جمع الكثرة كثيرة ولا قياس إلا لعشرة منها وهي :  
فَعَلَ وَفَعِلَ وَفَعَّلَ وَفَوَاعِلُ وَفَوَاعِيلُ وَفَاعِيلُ وَفَاعِيلُ وَفَاعِيلُ  
وَمَفَاعِيلُ وَمَفَاعِيلُ

١ فَعَلَ جمع لَفَعْلَةٌ نحو : عَلَبَ وَصَوَّرَ وَصَرَّرَ، جمع  
عَلْبَةٌ وَصُورَةٌ وَصَرَّةٌ

٢ فَعَلَ جمع لَفِعْلَةٌ نحو : قَطَعَ جمع قِطْعَةٌ.  
ولكن قد تجمع على فِعْلَةٍ فَعَلَ نحو : لَحَى جمع لِحْيَةٌ  
وَحَلَى جمع حِلْيَةٌ

٣ فَعَالِلُ جمع لكل رباعي مجرد نحو : بَلَّابِلُ وَخَنَابِسُ  
جمع بُلْبُلٌ وَجِنْدِسٌ وللخماسي المجرد ومزيده نحو : سَفَارِجٌ فِي  
سَفَرَجِلٍ وَخَنَابِسٌ فِي خَنَابِرِيسٍ

٤ فَوَاعِلُ جمع لكل ثلاثي زيد بعد فائه الف او وار نحو :  
جَوَاهِرٌ وَخَوَاتِمٌ جمع جَوَاهِرٌ وَخَاتِمٌ

٥ فَعَائِلُ جمع للمؤنث الذي تالته حرف مد نحو :  
صَحَائِفٌ وَرِسَالَتٌ جمع صحيفة ورسالة

٦ أَفَاعِلُ جمع لإفعل (بتثليث الممزة) نحو : أَصَابِعٌ  
وَأَنَامِلٌ وَأَجَادِلُ جمع إِصْبَعٌ وَأَنْمَلَةٌ وَأَجْدَلٌ

٧ أَفَاعِيلُ جمع لأفعل او أفعولة نحو : اِرْجِيزٌ وَاسَالِيبُ  
جمع اسلوب وارجوزة

٨ فَعَائِلُ جمع لكل رباعي زيد قبل آخره حرف مد  
نحو : قِرَاطِيسٌ وَعَصَافِيرٌ جمع قرطاس وعصفور

٩ مَفَاعِلُ جمع لمفعل ومفعلة نحو : مَبَاضِعٌ وَمَكَانِسُ  
جمع مَبْضَعٌ وَمِكْنَسَةٌ

١٠ مَفَاعِيلُ جمع لمفعال ومفعيل ومفعول نحو : مَفَاتِيحٌ  
وَمَسَاكِينٌ وَمَقَادِيرٌ جمع مِفْتَاحٌ وَمِسْكِينٌ وَمَقْدُورٌ

### اسم الجمع وشبه الجمع

اسم الجمع هو ما تضمن معنى الجمع وليس له مفرد من  
لفظه نحو : خَيْلٌ وَجَمْعٌ وَقَوْمٌ وَجَيْشٌ

وشبه الجمع هو ما تضمن معنى الجمع وقُرِقَ واحده بالتاء  
نحو : وَرَقٌ وَتَمْرٌ فَانَ الْمَفْرَدُ وَرَقَةٌ وَتَمْرَةٌ

ومن هذا القبيل ما يفرق الواحد منه بياء النسبة كالرومي  
واحد الروم والمجوسي واحد المجوس

غير ان الاول يستعمل لما لا يعقل والثاني للعقلاء

وان كان ناقصاً فحكمه حكم الصحيح العين نحو :  
رَمِيَةٌ رَمِيَّاتٌ وَرُقُودَةٌ رُقُودَاتٌ وَرُقُودَاتٌ وَرُقُودَاتٌ. ما لم يكن  
مكسور الفاء وروي اللام فيمتنع الاتباع ويجوز التمسكين والفتح  
وشذ جبروات وكذا اذا كان مضموم الفاء يأتي اللام  
اما اذا كان مدغماً فلا يفك ادغامه نحو : ضَمَّةٌ ضَمَّاتٌ  
وعزّة عزّات

### الجمع المكسر

الجمع المكسر هو ما تغير فيه بناء الواحد  
وانواع التكسير ثلاثة : الاول بابدال حركاته نحو أسد  
أسد. الثاني بحذف احد حروفه نحو رسول رسل. الثالث  
بالزيادة عليه نحو رجل رجال

والجمع المكسر نوعان : جمع قلة وجمع كثرة  
جمع القلة هو ما دل على ثلاثة فما فوقها الى العشرة وله  
اربعة اوزان :

١ أَفْعَالٌ نحو : أَظْفَارٌ جمع ظُفْرٌ

٢ أَفْعُلٌ نحو : أَنْفُسٌ جمع نَفْسٌ

٣ أَفْعَلَةٌ نحو : أَرْغِفَةٌ جمع رَغِيفٌ

٤ فِعْلَةٌ نحو : فَيْتَةٌ جمع فَيْءٌ

ويجمع وزناً أفعال وأفعل جمعاً ثانياً فيرتقيان الى الكثرة  
فأفعال يجيء على افاعيل كأظفار أظافير . وأفعل على أفاعيل  
كأضلع أضاليع

ويقال لأفاعيل وأفاعيل صيغة منتهى الجموع . والمراد بهذه  
الصيغة كل ما وقع بعد الف جمع حرفان متحركان كساجد  
ومناير . او ثلاثة حروف اوسطها ياء ساكنة كقناديل ومصاييح  
تنبيه : ان جمع القلة اذا دخلته ال الاستغراقية (وهي  
التي يصلح ان يحل محلها كل) او أضيف الى ما يدل على  
الكثرة دل على ما يدل عليه جمع الكثرة نحو : ايها الشيوخ  
لا تكونوا كالفيتية . احفظوا انفسكم

اما جمع الكثرة فهو ما دل على ثلاثة فما فوق الى ما  
لا نهاية له

قال السعد التفتازاني : جمع القلة من الثلاثة الى العشرة  
وجمع الكثرة من الثلاثة الى ما لا نهاية له فيكون الفرق من  
حيث الانتهاء

اما الجمع السالم بقسميه فقيل انه للقلة وقيل انه لمطلق  
الجمع منزه غير اعتبار قلة او كثرة فيصلح لها

فتحت العين صار بمعنى الفاعل نحو : ضَحَّكَ وَهُمَزَةٌ وَهَزْأَةٌ  
اي كثير الضحك والهمز والهمزة  
٦ فعول بمعنى الفاعل وفعل بمعنى المفعول وذلك متى  
عُرِفَ الموصوف نحو : رَجُلٌ صَبُورٌ وَامْرَأَةٌ صَبُورٌ وَغُلَامٌ قَتِيلٌ  
وَامْرَأَةٌ قَتِيلَةٌ . وَشَدُّ عَدُوَّةٍ

وان لم يعرف الموصوف وجب التفريق بالتاء  
غير ان فعلاً بمعنى المفعول يجيء احياناً مؤنثاً بالتاء مع  
معرفة الموصوف نحو : خاتمة سعيدة وعاقبة حميدة  
وقد يجيء ايضاً فاعلاً بمعنى الفاعل بدون تاء نحو : امرأة  
عقيم وبجبي العظام وهي رميم  
واعلم ان الصفات المختصة بالاناث الغالب فيها ان لا  
تلحقها التاء اذا لم يقصد بها معنى الحدوث كطالق وموضع  
وحامل . فان قصد بها ذلك لحقتها التاء فيقال : ارضعت  
فهي مَرَضِعَةٌ

### جمع الصفة

اذا كانت الصفة للعاقلين والعاقلات تُجمع جمعاً سالماً  
تقول : رجال صادقون ونساء صادقات  
ما خلا الصفة على وزن أفعل فعلاء وفعلان فعلى واسم  
الفاعل من الناقص وفعل بمعنى المفعول وما حُمل عليه فلكل  
من ذلك حكم مخصوص كما يأتي :  
١ اذا كانت الصفة من باب أفعل فعلاء فقياس جمعها  
على فعل نحو : أَحْمَرُ حُمْرٌ وَأَعْرَجٌ عُرْجٌ . ما لم تكن الصفة  
من الأجوف اليائي فتكسر الفاء في جمعها حرصاً على سلامة  
الياء فتقول : غَيْدٌ وَيَيْضٌ وَهَيْفٌ جَمْعٌ أَغْيِدٌ وَأَبْيَضٌ وَأَهْيِيفٌ  
٢ اذا كانت الصفة من باب فعلان فعلى فيُقاس جمعها  
على فعلى او فعّال نحو : سُكَّارِيٌّ وَجِيَّارِيٌّ وَغَضَّابٌ فِي  
جَمْعِ سَكْرَانٍ وَجِيْرَانٍ وَجَوْعَانٍ وَغَضْبَانٍ  
٣ يُجمع اسم الفاعل من الناقص على فَعْلَةٌ نحو : رُمَاءٌ  
وَغُرَّاءٌ (اصليهما رُمِيَّةٌ وَغُرِّيَّةٌ)

٤ ان فعلاً بمعنى المفعول كما يدل على هلاك او توجع او  
تشئت يُجمع على فعلى نحو : جَرِيحٌ جَرَحِيٌّ وَصَرِيحٌ صَرَعِيٌّ  
وشتيت بشئ  
وقد حُملَ عليه ما أشبهه في المعنى من فعيل بمعنى فاعل  
كريف مَرَضِيٌّ وَمِنْ فَعِيلٍ كَرِيحٌ زَمَنِيٌّ وَمِنْ فَاعِلٍ كَهَالِكٌ  
مَلَكِيٌّ

اما بقية امثلة المجموع القياسية من الصفات فهي ستة :

واعلم ان كل واحد من اسم الجمع وشبهه يُجمع كسائر  
المفردات على الامثلة التي يُجمع عليها كل واحد منها بحسبه  
فيجمع القوم على اقوام كالثوب على اثواب والرفقة على رفق  
كالغرفة على غرف والنجم على انجم كالنفس على انفس .  
والرؤم على اروام كالنار على انوار

## الصفة

الصفة هي ما دل على حالة عُلقت على ذات . وانواعها  
خمس : اسم الفاعل واسم المفعول والصفة المشبهة وافتعل  
التفضيل وامثلة المبالغة

### تأنيث الصفة

اذا شئت تأنيث الصفة فالحق باخرها تاءً مربوطة نحو :  
صادق صادق وكاذب كاذبة  
ما خلا الصفة على وزن فعلان وأفعل وأفعل التفضيل  
فلكل واحد من هذه الصفات حكم مخصوص في تأنيثه  
١ الصفة على وزن فعلان تؤنث على فعلى نحو : عطشان  
عَطَشِيٌّ وَسَكْرَانٌ سَكْرِيٌّ وَظَمَّانٌ ظَمَّائِيٌّ  
وشد عن ذلك بعض كلمات منها : أَلْيَانٌ . حَبْلَانٌ ؛  
خَمَصَانٌ . دَخْنَانٌ . سَخْنَانٌ . صَوَّجَانٌ . صَوَّجَانٌ . قَشْوَانٌ .  
مَصَّانٌ . مَوْتَانٌ . نَدْمَانٌ . نَضْرَانٌ . فهذه كلها تؤنث بالتاء .  
وهناك عدة صفات من وزن فعلان تؤنث على فعلى او بزيادة  
تاء نحو : عطشان عطشي او عطشانة وغضبان غضبي او  
غضبانة

٢ الصفة على وزن أفعل تؤنث على فعلاء نحو : أبيض  
بيضاء واسمر سمراء  
٣ أفعل التفضيل يؤنث على وزن فعلى نحو : الاكرم  
الكرمي والاصغر الصنري  
اما اذا كان من الناقص الواوي فتقلب واؤه ياء نحو :  
الحلياً والدنيا مؤنث الاحلى والادنى

وتوجد صفات يستوي فيها المذكر والمؤنث وهي ستة :

- ١ فَعَالَةٌ نحو : رَجُلٌ فَهَامَةٌ وَامْرَأَةٌ فَهَامَةٌ
- ٢ بِفَعَالٍ نحو : رَجُلٌ بِفَضَالٍ وَامْرَأَةٌ بِفَضَالٍ وَشَدُّ مِيقَانَةٍ
- ٣ بِفَعِيلٍ نحو : رَجُلٌ بِعَطِيرٍ وَامْرَأَةٌ بِعَطِيرٍ وَشَدُّ مِسْكِينَةٍ
- ٤ بِفَعْلٍ نحو : رَجُلٌ مِغْشَمٌ وَامْرَأَةٌ مِغْشَمَةٌ
- ٥ فَعْلَةٌ وَفَعْلَةٌ نحو : رَجُلٌ ضَحَّكَةٌ وَامْرَأَةٌ ضَحَّكَةٌ . وان

كان بعدها همزة نحو : فأتني وأذن لي . وبعد اللام الداخلة على مصحوب ال نحو : فعلت هذا للخير .

٢ اذا كانت متوسطة :

اذا كانت الهمزة متوسطة ساكنة تكتب بحرف حركة ما قبلها نحو : بَأَسْ وَبُؤْسْ وَبِئْسْ

الأ اذا كانت مقلوبة بعد همزة الوصل ثم رُدَّتْ الى اصلها في أثناء الكلام فترسم بصورة الحرف الذي قبلت اليه لانتقالها منه فتكتب بالياء في نحو : يا رَجُلُ أُنْذِنُ وبالواو في نحو : هذا الذي أُوتِمت عليه

واذا كانت الهمزة متوسطة متحركة صُوِّرت بحرف حركتها سواء كان قبلها ساكناً او متحركاً نحو : تَوَمَّ وَرَوَّفَ وَسَأَلَ وَيَسْأَلُ وَسَأَلَهُ وَسَأَلَهُ الخ . ما لم تكن مفتوحة بعد ضم او كسر فتصوّر بحرف حركة ما قبلها نحو : سُؤَالٌ وَرِئَالٌ وَمُؤَنَّتْ واذا وقعت الهمزة بين الف وياء جاز ان تكتب همزة او بصورة ياء نحو : بقاءي او بقائي والراهي او الرائي

واذا وقعت الهمزة بين الالف وغير الياء من الضمائر فان كانت مكسورة او مضمومة كتبت بحرف حركتها وان كانت مفتوحة فبصورة الهمزة نحو : بقاءه وبقائه وبقائه

٣ اذا تطرقت :

اذا تطرقت الهمزة وكان قبلها ساكناً كتبت بصورة علامة القطع نحو : جزءٌ وشيءٌ

واذا تطرقت الهمزة وكان ما قبلها متحركاً كتبت بحرف حركة ما قبلها نحو : هيرو وكأ وظمي

واذا وقعت الهمزة طرفاً ولحقها تاء التانيث فان كان ما قبلها حرفاً صحيحاً ساكناً كتبت الفاً نحو : نشأة . وان كان متحركاً كتبت بحرف يخاص حركة ما قبلها نحو : فِئَةٌ وَلُؤْلُؤَةٌ

اما اذا كان ما قبلها معتلاً فتكتب بصورة الياء بعد الياء وبصورة الهمزة بعد الالف والواو نحو : خطيئة وبريئة وقراءة وصلاة ومروءة وسوءة

فُعَالٌ وَفَعَلَةٌ وَفُعِلٌ وَفَوَاعِلٌ وَفُعَلَاءٌ وَأَفْعِلَاءٌ

١ فُعَالٌ وَفَعَلَةٌ هما جمعان لِمَا جاء على فاعل من صحيح اللام نحو : زُوَّارٌ وَصَوَّامٌ جمع زائر وصائم . وَكُتِبَتْ وَظَلَمَتْ جمع كاتب وظالم

والغالب في فَعَلَةٌ ان يكون جمعاً لفاعل من الاجوف مما يدل على صناعة نحو : ساقه وباعة وحكاكة اصلها سَوَقَةٌ وَبَيْعَةٌ وَحَيْكَةٌ

٢ فُعَلٌ جمع لفاعل ايضاً نحو : سُجِّدَ وَنُومٌ وَجُوعٌ جمع ساجد ونائم وجائع

٣ فَوَاعِلٌ جمع لفاعلة فيقال : صواحب وضوارب جمع صاحبة وضاربة . وَيُجمع على فَوَاعِلٍ ايضاً كل ما جاء على فاعل من صفات العاقلات كعواقر وحوامل وطوالق في جمع عاقر وحامل وطالق

٤ فُعَلَاءٌ جمع لفعيل بمعنى الفاعل نحو : كُرَمَاءٌ وَعُلَمَاءٌ جمع كريم وعليم

٥ أَفْعِلَاءٌ جمع لفعيل من المضاعف والمعتل اللام نحو : غنيّ أغنياء وقويّ اقوياء

ان افعال التفضيل يجمع جمعاً سالماً نحو : اعظمون واكرمون ويكسر ايضاً على مثال أفاعل نحو : اصاغروا كابر اما مؤنثه فُعَلٌ فيجمع سالماً نحو : عَظَمِيَّاتٌ وَكُرَمِيَّاتٌ ويكسر ايضاً على مثال فَعَلٌ تقول : الصُّغْرُ وَالْكُبْرُ

تُجمع صيغة منتهى الجموع جوازاً جمعاً صحيحاً فتقول ضواربات جمع ضوارب وافاضلون جمع افاضل

## في كتابة الهمزة

١ اذا وقعت أولاً :

اذا وقعت الهمزة أولاً كتبت بصورة الالف ابداً نحو : أسماء وإكرام

وكذا الاول المتصل به غيره نحو : بأجمل ولأفضل . إلا في لئلاً ولئن حيث صُوِّرت كما تصوّر الهمزة المتوسطة وذلك لكثرة الاستعمال

اما اذا كانت همزة وصل فتحذف بعد الفاء والواو متى





## الأرز - لبنان

الآبي - ج آبُون وأبَاة وأبَاء [أبي] : فَا مِنْ أَبِي الشَّيْءِ .  
 آتَى - مُؤَاتَاةٌ [أني] هُ عَلَى الشَّيْءِ : وَافَقَهُ عَلَيْهِ || و -  
 إِيْتَاءٌ إِلَيْهِ الشَّيْءِ : سَاقَهُ إِلَيْهِ || و - فَلَاتَا الشَّيْءَ :  
 أَعْطَاهُ إِيْتَاءً ، يُقَالُ « آتَيْنَا غَدَاةَنَا » .

الآتي - الْمُقْبِلُ ، الْقَادِمُ . نَقُولُ « الْأَسْبُوعُ الْآتِي » .  
 الآثَارُ - جَمْعُ أَثْرٍ || « عِلْمُ الْآثَارِ » : هُوَ مَعْرِفَةُ بَقَايَا  
 الْقَوْمِ مِنْ أَبْنِيَّةٍ وَمَتَابِلٍ وَمَحْنَطَاتٍ وَنَقُودٍ وَمَا شَاكَلَ || و -  
 عِنْدَ الْمُسْلِمِينَ : كَعِلْمِ التَّقْلِيدِ عِنْدَ الْمَسِيحِيِّينَ || « دَارُ  
 الْآثَارِ » : الْمَتْحَفُ .

آثَرَ - إِثَارًا هُ : اخْتَارَهُ وَفَضَّلَهُ || أَكْرَمَهُ || و - كَذَا  
 بِكَذَا : اتَّبَعَهُ بِهِ .

آثَمَ - إِثَامًا هُ : أَوْقَعَهُ فِي الْإِثْمِ .

الآثِمُ - فَا مِنْ آثِمٍ .

آجٌ - إِجْجَاجًا الْمَاءُ : صَبْرُهُ أَجْجَاجًا .

آجَرَ - إِجْجَارًا الدَّارَ فَلَاتًا وَمِنْ فُلَانٍ : أَكْرَاهُ أَيَّاهَا فَهُوَ  
 مُؤَجَّرٌ وَلَا يُقَالُ مُؤَاجِرٌ || و - الرَّجُلَ عَلَى كَذَا : كَافَاهُ  
 وَأَثَابَهُ عَلَيْهِ || و - مُوَاجِرَةَ الرَّجُلِ : اتَّخَذَهُ أَجِيرًا .

الآجِرَةُ - ج الْآجِرُ : مَا يُبْنَى بِهِ مِنَ الطِّينِ الْمَشْوِيِّ  
 وَتَسْمِيهِ الْعَامَّةُ الْقَرْمِيدَ .

الآجِلُ - الْمُتَأَخِّرُ ، ضِدُّ الْعَاجِلِ ؛ نَقُولُ : عَاجِلًا أَوْ  
 آجِلًا . و « فِي الْعَاجِلِ وَالْآجِلِ » أَي الْآنَ فِي الْمُسْتَقْبَلِ .

الآجِلَةُ - ضِدُّ الْعَاجِلَةِ || الْآخِرَةُ .

الآجِنُ - مِنَ الْمَاءِ : الَّذِي تَغَيَّرَ طَعْمُهُ .

الآحُ - [أوح] : بِيَاضِ الْبَيْضِ .

الآحَادُ - جَمْعُ الْأَحَدِ || يُقَالُ فِي الْعَدَدِ « الْآحَادُ »  
 كَمَا يُقَالُ « الْعَشْرَاتُ وَالْمِثَالَتُ » ، نَحْوُ « آحَادُ الْأَلُوفِ » .

آخَى - إِخَاءٌ وَمُؤَاخَاةٌ وَإِخَاوَةٌ [أخو] هُ : صَارَ لَهُ أَخًا

أ - هِيَ الْحَرْفُ الْأَوَّلُ مِنْ حُرُوفِ الْمَجْمُوعِ ، وَتَكُونُ إِمَّا  
 سَاكِنَةً كَمَا فِي « قَامَ » وَيُقَالُ لَهَا اللَّيْنَةُ ، وَإِمَّا مُتَحَرِّكَةً  
 وَيُقَالُ لَهَا الْهَمْزَةُ || هِيَ ، فِي حِسَابِ الْجُمْلِ ، عِبَارَةٌ  
 عَنْ رَقْمِ (١) || مِنْ مَعَانِي الْهَمْزَةِ الْاسْتِفْهَامُ : « أَقْرَأْتَ ؟  
 أَمَا قَرَأْتَ ؟ أَلَمْ تَقْرَأْ ؟ أَي الْبَيْتِ أَخُوكَ ؟ » وَنَدَاءُ الْقَرِيبِ :  
 « أَزِيدُ أَقْبِلُ » . وَالتَّسْوِيَةُ وَضَابِطُهَا إِمْكَانُ اسْتِبْدَالِ  
 الْجُمْلَةِ الدَّاخِلَةِ عَلَيْهَا بِمَصْدَرٍ نَحْوِ « سِوَاةٍ عَلَيَّ أَقْتُ أُمَّ  
 قَعْدَتِ » أَي سِوَاةٍ عَلَيَّ قِيَامُكَ وَقَعُودُكَ .

آ - حَرْفٌ نَدَاءٌ لِلْبَعِيدِ أَوْ مَا هُوَ نَظِيرُهُ كَالنَّائِمِ وَالغَافِلِ .  
 الْآئِبُ - ج أُوْبٌ وَأَيَّابٌ وَأُوَّابٌ [أوب] : الرَّاجِعُ ||  
 النَّائِبُ .

الآئِسُ - [أيس] : الْقَاطِعُ الرَّجَاءِ .

آبٌ - أُوْبًا وَمَقَابًا [أوب] مِنَ السَّفَرِ : رَجِعَ ، عَادَ ||  
 و - إِلَ اللَّهِ : تَابَ || و - تَوَّ الشَّمْسُ : غَابَتْ ||  
 و - الْمَاءُ : وَرَدَهُ لَيْلًا || و - أُوْبًا هُ : قَصَدَهُ || و -  
 إِلَيْهِ : أَنَاهُ لَيْلًا .

آبٌ - شَهْرٌ بَعْدَ تَمُوزٍ وَقَبْلَ أَيْلُولٍ . أَيَّامُهُ ٣١ وَهُوَ الشَّهْرُ  
 الثَّامِنُ مِنَ السَّنَةِ الشَّمْسِيَّةِ . يُسَمَّوْنَهُ أَيْضًا أَوْغُسْطُسَ .

الآبُ - [أبو] عِنْدَ الْمَسِيحِيِّينَ : الْأَقْرَبُ الْأَوَّلُ مِنَ  
 الْأَقَانِيمِ الْإِلَهِيَّةِ .

الآبِدَةُ - ج أُوَيْدٌ : الشَّيْءُ الْغَرِيبُ النَّادِرُ الْاسْتِعْمَالُ ||  
 الشَّيْءُ الْمُدْهَشُ النَّادِرُ || الْوَحْشُ || الدَّاهِيَةُ الْخَالِدَةُ لِلذِّكْرِ .

الآبِقُ - ج أَبَقٌ وَأَبَاقٌ : الْعَبْدُ الْهَارِبُ مِنْ سَيِّدِهِ .

الآبِلُ - ج أَبَالٌ : مَنْ يُحْسِنُ سِيَاسَةَ الْإِبِلِ .

الآبَنُوسُ - (ن) : شَجَرٌ مِنْ فَصِيلَةِ الْإِبْنُوسِيَّاتِ يَعِيشُ فِي  
 الْبُلْدَانِ الْحَارَّةِ . خَشْبُهُ ثَمِينٌ أَسْوَدٌ اللَّوْنُ صَلْبٌ الْعُودُ لِلغَايَةِ  
 (يُونَانِيَّةٌ) .



- أو صديقاً .  
 آخَذَ - مُوَاخَذَةٌ هـ : لأمه وعاتبه || و - هـ على ذنبه  
 وبدننه : عاقبه عليه .  
 الآخر - ج آخرون ، م أخرى وأخرأة ، ج آخر  
 وأخريات : بمعنى غير . نقول : « من آن الى آخر »  
 اي من حين الى حين و « هو الآخر » اي هو أيضاً .  
 الآخر - ج آخرون ، م أخرى ، ج أخريات : ضد  
 الأول . يقال « آخر الأمر » و « آخر الزمان » اي  
 نهايتها || « عن آخره » : بكامله || « من آخره » :  
 من نهايته || « الى آخره » : هلم جراً .  
 الآخرة - دار البقاء ، والنسبة إليها أخروي .  
 الآد - [ أبد ] : القوة .  
 آدى - إبداء [ أدي ] : تهيأ || قوي || و - هـ عليه :  
 أعانه وقواه .  
 الآداب - جمع الآدب || الأخلاق || علم الأخلاق ||  
 العلوم والمعارف عموماً أو المستظرف منها فقط . ويطلقونها  
 على ما يليق بالشيء او الشخص فيقال : « آداب المدرس  
 وآداب القاضي » الخ .  
 آدم - ج آردم : أبو البشر . ويطلق على أفراد الجنس .  
 الآدم - م آدماء ج آدم : الأسمر .  
 الآدمي - الانسان ، نسبة الى آدم || اللطيف ، ذو  
 الأخلاق .  
 آذى - إيدأء [ أذي ] الرجل : أوصل اليه الأذى .  
 آذار - شهر بعد شباط وقبل نيسان . عدد أيامه ٣١  
 وهو الثالث من السنة الشمسية . يقال له أيضاً مارس  
 (سريانية) .  
 الآذان - جمع الأذن || « آذان الفأر » (ن) : زهر  
 أوربي من فصيلة الحُمحُميات ، أزرق اللون ، صغير  
 الحجم || « آذان الجدي و آذان الأرنب و آذان الفيل » (ن) :  
 نباتات ذات أزهار للزينة .  
 آذن - إيدأنا فلأنا الأمر وبالأمم : أعلمه به .  
 آرب - مؤاربة [ أرب ] هـ : خاتله وخادعه .  
 الآرة - [ أور ] : الموقد .  
 آرخ - مؤارخة [ أرخ ] الكتاب او الحادث : عرّف  
 وقتَه .  
 آرق - إيزاقا [ أرق ] هـ : أسهره .  
 الآرق - من ذهب عنه النوم في الليل .
- آزى - مؤازاة [ أزي ] الرجل : حاذاه وداناه .  
 آزر - مؤازرة [ أزر ] هـ : عاونه .  
 آزف - إيزاقا [ أرف ] هـ : أعجله .  
 الآزيم - ج أولام [ أزم ] : الشدة والضيقه || القحط .  
 آس - يؤوس أواساً وإياساً [ أوس ] هـ : أعطاه ||  
 عوضه مما فقده .  
 الآس - (ن) : نبات من فصيلة الآسيات ، ثماره  
 صغيرة ولذيذة ، بيضاء وسوداء . ويسمى ايضاً « الريحان »  
 ويعرف حبه عند العامة « بالحنبلاس » (حب الآس) ||  
 « الآس البري » (ن) : تسميه العامة « شرابة الراعي » .  
 آسى - مؤاساة [ أسو ، أسي ] الرجل في ماليه : جعله  
 أسوته فيه . يقال « آسيته بنفسي » أي ساوته بها ||  
 و - هـ : عزاه وسأله || و - بينها : سوى || و - إيساء  
 هـ : أحزنه .  
 آسال - [ أسل ] : يقال « هو على آسال من أبيه »  
 أي على شبهه ، ولم يسمع لها بمفرد .  
 الآسة - (ن) : واحدة الآس .  
 آسف - إيساقا هـ : أغضبه وأحزنه .  
 الآسيف - الحزين ، المتلهف .  
 الآسين - الماء المتغير طعمه ولونه وريحه .  
 الآسي - ج آسيئون : الحزين || و - ج أساة وإساءة :  
 الطبيب .  
 الآسيية - ج آسييات وأساييا : الحزينة || و - ج آسييات  
 وأواس : مؤث الآسي للطبيب || و - ج أواسر : العمود .  
 الآشير - ح أوشير (ع ١) : الشوك في ساق الجرادة ||  
 عقدة في رأس ذنب الجرادة .  
 آصد - إيصاداً [ أصد ] الباب : أغلقه .  
 آصر - مؤاصرة هـ : جاوره .  
 الآصيرة - ج أوامير : ما عطفك على رجل من قرابة  
 أو معروف ، ومنه « أوامير الولاء او الصداقة » .  
 آصل - إينصالاً : دخل في الأصيل أو أتى فيه .  
 آص - يييض أيضاً [ أبض ] : صار || عاد .  
 الآفة - ج آفات [ أوف ] : العاهة || ما يُفسد .  
 الآفكة - ج أوافك من السنين : المجدبة .  
 الآفل - ج أفل وأقول : الغائب ، يقال « فلان كعبه  
 سافل ونجمه آفل » .  
 آق - أوقا [ أوق ] عليه : مال || أشرف || أتاه بالشؤم

- والويل .  
 آكذ - إيكاذًا [وكذ] العهد أو السرج : أوثقه وشده  
 (بالواو أفصح) .  
 الآكذ - الأوكذ .  
 آكف - إيكافًا [أكف] الحمار : شدَّ عليه الأكاف ||  
 و - الأكاف : عمله .  
 آكف - إيكافًا [وكف] الحمار : أكفَّهُ .  
 آكل - مؤاكلًا وإكالا هـ : أكلَ معه || أطعمه || و -  
 إيكالًا فلانًا الشيء : أطعمه إياه .  
 آكلُ النمل - (ح) : حيوان فقاري من الثدييات ،  
 عديم الأسنان عادة ، يتغذى بأنواع النمل بصطادها  
 بلسانه .  
 الآكلَّة - داء في العضو يتكبل منه .  
 آل - يؤولُ أولًا ومآلًا [أول] إليه : رجع . نقول  
 « آل الأمر إليه » أي انتهى إليه ، و « آل به المطافُ  
 إلى » أي أوصله إلى || و - إيالًا وأولًا الرعيَّة : ساسها  
 ودبر أمرها || و - أولًا وإيالًا وإيالة على القوم : ولي .  
 الآل - [أول] : السراب أو هو ما يُشاهد في الضحى أو  
 أيام القبط في البادية كالماء بين الأرض والسماء كأنه يرفع  
 الشخص || العائلة (من الاشراف فقط) || « آلُ  
 الرجل » : أهله .  
 آلى - إيلاء [ألو] : حلف || يقال « آليتُ أفعلُ كذا »  
 أي لا أفعل . بحذف لا بعد فعل القسم || و - على نفسه  
 أن : تعهد بأن .  
 الآلاتي - [أول] : من يتولى إدارة آلة || من يضرب  
 على آلات الطرب .  
 الآلة - ج آل وآلات : ما اعتملت به من أداة مثل  
 « الآلة الحاسبة » و « الآلة الكاتبة » و « آلة الجر »  
 و « الآلة الرافعة » || العايل المنفذ . نقول « هو آلة بين  
 يديه » .  
 آلف - إلفًا ومؤالفة هـ : عاشه وأنسه || و - إيلافًا  
 المكان : ألقه || و - هـ المكان : جعله يالفة || و -  
 القوم : صبرهم ألقًا || و - القوم : صاروا ألقًا .  
 آلم - إيلامًا هـ : أوجعه .  
 الآله - [وله] : الواله .  
 الآلي - [أول] : النسبة إلى الآلة || الأوتوماتيكي ،  
 نقول « حركة آليّة » و « الهاتف الآلي » || « القوات
- الآليّة » : الجنود المنتقلون على الدراجات والمصفحات .  
 آم - يميمُ أيمّةً وإيمًا [أيم] الرجلُ من زوجته أو المرأةُ  
 من زوجها : فقدتها أو فقدته .  
 آمر - مؤامرة هـ في أمر : شاوره .  
 الأمير - من يطلب من شخص فعلَ شيء أو إنشاء هـ ||  
 صاحب الأمر || « الأمير الناهي » : السيد المطلق ،  
 الذي بيده الحلُّ والربط .  
 آمن - إيمانًا به : صدقته ووثق به || و - له : خضع  
 وانقاد له .  
 الأمين - المطمئن .  
 آمين - اسم فعل بمعنى «استجب» أو «فليكن كذلك» .  
 آن - يئينُ أينا [أين] : حان . يُقال : « آن لك ان تفعل  
 كذا » . و « آن الأوان » .  
 الآن - ظرف للوقت الذي أنت فيه || و - ج آونة :  
 الوقت والحين . ومنه « في آنٍ واحد » ، « من آنٍ إلى آخره » ،  
 « ما بين آنٍ وآخر » ، « أنا بعدَ آنٍ » ، « حتى الآن » ،  
 « بعدَ الآن » ، « من الآن فصاعدًا » || « أنا فآنًا » :  
 ندرينًا .  
 آنى - إيناء [أني] فلانًا : آخره وأبطأه .  
 آناه - [أين] الليل : ساعاته .  
 الآنام - الخلق .  
 آنت - إينانت المرأة : ولدت أنتي .  
 آنس - يؤنسُ إيناسًا هـ : ضدَّ أوحشه || أنه || و -  
 الصوت : سمعه وأحسَّ به || و - الشيء : أبصره ،  
 ومنه « آنس من جانب الطور نازًا » || و - في الكفاية :  
 تحمقها || و - يؤانسُ مؤانسة هـ : ألقه || لطفه || سلأه .  
 الآنسة - ج آوانس : الطيبة النفس || الفتاة غير المتزوجة .  
 آنفاً - من وقت قريب . يقال : « ذكرته آنفاً » أي  
 منذ ساعة أي من أول وقت يقرب منا . وهو منصوب  
 على الظرفيّة .  
 آنق - إيناقًا هـ : أعجبه .  
 آنق - إيناقًا وينقًا [نونق] الشيء فلانًا : أعجبه (آنق  
 مقلوب أناق والمصدر «ينقًا» غير قياسي) .  
 الآني - الكثير الحلم والأناة .  
 آه - اسم فعل للتوجع بمعنى المضارع .  
 آه - أوهًا [أوه] : شكًا وتوجع || قال : آه أو آها  
 أو أوه أو أوه .

الأب - ج آباء [أبو] : من الأسماء الخمسة ، اعرابها بالحرف لا بالحركة فنقول « جاء أبوك ورأيتُ أباك ومررتُ بأبيك » وللمنادي « يا أبي ويا أبتِ » ومعناها الوالد . ومنه قولنا « تناقلوه أبا عن جدِّ » : بالتوارث || من كان سبباً في إيجاد شيء مثل « أبو الاستقلال » و « أبو الوطن » و « أبو الذرة » || يقال « بأبي أنت » أي أنت مقلديُّ بأبي .

أبا - سـ إِبَاوَةٌ وَأَبُوَةٌ وَأَبُوٌّ وَأَبُوٌّ [أبو] : صار أباً || و - هـ : رباه . يقال « أبوته وأممته » أي كنت له أباً وأماً .

أبي - إِبَاءٌ وَإِبَاءَةٌ [أبي] الشيء : رفضه ، لم يرضه ، كرهه || و - الشيء عليه : منعه عنه ، رفضه له .

آباء - إِبَاءَةٌ [بوا] الشيء وبالشئ إليه وعليه : أوجعه || و - القاتل بالقتيل : قتله به || و - بالمكان : أقام || و - هـ منزلاً وفي المنزل : أنزله فيه || و - منه : قر .

الإياء - [أبي] : الرفض || النفور || عزة النفس والأنفة .

الأبائيل - الفرق ، وهي جمع لا واحد له || « طَيْرُ أَبَائِيلَ » : متتابعة متجمعة ، كالحمام والبعج .

الأباجور - القباجور .  
أباح - إِبَاحَةٌ [بورح] السر : أظهره || و - الشيء : أجازته .

الإباحي - من أجاز لنفسه ولغيره فعل المحرمات || الفوضوي .

الإباحية - عدم التقيد بالقانون أو بالقواعد الأخلاقية || الفوضوية .

أباد - إبادة [بيد] هـ : أهلكه || دمره .

الإبادة - الملائشة ، التدمير .

أباديدٌ تباديدٌ - [بد] : يقال « ذهبوا أباديدٌ تباديدٌ » أي تبددوا || « طَيْرٌ أَبَادِيدٌ وَتَبَادِيدٌ » أي متفرقة .

أبار - إبارة [بور] هـ : أهلكه .

الأبار - صانع الإبر || بائع الإبر || الذي يأبر النخل || البرغوث لأنه يلدغ .

الأباشة - من الناس : الجماعة والأخلاق منهم .

أباحس - إباضة [بيض] ت المرأة : ولدت البيضان .

الإباط - ما أخذ تحت الإبط .

أبال - إبالة [بول] هـ : بولته .

آو - آه ، يقال « آو من هذا الأمر » أي أتوجع منه .  
آو - آه .

آها - آه .

الأهيل - الذي له زوجة وعيال || و - من الأمكنة : ما كان فيه أهله .

آوي - إِبْوَاءٌ [أوي] هـ البيت وإلى البيت : أنزله فيه .

آوب - مُوَابَةٌ [أوب] الركاب : تباروا في السير || و - القوم : مشوا كلُّ النهار ونزلوا الليل .

الآي - [أوي] : جمع آية .

الآية - ج آي وآيات [أوي] : العلامة || العبرة || جملة من كتاب منزل || آية الرجل : شخصه .

آيد - مُوَابِدَةٌ [أيد] هـ : قرأه || أثبتته .

آيس - إِبْيَاسًا [آيس] هـ : صيره يئاس .

آيس - إِبْيَاسًا وَمُؤَابِسَةً [يأس] هـ : أوقعه في اليأس .

إتقاب - التَّيَابِثُ [أوب] : رجع || و - الماء : ورده ليلاً .

إتج - إِتْجَاجًا [أج] : أذهب || و - ت النار : اشتد حرها .

إتزر - إِتْزَارًا [أزر] : لبس الإزار .

إتتم - إِتْتِمَامًا [أدم] : أكل الخبر مع الإدام .

إتشب - إِتْتِشَابًا [أشب] القوم : اختلطوا .

إتكل - إِتْتِكَالًا [أكل] : أكل بعضه بعضًا || و -

ت النار : اشتد لهيبها كأنها يأكل بعضها بعضًا || و - من الغضب : احترق .

إتلى - إِتْلَاءٌ [ألو] : حلف .

الإتلاف - [ألف] : التحالف والاتحاد . ومنه « وزارة إتلاف » .

إتلف - إِتْلَافًا [ألف] القوم : اجتمعوا || و - معه : انسجم معه .

إتلقن - إِتْلَاقًا [ألق] البرق : لمع .

إتتم - إِتْتِمَامًا [أم] هـ : قصده || و - به : اقتدى به .

إتتمر - إِتْتِمَارًا [أمر] القوم : تشاوروا || و - القوم بفلان : تمسوا به وأمر بعضهم بعضًا بقتله || و - هـ :

شاوره || و - الأمر ويو : امتلته . يقال « اتتمر بأمره » أي خضع له .

إتتمن - إِتْتِمَانًا [أمن] هـ : عدّه أمينًا || و - هـ على كذا : أخذته أمينًا عليه .

الإبالة - الجماعة || و- (ت) : حزمة من المنسوجات  
 ضمة محكمة اللف والربط (إيطالية).  
 الإبالة - الحزمة من الحشيش والحطب . يقال « ضغتُ  
 على إبالة » أي بكتته على بكتته .  
 أبان - إبانة [بين] الشيء : قطعه وفصله ؛ ومنه « ضربه  
 فأبان رأسه من جسده » : فصله || أوضحه || و- الشيء :  
 أتضح .  
 الإبان - الوقت ، الحين . يقال « هو في إبان شبابه » .  
 أباس - إباسة [بأس] : حلت به الشدائد || و- هُ :  
 أنزل به الشدائد .  
 إبتاض - إبتاضاً [بيض] : لبس البيض .  
 إبتاع - إبتاعاً [بيع] الشيء : اشتراه .  
 أبت - إبتاتاً [بت] هُ : قطعه || و- الأمر : أمضاه ||  
 و- الرجل : أعبه .  
 إبتأس - إبتاساً [بأس] : كره وحزن ؛ يقال « لا تبتئس  
 بما كانوا يعملون » .  
 إبتدأ - إبتدأً [بدأ] الرجلان فلاناً بالضرب : أخذوا  
 يضربانه من جانبيه .  
 الإبتدائي - الأوّل . نقول « المحكمة الابتدائية » و« التعليم  
 الابتدائي » و« الشهادة الابتدائية » .  
 الإبتداع - الخلق || الابتكار || القدرة الخلاقة .  
 إبتدأ - إبتدأً [بدأ] الشيء أو به : افتتحه ، قدّمه  
 في العمل || و- بفلان : قدّمه || و- الشيء : أخذ  
 فيه ، أنشأه .  
 إبتدر - إبتدراً [بدر] : أسرع . ومنه « إبتدر الى » :  
 أسرع الى ، و« إبتدره قائلاً » : عاجله بالقول || و-  
 القوم أمراً : تبادروا اليه أيهم يسبق اليه .  
 إبتدع - إبتدعاً [بدع] الشيء : أنشأه .  
 إبتدع - إبتدعاً [بدع] الخطبة : ارتجلها .  
 الإبتدال - مص || كون الشيء مبدلاً .  
 إبتدل - إبتدالاً [بدل] : لبس المبتدل || ترك الاحتشام  
 والتصون || و- الثوب : لبسه وقت الشغل أو كل يوم ،  
 امتننه .  
 إبتدأ - إبتدأً [بتد] هُ الله : صيره أبتد .  
 إبتدأ - إبتدأً [بتد] : انفرد عن أصحابه ، اعتزل .  
 الأبتد - م بتره ، ج بتر : المقطوع || المقطوع الدنب ||  
 الحية القصيرة أو الخبيثة || من لا عقب له .

إبتدى - إبتداءً [بري] السهم والقلم : نحته .  
 الأبتدان - العبد والعبر ، سمياً بذلك لانقطاع الخير عنها .  
 إبتدأ - إبتدأً [برد] : اغتسل في الماء البارد .  
 إبتدك - إبتدكاً [برك] فلاناً : صرعه وجعله تحت  
 بركه || و- فلاناً في عرضيه وعليه : شتمه وأهانته .  
 إبتدأ - إبتدأً [بر] منه الشيء : استلبه بحيلة .  
 إبتدع - إبتدعاً [برع] الربيع : جاء أوّل .  
 إبتدل - إبتدالاً [بزل] الخمر : ثقب إناها || و-  
 الجسد : تقطّر بالدم || و- السقاء : تقطّر بما فيه .  
 إبتصر - إبتصاراً [بصر] الشيء : أخذه طرياً || و-  
 الحاجة : طلبها في غير وقتها || و- بالأمر : ابتداء .  
 إبتسل - إبتسلاً [بسل] نفسه للموت : بسّلها .  
 إبتسم - إبتسماً [بسم] : ضحك قلباً من غير صوت .  
 إبتض - إبتضاضاً [بض] القوم : استأصلهم .  
 إبتعد - إبتعاداً [بعد] عنه : ضدّ اقترب .  
 إبتغى - إبتغياً [بغى] الشيء : طلبه || أرواه .  
 إبتقع - إبتقاعاً [بقع] لونه : تغير من خوفٍ أو حزن .  
 الإبتكار - الإبتداع || الإبتداع ؛ ومنه « إبتكار المعاني » ||  
 الشيء الجديد ، البدعة .  
 إبتكر - إبتكاراً [بكر] الشيء : إبتدعه ، اخترعه ||  
 و- الفاكهة : أكل باكورتها || و- فلاناً وعلى فلان :  
 أتاه بكرة .  
 إبتل - إبتللاً [بل] الثوب : تندى || و- من مرّضو :  
 برئ .  
 إبتل - إبتلاءً [بلي] هُ : اختبره || و- الشيء :  
 عرفه .  
 الإبتلاء - التجربة ، الإختبار .  
 إبتلع - إبتلعاً [بلع] الشيء : أنزله من حلقومه  
 إلى جوفه .  
 إبتهى - إبتهياً [بهى] به : افتخر .  
 إبتج - إبتجاً [بهج] به : فرح وسر .  
 إبتهر - إبتهاراً [بهر] : بالغ في الشيء ولم يدع جهداً ||  
 ادعى كذباً بأن قال فعلت ولم يفعل || و- هُ : رماه  
 بما فيه من عيب || و- السيف : انكسر نصفين .  
 إبتهل - إبتهالاً [بهل] إلى : دعا وتضرع .  
 إبتى - إبتياً [بني] بيتاً : بناه || و- الرجل : أحسن  
 إليه || و- الرجل : صار له بنون .

الأبج - م يجاء [بج] : الواسع مشق العين . يقال «عين يجاء» .

أبجد - أول الألفاظ التي جمعت فيها حروف الهجاء في اللغة العربية وهي «أبجد هوز حطي كلمن سعفص قرشت ثخذ ضظغ» .

الأبجدي - للترتيب حسب حروف الهجاء . نقول «ترتيب أبجدي» .

الأبجدية - اسم للألفاظ التي جمعت بها حروف الهجاء العربية لحساب الجمل ، وهي ٢٩ : ا ب ت ث ج ح خ د ذ ر ز س ش ص ض ط ظ ع غ ف ق ك ل م ن ه و (لا ي) (انظر فيما يلي جدول حساب الجمل) || «كتاب الأبجدية» : كتاب تعليم القراءة .

جدول حساب الجمل تقابله الأرقام

٤٠٠	ت	٦٠	س	٨	ح	١	ا
٥٠٠	ث	٧٠	ع	٩	ط	٢	ب
٦٠٠	خ	٨٠	ف	١٠	ي	٣	ج
٧٠٠	ذ	٩٠	ص	٢٠	ك	٤	د
٨٠٠	ض	١٠٠	ق	٣٠	ل	٥	هـ
٩٠٠	ظ	٢٠٠	ر	٤٠	م	٦	و
١٠٠٠	غ	٣٠٠	ش	٥٠	ن	٧	ز

الأبجل - ج - أبجل (ع) : عرق غليظ في الرجل أو في اليد .

أبج - إبجاء [بج] هـ : سبب له بجة .

الأبج - ج ب ج ، م بجا وبجة : من أصابته بجة .

أبجر - إبجارا [بجر] : ركب البحر || و - الماء : ملج ||

و - الرجل الماء : وجده يلجأ || و - ت الأرض : كثر تجمع الماء فيها وتعددت مناقعها .

الأبجر - المنين .

الأبخص - م بخصاء ، ج بخص : من كان فوق عينيه أو تحتها لحم نافي كهيئة النخعة .

أبحق - إبحاقا [بحق] عينه : عورها ، فقأها .

الأبحق - من عورت عينه أو فقئت .

أبجل - إبجالا [بجل] هـ : وجده بجيلا .

أبد - أبودا الحيوان : نوحش || و - أبودا بالمكان :

أقام || و - الشاعر : استعمل كلاما لا يعرف معناه .

أبد - أبدا : نوحش .

أبد - إبداذا [بدا] الشيء بينهم : أعطى كلاً منهم

بذته .

أبد - تأبدا [أبد] هـ : خلده .

الأبد - ج آباد وأبود : الدهر ، الأزلي ، الدائم .

يقال «أبد الأبدن والأبدن» ، و «أبد الأبد» ،

و «أبد الآباد» ، و «أبد الدهر» ، و «ألى الأبد» ||

«أبدا» : ظرف زمان للتأكيد نفيًا بمعنى قطعًا ومطلقًا :

«لا أفعله أبدا» ، وللتأكيد إثباتًا بمعنى دائماً : «أفعله أبدا» .

الأبد - م بداء : المتباعد اليدين أو الفخذين || العظيم

الجسم المتباعد بعضه من بعض .

أبدى - إبداء [بدو] الأمر : أظهره ، أبانه . ومنه

«أبدى عينه» || و - رأياً في كذا : عبّر عنه || و -

في كلامه : جار . يقال «أبدت في منطقتك» .

أبدأ - إبداء [بدا] الله الخلق : برأهم ، خلقهم من

العدم || و - الرجل : جاء بالبديء أي البديع . يقال

«فلان ما يبدي وما يعبد» أي لا يقول شيئاً .

أبدر - إبداراً [بدر] : طلع عليه البدر || سرى في

ليلة البدر .

أبدع - إبداعاً [بدع] : أجاد في عمله ، أنتن || و -

الرجل : أتى بالبدعة || و - الشيء : أنشأه .

أبدل - إبدالاً [بدل] الشيء من : أخذه منه بدلاً .

الأبدى - ما لا نهاية له .

الأبدية - دوام لا نهاية له || الآخرة .

أبدى - إبداء [بدو] عليه : تكلم بالفحش .

أبدأ - إبداء [بدا] : جاء بالبداءة .

أبر - أبراً وإباراً [أبر] هـ : أطعمه الإبرة || اغتابه ،

أهلكه || و - ت المقرب فلاناً : ضربته بإبرتها ،

لدغته || و - الزرع (ز) : ألقه (ذكره) .

أبر - إبراراً [بر] : سافر في البر || و - اليمين : أقسم

على الصدق || و - الله حجته : قبلها || و - عليه :

غلبه وفاق عليه .

الأبر - اسم تفضيل .

الإبراز - الإظهار ، العرض .

أبرأ - إبراء [برأ] المريض : شفاه || و - هـ من الدين :

جعله بريئاً منه . ومنه «أبرأ ذمته» : جعله خالصاً

من الدين .

الإبرة - ج إبر وإبار وإبرات : الميخيط وهو أداة من

أَبْرِيل - نيسان وهو الشهر الرابع من السنة الشمسية (لاتينية).

الْإِبْرِي - بائع الإبر.

الْإِبْرَام - ج أَبَازِيم : شيء من معدن يقوم مقام العروة يكون في أحد طرفيه لسان يدخل في الطرف الآخر.

الْإِبْرِيم - ج أَبَازِيم : الإبرام. يقال «أَنْشَبَ الْإِبْرِيمَ» أي بكَلَّهُ (فارسية).

أَبْسَرَ - إِبْشَارًا [بسر] النبات : رعاه غصًا || و - النخلة : بَسْرَهَا || و - النخل : صار ما عليه بَسْرًا || و - القرحة : بَسْرَهَا .

أَبْسَلَ - إِبْسَالًا [بسل] ه : رهته || أسلمه للهلاك || و - الله الشيء : حَرَمَهُ || و - ه لكذا : عَرَضَهُ || و - نَفَسَهُ للموت : وطئها عليه .

أَبْشَرَ - إِبْشَارًا [بشر] ت الأرض : أخرجت بَشْرَهَا || و - الشيء : قشره || و - الأمر وجهه : حَسَنَهُ وَنَصَرَهُ || و - فلانًا : بَلَّغَهُ البَشْرَى .

أَبْشَمَ - إِبْشَامًا [بشم] ه الطعام : أتخمه .

أَبْصَرَ - إِبْصَارًا [بصر] ه : رآه || جعله بصيرًا || و - الطريق : استبان ووضح || و - الرَّجُلُ : أتى البصيرة .  
الْأَبْصَر - الْأَبْطَن ، الْأَنْقَب فِكْرًا .

أَبْضَ - إِبْضَاعًا [بض] له : أعطاه شيئًا قليلًا .  
الْأَبْض - ج آباض (ع ا) : باطن الركبة || موصل الكف في الذراع .

أَبْضَعَ - إِبْضَاعًا [بضع] الشيء : جعله بضاعة .  
الْإِبْط - ج آباط (ع ا) : باطن الكتف يدك ويؤث ||  
«إبط الجبل» سفحه .

الْإِبْطَاء - التآخر . ومنه «دون إبطاء» : حالًا .  
أَبْطَأَ - إِبْطَاءً [بطاء] : ضد أسرع || و - عليه بالأمر : أخره .

الْأَبْطَح - ج أَباطح : مسيل واسع فيه رمل ودقاق الحصى .  
أَبْطَرَ - إِبْطَارًا [بطر] ه : أدهته || صيره بَطْرًا .  
يقولون «أبطر ذرعه» أي حمّله فوق طاقته .

الْأَبْطَع - الذي سقطت أسنانه من مقدمة فكّه الأسفل .  
أَبْطَلَ - إِبْطَالًا [بطل] : أتى بالباطل || كذب || و - بالشيء : ذهب به ضياعًا || جعله باطلًا || و - عَقْدًا أو مفعولًا حُكْمًا : ألغاه || و - الرَّجُلُ : هزل .

أَبْطَنَ - إِبْطَانًا [بطن] الدابة : بطنها || و - الشيء :

فولاذ محذدة الرأس مثقوبة الذنب يخاط بها . والإبرة الكبيرة المسئلة . نقول «شغل الإبرة» || الشوكة في مؤخر المروم كالعقرب والنحلة تلدغ بها وتسمى الحمة || «إبرة مَغْطِيسِيَّة» (ف) : إبرة البوصلة تعين جهة الشمال || «إبرة المحقن» (طب) : إبرة يُغرز طرفها في الجسم لإدخال الدواء السائل اليه . يقال «حقنه بإبرة» .

أَبْرَجَ - إِبْرَاجًا [برج] : بنى بُرْجًا .

أَبْرَجَ - إِبْرَاجًا [برج] ه : أزاله من مكانه .

أَبْرَدَ - إِبْرَادًا [برد] اليه البريد : أرسله || و - ه المرض : أضعفه .

أَبْرَدَ - إِبْرَادًا [برز] ه : أبانه ، أخرجته الى الظاهر || و - الكتاب : نشره || و - الرَّجُلُ : عزم على السفر .  
إِبْرَشَ - إِبْرَشَاشًا [برش] : بَرِشَ .

الْأَبْرَش - م بَرَشَاء ، ج بُرْش : مَنْ كان على جلده نقط بيض أو يخالف لونها لون جلده || «مكان أبرش» : كثير النبات مختلف الألوان .

الْأَبْرَشِيَّة - ما كان تحت ولاية الأسقف من أماكن أو أشخاص ، الْأَسْقُفِيَّة (يونانية) .

الْأَبْرَص - م بَرَصَاء ، ج بَرَص : المصاب بالبرص .  
أَبْرَقَ - إِبْرَاقًا [برق] : هدّد || أرسل بَرْقَةً || أصابه بَرَقٌ || و - ت السماء : أتت ببرق || و - سَبَقُو : أشار به || و - عن وجهه : كشف || و - ت المرأة : تزينت .

الْأَبْرَق - ج أَبارق : أرض غليظة فيها حجارة ورمل وطين .  
أَبْرَكَ - إِبْرَاكًا [برك] ه : أناخه .

أَبْرَمَ - إِبْرَامًا [برم] : شدّ || أحكم || و - ه : أمّته وأخبره || و - عليه في الجدال : ألغ قاصدًا إسكاته بالحجة .

الْإِبْرِيح - الْمِنْخَضَةُ يُمَخِّصُ بها اللبن لاستخراج السن منه .

الْإِبْرِيذ - الذهب الخالص (يونانية) .

الْإِبْرِيذِي - الإبريز .

الْإِبْرِيْسَم - الحرير (فارسية) .

الْإِبْرِيْسِم - الإبريسم .

الْإِبْرِيْق - ج أَباريق : إناء للسوائل من خزف أو زجاج أو معدن له عروة وفم وبُلبلة (فارسية) .

أنفاه .  
 الأبعاد - جمع البعد || قياس الأبعاد : قياس الطول || أبعاد المتوازي المستطيلات ، (د) : طول وعرضه وعلوه .  
 الإبعاد - مصر || النني || الفصل .  
 أبعد - إبعادا [بعد] : ضد قرب || و - ه : ضد قربه .  
 الأبعد - ج أباعد : ضد الأقرب .  
 أبغض - إبعاضا [بعض] المكان : كثر فيه البعوض .  
 أبغى - إبعاء [بغى] ه الشيء : جملة طالبا له || أعانه في طلبه ؛ ومنه «أبغى فضائي» : أعني على طلبها .  
 الأبعث - م بقاء ، ج بعث وأبأغث : القريب من الأبعد || و - (ح) : طائر من طير الماء أغبر اللون .  
 أبغض - إبعاضا [بغض] ه : مقته ، كرهه || وما أبغضني له ! : تعبر أنك مبغض له ، وهو أفعال تعجب شاذ لأنه بُني من الفعل المزيد أبغض ؛ وما أبغضني إليه : هو مبغض لي .  
 أبغى - إبعاء [بغى] ه : هرب من سيده .  
 أبغى - إبعاء [بغى] ه : أدامه || و - عليه : رحمة وشفق عليه .  
 أبغى - إبعاء [بغى] ه : ظهر || و - المكان : أنبت بقله || و - القوم : وجدوا البقل أو رعت ماشيتهم البقل .  
 أبكى - إبعاء [بكى] الرجل : هيجه للبكاء .  
 أبكر - إبعاء [بكر] : تقدم ، أسرع || و - فلانا : أتاه بكرة .  
 الأبكم - ج بكم : الأخرس .  
 أبلى - إبعاء [بلى] : أحسن سياسة الإبل .  
 أبلى - إبعاء [بلى] : أبلى .  
 أبلى - إبعاء [بلى] من مرضه : يرى || و - العود : جرت فيه الملائمة || و - الشجر : أثمر .  
 الإبل - ج آبال : الجمال .  
 الأبل - ج أبال : الأبل .  
 الإبل - ج آبال : الجمال .  
 الأبل - م بلاء ، ج بلى : الأشد تصحيحا وموافقة ؛ ومنه «لا شيء أبلى للجسم من كذا» || الشديد اللزم || الفاجر .

أبلى - إبعاء [بلى] الثوب : صبره باليا || و - في الحرب بلاء حسنا : أظهر فيها بأسه .  
 الأبله - [وبل] : الوحامة || الثقل || الشدة || التخمه . يقال «أخذته أبله الطعام» أي تخمته .  
 الأبله - القبيلة .  
 أبلىج - إبعاء [بلىج] الصبح : أشرق وأضاء .  
 الأبلج - م بلاء ، ج بلىج : الواضح الظاهر ؛ «حق أبلىج» || المفترق الحاجبين || وقيل الأبيض الحسن الواسع الوجه .  
 أبلىح - إبعاء [بلىح] التخل : صار ما عليه بلكا .  
 أبلىد - إبعاء [بلىد] القوم : لزمو البلد || و - ه البلد : ألزمه إياه .  
 الأبلىد - من هو غير ذكي || الذي هو غير مقرون الحاجبين .  
 أبلىس - إبعاء [بلىس] : قل خيره || انكسر وحزن || و - في أمره : تخبر || و - ه : صيره يلسا || و - من رحمة الله : ينس .  
 أبلىط - إبعاء [بلىط] : لصق بالأرض وافتقر وفقد ماله || و - الدار : فرشها بالبلاط || و - اللص الرجل : سلبه كل ماله وتركه على الغبراء .  
 أبلىط - لصق بالأرض وافتقر وفقد ماله .  
 أبلىغ - إبعاء [بلىغ] ه إليه : أوصله || و - ه الشيء : نقله وأوصله إليه || و - الشرطة بالأمر : أخبرها به .  
 الأبلغ - المبالغ فيه .  
 أبلىق - إبعاء [بلىق] : كان في لونه سواد وبياض .  
 الأبلق - م بقاء ، ج بلىق : ما كان في لونه سواد وبياض || و - (ح) : طائر أبلىق يكنى بأبي بلىق || «الأبلىق الفرد» : حصن للسؤال كان مئينيا بحجارة بيض وسود || «طلب الأبلىق العقوق» : طلب ما لا يمكن .  
 أبلة - إبعاء [بلة] الرجل : وجدته أبلة .  
 الأبله - م بلاء ، ج بلة : الضعيف العقل .  
 إبلوق - إبعاء [بلىق] : أبلىق .  
 إبليس - ج أبالس وأبالسة : علم جنس للشيطان .  
 ابن - تأبين [ابن] ه : نديه ، رثاه .  
 الإبن - ج بنون وأبناء [بني] : الولد الذكر . وتصغيره «بني» والنسبة إليه «ابني» على لفظه و «بتوي» على

الإيهام - ج أباهم وأباهم [بهم] : أكبر أصابع اليد أو الرجل ، مؤنثة وقد تذكر .  
 الأبهة - الأبهة .  
 الأبهة - النخوة || العظمة ، الكبر .  
 أبهج - إبهاجًا [بهج] هـ : أفرحه وسره || و - المكان : بهج وحسن نباته .  
 أبهر - إبهارًا [بهر] : جاء بالعجب || استغنى بعد فقر || صار في حرّ بهرة النهار .  
 الأبهير - (ع ا) : الظهر ؛ ومنه « فلان شديد الأبهير » || ويريد العتق . يقال « ما زال يراجع الألم حتى قطع أبهره » أي حتى أهلكه .  
 الأبهيران - (ع ا) : العرقان اللذان يخرجان من القلب ومنها تنشعب كل الشرايين || « ذو أبهرته » : بطنه .  
 أبهظ - إبهاظًا [بهظ] هـ الحمل أو الأمر : أنقله وسبب له مشقة .  
 أبهم - إبهامًا [بهم] الشيء : التبس || و - الأمر : لم يجعل له وجهًا يعرفه || و - الباب : أغلقه || و - و - هـ عن الأمر : نحاه .  
 الأبهيم - ج بهم : الأصمت والأعجم .  
 الأبهوان - الولدان .  
 أبو الأشبال - [شبل] (ح) : الأسد .  
 أبو براقش - [برق] (ح) : طائر صغير أعلى ريشه أخضر وأوسطه أحمر وأسفله أسود . فاذا انتفش تغير لونه ألوانًا شتى || الرجل المتلون ، على التشبيه .  
 أبو بروجيس - [برجس] (ن) : شجر شائك صغرى ؛ له ناصبة نصف كروية ، أزهارها وردية اللون .  
 أبو جابر - الخبز .  
 أبو جامع - كنية الخوان للاجتماع حوله للأكل .  
 أبو الركب - [ركب] (طب) : مرض ميكروبي يشبه النزلة ويتميز بأوجاع في العضل والمفاصل .  
 أبو ذريق - [زرق] (ح) : طائر أكبر من العصفور .  
 أبو قرة - [قتر] : كنية ابليس .  
 أبو الوهى - [وري] : كنية الدهر .  
 أبو اليقظان - الديك .  
 الأبوة - كون الرجل أبًا || الرابطة الطبيعية أو الشرعية بين الأب والأولاد .

رد المحذوف واسقاط همزة الوصل || « إبن بطنه » : همته مصروف إليه .  
 إبن آوى - ج بنات آوى [أوى] (ح) : نوع من الكلاب البرية تسميه العامة « الواوى » ويكنيه بعضهم « أبي زهرة » .  
 إبن الأيام - [يوم] : العارف بأحوالها .  
 إبن جلا - [جلو] : الرجل المشهور .  
 إبن الحرب - الجندي .  
 إبن ذكاء - [ذكو] : الصبح .  
 إبن ساعته - [سوع] : عابر .  
 إبن السبيل - [سبل] : المسافر .  
 إبن الطود - [طود] : الصدى .  
 إبن قرة - ج بنات قرة [قتر] (ح) : حبة خبيثة لا يسلم من لدغها (والكلمة غير منصرفة) .  
 إبن ليها - [ليل] : صاحب الأمر الكبير .  
 إبن مقرض - [قرض] (ح) : حيوان يشبه ابن عرس أكبر منه ولونه أبيض مائل الى الصفرة يصيد الجردان والأرانب والعصافير .  
 إبن يومه - [يوم] : لا يفكر في غدوه || « إبن اليوم » : الذي يعتبر حاله فيما هو فيه .  
 أبى - إبناء [بني] هـ : أعطاه بناء || أعطاه ما بيني به دارًا || جعله بيني بيتًا .  
 الأبتة - ج أبن : عقدة العود || عقدة في أصابع الأقدام تسميها العامة « سمارًا » || العيب || الحقد .  
 الإنة - مؤنث الإبن .  
 إنة الجبل - [جبل] (ح) : الحبة || الصدى .  
 الإنم - الإبن والميم زائدة للمبالغة . وتبع النون حركة الميم .  
 الأبتوس - (ن) : شجر من فصيلة الابنوسيات يعيش في البلدان الحارة خشبه ثمين أسود اللون صلب العود للغاية (يونانية) .  
 الإني - النسبة الى الإبن .  
 أبة - إبهًا له : تذكره . يقال « هذا أمر لا يؤنه له » أي لا يلتفت إليه .  
 أبهى - إبهاء [بهي] : حسن وجهه .  
 إبهار - إبهارًا [بهر] الليل أو النهار : انتصف || و - الليل : تراكت ظلمته || و - علينا الليل : طال .



أَبَى - أَبَى عَلَيْهِ : امتنع .

الْأَبَى - الْمُتَكَبِّرُ || الْمُتَرَفِّعُ عَنِ الدُّنْيَا ، الْأَنْوْفُ .  
الْأَيْبَةُ - مَوْتُ الْأَبِيِّ ، « نَفْسُ أَبِيَّةٍ » : مُتَرَفِّعَةٌ عَنِ  
الدُّنْيَا .

الْأَيْبِرُ - تَصْفِيرُ الْبَحْرِ .

الْأَيْبَرِيُّ - تَصْفِيرُ الْأَبْرِقِ .

إَيْضٌ - إِيضًا (بِإِضَاءِ) : ضِدُّ اسْوَدَّ || نَصَحَ ||  
و - شَعْرُهُ : شَابَ .

الْأَيْضُ - م يَضَاءُ ، ج يَضُّ : ضِدُّ الْأَسْوَدِ ||  
الْوَضَّاحُ || السِّيفُ || « الْمَوْتُ الْأَيْضُ » : الْمَوْتُ فَجَاءَةً ||  
« الْخَيْطُ الْأَيْضُ » : بِيَاضِ الْفَجْرِ || « الذَّهَبُ الْأَيْضُ » :  
الْبَلْبَيْنُ || « السِّلَاحُ الْأَيْضُ » : السِّلَاحُ غَيْرُ النَّارِيِّ .

الْأَيْبَلُ - ج أَبَالٌ وَأَبَلٌ : الرَّاهِبُ .

الْأَيْبَلِيُّ - الرَّاهِبُ .

أَتَا - أَتَوْا وَإِنَاءٌ [أَتَوْا] الشَّجَرُ : طَلَعَ ثَمَرُهُ || كَثُرَ حَمَلُهُ ||  
و - بِهِ وَعَلَيْهِ : وَشَى .

أَتَى - إِيْتَانًا وَإِيْتَانًا [أَتَى] : جَاءَ ، وَمِنْهُ « كَمَا يَأْتِي » :  
كَمَا يَلِي || و - الْمَكَانَ : حَضَرَ || و - الرَّجُلَ : مَرَّ  
بِهِ || و - الشَّيْءَ : فَعَلَهُ || و - عَلَى آخِرِهِ : أَمَّه ،  
أَنْفَذَهُ وَبَلَغَ آخِرَهُ || و - عَلَيْهِ الدَّهْرُ : أَهْلَكَهُ || و -  
عَلَى الْأَخْضَرِ وَالْيَاسِ : أَتْلَفَ كُلَّ شَيْءٍ .

أَتَى - تَأْتِيَةٌ وَتَأْتِيَةُ الْمَاءِ : سَهَّلَ مَجْرَاهُ .

الْإِنَاءُ - [أَتَوْا] : مَصَّ || « إِنَاءُ الْأَرْضِ » : رِيْعُهَا  
وَحَاصِلُهَا .

أَتَابَكَ - مَرَّتِي أَلَادَ الْمَلُوكِ || سَيِّدٌ || أَمِيرٌ (تَرْكِيَّةٌ) .

أَتَاخَ - إِيْتَاخَةٌ [تَبِعَ] هُ : هَيَّأَهُ وَقَدَّرَهُ ، يُقَالُ « أَتَاخَ اللَّهُ  
لَهُ الشَّرَّ » || و - تَ لَهُ الْفُرْصَةُ : سَنَحَتْ لَهُ .

الْأَتَانُ - ج أَتْنٌ وَأَتْنٌ وَأَتْنٌ : الْحِمَارَةُ .

أَتَانَةٌ - إِيْتَانَةٌ [تَبِعَ] هُ : أَضَلَّهُ || أَهْلَكَهُ .

الْإِتَاوَةُ - ج أَتَاوِيٌّ [أَتَوْا] : الْخِرَاجُ || الرِّشْوَةُ .

الْأَتَاوِيُّ - [أَتَى] : الْغَرِيبُ || « سَيْلُ أَتَاوِيٍّ » : يَأْتِي  
مِنْ حَيْثُ لَا يُتْرَكُ .

إِتَادَ - إِيْتَادًا [وَأَدَّ] فِي الْأَمْرِ : تَمَهَّلَ وَتَأَنَّى .

إِتَاسٌ - إِيْتَاَسًا [يَأْسُ] مِنْهُ : قَطَعَ الْأَمَلَ .

إِتَامٌ - إِيْتَامًا [تَامَ وَوَامَ] تِ الْمَرْأَةُ : وَضَعَتْ ائْتِنِينَ فِي  
بَطْنِ وَاحِدٍ || و - الثَّوْبَ : نَسَجَهُ عَلَى طَائِقِينَ فِي سَدَاهُ  
وَلَحْمَتِهِ .

أَتَبَّ - إِيْتَابًا [تَبَعَ] هُ : أَضْعَفَهُ .

الْإِيْتَابُ - الْإِيْتَابَانُ بِكَلِمَةٍ تَوَازَنُ مَا قَبْلَهَا تَعزِيرًا لِلْمَعْنَى :  
« كَثِيرٌ بِشِيرٍ أَوْ خَبِيثٌ نَبِيْثٌ » || « إِيْتَابَعًا لَ » : بِنَاءٌ عَلَى .  
إِيْتَبَعَ - إِيْتَابَعًا [تَبِعَ] هُ : تَبِعَهُ وَلَحِقَهُ || و - هُ كَذَا :  
أَلْحَقَهُ بِهِ .

إِيْتَبَعَ - إِيْتَابَعًا [تَبِعَ] هُ : تَبِعَهُ || و - سِيَاسَةً : سَارَ  
عَلَيْهَا .

أَتَبَلَّ - إِيْتَابَلًا [تَبَلَّ] هُ : أَسْتَمَهُ ، نَقُولُ « أَتَبَلَّهُ الْحُبُّ  
أَوْ الدَّهْرُ » || ذَهَبَ بِعَقْلِهِ .

الْإِيْتِبَاهُ - [وَجَّهَ] : مَصَّ || الْمَيْلُ ، نَحْوُ « الْإِيْتِبَاهُ  
السِّيَاسِيُّ » .

إِيْتَبَأَ - إِيْتِبَاءٌ [وَجَأَ] الثَّمَرُ : اِكْتَنَزَ .

أَتَجَّرَ - إِيْتَجَارًا [تَجَرَ] : تَعَاطَى التَّجَارَةَ .

إِيْتَجَرَ - إِيْتَجَارًا [تَجَرَ وَوَجَرَ] : أَتَجَرَ || تَدَاوَى بِالْوَجُورِ  
(وَأَصْلُهُ إِيْتَجَرَ) .

إِيْتَجَهَ - إِيْتَجَاهًا [وَجَّهَ] إِلَيْهِ : أَقْبَلَ || و - لَهُ رَأْيٌ :  
سَنَحَ .

الْإِيْتِحَادُ - [أَحَدٌ وَوَحْدٌ] : مَصَّ || الْاجْتِمَاعُ لِمَا يَلْتَمِسُ  
مَوْحِدَةً ، وَمِنْهُ « إِتِحَادُ الدُّوَلِ » وَ « الْإِيْتِحَادُ الرِّيَاضِيُّ » ||

و - أَوْ الْجِسْمُ الْمُرَكَّبُ (ك) : نَتِيجَةُ تَأْلِيفِ وَثِيقٍ بَيْنَ  
ذَرَاتٍ جِسْمِيَّةٍ بِسَيْطَانٍ أَوْ أَكْثَرَ ، بِنِسْبَةِ ثَابِتَةٍ ، وَيَكُونُ  
الْجِسْمُ الْمُرَكَّبُ مُخْتَلِفًا تَمَامًا عَنِ مَرْكَبَاتِهِ كَالْمَاءِ وَهُوَ إِتِحَادٌ  
مِنْ اِكْتِسَابِ وَهَلْرُوجِيَّةٍ || « إِتِحَادُ الْآرَاءِ » : اِتِّفَاقُهَا .

الْإِيْتِحَادِيُّ - مَنْ كَانَ عَضْوًا فِي مَنْظَمَةِ إِتِحَادِ الْعَمَالِ ||  
الْمَخْتَصِصُ بِالْوَحْدَةِ السِّيَاسِيَّةِ || مَنْ كَانَ ضَرْبًا لِوَحْدَةٍ سِيَاسِيَّةٍ .

الْإِيْتِحَادِيَّةُ - صِفَةُ الْإِيْتِحَادِيِّ || اِسْمٌ لِمَنْظَمَةِ إِتِحَادِ  
الْعَمَالِ .

إِيْتَحَدَّ - إِتِحَادًا [أَحَدٌ وَوَحْدٌ] : اجْتَمَعَ ، اِتَّفَقَ :

« إِتْحَدَ الْفَرِيقَانِ » || و - الشَّيْئَانِ : صَارَا شَيْئًا وَاحِدًا ||

و - بِو : اقْتَرَنَ بِهِ ، صَارَ مَعَهُ شَيْئًا وَاحِدًا ، نَقُولُ

« إِتْحَدَ الْمَاءُ بِالْحَمْرِ » || و - الْقَوْمُ : اِتَّفَقُوا .

أَتَحَفَّ - إِتْحَافًا [تَحَفَّ] هُ الشَّيْءَ وَبِالشَّيْءِ : أَهْدَاهُ إِلَيْهِ ،  
أَعْطَاهُ إِيْتَاهُ .

إِيْتَحَلَّ - إِتْحَالًا [وَحَلَ] فِي يَمِينِهِ : تَحَلَّلَ وَاسْتَنْقَى كَمَا أَنَّ  
يَقُولُ « وَاللَّهِ أَفْعَلُ ذَلِكَ إِنْ شَاءَ اللَّهُ تَعَالَى » .

أَتَحَّخَّ - إِتْحَاخًا [تَحَّخَّ] الْعَجِينَ أَوْ الطَّيْرَ : أَكْثَرَ مَاءَهُ  
لِيَلِينُ .

وَضَعَى .  
 اتَّخَذَ - اتَّخَذَ [أخذ]: استكان || و - ه : جعله ؛  
 نقول « اتَّخَذَهُ صديقاً » || اعتمده ؛ نقول « اتَّخَذَ التدابيرَ  
 اللازمة » ، و « اتَّخَذَ موقفاً » ، و « اتَّخَذَ قراراً » .  
 اتَّخَمَ - اتَّخَمًا [تخم وتخيم]: أوقعه في التخمه .  
 اتَّخَمَ - اتَّخَمًا [تخم وتخيم]: تخم || و - من كذا وعنه :  
 أصابته منه تخمة .  
 اتَّدى - اتَّداء [ودي]: أخذ الدية ولم يثار بقتيلوه  
 (وأصله اتَّدى) .  
 اتَّدَع - اتَّداعًا [ودع]: سكن واستقرَّ وصار وديعًا .  
 اتَّزَّ - اتَّزًا [تز]: أبعده || و - يده : قطعها .  
 اتَّزَّبَ - اتَّزبًا [ترب]: تربَّ .  
 الأتْرَجُ - (ن): الكبَّاد وهو شجر من جنس الليمون ||  
 ثمر الأتْرَجِ .  
 الأتْرَجَةُ - (ن): واحدة الأتْرَجِ .  
 اتَّزَجَ - اتَّزاجًا [تزع]: أحزنه .  
 اتَّرسَ - اتَّراسًا [ترس]: الباب: أغلقه .  
 اتَّرسَ - اتَّراسًا [ترس]: بالترس أو غيره : توى بو .  
 اتَّرعَ - اتَّراعًا [ترع]: الإناء : ملاءة .  
 اتَّرعَ - اتَّراعًا [ترع]: الإناء : امتلاً .  
 الأتْرَع - [ترع]: من السيل : ما يملأ الوادي .  
 اتَّرفَ - اتَّرافًا [ترف]: الرجلُ : أصرَّ على البغي ||  
 و - ه المالُ : أفسده ، أبطره .  
 الأتْرَف - من في شفته ترفة .  
 اتَّركَ - اتَّراكًا [ترك]: تركه .  
 الأتْرَجُ - (ن): الأتْرَجِ .  
 الأتْرَجَةُ - (ن): واحدة الأتْرَجِ .  
 اتَّزَدَ - اتَّزادًا [أزر]: لبس الأزار .  
 اتَّزَرَ - اتَّزارًا [وزر]: لبس الوزرة || ركب الوزر أي  
 الإثم || و - بنوبه : لبسه كالوزرة .  
 اتَّزَعَ - اتَّزاعًا [وزع]: كفَّ وامتنع .  
 اتَّزنَ - اتَّزانًا [وزن]: مطاوع وزن || و - الدراهم :  
 انتقدها || و - الشيء : أخذه بالوزن || و - العدلُ :  
 اعتدل بالآخر .  
 اتَّسَخَ - اتَّساختًا [وسخ]: صار وسخًا .  
 اتَّسَعَ - اتَّساعًا [تسع]: صاروا تسعة .  
 اتَّسَعَ - اتَّساعًا [وسع]: ضد ضاق || و - النهارُ  
 وغيره : امتدَّ وطال || و - الرجلُ : صار ذا سعةٍ

وَضَعَى .  
 اتَّسَقَ - اتَّساقًا [وسق]: الأمرُ: انتظم واستوى || و - ت  
 الإبلُ: اجتمعت || و - القمرُ: استوى وامتلاً .  
 اتَّسَمَ - اتَّسامًا [وسم]: جعل لنفسه سمةً يُعرف بها .  
 اتَّشَحَ - اتَّشاحًا [وشح]: لبس الوشاح .  
 اتَّشَرَّ - اتَّشارًا [وشر]: سأل ان نجدد أسنانه .  
 اتَّشَقَّ - اتَّشاقًا [وشق]: القومُ العدوُّ بأسياهم : تواسقوه ||  
 و - فلانُ اللحمُ : شرَّحه وقذَّده .  
 اتَّصَفَ - اتَّصافًا [وصف]: الشيءُ : أمكن وصفه ||  
 و - الرجلُ : صار معروفًا بحسن صفاته || و - بالصفات  
 الحميدة : تحلَّى بها .  
 اتَّصَلَ - اتَّصالًا [وصل]: بالشيء : التأمَّ به || و - اليو :  
 بلغ واتهى || و - به تلفونيًا : كلمه بالتلفون || و - الى  
 بني فلان : انتسب واتسمى اليهم || و - بي خبرُ فلان :  
 علمته || و - فلانُ بالوزير : صار في خدمته .  
 اتَّضَحَّ - اتَّضاحًا [وضح]: الأمرُ أو الكلامُ : انكشف  
 وبان وانجلي .  
 اتَّضَعَّ - اتَّضاعًا [وضع]: تدلَّل وخنَّع || لوم وانحطَّ  
 في حسبه || و - البعيرُ راكبهُ : خفض رأسه ليضع  
 قدمه على عنقه فيركب .  
 اتَّظَنَ - اتَّظانًا [وظن]: البلدُ : اتَّخذه وطنًا .  
 الأتْعابُ - جمع التَّعب || أجرة الطبيب أو المحامي .  
 اتَّعَبَ - اتَّعابًا [تعب]: جعله يتعب || و - نفسه :  
 أنصبها فيها حملها || و - الإناء : ملاءة || و - القومُ :  
 تعبت درابهم .  
 اتَّعدَّ - اتَّعدادًا [وعد]: قبل الوعد ووثق به || و - القومُ :  
 تواعدوا || و - ه : أوعده .  
 اتَّعَسَ - اتَّعاسًا [تعس]: ه الله : تعسه .  
 اتَّعَطَّ - اتَّعاطًا [وعظ]: قبل الموعدة وعمل بها .  
 الاتِّفاقُ - ج اتِّفاقات [وفاق]: مص || اتِّفاقٌ بين  
 فريقين أو أكثر على أمور معينة . يقال « اتِّفاقٌ  
 اتِّصاديٌّ » و « اتِّفاقٌ تجاريٌّ » || « اتِّفاقًا » : صدقة .  
 الاتِّفَاقِيَّةُ - الاتِّفاق .  
 اتَّفَرَّ - اتَّفارًا [تفر]: الشجرُ : ظهرت براعمه أي أول  
 طلعه .  
 اتَّفَرَّ - اتَّفارًا [وفر]: الشيءُ : كثر واتسع .  
 اتَّفَقَ - اتِّفاقًا [وفاق]: الرجلانِ على الشيءِ وفيه : ضدَّ

اختلفا || تقاربا وأتحددا || و - معه : وافقه || و -  
 الأمر : وقع عرضاً .  
 أَنْفَلَ - إِنْفَالًا [نفل] هـ : صَيْرَ رَبْعَهُ مِثْنًا .  
 أَنْفَعَهُ - إِنْفَاعًا [نفع] الشيء : قلَّه ، ومنه : أعطيت  
 فأنفعت .  
 إِنْفَى - أَنْفَاءً [وئي] : صار تقيًا || و - فلانًا : حذره  
 وخافه || تَجَنَّبَهُ || وإِتْقَانًا بِهِ : جعلناه قدامنا وقايةً  
 لنا من العدو واستقبلنا العدو به .  
 الإِنْفَان [نفن] : الإِحْكَامُ فِي الْعَمَلِ .  
 إِنْفَحَ - إِنْفَاحًا [وقح] : قَلَّ حَيَاؤُهُ .  
 إِنْفَدَ - إِنْفَادًا [وقد] : تَلَاؤًا || و - تِ النَّارُ : اشتملت .  
 إِنْفَرَّ - إِنْفَارًا [وقر] : صَارَ وَفُورًا .  
 إِنْفَفَ - إِنْفَاقًا [وقف] : مَطَارَعٌ وَقَفَ .  
 إِنْفَنَ - إِنْفَانًا [نفن] الأمر : أَحْكَمَهُ .  
 الإِنْكَاءُ - [وكأ] : مَصَّ || و - عِنْدَ أَهْلِ الْعَرُوضِ :  
 الحشو والفضول .  
 إِنْكَأَ - إِنْكَاءً [وكأ] هـ : أَلْفَاهُ عَلَى هَيْئَةِ الْمَتَكِيِّ || وَسَدَّهُ  
 حَتَّى يَنْكِي .  
 إِنْكَأَ - إِنْكَاءً [وكأ] عَلَى السَّرِيرِ : جَلَسَ مَتَمَكِّنًا أَوْ  
 جَلَسَ وَأَسَدَ ظَهْرَهُ أَوْ جَنِبَهُ إِلَى شَيْءٍ || و - عَلَى عَصَاهُ :  
 اعْتَمَدَ وَتَحَمَّلَ عَلَيْهَا || و - الْقَوْمَ عِنْدَهُ : أَكَلُوا .  
 إِنْكَرَّ - إِنْكَارًا [وكر] الطائر : اتَّخَذَ وَكْرًا .  
 إِنْكَلَّ - إِنْكَالًا [وكل] عَلَى اللَّهِ : تَوَكَّلَ || و - فِي أَمْرِهِ  
 عَلَى فُلَانٍ : اعْتَمَدَ عَلَيْهِ وَوَثِقَ بِهِ .  
 أَنْفَلَ - إِنْفَالًا [نفل] الدابة : اِرْتَبَطَهَا || اِقْتَادَهَا .  
 أَنْفَى - إِنْفَاءً [نفل] هـ : سَبَقَهُ || أَخْرَجَهُ || و - هـ فُلَانًا :  
 جَعَلَ فُلَانًا يَتَّبِعُهُ || و - هـ عَلَى فُلَانٍ : أَحَالَهُ عَلَيْهِ .  
 أَنْفَجَ - إِنْفَاجًا [ولج] هـ : أَدْخَلَهُ .  
 أَنْفَجَ - إِنْفَاجًا [ولج] إِلَيْهِ وَفِيهِ : دَخَلَ .  
 أَنْفَدَ - إِنْفَادًا [نفل] الرَّجُلُ : كَانَ ذَا مَالٍ نَالِدٍ .  
 أَنْفَدَ - إِنْفَادًا [ولد] الْقَوْمُ : تَوَالَدُوا .  
 أَنْفَع - إِنْفَاعًا [نفع] فِي مَشِيئَتِهِ : مَدَّ عُنُقَهُ مَتَطَاوَلًا .  
 الْأَنْفَعُ - [نفع] : مِنْ طَالَتْ عُنُقُهُ أَوْ قَامَتْ .  
 أَنْفَفَ - إِنْفَاقًا [وقف] هـ : أَهْلَكَه وَأَفْنَاهُ .  
 إِنْفَلَ - إِنْفَالًا [وله] النَيْدُ فُلَانًا : ذَهَبَ بِعَقْلِهِ .  
 أَنْفَمَ - إِنْفَامًا [نم] هـ : جَعَلَهُ نَامًا || بَلَغَهُ أَجَلَهُ || و - تِ  
 الْمَرْأَةِ : دَنَا وَلَادَهَا || و - الْقَمَرَ (فلك) : اِسْتَلَّ || و - إِلَى

المحل : قصد ومضى .  
 الإِنْفَامُ - الإِكْمَالُ || التَّحْقِيقُ .  
 أَنْفَرَّ - إِنْفَارًا [نفر] الْقَوْمُ : كَثُرَ تَمَرُّهُمْ .  
 أَنْفَنَ - إِنْفَانًا [نفن] الْمَرْضُ الصَّبِيُّ : عَاقَهُ عَنِ أَنْ يَكْبُرَ .  
 الإِنْفَامُ - [نم] وَوَهْمٌ : التَّهْمَةُ .  
 إِنْهَلَ - إِنْهَالًا [أهل] : اتَّخَذَ أَهْلًا .  
 إِنْهَمَ - إِنْهَامًا [نهم] : أَلَى تَهَامَةٍ أَوْ نَزَلَ فِيهَا .  
 إِنْهَمَ - إِنْهَامًا [نهم] هـ بِكَذَابٍ : أَدْخَلَ عَلَيْهِ التَّهْمَةَ وَظَنَّهُ بِهِ  
 (وهي من أساليب العامة والفصيح أنهمه) .  
 إِنْهَمَ - إِنْهَامًا [نهم] وَوَهْمٌ هـ بِكَذَابٍ : ظَنَّ بِهِ || و - هـ  
 فِي قَوْلِهِ : شَكَّ فِي صِدْقِهِ || و - الرَّجُلُ : وَقَعَتْ عَلَيْهِ  
 التَّهْمَةُ .  
 الْأَنْفُوسُ - الْأَنْفُوسُ .  
 الْأَنْفُوتَايِكِيُّ - الْآلِيُّ .  
 الْأَنْفُونُ - جِ أَنْفُونٌ وَأَنْفُونٌ : مَوْقِدُ نَارِ الْحَمَامِ || وَأَنْفُونُ  
 الْكِلْسِ : مَا يُقَامُ مِنَ الْحِجَارَةِ فَتَوْقِدُ فِيهِ النَّارَ إِلَى أَنْ  
 تَصِيرَ الْحِجَارَةُ كِلْسًا .  
 الْأَنْفِيُّ - [أنف] : الْغَرِيبُ || «سَيْلٌ أَنْفِيٌّ» : يَأْتِي مِنْ  
 حَيْثُ لَا يُدْرِكُ .  
 الْأَنْفِيسُ - [نيس] : مَنْ كَانَ كَالنَّبِيسِ .  
 أَنْفٌ - إِنْفَانًا وَأَنْفَانًا وَأَنْفَانَةٌ النَّبَاتُ أَوْ الشَّعْرُ : النَّفْءُ  
 وَكَثْرٌ .  
 الْأَنْفُ - جِ إِنْفَانٌ مِنَ النَّبَاتِ أَوْ الشَّعْرِ : الْأَنْفِثُ .  
 أَنْفَبَ - إِنْفَابَةً [نوب] الرَّجُلُ : رَجَعَتْ إِلَيْهِ الصَّحَّةُ ||  
 و - الرَّجُلُ : جَازَاهُ || و - جَزَاءَهُ : أَعْطَاهُ إِيَّاهُ ||  
 و - الْحَوْضُ : مَلَأَهُ .  
 الْأَنْفَاثُ - مَنَاعُ الْبَيْتِ || الْمَالُ .  
 أَنْفَرَ - إِنْفَارَةً [نور] هـ : صَيْرَهُ يَثُورًا || و - الْقَضِيَّةُ :  
 طَرَحَهَا لِلْبَحْثِ || و - نَائِرَتَهُ : أَعْضَبَهُ .  
 الْأَنْفَارَةُ - جِ أَنْفَارٌ [أنر] : الْمَكْرُمَةُ الْمُتَوَارِثَةُ || الْفِعْلُ الْحَمِيدُ .  
 أَنْفَى - إِنْفَاءً [نأي] الشَّيْءُ : حَرَمَهُ || فَتَحَهُ || و - فِي  
 الْقَوْمِ : خَرَجَ فِيهِمْ وَقَتْلُ وَجْرَحَ .  
 أَنْفَرَ - إِنْفَارًا [نار] مِنْهُ : أَخَذَ مِنْهُ نَارَهُ .  
 أَنْفَرَ - إِنْفَارًا [نار] مِنْهُ : أَنْفَرَ .  
 الْأَنْفَاتُ - جَمْعُ الْفَتَاتِ || يُقَاتُ الْقَوْمُ .  
 الإِنْفَاتُ - الإِيْجَابُ ، ضِدُّ السَّلْبِ وَالنَّيِّ ؛ وَمِنْهُ «شَاهِدُ  
 الإِنْفَاتِ» : الَّذِي يَشْهَدُ ضِدَّ الْمُهْمِ || الدَّلِيلُ ؛ وَمِنْهُ

الأثر - الاختيار || اختصاص المرء نفسه بأحسن  
 الشيء دون غيره || حَبَّ النفس المفرط ، ويُعرف أيضاً  
 بالأنانية .  
 الأثرجة - (ك) : تفاعل الكحول والحمض فيتولد منه  
 أثر ملحي وماء .  
 أثر - [أثرًا] [أثر] : أعدُّ التريده أو التريده || و - الخبر :  
 ثرده .  
 [أثر] - [أثرًا] [أثر] : أثر || و - الخبر : ثرده .  
 الأثر - [أثر] : المنشق الشفتين .  
 أثرم - [أثرًا] [أثر] : كسر سنة من أصلها .  
 الأثرم - م ثرماء ، ج ثرم [أثر] : من كثرت سنة من  
 أصلها .  
 الأثرى - ما يختص بالآثار || العالم بالآثار .  
 الأثرية - مؤث الأثرى || دقة أثرية : معتبرة من  
 الآثار القديمة .  
 الأثكل - م ثكلاء ، ج ثكل [ثكل] : الذي تراكبت  
 أسنانه إحداها على الأخرى .  
 أثقى - [أثقا] [أثقا] : حملها على الثقاء || يقال  
 و أتيته فإثقتي ولا أرضي ، أي ما أعطى لا شاة ولا ناقة .  
 أثقر - [أثقرا] [أثقر] : ثق أو هثيم فث || و - الصبي :  
 سقطت أسنانه الرواضع || نبت ثقره .  
 [أثقر] - [أثقرا] [أثقر] : الصبي : أثقر .  
 [أثقر] - [أثقرا] [أثقر] : الصبي : أثقر .  
 أثقم - [أثقما] [أثقم] الوادي : أثبت الثقام || و - الرأس :  
 صار أيضاً تشبيهاً بالثقام .  
 أثقر - [أثقرا] [أثقر] : الحمار : ثقره .  
 أثقل - [أثقالا] [أثقل] : الحمر : رصب ثقله أو ثاقله ||  
 و - الشراب : صار فيه ثقل .  
 أثقن - [أثقنا] [أثقن] : العمل يده : أغلظها .  
 الأثنية - ج أثاني : الحجر توضع عليه القنر . يقال  
 وثالثة الأثاني ، أي الجزء المكمل للشيء .  
 الأثنية - ج أثاني : الأثنية .  
 الأثقال - جمع الثقل || كنوز الأرض وما فيها من الدخان  
 والأموال ، ومنه وأخرجت الأرض أثقالها ، أي ما في  
 جوفها || رُفِعُ الأثقال ، في ألعاب القوى : إنهاض  
 الأوزان الثقيلة .  
 أثقب - [أثقبا] [أثقب] : النار : أوقدها .

و عيبه الإثبات : واجب إقامة البرهان .  
 أثبت - [أثباتا] [أثبت] ه : جعله ثابتاً ، ومنه و طعنه  
 فأثبت فيه الرمح ، أي أنفذه || و - الحق : ثبته ||  
 و - الأمر : عرفه حق المعرفة || و - الشخص : عين  
 هويته || و - اسمه في الديوان : كتبه .  
 أثبط - [أثبطا] [أثبط] ه المرض : لم يكد بفارقه .  
 أثت - [أثتًا] [أثت] الفراش : مهده || و - البيت :  
 جاءه بأثاث جديد .  
 أثخن - [أثخنا] [أثخن] في الأمر : بالغ || و - في  
 العدو : بالغ وغلظ في قتلهم || و - ثه الجراح :  
 أوهته وأضعفته || و - ه بالجراح : أوهته بإصابته  
 بالجراح || و - ه ضرباً : ضربه ضرباً شديداً ، مبرحاً .  
 أثر - [أثرا] [أثرا] وأثارة وأثرة الحديث : نقله || و - ه :  
 أكرمه .  
 أثر - [أثرا] عليهم : اختار لنفسه أحسن الأشياء ||  
 و - على الأمر : عزم عليه || و - للأمر : تفرغ له ||  
 و - يفعل كذا : شرع يفعله .  
 أثر - تأثيراً فيه وعليه : ترك فيه أثراً .  
 الأثر - ج آثار : أثر الجرح .  
 الأثر - بقدر . يقال وخرج في أثره ، أي بعده .  
 الأثر - ج أثور : أثر الجرح .  
 الأثر - ج آثار وأثور : ما بقي من رسم الشيء ||  
 التأثير الأدبي والنفوذ ، ومنه ولا أثر له ، || السنة ||  
 الحديث || الأجل || الانطباع || يقال وعلى الأثر ،  
 أي فوراً ، في الحال ، و في أثره ، و وعلى أثره ،  
 أي حالاً بعده || و أثر مستقيم على مستوي (ه) : هو  
 نقطة تقاطعها || و أثر مستوي على مستوي (ه) : هو  
 مستقيم تقاطعها .  
 الأثر - الأثاني .  
 أثرى - [أثرا] [أثر] : كثر ماله .  
 أثرى - [أثرا] [أثر] : ندي ولان بعد اليبس ||  
 و - الرجل : كثر ماله || و - ت الأرض : كثر  
 ثراها || و - المطر : بلل الثرى .  
 الأثرى - م ثرواه [أثر] : الكثير المال .  
 الأثرى - م ثرياه [أثر] من الثراب : ما ندي ولان  
 بعد اليبس .  
 الأثره - ج أثر : الأثارة || البقية من العلم .

أَثَقَلَ - إِثْقَالًا [ثقل] هـ : حَمَلَهُ ثَقِيلًا || جَعَلَهُ ثَقِيلًا ||  
و- كَاهِلَهُ : حَمَلَهُ عَيْثًا ثَقِيلًا || و- هُ الْمَرَضُ : اشْتَدَّ  
عَلَيْهِ .

أَثَكَلَ - إِثْكَالًا [ثكل] الأم ولدتها و- الولد أمه :  
أَقْدَمَهَا يَأَاهُ وَأَمَاتَهُ عَنْهَا || و- تِ الْمَرْأَةُ : صَارَتْ ذَاتَ  
ثُكُلٍ .

أَثَلَ - أَثُولًا : تَأَصَّلَ فِي الشَّرْفِ || تَأَصَّلَ فِي الْأَرْضِ .  
أَثَلٌ - أَثَالَةٌ : أَثَلٌ .

أَثَلٌ - إِثْلَالًا [ثل] فه : سَقَطَتْ أَسْنَانُهُ .

الأَثَلُ - (ن) : شَجَرٌ مِنْ فَصِيلَةِ الطَّرْفَانِيَّاتِ . يَكْتَرُ  
قَرَبَ الْمِيَاهِ . أَوْرَاقُهُ دَقِيقَةٌ وَأَزْهَارُهُ عِنَقُودِيَّةٌ . خَشْبُهُ صَلْبٌ  
جَيِّدٌ تُصْنَعُ مِنْهُ الْقَصَاعُ وَالْجَفَانُ .

الأَثَلَةُ - جِ أَثَلَاتٌ وَأَثَالٌ وَأَثُولٌ (ن) : وَاحِدَةُ الْأَثَلِ ||  
الأَصْلُ .

الأَثَلَةُ - الأَصْلُ .

أَثَلَتْ - إِثْلَانًا [ثلت] القومُ : صَارُوا ثَلَاثَةً || صَارُوا  
ثَلَاثِينَ . نَقُولُ «كَانُوا تِسْعَةً وَعِشْرِينَ فَأَثَلُوا» .

أَثَلَجَ - إِثْلَاجًا [ثلج] تِ السَّمَاءِ : نَزَلَ مِنْهَا الثَّلْجُ ||  
و- القومُ : دَخَلُوا فِي الثَّلْجِ || و- تِ الْأَرْضُ : سَقَطَ  
عَلَيْهَا الثَّلْجُ || و- هُ : فَرَّحَهُ || و- تِ نَفْسِي بِهِ :  
بَرَدَتْ وَسُرَّتْ || و- تِ عَنْهُ الْحَمَى : تَرَكْتَهُ .

الأَثَمُ - [ثلم] : البَيْتُ الثَّلْمُ .

أَثِمَ - إِثْمًا وَإِثْمًا وَإِثْمًا وَإِثْمًا : عَمِلَ مَا لَا يَحِلُّ .  
أَثِمٌ - تَأَثِيمًا هُ : أَثَمَهُ بِالْإِثْمِ .

الإِثْمُ - جِ آثَامٌ : فِعْلٌ مَا لَا يَحِلُّ || الخَطِيئَةُ .

الأَثْمُدُ - (ك) : الإِثْمِيدُ .

الإِثْمِيدُ - (ك) : حَجَرٌ يُكْتَمَلُ بِهِ ؛ يَعْرِفُهُ عُلَمَاءُ الكِيمِيَاءِ  
بِاسْمِ أَثْمِيمُونَ .

أَثَمَرَ - إِثْمَارًا [ثمر] الشَّجَرُ : طَلَعَ ثَمْرُهُ || و- الشَّجَرُ  
الثَّمَرُ : أَخْرَجَهُ || و- القومُ : أَطْعَمَهُمُ الثَّمَرَ .

أَثَمَلَ - إِثْمَالًا [ثمل] اللبَنُ : كَثُرَتْ ثَمَالَتُهُ || و- اللبَنُ  
حَرَكَةً لِيَزِيدَ || و- هُ : أَسْكِرُهُ .

أَثَمَنَ - إِثْمَانًا [ثمن] القومُ : صَارُوا ثَمَانِيَّةً || و- المَالُ  
زَيْدًا وَلِزَيْدٍ : أَعْطَاهُ ثَمَنَهُ .

الأَثْمَنُ - [ثمن] : الأَكْثَرُ قِيمَةً .

أَثَى - إِثْيَاءً [ثثي] الرجلُ : صَارَ ثَائِيَةً || و- عَلَيْهِ :  
مَدَحَهُ . يُقَالُ «أَثَى عَلَيْهِ عَاطِرٌ الثَّنَاءَ» أَي أَطْرَاهُ وَأَشَادَ

بذِكْرِهِ || و- عَلَيْهِ بِالضَّرْبِ : ارْتَدَّ عَلَيْهِ بِهِ .

إِثْيَى - إِثْيَاءً [ثثي] : انْتَهَى .

الأَثْيَاءُ - [ثثي] : جَمْعُ الثِّيِّ || «أَثْيَاءُ الكَلَامِ» : أَوْسَاطُهُ  
وَسِيَاقُهُ || «فِي هَذِهِ الأَثْيَاءِ» : فِي غَضَبٍ أَوْ خِلَالِ  
ذَلِكَ . وَيُقَالُ «جَاؤُوا فِي أَثْيَاءِ الأَمْرِ» أَي فِي خِلَالِهِ .

الأَثْيَانُ - مِ ثَيْثَانٌ وَثَيْثَانٌ [ثثي] : ضِعْفُ الوَاحِدِ .  
الأَثْيُولُوجِيَا - عِلْمُ الأَجْنَاسِ البَشَرِيَّةِ وَطَبَائِعِهَا وَأَخْلَاقِهَا  
وَتَفَرُّقِهَا (يونانية) .

الأَثْيِيُّ عَشْرِيٌّ - [ثثي] (ع) : أَوَّلُ المَصْرَانِ الدَّقِيقِ مِنْ  
جِهَةِ المَعْدَةِ .

الأَثْيِينُ - اليَوْمُ الثَّانِي مِنَ الأَسْبُوعِ ، بَيْنَ الأَحَدِ وَالثَّلَاثَةِ .  
الأَثْيِثُ - جِ إِثَاثٌ مِنَ النَبَاتِ أَوْ الشَّعْرِ : مَا تَفَأَّ وَكَثُرَ  
الأَثْيِيرُ - (فك) : هُوَ ، عِنْدَ الأَقْدَمِينَ ، الفَلَكُ الثَّاسِعُ ||

و- (ف) : هُوَ ، عِنْدَ عُلَمَاءِ الطَّبِيعَةِ ، مَادَّةٌ لَا تَقَعُ  
تَحْتَ الوِزْنِ ، تَتَخَلَّلُ الأَجْسَامَ وَيَكُونُ امْتِدَادُ الصَّوْتِ  
وَالْحَرَارَةُ بِوَسِطَةِ تَمَوُّجَاتِهَا (يونانية) .

الأَثْيِرَاتُ المَلْحِيَّةُ - (ك) : مَرْكَبَاتٌ عَضْوِيَّةٌ مَمْتَشِرَةٌ فِي  
المَوَادِّ الدَّسِمَةِ وَالأَزْهَارِ وَالأَثْمَارِ .

الأَثْيِيلُ - المَتَأَصِّلُ فِي الشَّرْفِ || المَتَأَصِّلُ فِي الأَرْضِ .  
الأَثْيِيمُ - جِ أَثْيِيمٌ : قَا مِنْ أَثْيِمٍ .

أَجَّ - أَجِيَجًا : اضْطَرَمَّ وَتَلَهَّبَ || و- أَجُوجًا المَاءُ :  
صَارَ أَجَاجًا .

أَجَاءَ - إِجَاءَةً [جيا] هُ : جَاءَ بِهِ || أَلْزَمَهُ بِالمَجِيءِ ||  
و- هُ إِلَى كَذَا : أَلْجَأَهُ إِلَيْهِ .

أَجَابَ - إِجَابَةً وَإِجَابًا [جوب] هُ و- سَأَلَهُ وَعَنْ سَأَلِهِ  
وإِلَى سَأَلِهِ : رَدَّ لَهُ الجَوَابَ || و- هُ إِلَى حَاجَتِهِ :  
قَضَاهَا لَهُ .

الأَجَاجُ - المَالِحُ المَرُّ .

الأَجَاجُ - المَضْطَرَمُّ المَتَلَهَّبُ .

أَجَاحَ - إِجَاحَةً [جوح] هُ : اسْتَأْصَلَهُ وَأَهْلَكَهُ .

أَجَادَ - إِجَادَةً [جود] : أَيْ بِالجَيِّدِ || أَصَابَ وَأَحْسَنَ ؛  
نَقُولُ «أَجَدْتَهُ» || و- هُ التَّقْدَرُ : أَعْطَاهُ نَقْدًا جَيِّدًا ||

و- الشَّيْءُ : جَعَلَهُ جَيِّدًا || و- بِالوَلَدِ : وَلَدَهُ جَوَادًا ||  
و- الرَّجُلَ : قَتَلَهُ || و- لِقَعَةً : تَضَلَّعَ مِنْهَا ، أَلِمَّ بِهَا  
بِالمَا تَامًا || و- العَرَفَ عَلَى البَيَانِ : أَحْسَنَهُ .

الأَجَادِبُ - [جدب] : الأَرَاضِي التي لَا نَبْتَ فِيهَا .  
أَجَارَ - إِجَارَةً [جور] هُ عَنْ كَذَا : أَمَالَهُ || و- فَلَانًا :

أغائه || و - هـ من العذاب : أنقذه منه || و - المتاع :  
 جمعه في الرعاء للحفظ .  
 الإجازة - ج أجر [أجر] : كراء الأجير .  
 أجاز - إجازة [جوز] الموضع : سلكه وخلفه || و - الرأي :  
 أنقذه || و - هـ العقبة : جمعه يجوزها || و - القاضي  
 السبع : أمضاه ونفذه || و - الشيء : جمعه جائزاً ||  
 و - الرجل : أعطاه الإجازة || و - على اسمه : ضرب  
 عليه خطأ || و - هـ بألف درهم : جعلها جائزة له .  
 الإجازة - مص || الإذن والترخيص : ومنه « الإجازة  
 المرصية » أي الإذن الموقت في التغيب ، في ترك العمل  
 بداعي المرض || شهادة عالية (الليسانس) || و - عند  
 المحدثين : هي الإذن في الرواية لفظاً أو كتابةً .  
 الإجاص - (ن) : شجر ثمره لذيق حلو ، ويقال له أيضاً  
 الكُمثرى || ثمره || و - البري (ن) : شجر من فصيلة  
 البطميات ، له أوراق مركبة وثمار شبيهة بثمار الإجاص .  
 الإجاصة - (ن) : واحدة الإجاص .  
 أجاع - إجاعة [جوع] هـ : اضطره الى الجوع ، منع  
 عنه الطعام فجاع .  
 أجاف - إجافة [جوف] هـ الطعنة وبالطعنة : بلغ بها  
 جوفه .  
 أجان - إجاله [جول] الشيء وبالشيء : أداره ||  
 و - السيف : لعب به وأداره على جوانبه || و - النظر :  
 سحّ البصر في ما حوله ، نظر الى ما حوله .  
 الإجانة - ج أجاجين : إناة تغسل فيه الثياب || جرة  
 كبيرة .  
 أجاهه - إجاهه [جوه] هـ : جمعه ذا جاه .  
 الأجب - [جب] : البعير المقطوع السنام .  
 أجبى - إجباء [جيو] زرعته : باعه قبل بلوغ صلاحه .  
 الإجباري - الإلزامي ، القسري || التجنيد الإجباري :  
 الخدمة العسكرية الإلزامية .  
 أجبر - إجباراً [جبر] هـ على الأمر : أكرهه وألزمه  
 بفعله .  
 الأجيس - [جيس] : الضعيف الجبان || اللثيم  
 الرديء .  
 أجبل - إجابلاً [جبل] : أخفق ، فشل . يقال « طلب  
 حاجة فأجبل » || و - المسافر : جابل || و - هـ :  
 وجدته بجيلاً .

أجبن - إجابناً [جبن] الرجل : نسبة الى الجبانة ||  
 وجدته جباناً ، تقول « قاتلناكم فا أجبانكم » .  
 الأجه - م جبهاء [جبه] : من حسنت جبهته || الأمد  
 لعرض جبهته .  
 الأجه - ج إجاج : شدة الحر . يقال « اشتدت أجه  
 الصيف » .  
 إجاب - إجابياً [جوب] البلاد : قطعها || و -  
 الصخرة : خرقها || و - البئر : حفرها || و - القميص :  
 لبسه .  
 إجتاح - إجتاحاً [جوح] هـ : استأمله وأهلكه .  
 إجتاز - إجتيازاً [جوز] : سلك || و - بالمكان :  
 مر به || و - من مكان الى آخر : عبر .  
 إجتاس - إجتاساً [جوس] الشيء : طلبه بالحرص  
 والاستقصاء .  
 إجتاف - إجتافاً [جوف] هـ : دخل جوفه ، يقال  
 « إجتاف الوحشي كئاسه » .  
 إجتاف - إجتافاً [جيف] ت الجثة : أثنت .  
 إجتال - إجتالاً [جول] : طاف || و - القوم :  
 حوّلهم عن قصلهم || و - أموالهم : ذهب بها || و -  
 بينهم جولا : اختار .  
 إجتب - إجتباً [جب] : لبس الجبة || و - الشيء :  
 قطعه .  
 إجتى - إجتياً [جيو] هـ : اختاره واصطفاه .  
 إجتبر - إجتبراً [جبر] : صلح بعد الكسر .  
 إجتبن - إجتباً [جبن] الرجل : نسبة الى الجبانة ||  
 وجدته جباناً .  
 إجتث - إجتثاً [جث] هـ : قلعه من أصله .  
 إجتحف - إجتحفاً [جحف] هـ : استلبه || استأمله  
 وأهلكه || و - السيل الرادي : قشره || و - ماء البئر :  
 نزحه وزفه .  
 إجتدى - إجتداه [جدو] فلاناً : طلب جتواه ||  
 سأله حاجة || أعطاه الجدوى .  
 إجتدح - إجتدحاً [جدح] السويق : لثه أي خلطه  
 بشيء من الماء واللبن ونحوهما .  
 إجتدر - إجتداراً [جدر] الحائط : بناه وشيده .  
 إجتلب - إجتلباً [جذب] هـ : إليه : ضد دفعه عنه .  
 إجتدل - إجتدلاً [جدل] : فرح .

إجتر - اجترأ [جر] البعير: أعاد الأكل من بطنه فضنه ثانية.  
 إجترأ - اجترأ [جرأ]: أقدم.  
 إجترح - اجترأحا [جرح] الشيء: اكتسبه || و - الإيم: ارتكبه.  
 إجترد - اجترأدا [جرد] القطن: حلجه.  
 إجترش - اجترأشا [جرش] الشيء: اختلسه || و - لعياله: اكتسب.  
 إجترع - اجترأعا [جرع] الماء: ابتلعه بمرقة.  
 إجترف - اجترأفا [جرف] الطين: كسحه وقشره بالمهرفة || و - الشيء: ذهب به كله أو معظمه.  
 إجترم - اجترأما [جرم] إليه وعليه: أذنب || و - لأهله: اكتسب.  
 إجترأ - اجترأزا [جرأ] الصوف أو العشب أو النخل: قطعه.  
 إجترى - اجترأ [جرى] ه: سأله الجزاء.  
 إجترأ - اجترأ [جزأ] بالشيء: اكتفى وقنع.  
 إجترد - اجترأزا [جزر] الشاة: نحرها || «إجترأهم في القتال»: تركهم جزأ للسياح.  
 إجترع - اجترأعا [جزع] ه: قطعه وكسره.  
 إجترف - اجترأفا [جزف] الشيء: باعه أو اشتراه بغير وزن ولا كيل وعلى التخمين.  
 إجترم - اجترأما [جزم] النخلة: قلر ما عليها.  
 إجترس - اجترأسا [جس] الأرض: وطئها || و - ه: مسه يده ليتعرفه || و - ه: يعينه: أخذ النظر إليه ليتبينه || و - الأخبار والأمر: بحث عنها || تفحصها.  
 إجترس - اجترأسا [جس] للفازة: عبرها عبور الجسر.  
 إجتمل - اجترألا [جعل] ه: جعله || و - الشيء: صنعه || أخذه.  
 إجتمف - اجترأفا [جف] ما في الإناء: أتى عليه.  
 إجتمى - اجترأفا [جف] الشيء: أزاله عن مكانه.  
 إجتل - اجترألا [جل] الشيء: أخذ معظمه.  
 إجتل - اجترألا [جلو] العمامة: رفعها عن جبينه || و - الشيء: نظر إليه || و - النحل: جلاها || و - العروس على زوجها: عرضها عليه مجلوة.  
 إجتلب - اجترأبا [جلب] ه: جاء به.  
 إجتلد - اجترأدا [جلد] القوم بالسيوف: تضاربوا.

إجتلم - اجترأما [جلم] ه: قطعه.  
 الاجتماع - مص || الإلتئام || الجلسة || «علم الاجتماع»: علم يدرس علاقات الإنسان بالآخرين. وقيل: علم يبحث نمو المجتمعات البشرية وأنظمتها.  
 الاجتماعى - المختص بالمجتمع || من هو، بفطرته، مبال إلى الحياة في المجتمع || الحسنُ المعاشرة || الهيئة الاجتماعية: الحالة الحاصلة من اجتماع قوم لهم مصالح مشتركة || المساواة الاجتماعية: مبدأ يقول ان المواطنين جميعاً يجب أن يتمتعوا بالحقوق ذاتها.  
 اجتم - اجترأ [جم] بالجمرة: تبخر بها.  
 اجتمع - اجترأعا [جمع] القوم والشيء المنفرد: تجتمع || و - الغلام: بلغ أشده لأنه وقت اجتماع القوى؛ ولا يقال للنساء.  
 اجتمل - اجترألا [جمل] الشحم: أذابه.  
 اجتن - اجترأنا [جن] استتر || و - الشيء: أخفاه.  
 اجتنى - اجترأ [جنى] الثمر: جناه || و - ماء المطر: ورده فشربه.  
 اجتنب - اجترأبا [جنب] ه: بعد عنه.  
 اجتنح - اجترأحا [جنح] مال على أحد جنبي.  
 الاجتهاد - ج اجترأادات: مص || و - في اصطلاح القضاء: تفسير للقانون صادر عن الحاكم.  
 اجتهد - اجترأدا [جهد] في الأمر: جد وبذل وسعه.  
 اجتهر - اجترأزا [جهر] القوم: استكثروهم حين رآهم || و - ه: استعظمه || و - الرجل: نظر إليه جهاراً || و - البئر: نقأها || و - الشيء: فلأنا: راعه جماله وهيبته.  
 اجتمم - اجترأما [جهم] دخل في جهمة الليل وسار فيها.  
 اجتنى - اجترأ [جوى] البلد: كره المقام به || و - الطعام: كرهه.  
 اجترأ - اجترأزا [جور] القوم: جاور بعضهم بعضاً.  
 اجتأل - اجترألا [جتل] النبات: طال والتفأ || و - الطير: نفس ريشه || و - الرجل: غضب وتهايا للقتال.  
 أجتج - تأجيجاً [أج] النار: ألبها.  
 الإجحاف - [جحف]: مص || الضرر || استئير الإجحاف في النقص الفاحش؛ ومنه قولم «هذا

إِجْحَافٌ بِحَقِّهِ .  
 أَجْرَحَ - إِجْحَارًا [جحر] السبع : أُلْجَاهُ أَنْ يَدْخُلَ  
 الْجُحْرَ || و - هُ إِلَى كَذَا : أُلْجَاهُ إِلَيْهِ .  
 أَجْحَفَ - إِجْحَافًا [جحف] السبيلُ يُو : ذَهَبَ بِهِ ||  
 و - الدهرُ بِالنَّاسِ : اسْتَأْصَلَهُمْ وَأَهْلَكَهُمْ || و - فُلَانٌ  
 بَعْدَهُ : كَلَّفَهُ مَا لَا يَطَاقُ || و - بفلان : أُلْحَقَ بِهِ ضَرَرًا .  
 أَجْحَمَ - إِجْحَامًا [جحم] تِ النَّارُ : اسْتَدْتَتْ وَتَأَجَّجَتْ ||  
 و - عَنِ الْأَمْرِ : كَفَّ .  
 الْأَجْحَمُ - م جَحَاءُ ج جُحْمٌ وَجُحْمٌ وَجَحْمَى [جحم] :  
 الشَّدِيدُ حَمْرَةُ الْعَيْنِينَ || الْوَارِمُ الْعَيْنِينَ .  
 أَجَدَّ - إِجْدَادًا [جد] فُلَانٌ : اجْتَهَدَ || و - الْأَمْرُ : حَقَّقَهُ ||  
 أَحْكَمَهُ || و - فِي الْأَمْرِ : ضَدَّ هَزْلًا || و - الشَّيْءُ :  
 صَيَّرَهُ جَدِيدًا || و - ثَوْبًا : لَبَسَهُ جَدِيدًا || و - الطَّرِيقُ :  
 صَارَ جَدْدًا || و - الرَّجُلُ : سَلَكَ جَدْدًا .  
 الْأَجْدَّ - [جد] : الْأَكْثَرُ جِدَّةً وَحِدَانَةً || الْتَدْيُّ أَوْ  
 الضَّرْعُ الْيَابَسُ .  
 أَجْدَى - إِجْدَاءٌ [جدو] : نَالَ الْجُدَى || و - فُلَانًا :  
 أَعْطَاهُ الْجُدَى || و - الْأَمْرُ : نَفَعَ رَأْغِي ؛ يَقُولُونَ  
 وَلَا يُجْدِي عِنْدَكَ هَذَا أَي مَا يَنْفَعِي .  
 الْأَجْدَى - [جدو] : الْأَنْفَعُ .  
 الْأَجْدَانُ [جد] : اللَّيْلُ وَالنَّهَارُ لِأَنَّهَا لَا يَبْلِيَانِ أَبَدًا .  
 رَمَاهَا لَا يَفْرَدَانِ فَلَا يَقَالُ لِلوَاحِدِ مِنْهَا الْأَجْدَّ .  
 أَجْدَبَ - إِجْدَابًا [جدب] الْمَكَانُ : انْقَطَعَ عَنْهُ الْمَطَرُ  
 فَيَبَسَ أَرْضُهُ || و - الْقَوْمُ : أَصَابَهُمُ الْجَدْبُ ||  
 و - الْأَرْضُ : وَجَدَهَا جَدْبَةً || و - فُلَانًا : نَزَلَ بِهِ  
 فَلَمْ يَجِدْ عِنْدَهُ قَرِيًّا .  
 أَجْدَحَ - إِجْدَاحًا [جدح] السُّوقُ : لَثَمَ أَي خَلَطَهُ  
 بِشَيْءٍ مِنَ الْمَاءِ وَاللَّبَنِ وَمَحْوَمًا .  
 أَجْدَرَ - إِجْدَارًا [جدر] النَّبْتُ وَالشَّجَرُ : طَلَعَتْ  
 رُؤُوسُهُ كَأَنَّهَا الْجُدْرِيُّ ، فَهُوَ بِمَجَازٍ .  
 الْأَجْدَعُ - م جَدَعَاهُ ، ج جُدْعٌ [جدع] : الْمَقْطُوعُ  
 الْأَنْفِ .  
 أَجْدَفَ - إِجْدَافًا [جدف] الْقَوْمُ : ضُجُّوا .  
 الْأَجْدَلُ - م جَدَلَاءُ ، ج جُدَلٌ [جدل] : الْمَقْتُولُ .  
 يَقَالُ « سَاعِدٌ أَجْدَلٌ » أَي حَسَنُ الطَّيِّ || و - ج أَجَادِلُ :  
 الصِّقْرُ ، صِفَةٌ غَالِبَةٌ ، أَصْلُهُ مِنَ الْجُدَلِ الَّذِي هُوَ الشَّدَّةُ .  
 الْأَجْدَلِيُّ - [جدل] : الصِّقْرُ .

الأجْدَّ - م جَدَاءُ ، ج جُدٌّ [جد] : التَّكْسَرُ .  
 أَجْدَى - إِجْدَاءٌ [جدي] فُلَانًا عَنْهُ : مَنَعَهُ .  
 أَجْلَرَ - إِجْدَارًا [جدلر] هُ : اسْتَأْصَلَهُ .  
 أَجْلَفَ - إِجْدَافًا [جدف] الطَّائِرُ : أَسْرَعُ || و - الْقَارِبُ :  
 جَدَّفَهُ || و - تِ الْمَرْأَةُ : قَصَّرَتْ الْخَطَرَ .  
 أَجْلَلَ - إِجْدَالًا [جدل] فُلَانًا : أَوْفَرَهُ .  
 أَجْلَمَ - إِجْدَامًا [جدلم] يَدُهُ : قَطَعَهَا || و - عَنِ الشَّيْءِ :  
 أَقْلَعَ || و - عَلَيْهِ : عَزَمَ || و - فِي سِرِّهِ : أَسْرَعَ .  
 الْأَجْلَمُ - م جَلَمَاءُ ، ج جَلَمَى [جدلم] : الْمُسَابِغُ بَدَأَ  
 الْجِدَامُ || الْمَقْطُوعُ الْبِدُّ أَوْ الْأَنْامِلُ || هُوَ أَجْلَمُ الْحُجَّةِ :  
 لَا حُجَّةَ لَهُ وَلَا لِسَانَ يَتَكَلَّمُ بِهِ .  
 أَجَرَ - بِ أَجْرًا وَإِجَارَةً الرَّجُلُ عَلَى كَذَا : كَفَّاهُ وَأَثَابَهُ  
 عَلَيْهِ .  
 أَجْرَ - تَأْجِيرًا الدَّارُ فُلَانًا وَمِنْ فُلَانٍ : آجَرَهُ أَيَاها ||  
 و - الطَّيْنُ : شَوَاهُ وَطَبِخَهُ آجْرًا .  
 أَجْرَ - إِجْرَارًا [جر] هُ الرِّيحُ : طَعَنَهُ وَتَرَكَ الرِّيحَ فِيهِ  
 يَجْرَهُ || و - هُ الدَّيْنُ : أَخْرَجَهُ لَهُ .  
 الْأَجْرُ - ج أَجْرٌ : الْأَجْرَةُ || و - ج أَجْرٌ وَأَجْرٌ :  
 الثَّوَابُ ، الْمَكَافَأَةُ .  
 أَجْرَى - إِجْرَاءٌ [جرؤ] تِ الْكَلْبَةُ : صَارَ أَوْ كَانَ  
 مَعَهَا جَرَاءٌ .  
 أَجْرَى - إِجْرَاءٌ [جرى] الْمَاءُ : جَعَلَهُ يَجْرِي || و -  
 انْقِصَاصٌ : أَوْقَعَهُ || و - الْأَمْرُ : أَمْضَاهُ || و - كَذَا :  
 قَامَ بِهِ ؛ يَقَالُ « أَجْرَى تَجْرِيَةً » وَ « أَجْرَى تَحْقِيقًا » ||  
 و - الْكَلِمَةُ : صَرَّفَهَا وَالصَّرْفُ هُوَ التَّنْوِينُ وَالْحَرْفُ بِالْكَسْرِ ||  
 و - لَهُ الْحِسَابُ : قَيْدَهُ لَهُ || و - عَلَيْهِ الْحِسَابُ :  
 قَيْدَهُ عَلَيْهِ || و - عَلَيْهِ الرَّقْ : أَفَاضَهُ وَجِيَّهُ || و - إِلَى  
 الشَّيْءِ : قَصَدَهُ || و - الْأَمْرَ إِلَى فُلَانٍ : قَوَّضَهُ أَوْ نَسَبَهُ  
 إِلَيْهِ || و - هُ تَجْرَى كَذَا : جَعَلَهُ يَسِيرُ عَلَى طَرِيقَتِهِ ،  
 أَتْبَعَهُ النَّمَطُ ذَاتَهُ .  
 الْإِجْرَاءُ - مَصُّ || الْقِيَامُ بِ ، التَّنْفِيزُ .  
 الْإِجْرَاءَاتُ - التَّدَابِيرُ ، نَقُولُ « اتَّخَذَ إِجْرَاءَاتًا »  
 وَ « إِجْرَاءَاتٍ قَانُونِيَّةً » .  
 الْإِجْرَائِيُّ - النِّسْبَةُ إِلَى الْإِجْرَاءِ || وَ السُّلْطَةُ الْإِجْرَائِيَّةُ :  
 السُّلْطَةُ التَّنْفِيزِيَّةُ .  
 الْأَجْرَاسُ - [جرس] : ذَاتُ الْأَجْرَاسِ (ح) :  
 انظُرْ ذَاتُ .



أَجْرَبَ - إِجْرَابًا [جرب] القومُ : جَرِبَتْ إِبْلَهُمْ ||  
 و - هُ : أَوْقَعَهُ فِي دَاءِ الْجَرَبِ .  
 الأَجْرَبُ - م جَرَبَاءُ ، ج جُرْبٌ وَجِرَابٌ وَجَرَفِيٌّ وَأَجْرَابٌ :  
 المصاب بداء الجرب .  
 الأَجْرَةُ - ج أُجْرٌ : كِرَاءُ الأَجِيرِ || بدل الإيجار || رسمٌ  
 مالي ، ومنه «أجرة البريد» و «أجرة النقل» .  
 الأَجْرَدُ - م جَرْدَاءُ ، ج جُرْدٌ [جرد] : ما لا شعر عليه ،  
 والعامة تقول «أجرودي» || ما لا نبت فيه || التام المتجرد  
 من القصب ، يقال «يومٌ أو شهرٌ أو عامٌ أجرد» أي  
 تامٌ ، و «ما رأيت منذ أجردين» أي منذ يومين أو  
 شهرين أو عامين تامين || «لبن أجرد» : لا رغوّة عليه ||  
 و - من الخليل : السباق .  
 أَجْرَسَ - إِجْرَسًا [جرس] الحادي : حذا || و - الجرسُ :  
 ضربه || و - الطائرُ : سُمِعَ صَوْتُهُ مَرُورَهُ || و - الحليُّ :  
 سُمِعَ لَهُ صَوْتٌ كَصَوْتِ الجرسِ .  
 أَجْرَضَ - إِجْرَاضًا [جرض] هُ بريقه : أغضه .  
 أَجْرَعٌ - إِجْرَاعًا [جرع] تِ النَّاقَةُ : قَلَّ لَبَنُهَا كَأَنَّهُ لَيْسَ  
 فِي ضَرْعِهَا إِلَّا جَرَعٌ .  
 أَجْرَفَ - إِجْرَافًا [جرف] المكانُ : أصابه سَيْلٌ جَرَّافٌ .  
 أَجْرَمَ - إِجْرَامًا [جرم] إليه وعليه : أذنب .  
 الأَجْرُودِيُّ - [جرد] : من لا شعر عليه (عامية) .  
 أَجْرًا - إِجْرَارًا [جز] الغنمُ أو البرُّ أو النخلةُ : حان لها أن  
 تُجْرَّ || و - القومُ : جُرَّتْ غَنَمُهُمْ أَوْ زَرْعُهُمْ || و -  
 التمرُ : يبس .  
 أَجْرَى - إِجْرَاءً [جزى] الأمرُ منه أو عنه : قام مقامه  
 وأغنى عنه . يقال «يُجْرَى هذا من أو عن ذلك» .  
 الأَجْرِيُّ - [جزى] : الأكثرُ كفايةً ، تقول «اللحمُ  
 السمينُ أجري من المهزول» .  
 أَجْرَاءٌ - [جزأ] الوَحْدَاتُ كالمِثْرِ والبُرْدِ والليتر الخ :  
 هي أقسامٌ معينةٌ منها كالسننيمتر مثلاً .  
 الأَجْرَانِيُّ - [جزأ] : الصيدليُّ .  
 الأَجْرَائِيَّةُ - [جزأ] : الصيدليَّةُ .  
 الأَجْرَائِيَّةُ - الصيدليَّةُ .  
 أَجْرًا - إِجْرَاءً [جزأ] عنه : أغنى .  
 أَجْرَدٌ - إِجْرَارًا [جزر] فلانًا : أعطاه شاةً يلبسها .  
 أَجْرَعٌ - إِجْرَاعًا [جزع] منه جِرْعَةٌ : أبقى بقيةً .  
 أَجْرَلٌ - إِجْرَالًا [جزل] العطاءُ وفي العطاءِ ومن العطاءِ

لفلان وعليه : أوسعهُ وأكثره .  
 الأَجْسَمُ - [جسم] : الأنخُمُ .  
 أَجَشُّ - إِجْشَاشًا [جش] الشيءُ : دَقَّهُ وَكسَرَهُ || و -  
 البرُّ : طحنه طحنًا خَشِيئًا .  
 الأَجَشُّ - م جَشَاءُ ، ج جُشٌّ [جش] : الغليظ الصوت  
 من الإنسان .  
 أَجْشَمَ - إِجْشَامًا [جشم] هُ الأمرُ : كَلَّفَهُ إِيَّاهُ .  
 الأَجْصَبُ - م جَعْبَاءُ ، ج جُعْبٌ [جعب] : البطين ||  
 الضعيف العمل .  
 أَجْعَلٌ - إِجْعَالًا [جعل] لهُ : وَضَعَ لَهُ جُعْلًا عَلَى شَيْءٍ  
 يَفْعَلُهُ || و - هُ جُعْلًا : أعطاه إِيَّاهُ || و - الماءُ : كثرت  
 فيه الحِيلَانُ .  
 أَجْفَى - إِجْفَاءً [جفو] فلانًا : أبعدهُ .  
 أَجْفَلٌ - إِجْفَالًا [جفل] البعيرُ : نَقَرَ وَشَرِدَ || و - تِ  
 النعامةُ : هربت || و - القومُ : هربوا مسرعين ||  
 و - تِ الرِّيحُ : أسرع هبوبها .  
 أَجَلٌ - أَجَلًا : تَأَخَّرَ .  
 أَجَلٌ - تَأْجِيلًا الشيءُ : ضَرَبَ لَهُ أَجَلًا || أَخْرَجَهُ نَقُولُ  
 «أَجَلُوا الاجتماع» .  
 أَجَلٌ - إِجْلَالًا [جل] هُ : عَظَّمَهُ || و - هُ عَنِ العيبِ :  
 نَزَّهُهُ || و - عَمُرُو زَيْدًا : أعطاه كثيرًا .  
 الأَجْلُ - مصدر أَجَلٌ ، استعملوه أولًا في تعليل الشرِّ  
 ثم أطلق على سبب كلِّ عملٍ . يقال «من أجلك»  
 و «لأجلك» و «لأجل أن» .  
 أَجَلٌ - حرف جواب بمعنى نَعَمْ .  
 الأَجَلُ - ج آجَالٌ : غَايَةُ الوَقْتِ ، ومنه «إلى أجلٍ  
 غير مسمى» أي بدون تحديد وقت || وقت الموت .  
 الأَجَلُ - م جُلٌّ [جل] : الأَعْظَمُ || الأَسْمَى .  
 أَجَلِيٌّ - إِجْلَاءً [جلو] عن بلده : خَرَجَ || و - هُ عَنِ  
 بلده : أَخْرَجَهُ || و - الرَّجُلُ مَنْزَلَهُ : تركه من خوف .  
 الأَجْلِيُّ - م جَلَوَاءُ [جلو] : الذي انحسر شعرُ مُقَدِّمِ  
 رأسه || ذو الجلاء || الحسن الوجه || «إِبْنُ أَجَلِيٍّ» :  
 الصبيح .  
 أَجْلَبَ - إِجْلَابًا [جلب] لأهله : كَسَبَ || و - القومُ :  
 جمعهم || و - القومُ : ضَجُّوا وَاخْتَلَطَتْ أَصْوَاتُهُمْ || تجمَّعوا  
 من كلِّ وجهٍ للحرب || و - على الفرس : صاح به  
 واستحَّه للسبق || و - الدَّمُ : يبس .

التوكيد يؤكد به كل ما يصحّ اقترانه حساً أو حكماً .  
يقال : جازوا أجمعهم وبأجمعهم .  
أَجْمَلٌ - إجمالاً [جمل] الشيء : جمعه أو ذكره من غير  
تفصيل . يقال : أجمَل الحساب والكلام ثم فصله  
ويئنه ، || حسنه وكثره || و - في العمل : أحسن ||  
و - في الطلب : اعتدل ولم يفرط || و - في الكلام :  
تلطف || والشحم : أذابه || و - القوم : كثرت جيلهم .  
الأجّية - حتى المستنقعات أو المزارب .  
أَجَنَ - أَجَنًا وَأَجُونًا الماء : تغير لونه وطعمه .  
أَجَنَ - أَجَنًا الماء : أجن .  
أَجَنَ - إجتاناً [جن] هـ : صبره مجنوناً || و - هـ الثليل :  
ستره وأخفاه || و - عنه : استتر || و - الميت : كتمه  
ودفنه .  
أَجَنَ - [جن] : قولم في الجنون وما أجتته ، شاذ لأن  
أفعل التمجيب جاء من صفة المفعول وحق التمجيب أن  
يكون من صفة الفاعل .  
الأجن - من الماء : الذي تغير لونه وطعمه .  
أَجَنَى - إجتاء [جن] الشجر : أدركه || و - ت الأرض :  
كثر جنتها وخيرها .  
أَجَبَ - إجتاباً [جنب] هـ : أبعدته || و - الرجل :  
نباعدته || و - القوم : أصابتهم ريح الجنوب .  
أَجَبَ - [جنب] القوم : أجتبوا .  
الأجتب - ج أجتب [جنب] : الذي لا يفاد ||  
الغريب .  
الأجتبي - ج أجتب [جنب] : الغريب .  
الأجتة - ج وجات [وجن] : ما لوضع من الخطين ،  
سُميت بذلك لأن فيها صلابة وشدة .  
الأجتة - ج وجات [وجن] : الأجتة .  
الإجتة - ج وجات [وجن] : الأجتة .  
أَجْتَعَ - إجتاعاً [جنت] هـ : أماله || و - إليه : مال .  
الأجتعة - جمع الجتاج || والمستقيات الأجتعة ،  
(ح) : انظر مستقيات || ومفندة الأجتعة ، (ح) .  
انظر مفندة || وتصفيّة الأجتعة ، (ح) : انظر  
نصفيّة .  
أَجْتَفَ - إجتافاً [جنت] في وصيته : مال وجار .  
الأجتف - م جتفاء ، ج جتف [جنت] : المنحوي  
الظهر || الجائر في وصيته .

الأجتع - م جتفاء ، ج جتف وأجتاح وجتحان [جلع] :  
الذي انحسر شعره عن جانبي رأسه .  
أَجَلَدَ - إجتاداً [جلد] المكان : أصابه الجليد ||  
و - هـ إليه : أحوجه وألجأه .  
أَجْلَسَ - إجتلساً [جلس] هـ : مكثه من الجلوس .  
الأجتلع - م جتفاء ، ج جتف [جلع] : الجليح .  
الأجتله - م جتفاء ، ج جتله [جله] : من انحسر الشعر  
عن مقدّم رأسه .  
أَجَمَّ - إجتاماً [جم] الماء : تركه يتجمع || و - الفرس :  
تركه ولم يركبه || و - الفؤاد : أراحه || و - الفراق :  
حان || و - الأمر : حضر أو قرب .  
الأجم - م جتاء ، ج جم [جم] : الكيش لا قرن له ||  
المحارب لا رمح معه || والحصن الأجم : الذي لا  
شرف له .  
الإجتاع - مص || الاتفاق التام ، اتحاد الرأي ،  
نقول : أقرّ المشروع بالإجتاع ، || أحد الأصول الأربعة  
التي تقوم عليها العقيدة الإسلامية ، ويعرف بأنه اتفاق  
المجتهدين من الأمة في كل عصر ، وكل أمر ديني .  
الإجتاعي - النسبة الى الإجتاع || الشامل ، العام .  
الإجتال - مص || يقال : بالإجتال ، على الإجتال ،  
إجتالاً ، أي بوجوه عام .  
الأجتة - ج أجم وأجم وأجتات وجمع آجام : ماوى  
الأسد || الشجر الكثير اللثغ || المستنقع .  
أَجْمَدَ - إجتاداً [جمد] : بخلّ وقلّ غيره || دخل في  
جبادى || و - هـ : صبره يجمد || و - حقه عليه :  
أوجب ، ألزمه .  
أَجْمَرَ - إجتاراً [جمر] القوم على أمر : تجتمعوا عليه  
وانضموا || و - الأمر القوم : عنهم جميعاً || و - ت  
المرأة : جمعت شعرها وعقدته في قفاها ولم ترسله ||  
و - النار : هيأها || و - الثوب : بخره بالطيب ||  
و - الرجل أو البعير : أسرع في السير ، ومنه : أجمر  
بين يديه ، أي أسرع .  
أَجْمَعَ - إجتاعاً [جمع] القوم على كذا : اتفقوا عليه ||  
و - القوم أمرم : اتفقوا || و - الأمر وعلى الأمر :  
عزم عليه || و - ما كان متفرقاً : جمعه جميعاً غير  
منتشر || و - الإبل : ساقها جميعاً .  
أَجْمَعُ - م جتفاء ، ج أجمعون [جمع] : من أفاظ

إجتهاز - إجتهازًا [جهز] للأمر : تهيأ .

أجهد - إجهدًا [جهد] الدأية : حملها فوق طاقتها ||  
و - نفسه في كذا : بذل جهدًا كبيرًا فيه || و - فكره  
في الأمر : أكب عليه ، ركز انتباهه عليه || و - علينا  
العدو : جد في المداوة || و - في الأمر : احتاط ||  
و - الأمر لزيد : أمكنه || و - المال : فرقه وأفناه ||  
و - الطعام : اشتهاه || و - الحق : ظهر || و - فيه  
الشيء : بدا وكثر :

أجهر - إجهارًا [جهر] الأمر وبه : أعلنه || و - بالقراءة :  
رفع صوته بها || و - الرجل : أتى بينين ذوي جهارة ||  
أنى باین أحوال .

الأجهر - م جهراء ، ج جهر [جهر] : من لا يبصر  
في الشمس || الجميل الهيئة .

أجهز - إجهازًا [جهز] على الجريح : شد عليه وأسرع  
وأتم قتله .

أجهش - إجهاشًا [جهش] إليه : جهش || و - بالبكاء :  
تبيأ له || و - ت النفس : نهضت وقامت وهمت  
بالبكاء || و - ه : أعجله .

أجهض - إجهاضًا [جهض] ت المرأة : أسقطت حملها ||  
و - فلانًا : أزلقه || و - ه عن الأمر : أبعدته ونجّاه  
عنه || و - ه عن مكانه : أنهضه ، أزاله عنه .

أجهم - إجهمًا [جهم] الجؤ : صار ذا جهام .  
الأجوج - [أج] : المضطرب المثلث .

أجود - إجوادًا [جود] الشيء : جعله جيدًا || و -  
الفرس : صار جوادًا .

الأجود - م جوداء ، ج جود وأجاويد [جود] : أفعال  
التفضيل بمعنى الأكرم .

الأجوف - م جوفاء ، ج جوف [جوف] : ذو الجوف  
أو ذو الجوف الواسع || و - من الأفعال : هو الذي عينه  
حرف علة . ويكون واريًا مثل «قال» وباربًا مثل «باع» ||  
«رجل أجوف» : جبان لا قلب له كأنه خالي الجوف  
من الفؤاد .

الأجول - [جول] : أفعال التفضيل || «يوم أجول» :  
كثير الفبار .

الأجيج - [أج] : شدة الحر . نقول «أجيج النار» ||  
الصوت الحاصل من اختلاط الكلام وحفيف المشي الخ .  
نقول «أجيج القوم» أي اختلاط كلامهم مع حفيف

مشيم ، و «أجيج الماء» أي صوت انصبابه .

أجيد - [جود] ت الأرض : أصابها مطر جود .

الأجيد - م جيداء وجيدانة ، ج جود [جيد] : من  
طال وحسن جوده ؛ وقد يوصف العنتق نفسه بالجيد  
فيقال «عنتق أجيد» .

الأجير - ج أجراء : من يخدم بأجرة .

أخ - حكاية صوت المقرور .

أخ - أ : أخوا : سئل .

الأحاجي - [حجو] : صنف من الألفاز .

الأحاح - العطش || النيفظ .

أحاد - [أحد واحد] : معدول عن «واحد واحد» .

نقول «جاؤوا أحاد» أي واحدًا واحدًا .

أحار - إحارة [حور] الجواب : رده .

الأحاسين - [حسن] : جمع الأحسن || «أحاسين القوم» :  
جسائهم .

أحاش - إحاشة [حوش] الصيد : جاء من حوالبه  
لبدفمه الى الحياة || و - عليه الصيد : أعانه على  
صيده .

أحاط - إحاطة [حوط] به : أحدق به من جوانبه ||  
و - ه عليها بكذا : أطلع عليه ، أعلمه به || و - به  
عليًا : وقف عليه ، أطلع عليه .

أحاق - إحاقاة [حيق] به : أحاط || و - الشيء بكذا :  
جمعه يحيق به .

أحاك - إحاكة [حوك وحيك] ت الشفرة اللحم :  
قطعته || و - فيه السيف أو الكلام : أثر وعمل ||  
«ما أحاك سيفه» : ما قطع . يقال «ضربه لما أحاك  
فيه السيف» إذا لم يعمل .

أحال - إحالة [حول] الشيء : أتى عليه أحوال أي  
سنون || و - الله الحول : أتمه || و - بالمكان :  
أقام حوّلًا || و - الأمر على فلان : جعله مقصورًا  
عليه || و - التبريم بدبته على آخر : صرفه عنه إليهم ||

و - ت الحكومة فلانًا على أو الى المعاش ، وأحالته الى  
التقاعد : أعفته من خدماته لبلوغه سنًا معينة وأعطته  
معاشًا شهريًا مدى الحياة || و - الرجل : أتى بالتحال

وتكلم به || و - العين : صيرها حوّلًا أي منحرفة عن  
مركزها الأصلي || و - في ظهر الدابة : وثب .

الأحاسيس - [حمس] : جمع الأحسس || و - من السنين :

الشِّداد .  
 أَحَانَ - إِحَانَةً [حين] هُ اللهُ : أهلكه .  
 أَحَبَّ - إِحْبَابًا [حب] هُ : بمعنى حبه وهو أكثر استعمالاً  
 من حَبًّا || و - الزرع : صار ذا حَبٍّ .  
 أُحْبِيَ - إِحْبَاءً [حبو] الرامي : أخطأ سهمه الغرض ،  
 يقال «رمى فأحبي» أي وقع سهمه دون الغرض لم  
 تقاقر حتى يصيبه .  
 أَحْبَرَ - إِحْبَارًا [حبر] هُ : سره وأبججه || و - ت  
 الارض : كثر نباتها .  
 أَحْبَسَ - إِحْبَاسًا [حبس] المال : وقفه في سبيل الله .  
 أَحْبَطَ - إِحْبَاطًا [حبط] عمله : أبطله ، تقول «أحبط  
 مؤامرة» || و - عنه : أعرض ، يقال «تعلق به ثم  
 أحبط عنه» || و - الضرب زيلدا : أثر فيه .  
 أَحْبَكَ - إِحْبَاكًا [حبك] هُ : أحكمه وأجاد عمله .  
 أَحْبَلَّ - إِحْبَالًا [حبيل] المرأة : صيرها حبلى || و - النخل :  
 ألغجه .  
 الأَحْبُولُ - ج أحبايل [حبيل] : المصيدة .  
 الأَحْبُولَةُ - ج أحبايل : المصيدة .  
 إِحْتَاجَ - إِحْتِاجًا [حوج] إليه : افتقر .  
 إِحْتَازَ - إِحْتِازًا [حوز] الشيء : حصل عليه || طمَّه  
 وجمعه .  
 إِحْتَاضَ - إِحْتِاضًا [حوض] : اتخذ حوضًا .  
 إِحْتَاطَ - إِحْتِاطًا [حوط] به : أحذق به من جوانبه ||  
 و - الرجل : أخذ في أموره بالحزم الذي من لوازمه  
 المحافظة على نفسه || و - على الشيء : حافظ ||  
 و - لنفسه : أخذ بالثقة وحاذر .  
 إِحْتَفَافَ - إِحْتِفَافًا [حين] على الشيء : احتاط عليه .  
 إِحْتَاكَ - إِحْتِيكًا [حبك] بثوبه : احتجى به والثف .  
 إِحْتَالَ - إِحْتِالًا [حول] : أتى بالحيلة واستعملها ||  
 و - بالدين : نقله الى ذمته .  
 إِحْتَبَى - إِحْتِبَاءً [حبو] : جمع بين ظهره وسانيه بعمامة  
 ونحوها || و - بالثوب : اشتمل به .  
 الإِحْتِيسَاسُ - مص || «إِحْتِيسَاسُ الْبُولِ» : حصره ،  
 انقطاع جريانه الى الخارج .  
 إِحْتَبَسَ - إِحْتِيسَاسًا [حبس] هُ : حبسه || و - الرجلُ :  
 حبس || و - الرجلُ : أتخذه حيسًا || و - الشيءُ :  
 اختص به نفسه || و - في الكلام : توقف || و - على

كذا : حبس نفسه عليه .

إِحْتَبَسَ - إِحْتِيسَاسًا [حبس] الشيء : حمله .

إِحْتَبَكَ - إِحْتِيكًا [حبك] الثوب : حبكه || و - بالإزار :  
 احتزم به .

إِحْتَبَلَ - إِحْتِبالًا [حبيل] ت الدابة : أنشبت قوائمها في  
 الخيل || و - الصيد : وقع في الحيلة || و - الصيد :  
 أخذه بالحيلة .

إِحْتَبَّ - إِحْتِيبًا [حبب] : مطاوع حث نهر لازم تمتد .  
 إِحْتَجَّ - إِحْتِيجًا [حجج] : ادعى وأتى بالحجة ||  
 و - بالشيء : جمعه حجة وعثرًا له || و - على كذا :  
 عارضه مستنكرًا فعله .

إِحْتَجَبَ - إِحْتِجَابًا [حجب] : تستر .

إِحْتَجَرَ - إِحْتِجَارًا [حجر] : أتخذ حجرة || و - الشيء :  
 رضعه في حجرة || و - به : استماذ .

إِحْتَجَزَ - إِحْتِجَازًا [حجز] الشيء : اجتمع || و - الشيء :  
 حله في حجزه وأحاط به || و - بالإزار : شدته على  
 وسطه || و - به : امتنع || و الرجلُ : أتى الحجز .  
 إِحْتَجَمَ - إِحْتِجَامًا [حجم] : طلب الحجة .

إِحْتَجَنَ - إِحْتِجَانًا [حجن] عليه : حجرت || و - المالُ :  
 ضمّه الى نفسه واحتواه || ضم ما انتشر منه وأصلحه ||  
 و - الشيء : جذبته بالمحجن .

إِحْتَدَّ - إِحْتِدَادًا [حد] : اشتد || و - عليه : غضب ||  
 و - ت السكين : تشحنت ورقًا حدتها .

إِحْتَدَمَ - إِحْتِدَامًا [حدم] النهار : اشتد حره || و - ت  
 القدر : اشتد غليانها || و - الشراب : اشتد سونه ||  
 و - الدم : اشتد حرته حتى يرواد || و - الرجلُ :  
 اشتعل غيظًا ويقال «احتدم غيظًا» .

إِحْتَلَى - إِحْتِلَاءً [حلر] : انتحل || و - مثال فلان  
 وعلى مثاله : اقتدى ونشبه به .

إِحْتَلَرَ - إِحْتِلَارًا [حلر] هُ : حفره .

الإِحْتِرَامُ - ج إحترامات [حرم] : المهابة والاعتبار .  
 إِحْتَرَبَ - إِحْتِرَابًا [حرب] القوم : أوفدوا نلر الحرب .  
 إِحْتَرَثَ - إِحْتِرَاثًا [حرت] المال : كسبه || و - الدابة :  
 أنعبها وأهزها .

إِحْتَرَّ - إِحْتِرَارًا [حرز] منه : توقاه || جعل نفسه في  
 حرز منه .

إِحْتَرَسَ - إِحْتِرَاسًا [حرس] منه : تحفظ وتوقى .

إِحْتَبَّ - إِحْتَبَّ - إِحْتَبَّ [احْتَبَّ] الضَّبُّ : اصطاده ||  
 و - لعياله : اكتسب || و - الشيء : جمعه || و -  
 القوم : اجتمعوا || و - الرجل : خادع .  
 إِحْتَبَّصَ - إِحْتَبَّصَا [احْتَبَّصَا] على الشيء : اشتدَّ شره  
 إليه وعظم تمسكه وبغله به .  
 إِحْتَبَّرَ - إِحْتَبَّرَا [احْتَبَّرَا] : اتَّخَذَ حِرْقَةً || طلب  
 واحتال || و - لأهله : كسب .  
 إِحْتَبَّرَقَ - إِحْتَبَّرَقَا [احْتَبَّرَقَا] : حرقته النار .  
 إِحْتَبَّرَمَ - إِحْتَبَّرَمَا [احْتَبَّرَمَا] هُ : هابه ورعى حرمة ||  
 و - نفسه : صانَ كرامته || و - الشيء : مُنِعَهُ ، واجتمع  
 المنيان في قولهم « لا تَحْتَبِّرِمُ فَحْتَبِّرِمُ » أي لا تَبِّ  
 فيفوتك الخبير .  
 إِحْتَبَّرَزَ - إِحْتَبَّرَزَا [احْتَبَّرَزَا] هُ : قطعته || و - العود : قرضه .  
 إِحْتَبَّرَمَ - إِحْتَبَّرَمَا [احْتَبَّرَمَا] : شدَّ وسطه بجبل أو شبهه .  
 إِحْتَبَّرَنَ - إِحْتَبَّرَنَا [احْتَبَّرَنَا] : صار حزينا .  
 إِحْتَبَّسَ - إِحْتَبَّسَا [احْتَبَّسَا] الشيء : مَنَعَهُ || استأصله .  
 إِحْتَبَّسَى - إِحْتَبَّسَا [احْتَبَّسَا] المرق : شربه شيئا بعد  
 شيء || و - الطائر الماء : تناوله بمنقاره .  
 إِحْتَبَّسَبَ - إِحْتَبَّسَبَا [احْتَبَّسَبَا] الأمر : عدَّه || ظنَّه ||  
 و - عليه الأمر : أنكروه عليه || و - عند الله خيرا :  
 قدَّمه || و - به : اكتفى || و - عنه : انتهى ||  
 و - ما عند فلان : سبَّه واختبره || و - ولدًا له :  
 فقدته كبيرا . فإن مات صغيرا قيل افتطره .  
 إِحْتَبَّشَ - إِحْتَبَّشَا [احْتَبَّشَا] الحثيش : سعى في طلبه  
 وجمعه .  
 إِحْتَبَّشَى - إِحْتَبَّشَا [احْتَبَّشَا] : امتلأ ؛ يقال « احْتَبَّشَتِ  
 الرمانَةُ بالحَبِّ » أي امتلأت ، و « احْتَبَّشَى من الطعام »  
 أي امتلأ || و - تِ المرأة الحثيئة وبها : لبستها .  
 إِحْتَبَّشَدَ - إِحْتَبَّشَادَا [احْتَبَّشَادَا] القوم : اجتمعوا لأمر  
 واحد .  
 إِحْتَبَّشَمَ - إِحْتَبَّشَمَا [احْتَبَّشَمَا] منه وعنه : استجبا || انقبض ||  
 و - هُ : أَخْجَلَهُ || و - الرجل : غضب || و - منه :  
 غضب .  
 إِحْتَبَّشَدَ - إِحْتَبَّشَادَا [احْتَبَّشَادَا] الزرع : قطعته بالمنجل ||  
 و - القوم بالسيف : قتلهم قشيبيًا بحصد الزرع .  
 إِحْتَبَّصَرَ - إِحْتَبَّصَرَا [احْتَبَّصَرَا] البعير : شدَّه بالحصار .  
 إِحْتَبَّصَرَا [احْتَبَّصَرَا] : ضدَّ تَقَيَّبَ || و - الرجل :

جمعه حاضرًا || و - الفرس : عدا .  
 أَحْتَبَّرَ - [احْتَبَّرَ] : حَضَرَهُ الموتُ .  
 إِحْتَبَّنَ - إِحْتَبَّنَا [احْتَبَّنَا] الصبي : حضنه || و -  
 الطير بيضه وعلى بيضه : رَحَّمَ عليها للتفريخ .  
 إِحْتَبَّطَ - إِحْتَبَّطَا [احْتَبَّطَا] الجمل : أنزله عن ظهر  
 الدابة || و - الشيء : حَطَّه .  
 إِحْتَبَّطَرَ - إِحْتَبَّطَرَا [احْتَبَّطَرَا] به : احتسى .  
 إِحْتَبَّطَفَ - إِحْتَبَّطَفَا [احْتَبَّطَفَا] القوم : أخذوا به ||  
 و - الشيء : قشره || و - النبات : جَزَّه .  
 إِحْتَبَّطَى - إِحْتَبَّطَى [احْتَبَّطَى] : مشى حافيا || خلع نَعْلَهُ ||  
 و - به : حَفَى به || و - البقل : اقتلعه من الأرض  
 بأطراف أصابعه من قصره وقلته || و - القوم المرعى :  
 لم يتركوا منه شيئا .  
 الإحْتَبَّطَاءُ - [احْتَبَّطَاءُ] : مص || الترحيب والتكريم ؛ تقول  
 « احْتَبَّطَاءُ بقدمه » .  
 إِحْتَبَّطَدَ - إِحْتَبَّطَدَا [احْتَبَّطَدَا] في العمل : اسرع .  
 إِحْتَبَّطَزَ - إِحْتَبَّطَزَا [احْتَبَّطَزَا] : تهيأ للوثوب || استوى جالسًا  
 على ركبته أو على وركبه || و - في مشي : احتثَّ  
 واجتهد .  
 إِحْتَبَّطَظَ - إِحْتَبَّطَظَا [احْتَبَّطَظَا] : غضب || و - به :  
 حفظه || و - بحقوقه : لم يفقدوها || و - الشيء : وبالشيء  
 لنفسه : اختصَّها به .  
 إِحْتَبَّطَلَّ - إِحْتَبَّطَلَّ [احْتَبَّطَلَّ] : بالي ؛ يقال « ما احْتَبَّطَلَّ  
 به » أي ما بالي به || و - القوم : اجتمعوا || و -  
 القوم به : اجتمعوا لتكريمه || و - المجلس بالناس :  
 امتلأ || و - بالأمر : أحسن القيام به || و - الوادي  
 بالسيل : جاء بملء جنيته || و - الطريق : وضع ||  
 و - في الأمر : بالغ .  
 إِحْتَبَّطَنَ - إِحْتَبَّطَنَا [احْتَبَّطَنَا] الرجل : جعل يديه تحت  
 ركبته وأخذته بمأبضه ، أي باطن ركبته ، ثم احتمله ||  
 و - الشجرة : اقتلعهما || و - الشيء : لنفسه : أخذته ||  
 و - من الشيء : استكثر منه .  
 إِحْتَبَّطَقَ - إِحْتَبَّطَقَا [احْتَبَّطَقَا] القوم : قال كل واحد منهم  
 « الحق بيدي » || و - تِ الطعنة به : قتلته في الحال ||  
 و - الفرس : ضمَّر || و - تِ الناقة : سميت .  
 إِحْتَبَّطَبَّ - إِحْتَبَّطَبَّ [احْتَبَّطَبَّ] زيدًا على ناقته : أركبه  
 وراءه || و - الشيء : شدَّه في مؤخر رحل أو قَبَّر

واحتمله خلفه || ادخره || و - الإثم : جمعه كأنه احتمله من خلفه .

إِحْتَدَّ - احْتَدَّادًا [حقد] على فلان : مثل حقد || و - المطر : احتبس .

إِحْتَمَرَ - احْتَمَارًا [حقر] هـ : استصغره .

إِحْتَمَنَ - احْتَمَانًا [حقن] المريض : احتبس بولهُ || استعمال الحُقنة || و - الدم : اجتمع في الجوف من طعنة جائفة .

إِحْتَكَّ - احْتِكَكًا [حك] بالشيء : حك نفسه عليه || و - هُ رأسه : دعاه الى الحك || و - الكلام في صدره : عجل وأثر فيه || و - بفلان : استكشف رأيه .

إِحْتَكَى - احْتِكَاءً [حكى] الأمر : استحكم .

الاحْتِكَار - ج احْتِكَارات : مص || الاستئثار بأمرٍ أو بعملٍ ما . نقول « احْتِكَارُ الوظائف » || تخزين السلع لتصبح نادرة في الاسواق ولتفرض أسعار مرتفعة عليها بعد زوال كل مزاحمة || امتياز قانوني ، أو مستمد من الواقع ، يملكه شخص ، أو شركة ، أو حكومة لصنع أو لبيع بعض الأشياء ، ولاستثمار بعض الخدمات .

إِحْتَكَّرَ - احْتِكَارًا [حكر] الشيء : جمعه واحتبسه انتظارًا لغلائه فيبيعه بالكثير || و - القمار : أتخذهُ حُكْرًا .

إِحْتَكَلَّ - احْتِكَالًا [حكَل] الأمر عليه : أشكل والتبس ولم يظهر .

إِحْتَكَمَ - احْتِكَامًا [حكَم] الأمر : وثق || و - الناس الى الحاكم : تحاكموا || و - على فلان : طلب منه ما أراد || و - في الشيء : تصرف فيه وفق مشيئته || و - في الأمر : قبل التحكيم .

إِحْتَلَّ - احْتِلَالًا [حل] المكان وبالمكان : نزله ، يقال « احتلَّ القومُ وبالقوم » أي نزل بهم || و - البلد : استولى عليه بالقوة أي عسكريًا || و - المقام الأول : تَبَوَّأَهُ ، كانت له المنزلة الأولى .

الإِحْتِلَال - مص || « إِحْتِلَالُ المَدِينِ » : الاستيلاء عليها بالقوة ، نقول « جيوشُ الإِحْتِلَالِ » .

إِحْتَلَبَ - احْتِلَابًا [حلب] : حَلَبَ اللبنَ واستدره || و - الناقة : حلبها .

إِحْتَلَقَ - احْتِلَاقًا [حلق] الرأس : حلقه .

إِحْتَلَمَ - احْتِلَامًا [حلم] في نومٍ : رأى حُلْمًا || و -

الصبي : أدرك وبلغ مبالغ الرجال .

الأَحْمَم - [حَم] : الأسود .

إِحْتَمَى - احْتِيَاءً [حمى] منه : اتقاه || و - المريض : امتنع .

الإِحْتِيَال - مص || إمكانُ وُجُوعِ الأمرِ || « صَعْبُ الإِحْتِيَالِ » : لا يُطَاق .

إِحْتَمَسَ - احْتِيَامًا [حمس] : هاج || و - القِرْنَانِ : اقتلا .

إِحْتَمَلَ - احْتِيَالًا [حمل] الشيء : حمَلَهُ || و - الأمر : أطاقهُ ، صبر عليه || و - الصبيمة : شكرها || و - ما كان منه : عفا عنه وأغضى || « هلنا أمرٌ يَحْتَمِلُ قُأْوِيلِينَ » : يفترض ، يتضمن .

أَحْتَمِلَ - [حمل] : غضب || و - لونه : تغير .

إِحْتَقَّ - احْتِنَاقًا [حنق] : سمن .

إِحْتَكَّ - احْتِكَكًا [حك] القرم : جعل في فيه الرمن || و - هُ : استولى عليه || و - الدهرُ الرجلَ : حَتَكَه || و - الجرادُ الأرضَ : أكلَ ما عليها .

إِحْتَوَى - احْتِيَاءً [حوى] الشيء وعليه : أحرزه || تضمته واشتمل عليه .

إِحْتَوَسَّ - احْتِيَاثًا [حوس] القومُ الرجلَ وعليه : أحذقوا به وجعلوه في وسطهم || و - القومُ الصيدَ : أفره بعضهم على بعض .

الإِحْتِيَاظ - [حوط] : مص || « عل سبيل الإِحْتِيَاظِ » : استبرأكم لما قد يحدث .

الإِحْتِيَاظِي - النسبة الى الإحتياط || « المَالُ الإِحْتِيَاظِيُّ » : المال الذي تحفظه الدولة لإنفاقه عند الاتضاء || الجيش الإحتياطي ، (أع) : قواتٌ تُبْنَى على استعدادٍ لإرسالها الى جبهة القتال عند الحاجة || « إِحْتِيَاظِيُّ الذهبِ » : الخزون من الذهب في صندوق الدولة || « إِحْتِيَاظِيُّ الزيتِ الحامِ » : ما استُخْبِئ من الزيت الحام ، المحفوظ منه || « حَبْسُ الإِحْتِيَاظِيُّ » : هو أن يوضع في السجن أشخاصٌ أُتخذت بحتمهم إجراءات قضائية || « تدابيرُ احتياطيةٌ » : تدابيرٌ تتخذ اجتنابًا لشرٍّ أو مكروه .

أَحْتَّ - احْتِنَانًا [حنت] الرجلَ على الأمر : حنته .

أَحْتَرَ - احْتِرَارًا [حتر] النخل : تبيّن حبه .

الأَحْجَارُ - من الخليل : ما أُتخذ منها للنسل ولا يكادون يفردون الواحد .

أُخْجِرَ - إِخْجَارًا [حجر] هـ : غطاه وسره .

أُخْجِرَ - إِخْجَارًا [حجر] : ألى الحجاز .

أُخْجِمَ - إِخْجَامًا [حجم] عن الشيء : كَفَّ || نكص هية .

الأَخْبِنَ - م حَبْنَاء ، ج حُبْن [حجن] : الأَعْوَج .

الأَخْبِيَّة - ج أَحَاجِي وَأَحَاج [حجو] : الكلام

المُغْلَق كَالْفَرِّ يَتَحَاجِي النَّاسَ فِيهَا .

أَحَدَ - تَأْخِذًا [أحد] المتعدد : صِبْرُهُ وَاحِدًا ، كما

نقوله : « ثَنَاه ، ثَلَاثَةٌ ، أَي جَعَلَهُ ثَلَاثِينَ ، ثَلَاثَةٌ || و -

العدد (ع ح) : زَادَ عَلَيْهِ وَاحِدًا . نَقُولُ : وَأَحَدْتُ

العشرة ، أَي جَعَلْتُهَا أَحَدَ عَشَرَ .

أَحَدًا - إِحْدَادًا [حد] تِ الْمَرْأَةِ : تَرَكَتِ الزَّيْتَةَ بَعْدَ

وفاة زوجها || و - السكوت : شَمَّهَا || و - إليه النظر :

بَالِغٌ فِي النَّظَرِ إِلَيْهِ .

الأَحَدَ - م إِحْدَى ، ج أَحَاد : الْوَاحِدُ ؛ يُقَالُ : أَحَدَمْتُ ،

أَي وَاحِدٌ مِنْهُمْ || الْوَحِيدُ ، الْفَرِيدُ . يُقَالُ : فُلَانٌ أَحَدٌ

الْأَحْدِينَ ، أَي لَا مِثِيلَ لَهُ || الْيَوْمَ الْأَوَّلُ مِنَ الْأَسْبُوعِ ||

مِنَ الْأَسْمَاءِ الْحُسْنَى . وَيُقَالُ : عَبْدُ الْأَحَدِ || و - (ع ح) :

أَوَّلُ الْعِدَدِ .

الإِخْدَ - يُقَالُ : إِخْدَى الْإِخْدَ ، أَي الْأَمْرَ الْمُنْكَرَ الْكَبِيرَ .

إِخْدَى - تَأْنِيثُ أَحَدٍ لِمُرَادِفِ الْوَاحِدِ وَلَا يَكُونُ إِلَّا بِالْأَلْفِ .

وَلَا يُقَالُ إِخْدَى إِلَّا مَعَ غَيْرِهَا نَحْوُ إِخْدَى وَعَشْرُونَ

وَإِخْدَى عَشْرَةَ || إِخْدَى بَنَاتِ طَبَقٍ : الدَّاهِيَةُ ||

الْحَيَّةُ .

أَحْدَبَ - إِحْدَابًا [حدب] الرَّجُلُ : خَرَجَ ظَهْرُهُ وَدَخَلَ

صَدْرُهُ وَبَطَنَهُ .

الأَحْدَبَ - [حدب] : الَّذِي خَرَجَ ظَهْرُهُ وَدَخَلَ صَدْرُهُ

وَبَطَنَهُ ، ج حُدَبٌ ، م حُدْبَاءُ || السِّيفُ || و - (ع ا) :

عِرْقٌ فِي الذِّرَاعِ .

أَحْدَثَ - إِحْدَاتًا [حدث] هـ : أَوْجَدَهُ وَابْتَدَعَهُ || و -

السِّيفُ : جَلَاهُ || و - الرَّجُلُ : تَفَوَّطَ .

الأَحْدَثُ - [حدث] : الْأَجْدُّ || الْأَقْرَبُ عَهْدًا وَتَارِيحًا .

أَحْدَجَ - إِحْدَاجًا [حدج] البعير : شَدَّ عَلَيْهِ الْحِدْجَ .

أَحْدَرَ - إِحْدَارًا [حدر] هـ : أَرْسَلَهُ إِلَى أَسْفَلٍ || و - الْقِرَاءَةُ

أَوْ الْمَشْيُ : أَسْرَعَ فِيهِمَا || و - الثَّوْبُ : كَفَّهُ وَكَلَّ أَطْرَافَ

هُدْبِهِ || و - الْجِلْدُ : وَرَّمَهُ || و - الْجِلْدُ : وَرَمَ .

الأَحْدَرَ - م حُدْرَاءُ ج حُدْرٌ [حدر] مِّنَ الْخَيْلِ :

الْمِثْلُ .

أَخْدَقَ - إِخْدَاقًا [خدق] الْقَوْمُ بِهِ : أَحَاطُوا بِهِ ||

و - النَّظَرَ فِي : أَمِنَ النَّظَرَ فِي || و - تِ الرُّوضَةُ :

صَارَتْ حَدِيقَةً .

الأَخْدُوَّةُ - ج أَحَادِيثُ [حدث] : مَا يُتَحَدَّثُ بِهِ ||

« حُسْنُ الْأَخْدُوَّةِ » : الْمَدِيحُ وَالنِّسَاءُ .

إِخْدَوَدَبَ - إِخْدِيدَابًا [حدب] : صَارَ أَحْدَبًا .

الأَحْدِيَّةُ - [أحد] : الْأِسْمُ مِنْ أَحَدَ .

الأَحْدَ - م حَدَاءٌ ، ج حُدٌّ [حد] : السَّرِيعُ || الْخَفِيفُ

الْيَدِ || الضَّمِيرُ || « قَلْبٌ أَحْدَ » : ذَكِيٌّ خَفِيفٌ .

أَخْدَى - إِخْدَاءً [خذو] هـ نَعْلًا : أَلْبَسَهُ إِيَّاهَا || أَعْطَاهُ

إِيَّاهَا .

أَخْرَ - [حري] به : أَجْلِزَ بِهِ . إِعْرَابُهُ أَخْرَ : فَعَلَ أَمْرٌ

يُرَادُ بِهِ التَّعَجُّبُ لَا الْأَمْرَ مَبْنِيًّا عَلَى حَذْفِ حَرْفِ الْعَلَّةِ

مِنْ آخِرِهِ . بِهِ : الْبَاءُ حَرْفٌ جَرَّ زَائِدًا وَالْهَاءُ فِي عَمَلٍ رَفَعٌ

فَاعِلٌ أَخْرَ .

أَحْرَ - إِحْرَارًا [حر] النَّهَارُ : صَارَ حَارًّا || و - صَدْرَهُ :

أَعْطَشَهُ .

الأَحْرَى - [حري] : الْأَوَّلَى وَالْأَجْدَرُ وَالْأَخْلَقُ ||

« بِالْأَحْرَى » : مِنْ بَابِ أَوَّلٍ || عَلَى نَحْوِ أَدَقَ وَأَوْضَحَ .

أَحْرَارٌ - [حر] الْبِقُولِ : مَا يُؤَكَّلُ مِنْهَا غَيْرَ مَطْبُوخٍ

كَالْحَسَنِ .

أَحْرَبَ - إِحْرَابًا [حرب] فَلَانًا : دَلَّهُ عَلَى مَا يَغْنَمُهُ مِنْ

الْعَدُوِّ || و - الْحَرْبُ : هَمَّجَهَا || و - النَّخْلُ : أَطْلَعَ .

أَحْرَثَ - إِحْرَاتًا [حرت] الدَّابَّةُ : أُنْعَبَهَا وَأَهْرَظَهَا .

أَحْرَجَ - إِحْرَاجًا [حرج] هـ : أَوْقَعَهُ فِي الْإِثْمِ || صَبَّرَهُ

إِلَى ضَيْقٍ || أَجْلَاهُ إِلَى مَضِيقٍ || و - فَلَانًا إِلَيْهِ : أَجْلَاهُ

إِلَيْهِ || و - عَلَيْهِ الْأَمْرَ : حَرَّمَهُ .

أَحْرَدَ - إِحْرَادًا [حرد] هـ : أَفْرَدَهُ .

الأَحْرَدَ - ج حُرْدٌ [حرد] : الْمَصَابُ بِدَاءِ الْحَرْدِ .

أَحْرَزَ - إِحْرَازًا [حرز] الشَّيْءَ : حَازَهُ وَصَانَهُ وَادَّخَرَهُ ||

و - الْمَكَانَ الرَّجُلُ : أَصْبَحَ لَهُ مَلْجَأً || و - قَصَبَ

السَّبْقِ : كَانَ الْغَالِبَ || و - نَصْرًا : نَالَ الْقَلْبَةَ ،

انْتَصَرَ .

أَحْرَمَ - إِحْرَامًا [حرم] بِالْمَكَانِ : أَقَامَ بِهِ حَرَمًا .

الأَحْرَشُ - م حَرَشَاءٌ ، ج حُرْشٌ [حرش] : الْخَشْنُ ؛

يُقَالُ « دِينَارٌ أَحْرَشٌ » أَي خَشِنَ بِلِحْدَتِهِ || الضَّبُّ

الحنن .  
 أَحْرَضَ - إِحْرَاضًا [حرَض] هُ عَلَى الشَّيْءِ ؛ حَنَّهُ عَلَيْهِ ||  
 و - هُ الْحَزَنُ أَوْ الْمَرَضُ ؛ أَفْسَدَ بَدَنَهُ .  
 أَحْرَقَ - إِحْرَاقًا [حرق] هُ بِالنَّارِ ؛ حَرَّقَهُ .  
 أَحْرَمَ - إِحْرَامًا [حرم] ؛ دَخَلَ فِي الشَّهْرِ الْحَرَامِ ||  
 دَخَلَ فِي الْحَرَمِ أَوْ فِي حَرَمَةٍ لَا تُهْتَكُ || كَانَتْ لَهُ ذِمَّةٌ ||  
 و - الشَّيْءُ ؛ جَعَلَهُ حَرَامًا || و - عَنِ الشَّيْءِ ؛ أَمَسَكَ  
 عَنْهُ || و - هُ فِي الْقَهَارِ ؛ قَرَّهُ وَغَلَبَهُ .  
 إِحْرُورَفَ - إِحْرِيرَافًا [حرف] عَنْهُ ؛ انْحَرَفَ .  
 أَحْزَى - إِحْزَاءً [حزوا] الشَّيْءُ ؛ أَشْرَفَ وَارْتَفَعَ ||  
 و - بِالشَّيْءِ ؛ عَلَّمَ بِهِ .  
 أَحْزَمَ - إِحْزَامًا [حزم] الْفَرَسَ ؛ جَعَلَ لَهُ حِزَامًا .  
 الْأَحْزَمَ - [حزم] ؛ الْعَظِيمُ الْحَيْزُومُ || ضَدُّ الْأَهْضَمِ .  
 وَالْأَهْضَمُ مِنْ حَمَصَ بَطْنُهُ وَلَطْفَ كَشْحِهِ .  
 أَحْزَنَ - إِحْزَانًا [حزن] ؛ صَارَ أَوْ مَثَى فِي الْحَزَنِ ||  
 و - الرَّجُلَ ؛ صَبَّرَهُ حَزِينًا .  
 أَحْسَ - إِحْسَانًا [حس] الشَّيْءَ وَبِالشَّيْءِ ؛ عَلَّمَهُ وَشَعَرَ  
 بِهِ وَأَدْرَكَهُ .  
 أَحْصَى - إِحْصَاءً [حصى] الرَّجُلَ الْمَرْقَ ؛ أَشْرَبَهُ إِيَّاهُ  
 شَيْئًا بَعْدَ شَيْءٍ .  
 الْإِحْسَاسُ - [حس] ؛ الشُّعُورُ ؛ نَقُولُ « إِحْسَاسٌ  
 مُشْتَرِكٌ » || « شَدِيدُ الْإِحْسَاسِ » ؛ سَرِيعُ التَّأَثُّرِ ، رَقِيقُ  
 الشُّعُورِ .  
 أَحْصَدَ - إِحْصَادًا [حصد] هُ ؛ وَجَدَهُ حَاصِدًا .  
 أَحْصَرَ - إِحْصَارًا [حصر] الدَّابَّةَ ؛ سَاقَهَا إِلَى أَنْ أَعْيَاهَا .  
 أَحْصَكَ - إِحْصَاكًا [حصك] الدَّابَّةَ ؛ أَعْطَاهَا مَا  
 تَقْضِيهِ || و - النَّبَاتَ ؛ صَارَ لَهُ حِصْكٌ .  
 الْأَحْصَمُ - [حصى] ؛ الرَّجُلُ الْبَازِلُ الْقَاطِعُ لِلْأُمُورِ .  
 أَحْسَنَ - إِحْسَانًا [حسن] ؛ فَعَلَ الْحَسَنَ ، ضَدُّ أَسَاءَ ؛  
 نَقُولُ « أَحْسَنْتَ » أَي أَجَدَّتْ ، عَمِلْتَ مَا هُوَ حَسَنٌ  
 وَصَوَابٌ || و - الشَّيْءَ ؛ عَلَّمَهُ عِلْمًا حَسَنًا ؛ يُقَالُ  
 « فَلَانٌ يُحْسِنُ الْقِرَاءَةَ » || جَعَلَهُ حَسَنًا || و - مُعَامَلَتَهُ ؛  
 عَامَلَهُ بِلُطْفٍ ، عَامَلَهُ مُعَامَلَةً حَسَنَةً || و - الظَّنَّ بِهِ ؛  
 كَانَ لَهُ فِيهِ رَأْيٌ حَسَنٌ ، ظَنَّ بِهِ خَيْرًا || و - الْيَدَ وَبِهِ ؛  
 عَمِلَ مَعَهُ حَسَنًا وَأَعْطَاهُ الْحَسَنَةَ .  
 الْأَحْسَنُ - م حُصْنِي ، ج أَحْسَانٍ [حسن] ؛ تَفْضِيلُ  
 الْحَسَنِ ، وَقَدْ صَغُرَ شِدُودًا فَقَالُوا « مَا أَحْسَنُ زَيْدًا » ||

« مَا أَحْسَنَهُ » . مَا أَجَلَهُ || هُوَ أَحْسَنُ حَالًا مِنْهُمْ ؛  
 هُوَ فِي وَضْعٍ أَفْضَلَ مِنْهُمْ .  
 أَحْشَى - إِحْشَانًا [حش] تِ الْأَرْضَ ؛ كَثُرَ حَشِيشُهَا  
 أَوْ صَارَ فِيهَا حَشِيشٌ || و - الْكَلْبُ ؛ آذَنَ وَتَمَّ حَشِيَهُ ||  
 و - هُ ؛ أَعَانَهُ فِي الْحَشِّ || و - تِ النَّاقَةَ أَوْ الْمَرَاةَ ؛  
 يَبْسُ الْوَلَدُ فِي بَطْنِهَا || و - تِ الْيَدَ ؛ سَلَّتْ وَيَبْسُ ||  
 و - هُ عَنْ حَاجَتِهِ ؛ أَعْجَلَهُ عَنْهَا .  
 أَحْشَدَ - إِحْشَادًا [حشد] الْقَوْمَ ؛ اجْتَمَعُوا لِأَمْرٍ وَاحِدٍ .  
 أَحْشَفَ - إِحْشَافًا [حشف] ضَرَعَ النَّاقَةَ ؛ تَقَبَّضَ ||  
 و - تِ النَّخْلَةَ ؛ صَارَ نَمْرًا حَشْفًا .  
 أَحْشَكَ - إِحْشَاكًا [حصك] الدَّابَّةَ ؛ أَقْضَمَهَا .  
 الْأَحْشُوشُ - [حش] ؛ الْوَلَدُ الْيَابِسُ فِي بَطْنِ أُمِّهِ .  
 أَحْصَى - إِحْصَاصًا [حصص] هُ ؛ أَعْطَاهُ حَصَّتَهُ ||  
 و - هُ لِلْمَكَانِ ؛ أَنْزَلَهُ بِهِ .  
 الْأَحْصَى - م حَصَاءٌ ، ج حُصَصٌ [حصص] ؛ الْقَلِيلُ شَعْرِ  
 الرَّأْسِ || الَّذِي لَا شَعْرَ فِي صَدْرِهِ || و - مِنَ الطُّيُورِ ؛  
 مَا تَنَازَرُ رِيشُ جَنَاحِهِ || « يَوْمٌ أَحْصَى » ؛ شَدِيدُ الْبُرْدِ  
 لَا سَحَابَ فِيهِ || « سَيْفٌ أَحْصَى » ؛ لَا أُرْفِيهِ .  
 أَحْصَى - إِحْصَاءً [حصي] الشَّيْءَ ؛ عَدَّهُ وَضَبَطَهُ ؛  
 نَقُولُ « هَذَا شَيْءٌ لَا يُحْصَى » .  
 الْإِحْصَاءُ [حصي] ؛ مَصٌّ || فَرْعٌ مِنَ الرِّيَاضِيَّاتِ  
 مَوْضُوعُهُ دَرَسُ سُلْسَلَةِ مِنَ الْوَقَالِعِ أَوْ مِنَ الْمُقْطِيعَاتِ الْحَسَائِيَّةِ ||  
 « إِحْصَاءُ السُّكَّانِ » ؛ ضَبْطُ عَدْدِهِمْ فِي بَلَدٍ مِنَ الْبِلْدَانِ .  
 الْإِحْصَائِيَّاتُ - [حصي] ؛ النَّسَبَةُ إِلَى الْإِحْصَاءِ || و -  
 ج إِحْصَائِيَّاتٍ ؛ الْعَالِمُ بِالْإِحْصَائِيَّاتِ .  
 الْإِحْصَائِيَّةُ - ج إِحْصَائِيَّاتٍ [حصي] ؛ الْإِحْصَاءُ لِفَرْعٍ  
 مِنَ الرِّيَاضِيَّاتِ . نَقُولُ « عِلْمُ الْإِحْصَائِيَّاتِ » .  
 أَحْصَبَ - إِحْصَابًا [حصب] الْفَرَسُ فِي عَدْوِهِ ؛ أَتَارُ  
 الْحُصْبَاءِ || و - عَنْهُ ؛ أَعْرَضَ وَنَوَّلَ || و - هُ عَنْ كَذَا ؛  
 أَقْصَاهُ .  
 أَحْصَدَ - إِحْصَادًا [حصد] الزَّرْعُ ؛ حَانَ حِصَادُهُ ||  
 و - الْحَبْلَ ؛ فَتَلَهُ .  
 الْأَحْصَدُ - م حَصْدَاءٌ [حصد] ؛ الْحَبْلُ الْمَحْكَمُ الْفُتْلُ ||  
 مَا جَفَّ مِنَ النَّبَاتِ وَهُوَ قَائِمٌ .  
 أَحْصَرَ - إِحْصَارًا [حصر] هُ الْمَرَضُ أَوْ الْبَوْلُ ؛ جَمَلَهُ  
 بِحَصْرِ نَفْسِهِ || و - هُ عَنِ السَّفَرِ ؛ حَبَسَهُ .  
 أَحْصِرَ - [حصر] ؛ احْتَبَسَ بَطْنُهُ .



أُخْصَفَ - إِخْصَانًا [حَصَفَ] الأَمْرَ : أَحْكَمَهُ وَأَتَقَنَهُ ||  
 و - النَّسِيجَ : أَحْكَمَهُ .  
 أُخْصِنَ - إِخْصَانًا [حَصِنَ] المَكَانَ : جَعَلَهُ حَصِينًا ||  
 و - الرَّجُلَ : تَزَوَّجَ || و - تِ المَرْأَةَ : تَزَوَّجَتْ لِأَنَّ  
 زَوَاجَهَا قَدْ أَحْصَنَهَا || عَفَّتْ || و - المَرْأَةَ : زَوَّجَهَا .  
 أُخْضِرَ - إِخْضَارًا [حَضَرَ] هُ : جَعَلَهُ حَاضِرًا || و - هُ  
 الشَّيْءَ : أَتَاهُ بِهِ || و - الفَرَسَ : عَدَا شَدِيدًا ، كَأَنَّهُ  
 أُخْضِرَ مَا عِنْدَهُ مِنَ العَدُوِّ .  
 أُحْطَ - إِحْطَاطًا [حَطَّ] الرَّجْعُ : حَطَّ .  
 أُحْطِبَ - إِحْطَابًا [حَطَبَ] : جَمَعَ الحَطْبَ || و -  
 المَكَانَ : كَانَ كَثِيرَ الحَطْبِ || و - الكَرْمَ : حَانَ إِنْ  
 يُنْطَعُ مِنَ الحَطْبِ .  
 أُحْطَّ - إِحْطَاطًا [حَطَّ] : كَانَ ذَا حِطِّ .  
 أُحْطِيَ - إِحْطَاءً [حَطَّ] هُ : جَعَلَهُ ذَا حِطْوَةٍ || و - هُ  
 بِالمَالِ : جَعَلَهُ يَحْطِي بِهِ || و - هُ عَلَى فُلَانٍ : فَضَّلَهُ  
 عَلَيْهِ .  
 أُحْظَرَ - إِحْظَارًا [حَظَرَ] : اتَّخَذَ حَظِيرَةً لغيرِهِ .  
 أُحْظَلَّ - إِحْظَالًا [حَظَلَ] المَكَانَ : كَثُرَ فِيهِ الحِظْلُ .  
 أُحْفَ - إِحْفَاقًا [حَفَّ] الرَّجُلَ : ذَكَرَهُ بِالقِيحِ ||  
 و - رَأْسَهُ : أَهْمَلَ الإِعتِنَاءَ بِهِ .  
 أُحْفَى - إِحْفَاءً [حَفَرَ] السُّؤَالَ : رَدَّدَهُ || و - هُ : أَحْرَجَ  
 عَلَيْهِ ، بَرَّحَ بِهِ فِي الإِلهَاقِ || حَمَلَهُ عَلَى إِنْ يَبْحَثُ  
 عَنِ الخَبِيرِ || و - شَارِبَهُ : بَالِغٌ فِي أَخْذِهِ ، فِي قِصَّةِ ||  
 و - إِلَيْهِ فِي الوَصِيَّةِ : بَالِغٌ فِيهَا || و - الرَّجُلَ : حَيَّتْ  
 دَائِبَتَهُ || و - بِهِ : أَزْرَى .  
 أُحْفَاشُ - [حَفَشَ] البَيْتَ : رَذَالَ مَتَاعَهُ || « أُحْفَاشُ  
 الأَرْضِ » : قَتَاذُهَا وَبِرَابِعِهَا وَضِيَابُهَا الخ .  
 أُحْفَدَ - إِحْفَادًا [حَفَدَ] الظِّلْمَ : أَسْرَعَ || و - الظِّلْمَ :  
 حَمَلَهُ عَلَى الحَفْدِ .  
 أُحْفَرَ - إِحْفَارًا [حَفَرَ] هُ البَيْرَ : أَعَانَهُ عَلَى حَفْرِهَا .  
 أُحْفَظَ - إِحْفَاطًا [حَفِظَ] هُ : أَغْضَبَهُ .  
 أَحَقَّ - إِحْقَاقًا [حَقَّ] : قَالَ الحَقَّ || و - هُ : غَلَبَهُ  
 الحَقُّ || و - الأَمْرَ : أَوْجَبَهُ وَصَبَّرَهُ حَقًّا لَا يُشَكُّ فِيهِ ||  
 و - الرَّمِيَّةَ : قَتَلَهَا سَاعَةَ الرَّمِي .  
 الأَحَقُّ - [حَقَّ] : أَفْعَلُ التَّفْضِيلِ ، فقولك « هُوَ أَحَقُّ  
 مِنْ فُلَانٍ » مَعْنَاهُ ثَبُوتُ الحَقِّ لَهَا وَتَرْجِيحُهُ لِلأَوَّلِ ||  
 يُسْتَعْمَلُ لِمَعْنَى الإِخْتِصَاصِ مِنْ غَيْرِ مِشَارَكَةِ نَحْوِ « زَيْدٌ

أَحَقُّ بِمَالِهِ ، أَيْ لَا حَقَّ لغيرِهِ فِيهِ .  
 أَحْقَبَ - إِحْقَابًا [حَقَبَ] : حَقَبَ بِمَعَانِيهِ كَلْمًا ||  
 و - هُ : أَرْكَبُهُ وَرَاءَهُ .  
 الأَحْقَبَ - م حَقَبَاءُ ، ج حَقَبٌ [حَقَبَ] (ح) : حَارَ  
 الوَحْشَ الَّذِي فِي بَطْنِهِ بِيَاضٌ ، وَقِيلَ هُوَ الأَبْيَضُ مَوْضِعُ  
 الحَقَبِ .  
 أَحْقَدَ - إِحْقَادًا [حَقَدَ] هُ : صَبَّرَهُ حَاقِدًا .  
 أَحْقَرَ - إِحْقَارًا [حَقَّرَ] هُ : اسْتَصْفَرَهُ .  
 أَحْقَلَّ - إِحْقَالًا [حَقَلَ] تِ الأَرْضُ : صَارَتْ حَقْلًا .  
 أَحْقَنَ - إِحْقَانًا [حَقَنَ] : جَمَعَ أَنْوَاعَ اللَّبَنِ حَتَّى يَطِيبَ .  
 أَحْكَّ - إِحْكَاكًا [حَكَّ] هُ رَأْسُهُ : دَعَاهُ إِلَى الحِكِّ ||  
 و - الكَلَامَ فِي صَدْرِهِ : عَمِلَ وَاتَّرَ فِيهِ .  
 الأَحْكَّ - [حَكَّ] : مِنْ لَاسِنٍ فِي فَمِهِ || الحَافِرُ المُنْحَوْتُ .  
 أَحْكَلَّ - إِحْكَالًا [حَكَلَ] الأَمْرَ عَلَيْهِ : أَشْكَلَ وَالتَّبَسَّ  
 وَلَمْ يَظْهَرَ .  
 أَحْكَمَ - إِحْكَامًا [حَكَمَ] تِ التَّجَارِبُ فَلَانًا : جَعَلْتَهُ  
 حَكِيمًا || و - السَّفِيهَ : أَخَذَ عَلَى يَدِهِ أَوْ بَصَّرَهُ مَا هُوَ  
 عَلَيْهِ || و - الشَّيْءَ : أَتَقَنَهُ || و - قَفَلَ البَابَ : أَغْلَقَهُ  
 جَيِّدًا || و - الفَرَسَ : جَعَلَ عَلَيْهِ حَكَمَةً || و - هُ عَنِ  
 الأَمْرِ : رَدَّهُ وَبَسَمَهُ .  
 أَحَلَّ - إِحْلَالًا [حَلَّ] : خَرَجَ مِنْ مِثَاقِهِ كَانَ عَلَيْهِ ||  
 و - المُخْرِمَ : خَرَجَ مِنْ إِحْرَامِهِ || دَخَلَ فِي أَشْهُرِ  
 الحِلِّ || و - الشَّيْءَ : جَعَلَهُ حَلَالًا || و - بِنَفْسِهِ :  
 اسْتَوْجِبَ العُقُوبَةَ || و - عَلَيْهِ الأَمْرَ : أَوْجَبَهُ || و - هُ  
 بِالمَكَانِ أَوْ المَكَانِ : أَنْزَلَهُ بِهِ ، نَقُولُ « أَحَلَّهُ مَعَهُ » أَي  
 وَضَعَهُ مَكَانَهُ .  
 أَحَلَّى - إِحْلَاءً [حَلَّى] هُ : وَجَدَهُ أَوْ صَبَّرَهُ حُلُوكًا .  
 الإِحْلَالُ - [حَلَّ] : مَصَّ || الفَرَاغُ مِنْ أَفْعَالِ الحِجِّ  
 وَرَاسِمِهِ ، وَيُقَابَلُهُ الإِحْرَامُ .  
 أَحْلَبَ - إِحْلَابًا [حَلَبَ] هُ : حَلَبَ لَهُ || و - تَهُ  
 نَاقِي : جَعَلْتَهَا لَهُ يَحْلِبُهَا .  
 الأَحْلَسُ - [حَلَسَ] : الأَمْلَسُ النَّاعِمُ ، وَيَجْمَعُونَ  
 بَيْنَهُمَا فَيَقُولُونَ هُوَ « أَحْلَسُ أَمْلَسُ » وَهِيَ « حَلْسَاءُ  
 مَلْسَاءُ » (عَامِيَّة) .  
 الأَحْلَطُ - [حَلَطَ] : مِنْ لَا شَعْرَ عَلَى بَدَنِهِ ، صَوَابُهَا  
 الأَحْلَتُ بِالنَّاءِ .  
 أَحْلَفَ - إِحْلَافًا [حَلَفَ] هُ : جَعَلَهُ يَحْلِفُ .

و - القلتر: أشبع وقودها حتى تقلي || و - الحرب: أشعل نارها || و - ه: أغضبه .  
 الأحش - م حشاء ، ج حاش وشمش [حمش]: الدقيق السابق .  
 أمحض - إحماضاً [حمض] الشيء: صار حامضاً || و - المكان: كثر فيه الحمض || و - الحمل: أكل الحمض || و - الإبل: أطعمها الحمض || و - الشيء: جعله حامضاً || و - الشيء عنه: حوله عنه .  
 أمحق - إحماقاً [حق] ه: وجده أمحق || و - ت المرأة: جاءت بولد أمحق .  
 الأمحق - م حمقاء ، ج حق وحقن وحقى وحقاق وحقاقى وحقاقى [حق]: من قل أو فسد رأيه .  
 أمحل - إحمالاً [حمل] ه: أمانه به .  
 الأحوقة - [حق]: الشديد الحماقة .  
 أمحن - إحماتاً [حن] القوس: جعلها نصوت ونحن || و - الرجل: أخطأ .  
 أمحنى - إحمنا [حنو] عليه: عكف ومال اليه .  
 أمحناء - [حنو] الأمور: منشأها .  
 أمحت - إحماتاً [حنت] ه: جعله يمحت .  
 أمحتط - إحمطاً [حنط] الزرع: حان حصاده || و - الشجر: أدرك ثمره || و - الميت: حنطه .  
 الأمحتف - م حفتاء ، ج حفف [حنف]: من اعوجت رجله الى الداخل .  
 أمحتق - إحماتاً [حنتق] ه: أغضبه || و - الرجل: حقد حقداً لا ينحل || و - الدائنة: أضرها .  
 أمحتك - إحماتاً [حنتك] ه: الدهر: حنتك .  
 الأحوى - م حواء ، ج حوا [حوي]: من به حوة .  
 إحوال - إحويلاً [حوال] ت الارض: انخضرت واستوى نباتها .  
 إحووى - إحويوا [حوي]: كان به حوة .  
 أحوب - إحواباً [حوب]: صار الى الإيم .  
 الأحوب - م حوباء ، ج حوب [حوب]: الأيم .  
 أحوج - إحواجاً [حوج] ه: جعله محتاجاً || و - اليه: افتقر || و - فلاناً الى كذا: ألباه الى كذا ، أرغمه عليه .  
 الأحوج - [حوج]: أفل التفضيل بمعنى أشد حاجة || و ما أحوجه الى ه: ما أشد افتقاره الى ه: كم هو بحاجة الى .  
 إحوار - إحواراً [حوار]: ايضاً || و - ت العين:

الأحلوقة - [حلف]: اليمين .  
 إحلوى - إحلواً [حلوا] الشيء: صار حلواً || و - الشيء: وجده حلواً .  
 إحلوك - إحلواً [حلك]: اشتد سواده .  
 الإحليل - ج أحليل [حل]: مجرى اللبن من الثدي يخرج البول من الإنسان .  
 أم - إحماءً [حم] الماء: سخنه || و - الشيء: جعله أسوداً || و - ه: الله: أوقعه في الحمى || و - الشيء: قرب || و - الله لكذا: قضاة له || و - الامر فلاناً: أمه .  
 الأم - ج حم [حم]: الأخص والأقرب || الأسود الأبيض .  
 أمى - إحماءً [حمي] المكان: جعله أو وجده حمى لا يقرب || و - الحديد: أحمه شديداً .  
 إحمار - إحماراً [حمر]: اشتد احمره على التدرج .  
 الإحماض - [حمض]: مص || الانتقال من الجدة الى المزل || الإفاضة في ما يؤنس من حديث .  
 أمأ - إحماءً [حمأ] البئر: ألقى الحماة فيها .  
 أمهد - إحماداً [حمد]: أنى أو فعل ما يحمده عليه || و - الشيء: صار محموداً || و - الشيء: وجده حيداً || و - ه: رضي فعله وتصرفه || استبان أنه مستحق للحمد .  
 إحمز - إحمزاً [حمز]: صار أحمز .  
 الأحمز - [حمز]: ما لونه الحمرة ، م حمراء ، ج أحامير لأنه أخرج مخرج الأسماء || المصبوغ بالحمرة ، م حمراء ج حمز وحمزان لأنه مأخوذ مأخذ الصفات || الموت الأحمز: القتل ، كناية عن سفك الدم أو الموت الشديد || ودون الأحمز ، تحت الأحمز: يقال ذلك للإشعاعات الحرارية التي تكون أقل من الأحمر ، أي التي تكون أقل قابلية للانحراف من الأحمر .  
 الأحمزان - [حمز]: الذهب والزعفران || اللحم والحمز .  
 الأحمري - [حمز]: الشديد الحمرة .  
 أمحسن - إحماساً [حمس] ه: أغضبه || هبجه || و - الدواء ونحوه: وضعه على النار قليلاً .  
 الأمحسن - م حمساء ، ج حمس وأحميس [حمس]: الشجاع || المشتد الصلب في الدين أو القتال .  
 أمحسن - إحماساً [حمش] النار: قواها بالحطب وألمها ||

وَأَخُونٌ وَأَخَاءٌ [أخو]: من جَمَعَكَ وَإِنَاءَهُ صُلْبٌ أَوْ بَطْنٌ أَوْ صَدَاقَةٌ || الصَّاحِبِ، الصَّدِيقِ || يُسْتَعَارُ لِكُلِّ مَشَارِكٍ لِفَيْرِهِ فِي الْقَبِيلَةِ أَوْ فِي الدُّنْيَا أَوْ فِي الصَّنْعَةِ أَوْ فِي مَعَامَلَةٍ أَوْ فِي غَيْرِ ذَلِكَ مِنَ الْمُنَاسِبَاتِ .

الأخ - مَثَلُهُ أَخْوَانٌ، جِ إِخْوَةٌ وَأَخْوَةٌ وَإِخْوَانٌ وَأَخْوَانٌ وَأَخُونٌ وَأَخَاءٌ [أخو]: الأخ .

أَخَا - أَخُوهُ [أخو]: صار له أَخًا أَوْ صَدِيقًا .

أَخَابَ - إِخَابَةً [خيب]: لم يُبَلِّغْهُ مَطْلُوبَةً .

الأخاديد - [أخذ]: جَمْعُ الأَخْدُودِ || آثارُ الضَّرْبِ بِالسُّوْطِ، وَمِنْهُ «أَخَادِيدُ الحِيَالِ» فِي البَثْرِ وَهِيَ تَأْتِي بِجُرْمِهَا فِيهِ .

الأخاذ - [أخذ]: الفَتَانُ، السَّاحِرُ .

أَخَاضَ - إِخَاضَةً [عوض]: الفَرَسُ: خَاوِضُهُ || وَ- القَوْمُ المَاءَ: خَاوِضُهُ بِدَوَابِّهِمْ .

أَخَافَ - إِخَافَةً [خوف]: جعله يَخَافُ || وَ- الطريقُ: أَفْرَعُ .

أَخَالَ - إِخَالَةً [خول]: فِيهِ خَالٌ مِنَ الخَيْرِ: تَفَرَّسَ فِيهِ الخَيْرِ .

أَخَالَ - إِخَالَةً [خيل]: القَوْمُ: شَامُوا سَحَابَةً مُخِيلَةً || وَ- عَلَيْهِ الشَّيْءُ: أَشْكَلَ وَاشْتَبَهَ .

أَخَامَ - إِخَامَةً [خيم]: الخَيْمَةُ: نَصَبَهَا .

أَخَبَ - إِخْبَابًا [خب]: الفَرَسُ: حَمَلَهُ عَلَى الخَبِّبِ .

أَخَبَى - إِخْبَاءً [خبو]: النَّارُ: أَطْفَأَهَا .

أَخَبَى - إِخْبَاءً [خبى]: الخَبَاءُ: نَصَبَهُ .

الأخْبَابُ - [خب]: جَمْعُ الخَبِّ || «ثُوبٌ أَخْبَابٌ»: مُتَطَعٌ، وَقَدْ جَازَ وَصْفُهُ بِالجَمْعِ بِاعتبارِ تَعَدُّدِ أَجْزَائِهِ .

الأخْبَارِي - [خبر]: مَنْ يُدَوِّنُ الأَخْبَارَ وَيَسْرِدُهَا فَهوَ أَشْبَهُ بِمُكَاتِبِ الصَّحْفِ اليَوْمِ .

أَخْبَتَ - إِخْبَاتًا [خبت]: القَوْمُ: صَارُوا فِي الخُبْتِ || وَ- إِلَى اللَّهِ: اطْمَأَنَّ إِلَيْهِ تَعَالَى وَتَخَشَّعَ أَمَامَهُ .

أَخْبَثَ - إِخْبَاتًا [خبث]: صَاحِبُ الخُبْتَاءِ || وَ- هُ: عَلَّمَهُ الخُبْتُ وَأَفْسَدَهُ || نَسَبَهُ إِلَى الخُبْتِ .

أَخْبَرَ - إِخْبَارًا [خبر]: هُ الشَّيْءُ وَبِالشَّيْءِ: أَعْلَمَهُ وَإِنَاءَهُ وَأَبَاهُ بِهِ .

الأخْبَطُ - [خبط]: مِنَ الخَيْلِ: الَّذِي يَخْبِطُ الأَرْضَ بِرِجْلِهِ .

أَخْبَنَ - إِخْبَانًا [خبن]: الطَّعَامُ: أَخْبَاهُ فِي خُبْنَةِ ثِيَابِهِ .

بمعنى حَوْرَتِ .

الأخوَر - م حَوْرَاءُ، ج حَوْرٌ [حور]: مِنْ اشْتَدَّ يَبَاضُ يَبَاضُ عَيْنَهُ وَسَوَادُ سِرَادِهَا .

الأخوَرِي - [حور]: الأَبْيَضُ النَّاعِمُ .

الأخوص - ج حَوْصٌ [حوص]: الذُّئْبُ || الشُّجَاعُ الجَرِيءُ || الَّذِي لَا يَشْبَعُ مِنَ الشَّيْءِ .

أَحْوَشَ - إِحْوَاشًا [حوش]: الصَّيْدُ: جَاءَ مِنْ حَوَالِهِ لِيُدْفِعَهُ إِلَى الحَيَالَةِ || وَ- عَلَيْهِ الصَّيْدُ وَأَحْوَشَهُ إِنَاءَهُ: أَعَانَهُ عَلَى صَيْدِهِ .

الأحوص - م حَوْصَاءُ، ج حَوْصٌ وَأَحْوِصٌ [حوص]: الَّذِي ضَاقَ مَوْئِزُهُ عَيْنِهِ حَتَّى كَانَتْهَا خَيْطَةً .

الأحوط - [حوط]: الأَشَدُّ احتِيَاظًا وَالأَقْرَبُ إِلَى الثَّقَةِ وَهُوَ شَادٌّ لِأَنَّهُ مِنْ احتِطَاظٍ .

أَحْوَلٌ - إِحْوَالًا [حول]: أُنِيَ عَلَيْهِ حَوْلٌ .

إِحْوَلٌ - إِحْوَالًا [حول]: تَأْتِي عَيْنُهُ: حَوَلَتْ .

الأحول - [حول]: مِنْ بَيْنِهِ حَوْلٌ، م حَوْلَاءُ، ج حَوْلٌ || وَ- [حول وحيل]: الأَكْثَرُ حَيْلَةً، نَقُولُ «هُوَ أَحْوَلُ مِنْكَ» وَيُقَالُ «مَا أَحْوَلَهُ» أَي مَا أَشَدَّ احتِيَاظَهُ .

إِحْوَرِي - إِحْوَرَاءُ [حوي]: كَانَ بِهِ حَوْرَةٌ .

أَحْيَا - إِحْيَاءً [حي]: هُ: جَعَلَهُ حَيًّا || تَرَكَ حَيًّا || وَ- النَّارُ: نَفَخَ فِيهَا حَتَّى نَجَّى || وَ- الرَّائِدُ الأَرْضَ:

وَجَدَهَا خَصْبَةً || وَ- الذُّكْرَى: احْتَضَلَ بِمَرُورِ (كَذَا سَنِينَ) عَلَى || وَ- اللَّيْلُ: قَامَ فِيهِ وَسْوَهِ || وَمِنْهُ

«أَحْيَتِ الفَرْقَةَ ثَلَاثَ لَيَالٍ»: أَقَامَتْ ثَلَاثَ حَفَلَاتٍ لَيْلَةً .

الأحْيَانِي - ج أَحْيَانِيُونَ [حيي]: الإختصاصِي فِي عِلْمِ الأَحْيَاءِ .

الأحيف - م حَيْفَاءٌ [حيف]: مِنَ الأَمْكَنَةِ: مَا لَمْ يُصْبَهُ مَطَرٌ .

الأحِيل - [حول وحيل]: الأَكْثَرُ حَيْلَةً، يُقَالُ «هُوَ أَحْيَلُ مِنْكَ» وَيُقَالُ «مَا أَحْيَلَهُ» أَي مَا أَشَدَّ احتِيَاظَهُ .

أَحْيَلَى - [حلو]: يُقَالُ «مَا أَحْيَلَى» أَي مَا أَطْيَبَ وَمَا أَعْدَبَ .

أَحْيَنَ - إِحْيَانًا [حين]: الرَّجُلُ أَوْ الشَّيْءُ: أُنِيَ عَلَيْهِ حِينَ || وَ- بِالمَكَانِ: أَقَامَ بِهِ حِينًا .

الأخ - مَثَلُهُ أَخْوَانٌ، جِ إِخْوَةٌ وَأَخْوَةٌ وَإِخْوَانٌ وَأَخْوَانٌ

ولا بد لمن لم يكن له خادم أن يتختم به || و - هـ :  
استوهبه خادماً || جعله خادماً .

الإختراع - [خرج] : مص || إيجاد شيء جديد ،  
الابتداع .

إخترج - اختراجاً [خرج] الشيء : أخرجه || استنبطه ||  
اخترعه || و - فلاناً : طلب إليه أو منه أن يخرج .

إخترش - اختراشاً [خرش] هـ : خدشه || و - ت  
الجراء : احترشت || و - هـ الذباب : عضه || و - لعياله :  
خرش لهم || و - منه الشيء : أخذه منه على كره .

إخترص - اختراصاً [خرص] عليه : افتري وكذب .  
إخترط - اختراطاً [خرط] العنقود : خرطه || و - السيف :  
استله .

إخترع - اختراعاً [خرج] الشيء : ابتدعه || أنشأه ||  
شقه .

إخترف - اخترافاً [خرف] الشر : جناه || و - في  
مكان : أقام فيه الحريف .

إخترق - اختراقاً [خرق] الكذب : اختلقه || و - الأرض :  
مر فيها عرضاً على غير طريق || و - القوم : مضى  
وسطهم || و - الصوت مسامحة : يقال ذلك إذا كان  
الصوت حاداً .

إخترم - اختراماً [خرم] هـ : أهلكه واستأصله || أخذه ||  
و - هـ المرض : هزله .

أخترم - [خرم] عتاً : مات .  
إخترز - اخترازاً [خرز] هـ بالرمح : طعنه .

الإختزال - [خزل] : مص || و - (ع ح) ، وعند  
الكتابة : طريقة تُخزَل بها الحروف ، فقصده السرعة في  
الكتابة || وإختزال كسر أو اختصاره (ع ح) : هو  
تحويله إلى كسر مساوٍ ، حداه أبسط من حددي الأول .

إخترل - اختزالاً [خزل] الشيء : حذفه وقطعه ||  
و - الحروف : حذف منها قصد السرعة في الكتابة ||

و - الكسر (ع ح) : حوله إلى كسر مساوٍ || و - هـ  
عن قوم : اقتطعه وأفرده || و - برأيه : انفرد || و -  
الوديعة : خان فيها بالامتناع عن ردّها || و - هـ : عابه .

إخترن - اختراناً [خرن] المال : أدخره || و - السر :  
كتمه || و - اللسان : منعه الكلام .

إخشع - إخشاعاً [خشع] له : خضع مطاطاً رأسه .  
إختص - اختصاصاً [خص] : افتقر || و - بالشيء :

الأخبوط - (ح) : حيوان بحري من رأسيات الأرجل  
وفصيلة الرخويات . له ثماني أرجل في رأسه ، فيها محاجم  
يلتصق بها ، ضيق الفم . يتغذى بالحيوانات البحرية  
الضعيفة .

الأخت - ج أخوات [أخو] : مؤنث الأخ .  
إختات - إختياتاً [خوت] الشيء : اختطفه || و -

المال : تنقصه || و - البازي على الصيد : انقض ||  
و - الشاة : ختلها فسرقها ، يقال « هم يختاتون الليل »  
أي يسرون ويقطعون الطريق .

إختار - إختياراً [خبر] هـ : اصطفاه وانتقاه || ذخره ||  
و - هـ الله إلى جواره : انتقل إلى رحمة تعالى .  
إختاض - إختياضاً [خوض] الماء : دخله .

إختال - إختيالاً [خيل] : تبخر وتكبر || و - المكان  
بالنبات : ازدان .

إختب - إختياباً [خب] الفرس في عدوه : خب .  
الإختيار - [خبر] : مص || و - ج إختيارات :

الامتحان والتجربة ، نقول « على سبيل الاختبار و تحت  
الاختبار » || و - الذاتي : ما يتعلمه المرء بواسطة  
التجربة الشخصية || « حقول الاختيار » : الأماكن  
التي تجري فيها التجارب .

إختبأ - إختباءً [خبأ] الشيء : ستره || و - منه :  
استتر .

إختبر - إختباراً [خبر] الشيء : علمه بحقيقته || جربه  
وامتحنه .

إختبرز - إختبرزاً [خبرز] العليز : عمله .  
إختبص - إختباصاً [خبص] : عمل الخبيص || و -  
الرجل : أتخذ لنفسه خبيصاً أو أكله .

إختبط - إختباطاً [خبط] هـ : ضربه شديداً || و - ت  
البلاد : وقعت فيها الفتن .

إختبل - إختبالاً [خبل] هـ الحزن أو الداء : خبله .  
إختبن - إختباناً [خبن] الشيء : أخذه في خبنة ثيابه .

إختل - إختالاً [ختل] الرجل : خدعه || و - لأسرار  
القوم : سمع لها .

إختم - إختاماً [ختم] هـ : عكس افتتاحه .  
إختن - إختناناً [ختن] الصبي : خن .

إختدر - إختداراً [خدر] : استتر .  
إختدم - إختداماً [خدم] : خدم نفسه ، ومنه قولم

انفرد به || و - هـ بالشيء : خصه به || و - الشيء  
 لنفسه : استأثر به ، نفرد به ، ويقال أيضاً : اختص  
 به نفسه .  
 الإختصار - [خصر] : الإيجاز والانتصاب ، نقول  
 « باختصار وبالاختصار » و « على وجه الاختصار » ||  
 و - (ع ح) : الإختزال .  
 الإختصاص - [خصر] : مص || الانصراف الى فرع  
 معين من العلوم والدراسات والصنائع للالمام به إلاماً  
 تاماً || و - ج إختصاصات : الصلاحيات ، نقول « ذو  
 أو ذات الإختصاص » ، و « دائرة الإختصاص » .  
 الإختصاصي - ج إختصاصيون [خصر] : من يهتم  
 بفرع خاص من العلوم .  
 إختصر - إختصاراً [خصر] الكلام : أوجزه بحذف  
 شيء منه || و - الطريق : سلك أقربه || و - في الشيء :  
 حذف الفصول منه || و - بالمعنى : اعتمد عليها في  
 شيء || و - الرجل : أخذ المحصرة .  
 إختصفت - إختصافاً [خصف] : أخصفت بمعانيه .  
 إختصم - إختصاماً [خصم] القوم : تنازعو وتجادلوا .  
 إختصب - إختصاباً [خصب] بالحناء : تلون .  
 إختصر - إختصاراً [خصر] الفاكهة : أكلها قبل  
 إبانها || و - العشب : جزه وهو أخضر .  
 إختصير - [خصر] : مات شاباً || و - الشيء :  
 أخذ طرياً غضاً .  
 إختضع - إختصاعاً [خضع] : خضع || و - الصقر :  
 طأ من رأسه للانقضاء || و - في سيره : أسرع .  
 إختصم - إختصاماً [خصم] الشيء : قطعه .  
 إختط - إختطاطاً [خط] الوجه أو غيره : صارت  
 فيه خطوط || و - الأرض أو الدار : جعل لها حدوداً  
 ليعلم أنها له || و - خطبة : أتخذها وعيها وأعلم عليها ||  
 و - الغلام : نبت عذاره .  
 إختطى - إختطاءً [خطو] هـ الى كذا : تجاوزه وسبقه .  
 إختطب - إختطاباً [خطب] الفتاة : خطبها || و - القوم  
 فلاناً : دعوه الى تزوج فتاة منهم || و - على المنبر :  
 خطب .  
 إختطف - إختطافاً [خطف] الشيء : استلبه || اجتذبه  
 وانزعته .  
 إختطم - إختطاماً [خطم] الخطام : شدة على الخطم

او على الخطم .  
 إختق - إختقاً [خني] : نوارى || و - الشيء : أظهره  
 واستخرجه || و - البئر : احضرها .  
 إختقق - إختققاً [خفق] العلم أو السراب : تحرك  
 واضطرب .  
 إختل - إختلالاً [خل] عقله : زاغ || و - الأمر :  
 ومن وفسد || و - توازنه : فقيد || و - لحمه : نقص  
 من المزال || و - الرجل : أتخذ الخلل || و - العصير :  
 صار خلاً || و - العصير : صيره خلاً || و - اليه :  
 احتاج .  
 إختلى - إختلاءً [خلو] : انفرد في خلوة || و - العشب :  
 جزه .  
 الإختلاجة - [خلج] : الرعشة والإرتعاد .  
 الإختلاس - [خلس] : مص || السرقة بصورة احتيالية .  
 الإختلاف - [خلف] : مص || التنوع ، نقول  
 المواطنون على اختلاف مذاهبهم وأحزابهم ، و « الفواكه  
 على اختلافها » .  
 إختلب - إختلاباً [خلب] هـ : خدعه بلطيف الكلام .  
 إختلج - إختلاجاً [خلج] : انتفض || و - ت العين :  
 انتفضت أجفانها بحركة اضطرابية || و - الشيء في  
 صدره : شغله || و - الشيء : انتزعه واجتذبه ||  
 و - الولد : فطمه .  
 إختلج - [خلج] من بينهم : مات .  
 إختلس - إختلاساً [خلس] الشيء : خلسه || و - النظر :  
 نظر خفية || و - الخلقى : سار خفية || و - القارىء  
 الحركة : لم يبلئها . ويقابله الإشباع وهو تبليغ الحركة  
 حتى تصير حرف مد .  
 إختلط - إختلطاً [خلط] : امتزج || و - الظلام :  
 اعتكر || و - الرجل : فسد عقله .  
 إختلم - إختلاماً [خلع] الشيء : انتزعه || و - ت  
 المرأة من زوجها : بذلت له مالا ليطلقها فاذا فعل  
 فذلك الخلع || و - القوم الرجل : أخذوا ماله .  
 إختلف - إختلافاً [خلف] هـ : كان خليفته || جعله  
 خلفه || أخذه من خلفه || و - القوم : ضد اتفقوا ،  
 لان كل واحد منهم ينحى قول صاحبه ويقم نفسه مقام  
 الذي نجاه || و - الى المكان : تردد .  
 إختلق - إختلاقاً [خلق] الكذب : اقترأه .

# أجزاء الإنسان المختلفة

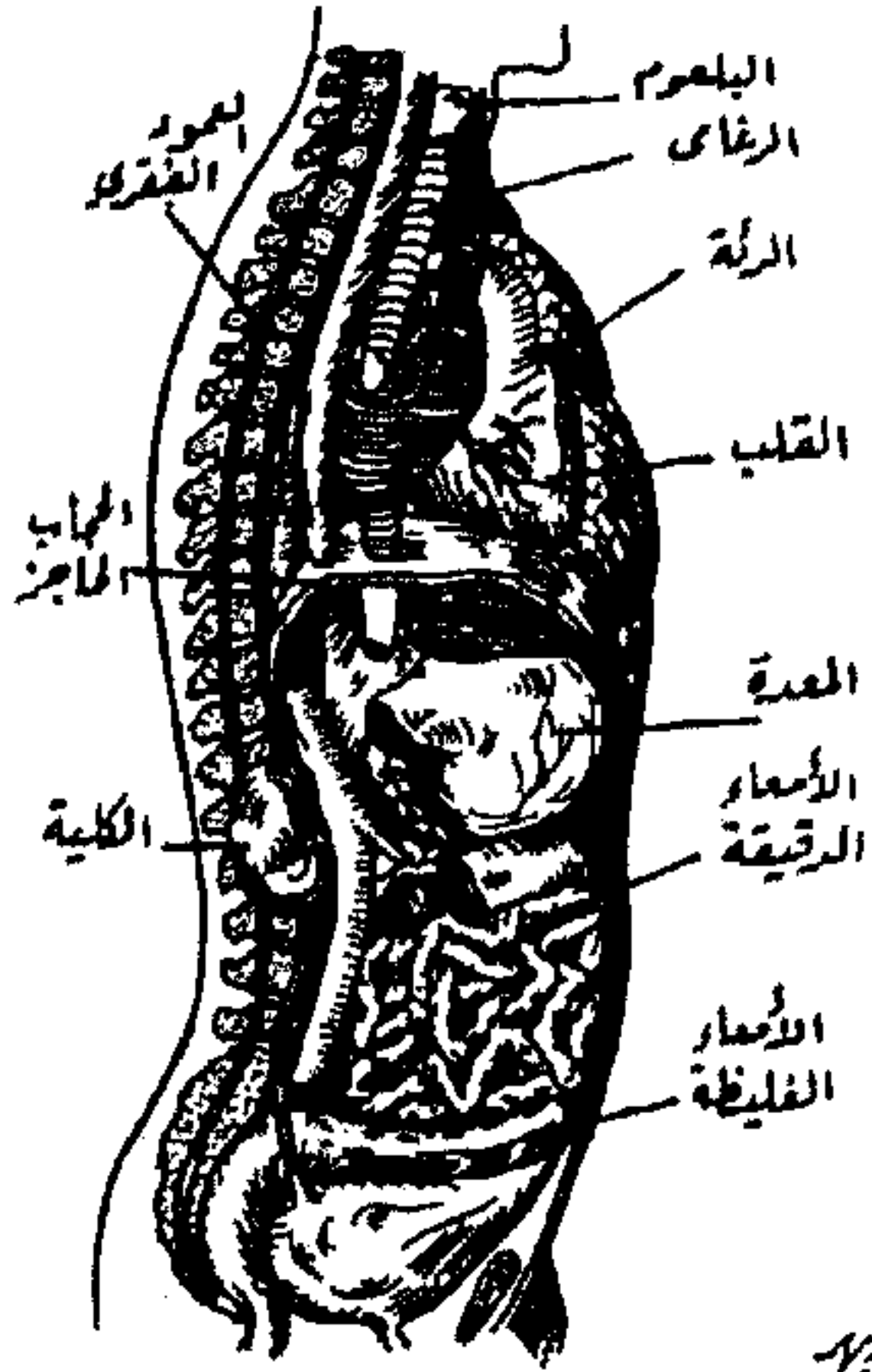

أجهزة الجذع

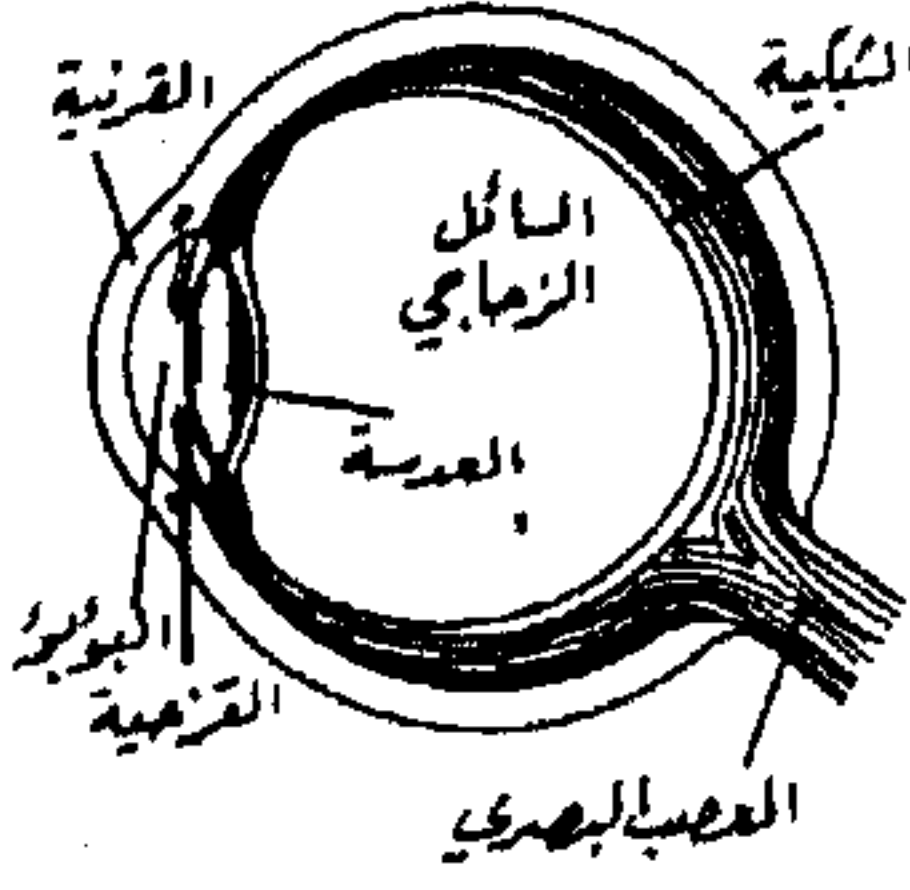

جهاز البصر



جهاز الذوق

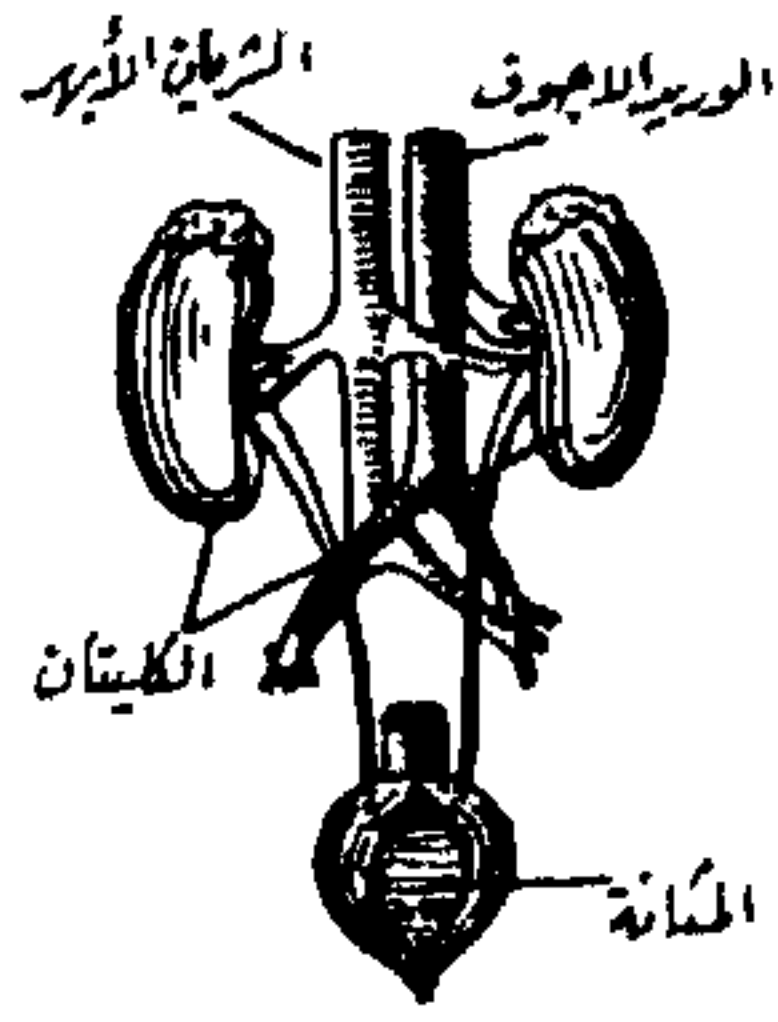

جهاز البول

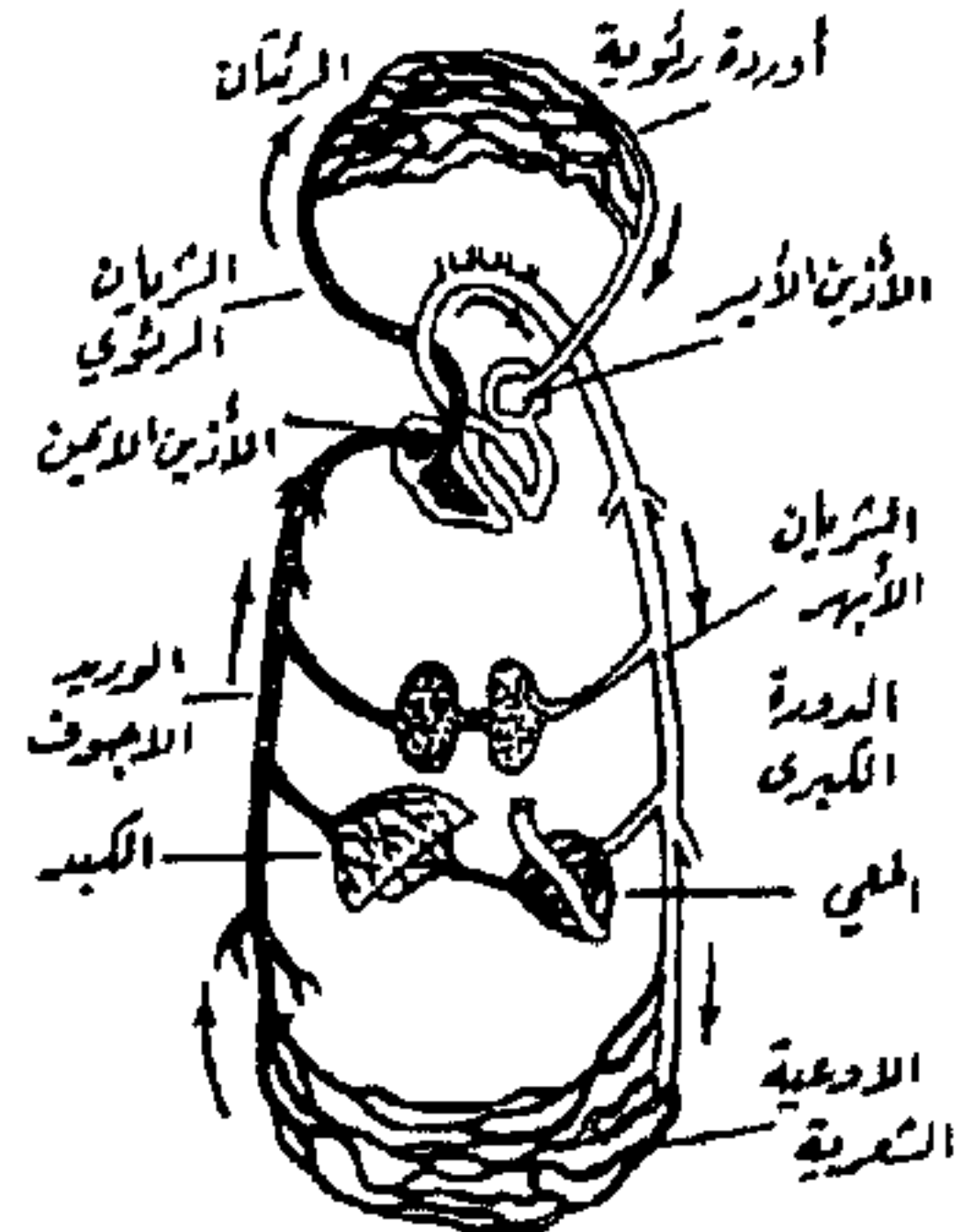

جهاز الدم

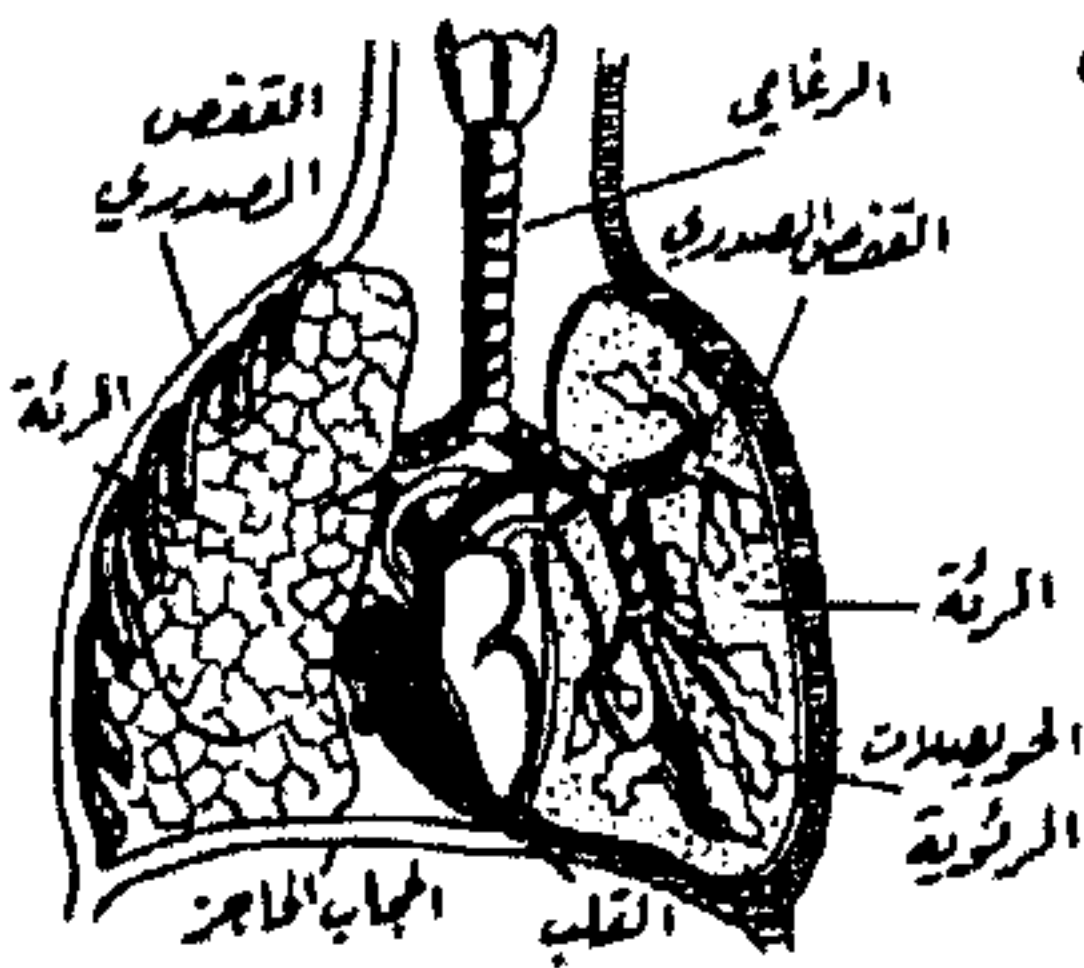

جهاز التنفس



جهاز الشم

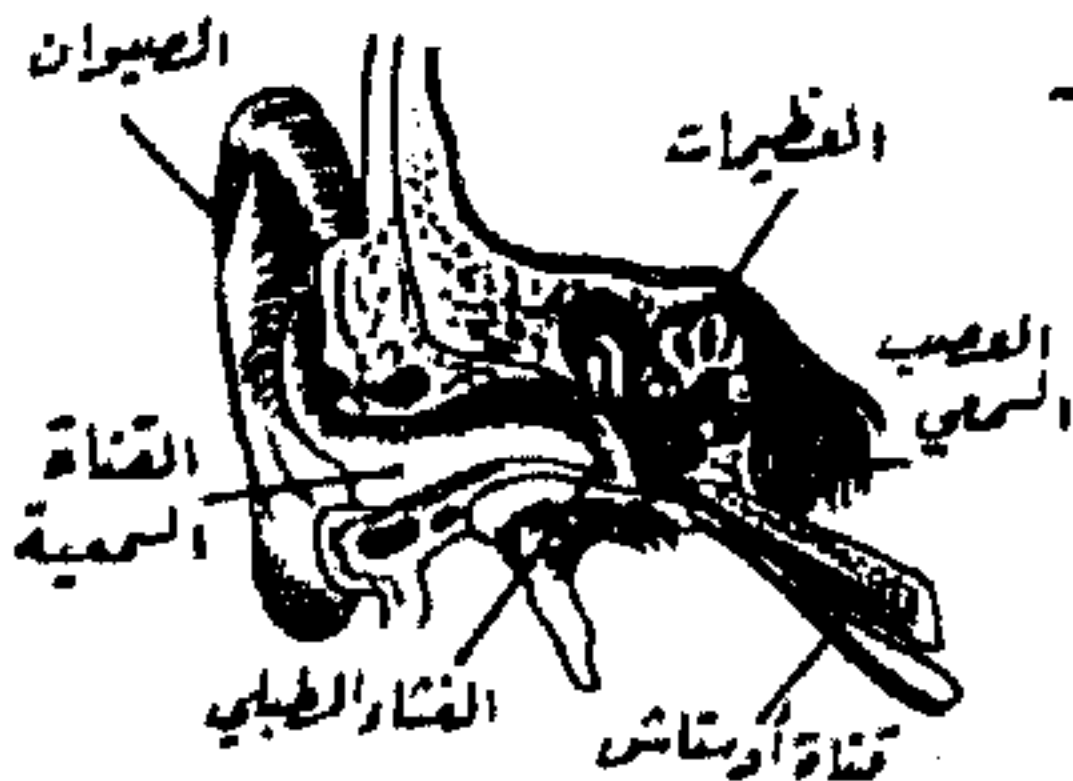

جهاز السمع

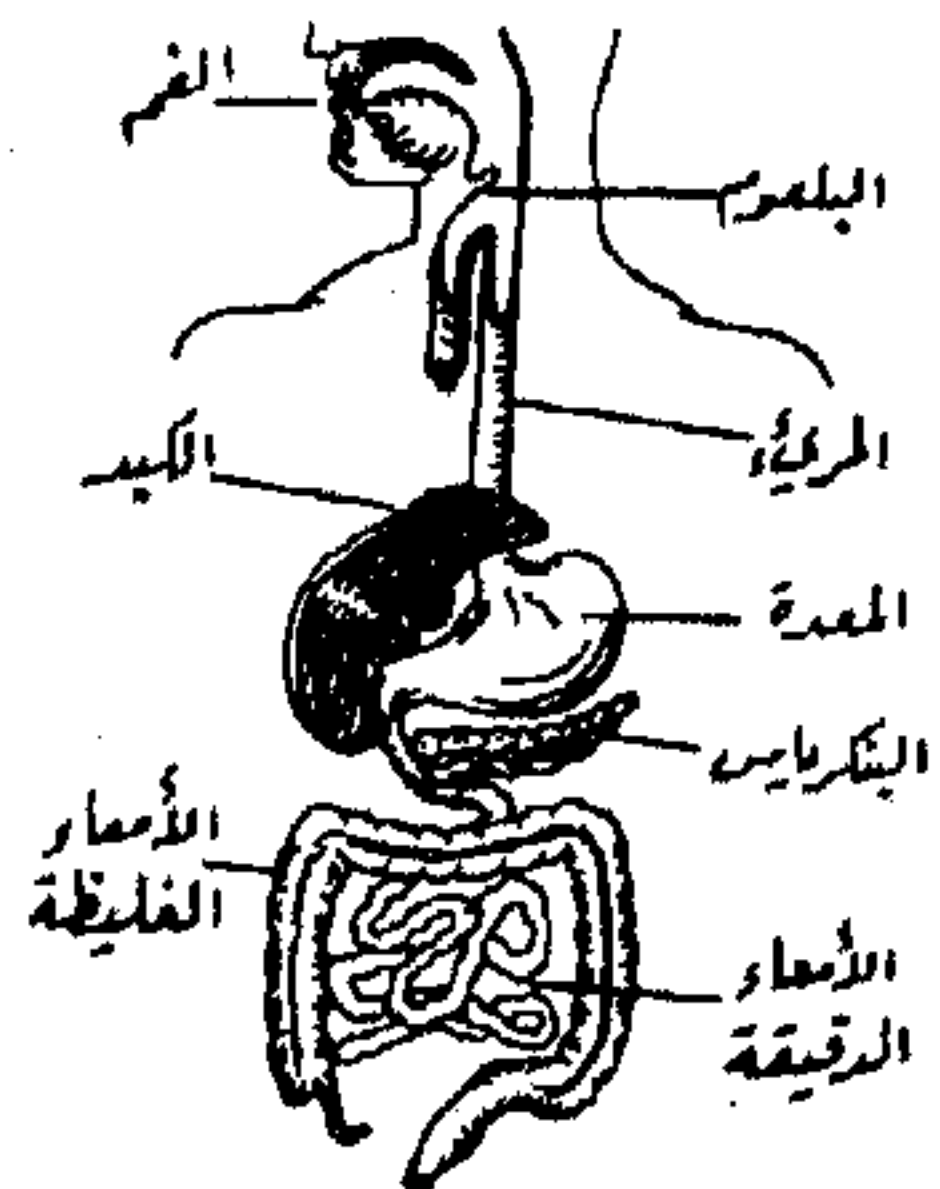

جهاز الهضم

أَخْم - إختامًا [ختم] الكتاب : بلغ ان يُختم .  
الإختيار - [خر] : مص || و - (ك) : تحول كيميوي  
المواد المعصوية .

إختمر - إختيمًا [خر] ت المرأة : ليست الخمار ||  
و - العصير : صار خمرًا || و - العجين : صار خميرًا .  
إختمل - إختيالًا [خل] ت المشية : رعت الخائل .  
إختق - إختيقًا [حق] : مطاوع ختقه .

إختري - إختراء [خوي] : ذهب عقله || و - الفرس :  
طعمه في خواته || و - ما عند فلان : أخذ كل شيء منه .  
الإختياري - [خير] : ما يمكن أو لا يمكن فعله ،  
نقول « صل إختياري » || « إختياريًا » : طوعًا ، من  
تلقاء النفس .

أختر - إختارًا [ختر] اللبن : صيره يخر || و - الزبد :  
لم يذبه بل تركه خائرًا .

الأختم - [ختم] : من عرض أنفه أو غلظ .  
أخجل - إختجالًا [خجل] ه : جعله ينجل || و -  
النبات : طال والنفا .

أخذج - إخذاجًا [خدج] ت الدابة : خدجت ||  
و - الشيء : نقص || و - صلته : نقص بعض  
أركانها .

أختر - إختارًا [خدر] الأسد : لزم الخدر || و -  
الاسد عربته : ستره وواراه || و - الليل القوم :  
غطاهم || و - البنت : ألزمها الخدر || و - العضو :  
جعل خديرًا || و - بالمكان : أقام به || و - مع اهله :  
أقام فيهم .

الأختر - [خدر] : الليل المظلم || و - (ح) : نوع  
من الحمر الوحشية اكبر من الفراء .

الأخترى - [خدر] (ح) : نوع من الحمر الوحشية  
اكبر من الفراء .

أخذع - إخذاعًا [خدع] ه : حله على المخادعة ||  
و - الشيء : كتمه وأخفاه .

الأخذع - ج أخداع [خدع] : اسم تفضيل .

الأخذعان - مثنى الأخذع ، ج أخداع [خدع] (ع ا) :  
عرقان في صفحتي العنق قد خفيا وبطنًا .

أخدم - إخذامًا [خدم] ه : وهب خادماً .

الأخدم - م خدما ، ج خدم [خدم] : كل فرس  
تجيبه مستدير فوق أشاعره .

الأخذود - ج أخاديد [خذ] : الحفرة المستطيلة .

أخذ - ه أخذاً وتأخذاً [أخذ] ه : تناوله ، أمسكه .

ومنه «أخذة النوم» غلبه ، و «أخذة القلوب» فتها  
وسحرها ، و «أخذة مأخذة» اقتدى به ، و «أخذ

بجراه» سار في طريقه المألوف || و - رأيه : استشاره ||

و - العدة ل : استمد ل || و - يفعل : طفق || و -

في كذا : بدأ || و - من شاربه : قص || و - الخوف

منه مأخذًا : استولى عليه || و - ت فيه الحمر : أثرت ||

و - ه بذنبه : عاقبه عليه || و - عليه طريقه : لأمه

على صنيعه || و - ه بالشيء : عامله بالقسوة || و - ه

بالحسنى : لطفه || و - بيده أو بناصيره : عاونه ||

و - بخاطره : عزاه في مصابه || و - إخذة وإخذة :

سار سيرته وتخلق بأخلاقه || و - ه على حين غرة :

فاجأه || و - على نفسه : تعهد || و - ه على عاتقه :

تحمل مسؤوليته || و - على يده : منعه عما يريد فعله ||

و - عنه : نقل عنه ، تعلم منه . نقول «أخذ عن

كتب الأولين» ، و «أخذ عنه الجبر والهندسة» .

الأخذ - [أخذ] : التناول || التبادل ؛ «الأخذ والعتاء» ||

المجادلة ؛ «الأخذ والرد» .

أخر - تأخيرًا [أخر] ه عنه : ضد قدمه عليه .

الأخر - [أخر] : المؤخر . يقال «شق الثوب أخراً

ومن أخر» أي من مؤخره .

الأخري - [أخر] : دار البقاء ، والنسبة إليها أخروي ||

و - ج أخر وأخريات : مؤنث الآخر ؛ نقول «مرة

أخرى» أي ثانية || و - ج أخريات : مؤنث الآخر .

الأخراة - ج أخر وأخريات [أخر] : مؤنث الآخر .

إخراج - إخراجًا [خرج] : إخرج .

الإخراج - [خرج] : مص || و - (ف ج) : الترتيبات

اللازمة للتشيل المسرحي أو للمناظر السينمائية . نقول

تولى الإخراج» و «من إخراج» .

أخرب - إخرابًا [خرب] البيت : تركه خرابًا || و -

المكان : فرغ .

أخرج - إخراجًا [خرج] الشيء : أرزه || و -

الكتاب : أصدره ، نشره || و - الرجل : أدى خراجه ||

و - ت الراعية المرتع : أكلت بعضًا وتركت بعضًا .

إخرج - إخراجًا [خرج] الحيوان : كان في لونه

بياض وسواد .

الأخترج - م خَرَجَاء ، ج خُرُج [خرج] : الحيوان الذي في لونه بياض وسواد .  
 أَخْرَدَ - إِخْرَادًا [خرد] الغلام : استحيا وسكت من ذل لا حياة .  
 أَخْرَسَ - إِخْرَاسًا [خرس] ه الله : رماه بالخرس || و - ت الأرض : لم تصلح للزراعة .  
 الأخرس - م خَرَسَاء ، ج خُرْسٌ وَخُرْسَانٌ وَأَخْرَسٌ [خرس] : من كان به خرس .  
 أَخْرَفَ - إِخْرَافًا [خرف] ه : أفسده || و - ت الشاة : ولدت في الخريف || و - الرجل : دخل في الخريف .  
 الأخرق - م خَرَقَاء ، ج خُرُقٌ [خرق] : الأحمق .  
 الأخرم - [خرم] : من شقت ورة أنفه ، م خَرْمَاء ، ج خَرْمٌ وَأَخْرِمٌ || طرف أسفل الكتف || لقب أحد ملوك الروم .  
 الأخرمان - [خرم] : عظام منخرمان في الحنك الأعلى .  
 إِخْرَوْدَقٌ - إِخْرِيْرَاقًا [خرق] : تمزق .  
 الأخروي - [أخر] : النسبة إلى الأخرى والأخرى ، ضد الدنيوي .  
 أَخْرَى - إِخْرَاءٌ [خزي] ه : أوقعه في الخزي || أهانه .  
 الأخرز - م خَزْرَاء ، ج خَزْرٌ [خزر] : من ضاقت عينه .  
 الأخرزل - م خَزْلَاء ، ج خَزْلٌ [خزل] : من انكسر ظهره .  
 أَخْرَنَ - إِخْرَانًا [خرن] : استغنى بعد فقر .  
 أَخْسَ - إِخْسَاسًا [خس] : فعل فعلاً خسيًا || و - ه : وَجَدَهُ خَسِيًّا || احتقره || و - حظه : قلله ولم يوفره .  
 أَخْسَرَ - إِخْسَارًا [خسر] ه : خسره || و - الرجل نفسه : وقع في الخسران || و - الميزان : نقصه .  
 أَخْسَفَ - إِخْسَافًا [خسف] ت الأرض : ساخت بما عليها || و - ت عينه : عميت || و - ت البئر : انهدمت .  
 أَخْشَعَ - إِخْشَاعًا [خشع] ه : أخضعه .  
 أَخْشَفَ - إِخْشَافًا [خشف] ت الظبية : صار لها خشف .  
 أَخْشَمَ - إِخْشَامًا [خشم] اللحم : فسدت رائحته .  
 الأخشم - م خَشْمَاء ، ج خَشْمٌ [خشم] : المنمع الأنف || من لا يكاد يشم شيئاً لسددة في خياشيمه || وأنف

أخشم : متغير الرائحة .  
 الأخشن - م خَشْنَاء ، ج خَشْنٌ [خشن] : الخشن || رجل أخشن : دمى الحال || أخشن الجانب : صعبه لا يطاق .  
 إِخْشَوَسَبَ - إِخْشِيْشَابًا [خشب] : صار صلباً كالخشب في أحواله || و - في عيشه : صبر على الجهد .  
 إِخْشَوَسَنَ - إِخْشِيْشَانًا [خشن] : بمعنى تَمَشَّنَ . ومنه حديث عمر « اخشوشوا فإن النعم لا تلوم » || و - عليه صدرة : غضب عليه .  
 الأخصر - [خصر] : الأفضل والأوجه .  
 أَخْصَبَ - إِخْصَابًا [خصب] المكان : خصب || و - القوم : نالوا الخصب || و - الله المكان : صيره خصياً .  
 أَخْصَرَ - إِخْصَارًا [خصر] القوم أنامله : بردها .  
 أَخْصَفَ - إِخْصَافًا [خصف] النمل : أطبق عليها مثلها وخرزها بالمخصف || و - الشيء على الشيء : ألصقه به || يقال « هم يُخْصِفُونَ أقدامَ القوم بأقدامهم » أي يجوزهم فيطبقونهم عليها .  
 الأخصف - [خصف] : ما كان فيه لون السواد ولون البياض || الأبيض الخاصرتين من الخيل أو الغنم .  
 أَخْصَلَ - إِخْصَالًا [خصل] الرامي : أصاب الفرض .  
 إِخْصَلًا - إِخْصِيْلًا [خصل] : ندي || و - الشجر : كثرت أغصانه وأوراقه .  
 إِخْصَلًا - إِخْصِيْلًا [خصل] : اختفأ .  
 أَخْصَبَ - إِخْصَابًا [خصب] الشجر أو المكان : اخضر وطلع نباته .  
 الأخصد - [خصد] : المشي المتكسر .  
 أَخْصَرَ - إِخْصَارًا [خضر] الري النبات : أنعمه وصيره نضراً .  
 إِخْصَرَ - إِخْصِرَارًا [خضر] : خضر || و - الليل : اسود .  
 الأخصر - [خضر] : ما فيه لون الخضرة || أتى على الأخضر واليابس : أتلف كل شيء .  
 الأخصران - [خضر] : العشب والشجر . يقال « هو يجرف الأخضرين » تهويلاً .  
 أَخْضَعَ - إِخْضَاعًا [خضع] : خضع || و - ه : جعله يخضع || و - الكبر فلاناً : جعله أخضع .



عَتَا : اي استر الخبر لمن سألك عتًا .  
 الإخْتِاق - [خفق] : مص || الفشل .  
 أَخْفَرَ - إخْفَارًا [خفر] هُ : بعث معه خفيرًا || نقض  
 عهده || غدر يو .  
 أَخْفَقَ - إخْفَاقًا [خفق] : اضطرب || خاب || طلب  
 حاجة فلم يدركها || و - هُ : صرعه || و - الطائرُ :  
 ضرب بجناحيه || و - ثوبه : ألمع به || و - رأسه :  
 حركه وهو ناعس || و - النجم : غاب || و - القوم :  
 فني زادهم .  
 أَخْلَ - إخْلَالًا [خل] : افتقر || و - هُ الله : أفقره ||  
 و - بالشيء : قصر فيه || تركه ولم يأتِ بوا || و - بمركزه :  
 تركه || و - بالأمر : أساء فيه وأفسده || و - بالرجل :  
 لم يفِ له حقه || و - الوالي بالثغور : قتل الجند فيها ||  
 و - بقومه : غاب عنهم .  
 أَخْلَجَ - [خل] بالرجل : احتاج .  
 الأَخْلَجَ - [خل] : الفقير || الأفقر من غيره .  
 أَخْلَى - إخْلَاءً [خلو] المكان : جعله أو وجده خاليًا ||  
 و - المكان : قرغ || و - سبيله : جعله حرًا طليقًا ،  
 أطلق سراحه || و - عنه : تركه || و - هُ و - يو  
 و - معه : اجتمع معه في خلوة || و - فلانًا معه :  
 جعله يخلو معه .  
 أَخْلَى - إخْلَاءً [خلى] المكان : كثر فيه الخلق || و -  
 الدابة : علفها الخلق .  
 الإخْلَاص - [خلص] : مص || الزبد إذا خلص  
 من الثفل || و كلمة الإخلاص : هي قولهم لا إله  
 إلا الله .  
 الإخْلَاصَة - [خلص] : الزبد إذا خلص من الثفل .  
 الأَخْلَاط - [خلط] : الأصناف المخلوطة || و أخْلَاطُ  
 القوم : الأوباش || و أخْلَاطُ الجسد : في عرف  
 الأقدمين : الدم والبلغم والسوداء والصفراء .  
 الأَخْلَاقِيَّة - [خلق] : علاقة أو صلة السلوك بالأخلاق .  
 أَخْلَبَ - إخْلَابًا [خلب] الماء : كان ذا خلب .  
 أَخْلَجَ - إخْلَاجًا [خلج] حاجبيه : حركهما .  
 الأَخْلَجَ - [خلج] : الخبل .  
 أَخْلَدَ - إخْلَادًا [خلد] هُ : جعله خالداً || و - الى  
 المكان وبالمكان : أقام فيه || و - اليه : مال وركن ||  
 و - بصاحبه : لزمه .

الأخْضَع - [خضع] : الراضي بالذل || من في عتقه  
 نَطَامُنٌ .  
 أَخْضَلَ - إخْضَالًا [خضل] : تدي وابتل || و - الشيء :  
 نذاه وبله .  
 أَخْضَمَ - إخْضَامًا [خضم] له في العطاء : أكثر .  
 إخْضَوَصَرَ - إخْضِيضَارًا [خضر] : خضِرَ .  
 إخْضَوَضِعَ - إخْضِيضَاعًا [خضع] : تكلف الخضوع .  
 إخْضَوَضَلَ - إخْضِيضَالًا [خضل] : تدي وابتل .  
 أَخْطَى - إخْطَاءً [خطو] الرجل : حمله على الخطو .  
 أَخْطَأَ - إخْطَاءً وِخَاطِئَةً [خطأ] : خطيئ || و - الرجل :  
 أوقعه في الخطأ || و - الطريق : عدل عنه ضالًا ||  
 و - الرامي الغرض : لم يصبه || و - في عمله : حاد  
 عن الصواب ، نقول « أَخْطَأَ في استنتاجاته » ||  
 و - قاله : خاب ظنه أو أمله ، لم يتحقق ما كان ينتظره .  
 الأَخْطَبَ - [خطب] : الصقر || و - من الخنظل :  
 ما فيه خطوط خضرة .  
 الأَخْطَبُوط - [أخط] (ح) : انظر الأخبوط .  
 أَخْطَرَ - إخْطَارًا [خطر] الشيء في أو على أو بباله :  
 أذكره آياه || و - المال : جعله خطرًا بين المتراهنين ||  
 و - هُ : أتدبره || صار مثله في الخطر والقدر || و - المريض :  
 دخل في الخطر .  
 أَخْطَفَ - إخْطَافًا [خطف] الرجل : مرض يسيرًا ثم  
 برأ سريعًا || و - الشيء : أخْطَفَهُ || و - هُ المرض :  
 خفَّ عليه أو تركه .  
 أَخْطَلَّ - إخْطَالًا [خطل] في كلامه : أتى بكلام كثير  
 فاسد || و - في منطقته أو رأيه : أَخْطَأَ .  
 الأَخْطَلُ - م خَطْلَاءٌ ، ج خُطَلٌ [خطل] : ذر الخطل ||  
 الطويل الأذنين المسترخيا .  
 الأَخْطَمُ - م خَطْمَاءٌ ، ج خُطْمٌ [خطم] : الطويل الأنف ||  
 الأسود .  
 أَخْفَ - إخْفَاقًا [خفق] : كان قليل المتاع || رقت  
 حاله || و - الرجل : حمله على الخيفة بمعنى الجهل ||  
 عابه وذكر فيجته .  
 الأَخْفَ - [خفق] : الأقل وزنًا || الأَمْوَنُ : قول « أَخْفَ  
 الصَّرْرَيْن » .  
 أَخْفَى - إخْفَاءً [خفي] الرجل : استتر وتوارى || و - الشيء :  
 ستره وكتمه || أزال خفاه أي غطاه || يقال « أَخْفَرَ

و- تِ الْأَرْضُ : كَثُرَ حَرُّهَا || و- لَهُ : حَقْدٌ ||  
و- هُ الشَّيْءُ : أَعْطَاهُ إِيَّاهُ هَدِيَّةً .

أَخْسَى - إِخْمَاسًا [خمس] القَوْمُ : صَارُوا خَسَةً .

الأَخْرَصُ - ج أَخْرَاصُ [خوص] : مَا لَا يُصِيبُ الْأَرْضَ  
مِنْ بَاطِنِ الْقَدَمِ ، وَبِمَا يُرَادُ بِهَا الْقَدَمُ كُلُّهَا . يُقَالُ  
وَمِنَ الرَّأْسِ إِلَى أَخْرَصِ الْقَدَمِ ، || هُ أَخْرَصُ الْيَدَيْنِ :  
وَسَطُهُ .

أَخْلَى - إِخْلَالًا [خل] هُ : جَعَلَهُ خَامِلًا .

الأَخْرَجَ - [خج] : الَّذِي يَبْكِي أَوْ يَتَكَلَّمُ أَوْ يَضْحَكُ  
وَهُوَ يَخْرُجُ صَوْتُهُ مِنْ خِيَابِسِهِ .

أَخْشَى - إِخْتِاءَ [خنو] عَلَيْهِ فِي الْكَلَامِ : أَفْحَشَ ||  
و- عَلَيْهِ الدَّهْرُ : أُنِيَ عَلَيْهِ وَطَالَ || أَهْلَكَهُ || جَارَ عَلَيْهِ  
وَعَدَرَ بِهِ .

الأَخْفَصُ - [خفس] : مَنْ تَأَخَّرَ أَنْفَهُ عَنِ الرَّجْحِ مَعَ  
ارْتِفَاعِ فِي الْأَرْبَةِ .

أَخْنَعَ - إِخْتِنَاعًا [خنغ] تَهُ الْحَاجَةُ لَهُ أَوْ إِلَيْهِ : أَخْفَصَمَتْهُ .  
الأَخْوَى - مِثْلُهُ أَخْوَانٌ ، ج إِخْوَةٌ وَأَخْوَةٌ وَإِخْوَانٌ وَأَخْوَانٌ  
وَأَخْوَانٌ وَأَخْوَاءَ [أخو] : الْأَخُ .

أَخْوَى - إِخْوَاءَ [خوي] الرَّجُلُ : جَاعَ || و- مَا عِنْدَ  
فُلَانٍ : أَخَذَ كُلَّ شَيْءٍ مِنْهُ || و- الرَّزْدُ : لَمْ يَبْرُ ||  
و- تِ النُّجُومُ : أَعْلَتِ فَلَمْ تَمَطِرَ || و- تِ الْمَاشِيَةُ :  
بَلَّغَتْ غَايَةَ السَّمَنِ .

الأَخْوَى - مِ خِيَاءَ وَخَوِيَاءَ [خوي] : الَّذِي ذَهَبَ عَقْلُهُ .  
الإِخْوَانُ - [أخو] : جَمْعُ أَخٍ وَتُسَمَّعِلُ عَادَةً لِلصَّدَاقَةِ ،  
يُقَالُ هُوَ لِإِخْوَانِ صَفَاءٍ .

الأَخْوَتُ - مِ خَوِيَاءَ ، جِ خَوَاتُ [خوت] : الْمَجْنُونُ  
(عَامِيَّةٌ) .

الإِخْوَةُ - [أخو] : جَمْعُ أَخٍ ، وَتُسَمَّعِلُ عَادَةً لِلنَّسَبِ ،  
يُقَالُ هُوَ لِإِخْوَةِ فُلَانٍ || و- فِي عَرَفِ الرَّهْيَانِ :  
هُمُ الَّذِينَ لَمْ يَرْتَسِمُوا كَهَيْئَةِ بَعْدِ وَهُمُ الْإِخْوَةُ الْمُبْتَدِئُونَ  
وَالدَّارِسُونَ ، أَوْ الَّذِينَ لَنْ يَرْتَسِمُوا أَبَدًا وَهُمُ «الِإِخْوَةُ  
الْعَمَلِيُونَ» .

الأَخْوَةُ - [أخو] : صِلَةُ الْقَرَابَةِ بَيْنَ الْإِخْوَةِ وَالْأَخْوَاتِ ||  
صِلَةُ التَّضَامَنِ || صِلَةُ الْمَوَدَّةِ .

الأَخْوَى - [أخو] : الْإِسْطِيلُ (فَارِسِيَّةٌ) .

أَخْوَصَ - إِخْوَامًا [خوص] النَّخْلُ : أَخْرَجَ الْخُوصَ .  
الأَخْوَصُ - مِ خَوْصَاءَ ، جِ خَوْصُ [خوص] : مَنْ

أَخْلَسَ - إِخْلَاسًا [خلس] الرَّأْسُ : أَيْضًا بَعْضُهُ ||  
و- النَّبْتُ : اخْتَلَطَ رَطْبُهُ بِبَابِهِ || و- تِ الْأَرْضُ :  
أُطْلِعَتْ شَيْئًا مِنَ النَّبَاتِ .

أَخْلَصَ - إِخْلَاصًا [خلص] الشَّيْءُ : أَخَذَ خُلَاصَتَهُ ||  
اخْتَارَهُ || و- الطَّاعَةَ وَفِي الطَّاعَةِ : تَرَكَ الرِّيَاءَ فِيهَا ||  
و- هُ اللَّهُ : جَعَلَهُ مَخْتَارًا خَالِصًا مِنَ الدَّنَسِ || و- لَهُ  
الْحُبُّ أَوْ الْقَوْلُ : خَلَّصَهَا مِنَ الْفِتَنِ .

أَخْلَعَ - إِخْلَاعًا [خلع] الشَّجَرُ : أَنْبَتَ وَرَقًا جَدِيدًا ||  
و- السَّنْبُلُ : صَارَ فِيهِ حَبٌّ .

أَخْلَفَ - إِخْلَافًا [خلف] هُ : رَدَّهُ إِلَى خَلْفِهِ || وَجَدَ  
مَوْعِدَهُ خُلْفًا || و- وَعَدَهُ وَبِوَعْدِهِ : لَمْ يَتَّسَمَهُ || و-  
الغَيْثُ : طَمَعَ فِي الزَّوَالِ ثُمَّ نَكَصَ عَنْهُ || و- تِ  
الشَّجَرَةُ : أَنْبَتَ عَوْضًا مَا قَطَّعَ مِنْهَا || و- الطَّائِرُ :

خَرَجَ لَهُ رِيشٌ بَعْدَ رِيشِهِ الْأَوَّلِ || و- اللَّهُ عَلَيْهِ :  
رَدَّ عَلَيْهِ مَا ذَهَبَ || و- لِنَفْسِهِ : ذَهَبَ لَهُ شَيْءٌ فَجَعَلَ  
مَكَانَهُ آخَرَ || و- لِأَهْلِهِ : اسْتَقَى لَمْ مَاءً || و- الثَّوْبُ :  
أَصْلَحَهُ || و- الدَّوَاءُ فَلَانًا : أَضْعَفَهُ || و- الْقَمُّ :  
تَغَيَّرَتْ رَائِحَتُهُ وَفَسَدَ || و- الْغَلَامُ : رَاهِقَ الْحَلْمِ .

الأَخْلَفَ - [خلف] : السَّيْلُ || الْأَعْسَرُ || الْأَحْوَلُ ||  
الْقَلِيلُ الْعَقْلُ ، الْأَتَمُّ || و- (ح) : الْحَيَّةُ الذَّكْرُ .

أَخْلَقَ - إِخْلَاقًا [خلق] الثَّوْبُ : بَلَى || و- الشَّبَابُ :  
وَلَّى || و- الثَّرْبُ : صَيَّرَهُ بِالْيَأِ || و- هُ الثَّوْبُ : أَلْبَسَهُ  
إِيَّاهُ بِالْيَأِ .

الأَخْلَقَ - مِ خَلْقَاءَ ، جِ خَلْقٌ [خلق] : الْأَجْدَرُ ||  
الْأَمْلَسُ || الْفَقِيرُ .

إِخْلَوَقٌ - إِخْلِيلَاقًا [خلق] الثَّوْبُ : بَلَى || و- تِ  
الدَّارُ : خَرِبَتْ || و- الرَّسْمُ : اسْتَوَى بِالْأَرْضِ ||  
و- مَنُّ الْقُرْسِ : أَمْلَسَ || وَنَجِيءُ إِخْلَوَقٌ لِلرَّجَاءِ  
بِمَعْنَى «عَسَى» وَتَأْتِي أَيْضًا بِمَعْنَى «أَوْشَكَ» ، فَتَكُونُ مِنْ  
أَفْعَالِ الْمُقَارَبَةِ وَتَعْمَلُ عَمَلُ «كَادَ» ؛ نَقُولُ «إِخْلَوَقَتِ  
السَّمَاءُ أَنْ تَمَطِرَ» أَيْ عَسَى أَنْ تَمَطِرَ أَوْ أَوْشَكَتْ أَنْ  
تَمَطِرَ .

أَخْمَ - إِخْمَامًا [خم] اللَّحْمُ : أَنْتَنَ .

أَخْدَى - إِخْدَادًا [خد] النَّارُ : سَكَنَ لَهَا || و- أَنْفَاسَهُ :  
أَمَاتَهُ || أَدَلَّهُ || و- الرَّجُلُ : سَكَنَ وَسَكَّتْ .

أَخْرَى - إِخْرَارًا [خمر] : تَوَارَى || و- الشَّيْءُ : سَتَرَهُ ||  
و- الْأَمْرَ : أَخْفَرَهُ وَكَتَمَهُ || و- الْعَجِينَ : خَرَّهُ ||

غارت عينه في رأسه .  
 أَخْوَل - أَخْوَلًا [خول] : كان له أخوال .  
 أَخْوَل - [خول] : أَخْوَل .  
 الْأَخْوَل - [خول] : من له أخوال .  
 الْأَخْوَيْ - [أخو] : النسبة إلى الأخ .  
 الْأَخْوَيْة - [أخو] : جماعة مؤلفة من إخوان ، دينية كانت أم غير دينية .  
 الْأَخْي - [أخو] : النسبة إلى الأخ .  
 الْأَخْيَاف - [خيف] : المختلفون ؛ يقال « هم إخوة أَخْيَافُ » أو بنو أخْيَافٍ ، أي أمهم واحدة والآباء شتى .  
 الْأَخْيَل - ج أَخْيَلٌ [أخذ] : الأسير .  
 الْأَخْيَلَة - [أخذ] : ما يُؤخذ في الحرب من العدو || ما اغتصب فأخذ .  
 الْأَخْيَر - [أخر] : نقيض الأول || « أخيرًا » : في النهاية والختام || « أخيرًا وليس آخرًا » : تعبير يُقصد به أن هناك أشياء أخرى غير التي وردت في ختام الحديث .  
 الْأَخْيَر - م أَخْيَرِيٌّ وَأَخْيَرِيٌّ ، ج أَخْيَرِيٌّ [خير] : اسم للتفضيل .  
 الْأَخْيَضِر - [خضر] (طب) : داء في العين || و - (ح) : ذباب أخضر .  
 الْأَخْيَف - م أَخْيَفَاءُ ، ج أَخْيَفٌ [خيف] : من كانت إحدى عينيه زرقاء والأخرى كحلًا .  
 الْأَخْيَل - إختيالًا [خيل] ت السماء : تبيّات للمطر || و - ت النَّاقَة : كان في ضرعها لبن || و - القوم : شاموا سحابة مخيلة || و - المكان بالنبات : ازدان .  
 الْأَخْيَل - م أَخْيَلَاءُ ، ج أَخْيَلٌ وَأَخْيَلِيٌّ [خيل] : الكثير الخيلان || ذو الخيال || و - ج أَخْيَلِيٌّ : طائر مشوم أي من رآه لا يظن خيرًا .  
 أَخْيَم - إختيماً [خيم] الخيمة : نصبها .  
 أَدَا - أَدْوًا [أدو] الشمر : نضج || و - اللبن : خثر || و - أدوا اللبن : مخضه أي استخرج زبده .  
 أَدَى - أَدْيًا [أدي] الشيء : أوصله || و - هُ : قضاة .  
 أَدَى - تأدية [أدي] الشيء : أوصله . « أَدَى إليه الخبر » || و - هُ : قضاة ؛ يقال « أَدَى خدمة » : أي قام بها ، ومنه « أَدَى ما عليه من دين » ، و « أَدَى واجب الاحترام » || و - يمينًا : حلفها || و - السلام :

سَلِمَ .  
 الْأَدَاء - [أدي] : إيصال الشيء إلى المرسل إليه || القضاء || طريقة التعبير .  
 الْأَدَاة - ج أَدَوَاتٌ [أدو] : الآلة مثل « أدوات النجارة » . يقال « أداة التعبير » أي اللغة || و - في الصرف : اسم بعض الأحرف مثل « الأدوات الجازمة » أي أحرف الجزم .  
 أَدَاخٌ - إِدَاخَةٌ [دوخ] هُ : أَدَلَّهُ .  
 أَدَادٌ - إِدَادَةٌ [دود] الطعام : صار فيه الدود .  
 أَدَارٌ - إِدَارَةٌ [دور] الشيء : دار || و - الشيء : جعله يدور || تعاطاه || و - الأمر : أحاط به || و - هُ عن حق : طلب منه أن يتركه وصرفه عنه || و - هُ عليه : حاول إلزامه إياه || و - بوجهه إلى : حوّل وجهه إلى . ويقال « أَدَارَ رأسه إلى كذا » || أُدِيرَ به : أخذته الدوار .  
 الْإِدَارَةُ - [دور] : مص || سياسة الشؤون العامة أو الخاصة ؛ تقول : « سُوِّهُ الْإِدَارَةُ » || « مجلسُ الْإِدَارَةِ » : الأعضاء الذين يُشرفون على شؤون شركة أو مؤسسة || « مركزُ الْإِدَارَةِ » : المكان الذي تقيم فيه الهيئة التي تدير شؤون شركة أو مؤسسة .  
 الْإِدَارِيٌّ - [دور] : النسبة إلى الإدارة || « إداريًا » : وفقًا لأنظمة الإدارة ؛ رسميًا .  
 أَدَامَسٌ - إِدَاسَةٌ [دوس] الزرع : درسه .  
 أَدَافٌ - إِدَافَةٌ [دوف] الدواء ونحوه : خلطه || أَدَابَةٌ في الماء وضربه فيه ليختر .  
 أَدَالٌ - إِدَالَةٌ [دول] الشيء : جعله متداولًا || و - الله بنبي فلان من عدوهم : جعل الكثرة لهم عليه || و - الله زيدًا عن عمرو : نزع الدولة عن عمرو وحوّلها إلى زيد .  
 الْإِدَالَةُ - [دول] : مص || الغلبة .  
 أَدَامٌ - إِدَامَةٌ [دوم] الشيء : جعله دائمًا || و - الأمر : داومه || و - القلندر : سكن غليانها بشيء من الماء البارد || و - ت السماء : مطرت ديمة || و - الدلو : ملأها .  
 الْإِدَامٌ - ج آدَامٌ وَأُدْمٌ [أدم] : ما يُجعل مع الخبز فيطيه .  
 الْأَدَامٌ - [أدم] : تاجر الأديم .  
 أَدَانٌ - إِدَانَةٌ [دين] : أخذ دينًا || و - هُ : أقرضه ||

- أَتَمَّهُ || حَكَمَ عَلَيْهِ .  
 إِدَانٌ - إِدْبَانًا [دين]: أَخَذَ دَيْتًا || و - الشَّيْءَ :  
 اشْتَرَاهُ بِالذَّيْنِ .  
 الإِدَائَةُ - [دين]: مَصَّ || الحُكْمَ عَلَى الشَّخْصِ بِأَنَّهُ  
 مُذْنِبٌ . نَقُولُ : « صَدَرَ الحُكْمُ بِإِدَائَتِهِ » .  
 أَذَابٌ - إِذَابًا [أدب]: هُوَ : أَدَامَهُ || أُنْعَبُهُ || أَخْرَجَهُ  
 إِلَى اللُّؤُوبِ .  
 أَدَبٌ - أَدَبًا [أدب]: عَمِلَ مُأَدَّبَةً || و - هُوَ : دَعَاهُ  
 إِلَى مُأَدَّبَةٍ .  
 أَدَبٌ - أَدَبًا [أدب]: كَانَ ذَا أَدَبٍ || ظَرَفٌ .  
 أَدَبٌ - تَأْدِيبًا [أدب]: هُوَ : عِلْمُ الأَدَبِ || هَدْبُهُ ||  
 عَاقِبُهُ عَلَى إِسَاءَةٍ .  
 أَدَبٌ - إِذْبَابًا [دب]: الصَّبِيُّ : صَبْرُهُ يَدَبٌ .  
 الأَدَبُ - جِ آدَابٍ [أدب]: الظَّرْفُ || التَّهْدِيبُ .  
 نَقُولُ « قَلِيلٌ أَوْ عَدِيمٌ الأَدَبُ » || « عِلْمُ الأَدَبِ » :  
 هُوَ عِلْمٌ يُحْتَرَزُ بِهِ عَنِ الخَلَلِ فِي كَلَامِ العَرَبِ لِفِظًا  
 وَكِتَابَةً || « رِجَالُ الأَدَبِ » : الأَدْبَاءُ .  
 الأَدَبُ - مِ دَبَاءٍ [دب]: ذُو الدَّبِّبِ || الجَمْعُ الكَثِيرُ  
 الشَّعْرُ .  
 الأَدْبَارُ - [دبر]: الآخِرُ ؛ يُقَالُ « جَاءَ أَذْبَارُ الشَّهْرِ  
 وَفِي أَذْبَارِهِ » : أَي فِي آخِرِهِ .  
 أَذْبَرُ - إِذْبَارًا [دبر]: هُوَ : جَعَلَهُ وَرَاءَهُ || و - فُلَانٌ :  
 مَاتَ || دَخَلَ فِي الذُّبُورِ || و - الأَمْرُ : انْقَضَى ||  
 و - عَنهُ : وَوَيْ || و - تِ الدُّنْيَا : ضَدُّ أَقْبَلَتْ || و -  
 هُوَ القَتْبُ : جَعَلَهُ دَبْرًا .  
 أَذْبَقَ - إِذْبَاقًا [دبق]: هُوَ : أَلْصَقَهُ .  
 الأَذْبَقِيُّ - [أدب]: المَعْنَوِيُّ ؛ وَمِنْهُ « الضَّرَرُ الأَذْبَقِيُّ »  
 وَهُوَ اللَّاحِقُ بِسَمْعَةِ الشَّخْصِ وَضَدَّهُ « الضَّرَرُ المَادِي »  
 وَهُوَ اللَّاحِقُ بِأَمْوَالِهِ .  
 إِذْبَرُ - إِذْبَارًا [دبر]: أَقْنَى دَبْرًا || و - بِالثَّوْبِ :  
 اشْتَمَلَ وَتَلَقَّفَ بِهِ .  
 أَذْجَى - إِذْجَاءً [دجو]: اللَّيْلُ : أَظْلَمَ || و - البَيْتُ :  
 سَدَلَ سِتْرَهُ وَأَرْخَاهُ .  
 أَذْجَنَ - إِذْجَانًا [دجن]: اللَّيْلُ : اسْوَدَّ || و - تِ  
 السَّمَاءِ : دَامَ مَطْرُهَا || و - المَطَرُ وَالْحُمَّى : دَامَا ||  
 و - القَوْمُ : دَخَلُوا أَوْ اصْبَحُوا فِي الدَّجَنِ .  
 الأَذْجَنُ - مِ دَجْنَاءَ ، جِ دُجْنٌ [دجن]: ذُو الدُّجْنَةِ ||
- « كَيْلٌ أَذْجَنٌ » : مَسْوَدٌ .  
 إِذْجَرَجَى - إِذْجِجَاءً [دجو]: أَذْجَى .  
 إِذْجَوَجَنَ - إِذْجِجَانًا [دجن]: اليَوْمُ : كَانَ فِيهِ دُجْنٌ .  
 أَذْخَصَ - إِذْخَافًا [دحض]: الحُجَّةُ : أَبْطَلَهَا ||  
 و - الرَّجُلَ : أَزَلَقَهَا .  
 الأَذْحَوَةُ - [دحي]: يَبِضُ النِّعَامُ فِي الرَّمْلِ .  
 الأَذْحِيَّ - [دحي]: الأَذْحَوَةُ .  
 الإَذْحِيَّ - [دحي]: الأَذْحِيَّ .  
 الأَذْحِيَّةُ - [دحي]: الأَذْحِيَّ .  
 إِذْخَرَ - إِذْخَارًا [دخر]: الشَّيْءُ : أَذْخَرَهُ .  
 أَذْخَلَ - إِذْخَالًا وَمُذْخَلًا [دخَلَ]: هُوَ : صَبْرُهُ دَاخِلًا ||  
 و - تَغْيِيرًا عَلَى كَذَا : أَجْرَى أَوْ أَحْدَثَ فِيهِ تَغْيِيرًا ؛  
 نَقُولُ « أَذْخَلَ تَعْدِيلَاتٍ عَلَى القَانُونِ » .  
 إِذْخَلَ - إِذْخَالًا [دخَلَ]: مِثْلُ دَخَلَ .  
 أَذْخَنَ - إِذْخَانًا [دخن]: تِ النَّارُ : خَرَجَ دَخَانُهَا  
 وَارْتَفَعَ .  
 إِذْخَنَ - إِذْخَانًا [دخن]: تِ النَّارُ : أَذْخَنَتْ .  
 الأَذْخَنُ - [دخن]: الَّذِي صَارَ لَوْنُهُ أَكْثَرَ فِي  
 سَوَادٍ كَالدَّخَانِ .  
 أَذْرَ - إِذْرَارًا [در]: تِ النَّاقَةُ : دَرَّ لَبْنُهَا وَجَرَى ؛  
 وَمِنْهُ « أَذْرَ اللهُ لَكَ أَخْلَافَ الرِّزْقِ » : أَكْثَرَ الرِّزْقِ  
 عَلَيْكَ || و - تِ الرِّيحُ السَّحَابَ : جَلَبَتُهُ || و - الشَّيْءُ :  
 حَرَّكَهُ || و - المَغْزَلُ : قَتَلَهُ شَدِيدًا || و - عَلَيْهِ الضَّرْبُ :  
 تَابَعَهُ .  
 أَذْرَى - إِذْرَاءً [در]: الرَّجُلَ بِكَذَا : أَعْلَمَهُ بِهِ ||  
 يُقَالُ « وَمَا أَذْرَاكَ مَا يَحْدُثُ » أَي وَمِنْ يَعْلَمُ مَا يَحْدُثُ ،  
 وَ« مَا أَذْرَاكَ بِذَلِكَ ؟ » : أَي وَهَلْ أَنْتَ عَلَى عِلْمٍ  
 بِذَلِكَ ؟  
 إِذْرَى - إِذْرَاءً [در]: الصَّيْدَ : خَتَلَهُ .  
 الأَذْرَاجُ - [درج]: جَمْعُ الدَّرَجِ || يُقَالُ « ذَهَبَ دَمُهُ  
 أَذْرَاجَ الرِّيحِ » أَي هَدَّرًا ، لَمْ يُؤْخَذْ بِثَأْرِهِ .  
 إِذْرَأَ - إِذْرَاءً [درأ]: الصَّيْدَ وَللصَّيْدِ : اتَّخَذَ لَهُ دَرِيئَةً .  
 أَذْرَجَ - إِذْرَاجًا [درج]: الثَّوْبَ أَوْ الكِتَابَ : طَوَاهُ  
 وَلَقَهُ || و - الشَّيْءَ فِي الشَّيْءِ : أَدْخَلَهُ وَضَمَّهُ .  
 أَذْرَدَ - إِذْرَادًا [درد]: هُوَ : ذَهَبَ بِأَسْنَانِهِ || و - أَسْنَانُهُ :  
 أَذْهَبَا .  
 الأَذْرَدُ - مِ دَرْدَاءَ ، جِ دَرْدٌ [درد]: مَنْ ذَهَبَتْ أَسْنَانُهُ .

السواد أكثر من سائر جسده .  
 أَدْعَشَ - إِذْعَانًا [دعش] : دخل في الظلام ||  
 و - ت الدنيا : أقبل الليل .  
 أَدْعَلَ - إِذْعَالًا [دعل] الرجل : دخل وغاب في  
 الدَّعَلِ || و - ت الأرض : كثر دَعْلُهَا || و - الشيء :  
 أدخل فيه ما يخالفه ويفسده || و - يو : خانهُ وَاغْتَالَهُ ||  
 وشى يو .  
 أَدْعَمَ - إِذْعَامًا [دعهم] الله فلانًا : سَوَدَ وجهه وأَذَلَّهُ ||  
 و - هُ الشيء : ساءهُ || و - الفرس اللجام : أدخله  
 في فيه || و - الشيء في الشيء : أدخله فيه ؛ ومنهُ  
 الادمام عند الصرفيين .  
 إِدْعَمَ - إِذْعَامًا [دعهم] الشيء في الشيء : أدخله فيه .  
 الأَدْعَمُ - م دَعَمَاءُ ، ج دُعْمٌ [دعهم] : الفرس الذي  
 ضرب وجهه الى السواد أكثر من سائر جسده ||  
 الأسود الأنف || من يتكلم من قبل أنفه .  
 أَدَفَّ - إِذْفَاقًا [دفع] الطائر : حرك جناحيه كالجمام ||  
 و - القوم : ركب بعضهم بعضًا || و - ت عليه الأمور :  
 تراكت وتتابعت .  
 أَدْفَأَ - إِذْفَاءً [دفا] هُ : أَخْبَنَهُ || أَلْبَسَهُ الدِّفَاءَ .  
 إِدْفَأَ - أَدْفَاءً [دفا] : تَسَحَّنَ || لبس الدفء .  
 أَدَقَّ - إِذْقَاقًا [دق] هُ : صَبَّرَهُ دَقِيقًا || و - الرجل :  
 تَبَّعَ الدَّقِيقَ الزَّهِيدَ مِنْ بَحْلِهِ .  
 أَدْقَعَ - إِذْقَاعًا [دقع] الرجل : لَصِقَ بالدَّقْعَاءِ ||  
 و - هُ : أَفْقَرَهُ وَأَذَلَّهُ || و - يو واليه في الشتم ونحوه :  
 بالغ .  
 الأَدْقَعُ - [دقع] : التراب || وجوعٌ أَدْقَعُ : شديد .  
 الأَدَكُّ - م دَكَاءٌ ، ج دُكٌّ وَدُكُّكُ [دك] : الفرس  
 العريض الظهر القصير .  
 الأَدَكْسَنُ - م دَكْسَاءٌ ، ج دُكْسٌ [دكس] : الضعيف  
 البصر (عامية) .  
 الأَدَكْنُ - م دَكْنَاءٌ ، ج دُكْنٌ [دكن] : المائل لونه  
 الى السواد .  
 أَدَلَّ - إِذْلَالًا [دل] عليه : اجترأ عليه || وثق بمحبته  
 فأفرط عليه ؛ ومنه قولهم « أدلَّ فأملَّ » : أفرط في دلاله  
 فأنجبر || و - على أقرانه : أخذهم من فوق ؛ وكذا  
 البازي على صيده || و - بالطريق : عرفهُ .  
 أَذَلَّ - إِذْلَاءً [ذل] : أرسل الدلو في البئر || و - فيه :

أُدْرَسَ - إِدْرَاسًا [درس] هُ الكتاب : جعله يدرسه .  
 أَذْرَعَ - إِذْرَاعًا [درع] : لبس الدرع || و - الليل :  
 دخل في ظلمته || و - الشهر : جاوز نصفه .  
 إِذْرَعَ - إِذْرَاعًا [درع] : أَذْرَعَ .  
 الأَذْرَعُ - م ذَرَعَاءُ ، ج ذُرْعٌ [درع] : ما أسودَّ رأسه  
 وبيض سائرهُ .  
 أَذْرَكَ - إِذْرَاكًا [درك] الشيء : بلغ وقته || و - الولد :  
 بلغ || و - الثمر : نضج || و - الشيء : لجمهُ ||  
 و - المسألة : علمها || و - الشيء بصره : رآه ||  
 و - بأرهِ : أخذهُ .  
 إِذْرَكَ - إِذْرَاكًا [درك] هُ : لجمهُ .  
 الإِذْرَاكُ - مص || القوَّة المُذْرَكَةُ || الفهم والتَّمْيِيزُ ؛  
 نقول « سِنَ الإِذْرَاكِ » .  
 أَذْرَمَ - إِذْرَامًا [درم] الصبي : تجمركت أسنانه ليستخلف  
 منها أخرى .  
 الأَذْرَمُ - م ذَرَمَاءُ ، ج ذُرْمٌ [درم] : الذي لا أسنان  
 له || كلُّ ما غطاه الشحم واللحم وخبى حجْمُهُ .  
 أَذْرَنَ - إِذْرَانًا [درن] الثوب : علاهُ الوسخ || و - الثوب :  
 سَخَنَهُ .  
 الأَذْرَمُ - م ذَسْمَاءُ ، ج ذُسْمٌ وَدُسْمٌ [دسم] : الكثير  
 الرَّذَكِ .  
 إِذْعَى - إِذْعَاءً [دعو] الشيء : تَمَثَّاهُ || زعم انه له  
 حقًا او باطلاً || و - يو : نسبة اليه وزعم انه له ||  
 و - الى غير أبيه : انتسب || و - عليه : حاكمه عند  
 القاضي || و - في الجرب : اعتزى أي قال أنا فلان  
 ابن فلان .  
 الإِذْعَاءُ - ج إِذْعَاءَاتٍ [دعو] : الزَّعْمُ || رفع الدعوى  
 الى القضاء ، المقاضاة .  
 الأَذْعَجُ - م دَعَجَاءٌ ، ج دُعَجٌ [دعج] : من كانت  
 عينه شديدة السواد مع سعتها || « ليلٌ أَدْعَجُ » : أسود .  
 الأَذْعَرُ - [دعر] من الزناد : الذي لا يُورِي .  
 إِذْعَمَ - إِذْعَامًا [دعهم] : اتكأ على الدِّعَامَةِ واستند .  
 الأَذْعَمُ - م دَعْمَاءُ ، ج دُعْمٌ [دعهم] من الخليل : الذي  
 في صدره بياض .  
 الأَذْعُوَّةُ - [دعو] : ما بُتْدَاعِي بِهِ أي موضوع المحاجة .  
 الأَذْعِيَّةُ - [دعو] : الأَذْعُوَّةُ .  
 إِذْعَمًا - إِذْعِيَامًا [دعهم] الفرس : ضرب وجهه الى

قال عنه قبيحاً || و - بقرابته : توسل بها || و - بنحجته :  
أحضرها واحتج بها || و - بتصریح : أفضى به ||  
و - ذكوه بين الللاء : أبدى رأيه بين الآراء ، اشترك  
مع غيره في إبداء رأيه .  
الأذلاس - [دلس] (ن) : النبات الذي يورق في  
آخر الصيف أو بعد ما أُكِلَ .  
إذلامٌ - إذليماً [دلم] : اشتد سواده في ملوسة ||  
و - الليل : اذلمت .  
أذليجٌ - إذلاجاً [دليج] القوم : ساروا الليل كله أو في  
آخوه .  
إذليجٌ - إذلاجاً [دليج] القوم : أذلجوا .  
أذلسٌ - إذلاساً [دلس] المكان : اخضر بالأذلاس .  
الأذلس - م ذلصاء ، ج ذلص [دلس] : الحمار  
الذي نبت له شعر جديد || الرجل الأذلق .  
أذلعٌ - إذلاعاً [دلع] لسانه : ذلعه .  
إذلعٌ - إذلاعاً [دلع] لسانه : خرج من فيه .  
أذلفٌ - إذلافاً [دلف] : جعله يدلف ||  
و - له القول : أغلظه .  
أذلقٌ - إذلاقاً [دلق] السيف من غمده : أخرجه .  
الأذلم - م ذلكاء ، ج ذلم [دلم] : الشديد السواد في  
ملوسة || الطويل الاسود || و - (ح) : الجية السوداء .  
إذلمت - إذليماً [دلم] الليل : اشتد سواده || و - الظلام :  
كف || و - الرجل : كبر وشاح .  
أذلي - إذلاء [دلو] الى فلان : تُحوصم إليه .  
أدمٌ - أذماً [أدم] الجيز : خلطه بالإدام .  
أديمٌ - أذماً [أدم] : اسمر .  
أذمٌ - أذمةً [أدم] : اسمر .  
أذمٌ - إذماماً [دم] الرجل : اتى بالقبيح || وُلد له  
ولد دمى .  
الأذم - [أدم] : ما يُوتدَم به .  
الأدم - [أدم] : مص || جمع الأدم || البشرة ||  
« فلان أدم بني أبيه » : مقدمهم .  
أذمى - إذماء [دمي] الجرح : دماءه || و - الرجل :  
أسال دمه .  
الإذمان - [دمن] : مص || « إذمان المسكرات » :  
إلراط في المشروبات الكحولية يؤدي الى اضطرابات  
فيزيولوجية .

الأذمة - [أدم] : السمرة .  
الأذمة - [أدم] : باطن الجلد || ظاهر الجلد ||  
« فلان أذمة قومه » : مقدمهم .  
أذمَج - إذماجاً [دمج] الشيء في الثوب : لقه فيه ||  
و - الشيء في الشيء : أدخله وأدرجه فيه || و - الجبل :  
أجاد فتله || و - الكلام : أحسن نظمه .  
إذمَج - إذماجاً [دمج] في الشيء : اندمج .  
أذمس - إذماساً [دمس] الليل : أظلم || و - الشيء :  
أخفاه .  
أذمعٌ - إذماعاً [دمع] الإناء : ملاءه حتى يفيض .  
إذملٌ - إذمالاً [دمل] الجرح : تماثل وتراجع الى البرء .  
أذمنٌ - إذماناً [دمن] الشيء : أدامه || و - على الأمر :  
اعتاده ويرن عليه (عامية) .  
أذنى - إذناءً [دنو] : اقترب || عاش عيشاً ضيقاً ||  
و - هُ : قربه إليه || و - السر : أرحاه .  
إذنى - إذناءً [دنو] : اقترب .  
الأذنى - ج أذان وأذنون ، م دنيا ج ذنى [دنو] :  
اسم تفضيل من الذنى للضعيف الساقط || الأقرب :  
نقول « من أذناه الى أقصاه » || الأسفل : يقال  
« المؤمنون أذناه » : أي في ذيله || « أذنى من جبل  
الوريد » : قريب جداً ، وشيك || « الحد الأذنى » :  
أصغر درجة يمكن لشيء ان يصل إليها || أصغر كمية ||  
و الشرق الأذنى : منطقة تضم الدول المطلّة على الحوض  
الشرقي من البحر المتوسط .  
أذناً - إذناءً [دنا] : ركب مطبةً دينيةً .  
الأذنا - م دنائى ، ج دنء [دنا] : من أشرف كاهله  
على صدره .  
أذنفٌ - إذنافاً [دنف] المريض : نقل مرضه ودنا من  
الموت || و - ت الشمس : دنت للغروب واصفرت ||  
و - هُ المرض : أنقله || و - الشيء : أذناه .  
الأذنون - [دنو] : أقرب العشرة نبأ : يقال « الأقرباء  
الأذنون » .  
الأذمى - [دمي] : الأكثر دهاءً || الأسوأ والأشد  
بليّةً .  
إذمامٌ - إذميماً [دمم] : ادم .  
الأذمس - م ذهساء ، ج ذمس [دمس] : المكان  
السهل لا يبلغ أن يكون رملاً وليس يتراب ولا طين .

أَذْهَشَ - إِذْهَشْنَا [دهش] هُ : صِيْرُهُ مدهشاً .  
 أَذْهَقَ - إِذْهَقْنَا [دهق] الكأسَ : مَلَأَهَا || و - هُ :  
 أَعْجَلَهُ .  
 أذَمَّ - إِذْهَمْنَا [دمم] هُ : ساءَهُ .  
 إِذْمَمَ - إِذْمَمْنَا [دمم] القرسُ : صارَ أذْمَمَ .  
 الأذْمَمُ - م ذَهْمَاءُ ، ج ذُمَمٌ [دمم] : الأسودُ || القديم  
 من الآثارُ || الجديد من الآثارُ || و - ج أذامم : القيد .  
 أذَمَنَ - إِذْهَمْنَا [دهمن] هُ : خدعَهُ وختلَّهُ وأظهرَ لَهُ  
 خلافَ ما يظنُّ || و - عليه : أتى ؛ يقال و ما  
 أذهنتَ إلا على نفسك ، أي لم تبقِ إلا على نفسك .  
 إِذْمَنَ - إِذْهَمْنَا [دهمن] : أطلى بالدُّمْنِ .  
 أُذْمَأُ - إِذْمَأُ وَإِذْمَأُ وَإِذْمَأُ [دوم] : مرضُ || و - هُ :  
 أصابه بمرض .  
 الأذْيَبُ - ج أذْبَاءُ [أدب] : المتضلعُ من اللغة والآداب ||  
 المتقف ثقافة عالية || الكاتب .  
 أُذْيَمَ - [دوم] يو : أخذهُ الدُّوَارُ في الرأسِ .  
 الأذْيَمُ - ج أذْمٌ وَأذْمٌ وَأذْمٌ [أدم] : الجلدُ المذبوحُ ||  
 و أذيم الضحى : أولُهُ || و - السماء : ما ظهر منها ||  
 و - الأرض : وجهها || و - النهار : كامله . يقال :  
 وظل أذيمُ النهارِ صائماً ، || والخبزُ الأذيمُ : المخلوطُ  
 بالإدام .  
 إِذْ - ظرفُ الزمانِ الماضي لا يقع بعدها إلا الجملة .  
 وقد تُحذفُ الجملةُ ويعرَّضُ عنها بالتثوين ، نحو متى  
 جاءكم الموتُ فحينئذٍ تعلمون ، || وتكون للمفاجأة ، نحو :  
 وبينما أنا جالسٌ إذ جاء زيدٌ ، || وتأتي حرفاً بمعنى لامِ  
 التعليل ، نحو : وضربتُ ابني إذ أساءَ : أي لأنه  
 أساءَ || و إذ ذلك : حينئذٍ || و إذ إن : بما أن .  
 إِذَا - ظرفُ للمستقبل متضمنٌ معنى الشرط ، نحو :  
 وإذا اجتهدتُ نجحتُ ، || حرفُ مفاجأة ، نحو :  
 وخرجتُ فإذا أسدٌ بالبابِ ، || و إلا إذا : ما لم .  
 إِذَا - حرفُ جوابٍ وجزاءٍ أو مكافأةٍ . قيل إن هذا  
 الحرفُ إذا نصب الفعل المضارع كيب بالنون وإلا  
 فبالألف .  
 الأذْيُ - [أذْي] : الضررُ اليسيرُ .  
 أذَابَ - إِذَابَةُ [ذوب] السمنُ : جمعه ذائبًا || و -  
 جُهْدُهُ : أفناه .  
 الأذَاةُ - [أذْي] : الضررُ اليسيرُ .

أَذَادَ - إِذَادَةُ [ذود] هُ : أعانهُ على الذياد والمدافعة .  
 أذَارَ - [أذر] : انظر آذَارَ .  
 أذَاعَ - إِذَاعَةُ [ذيع] الخبزَ وبالخبير : نشره || و - السرُّ  
 وبالسرِّ : أظهره .  
 الإذَاعَةُ - [ذيع] : مص || النشر بواسطة الراديو أو  
 التلفزيون ؛ نقول : إذاعةُ الأخبارِ || الراديو ؛ يقال  
 مثلاً : الإذاعةُ اللبنيَّةُ أي الراديو اللبنيُّ ، و دار  
 الإذاعةُ .  
 أذَاقَ - إِذَاقَةُ [ذوق] هُ الشيءُ : صيْرَهُ يذوقه .  
 أذَالَ - إِذَالَةٌ [ذيل] الثوبُ : صارَ لَهُ ذيلٌ || و -  
 الرجلُ ثوبَهُ : جعلَ لَهُ ذَيْلًا || طَوَّلَ ذَيْلَهُ || و - ت  
 المرأةُ قناعها : أرسلته || و - الدمعُ : سفحه || و - هُ :  
 أهانهُ || و - فوسهُ أو غلامهُ : لم يحسن القيامَ عليهما  
 فهزلاً || و - ماله : ابتذله بالإنفاق .  
 الأذَانُ - الإعلامُ بالامر || الاعلامُ بالصلاة عند  
 المسلمين .  
 أذَابَ - إِذَابًا [ذأب] : فرغَ من الذئبِ .  
 إِذْبَحَ - إِذْبَاحًا [ذبح] : اتَّخَذَ ذَيْبِيحًا .  
 أذْبَلَّ - إِذْبَالًا [ذبل] النباتُ أو القرمُ : صيْرَهُ يذبلُ .  
 إِذْخَرَ - إِذْخَارًا [ذخر] : بمعنى ذَخَّرَ || لم يذخِرْ  
 وسَعًا : بذلَ كلَّ جُهْدِهِ .  
 الإذْخِيرُ - ج أذْخِيرُ [ذخر] (ن) : نباتٌ طيبُ الرائحةِ ||  
 الخشيشُ الأخضرُ .  
 إِذْكَرَ - إِذْكَارًا [ذكر] الشيءُ : بمعنى ذَكَرَ .  
 الأذْرَأُ - م ذَرَاءٌ ، ج ذُرٌّ [ذرا] : ذو الذُرَّةِ .  
 أذْرَبَ - إِذْرَابًا [ذرب] السيفُ : أحدهُ .  
 الأذْرَبِيُّ - [ذرب] : النسبةُ إلى أذْرَبِجانٍ على غيرِ  
 القياسِ .  
 أَذْرَعَ - إِذْرَعًا [ذرع] الشيءُ : قبضَهُ بالذراعِ || و -  
 ذراعِهِ من تحتِ الجبَّةِ : أخرجها || و - في الكلامِ :  
 أكثرَ منه .  
 أَذْرَقَ - إِذْرَاقًا [ذرق] الطائرُ : رمى بسَلْجِهِ || و -  
 المكانُ : أنبتَ الذُرُقَ .  
 أَذْعَرَ - إِذْعَارًا [ذعر] هُ : أخافه .  
 أَذْعَفَ - إِذْعَافًا [ذعف] هُ : قتلَهُ سريعًا .  
 أَذْعَنَ - إِذْعَانًا [ذعن] لَهُ : ذَعِنَ || و - بالحقِّ :  
 أقرَّ .

الأذُن - مؤنثة ، ج آذَان (ع ا) : عُضْو السَّمْع .  
إِذْنٌ - حرف جواب وجزاء أو مكافأة . قيل إن هذا  
الحرف إذا نصب الفعل المضارع كتب بالنون وإلا  
فبالالف .

أذْنَابٌ - [ذنب] الناس : سيفلتهم .  
أذْنَبَ - إِذْنَابًا [ذنب] الرجل : صار ذا ذنب .  
الأذْنَبُ - [ذنب] : الطويل الذنب ، يقال : صب  
أذنب .

أذْهَبَ - إِذْهَابًا [ذهب] هُ وِو : أزاله من مكانه ||  
و - الشيء : موته بالذهب .

أذْهَلَ - إِذْهَالًا [ذهل] هُ : جعله يذهل ، تقول : هذا  
يذهل عقل كل إنسان أي يحيره .

أذْهَنَ - إِذْهَانًا [ذهن] الرجل عن الأمر : أنساه  
إياه .

أذْوَى - إِذْوَاءً [ذوي] هُ : أذبله .  
الأذْوَاءُ - [ذو] : ملوك اليمن الذين في صدور ألقابهم  
ذو ، ومنهم « ذو بزن » و « ذو تواس » و « ذو رياش » .

أذْوَدَ - إِذْوَادًا [ذود] هُ : أذاده .

أذِيَّ - أذَى وَأَذَاءً [أذي] : أصيب بأذى .  
الأذِيَّةُ - [أذي] . الأذى

أذِيلَ - إِذْيَالًا [ذيل] : أذال .

الأذَيْنُ - الأيسر والأيمن (ع ا) : كلٌّ من التجويفين  
في القسم الأعلى من القلب .

الأذَيْنُ - المؤذن || الحاجب || الكفيل || الزعيم .  
الأذينة - تصغير الأذن .

أرَى - أرأى [أري] ت النحل : عملت السمل .  
أرَى - إرأه وإرأه [أري] هُ إياه : جعله ينظر فيه ||  
أرني برأيك : أشر علي .

أرَى - تأريه [أري] النار : أوقدها || ذكأها .  
أرأبَ - إرأبة [أرب] اللين : جعله رائبًا .

أرأبَ - إرأبة [أرب] الرجل أو الأمر : صار ذا ريب ||  
و - هُ : أوقعه في الريب || جعل فيه ريبة || أقلقه  
وأزعجه || يقال : أرأبه منه أمر أي أساء به الظن ولم  
يستيقن منه الريبة .

أرأتَ - إرأته [أري] هُ : جعله يبطئ .  
الأراجيف - [رجح] : القلوات .

الأراجيف - [رجف] : الأخبار المختلفة الكاذبة

أذْفُ - إِذْفَانًا [ذف] الجريح : أجهز عليه وأماته .  
الأذْفَرُ - م ذفره ، ج ذفر [ذفر] : ما ظهرت راحته  
واشتدت طيبة كانت أو خبيثة وغلب في الخبيثة .  
أذكى - إِذْكَاءً [ذكو] النار : أوقدها || و - الحرب :  
أشعل نارها .

أذْكَرَ - إِذْكَارًا [ذكر] هُ الشيء : جعله يذكره ||  
و - ت المرأة : ولدت ذكرًا .

أذْكَرَ - إِذْكَارًا [ذكر] الشيء : ذكّره .

أذَلَّ - إِذْلَالًا [ذل] هُ : ذلّهُ || وجده ذليلًا || و -  
الرجل : صار أصحابه أذلاء || استحق أن يُذل .

أذْلالٌ - [ذل] الناس : أواخروهم .

الأذْلَفُ - م ذلفاء ، ج ذلف [ذلف] : من صغر  
أنفه واستوت أرنبته .

أذَلَّقَ - إِذْلَاقًا [ذلق] السكين : أحدها || و - الطائر :  
ذرق .

الأذَلَّقُ - ج ذلق [ذلق] من الألسنة أو الألسنة :  
ذو الحدة .

أذَمَّ - إِذْمَامًا [ذم] الرجل : فعل ما يذم عليه || و - هُ :  
وجده مذمومًا || أجاره وأخذته تحت حمايته || و - بهم :

تهان وقيل تركهم مذمومين || و - عليه : أخذ له  
اللذمة || و - المكان : أجذب وقتل خيره .

إذما - حرف شرط جازم فعلين بمعنى إن الشرطية ،  
نحو : إذما تقم أقم .

أذمى - إِذْمَاءً [ذمي] فلانًا : ضربه فقرب مماته .  
أذن - أذنا هُ : أصاب أذنه .

أذن - إِذْنَا وَإِذْنَا وَإِذَانًا وَإِذَانَةً بالشيء : علم به ؛  
ومنه « أذن بالسقوط » : أظهر علامة سقوط وشيك ||  
و - أذنا إليه وله : استمع له . يقال : حدثته فأذن  
لي أحسن الأذن ، || و - إِذْنَا وَإِذْنًا له في الشيء :

أباحه له ، أجازته .

أذن - شكاً من أذنه .  
أذن - تأذينا بالصلاة : أعلم بها ودعا إليها .

الأذن - مؤنثة ، ج آذان (ع ا) : عُضْو السَّمْع ||  
« أذن الإبريق » : عروته .

الأذن - العلم . يقال : فعله بأذني أي بعلمي ||  
الإجازة || « أذن البريد » ج أذونات البريد : الحوالة  
البريدية .



السيئة .  
 الأراجيل - [رجل] : الصيادون .  
 أراح - إراحَة [روح] هـ : أدخله في الراحة || و -  
 المعروف : ناله || و - على فلان حقاً : رده عليه ||  
 و - الإبل : ردها إلى المراح || و - الشيء : وجد  
 ريحة || و - القوم : دخلوا في الريح || و - الماء أو  
 اللحم : أتت || و - الرجل : تنفس || دخل في الرواح ||  
 مات كأنه استراح || يقال : أراح فأراح ، أي مات  
 فاستريح منه .  
 أراد - إرادة [رود] الشيء : أحبه وعني به ورغب  
 فيه || و - هـ على الأمر : حمله عليه .  
 الإرادة - [رود] : مص || الأمر : يقال : إرادة  
 ملكية || حسب الإرادة : كما يشاء .  
 أراض - إراضَة [روض] : روي || و - القوم :  
 أرواهم || و - الحوض : غطى الماء أسفله || و -  
 المكان : كثرت فيه الرياض || و - الله الأرض :  
 جعلها رياضاً .  
 أراع - إراعة [روع] هـ : أنزعه فكان الروع بلغ روعه  
 أي سواد قلبه || أعجبه .  
 أراع - إراعة [ريع] الزرع : زكا || و - القوم : زكت  
 زروعهم ونمت || و - الله الزرع : أركاه || و - ت الأبل :  
 كثرت أولادها .  
 أراع - إراعة [روع] هـ : خادعه || أرادته وطلبه على وجه  
 المكر || و - هـ على أمير وعن أمير : راوده وطلبه منه .  
 أراف - إرافَة [ريف] المكان : أخصب .  
 أراق - إرافَة [روق وريق] الماء : صبّه || و - دمه :  
 سفكه كناية عن قتله إياه .  
 الأراق - (طب) : مرض يصيب الزرع والناس ،  
 يصفر أو يسود معه اللون . يُعرف بداء «الصفيرة» .  
 الأراك - ج أرك وأراك (ن) : شجر ذو شوك ، طويل  
 الساق كثير الورق والأغصان ، خوار العود . تتخذ  
 منه المساويك .  
 الأراكمة - (ن) : واحدة الأراك .  
 أران - إرانة (رين) القوم : هلك ماشيتهم .  
 أراي - إراي [رأي] : صار ذا رأي وعقل || تبينت  
 الحماقة في وجهه || نظر في المرآة || حرك جفنيه عند  
 النظر || كثرت رؤاه || عمل رياء || اشتكى ريته ||

و - الراية : ركزها .  
 أراب - إرابا [رأب] الصدغ : أصلحه .  
 الأراس - م رأساء [رأس] : العظيم الرأس .  
 أرب - إربا العقد (ب) : أحكمه || و - الرجل :  
 ضربه على إرب له .  
 أرب - إربا بالشيء : صار ماهراً || كلف به ||  
 و - الرجل : تساقطت أعضاؤه || و - إليه : احتاج .  
 أرب - إرابة وإربا : عقل وصار بصيراً .  
 أرب - إربا [أرب] الشيء : أحكمه وثقته || و -  
 الشاة : قطعها إرباً إرباً .  
 أرب - إربابا [رب] بالمكان : أقام || و - منه : دنا .  
 الإرب - ج آراب : العضو || الجزء والقطعة . يقال :  
 قطعت الذبيحة إرباً إرباً || الحاجة || الدهاء  
 والحيلة || الغاية || الماهر || العاقل والبصير .  
 أربي - إرباء [ربو] : أخذ أكثر مما أعطى || و - الشيء :  
 جعله يربو || و - على كذا : زاد ؛ نقول : أربي على  
 الخمسين || و - عليه في كذا : زاد عليه في كذا ||  
 و - الرجل : أمّله .  
 إرباد - إرباداً [ربد] : إربد .  
 الأربة - ج أرب : العقدة الوثيقة || ربطة العتق .  
 الإربة - الدهاء والحيلة .  
 أربح - إرباحاً [ربح] الناقة : حلبها غدوةً ونصف  
 النهار || و - هـ على سلعة : أعطاه عليها ربحاً .  
 إربد - إرباداً [ربد] : كان أربد اللون .  
 الأربد - م ربداء ، ج ربد [ربد] : ما كان فيه  
 ربدة || عام أربد : مقحط .  
 أربص - إرباصاً [ربص] الدواب : آواها في المربص ||  
 و - الرجل : أثقله حتى ربص || و - ت الشمس :  
 اشتد حرها حتى تركت الوحش روابص .  
 أربع - إرباعاً [ربع] : دخل في السنة الرابعة || و -  
 القوم : صاروا أربعة || وردوا المربع أو الريف والماء ||  
 صاروا في فصل الربيع || و - الرجل : أصابته حمى  
 الربيع || والإبل : تركها ترد الماء متى شاعت .  
 الأربع - [ربع] : مؤنث الأربعة ؛ نقول : أربع نساء ||  
 والرياح الأربعة : الصبا والذبور والجنوب والشمال ||  
 وذوات الأربع : ما يمشي من الحيوان على أربع  
 قوائم || أم أربع وأربعين (ح) : انظر أم .

ومنه «ضابطُ الارتباط» في الجيش : هو الذي يؤمن  
الاتصالات بين التشكيلات العسكرية ، بين القواد  
ومرؤوسهم ... || «الارتباط ب» : التقيّد ب .

إرتبط - ارتباطاً [ربط] في الحبل : ربط به وعلق ||  
و - فرساً : أتخذه للرباط || و - بكلاً : تقيّد به ||  
كان له اتصال أو علاقة به .

إرتبع - ارتبعتاً [ربع] الجمل : أكل الرّبع زمن ||  
و - بالمكان : أقام فيه زمن الرّبع .

إرتبق - ارتبقتاً [ربق] في الحباله : علق || و - في  
الأمر : وقع فيه .

إرتبك - ارتبكتاً [ربك] الأمر : اخطط || و - الصيد  
في الحباله : اضطرب || و - في الأمر : وقع فيه ولم  
يكده يتخلص منه || و - في الوخل : سقط فيه ||  
و - في كلامه : تتعق .

إرتبل - ارتبالاً [ربل] ماله : كثر .

أرتجج - ارتجاجاً [رتج] : أرتج .

إرتقى - ارتقتاً [رتق] الشيء : التأم .

إرتقم - ارتقماً [رتم] : أرتم .

إرتقا - ارتقاءً [رتأ] اللبن : خثر || و - الرّينة : شربها ||  
و - عليهم الأمر : اخطط || و - في رأيه : خلط .

أرتج - ارتجاجاً [رتج] الباب : أغلقه إغلاقاً وثيقاً ||  
و - الثلج : دام وأطبق || و - الحصب : عم الأرض ||  
و - ت الدجاجة : امتلأ بطنها يغماً || و - البحر :

هاج .

أرتج - ارتججاً [رتج] على الخطيب : استنق عليه الكلام .

إرتج - ارتجاجاً [رج] البحر : اضطرب || و - الشيء :  
اعتز || و - الكلام : التمس .

إرتجى - ارتجياً [رجو] فلاناً : أمل فيه || و - الشيء :  
أمل به .

الإرتجال - [رجل] : مص || الكلام (أو العمل)  
دون استعداد وتحضير .

الإرتجالي - [رجل] : ما يقال (أو يعمل) دون استعداد  
وتحضير ، «كلام ارتجالي وسياسة ارتجالية» .

إرتجج - ارتجاجاً [رجج] في الأرجوحة : مال .

إرتجز - ارتججاً [رجز] : أنشد الأرجوزة .

إرتجس - ارتجساً [رجس] ت السماء : رعدت ||  
و - البناء : تحرك واهتز فسمع له صوت .

الأربعماء - [ربع] (ب) : عمود من أعمدة البيت .  
الأربعماء - مشاها أربعماءان وجمعها أربعماءات وأربعماءات  
[ربع] : يوم بين الثلاثاء والخميس .

الأربعماء - [ربع] : الأربعماء .

الأربعماء - [ربع] : الأربعماء .

الأربعماء - [ربع] (ع ح) : عدد معروف .

الأربعماء - [ربع] : أربع عشرات .

الإربيان - [أرب] (ح) : جنس سرطان بحري من  
القشريات العشارية الأقدام ويعرف «بالقرنيس» .

الأربية - [ربو] : أهل بيت الرجل وبنو عمه || و -  
(ع ا) : أصل الفخذ أو ما بين أعلاها والبطن .

إرتاب - ارتباباً [ربب] من الشيء : شك فيه || و -  
بفلان : رأى منه ما يريه || أتهمه .

إرتاح - ارتباحاً [روح] : سُر ونشط ؛ يقال : «ارتاح  
للمعروف» || أخذ الراحة (عامية) || و - الله له  
برحمته : أنقذه من بليّة .

إرتاد - ارتياداً [رود] الشيء : طلبه || و - المكان :  
قصده .

إرتاش - ارتياشاً [ريش] : تريتس || و - السهم :  
ألزق عليه ريشاً .

إرتاض - ارتياضاً [روض] المهر : صار مروضاً ||  
يقال «ارتضت القوافي الصعبة للشاعر» أي انقادت له .  
إرتاع - ارتعاعاً [روع] منه وله : روع || و - للخبر :  
ارتاح اليه .

إرتاغ - ارتياغاً [روغ] ه : أرادته وطلبه على وجه  
المكر .

إرتأي - ارتأياً [رأي] الأمر : نظر فيه || شكك فيه ||  
تدبره || و - رأيه : كان رأيه مثل رأيه .

إرتأس - ارتاساً [رأس] : صار رئيساً || و - ه :  
أخذه برقبته وخفضها الى الأرض || و - الشيء :  
ركب رأسه .

أرتب - ارتاباً [رتب] : انتصب قائماً || و - الغلام  
الكعب : أثبته .

أرتب - ارتباباً [رب] الولد : رباه حتى أدرك .

أرتب - [رب] العنب : طبخ حتى يكون رتاً .

إرتبي - ارتبياً [ربو] ه في كذا : زاد عليه في كذا .  
الإرتباط - [ربط] : مص || الاتصال والعلاقة ؛

الجندُ : أخذوا أوزانهم .  
 إِرْتَسَمَ - إِرْتَسَمًا [رس] الخبرُ في الناس : انتشر وفسا .  
 إِرْتَسَخَ - إِرْتَسَاغًا [رسخ] عل عياله : وسَّع عليهم النفقة .  
 إِرْتَسَمَ - إِرْتَسَامًا [رسم] الأمر : امتثله . يقال : رسم له كذا فارتسمه أي أمره به فامتثل أمره || و - الرجلُ : ارتقى الى درجة كنانسيَّة || و - لله تعالى : كبر ودعا .  
 إِرْتَشَى - إِرْتِشَاءً [رشو] : أخذ الرشوة || و - منه رشوةً : أخذها .  
 إِرْتَشَعَ - إِرْتِشَاخًا [رشح] الإناء : تحلب منه الماء ونحوه || و - الجسدُ : عرق .  
 إِرْتَشَفَ - إِرْتِشَافًا [رشف] الماء : بالغ في مصه .  
 إِرْتَشَمَ - إِرْتِشَامًا [رشم] الإناء : ختمه بالروشم .  
 إِرْتَصَى - إِرْتِصَاصًا [رصى] : تلاصق .  
 إِرْتَصَدَ - إِرْتِصَادًا [رصد] هُ : ترقبه .  
 إِرْتَصَعَ - إِرْتِصَاعًا [رصح] ت أسنانه : تقاربت || و - يد : التصق || و - الحبُّ : دقه بين حجرين .  
 إِرْتَصَفَ - إِرْتِصَافًا [رصف] ت الحجارة : انضم بعضها الى بعض بانتظام || و - القومُ في الصف : تراصوا وقام بعضهم الى لرق بعض || و - ت أسنانه : تنصفت .  
 إِرْتَضَى - إِرْتِضَاصًا [رضى] الشيء : نكسر .  
 إِرْتَضَى - إِرْتِضَاءً [رضو] هُ لخدمته أو لصحبته : رضيه .  
 إِرْتَضَحَ - إِرْتِضَاحًا [رضح] من الأمر : اعتلر .  
 إِرْتَضَعَ - إِرْتِضَاعًا [رضع] الولدُ أمه : امتص ثديها أو ضرعها .  
 إِرْتَطَمَ - إِرْتِطَامًا [رطم] : سقط في الوحل || سقط في الرطمة || و - الشيءُ : تراكم || و - في الأمر : اشتبك فيه || و - عليه الأمرُ : التبس .  
 أِرْتَعَ - إِرْتِغَاعًا [رتع] القومُ : وقعوا في خصب ورعوا || و - ت الارضُ : أشبتت الراعية || و - الغيثُ : أنبت ما ترتع فيه اللواب || و - الدوابُ : جعلها ترتع .  
 إِرْتَعَبَ - إِرْتِغَابًا [رعب] : خاف .  
 إِرْتَعَدَ - إِرْتِغَادًا [رعد] : اضطرب واهتز .  
 إِرْتَعَشَ - إِرْتِغَاشًا [رعش] : رجف وأخذته الرعدة .  
 إِرْتَفَى - إِرْتِغَاءً [رفو] اللبنُ : أخذ ما عليه من الرغوة ||

إِرْتَجَعَ - إِرْتِجَاعًا [رجع] الى الشيء : رده إلي || و - هُ : ارتدَّه || و - على الغريم : طالبه || و - ت المرأةُ جلبابها : ردتُه على وجهها ويجلت به || و - الناقةُ : اشتراها بشئ أخرى مثلها .  
 إِرْتَجَفَ - إِرْتِجَافًا [رجف] : ارتعد واضطرب شديدًا .  
 إِرْتَجَلَ - إِرْتِجَالًا [رجل] : طبخ في المِرْجَل || و - الرجلُ : سار على رجله || و - هُ : أخذه برجله || و - الشيءُ : وضعه تحت رِجْلَيْهِ || و - الشاةُ : عقلا برجلها || و - النهارُ : ارتفع ؛ وهذا استعارة ، كأنه قام على رجله || و - الكلامُ : نكلم يو من غير ان بيته . ومنه قولم : ارتجل الشعر || و - برأيه : انفرد به ولم يشاور أحدًا فيه .  
 إِرْتَحَضَ - إِرْتِحَاضًا [رحض] الرجلُ : افتضح .  
 إِرْتَحَلَ - إِرْتِحَالًا [رحل] عن المكان : انتقل || و - البعيرُ : شدَّ عليه الرحل || ركبهُ || و - الأمرُ : ركبهُ .  
 إِرْتَحَى - إِرْتِحَاحًا [رخ] الرجلُ : استرخى || اضطرب .  
 إِرْتَحَى - إِرْتِحَاءً [رخي] : صار رخوًا .  
 إِرْتَحَصَ - إِرْتِحَاصًا [رخص] الشيء : عدّه رخيصًا || اشتراه رخيصًا .  
 إِرْتَدَّ - إِرْتِدَادًا [رد] الشيء : رده || طلب رده عليه واسترجعه || و - عن هبته : ارتجمها || و - الى الصواب : عاد || و - على اثره أو عن طريقه : رجع ؛ يقال : ارتدَّ على عقبيه ، وارتدوا على أعقابهم || و - عن دينه : حاد .  
 إِرْتَدَى - إِرْتِدَاءً [ردى] : لبس الرداء ؛ ويقال : ارتدى ملابسهُ || لبس السيف || و - ت الجاريةُ : رقت رجلًا وبشت على رجل تلعب .  
 إِرْتَدَعَ - إِرْتِدَاعًا [ردع] : مطاوع رَدَعَ || و - السهمُ : أصاب الهدف فانكسر || و - بالطيب : تلطخ .  
 إِرْتَدَفَ - إِرْتِدَافًا [ردف] هُ : تبعهُ || أركبه ورائه || و - العدوُّ : أخذه من ورائه .  
 إِرْتَدَنَ - إِرْتِدَانًا [ردن] ت المرأةُ : أتخذت مردنًا .  
 إِرْتَزَّ - إِرْتِزَانًا [رز] السهمُ في الحائط : ثبت || و - البخيلُ عند المسألة : أمسك وبخل .  
 إِرْتَزَّ - إِرْتِزَاءً [رزأ] الرجلُ : أصاب منه خيرًا || و - هُ الشيءُ : نقصه إِيَّاهُ || و - الشيءُ : انتقص .  
 إِرْتَزَقَ - إِرْتِزَاقًا [رزق] هُ : طلب منه الرزق || و -

و - الرغوة : شربها .  
 إِرْتَقَبَ - إِرْتَقَابًا [رغب] فيه : بمعنى رغب فيه .  
 إِرْتَفَعَ - إِرْتِفَاعًا [رفع] النبات : اهتز نضارة .  
 الإِرْتِفَاعُ - [رفع] : مص || العلو ؛ نقول : الإِرْتِفَاعُ عن سطح البحر ، || و - (أو العلو) في الثلث والحرم والخروط (ه) : العمود الخارج من الرأس الى القاعدة والمنتهي اليها || و - في الموشور والاسطوانة والمتوازي الأضلاع وشبه المتحريف (ه) : العمود بين القاعدتين || وإِرْتِفَاعُ كوكب ما ، (فك) : زاوية حادة بين الأفق والمستقيم الواصل بين الأرض والكواكب .  
 إِرْتَفَدَ - إِرْتِفَادًا [رفد] : المال : اكتسبه .  
 إِرْتَفَعَ - إِرْتِفَاعًا [رفع] : مطاوع رفع || و - الشيء : بمعنى رفعه || و - السعير : غلا || و - النهار : امتد وطال || و - من بينهم الخصاصم : زال .  
 إِرْتَفَقَ - إِرْتِفَاقًا [رفق] : اتكأ على مرفقه أو على مخدة || استعان || و - يو : انتفع || و - القوم : تراقبوا في السفر || و - الإناء : امتلأ .  
 إِرْتَقَى - إِرْتِقَاءً [رفى] الجبل وفيه واليه : صعد ؛ يقال : ارتقى العرش ، || و - في السلم : ترقى ؛ يقال : ارتقى في المراتب ، || و - يو الأمر : بلغ غايته .  
 إِرْتَقَبَ - إِرْتِقَابًا [رغب] ه : ترقبه || و - المكان : أشرف عليه وعلا .  
 إِرْتَقَشَ - إِرْتِقَاشًا [رقش] : أظهر حسنه وزينته || و - الجيش : اختلط في القتال .  
 إِرْتَكَّ - إِرْتِكَامًا [رك] : اضطرب وارتج || و - في الأمر : شك .  
 إِرْتَكَّى - إِرْتِكَاءً [ركو] عليه : اعتمد وعول .  
 إِرْتَكَبَ - إِرْتِكَابًا [ركب] ه : ركبته || و - الدين : اكره من أخذه || و - الأمر : انتقمه منهورًا || و - الذئب : اقترفه .  
 إِرْتَكَّرَ - إِرْتِكَارًا [ركز] الشيء : ثبت في محله || و - على العصا : اعتمد عليها || و - العرق : اختلج .  
 إِرْتَكَّضَ - إِرْتِكَاضًا [ركض] : تحرك واضطرب || و - الجنين : تحرك في بطن أمه || و - الرجل في أمره : تقلب فيه وحاوله || و - ت خيلهم اليه : ركضوها اليه || و - القوم في الميدان : تجاروا .  
 إِرْتَكَّمَ - إِرْتِكَامًا [ركم] الشيء : اجتمع بكثرة وازدحام .

أِرْتَمَ - إِرْتِمًا [رثم] : عقد الرثمة وشدها على اصبعه || و - ت زيدا : عقدت الرثمة في اصبعه .  
 إِرْتَمَّ - إِرْتِمًا [رم] ت البيعة : تناولت العبدان بعضها || و - ما على الحيوان : اكتسبه .  
 إِرْتَمَى - إِرْتِمًا [رمى] : مطاوع رمى . يقال : رماه فارثمي ، أي قذفه فانقذف || و - الصيد : رماه || و - المشاغلان : رمى الواحد منها الآخر || و - على قدمي فلان : انطرح على قدميه || و - ت يو البلاد : أخرجته .  
 إِرْتَمَزَ - إِرْتِمَازًا [رمز] القوم : تحركوا في مجالسهم لخصوصة ونحوها .  
 إِرْتَمَسَ - إِرْتِمَاسًا [رمس] في الماء : انغمس .  
 إِرْتَمَصَ - إِرْتِمَاصًا [رمص] من الحزن : احترق || و - لفلان : حزن له || و - ت كبدته : فسدت كأن بها داء يجرقها .  
 إِرْتَمَلَ - إِرْتِمَالًا [رمل] بالدم : تلطخ به .  
 إِرْتَمَحَ - إِرْتِمَاحًا [رمح] : تمايل من سكر أو نحوه .  
 إِرْتَمَسَ - إِرْتِمَاسًا [رمس] القوم : ازدحموا .  
 إِرْتَمَطَ - إِرْتِمِطًا [رمط] القوم : اجتمعوا .  
 إِرْتَمَنَ - إِرْتِمَانًا [رمن] الشيء ت : أخذه رهنا || و - بالأمر : تنيد به .  
 إِرْتَمَى - إِرْتِمَازًا [رمى] من الماء : بمعنى روي || و - الحبل : انفتل || و - ت مفاصلة : غلظت واعتدلت .  
 الإِرْتِمَاءُ - [روأ] : التأمل والتفكير .  
 أِرْتُ - إِرْتِنَانًا [رث] الثوب : بل || و - الثوب : جعله رثًا .  
 الإِرْثُ - [ورث] : ما يخلفه الميت لورثته .  
 الأِرْثُ - [رث] : البالي .  
 أِرْتَانًا - إِرْتَانًا [رثأ] اللبن : خثر .  
 إِرْتَمَ - إِرْتِمَامًا [رثم] القوم : كان في طرف أنفه يياض .  
 الأِرْتَمُ - م رثماء ، ج رثم [رثم] : القوم الذي في طرف أنفه يياض .  
 أِرْتَجَ - أِرْتِجًا وإِرْتِجًا : فاحت منه رائحة طيبة .  
 الأِرْتِجُ - [أرج] : ما تفرج منه رائحة طيبة .  
 أِرْتَجَى - إِرْتِجَاءً [رجو] الصيد : لم يصيب منه شيئًا || و - الأمر : أخره .

الأرجبية - [رجب] : ما أخر وأرجى .  
 أَرْحَبَ - إِرْحَابًا [رحب] المكان : اتسع || و - المكان :  
 وسعته .  
 أَرْحَضَ - إِرْحَاضًا [رحض] الثوب : غسله .  
 أَرْحَلَ - إِرْحَالًا [رحل] : كثرت رَوَاحِلُهُ || و - ت  
 الدابة : قوي ظهرها بعد ضعفها أو سمعت بعد هزال  
 فأطاعت الرحلة || و - ه : أعطاه راحلة || و - الإبل  
 أو الناقة : راضها فصارت راحلة .  
 أَرْخَ - تَأْرِخًا [أرخ] الكتاب أو الحادث : عرف وقته .  
 أَرْخَ - إِرْحَانًا [رخ] العجين : كثر مائه || و - في  
 الأمر : بالغ فيه .  
 أَرْخَى - إِرْحَاءَ [رخي] الشيء : صيره رَخْوًا || و - زمام  
 الناقة : خلاف جذبته || و - الفرس وللفرس : طول  
 له من جلده || و - دابته : سار بها على ما تريد من  
 العدو وغير متعب لها || و - أَرْخَى لَهُ الحبل : وسع  
 عليه في تصرفه || و - الستر : سدّله || و - لحيته :  
 تركها تنبت وتطول || و - ه : نقيض أمسه (عامية) .  
 الأَرْجِيل - مجموعة جزر متجاورة (يونانية) .  
 أَرْخَصَ - إِرْحَاصًا [رخص] ه : جعله رخيصًا ||  
 وجده رخيصًا || اشتراه رخيصًا .  
 أَرْخَفَ - إِرْحَافًا [رخف] العجين : جعله رَخْفًا ||  
 أكثر مائه .  
 أَرْخَمَ - إِرْحَامًا [رخم] ت الدجاجة على البيض :  
 حضنته .  
 الأَرْخَم - م رَخْمًا ، ج رُخْم [رخم] من الخيل : ما كان  
 رأسه أبيض وسائر أسود .  
 أَرْخِيولوجيا - علم الآثار والفنون القديمة وهي قسم من  
 علم العاديات والآثار (يونانية) .  
 الأَرْدَ - [رد] : الأنفع .  
 أَرْدَى - إِرْدَاءَ [ردى] الفرس : جعلها زدي || و - الرجل :  
 أهلكه ، ويقال : أَرْدَاهُ قَتِيلًا || و - ه في البئر :  
 أسقطه فيها || و - مائه : زاد || و - على الخمسين :  
 زاد .  
 أَرْدَأُ - إِرْدَاءُ [ردأ] : فعل فعلًا رديًا || أصاب شيئًا  
 رديًا || و - ه : أفسده || و - ه على مائة : زاده عليها .  
 الإزْدَبَ - ج أَرَادِب [ردب] : مكياك ضخم وهو ٢٤

الأَرْجَاب - [رجب] : الأعماء .  
 أَرْجَأَ - إِرْجَاءَ [رجأ] الأمر : أخره || و - الصائد :  
 لم يصب شيئًا || و - ت الحامل : دنا وقت وضعها .  
 أَرْجَبَ - إِرْجَابًا [رجب] الرجل : هابه || عظمه .  
 أَرْجَعَ - إِرْجَاعًا [رجع] ه : جعله راجعًا وأنقله  
 حتى مال || و - له : أعطاه راجعًا .  
 الأَرْجَع - [رجع] : أفعل التفضيل || الأكثر احتمالًا ،  
 أغلب الظن ، الأقرب إلى المعقول ، يقال : الأَرْجَعُ أَنْ  
 و على الأَرْجَعِ .  
 الأَرْجَز - [رجز] : من به داء الرجز .  
 أَرْجَسَ - إِرْجَاسًا [رجس] : قلر الماء بالمرجاس .  
 أَرْجَعُ - إِرْجَاعًا [رجع] ه : رده وصرفه || و - الرجل  
 في المصيبة : قال : إِنَّا لله وَإِنَّا إليه راجعون || و - ت  
 الدابة : رمت بالرجيع || و - ت الناقة : سمعت بعد  
 الهزال || هزلت || و - الله يبعثه : أربمها .  
 أَرْجَفَ - إِرْجَافًا [رجف] : خاض في الأخبار السيئة  
 والفتن قصد أن يهيج الناس || و - القوم بالشيء وفيه :  
 خاضوا فيه || و - ت الريح الشجر : حركته ||  
 و - ت الأرض : زلزلت .  
 أَرْجَفَ - [رجف] ت الأرض : زلزلت .  
 أَرْجَلَ - إِرْجَالًا [رجل] ه : جعله راجلًا || أمهله ||  
 و - الفصيل : أرسله مع أمه يرضع ما شاء .  
 الأَرْجَل - م رَجَلَاء ، ج رُجُل [رجل] من اللوالب :  
 ذو الأرجل || ه أَرْجَلُ الرجلين : أشدهما ، يقال  
 ه هو أَرْجَلُهُم أي أشدهم وأكملهم في الرجولة ||  
 ه رَجَلُ أَرْجَلٍ : عظيم الرجل .  
 الأَرْجُون - أو الزمزرين (ن) : شجرة صغيرة الحجم  
 من فصيلة القرنيات ، زهرها وردي يظهر في مطلع  
 الربيع قبل الاوراق . تزود للزينة || صبغ أحمر مهر في  
 استعماله القينقيون ، لا سبًا سكان صور . كانوا  
 يستخرجونه من صدفة «الموركس» || ثياب حمر مصبوغة  
 بالأرجوان .  
 الأَرْجُوحة - ج أَرَجِيح [رجح] : خشبة أو شبيها  
 تعلق بجبل وركبها الصبيان .  
 الأَرْجُوزة - ج أَرَجِيز [رجز] : فصيحة من بحر الرجز .  
 الأَرْجُون - (ك) : غاز نادر ، موجود في الهواء  
 بكميات قليلة ، يستعمل في تعبئة المصابيح الكهربائية .

أرُصٌ - إرُصًا [رُص] السقم في جسده : دخل وثبت .  
أرُصِي - إرُصًا [رُص] الشيء : ثبت || و - السبينة :  
أوقفها على الأئمة أو الميراث || و - الوثق في الأرض :  
ضربه فيها .

الإرُصَالِيَّة - ج إرُصَالِيَّات [رُص] : جماعة من المرسلين  
الذين هداهم نشر الإيمان والتعليم || مسكن المرسلين .  
أرُصِبَ - إرُصَابًا [رُصِب] هُ : حطه إلى أسفل .  
الأرُصُطَرِاطِيَّة - شخص من طبقة الأشراف (يونانية) .  
الأرُصُطَرِاطِيَّة - طبقة الأشراف || حكم طبقة الأشراف  
(يونانية) .

أرُصِحَ - إرُصِحًا [رُصِح] هُ : هزله .  
الأرُصِح - م رُصِحَاء ، ج رُصِح [رُصِح] : من قل لحم  
عجزه وفخذه .

أرُصِخَ - إرُصِخًا [رُصِخ] هُ : أثبت ، يقال : أرُصِخَ  
الشيء في ذهنه .

الأرُصِخ - م رُصِخَاء ، ج رُصِخ [رُصِخ] : الذي فسدت  
أخفاه .

أرُصِفَ - إرُصِفًا [رُصِف] الدابة : طردها مقيدةً .  
أرُصِلَ - إرُصِلًا [رُصِل] هُ : بعثه || أطلقه || و - القول :  
لم يقبله || و - به إليه : وجهته || و - في طلبه :  
بعث من يأتي به ، استدعاه || و - فلانًا عليه :  
سلطه || و - قوله مثلاً : جعله مما يشتمل للناس به .  
أرُصِمَ - إرُصِمًا [رُصِم] الناقة : جعلها ترمح في سيرها .  
أرُصِنَ - إرُصِنًا [رُصِن] الدابة : جعل في رأسها الرُصن ||  
خَلَّاهَا ترمح كيف شاءت || و - المهتر : انقاد وأعطى  
رأسه ليشد بالرُصن .

أرُصِي - إرُصِيًا [رُصِي] ت السماء : جادت بالرش ||  
و - ت الطعنة : اتسعت فخرق الدم || و - الشواء :  
قطر وذكوة ودسمة || و - الفرس : عرقه بالركض .  
أرُصِي - إرُصِيًا [رُصِي] الدلو : جعل لها رشاء || و -  
الشجر : امتدت أغصانه || و - القوم في دمه  
اشتركوا فيه || و - القوم بسلاحهم فيه : أشرعوه فيه .  
الإرُشَاد - [رُشِد] : مص || التوجيه ، يقال : الإرشاد  
القومي .

أرُشِحَ - إرُشِحًا [رُشِح] الإبل : تحلب منه الماء ويحويه ||  
و - الجسد : عرق || يقال : لم يرُشِح له شيء  
أي لم يعطه شيئاً .

صاعًا والصاع ٤ أمداد || القناة التي يجري فيها الماء على  
وجه الأرض .

الإرُذْبَةُ - [رُذِب] : البالوعة الواسعة من الخرف .  
أرُذِفَ - إرُذِفًا [رُذِف] : توالى || أضاف ، تقول :  
وأرُذِف قائلًا || و - هُ : أركبه معه || و - له :  
جاء بعده || و - الشيء بالشيء وعليه : أتبعه عليه ||  
و - الأمر القوم : دمهم .

أرُذِمَ - إرُذِمًا [رُذِم] السحاب : دام || و - ت الحصى  
عليه : دامت ولم تفارقه .

الأرُذِم - ج أرُذِمُون [رُذِم] : الملاح الحاذق .  
أرُذِنَ - إرُذِنًا [رُذِن] القميص : جعل له رُذِنًا .  
أرُذُ - إرُذِذًا [رُذِ] ت السماء : رذت || و - ت القربة :  
سال ما فيها .

أرُذِي - إرُذِيًا [رُذِي] هُ : صيرة رُذِيًا || نبذه .  
أرُذِلَ - إرُذِلًا [رُذِل] : فعل فعلاً قبيحاً || صار أصحابه  
رُذِلًا || و - هُ : جعله رُذِيلاً || ضد انتقاء واستجاده ||  
و - الدراهم : زيفها وردّها .

الأرُذِل - ج أرُذِل وأرُذِلُون [رُذِل] : الرديء || اللون  
من الناس .

أرُزَّ - إرُزَزًا [رُزَز] ت الجراد : رزت .  
الأرُز - (ن) : شجر حرجي من فصيلة الصنوبريات ،  
يشتهر بصلابة خشبه وجودته ، وهو على أنواع كثيرة  
أشهرها أرز لبنان وأرز الأطلس وأرز جبال حلابا .  
الأرُز - (ن) : نبات من فصيلة النجيليات ، حبه  
معروف يُطبخ . يزرع في البلدان الحارة وفي أحواض  
تضمها المياه .

الأرُز - [أرُز] (ن) : الأرُز .  
أرُزِحَ - إرُزِحًا [رُزِح] العنب : رفعه عند سقوطه .  
أرُزِمَ - إرُزِمًا [رُزِم] ت الناقة : حنت على ولدها ||  
و - الرعد : اشتد صوتُه .

الأرُزَن - [رُزِن] (ن) : شجر صلب العود تتخذ منه  
العصي .

الأرُزِيَّة - [أرُز] (ن) : شجرة حرجية من فصيلة  
الصنوبريات جيدة الخشب ، تنمو في الجبال والبلدان  
الباردة .

الإرُزِير - [رُز] : الطعن الثابت || الرعدة || برُد  
صغير شبيه بالثلج || الطويل الصوت || الهانف .

و- في الأرض : ذهب .  
الأَرْض - ج أَرْضُونَ وَأَرْضٌ : الكرة السَّيَّارة التي نحن عليها || يقال : «أنا ابن أَرْضٍ» : أي غريب لا يُعرف له أبٌ ولا أمٌ || «أَرْضُ التَّعْلَرِ» : ما أصاب الأرض منها .  
الأَرْضَى - [رضى] : القاعد لا يبرح .  
أَرْضَى - إِرْضَاءٌ [رضوا] الرجلُ : رَضَاهُ .  
أَرْضَبَ - إِرْضَابًا [رضب] تِ السماء : أنزلت المطر || و- المطرُ : سَحَّ .  
الأَرْضَى - ج أَرْض (ح) : دويبة من فصيلة الأَرْضِيَّات تقرض الأخشاب ، وتعيش في البلاد الحارَّة .  
أَرْضَخَ - إِرْضَاخًا [رضخ] للرجل : أعطاه قليلاً من كثير .  
أَرْضَعَ - إِرْضَاعًا [رضع] هُ : جعله يرضع || و- تِ المرأة : كان لها ولد يرضع .  
الأَرْضِيَّ - [أرضى] : النسبة إلى الأرض || تحت الأرض .  
الأَرْضِيَّ شوكي - (ن) : بقل يُعرف أيضاً بأنقرشوف ، من المركبات الأنثوية الزهر ، لذيذ الطعم بعد السلق .  
الأَرْضِيَّاسيا - أو الشَّيْح (ن) : نبات من المركبات الأنثوية الزهر . تنبت في المناطق الصحراوية .  
أَرْطَبَ - إِرْطَابًا [رطب] البسرُ : صار رُطْبًا || و- النخلُ : حان أوانُ رُطْبِهِ || و- القومُ : أَرطَب نخلهم || و- تِ الأرضُ : كثر رُطْبُهَا || و- الثوبُ ونحوه : رُطْبُهُ .  
أَرْطَلَ - إِرْطَالًا [رطل] الرجلُ : استرخت أذناه .  
الأَرْطَسِيَّيا - (ن) : شجيرة بستانية من فصيلة القليبات ، زهرها الأبيض أو الوردية باقات .  
أَرْعَى - إِرْعَاءٌ [رعى] الماشية : رعاها || و- المكانُ : جعله مَرْعَى || و- تِ الأرضُ : كثر رِغْيُهَا || و- الله الماشية : أنبت لها ما ترعاه || و- عليه : أبهى عليه وزحَّم || و- هُ سمعةٌ : استمع إلى مقالته .  
أَرْعَدَ - إِرْعَادًا [رعد] الرجلُ : أصابه رعدٌ || سمع الرعدَ || و- هُ الخوفُ : أنزل به الرعدة || صيره يرتعد || و- زيدًا : تهدَّه وأوعده .  
أَرْعَدَ - [رعد] : أخذته الرعدة .  
أَرْعَشَ - إِرْعَاشًا [رعش] هُ : أعجزه .  
الأُرْعَن - [رعن] : الأهرج في كلامه || الطويل

أُرْشَدَ - إِرْشَادًا [رشد] هُ إلى كذا وعليه وله : هداه || و- الغلامُ : بلغ سنَّ التمييز .  
أُرْشَقَ إِرْشَاقًا [رشق] الماء : بالغ في مَصِّهِ .  
أُرْشَقَ - إِرْشَاقًا [رشق] الرامي : رمى سهمه إلى المكان المواجه له || و- النظر اليو : أخذَه || و- القومُ يبصرو : طمع يبصرو فنظرهم || و- تِ الظبية : مدت عنقها وأخذت النظر .  
الأُرْشَقُ - [رشق] : الأَخْفَ ، يقال : ما أُرْشَقَ هذه القوس ، أي ما أخفها وأسرع سهمها || المتصيب ؛ يقال : جِدُّ أُرْشَقٌ .  
أُرْشِمَ - إِرْشَامًا [رشم] الإناء : ختمه بالرَّوْشِمِ || و- الشجرُ : أُرْشِقُ || و- تِ الأرضُ : بدا نبتها || و- تِ الماشية : رعت الرَّشِمِ || و- البرقُ : لمع .  
الأُرْشِمُ - [رشم] : الذي يو وشم وخطوط || للكلب لما بين منخربيه من السواد || الذي يتشمَّ الطعام وينحيه || و- من الغيث : القليل || «عامُ أُرْشِمِ» : ليس يجيد الخصب .  
الأُرْشِيَّة - [رشوا] : جمع الرِّشَاءِ || «أُرْشِيَّةُ النباتِ» : خبوطه إذا امتدت .  
الأُرْشِيْمَتْلَرِبَت - صاحب رتبة كنسية معروفة (يونانية) .  
الأُرْصَى - م رَصَاءٌ ، ج رُصَصٌ [رصى] : المتقارب الأسنان .  
الأُرْصَادُ - جمع الرُّصْدِ || «الأُرْصَادُ الجوىة» : طرائق علمية لدرس الأحوال الجوية ، وعلى الأخص لمعرفة حالة الطقس .  
أُرْصَدَ - إِرْصَادًا [رصد] الرقيبُ : أقامه برصد في الطريق || و- الحسابُ : أظهره وأحصاه وأحضره || و- له شيئًا : أعدّه له ؛ ومنه «أُرْصَدَ مبلغًا من المال لكذا» : خصَّصه لكذا || و- له خيرًا أو شرًّا : كافاه .  
أُرْصَنَ - إِرْصَانًا [رصن] هُ : أحكمه وأكمله .  
أُرْصَنَ - هُ أَرْضًا المكانُ : كثر عشبه وازدهى وحسن في العين .  
أُرْصَنَ - هُ أَرْضًا تِ الحشبة : أكلتها الأَرْضَةُ .  
أُرْصَنَ - هُ أَرْضًا المكانُ : كثر عشبه وازدهى وحسن في العين .  
أُرْصَنَ - إِرْصَانًا [رصن] : شرب المرضة فصار ثقيلًا بطيئًا || عدا عَدُوًّا شديدًا || و- التعبُ العرقُ : أسأله ||

الأنف || الجبل ذو الرعان .  
 إِرْعَوَى - إِرْعَوَاءَ [رعو] عن الجهل : كَفَّ عَنْهُ || رجع مُطْلَقًا ، يقال : « إِرْعَوَى عَنْ غَيْبِهِ » .  
 أَرْغَى - إِرْغَاءَ [رغو] اللبُّ ونحوه : صار لَهُ رَعْوَةٌ ||  
 و - هُ : أذَلَّهُ وقهره || يقال « أَرْغَى الرَّجُلُ وَأَزِيدَ »  
 أي ضجَّ غضبًا وتهديدًا .  
 أَرْغَدَ - إِرْغَادًا [رغد] القومُ : أَحْصِيوهُ وصاروا في رعد العيش || و - الله عَيْشُهُ : جعلهُ رَغِيدًا || و - القومُ مواشِيَهُمْ : تركوها ترعى كيف شاءت .  
 الأَرْغَلُ - (مو) : آلة موسيقية شرقية مؤلفة من قطعتين من القصب ، مبروطة احدهما الى الاخرى ، ويُضجبتين ثقوبًا تُنْقَلُ عليها الأصابع عند العزف بها فتحدث أصواتًا شجيبة .  
 أَرْغَمَ - إِرْغَامًا [رغم] هُ : أذَلَّهُ || أَسْخَطَهُ || حملهُ على فعل ما يكرهه || و - الله أَنْفَهُ : أذَلَّهُ || و - هُ الذلُّ : أَلْصَقَهُ بِالتُّرَابِ || و - أَهْلَهُ : هجرهم على رِغْمٍ ||  
 و - اللقمة من فيه : أَلْقَاهَا فِي التُّرَابِ || و - تِ الفتم أو الظباء : سال رُغَامُهَا .  
 الأَرْغُزْنُ - (مو) : آلة طرب ذات ملامس (يونانية) .  
 الأَرْغَثُونُ - (مو) : الأَرْغُزْنُ (يونانية) .  
 أَرْفَاعُ - [رفع] الناس : سَفَّاهِمُ .  
 أَرْفٌ - إِرْفَاعًا [رف] تِ الدجاجة على بيضها : بسطت عليه جناحها .  
 أَرْفًا - إِرْفَاءَ [رفأ] إليه : دنا ورجأ || و - الشيء إليه : أدناه || و - تِ السفينة : دنت من الشط .  
 إِرْفَتٌ - إِرْفَاتًا [رفث] : انكسر وانلق || و - الخيل : انقطع || و - العظم : صار رُفَاتًا .  
 أَرْفَحَ - إِرْفَاحًا [رفح] العجينُ : نأَّ وجههُ ومال الى الحمض (عامية) .  
 أَرْفَدَ - إِرْفَادًا [رفد] هُ : اعطاه || أعانه || و - للدابة : جعل لها رِفَادَةً .  
 الأَرْفَشُ - م رَفْشَاءُ ، ج رُفْش [رفش] : المريض الأذن ، على التشبيه بالرفشة .  
 أَرْفَصَ - إِرْفَاصًا [رفص] الإبلُ : رَفَصَهَا || و - الوادي : اتَّسَع .  
 إِرْفَصٌ - إِرْفِصَاصًا [رفص] الشيءُ : نَفَرَقَ وذهب ||  
 و - الدمعُ : سال ورُفْشُ || و - الجرحُ : سال

قَيْحَةٌ || و - الرجحُ : زال || و - تِ الجلسةُ : رُفَعَتْ .  
 أَرْفَعُ - إِرْفَاعًا [رفع] لَهُ المعاشُ : أوسعهُ .  
 أَرْفَعُ - إِرْفَاعًا [رفق] هُ : رفق بِهِ || فقعه .  
 الأَرْفَقُ - [رفق] : البعير الذي انقل مرْفَقَهُ عن جنبه .  
 أَرْفَلٌ - إِرْفَالًا [رفل] : جَرَّ ذَيْلَهُ || تبختر || و - ثيابهُ : أَرخاها .  
 أَرْفَهَ - إِرْفَاهًا [رفه] الرجلُ : صَيَّرَهُ رَافِيًا || و - الراعي الإبلُ : أوردتها متى شاءت || و - تِ الإبلُ : أقامت قرب الماء || و - القومُ : رفعت ماشيتهم .  
 أَرْقٌ - إِرْقًا [أرق] : ذهب عنه النوم في الليل .  
 أَرْقٌ - تَأْرِيقًا [أرق] هُ : أسهره .  
 أَرْقٌ - إِرْقَاتًا [رقع] الشيءُ : ضَدَّ أَغْلَظَهُ || و - العنبُ : رَقَّ جلده وكثر مأوهُ || و - الواحظُ قلبه : الآثَةُ ||  
 و - الرجلُ : قلَّ ماله || و - العبدُ : مَلِكَةٌ .  
 الأَرْقُ - (ح) : جنس حشرات من فصيلة الأرقيات ، جسها لرج ، تتجمع على جلوع الانهار وتمتص ما فيها ، تسمى العامة « المن » .  
 الأَرْقُ - من ذهب عنه النوم في الليل .  
 إِرْقَاطٌ - إِرْقَاطًا [رقط] : كانت بو رُقْطَةً .  
 الأَرْقَامُ - [رقم] الهندية : هي علامات الأعداد المعروفة ١ و ٢ و ٣ الخ .  
 الأَرْقَانُ - [أرق] (طب) : مرضٌ يصيب الفروع والانس ، يصنَّرُ او يَسْوَدُ معه اللون . يُعرَفُ بداء « الصُّبْرَةِ » .  
 الإِرْقَانُ - (طب) : الأرقان .  
 أَرْقًا - إِرْقَاءَ [رقأ] الدمُّ أو اللعقُ : سَكَّهُ وحفنه .  
 أَرْقَبٌ - إِرْقَابًا [رقب] هُ الدرُّ : جعلها لَهُ رُقْبِي ||  
 و - هُ الرُقْبِي : جعل لَهُ أَيْهًا .  
 الأَرْقَبُ - م رَقْبَاءُ [رقب] : الغليظ الرقبة .  
 أَرْقَدَ - إِرْقَادًا [رقد] هُ : أمسه || و - بالمكان : أقام بو .  
 الأَرْقَشُ - م رَقْشَاءُ ، ج رُقْش [رقش] : اللشظ بسواد وياض .  
 أَرْقَصَ - إِرْقَاصًا [رقص] هُ : حملهُ على الرقص .  
 إِرْقَظٌ - إِرْقَظًا [رقظ] : كانت بو رُقْظَةً .  
 الأَرْقَظُ - م رَقْظَاءُ ، ج رُقْظ [رقظ] : الذي « رُقْظَةً || و - (ح) : النمر .  
 أَرْقَعُ - إِرْقَاعًا [رقع] الثوبُ : حان لَهُ ان يُرْفَعَ || و - الرجلُ : جاء بِرَقَاعَةٍ وَرُقْنِ .



الأزرق - م رَمَاء ، ج رَمْع [رفع] : الأحمق القليل الحياء .

الأزرقم - [رغم] : القلم || و - ج أَرَقِم : أحببت الحيات || ما كان من الحيات فيه سوادٌ وبياضٌ ، ويقال للأنتى « رَمَشَاء » لا « رَقَاء » .

أَرْكٌ - إِرْكَائًا [ركب] السحاب : جاء بالمطر القليل الضعيف || و - الحقُّ فلانًا : غلبه .

أَرْكٌ - [ركب] تِ الأَرْضُ : أصابها الزلزال .  
الأَرْكَةُ - [ركب] : الضعيف في عقله أو رأيه .

الأركان - جمع الركن || « ثابت الأركان » : متين البنيان || « أركان اللولة » : الذين يُعتمد عليهم في إدارة شؤونها .

أَرْكَبٌ - إِرْكَابًا [ركب] المهر : حان له ان يُركب || و - هُ : أعطاه ما يركبه .

الأركب - [ركب] : العظيم الركبة .  
أَرْكَزٌ - إِرْكَازًا [ركز] المعدن : وُجد فيه رِكَازٌ || و - الرجل : وُجد الرِكَاز .

أَرْكَعٌ - إِرْكَاعًا [ركع] هُ : جعله يركع .  
أَرْكَنٌ - إِرْكَانًا [ركن] اليد : وثق به واستأمنه .

الأركون - ج أَرَاكِنَةٌ : الرئيس والمقدم والدهقان العظيم (يونانية) .

الأركيولوجيا - انظر أَرْخِيُولُوجِيَا .

أَرَمٌ - إِرْمَامًا [رم] العظم : جرى فيه الرِمُّ || بَيٌّ || و - القوم : سكنوا || و - الى اللهو : مال اليه .  
الأرم - [أرم] : الأضراس . يقال : « يخرق عليه الأرم » أي يحكها بعضها ببعض من غيظه .

أَرَمَى - إِرْمَاءً [رمي] الشيء من يده : رماه وألقاه || و - هُ عن فرسه : طرحه عن ظهرها || و - تَ يو البلاد : أخرجته || و - على الحسين : زاد .

الأرمام - [رم] : يقال « جبلُ أرمام » أي بال .  
أَرَمَدٌ - إِرْمَادًا [رمد] : افتقر || و - هُ : أهلكه || صبره كالرمداء || و - العين : جعلها رَمْدًا || و - القوم : أعلوا || هلكت مواشيهم .

إِرْمَدٌ - إِرْمَادًا [رمد] الشيء : صار بلون الرمداء || و - تِ العين : هاجت .

الأرمد - م رَمْدَاء ، ج رَمْدٌ [رمد] : المصاب بالرمد || ما كان على لون الرمداء || « نوبُ أرمد » : وسخ .

أَرْمَسَ - إِرْمَاسًا [رمس] الميت : دفنه .

أَرْمَشٌ - إِرْمَاشًا [رمش] الرجل : طرف كثيرًا بضعف || و - الشجر : أُرِقُّ || أخرج ثمره كالحمص || و - في الدمع : أسأله قلبلاً .

الأرْمَش - م رَمَشَاء ، ج رُمَشٌ [رمش] : ذو الرمش الفاسد العينين || الحسنُ الخلقُ || المختلف الألوان .  
الأرْمَص - م رَمَصَاء ، ج رُمَصٌ [رمص] : من يسيل من عينه الرمص .

أَرْمَضَ - إِرْمَاضًا [رمض] الشيء : أحرقه || و - الغنم : رعاها في الرمضاء || و - الرجل : أوجعه || و - الأمر فلانًا : أحرقه غيظًا || و - الحرُّ القوم : اشتد عليهم فآذاهم .

أَرْمَلٌ - إِرْمَالًا [رمل] تِ المرأة : مات عنها زوجها || و - القوم : نفذ زادهم واقتروا || و - القوم زادهم : أنفدوه || و - النسيج : رَفَّقَهُ || و - السهم بالدم : تلطخ .

الأرْمَل - ج أَرَامِلٌ وَأَرَامِلَةٌ [رمل] : من ماتت زوجته || من لا أهل له || المسكين || « عامُ أرْمَل » م رَمَلَاء : قليل المطر والنفع .

الأرْمَلَةٌ - ج أَرَامِلٌ [رمل] : التي مات عنها زوجها ، سُميت بذلك لذهاب زادها وفقدتها كاسيها || الرجال المحتاجون والضعفاء .

أَرِنٌ - أَرِنًا [رنا] البعير : نشط .  
أَرِنٌ - إِرْنَانًا [رن] : صوتٌ || رفع صوته بالبكاء || و - إليه : أصغى .  
الأرِنٌ - فامن أَرِنَ البعير .

أَرِنٌ - إِرْنَانًا [رنوا] الحسنُ فلانًا : رناه || و - هُ الى الطاعة : صيره اليها حتى سكن ودام عليها .

الأرئب - ج أَرَائِبٌ [رئب] (ح) : حيوان كثير التوالد من فصيلة الأرئبيات ورتبة القواضيم ، منه البري ومنه الجوي . يُضرب به المثل في الجبن ، وهو للذكر والأنثى || و - (ح) : جرد قصير الذئب || ضرب من الحلي .

الأرئبة - ج أَرَائِبٌ [رئب] : واحدة الأرئب || طرف الأنف || يقال « جَدَعَ فلانٌ أرئبةً فلان » أي أهانه .  
الأرْهَاء [رهو] : الجوانب .

الإزهاب - [زهب] : مص || نظام قائم على العنف ، تلجأ إليه حكومة ما .

رَكَرَتْ فِيهِ الرِّيَاضُ || و - تِ الأَرْضُ مِنَ المَطَرِ :  
بَلَّهَا المَطَرُ .

الأَرْوَعُ - م رَوْعَاءُ ، ج رُوعٌ وَأَرْوَاعٌ [رَوْع] : مَن  
يُعْجِبُكَ بِمَحْسَنِهِ أَوْ بِشَجَاعَتِهِ || التَّهْمُ لِلدَّكِيِّ || وَقَلْبُ  
أَرْوَعٍ : يَسْرَعُ إِلَيْهِ الأَوْتِيَا ح .

أَرْوَقٌ - إِروَاقًا [رَوْق] اللَّيْلُ : مَدَّ رَوْاقَ ظِلْمِهِ .  
الأَرْوَقُ - م رَوْقَاءُ ، ج رُوقٌ [رَوْق] : ذُو الرُّوقِ  
أَي القَرْنِ .

الأَرْوَمُ - ج أَرْوَمٌ [أَرَم] : الأَرْوَمَةُ .

الأَرْوَمَةُ - ج أَرْوَمٌ [أَرَم] : الأَرْوَمَةُ .

الأَرْوَمَةُ - ج أَرْوَمٌ [أَرَم] : أَصْلُ الشَّيْءِ || أَصْلُ  
الشَّجَرَةِ وَمَا يَبْقَى مِنْهَا فِي الأَرْضِ بَعْدَ القَطْعِ || الحَسْبُ  
دَهْرُ شَرِيفِ الأَرْوَمَةِ .

الأَرْوَنُ - فَا مِنْ أَرْوَنَ البَعِيرِ .

الأَرْوَنَانُ - م أَرْوَنَانَةٌ [رَوْن] : المَصْبُ || التَّشْدِيدُ  
فِي كُلِّ شَيْءٍ مِنْ حَرٍّ وَبَرْدٍ وَجَلْبَةٍ وَصَبَاحٍ وَحُزْنٍ وَفَرْحٍ .  
الأَرْوَنَانِيُّ - [رَوْن] : التَّشْدِيدُ فِي كُلِّ شَيْءٍ مِنْ حَرٍّ  
وَبَرْدٍ وَجَلْبَةٍ وَصَبَاحٍ وَحُزْنٍ وَفَرْحٍ .

الأَرْوِيَّةُ - ج أَرْوِيٌّ وَأَرْوِيٌّ [رَوِي] (ح) :  
ضَانُ الجَبَلِ ، تُسْتَمَلُّ لِلذِّكْرِ وَاللَّائِي .

الأَرْوِيَّةُ - ج أَرْوِيٌّ وَأَرْوِيٌّ [رَوِي] (ح) :  
الأَرْوِيَّةُ .  
الأَرْوِيُّ - [أَرِي] : العَمَلُ .

أَرْوِيٌّ - إِروَاءٌ [رَوِي] الرَّايَةُ : رَكَرَهَا .

الأَرْوِيْبُ - م أَرْوِيْبَةٌ : المَاهِرُ || العَاقِلُ وَالبَصِيرُ .

الأَرْوِيْحُ - [رَوِيح] : الوَاسِعُ .

الأَرْوِيْحِيُّ - [رَوِيح] : الوَاسِعُ الخَلْقُ النَّشِيطُ إِلَى المَعْرُوفِ .  
الأَرْوِيْحِيَّةُ - [رَوِيح] : مَعْرُوفٌ رَاحٌ بِرَاحٍ || خَصْلَةٌ تَجْمَلُ  
الإِنْسَانَ يَرْتَاحُ إِلَى الأَنْعَالِ الحَمِيْدَةِ وَبَدَلُ العَطَايَا .

الأَرْوِشُ - م رَوِشَاءُ ، ج رَوِشٌ [رَوِش] : الكَتِيبُ  
الشَّعْرُ فِي الأُذُنَيْنِ أَوْ الرَّجْلِ || دَرَجَةُ الأَرْوِشِ : دَوْنُ مَا  
رَكَسَتْ .

الأَرْوِشُ - مِنَ الأَمْكِنَةِ : الَّذِي كَثُرَ عَشِيهِ وَازْدَهَى  
وَصَارَ مَعْجَبًا لِلعَيْنِ .

أَرْوِشٌ - إِروَاقًا [رَوِش] : رَافًا || و - المَكَانُ : أَحْصَبُ .  
الأَرْوِيْكَةُ - ج أَرْوِيْكٌ وَأَرْوِيْكٌ [أَرْوِك] : سَرِيرٌ مَرْوِيٌّ  
فَانْحَرُ .

الإِرْهَاقِيُّ - [رَهَب] : مَن يَلْجَأُ إِلَى الإِرْهَابِ لِإِقَامَةِ  
سُلْطَنِهِ || وَالحَكْمُ الإِرْهَاقِيُّ : نَوْعٌ مِنَ الحَكْمِ يَقومُ  
عَلَى الإِرْهَابِ وَالعَنفِ ؛ تَعَمَدُ إِلَيْهِ حُكُومَاتٌ أَوْ جَمَاعَاتٌ  
ثَوْرِيَّةٌ .

أَرْهَبٌ - إِرهَابًا [رَهَب] هُ : خَوْفُهُ .

أَرْهَجٌ - إِرهَاجًا [رَهَج] : أَثَارُ العُبَارِ || و - بَيْنَ القَوْمِ :  
هَبَّجَ بَعْضُهُمْ عَلَى بَعْضٍ || و - تِ السَّمَاءِ : هَمَّتْ بِالمَطَرِ .  
أَرْهَفٌ - إِرهَاقًا [رَهَف] السَّيْفُ : رَفَّقَ حَدَّهُ || و -

بِالكَلَامِ : رَكِبَ البَدِيهَةَ || و - السَّعَى لَ أَوْ إِلَى :  
أَصْنَعِي بِانْتِبَاهٍ إِلَى .

أَرْهَقٌ - إِرهَاقًا [رَهَق] هُ : حَمَلُهُ عَلَى مَا لَا يَطْبِقُ ||  
أَدْرَكَهُ || و - هُ إِثْمًا : حَمَلَهُ إِثْمًا || و - هُ ظَلَمًا : أَلْحَقَهُ  
بِهِ || و - هُ عُسْرًا : كَلَّفَهُ إِثْمًا || و - المَصَلَاةُ : أَخْرَجَهَا  
إِلَى آخِرِ وَقْتِهَا .

أَرْهَلٌ - إِرهَالًا [رَهَل] هُ النَوْمُ : صَبَّرَهُ رَهْلًا .

أَرْهَمٌ - إِرهَامًا [رَهَم] تِ السَّمَاءِ : أَتَتْ بِالرَّهْمَةِ .

أَرْهَنٌ - إِرهَانًا [رَهَن] هُ الشَّيْءُ : جَعَلَهُ رَهْنًا عِنْدَهُ ||  
و - فَلَانًا : أَسْلَفَهُ || أَضْعَفَهُ || و - المَبْتَ القَبْرِ :  
ضَمَّنَهُ إِثْمًا || و - فِي السَّلْعَةِ : غَالَى بِهَا || و - لَصِيفُهُ  
الطَّعَامَ وَالشَّرَابَ : أَدَامَهَا لَهُ .

أَرْوَى - إِروَاءٌ [رَوِي] فَلَانًا الشَّعْرَ : بِمَعْنَى رَوَّاهُ || و -  
القَوْمَ : سَقَامَ فَأَشْبَعَهُمْ || و - الرِّوَاءَ عَلَى البَعِيرِ :  
شَدَّهُ .

الأَرْوَاحُ - [رَوِيح] (ك) : تُطَلَّقُ عِنْدَ الحُكَمَاءِ الأَقْدَمِينَ  
عَلَى قِسْمٍ مِنَ المَعْدِنَاتِ كَالزُّبَيْقِ وَابْتِغَاءً عَلَى خِلاصَةِ  
بَعْضِ العَقَائِرِ وَعَلَى مَا يَقْطُرُ مِنْ بَعْضِ الأَعْمَارِ أَوْ الحُبُوبِ  
أَوْ النَبَاتِ || الأَبَالِسَةُ .

الأَرْوَامُ - [رَوِيح] : جَيْلٌ مِنَ النَّاسِ يَسْكُنُونَ شِمَالِي  
البَحْرِ المَتَوَسِّطِ || فِرْقَةٌ مِنَ النُّصْرَانِيَّةِ .

أَرْوَحٌ - إِروَاحًا [رَوِيح] المَاءُ : أَتَنٌ || و - الشَّيْءُ :  
وَجَدَ رِيحَهُ || و - عَلَيْهِ حَقُّهُ : رَدَّهُ عَلَيْهِ .

الأَرْوَحُ - م رَوِخَاءُ ، ج رُوحٌ [رَوِيح] : الوَاسِعُ ||  
مَنْ بِهِ سَعَةٌ بَيْنَ الرِّجْلَيْنِ .

أَرْوَدٌ - إِروَادًا وَرَوْدًا وَرَوْدًا وَرَوْدًا وَرَوْدًا وَرَوْدًا  
[رَوْد] فِي السَّيْرِ : رَفَقَ وَاتَّأَدَ وَتَمَهَّلَ .

الأَرْوَدُ - [رَوْد] : المَتَمَهِّلُ فِي عَمَلِهِ .

أَرْوَصٌ - إِروَاصًا [رَوِيح] المَكَانُ : اكْتَسَى بِالنَّبَاتِ

أَزَجَّ - إزججًا [زج] الريح : جعل له زجًا || نزع زجته .

الأزج - م زجاء ، ج زج [زج] : الحاجب الرقيق في طول || الطويل الساقين .

أَزَجَى - إزجاء [زجو] هـ : ساقه || و - الأمر : أخره || و - الدرهم : روجه .

أَزْحَفَ - إزحافًا [زحف] : انتهى الى غاية ما طلب || و - البعير : أعيا || و - الرجل : أعيا بغيره أو فرسه || و - هـ طول السفر : أعياه وأكله || و - بنو فلان :

صاروا زحفاً أي جيشًا يزحفون الى العدو .

أَزْحَلَ - إزحالا [زحل] هـ : أبعده .

أَزْنَمَ - إزنامًا [زخم] اللحم : أثن .

أَزْدَى - إزداء [زدو] : صنع معروفًا .

إزْدَادٌ - إزديادًا [زود] الرجل : طلب زادًا .

إزْدَادٌ - إزديادًا [زيد] : بمعنى زاد لازماً ومتعدياً || طلب الزيادة .

إزْدَالَ - إزديالًا [زول] هـ : نحاه .

إزْدَانَ - إزديانًا [زين] : مطاوع زين .

إزْدَجَّ - إزججًا [زج] حاجبه : رق في طول .

إزْدَجَى - إزجاء [زجو] هـ : دفعه برفق || ساقه .

إزْدَجَرَ - إزججًا [زجر] : انزجر || و - هـ : منعه ونهاه || طرده صائماً به .

إزْدَحَفَ - إزحافًا [زحف] إليه : تمشى .

إزْدَحَمَ - إزحامًا [زخم] القوم : تضايقوا || تدافعوا || و - ت الأمواج : تلاطمت || و - المكان بالناس : امتلأ بهم .

إزْدَرَى - إزدياء [زدي] هـ : احتقره واستخف به ؛ ويقول المولدون إزدرى به .

الأزدرخت - (ن) : الأزادارخت (فارسية) .

إزْدَرَدَ - إزديادًا [زرد] اللقمة : بلعها وأسرع .

إزْدَرَعَ - إزدياعًا [زرع] الرجل و - الأرض : بمعنى زرع .

إزْدَفَ - إزديفًا [زف] العروس : زفها || و - الحمل : احتمله .

إزْدَفَرَ - إزديفارة [زفر] الشيء : احتمله .

إزْدَقَفَ - إزديقافًا [زقف] اللقمة : ابتلعها .

إزْدَقَمَ - إزديقامًا [زقم] هـ : لقمه وابتلعه .

أز - إزات القندر : غلت وصوتت || و - القندر وبها : أوقد تحتها لتغلي .

إزاء - [أزي] : مقابل وأمام . يقال : جلس إزاءه وبإزائه .

إزات - إزاة [زيت] : كثر عنده الزيت .

أزاح - إزاحة [زوح] هـ : نحاه عن موضعه ؛ يقال أزاح الله العلل أي أزالها || و - الأمر : قضاه .

أزاح - إزاحة [زيح] الشيء : أبعده وأذهبه || كشفه ورفع ؛ نقول : أزاح اللثام عن ، و أزاح الستار عن الثمالة .

أزاد - إزادة [زود] هـ : أعطاه الزاد .

الأزادارخت (ن) : شجر يعرف بالزرنخت . أزهاره صغيرة زرقاء قائمة . خشبه صلب جيد (فارسية) .

أزار - إزارة [زور] هـ : حملة على الزيارة || و - هـ الشيء : ساقه إليه .

الأزار - ج أزرة وأزر : كل ما سترك || الملحفة || العفاف .

الأزارقة - [زرق] : فرقة من الخوارج أصحاب نافع ابن الأزرق جؤزوا قتل المخالفين وسي نسانهم .

أزاع - إزاعة [زوغ] هـ : جعله يزوغ .

أزاع - إزاعة [زيغ] هـ : عن الطريق : أماله || و - الرجل : أوقعه في الزيغ .

أزال - إزالة وإزالًا [زول] هـ : نحاه . يقال : أزال الله زواله ؛ دعاء عليه بالهلاك || و - الشيء : أذهبه .

أزال - إزالة وإزالًا [زيل] هـ : عن مكانه : نحاه عنه .

أزان - إزاة [زين] هـ : زانه .

أزار - إزارًا [زار] : زار .

أزب - إزبابًا [زب] العنب : جففه .

الأزب - م زباه ؛ ج زب [زب] : الكثير شعر الوجه والأذنين || و عام أزب ؛ خصيب كثير النبات .

إزبار - إزبارًا [زبر] النبات أو الورق : طلع ونبت || و - الشعر : انتفش || و - الكلب : تنفش || و - الرجل : تهيأ للشر .

أزبد - إزبادًا [زبد] البحر أو القندر أو الفم : أخرج الزبد وقذف به ؛ يقال : أزعى الرجل وأزبد ؛ أي فار غضبه وتهدد وتوعده || و - السيلندر ونحوه : أطلع نورًا كالزبد على الماء || و - الشيء : اشتد بياضه .

أزين - إزبانًا [زين] يته عن الطريق : نحاه .

الأزة - هيجان المجلس .

إزْدَلَفَ - إزْدَلَفًا [زلف]: تقدم وتقرَّب .  
 إزْدَمَ - إزْدَمًا [زَم]: رفع رأسه تكبرًا || و - الذئبُ  
 السخلة: أخذها رافعًا رأسه .  
 إزْدَمَلَ - إزْدَمَالًا [زمل]: حمله بمرَّة واحدة ||  
 و - بثوبه: تلفف .  
 إزْدَهَمَى - إزْدَهَامًا [زهو]: أخذته خفة من الزهو وغيره ||  
 و - الرجل: حمله على الزهو والعجب || استغزه طربًا ||  
 و - هُ وبه: استخفه || و - هُ على الأمر: أجبره .  
 إزْدَهَدَ - إزْدَهَادًا [زهد]: الشيء: عدّه زهيدًا .  
 إزْدَهَرَّ - إزْدَهَارًا [زهر]: أضاء وتلألأ || و - العلمُ  
 أو الأدب: سار في طريق التقدم، نما || و - بالأمر:  
 احتفظ به وجعله من باله .  
 إزْدَوَجَّ - إزْدَوَاجًا [زوج]: تشابه في سجع  
 أو وزن || و - القوم: تزوج بعضهم بعضًا .  
 أزرَ - أزرًا بالشيء: أحاط به || و - النبات:  
 التفأ || و - فلانًا: قواه .  
 أزرَ - تَأزيرًا: هُ: غطاه || و - فلانًا: قواه .  
 أزرَ - إزْرَارًا [زر]: القميص: جعل له إزْرَارًا .  
 الأزر - الظهر: يقال: شدَّ به أزره أي ظهره ||  
 القوة || شدَّ من أزره: ساعده، شجَّمه .  
 أزرَى - إزْرَاءَ [زري]: بالأمر: تهاون || و - هُ وأزرى  
 به: عابه ووضع من حقّه || و - عمله: عابه أو  
 عابه عليه .  
 إزْرَاقٌ - إزْرِيقًا [زرق]: صار أزرَقًا || و - ت  
 عينه نحوي: مالت فظهر بياضها .  
 إزْرَبٌ - إزْرِبَابًا [زرب]: النبات: اصفرَّ || امر  
 وفيه خضرة .  
 الإزْرَة - الإزار: تسميها العامة «الوزرة» .  
 أزرع - إزْرَاعًا [زرع]: زرع: نبت ورثه || أخصد ||  
 و - القوم: أمكنهم الزرع .  
 أزرَفَ - إزْرَافًا [زرف]: تقدم || أسرع وعجل في  
 هزيمة ونحوها || و - الناقة: حنَّها || و - الجرح:  
 انتفض بعد البرء || و - الرجل: اشترى الزرافة .  
 أزرَقَ - إزْرَاقًا [زرق]: ت الناقة حملها: أخرته إلى  
 الورا || و - ت عينه نحوي: مالت وظهر بياضها .  
 إزْرَقٌ - إزْرِيقًا [زرق]: صار أزرَقًا || و - ت  
 عينه نحوي: أزرقت .

الأزْرَقُ - م زرقاء، ج زُرْق [زرق]: ذو الزرقه ||  
 و - (ح): البازي || فصل أزرَق: شديد الصفاء ||  
 «ماء أزرَق»: صافٍ || «عدو أزرَق»: شديد  
 العداوة وذلك أن زرقه العين غالبه في الروم والديلم،  
 وكانت بينهم وبين العرب عداوة شديدة فسوموا كل  
 عدو بذلك .  
 الأزْرَقِيّ - [زرق]: واحد الأزْرَاقِ .  
 إزْرَعَرٌ - إزْرِعْرَارًا [زعر]: بمعنى لزعر .  
 أزرَجَ - إزْرَجَا [زرج]: هُ: زعجه || ضابته وأخبره ||  
 و - هُ الأمر: كثره وأثقله || و - هُ إلى المعصية:  
 ساقه إليها .  
 إزْرَعَرٌ - إزْرِعْرَارًا [زعر]: شعره أو ريشه: قلَّ وتفرق  
 فإن الجلد || و - الرجل: قلَّ خيره .  
 الأزْرَعَرُ - م زعراء، ج زُعر [زعر]: القليل الشعر  
 المتفرقه || الموضع القليل النبات || و - ج زُعر وزُعران:  
 الصر الخاطف للارد .  
 أزرَحَ - إزْرَاحًا [زرح]: السير: عجل به || و - هُ:  
 خوفه || و - القلتر: كثر ملحها .  
 أزرَمَ - إزْرَمًا [زرم]: إليه: انقاد وأطاع || و - على  
 القوم: صار لهم زعيمًا || و - هُ المال: كفله به ||  
 و - الأمر: صار ممكنًا || و - ت الأرض: طلع  
 أول نبتها .  
 الإزْرَعِيلُ - [زعل]: الشيط .  
 إزْرَغَابٌ - إزْرَغَابًا [زغب]: الصبي أو الفرج: نبت  
 زغبه .  
 أزرَبَ - إزْرَبَابًا [زغب]: الكرم: أخذ يورق .  
 الأزْرَبُ - م زغباء، ج زُغب [زغب]: ماله زغب ||  
 و - (ح): فرخ القطا .  
 أزرَفَ - إزْرَافًا [زرف]: اقرب . نقول «أزرف الساعة»  
 أي دنت || و - الرجل: عجل .  
 أزرَفَ - إزْرَافًا [زرف]: الرجل: أسرع || و - هُ: جعله  
 يرف أي يسرع || و - المروى إلى زوجها: أمداها .  
 الأزْرَفُ - [زرف]: السريع || ما كان فيه زرف .  
 الأزْرَفُ - ج زُرف، م زُرفاء [زرف]: من الخيل: العظيم  
 الجنين .  
 أزرَى - إزْرَاءَ [زرف]: هُ: أبكاه .  
 الأزْرَقَةُ - [زق]: جمع الزرقاق || «أبناء الأزرق»:

الأَزْمَلُ - ج أَزْمِيلٌ وَأَزْمِيلٌ [زَمِلَ] : الصوت المختلط ||  
كَلْبَةُ الشَّيْءِ .

الأَزْمَلَةُ - كَلْبَةُ الشَّيْءِ .

أَزْمَنَ - إِزْمَانًا [زَمِنَ] الشَّيْءُ : أتى عليه الزمان وطال ||  
و- بالمكان : أقام به زَمَانًا .

أَزْمِنَةُ - [زَمِنَ] السَّنَةُ : فصلها وهي الربيع والصيف  
والخريف والشتاء .

إِزْمَهْرٌ - إِزْمَهْرًا [زَمِهَرَ] الوجهُ : كَلَحَ || و- ت  
العَيْنُ : احْمَرَّتْ غَضَبًا || و- اليَوْمُ : اشتدَّ برُدُّهُ ||  
و- تِ الكَوَاكِبُ : لمعت .

الإِزْمِيلُ - [زَمِلَ] : شفرة الحذاء || آلة من حديد  
يُنْقَرُ بها الحجر والخشب || المطرقة (يونانية) .

أَزْمَى - إِزْمَاءً [زَمَى] : حمله على الزنى .

أَزْمَدَ - إِزْمَادًا [زَمَدَ] الشَّيْءُ : زاد .

أَزْمَى - إِزْمَاءً [زَمَى] : تكبَّرَ وقاه || و- النخلُ :  
طال || و- البسرُ : تلوَّن .

إِزْمَارٌ - إِزْمَارًا [زَمَرَ] النباتُ : أخرج زهره .

أَزْمَرٌ - إِزْمَارًا [زَمَرَ] النباتُ : طلع زهره || و- النارُ :  
أضاءها .

إِزْمَرٌ - إِزْمَارًا [زَمَرَ] النباتُ : أخرج زهره .

الأَزْمَرُ - م زَهْرَاءُ ، ج زُهْرٌ [زَمَرَ] : النيرُ || المشرق  
الوجه || الصافي اللون || القمر || و- (ح) : الثور  
الوحشي .

الإِزْمَرَارُ - [زَمَرَ] : مصر || «نظام الإزهرار» (ز) :  
شكل اجتماع الأزهار على النبتة . فالعشود ، مثلاً ،  
هو شكل ازهرار الكرم .

الأَزْمَرَانُ - (زهر) : الشمس والقمر لنورهما .

أَزْمَقَ - إِزْمَاقًا [زَمَقَ] الباطلُ : لاشأه وأبطله || و-  
السهمُ : جعله يتجاوز الهدف || و- تِ الناقَةُ السرجُ :  
قدَّمته وألقتة على عنقها || و- في السير : أسرع .

أَزْمَمَ - إِزْمَامًا [زَمَمَ] العظمُ : اكتنز مُحْتَهُ .

إِزْمَارٌ - إِزْمَارًا [زَمَرَ] عنه : عدل وانحرف .

أَزْوَجٌ - إِزْوَاجًا [زَوَجَ] بينهما : قرنها .

إِزْوَرٌ - إِزْوَرًا [زَوَرَ] عنه : عدل وانحرف .

الأَزْوَرُ - م ذَوْرَاءُ ، ج ذُورٌ [زَوَرَ] : من به ذُورًا  
المائل || الناظر بمؤخر عينيه .

الأَزْوَطُ - [زَوَطَ] : من كانت إحدى عينيه أضيقت

المشردون الذين هم دون مسكن ودون مورد للعيش ودون  
عمل .

أَزْمَمَ - إِزْمَامًا [زَمَمَ] الشَّيْءُ : جعله يبلعه .

أَزْمَى - إِزْمَاءً [زَمَى] الزرعُ : نما || و- هُ اللهُ :  
أنماه .

أَزْمَمَ - إِزْمَامًا [زَمَمَ] القريةُ : ملأها || و- هُ : سبَّبَ  
له الزكَّامُ || و- ت به أُمُّهُ : ولدته .

أَزْمَنَ - إِزْمَانًا [زَمِنَ] الشَّيْءُ : ظنَّ فيه ظنًّا فأصاب ||  
و- هُ الأمرُ : أعلمه وأفهمه إيَّاه .

أَزَلَّ - إِزْلَالًا [زَلَّ] هُ : أزلقه || حمله على الزكل .

الأَزَلُّ - القِدَمُ || ما لا نهاية له في أوله .

الأَزَلُّ - م زَلَاءٌ ، ج زُلٌّ : الخفيف الوركين || السريع .

إِزْمَلَفَ - إِزْمَلَفًا [زَمَلَفَ] : تَحَيَّ .

أَزْلَفَ - إِزْلَافًا [زَلَفَ] هُ : قرَّبه || و- الأشياءُ :  
جمعا || و- الدليلُ القومُ : حملهم على التقدُّم وأزعجهم  
مزلفةً بعد مزلفةٍ أي مرحلةً بعد مرحلةٍ .

أَزْلَقَ - إِزْلَاقًا [زَلَقَ] هُ : أزله || و- رأسُهُ : حلَّقه ||  
و- هُ بصره : أخذَ النظرَ إليه بسخط .

الأَزْلَقُ - [زَلَقَ] : الذي نبت له شعر جديد .

الأَزْلَقِيُّ - القديم || الدائم الوجود لا يندُّ له .

أَزْمَ - م أَزْمًا العامُ : اشتدَّ قحطه || و- الدهرُ عليه :  
اشتدَّ || و- الحبلُ : أحكم فتله || و- هُ : عضَّه .

أَزْمَ - إِزْمَامًا [زَمَ] النعلُ : جعل لها زَمَامًا .

الأَزْمُ - الامتناع عمَّا يضرُّ . يقولون «أصل كل دواء  
الأزم» .

إِزْمَارٌ - إِزْمَارًا [زَمَرَ] : غضب فاحمَرَّتْ عيناه .

الأَزْمَتُ - الأَوْقَرُ . يقال «هو من أزمَتِ الناس» .

الأَزْمَةُ - ج إِزْمٌ وَأَزْمٌ وَأَزْمَاتٌ : الشدة والضيق . نقول  
«أزمة اقتصادية» و«أزمة سياسية» || القحط .

إِزْمَجْرٌ - إِزْمَجْرًا [زَمَجَرَ] : صوت .

إِزْمَخَرٌ - إِزْمَخَرًا [زَمَخَرَ] : اشتدَّ .

أَزْمَعَ - إِزْمَاعًا [زَمَعَ] الأمرُ وعليه وبه : ثبت عليه  
وأظهر فيه عزمًا || و- تِ الأرنَبُ : خفت وعدت ||  
و- الكرمُ : خرج في عوده زَمِعٌ .

الأَزْمَعُ - ج أَزْمِيعٌ [زَمِعَ] : الأمر المنكر || الرجل  
الدهابية || «رجل أزمع» : زائد الأصابع .

إِزْمَلٌ - إِزْمَالًا [زَمَلَ] بشوبه : تلفف .

الطعام : وقع فيه السوس || و - تِ الشاة : كثر قتلها .  
الأساس - ج أسس [أس] : أصل البناء || مبتدأ  
كل شيء || المستند والمركب ، ومنه وعل أساس كذا :  
بناء عليه ، و لا أساس له من الصحة ، || و - أو  
القاعدة (ك) : جسم كالصود والبيوطاس والكلس يحوي  
الجذر OH ، يتحد بالحمض فينتج منها ماء وملح  
فقط .

الأساسي - النسبة الى الأساس ، ومنه الحجر الأساسي  
أي أول حجر يوضع في أساس البناء || الرئيسي الجمهوري ،  
ومنه السبب الأساسي .

الأساطين - [سطن] : جمع الأسطوانة || وهم أساطين  
الزمان : هم أفرادهم وحكماؤهم .

أساع - إساعة [سوع وسيع] الشيء : أضاعه .  
أساغ - إساعة [سوغ] الطعام أو الشراب : سؤل  
مدخله في الحلق وساغ له دخوله فيه .  
أساف - إسافة [سوف] : هلك ماله || مات ولده ||  
و - ه الله : أهلكه .

أساق - إساق [سوق] ه الماشية : أعطاه إياها ليسرقها .  
أساقط - إسقاطا [سقط] الشيء : تابع سقوطه .  
أسال - إسالة [سيل] الماء : أجره || و - الجملة :  
أذابه || و - غرأ النصل : أطاله وأتمه .  
أسام - إسامة [سوم] الماشية : أخرجها الى المرعى ||  
و - اليه يبصره : رماه به .

أسامة - [أسم] : علم جنسي للأمد .  
أسأل - إسالا [سأل] ه سؤل وسؤلته وسألته : قضى  
حاجته .

أسام - إساما [سام] ه : سبب له ساما .  
الأسباب - [سب] : جمع السبب || وتماطى الأسباب :  
أخذ وأعطى طلبا لتحصيل ما يحتاج اليه أمر المبيشة ||  
و أسباب السماء : مراقبها ونواحيها .  
الأسباد - [سبد] : ثياب سود || وأسباد العشب :  
رؤسه أول ما تطلع .

الإسبانخ - (ن) : بقلة من فصيلة السرفقيات ، أوراقها  
تؤكل .

أسبت - إسبانا [سبت] : دخل في السبت .  
أسبح - إسباحا [سبح] ه : جعله يسبح .  
أسبخ - إسبخا [سبخ] في الحفر : بلغ السبخ ||

من الأخرى أو منحرفة الحدقة (عامية) .

إزول - إزولا [زول] الشيء : زال .

إزيان - إزيانا [زين] : مطاوع زين .

الأزيد - [زيد] : أفعال التفضيل من زاد .

الأزير - [أز] : صوت الرعد || البرد .

أزين - إزيانا [زين] ه : بمعنى زانه .

إزين - إزيانا [زين] : مطاوع زين .

إزين - إزيانا [زين] : مطاوع زين .

أس - أسا [أس] الدار : بنى حدودها ورفع من  
قواعدها .

الأس - ج إساس : أصل البناء || مبتدأ كل شيء ||  
و - (ع ح) : الدليل .

الأس - ج إساس : الأس .

الإس - ج إساس : الأس .

أسا - يأسو أسوا وأسا [أسو] الجرح : داواه || و -  
الرجل : عزاه || و - بينهم : أصلح || و - ه بفلان :  
جعل فلانا له أسوة .

أسي - تأسية [أسو] الرجل : عزاه || عاجله || عاونه .  
أساء - إساعة [سوا] الشيء : أفسده || و - التصرف :  
لم يحسبه ، نقول وأساء معاملته || و - الاستعمال :  
جاوز الحق وأفرط في الاستعمال || و - به الظن :  
ظن به سوء || و - اليه : ضد أحسن || و - ه :  
أغاظه وكذره .

الإساءة - ج آسية [أسو] : اللؤاء .

الإساءة - [سوا] : مص || الإهانة || الضرر .

أساخ - إساخة [سيح] ه : جعله يسبح || و - الفرس  
بذنبه : أرخاه .

الأساحل - [سحل] : مجاري المياه .

أساد - إسادة [سود] ت المرأة : ولدت غلاما أسودا ||  
ولدت سيذا .

أسار - إسارة [سير] الرجل : جعله يسير .

الإسار - [أسر] : القيد ، السير ، ومنه وقع في إساره :  
كان متقادا له .

الأسارير - [سر] : محامن الوجه .

الأساريج - [سرع] : خطوط وطرائق في القوس ||  
و - (ح) : انظر السرقة .

أساس - إسامة [سوس] ه الناس : رأسوه || و -

و - المكان : كان سبيحاً .  
 أسير - إسبارا [سبر] الجرح أو البثر أو الماء : امتحن غوره ليعرف مقداره . يقال وهذه مفازة لا تُسبر أي لا يُعرف قدرُ سعتها || و - الأمر : جرّه واختبره .  
 إسبطر - إسبطراً [سبطر] : امتد واضطجع || و - ت له البلاد : استقامت || و - ت الإبل : أسرع .  
 أسبع - إسباعاً [سبع] القوم : صاروا سبعة || و - الرجل : وردت إبله سبعا || و - الشيء : صيره سبعة || و - المكان : كثر فيه السبع || و - ه : أطعمه لحم السبع || و - الراعي : وقع السبع في مواشيه .  
 أسبع - إسباعاً [سبع] الله عليه النعمة : أممها || و - له النفقة : وسع عليه وأنفق تمام ما يحتاج إليه || و - الثوب : أوسع وأطاله || و - الرجل : لبس درعاً سابعة .  
 أسبق - إسباقاً [سبق] القوم إلى الأمر : بادروا إليه .  
 أسبل - إسبالاً [سبل] السير : أرخاه || و - الدمع : أرسله || و - على فلان : أكثر الكلام عليه || و - الماء : صبّه || و - الزرع : خرجت سبلته || و - ت السماء : مطرت || و - ت الطريق : كثر المشون فيها || و - الدمع أو المطر : هطل .  
 الأسبل - [سبل] من الرجال : الطويل السبلة .  
 الأسبوع - ج أسابيع [سبع] : السبعة الأيام أوها الأحد وآخرها السبت .  
 الأسبوعي - [سبع] : النسبة إلى الأسبوع || و جريدة أسبوعية : جريدة تصدر مرة في الأسبوع .  
 الأسبنداج - (ك) : يياض الرصاص (فارسية) .  
 الأسبيرين - (ك) : هو الحمض الأسبيل مالميليك ؛ جسم أبيض يُشتمل ضد الأوجاع والحميات .  
 الأست - [أست] : الأساس || السافلة .  
 إسثاء - إسثاء [سوا] : مطاوع ساء .  
 إسثاد - إسثاداً [سود] القوم : قتل أو أسر سيدهم || و - في بني فلان : خطب اليهم سيده .  
 الأستاذ - ج أساتذة وأسائذ : المعلم || المدبر || العالم || و - (ت) : كبير دفاتر الحساب (فارسية) .  
 الأستاذية - رتبة أستاذ جامعة .  
 إسثار - إسثاراً [سير] : ابتاع ما يحتاج إليه في مسيره || و - بسيرق فلان : مشى على خطته واستن بسنته .  
 الإستار - ج أسائر وأسائير [ستر] في العدد : أربعة ||

و - في الوزن : أربعة مثاقيل .  
 الإسثارة - [ستر] : ما يُستر به .  
 إسثاف - إسثافاً [سوف] الشيء : اشتمه .  
 إسثاف - إسثافاً [سيف] القوم : تسافوا .  
 إسثاق - إسثاقاً [سوق] الماشية : حبها على السبر من خلف (عكس قادها) .  
 إسثاك - إسثاكاً [سوك] : تدلكت بالمسوك .  
 إسثام - إسثاماً [سوم] فلاناً السلعة : سأله تعيين ثمنها || و - بالسلعة : غالى بها .  
 إسثان - إسثاناً [أن] : اشترى أناثاً || صار أناثاً .  
 وقولم « كان حماراً فاستان » مثل يضرب لمن هان بعد عز .  
 إسثار - إسثاراً [أثر] بالشيء على الغير : خص به نفسه || و - الله به : توفاه .  
 إسثجر - إسثجراً [أجر] الرجل : أتخذه أجيراً || و - الدار : سكنها بالأجرة .  
 إسثجل - إسثجلاً [أجل] : طلب التأجيل .  
 إسثخذ - إسثخذاً [أخذ] : استكان وطاطأ رأسه من وجع .  
 إسثخر - إسثخاراً [أخر] : ضد تقدم .  
 إسثذن - إسثذناً [أذن] ه : طلب منه الإذن || و - عليه : طلب إذناً للدخول إليه .  
 إسثرب - إسثرباً [أرب] : استدان || داجى || غالط .  
 إسثسد - إسثسداً [أسد] : صار كالأسد || و - عليه : اجترأ .  
 إسثامر - إسثامراً [أمر] : أسلم نفسه أسيراً || و - ه : قبض عليه وأخذه .  
 إسثاصل - إسثصلاً [أصل] الشيء : قلعه من أصله || و - ت الشجرة : ثبت أصلها .  
 إسثاكل - إسثكلاً [أكل] الشيء : أخذه بغير حق ؛ نقول « فلان يسثاكل الضعفاء » .  
 إسثام - إسثاماً [أم] ه : أتخذه إماماً .  
 إسثامن - إسثامناً [أمن] ه : طلب منه الأمان || عدّه أسياً || و - ه على كذا : أمه .  
 إسثاني - إسثاناً [أني] الرجل : لم يعجله || و - في الأمر وبه : تنظر وترقق .  
 الإستهناف - [أنف] : إعادة النظر في الدعوى بعد حكم البداية . ومنه « محكمة الاستئناف » و « محام في

صفاها .  
 إِسْتَبْرَأَ - إِسْتَبْرَأَ [بسل] : استقتل ، عرض ذاته للقتل .  
 إِسْتَبْرَأَ - إِسْتَبْرَأَ [بشر] به : سُرَّ || و - به خيراً : نيمن به .  
 إِسْتَبْرَأَ - إِسْتَبْرَأَ [بشع] هُ : وجده قبيحاً || عدّه بشعاً .  
 إِسْتَبْرَأَ - إِسْتَبْرَأَ [بصر] الأمر : تمكن من النظر اليه || استبانته || و - الأمر : ظهر واستبان || و - فيه : تأمل .  
 إِسْتَبْرَأَ - إِسْتَبْرَأَ [بضع] : تبضع .  
 إِسْتَبْرَأَ - إِسْتَبْرَأَ [بطأ] هُ : وجده أو عدّه بطيئاً .  
 إِسْتَبْرَأَ - إِسْتَبْرَأَ [بطح] الوادي : انبسط ، استوسع .  
 إِسْتَبْرَأَ - إِسْتَبْرَأَ [بطن] هُ : تبطنه || و - الأمر : عرف باطنه .  
 إِسْتَبْرَأَ - إِسْتَبْرَأَ [سبح] القوم : صاروا سبعة || و - الشيء : سرقه || و - الغنم : اقترسها .  
 إِسْتَبْرَأَ - إِسْتَبْرَأَ [بعد] هُ : وجده أو عدّه بعيداً || و - عنه : ابتعد .  
 إِسْتَبْرَأَ - إِسْتَبْرَأَ [بعل] المكان : صار بعلًا || و - الرجل للمرأة : صار بعلًا لها .  
 إِسْتَبْرَأَ - إِسْتَبْرَأَ [بغى] الشيء : طلبه || و - القوم : استعانهم على طلبه .  
 إِسْتَبْرَأَ - إِسْتَبْرَأَ [سبق] القوم : تاسبقوا || و - الرجلان الباب أو الى الباب : ابتدوا اليه || و - الرجلان الصراط : جاوزاه وتركاه حتى ضلّا .  
 إِسْتَبْرَأَ - إِسْتَبْرَأَ [بقي] هُ : بقاه || و - منه : ترك بعضه .  
 إِسْتَبْرَأَ - إِسْتَبْرَأَ [بلي] هُ : اختبره .  
 إِسْتَبْرَأَ - إِسْتَبْرَأَ [بني] المنزل : تهدّم وطلب البناء .  
 إِسْتَبْرَأَ - إِسْتَبْرَأَ [بجح] به : ابتجع .  
 إِسْتَبْرَأَ - إِسْتَبْرَأَ [بهر] الليل : تراكت ظلمته .  
 إِسْتَبْرَأَ - إِسْتَبْرَأَ [بهم] الأمر عليه : تبهم .  
 إِسْتَبْرَأَ - إِسْتَبْرَأَ [بهم] عليه : أرنج عليه فلم يقدر على الكلام .  
 إِسْتَبْرَأَ - إِسْتَبْرَأَ [توب] هُ : طلب منه أن يتوب .  
 إِسْتَبْرَأَ - إِسْتَبْرَأَ [تب] الرجل : ضعف وعجز || و - الطريق : ذلّ وانقاد || وضع واستبان || و - الأمر :

الاستئناف .  
 إِسْتَبْرَأَ - إِسْتَبْرَأَ [أنس] : ذهب توحّشه || و - به واليه : أنس || و - له : تسمع ونظر .  
 إِسْتَبْرَأَ - إِسْتَبْرَأَ [أنف] الشيء : ابتدأه || و - الدعوى : أعادها في محكمة الاستئناف .  
 إِسْتَبْرَأَ - إِسْتَبْرَأَ [أهل] الرجل : رآه أهلاً || و - الشيء : استوجهه .  
 إِسْتَبْرَأَ - إِسْتَبْرَأَ [سب] القوم : تشاعروا .  
 إِسْتَبْرَأَ - إِسْتَبْرَأَ [سبي] العدو : أسره || و - قلب فلان : أسره بجهه || و - الخمر : حملها من بلد الى بلد .  
 إِسْتَبْرَأَ - إِسْتَبْرَأَ [بيت] : هيأ قوت له .  
 إِسْتَبْرَأَ - إِسْتَبْرَأَ [بوح] الشيء : جعله أو اعتدّه مباحاً || أقدّم عليه || و - القوم : استأصلهم || و - دمه : حرّمه حماية القانون .  
 الإِسْتَبْرَأَ - [بوح] : الاستيلاء || الاعتصاب || المصادرة .  
 إِسْتَبْرَأَ - إِسْتَبْرَأَ [بيع] هُ الشيء : سأله أن يبيعه منه .  
 إِسْتَبْرَأَ - إِسْتَبْرَأَ [بين] الشيء : وضّح || و - الشيء : استوضّعه وعرفه بيئاً .  
 إِسْتَبْرَأَ - إِسْتَبْرَأَ [سبأ] الخمر : اشترها ليشرها .  
 إِسْتَبْرَأَ - إِسْتَبْرَأَ [سبت] : قام بأمر السبت .  
 إِسْتَبْرَأَ - إِسْتَبْرَأَ [بحر] في العلم أو المال : انبسط واتسع || و - الشاعر أو الخطيب : اتسع له القول .  
 إِسْتَبْرَأَ - إِسْتَبْرَأَ [بد] بكذا : انفرد به مستقلاً || و - الأمر بفلان : غلب عليه فلم يقدر أن يضبطه .  
 الإِسْتَبْرَأَ - [بد] : التعسّي ، التحكّمي .  
 إِسْتَبْرَأَ - إِسْتَبْرَأَ [بدع] الشيء : عدّه بديعاً || استغربه .  
 إِسْتَبْرَأَ - إِسْتَبْرَأَ [بدل] هُ بكذا : أخذّه مكانه .  
 إِسْتَبْرَأَ - إِسْتَبْرَأَ [سبر] : بمعنى أسبر .  
 إِسْتَبْرَأَ - إِسْتَبْرَأَ [برأ] : طلب الإبراء من الدين والذنب .  
 إِسْتَبْرَأَ - إِسْتَبْرَأَ [برد] هُ : وجده بارداً || و - عليه لسانه : أرسله كالبرد ، شتمه شتماً شديداً .  
 إِسْتَبْرَأَ - إِسْتَبْرَأَ [برز] هُ : أخرجه .  
 الإِسْتَبْرَأَ - ثياب من حرير وذهب (فارسية) .  
 إِسْتَبْرَأَ - إِسْتَبْرَأَ [برك] : تفاءل بالبركة .  
 إِسْتَبْرَأَ - إِسْتَبْرَأَ [يزل] الشيء : فتحه || و - الخمر :



استقام واستمر وتبين .  
 إِسْتَجَبَ - اسْتَبَاعًا [تبع] هـ : طلب منه ان يتبعه .  
 اسْتَجَرَ - اسْتَبَارًا [ستر] : تغطى .  
 اسْتَكْبَأَ - اسْتَكَاكَأَ [تَكَ] التَّكْبَةُ : أدخلها في السراويل .  
 اسْتَنَلَّ - اسْتَنَلَّاءَ [تلو] هـ الشيء : دعاه الى تلوه .  
 اسْتَمَّ - اسْتَمَّامًا [تم] الشيء : كمل أجزاءه || سأل  
 إمامه .  
 اسْتَبَابَ - اسْتَبَابَةً [توب] المال : استرجعه || و - الرجل :  
 سأله أن يجازيه .  
 اسْتَنَارَ - اسْتِنَارَةً [نور] هـ : صيره يثور || و - غَضِبَهُ :  
 أضطه .  
 اسْتَنَارَ - اسْتِنَارًا [نار] : استغاث لأخذ النار .  
 اسْتَنَفَرَ - اسْتِنْفَارًا [نفر] الكلبُ بذنبه : جعله بين  
 فخذه || و - المصارعُ بثوبه : تنى طرفه فأخرجه من  
 بين فخذه وغرزه في حُجْرَتِهِ .  
 اسْتَقْلَلَ - اسْتِقْلَالًا [ثقل] الشيء : كان ثقیلاً || و -  
 الشيء : وجده ثقیلاً || و - بفلان : شعر بثقله ؛  
 ومنه « اسْتَقْلَلَ ظِلَّهُ » .  
 الإسْتِثْنَاءُ - [نحر] : الانتفاع ، الاستئصال .  
 اسْتَمَّرَ - اسْتِمَارًا [نحر] الشيء : جعله يثمر ، اسْتَمَّلَهُ ||  
 و - الرجلُ : وجد تمرًا .  
 اسْتَنَى - اسْتِنَاءً [تني] الشيء : أخرجه من الحكم  
 العام || و - فلانًا وعلى فلانٍ : أخرجه من حكم غيره .  
 الإسْتِثْنَاءُ - [تني] : إخراج الأمر أو الشخص من  
 الحكم العام || « بدون استثناء » : بدون تمييز ، بدون  
 شذوذ .  
 الإسْتِثْنَائِيَّ - [تني] : النسبة الى الاستثناء || « الأحوال  
 الاستثنائية » : الظروف الحرجة ، الطوارئ || « الجلسة  
 الاستثنائية » : الجلسة التي تُعقد في ظروف طارئة ،  
 أو التي تُعقد خارج الجلسات العادية .  
 اسْتَجَابَ - اسْتِجَابَةً [جوب] هـ وله : رد له الجواب ||  
 و - الله فلانًا ولفلانٍ ومن فلانٍ : قبل دعائه وقضى  
 حاجته .  
 اسْتَجَادَ - اسْتِجَادَةً [جود] هـ : عدّه جيدًا || و -  
 الأميرُ : طلب جوده .  
 اسْتَجَارَ - اسْتِجَارَةً [جور] فلانًا وبه : استغاث به  
 والتجأ اليه || و - من فلانٍ : طلب منه أن يجبره من

فلان ويعيده منه .  
 اسْتَجَازَ - اسْتِجَازَةً [جوز] : طلب الإجازة || و -  
 الأمرُ : عدّه جائزًا .  
 اسْتَجَاشَ - اسْتِجَاشَةً [جيش] الجيش : جمعه || و -  
 الأميرُ : طلب منه المدد والجيش || و - القومُ : حرّضهم  
 على الإعانة .  
 اسْتَجَاعَ - اسْتِجَاعَةً [جوع] : أكل من الشيء ولم  
 يشبع منه || كان يأكل كل ساعة الشيء بعد الشيء .  
 اسْتَجَافَ - اسْتِجَافَةً [جوف] الشيء : وجده أجوف ||  
 و - الشيءُ : اتسع .  
 اسْتَجَالَ - اسْتِجَالَةً [جول] أموالهم : ذهب بها .  
 اسْتَجَدَّ - اسْتِجْدَادًا [جد] الشيء : صار جديدًا ||  
 و - الشيءُ : صيره أو وجده جديدًا || و - الثوبُ :  
 لبسه جديدًا .  
 اسْتَجَدَى - اسْتِجْدَاءً [جدو] فلانًا : سأله حاجةً ||  
 طلب جدواه .  
 اسْتَجْدَلَ - اسْتِجْدَالًا [جدل] : انتصب واستقام .  
 اسْتَجَرَّ - اسْتِجْرَارًا [جر] الشيء : جرّه || و - المالُ :  
 أخذه شيئًا فشيئًا || و - لفلانٍ : انقاد .  
 اسْتَجْرَى - اسْتِجْرَاءً [جري] فلانًا : أتخذه جريًا .  
 اسْتَجْرَأَ - اسْتِجْرَاءً [جرأ] : تكلف الجرأة .  
 اسْتَجَزَّ - اسْتِجْرَازًا [جر] الغنمُ أو البُرُّ أو النخلة : حان  
 لها ان يُجَزَّ .  
 اسْتَجَزَلَ - اسْتِجْرَازًا [جزل] هـ : وجده جزلًا || و -  
 رأيهُ . : وجده جزلًا .  
 اسْتَجْفَى - اسْتِجْفَاءً [جفو] الشيء : عدّه جاقيا أي  
 غليظًا أو خشنًا || و - فلانًا : طلب منه البعد والجفاء .  
 اسْتَجْلَى - اسْتِجْلَاءً [جلو] الشيء : استكشفه ||  
 و - تِ العروسُ : ظهرت لزوجها بجلوة .  
 الاسْتِجْلَابُ - [جلب] : الاسئلة ، الجذب || التيل  
 والحصول || الاستيراد || « اسْتِجْلَابُ السائحين » :  
 الترويج للحركة السياحية .  
 اسْتَجْلَبَ - اسْتِجْلَابًا [جلب] هـ : طلب أن يُجْلَبَ .  
 اسْتَجْلَسَ - اسْتِجْلَاسًا [جلس] هـ : طلب منه الجلوس .  
 اسْتَجَمَّ - اسْتِجْمَامًا [جم] : استراح || و - تِ الأرضُ :  
 خرج نبتها || و - الماءُ : تجمّع بكثرة || و - البئرُ :  
 تركها حتى تمتلئ ماءً || يقال « اني لَأَسْتَجِمُّ قَلْبِي بشيء »

من اللهور أي اني لأجعل قلبي يضكك بشيء من اللهور .  
 استجمر - استجمرًا [جر] القوم على أمر : تجمعا وانضموا || و - بالمخمة : تبخر بها .  
 استجمع - استجمعًا [جمع] القوم : ذهبوا كلهم || و - الأمر : تم حسب مراده || و - البقل : يبس كله || و - الفرس جربًا : بذل غاية إمكانه في الجري || و - فواه : تشدد ، استعاد نشاطه || و - أفكاره : جمع حواسه ، خلا لنفسه .  
 استجمل - استجمالًا [جمل] الشيء : عدّه جميلًا || و - البعير : صار جميلًا .  
 استجن - استجنًا [جن] : استر || صار مجنونًا .  
 استجنح - استجنحًا [جنح] ه : أماله || و - إليه : مال .  
 استجهد - استجهدًا [جهد] في الأمر : تبصر وتنبه له .  
 استجهل - استجهلًا [جهل] ه : عدّه جاهلًا || استخفه .  
 استجوى - استجواءً [جوى] الطعام : كرمه .  
 الاستجواب - [جوب] : مص || و - في اصطلاح المجالس النيابية : سؤال يطرح على الحكومة مع تعليق الثقة عليه || و - في عرف المحاكم : الاستنطاق .  
 استجوب - استجوبًا [جوب] ه : في اصطلاح المحاكم : استنطقه || و - ه واستجوب له : استجابته .  
 استجور - استجورًا [جور] ه : وجده جائرًا .  
 استجوف - استجوفًا [جوف] الشيء : وجده أجوفًا || و - الشيء : أتع .  
 استحى - استحاه [سحو] الشيء : نشره || و - الشعر : حلقه .  
 استحى - استحاه [حي وسحو] منه : احتشم || خجل .  
 استحار - استحارةً [حور] ه : استنطقه .  
 استحار - استحارةً [حير] : وقع في الحيرة || و - السحاب : لم يتجه الى جهة || و - المكان وبالمكان : زله أمانًا .  
 استحاط - استحاطةً [حوط] في أمره أو تجارته : بالغ في الاحتياط .  
 استحال - استحالةً [حول] : تحول من حال الى أخرى || صار محالًا || و - فلان الشيء : نظر إليه هل يتحرك ||

و - ث القوس : اعوجت بعد استوائها .  
 استحب - استحبًا [حب] ه : أحبه || استحبه .  
 استحث - استحثًا [حث] الرجل على الأمر : حفه ونشطه على فعله .  
 استحى - استحاه [حثر] القوم : رمى كل واحد منهم التراب في وجه صاحبه .  
 استحج - استحجًا [حج] : طلب الحجّة وأبداها .  
 استحجب - استحجبًا [حجب] ه : اتخذ حاجبًا .  
 استحجر - استحجرًا [حجر] : صار كالحجر || و - الرجل : اتخذ حجرةً || و - عليه : اجترأ .  
 استحد - استحدًا [حد] : أخذ شفرته .  
 استحدث - استحدثًا [حدث] ه : ابتدعه || و - الخبر : وجده حديثًا .  
 استحلى - استحلاءً [حلوا] ه : طلب منه حذاء .  
 استحر - استحرًا [سحر] : صار أو خرج في السحر || و - الديك : صاح في السحر .  
 استحرر - استحرارًا [حر] القتال : اشتد .  
 استحرز - استحرزًا [حرز] : حصل في الحيز .  
 استحرم - استحرامًا [حرم] الشيء : عدّه حرامًا .  
 الاستحسان - [حسن] : مص || الموافقة .  
 استحسن - استحسنًا [حسن] ه : عدّه حسنًا .  
 استحسن - استحسنًا [حشر] ث اليد : شلت || و - العظم : استلقى كأنه يبس فدى || و - الفصن : طال || و - الرجل : عطش .  
 استحشف - استحشفاً [حشف] ضرع الأثى : قلص فقبض || و - ث أذن الإنسان : يبت فتقبضت .  
 استحصد - استحصادًا [حصد] الزرع : حان له أن يحصد || و - القوم : تجمعا أو تضافروا || و - الحبل : قيل فنلا عكماً ، يقال استحصد حبل الرجل أي اشتد غضبه .  
 استحصف - استحصفاً [حصف] الشيء : استحكم || و - القوم : اجتمعوا || و - الحبل : شد فقله || و - الدهر عليه : اشتد .  
 استحضر - استحضارًا [حضر] الشيء : طلب حضوره || جعله حاضرًا || و - الفرس : جعله يجري سريعًا .  
 استخط - استخطًا [خط] : طلب الخط ، يقال استخط فلاناً وزره أي سأله أن يخطه عنه || و -

إِسْتَحَبَّ - اسْتَحْبَادًا [حمد] الله الى خَلْقِهِ : دعاهم الى الحمد بإحسانه اليهم وإنعامه عليهم .

إِسْتَحَمَّ - اسْتِحْمَامًا [حسب] : حَمَمَ || و - هُ : عَدَّهُ أَحَمَّ .

إِسْتَحْمَلَّ - اسْتِحْمَالًا [حمل] : قَوِيَ عَلَى الْحَمْلِ || و - فَلَانًا : سَأَلَهُ أَنْ يَحْمِلَ .

إِسْتَحَنَّ - اسْتِحْنَانًا [حن] إليه : اشْتَقَّ || و - الشَّوْقُ فَلَانًا : اسْتَطْرَبَهُ .

إِسْتَحْوَذَ - اسْتِحْوَاذًا [حوذ] عليه : غَلَبَهُ وَاسْتَوْلَى عَلَيْهِ .

إِسْتَحْوَشَ - اسْتِحْوَاشًا [حوش] الصيد : جَاءَ مِنْ حَوَالِهِ لِيُدْفِعَهُ إِلَى الْحَيَالَةِ .

إِسْتَحْوَضَ - اسْتِحْوَاضًا [حوض] الماء : تَجَمَّعَ فِي شَيْءٍ الْحَوْضِ .

إِسْتَحْيَا - اسْتِحْيَاءَ [حيي] هُ : تَرَكَ حَيًّا || و - مِنْهُ : خَجَلَ || احْتَشَمَ || و - هُ : وَاسْتَحْيَا مِنْهُ : انْقَبَضَ عَنْهُ وَامْتَنَعَ مِنْهُ .

إِسْتَحْيَنَ - اسْتِحْيَانًا [حين] : تَوَقَّعَ الْحَيْنَ الْمُنَاسِبَ .

إِسْتَحَارَ - اسْتِحَارَةً [خور] هُ : اسْتَعَطَفَهُ || و - الْمَنْزِلَ : اسْتَنْظَفَهُ .

إِسْتَحَارَ - اسْتِحَارَةً [خير] : طَلَبَ الْحَيْرَةَ || و - اللَّهَ : طَلَبَ مِنْ اللَّهِ أَنْ يَخْتَارَ لَهُ مَا يُوَافِقُهُ .

إِسْتَحَالَ - اسْتِحَالَةً [حول] فيهم : اتَّخَذَهُمْ أَوْ اتَّخَذَ مِنْهُمْ أَحْوَالًا .

إِسْتَحَالَ - اسْتِحَالَةً [خيل] السحابة : نَظَرَ إِلَيْهَا فَخَالَهَا مَاطِرَةً .

إِسْتَحَانَ - اسْتِحَانَةً [خون] هُ : حَاوَلَ خِيَانَتَهُ .

إِسْتَحَى - اسْتِحْيَاءَ [خيي] الخيلاء : نَصَبَهُ || دَخَلَهُ .

الاسْتِحْبَارُ - [خبر] : مَصَّ || « دَائِرَةُ الاسْتِحْبَارَاتِ » : دَائِرَةٌ رَسْمِيَّةٌ مَهْمَّتُهَا الْحَصُولُ عَلَى مَعْلُومَاتٍ تَعَلَّقُ بِالْعَدُوِّ وَبِكُلِّ مَا يَعْزِضُ النِّظَامَ الْعَامَّ لِلْخَطَرِ .

إِسْتَحْبَثَ - اسْتِحْبَاتًا [خبث] : فَعَلَ الْخُبْثَ || و - هُ : وَجَدَهُ خَبِيثًا .

إِسْتَحْبَرَ - اسْتِحْبَارًا [خبر] هُ : سَأَلَ الْخَبَرَ .

إِسْتَحْبَلَّ - اسْتِحْبَالًا [خبل] هُ : اسْتَعَارَهُ أَيَّامًا لِيَنْتَفِعَ بِهَا .

إِسْتَحْدَمَ - اسْتِحْدَامًا [خدم] هُ : اتَّخَذَهُ خَادِمًا || اسْتَوْهَبَهُ خَادِمًا .

من الثمن شيئًا : طَلَبَ أَنْ يُنْقَصَ فِيهِ شَيْءٌ .

إِسْتَحْطَبَ - اسْتِحْطَابًا [حطب] الكرم : حَانَ أَنْ يُقَطَعَ مِنْهُ الْحَطْبُ .

إِسْتَحْفَى - اسْتِحْفَاءَ [حفر] هُ : عَنِ كَذَا : اسْتَخْفَى عَنْهُ عَلَى وَجْهِ الْمِبَالِغَةِ .

إِسْتَحْفَرَ - اسْتِحْفَارًا [حفر] النهر : حَانَ لَهُ أَنْ يُحْفَرَ .

إِسْتَحْفَظَ - اسْتِحْفَاطًا [حفظ] هُ الشَّيْءَ : سَأَلَهُ أَنْ يَحْفَظَهُ ، نَقُولُ « اسْتَحْفَظْهُ مَالًا أَوْ سِرًّا » .

إِسْتَحَقَّ - اسْتِحْقَاقًا [حق] هُ : اسْتَوْجِبَهُ ، يُقَالُ « لَا يَسْتَحِقُّ عَلَيْهِ الرَّسْمُ » أَي مَعْنَى مِنَ الرَّسْمِ || اسْتَأْهَلَهُ ، نَقُولُ « إِنَّهُ يَسْتَحِقُّ الذِّكْرَ » || و - الرَّجُلُ : أُذْنِبَ ذَنْبًا اسْتَوْجِبَ بِهِ عَقُوبَةً || و - الدِّينُ : حَانَ أَجَلُهُ || و - تِ النَّاقَةُ : سَمِنَتْ .

الاسْتِحْقَاقُ - ج اسْتِحْقَاقَاتٍ [حق] : مَرَعِدٌ دَفَعَ الدِّينَ . نَقُولُ « تَارِيخُ الاسْتِحْقَاقِ » || الْجِدَارَةُ ، مَا يَجْعَلُ الشَّخْصَ خَلِيقًا بِالتَّقْدِيرِ ، بِالمَكَاافَةِ . نَقُولُ « عَنِ اسْتِحْقَاقِ » ، وَ « بَدُونَ اسْتِحْقَاقِ » . وَمِنْهُ « وَسَامُ الاسْتِحْقَاقِ » : وَسَامٌ تَهْدِيهِ الْحُكُومَةُ إِلَى شَخْصٍ تَقْدِيرًا لِحَسَنِ فَعَالِهِ وَتَخْلُمَاتِهِ فِي سَبِيلِ الْبِلَادِ .

إِسْتَحْقَبَ - اسْتِحْقَابًا [حقب] الشَّيْءَ : ادَّخَرَهُ || شَدَّهُ فِي مَوْخَرٍ رَجُلٍ أَوْ قَتَبٍ وَاحْتَمَلَهُ خَلْفَهُ .

إِسْتَحْقَرَ - اسْتِحْقَارًا [حفر] هُ : اسْتَصْغَرَهُ .

إِسْتَحَكَّ - اسْتِحْكَاكًا [حك] هُ رَأْسَهُ : دَعَاهُ إِلَى الْحَكِّ .

الاسْتِحْكَامُ - [حكم] : مَصَّ || و - ج اسْتِحْكَامَاتٍ : التَّحْصِينَ .

إِسْتَحْكَمَ - اسْتِحْكَامًا [حكم] الأمر : تَمَكَّنَ || صَارَ مُحْكَمًا مُتَّفِقًا || و - عَلَيْهِ الْكَلَامُ : التَّبَسُّ .

إِسْتَحَلَّ - اسْتِحْلَالًا [حل] الشَّيْءَ : اعْتَدَّهُ أَوْ اتَّخَذَهُ حَلَالًا || و - هُ الشَّيْءَ : سَأَلَ أَنْ يُحِلَّهُ لَهُ .

إِسْتَحَلَّى - اسْتِحْلَاءَ [حلو] الشَّيْءَ : وَجَدَهُ حُلُورًا .

إِسْتَحْلَبَ - اسْتِحْلَابًا [حلب] : حَلَبَ اللَّبَنَ وَاسْتَدْرَهُ || و - الْقَوْمَ : تَجَمَّعُوا لِلنَّصْرَةِ .

إِسْتَحْلَفَ - اسْتِحْلَافًا [حلف] هُ : جَعَلَهُ يَحْلِفُ .

إِسْتَحْلَكَ - اسْتِحْلَاكًا [حلك] : اشْتَدَّ سَوَادُهُ .

إِسْتَحْمَّ - اسْتِحْمَامًا [حم] : اغْتَسَلَ بِالمَاءِ || دَخَلَ الْحَمَّامَ || عَرَّقَ .

# أعمدة

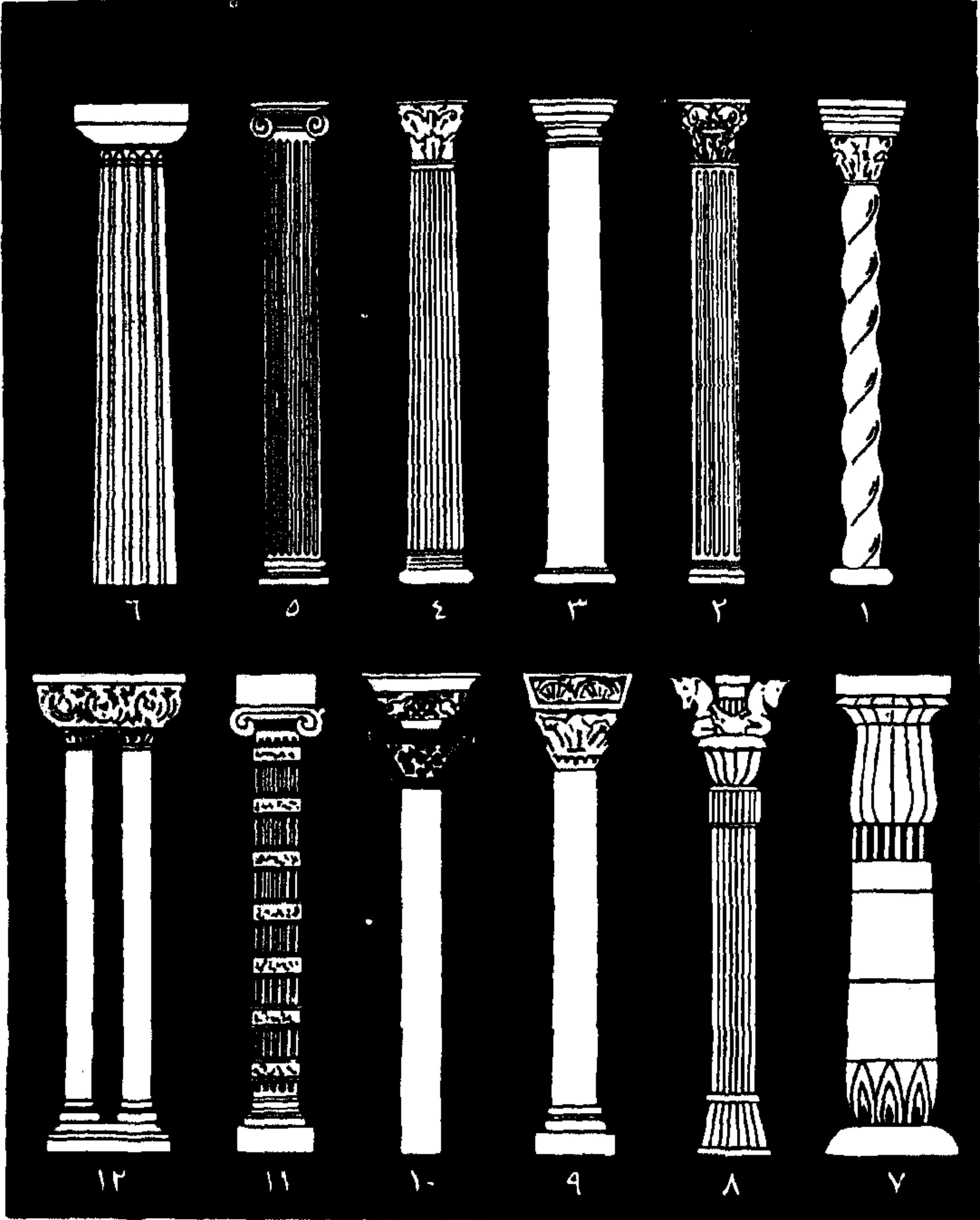

١- لولبي ٢- كورنثي إيونى ٣- تومكاني ٤- كورنثي ٥- إيونى ٦- دوريباني ٧- مصري ٨- فارسي  
٩- بيزنطي ١٠- لاتيني (في القرنين الحادي والثاني عشر) ١١- هلقيت ١٢- عمودات سزاوجان

استخدى - استخذاء [خذو]: أتضع وانقاد.  
 استخرج - استخرجا [خرج]: طلب خروجاً ||  
 - الشيء: استنبطه || - المسألة: حلها ||  
 - تـ الأرض: أصيلحت للزراعة.  
 استخرس - استخراساً [خرس]: لم تصلح  
 للزراعة.  
 استخزي - استخزاه [خزي]: استجيا.  
 استخزن - استخزانا [خزن]: خزنه || - هـ  
 المال: سأله ان يخزنه.  
 استخس - استخساساً [خس]: وجدته خسيماً ||  
 احتفوه.  
 استخفن - استخفاناً [خفن]: وجدته خفياً.  
 استخص - استخصاصاً [خص]: طلب أن  
 يكون خاصاً به.  
 استخف - استخفاً [خف]: ضد استثقله ||  
 أزاله عن الحق والصواب || استجهله || - به: استهان ||  
 - هـ الغناء: أطربته || - هـ الطرب: حملته على  
 الخلاعة.  
 استخفي - استخفاً [خفي]: نسر وتواري.  
 استخلى - استخلاء [خلو]: المكان: فرغ || - هـ:  
 طلب ان يخلي به || - بالمليك: خلا به.  
 استخلب - استخلاباً [خلب]: هـ بظفروه: خلبه.  
 استخلص - استخلاصاً [خلص]: هـ: اختاره || -  
 الشيء منه: استحصله؛ يقال استخلص فائدة  
 من...  
 استخلف - استخلفاً [خلف]: هـ: جعله خليفة له ||  
 - فلاناً من فلان: جعله مكانه || - تـ الأرض:  
 أنبت العشب الصفي بعد ما يبس العشب الربيعي.  
 استخن - استخناناً [خن]: تـ البئر: أننت.  
 استخول - استخوالاً [خول]: فيهم: اتخذهم أو اتخذ  
 منهم أخوالاً || استخولهم: صبرهم من خوله.  
 استد - استداداً [سد]: أغلق || - الشيء: استقام.  
 استدار - استدارة [دور]: دار || - الشيء: كان  
 مدوراً || - الشيء: وبه: أداره.  
 استدام - استدامة [دوم]: طلب دوامه || -  
 غريمه: رفق به || - الطائر: حلن في الهواء.  
 استدان - استدانة [دين]: أخذ ديناً.

استدبر - استدباراً [دبر]: هـ: استأثره وتبعه || ضد  
 استقبله || - الأمر: رأى في عاقبه ما لم يره في  
 صدره.  
 استدر - استدراراً [در]: اللين: كثر || - هـ: جعله  
 يندر || - تـ الريح: السحاب: استجلبته.  
 الاستدراك - [درك]: مص || رفع توهم حصل من  
 كلام سابق || التصحيح.  
 استدرج - استدرجاً [درج]: هـ: رقاها من درجة الى  
 درجة || خدعه || - هـ الى كذا: قر به اليه.  
 استدرك - استدركاً [درك]: ما فات: تداركه || -  
 الأمر: منع حدوثه || - الكلام: رجع عنه || -  
 الشيء بالشيء: حاول إدراكه به. يقال استدرك  
 النجاة بالفرار أي حاول النجاة بفراره || - الخطأ  
 بالصواب: أبعه به || - عليه القول: خطأه فيه.  
 استدعى - استدعاء [دعو]: هـ: استحضره || صاح  
 به || - الشيء: طلبه || استلزمه.  
 الاستدعاء - [دعو]: مص || طلب بوجه الى دائرة  
 رسمية لنيل حق أو للحصول على ترخيص، على إجازة ||  
 طلب يتقدم به شخص الى المحكمة لرفع دعوى أو لنيل  
 مطلب.  
 استدف - استدفاً [دف]: الطائر: مر بالقرب من  
 الأرض || - الأمر: تيمناً وأمكن || - الرجل  
 المومي: احتلق.  
 استدفاً - استدفاً [دفا]: نسختن || لبس اللداء.  
 استدفع - استدفاعاً [دفع]: الله الشر: طلب منه تعالى  
 ان يدفعه عنه.  
 استدق - استدقاً [دق]: صار دقيقاً.  
 استدك - استدكلاً [دل]: عليه: طلب أن يدل عليه ||  
 - بكذا على الأمر: وجد فيه ما يدل على الأمر || -  
 بالنجوم: اهتدى بها في سيره ليلاً.  
 الاستدلال - مص || إثبات القول بالبرهان.  
 استدنى - استدناً [دني]: الرجل: طأطأ رأسه يقطر  
 الدم من أنفه || - الذبيح: أخذ دمه || - من  
 غريمه: أخذ منه الدين برفق.  
 استدنع - استدناعاً [دنع]: دمعت عيناه.  
 استدنى - استدناً [دنو]: هـ: طلب منه الدنو.  
 استذاق - استذاقة [ذوق]: هـ: خبره وجربه || - له

- الأمر: انقاد .  
 استذاب - استذابا [ذاب]: صار كالذئب .  
 استدري - استدرا [ذرو]: التجأ اليه || و -  
 بالشجرة: استظل بها .  
 استدرع - استدراعا [ذرع]: استتر به وجعله  
 ذريعة له .  
 استدرف - استدرافا [ذرف]: استطره ||  
 و - الصرع: دعا الى ان يحلب ويستطر .  
 استدركي - استدركا [ذكرو]: أوقدها ||  
 و - النار: اشتد لها || و - ت الشمس: اشتدت  
 حرارتها || و - ت الحرب: اشتعلت ناراها .  
 استدكر - استدكارا [ذكر]: حفظه في ذهنه ||  
 درسه وحفظه || و - الرجل: ربط في اصبعه خيطا  
 ليذكر به حاجته .  
 استدل - استدلالا [ذل]: دله || وجده ذليلا .  
 استدم - استدما [ذم]: فعل ما يذم عليه || و - الى  
 فلان: فعل ما يذمه عليه || و - به: طلب منه ان  
 يجيره .  
 استدنب - استدنا [ذنب]: تبعه || وجده أو  
 اعنقه مذنبا || و - الأمر: استتب .  
 استذهن - استذهانا [ذهن]: الرجل عن الأمر: أنساه  
 إياه .  
 استري - استرا [سرو]: اختار || و - الموت القوم:  
 اختار سراتهم .  
 استري - استرا [سري]: سار ليلا || و - به: سيره  
 ليلا .  
 استراب - استرابا [ريب]: وقع في الريبة || و - بو:  
 رأى منه ما يريه .  
 الاستراتيجي - يقال: مركز استراتيجي، أي موقع له  
 أهمية كبرى من الناحية الحربية .  
 الاستراتيجية - (اع): فن من الفنون العسكرية  
 يتناول الوسائل التي يجب الأخذ بها في قيادة الجيوش  
 (يونانية) .  
 استرات - استراثة [ريث]: استبطاه .  
 استراح - استراحة [روح]: وجد الراحة || و - اليه:  
 سكن .  
 الاستراحة - [روح]: مص || فترة يستراح فيها خلال
- عمل أو حفلة أو عرض سينمائي .  
 استراد - استراة [رود]: انقاد || و - لأمر الله:  
 رجع ولان || و - ت الدابة: رعت || و - الرجل:  
 طلب الرزق مترددا في طلبه .  
 استراض - استراصة [روض]: ت النفس: طابت ||  
 و - المكان: كثرت رياضته || عطى الماء وجهه ||  
 اتسع .  
 استراي - استراة [راي]: طلب وأبه .  
 استراف - استرافا [راف]: استعطفه || حمله على  
 الرافة .  
 استربح - استرباحا [ربح]: طلب ربحه .  
 استرنج - استرنجا [رنج]: أرنج .  
 استرجع - استرجعا [رجع]: طلب منه  
 رجوعه || أخط منه ما دفعه إليه || و - في المصيبة:  
 استعاذ بقوله: وأنا قد وأنا اليه راجعون، || و - الهمام  
 في غنايه: قطعته .  
 الاسترحام - [رحم]: مص || التماس الرحمة، طلب  
 العفو .  
 استرحل - استرحالا [رحل]: طلب منه واحة ||  
 سأله ان يرحل له || و - الناس نفسه: أذنا لم فهم  
 يركبونها بالأذى .  
 استرحم - استرحاما [رحم]: استعطفه .  
 استرخى - استرخاء [رخي]: صار رخوا || و - ت  
 به حاله: حلت وسهلت بعد الشدة والضييق .  
 استرخص - استرخاصا [رخص]: الشيء: عدله وخصا .  
 استرد - استردا [رد]: طلبه واسترجعه ||  
 و - الهبة: استرجعها || و - الشيء: سأله أن  
 يرده عليه .  
 استردف - استردفا [ردف]: سأله أن يردفه .  
 استردل - استردالا [ردل]: ضد استجاده .  
 استرزق - استرزاقا [رزق]: طلب منه الرزق .  
 استرسل - استرسالا [رسل]: صار سبطا وتدل ||  
 و - الشيء: سلس || و - في الكلام: اتسع وانبسط ||  
 و - اليه: انبسط اليه واستأنس .  
 استرشي - استرشاء [رشو]: طلب الرشوة  
 عليه || و - الفصيل: طلب الرضاع || و - ما في  
 الصرع: أخرجه .

إِسْتَرْشَحَ - اسْتَرْشَحَا [رشح] النبات : ارتفع .  
 اسْتَرْشَدَ - اسْتَرْشَادًا [رشد] هُ : طلب منه الرشد ||  
 و - لأمره : اهتدى له .  
 اسْتَرْضَى - اسْتَرْضَاءَ [رضو] هُ : طلب رضاه || طلب  
 إليه أن يرضيه .  
 اسْتَرْضَعَ - اسْتَرْضَاعًا [رضع] : طلب مرضعة أو  
 إرضاعاً ، يقال : اسْتَرْضَعَتُ الْمَرْأَةُ وَلَدِي ، أي طلبت  
 منها أن ترضعه .  
 اسْتَرْطَأَ - اسْتِرْطَاءًا [سرتطأ] الشيء : ابتلعه .  
 اسْتَرْعَى - اسْتِرْعَاءَ [رعي] هُ الشيء : طلب منه  
 حفظه || و - هُ السمع : طلب منه أن يصغي إليه ||  
 و - الانتباه أو النظر : لَفْتَهُ || و - الماشية : طلب  
 أن يرهاها || و - هُ ماشيته : طلب منه أن يرهاها له ؛  
 ومنه المثل : من اسْتَرْعَى الذئبَ فقد ظَلَمَ ، يضرب لمن  
 يأمن الخائن .  
 اسْتَرْغَدَ - اسْتِرْغَادًا [رغد] العيش : وجده رَغْدًا .  
 اسْتَرْفَدَ - اسْتِرْفَادًا [رفد] هُ : استعانه || استعطاه .  
 اسْتَرْفَعَ - اسْتِرْفَاعًا [رفع] الشيء : طلب ان يرفع ||  
 و - الخوان : نفذ ما عليه وحن ان يرفع .  
 اسْتَرْفَقَ - اسْتِرْفَاقًا [رفق] هُ : طلب ان يرفقه وأن ينفعه .  
 اسْتَرْفَهَ - اسْتِرْفَاهًا [رفه] : استراح وتنعم .  
 اسْتَرْقَ - اسْتِرْقًا [سرق] منه الشيء : سرقه || و -  
 السمع : استمع مستخفياً || و - الكاتبُ بعضَ  
 الحاسبات : لم يبرزه .  
 اسْتَرْقَى - اسْتِرْقَاقًا [رقق] الشيء : ضد استغلظ || و -  
 الليل : مضى أكثره || و - الماء : كاد ينضب || و -  
 العبد : ملكه .  
 اسْتَرْقَى - اسْتِرْقَاءَ [رفق] هُ : طلب منه ان يصنع له  
 رُقِيَةً || و - له : طلب له من يرقيه .  
 اسْتَرْقَدَ - اسْتِرْقَادًا [رقد] : غلبه الرقاد .  
 اسْتَرْقَعَ - اسْتِرْقَاعًا [رقع] الثوب : حان له ان يرقع .  
 اسْتَرْكَ - اسْتِرْكَاءًا [رك] هُ : استضعفه .  
 الإِسْتِرْلِينِيَّ - عيار العملة الانكليزية || «منطقة الإسترليني»  
 البلدان التي تتعامل بهذه العملة .  
 اسْتَرْمَمَ - اسْتِرْمَامًا [رم] البناء : حان له ان يرمم ويصلح ||  
 و - الرجلُ : دعا الى إصلاح الشيء .  
 اسْتَرْنَنَ - اسْتِرْنَانًا [رنن] لكذا : التهي به .

اسْتَرْهَبَ - اسْتِرْهَابًا [رهب] هُ : خوَّفه .  
 اسْتَرْهَنَ - اسْتِرْهَانًا [رهن] هُ الشيء : طلبه منه رهناً .  
 اسْتَرْوَحَ - اسْتِرْوَاحًا [روح] : وجد الراحة || و -  
 الغصنُ : اهتز بالريح || و - الصيدُ : وجد ريحَ  
 الأنسي || و - الشيء : نشممه || و - الشجرُ : أحياه .  
 اسْتَرْزَتَ - اسْتِرْزَاتَةً [زيت] : طلب الزيت .  
 اسْتَرْزَدَ - اسْتِرْزَادَةً [زرد] الرجلُ : طلب زادًا .  
 اسْتَرْزَدَ - اسْتِرْزَادَةً [زيد] هُ : طلب منه الزيادة .  
 اسْتَرْزَرَ - اسْتِرْزَارَةً [زور] هُ : سأله أن يزوره .  
 اسْتَرْزَى - اسْتِرْزَاءَ [زري] هُ : احتقره واستخفَّ به .  
 اسْتَرْزَفَ - اسْتِرْزَافًا [زف] هُ السيلُ : سحبه وذهب  
 به || و - هُ السيرُ : استخفَّه .  
 اسْتَرْزَلَ - اسْتِرْزَالًا [زل] هُ : كلفه الزلُّ || طلب منه  
 الزلُّ || زلَّفه .  
 اسْتَرْسَخَ - اسْتِرْسَاقَةً [سوخ] الشرابُ : وجده سائغًا ||  
 و - الشيء : سلَّم ورضي به .  
 اسْتَرْسَقَ - اسْتِرْسَاقَةً [سوق] هُ الماشية : أعطاه إياها  
 ليسوقها .  
 اسْتَرْسَبَ - اسْتِرْسَبَابًا [سب] لهُ : عرض له للسبِّ وجره  
 إليه || و - له الأمرُ : استوى .  
 اسْتَرْسَخَرَ - اسْتِرْسَخَارًا [سخر] هُ : كلفه عملاً بلا أجره ||  
 و - به ومنه : هزى به .  
 اسْتَرْسَرَ - اسْتِرْسَرَارًا [سر] عنه : استر وتوارى ||  
 و - الشيء : بالغ في إخفاؤه || و - الرجلُ : ألقى  
 إليه سيره || و - القمرُ : اختفى ليلة أو ليلتين || و -  
 الرجلُ : اتخذ سريةً || فرح .  
 اسْتَرْسَعَى - اسْتِرْسَعَاءَ [سعي] الرجلُ : استعمله على  
 الصدقات وولاه استخراجها من أربابها || و - العبدُ :  
 كلفه من العمل ما يُعْتَقُ به .  
 اسْتَرْسَعَدَ - اسْتِرْسَعَادًا [سعد] بالشيء : عدَّه سعدًا  
 له . يقال : اسْتَرْسَعَدَ فلانُ برؤية فلان ، أي عدَّ  
 رؤيته سعدًا له .  
 اسْتَرْسَعَلَ - اسْتِرْسَعَالًا [سعل] تِ المرأةُ : صارت  
 كالسعلجة خبيثاً وصحياً .  
 اسْتَرْسَفَرَ - اسْتِرْسَفَارًا [سفر] المرأةُ : طلب منها أن  
 تسفر عن وجهها .  
 اسْتَرْسَقَى - اسْتِرْسَقَاءَ [سقي] : اجتمع في بطنه وفي جسمه

# جوامع



جامع السليمانية - اسطنبول - تركيا

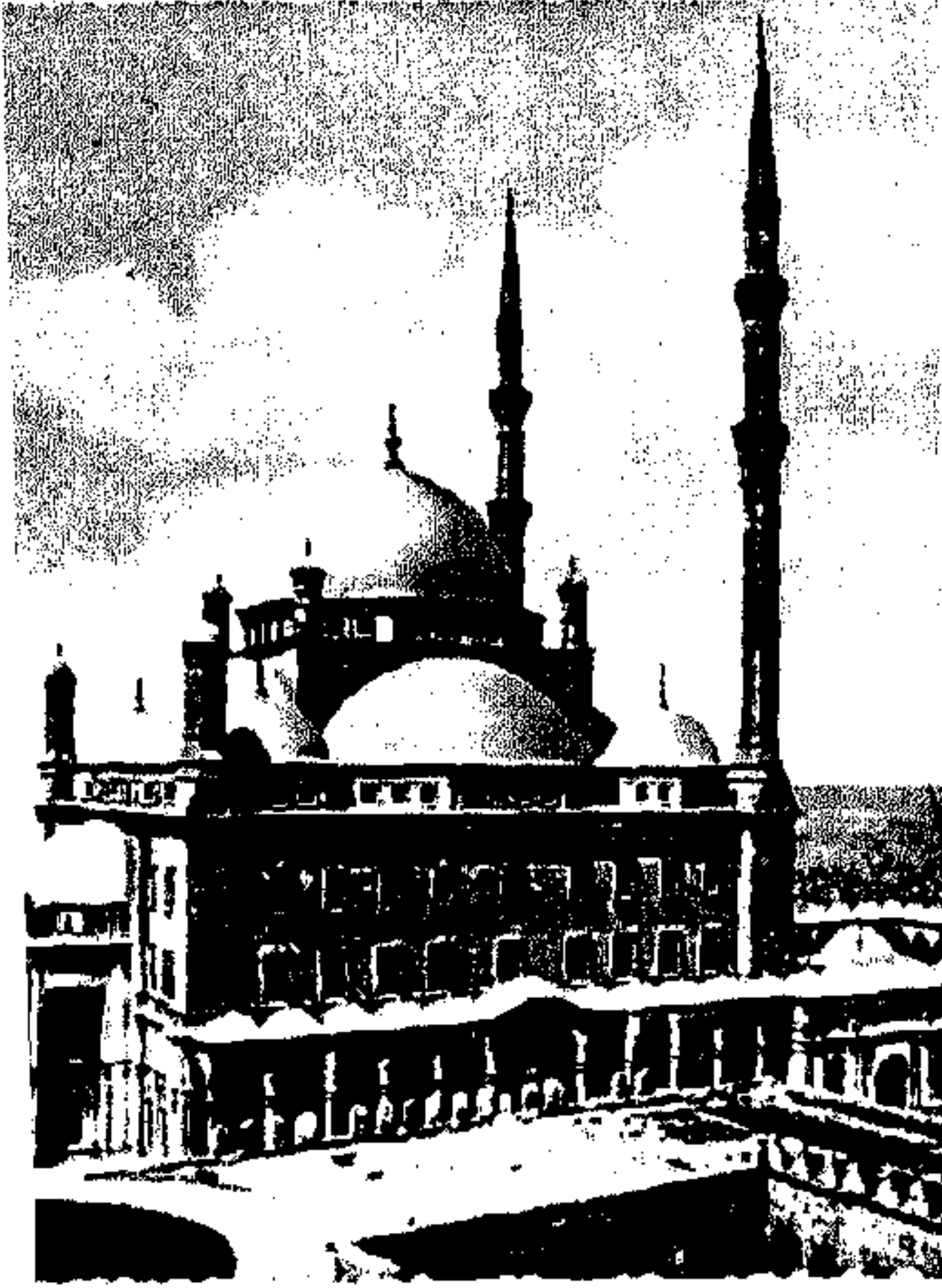

جامع محمد علي - القاهرة

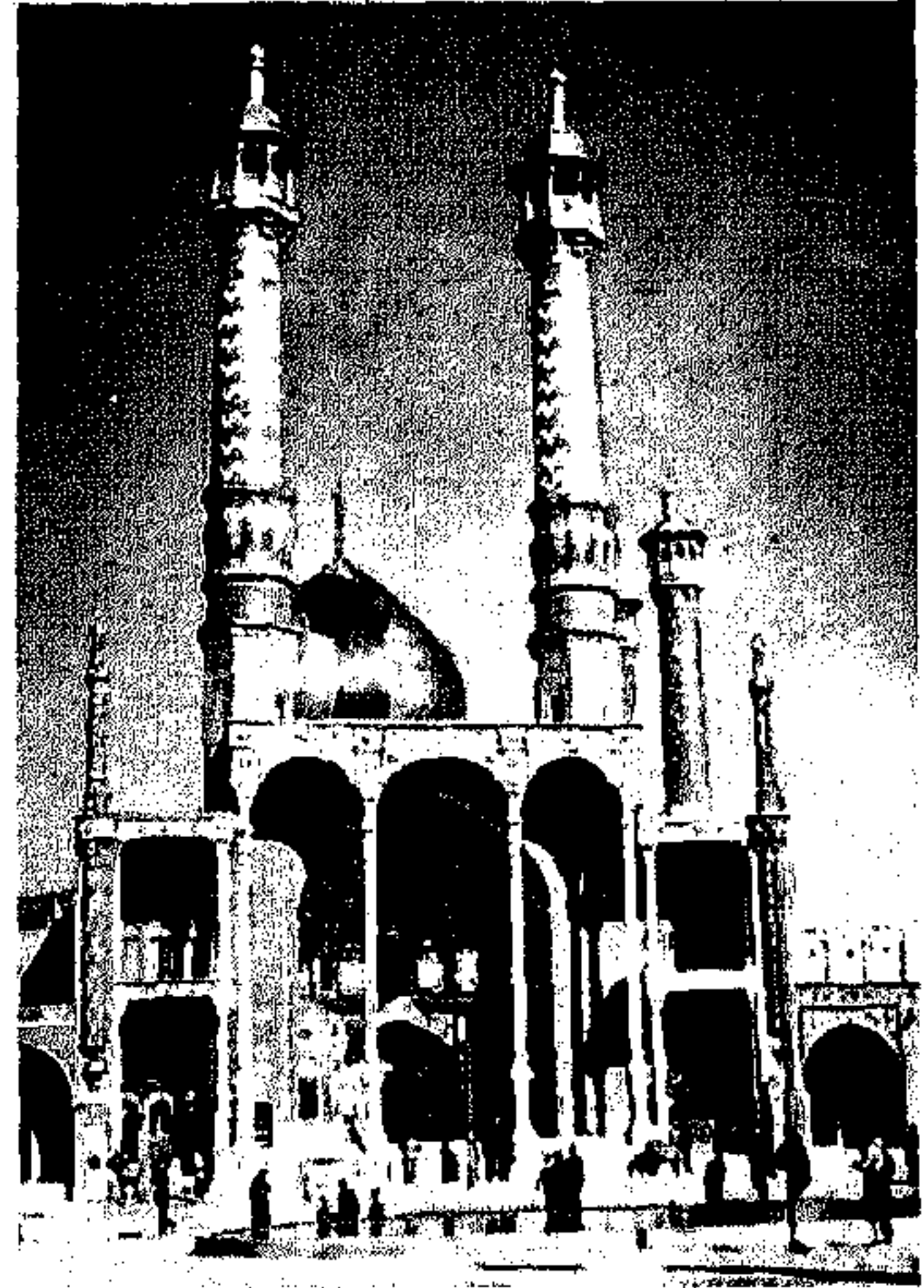

جامع قم - إيران



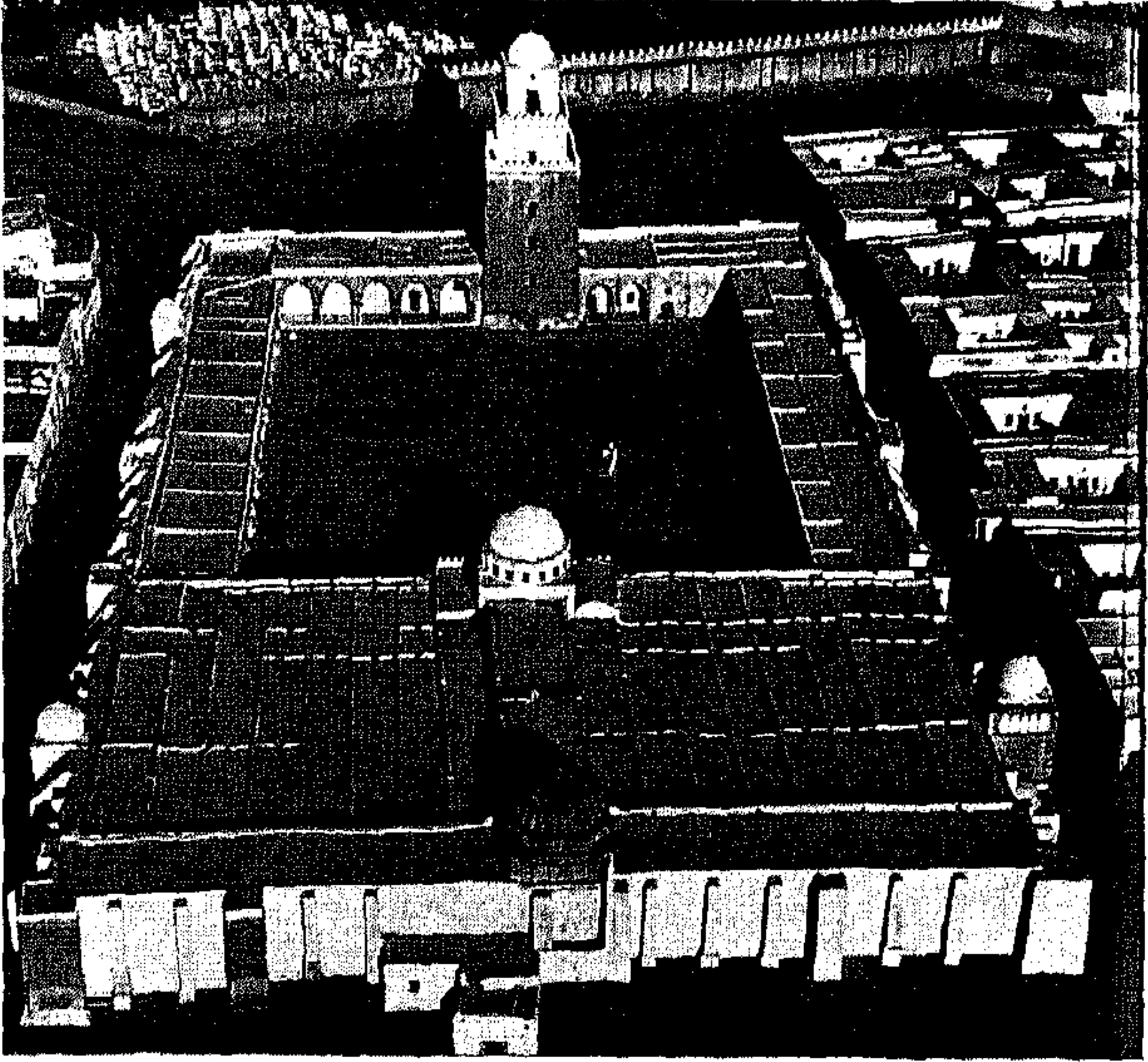

جامع القيروان - تونس

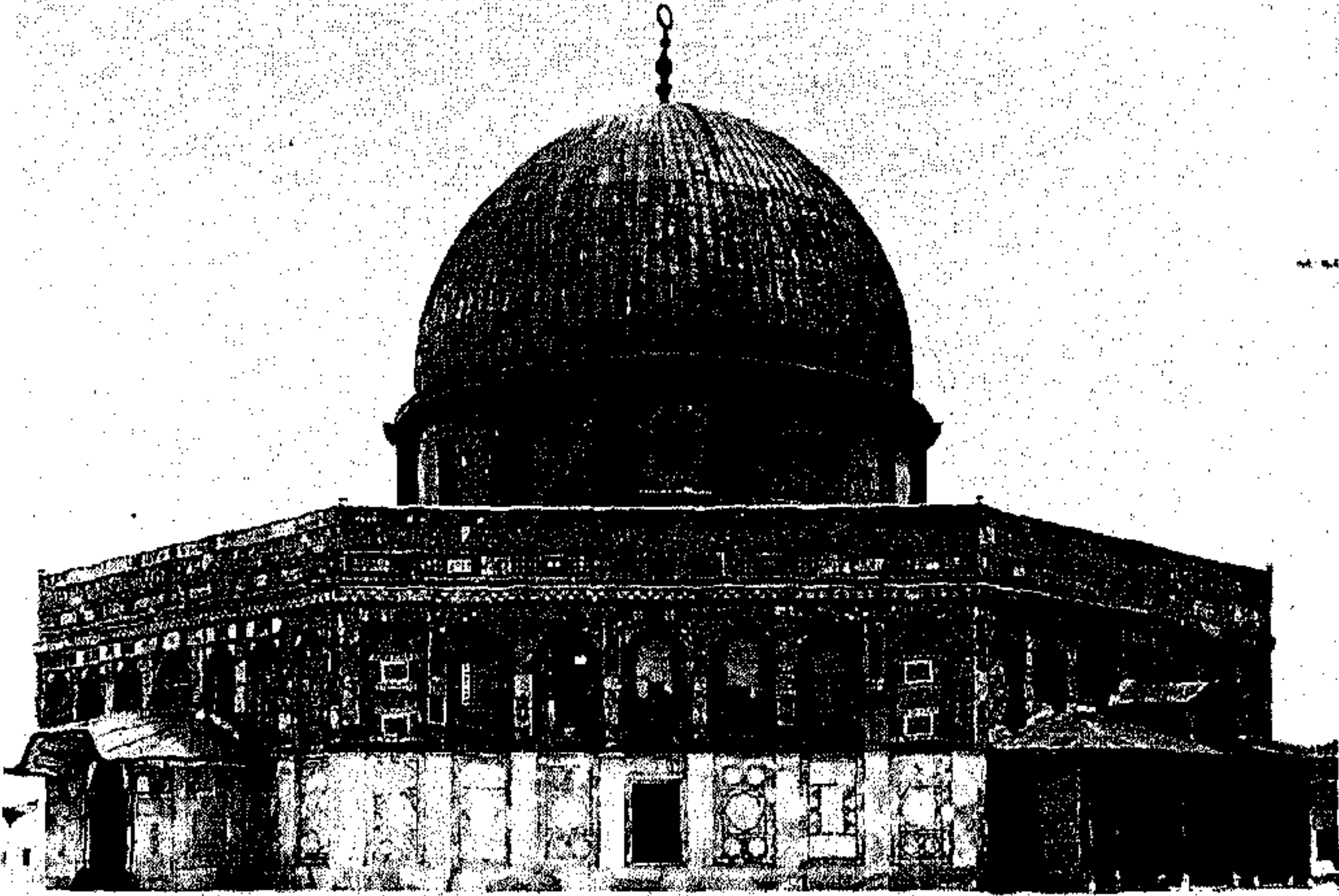

جامع قبّة الصخرة ( القدس - الاردن )

الإِسْتِشْرَاقُ - [شرق] : العِلْمُ باللغات والآداب والعلوم الشرقيّة .

اِسْتَشْرَبَ - اِسْتَشْرَبَا [شرب] لَوْنُهُ : اِسْتَدَّ .  
اِسْتَشْرَفَ - اِسْتَشْرَفَا [شرف] : اِنْتَصَبَ || و - اِشْفَى :  
رَفَعَ بصره لينظر اليه باسْطًا كَفَّهُ فوق حاجبه .  
اِسْتَشَعَرَ - اِسْتَشَعَرَا [شعر] الشِعَارَ : لَبَسَهُ || و - اِثْرَبَ :  
لَبَسَهُ تحت ثيابه || و - اِقْوَمَ : تَدَاعَوْا بالشِعَارِ في الحرب .  
اِسْتَشَفَّ - اِسْتَشَفَّآ [شف] هُ : نَظَرَ ما وراءه ||  
و - اِثْرَبَ : نَشَرَ في الضوء ليرى عيياً إن كان فيه ||  
و - اِثْرَبَ : تَبَيَّنَ له ما وراءه || و - اِشْفَى : نَظَرَ  
فيه وَتَبَيَّنَهُ || و - اِثْرَبَ : تَأَمَّلَ ما فيه || و - اِثْرَبَ :  
تَجَارَهَ : رَجَعَ وَكَسَبَ || و - اِثْرَبَ : رَغِبَ فيه كَلَّ الرَغْبَةَ .  
اِسْتَشْفَى - اِسْتَشْفَا [شفي] : طَلَبَ اِلسْتِشْفَاءَ || و - اِثْرَبَ :  
طَلَبَ الشِّفَاءَ ؛ يُقَالُ « فُلَانٌ يُسْتَشْفَى بِرَأْيِهِ » || و - اِثْرَبَ :  
مِنَ عِلْمِهِ : يَرَى .

اِلسْتِشْفَاءُ - [شفي] : مَصَّ || اِلسْتِشْفَاءُ .  
اِسْتَشْفَعُ - اِسْتَشْفَعَا [شفع] زَيْدًا اِلى عَمْرٍو : سَأَلَ  
زَيْدًا أَنْ يَشْفَعَ لَهُ عِنْدَ عَمْرٍو || و - اِثْرَبَ : عَلَى فُلَانٍ :  
اِسْتَعَانَ بِهِ عَلَيْهِ .

اِسْتَشْكَلُ - اِسْتَشْكَلَا [شكل] الأَمْرُ : اِتَّبَعَ .  
اِسْتَشَمَّ - اِسْتَشَمَّآ [شم] هُ : طَلَبَ اِن يَشْمَهُ || اِسْتَشْفَهَ .  
اِسْتَشْنَعُ - اِسْتَشْنَعَا [شنع] هُ : اِسْتَبْجَهَ وَاِسْتَهْجَهَ .  
اِسْتَشْهَدَ - اِسْتَشْهَدَا [شهد] هُ : سَأَلَهُ أَنْ يَشْهَدَ ||  
و - اِثْرَبَ : اِسْتَعَانَ بِهِ في أَمْرِ الشَّهَادَةِ .

اِسْتَشْهَدَ - [شهد] : قُتِلَ في سَبِيلِ الله .  
اِسْتِصَابَ - اِسْتِصَابَا [صوب] الرَأْيَ أَوْ الفِعْلَ :  
رَأَى صَوَابًا .

اِسْتِصْبَى - اِسْتِصْبَا [صبو] : فَعَلَ فِعْلَ الصَّبِيِّ || و - هُ :  
عَامَلَهُ كَمَا يُعَامَلُ الصَّبِيُّ || و - اِثْرَبَ : حَنَّ اِليه .  
اِسْتِصْبَحَ - اِسْتِصْبَحَا [صبح] الرَّجُلُ : أَوْقَدَ المِصْبَاحَ  
وَاسْتَضَاءَ .

اِسْتِصْحَحَ - اِسْتِصْحَحَا [صح] الكَلَامَ : وَجَدَهُ صَحِيحًا ||  
و - اِثْرَبَ : مَرَضَهُ : صَحَّ .

اِسْتِصْحَبَ - اِسْتِصْحَبَا [صحب] هُ : جَعَلَهُ في  
صُحْبَةٍ || دَعَاهُ اِلى الصُّحْبَةِ || لَازِمُهُ وَلاِبْنِهِ || و - اِثْرَبَ :  
حَمَلَهُ مَحْبَبَةً || و - هُ : اِثْرَبَ : سَأَلَهُ أَنْ يَجْعَلَهُ في مَحْبَبَةٍ .  
اِسْتِصْرَخَ - اِسْتِصْرَخَا [صرخ] هُ : حَمَلَهُ عَلَى الصَّرَاحِ ||

السُّبْحِيِّ || و - مَنَهُ : طَلَبَ ما يَشْرِبُهُ || و - الرَّجُلُ :  
تَقِيًّا .

اِلسْتِشْفَاءُ - [سقي] : طَلَبَ السَّيِّئِ || هُوَ أَنْ يَطْلُبَ  
الانسان من الله تعالى على وجه مخصوص إِنْزَالِ المَطَرِ  
عِنْدَ شِدَّةِ الحَاجَةِ اِليه || و - [طب] : تَجْمَعُ سَوَائِلُ  
مَصْلِيَّةٍ في تَجْوِيفٍ أَوْ أَكْثَرَ مِنْ تَجْوِيفِ الجِسدِ أَوْ  
في خَلَايَاهُ .

اِسْتَسْلَفَ - اِسْتَسْلَفَا [سلف] المَالُ : اقْتَرَضَهُ .  
اِسْتَسَلَّمَ - اِسْتَسَلَّمَا [سلم] : اِنْقَادَ ؛ وَمَنَهُ « اِسْتَسَلَّمَ  
الجَيْشُ » : أَلْقَى سِلَاحَهُ وَخَضَعَ للعدُوِّ .

اِسْتَسَمَى - اِسْتَسَمَا [سمي] الرَّجُلُ : طَلَبَ مَعْرِفَةَ اسمِهِ .  
اِسْتَسَمَجَ - اِسْتَسَمَجَا [سمج] هُ : عَدَّهُ سَمِجًا .  
اِسْتَسَمَعَ - اِسْتَسَمَعَا [سمع] هُ : سَمِعَهُ .

اِسْتَسَمَكَ - اِسْتَسَمَكَا [سمك] : أَكَلَ سَمَكًا ||  
و - اِثْرَبَ : اِخْتَارَ السَّمِيكَ مِنْهَا .

اِسْتَسَمَنَ - اِسْتَسَمَنَا [سمن] : طَلَبَ اِن يُعْطَى السَّمْنَ ||  
و - هُ : وَجَدَهُ أَوْعَدَهُ سَمِينًا .

اِسْتَسَنَ - اِسْتَسَنَا [سن] : كَبُرَتْ سِنُهُ || و - الطَّرِيقَةُ :  
سَارَ فِيهَا || و - اِثْرَبَ : اتَّبَعَهُ || و - الطَّرِيقُ : صَارَ  
مَسْلُوكًا || و - اِثْرَبَ : اِنصَبَ دَمْعُهَا .

اِسْتَسَنَعَ - اِسْتَسَنَعَا [سنح] هُ عَنِ كَذَا : اِسْتَفْحَصَهُ .  
اِسْتَسَهَلَ - اِسْتَسَهَلَا [سهل] هُ : عَدَّهُ سَهْلًا .

اِسْتَشَارَ - اِسْتَشَارَا [شور] فُلَانًا : طَلَبَ مِنْهُ المَشُورَةَ ||  
و - الطَّيِّبُ : طَلَبَ مَشُورَتَهُ في حَالَةِ مَرِيضٍ ||  
و - اِثْرَبَ : طَلَبَ رَأْيَهُ في قَضِيَّةٍ قَانُونِيَّةٍ || و - العِسلُ :  
جَنَاهُ || و - الرَّجُلُ : لَبَسَ لِبَاسًا حَسَنًا || و - الأَمْرُ :

تَبَيَّنَ وَاسْتَنَارَ || و - اِثْرَبَ : سَمِنَتْ وَحَسِنَتْ .  
اِسْتَشَاطَ - اِسْتَشَاطَا [شيط] عَلَيْهِ : اِتَّبَعَهُ غِيظًا ؛  
وَيُقَالُ « اِسْتَشَاطَ غَضَبًا » || و - في الحرب : اِسْتَقْتَلَ ||  
و - اِثْرَبَ : طَارَ نَشِيطًا || و - مِنَ الأَمْرِ : خَفَّ لَهُ .

اِسْتَشَالَ - اِسْتَشَالَ [شول] تِ النَّاقَةُ دَنَبَهَا : رَفَعَتْهُ .  
اِسْتَشَافَ - اِسْتَشَافَا [شوف] الجَرْحُ : غَلَّظَ وَتَصَلَّبَ .  
اِسْتَشَامَ - اِسْتَشَامَا [شام] بِهِ : نَطَّبَ .

اِسْتَشَتَّ - اِسْتَشَتَّتَا [شت] الشَّمْلُ : تَفَرَّقَ .  
اِسْتَشْرَى - اِسْتَشْرَا [شري] الرَّجُلُ : غَضِبَ ||  
و - تِ الأُمُورُ : نَفَاقَتْ وَعَظَمَتْ || و - الرَّجُلُ  
في الأَمْرِ : لَجَّ فِيهِ .

استغاثه .  
إِسْتَصْرَفَ - اسْتِصْرَافًا [صرف] الله المكاره: سأل الله أن يصرفها عنه .

إِسْتَصْعَبَ - اسْتِصْعَابًا [صعب]: صار صعبًا || و- الشيء: وجدته صعبًا .

إِسْتَصْفَرَ - اسْتِصْفَارًا [صفر]: عدّه أو وجدته صغيرًا || احتقره، استخفّ به || و- فلان: طلب الصغير .

إِسْتَصْفَى - اسْتِصْفَاءً [صفر]: الرجل: عدّه صفيًا || و- المال: أخذه كله .

إِسْتَصْفَحَ - اسْتِصْفَاحًا [صفح]: الذئب: استغفره آياه .

إِسْتَصْلَحَ - اسْتِصْلَاحًا [صلح]: الشيء: ضد استفسد .  
إِسْتَصْنَعَ - اسْتِصْنَاعًا [صنع]: الشجرة: شرطها ليجري منها ما ينقصد فيصير صمغًا فيأخذه .

إِسْتَصْنَعَ - اسْتِصْنَاعًا [صنع]: الشيء: طلب منه أن يصنعه له .

إِسْتَصَوَّبَ - اسْتِصَوِّابًا [صوب]: الرأي أو الفعل: رآه صوابًا .

إِسْتِصْأَةً [ضوأ]: استنار || و- من فلان: استشاره .

إِسْتِصْفَافَةً [ضيف]: طلب اليه الضيافة || و- به: استغاث || و- من فلان إلى فلان: لجأ اليه .  
إِسْتِصْنَامَ - اسْتِصْنَامَةً [ضم]: حقه: انتقصه آياه .

إِسْتِصْحَى - اسْتِصْحَاءً [ضم]: للشمس: برز لها وقعد عندها في الشتاء خاصة .

إِسْتِصْحَكَ - اسْتِصْحَاكًا [ضحك]: ضحك .

إِسْتِصْرًا [ضمر]: تضرر .

إِسْتِصْرَاءً [ضرو]: للصيد: اختلته من حيث لا يعلم .

إِسْتِصْرَابًا [ضرب]: العسل: ابيضّ وغلظ .  
إِسْتِصْرَاعًا [ضرع]: له: تخشع || تذلل .  
إِسْتِصْرَامًا [ضرم]: النار: أضرها .

إِسْتِصْعَافًا [ضعف]: رآه أو عدّه ضعيفًا .  
إِسْتِصْلَالًا [ضل]: طلب ان يضلّ .

إِسْتِصْطَابَةً [طيب]: الشيء: وجدته طيبًا .  
إِسْتِصْطَارَةً [طير]: الطير: طيره || و- السيف: نظر ما عنده من رأي .

سأله مسرعًا || و- الشيء: انتشر || تفرّق || و- الحائط: انصدع .

إِسْتِطَاعَ - اسْتِطَاعَةً [طوع]: أطاقه وقوي عليه .  
إِسْتِطَافَ - اسْتِطَافَةً [طوف]: طاف به || و- بالشيء: وحوله: أكثر الطوف بجهاته .

إِسْتِطَالَ - اسْتِطَالَةً [طول]: طال || و- على جاره: تفضل وأنعم || و- على فلان: تناول || و- في عرضه: سمع به .

إِسْتِطَبَّ - اسْتِطَبَابًا [طب]: استوصفه الدواء .  
الإِسْتِطْرَادَ - [طرد]: مص || من باب الاحتياط؛ يقال ذلك عند الإتيان بشيء ثانوي «برهان، وسيلة...» لدعم شيء أهم .

إِسْتِطْرَبَ - اسْتِطْرَابًا [طرب]: اشتدّ طربُهُ || و- فلانًا: سأله أن يطرب || و- الإبل: حركها واستحجها بالحداء .

إِسْتِطْرَدَ - اسْتِطْرَادًا [طرد]: ساق كلامه على وجه يلزم منه كلام آخر وانتقل من ذلك إلى هذا؛ نقول «استطرد قائلًا» أي التقل إلى القول || و- إليه الأمر: وصل || و- له: اظهر له الانهزام مكيدة .

إِسْتِطْرَفَ - اسْتِطْرَافًا [طرف]: عدّه طريقًا || و- الشيء: استحدثه || اختاره || استفاده .

إِسْتِطْرَقَ - اسْتِطْرَاقًا [طرق]: طلب منه الطرق بالحصي || و- الشيء: اتخذه طريقًا || و- بين الصفوف: ذهب بينها .

إِسْتِطْعَمَ - اسْتِطْعَامًا [طعم]: أدرك طعم الشيء || و- الطعام: ذاقه ليعرف طعمه || و- طلب منه الطعام .

إِسْتِطْلَأَ - اسْتِطْلَآ [سطل]: دُهِشَ وبُهِتَ (عامية) .  
إِسْتِطْلَلًا [طل]: عليه: أشرف || و- الفرس: ذنبه وبدّبه: نصّبه .

الإِسْتِطْلَاعَ - [طلع]: البحث، السعي لمعرفة شيء || «حُبُّ الإِسْتِطْلَاعِ»: الرغبة الشديدة في المعرفة .  
الإِسْتِطْلَاعِيَّ - [طلع]: المتعلّق بالدرس والبحث .  
يقال «رحلة استطلاعية» .

إِسْتِطْلَعَ - اسْتِطْلِعًا [طلع]: طلب طلوعه || سأله عن حقيقة أمره || و- رأي فلان واستطلع رأيه: نظر ما عنده من رأي .

إِسْتَلْقَ - اسْتَلْقَا [طلق] البطنُ : مشى || و -  
الظبيُّ : أسرع في عدوِّه لا يلوي على شيء || و -  
الأمرُ : استعجله .  
إِسْتَعْمَ - اسْتَعْمَامًا [طم] الشَّعْرُ : حان له ان يُجَزَّ .  
إِسْتَطَبَّ - اسْتَطَبَّابًا [طيب] الشيءُ : وجده طيبًا .  
أَسْطَبَرَ - [طبر] : ذهب به بسرعة كأنَّ الطيرَ حلقه ||  
ذُعْرًا || و - الفرسُ : أسرع || و - الصَّدْعُ في الخائط :  
ظهر .  
إِسْتَطْرَفَ - اسْتَطْرَفَا [ظرف] : طلب الظريف ||  
و - هُ : عدَّه أو وجده ظريفًا .  
إِسْتَفَلَّ - اسْتَفَلَّالًا [ظل] بالظلِّ : مال إليه وقعد  
فيه || و - الكرمُ : التفت نواحيه || و - من الشيء :  
تظلل || و - تِ الشمسُ : استترت بالسحاب ||  
و - تِ العيونُ : غارت .  
إِسْتَهَرَّ - اسْتَهَرَّارًا [ظهر] : احتاط || و - عليه :  
و - الشيءُ : جعله خلف ظهره حمايةً ووقايةً || و -  
الدرسُ : حفظه وتلاه بلا كتاب || و - به : استعان ||  
و - لهُ : استعدَّ .  
إِسْتَعَادَ - اسْتِعَادَةً [عود] هُ : سأله ان يعود || و -  
الشيءُ : جعله عادةً لنفسه || استرجعه واسترده ||  
و - الشيءُ فلانًا ومن فلان : طلب منه إعادته .  
إِسْتَعَادَ - اسْتِعَادَةً [عود] بفلان من كذا : لجأ إليه  
واعتمى ؛ يقال «استعاد بالله» .  
إِسْتَعَارَ - اسْتِعَارَةً [عور] الشيءُ من فلانٍ أو استعار  
فلانًا الشيءُ : طلب منه أن يعيره آياه .  
الإِسْتِعَارَةُ - [عور] : مص || استعمال معنى خاص  
بكلمة لمعنى آخر لا يصلح له إلا على وجه التشبيه .  
إِسْتَعَاضَ - اسْتِعَاضَةً [عوض] فلانًا : سأله العِوضُ ||  
و - عن الشيءِ أو به كذا : أخذه بدلًا منه || و - هُ  
بكذا : أبدله به .  
إِسْتَعَانَ - اسْتِعَانَةً [عون] فلانًا وبفلانٍ : طلب منه  
المساعدة والعون .  
إِسْتَعْبَدَ - اسْتِعْبَادًا [عبد] هُ : اتَّخذه عبدًا .  
إِسْتَعَبَّرَ - اسْتِعْبَارًا [عبر] : جرت عبرته || حزن ||  
و - تِ العينُ : دمعت || و - الدراهمُ : عبَّرها ||  
و - هُ الرؤيا والدراهمُ : طلب منه ان يعبرها .  
إِسْتَعْتَبَ - اسْتِعْتَابًا [عتب] هُ : طلب منه العُتْبَى اي

استرضاه || أعطاه العُتْبَى اي أرضاه .  
إِسْتَعْجَبَ - اسْتِعْجَابًا [عجب] منه : عَجِبَ .  
إِسْتَعْجَزَ - اسْتِعْجَازًا [عجز] هُ : وجده عاجزًا .  
إِسْتَعْجَلَ - اسْتِعْجَالًا [عجل] هُ : استحثه وأمره ان  
يُعْجَلَ || سبقه وتقدَّمه .  
إِسْتَعْجَمَ - اسْتِعْجَامًا [عجم] : سكت عَجْزًا || و -  
القراءةُ : لم يقدر عليها || و - عليه الكلامُ : صُئِبَ  
واستبهم .  
إِسْتَعْدَّ - اسْتِعْدَادًا [عد] للأمر : تهيأ .  
إِسْتَعْدَى - اسْتِعْدَاءًا [عدو] الفرسُ : استركضه ||  
و - الرجلُ : استعان به واستنصره .  
الإِسْتِعْدَادُ - [عد] : مص ؛ نقول «كان على اسْتِعْدَادٍ  
للعمل» || المِيلُ .  
إِسْتَعْدَى - اسْتِعْدَاءًا [عدو] المكانُ : استطابه .  
إِسْتَعْدَبَ - اسْتِعْدَابًا [عذب] : طلب أو استقى ماء  
عَذْبًا ، يقال «خرج يستعذب الماء» أي يطلبه عَذْبًا ||  
و - الشيءُ : وجده عَذْبًا .  
إِسْتَعْدَرَ - اسْتِعْدَارًا [عذر] إليه : قدَّم إليه العُدْرَ .  
إِسْتَعْرَّ - اسْتِعْرَارًا [سر] : أتقدَّ || و - الجربُ في البعير :  
ابتدأ بمساعره || و - الشرُّ : انتشر .  
إِسْتَعْرَبَ - اسْتِعْرَابًا [عرب] : صار دخليًا بين العرب .  
إِسْتَعْرَضَ - اسْتِعْرَاضًا [عرض] : طلب العريض من  
الأشياء || و - الشيءُ : طلب أن يُعْرَضَ || و - الجنودُ :  
حضر عَرْضَهُم || و - هُ : قال له «أعرض عليَّ ما  
عندك» || و - القومُ : قتلهم ولم يسأل عن حال أحد .  
إِسْتَعْرَفَ - اسْتِعْرَافًا [عرف] الشيءُ : عرفه || و - الى  
فلانٍ : انتسب إليه ليعرفه .  
إِسْتَعْرَقَ - اسْتِعْرَاقًا [عرق] : تعرَّض للحركي يعرق ||  
و - الشجرُ : امتدَّت عروقه في الأرض .  
إِسْتَعْرَزَ - اسْتِعْرَازًا [عز] عليه : اشتدَّ عليه وغلبه ||  
و - اللهُ بفلان : نوفاه .  
إِسْتَعْسَرَ - اسْتِعْسَارًا [عسر] الأمرُ : وجده عَسِرًا ||  
و - الأمرُ عليه : اشتدَّ والتوى .  
إِسْتَعْسَلَ - اسْتِعْسَالًا : طلب العسل || و - تِ النحلُ :  
عملت العسل .  
إِسْتَعْشَى - اسْتِعْشَاءًا [عشو] الرجلُ : وجده جائرًا ||  
و - نازًا : اهتدى بها .

إِسْتَعْمَرَ - اسْتَعْمَارًا [عمر] هُ في المكان : جعله يعمره ||  
 و - ت دولة بلادَ غيرها : جعلتها مُسْتَعْمَرَةً لها .  
 اسْتَعْمَلَ - اسْتِعْمَالًا [عمل] هُ : اتَّخَذَهُ عَامِلًا || سَأَلَهُ  
 أَنْ يَعْمَلَ || و - الثوبَ : اسْتَحْدَمَهُ || و - الشَّيْءَ :  
 تَصَرَّفَ وَتَمَتَّعَ بِهِ || و - القُوَّةَ أَوْ الوَسِيلَةَ : لَجَأَ إِلَيْهَا ،  
 اسْتَحْدَمَهَا ؛ نَقُولُ « اسْتَعْمَلَ مَعَهُ وَسَائِلَ العَنَفِ » ||  
 و - الآلَةَ : عَمِلَ بِهَا .  
 اسْتَعْمَلَ - [عمل] فلانٌ : وَلِيَ عَمَلًا مِنْ أَعْمَالِ السُّلْطَانِ .  
 اسْتَعْتَدَ - اسْتِعْتَادًا [عهد] فلانٌ مِنْ صَاحِبِهِ : اشْتَرَطَ  
 عَلَيْهِ وَكَتَبَ عَلَيْهِ عَهْدَةً || و - فلانًا مِنْ نَفْسِهِ : ضَمَّنَهُ  
 حَوَادِثَ نَفْسِهِ .  
 اسْتَعْوَى - اسْتِعْوَاءً [عوي] هُ : طَلَبَ مِنْهُ العَوَاءَ ||  
 و - القَوْمَ : اسْتَعَاثَهُمْ || نَعَى بِهِمْ إِلَى الفِتْنَةِ .  
 اسْتَعْيَا - اسْتِعْيَاءً [عمي] بالأمر : لَمْ يُطِيقْ إِحْكَامَهُ .  
 اسْتَعَاثَ - اسْتِعَاثَةً [عوث] الرَّجُلَ وَبِهِ : اسْتَعَانَ بِهِ .  
 اسْتَعَارَ - اسْتِعَارَةً [غور] : عَلَيْهِمْ : أَغَارَ || و - الرَّجُلُ :  
 أَرَادَ هَبوطَ أَرْضِ غَوْرٍ || اسْتَدَّ وَاسْتَدَّ || و - الجرحُ :  
 تَوَرَّمَ .  
 اسْتَعْيَا - اسْتِعْيَاءً [غبو] هُ : عَدَّهُ أَوْ وَجَدَهُ غَيْبًا .  
 اسْتَعْتَفَ - اسْتِعْتِفَانًا [غث] الجرحُ : دَاوَاهُ فَأَحْرَجَ مِنْهُ  
 الغَيْثَ .  
 اسْتَعْتَرَا - اسْتِعْتَرَا [غدر] المكانُ : صَارَتْ فِيهِ غُدْرَانٌ .  
 اسْتَعْتَرَا - اسْتِعْتَرَا [غر] بكذا : خُدِعَ || و - هُ : أتاه  
 عَلَى غِرَّةٍ أَوْ غَفْلَةٍ .  
 اسْتَعْتَرَبَ - اسْتِعْتَرَابًا [غرب] الشَّيْءَ : وَجَدَهُ أَوْ عَدَّهُ  
 غَرِيبًا || و - اللدِّعُ : سَأَلَ || و - فِي الضَّحْكَ :  
 بِالْبَالِغِ فِيهِ .  
 اسْتَعْتَرَبَ - [غرب] فِي الضَّحْكَ : بِالْبَالِغِ فِيهِ .  
 اسْتَعْتَرَدَ - اسْتِعْتَرَادًا [غرد] هُ : جَعَلَهُ يُغْرِدُ .  
 اسْتَعْتَرَقَ - اسْتِعْتَرَقًا [غرق] الشَّيْءَ : اسْتَوْعَبَهُ || و -  
 فِي النُّومِ : اسْتَنَقَلَ || و - فِي الضَّحْكَ : اسْتَعْتَرَبَ ||  
 و - الغَايَةَ : جَاوَزَهَا .  
 اسْتَعْتَرَزَ - اسْتِعْتَرَا [غرز] : وَهَبَ شَيْئًا لِيُرَدَّ عَلَيْهِ  
 أَكْثَرَ تَمَّا أُعْطِيَ .  
 اسْتَعْتَشَّ - اسْتِعْتَشَا [غش] الرَّجُلَ : ظَنَّ بِهِ النِّشْءَ  
 أَوْ عَدَّهُ غَاشًّا || ضِدُّ انْتِصَحِهِ .  
 اسْتَعْتَشَى - اسْتِعْتَشَاءً [غشو وغشي] ثَوْبَهُ وَشَوْبَهُ : تَغَطَّى

إِسْتَعْنَى - اسْتِعْنَاءً [عصي] سَيْدَهُ : عَصَاهُ || و -  
 الشَّيْءَ عَلَيْهِ : اشْتَدَّ كَأَنَّهُ مِنَ العِصْيَانِ .  
 اسْتَعَصَفَ - اسْتِعْصَافًا [عصف] الزَّرْعُ : قَصَبَ .  
 اسْتَعَصَمَ - اسْتِعْصَامًا [عصم] : تَحَرَّى مَا يَعْصِمُهُ ||  
 و - بِهِ : اسْتَمْسَكَ بِهِ وَلَزِمَهُ .  
 اسْتَعَطَّ - اسْتِعْطَا [سعط] الدَّوَاءَ : أَدْخَلَهُ فِي أَنْفِهِ .  
 اسْتَعَطَى - اسْتِعْطَاءً [عطو] : سَأَلَ العَطَاءَ .  
 اسْتَعَطَّرَ - اسْتِعْطَارًا [عطر] : نَطَّبَ .  
 اسْتَعَطَّفَ - اسْتِعْطَافًا [عطف] هُ : سَأَلَهُ أَنْ يَعْطِفَ  
 عَلَيْهِ .  
 اسْتَعْطَلَّ - اسْتِعْطَالًا [عطل] تِ المرأَةُ : بِمعْنَى عَطَلَتْ .  
 اسْتَعْظَمَ - اسْتِعْظَامًا [عظم] : تَكَبَّرَ || و - الأَمْرَ :  
 عَدَّهُ عَظِيمًا || انْكُرَهُ || و - الشَّيْءَ : أَخَذَ مَعْظَمَهُ .  
 اسْتَعْفَى - اسْتِعْفَاءً [عفو] مِنْ وَظِيفَتِهِ : اسْتَفْأَلَ ||  
 و - الرَّجُلُ مُكَلَّفَهُ : طَلَبَ مِنْهُ العَفْوَ عَنِ تَكْلِيفِهِ ||  
 و - تِ الإِبِلُ البَيْيسَ : اعْتَفَتْهُ .  
 اسْتَعْفَرَ - اسْتِعْفَارًا [عفر] : عَفَّرَ .  
 اسْتَعْقَبَ - اسْتِعْقَابًا [عقب] هُ : تَطَلَّبَ عَوْرَتَهُ أَوْ  
 عَثْرَتَهُ .  
 اسْتَعْلَى - اسْتِعْلَاءً [علو] النَّهَارُ : ارْتَفَعَ || و - هُ :  
 غَلَبَهُ وَقَهَرَهُ || و - الشَّيْءَ : صَعِدَهُ .  
 الاسْتِعْلَامُ - ج اسْتِعْلَامَاتُ [علم] : مَصَّ || « مَكْتَبُ  
 الاسْتِعْلَامَاتِ » : مَكْتَبٌ مَخْتَصٌّ بِإِعْطَاءِ المَعْلُومَاتِ ،  
 وَالإِيضَاحَاتِ اللّازِمَةِ لِمَنْ يَرْغَبُ فِيهَا ؛ وَيُقَالُ أَيْضًا  
 « قِسْمُ الاسْتِعْلَامَاتِ » .  
 اسْتَعْلَفَ - اسْتِعْلَافًا [علف] تِ الدَّابَّةُ : طَلَبَتْ العَلْفَ  
 بِالْحَمْحَمَةِ .  
 اسْتَعْلَمَ - اسْتِعْلَامًا [علم] هُ الخَبَرَ . اسْتَحْبَرَهُ أَيَّاهُ .  
 اسْتَعْلَنَ - اسْتِعْلَانًا [علن] الأَمْرَ : خَلَّافَ خَفِيٍّ ||  
 تَعَرَّضَ لِأَنْ يُعْلَنَ .  
 اسْتَعَمَّ - اسْتِعْمَامًا [عم] : لَبَسَ العِمَامَةَ || و - هُ :  
 اتَّخَذَهُ عَمًّا .  
 الاسْتِعْتِمَارُ - [عمر] : مَصَّ || هُوَ أَنْ تَمْتَلِكَ دَوْلَةَ بِلَادٍ  
 غَيْرِهَا كُلِّهَا أَوْ جِزَاءً مِنْهَا .  
 الاسْتِعْتِمَالُ - [عمل] : مَصَّ || « سَهْلُ الاسْتِعْتِمَالِ » :  
 يُمْكِنُ العَمَلُ بِهِ أَوْ إِدَارَتُهُ بِسَهُولَةٍ || « سَوَاءُ الاسْتِعْتِمَالِ » :  
 سَوَاءُ التَّصَرُّفِ .

- به كي لا يُسْمَعَ ولا يَرَى .  
 إِسْتَفْضَبَ - اسْتَفْضَبَا [غضب] عليه : غضب .  
 اسْتَفْغَرَ - اسْتَفْغَرَا [غفر] الله الذَّنْبَ ومن الذَّنْبِ :  
 طلب منه تعالى أن يغفره له || « اسْتَفْغِرُ الله » : تعبير  
 معناه « لا ، أبداً » .  
 اسْتَفْغَلَ - اسْتَفْغَلَا [غفل] هُ : نَحِيْنٌ غفلته وتعمدها .  
 اسْتَفْلَ - اسْتَفْلَا [غل] الأرض : أخذ غَلَّتْهَا || و -  
 الشيء : استثمره || و - الفرصة أو الظروف :  
 اغتنمها واستفاد منها || و - عبده : كلفه أن يُغَلَّ عليه .  
 اسْتَفْلَى - اسْتَفْلَا [غلو] الشيء : وجده غالباً .  
 اسْتَفْلَبَ - اسْتَفْلَبَا [غلب] عليه الضحك : اشتدَّ .  
 اسْتَفْلَطَ - اسْتَفْلَطَا [غلظ] : صار غليظاً || اشتدَّ ||  
 و - الشيء : وجده غليظاً .  
 اسْتَفْلَقَ - اسْتَفْلَقَا [غلق] الباب : عسر فتحه || و -  
 الكلام على فلان : أُرْجِعْ عليه فلم يجد وجهاً للتكلم .  
 اسْتَفْتَى - اسْتَفْتَا [غني] : اغتنى || و - الله : سأله  
 تعالى ان يغنيه || و - عنه به : اكتفى .  
 اسْتَفْتَمَ - اسْتَفْتَمَا [غتم] الشيء : اغتتمه ؛ نقول « استغتم  
 الفرصة » اي انتهزها واستفاد منها .  
 اسْتَفْتَى - اسْتَفْتَا [غوي] الرجل : أضله ؛ يقال  
 « استغواه بالأماني الكاذبة » أي أضله || طلب غيِّه .  
 اسْتَفْتَلَّ - اسْتَفْتَلَا [غيل] تر الشجرة : التفت أغصانها .  
 اسْتَفْتَفَّ - اسْتَفْتَفَّا [سف] الدواء : أخذه غير ملتوث .  
 اسْتَفْتَاضَ - اسْتَفْتَاضَا [فيض] الخبز : انتشر || و -  
 المكان : اتسع || و - الوادي شجراً : اتسع وكثر شجره ||  
 و - القوم في الحديث : أخذوا فيه || و - الرجل :  
 سأله إفاضة الماء .  
 اسْتَفْتَقَ - اسْتَفْتَقَا [فوق] الرجل من نومٍ أو مرضٍ  
 أو غفلته : بمعنى أفاق .  
 اسْتَفْتَقَى - اسْتَفْتَقَا [فتو] العالم في مسألة : سأله أن  
 يفتيه فيها .  
 الاسْتَفْتَاءُ - [فتو] : مص || اقتراع الناخبين المباشر  
 على قضية هامة ؛ نقول « الاستفتاء الشعبي » .  
 الاسْتَفْتَاخُ - [فتح] : مص || « حرف الاستفتاح »  
 عند النحاة : هو الَّا سُمِّيَ كذلك لأنه يُسْتَفْتَحُ به الكلام  
 نحو « ألا كلُّ شيءٍ ما خلا الله باطلٌ » .  
 اسْتَفْتَحَ - اسْتَفْتَحَا [فتح] الأبواب : ضدَّ أغلقها ||
- و - الرجلُ : طلب الفتح واستنصر || و - الأمرُ بكذا :  
 ابتدأه به .  
 اسْتَفْحَلَ - اسْتَفْحَلَا [فحل] الأمر : تفاقم .  
 اسْتَفْخَرَ - اسْتَفْخَرَا [فخر] الشيء : عدَّه فاختراً ||  
 اتخذه فاختراً .  
 اسْتَفْدَحَ - اسْتَفْدَحَا [فدح] الأمر : وجده فادحاً .  
 اسْتَفْرَخَ - اسْتَفْرَخَا [فرخ] الحمام : اتخدها للفراخ ||  
 و - الحمام : صار له أفراخ .  
 اسْتَفْرَدَ - اسْتَفْرَدَا [فرد] هُ : وجده وحده || قصده  
 وهو منفرد وحده || أخذه فرداً لا ثاني له ولا مثل ||  
 و - الشيء : أخرجه من بين أصحابه || و - بالأمر :  
 انفراد به .  
 اسْتَفْرَعَ - اسْتَفْرَعَا [فرع] الشيء : ابتدأه .  
 اسْتَفْرَغَ - اسْتَفْرَغَا [فرغ] : تقيأ || و - جهده :  
 بذله بكامله .  
 اسْتَفْرَكَ - اسْتَفْرَكَا [فرك] الحب في السبيلة : اشتدَّ  
 وسمن .  
 اسْتَفْرَهَا - اسْتَفْرَهَا [فره] الدواب : استكرمها .  
 اسْتَفْرَزَا - اسْتَفْرَزَا [فرز] هُ : جعله يضطرب || أزعجه ||  
 قتله || أخرجه من داره وأزعجه || و - هُ الخوف :  
 استخفه واستدعاه || و - هُ من الشيء : أخرجه .  
 اسْتَفْسَرَ - اسْتَفْسَرَا [فسر] فلاناً عن الأمر : سأله ان  
 يفسره له || و - هُ الأمر : سأله ان يفسره له .  
 اسْتَفْصَأَ - اسْتَفْصَأَا [فص] منه شيئاً : استخرجه .  
 اسْتَفْصَلَا - اسْتَفْصَلَا [فصل] : طلب التفصيل .  
 اسْتَفْضَلَا - اسْتَفْضَلَا [فضل] من الشيء : ترك منه  
 بقية .  
 اسْتَفْظَعَ - اسْتَفْظَعَا [فظع] الأمر : وجده فظيماً .  
 اسْتَفْضَعَ - اسْتَفْضَعَا [سفع] لونه : تغيَّر من خوفٍ ونحوه .  
 اسْتَفْقَدَا - اسْتَفْقَدَا [فقد] المريض : عاده في مرضه  
 (عامية) .  
 اسْتَفْكَأَ - اسْتَفْكَأَا [فك] هُ : طلب فكَّهُ .  
 اسْتَفْلَا - اسْتَفْلَا [سفل] : نزل .  
 اسْتَفْلَى - اسْتَفْلَى [فل] السيف : تلمَّه .  
 اسْتَفْلَى - اسْتَفْلَى [فلي] : اشتهى وطلب ان يُفْلَى ||  
 و - هُ : تعرَّض منه لِفْلِي رأسه بالسيف .  
 اسْتَفْلَتَا - اسْتَفْلَتَا [فلت] الشيء من يده : استلبه .

و- الرأي على كذا : تقرر كذا .  
 إِسْتَفْرَى - اسْتَفْرَأَ [قرو] الأمر : تَبَّعَهُ .  
 إِسْتَفْرَى - اسْتَفْرَأَ [قروي] : طلب الضيافة || و- البلاد : تَبَّعَهَا وطاف فيها .  
 إِسْتَفْرَأَ - اسْتَفْرَأَ [قرو] فلاناً : طلب إليه ان يقرأ ||  
 و- الأمور : تَبَّعَهَا لمعرفة أحوالها وخواصها .  
 اسْتَفْرَبَ - اسْتَفْرَبَا [قرب] الشيء : ضَدَّ استبعده .  
 اسْتَفْرَضَ - اسْتَفْرَضَا [قرض] منه : طَلَبَ مِنْهُ الْقَرْضَ .  
 اسْتَفْرَنَ - اسْتَفْرَنَا [قرن] لفلان : صار من أقرانه  
 ومن يُعِزُّهُ || و- الرجلُ للأمر : قَوِيَ عَلَيْهِ || و- الدمُ  
 في العرق : كَثُرَ || و- الدَّمْلُ : نَضَجَ وحن انفحاره .  
 اسْتَفْسَمَ - اسْتَفْسَمَا [قسم] : طلب القِسْمَةَ || فَكَّرَ  
 وروى بين أمرين || و- بالله : طلب منه أن يحلف .  
 اسْتَفْصَأَ - اسْتَفْصَأَا [قص] هُ : سَأَلَهُ أَنْ يُقِصَّهُ مِنْ  
 عَدُوِّهِ وَيَنْتَقِمَ لَهُ مِنْهُ .  
 اسْتَفْصَى - اسْتَفْصَا [قصو] المسألة وفيها : بلغ الغاية  
 في البحث عنها .  
 اسْتَفْصَرَ - اسْتَفْصَرَا [قصر] هُ : عَدَّهُ قَصِيْرًا || عَدَّهُ  
 مُقْصَرًا .  
 اسْتَفْضَأَ - اسْتَفْضَأَا [قض] الهم : طلب انقضاضةً ||  
 و- الطعامُ والمكانُ : بمعنى قضَّ أي صار أو كثر فيه  
 صغارُ الحصى || و- المضجعُ : وجده خَشِنًا .  
 اسْتَفْضَى - اسْتَفْضَا [قضي] فلاناً الدين : طلب منه  
 ان يقضيه || و- السلطانُ فلاناً علينا : صيَّره قاضيًا ||  
 و- هُ : طلبه للقضاء .  
 اسْتَفْضَى - [قضي] فلان : صيَّر قاضيًا .  
 اسْتَفْطَرَّ - اسْتَفْطَرَّا [قطر] الماء وغيره : رام قَطْرَانَهُ  
 واشتغل به .  
 اسْتَفْطَعَ - اسْتَفْطَعَا [قطع] هُ بلدًا أو ثوبًا : سَأَلَهُ أَنْ  
 يَقْطِعَهُ أَيَّاهُ أَوْ يَقْطِعَهُ لَهُ .  
 اسْتَفْطَفَّ - اسْتَفْطَفَّا [قف] : تَقَبَّضَ وَانضَمَّ وَتَشَجَّ .  
 اسْتَفْطَى - اسْتَفْطَا [قفو] فلاناً بالعصا : جاء من  
 خلفه وضرب قفاه بها .  
 اسْتَفْطَلَّ - اسْتَفْطَلَّا [قفل] الباب : أغلق || و- الرجلُ :  
 بَحَلَّ .  
 اسْتَفْطَلَّ - اسْتَفْطَلَّا [قفل] الشيء : عَدَّهُ وَرَأَهُ قَلِيْلًا ||  
 حمله ورفعه || و- بالأمر : أطلقه || و- برأيه :

إِسْتَفْلَحَ - اسْتَفْلَحَا [فلح] بالشيء : فاز وظفر به .  
 اسْتَفْهَمَ - اسْتَفْهَمَا [فهم] هُ الأمر : طلب منه ان  
 يفهمه أَيَّاهُ أَوْ يَخْبِرَهُ عَنْهُ .  
 اسْتَفَى - اسْتَفَا [سفي] منه : طلب ما يشربه || و- من  
 النهر : أخذ من مائه .  
 اسْتَفَاءَ - اسْتَفَاءَ [قيا] : تكلَّفَ القِيَاءَ .  
 اسْتَفَاتَ - اسْتَفَاتَ [قوت] فلاناً : طَلَبَ مِنْهُ الْقُوَّةَ .  
 اسْتَفَادَ - اسْتَفَادَ [قود] : ذَلَّ وَخَضَعَ || و- لهُ :  
 انقاد له || و- الأميرُ : سَأَلَهُ أَنْ يُقَيِّدَ الْقَاتِلَ بِالْقَتِيلِ .  
 اسْتَفَالَ - اسْتَفَالَ [قيل] من منصبه : طلب أن يقال  
 منه || و- هُ البيعُ : طلب إليه أن يفسخه .  
 الاسْتِفَالَةَ - [قيل] : طَلَبُ يَتَضَمَّنُ الإِعْفَاءَ مِنْ  
 مَنْصِبٍ أَوْ وَظِيْفَةٍ .  
 اسْتَفَامَ - اسْتَفَامَ [قدم] : اعتدل . يقال « استفام له  
 الأمر » أي اعتدل له || و- الشِعْرُ : اتَّزَنَ || و- المتاعُ :  
 قَوْمُهُ || و- تِ الْمَرْأَةُ : حبلت (عامية) .  
 الاسْتِفْبَالَ - [قبل] : مص || و- من الزمان : الآتي  
 بعد الحال || « حفلة استقبال » : حفلة تُقام على شرف  
 شخص أو بمناسبة سعيدة || « زُدهة الاستقبال » :  
 غرفة واسعة معدة لاستقبال الزائرين .  
 اسْتَفْبَحَ - اسْتَفْبَحَا [قبح] الشيء : ضَدَّ استحسنه .  
 اسْتَفْبَلَ - اسْتَفْبَلَا [قبل] الرجلُ : أقبل نحوه ||  
 و- الشيءُ : واجهه || حاذاه بوجهه || ضَدَّ استديره .  
 اسْتَفْتَلَ - اسْتَفْتَلَا [قتل] : استسلم للقتل (كما يقال  
 استنات) وعرض نفسه للقتل مروءةً || و- في الأمر :  
 استنات || جدَّ فيه .  
 اسْتَفْدَأَ - اسْتَفْدَأَا [قد] الأمر : استوى || استمر .  
 اسْتَفْدَحَ - اسْتَفْدَحَا [قدح] زنادة : استوراها .  
 اسْتَفْدَرَ - اسْتَفْدَرَا [قدر] الله خيرًا : سَأَلَهُ أَنْ يَقْسِمَ  
 لَهُ بِوَيْ .  
 اسْتَفْدَمَ - اسْتَفْدَمَا [قدم] : كان قدومًا || و- القومُ :  
 تَقَدَّمَهُمْ || و- الرجلُ : طلب قدومه .  
 اسْتَفْدَرَ - اسْتَفْدَرَا [قدر] الشيء : عَدَّهُ قَدِيْرًا ||  
 كرهه لوسخه .  
 اسْتَفْدَفَ - اسْتَفْدَفَا [قذف] فلاناً بالحجر : رماه  
 به || و- الرجلُ : أتمه بريية .  
 اسْتَفْرَأَ - اسْتَفْرَأَا [قر] بالمكان : ثبت || سكن ||

عملية تهدف الى الحصول على معلومات عن العدو في نقطة أو منطقة معينة. نقول « طائرات استكشاف » وهي التي تقوم بهذه المهمة .

إِسْتَكْشَطَ - اسْتِكْشَاطًا [كشط] الشيء : كَشَطَهُ ||  
و- البعير : حان له ان يُكْشَطَ .

إِسْتَكْشَفَ - اسْتِكْشَافًا [كشف] عن الشيء : سأل ان يُكْشَفَ له .

إِسْتَكْفَأَ - اسْتِكْفَافًا [كف] الشَّعْرُ : اجتمع || و- الشيء :  
أخذه بكفه || و- الناس : مدَّ اليهم كَفَّهُ يستعطي ||

و- عينه : وضع كَفَّهُ عليها في الشمس ينظر هل يرى شيئًا || و- الناظر : وضع يده على حاجبه كأن

يستظل من الشمس || و- ت عينه : نظرت تحت الكَفَّ || و- الشيء : استدار كأنه كَفَّهُ || و- ت

الحبَّة : استدارت كالرحى وكالكِفَّة || و- به الناس : أحاطوا به || و- الناس حوله : أحاطوا به بتظرون

اليه || و- فلان بالصدقة : مدَّ يده بها || و- ه عن الشيء : طلب منه أن يكف عنه .

إِسْتَكْفَى - اسْتِكْفَاءً [كفي] الرجل الشيء : طلب منه ان يكفيه آياه .

إِسْتَكْفَأَ - اسْتِكْفَاءً [كفأ] ت فلانًا : طلبت منه ان يكفأ اي يصب ما في إنائه في إنائي .

إِسْتَكْلَأَ - اسْتِكْلَاءً [كلأ] : تكلأ || و- المكان : كثر فيه الكلأ .

إِسْتَكَلَبَ - اسْتِكْلَابًا [كلب] الرجل : نبح كالكلاب || و- الكلب : ضري وتعود أكل الناس .

إِسْتَكَمَلَ - اسْتِكْمَالًا [كمل] الشيء : كمله .  
إِسْتَكَنَّ - اسْتِكْنَانًا [سكن] : استكان .

إِسْتَكَنَّ - اسْتِكْنَانًا [كن] : استنر || رجع الى كنهه .  
إِسْتَكْوَى - اسْتِكْوَاءً [كوي] فلانًا : طلب مه الكي ||

و- الرجل : حان له ان يُكْوَى .  
إِسْتَلَّ - اسْتِلَالًا [سل] الشيء من الشيء : سلّه .

إِسْتَلَطَ - اسْتِلَاطَةً [لوط] ه : ادعاه ولدًا وليس له .  
إِسْتَلَقَ - اسْتِلَاقَةً [لبق] ه بو : ألصقه به .

إِسْتَلَمَ - اسْتِلَامَةً [لوم] : استحقَّ اللوم || و- إليهم : أتاهم بما عليه || و- الى ضيفو : لم يحسن اليه .

إِسْتَلَانَ - اسْتِلَانَةً [لين] الشيء : رآه لينا أو وجدته لينا .

استبدَّ به || و- بكذا : تفرَّد به ولم يُشرك فيه غيره ||  
و- ت البلاد : نالت سيادتها الكاملة وانفردت بإدارة

جميع شؤونها || و- الطائرة : ركبها ، سافر على متنها ||  
و- الطائرة في طيرانه : ارتفع || و- السحاب :

ارتفع || و- ت الرعدة : أرعدته || و- القوم : ارتحلوا ||  
و- فلان غضبًا : شخص من مكانه لفرط غضبه .

الإِسْتِقْلَالُ - [قل] : مص || تفرَّد بلاد بحكم نفسها ولا يشركها فيه غيرها .

إِسْتَقْوَى - اسْتِقْوَاءً [قوي] : صار ذا قوة .  
إِسْتَقْوَسَ - اسْتِقْوَأَسًا [قوس] الرجل : انحنى ظهره .

إِسْتَكَّ - اسْتِكَاكًا [سك] النبات : التفت || و- ت المسامع : صمت || و- البيت : انسدَّ خصاصه .

إِسْتَكَارَ - اسْتِكَاارَةً [كور] : حمل الكارة على ظهره || أسرع .

إِسْتَكَانَ - اسْتِكَاانَةً [سكن] : خضع وذلَّ .  
إِسْتَكَانَ - اسْتِكَاانَةً [كون] لفلان : ذلَّ وخضع .

إِسْتَكْبَرَ - اسْتِكْبَارًا [كبر] : كان ذا كبرياء || و- الأمر : رآه أو اعتدَّه كبيرًا .

إِسْتَكْتَبَ - اسْتِكْتَابًا [كتب] ه الشيء : سأله أن يكتبه || و- ه القصيدة : سأله ان يملأها عليه || و-

الغلام : أخذه كاتبًا .  
إِسْتَكْتَمَ - اسْتِكْتَمًا [كتم] السرَّ فلانًا : سأله أن يكتمه .

إِسْتَكْتَرَّ - اسْتِكْتَارًا [كتر] الشيء : رآه أو عدَّه كثيرًا ||  
و- من الشيء : أكثر فعله || رغب في الكثير منه .

إِسْتَكْتَفَى - اسْتِكْتَفَاءً [كثف] الشيء : كان كثيفًا ||  
و- الشيء : وجدته أو عدَّه كثيفًا || و- الأمر :

علا وارتفع .  
إِسْتَكْرَى - اسْتِكْرَاءً [كري] الدار وغيرها : استأجرها .

إِسْتَكْرَشَ - اسْتِكْرَاشًا [كرش] الرجل : عبس وتقبض ||  
و- الجدي : عظم بطنه وأخذ في الأكل .

إِسْتَكْرَمَ - اسْتِكْرَامًا [كرم] : اختار الكرائم || و- الشيء : طلبه كريمًا || وجدته كريمًا .

إِسْتَكْرَهَ - اسْتِكْرَاهًا [كره] الشيء : وجدته أو عدَّه كرهيا .

إِسْتَكْسَى - اسْتِكْسَاءً [كسو] فلانًا : طلب منه كسوة .  
إِسْتَكْسَبَ - اسْتِكْسَابًا [كسب] فلانًا : تكسبه .

الإِسْتِكْشَافُ - [كشف] : مص || و- (اع) :



و - الشيء : استكثر منه || ابتلعه .  
 إِسْتَلَمَ - اسْتَلَمَا [لهم] الله خيراً : سأله ان يُلْهِمَهُ  
 إِيَّاهُ .  
 إِسْتَلَوَى - اسْتَلَوَاءُ [لنو] بهم الدهر : أبادهم .  
 اسْتَلَيْتَ - اسْتَلَيْتَا [ليث] : صار كالليث .  
 اسْتَمَاتَ - اسْتِمَاتَةٌ [موت] : سمن بعد هزال ||  
 طلب الموت لنفسه || ذهب في طلب الشيء كل مذهب ||  
 و - الشيء : استرخى || و - الثوب : بلي .  
 اسْتَمَحَّ - اسْتِمَاحَةٌ [ميج] هُ : سأله العطاء أو ان  
 يشفع له .  
 اسْتَمَارَ - اسْتِمَارَةٌ [ميز] : انفصل عن غيره وانعزل ||  
 تنحى .  
 اسْتَمَالَ - اسْتِمَالَةٌ [مول] : اتخذ مالا || كثر ماله .  
 اسْتَمَالَ - اسْتِمَالَةٌ [ميل] : مال || و - فلاناً وبقلبه :  
 أماله || استعطفه || و - ما في الرعاء : اخذه || و -  
 الطعام ونحوه : اكناله بالكفين أو بالذراعين .  
 اسْتَمْتَعَ - اسْتِمْتَاعًا [متع] بكذا أو من كذا : انتفع  
 وتلذذ به زماناً طويلاً || و - عماله : عاش به هنيئاً  
 وتلذذ به .  
 اسْتَمْتَجَدَ - اسْتِمْتَجَادًا [مجد] : طلب المجد || امتاز  
 بصفات مجيدة .  
 اسْتَمْتَخَرَ - اسْتِمْتَخَارًا [مخر] الريح : استقبلها بأنفه ||  
 نظر من أين مجراها فلم يستقبلها وجعل ظهره اليها .  
 اسْتَمْتَدَّ - اسْتِمْتَدَادًا [مد] من الدواة : أخذ منها المداد ||  
 و - منه كذا : أخذه || و - القوم الأمير على العدو :  
 طلبوا منه مددًا ومعونة .  
 اسْتَمْتَرَّ - اسْتِمْتَرَارًا [مر] : دام وثبت وأطرد ومضى على  
 طريقة أو حالة واحدة || ذهب || و - بو على كذا :  
 قرره عليه وثبته فيه || و - بالشيء : قوي على تحمله ||  
 و - الرجل : استقام أمره واصطلح || و - الشيء :  
 وجده مرًا .  
 اسْتَمْتَرَى - اسْتِمْتَرَاءُ [مري] اللبن ونحوه : استخرجه  
 واستدره .  
 اسْتَمْتَرَأَ - اسْتِمْتَرَاءُ [مرا] الطعام : استطيبه وعدّه أو  
 وجده مرينًا .  
 اسْتَمْتَرَجَ - اسْتِمْتَرَجًا [مزج] هُ : امتزج به ليعرف  
 هواه وميله ؛ ومنه « استمترج رأيه » : استطلعه .

اسْتَلَّ - اسْتِلَاءٌ [سلا] السمن : صفاه .  
 اسْتَلَّكَ - اسْتَلَّاكَ [لاك] له : ذهب برسالتك .  
 اسْتَلَّامٌ - اسْتِلَامًا [لام] : تدرع || و - الحجر الأسود :  
 استلمه || و - الرجل : تزوج في اللثام || و - أصهارًا :  
 اتخذهم لثامًا || و - الأب : كان له أب لثيم .  
 اسْتَلَبَّ - اسْتِلَابًا [سلب] هُ ثوبه : اختلسه منه .  
 اسْتَلَبَّ - اسْتِلَابًا [لب] زيدًا : امتحن لبه .  
 اسْتَلَبَّأَ - اسْتِلِبَاءُ [لبأ] الجدبي الشاة : رضع لبنها .  
 اسْتَلَبَّتْ - اسْتِلِبَاتًا [لبث] هُ : استبطأه .  
 اسْتَلَبَّنَ - اسْتِلِبَاتًا [لبن] : طلب اللبن .  
 اسْتَلَّتْ - اسْتِلَاتًا [سلت] القصعة : مسحها بإصبعه .  
 اسْتَلَجَّ - اسْتِلْجَاجًا [لج] متاع فلان : ادعاه ||  
 و - يمينه : لجج فيها ولم يكفرها زاعمًا انه صادق .  
 اسْتَلْجَمَ - اسْتِلْجَامًا [لجم] فلاناً الفرس : سأله أن  
 يلجمها .  
 اسْتَلْحَجَّ - اسْتِلْحَاجًا [لحج] الباب : لم يفتح .  
 اسْتَلْحَقَّ - اسْتِلْحَاقًا [لحق] هُ : ادعاه ونسبه الى نفسه ||  
 و - الرجل : زرع الأخلاق .  
 اسْتَلْحَمَ - اسْتِلْحَامًا [لحم] الزرع : التفت || و - الخطب  
 فلاناً : نشب فيه || و - الطريق : أتسع || و - الطريق  
 أو الطريدة : تبعها .  
 اسْتَلْحِمَ - [لحم] الرجل : نشب في الحرب فلم يجد مخلصًا .  
 اسْتَلَّذَا - اسْتِلْذَاذًا [لذ] الشيء : وجده لذيدًا .  
 اسْتَلْزَمَ - اسْتِلْزَامًا [لزم] الشيء : عدّه لازماً || اقتضاه .  
 اسْتَلْطَفَ - اسْتِلْطَافًا [لطف] هُ : وجده لطيفًا || و -  
 الشيء بجنبه : ألصقه .  
 اسْتَلْفَى - اسْتِلْفَاءُ [لغو] فلاناً : استنطقه واستمع  
 لغته .  
 اسْتَلْفَتَ - اسْتِلْفَاتًا [لفت] النظر : استرعاه .  
 اسْتَلْفَى - اسْتِلْفَاءُ [سلق] : نام على ظهره .  
 اسْتَلْفَى - اسْتِلْفَاءُ [لقي] على قفاه : نام .  
 اسْتَلَمَ - اسْتِلَامًا [سلم] الشيء : أخذه وتناولته || و -  
 الزرع : خرج سنبه || و - الحجر الأسود : مسحه  
 بالكف أو لمسّه إمّا بالتقبيل أو باليد ، قبله || ربما  
 استعمل في غير الحجر فتقول « استلمت يده » اذا  
 مسحتها أو قبلتها .  
 اسْتَلْفَى - اسْتِلْفَاءُ [سهو] صاحبه : انتظره || استوقفه ||

إِسْتَنْسَكَ - اسْتَمْسَكَ [مسك] يد : تعلق || و - عن كذا : امتنع || و - بولهُ : انحبس و امتنع عن الخروج || و - الرجلُ على الراحلة : استطاع الركوب و ضبط نفسه عليها .

إِسْتَمْسَى - اسْتَمْسَأَ [مشو] الرجلُ : شرب المشو .

إِسْتَمَطَرَ - اسْتَمَطَّرًا [مطر] الله : سأله تعالى المطر || و - ثوبهُ : لبسه في المطر || و - المكانُ أو الزرعُ : احتاج إلى المطر || و - الرجلُ : استكن من المطر || سكت || و - فلانًا من فلان : طلب معروفه || و - للسياط : تعرّض لها .

إِسْتَمَعَ - اسْتَمَاعًا [سمع] له واليو : أصغى .

إِسْتَمَعَزَ - اسْتَمَعَزًا [معز] : جدّ في الأمر .

إِسْتَمَكَّنَ - اسْتَمَكَّنَا [مكن] من الأمر : قدر عليه أو ظفر به .

إِسْتَمَلَّ - اسْتَمَلًّا [سمل] عينه : فقأها .

إِسْتَمَلَّ - اسْتَمَلًّا [مل] الشيء : ضمير منه .

إِسْتَمَلَّ - اسْتَمَلًّا [ملو] ه الكتاب : سأله أن يمليه عليه .

إِسْتَمَلَحَ - اسْتَمَلَحًا [ملح] الشيء : عدّه أو وجدّه مَلِيحًا حسنًا .

إِسْتَمَلَّقَ - اسْتَمَلَّقًا [ملق] الولدُ أمه : رضعها .

إِسْتَمَلَّكَ - اسْتَمَلَّكَ [ملك] الشيء : رفع أو نزع يد المالك عنه بطريقة قانونية مع إعطائه تعويضًا .

إِسْتَمَنَّ - اسْتَمَنَّانًا [من] ه : طلب منته .

إِسْتَمَنَحَ - اسْتَمَنَحًا [منح] ه : طلب عطية .

إِسْتَمَهَى - اسْتَمَهَاءَ [مهى] القوس : استخرج ما عنده من الجري || و - القومُ : خرقوا صفوف العدو و هزموه .

إِسْتَمَهَدَ - اسْتَمَهَادًا [مهد] فراشًا : بسطه .

إِسْتَمَهَلَّ - اسْتَمَهَلًّا [مهل] ه : استنظره || سأله المهلة .

إِسْتَنَّ - اسْتَنَّانًا [سن] الرجلُ : نظّف أسنانه ثمّا تخلّلها || و - الطريقُ : وضع || و - بسنّته : عمل بها || و - القوسُ : عدا إقبالًا و إقبالًا || و - الماء : انصبَّ || و - السرابُ : اضطرب .

إِسْتَنَاءَ - اسْتِنَاءَةً [نوا] النجم : بمعنى ناء || و - فلانًا : طلب توهّه أي عطاءه .

إِسْتَنَابَ - اسْتِنَابَةً [نوب] ه : طلبه نأبًا عنه .

إِسْتَنَاحَ - اسْتِنَاحَةً [نوح] الرجلُ : بكى حتى استبكى غيره || و - ت المرأةُ : ناحت || و - فلانًا : استبكاها || و - الذئبُ : عوى .

إِسْتَنَاحَ - اسْتِنَاحَةً [نوخ] الجملُ : برك .

إِسْتَنَارَ - اسْتِنَارَةً [نور] البيتُ : أضاء || و - يد : استمدّ شعاعه || و - عليه : ظفر به و غلبه || و - المرأةُ : نفرها من الريبة .

إِسْتَنَالَ - اسْتِنَالَةً [نيل] ه : طلب أن يُنال .

إِسْتَنَمَ - اسْتِنَمَةً [نوم] الرجلُ : نام || طلب النوم || تظاهر بالنوم كذبًا || و - اليو : سكن اليه سكنو النام || و - الي الشيء : استأنس به .

إِسْتَنَبَأَ - اسْتِنَبَاءً [نبا] الرجلُ : استخبره || و - التبا : بحث عنه .

إِسْتَنَبَثَ - اسْتِنَبَثًا [نبت] عن السرّ : سعى في البحث عنه .

إِسْتَنَبَحَ - اسْتِنَبَاحًا [نبح] ه : أنبّحه .

إِسْتَنَبَطَ - اسْتِنَبَطًا [نبط] الشيء : أظهره بعد خفاء || اخرجه || و - الفقيهُ : استخرج الفقه الباطن بفهمه واجتهاده . يقال : اسْتَنَبَطَ رأيا حسنًا أو معنى صائبًا || و - من فلانٍ خبرًا : استخرجه || و - البئرُ : استخرج ماءها || و - العربُ : صاروا نبيطًا .

إِسْتَنَبَلَّ - اسْتِنَبَلًّا [نبل] الرجلُ : طلب منه نبلًا || و - المالُ : أخذ خياره .

إِسْتَنَبَهَ - اسْتِنَبَاهًا [نبه] من نوبو : استيقظ .

إِسْتَنَجَجَ - اسْتِنَجَجًا [نتج] : طلب الإنتاج || استخرج النتيجة من المقدمات .

إِسْتَنَثَرَ - اسْتِنَثَارًا [نثر] : استنشق الماء و أدخله في أنفه ثمّ استخرجه بنفّس الأنف .

إِسْتَنَثَلَ - اسْتِنَثَالًا [نثل] الكفّانة : نكّلها .

إِسْتَنَجَى - اسْتِنَجَاءً [نجو] من كذا : خلص || و - الشيءُ من فلانٍ : استخلصه || و - الرجلُ : أسرع || انهمز || غسل أو مسح موضع النجوا || و - الشجرةُ : قطعها من أصولها || و - الثمرُ : اجثناه || و - القومُ : أصابوا الرطبَ أو أكلوه .

إِسْتَنَجَبَ - اسْتِنَجَابًا [نجب] : طلب النجباء .

إِسْتَنَجَجَعَ - اسْتِنَجَجَا [نجح] فلانًا حاجته : سأله ان

إِسْتَمْسَكَ - اسْتَمْسَكَ [مسك] يد : تعلق || و - عن كذا : امتنع || و - بولهُ : انحبس و امتنع عن الخروج || و - الرجلُ على الراحلة : استطاع الركوب و ضبط نفسه عليها .

إِسْتَمْسَى - اسْتَمْسَأَ [مشو] الرجلُ : شرب المشو .

إِسْتَمَطَرَ - اسْتَمَطَّرًا [مطر] الله : سأله تعالى المطر || و - ثوبهُ : لبسه في المطر || و - المكانُ أو الزرعُ : احتاج إلى المطر || و - الرجلُ : استكن من المطر || سكت || و - فلانًا من فلان : طلب معروفه || و - للسياط : تعرّض لها .

إِسْتَمَعَ - اسْتَمَاعًا [سمع] له واليو : أصغى .

إِسْتَمَعَزَ - اسْتَمَعَزًا [معز] : جدّ في الأمر .

إِسْتَمَكَّنَ - اسْتَمَكَّنَا [مكن] من الأمر : قدر عليه أو ظفر به .

إِسْتَمَلَّ - اسْتَمَلًّا [سمل] عينه : فقأها .

إِسْتَمَلَّ - اسْتَمَلًّا [مل] الشيء : ضمير منه .

إِسْتَمَلَّ - اسْتَمَلًّا [ملو] ه الكتاب : سأله أن يمليه عليه .

إِسْتَمَلَحَ - اسْتَمَلَحًا [ملح] الشيء : عدّه أو وجدّه مَلِيحًا حسنًا .

إِسْتَمَلَّقَ - اسْتَمَلَّقًا [ملق] الولدُ أمه : رضعها .

إِسْتَمَلَّكَ - اسْتَمَلَّكَ [ملك] الشيء : رفع أو نزع يد المالك عنه بطريقة قانونية مع إعطائه تعويضًا .

إِسْتَمَنَّ - اسْتَمَنَّانًا [من] ه : طلب منته .

إِسْتَمَنَحَ - اسْتَمَنَحًا [منح] ه : طلب عطية .

إِسْتَمَهَى - اسْتَمَهَاءَ [مهى] القوس : استخرج ما عنده من الجري || و - القومُ : خرقوا صفوف العدو و هزموه .

إِسْتَمَهَدَ - اسْتَمَهَادًا [مهد] فراشًا : بسطه .

إِسْتَمَهَلَّ - اسْتَمَهَلًّا [مهل] ه : استنظره || سأله المهلة .

إِسْتَنَّ - اسْتَنَّانًا [سن] الرجلُ : نظّف أسنانه ثمّا تخلّلها || و - الطريقُ : وضع || و - بسنّته : عمل بها || و - القوسُ : عدا إقبالًا و إقبالًا || و - الماء : انصبَّ || و - السرابُ : اضطرب .

إِسْتَنَاءَ - اسْتِنَاءَةً [نوا] النجم : بمعنى ناء || و - فلانًا : طلب توهّه أي عطاءه .

يُضِيها لَهُ .  
 إِسْتَنْجَدَ - اسْتَنْجَادًا [نجد] فلان : صار نجيدًا أي شجاعًا || قروي بعد ضعفه || و - فلانًا وبه : استعان || و - عليه : اجترأ عليه بعد أن كان يهابه .  
 اسْتَنْجَرَ - اسْتَنْجَارًا [نجز] الحاجة أو الوعد : طلب إنجازهما .  
 اسْتَنْجَشَ - اسْتَنْجَاشًا [نجش] الشيء : استخرجه || و - الصيد : أثاره ونفره .  
 اسْتَنْجَعَ - اسْتَنْجَاعًا [نجع] القوم الكلاً : ذهبوا لطلبه في مواضعه .  
 اسْتَنْجَعَ - [نجع] به وعنه : استمرئ وسمن عنه .  
 اسْتَنْجَفَ - اسْتَنْجَافًا [نجف] الشيء : استخرجه || و - الشاة : نجفها || و - تـ الرياح السحاب : استفرغته .  
 اسْتَنْجَلَ - اسْتَنْجَالًا [نجل] المكان : كثر فيه التجل وهو الماء الذي يتحلب من الأرض .  
 اسْتَنْجَسَ - اسْتَنْجَاسًا [نجس] الأخبار وعنها : تنحسها || و - الأخبار : نجسها .  
 اسْتَنْدَدَ - اسْتِنَادًا [سند] إليه : اعتمد عليه .  
 اسْتَنْدَرَ - اسْتِنْدَارًا [ندر] هـ : رآه نادراً || و - القوم أتره : تبعوه .  
 اسْتَنْدَهَ - اسْتِنْدَاهَا [نده] : استقام .  
 اسْتَنْزَعَ - اسْتِنْزَاعًا [نزع] هـ عن الشيء : سأله ان ينزع عنه .  
 اسْتَنْزَفَ - اسْتِنْزَافًا [نزف] الدمع أو الماء : استنزله أو استخرجه كله .  
 اسْتَنْزَلَ - اسْتِنْزَالًا [نزل] هـ : بمعنى أنزله || طلب النزول إليه || و - هـ عن رأيه أو حقه : طلب نزوله عنه .  
 اسْتَنْزَلَ - [نزل] فلان : حط عن مرتبته .  
 اسْتَنْزَهَ - اسْتِنْزَاهَا [نزه] عن كذا : استبعد عنه || و - فلان : طلب الزهة .  
 اسْتَنْسَأَ - اسْتِنْسَاءً [نسا] غريمه : سأله ان ينسئه دينه أي يؤخر له ميعاد دفعه .  
 اسْتَنْسَبَ - اسْتِنْسَابًا [نسب] : ذكر نسبه || و - الرجل : سأله ان يذكر نسبه || و - الشيء : وجده مناسبًا ملائمًا .

إِسْتَنْسَخَ - اسْتِنْسَاخًا [نسخ] الشيء : نسخه || طلب نسخه .  
 اسْتَنْسَرَ - اسْتِنْسَارًا [نسر] الطائر : صار كالنسر قوة .  
 اسْتَنْشَى - اسْتِنْشَاءً [نشو] الريح : شمها || و - الخبر : تخبره ونظر من أين جاء وعلمه .  
 اسْتَنْشَأَ - اسْتِنْشَاءً [نشأ] فلانًا قصيدة أو خطبة : سأله إنشائها || و - الأخبار : تنبأها واستقصاها || و - العلم في المفازة : رفعه .  
 اسْتَنْشَدَ - اسْتِنْشَادًا [نشد] هـ الشعر : طلب منه إنشاده .  
 اسْتَنْشَرَ - اسْتِنْشَارًا [نشر] الخبر : طلب أن ينشر .  
 اسْتَنْشَطَ - اسْتِنْشَاطًا [نشط] الجلد : تجمع وانكمش .  
 اسْتَنْشَقَ - اسْتِنْشَاقًا [نشق] الماء في أنفه : صببه فيه || و - الريح أو الشوق : شمها .  
 اسْتَنْصَتَ - اسْتِنْصَاتًا [نصت] : وقف منصتًا || و - هـ : سأله ان ينصت له .  
 اسْتَنْصَحَ - اسْتِنْصَاحًا [نصح] هـ : عدّه نصيحًا .  
 اسْتَنْصَرَ - اسْتِنْصَارًا [نصر] هـ : استمدّه وطلب نصرته || و - به : استغاث || و - فلانًا على فلان : سأله أن ينصره عليه .  
 اسْتَنْصَفَ - اسْتِنْصَافًا [نصف] : طلب الإنصاف || و - من فلان : استوفى حقه منه كاملاً .  
 اسْتَنْصَلَ - اسْتِنْصَالًا [نصل] هـ : استخرجه || و - تـ الريح اليبس : اقتلعت من أصله .  
 اسْتَنْصَصَ - اسْتِنْصَاصًا [نصص] هـ : استخلصه منه شيئًا بعد شيء || و - المعروف أو الخير : استقطره .  
 اسْتَنْصَجَ - اسْتِنْصَاجًا [نصج] يد الشاة : طبخها .  
 اسْتَنْصَرَ - اسْتِنْصَارًا [نصر] الشيء : وجده أو عدّه ناصرًا .  
 الاسْتِنْطَاقُ - [نطق] : مص || و - في اصطلاح المحاكم : استجواب شخص أو أكثر في دعوى أو حادث ما ، يقوم به قاضٍ متدب لهذا الغرض ويُدعى المستنطق .  
 اسْتَنْطَعَ - اسْتِنْطَاعًا [نطع] لونه : تغير .  
 اسْتَنْطَقَ - اسْتِنْطَاقًا [نطق] هـ : كلمه || طلب منه النطق || و - هـ في اصطلاح أصحاب القانون : طلب منه التقرير عن دعوى ما على سبيل السؤال والجواب .  
 اسْتَنْظَرَ - اسْتِنْظَارًا [نظر] هـ : ترقبه || طلب النظر منه .

## إِسْتَنْظَفَ - إِسْتَهْدَفَ

إِسْتَنْظَفَ - اسْتَنْظَافًا [نظف]: طلب التنظيف ||  
 - والوالي الخراج: استوفاه || - فلان الشيء:  
 أخذه كله || - الفصيل ما في ضرع أمه: شرب ما فيه.  
 اسْتَنْقَى - اسْتِنْغَاةً [نقي] القوم: نعو قتلهم ليحرضوا  
 على القتل وطلب الثأر || تفرقوا وانتشروا || - ذكر  
 فلان: انتشر || - الشر بفلان: تابع الشر به ||  
 - الراعي الغنم: تقدمها ودعاها لتبعه || - حب  
 الخمر به: تهادى به.  
 اسْتَنْعَتَ - اسْتِنْغَاتًا [نعت] ه الشيء: استوصفه آياه.  
 اسْتَنْعَشَ - اسْتِنْغَاشًا [نعش]: نشط بعد فتور.  
 اسْتَنْفَجَ - اسْتِنْغَاجًا [نفج] الشيء: أخرجه وأثاره  
 وأظهره.  
 اسْتَنْفَدَ - اسْتِنْغَادًا [نفد] الشيء: أفناه || - وسعه:  
 استفرغه.  
 اسْتَنْفَرَّ - اسْتِنْغَارًا [نفر] الظبي: شرد || - ه:  
 صيره ينفر || - القوم: استنجدهم واستنصرهم  
 وكلفهم أن ينفروا.  
 اسْتَنْفَضَ - اسْتِنْغَاضًا [نفض] الشيء: استخرجه ||  
 - المكان: نظر جميع ما فيه حتى يعرفه || - القوم:  
 تأملهم || - الأمير: بعث النفيضة.  
 اسْتَنْفَعَّ - اسْتِنْغَاعًا [نفع] ه: طلب نفعه.  
 اسْتَنْفَقَ - اسْتِنْغَاقًا [نفق] المال: أنفده.  
 اسْتَنْقَدَ - اسْتِنْغَادًا [نقد] ه من كذا: خلصه ونجّاه.  
 اسْتَنْقَصَ - اسْتِنْغَاصًا [نقص] الثمن: استحطه ||  
 وجده قليلًا || - الرجل: نسب إليه النقصان.  
 اسْتَنْقَعَ - اسْتِنْغَاعًا [نقع] الماء في الغدير: اجتمع ||  
 - الماء: اصفر وتغير || - فلان في النهر: دخله  
 ومكث فيه يتبرّد || - الصوت: ارتفع.  
 اسْتَنْقَعَه - اسْتِنْغَاها [نقه]: استفهم || - الحديث:  
 فهمه.  
 اسْتَنْكَحَ - اسْتِنْكَاحًا [نكح] الرجل المرأة: تزوجها ||  
 - في بني فلان: تزوج فيهم.  
 اسْتَنْكَرَ - اسْتِنْكَارًا [نكر] الفعل أو الإجراء: اعترض  
 بشدة عليه، احتج عليه || - الأمر: جهله || -  
 أمرًا يجهله: استفهمه.  
 اسْتَنْكَفَ - اسْتِنْكَافًا [نكف] الرجل: استكبر ||  
 - عن كذا: امتنع أنفة وحيمة واستكبارًا.

إِسْتَنْكَهَ - اسْتِنْكَاهًا [نكه] ه: شمّ ريح فيه || أمره  
 أن ينكه ليعلم أشارب هو أم غير شارب.  
 اسْتَنْهَى - اسْتِنْهَاءً [نهى] ه: قال له وانته ||  
 اسْتَنْهَيْتُ فلانًا من فلان: قلت له وأنه عني.  
 اسْتَنْهَجَ - اسْتِنْهَاجًا [نهج] الطريق: صار نهجًا أي  
 واضحًا || - فلان سبيل فلان: سلك مسلكه.  
 اسْتَنْهَدَ - اسْتِنْهَادًا [نهد] ه: طلبه للمناهدة.  
 اسْتَنْهَرَّ - اسْتِنْهَارًا [نهر] الشيء: اتسع. وكل كبير  
 جرى فقد استنهر || - النهر: أخذ مجراه موضعًا  
 مكينًا.  
 اسْتَنْهَضَ - اسْتِنْهَاضًا [نهض] ه لكذا: أمره بالنهوض  
 له.  
 اسْتَنْهَكَ - اسْتِنْهَاكًا [نوك] ه: حن || - فلانًا:  
 استحمقه.  
 اسْتَنْهَفَ - اسْتِنْهَافًا [هيف]: أصابه الهيف فعطش.  
 اسْتَنْهَلَ - اسْتِنْهَالًا [هول] فلان الأمر: وجدته هائلًا.  
 اسْتَنْهَانَ - اسْتِنْهَانًا [هون] به: استنقره واستنزا به  
 واستخفه.  
 اسْتَنْهَبَ - اسْتِنْهَابًا [سهب]: أكثر من العطاء.  
 اسْتَنْهَبَ - اسْتِنْهَابًا [هب] الريح: جعلها هبًا ||  
 طلب هبوبها.  
 اسْتَنْهَرَ - اسْتِنْهَارًا [هنر] فلان: أتبع هواه فلا يبالي  
 بما يفعل || لم يقل من الكبر || - بالشيء عند  
 العامة: لم يبالي به ولم يكثر له.  
 اسْتَنْهَرَ - [هنر] الرجل: كان كثير الأباطيل || -  
 الرجل بكذا: صار مستنيرًا به أي مولعًا به لا يتحدث  
 بغيره ولا يفعل غيره.  
 اسْتَنْهَجَ - اسْتِنْهَاجًا [هيج] فلان: ركب رأبه عوي  
 أم رشيد ولم يؤامر أحدًا || - السيارة أو القافلة:  
 استعجلها.  
 اسْتَنْهَجَنَ - اسْتِنْهَاجًا [هجن] فعله: استنبحه؛ يقال  
 وهذا مما ينهجن ذكره، أي يستنبح.  
 اسْتَنْهَدَ - اسْتِنْهَادًا [هد] ه: استضعفه.  
 اسْتَنْهَدَى - اسْتِنْهَادًا [هدى]: طلب الهدى || -  
 الشيء: طلب أن يهدى إليه.  
 اسْتَنْهَدَجَ - اسْتِنْهَدَاجًا [هدج]: مشى في ارتعاش.  
 اسْتَنْهَدَفَ - اسْتِنْهَدَافًا [هدف] له الشيء: انتصب ||

الإِسْتِهْوَاءُ - [هوي] : مص || تلقين أو إيهاء مغناطيسي .  
يقال له ايضاً الترويم المغناطيسي .

أَسْتَهْمَ - اسْتِهْمَامًا [هم] فؤادُهُ : ذهب فؤادُهُ وخُلبَ  
عقلُهُ من الحبِّ أو غيره .

إِسْتَوَى - اسْتِوَاءً [سوي] : استقام || و - الشيءُ :  
اعتدل . يقال «سَوَّيْتُ الشيءَ فاستَوَى» اي عدلتهُ  
فاعتدلَّ || و - الرجلُ : استقام أمرُهُ || انتهى شبابهُ ||  
بلغ أشدَّهُ || و - الرجلانِ في كذا : تساويا || و -  
عليه : استولى وظهر || و - على ظهر الدابةِ : استقرَّ ||  
و - على سرير الملكِ : كناية عن التملكِ || و - ت  
به الارضُ : هلك ودُفن فيها || و - الطعامُ أو التمرُ :  
نضج || و - فلانٌ لي خصماً : صار وتعيَّن || و - الى  
الشيءِ : قصده .

الإِسْتِوَاءُ - [سوي] : مص || الاستقامة || الاعتدال ||  
«خطُّ الإِسْتِوَاءِ» عند الجغرافيين : دائرة مرسومة حول  
الكرة الارضية على بعدٍ من القطبين تُقسم بها الارض  
الى نصفين شمالي وجنوبي ؛ يتساوى الليل والنهار عنده  
طول السنة .

الإِسْتِوَاءِيُّ - [سوي] : المنسوب الى خطِّ الاستواء ||  
«المناخُ الإِسْتِوَاءِيُّ» : مناخ المناطق القريبة من خطِّ  
الاستواء ، وهو يتميز بجمارة دائمة الارتفاع وبأمطار  
غزيرة متواصلة .

إِسْتَوَّلَ - اسْتِوَالًا [وأل] تِ الإِبِلُ : اجتمعت .

إِسْتَوْبَأَ - اسْتِوْبَاءً [وبأ] المدينةُ : وجدها وبَيْتَهُ .

إِسْتَوْبَقَ - اسْتِوْبَاقًا [وبق] : هلك .

إِسْتَوْبَلَ - اسْتِوْبَلًا [وبل] المكانُ : استوخمه || و - تِ  
الإِبِلُ : تمارضت من وَبَالٍ مرتعها .

إِسْتَوْبَجَ - اسْتِوْبَجًا [وبج] المالُ : كَثُرَ || و - الفرسُ :  
كَثُرَ لحمُهُ واكثرَ || و - الثبْتُ : كَثُرَ وتعلَّقَ بعضه  
ببعض || و - من المالِ : استكثر منه .

إِسْتَوْتَرَ - اسْتِوْتَارًا [وتر] الفراشُ : وجدهُ وَوْتَرًا || و -  
من المالِ : استكثر منه .

إِسْتَوْتَقَ - اسْتِوْتَقًا [وتق] منهُ : أخذ منه الوثيقة || و -  
من الأموالِ : شدَّد في التحفُّظ عليها .

إِسْتَوْتَنَ - اسْتِوْتَنًا [وتن] الشيءُ : بقي وقويَّ || و -  
تِ الإِبِلُ : نشأت أولادها معها || و - المالُ : سمن ||  
و - من المالِ : استكثر .

و - الشيءُ : ارتفع واستقبل || و - الشيءُ : سعى  
له ، جعله هدفًا || و - لكذا : تعرَّض له .

إِسْتَهْرَجَ - اسْتِهْرَاجًا [هرج] لهُ الرأْيُ : قوي واتَّسع .  
أَسْتَهْرَعُ - اسْتِهْرَاعًا [هرع] تِ الإِبِلُ : أسرعَت الى  
الحوض .

إِسْتَهْرَمَ - اسْتِهْرَامًا [هرم] هُ : عدَّهُ هَرَمًا || وجدهُ  
هَرَمًا .

إِسْتَهْرَأَ - اسْتِهْرَاءً [هزأ] : بمعنى هَزَأَ .

إِسْتَهْرَمَ - اسْتِهْرَامًا [هزم] الجيوشُ : هزموهم || طلب  
هزموهم || وجدهم مهزومين .

إِسْتَهْرَسَ - اسْتِهْرَسًا [هش] هُ : اسْتَحْفَهَ .

إِسْتَهْرَبَ - اسْتِهْرَبًا [هضب] الجبلُ : صار هَضْبَةً .

إِسْتَهْلَ - اسْتِهْلًا [سهل] المكانُ : تبرَّأ واتَّخذه سَهْلًا .

إِسْتَهْلَ - اسْتِهْلًا [هل] المطرُ : بمعنى انهلَّ || و - تِ

السماءُ : أتت بالهَلَل وهو أوَّل المطر || و - بصيدتهُ :

افتتحها || و - الشهرُ : رأى هلالَهُ || و - القومُ

الهلالَ : نظروهُ || و - الهلالُ : ظهر || و - الشهرُ :

ظهر هلالُهُ || و - الوجهُ : تلالًا فرحًا || و - تِ

العينُ : دمعت || و - الصبيُّ : رفع صوتَهُ بالبكاء عند

الولادة . وكذا كلُّ متكلم رفع صوتَهُ فقد استهلَّ .

أَسْتَهْلَ - [هل] الهلالُ : ظهر || و - السيفُ : استلَّ .

الإِسْتِهْلَاكُ - [هلك] : مص || استعمال المستهلكين  
ما لديهم من خيرات .

الإِسْتِهْلَالُ - [هل] : مص || «إِسْتِهْلَالُ القصيدَةِ» :

افتتاحها || «براعةُ الإِسْتِهْلَالِ عند البيانين» : حسن

ابتداء القصيدَةِ .

إِسْتَهْلَكَ - اسْتِهْلَاكًا [هلك] هُ : بمعنى أهْلَكَهُ || و -

المالُ : أنفقهُ وأنفدهُ || و - في الامرِ : جدَّ فيه

مستعجلًا .

إِسْتَهْمَ - اسْتِهْمَامًا [سهم] القومُ : تقارعوا .

إِسْتَهْمَ - اسْتِهْمَامًا [هم] فلانُ : عني بأمر قومِهِ || و -

هُ بالامر وفي الامرِ : طلب منه ان يهْمَ بِهِ .

إِسْتَهْتَأَ - اسْتِهْتَاءً [هنا] الطعامُ : استمرَّاهُ || و - هُ :

استنصرهُ || استعطاهُ .

إِسْتَهْوَى - اسْتِهْوَاءً [هوي] هُ : ذهب بهواه وعقله وحيِّرهُ ||

زَيَّنَ لهُ هواهُ || أحدث له حالة الإِسْتِهْوَاءِ بالتلقين أو

بالمحاكاة أي ترويمًا مغناطيسيًا .

إِسْتَوْجَبَ - اسْتِجَابًا [وجب] الشيء : استحقه ||  
 عِدَّةٌ واجبًا لازمًا .  
 إِسْتَوْجَزَ - اسْتِجَازًا [وجز] الكلام : حذف ما فيه  
 من الفضول .  
 إِسْتَوْجَفَ - اسْتِجَابًا [وجف] الحُبُّ قَوَادَهُ : ذهب به .  
 اسْتَوْحَى - اسْتِجَاءَ [وحى] هُ : استصرخه || استعجله ||  
 و - الشيء : اقتبسه واستمدّه ؛ يقال « استوحى الفكرة » ||  
 و - هُ الشيء : استفهمه .  
 اسْتَوْحَشَ - اسْتِجَاشًا [وحش] : ضد استأنس أي  
 وجد الوحشة أو شعر بها || و - منه : لم يأنس به ||  
 و - المكان : ذهب الناس عنه || و - له : أحسُّ  
 بالوحشة لفراقه .  
 اسْتَوْحَلَ - اسْتِجَالَ [وحل] المكان : صار فيه وحلٌّ .  
 اسْتَوْحَى - اسْتِجَاءَ [وحى] القوم : استخبرهم .  
 اسْتَوْحَمَ - اسْتِجَامًا [وحم] الطعام : توخمه || و -  
 المكان : استثقله ولم يوافق هواؤه بدنه || وجده وخيمًا .  
 اسْتَوْذَى - اسْتِذَاءَ [وذى] بحقه : أقر به .  
 اسْتَوْذَعَ - اسْتِذَاعًا [وذع] فلانًا مالًا : دفعه إليه  
 ليكون عنده ودبعة .  
 اسْتَوْذَفَ - اسْتِذَافًا [وذف] الخبر : بحث عنه ||  
 و - الشحم : استقطره || و - اللبن : صبّه في الإناء ||  
 و - معروفًا فلان : سأله || و - النبات : طال ||  
 و - في الإناء : فتح رأسه فأشرف عليه .  
 الاسْتَوْذِيو - ج اسْتَوْذِيوَاتٍ [وذج] : محل التقاط  
 الصور وتسجيل الصوت للسينما والاذاعة والتلفزيون ||  
 مُخْتَرَفُ الْفَنَانِ .  
 اسْتَوْزَى - اسْتِيزَاءَ [وزى] الزنْدَ : أخرج ناره .  
 اسْتَوْزَخَ - اسْتِيزَاخًا [وزخ] تِ الْأَرْضُ : ابتلت .  
 اسْتَوْزَدَ - اسْتِيزَادًا [ورد] الماء : تورده || و - هُ :  
 أحضره الموردة || و - البضائع : أحضرها من الخارج ||  
 و - الضلالة : وردّها || و - فلانًا الضلالة : أورده  
 إليها .  
 اسْتَوْزَطَ - اسْتِيزَاطًا [ورط] : هلك || و - في أمر :  
 ارتبك فيه فلم يسهل عليه التخلص منه .  
 اسْتَوْزَرَ - اسْتِيزَارًا [وزر] : سعى لأن يكون وزيرًا ||  
 و - هُ : أخذّه وزيرًا له || و - الشيء : ذهب به .  
 اسْتَوْزَعَ - اسْتِيزَاعًا [وزع] الله شكره : استلهمه آياه .

إِسْتَوْسَخَ - اسْتِيسَاخًا [وسخ] : صار وسخًا ||  
 اسْتَوْسَعَ - اسْتِيسَاعًا [وسع] : ضد ضاق || و - الشيء :  
 وجده أو طلبه واسعًا .  
 اسْتَوْسَقَ - اسْتِيسَاقًا [وسق] اجتمع وانقاد || و -  
 الأمر : انتظم || و - له الأمر : أمكنه .  
 اسْتَوْسَنَ - اسْتِيسَانًا [وسن] : بمعنى وَسِنَ .  
 اسْتَوْسَى - اسْتِيسَاءَ [وشي] المعدن : وجد فيه يسير من  
 الذهب || و - الحديث : بحث عنه وجمعه || و -  
 الرجل : سأله واستخرج ما في يده || و - الفرس :  
 استحلّه .  
 اسْتَوْشَرَ - اسْتِيشَارًا [وشر] : سأل ان تُحَدِّدَ أَسْنَانُهُ .  
 اسْتَوْشَمَ - اسْتِيشَامًا [وشم] : طلب أو أراد الوشم .  
 اسْتَوْصَى - اسْتِيصَاءَ [وصى] بفلانٍ : قبل وصية من  
 وصى به .  
 اسْتَوْصَدَ - اسْتِيصَادًا [وصد] : أتخذ وصيدة .  
 اسْتَوْصَفَ - اسْتِيصَافًا [وصف] فلانًا الشيء : سأله  
 ان يصفه له || و - الطبيب : سأله ان يصف له ما  
 يتدأى به || و - الغلام : بلغ أوان الخدمة .  
 اسْتَوْصَلَ - اسْتِيصَالًا [وصل] : طلب الوصول .  
 اسْتَوْضَحَ - اسْتِيفْضَاخًا [وضح] عن الأمر : بحث  
 عنه || و - هُ الأمر أو الكلام : سأله ان يوضحه له ||  
 و - الشيء وعن الشيء : وضع يده على عينيه لينظر هل  
 يراه || و - الشمس : تجاوزها إليها .  
 اسْتَوْضَعَ - اسْتِيفْضَاعًا [وضع] منه : استحطَّ || و - هُ  
 في دينه : اسرفقه .  
 اسْتَوْضَمَ - اسْتِيفْضَامًا [وضم] هُ : ظلمه .  
 اسْتَوْطَأَ - اسْتِيطَاطًا [سوط] الأمر : اختلط واضطرب .  
 اسْتَوْطَأَ - اسْتِيطَاءَ [وطأ] الشيء : وجده وطيبًا .  
 اسْتَوْطَنَ - اسْتِيطَانًا [وطن] البلد : أتخذها وطنًا .  
 اسْتَوْطَفَ - اسْتِيطَافًا [وظف] الشيء : استوعبه .  
 اسْتَوْعَى - اسْتِيعَاءَ [وعى] الشيء : أوعاه || أخذهُ كُلَّهُ .  
 اسْتَوْعَبَ - اسْتِيعَابًا [وعب] الشيء : أخذهُ بِأَجْمَعِهِ ||  
 استأصله || و - الحديث : تلقاه واستوفاه || و - المكان  
 أو الوعاء الشيء : وسعه .  
 اسْتَوْعَدَ - اسْتِيعَادًا [وعد] هُ : طلب منه أن يعده .  
 اسْتَوْعَرَ - اسْتِيعَارًا [وعر] المكان أو الطريق : وجده  
 وعراً .

إِسْتَوْعَلَ - اسْتَوْعَلَ [وعل] تِ الأوعالُ : ذهبت في قَلل الجبال || و - اليه : لجأ .  
 اسْتَوْعَى - اسْتَوْعَى [وفي] حَقَّهُ : أخذه تاماً وافيًا .  
 اسْتَوْفَدَ - اسْتَوْفَدَا [وفد] هُ : أرسله وفداً .  
 اسْتَوْفَرَ - اسْتَوْفَرَا [وفر] الشيءَ : فقهه || و - الحقَّ : استوفاه .  
 اسْتَوْفَرَ - اسْتَوْفَرَا [وفر] في قعدته : قعد غير مطمئن وكأنه يتهيباً للثوب .  
 اسْتَوْفَضَ - اسْتَوْفَضَا [وفض] : أسرع وعدا || و - هُ : استعجله || طرده || غربه ونفاهه || و - تِ الإبلُ : تفرقت .  
 اسْتَوْفَنَ - اسْتَوْفَنَا [وفن] الله : سأله التوفيق .  
 اسْتَوْفَعَ - اسْتَوْفَعَا [وقع] الحافرُ : صلب .  
 اسْتَوْفَدَ - اسْتَوْفَدَا [وقد] تِ النارُ : اشتعلت .  
 اسْتَوْفَرَ - اسْتَوْفَرَا [وفر] تِ الإبلُ : سمحت || حملت حملاً ثقيلاً || و - وقَرَهُ طعاماً : أخذه .  
 اسْتَوْفَعَ - اسْتَوْفَعَا [وقع] الأمرُ : انتظر حصوله || تخوف منه || و - السيفُ : احتاج الى الشحد .  
 اسْتَوْفَقَ - اسْتَوْفَقَا [وقف] هُ : سأله الوقوف وحمله عليه .  
 اسْتَوْكَى - اسْتَوْكَا [وكي] الوعاءُ : امتلأ .  
 اسْتَوْكَفَ - اسْتَوْكَفَا [وكف] الماءُ : استقطره واستدعى جريانه .  
 اسْتَوْكَى - اسْتَوْكَا [وكي] عليه : غلبه وتمكّن منه || و - على الغاية : سبق إليها || و - على الشيء : صار الشيء في يده .  
 اسْتَوْوَدَ - اسْتَوْوَدَا [ولد] فلانٌ : طلب الولد .  
 اسْتَوْوَلَهُ - اسْتَوْوَلَهَا [وله] : اضطرب عقله .  
 اسْتَوْوَبَ - اسْتَوْوَبَا [وهب] الهبةُ : طلبها || و - فلاناً ومن فلان الهبةُ : طلب منه أن يهبها له .  
 اسْتَوْوَهَلَ - اسْتَوْوَهَلَا [وهل] : ضعف || فزع .  
 الإسْتِوَاءُ - [سوأ] : عدم الرضى .  
 اسْتِوَأَسَ - اسْتِوَأَسَا [يأس] منه : قطع الامل .  
 اسْتِوَيْسَ - اسْتِوَيْسَا [يس] الريقُ : بمعنى يسس .  
 الإسْتِوْدَاعُ - [ودع] : مص || حالة إدارية لبعض الموظفين الذين أعفوا مؤقتاً من عملهم ولكنهم يحتفظون برتبهم وحقوقهم في التقاعد وبكل راتبهم أو بقسم منه ؛ فنقول وأحيل على الاستيداع .

اسْتِيسَرَ - اسْتِيسَرَا [يسر] له الأمرُ : تهيأ || و - الأمرُ : تيسر .  
 اسْتِيفَ - اسْتِيفَا [سيف] القومُ : ضربوا بالسيف .  
 اسْتِيقَطَ - اسْتِيقَطَا [يقظ] : تيقظ || و - هُ : تهبه من النوم || طلب يقظته .  
 اسْتِيقَنَ - اسْتِيقَنَا [يقن] الأمرُ وبه : علمه وتحققه .  
 اسْتِيقَنَ - اسْتِيقَنَا [يقن] الرجلُ : استحلفه || و - بكذا : تبرك به .  
 اسْتِيجَى - اسْتِيجَا [سجى] الرجلُ : غطى شيئاً ما || و - البحرُ : سكنت أمواجهه || و - تِ الناقةُ : غزر لبنها .  
 اسْتِيجَعَ - اسْتِيجَعَا [سجج] الوالي : أحسن العفو || و - الرجلُ : سهل كلامه ولطفه .  
 اسْتِجَدَ - اسْتِجَدَا [سجد] : طأطأ رأسه وانحنى || و - عينه : غضبها .  
 الأسْتِجَدُ - [سجد] : المنتفخة رجله .  
 الأسْتِجَرَ - [سجر] : مَنْ بعينه سَجَرَ || الغدير الحَرَّ الطين .  
 اسْتِجَفَ - اسْتِجَفَا [سجف] السترُ : أرخاه || و - البيتُ : ارخى عليه سِجْفًا || و - الليلُ : امتدَّ ظلامه .  
 اسْتِجَلَ - اسْتِجَلَا [سجل] : كثر خيرُه || و - هُ : أكثر له العطاء || و - الحوضُ : ملأه || و - الكلامُ : أرسله وأطلقه || و - الناسُ : تركهم || و - له الأمرُ : أطلقه || و - الأنعامُ في الزرع : أطلقها فيه .  
 اسْتِجَمَ - اسْتِجَمَا [سجم] الماءُ : صبَّه || و - تِ السحابةُ : طال مطرها .  
 الأسْتِجْمَعَةُ - ج أساجيع [سجم] : القطعة من الكلام المسجج .  
 اسْتِجَى - اسْتِجَا [سجى] الكتابُ : شدّه بسِجَاةٍ .  
 اسْتِجَتَ - اسْتِجَتَا [سجت] تِ تجارتهُ : دخلها الغشُّ والحرام || و - هُ : أفسده || أهلكه واستأصله .  
 اسْتِجَتَ - [سجت] : ذهب ماله .  
 الأسْتِجَتُ - م سجتاء ، ح سجت [سجت] من الأعوام : الذي لا رعي فيه .  
 اسْتِجَرَ - اسْتِجَرَا [سجر] : صار أو خرج في السحر .  
 اسْتِجَفَ - اسْتِجَفَا [سجف] السحفةُ : باعها || و - تِ الريحُ السحابَ : ذهبت به .  
 اسْتِجَقَ - اسْتِجَقَا [سجق] الضرعُ : ذهب لبنه وضرر ولصق بالبطن || و - الثوبُ : بلي || سقط رثره وهو جديد ||

أَسْرَ - أسرًا وإِسَارَةً هـ : شدته بالإسار || قبض عليه وأخذهُ .

أَسْرَ - إِسْرَارًا [سَر] هـ : أفرجه || نسبة الى السِرِّ ||  
و- السِرِّ : كتمه || و- اليه بكذا : حدثه بِسِرِّ ||  
و- اليه المودَّةَ وبالمودَّةَ : أفضى بها إليه .  
الأُسْر - احتباس البول .

الأُسْر - مص || القُوَّة ؛ نقول «شدَّة الأُسْر» ||  
«هذا لك بأسره» أي بِرُؤْيَيْهِ وَجَمِيعِهِ ، وَجَاوَزُوا بِأُسْرِهِمْ أي جميعهم .

الأُسْرَ - [سَر] : الزند الأَجُوف || و- من الرجال : الأُسْمَن || اللدخيل .

أُسْرَى - إِسْرَاءَ [سَرِي] : سار ليلاً || و- الرجلُ : صار الى السَّرَاة .

الأُسْرَى - جمع الأَسِير ؛ نقول «أُسْرَى الحَرْب» .

أُسْرَبَ - إِسْرَابًا [سَرِب] الماء من الإناء : أساله .  
الأُسْرُب - الرصاص (فارسية) .

الأُسْرُب - الرصاص (فارسية) .

الأُسْرَةَ - ج أُسْر : زَهَط الرجل الأَدُونُون || العائلة ||  
«أُسْرَةُ الجريدوة» : لجنة الإدارة وهيئة التحرير .

أُسْرَجَ - إِسْرَاجًا [سَرَج] القوس : شدُّ عليه السَّرَج ||  
و- السِّرَاج : أوقده .

أُسْرَدَ - إِسْرَادًا [سَرَد] الأَدِيمَ ونحوهُ : نَقَبهُ ونَحَرَزَهُ ||  
و- النخلُ : صار ذا سَرَاد .

أُسْرَعَّ - إِسْرَاعًا [سَرَع] في المشي : جدَّ فِيهِ .

أُسْرَفَ - إِسْرَافًا [سَرَف] المال : بذره || و- في كذا :  
جاوز الحدَّ وأفرط فِيهِ || أخطأ || غفل || جهل .

الأُسْرُوب - الرصاص (فارسية) .

الأُسْرُوجَة - [سَرَج] : الكذب .

الأُسْرُوج - [سَرَع] : واحد الأَسَارِيح .

أُسْسَ - تَأْسِيسًا [أَسَّ] البيت : جعل له أساسًا .

أُسْطَى - إِسْطَاءَ [سَطَرَ] عليه : ونب عليه وقهره .

الإِسْطَاطِيْقِيَّ - (فج) : الجماليَّة أو علم الجمال

(يونانية) .

الإِسْطَام - [سَطَم] : حديدية تُحْرَكُ بِهَا النار .

الإِسْطَبَل - ج إِسْطَبَلَات : مأوى الدواب (لاتينية) .

الأُسْطَرَاغَالْس - (ن) : شجرة من فصيلة الفُطَايَات ، غالبًا ما تكون شائكة . يستخرج منها الصمغ ، وتصلح

و- خُفُّ البعير : مَرَن || و- هـ : أبعده || أهلكه ||  
و- الرجلُ : أبعده .

أُسْحَمَ - إِسْحَامًا [سَحَم] ت السَاء : صبَّت ماءها .  
الأُسْحَم - م سَحْمَاء ج سُحْم [سَحَم] : الأَسْوَد || السحاب

الاسود || حلمة الثدي || القَرْن || زِقُّ الحمر || الدمُ  
تُعْمَس فِيهِ أَيْدِي المتحالفين .

أُسْحَطَ - إِسْحَاطًا [سَحَط] هـ : أغضبه .

الأُسْحَمَ - م سَحْمَاء ، ج سُحْم [سَحَم] : الأَسْوَد .  
أُسْحَنَ - إِسْحَانًا [سَحَن] الشيء : سخنه .

أُسِدَ - مَ أُسْدًا : رأى الأسد فدهش من الخوف ||  
صار كالأسد في اخلاقه || و- عليه : اجتراً .

أُسْدٌ - إِسْدَادًا [سَدَّ] الشيء : استقام || و- الرجلُ :  
أصاب أو طلب الصواب .

الأُسْد - ج أُسْد وَأُسُود وَأُسْد وَأُسْد وآسَاد ، والأُنثى

كَبُوءة وصغيره الشَيْل ومأواه العرين وقد يقع على الذكر  
والأنثى فيقال هو الأسد وهي الأَسْد (ج) : نوع من

السباع اللبونة آكلات اللحوم || الشجاع || «داء الأَسْد»  
أو الجُذَام : داء كالبرص .

الأُسْدَ - ج سُدَّ [سَدَّ] : ذر السَّدَاد القاصد الى الحق .

أُسْدَى - إِسْدَاءَ [سَدِي] الثوب : أقام سداه || و-  
بينهما : أصلح || و- اليه : أحسن || و- نصيحة

الى فلان : أعطاه نصيحة || و- الأرض : نذاه .  
الأُسْدَرَان - [سَدَر] (ع ١) : عرفان في العينين ||

الْمُنْكَبَان .

أُسْدَسَ - إِسْدَاسًا [سَدَس] القوم : صاروا سنَّة ||  
وردت إبلهم سِدْسًا || و- البعير : ألقى السنَّ التي بعد

الرَّبَاعِيَّة .

أُسْدَفَ - إِسْدَافًا [سَدَف] : نام || أظلمت عيناه من

جوع أو كِبَر || و- الليلُ : أظلم || و- ت المرأةُ

القنَاع : أرسلته || و- السَّر : رفعه || و- عن كذا :

تنحَّى .

الأُسْدَفَ - م سَدَفَاء ، ج سُدْف [سَدَف] : المظلم .

أُسْدَلَ - إِسْدَالًا [سَدَل] الستار : أَرخَاه ؛ يقال

«أُسْدَل ستارًا من السُرِّيَّة على كذا» أي أحاط كذا

بالكتمان .

الأُسْدِيَّ - [سَدِي] : الثوب المُسْدَى .  
الأُسْدِيَّ - الأُسْدِيَّ .



لاستعمالات طبيّة .

أُسْطُرُ الصِّينِ - أو ثُولُوثِيَّة (ن) : جنس نبات سنويّ من فصيلة المركّبات . يُزرع للزينة .

الأُسْطُرُلاب - (فك) : آلة رصد قديمة لقياس مواقع الكواكب وساعات الليل والنهار وحلّ شتّى القضايا الفلكيّة . وهو أنواع : مسطح ، أُكْرِيّ ، خطّي (يونانية) .

الأُسْطُح - م سَطَعَاء ، ج سَطَع : الطويل العنق . الأُسْطُقَيْس - الأصل والعنصر ، وهي الماء والأرض والهواء والنار على زعم الأقدمين (يونانية) .

الإسْطُقَيْس - الأُسْطُقَيْس (يونانية) .

الأُسْطُم - ج أُسْطُم [سطم] من كلّ شيء : وسطه ومعظمه || و - من البحر : جُثَّة .

الأُسْطُمَّة - الأُسْطُم || « أُسْطُمَةُ القوم » : مجتمعهم أشرافهم .

الأُسْطُرَاة - ج أُسْطُورِين وَأُسْطُورِيَّة [سطن] : العمود || قالب الحاكي (الفونوغراف) || إحدى قوائم الدابّة || و - (هـ) : جسم يحدّه سطح أسطوانيّ ومستويان

متوازيان يقطعان راسمات السطح . ويُسمّى قطعاً السطح بالمستويين « قاعدتي الاسطوانة » ، ويُسمّى السطح الأسطوانيّ المحصور بين المستويين « السطح الجانبيّ أو

الجانبيّ » || « إرتفاع الأسطوانة » (هـ) : بعد مستوييّ قاعدتيّ الأسطوانة || « قطع الاسطوانة القائم » (هـ) : قطعها بمستوي عمود على راسماتها || يعدّل حجم الأسطوانة

مساحة القاعدة مضروبة بارتفاع الأسطوانة وتعديل مساحتها الجانبيّة يحيط القطع القائم مضروباً بالراسم || « الأسطوانة الناقصة » أو « جذع الأسطوانة » (هـ) :

جسم يحدّه سطح أسطوانيّ ومستويان غير متوازيين يقطعان راسمات السطح . ويُسمّى مقطعاً السطح بالمستويين « قاعدتي الاسطوانة الناقصة » .

الأُسْطُورِيّ - [سطن] : النسبة الى الأسطوانة || « السطح الأسطوانيّ » (هـ) : سطح حادث من حركة مستقيم

ب ج يتي موازياً لنفسه ومركّزاً على محور ثابت ن دون أن يكون ب ج ن في مستوي واحد (ب ج : الراسم ، المولّد . ن : الموجه ، الدليل) .

الأُسْطُورَة - ج أُسْطُور [سطر] : القصة الخرافيّة . الأُسْطُور - ج أُسْطُور [سطل] : مجموعة من السفن أو من الطائرات الحرّيّة أو التجاريّة أو من سفن

الصيد (يونانية) .

الأُسْطُورَة - ج أُسْطُور [سطر] : الأُسْطُورَة .

أُسْفَى - إِسْفَاء [سعي] الرجل : جعله يسعى || و - القومُ به : طلبوه .

الإِسْفَاف - [سعفا] : مص || تقديم العون اللازم للأشخاص المحتاجين || « سيارَةُ الإِسْفَاف » : سيارَة تُستخدم لنقل المرضى .

أُسْعَدَ - إِسْعَادًا [سعد] هُ اللهُ : جعله سعيداً || و - هُ على الأمر : عاونه .

أُسْعَرَ - إِسْعَارًا [سعر] النار : أشعلها || و - البعيرُ الإبلَ بِجَرِيه : أعداها .

الأُسْعَر - م سَعْرَاء ، ج سَعْر [سعر] : الذي فيه لون السعرة || القليل اللحم الظاهر العصب .

أُسْعَطَ - إِسْعَاطًا [سعط] هُ الدواء : أدخله في أنفه . يقال « أسعطه الرُمح » أي طعنه به في أنفه .

أُسْعَفَ - إِسْعَافًا [سعفا] هُ : قدّم له ما يحتاج اليه ، ومنه « أُسْعَفَ المريض » || و - هُ بحاجة : قضاها له || و - هُ على الأمر : أعانه وساعده || و - اليه : توجهه

وقصد || و - له الصيد : أمكنه || و - ت الحاجة : حانت .

الأُسْعَف - م سَعْفَاء ، ج سَعْف [سعفا] من الإبل : ذو السعف || و - من الخيل : الأشيب الناصية .

أُسْعَبَ - إِسْعَابًا [سعب] القوم : دخلوا في المجاعة . أَسِفَ - أَسْفًا عليه : حزن ، تلهّف .

أَسَفَ - إِسْفَافًا [سفا] الرجل : هرب || تتبع الأمور الدنيئة || و - الطائر أو السحاب : دنا من الارض || و - الشيء : ألصق بعضه ببعض || و - الأمر : قاربه || و - الخوص : نسجه || و - النظر : حدّده || و - البعير : علفه البييس || و - الفرس اللجام :

ألقاه في فيه . أَسِفًا - [سفا] وجهه : تغيّر كأنه ذر عليه الرماد .

الأَسْف - التوجّع والتحصّر على ما فات . يقولون « يا أسفي ويا أسفًا ويا أسفاه ويا للأسف » || الاعتذار بتوجّع أو بدونه : « مع الأسف وبكلّ أسف » .

الأَسِف - الآسِف . أَسْفَى - إِسْفَاء [سفا] تِ الرّيح : هبّت || و - الزرع : خشنت أطراف سنبله || و - الرجل : سَفِهَ || و - به :

الإِسْقَالَة - [سقل] عند العامة : ما يربطه المهندسون من الأخشاب والحبال ليتوصلوا به الى المحال المرتفعة (إيطالية).

أَسْقَرَ - إِسْقَارًا [سقر] تِ النخلة : صارت إِسْقَارًا .  
 أَسْقَطَ - إِسْقَاطًا [سقط] هُ : أوقعه || و - حَقَّهُ : تنازل عنه || و - تِ المرأةُ السَّقْطَ : وضعته لغير تمام ||  
 و - الرجلُ : عاجله على ان يسقط فيخطئ أو يكذب أو يوبخ بما عنده || و - نُه بالكلام : سبّه || و - أو طرح أو ألغى ن من ك (ع ح) : أوجد عددًا ثالثًا إذا أُضيف الى ن حصل ك . ويعبر عن ذلك ك - ن = ف ؛ ويُسمَّى ن المطروح ، وك المطروح منه ، وف حاصل الطرح أو فضل ك على ن أو الفرق ، الفضلة ، التفاضل بينهما || و - نقطة على مستقيم س س أو على مستوي وفقًا لاجتاه معين (ه) : أخرج

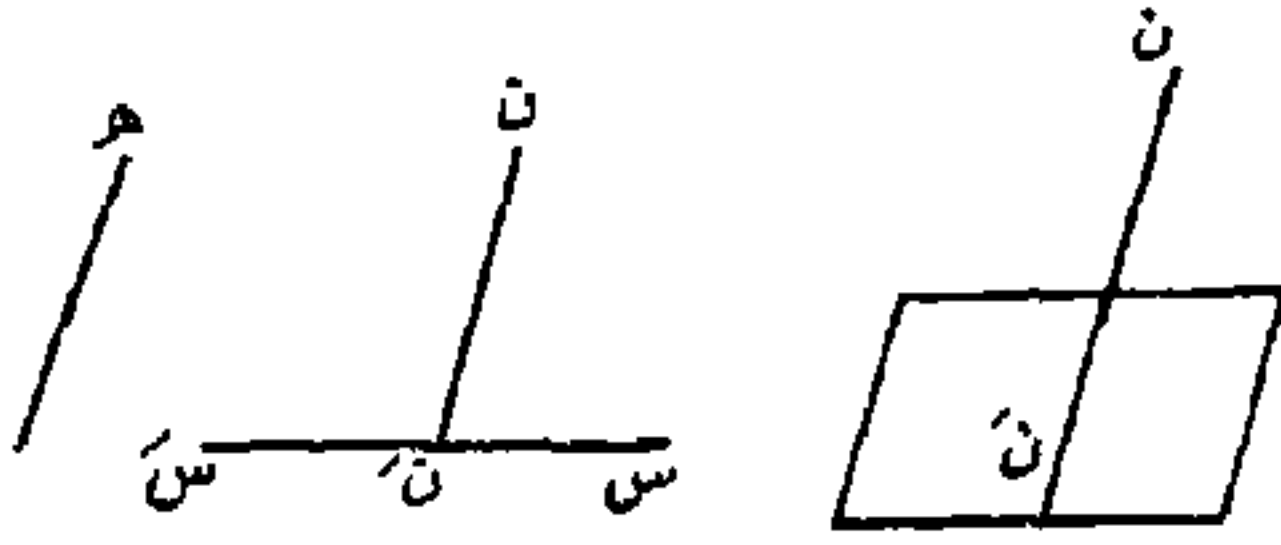

من ن مستقيمًا موازيًا للاجته ه حتى يلاقي المستقيم س س أو المستوي في ت . والمستوي : مستوي الإسقاط ؛ وت : مسقط ن على س س أو على المستوي . ون : المُسْقِط .

أَسْقَطَ - [سقط] في يده : سَقِطَ .  
 الأَسْقَع - ج أساقع [سقع] (ح) : طائر كالعصفور في ريشه حضرة ورأسه أبيض . يكون بقرب الماء .  
 أَسْقَفَ - إِسْقَافًا [سقف] هُ عليهم : صبره أَسْقَافًا عليهم .

الأَسْقَف - ج أساقفة وأساقف : المطران (يونانية) || فوق القسيس ودون المطران .

الأَسْقُفُ - ج أساقفة وأساقف : الأَسْقُف .  
 الأَسْقَف - م سَقَّاء ، ج سَقْف [سقف] : الطويل في الخناء || الغليظ العظام الطويلها || و - من الظلمان : الأعوج العنق || و - من الخيال : ما لا وَّبر عليه .  
 الأَسْقُفِيَّة - درجة الأَسْقَف || رعيَّة الأَسْقَف || ما يُنسب الى الأَسْقَف .

أَسْقَمَ - إِسْقَامًا [سقم] هُ : سَقَمَهُ || و - الرجلُ :

أساء إليه || و - فلانًا : حمله على الطيش .

أَسْقَى - إِسْقَاءً [سقي] تِ الرِّيحُ الترابَ : ذرته أو حملته .

الأَسْقَى - م سَقَّاء [سفو] من البغال : القليل شعر الناصية || السريع .

الأَسْقَى - م سَقَّاء ، ج سَقِي [سفي] من الخيل : الخفيف شعر الناصية .

أَسْقَرَ - إِسْقَارًا [سفر] : كشف عن وجهه || و - الصبحُ : أضاء || و - الوجهُ : حسن وأشرق || و - تِ الحربُ : اشتدَّت || و - مُقَدَّمُ رأسه : انحسر عنه الشعرُ || و - الشجرُ : سقط ورقه || و - البعيرُ : بمعنى سفره .

الأَسْقَع - م سَقَّاء ، ج سَقْع : الأسود اللون الى حمرة || و - (ح) : الصقر || و - (ح) : الثور الوحشي .

الأَسْقَل - ج أساقيل ، م سَقَلِي [سفل] : نقيض الأعلى .

الإِسْقَنْج - (ح) : حيوان مائي من شعبة الإسفنجيات ، يتولد في قعر البحار . له هيكل ليفي يدعم الكتلة اللحمية من جسمه (يونانية) || مادة خفيفة ذات مسام ، قادرة على امتصاص الماء . تتخذ من الحيوان المائي وتُستعمل للتنظيف والاستحمام || مادة لها الشكل ذاته ، تُصنع من المطاط .

الإِسْقَنْجَة - واحدة الإسقنج .

الإِسْقَنْد - (ن) : الخردل الأبيض .

أَسْفَهَ - إِسْقَاهًا [سفه] الله فلانًا الماء : جعله يكثر الشرب منه ولا يروي .

الإِسْقِيْدَاج - بياض الرصاص (فارسية) .

الإِسْقِين - [سفن] : حديدة أو خشبة تُستعمل لفلق الحطب وغيره .

أَسْقَى - إِسْقَاءً [سقي] : سقى ماشيته أو أرضه || و - الرجلُ : أعطاه ماء ليشرب || دلّه على الماء || و - هُ الله الغيثُ : أنزله له .

الإِسْقَاط - [سقط] : مص || و - (ه) : سُمي عموديًا اذا كان ه عمودًا على س س أو على المستوي ، والأ فهو إسقاط مائل || « إسقاط شكل ش » (ه) : هو إسقاط جميع نقاطه والشكل الحاصل ش مسقط مُرتسم ش (انظر أَسْقَط) || و - في القانون : التنازل .

نبات دقيق الأغصان طويلها يُستعمل لصنع السلال والكراسي .

الأسل - [سل] : السارق .

أسل - إسلا [سلو] هـ عن همه : كشفه عنه || و - القوم : أمِنُوا السبع .

أسل - إسلا [سلي] ت: الشاة : طرحت سلاها .

الأسلاك - [سلك] : جمع السلك || والأسلاك الشائكة : خيوط حديدية لها رؤوس صغيرة ، تُستعمل سياجاً أو وسيلة للدفاع .

الإسلام - [سلم] : مص || الانقياد لأمر الأمر ونهيه بلا اعتراض || الدين الذي جاء به محمد بن عبد الله النبي العربي . وقد يُستعمل بمعنى المسلمين على معنى أهل الإسلام .

أسلب - إسلباً [سلب] ت: الناقة أو المرأة : مات ولدها أو ألقته لغير تمام || و - ت: الشجرة : سقط حلها أو ورقها .

الأسلت - م سلتاء ، ج سلت [سلت] : من قطع أنفه كله .

الأسلة - واجدة الأسل || رأس اللسان .

أسلح - إسلاحاً [سلح] هـ : جعله يسلح .

الأسلح - [سلح] : الشديد الحمرة || الأصنع .

أسلس - إسلساً [سلس] قياده : صيره سلساً سهلاً .

أسلغ - إسلاغاً [سلغ] : كان يجسده سلعات .

الأسلغ - م سلعاء ، ج سلغ [سلغ] : المتشقق القدم || الذي أصابته النار فتركت أثرًا في جلده || الأبرص || الأحدب .

أسلف - إسلافاً [سلف] الأرض : سواها بالمسلفة للزرع || و - هـ مالا : أقرضه إياه || و - في الشيء : سلم .

أسلق - إسلاقاً [سلق] العود في العروة : أدخله || و - الرجل : اصطاد سلقة .

أسلك - إسلاكاً [سلك] الشيء في الشيء : أدخله فيه كما يسلك الخيط في الإبرة || و - هـ المكان وفيه وعليه : أدخله فيه .

أسلم - إسلاماً [سلم] : انقاد || تدبّن بالإسلام || و - أمره إلى الله : سلمه || و - العدو : خذله .

أسلم - [سلم] : لدغته الحية .

ترادفت عليه الأسقام || سقم أهله .

الإِسْقَمِيُّ - (ح) : سمك بحريّ طويل للبدن اللحم . الإِسْقَمِيُّور - (ح) : ضربٌ من الزخافات يكون في البلاد الحارة ؛ أكبر من العظاءة وأظلم ، قصير الذنب ويعرف « بالتمساح البري » (يونانية) .

الأسك - م سكاء ، ج سكا [سك] : القصير الأذن الصغيرها .

الإِسْكَابَةُ - [سكب] : الأسكوبة .

الإِسْكَاف - ج أساكفة [سكف] : صانع الخفاف والأخذية || مُصْلِح الأخذية .

أسكت - إسكأتاً [سكت] : انقطع كلامه || و - هـ : جعله بسكت || و - عن الشيء : أعرض .

أسكر - إسكاراً [سكر] هـ الشراب : جعله يسكر .

أسكف - إسكافاً [سكف] : صار إسكافاً .

الأسكف - [سكف] : الإسكاف .

الأسكف - [سكف] من العين : مبيت أهدابها أو جفنها الأسفل .

الأسكفة - [سكف] : خشبة الباب التي يوطأ عليها . الإِسْكَالَةُ - ج أساكل : الميناء (إيطالية) .

أسكن - إسكأتاً [سكن] الفقر فلاناً : قلل حركته || و - هـ الدار : جعله يسكن فيها || و - الرجل : صار مسكيناً || و - هـ : صيره مسكيناً .

الأسكوب - [سكب] : المنسكب || المظلل الدائم || و - من البرق : الذي يمتد إلى جهة الأرض .

الأسكوبة - [سكب] : قطعة من خشب تُدخَل في خرق الزق ويُدسّ عليه بها لثلاً يخرج منه شيء .

الأسكوف - [سكف] : الإسكاف .

الأسكوفة - [سكف] : الأسكفة .

الإِسْكِيم - ثوب الراهب أو ما يجيل منه على الرأس (يونانية) .

أسيل - أسلا : لان وانتصب وطل وصار أملس . أسل - أسالة : أسيل .

أسل - تأسيلاً الرمح : جعله كالأسل ، حدده .

أسل - إسلاً [سل] الشيء : سرقه خفية || و - الله فلاناً : ابتلاه بالسيل .

الأسل - الرماح . يقال « جمع بين اليراع والأسل » أي بين القلم والرمح ، بين العلم والحرب || و - (ن) :

الأسم - م سُمِّيَ [سلم]: اسم تفضيل من السالم للسلم من الآفات .  
 الأستوب - ج أساليب [سلب]: الطريق || الفن من القول أو العمل || الشموخ في الأنف .  
 الأستل - النسبة إلى الأسَل والأسلة || الحروف الأستلية: هي الزاي والسين والصاد؛ قيل لها ذلك لأن مبدؤها من أسلة اللسان .  
 أسم - إسمًا [سم] اليوم: هبت فيه السموم .  
 الإسم - ج أسماء وأسَامٍ وأسَامِيٍّ وأسَمَاوَاتٍ [سمو]: اللفظ الموضوع على جوهر أو عرضٍ لتعيينه وتمييزه . وهزته همزة وصل؛ وتُحذف همزة اسم في البسمة وتثبت في غيرها || «إسمُ الجلالة»: اسمه تعالى .  
 الأسم - [سمو]: الإسم .  
 الأسم - [سم] الأنف: الضيق المنخرين .  
 أسمى - إسماء [سمو] الشيء: أعلاه || و - ه من بلدٍ إلى بلدٍ: أخصه || و - الرجلُ زيدًا وزيدٍ: سَمَاهُ «زيدًا» .  
 إسمار - إسميرًا [سمر]: إسمر .  
 أسمع - إسماعًا [سمع] الرجلُ: بمعنى سمح || و - ت الدابة: لانت بعد استصعاب .  
 إسمر - إسميرًا [سمر]: كان لونه بين السواد والبياض .  
 الأسمر - م سمراء، ج سُمُر [سمر]: من كان لونه بين السواد والبياض || الريح || لبن الغلبية || «عامُّ أسمر»: جذب لا مطر فيه .  
 الأسمران - [سمر]: الماء والحنطة .  
 أسمع - إسماعًا [سمع] ه: جعله يسمع || شتمه .  
 أسمع - إسماعًا [سمع] الرجلُ واليه: أصفى إليه .  
 أسمع - إسماعًا [سمع] بينهم: أصلح || و - الثوب: أخلق وبلي .  
 أسمع - إسماعًا [سمع]: كان سميتًا || كثر سمته || سميت ماشيته || اشترى أو ملك أو وهب سميتًا || و - الفرس: جعله سميتًا || و - الخبز: لثته بالسمن || و - الرجل: أطعمه سميتًا .  
 الأسمحت - (ك): خليط من الطين اليابس والكلس (لاتينية) .  
 إسمهر - إسمهرا [سهر]: اشتدَّ وصلب || اعتدل

كالريح || و - الظلام: تراكم .  
 الأسمي - [سمو]: النسبة إلى الاسم || غير الحقيقي؛ نقول «قيمة اسمية» .  
 الأسمية - [سمو]: مذهب الفلاسفة القائلين بعدم حقيقة أو وجود الأجناس والأنواع بذاتها (نوميناليزم) .  
 أسن - أسنًا وأسُونًا الماء: تغير لونه وريحه .  
 أسن - أسنًا الماء: أسن || و - الرجلُ: دخل البئر فأصابته ريح منقنة أو غير ذلك فغشي عليه .  
 أسن - إسمانًا الريح: جعل له سبتًا || و - الصبي: نبت أسنانه || و - الرجلُ: شاخ || و - الله سبته: أنبتا || و - الماء: صبّه .  
 أسنى - إسماء [سني] البرق: لمع وأضاء || و - النار: رقع سناها || و - له الجائزة: جعلها سبته || و - القوم: لبثوا سنة في موضع .  
 الإسماد - [سند] في علم العربية: هو إيقاع نسبة تامة بين الكلمتين كنسبة الخبر إلى المتبدا في نحو «زيدٌ قائمٌ» || و - ج أسانيد عند أهل المناظرة: السند .  
 أسند - إسمادًا [سند] ه إلى الشيء: جعل الشيء متكئًا له || و - الحديث إلى فلان: عزاه ورفع إليه || و - في الجبل: صعد || و - ه في الجبل: أضعده || و - في العدو: اشتدَّ وجدَّ .  
 أستم - إسمامًا [سمن] الكلال البعير: عظم ستامته || و - الدخان: ارتفع || و - ت النار: عظم لها .  
 الإسهاب - [سهب]: مص || التطويل والتوسيع؛ نقول «إسهاب» أي مطولًا .  
 الإسهال - [سهل] (طب): نفص ما في المعدة والامعاء من الأخلاط على غير مألوف الطبيعة أو بواسطة بعض الأدوية المسهلة .  
 أسهب - إسهابًا [سهب]: الكلام وفي الكلام: أطل || و - الرجلُ: أكثر من العطاء || شره وطمع || و - الفرس: أوسع خطوه وأمعن في سيره .  
 أسهب - [سهب]: ذهب عقله أو تغير لونه من مرض أو حب أو فزع || و - ت البئر: لم يترك ماؤها لبعدها .  
 أسهر - إسمهرا [سهر] ه: جعله يسهر .  
 الأسمران - [سهر] (ع ١): عرقان في العين || عرقان في الأنف .

الأسوق - م سَوْقَاء ، ج سَوْق [سوق] : الطويل الساق .  
الأسول - م سَوْلَاء ، ج سَوْل [سول] : الذي في بطنه  
استرخاء تحت السرة .

أسي - م أَسَى [أسي] : حزين .  
الأسوي - [أسو] من الجروح : المداوي .  
الأسيان - ج أَسْيَانُون [أسي] : الحزين .  
الأسيانة - ح أَسْيَانَات [أسي] : الحريفة .  
الأسيتيلين - (ك) : غاز لا لون له ولا رائحة ، سام  
وخطر الاستعمال . يُستخدم في تدوير المعادن ولحمها  
وفي الإنارة .

الأسير - ج أَسْرَى وَأَسْرَاء وَأَسَارَى وَأَسَارَى : من قبض  
عليه وأُخذ .

الأسيف - ج أَسْفَاء ، م أَسَيْفَة : الحزين . كلمة  
تُستعمل مجاملة في ختام رسائل العزاء .

الأسيل - م الأَسَيْلَة : الأملس ، الناعم . ومنه « أخذ  
أسيل » .

الأسيلم - [سلم] (ع ١) : عرق بين الخنصر والبنصر .  
الأشام - [شام] : ضد الأيمن ، وهو جمع الأشام .  
أشاب - إِيْشَابَة [شيب] الحزن فلاناً وبفلان : شيبه ||  
و - الرجل : شاب أولاده .

الأشابة - ج أَشَائِب [أشب] : أخطا الناس .  
الأشاجع - [شجع] (ع ١) : أصول الأصابع التي تتصل  
بعصب ظهر الكف || عروق ظاهر الكف .

أشاح - إِيْشَاحَة [شيح] في أمره : حذر || جد ||  
و - وجهه وبوجهه ، و - عنه وجهه : أعرض متكرهاً ||  
و - المكان : أنبت الشيح .

أشاد - إِيْشَادَة [شبد] البيان : طوله || و - الضالة :  
عرفها || و - المغني : رفع صوته بالغناء || و - بذكره :  
رفعه بالثناء عليه ؛ يقال : « أشاد بخدماته » أي نوه  
بها || و - صوته وبصوته : رفعه بالسيء وهو شبه  
التنديد || و - عليه : أفشى عليه مكروهاً || و - عليه  
قبيحاً أو بقبیح : شهره به || و - ه : أهلكه .

أشار - إِيْشَارَة [شور] عليه : أمره ونصحه ودله على  
وجه الصواب || و - إليه و - ييدو : أوماً || و - به :  
عرفه || و - النار وبالنار : رفعها || و - العسل :  
شاره || و - فلاناً عسلاً : أعانه على جنيبه .

الإشارة - ج إِيْشَارَات [شور] : مص || العلامة ؛

أسهل - إِيْسهَالًا [سهل] : نزل من الجبل الى السهل ||  
و - ه الدواء : ألان بطنه || و - الرجل : مشى بطنه ||  
استعمل السهولة مع الناس || و - الأمر : وجده سهلاً .

أسهم - إِيْسهَمًا [سهم] بين القوم : ضرب القرعة ||  
و - له في كذا : جعل له سهمًا فيه || و - في الكلام :  
أطال .

أسوى - إِيْسهَوًا [سوي] : استقام أمره || و - الشيء :  
جعله سويًا || و - ه به : عدله .

الأسوي - [سوي] : أفعال التفضيل . يقال « هذا المكان  
أسوي هذه الامكنة » أي أشدها استواء .

إِسْوَادٌ - اسْوَيْدَا [سود] : اسودَّ .

الأسوار - ج أَسَاوِر وَأَسَاوِرَة [سور] : الرامي بالسهم ||  
الثابت على ظهر الفرس || حلية كالطوق تلبسه المرأة  
في زندها أو معصمها || و - عند الفرس : القائد .

الإسوار - ج أَسَاوِر وَأَسَاوِرَة [سور] : الثابت على  
ظهر الفرس || الرامي بالسهم || و - عند الفرس :  
القائد .

الأسوا - م سَوَى [سوا] : اسم تفضيل || القبيح .  
الأسوة - ج أَسَى [أسو] : القدوة || ما يُتَعَزَى به ||  
« أسوة به » : على مثاله .

الإسوة - ج إِسَى : الأسوة .  
أسود - إِيْسهَوَادًا [سود] ت المرأة : ولدت غلاماً أسوداً .  
إِسْوَدٌ - اسْوَيْدَا [سود] : صار أسوداً .

الأسود - م سَوْدَاء ، ج سَوْد وسَوْدَان [سود] : ما كان  
لونه السواد || و - (ح) : الحية العظيمة السوداء وتعرف  
بالحنش ، ج أَسَاوِد || و - من القوم : أجلمهم . يقال  
« هو أسود من فلان » أي أجلم منه ؛ وتصغيره أَسْوِد  
وأَسِيد || و - من العين : حدقتها || « السهم الأسود » :  
المبارك يُتَمَيَّن به كأنه أسود من كثرة ما أصابته الأيدي .  
الأسودان - [سود] : النمر والماء || و - (ح) : الحية  
والعقرب .

أسوع - إِيْسهَوَاعًا [سوع] : تأخر ساعة || انتقل من  
ساعة الى ساعة .

أسوغ - إِيْسهَوَاغًا [سوغ] الصبي أخاه : وُلد معه أو بعده  
ليس بينهما آخر .

الأسوغ - [سوع] : العذب ، الذي يسهل مدخله  
في الحلق ؛ نقول « شراب أسوغ » .

دَرْسًا : تَعَمَّقَ فِي بَحْثِهِ || و - هُ ضَرْبًا : ضَرَبَهُ ضَرْبًا شَدِيدًا .

أَشْبَكَ - اشْبَاكَ [شَبَك] القَوْمُ : حَضَرُوا الشَّبَكَةَ بِمَعْنَى الآبَارِ الْمُتَقَابِرَةِ || و - المَكَانُ : أَكْثَرَ النَّاسِ احْتِقَارَ الرِّكَابِ فِيهِ .

أَشْبَهَ - اشْبَهَا [شَبَه] هُ : مِثْلُهُ أَي كَانَ مِثْلَهُ ؛ يُقَالُ « مَا أَشْبَهَ ذَلِكَ » .

الأَشْبَهَ - [شَبَه] : أَفْعَلَ التَّفْضِيلَ || « هُوَ أَشْبَهُ بَ » : هُوَ مُمِثِّلٌ لَ || « مَا أَشْبَهَ اللَّيْلَةَ بِالْبَارِحَةِ » : مِثْلَ يُضْرَبُ فِي نَسَابَةِ الأَلْحَقِ بِالسَّابِقِ .

الأَشْبُور - [شَبَر] (ح) : جِنْسٌ سَمَكٌ .

الإشْبِين - ج أَشْبِين ، م إِشْبِينَةٌ [شَبِن] : مَنْ يَقُومُ بِخِدْمَةِ العَرِيْسِ فِي رُبَّةِ سَرِّ الزَّوْجِ (سَرِيَانِيَّة) .

أَشَّتْ - اشْتَاتَا [شَتَّ] الأَشْيَاءُ : فَرَّقَهَا . يُقَالُ « أَشَّتْ بِي قَوْمِي » أَي فَرَّقُوا أَمْرِي .

أَشَى - اشْتَاءَ [شَو] القَوْمُ : دَخَلُوا فِي الشِّتَاءِ || أَجْدَبُوا فِي الشِّتَاءِ || يُقَالُ : « هَذَا شَيْءٌ يُشْتِينِي » أَي يَكْفِينِي مَدَّةَ الشِّتَاءِ .

اشْتَابَ - اشْتَبَا [شَوَب] : اِخْتَلَطَ .

اشْتَارَ - اشْتِيَارًا [شَوَر] العَسَلُ : جَنَاهُ .

اشْتَاطَ - اشْتِيَاطًا [شَبَط] عَلَيْهِ : التَّهَبُ غَبْطًا .

اشْتَاعَ - اشْتِيَاعًا [شَبِع] الرِّجْلَانِ فِي دَارٍ : اشْتَرَكَا .

اشْتَاتَفَ - اشْتِيَاتَفًا [شَوَف] إِلَيْهِ : تَطَاوَلَ وَنَظَرَ || و - البرقُ : شَامَهُ || و - الجرحُ : خَلَطَ وَتَصَلَّبَ .

اشْتَاتَى - اشْتِيَاتَا [شَوَق] هُ و - إِلَيْهِ : نَزَعَتْ نَفْسُهُ إِلَيْهِ .

اشْتَامَ - اشْتِيَامًا [شَم] فِي الشَّيْءِ أَوْ الأَمْرِ : دَخَلَ فِيهِ .

اشْتَأَى - اشْتِيَاءَ [شَأَى] القَوْمَ : سَبَقَهُمْ || و - الترابُ مِنَ البَرِّ : نَزَعَهُ .

اشْتَبَكَ - اشْتَبَاكَ [شَبَك] : تَشَبَكَ || و - القَوْمُ بِالأَبْدِي : تَضَارَبُوا وَتَفَانَلُوا || و - فِي حَرْبٍ : اتَّحَمَ فِيهَا ، شَرَعَ فِيهَا .

اشْتَبَهَ - اشْتَبَاهَا [شَبَه] فِي الأَمْرِ : شَبَّكَ فِي صَحْتِهِ || و - الأَمْرُ عَلَيْهِ : خَفِيَ وَالتَّبَسَّ || و - فِي فلَانٍ : ظَنَّ بِهِ وَلَمْ يَنَاطِئَهُ || و - الرِّجْلَانِ : أَشْبَهَ كُلُّهُمَا بِالأَخْر .

اشْتَجَرَ - اشْتَجَارًا [شَجَر] القَوْمُ : تَشَاجَرُوا || و -

نَقُولُ « إِشَارَةُ الخَطَرِ » ، وَ « إِشَارَةُ الصَّلِيبِ » || « رَهْنُ إِشَارَتِهِ » : تَحْتِ تَصَرُّفِهِ .

أَشَاطَ - إِشَاطَةً [شَبَط] الصَّفِيقُ النَّبْتُ أَوْ الدَّوَاءُ الجَرَحِ : أَحْرَفُهُ || و - الرَّأْسَ أَوْ الكِرَاعَ : عَرَّضَهَا لِلنَّارِ حَتَّى يَنْشَبُطَ مَا عَلَيْهِمَا مِنَ الشَّعْرِ || و - القِدْرَ : أَغْلَاهَا || و - اللَّحْمَ عَلَى القَوْمِ : فَرَّقَهُ || و - فلَانًا : أَهْلَكَهُ || و - السُّلْطَانَ دَمَهُ وَبَدَمُوهُ : عَرَّضَهُ لِلقَتْلِ وَأَهْدَرَ دَمَهُ .

أَشَاعَ - إِشَاعَةً [شَبِع] الخَبَرَ وَبِالخَبَرِ : أَذَاعَهُ || و - بِالإِبِلِ : دَعَاهَا إِذَا اسْتَأْخَرَ بَعْضَهَا .

الإِشَاعَةُ - [شَبِع] : مَصَّ || الخَبَرُ المُنْتَشِرُ غَيْرَ المُؤَكَّدِ ، غَيْرُ المُتَبَيَّنِّ مِنْهُ .

أَشَافَ - إِشَافَةً [شَوَف] الشَّيْءُ : ارْتَفَعَ || و - عَلَيْهِ : أَشْرَفَ || و - مِنْهُ : تَخَوَّفَ .

أَشَاكَ - إِشَاكَةً [شَوَك] هُ : أَدْخَلَ الشَّوْكَةَ فِي جِسْمِهِ .

أَشَالَ - إِشَالَةً [شَوَل] الشَّيْءُ : رَفَعَهُ وَحَلَّهُ .

أَشَامَ - إِشَامَةً [شَم] فِي الشَّيْءِ أَوْ الأَمْرِ : دَخَلَ فِيهِ .

الأَشَاهِبُ - [شَهَب] : بَنُو مُثَلِّيرِ اللُّخَمِيِّ سُمُّوا بِذَلِكَ لِجَاهِهِمْ .

أَشَامَ - إِشَامًا [شَام] : قَصَدَ أَوْ أَتَى الشَّامَ .

الأَشَامُ - م شَوُمِي [شَام] : أَفْعَلَ التَّفْضِيلَ || مَنْ يَأْتِي بِالشُّومِ .

أَشَبَ - أُ أَشْبَا القَوْمَ : خَلَطَ بَعْضُهُمْ بِبَعْضٍ .

أَشِبَ - أُ أَشْبَا الشَّجَرَ : التَّفَّ وَاشْتَبَكَ .

أَشَبَّ - إِشْبَابًا [شَبَّ] الغَلَامُ : صَارَ فِتْيَانًا || و - الرَّجُلُ : شَبَّ أَوْلَادَهُ || و - الثَّورُ : أَسَنَّ أَي انْتَهَى إِسْنَانُهُ || و - اللهُ الغَلَامَ : جَعَلَهُ يَشَبُّ || و - اللهُ قَرْنَهُ : أَطَالَ عَمْرَهُ || و - الفَرَسَ : هَبَّجَهُ .

الأَشْبُ - كَثْرَةُ الشَّجَرِ حَتَّى لَا يُجَازَ فِيهِ .

الأَشْبُ - م أَشْبِيَّةٌ : المُلْتَفَةُ المُشْتَبِكَةُ مِنَ الشَّجَرِ ، وَغِيضَةُ أَشْبِيَّةٌ : مَلْتَفَةٌ أَشْجَارَهَا .

الأَشْبَاحُ - [شَبِح] : « أَشْبَاحُ المَالِ » : مَا يُعْرَفُ وَيُنْظَرُ بِالعَيْنِ مِنْ إِبِلٍ وَغَنَمٍ وَغَيْرِهَا .

الأَشْبَرُ - [شَبَر] : الأَوْسَعُ شَيْبًا ؛ نَقُولُ « فلَانٌ أَشْبَرُ مِنْكَ » .

أَشْبَعَ - إِشْبَاعًا [شَبِع] هُ : أَطْعَمَهُ حَتَّى شَبِعَ || و - الثَّوْبَ مِنَ الصَّبِغِ : رَوَّاهُ صَبْغًا || و - الشَّيْءَ : وَفَّرَهُ || و - الكَلَامَ : أَحْكَمَهُ وَفَحَّمَهُ وَاسْتَوْفَاهُ || و - المَوْضُوعَ

الرجلُ : وضع يده تحت حنكه على كعبره وأتكأ على مرفقه || و - نومُهُ : تجافى عنه || و - الرجلُ : تقدّم || خلص مسرعاً .

إِشْتَدَّ - اشْتَدَّادًا [شدّ] : تقوى || و - عليه المرضُ : عظم وزاد || و - على قرنيه في الحرب شدّةٌ : حمل عليه حلة || و - في السير : أسرع .

إِشْتَدَّةٌ - اشْتَدَّاهَا [شده] : نحير .

الأشتر - م شترَاء ، ج شتر [شتر] : من كانت شفته السفلى منشقةً || من كان جفن عينه منقلباً أو منشقاً أو مسترخياً أسفلهُ .

إِشْتَرَى - اشْتَرَا [شري] الشيء : ملكه بالبيع || باعه .

الإشْتِرَاع - [شرع] : مص || « تهيئةُ الإشتراع » : السفر الخامس من أسفار موسى .

الإشْتِرَاك - ج اشْتِرَاكات [شرك] : مص || ما يُدفع من المال لمدة معينة لقاء الانتفاع بشيء ؛ ومنه « الاشتراك في جريدة أو مجلة » .

الإشْتِرَاكات - [شرك] ويقال لها أيضاً المُضَاعَمَات (طب) : نفاقم حالة المريض بظهور عوامل اعتلال جديدة خلال دائه .

الإشْتِرَاكِيَّة - [شرك] : التابع مذهب الاشتراكية .

الإشْتِرَاكِيَّة - [شرك] : مذهب غايته تغيير شكل المجتمع يجعل وسائل الإنتاج مشتركة وتوزيع الأموال على المجموع ، وتقسيم العمل المشترك ومواد الاستهلاك بين الجميع (سوسياليسم) .

إِشْتَرَطَ - اشْتَرَطًا [شرط] عليه كذا : ألزمه به .

إِشْتَرَعَ - اشْتَرَعًا [شرع] الشريعة : سنّها .

إِشْتَرَكَ - اشْتَرَاكًا [شرك] الأمر : التبس || و - القومُ في كذا : تشاركوا فيه || و - في عمل كذا : أسهم فيه ، ساعد على إنجازه || و - في الجريدة : دفع بدل الاشتراك فيها .

إِشْتَطَّ - اشْتَطَّاطًا [شطّ] : مثل أشطّ بمعانيه كلها .

إِشْتَعَلَ - اشْتَعَلًا [شعل] ت النار : التبت || و - فلان : التهب غضبًا || و - الرأسُ شيبًا : كثر فيه الشيب .

إِشْتَعَلَ - اشْتَعَلًا [شغل] : عمِل || و - بكذا : كان مشغولاً به || و - الدواء فيهِ : جمع || و - فيه السمُّ :

سرى || و - قلبُهُ : تشوّشت أفكاره واضطربت .

إِشْتَفَّ - اشْتِفَافًا [شفّ] الإباء : شرب كلِّ ما فيه .

إِشْتَفَى - اشْتِفَاءً [شفي] : نال مراده فاكتمى به || و - بكذا : نال به الشفاء || و - به : شمت وفرح بمصيبته || و - غلبهُ منه : نال حاجته فبردت حرارة قلبه .

إِشْتَقَّ - اشْتِقَاقًا [شقّ] الشيء : أخذ شِقَّهُ || و - الكلمة من الكلمة : أخرجها منها ، نحو « اشتقَّ ضرب من الضرب » || و - الطريق في الفلاة : مضى فيها || و - الفرسُ في عدوه : ذهب يمينًا وشمالًا || و - في الكلام أو الخوصوة : أخذ يمينًا وشمالًا مع ترك القصد .

إِشْتَكَى - اشْتِكَاءً [شكوا] : مثل تشكّى بكلِّ معانيه .

إِشْتَكَلَ - اشْتِكَالًا [شكل] الأمر : التبس .

إِشْتَلَقَ - اشْتِلَاقًا [شلق] : لحظ بعين فكره (عامية) .

إِشْتَمَّ - اشْتِمَامًا [شمّ] الشيء : شمّه .

إِشْتَمَلَ - اشْتِمَالًا [شمّل] بالثوب : تلفّف به وأداره على جسمه كلّهُ || و - الأمرُ عليه : أحاطَ به || و - على كذا : تضمّنه ، انطوى عليه || و - على فلان : وقاه بنفسه || و - الرجلُ : أسرع || و - في الحاجة : شمّر وهمّ .

إِشْتَنَّ - اشْتِنَانًا [شنّ] السقاء : أخلق .

إِشْتَهَى - اشْتِهَاءً [شهو] الشيء : أحبّه ورغب فيه رغبة شديدة .

إِشْتَهَرَ - اشْتِهَارًا [شهّر] : نال شهرةً ، صار مشهورًا || و - بكذا : كانت له فيه شهرةٌ || و - الأمرُ : صار شهيرًا || و - الأمرُ : شهرةٌ .

إِشْتَوَى - اشْتِوَاءً [شوي] : مطاوع شوى || و - الرجلُ : اتخذ شيوًا .

إِشْتَوَرَا - اشْتِوَارًا [شور] القومُ : تشاوروا .

الأشج - ج شجّ [شج] : من في رأسه شجّة أو أثر شجّة .

أشجى - إشجاء [شجو] الرجل : أحزنه || أطربته || هيجه || أعصه || و - الغريم أو السائل : أعطاه ما أرضاه فذهب .

أشجب - إشجابا [شجب] ه : أحزنه .

أشجر - إشجارًا [شجر] المكان : أنبت الشجر .

الرجلُ : وضع يده تحت حنكه على كعبره وأتكأ على مرفقه || و - نومُهُ : تجافى عنه || و - الرجلُ : تقدّم || خلص مسرعاً .

إِشْتَدَّ - اشْتَدَّادًا [شدّ] : تقوى || و - عليه المرضُ : عظم وزاد || و - على قرنيه في الحرب شدّةٌ : حمل عليه حلة || و - في السير : أسرع .

إِشْتَدَّةٌ - اشْتَدَّاهَا [شده] : نحير .

الأشتر - م شترَاء ، ج شتر [شتر] : من كانت شفته السفلى منشقةً || من كان جفن عينه منقلباً أو منشقاً أو مسترخياً أسفلهُ .

إِشْتَرَى - اشْتَرَا [شري] الشيء : ملكه بالبيع || باعه .

الإشْتِرَاع - [شرع] : مص || « تهيئةُ الإشتراع » : السفر الخامس من أسفار موسى .

الإشْتِرَاك - ج اشْتِرَاكات [شرك] : مص || ما يُدفع من المال لمدة معينة لقاء الانتفاع بشيء ؛ ومنه « الاشتراك في جريدة أو مجلة » .

الإشْتِرَاكات - [شرك] ويقال لها أيضاً المُضَاعَمَات (طب) : نفاقم حالة المريض بظهور عوامل اعتلال جديدة خلال دائه .

الإشْتِرَاكِيَّة - [شرك] : التابع مذهب الاشتراكية .

الإشْتِرَاكِيَّة - [شرك] : مذهب غايته تغيير شكل المجتمع يجعل وسائل الإنتاج مشتركة وتوزيع الأموال على المجموع ، وتقسيم العمل المشترك ومواد الاستهلاك بين الجميع (سوسياليسم) .

إِشْتَرَطَ - اشْتَرَطًا [شرط] عليه كذا : ألزمه به .

إِشْتَرَعَ - اشْتَرَعًا [شرع] الشريعة : سنّها .

إِشْتَرَكَ - اشْتَرَاكًا [شرك] الأمر : التبس || و - القومُ في كذا : تشاركوا فيه || و - في عمل كذا : أسهم فيه ، ساعد على إنجازه || و - في الجريدة : دفع بدل الاشتراك فيها .

إِشْتَطَّ - اشْتَطَّاطًا [شطّ] : مثل أشطّ بمعانيه كلها .

إِشْتَعَلَ - اشْتَعَلًا [شعل] ت النار : التبت || و - فلان : التهب غضبًا || و - الرأسُ شيبًا : كثر فيه الشيب .

إِشْتَعَلَ - اشْتَعَلًا [شغل] : عمِل || و - بكذا : كان مشغولاً به || و - الدواء فيهِ : جمع || و - فيه السمُّ :

أَشْرَ - م شَجَعَاء ، ج شَجَع [شجع] : اسم تفضيل ||  
 الشُّجَاع || الأسد || المَقِيم من الجبال || الطويل ||  
 الدهر || و - (ع ١) : واحد الأشجاع .  
 الإِشْجَع - [شجع] (ع ١) : واحد الأشجاع .  
 أَشْجَنَ - إِشْجَانًا [شجن] هُ : أحزنه || و - الكرم :  
 صار ذا شِجْنَةٍ .  
 أَشْحَى - إِشْحَاءَ [شحو] فَاهُ : فتحه .  
 أَشْحَدَ - إِشْحَادًا [شحد] السَّكِينِ : أحده .  
 أَشْحَطَ - إِشْحَاطًا [شخط] هُ : أبعد .  
 أَشْحَمَ - إِشْحَامًا [شحم] : كثر عنده الشَّحْمُ || و -  
 القوم : أطعمهم الشَّحْمَ .  
 أَشْحَنَ - إِشْحَانًا [شحن] المكان : ملأه .  
 أَشْخَصَ - إِشْخَاصًا [شخص] هُ إلى قومه : أوجعه  
 إليهم || و - الرجلُ : حان وقت ذهابه || و - الرامي :  
 جاز سهمه الهدف من أعلاه أو أجازته هو (على التعدي  
 والزرور) || و - هُ : أزعجه || و - يو : اغتابه ||  
 و - له في المنطق و - إليه : تجهمه .  
 الأَشْخُوبُ - ج أَشْخِيب [شخب] : صوت خروج  
 اللبن من الضرع .  
 أَشَدَّ - إِشْدَادًا [شد] : بلغ الأشدُّ في عقلٍ أو سنٍ .  
 الأَشْدُّ - [شد] : الأشدُّ .  
 الأَشْدُّ - [شد] : البلوغ والإدراك ؛ ومنه وبلغ فلانُ  
 أَشْدَهَ : قوته بمعنى الإدراك والبلوغ ، وهو ما بين  
 الثاني عشرة سنة إلى الثلاثين من العمر (وهو جمع لا واحد  
 له أو واحد جاء على بناء الجمع) .  
 الأَشْدَّ - [شد] : أقفل تفضيل ؛ نقول «أشدُّ سوادًا  
 وأشدُّ غضبًا» || «أشدُّ ما يكون» : في غاية ، في  
 منتهى ؛ يقال «روحهم أشدُّ ما يكون تعطشًا إلى العلم» .  
 أَشْدَى - إِشْدَاءً [شدو] : كان مجيدًا في التغني .  
 الأَشْدَقُ - م شَدَقَاء ، ج شُدُق [شديق] : العريض  
 الشَّدِقُ الواسع || البليغ المقوِّه .  
 أَشْدَنَ - إِشْدَانًا [شدن] تِ الظَّيْفَةُ : شدن ولدُّها .  
 أَشْدَهَ - إِشْدَاهَا [شده] الرجلُ : أدهشه .  
 أَشَدَّ - إِشْدَادًا [شد] : جاء بقولٍ شاذٍّ || و - الشيءُ :  
 صبره شاذًّا || نَحَاهُ وَأَقْصَاهُ .  
 أَشْرَ - إِشْرًا الخَشْبَةَ : نشرها || و - الأسنان : حدَّد  
 أطرافها .

أَشْرَ - م أَشْرًا : بَطَرَ وَمَرَحَ .  
 أَشْرَ - تَأْشِيرًا على ورقة : وضع عليها التأشير . يقال  
 أَشْرَ على جواز سفره أو إجازته ، || و - الأسنان : حدَّد  
 أطرافها .  
 أَشْرَ - إِشْرَارًا [شَر] فلانًا : نسبة إلى الشَّرِّ || طرده ||  
 و - اللحم أو الثوب : شَرَّهُ || و - الشيءُ : أظهره .  
 الأَشْرَ - ج أَشُور : التعزيز في الأسنان يكون خلفةً  
 ومصنوعًا .  
 الأَشْرَ - ج أَشْرُون : الأَشْرُ || و - ج أَشُور . الأَشْرُ .  
 الأَشْرَ - ج أَشْرُون : البَطْر والمَرَح .  
 أَشْرَى - إِشْرَاءَ [شري] الزمام : حركة || و - الشيءُ :  
 أماله || و - البرقُ : لمع واشتدَّ لمعانه || و - بينهم :  
 أغرى || و - القومُ : صاروا كالشُرَّاءِ أي الخوارج في  
 تركهم طاعة الإمام .  
 الأَشْرَاطُ - [شرط] : وذالُّ الناس || أَشْرَافُ الناس .  
 الأَشْرَافُ - [شرف] من الإنسان : أذناه وأنفه ||  
 و نقيبُ الأَشْرَافِ : الذي يحصي أنساب الذين من  
 السلالة النبوية لئلا يدعى بها من كان أجنبيًا عنهم .  
 الإِشْرَافُ - [شرف] : مصر || تحت إشرافِ فلانٍ :  
 تحت رعايته .  
 الأَشْرَانُ - ج أَشَارَى وَأَشَارَى [أشر] : الأَشْرُ .  
 إِشْرَابًا - إِشْرَابًا [شرب] للشيءِ إليه : مدَّ عنقه  
 لينظره .  
 أَشْرَبَ - إِشْرَابًا [شرب] هُ : جعله يشرب || سقاه ||  
 و - اللونُ : أشبعه || و - الثوبَ حرمةً : مزجها بلونه ||  
 و - به : كذب عليه .  
 أَشْرَجَ - إِشْرَاجًا [شرح] الحجارة والخريطة : شرَّجها ||  
 و - صدره على كذا : ضمَّه عليه وكتمه .  
 أَشْرَحَ - إِشْرَاحًا [شرح] صدره : بمعنى شرحه .  
 أَشْرَدَ - إِشْرَادًا [شرد] هُ : شَرَّدَهُ .  
 الأَشْرَسُ - م شَرَسَاء ، ج شُرْس [شريس] : مَنْ مَاء  
 حُلْفَهُ .  
 أَشْرَطَ - إِشْرَاطًا [شرط] الإبل : عزها وأعلم أنها للبيع ||  
 و - نفسه أو ماله في أمرٍ : قدَّمهما فيه || و - نفسه  
 لكذا : أعَدَّها له || و - إليه رسولًا : أعجله إليه ||  
 و - بالشيءِ وفيه : استخفَّ به وجعله شرطًا أي شيئًا  
 دونًا لخاطر يو .



أَشْطَى - إِشْطَاءٌ [شظي] هـ : أصاب شظاه .  
 أَشَعَّ - إِشْعَاعًا [شع] تـ الشمس : نشرت أشعتها ||  
 و - الماء ونحوه : فرقه || و - الزرع (ز) : أخرج  
 شعاعه || و - السنبُل (ز) : اكتنز حبه .

الإشعار - [شعر] : مص || بطاقة مرفقة بكتاب  
 مضمون يوقعها المرسل إليه لدى استلامه الكتاب ثم  
 تُعاد إلى المرسل ، تقول « إشعار بالوصول » || « إلى  
 إشعار آخر » : إلى أن يصدر أمر أو إعلام جديد .  
 الإشعاع - [شع] : مص || إرسال أشعة ذات تأثير  
 فيزيائي أو فيزيولوجي || « و - الذري » : ما يتطاير  
 وينتشر في الفضاء من غبار فتلك على أثر تفجير الذرة .  
 إشعَالَ - اشعيلًا [شعل] رأس الرجل : انتفش  
 شعرة .

الأشعب - م شعباء ج شعب [شعب] : ما كان ما بين  
 منكبيه أو قرنيه بعيدًا جدًا || المنكسر القرن .

الأشعة - [شع] : جمع الشعاع || « أشعة س أو  
 رينجن » (ف) : أشعة غير مرئية تحترق الأجسام غير  
 الشفافة كالخشب والصفائح المعدنية الرقيقة وغيرها ،  
 ومنه استعمالها في فحص داخل الجسم البشري وتصويره ||  
 « أشعة ما قبل الأحمر » (ف) : أشعة موجودة في  
 الضوء الأبيض ، غير مرئية ، موقعها في الطيف قبل  
 الأحمر ، وهي كثيرة الحرارة || « و - ما بعد البنفسجي »  
 (ف) : أشعة موجودة في الضوء الأبيض ، غير مرئية ،  
 موقعها في الطيف بعد البنفسجي ، وهي تؤثر مثلًا في  
 الصفیحة الفوتوغرافية فيستدل بذلك على وجودها .  
 الأشعث - م شعثاء ، ج شعث [شعث] : المغر الشعر  
 المتلبده .

أشعر - إشعَارًا [شعر] الثوب : بطنه بالشعر || و - هـ  
 الشعار : ألبسه إياه || و - هـ يكدا : ألقفه به ||  
 و - هـ الأمر وبالأمر : أخبره به || و - أمر فلان :  
 جعله معلومًا مشهورًا || و - القوم : جعلوا لأنفسهم  
 شعارًا || نادوا بشعارهم || و - هـ شرًا : غشيه به .  
 الأشعر - م شعراء ، ج شعراء [شعر] : الكثير الشعر  
 الطويله || و - ج أشاعر : ما استدار بحافر الدابة  
 من منتهى الجلد || اللحم يخرج تحت الظفر .

أشعل - إشعَالَ [شعل] النار : ألهبها || و - هـ :  
 أغضبها || و - الجمع : فرقه || و - الخيل في الغارة :

الأشراط - [شرط] : الأزدل . يقال « هو أشراط الناس » .  
 أشرع - إشراعًا [شرع] هـ في الماء : أدخله فيه || و - بابه  
 إلى أو على الطريق : فتحه || و - الشيء : رفعه جدًا ||  
 و - عليه الريح : سدده إليه .

الأشرع - [شرع] من الأنوف : الذي امتدت أرنبته .  
 أشرفت - إشرفًا [شرف] : انتصب || أشفق || و - الشيء :  
 علا وارتفع || و - المكان : علاه || و - عليه : أطلع  
 عليه من فوق || و - على الموت : دنا منه || و - ت  
 الخيل : أسرع العدو || و - ت نفسه على الشيء :  
 حرصت عليه وتهاكت || و - لك الشيء : أمكنك وصار  
 في وسعك .

الأشرف - م شرفاء ، ج شرف [شرف] : اسم تفضيل ||  
 و - (ح) : الخفاش لأن لأذنيه حجمًا ظاهرًا ||  
 « قصر أشرف » : له شرف أو شرفات || « رجل  
 أشرف » : يشرف كاهله على صدره || « منكب أشرف » :  
 له ارتفاع حسن .

أشرق - إشراقًا [شرق] تـ الشمس : طلعت وأضاءت ||  
 و - المكان : أثار بإشراق الشمس || و - تـ الشمس  
 المكان : أثارته || و - الرجل : دخل في شروق الشمس ||  
 و - وجهه : أضاء || و - النخل : أزهى || و - هـ  
 ريقه : أغصنه || و - الثوب في الصبغ : بالغ في صبغه .  
 أشرك - إشراكًا [شرك] هـ في أمره : جعله شريكًا له فيه ||  
 و - بالله : جعل له شريكًا || و - النعل : جعل لها  
 شراكًا .

الأشرم - م شرماء ، ج شرم [شرم] : من قطعت  
 أرنبة أنفه .

إشرورق - إشربراقًا [شرق] تـ العين بالدمع : احمرت ||  
 غرقت .

الأشزر - م شزراء ، ج شزر [شزر] : الأحمر .  
 أشسع - إشسعًا [شسع] الشيء : أبعدته || و - النعل :  
 جعل لها شسعًا .

أشط - إشطاطًا [شط] : أفرط وجاوز القدر المحدود ||  
 تباعد عن الحق || و - عليه : جار ؛ ومنه « فاحكم بيننا  
 بالحق ولا تشطط » أي ولا تجر في الحكم .

أشطأ - إشطاء [شطأ] الوادي : سال شاطأه أي  
 جانباه || و - الزرع : أخرج الشطاء || و - الشجر  
 بفصونه : أخرجها || و - الرجل : أخذته الشطأة .

بها .  
 إشعل - إشعلًا [شعل] رأس الرجل : انتفض شعرة .  
 الأشعل - [شعل] من الناس : من كانت عينه الى الحمرة خلقة .  
 الأشغال - [شغل] : جمع الشغل || « الأشغال الشاقة » : عقوبة بدنية مُخلّة بالشرف يُحكّم بها على المجرمين وفقًا للقانون العادي .  
 أشغل - إشغلاً [شغل] هُ بكذا : جعله مشغولاً به || و - هُ عنه : أهأه || و - باله : أفلقه ، هَمَّه .  
 الأشغولة - [شغل] : ما يُشغلك .  
 أشف - إشفاقاً [شف] الدرهم : زاده || نقصه || و - هُ على فلان : فضله || و - عليه : فضله وفاقه || و - الفم : أنتن ريحه .  
 أشقى - إشفاءً [شفي] فلاناً : طلب له الشفاء || و - المريض : وصف له دواء يكون شفاؤه فيه . تقول « أشفني » أي هب ما يشفيني || و - هُ الشيء : أعطاه إياه ليتداوى به || و - عليه : أشرف . ومنه « أشقى المريض على الموت » أي قاربه || و - العليل : امتنع وذهب شفاؤه . والهزمة فيه للسلب || و - المسافر : سار في شفا القمر وهو آخر الليل .  
 الأشقى - [شفو] : الذي لا تنضم شفتاه .  
 أشفق - إشفاقاً [شفق] عليه : حنا وعطف || و - عليه ومنه : حاذر وخاف وحرص || و - الشيء : قلله || و - الرجل : دخل في الشفق || و - تِ الرياح : اشتدت وسافت التراب .  
 الأشفه - [شفه] : العظيم الشفة .  
 أشقى - إشقاءً [شقو] الله فلاناً : جعله شقيًا .  
 أشقر - أشقاراً [شقر] : صار أشقر وهو أبلغ من المجرد أي من شقر وشقر .  
 الأشقر - م شقراء ، ج شقُر [شقر] : ذو الشقرة .  
 الأشكال - [شكل] : الحلي من لؤلؤ أو فضة يتبها بعضها بعضًا .  
 أشكر - إشكاراً [شكر] الضرع : امتلاً لبناً || و - الشجر : خرج شكيره .  
 أشكل - إشكالاً [شكل] الأمر : التبس || و - الشيء : صار أشكل || و - العنب : أخذ في النضج || و -

المريض : تمائل أي صار أشبه بالصحيح من العليل || و - الكتاب : قده بالحركات .  
 الأشكل - م شكلاء ، ج سُكُل [شكل] : ما كان بياضه يضرب الى حمرة || من كانت بعينه شكلة .  
 أشل - إشلالاً [شل] : كانت يده شلاء .  
 أشيل - [شل] ت يده : يبست .  
 الأشل - م شلاء ، ج شُل [شل] : من أصيبت يده أو عضو آخر من أعضائه بشلل .  
 الأشلاء - [شلو] : جمع الشلو || « أشلاء الإنسان » : أعضاؤه بعد البلى والتفريق || و - اللجام : سيوره التي تقادمت .  
 الأشلاق - [شلق] (ح) : طائفة من الأسماك رخصة العظم .  
 أشم - إشمًا [شم] : مرّ رافعاً رأسه || و - هُ الورد : جعله يشمه || و - القارئ الحرف : وقف عليه بالإشمام || و - عن الامر : عدل .  
 الأشم - م شمّاء ، ج شُم [شم] : ذو الشّم الكريم || السيد ذو الأنفة || الجبل العالي .  
 إشماط - أشمطاطاً [شمط] : شمط .  
 الإشمات - [شم] عند القراءة أو النحاة : الإشارة الى الحركة بالشفقة من غير تصويت وذلك بأن تُضمّ الشفتان بعد الإسكان في المرفوع والمضموم من غير صوت .  
 إشماز - إشمزازاً [شمز] : ذعير || اقشعر كراهة || و - الشيء : كرهه || و - منه : انقبض ونفر كراهة .  
 إشماط - أشمطاطاً [شمط] : شمط .  
 أشمت - إشماتاً [شمت] هُ الله بعدوه : جعله يشمت به وفعل به ما يُشمت به لأجله .  
 أشمر - إشماراً [شمر] هُ : أعجله || و - هُ بالسيف : أدرجه .  
 أشمس - إشماساً [شمس] اليوم : كانت الشمس فيه ظاهرة .  
 أشمط - إشمطاطاً [شمط] الرجل : كان أشمط || و - هُ به : خلطه .  
 إشمط - أشمطاطاً [شمط] : شمط .  
 الأشمط - م شمطاء ، ج شمط وشمطان [شمط] : من خالط بياض رأسه سواد .  
 أشمع - إشماعاً [شمع] السراج : سطع نوره .

أَشْهَبٌ - إِشْهَابًا [شهب] العامُ القومَ : جَرَدَ أَمْوَالَهُمْ وَاسْتَأْصَلَهَا .

إِشْهَبٌ - إِشْهَابًا [شهب] : كَانَ لَوْنُهُ الشُّهْبَةُ || وَ - الزَّرْعُ : إِشْهَابٌ .

الْأَشْهَبُ - [شهب] : مَا كَانَ لَوْنُهُ الشُّهْبَةَ .

أَشْهَدَ - إِشْهَادًا [شهد] فَلَانًا عَلَى كَذَا : جَعَلَهُ شَاهِدًا عَلَيْهِ || وَ - هُ : أَحْضَرَهُ .

أَشْهَدَ - [شهد] : قُتِلَ فِي سَبِيلِ اللَّهِ .

أَشْهَرٌ - إِشْهَارًا [شهر] : أَتَى عَلَيْهِ شَهْرٌ || وَ - تِ الْمَرْأَةُ : دَخَلَتْ فِي شَهْرِ وِلَادَتِهَا || وَ - الْأَمْرُ : أَظْهَرَهُ وَصَبَّرَهُ شَهْرًا .

إِشْهَلٌ - إِشْهَلًا [شهل] : كَانَتْ فِي عَيْنِهِ شُهْلَةٌ .

الْأَشْهَلُ - مِ شَهْلًا ، جِ شُهْلٌ [شهل] : مَنْ فِي عَيْنِهِ شُهْلَةٌ .

أَشْوَى - إِشْوَاءَ [شوي] القومَ : أَطْعَمَهُمْ لَحْمًا مَشْوِيًا || وَ - الزَّرْعُ : أَفْرَكَ وَصَلَحَ أَنْ يُشْوَى || وَ - الرَّجُلُ : أَصَابَ شَوَاهَ لَا مَقْتَلَهُ || وَ - السَّهْمُ : أَخْطَأَ الْغُرْضَ .

الْأَشْوَسُ - مِ شَوْسًا ، جِ شُوسٌ [شوس] : الْجُرْيُ الشَّدِيدُ فِي الْقِتَالِ || الرَّافِعُ رَأْسَهُ تَكْبِيرًا .

أَشْوَكٌ - إِشْوَاكًا [شوك] الْمَكَانُ : كَثُرَ فِيهِ الشُّوكُ || وَ - تِ الشَّجَرَةُ : كَانَتْ شَائِكَةً أَوْ كَثِيرَةً الشُّوكِ .

الْأَشْوَكُ - مِ شَوْكًا ، جِ شُوكٌ [شوك] مِنَ الثِّيَابِ وَنَحْوِهَا : الْخِشْنُ لِجِدَّتِهِ .

الْأَشْوَهُ - مِ شَوْهًا ، جِ شَوْهُ [شوه] : ذُو الشَّوهِ || السَّرِيعُ الْإِصَابَةَ بِالْعَيْنِ || الْخِتَالُ .

الْأَشْيَبُ - جِ شَيْبٌ وَشَيْبٌ [شيب] : الْمَيْضُ الرَّأْسِ || وَ - مِنَ الْأَيَّامِ : الَّذِي فِيهِ غَيْمٌ وَثَلَجٌ .

الْأَشْيَمُ - مِ شَيْمًا ، جِ شَيْمٌ وَشَيْمٌ [شيم] : مَنْ ظَهَرَتْ فِي جِلْدِهِ شَامَةٌ .

أَصَّ - أَصًّا الشَّيْءُ : كَسَرَهُ || مَلَسَهُ .

أَصَابَ - إِصَابَةً [صوب] الرَّجُلُ : أَتَى بِالصَّوَابِ || وَ - السَّهْمُ : لَمْ يُحِطْ بِالْغُرْضِ || وَ - الشَّيْءُ : رَأَى صَوَابًا || أَدْرَكَهُ || اسْتَأْصَلَهُ || ضَدَّ أَصْعَدَهُ || وَ -

مِنَ الشَّيْءِ : أَخَذَ وَتَنَاوَلَ || وَ - تِ الْمَصِيبَةُ فَلَانًا : حَلَّتْ بِهِ || وَ - الدَّهْرُ القومَ بِأَمْوَالِهِمْ أَوْ نَفْسِهِمْ : فَجَعَمَهُمْ بِهَا || وَ - هُ بَعِينَةٌ : رَمَاهُ بِهَا .

الْإِصَابَةُ - [صوب] : مَصَّ || الْهَدْفُ وَالنَّقْطَةُ فِي

إِسْمَعَلٌ - إِسْمَعَلًا [שמעל] القومَ : شَمَعُلُوا || وَ - تِ الْغَارَةُ : انْتَشَرَتْ || وَ - تِ الْإِبِلُ : تَفَرَّقَتْ مَرَحًا وَنَشَاطًا || وَ - تِ الْحَرْبُ : ثَارَتْ || وَ - الرَّجُلُ : جَدَّ فِي الْمَضِيِّ .

إِسْمَعَلٌ - إِسْمَعَلًا [שמעל] القومَ : دَخَلُوا فِي رِيحِ الشَّمَالِ || وَ - تِ الرِّيحُ : ذَهَبَتْ شِمَالًا || وَ - الرَّجُلُ : صَارَ ذَا مِشْتَلٍ || وَ - هُ : أَعْطَاهُ مِشْمَلَةً || وَ - القومَ خَيْرًا أَوْ شَرًّا : عَمَّهَمُ بِهِ .

أَشْنٌ - إِشْنَانًا [شن] الْغَارَةُ عَلَيْهِمْ : وَجَّهَهَا عَلَيْهِمْ مِنْ كُلِّ جِهَةٍ .

الْأَشْنَانُ - (ك) : مَا تَفْسَلُ بِهِ الْإَيْدِي مِنَ الْحَمَضِ (يُونَانِيَّةٌ) .

الْإِشْنَانُ - (ك) : الْأَشْنَانُ (يُونَانِيَّةٌ) .

الْأَشْنَبُ - [شنب] : الْأَبْيَضُ الْأَسْنَانُ الْحَسَنًا .

الْأَشْنَةُ - [أشن] (ن) : نَبَاتٌ مِنْ مَسْتَوْرَاتِ الزَّهْرِ . تَظْهَرُ فِي الْأَمْكِنَةِ الرُّطْبَةِ . وَهِيَ لَا تَحْتَوِي عَلَى مَادَّةِ الْكُلُورُوفِيلِ . تُعْرَفُ إِضْمًا «بِالطُّحْنُبِ» .

أَشْنَجٌ - إِشْنَاجًا [شنج] الْجِلْدُ : تَقَبَّضَ وَتَقَلَّصَ مِنْ حَرٍّ أَوْ بَرْدٍ .

الْأَشْنَجُ - [شنج] : الْمَتَقَبِّضُ الْجِلْدُ مِنْ حَرٍّ أَوْ بَرْدٍ .

أَشْنَعٌ - إِشْنَاعًا [شنع] الْبَعِيرُ : انْكَمَشَ وَجَدَّ فِي السَّيْرِ .

الْأَشْنَعُ - [شنع] : الْقَبِيحُ .

أَشْنَفٌ - إِشْنَافًا [شنف] الْجَارِيَةُ : شَنَّفَهَا .

أَشْنَقٌ - إِشْنَاقًا [شناق] الْبَعِيرُ وَالْقَرِيْبَةُ : بِمَعْنَى شَنَّفَهَا || وَ - الشَّيْءُ : عَلَّقَهُ || وَ - الْبِدَا إِلَى الْعُنُقِ : غَلَّهَا إِلَيْهَا ||

وَ - الْبَعِيرُ : رَفَعَ رَأْسَهُ || وَ - عَلَى فُلَانٍ : تَطَاوَلَ || وَ - الرَّجُلُ : أَخَذَ الْأَرْضَ || وَجِبَ عَلَيْهِ الْأَرْضُ ||

وَ - غَنَمَهُ إِلَى غَمٍّ زَيْدٍ : أَضَافَهَا .

أَشْهَى - إِشْهَاءَ [شهور] هُ : أَعْطَاهُ مَا يَشْتَهِي || أَصَابَهُ بَعِينٌ .

إِشْهَابٌ - إِشْهَابًا [شهب] الزَّرْعُ : يَبَسَ وَاصْفَرَ وَبَقِيَ فِي خِلَالِهِ شَيْءٌ أَخْضَرَ .

الْأَشْهَادُ - [شهد] : جَمْعُ الشَّاهِدِ || «عَلَى رُؤُوسِ الْأَشْهَادِ» : عِلَانِيَةٌ .

الْإِشْهَارُ - [شهر] : مَصَّ || «إِشْهَارُ الْإِفْلَاسِ» (ت) : تَوْكِيدٌ يُعْلَنُ بِمُوجِبِهِ وَجُودَ حَالَةِ الْإِفْلَاسِ قَانُونِيًّا .

## تدفئة

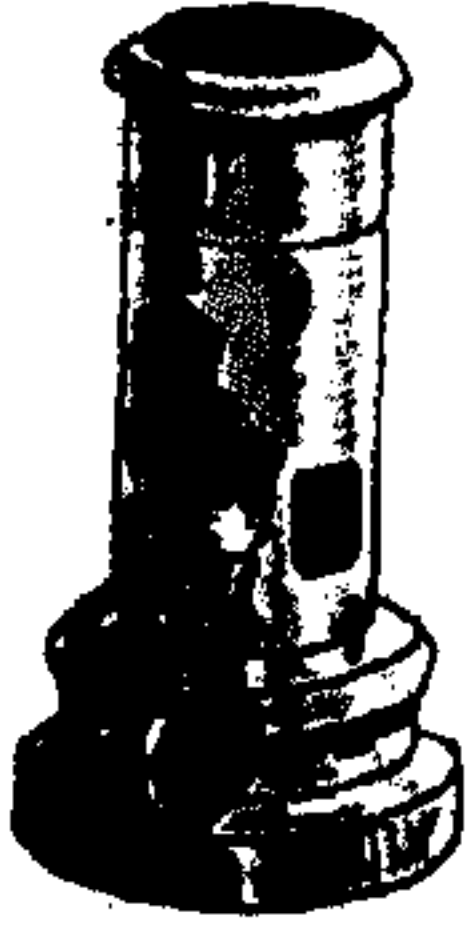

على البترول

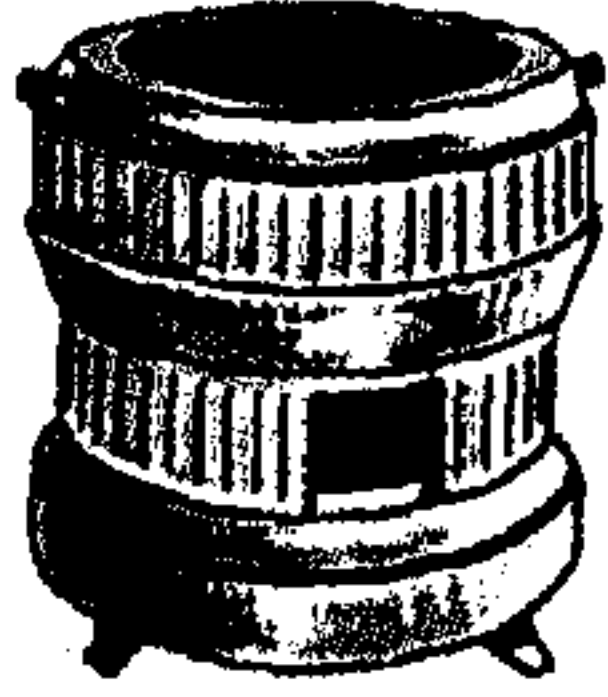

بتفكك الإيونات

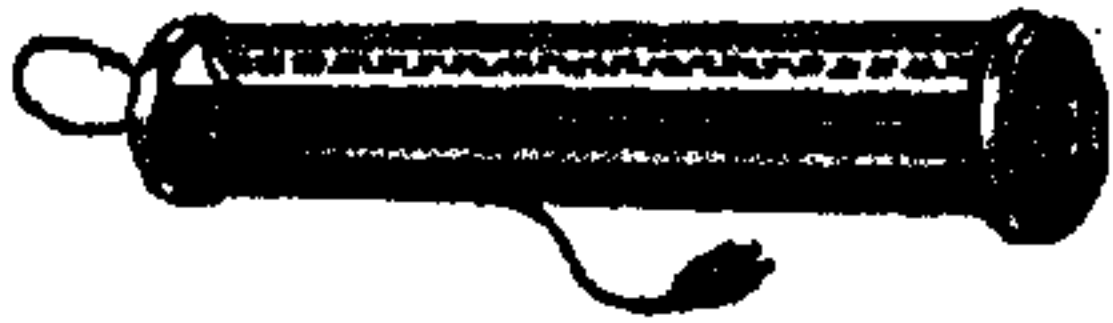

على أشعة ما دون الأحمر

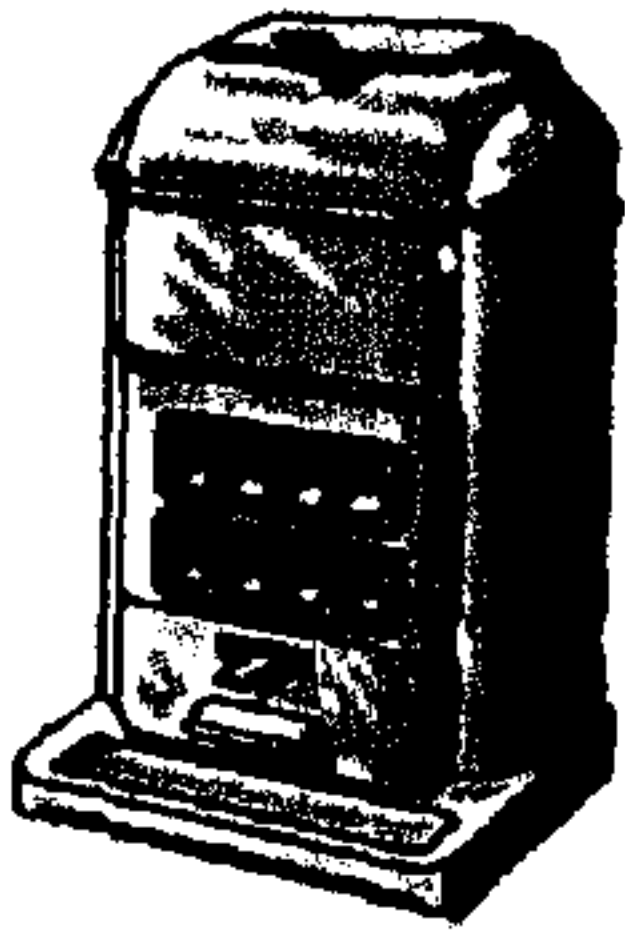

بنار متواصلة

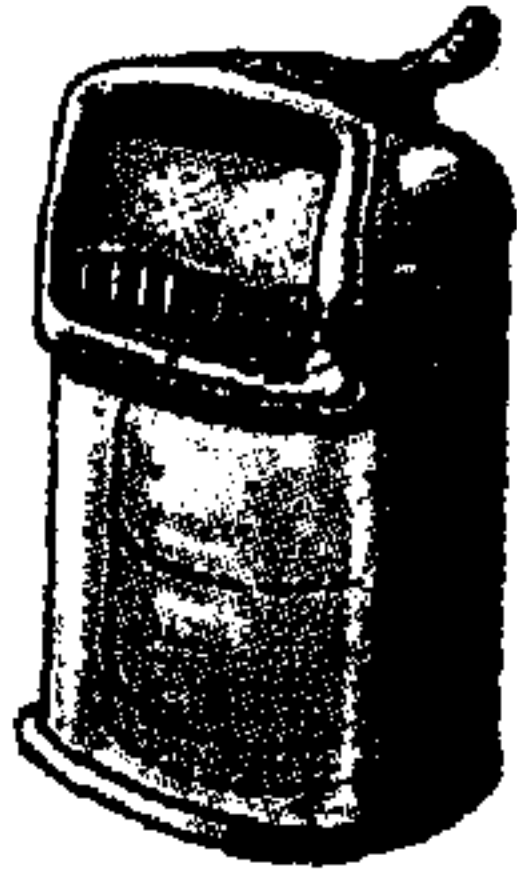

على البوتان

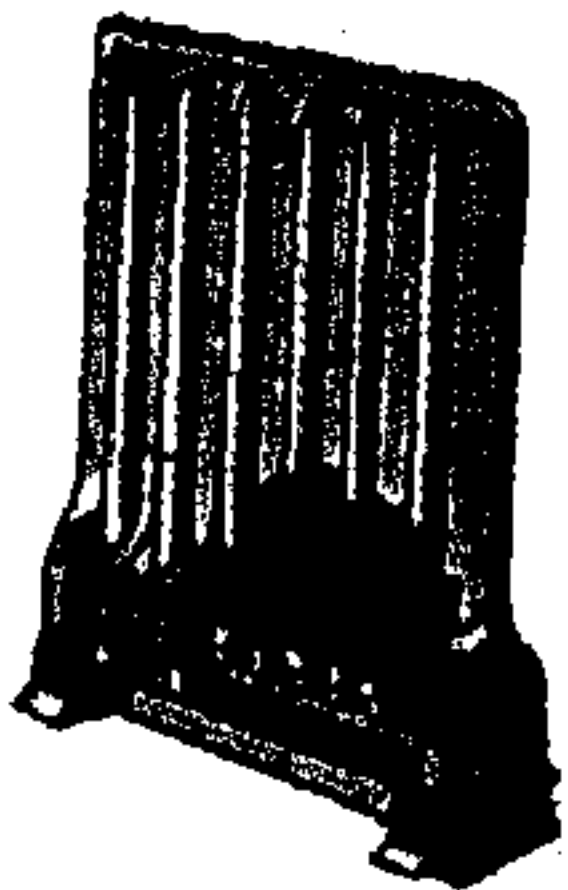

على غاز التنوير

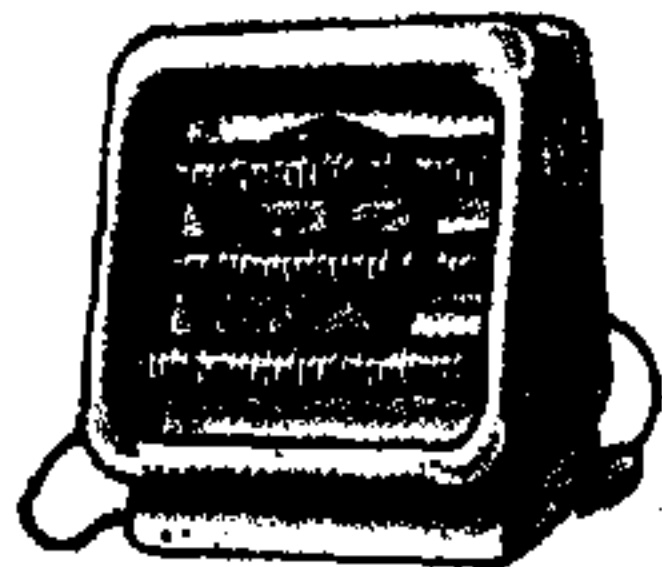

كهربائية

## إنارة

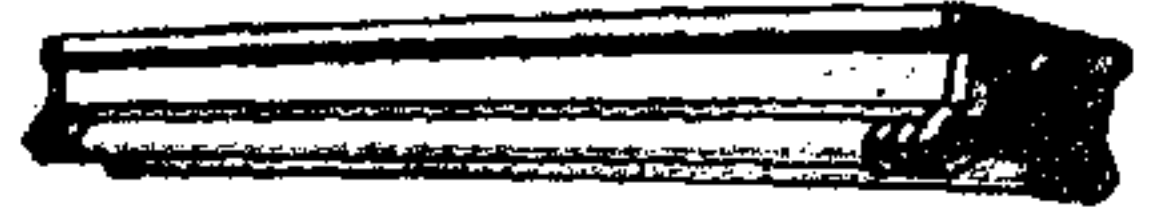

إنارة بأنابيب فوسفورية

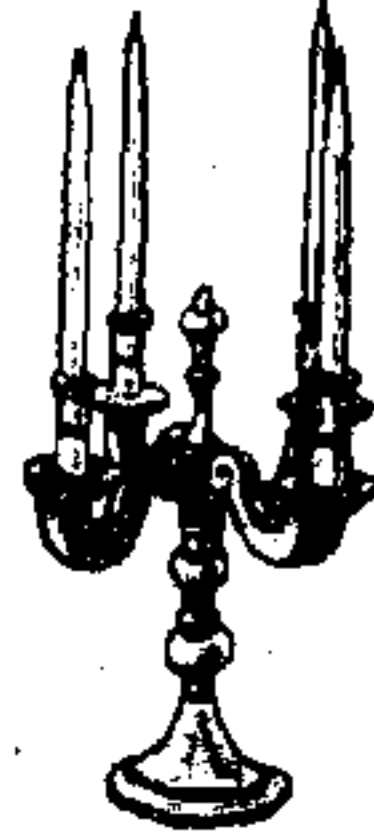

شمعدان



قنديل على البترول

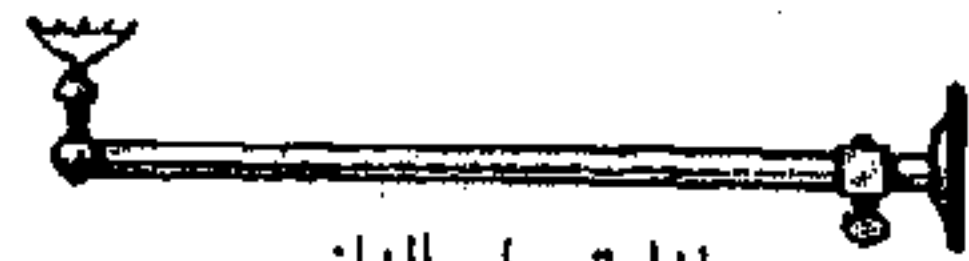

إنارة على الغاز



علبة مصباح كهربائي



سراج أستيلين

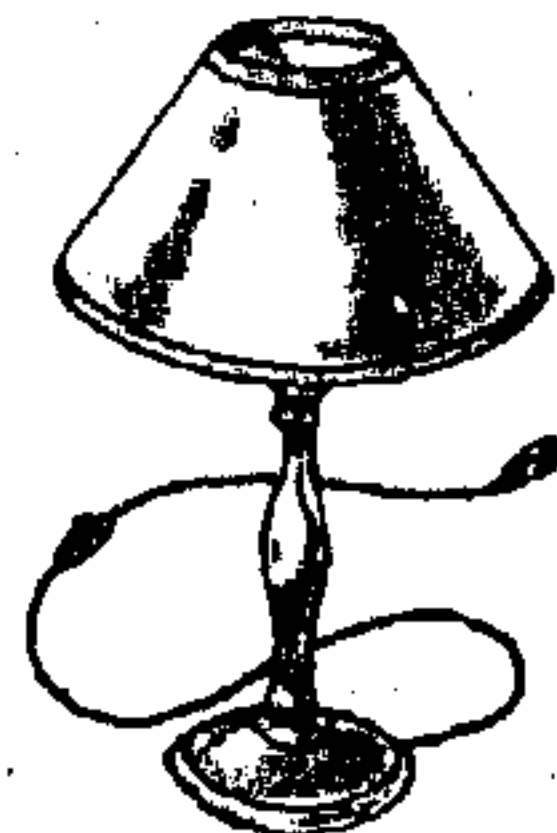

مصباح كهربائي للسريير

الأصْبَعُ - ج أصْبَاعٌ [صَبَع] (ع ١) : عضو مُستطيل ينشعب من طرف الكفِّ والقدم (مؤنث وقد تذكّر).  
أَصْبَعُ البِرِّ هي : الإبتهايم والسَّبابة والإصْبَعُ الوسطى والبَصير والخِنْصير.

الأصْبَعُ - ج أصْبَاعٌ : الأصْبَعُ .

الأصْبَعُ - ج أصْبَاعٌ : الأصْبَعُ .

الأصْبَعُ - ج أصْبَاعٌ [صَبَع] : الأصْبَعُ .

الأصْبَعُ - ج أصْبَاعٌ : الأصْبَعُ .

الأصْبَعُ - ج أصْبَاعٌ : الأصْبَعُ .

الإصْبَعُ - ج أصْبَاعٌ : الأصْبَعُ .

الإصْبَعُ - ج أصْبَاعٌ : الأصْبَعُ .

الإصْبَعُ - ج أصْبَاعٌ [صَبَع] : الأصْبَعُ .

الأصْبَعُ - [صَبَع] : أعظم السبيل || و - م صَبَّاءٌ ،

ج صَبَّعٌ من الطير والشاء : المبيض الذئب || و - من

الخيل : المبيض الناصية أو أطراف الأذن .

الأصْبُوحة - [صَبَع] : الصَّبَّاح .

الأصْبُوحة - ج أصْبَاعٌ [صَبَع] : الأصْبَعُ .

أَصَحَّ - إِصْحَاحًا [صَحَّ] هُ : أزال مرضه || جعله

أو وجده صحيحًا || و - الرَّجُلُ : صَحَّ أهله أو ماشيته .

أَصْحَى - إِصْحَاءٌ [صَحَو] البوم : صحا || و -

القوم : أصحت لهم السماء || و - السَّكرانُ : ذهب

سكره || و - الرَّجُلُ : صَحَا || و - هُ : جعله يضحى

ويبقى .

الأصْحَاح - [صَحَّ] من التوراة والإنجيل : الإصْحَاح .

الإصْحَاح - [صَحَّ] : مص || و - من التوراة والإنجيل :

دون السفر وفوق الفصل منهما .

أَصْحَبَ - إِصْحَابًا [صَحَب] الرَّجُلُ : صار ذا

صاحب || انقاد بَعْدَ صعوبةٍ وامتناعٍ || بلغ ابنه فصار

مثله || و - هُ الشيء : جعله معه || و - فلانًا : حفظه

|| و - هُ عن كذا : منعه .

أَصْحَرَ - إِصْحَارًا : خرج الى الصحراء || و - المكان :

أُتسع أي صار مثل الصحراء || و - الأمر وبالأمير :

أظهره .

الأصْحَر - م صَحْرَاءٌ ، ج صُحْرٌ [صحرا] : ما

اغبر في حمرة .

أَصْحَفَ - إِصْحَافًا [صحف] الكتاب : جعل فيه

الصحف .

المباراة الرياضية || الإضرار والمَساس || حادثٌ وِبَاءٌ .

أَصَاتٌ - إِصَاتَةٌ [صوت] : صات || و - الطست :

جعله يصوت || و - بفلان : أشهره بأمرٍ لا يشتهي .

أَصَاخٌ - إِصَاخَةٌ [صوخ] لهُ وإليه : أصغى واستمع .

أَصَادَ - إِصَادَةٌ [صيد] هُ : حمله على الصيد .

أَصَارَ - إِصَارَةٌ [صور] هُ : أماله || هدَّه .

أَصَارَ - إِصَارَةٌ [صير] هُ : حوَّله وغيره من حالةٍ أو

صورةٍ إلى أخرى .

أَصَافَ - إِصَافَةٌ [صيف] القوم : دخلوا في الصيف ||

و - ت الدابة : تُتجت في الصيف .

الأَصَالَةُ - [أصل] : مص || «أصالة الرأي» :

جودته .

الإصَالَةُ - [أصل] : «إصالة الرأي» : جودته .

أَصَائِي - إِصَاءٌ [صأي] الفرخ : جعله يصيح .

أَصَابَ - إِصَابًا [صاب] الرأس : كان فيه صواب

أو كثر صوابه .

أَصَبَّ - إِصْبَابًا [صب] القوم : أخذوا في الصبب .

أَصْبَى - إِصْبَاءٌ [صبو] الشيء فلانًا : شاقه واستهواه

فحنَّ إليه || و - الرَّجُلُ : كان له صبي || و - القوم :

أصابتهم الصبأ .

أَصْبَأَ - إِصْبَاءٌ [صبأ] القوم : هجم عليهم || و -

الناب أو النبات : طلع .

أَصْبَحَ - إِصْبَاحًا [صبح] : دخل في الصباح ||

استيقظ في جوف الليل || و - الحق : ظهر || و -

المصباح : أسرجه || و - زيدٌ عالمًا : صار عالمًا (هو

من النواسخ) || و - أُرزا بعد عين : لم يبقَ منه سوى

الذكرى || قولم «أصبح يا رجُل» معناه انتبه من

غفلتك .

الأصْبَح - م صَبْحَاءٌ ، ج صَبَّحٌ [صبح] : ذو الصبحة ||

شعر يشوبه بياض بحمرة خلقة || الأسد .

أَصْبَرَ - إِصْبَارًا [صبر] : شدَّ رأسَ القارورة بالصبر ||

و - هُ : طلب منه أن يصبر || و - الشيء : صار مرًا

كالصبر || و - اللبن : اشتدَّت حموضته حتى المرارة ||

و - الرَّجُلُ : وقع في أمِّ صبور || و - القاضي فلانًا :

أقصة من خصمه أي انتقم له .

إِصْبَرَ - إِصْبَارًا [صبر] عليه : صبر || و - منه :

اقتصر .

الرامي السهم : أنفذه .  
 أَصْرَفَ - إِصْرَافًا [صرف] هُ عن كذا : ردّه ودفعه ||  
 و - الشراب : لم يمزجه .  
 أَصْرَمَ - إِصْرَامًا [صرم] النخل : حان له أن يُصرم  
 و - الرجلُ : افتقر .  
 الْأَصْرَمَ - م صَرَمَاء ، ج صَرْمٌ [صرم] : المقطوع طرف  
 الأذنين || الفقير الكثير العيال .  
 الْأَصْرَمَانِ - [صرم] : الليل والنهار || و - (ح) :  
 الذئب والغراب .  
 أَصْصَ - تَأْصِصًا [أص] الشيء : شدّده ووثّقه .  
 إِصْطَادَ - اصْطِيَادًا [صيد] الطير : قنصه وأخذهُ  
 بحيلة || و - المكان : صاد فيه .  
 إِصْطَافَ - اصْطِيَافًا [صيف] بالمكان : أقام به في  
 الصيف .  
 إِصْطَامَ - اصْطِيَامًا [صوم] : صام .  
 إِصْطَحَ - اصْطِيَاحًا [صبح] الرجلُ : تناول الصبح ||  
 و - الرجلُ : أوقد المصباح .  
 إِصْطَبَرَ - اصْطِيَابًا [صبر] : تحمّل وأطاق || و -  
 عليه : صبر || و - منه : اقتصر .  
 إِصْطَبَعَ - اصْطِيَابًا [صبيغ] : اعتمد || و - بكذا :  
 تلون به ؛ يقال «اصْطَبَعَ عهدهُ بالدم» || و - بالصبيغ  
 أي الإدام : اتّدم .  
 الإِصْطَبِيلُ - الإِصْطَبِيلُ .  
 إِصْطَعَبَ - اصْطِيْعَابًا [صعب] فلانًا : حفظهُ ||  
 و - القومُ : صعب بعضهم بعضًا .  
 إِصْطَعَبَ - اصْطِيْعَابًا [صعب] ت الطير أو الضفادع :  
 اختلطت أصواتها .  
 الإِصْطِدَامَ - [صدم] : مص || «إِصْطِدَامُ سَيَّارَتَيْنِ» :  
 حادث ناتج من ضرب إحداهما الأخرى أو من ضرب  
 كلّ واحدة منهما الأخرى .  
 إِصْطَدَمَ - اصْطِيْدَامًا [صدم] الفارسان : ضرب أحدهما  
 الآخر بنفسه وزاحما || و - بكذا : منه يجسده بشدة ||  
 و - بصعوبة : صادف صعوبة عرقلت أو أوقفت  
 عمله .  
 إِصْطَرَّخَ - اصْطِيْرَاحًا [صرخ] الرجلُ : بمعنى صرخ ||  
 و - القومُ : تصارخوا .  
 إِصْطَرَّعَ - اصْطِيْرَاعًا [صرع] الرجلان : حاولا أيهما

الأصْحَل - م صَحْلَاء ، ج صُحْلٌ [صحل] : من  
 بيعّ ونحش صوته .  
 أَصْخَرَ - اصْخَارًا [صخر] المكان : كثُر فيه الصخر .  
 أَصَدَّ - تَأْصِيدًا [أصد] الباب : أغلقهُ .  
 أَصَدَّ - إِصْدَادًا [صد] هُ عن كذا : منعه وصرقه عنه ||  
 و - الجرحُ : قبيح أو سال صديدهُ .  
 أَصْدَى - إِصْدَاءً [صدي] : مات || و - الجبلُ :  
 أجاب بالصدى .  
 الإِصْدَارَ - [صدر] : مص || عمل بموجه يثبت  
 رئيس الدولة أن قانونًا أقرّ وفقًا للأصول ويجعله نافذ  
 المفعول || «مُصْرِفُ الإِصْدَارِ» : مُصْرِفٌ منوط به وحده  
 طبع الأوراق النقدية وطرحها للتداول في البلاد ||  
 «إِصْدَارُ البضائع الى الخارج» : إرسالها . ويقال له  
 أيضًا التصدير .  
 أَصْدَأَ - إِصْدَاءً [صدأ] هُ : جعلهُ صَدِيًا .  
 الْأَصْدَاءَ - م صَدَاءٌ ، ج صُدَّةٌ [صدأ] : ذو الصدأة .  
 أَصْدَرَ - إِصْدَارًا [صدر] الأمر : أبرزهُ || و - الرجلُ :  
 ذهب به || و - هُ عن كذا : أرجعه .  
 الْأَصْدَرَ - [صدر] : الشديد الصدر العظيم .  
 الْأَصْدَرَانِ - [صدر] [ع ا] : عِرْقَانِ تحت الصُدغَيْنِ .  
 الْأَصْدَعَانِ - [صدغ] [ع ا] : عِرْقَانِ تحت الصُدغَيْنِ .  
 أَصْدَفَ - إِصْدَافًا [صدف] هُ عنه : صرفهُ وأمالهُ .  
 الْأَصْدَفُ - [صدف] من الخيل : الذي فيه صَدْفٌ  
 وهو تداني الفخذين وتباعد الخافزين .  
 أَصْدَقَ - إِصْدَاقًا [صدق] الابنة : عبّن لها صيدًا .  
 الْأَصْدَقَ - [صدق] : الأخلص ، الأسم طويّة ||  
 الأصح .  
 الْأَصْدَمَ - [صدم] : الأتزع وهو الذي يكون الشعر  
 منحصرًا عن جانبي جبهته .  
 أَصَرَ - أَصْرًا فلانًا عليه : عطفهُ .  
 أَصَرَ - إِصْرَارًا [صر] على الأمر : عزم وثبت عليه ،  
 وأكثر ما يُستعمل في الشر والذنوب ؛ يقال «أَصَرَ على  
 الذئب» إذا لم يُقلع عنه || و - الفرسُ أدكهُ وبأذنه :  
 بمعنى صرّها || و - السنبُلُ : صار صَرْرًا .  
 أَصْرَحَ - إِصْرَاحًا [صرح] الأمر : بيّنه .  
 أَصْرَخَ - إِصْرَاحًا [صرخ] هُ : أغاثهُ وأعانه .  
 أَصْرَدَ - إِصْرَادًا [صرد] السهم : انحطّ الغرض || و -

أَصْعَدَ - إصْعَادًا [صعد] هُ : جعله يصعد || و - في الأرض : ذهب من أرضٍ إلى أعلى منها || و - في الوادي : انحدر || و - الرجلُ : أتى مكة || و - ت السفينة : مدت شراعها فذهبت بها الريح صَعْدًا || و - في العَدُو : اشتدَّ .

أَصْعَرَ - إصْعَارًا [صعر] خدّه : أماله عن النظر إلى الناس تهاونًا وكبرًا وربما كان خلقة .

الأصعر - م صَعْرَاء ، ج صُعْر [صعر] : من مال وجهه إلى أحد الشقين .

أَصْعَقَ - إصْعَاقًا [صعق] تَه السهائم : أصابته بصاعقة || و - هُ : قتلهُ .

أَصْعَى - إصْعَاءً [صغى] اليو : مال اليو بسمعه || و - إلى حديثه : استمع || و - الإناء : أماله .

أَصْعَرَ - إصْعَارًا [صغر] هُ : جعله صغيرًا || جعله صغيرًا أي حقيرًا || و - القومُ : ولدوا الأصاغر || و - ت الأرضُ : صار نباتها صغيرًا .

الأصغر - م صُغْرَى ، ج أصَاغِرٌ وَأصَاغِرَةٌ وَأصْغَرُونَ [صغر] : اسم تفضيل .

الأصغراني - [صغر] : القلب واللسان ، ومنه المثل « المرء بأصغرته » .

أَصْفَ - إصْفَاقًا [صف] السرج : جعل له صَفَّةً .

الأصف - (ن) : شجر الكبر .

أَصْفَى - إصْفَاءً [صفى] فلانًا الودَّ و - له الودَّ : أخلصه له || و - الشيء : أخذهُ كَلَّةً || و - هُ بكذا : اختصَّهُ وأرضاهُ به || و - الشاعرُ : انقطع شعره || و - ت الدجاجةُ : انقطع بيضها || و - من المال : خلا .

إصْفَارًا [صفر] : اصْفَرَّ .

أَصْفَعَ - إصْفَاحًا [صفح] السائل : ردهُ خائبًا || و - الشيء : قلبهُ .

أَصْفَدَ - إصْفَادًا [صفد] هُ : قيدهُ || و - هُ مالا : أعطاهُ آيَاهُ .

أَصْفَرَ - إصْفَارًا [صفر] : افتقر || و - الإناء : خلا || و - البيت : أخلاه .

إصْفَرًا [صفر] : صار ذا صُفْرَةٍ .

الأصفر - م صَفْرَاء ، ج صُفْرٌ [صفر] : ما لونه الصُفْرَةُ || «الهواء الأصفر» (طب) : مرض وبائي

يصرع الآخر .

الأصطرك - (ن) : شجر يعرف باللبني من فصيلة الاصطركيات . يوجد منه كثيرٌ على شواطئ المتوسط . له فوائد صحيّة .

إصْطَعَدَ - اصْطِعَادًا [صعد] : صعد .

إصْطَفَّ - اصْطِفَافًا [صف] القومُ : قاموا صنفوا .

إصْطَفَّقَ - اصْطِفَاقًا [صفق] البحرُ : تلاطمت أمواجه || و - القومُ : اضطربوا || و - العودُ : تحركت أوتاره || و - ت الأشجارُ : اهتزت بالريح || و - النساء على الميت : تجاوين في النوح .

إصْطَكَّ - اصْطِكَكًا [صك] القومُ بالسيوف : تضاربوا بها || و - ت ركبتهُ : اضطربنا وضربت إحداهما بالأخرى عند المشي .

إصْطَلَى - اصْطِلَاءً [صلى] بالنار : استدفأ .

الإصْطِلَاح - [صلح] : مص || و - ج اصطِلاحات : العرف الخاص أي اتفاق طائفة مخصوصة من القوم على وضع الشيء أو الكلمة .

إصْطَلَبَ - اصْطِلَابًا [صلب] العظامُ : استخرج صلبها أي دسها .

إصْطَلَحَ - اصْطِلَاحًا [صلح] القومُ : خلاف تخاصموا واختصموا ، يقال «اصْطَلَحُوا على كذا» أي اتفقوا .

إصْطَلَمَ - اصْطِلَامًا [صلم] هُ : استأصلهُ .

الإصْطِنَاعِيّ - [صنع] : الناتج من الفن لا من الطبيعة المقلد .

إصْطَنَعَ - إصْطِنَاعًا [صنع] شيئًا : أمر ان يُصنع له || و - هُ : أدبه وخرجه || و - عنده صنعةٌ : أحسن اليو || و - فلانٌ : أتخذ طعامًا ينفقه في سبيل الله || و - هُ لنفسه : اختاره لنفسه || و - الرزقُ : قدمهُ .

إصْطَهَرَ - اصْطِهَارًا [صهر] الشيء : أذابه || و - الحرباء : تلاًلاً ظهره من حرّ الشمس .

الأصْطُوَانَةُ - ج أصَاطِينٌ وَأصَاطِنَةٌ : راجع أسطوانة (فارسية) .

الإصْطِيْفَاف - [صيف] : قضاء فصل الصيف في إحدى قرى الجبل أو مدنه .

أصْعَبَ - إصْعَابًا [صعب] الأمرُ : صار صعبًا || و - الشيء : وجدتهُ صعبًا || و - الجملُ : تركهُ فلم يركبه فأصعب هو أي صار صعبًا ولم يُرَضَّ .

يتميز بكثرة السيلان المعدي المعوي وبشفان الأنسجة ؛ ويقال له أيضاً الكوليرا .

الأصفران - [صفر] : الزعفران والذهب .

أصْفَقَ - إصْفَاقًا [صَفَق] الثوب : جعله صَفِيقًا .

أصْفَع - إصْفَاعًا [صَفَع] الرجل : دخل في الصَفِيع ||  
و- الصَفِيعُ الأرض : أصابها || و- المكان : أصابه الصَفِيع .

الأصْك - م صَكَاء ، ج صَكَ [صَك] : من كانت أسنانه وأضراسه كلها ملتصقة || المضطرب الركبتين والعرقوبين عند المشي || القوي من الناس وغيرهم .

أَصْلٌ - أَصَالَةٌ : كان له أصل || رسخ أصله || كان من أصل شريف || و- رأيه : جاد .

أَصَلٌ - تَأْصِيلًا : جعله ذا أصل || بين أصله أو أصالته .

الأصل - ج أصول : أسفل الشيء ؛ تقول «قعد في أصل الجبل» || ما يقابل الفرع ؛ أصل الشجرة ||  
الوالد، المصدر ؛ لا أصل له ولا فصل || «أصله : مبتدئًا ، في البدء || أبدًا ، قطعًا ؛ وما فعلته أصلاً» .

أَصَلٌ - إصْلَاءٌ [صَلِي] ه النار : أدخله أباه وأثواه فيها .  
الإصْلَاح - [صَلَح] : مصر || التحسين || إدخال تحسينات وتعديلات على الانظمة والقوانين ؛ تقول «الإصْلَاح الإداري» .

الإصْلَاحِيَّة - ج إصْلَاحِيَّات [صَلَح] : مؤسسة حكومية يُسجن فيها الأحداث المراهقون الذين يرتكبون جرائم استصلاحًا لأخلاقهم ؛ ويعلمون جرماً يكسبون بمزاوتها معاشهم بعد تسريحهم .

أَصَلَّتْ - إصْلَاتًا [صَلَت] السيف : جرده من غمده .  
أَصْلَحَ - إصْلَاحًا [صَلَح] الشيء : ضد أفسده || و- بينهم : وفق || و- إليه : أحسن إليه .

إصْلَحَ - إصْلَاحًا [صَلَح] القوم : تصالحوا .  
أَصْلَدَ - إصْلَادًا [صَلَد] الزند : صَوَّت ولم يُورِ || و- الرجلُ : صلد زنده || و- الزند : جعله بصوت ولا يُوري || و- تِ الأرض : صلبت .

الأصْنَع - م صَنْعَاء ، ج صُنْعٌ وصُنْعَانٌ [صَلَع] : من سقط شعر مقدم رأسه .  
الأصْنَف - ج أصْنِيفٍ [صَلَف] : ما صَلَب من الأرض

فلا يثبت شيئًا .

الأصَمُّ - م صَمَاء ، ج صَمٌّ [صَلَم] : «رجلٌ أصَمُّ الأذنين» : من كانت أذناه كأنهما مقطوعتان خلقَةً .

الأصْلِي - [أصل] : النسبة إلى الأصل || «العدد الأصلي» : هو ما دلَّ على كَيْه الأشياء المدودة .

الأصْلِيَّة - مؤنث الأصلِي || «الجهات الأصلية» : هي الجهات الرئيسية الأربع أي الشمال والجنوب والشرق والغرب .

أَصَمَّ - إصْمَانًا [صَم] : انسدت أذنه || و- ه : صيره أو وجده أصم || و- القارورة : سدّها || و- دعاؤه : صادف قومًا صمًا لا يسمعون عدله أو لا يستجيبون .

الأصَمَّ - م صَمَاء ، ج صَمٌّ وصَمَانٌ [صَم] : من انسدت أذنه ثقيل أو ذهب سمعه || و- (ع ح) : عكس المنطق مثل ٧٧ - ، سمي بذلك لأنه لا يمكن النطق به || «رجلٌ أصم» : لا يُطَمَع فيه ولا يُردَّ عن هواه كأنه يُنادى فلا يسمع .

أَصَمَى - إصْمَاءٌ [صَمِي] الصبَد : رماه فقتله مكانه وهو يراه .

أَصَمَّتْ - إصْمَانًا [صَمَت] : سكت || و- ه : أسكتته .  
أَصَمَّدَ - إصْمَادًا [صَمَد] إليه الأمر : أسنده .

الأصْمَع - م صَمْعَاء ، ج صَمْعٌ [صَمَع] : الصغير الأذن || و- ج صَمْعَان : الريش اللطيف || السيف القاطع || القلب الذكي || المترقي أعلى المواضع || النبات خرج له ثمر ولم يفتق .

الأصْمَعَان - [صَمَع] : القلب الذكي والرأي العازم .  
أَصْمَعٌ - إصْمَاعًا [صَمَع] ت الشجرة : خرج منها الصمغ || و- الشدق : كثر بصاقه وخرج عليه الزبد .

الأصْمُوخ - [صَمَخ] : خرقُ الأذن الباطن الماضي إلى الرأس .

أَصَنٌ - إصْنَانًا [صَن] : صار ذا صِنَان || و- الماء : فسد || و- اللحم : أنتن || و- الرجلُ : سكت || امتلأ غضبًا || شمخ بأنفه تكبيرًا .

الأصِنَّ - [صَن] : المتغافل .  
أصْنَى - إصْنَاءٌ [صَنِي] النخل : أنبت الصنوان .

الأصْنَاع - [صَنَع] : جمع الصنيع || «قومٌ أصْنَاعُ الأيدي» : خدّاق في العمل .



أَصْحَى - إصْحَاغًا [صنع] الرجلُ : تعلَّم وأحكم العملَ ||  
 أعان آخر .  
 إصْهَابٌ - إصْهِيَابًا [صهب] الشعرُ : كانت فيه حرة  
 أو شقرة .  
 إصْهَارٌ - إصْهِيرَارًا [صهر] الحرباءُ : اصْطَهَرَ .  
 إصْهَبٌ - إصْهِيَابًا [صهب] الشعرُ : اصْهَابٌ .  
 الأصْهَبُ - م صَهْبَاءُ ، ج صُهَبٌ [صهب] : الذي  
 يُخالط بياضه حرةً || و - (ح) : الأسدُ || اليوم الباردُ ||  
 « أصْهَبُ السَّيَالُ » : العَدْوُ .  
 أصْهَرٌ - إصْهَارًا [صهر] هُ : قَرْبُهُ وأدناهُ || و - بالقوم  
 والبهيم وفيهم : صار لهم صِهْرًا .  
 الأصْوَرُ - [صور] : ذو الصَّوَرِ أي المَيْلِ .  
 الأصْيِيَّةُ - [صبو] : تصغيرُ أصْيِيَّةٍ (جمع الصَّيْبِ) .  
 الأصْيِدُ - م صَيْدَاءُ ، ج صَيْدٌ [صيد] : البعير الذي  
 به داءُ الصَّيْدِ || الرجلُ الذي يرفع رأسه كِبْرًا || الملكُ  
 لأنه لا يلتفت من زهو يمينًا وشمالًا || و - (ح) :  
 الأسدُ .  
 الأصْيِصُ - ج أصْصُ : ما تكسَّر من الآنيةِ || وعاءُ  
 تُرْوَع فيه الرياحينُ .  
 إصْبَيْفٌ - إصْبَيْفًا [صيف] المكانُ : أقام به زمن الصيفِ .  
 الأصْيِلُ - ج أصَالٌ وَأَصَائِلٌ وَأَصْلٌ وَأَصْلَانٌ : الشريفُ  
 الأصْلُ || من يتصرف عن نفسه دون وكيلٍ || الجَيْدُ  
 الرَّأْيِ الْمُحْكَمُ || الوقت بين العصر والمغرب أو العشيُّ .  
 الأصْيَيْلَةُ - ذات الأصْلِ || يقال : « جَاؤُوا بِأصْيَيْلِهِمْ »  
 أي كلُّهم .  
 أضْءَاءٌ - إضْءَاءَةٌ [ضوأ] البيتُ : أثارَ || و - البيتُ :  
 نُورُهُ .  
 أضْءَاعٌ - إضْءَاعَةٌ [ضيع] هُ : ضِبْعُهُ || و - صَوَابُهُ :  
 فَقْدُهُ || و - الوقتُ : جعلهُ يذهب سُدَى || و - عليه  
 فُرْصَةٌ : أْفَقْدُهُ إِيَابَاهَا ، أْفَاتَهُ إِيَابَاهَا || و - الرجلُ :  
 كَثُرَتْ ضَيْعَاتُهُ .  
 أضْءَافٌ - إضْءَافَةٌ [ضيف] الرجلُ : أْجَارُهُ || و - هُ  
 إليه : أَلْجَأَهُ || و - فلانًا على فلانٍ : أُنْزَلَهُ عَلَيْهِ ضَيْقًا ||  
 و - الشيءُ إلى الشيءِ : أَمَالَهُ وَأَسْنَدَهُ وَصَمَّهُ ؛ فنقول  
 « أضْفَيْتُ إِلَى ذَلِكَ أَنْ » أي زِدْتُ عَلَى ذَلِكَ أَنْ || و -  
 الكَلِمَةَ إِلَى الكَلِمَةِ : نَسَبَهَا إِلَيْهَا عَلَى وَجْهِ مَحْضُورٍ ||  
 و - الرجلُ : عَدَا وَأَسْرَعَ || خَافَ || و - مِنْهُ : حَذَرَ

وأشفقَ || و - عليه : أشرَفَ .  
 الإضْءَافَةُ - [ضيف] : مص || العَلَاوَةُ والزِّيَادَةُ ؛  
 يقال هـ بالإضْءَافَةِ إلى ذلك .  
 الإضْءَافِي - [ضيف] : المُتَمِّمُ ، ما يُضَافُ || « السَّاعَاتُ  
 الإضْءَافِيَّةُ » : هي أن يشتغل الموظف أو العامل خارج  
 وقت الدوام ويقبض عن شغله بدلًا مستقلًا عن أجره  
 العادي .  
 أضْءَاقٌ - إضْءَاقَةٌ [ضيق] هُ : ضِدٌّ أَوْسَعُهُ || و - الرجلُ :  
 افتقر .  
 أضْءَاليًا - (ن) : انظر ذَهْلِيًا .  
 أضْءَانٌ - إضْءَانًا [ضأن] : كَثُرَ ضْءَانُهُ .  
 أضْءَبٌ - إضْءَبًا [ضب] : سَكَتَ || صاح وتكلمَ ||  
 و - على ما في نفسه : سَكَتَ عَلَيْهِ || و - على الشيءِ :  
 أخْفَاهُ وَأَمْسَكَهُ || و - على غِلٍّ في قلبه : أظْمَرَهُ ||  
 و - على الأمرِ : احتوى عليه || و - على المطلوبِ :  
 أشرَفَ يظفر به || و - القومُ : نهضوا في الأمر جميعًا ||  
 و - المكانُ : كَثُرَ فِيهِ الضَّبُّ || و - تِ الأَرْضِ :  
 كَثُرَ نَبَاتُهَا || و - الشعرُ : كَثُرَ || و - اليومُ : صار ذا  
 ضبابٍ || و - الماءُ أو الرَيْقُ : سَالَ || و - الماءُ أو  
 الدَّمُ : أَرَاقَهُ .  
 الأضْبُ - م ضْبَاءُ ، ج ضُبٌّ [ضب] من الجمال :  
 ما به داء الضَّبِّ .  
 الإضْبَابَةُ - ج أضْبَابِيرٌ [ضبر] : الحَزْمَةُ مِنَ السِّهَامِ ||  
 الحَزْمَةُ مِنَ الصُّحُفِ || المَلْفُ .  
 أضْبِنٌ - إضْبِنَانًا [ضبن] الشيءُ : جعلهُ فَوْقَ ضْبِنِهِ .  
 أضْجَجٌ - إضْجَجًا [ضج] القومُ : صاحوا وجَلَبُوا .  
 أضْجَجَرٌ - إضْجَجَارًا [ضجر] هُ : حمله على الضَّجْرِ .  
 أضْجَجَعٌ - إضْجَجَاعًا [ضجع] هُ : جعلهُ يَفْضِجُ || و -  
 الشيءُ : خَفَقَهُ || و - الحَرْفُ : أَمَالَهُ إِلَى الكَسْرِ ||  
 و - جُوالِقَهُ : كان مَمْتَلِكًا ففَرَّغَهُ .  
 أضْجَجَعٌ - إضْجَجَاعًا [ضجع] : وضع جنبه بالارض .  
 أضْحَى - إضْحَاءٌ [ضحو] : صار في الضُّحَى || و -  
 يفعلُ كذا : صار فاعله في الضُّحَى أو صار يفعلهُ  
 مطلقًا (في مثل هذا يعمل عمل كان) .  
 الأضْحَى - [ضحو] : جمع الأضْحَاءِ || « يَوْمُ الأضْحَى » :  
 هو يوم النحر || و - م ضْحِيَاءُ ، ج ضُحْيٌ مِنَ الخَيْلِ :  
 الأَشْهَبُ .

# سفن

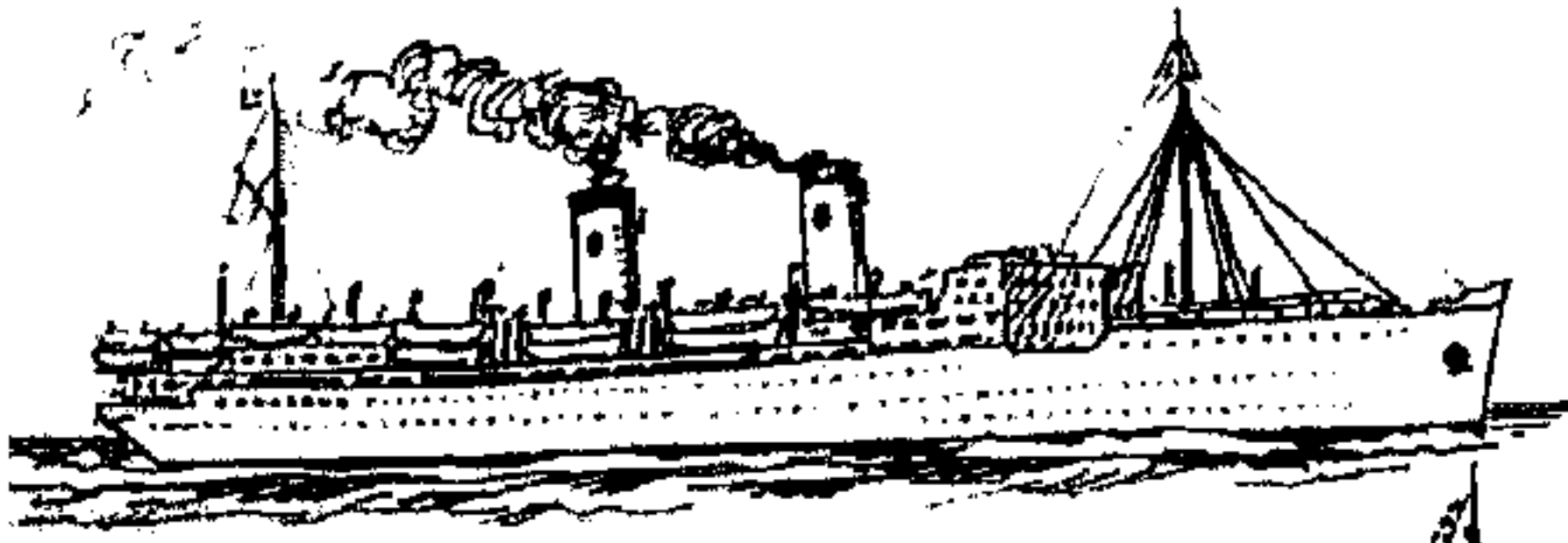

الباحرة «ارجنتينا»



الشاحنة «سانتا إيلنس»

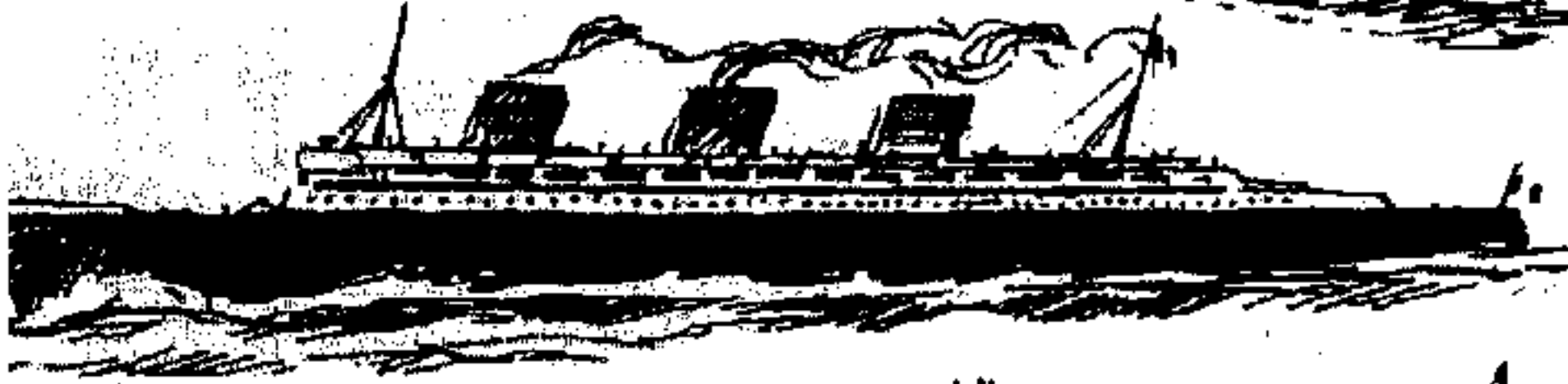

الباحرة «نورماندي»

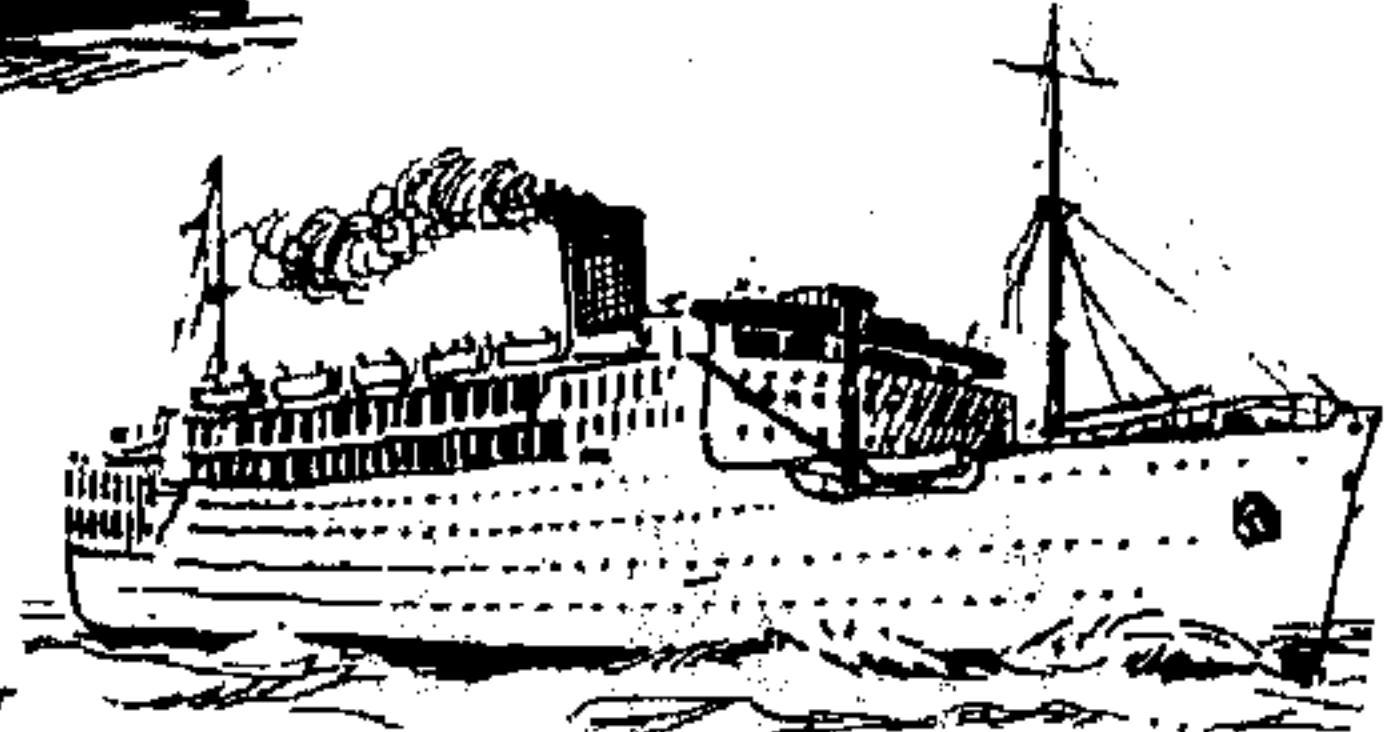

الباحرة «ستراتفورد»

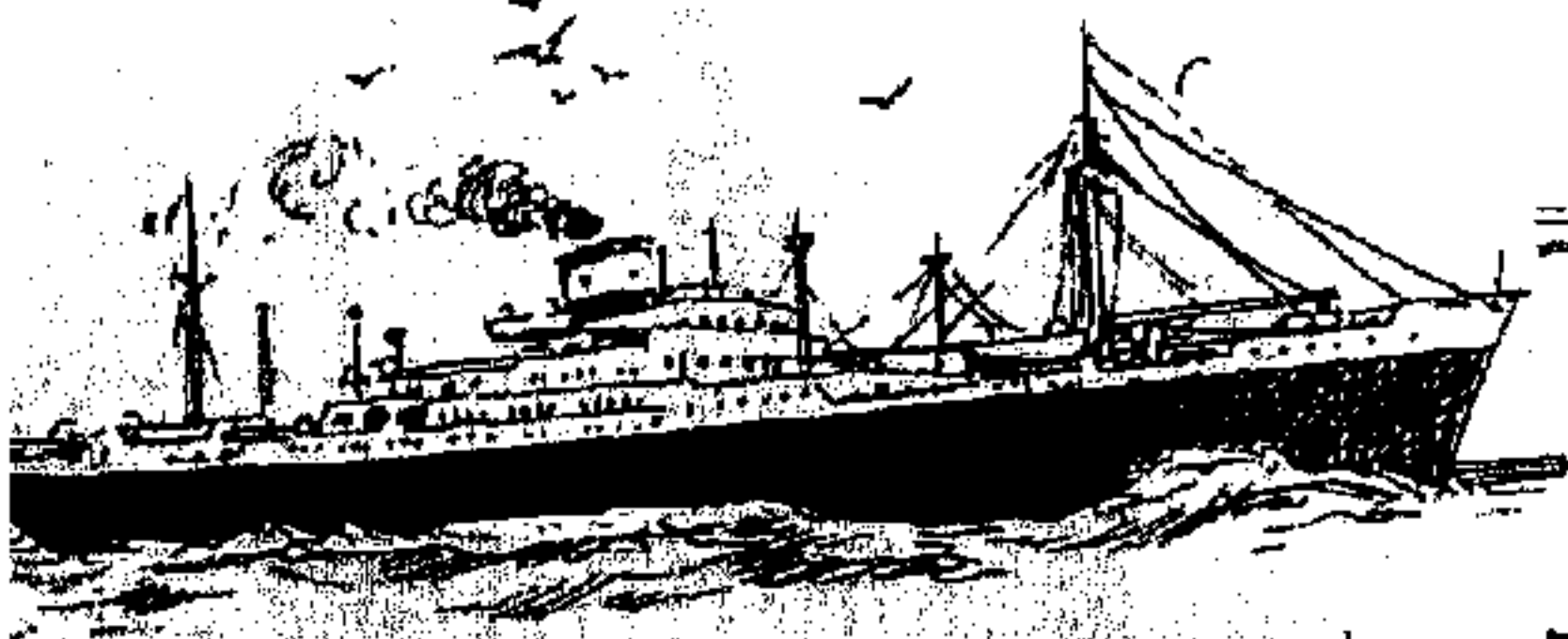

الباحرة «ادوار رانلي»

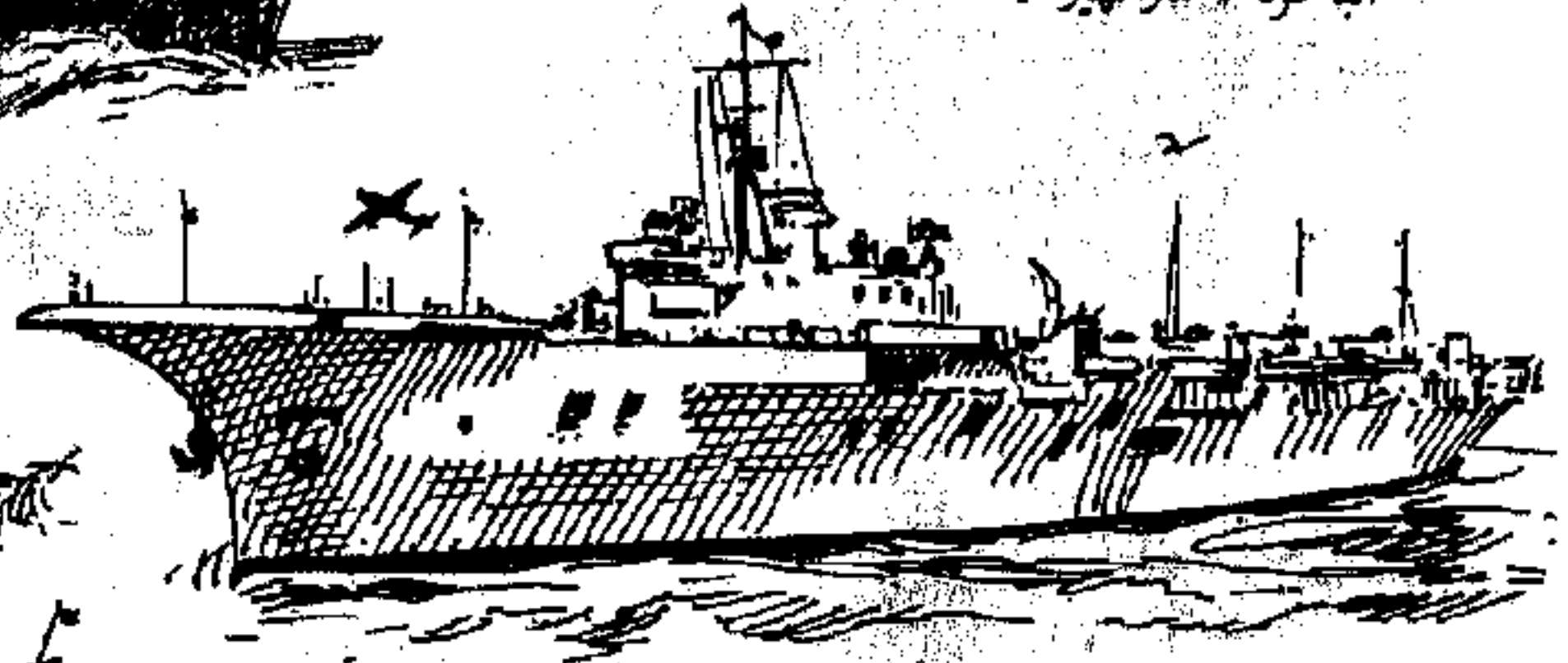

حاملة الطائرات «إيغل»

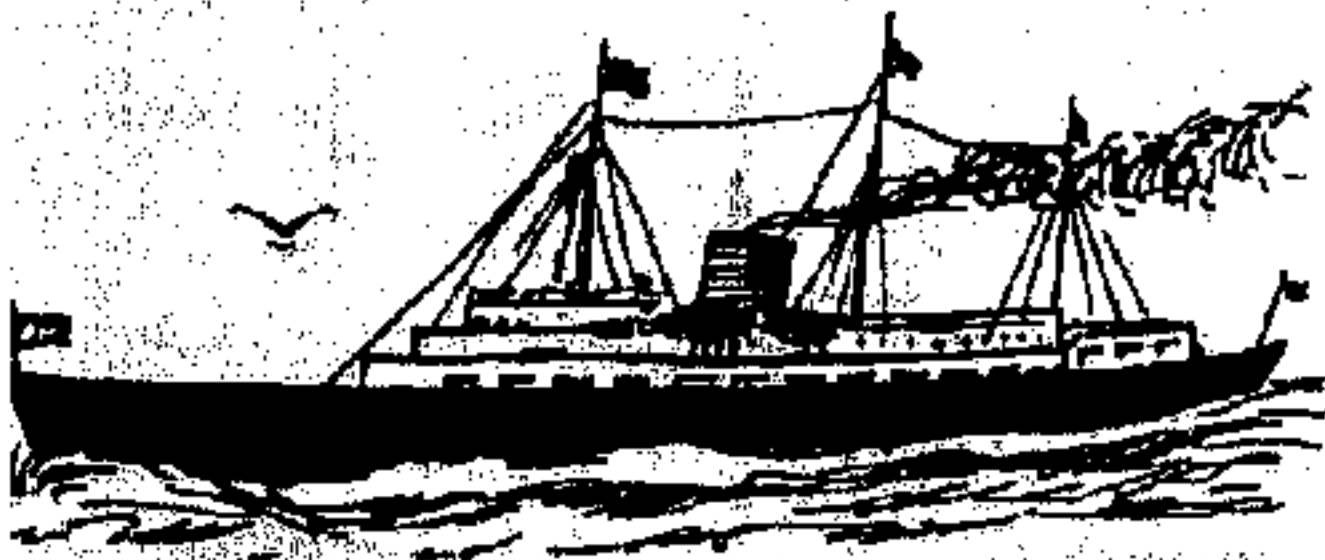

البحر الملكي «بريطانيا»

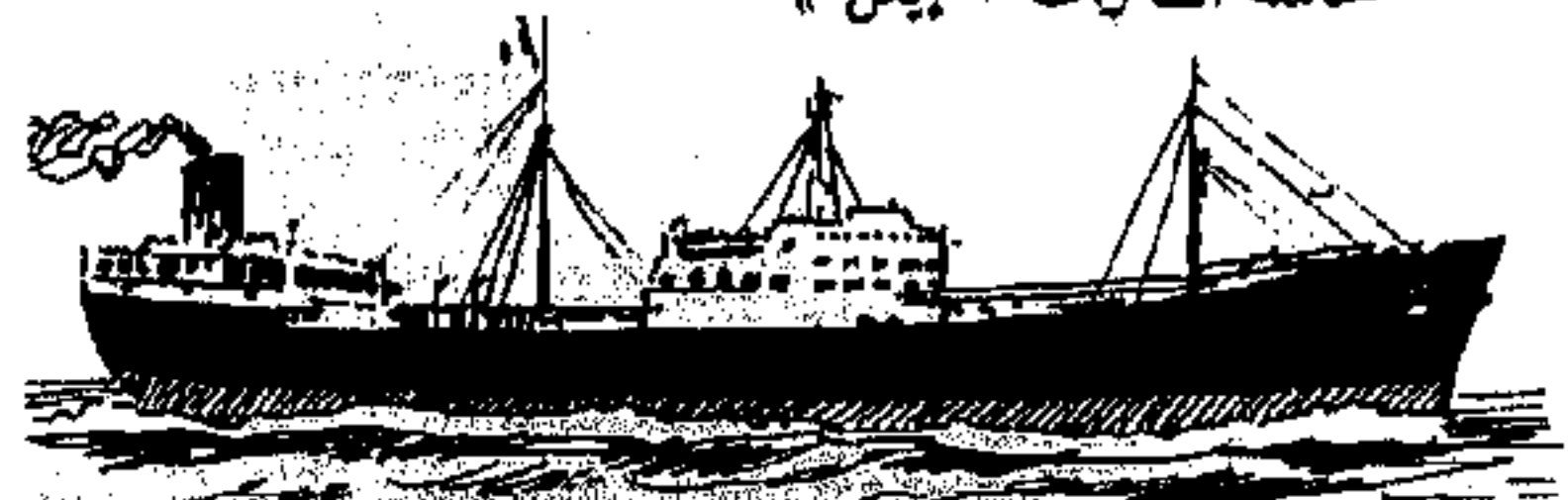

شاحنة النفط «كاتلينس كينبرا»

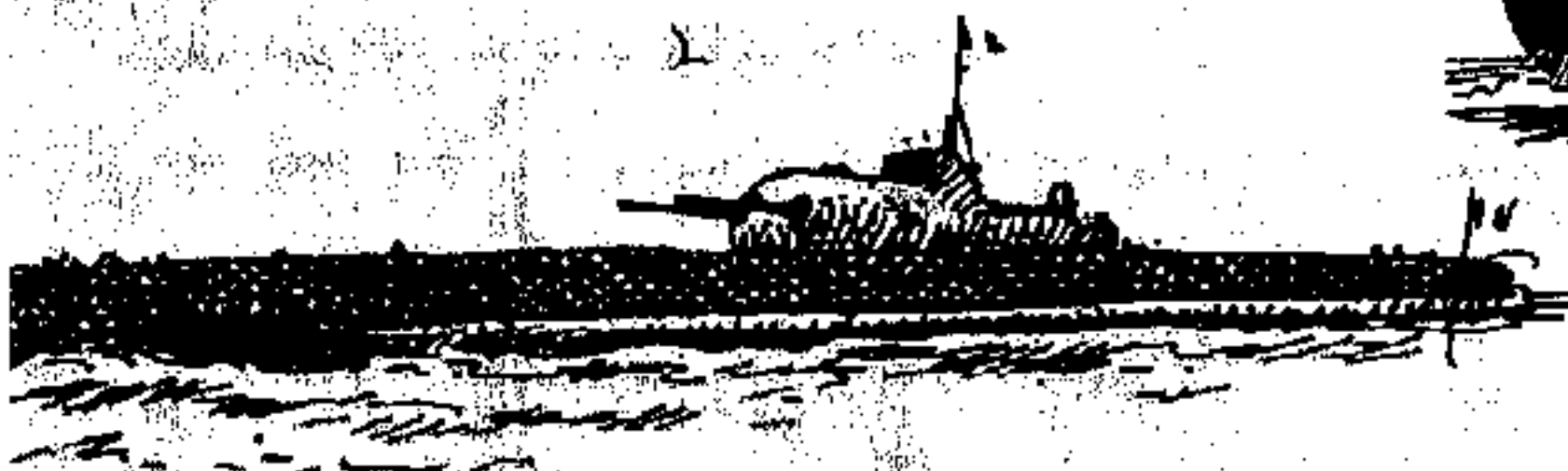

الغواصة «سركوف»

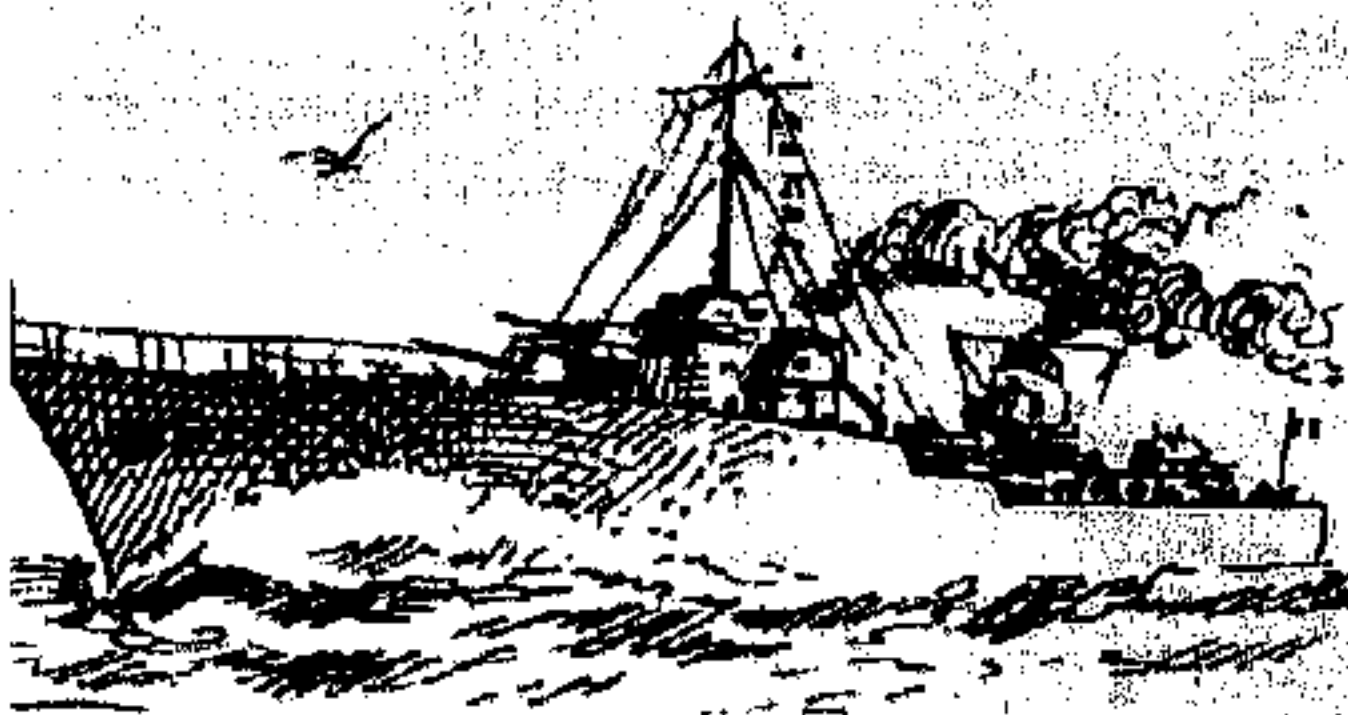

ضد نساء

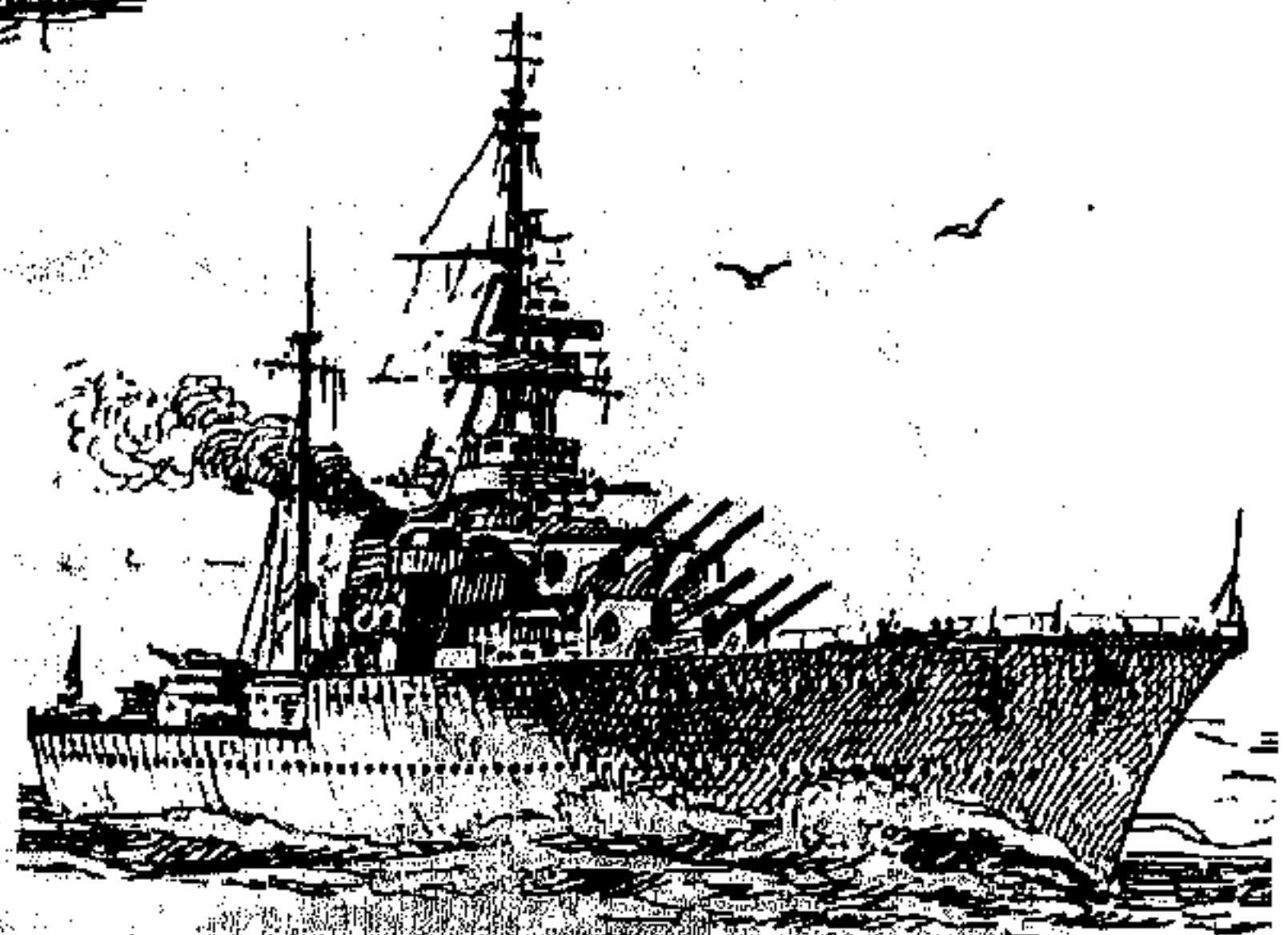

الطراد «ميركالم»

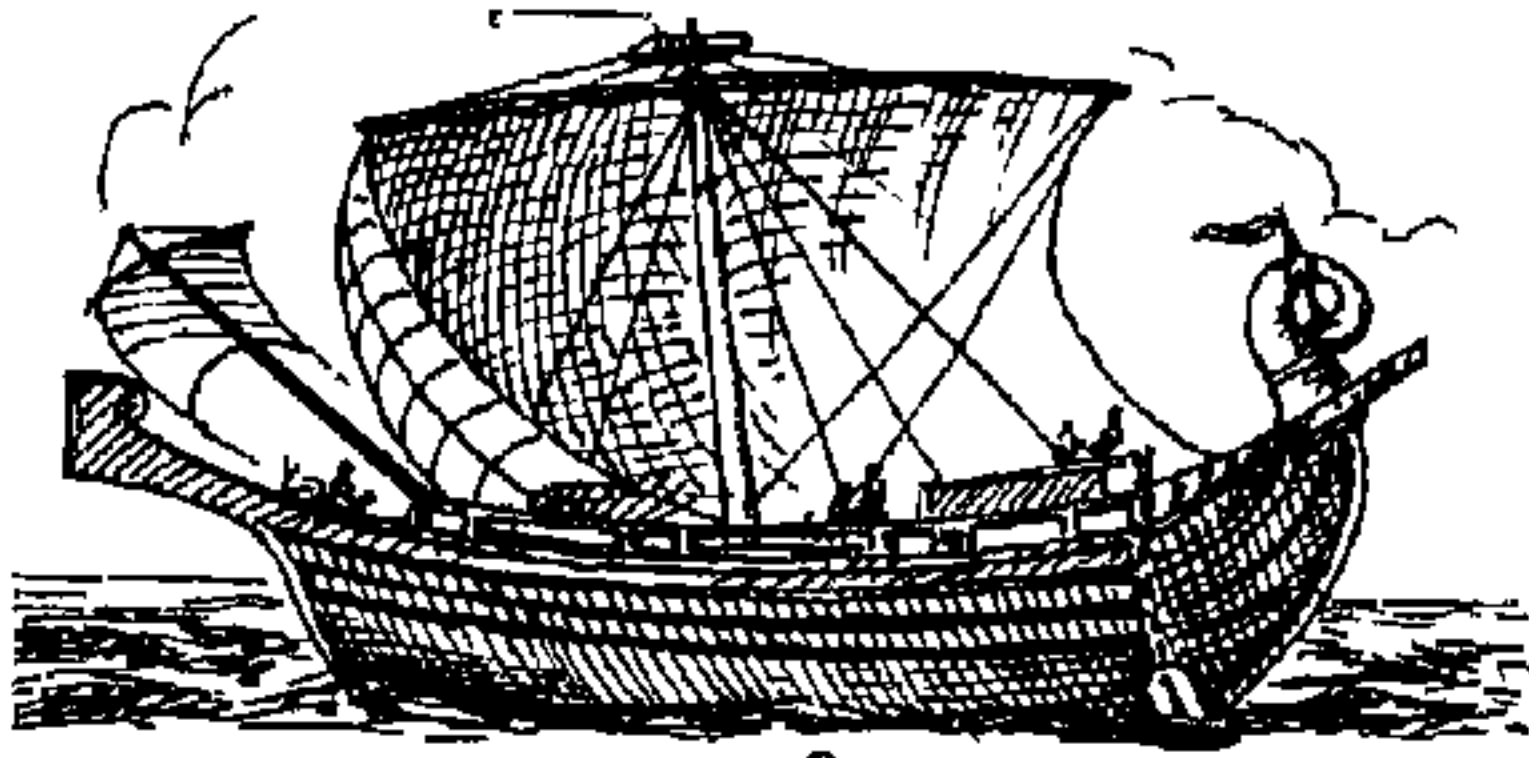

مركب فينيقي

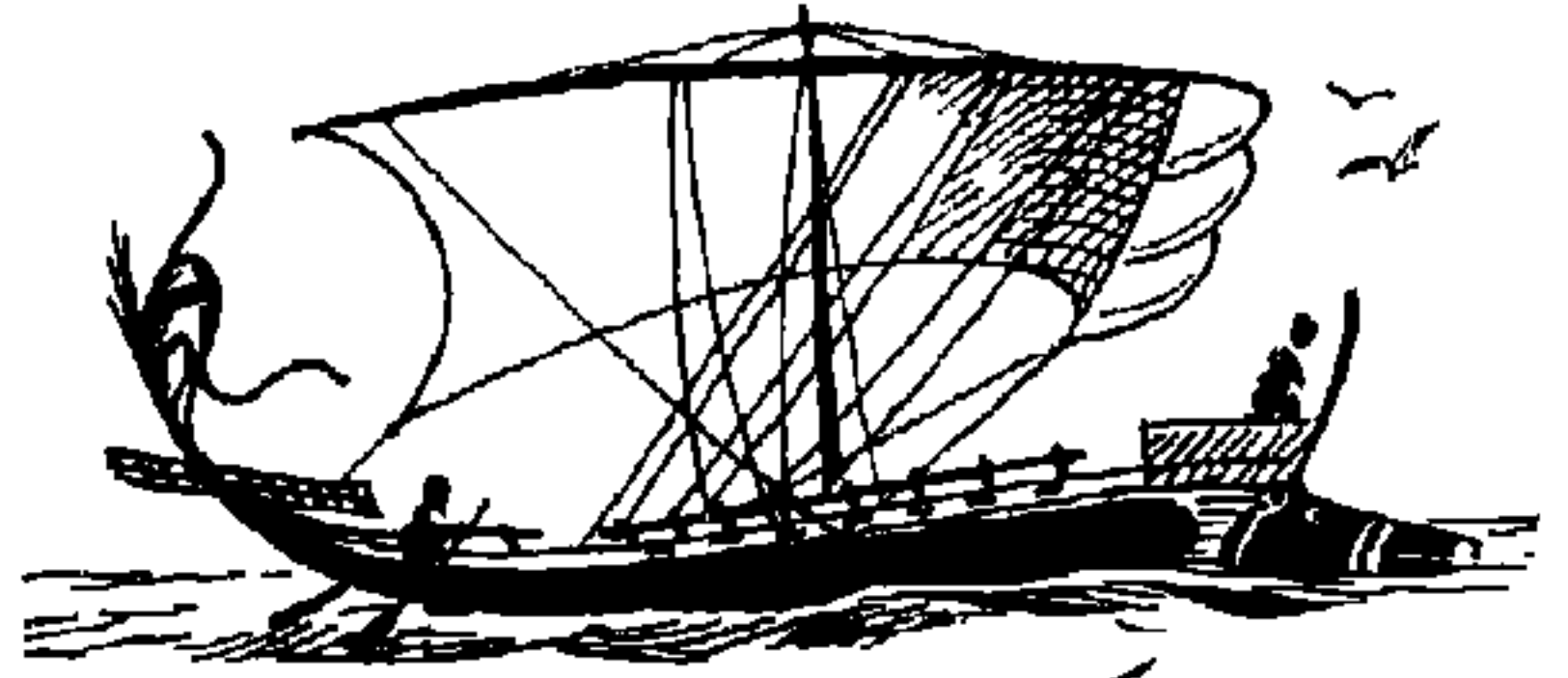

مركب شراعي اغريقي

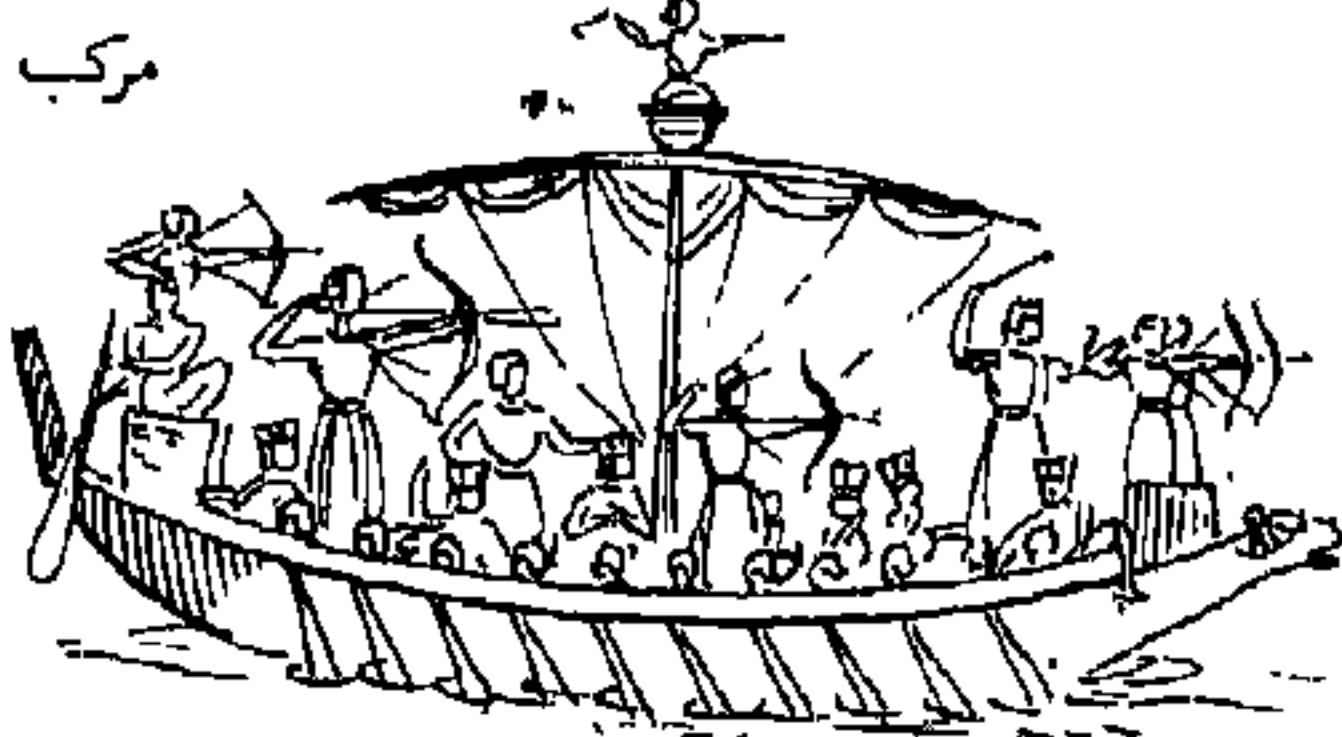

مركب حربي فرعوني

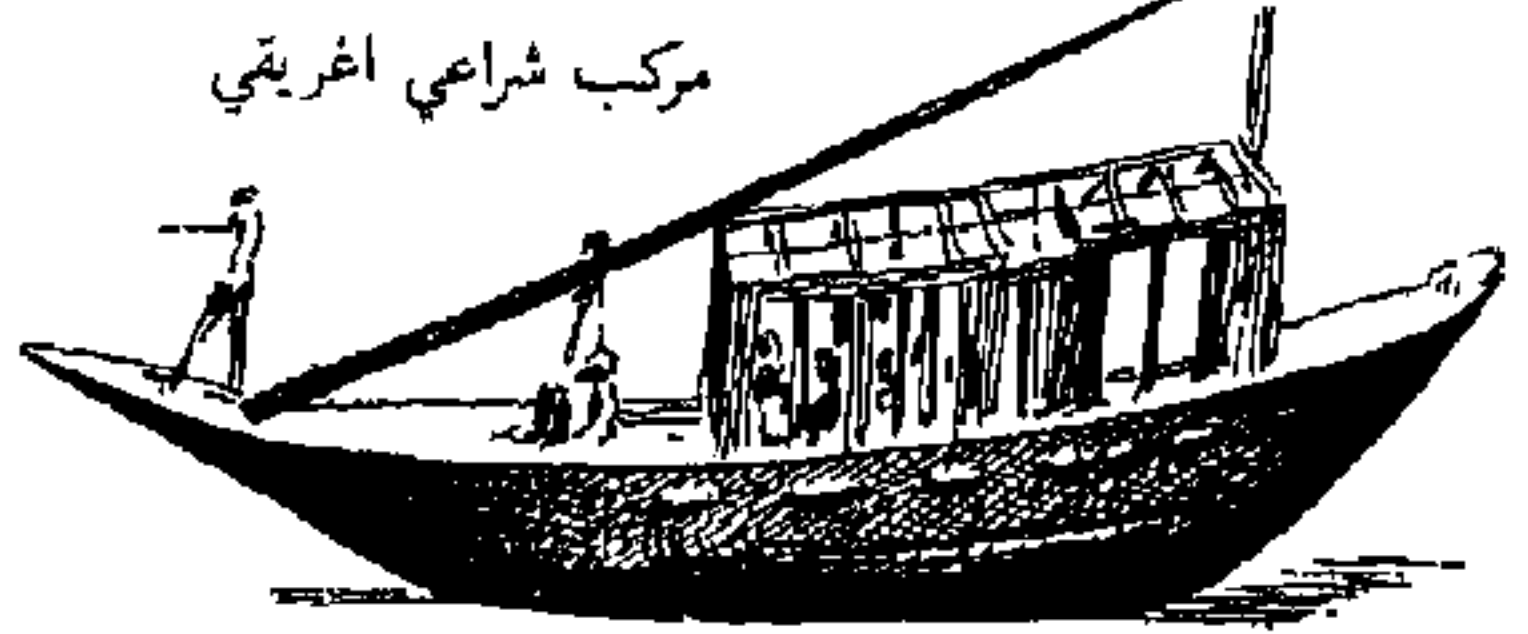

سفينة مصرية

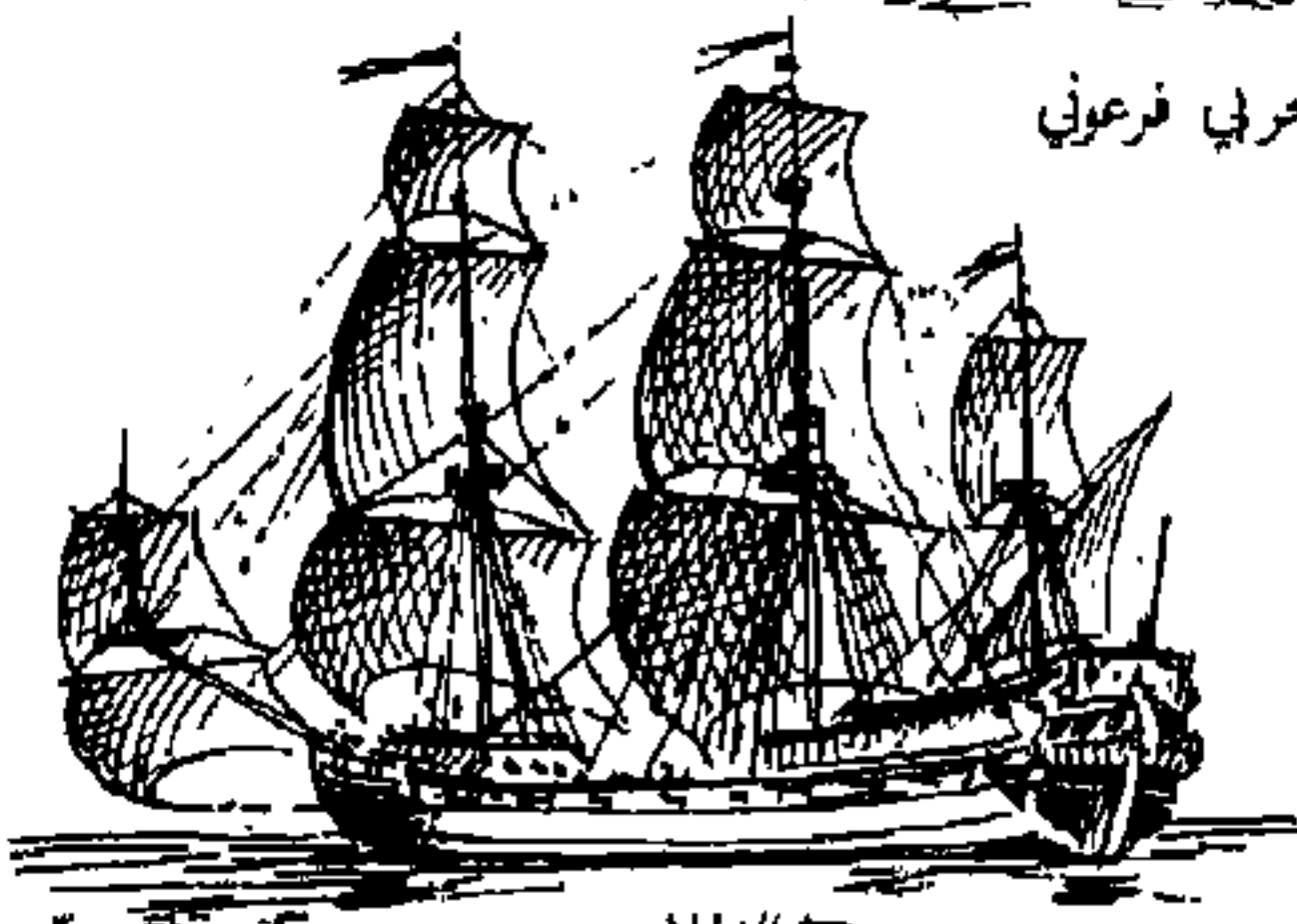

شونة

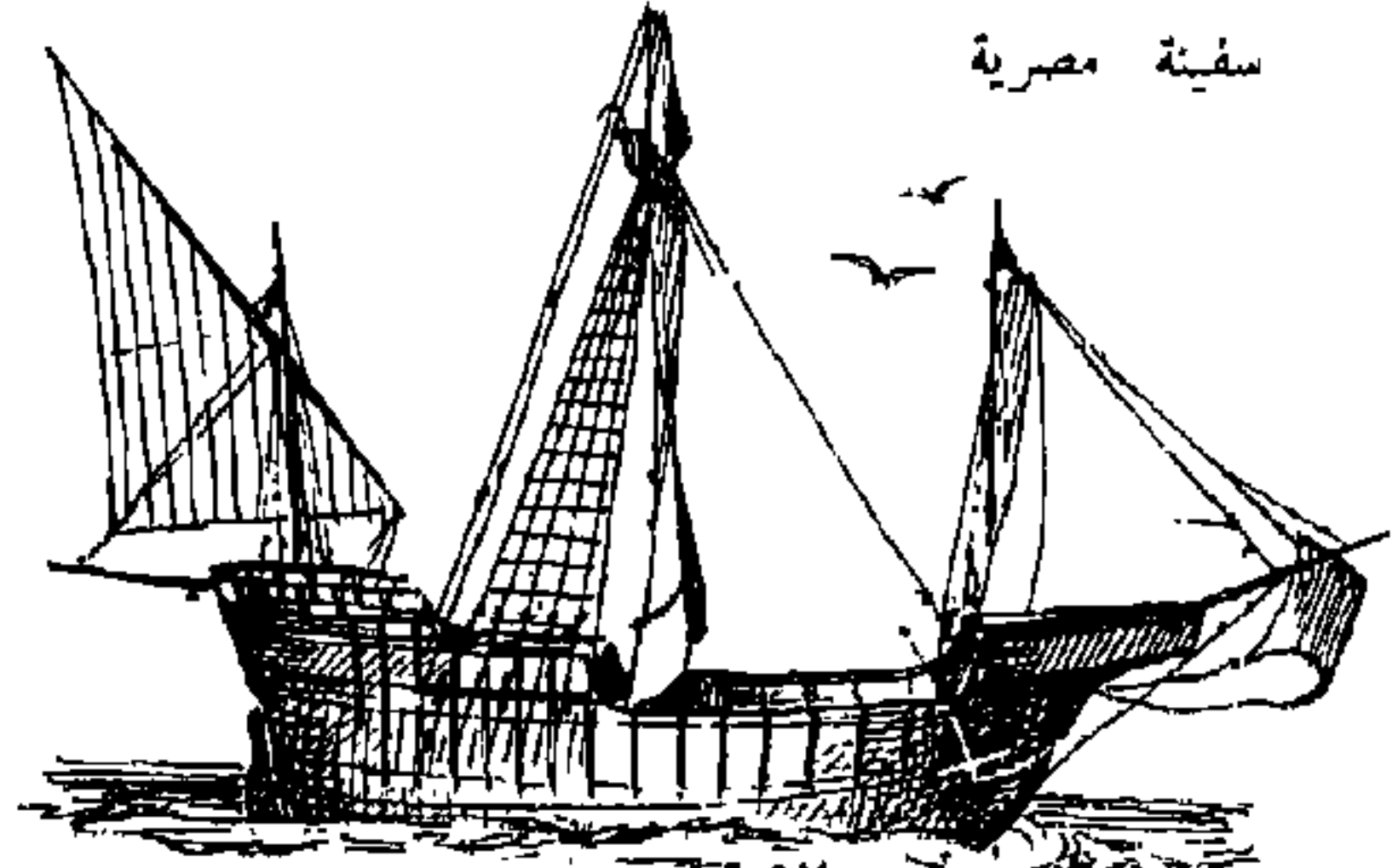

«سانتا ماريا» من سفن كولومبوس الشراعية

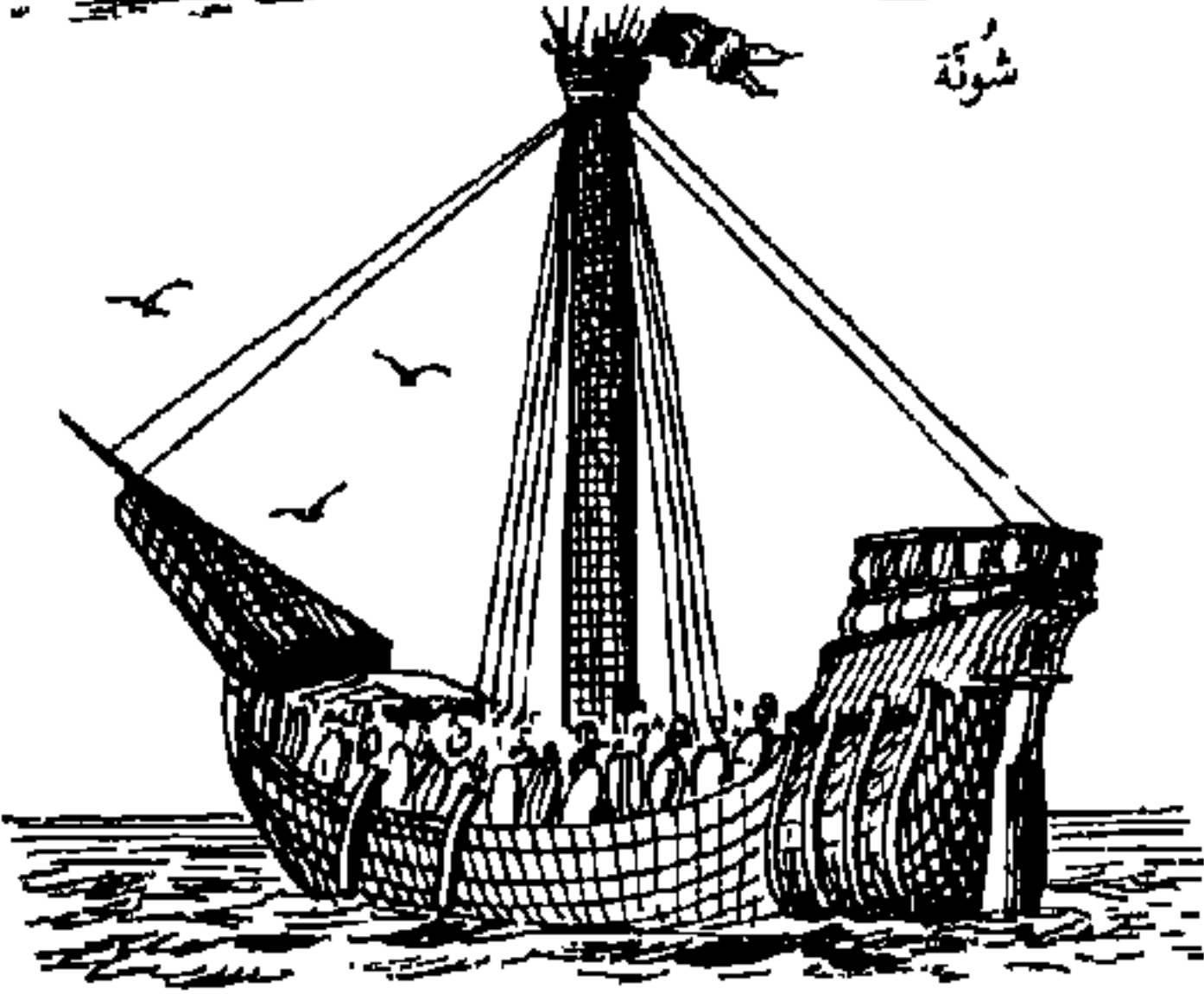

شانية صليبية

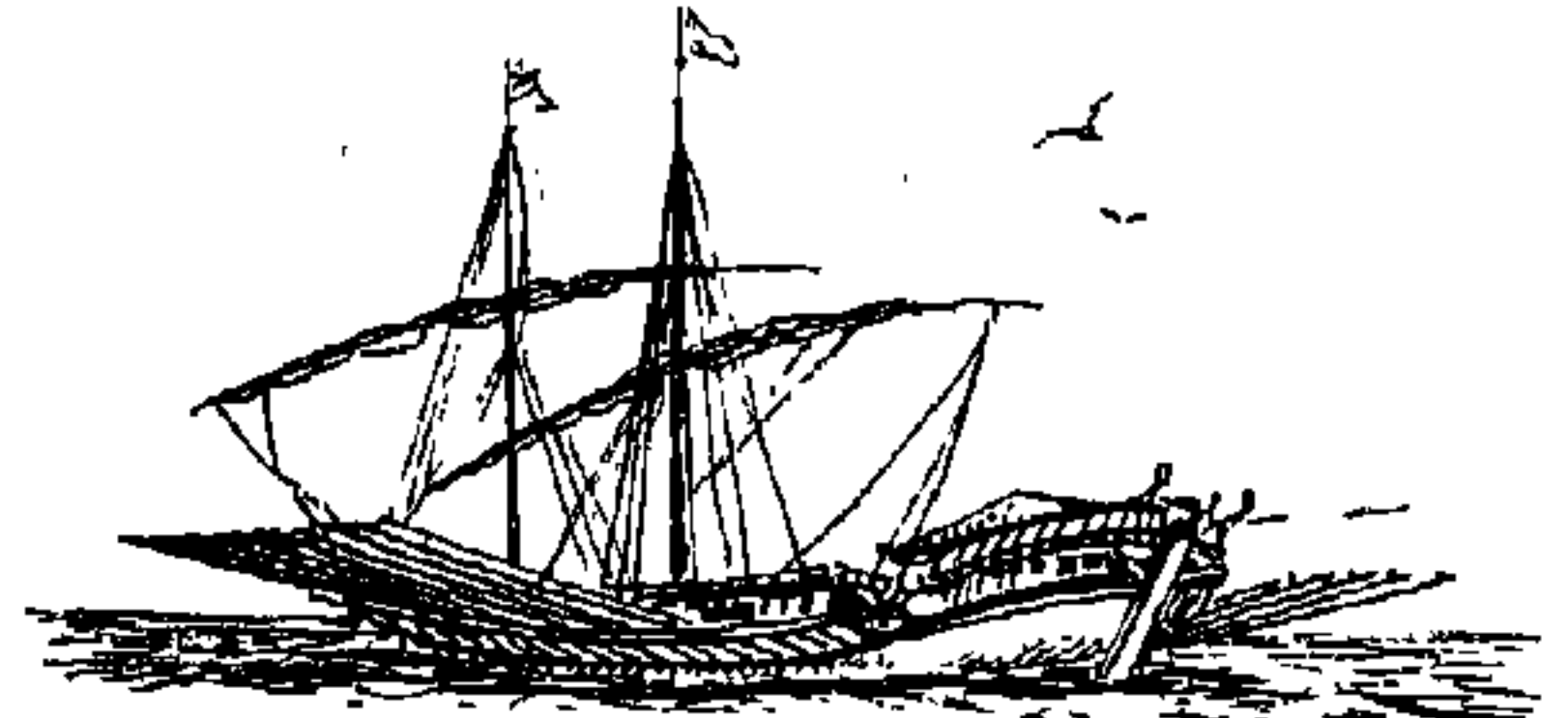

مسطح ذو قلع ومخاديف (القرن 17)



آخر مركب شراعي (1870)

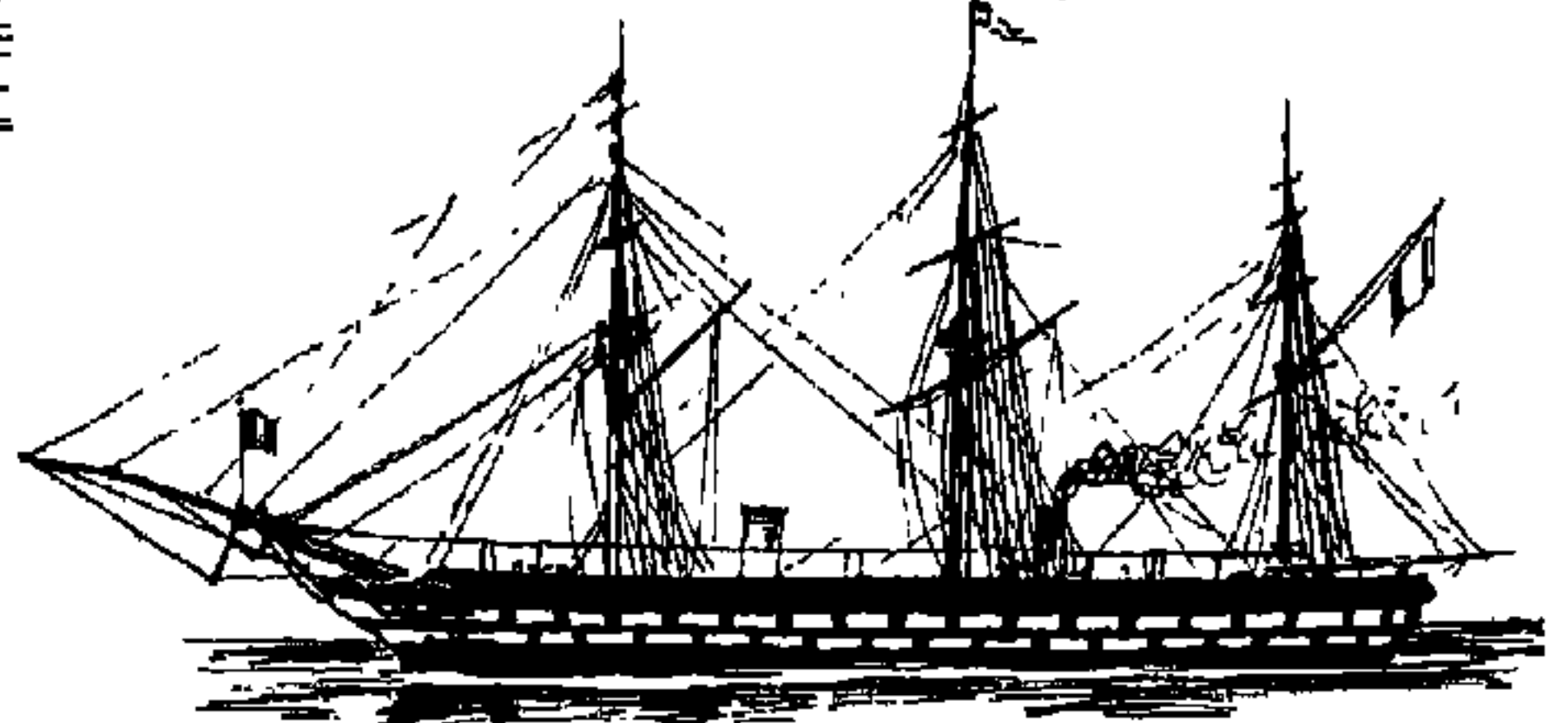

باخرة ذات مروحة

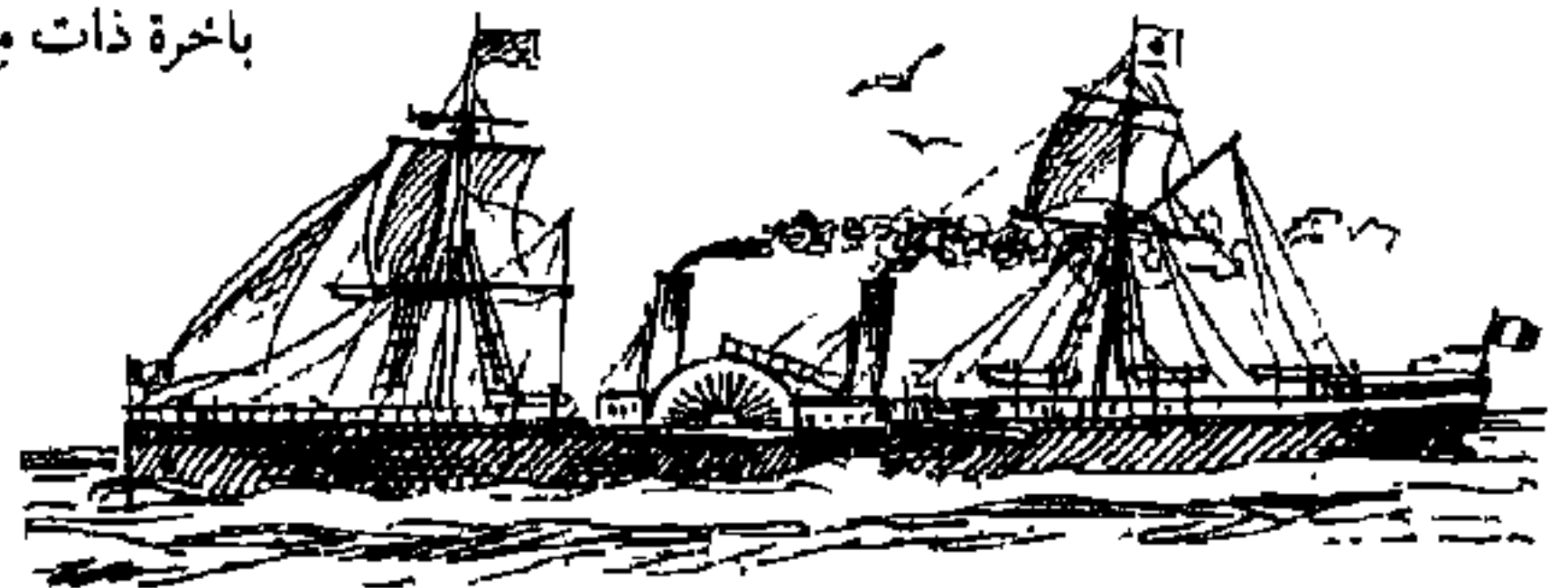

باخرة

الأضْحَاءُ - ج أضْحَى [ضحو]: الضَّحِيَّةُ .

أَضْحَكَ - إِضْحَاكَ [ضحك] هـ : حملة على الضحك ||  
و- الحوض : ملاءه حتى يفيض .

الأضْحُوكة - ج أضْحِيك [ضحك] : ما يُضْحَك منه .

الأضْحِيَّة - ج أضْحِي [ضحو]: الضَّحِيَّةُ .

الإضْحِيَّة - ج أضْحِي [ضحو]: الضَّحِيَّةُ .

الأضْحَم - [ضخم]: الضَّخْمُ || الأشدُّ ضِحْمًا .

أَضَدَّ - إِضْدَادًا [ضد]: أَى بِالضِدِّ || غضب .

الأضْدَاد - [ضد]: هي الكلمات الدالَّة على معنيين متضادين ككلمة «الضِد» التي تدلُّ على المخالف والنظير . يقال «هو ضِدُّه» أي مثله أو مخالفه .

أَضْرَّ - إِضْرَارًا [ضَر] الرجلُ : صار ضَرِيرًا || تزوج

على ضَرَّةٍ || و- هـ : جلب عليه الضَّرر || و- هـ على

الأمر : أكرهه || و- يو : دنا منه دُنُوًا شديدًا

ولصق به .

الإضْرَاب - [ضرب]: مص || و- ج إضْرَابَات :

هو أن يُعْلِن أشخاص متحالفتين على شروط معددة

بينهم وقف الأعمال والامتناع عن مواصلتها توصلاً

إلى مطالب يبتغونها .

أَضْرَبَ - إِضْرَابًا [ضرب]: أطرق || و- عنه :

أعرض ؛ ومنه «أَضْرَبَ العامل عن العمل» أي أعرض

وانقطع عنه قصداً لغاية || و- صفحاً عنه : أهمله ،

لم يكثر له || و- في المكان : أقام || و- القوم :

وقع عليهم الضريب || و- الخبز : نضج .

أَضْرَسَ - إِضْرَاسًا [ضرس] هـ : أقلقه || و- الحامصُ

الأسنان : أكلها || و- هـ بالكلام : أسكته .

أَضْرَعَ - إِضْرَاعًا [ضرع] تِ الشاةُ : نبت ضرعها ||

نزل لبنها قبيل التاج || و- الرجلُ : أدله || و- تة

الحاجة إلى فلانٍ : ألبأته || و- تِ الحمى فلانًا :

أومنته || و- لفلانٍ مالا : بدله له .

الأضْرَع - [ضرع]: الضارِع .

أَضْرَمَ - إِضْرَامًا [ضرم] النارُ : أوقدها وأشعلها وأهبطها .

الإضْرِيح - [ضرح]: الفرس الشديد العدو || كساء

أصفر || الصبغ الأحمر || الخرز الأحمر .

إِضْطَبَعَ - اضْطَبَاعًا [ضبع]: أهدى أحد ضَبَعِيه ||

أدخل الرداء تحت إبطه الأيمن وغطى به الأيسر ||

و- الشيء : أدخله تحت ضَبَعِيه .

إِضْطَبَنَ - اضْطَبَانًا [ضبن] الشيء : أَضْبَنَهُ .

إِضْطَبَجَعَ - اضْطَبَجَاعًا [ضجع]: وضع جنبه بالأرض .

إِضْطَرَّ - اضْطِرَارًا [ضَر] هـ إلى كذا : أحوجه وألجأه .

أَضْطَرَّ - [ضَر]: أُلْجِي .

الإضْطِرَاب - [ضرب]: مص || القلق والارتباك ||

الفوضى والبلبلة .

الإضْطِرَابَات - [ضرب]: حوادث الشغب ؛ حركات

شعبية تتميز بالفوضى والعنف .

الإضْطِرَار - [ضَر]: مص || الحاجة ؛ تقول «عند

الإضْطِرَار» .

إِضْطَرَبَ - اضْطِرَابًا [ضرب]: تحرك وماج وضرب

بعضه بعضًا || و- القومُ : تضاربوا || و- الأمرُ :

اختلَّ || و- في أموره : تردد وارتبك || و- من كذا :

ضجر .

إِضْطَرَحَ - اضْطِرَاحًا [ضرح] الشيء : ألقاه ورمى به .

إِضْطَرَمَ - اضْطِرَامًا [ضرم] تِ النارُ : اشتعلت ||

و- المشيبُ : انتشر .

إِضْطَفَنَ - اضْطِفَانًا [ضفن] القومُ : تضاعفوا ||

و- هـ : اتخذهُ تحت ضَبَعِيه .

إِضْطَلَعَ - اضْطِلَاعًا [ضلع]: قوي || و- بحمله :

نهض به وقوي عليه ؛ تقول «اضْطَلَعَ بأعباء الحكم» .

إِضْطَمَخَ - اضْطِمَاحًا [ضمخ] بالطيب : نلطح به .

إِضْطَمَرَ - اضْطِمَارًا [ضمر] الفرسُ : صار ضامرًا .

إِضْطَنَ - اضْطِنَانًا [ضن] بالشيء : بخل به .

إِضْطَهَدَ - اضْطِهَادًا [ضهد] هـ : فهَره وجارَّ عليه ||

آذاه واضْطَرَّهُ بسبب المذهب أو الدين .

الأضْعَافُ - [ضعف] من الجسد : أَعْضَاؤه أو عظامه ||

«أضْعَافُ الكتابِ» : أثناء سطره وأوساطه .

أَضْعَفَ - إِضْعَافًا [ضعف] هـ : صَبَرهُ ضَعِيفًا || جعلهُ

ضِعْفَيْنِ || و- الرجلُ : ضعفت دابته .

أَضْعَى - إِضْعَاءً [ضغو] هـ : حملة على الضَّعَاء .

الأضْعَافُ - [ضغت]: جمع الضِغْتِ || «أضْعَافُ

أحلامٍ» : أحلامٌ مختلطة ملتبسة لا يصحُّ تأويلها

لاختلاطها .

أَضَغَتْ - إِضْغَانًا [ضغت] الحالمُ الرُّؤْيَا : جاد بها

ورواها ملتبسة .

أَطَّاحَ - إِطَّاحَهُ [طوح] هـ : أهلكه وأذهبه || أفناه ||  
و- الشَّعَرَ : أسقطه || و- بحكمه أو بعرضه : أسقطه .  
أَطَّاحَ - إِطَّاحَهُ [طيح] هـ : أهلكه .  
أَطَّارَ - إِطَّارَهُ [طير] هـ : جعله يطير || و- المال :  
قسمه .

الإِطَّارَ - جُ أَطَّرَ : ما يُحِيطُ بِالشَّيْءِ كإِطَّارِ الدَّفْعِ  
وإِطَّارِ المُنْخَلِ وإِطَّارِ الصُّورَةِ .

أَطَّاشَ - إِطَّاشَتَهُ [طيش] السهم عن الغرض : أماله .  
أَطَّاعَ - إِطَّاعَهُ وَطَاعَتَهُ [طوع] هـ : انقاد له || و- هـ  
و- له المرعى : اتسع وأمكنه الرعي .

أَطَّافَ - إِطَّافَتَهُ [طوف] بالشَّيْءِ : ألمَّ وأحاطَ به ||  
قاربه || و- عليه : دار حوله || و- بو : طرقه  
ليلاً .

أَطَّافَ - إِطَّافَتَهُ [طيف] : أكثر الطواف .  
أَطَّاقَ - إِطَّاقَتَهُ [طوق] الشَّيْءِ : قدر عليه || و- على  
الشَّيْءِ : قدر عليه || «لم يُطِّقْ صَبْرًا» : لم يستطع  
التحمُّلُ || «شيءٌ لا يُطَّاقُ» : شيءٌ لا يُحمَلُ .

أَطَّالَ - إِطَّالَتَهُ [طول] هـ : جعله طويلًا || و- النظرَ  
إليه : نظر إليه مليًا || و- الوقوفَ : وقف مدةً طويلة .  
الأَطَّابِ - [طيب] من الشَّيْءِ : خياره .

الأَطَّابِيَّ - جُ أَطَّابِيُونُ [طبق] : صانع الأطباق  
المجدولة .

إِطَّيَّبَ - أَطَّابَحَا [طبخ] الرَّجُلُ : أتخذ طيبخًا || طبخ  
لنفسه || و- اللحمَ : طبخه .

أَطَّبَقَ - إِطَّابَقَا [طبق] الشَّيْءِ : ضدَّ بسطه || غطاه ||  
و- الرحي : وضع الطبق الأعلى منها على الأسفل ||  
و- الليلُ : أظلم || و- تِ النجومُ : كثرت وظهرت ||  
و- تِ الحُمَّى عليه : دامت ليلاً ونهارًا || و- على :  
هجم وانتفضَّ على || و- القومُ على الأمر : أجمعوا  
عليه || «أطبَّقْ شفتيك» : اسكت .

الأَطَّحَلَ - مِ طَحَّلَا ، جُ طَحَّلَ [طحل] : ما لونه  
الطَّحْلَةُ .

أَطَّرَ - تُ أَطَّرَا هـ : عطفه وثناه .  
أَطَّرَ - تَأَطَّرَا هـ : أطره .

أَطَّرَ - إِطَّرَارًا [طر] هـ : طرده || قطعه || أسقطه .  
أَطَّرَى - إِطَّرَاءَ [طرو] فلانًا : أحسن الثناء عليه  
وبالغ في مدحه ، فكأنه جعله غَضًّا .

أَضْغَطَ - إِضْغَطَا [ضغط] هـ : عصره .

أَضْفَى - إِضْفَاءَ [ضفو] عليه كذا : أسبغه عليه .  
أَضَلَّ - إِضْلَالًا [ضل] الشَّيْءِ : أضاعه || أهلكه ||  
دفنه وغيبه || و- هـ اللهُ : صيره إلى الضلال || و- فلانٌ  
فرسه : شرد عنه ولم يدِرْ أين ذهب || و- الرَّجُلَ أو  
الشَّيْءَ : وجدّه ضالًّا ؛ ومنه «أبى قومَه فأضلَّهُم» :  
وجدهم ضالِّين .

أَضْلَعَ - إِضْلَاعًا [ضلع] هـ : أماله || أثقله .  
الأَضْلَعُ - جُ ضُلْعٌ [ضلع] : الشديد الغليظ من الرجال .

الأَضْلُولَةُ - جُ أَضْلِيلٌ [ضل] : ضدُّ الهدى .  
الإِضْمَامَةُ - جُ أَضْمَامٌ [ضم] : الباقية || الجماعة ||  
و- من الكتب : الإضبارة .

إِضْمَحَلَّ - أَضْمَحَلَّ [ضمحل] : تلاشى وانحلَّ ||  
و- السحابُ : تفتت .

أَضْمَدَ - إِضْمَادًا [ضمد] القومَ : جمعهم .  
أَضْمَرَ - إِضْمَارًا [ضمر] الأمرَ : أخفاه ؛ يقال «أضمر  
له الشرَّ» || و- في نفسه شيئًا : عزم عليه || و- الخبرَ :  
استقصاه || و- تِ الارضُ فلانًا : غيبته بسفر أو  
موت || و- الفرسَ : جعله وصيره ضامرًا وذلك بأن  
يربطه ويكثر مائه وعلفه حتى يسمن ، ثم يقلل مائه  
وعلفه مدةً ويركضه في الميدان حتى يهزل : ومدة التضمير  
عند العرب أربعون يومًا .

أَضَى - إِضْنَاءَ [ضني] المرضُ فلانًا : أثقله || و- الرَّجُلُ :  
لزم الفراش من الضنى .

أَضْنَكَ - إِضْنَاكَ [ضنك] هـ اللهُ : أركمه .  
أَضْهَدَ - إِضْهَادًا [ضهد] هـ : قهره || و- به :

جار عليه .  
أَضْوَى - إِضْوَاءَ [ضوي] : كان نحيفًا || و- تِ المرأةُ :

جاءت بولده نحيف ضاويًا || و- الرَّجُلُ : أضعفه ||  
و- الأمرَ : أضعفه ولم يحكمه || و- هـ حقه : نقصه  
آياه || و- هـ إليه : أماله إليه .

الأَضْيَقُ - مِ ضَيْقٌ وَضَوْقٌ [ضيق] : اسم تفضيل .  
أَطَّ - مِ أَطِيطًا : صوتٌ || و- تِ الإبلُ : حنَّت ؛  
يقال «أطَّتْ له رَحمي» أي رقت وتحركت || «أطَّتْ  
بك الرَّحِمُ» . عطفتك عليهم .

أَطَّابَ - إِطَّابَةً [طيب] : أتى بالطيب من كلام ونحوه ||  
و- الشَّيْءَ : جعله طيبًا .

إطعم - إطعامًا [طعم] : صار له طعم || و - تِ الشجرة : أدرك ثمرها وطاب .

إطعن - إطعنا [طعن] القوم : طعن بعضهم بعضًا .  
أطقى - إطفاء [طغي] : ه المأل ونحوه : جعله طاغيًا ||  
و - قلنا : حملهُ على الطغيان || جعلهُ طاغيًا .

أطف - إطفاء [طف] عليه : أشرف || اشتمل عليه ||  
و - الكيل : أبلغه طفاًه || و - عليه بحجر : رفعه ليرمي به || و - له السيف : أهوى به إليه || و - له : حاول ختله .

الإطفائي - ج إطفائيون [طفأ] : المنتسب الى الإطفائية .  
الإطفائية - فصيلة من الجنود ذات نظام خاص مهمتها مكافحة نيران الحرائق وإطفائها .

أطفأ - إطفاء [طفأ] النار : أذهب لها . يقال « أطفأ الفتنة أو الحرب » أي سكنها || « أطفأ جدوة يومه وأحرق فحمة ليله في العمل » عميل نهاراً وليلاً .

أطفح - إطفاحاً [طفح] الإناء : ملاه حتى يفيض .  
إطفح - إطفاحاً [طفح] القدر : أخذ طفاحتها .  
أطفر - إطفاراً [طفر] الفرس النهر : طفره .

أطفل - إطفالاً [طفل] : دخل في الطفل || و - تِ الشمس : احمرت عند المغيب || و - تِ الأثني : صارت ذات طفل .

أطل - إطلاً [طل] عليه : أشرف || و - الزمان : قرب || و - من المكان : بدا ، أظهر نفسه منه ||  
و - الدم : أهدره || و - على حقي : غلبنى عليه .  
أطل - [طل] الدم : هدير أو لم يثار له .

الإطلاع - [طلع] : مص || العلم والمعرفة ؛ الوقوف على الأمر ؛ نقول « بعد الإطلاع على ... » .

الإطلاق - [طلق] : مص || الإفراج عن || و - على : التطبيق || « إطلاق النار » : القذف بها || « إطلاقاً » : على الإطلاق || « على الإطلاق » : على وجه عام لا استثناء فيه ؛ أبداً ، أيًا كانت الظروف .

أطلب - إطلباً [طلب] : ه : ألحاه الى الطلب .  
إطلب - إطلباً [طلب] الشيء : طلبه مرةً بعد أخرى مع تكلف .

الأطلس - [طلس] : ما في لونه غبرة إلى سواد ، م طلساء ، ج طلس || الذئب الأوسط في لونه غبرة الى السواد || الثوب الخلق الوسخ || ثوب من حرير

الإطراد - [طرد] : مص || التتابع ؛ نقول « تمنى له إطراد النجاح » .

الأطراف - [طرف] : « أطراف البدن » : اليدين والرجلان والرأس || « أطراف الرجل » : أقرابه || « أطراف الناس » : خلاف الرؤوس || أشرفهم وأهل البيوتات منهم .

أطراً - إطراء [طرا] : ه : بالغ في مدحه .  
أطرب - إطراباً [طرب] : ه : حملهُ على الطرب .  
الأطرة - : ما أحاط بالظفر من اللحم .

إطرح - إطراحاً [طرح] : ه : رماه وقذفه || أبعدهُ .  
أطرد - إطراداً [طرد] : ه : أمر بطرده || صيره طريداً .  
إطرذ - إطراداً [طرد] : ابتعد || و - الأمر : تبع بعضهُ بعضاً واستقام وتماثلت أحكامهُ || و - القوم الى المسير : تتابعوا || و - النهار : جرت .

الأطرش - م طرشاء ، ج طرش [طرش] : الذي تعطلت أذنه .  
الأطرش - [طرش] : الأصم .  
أطرف - إطرفاً [طرف] : طابق بين جفنيه || أتى بالطرفة أي الحديث الجديد المستحسن || و - ه الشيء : أنحفه به || و - كذا بكذا : ألحقه به .

إطرف - إطرفاً [طرف] الشيء : اشتراه حديثاً .  
أطرق - إطراقاً [طرق] : سكت ولم يتكلم || أرخى عينه ينظر الى الارض . ويقال « أطرق رأسه » أي حفصه وأرخى عينه ينظر الى الارض || و - الرجل : مشى راجلاً || و - تِ الإبل : تبع بعضها بعضاً ||

و - الصيد : نصب له حباله || و - الى اللهو : مال .  
الأطروان - [طرو] من الشباب : أوله وغلواؤه .  
الأطروحة - [طرح] : المسألة تطرحها || تأليف في قضية علمية أو ادبية أو غيرها يراد اثباتها في مجادلة توصلها الى نيل شهادة عليا .

الأطروش [طرش] : الأصم .  
الأطروقة - [طرف] : الحديث المستحسن النادر .  
الإطرية - [طرو] : طعام من الدقيق كالحبوب .

أطعم - إطعاماً [طعم] : ه : أعطاه طعمةً || صيره يطعم ||  
و - الغصن (ز) : طعمه || و - الشيء : صار له طعم || تغير طعمه || و - الشجر : أعطى ثمرًا وأدرك ثمره .

الأطروش [طرش] : الأصم .  
الأطروقة - [طرف] : الحديث المستحسن النادر .

الإطرية - [طرو] : طعام من الدقيق كالحبوب .  
أطعم - إطعاماً [طعم] : ه : أعطاه طعمةً || صيره يطعم ||  
و - الغصن (ز) : طعمه || و - الشيء : صار له طعم || تغير طعمه || و - الشجر : أعطى ثمرًا وأدرك ثمره .

منسوج || مجموعة خرائط جغرافية .  
 أَطْلَع - إِطْلَاعًا [طلع] الكوكبُ : ظهر || و - النباتُ :  
 خرج || و - النخلُ : أخرج طَلْعَهُ || و - الشجرُ :  
 أوقف || و - تِ النَّخْلَةُ : طالت || و - الفجرُ :  
 نظر إليه حين طلوعه || و - على فلان : أتاه فجأةً ||  
 و - على الشيء : أشرف || و - هُ طَلِعَ أمره : كشفه  
 له || و - هُ على سيره : أظهره له || و - إليه معروفًا :  
 أسداه .

إِطْلَع - إِطْلَاعًا [طلع] الأمر وعليه : علمه || و -  
 طَلِعَ العدو : عرف باطن أمرهم || و - علينا : أتانا  
 فجأةً || و - الفجرُ : نظر إليه حين طلع .  
 أَطْلَقَ - إِطْلَاقًا [طلق] الأسيرُ : خلى سبيله ، يقال  
 « أطلق سراحه » أي أخلى سبيله || و - المواشي :  
 سرحها || و - العنانَ له : طوّل له العنانَ ليملكه من  
 الجري || و - لحيته : تركها تنبت وتطول || و -  
 المرأةَ : طلقها || و - الصاروخَ : أرسله || و - الرصاصَ  
 أو النارَ : قذف بهما || و - عليه اسمَ كذا : سمّاه  
 كذا || و - رجُلَهُ : استعجله || و - ساقيه للريح :  
 فرّ مسرعًا || و - يدهُ بخيرٍ : فتحها به || و - يدهُ  
 في الأمر : جعله يتصرف فيه بحرية .

إِطْلَمَسَ - أَطْلَمَاسًا [طمس] الليلُ : اشتدَّ سوادهُ .  
 أَطَمَّ - إِطْمَامًا [طم] الشعْرُ : حان له أن يُجَزَّ .  
 إِطْمَانٌ - إِطْمِئْنَانًا وَطُمَأْنِينَةً [طمن] : انخفض ||  
 و - إليه : سكن وآمن له .  
 الإِطْمِئْنَانُ - [طمن] : مص || الراحة والسكون ||  
 الأمان ونعمة البال .

أَطْمَحَ - إِطْمَاحًا [طمح] بصره إليه : رفعه .  
 أَطْمَرَ - إِطْمَارًا [طمر] الشيء : طمّره .  
 إِطْمَرَ - إِطْمَارًا [طمر] على فرسه : وثب عليه من  
 ورائه وركبه .

أَطْمَع - إِطْمَاعًا [طمع] هُ : أوقعه في الطمع .  
 أَطْنٌ - إِطْنَانًا [طن] هُ : جعله يطن || و - الساقُ :  
 قطعها ، يراد بذلك صوت القطع .

الإِطْنَابَةُ - ج أَطْنِيب : سيرٌ يوصل بوتر القوس .  
 أَطْنَبَ - إِطْنَابًا [طنب] في الوصف أو العدو : بالغ ||  
 و - تِ الإبلُ : تبع بعضها بعضًا || و - تِ الريحُ :  
 اشتدّت في غبار .

الأَطْنَبُ - م طَنْبَاء ، ج طَنْب [طنب] من الخيل :  
 الذي طال ظهره وطالت رجلاه في استرخاء .  
 أَطَهَى - إِطْهَاءً [طهه] : حذق في صناعته .  
 إِطَهَّرَ - إِطْهَارًا [طهر] : تنزه عن الأدناس || اغتسل .  
 أَطْوَى - إِطْوَاءً [طوى] : جاع .  
 إِطْوَى - إِطْوَاءً [طوى] : مطاوع طوى .  
 الأَطْوَاءُ - [طوى] . الأثناء في ذنب الجراد وهي  
 كالعقدة .

إِطْرَقَ - إِطْرَاقًا [طرق] : لبس الطروق .  
 أَطْوَلَ - إِطْوَالًا [طول] هُ : جعله طويلًا .  
 الأَطْوَالُ - ج أَطْوَالٍ ، م طُوْجٍ ج طُوْجٍ [طول] :  
 اسم تفضيل .  
 الأَطْوَمُ - ج أَطْمٌ وَأَطِمْةٌ [أطم] (ح) : حيوان يأوي  
 إلى الماء ، مؤخره يشبه السمك ، له يدان وليس له  
 رجلان . طوله نحو ثمانين أقدام . يؤكل لحمه . يُعرف  
 « ببقر البحر » .

أَطْيَبَ - إِطْيَابًا [طيب] الشيء : وجده طيبًا .  
 الأَطْيَبُ - ج أَطْيِيبٌ ، م طُوْجٍ ج طُوْجِيَّاتٍ [طيب] :  
 اسم تفضيل .  
 إِطْيَرَ - إِطْيَارًا [طير] بالشيء ومنه : تشاءم .  
 الأَطْيِرُ - [أطر] : الذئب ، يقال « أخذته بأطير غيره » .  
 الأَطْيِيطُ - [أط] : صوت الإبل . يقال « هم أهل  
 أطييط وصهيل » أي أهل إبل وخيل .  
 إِطَّارَ - إِطَّارًا [ظار] تِ الناقةُ أو المرأةُ على ولد غيرها :  
 ظارت || و - لولده ظفراً : اتخذها .

أَطْبَى - إِطْبَاءً [ظبي] المكان : كثرت ظبأؤه .  
 أَظْرَفَ - إِظْرَافًا [ظرف] : ولد له أولاد ظرفاء || و -  
 المتاعُ : جعل له ظرفًا .  
 إِظْطَنَ - إِظْطِنَانًا [ظن] هُ بكذا : أتهمه به .  
 أَظْعَنَ - إِظْعَانًا [ظعن] هُ : سيره .  
 إِظْعَنَ - إِظْعِنَانًا [ظعن] المودج : ركبه .  
 الأَظْفَارُ - [ظفر] : جمع الظفر || أقطع تشبه الاظفار  
 عطرة الرائحة ولا واحد له || و - (فك) : كواكبُ  
 قدام النسر || « أظفَارُ الثوبِ » : ما تكسّر منه فصارت  
 فيه غضون .  
 أَظْفَرَ - إِظْفَارًا [ظفر] فلانًا : غرز ظفّره في وجهه || و -  
 هُ بعدوه : جعله يظفر به .

إِظْفَر - اِظْفَارًا [ظفر] المطلوب وبه وعليه : فاز به وغلب .

الْأُظْفَر - [ظفر] : الطويل الأظفار العريضا .

أَظْلَى - إِظْلَالًا [ظل] اليوم : صار ذا ظِلٍّ || و - هُ : ألقى عليه ظله || أدخله في ظِلِّهِ أَي كنفه || و - الأَمْرُ فَلَانًا : غشيه ودنا منه . يقال « أَظْلَكَ الشَّهْرُ » أَي دنا منك .

أَظْلَمَ - إِظْلَامًا [ظلم] الليل : صار مُظْلِمًا || و - اللهُ اللَّيْلُ : جعله مُظْلِمًا || و - الرجلُ : دخل في الظلام || أَصَابَ ظُلْمًا || أَصَابَ ظُلْمًا وهو ماء الأَسنان وبريقها .

أَظْمَأَ - إِظْمَاءً [ظما] هُ : عطشهُ .

أَظَنَّ - إِظْنَانًا [ظن] هُ بكذا : اتهمه به || و - الشيءُ : أُوهمه آيَاهُ || و - فيه النَّاسُ : عرضهُ لتهمتهم .

إِظَنَّ - إِظْنَانًا [ظن] هُ بكذا : اتهمه به .

الْأَظْنَى - [ظن] : الأَجْدَرُ أَنْ يُظَنَّ بِهِ الأَمْرُ .

أَظْهَرَ - إِظْهَارًا [ظهر] الشيء : بَيَّنَّهُ || جعلهُ وراءَ ظَهْرِهِ || و - الكِتَابُ : قرأه على ظهر لسانه || و - هُ عَلَى السِّرِّ : أطلعه || و - هُ عَلَى عَدُوِّهِ : جعلهُ يغلبهُ || و - بِهُ : رفعَ قَدْرَهُ || و - الرَّجُلُ : سارَ أو دخل في الظَّهِيرَةِ .

أَعَادَ - إِعَادَةً [عود] الأَمْرَ أو الكَلَامَ : كَرَّرَهُ ؛ يقال « أَعَادَ طَبَعَ الكِتَابِ » || و - الشيءُ إلى مَكَانِهِ : أَرَجَعَهُ || و - الشيءُ : جعلهُ من عادته وأطاقه لانه اعتاده || و - النَّظْرُ فِي : بحث ثانية ، راجع .

الأَعَادِي - [عدو] : جمع الأَعْدَاءِ وهذه جمع العَدُوِّ .

أَعَادَ - إِعَادَةً [عود] الرَّجُلُ : دعا لَهُ بِالْحِفْظِ وَقَالَ لَهُ « أَعِيدْكَ بِاللَّهِ » أَي حَفِظْكَ اللهُ || و - هُ : رَقَاهُ .

أَعَارَ - إِعَارَةً [عور] هُ الشيءُ ومن الشيءُ : أعطاه آيَاهُ عَارِيَةً || و - هُ أَذُنًا صَاغِبَةً : أصغى إليه بانتيابه || و - عَيْنَ المَاءِ أو الرِّكِيَّةَ : دفنها وكبسها بالتراب حتى تنسدَّ عيونُهَا .

أَعَارَ - إِعَارَةً [عير] الفرسَ : أفلته فذهب ومِرحَ || أَسْمِنَهُ .

أَعَاشَ - إِعَاشَةً [عيش] هُ : جعلهُ يعيش .

الإِعَاشَةُ - [عيش] : مص || هو أن تقدم الحكومة للسكَّانَ المَوَادَّ الغِذَائِيَّةَ الضرورية ، ومنهُ « بَطَاقَةُ الإِعَاشَةِ » : بَطَاقَةُ تَحْوِيلِ حَامِلِهَا الحِصُولِ عَلَى كَمِيَّةِ

معيَّنة من المَوَادِّ الغِذَائِيَّةَ الضرورية .

أَعَاضَ - إِعَاضَةً [عوض] فَلَانًا من كَذَا : أعطاه عِوَضًا أَي بدلًا أو خَلْفًا .

أَعَافَ - إِعَافَةً [عيف] القومُ : عافت دوايهم المَاءَ فلم تشرب .

أَعَاقَ - إِعَاقَةً [عوق] هُ عن كَذَا : صرفهُ وَبَطَّطَهُ وَأَخْرَهُ عَنْهُ .

أَعَالَ - إِعَالََةً [عول] الرَّجُلُ : افتقر || كثر عيَالُهُ || حرص || و - عِيَالُهُ : كفاهم معاشهم .

أَعَامَ - إِعَامَةً [عيم] هُ اللهُ : تركه بلا لَبِنٍ || و - الرَّجُلُ : بقي بلا لَبِنٍ || و - القومُ : قلَّ لَبِنُهُم .

أَعَانَ - إِعَانَةً [عون] هُ عَلَى الشيءِ : ساعده . وفي الدُّعَاءِ « رَبِّ أَعِنِّي وَلَا تُعِنِّ عَلَيَّ » || و - هُ مِنْهُ : خلصهُ مِنْهُ .

الإِعَانَةُ - [عون] : مص || و - جَ إِعَانَاتٍ : مساعدة مالية تقدم لشخصٍ أو لجمعيةٍ أو لمؤسسةٍ .

أَعَاهَ - إِعَاهَةً [عوه] : نزلت العاهة في زرعهِ أو ماشيته .

أَعْبَدَ - إِعْبَادًا [عبد] هُ الغلامُ : ملكهُ آيَاهُ || و - الغلامُ : أتخذه عبدًا || و - القومُ : اجتمعوا .

أَعْبَطَ - إِعْبَاطًا [عبط] هُ الموتُ : أخذهُ شَابًا لَا عِلَّةَ فِيهِ .

أَعْبَلَّ - إِعْبَالًا [عبل] : ضخم وغلظ || ابيضُّ || و - الشجرُ : كان ذا عِبَلٍ .

إِعْتَادَ - اِعْتِيَادًا [عود] الشيءُ : جعلهُ من عادته .

إِعْتَصَصَ - اِعْتِيَاصًا [عوص] الأَمْرُ عَلَيْهِ : اشتدَّ وامتنع وألثاث عليه فلم يهتدِ إلى الصواب .

إِعْتَاضَ - اِعْتِيَاضًا [عوض] فَلَانًا : سأله العِوَضَ || و - مِنْهُ : أخذ العِوَضَ .

إِعْتَفَا - اِعْتِيَاْفًا [عيف] الطعامَ وغيره : كرههُ فتركهُ || و - الرَّجُلُ : تزرد للسر .

إِعْتَقَ - اِعْتِيَاْقًا [عوق] هُ عن كَذَا : صرفهُ وَبَطَّطَهُ وَأَخْرَهُ عَنْهُ .

إِعْتَمَّ - اِعْتِيَاْمًا [عيم] : اختار العِيْمَةَ أَي أتخذ خيارَ المال .

إِعْتَنَ - اِعْتِيَانًا [عين] الشيءُ : أخذَ خِيَارَهُ || اشتراه بنسيئةٍ أَي بتأخير الثمن || و - القومُ : أتاهم بالخبر || و - لفلانٍ منزلًا : ارتاده .



في السنة بسبب تحول نقطتي الاعتدال ٥٠ ث على فلك البروج .

إِعْتَدَلَ - اعْتَدَّالًا [عدل] : توسط بين حالين || استقام .  
إِعْتَدَبَ - اعْتَدَّابًا [عذب] : أسبل لعناته عذبتين من خلفها .

إِعْتَدَرَ - اعْتَدَّرًا [عذر] عن ومن فعله : احتج لنفسه وأبدى عذره || و - إليه : قدَّم الأعداء || و - عن فلان : طلب قبول عذره || و - الرجل : صار ذا عذر || و - الرسم : أحمى .

إِعْتَدَّقَ - اعْتَدَّقًا [عذق] : أسبل لعناته عذبتين من خلف || و - بكذا : اختصه به .

إِعْتَدَّلَ - اعْتَدَّلًا [عدل] : لام نفسه || قَبِلَ الملامة || و - اليوم : اشتدَّ حرُّه .

إِعْتَرَى - اعْتَرَا [عرو] فلانًا : غشيه طالبًا معرفه || و - أمر : أصابه .

الإِعْتِرَافَ - [عرف] : مص || سرَّ من اسرار البيعة المقدسة .

إِعْتَرَشَ - اعْتَرَشًا [عرش] فلان : أتخذ عرشًا || و - ت القضيبان على العريش : علت واسترسلت .

إِعْتَرَضَ - اعْتَرَضًا [عرض] : صار عارضًا كالخشبة المعترضة في النهر || و - عليه من قول أو فعل : نسبة الى خطئه || و - له : منعه || و - دون الشيء : حال دونه || و - سبيله : سدَّ السبيل في وجهه ، حال دونه || و - الشيء : تكلفه || و - القائد الجند (اع) :

عرضهم واحدًا بعد واحد || و - له بسهم : أقبل عليه فرماه به || و - عرضة : وقع فيه وانتقصه .

إِعْتَرَفَ - اعْتَرَفًا [عرف] : ذلَّ وانقاد || و - بالشيء : أقر به على نفسه ؛ ومنه « اعترف بالجميل » : أعرب عن شكره للمعروف || و - به : ذلَّ عليه || و - إليه : أخبره ؛ باسمه وشأنه || و - للامر : صبر || و -

الشيء : عرفه || و - الرجل : استخبره || و - الضالَّة : وصَّفها وصفًا يُعلم أنه صاحبها .

إِعْتَرَقَ - اعْتَرَقًا [عرق] العظم : أكل ما عليه من اللحم || و - الشجر : امتدَّت عروقه في الأرض || و - القوم : أخذوا في بلاد العراق .

إِعْتَرَكَ - اعْتَرَاكَ [عرك] القوم : تقاتلوا واقتتلوا || و - الناس في المعركة أو الحصومة : اقتتلوا واصطرعوا ||

أَعْتَبَ - إِعْتَابًا [عتب] ه : أزال عتبه وترك ما كان يغضب عليه لأجله وأرضاه || و - عنه : انصرف .

الإِعْتِبَارَ - [عبر] : مص || « إعادة الإعتبار » : هو أن تُعاد الى الشخص ما فقد من حقوق وأهلية قانونية || « إِعْتِبَارًا من » : ابتداء من ، منذ || « إِعْتِبَارًا لكذا » : نظرًا الى كذا ، مُرَاعَاةً لكذا || « باعْتِبَارِهِ » : بصفته ، لكونه ؛ نقول « باعْتِبَارِهِ أقدم الوزراء » .

الإِعْتِبَاطِيَّ - [عبط] : ما هو بدون داعٍ أو أساس ؛ نقول « قرار اعتباطي » || « الحذفُ الاعتباطي » عند النحاة : ما كان لغير علَّة .

إِعْتَبَدَ - اعْتَبَدًا [عبد] ه : أتخذُه عبدًا .

إِعْتَبَرَ - اعْتَبَرًا [عبر] الرجل : اعتدَّ به || و - الشيء : اختبره || و - ه كذا : عدَّه وحسبه || و - به : أعتظ || و - منه : تعجَّب .

إِعْتَبَطَ - اعْتَبَطًا [عبط] الذبيحة : عبطها || و - الرجل : قتله ظلمًا لا عن قصاص || و - ه الموت : بمعنى أعبطه || و - العرض : شتمه وانتقصه || و - الرجل : وَعَكَ || جرح .

إِعْتَجَنَ - اعْتَجَنًا [عجن] اللدقيق : عجنه || و - فلان : أتخذ عجينا .

أَعْتَدَ - إِعْتَادًا [عتد] الشيء : هيَّأه وأعدَّه .

إِعْتَدَّ - اعْتَدَّدًا [عد] : صار معدودًا || و - الأمر كذا : حسبُه وظنُّه || « هذا شيء لا يُعْتَدُّ به » : لا يلتفت إليه || العامة تقول « اعتدَّ بنفسه » أي اعتمد عليها .

إِعْتَدَّى - اعْتَدَّى [عدو] الحقَّ وعن الحقِّ وفوق الحقِّ : جاوزَه كأنَّ معناه جازَ عن الحقِّ الى الظلم || و - على فلان : ظلمه .

الإِعْتِدَاءَ - ج اعْتِدَاءَات [عدو] : مص || هجوم فجائي دون مبرر ؛ يقال « معاهدة عدم الاعتداء » .

الإِعْتِدَالُ - [عدل] : مص || الابتعاد عن كلِّ إفراط || و - الربيعي : تساوي الليل والنهار في الربيع || و - الخريفي : تساوي الليل والنهار في الخريف || « نقطة الإعتدال الربيعي والخريفي » (فك) : نقطتا تقاطع فلك الأبراج وخط الاستواء الساوي ؛ تعبر الشمس أولى النقطتين في بدء الربيع ، والثانية في بدء الخريف .

فيعتدل إذ ذاك الليل والنهار في جميع الاقطار || « مبادرة الإعتدالين » (فك) : تقدُّم أو ان الاعتدالين ٢٠ د

و- الرجال في الحرب : ازدحموا وعرك بعضهم بعضاً ||  
 و- ت الإبل في الورد : ازدحمت .  
 إِعْتَصَرَ - اعْتَصَرَ [عز] : صار عزيزاً || و- به : تشرف  
 به || عد نفسه عزيزاً به || و- على فلان : تعظم عليه  
 وغلبه .  
 إِعْتَصَرَ - اعْتَصَرَ [عز] : لفلان إلى فلان : انتسب  
 إليه واتمم صدقاً أو كذباً .  
 الإِعْتِزَاءُ - [عزو وعزي] : مص || الأذعاء || الشعار  
 في الحرب .  
 إِعْتَصَلَ - اعْتَصَلَ [عزل] الشيء وعه : تنحى عنه ؛  
 يقال « اعْتَصَلَ العمل » أي انقطع عنه .  
 إِعْتَصَمَ - اعْتَصَمًا [عزم] الأمر وعليه : أراد فعله ||  
 و- الطريق : مضى عليه ولم يثن || و- الفرس في  
 عنانه : مرّ جاعاً لا ينني .  
 إِعْتَصَسَ - اعْتِصَاسًا [عس] : اكتشف في الليل على  
 أهل الريبة || و- الشيء : طلبه أو قصده بالليل ||  
 و- البلد : وطئه فعرف خبره .  
 إِعْتَصَرَ - اعْتِصَارًا [عسر] ه : اقتصره وقهره || و-  
 الكلام : اقتضبه قبل ان يبيته .  
 إِعْتَصَفَ - اعْتِصَافًا [عسف] الطريق : ركب على غير  
 هداية ولا دراية || و- الأمر : ركب بلا تدبير ولا روية ||  
 و- عن الطريق : مال عنه وعدل || و- فلانًا :  
 ظلمه || استخدمه .  
 إِعْتَشَّ - اعْتِشَاشًا [عش] : اتخذ عشًا || و- البدن :  
 أنحله .  
 إِعْتَشَى - اعْتِشَاءً [عش] : سار وقت العشاء || و-  
 النار : رآها ليلاً فقصدتها .  
 إِعْتَشَبَ - اعْتِشَابًا [عشب] : رعى العشب || سمن .  
 إِعْتَصَرَ - اعْتِصَارًا [عشر] القوم : تصاحبوا وتخالطوا .  
 إِعْتَصَى - اعْتِصَاءً [عصر] الشيء : أتخذُه عصاً ||  
 و- بالسيف : ضرب به كما يُضْرَبُ بالعصا || و-  
 عليه : توكأ .  
 إِعْتَصَى - اعْتِصَاءً [عصي] ت النواة : اشتدت .  
 إِعْتَصَبَ - اعْتِصَابًا [عصب] القوم : صاروا عُصْبَةً ؛  
 ومنه « اعْتَصَبُوا عن العمل أو عن الطعام » : صاروا  
 عصبية في الامتناع عنه || و- التاج على رأسه : استكفأ ||  
 و- الملك : بمعنى تترج .

إِعْتَصَرَ - اعْتِصَارًا [عصر] العنب أو الثوب ونحوهما :  
 بمعنى عصره || و- العَصِيرَ : أتخذُه || و- من فلان  
 مالاً : استخرجه من يده بعزم أو بوجه آخر || و-  
 من الشيء : أصاب منه وأخذ || و- العطيّة : ارتجعها ||  
 و- عليه : بخل || و- بفلان : لاذ به والتجأ إليه .  
 إِعْتَصَمَ - اعْتِصَامًا [عصم] به : أمسكه بيده || و-  
 بالله : امتنع بلطفه من المعصية || و- من الشر والمكروه :  
 التجأ وامتنع .  
 إِعْتَصَدَّ - اعْتِصَادًا [عضد] به : استعان وتقوى .  
 إِعْتَصَبَ - اعْتِصَابًا [عطب] : هلك || و- الفرس  
 ونحوه : انكسر .  
 إِعْتَصَى - اعْتِصَاءً [عقو] ت الإبل البيس : أخذته  
 بمشافرها مستصفيه || و- فلانًا : أتاه يطلب معروفه .  
 إِعْتَصَرَ - اعْتِصَارًا [عصر] الشيء : تربب || و- الثوب  
 في التراب : مرغه || و- الرجل : ضرب به الأرض ||  
 أثبتة || و- ه الأسد : افترسه || و- فلان : اقتدر  
 وقوي .  
 إِعْتَقَقَ - اعْتِصَاقًا [عقق] القوم بالسيوف : اجتلدوا ||  
 و- الأسد فريسته : عطف عليها .  
 أَعْتَقَ - اعْتِصَاقًا [عق] العبد : أخرجته من الرق والعبودية ||  
 و- الفرس : أعجله فأجابه || و- ماله : أصلحه .  
 إِعْتَقَى - اعْتِصَاقًا [عق] : انشق || و- السيف : استله ||  
 و- المعتذر : أفرط في اعتذاره .  
 الإِعْتِقَالُ - [عقل] : مص || « معسكر الإعتقال » :  
 انظر معسكر .  
 إِعْتَقَبَ - اعْتِصَابًا [عقب] القوم عليه : تعاونوا || و-  
 البائع السلعة : حَسَسَهَا عن المشتري حتى يقبض الثمن ||  
 و- الرجل : حبسه || و- فلانًا : خلّفه || و- من  
 كذا ندامة : وجد في عاقبته ندامة .  
 إِعْتَقَدَ - اعْتِصَادًا [عقد] الأمر : صدّقه || عقد عليه  
 قلبه وضميره || تدبّر به || « إِعْتَقَدَ أَنْ ذَلِكَ مِمكِنٌ » :  
 ظنّ ورأى أنه ممكِنٌ || و- الإحياء بينهما : صدق  
 وثبت || و- الشيء : اشتدّ وصلب || و- الشيء :  
 نقبض حله || و- الدرّ ونحوه : أتخذ منه عقداً ||  
 و- المال : جمعه .  
 إِعْتَقَرَ - اعْتِصَارًا [عقر] ظهر الدابة من الرجل أو السرج :  
 دبّر .

بموجب قانون الموازنة ؛ يقال «اعتماد إضافي» || «فتح الإعتياد» : هو أن يتعهد مصرف بوضع مبلغ من المال تحت تصرف عميل له || «أوراق الإعتياد» : أوراق يقدمها الممثل الدبلوماسي ، في حفلة رسمية ، الى رئيس الدولة التي عين فيها || «الإعتياد على النفس» : الثقة بها والاتكال عليها .

إِعْتَمَدَ - اعْتَمَدًا [عمد] : قَبِلَ المَعْمُودِيَّةَ || و - هُ و - عَلَيْهِ : اتَّكَلَ عَلَيْهِ || و - الحائِطَ وَعَلَى الحائِطِ : اتَّكَأَ || و - الشَّيْءَ : قَصَدَهُ .

إِعْتَمَرَ - اعْتَمَرًا [عمر] : تَعَمَّمَ بِالْعِمَامَةِ || و - المَكَانَ : قَصَدَهُ وَزَارَهُ || يقال «أتخذنا ناديًا نعتَمِرُهُ» أي مجلسًا نجلس فيه .

إِعْتَمَقَ - اعْتَمَاقًا [عمق] : جَعَلَهَا عَمِيقَةً .  
إِعْتَمَلَ - اعْتَمَلًا [عمل] : اضْطَرَبَ فِي العَمَلِ || انْفَعَلَ || عَمِلَ عَمَلًا مَتَعَلِّقًا بِنَفْسِهِ .

إِعْتَنَ - اعْتِنَانًا [عن] : لَهُ الشَّيْءُ : ظَهَرَ أَمَامَهُ وَاعْتَرَضَ .  
إِعْتَنَى - اعْتِنَاءً [عني] : بِالْأَمْرِ : اِهْتَمَّ بِهِ وَاحْتَفَلَ || و - الأَمْرَ : نَزَلَ .

إِعْتَنَفَ - اعْتِنَافًا [عنف] : الأَمْرَ : أَخَذَهُ بِشِدَّةٍ || و - الشَّيْءَ : ابْتَدَأَهُ وَاتْتَنَفَهُ || و - المَجْلِسَ : تَحَوَّلَ عَنْهُ .  
إِعْتَنَقَ - اعْتِنَاقًا [عنق] : الشَّيْءَ : أَخَذَهُ بِحِدْقٍ || لَزِمَهُ || و - دِينًا أَوْ مَذْهَبًا : اخْتَارَهُ بِالتَّفْضِيلِ ، اتَّبَعَهُ || و - الرِّجْلَانِ : جَعَلَ كُلَّ مِنْهُمَا يَدِيهِ عَلَى عُنُقِ الآخَرِ فِي الحَرْبِ وَنَحْوِهَا .

إِعْتَهَدَ - اعْتِهَادًا [عهد] : الشَّيْءَ وَأَمْلَاكَهُ : بِمَعْنَى تَعَهَّدَ .  
إِعْتَوَرَ - اعْتَوَارًا [عور] : القَوْمَ الشَّيْءَ : تَعَاطَوْهُ وَتَدَاوَلَوْهُ .  
إِعْتَوَلَّ - اعْتَوَالًا [عول] : بِكَيْ مَعَ رَفْعِ صَوْتِهِ .  
إِعْتَوَنَ - اعْتَوَانًا [عون] : القَوْمَ : أَعَانَ بَعْضُهُمْ بَعْضًا .  
أَعْتَرَ - اعْتَارًا [عتر] : هُ : عَتَّرَهُ || و - هُ عَلَى السَّرِّ وَغَيْرِهِ : أَطْلَعَهُ || و - هُ عَلَى أَصْحَابِهِ : دَلَّهُ عَلَيْهِمْ || و - بِهِ عِنْدَ الأَمِيرِ : طَعَنَ فِيهِ .

أَعَجَّ - إِعْجَاجًا [عج] : تِ الرِّيحِ : اشْتَدَّتْ فَأَثَارَتْ الغَبَارَ .

الأَعْجَامُ - [عجم] : العَجَمُ .  
أَعْجَبَ - إِعْجَابًا [عجب] : هُ : حَمَلَهُ عَلَى العَجَبِ || و - الشَّيْءَ فَلَانًا : عَجِبَ مِنْهُ وَسُرَّ بِهِ .

أُعْجِبَ - [عجب] : بالشَّيْءِ : سَرَّهُ الشَّيْءُ وَعَجِبَ مِنْهُ ||

إِعْتَقَلَ - اعْتِقَالًا [عقل] : هُ : حَبَسَهُ || صَرَعَهُ الشَّغْرِيَّةَ || و - البَعِيرَ : بِمَعْنَى عَقْلَهُ || و - الدَّوَاءَ بِطَنَتُهُ : أَمْسَكَهُ || و - الرِّجْلَ : بِمَعْنَى تَعَقُّلِهَا || و - الرَّمْحَ : وَضَعَهُ بَيْنَ رِكَابِهِ وَسَاقِهِ || و - الرِّجْلَ أَوْ السَّرْحَ : ثَنَى رِجْلَهُ عَلَى القَرْبُوسِ أَوْ القَادِمَةِ || و - مِنْ دَمِ فَلَانٍ : أَخَذَ العَقْلَ أَي الدِّيَةَ .

أُعْتَقِلَ - [عقل] : لِسَانُهُ : حُبِسَ عَنِ الكَلَامِ .  
إِعْتَكَرَ - اعْتِكَارًا [عكر] : اللِّيلُ : اشْتَدَّ سِوَادُهُ || و - المَطْرُ : اشْتَدَّ || و - تِ الرِّيحِ : جَاءَتْ بِالغَبَارِ || و - القَوْمُ فِي الحَرْبِ : اخْتَلَطُوا .

إِعْتَكَسَ - اعْتِكَاسًا [عكس] : انْقَلَبَ || اتَّخَذَ العَكِيسَ .

إِعْتَكَفَ - اعْتِكَافًا [عكف] : فِي المَكَانِ : نَحِبَسَ فِيهِ وَابْتِثَ .

إِعْتَلَّ - اعْتِلَالًا [عل] : مَرَضَ || اعْتَذَرَ || و - بِالْأَمْرِ : تَعَلَّلَ || و - تِ الكَلِمَةَ : كَانَ بِهَا حَرْفٌ عِلَّةٌ || و - الرِّجْلُ : شَرِبَ عَمَلًا || و - عَنْهُ : أَخَذَتْهُ العِلَّةُ بِسَبَبِهِ || و - تِ الرِّيحِ : كَانَتْ لُبَّةً || و - هُ : تَجَنَّى عَلَيْهِ .

إِعْتَلَّى - اعْتِلَاءً [علو] : الشَّيْءَ أَوْ النَّهَارَ : ارْتَفَعَ || و - الشَّيْءَ : قَوِيَ عَلَيْهِ وَعَلَاهُ || و - العَرْشَ : جَلَسَ عَلَيْهِ ، تَسَمَّاهُ .

إِعْتَلَجَ - اعْتِلَاجًا [علج] : القَوْمَ : اقْتَتَلُوا وَاصْطَرَعُوا || و - تِ الوحْشِ : تَضَارَبَتْ || و - تِ الأمْوَاجِ : التَّطَطَّتْ ، وَمِنْهُ «اعْتَلَجَتْ المَهْمُومُ فِي صَدْرِهِ» : تَلَطَطَتْ || و - تِ الارْضِ : طَالَ نَبَاتُهَا || و - الرَّمْلُ : اجْتَمَعَ .

إِعْتَلَفَ - اعْتِلَافًا [علف] : تِ الدَّابَّةِ : أَكَلَتْ .  
إِعْتَلَقَ - اعْتِلَاقًا [علق] : فَلَانًا وَبِهِ : هَوِيَتْ وَأُحِبَّتْ .  
إِعْتَلَنَ - اعْتِلَانًا [علن] : الأَمْرَ : خَلَّافَ خَفِيًّا .

أُعْتَمَ - إِعْتَامًا [عتم] : تِ الحَاجَةِ : أَبْطَأَتْ وَتَأَخَّرَتْ || و - حَاجَتَهُ : أَخَّرَهَا || و - قَرِيَّ الضَّيْفِ : أَبْطَأَ بِهِ فَأَعْتَمَ القَرِيَّ أَي تَأَخَّرَ (لِأَزْمِ مَتَعَلِّيٍّ) || و - عَنِ الأَمْرِ : كَفَّ عَنْهُ بَعْدَ المَظِيِّ فِيهِ || و - اللِّيلُ : مَرَّتْ مِنْهُ قِطْعَةٌ || و - الرِّجْلُ : دَخَلَ أَوْ سَارَ فِي العَتَمَةِ .

إِعْتَمَّ - اعْتِمَامًا [عم] : لِبَسَ العِمَامَةَ || و - الشَّابُّ : طَالَ .

الإِعْتِمَادُ - [عمد] : مَصَّ || أَمْوَالٌ يُمْكِنُ إِنْفَاقُهَا

و - بنفسه : استكبر .  
 الأعرج - [عرج] من الثمار : غير الناضج (عامية سريانية) .  
 أعجز - إعجازاً [عجز] هـ : صيره أو وجده عاجزاً ؛ يقال « أعجزه عن الفهم » أي جعله غير قادر عليه || و - الشيء : فاته ولم يقدر عليه || و - في الكلام : أدى معانيه بأبلغ الأساليب .  
 الأعجز - [عجز] : العظيم المعجز || « كيس أعجز » : ممتلى .  
 أعجف - إعجافاً [عجف] الدابة : هزها || و - القوم : عجفت مواشيهم أي ضعفت .  
 الأعجف - م عجفاء ، ج عجفان [عجف] : المهزول || « نصل أعجف » : رقيق .  
 أعجل - إعجالاً [عجل] هـ : سبقه || استحثه || و - ت الناقة : ألت ولدها لغير تمام || و - ه الوقت : كان الوقت قصيراً جداً أمامه ل || و - الشيء : أكله على عجلة .  
 أعجم - إعجاماً [عجم] الكتاب : أزال عجمته وإبهامه بوضع النقط والحركات أو بالتفسير || و - الكلام : ذهب به إلى العجمة || و - الباب : أقفله .  
 الأعجم - م عجماء ، ج عجم [عجم] : من لا ينصح ولا يبين كلامه وإن كان من العرب || الأخرس || و - ج أعجمون وأعاجيم : من ليس بعربي وإن أفصح بالعجمية .  
 الأعجمي - [عجم] : المسوب إلى العجم || من كان جنسه العجم .  
 الأعجوبة - ج أعاجيب [عجب] : اسم لما يتعجب منه || المعجزة .  
 أعد - إعداداً [عد] هـ لأمر : هبأه له وأحضره .  
 أعدى - إعداد [عدو] الرجل : حمله على العدو || و - الأمر : جاوز غيره إليه || و - فلاناً على فلان : نصره عليه وأعانته وقواه || و - ه شراً : أصابه بشره || و - ه من علة أو خلق : أكسبه مثل ما به من العلة أو الخلق || و - عليه : ظلمه || و - في كلامه : جار .  
 الإعدام - [عدم] : مص || « الحكم بالإعدام » : الحكم بعقوبة الموت .

أعدل - إعداداً [عدل] الشيء : أقامه وسواه .  
 أعدم - إعداماً [عدم] الرجل : افتقر || و - ه الشيء : أفقده آياه || و - ه الشيء : لم يجده || و - فلاناً : منعه || و - محكوماً عليه : نفذ فيه عقوبة الموت .  
 الإعدار - [عذر] : مص || طعام يتخذ لسرور حادث .  
 أعذب - إعداباً [عذب] : أصاب ماء عذباً || و - الله الماء : جعله عذباً || و - الماء : نزع ما عليه من الطحلب أو القذى || و - القوم : عذب ماؤهم || و - عنه : كف وامتنع || و - ه عن الأمر : منعه .  
 أعذر - إعداراً [عذر] هـ في أو على ما صنع : رفع عنه اللوم والذنب || و - من نفسه : أتى بما يُعذر عليه . وفي المثل « أعذر من أذرك » أي من أذرك بما سيحل بك فقد أعذر إليك أي صار معذوراً عندك || و - الرجل : أهدى عذراً || أنصف || و - في الأمر : قصر ولم يبلغ وهو يرى أنه مبالغ || كثرت ذنوبه || و - الفرس : شدته بالعدار || و - ه في ظهره : ضربه فأثر فيه || و - الغلام : خنته || و - فلان : ترك به عاذراً أي أثر جرح .  
 أعذوب - إعداباً [عذب] الشراب : كان عذباً .  
 أعز - إعراراً [عز] ت الدار : صارت ذات عزة .  
 الأعز - م عزاء ، ج عزاء [عز] : الأجر من الناس أو الجبال .  
 أعزى - إعراء [عرو] القميص : جعل له عزوة || و - صاحبه : تركه .  
 أعزى - إعراء [عري] الرجل الثوب ومن الثوب : نزع عنه || و - فلاناً صديقاً : تباعد عنه ولم ينصره || و - النخلة : وهبه ثمرة عامها || و - الرجل : قام أو سار في العراء || أصابه برد الليل .  
 الأعراب - [عرب] : سكان البادية خاصة .  
 الأعرابي - [عرب] : النسبة إلى الأعراب || الجاهل من العرب .  
 الأعرابية - حالة الأعرابي كالبدوة .  
 الأعراف - [عرف] : سور بين الجنة والنار في اعتقادهم || و - (ن) : ضرب من النخل || « أعراف الرياح والسحاب » أوائلها وأعالها || « أعراف الحجاب » أو الرمل : أعاله .

[عزل]: مَنْ لَا سِلَاحَ لَهُ || سَحَابٌ لَا مَطَرَ فِيهِ ||  
الرمال المنفرد المنقطع || و- (فك): أَحَدُ السَّمَائِينَ  
والآخر هو الريح وهما نيجان؛ وقد سُمِّيَ أَعَزَلٌ لِأَنَّهُ  
لَا شَيْءَ بَيْنَ يَدَيْهِ مِنَ الْكَوَاكِبِ .

أَعَسَرَ - إِعْسَارًا [عسر]: افْتَقَرَ || و- الْغَرِيمَ: طَلَبَ  
مِنَهُ الدِّينَ عَلَى عُسْرِهِ .

الأَعْسَرَ - مَ عَسْرَاءَ، جَ عُسْرٌ [عسر]: الَّذِي يَعْمَلُ  
بِشَالِهِ؛ وَالْعَامَّةُ تَقُولُ «عِسْرَاوِي» || «يَوْمُ أَعْسَرَ»:  
شَدِيدٌ أَوْ شَوْمٌ .

أَعَسَفَ - إِعْسَافًا [عسف]: سَارَ بِاللَّيْلِ عَلَى غَيْرِ هِدَايَةٍ ||  
أَخَذَ غَلَامَةً يَعْمَلُ شَدِيدًا .

أَعَشَى - إِعْشَاءًا [عش]: الْبَدَنُ: أَتَحَلَّهُ || و- هُ  
عَنِ الْأَمْرِ: صَدَّهُ || و- الظُّبْيَ: أَرْعَجَهُ مِنْ كِنَاسِهِ .  
أَعْشَى - إِعْشَاءً [عشو]: الرَّجُلُ: أَطْعَمَهُ الْعِشَاءَ ||  
أَعْطَاهُ || و- اللَّهُ الرَّجُلُ: جَعَلَهُ أَعْشَى .

الأَعْشَى - مَ عَشَوَاءَ، جَ عَشُو [عشو]: مَنْ سَاءَ  
بَصَرُهُ بِاللَّيْلِ وَالنَّهَارِ أَوْ أَبْصَرَ بِالنَّهَارِ وَلَمْ يَبْصُرْ بِاللَّيْلِ .  
الأَعْشَارُ - [عشر]: قَوَادِمُ رِيَشِ الطَّائِرِ .

الأَعْشَارِيَّ - جَ عَشْرٌ [عشر]: الْمُنْسُوبُ إِلَى الْأَعْشَارِ .  
أَعْشَبَ - إِعْشَابًا [عشب]: الْقَوْمُ: أَصَابُوا الْعَشْبَ ||  
و- الْمَكَانُ: أَنْبَتَ الْعَشْبَ .

أَعْشَرَ - إِعْشَارًا [عشر]: الْعَدَدُ: جَعَلَهُ عَشْرَةَ || و-  
الْقَوْمُ: صَارُوا عَشْرَةَ || و- تِ النَّاقَةُ: صَارَتْ  
عَشْرَاءَ .

الأَعْشَرَ - مَ عَشْرَاءَ، جَ عَشْرٌ [عشر]: الْأَحْمَقُ .  
إِعْشِيبًا - إِعْشِيبَاتًا [عشب]: أَصَابَ الْعَشْبَ ||  
و- الْمَكَانُ: كَثُرَ عَشْبُهُ .

الإِعْصَارُ - جَ أَعَاصِيرٌ وَأَعَاصِيرٌ [عصر]: رِيحٌ  
تَرْفَعُ بِالتُّرَابِ أَوْ بِمِيَاهِ الْبَحَارِ وَتَسْتَدِيرُ كَأَنَّهَا عَمُودٌ .  
أَعْصَبَ - إِعْصَابًا [عصب]: تِ الْإِبِلُ: جَدَّتْ  
فِي السَّيْرِ .

أَعْصَرَ - إِعْصَارًا [عصر]: دَخَلَ فِي الْعَصْرِ || و-  
تِ الْمَرْأَةُ: أُدْرِكَتْ كَأَنَّهَا دَخَلَتْ عَصْرَ شَبَابِهَا || و-  
تِ الرِّيحُ: جَاءَتْ بِالْإِعْصَارِ .

أَعْصَفَ - إِعْصَافًا [عصف]: تِ الرِّيحُ: اشْتَدَّتْ ||  
و- الرَّجُلُ: هَلَكَ || و- تِ الْحَرْبُ بِهِمْ: ذَهَبَتْ  
بِهِمْ وَأَهْلَكْتَهُمْ || و- الزَّرْعُ: حَانَ أَنْ يُجْرَأَ || و-

أَعْرَبَ - إِعْرَابًا [عرب]: كَلَامُهُ: حَسَنُهُ وَأَفْصَحَ وَلَمْ  
يَلْحَنُ || و- الرَّجُلُ: لَمْ يَلْحَنُ فِي الْكَلَامِ || مَلِكٌ خَيْلًا  
أَوْ إِبِلًا عِرَابًا || و- الْأَسْمَ الْأَعْجَمِيَّ: صَيَّرَهُ عَرَبِيًّا ||  
و- الْفَرَسَ الْعَرَبِيَّ: عَرَفَهُ مِنَ الْمَجِينِ إِذَا صَهَلَ ||  
و- الشَّيْءَ: أَبَانَهُ || و- بِالْكَلامِ: بَيَّنَّهُ || و- الْكَلِمَةَ:  
بَيَّنَّ وَجْهَهَا مِنَ الْإِعْرَابِ وَأَوْضَحَهَا || و- بِمَجْتَمَعِهِ: أَفْصَحَ  
بِهَا || و- عَنِ حَاجَتِهِ: أَبَانَ عَنْهَا؛ وَيُقَالُ «أَعْرَبَ  
عَنِ شَعْرِهِ» || و- الْمَشْتَرِي: أَعْطَى الْعَرَبِيَّ .

الأَعْرَبَ - [عرب]: يُقَالُ «هُوَ أَعْرَبُهُمْ أَحْسَابًا»  
أَيَّ أَبْنِهِمْ وَأَوْضَحَهُمْ؛ وَ «هُوَ أَعْرَبُهُمْ أَلْسِنَةً» أَيَّ أَخْلَصَهُمْ  
فِي الْعَرُوبِيَّةِ .

أَعْرَجَ - إِعْرَاجًا [عرج]: دَخَلَ فِي وَقْتِ غَيْبِ الشَّمْسِ ||  
و- هُ اللَّهُ: صَيَّرَهُ أَعْرَجًا .

أَعْرَسَ - إِعْرَاسًا [عرس]: اتَّخَذَ عُرْسًا || و- الشَّيْءَ:  
لَزِمَهُ وَأَلْفَهُ .

أَعْرَسَ - إِعْرَاسًا [عرس]: بَنَى عَرِيشًا .  
أَعْرَضَ - إِعْرَاضًا [عرض]: عَنْهُ: أَضْرَبَ وَصَدَّ ||  
و- الْأَمْرُ: ظَهَرَ وَبَرَزَ؛ يُقَالُ «عَرَضَتْهُ فَأَعْرَضَ»  
أَيَّ أَظْهَرَتْهُ فَظَهَرَ || و- الثَّوبُ: اتَّسَعَ || و- الشَّيْءَ:  
جَعَلَهُ عَرِيضًا || و- الْمَسْأَلَةَ: حَاءَ بِهَا وَاسِعَةً كَبِيرَةً ||  
و- فِي الْمَكَارِمِ: ذَهَبَ عَرَضًا وَطَوَّلًا .

أَعْرَفَ - إِعْرَافًا [عرف]: فَلَانًا: وَقَفَهُ عَلَى ذَنْبِهِ ثُمَّ عَفَا  
عَنْهُ || و- الْفَرَسُ: طَالَ عُرْفُهُ .

الأَعْرَفَ - [عرف]: أَفْعَلُ تَفْضِيلٌ || مَا كَانَ لَهُ عُرْفٌ  
مِنْ فَرَسٍ وَدَيْكٍ وَنَحْوَهُمَا || «حَزَنُ أَعْرَفٍ»: مَرْتَفِعٌ .  
أَعْرَفَ - إِعْرَافًا [عرف]: الرَّجُلُ: صَارَ عَرِيفًا فِي الشَّرْفِ ||  
أَيَّ الْعِرَاقِ || و- الشَّجَرُ: امْتَدَّتْ عُرُوقُهُ || و- الْحَمْرُ  
وَالْإِنَاءُ: بِمَعْنَى عَرَفَهَا .

الأَعْرَقَ - [عرق]: ذُو الْعِرْقِ وَالْأَصْلُ . يُقَالُ «هُوَ  
أَعْرَقُ مِنْكَ فِي كَذَا» أَيَّ أَصَلُ مِنْكَ .

أَعَزَّ - إِعْزَازًا [عز]: هُ: أَحَبَّهُ || جَعَلَهُ عَزِيزًا .  
الأَعَزَّ - [عز]: اسْمُ تَفْضِيلٍ || الْعَزِيزُ .

أَعَزَّبَ - إِعْزَابًا [عزب]: بَعُدَ || و- هُ: أَبْعَدَهُ ||  
جَعَلَهُ عَزَبًا .

الأَعَزَّبَ - مَ عَزَبَاءَ، جَ عَزْبٌ [عزب]: مَنْ لَا أَهْلَ  
لَهُ .

الأَعَزَّلَ - مَ عَزَلَاءَ، جَ عَزَلٌ وَأَعْزَالٌ وَعَزَلٌ وَعَزْلَانٌ

الرَّجُلُ : مال عن الطريق .  
 أَعْصَلَ - إِعْصَالًا [عصل] : اشتدَّ .  
 الأَعْصَلَ - مَعْصَلًا ، جُ عَصَلٌ [عصل] : المروجُ  
 في صلابته  
 أَعْصَمَ - إِعْصَامًا [عصم] من الشَّرِّ : التجأً وامتنع ||  
 و - به : أمسك به ولزمه || و - بالفرس : أمسك  
 بهرفه || و - القريةَ : شدَّها بالعِصام .  
 الأَعْصَمَ - مَعْصَمًا ، جُ عَصَمٌ [عصم] من الطَّباءِ :  
 ما في ذراعيه أو في إحداهما يياضٌ وسائرُه أَمْرٌ أو  
 أسود .  
 إِعْصَمَبًا - إِعْصَمَبًا [عصب] الشَّرُّ : اشتدَّ ||  
 و - القومُ : اجتمعوا وصاروا عصابًا .  
 أَعْصَى - إِعْصَايًا [عصى] هُ الشَّيْءُ : جعله يَعْصِيهِ ||  
 و - تِ البئرُ : صارت مَعْصُوضًا .  
 أَعْصَبَ - إِعْصَابًا [عصب] الناقَةُ ونحوها : شقَّ أذُنَهَا .  
 الأَعْصَبَ - مَعْصَبًا ، جُ عَصَبٌ [عصب] : مَنْ  
 ليس له أخٌ || مَنْ لا ناصرَ لَهُ || المشقوقُ الأذنُ ||  
 المكسورُ القرنُ .  
 الأَعْصَدَ - [عصد] : الدقيقُ العَصْدُ || الذي إحدى  
 عَصْدِيهِ قصيرة .  
 أَعْصَلَ - إِعْصَالًا [عصل] الأمرُ : اشتدَّ واستغلق ||  
 و - تِ المرأةُ ونحوها من الحيوانِ بولدها : عَسِرَ عليها  
 ولادها || و - به الأمرُ : ضاقت عليه فيه الحيلُ ||  
 و - الأمرُ فلانًا : غلبه وأعياه || و - الداءُ الأطباءُ :  
 أعياهم .  
 أَعْصَنَ - إِعْصَانًا [عصن] : جاء بالإنفك والبهتان .  
 أَعْطَى - إِعْطَاءً [عطى] هُ الشَّيْءُ : ناوله آيَاهُ || و -  
 البعيرُ أو - البعيرُ يديه : انقاد .  
 أَعْطَبَ - إِعْطَابًا [عطب] هُ : أهلكه .  
 أَعْطَشَ - إِعْطَاشًا [عطش] هُ : أظمأه || و - الرجلُ :  
 عطشت مواشيه .  
 أَعْطَنَ - إِعْطَانًا [عطن] الإبلُ : أراحها بعد الورود  
 لتعود فتشرب .  
 أَعْظَمَ - إِعْظَامًا [عظم] الأمرُ : عَظُمَ || و - الشَّيْءُ :  
 صيره عَظِيمًا || عدَّهُ عَظِيمًا || و - الكلبَ عَظْمًا :  
 أطعمه إِيَّاهُ .  
 الأَعْظَمَ - جُ أَعْظَمٌ [عظم] : أفعالُ التفضيلِ || « الحبر

الأَعْظَمُ : البابا || « السوادُ الأعظمُ » : أغلبيةُ  
 الشعبِ .  
 أَعْفَى - إِعْفَاءً [عفا] اللهُ فلانًا : جعله عفيفًا .  
 أَعْفَى - إِعْفَاءً [عفو] هُ مِنَ الأَمْرِ : برأه || و - زيدًا  
 بحقه : وقَّاه إِيَّاهُ || و - اللهُ فلانًا : عافاه || و -  
 المريضُ : هونى || و - الرجلُ : كثرَ ماله واستغنى ||  
 أنفقَ الفَضْلَةَ من ماله || و - الرجلُ : أعطاه || و -  
 الشَّعْرَ : تركه حتى يكثر ويطول .  
 الأَعْفَرَ - مَعْفَرًا ، جُ عَفْرٌ [عفر] : ما يعلوه الترابُ ||  
 و - (ح) : نوعٌ من الطَّباءِ وهو من أضعفها عَدَلًا .  
 أَعْفَصَ - إِعْفَاصًا [عفص] الحَبِيرُ : جعل فيه العَفْصَ .  
 أَعْفَنَ - إِعْفَانًا [عفن] الشَّيْءُ : وجدَّه عَفِنًا .  
 أَعْقَى - إِعْقَاقًا [عق] فلانٌ : جاء بالعُقُوقِ والعَصِيانِ ||  
 و - الكَرْمُ : أخرج العِيقَانَ || و - تِ الفرسُ : حملت .  
 الأَعْقَى - [عق] : العاقُ .  
 الأَعْقَابَ - [عقب] : جمعُ عَقَبٍ وَعَقَبٍ || « أَعْقَابُ  
 الأمورِ » : أواخرها || « في أَعْقَابِهِ » : حالًا بعده ||  
 « رجعوا على أَعْقَابِهِمْ » : من حيث جَاءُوا .  
 أَعْقَبَ - إِعْقَابًا [عقب] هُ : خلفه || و - فلانٌ :  
 مات وخلف عَقِيْبًا أي ولدًا || و - هُ في الرحلة : ناويه ||  
 و - هُ : جازأه بخير . والعربُ تقول « أَعْقَبْتُ الرجلَ »  
 أي جازيته بخير ، و « عاقبته » أي جازيته بشر .  
 فالعاقبةُ الجزاءُ بالخيرِ والعِقَابُ الجزاءُ بالشرِّ || و -  
 الأمرُ : حسنت عاقبته || و - الرجلُ : رجع من شرِّ  
 إلى خيرٍ || و - تِ الأرضُ : أنبتت بعدما أُكِلَتْ .  
 أَعْقَبَ - [عقب] عِزَّةٌ ذُلًا : أُبْدِلَ .  
 أَعْقَدَ - إِعْقَادًا [عقد] الدبْسُ ونحوه : أغلاه حتى  
 غلظ .  
 الأَعْقَدَ - مَعْقَدًا ، جُ عَقْدٌ [عقد] : مَنْ كان في  
 لسانه عَقْدَةً || ما كان به عَقْدٌ || الكلبُ أو اللبُّ  
 الملتوي الذئبُ .  
 أَعْقَرَ - إِعْقَارًا [عقر] اللهُ المرأةَ : جعلها عَقْرَةً || و -  
 هُ : أذهسه .  
 الأَعْقَفَ - مَعْقَفًا ، جُ عَقْفٌ [عقف] : ما عَطِفَ  
 من طرفه واعتوجَّ .  
 أَعْقَلَ - إِعْقَالًا [عقل] هُ : وجدَّه عاقلاً || و - الرجلُ :  
 وجب عليه العِقَالُ أي زكاةُ عامٍ .

ومن قولهم « الله أعلم » أي أعلم من كل عالم || مَنْ بِشْفَتِهِ العلياً شقَّ .

أَعْلَنَ - إِعْلَانًا [علن] هُ الأَمْرُ وبالأمرِ : أظهره له ||  
و- عن شيءٍ : نشر إعلَانًا عنه || و- الحربَ عليه :  
شهرها عليه .

الأَعْلُومَةُ - ج أَعْلَامٍ [علم] : العلامة .

أَعَمَّ - إِعْمَامًا [عم] : كَرَّمَ أَعْمَامَهُ .

الأَعَمَّ - [عم] : اسم تفضيل || الجماعة الكثيرة ||  
الغليظ .

أَعْمَى - إِعْمَاءٌ [عمي] الرجلُ : صَبَّرَهُ أَعْمَى || وجدَهُ  
أَعْمَى .

الأَعْمَى - م عَمِيَاءٌ ، ج عُمِيٌّ وَعُمِيَّانٌ وَأَعْمَاءٌ وَعُمَاءٌ [عمي] :  
ذو العَمَى || الجاهل || « ما أَعْمَاهُ » : ما أَعْمَى قلبه ؛  
ولا يقال في عمى العيون « ما أَعْمَاهُ » لأنَّ ما لا يَتَزَيَّدُ  
لا يَتَعَجَّبُ منه || « مكانُ أَعْمَى » : لا يُهْتَدَى فيه .

أَعَمَدَ - إِعْمَادًا [عمد] الشيءُ : جعل تحتَه عِمَادًا .

أَعَمَّرَ - إِعْمَارًا [عمر] المنزلُ : جعله آهلاً || و- الأرضَ :  
وجدتها عامرة || و- هُ المكانُ : جعله يُعمره || و-  
هُ أرضًا : جعلها له طولَ عمره || و- عليه : أغناه .  
الأَعْمَشُ - م عَمَشَاءٌ ، ج عُمَشٌ [عمش] : من ضَعُفَ  
بصر عينه مع سيلان دمعها في أكثر الأوقات .

أَعَمَّقَ - إِعْمَاقًا [عمق] البئرُ : عمَّقها .

أَعْمَلَ - إِعْمَالًا [عمل] هُ : جعله عاملاً || و- الآلةَ  
أو الرأيَ : عمل بها || و- الرجلَ : أعطاه عَمَلًا ||  
و- الكلمةَ في الكلمةِ : جعلها تعمل فيها || و-  
الفِكرَ أو الدهنَ في : شغله ب || و- الرمحَ : طعن  
بعميله || و- السيفَ في رقابهم : قتلهم بالسيف .

الأَعْمَهُ - م عَمَهَاءٌ ، ج عُمَهُ [عمه] من الأمكنة : ما  
كان بلا أمارات ولا أعلام يُهْتَدَى بها .

الأَعْمِيَانُ - [عمي] : السيلُ والحريقُ .

أَعَنَّ - إِعْنَانًا [عن] اللجامُ : جعل له عِنَانًا || و-  
الفرسَ : حبسه بالعِنَانُ .

أَعْنَى - إِعْنَاءٌ [عنوا] الرجلُ : أخضعه وأذله || و- ت  
الأرضُ النباتَ : أظهرته .

أَعْنَى - إِعْنَاءٌ [عني] الرجلُ : آذاه وكلفه ما يشقُّ عليه ||  
و- الكتابَ : عنونه .

الأَعْتَانُ - [عن] : أطرافُ الأشجار || « أَعْتَانُ السهَاءِ » :

أَعْقَمَ - إِعْقَامًا [عقم] اللهُ المرأةَ : صَبَّرَهَا عَقِيمًا .

أَعْكَى - إِعْكَاءٌ [عكي] : مات || و- هُ : أَوْقَعَهُ .

الأَعْكَى - م عَكْوَاءٌ ، ج عُكْوٌ [عكوا] : الشديد  
العُكْوَةُ || الغليظُ الجنينُ .

الأَعْكَبُ - [عكب] : اسم جمع للعنكبوت || و-

م عَكْبَاءٌ ، ج عُكْبٌ : من تدانت أصابع رِجْلِهِ .

أَعْكَرَ - إِعْكَارًا [عكر] الليلُ : اشتدَّ سواده || و-

الماءُ : صَبَّرَهُ عَكْرًا || و- الرجلُ : كانت عنده عَكْرَةٌ .

أَعْلَى - إِعْلَالًا [عل] الرجلُ : سقاه سَقِيًا بعد سَقِيٍّ

أي جرعةً بعد أخرى || و- هُ اللهُ : أصابه بعلَّةٍ ||

و- الكلمةَ : أدخل عليها الإغلال .

أَعْلَى - إِعْلَاءٌ [علو] الشيءُ : رفعه ؛ نقول « أَعْلَى

شأنه » || صَعِدَهُ || و- المتاعَ عن الدَابَّةِ : نَزَلَهُ عنها .

الأَعْلَى - م عَلِيًّا ، ج عَلِيٌّ [علو] : أفعال التفضيل ،

نقيض الأسفل ؛ يقال « مؤتمر منعقد على أعلى مستوى »

أي على أرفع مستوى || « أَعْلَاهُ » : فيما هو فوق ||

فما تقدَّم ، آنفًا ؛ نقول « كما ذُكِرَ أَعْلَاهُ » .

الإِغْلَالُ - [عل] : مص || تغيير الحرف بقلبٍ أو

تسكينٍ أو حذفٍ .

الإِغْلَامُ - [علم] : مص || « إِغْلَامُ الحُكْمِ » في

اصطلاح المحاكم : صورة الحكم الذي يصدره القاضي

في الدعوى .

الإِغْلَانُ - [علن] : مص || و- ج إعلانات : هو

ما ينشره التاجر وغيره في الصحف السيارة أو في

نشرات خاصة تُعلَّقُ على الجدران أو توزع على الناس

ويُعلن فيه ما يُريد إعلانه ترويجًا له .

أَعْلَفَ - إِعْلَافًا [علف] الطَّلْحُ : خرج عُلْفُهُ .

أَعْلَقَ - إِعْلَاقًا [علق] القوسُ : جعل لها عِلَاقَةً تُعلَّقُ

بها || و- الصائدُ : علق الصيدُ بمجالتِهِ || و- الرجلُ :

وضع العَلَقَ ليمصَّ الدمَ || و- الشيءُ بالشيءِ : علقه ||

و- ظفَّره بالشيءِ : أنشبه فيه .

أَعْلَمَ - إِعْلَامًا [علم] هُ الأَمْرُ وبالأمر : أطلعه عليه ||

و- الثوبَ : جعل له عَلَمًا من طرازٍ وغيره || و-

على كذا من الكتاب وغيره : جعل له علامةً || و-

الفرسَ : علق عليها صوفًا ملونًا في الحرب || و- نفسهُ :

وسمها بسياه الحرب .

الأَعْلَمَ - م عَلَمَاءٌ ، ج عَلَمٌ [علم] : اسم تفضيل ؛

نواحيها وما اعترض من أقطارها .  
 أَعْتَتَ - إِعْتَاتَا [عنت] الراكبُ الدابةَ : حَمَلَهَا عَلَى مَا لَا تَحْتَمِلُهُ مِنَ الْعَنْفِ || و- الرَّجُلُ : أَوْقَعَهُ فِي الْمَهْلَكَةِ ||  
 و- الْجَابِرُ الْكَسِيرُ : لَمْ يَرْفُقْ بِهِ فزاد الكسر فسَادًا .  
 الْأَعْيَتَةُ - [عن] : جمع عِتَانٍ || «دع الأمور تجري في أَعْتِنَاهَا» : دع الأمور تأخذ مجراها العادي .  
 أَعْتَدَ - إِعْتَادًا [عند] فلانًا : عارضه || و- العِرْقُ : سأل منه الدم فلم ينقطع .  
 أَعْنَسَ - إِعْنَسَا [عنس] ت الجارية : عَنَسَتْ .  
 الْأَعْنَسُ - م عُنْشَاءُ ، ج عُنْش [عنش] : من له ستُّ أصابع .  
 أَعْتَفَ - إِعْتَفَا [عنف] الأمرُ : أخذ به شدةً || و- هُ : عامله بشدةً .  
 الْأَعْتَفُ - [عنف] : العَيْفُ || خلاف الرقيق .  
 أَعْتَقَ - إِعْتَقَا [عنتق] الكلبُ : جعل في عُنُقِهِ فِلَادَةً || و- الزرعُ : طال وخرج سنبله || و- ت الدابةُ : سارت سيرًا واسعًا فسبحًا مُسَبِّطًا ممتدًا || و- ت البلادُ : بعدت || و- النجمُ : غاب || و- ت الرياحُ : ذرت التراب .  
 الْأَعْتَقُ - م عَتَقَاءُ ، ج عَتَقٌ [عنتق] : الطويل العُنُقُ .  
 أَعْنَمَ - إِعْنَمَا [عنم] ت الماشيةُ : رعت العنم .  
 أَعْهَدَ - إِعْهَادًا [عهد] فلانًا من كذا : أَمَنَهُ أَوْ بَرَأَهُ أَوْ كَفَلَهُ .  
 إِعْوَجَّ - اعْوَجَجًا [عوج] العودُ : انحنى || و- الشيءُ : ضد اعتدل .  
 الْأَعْوَجُ - م عَوَّجَاءُ ، ج عَوَّجٌ [عوج] : البين العَوَّجُ || المائل || السبيُّ الخلق .  
 الْأَعْوَدُ - [عود] : الأَنْفَعُ ، يقال «هذا أَعْوَدُ عَلَيْكَ» .  
 أَعْوَدَ - إِعْوَادًا [عود] هُ : أَعَادَهُ .  
 أَعْوَرَ - إِعْوَارًا [عور] هُ : صَبَرَهُ أَعْوَرَ || و- الشيءُ : ظهر || بدت عَوْرَتُهُ || و- الفارسُ : بدا فيه موضع خللٍ للطعن || و- الرجلُ : أَرَابَ .  
 إِعْوَرَ - اعْوَرَارًا [عور] : ذهب جسُّ إحدى عينيه .  
 الْأَعْوَرُ - م عَوْرَاءُ ، ج عَوْرٌ وَعَوْرَانٌ وَعَوْرَانٌ [عور] : ذو العور || و- ج أَعَاوِرٌ (ح) : الغراب ، على التشاؤم به لأن الأعورَ عندهم مشؤوم || مَنْ لَيْسَ لَهُ إِخٌ مِنْ أَبِيهِ || الطريق الذي لا عِلْمَ فِيهِ كَانَ ذَلِكَ الْعَلَمُ

عَيْنُهُ || الرديءُ من كلِّ شيءٍ || الضعيف الجبان البليد الذي لا يدُلُّ ولا يندَلُّ ولا خير فيه || الدليل السيئ الدلالة || الكتاب الدارس || و- (ع ا) : أول جزء من المصراع الغليظ ، وهو لا منفذ له .  
 أَعْوَزَ - إِعْوَزَا [عوز] الرجلُ : افتقر وساءت حاله || و- الشيءُ : تعذر || و- الدهرُ فلانًا : أدخل عليه الفقر || و- هُ المطلوبُ : أَعْجَزَهُ وَصَعَبَ عَلَيْهِ تَبْلُهُ || «أَعْوَزَنِي الشَّيْءُ» : احتجتُ إليه ولم أقدر عليه .  
 إِعْوَزَ - اعْوِزَا [عوز] : اختلت حاله || احتال .  
 الْأَعْوَزُ - [عوز] : الفقير الذي لا شيء عنده .  
 أَعْوَصَ - عَوَّصًا وَعِصَاصًا وَالْقِيَاسُ إِعْوَاصًا [عوص] في الكلام : أتى به غامضًا || و- بخصمه وعلى خصمه : أدخل عليه من الحجج ما يعسر عليه الخروج منه .  
 الْأَعْوَصُ - م عَوَّصَاءُ ، ج عَوَّصٌ [عوص] : الغامض || الغريب من الكلام .  
 أَعْوَلَ - إِعْوَالًا [عول] : رفع صوته بالبكاء والصياح || و- ت القوسُ : صوتت || و- الرجلُ : حرص || و- مع فلان : أدلَّ عليه دالةً ووثق به .  
 أَعْوَمَ - إِعْوَمَا [عوم] : مضى له عامٌ || صار في أول العام .  
 أَعْوَهَ - إِعْوَاهَا [عوه] : نزلت العاهة في زرعه أو ماشيته .  
 أَعْيَا - إِعْيَاءٌ [عيب] الماشي : تعب وكلَّ (وهو دون المعجز) || و- هُ : أُنْعِبَهُ وَأَكَلَهُ || و- الداءُ الطيبُ : أعجزه || و- الأمرُ عليه : أعجزه || و- تة الحيلة : لم يهتد إلى وجوه ، ضاقت أمامه السبل .  
 الْإِعْيَاءُ - [عيب] : مص || و- (طب) : كلالٌ مفرطٌ يعرض في المفاصل والمضلات ويُسمى تعبًا .  
 الْأَعْيَانُ - [عين] : جمع العَيْنِ || و- «أَعْيَانُ الْقَوْمِ» : أشرافهم وأفاضلهم .  
 أَعْيَلٌ - إِعْيَالًا [عول وعيل] الرجلُ : كثر عياله .  
 أَعْيَلٌ - إِعْيَالًا [عول] : حرص .  
 الْأَعْيَنُ - م عَيْنَاءُ ، ج عَيْنٌ [عين] : الذي عظم سوادُ عينيه في سعة || و- (ح) : ثور بقر الوحش .  
 أَعَابَ - إِعَابَةٌ [غيب] القومُ : دخلوا في المغيب || و- ت المرأةُ : غاب زوجها .  
 أَعَاتَ - إِعَاتَةٌ وَمَعْوُتَةٌ [غوث] هُ : أعانه ونصره || يقال «أَغَانَنَا اللَّهُ بِالْمَطَرِ» أي كشف الشدة عنا به .



أَحَارَ - إِغَارَةٌ وَغَارَةٌ وَمَغَارًا [غور] عليهم : هجم وأوقع بهم || و - الفرس : اشتدَّ عدوه || و - بهم وإليهم : جاءهم لينصروه || و - إِغَارَةٌ : أتى الغوراء عجل في المشي || ذهب في الارض || و - الحيل : شدَّ فتله .  
أَحَارَ - إِغَارَةٌ [غير] ه : حمّله على الغيرة || أتخاه || و - الرجلُ امرأته : تزوّج عليها ففارت عليه .  
أَحَاصَ - إِغَاصَةٌ [غيض] الماء أو الثمن : نقصه || و - دمه : حبسه .

أَحَاطَ - إِغَاطَةٌ [غيظ] ه : حمّله على الغيظ .  
أَحَالَ - إِغَالَةٌ [غيل] ت المرأة ولدتها : أرضعته وهي حامل .

أَحَامَ - إِغَامَةٌ [غم] ت السماء : كانت ذات غيم .  
أَحَبَّ - إِغْبَابًا [غب] الماشية : جعلها تغيّب || و - القوم : جاءهم يوماً وتركهم يوماً || « أَعْبَتُ الحمي وَأَعْبَتَ عليه » : أخذته يوماً وتركته آخر || و - الطعام : أتن || و - عنده : بات .

أَحْيَى - إِغْيَاءٌ [غبي] السحاب : أزل الغيثة .  
الأَحْيَى - م غَيَّاء ج غَيَّيٌّ [عبي] من الأغصان : الملتف .  
إِغْبَاسٌ - إِغْبِيسًا [غبس] الليل : أظلم .  
إِغْبَتْ - إِغْبِثًا [غبت] : كان لونه الغبثة .  
الأَغْبِثُ - [غبت] : ما لونه الغبثة .

أَغْبَرَ - إِغْبَارًا [غبر] : صار أغير || أثار الغبار || و - في الأمر : أقبل عليه وجدّ فيه || و - ت السماء : اشتدَّ وقع مطرها .

إِغْبَرٌ - إِغْبِرَارًا [غبر] : صار أغير || و - اليوم : اشتدَّ غباره .

الأَغْبِرُ - م غَبْرَاء ، ج غُبْر [غبر] : ما لونه الغبرة || الذاهب || و - (ح) : الذئب للونه || ما يوصف به الجوع الشديد ، يقال « الجوعُ الأَغْبِرُ والموتُ الأحمر » .  
أَغْبَسَ - إِغْبِيسًا [غبس] الليل : أظلم || و - الشيء : كان لونه الغبسة .

إِغْبِسٌ - إِغْبِيسًا [غبس] الليل : أظلم .  
الأَغْبِسُ - م غَبْسَاء ، ج غُبْس [غبس] : ما لونه الغبسة || « لَيْلٌ أَغْبِسُ » : مُظْلِمٌ .

أَغْبِشَ - إِغْبِشًا [غبش] الليل : خالط البياض ظلمته في آخره .

الأَغْبِشُ - م غَبْشَاء ، ج غُبْش [غبش] : المُظْلِمُ ،

يقال « لَيْلٌ أَغْبِشُ » .

إِغْتَابَ - إِغْتِيَابًا [غيب] ه : غابه وذكره بما فيه من سوء .  
إِغْتَاظَ - إِغْتِيَاظًا [غيظ] : انقاد للغيظ .  
إِغْتَالَ - إِغْتِيَالًا [غول] ه : قتله على غرة أو من خفية || أهلكه وأخذه من حيث لا يدري .

إِغْتَبَطَ - إِغْتِيَاظًا [غبط] : كان في مسرة وحسن حال .  
أَغْتَبَطَ - [غبط] : اغتبط .

إِغْتَبَقَ - إِغْتِيَاقًا [غبق] : شرب الغبوق || و - الخمر : شربها في العشي || و - الناقة : حلبها في العشي .  
إِغْتَبَنَ - إِغْتِيَانًا [غبن] الشيء : اختبأه في المغن .  
إِغْتَبَثَ - إِغْتِيَاثًا [غبت] ت الحيل : أصابت من الربيع شيئًا قليلًا .

إِغْتَدَى - إِغْتِدَاءٌ [غدو] عليه : بكر .  
إِغْتَدَرَ - إِغْتِدَارًا [غدر] الرجل : اتخذ غديرة .  
إِغْتَدَفَ - إِغْتِدَافًا [غدف] منه : أخذ منه شيئًا كثيرًا || و - الثوب : قطعه .

إِغْتَدَى - إِغْتِدَاءٌ [غدو] : مطاوع غداً وغدَى .  
إِغْتَرَّ - إِغْتِرَارًا [غر] بكذا : خُدِعَ || و - ه : أتاه على غرة أي غفلة || طلب غمته .

إِغْتَرَبَ - إِغْتِرَابًا [غرب] : هاجر || تزوّج في غير الأقارب .

إِغْتَرَزَ - إِغْتِرَازًا [غرز] في الشيء : دخل فيه || و - الراكبُ رجله في الفرز : جعلها فيه || و - السير : دنا || و - فلانُ السير : ركب || دنا مسيره .

إِغْتَرَضَ - إِغْتِرَاضًا [غرض] فلان : مات شابًا || و - الشيء : جعله غرضه .

إِغْتَرَفَ - إِغْتِرَافًا [غرف] الماء بيده : أخذه بها .  
إِغْتَرَقَ - إِغْتِرَاقًا [غرق] النفس : استوعبه في الزفير || و - الفرسُ الحيل : دخل فيها ثم سبقها || يقال « فلانٌ يَغْتَرِقُ العينَ » أي انه لحسنه يشغلها بالنظر إليه فلا تمتد إلى سواه .

إِغْتَرَمَ - إِغْتِرَامًا [غرم] : أوجب الغرامة على نفسه .  
إِغْتَرَّ - إِغْتِرَارًا [غر] بفلان : اختصه من بين أصحابه .  
إِغْتَرَى - إِغْتِرَاءً [غزو] فلانًا : قصده || و - به : اختص به من بين أصحابه .

إِغْتَرَلَ - إِغْتِرَالًا [غزل] الصوف : مدّه وفتله خيطانًا .  
إِغْتَسَلَ - إِغْتِسَالًا [غسل] : غسل بدنه || و - بالطيب :

تضمخ || و - الفرس : عرق .  
 إغش - اغشاشا [غش] الرجل : ظن به الغش أو  
 عده غاشا || ضد انتصحه .  
 إغص - اغصاصا [غص] المكان بهم : ضاق .  
 اغصبا - اغصبا [غصب] الشيء : أخذه قهرا وظلما ||  
 و - المرأة نفسها : زنى بها كرها .  
 اغطى - اغطيا [غطو] : استتر .  
 اغتف - اغتفا [غف] ت الدابة : تناولت العلف ||  
 و - فلانا : أعطاه شيئا يسيرا .  
 اغتفر - اغتفارا [غفر] الله ذنبه : غفره له || « لا يغتفر » :  
 لا يمكن الصفح عنه ، لا عذر له ؛ يقال « هذا عمل  
 لا يغتفر » .  
 اغفل - اغفلا [غفل] ه : اعتده غافلا || نجين  
 غفلته وتمسدها .  
 اغفل - اغفلا [غل] الثوب : لبسه تحت الثياب ||  
 و - بالغالية : تطيب بها || و - الضيعة : أخذ غلتها .  
 اغفل - اغفلا [غلو] البعير : أسرع في سيره .  
 اغلب - اغلبا [غلب] الرجل : قهره واعتز عليه .  
 اغلف - اغلانا [غلف] : أصبح في غلاف ||  
 و - بالغالية : تلتخ بها .  
 اغتم - اغتما [غتم] الزيارة : أكثر منها حتى يمل منه .  
 اغتم - اغتما [غتم] : حزن || و - النبات : طال  
 وكثر || و - الرجل : احتبس نفسه عن الخروج .  
 الاغتم - م غتماء [غتم] : من لا يفتح في كلامه ؛  
 يقال « رجل اغتم وقوم غتم وأغتم » .  
 الاغتياض - [غض] : مص || يقال « أتاني ذلك  
 على اغتياض » أي عفوا بلا تكلف ومشقة .  
 اغتمد - اغتمدا [غمد] الليل : دخل فيه كأنه صار له  
 كالغميد .  
 اغتمر - اغتمرا [غمر] : اغتمس في الماء || طلى وجهه  
 بالغمرة || و - الماء الشيء : غطاه .  
 اغتمز - اغتمزا [غمز] ه : طعن عليه || و - الكلمة :  
 استضعفها .  
 اغتمس - اغتمسا [غمس] في الماء : غاص فيه ||  
 و - في الشيء : دخل فيه .  
 اغتمص - اغتمصا [غمص] ه : احتقره واستصغره .  
 اغتمض - اغتمضا [غمض] البرق : سكن لمعانه ||

و - الرجل عن الإساءة : أغضى .  
 اغتنى - اغتناء [غني] : ضد افتقر .  
 اغتم - اغتما [غتم] الشيء : عده غنيمه || انتهر  
 غنمه ؛ يقال « اغتم الفرصة » أي انتهزها واستفاد منها .  
 اغتبا - اغتبا [غهب] : سار في الظلمة .  
 اغت - اغتا [غث] : كان مهزولا || فسد || و -  
 اللحم : اشتراه غثا || و - في الكلام : تكلم بما لا  
 خير فيه .  
 اغنى - اغنا [غنو] الوادي : كثر فيه الغناء .  
 الاغتر - م غتراء ، ج غتر [غتر] : ما لونه الغتره ||  
 ما كثر صوفه من الأكسية || الطحلب || و - (ح) :  
 الأسد || و - (ح) : الذئب .  
 الاغتم - م غتماء ، ج غتم [غتم] : ما لونه الغتمه .  
 اغد - اغدا [غد] : صار ذا غدة || و - عليه :  
 انتفخ من الغضب .  
 اغد - [غد] : صار ذا غدة .  
 اغدر - اغدرا [غدر] ه : خلفه وجاوزه || أبقاه ||  
 ألقاه في الغدر .  
 اغدف - اغدفا [غدف] الليل : أرخى سدوله ||  
 و - ت المرأة قناعها على وجهها : أرسلته || و - الشبكة  
 على الصيد : أسبلها || و - البحر : اعتكرت أمواجه .  
 اغدق - اغدقا [غدق] العطاء على فلان : أوسعه  
 وأكثره || و - المطر : غدق || و - العيش : اتسع ||  
 و - ت الارض : أخصبت .  
 اغدوق - اغدوقا [غدوق] المطر : كثر قطره ||  
 و - ت عين الماء : عززت وغدبت .  
 اغدودن - اغدودنا [غدن] النبات : اخضر فصار  
 يضرب الى السواد من شدة ربه || و - الشعر : طال  
 والفت || و - الرجل : سقط واسترخى .  
 الاغدى - [غدو] : الأكثر غدوا أو غداء .  
 الاغر - م غراء ، ج غر وغران [غر] : الكريم الأفعال ||  
 الحسن || الأبيض من كل شيء || السيد الشريف ||  
 و - من الخليل : ما كان بجهته غرة || و - من الأيام  
 الشديد الحر .  
 اغرى - اغرا [غرو] الرجل بكذا : حضه عليه |

الحصى : ما كانت معتادة للمريض تتكرر عليه .  
 الأَصْنَام - [غسم] : القِطْع من السحاب في السماء .  
 الأَغْصَان - [غسن] : أخلاقُ الناس .  
 أَعْسَقَ - إِغْسَاقًا [غسق] الليل : اشتدَّت ظلمته ||  
 و - الرجلُ : دخل في الغسق .  
 أَعْسَمَ - إِغْسَامًا [غسم] الليل : أظلم .  
 أَعْشَى - إِغْشَاشًا [غش] هـ : أوقعه في النِشْ || و - هـ  
 عن حاجته : أعجله وصرفه عنها .  
 أَعْشَى - إِغْشَاءً [غشي] الأمر فلانًا : جعله يَعْشَاءُ ||  
 و - الليل : أظلم || و - الله على بصره : غطاه ||  
 «أغشاني فلانًا» : حملني على القدوم إليه .  
 الأَعْشَى - م غَشَوَاء ، ج غُشُو [غشوا] من الخيل وغيرها :  
 ما ابيضُّ رأسه دون جسده .  
 أَعْصَى - إِغْصَاصًا [غص] هـ : جعله ينص .  
 أَعْصَنَ - إِغْصَانًا [غصن] العنقود : كبر حبه || و -  
 تِ الشجرة : نبتت أغصانها .  
 أَعْضَى - إِغْضَاءً [غضي] الليل : أظلم || و - عينه :  
 طبَّق جفنيها حتى لا يبصر شيئًا || و - عنه طرفه :  
 صدّه || و - على الأمر : سكت وصبر .  
 أَعْضَبَ - إِغْضَابًا [غضب] هـ : حمله على الغضب ||  
 و - تِ العين : قذفت ما فيها .  
 أَعْضَفَ - إِغْضَافًا [غضف] الليل : أظلم || و -  
 السحاب : ظهر وفيه دلائلُ المطر .  
 الأَعْضَفَ - م غَضَفَاء ، ج غَضْفٌ [غضف] : المسترخي  
 الأذن من الكلاب || الليلُ المظلم || السهم الغليظ الريش ||  
 «عيشُ أَعْضَفٌ» : رَعْدٌ ناعم .  
 أَعْضَنَ - إِغْضَانًا [غضن] عليه الليل : أظلم || و -  
 السحاب : دام مطرُه || و - تِ عليه الحصى : اشتدَّت  
 ودامت .  
 الأَعْضَنَ - [غضن] : الكاسر عينه خِلقَةً أو كِبْرًا  
 أو عداوةً .  
 أَعْطَى - إِغْطَاطًا [غط] الشيء في الماء : غمسه وغرَّصه  
 فيه .  
 أَعْطَى - إِغْطَاءً [غطوا] الشيء : ستره وواراه || و -  
 الكرم : جرى فيه الماء وامتدَّت أغصانه .  
 أَعْطَى - إِغْطَاءً [غطى] هـ : ستره || و - الشجر :  
 امتدَّت أغصانه .

و - العداوة بينهم : ألقاها وأفسد بينهم ، كأنه ألقها  
 . ٣٣٦  
 أَعْرَبَ - إِعْرَابًا [غرب] : أتى الغربَ || أتى بالشيء  
 الغريب || فصح وقال بالغرائب || حَسُنَ حاله || أَمِنَ  
 في البلاد || و - في الضحك ونحوه : بالغ || و -  
 الفرس في جريه : أَكْرَرَ || و - هـ : نَحَّاهُ || و -  
 الخوض : مَلَأَهُ || و - المريض : اشتدَّ وجعه || و -  
 عليه وبه : صنع به صنعًا قبيحًا .  
 أَعْرَبَ - [غرب] المريض : اشتدَّ وجعه .  
 أَعْرَدَ - إِعْرَادًا [غرد] هـ الطائر : أطربه بتفريده .  
 أَعْرَزَ - إِعْرَازًا [غرز] الإبرة : غرَّزها || و - الوادي :  
 أخرج القَرز .  
 أَعْرَسَ - إِعْرَاسًا [غرس] الشجر : أثبتته في الأرض .  
 أَعْرَضَ - إِعْرَاضًا [غرض] الإناء : مَلَأَهُ || و - فلانًا :  
 أضبره || و - الغرض : أصابه .  
 أَعْرَقَ - إِعْرَاقًا [غرق] هـ : جعله يغرق || و - السوقَ  
 بالبضائع : عرض فيها للبيع كميات كبرى من البضائع ||  
 و - اللجامَ بالفضة : حلَّاه || و - في القوس : مدَّها  
 غاية المدِّ .  
 أَعْرَمَ - إِعْرَامًا [غرم] هـ الدَّيْن : ألزمه بأدائه .  
 أَعْرَمَ - [غرم] بالشيء : أُلِّغَ به .  
 الأَعْرُود - ج أَعَارِيد [غرد] : غناء الطائر .  
 الأَعْرُودَة - ج أَعَارِيد [غرد] : الأعرود .  
 إِعْرُورِقَ - إِعْرِيرَاقًا [غرق] تِ العين : دمعت كأنها  
 غرقت في دمعها .  
 أَعْرِي - [غرو] بكلا : أُلِّغَ به من حيث لا يحمله  
 عليه حامل .  
 الإِعْرِيض - ج أَعَارِيض [غرض] : كلُّ أبيض  
 طريء || الطَّلَع .  
 أَعْزَى - إِعْرَازًا [غز] الشجر : كثر شوكة واشتدَّ .  
 أَعْزَى - إِعْرَازًا [غزو] فلانًا : بعث به وجهه للغزو  
 وحمله عليه || أمهله وأخر ما له عليه من الدَّيْن .  
 أَعْزَرَ - إِعْرَازًا [غزر] المعروف : جعله غزيرًا || و -  
 القوم : غزرت إبلهم || صاروا في غزير من المطر .  
 أَعْزَلَ - إِعْرَازًا [غزل] تِ المرأة : أدارت المغزل ||  
 و - تِ الظبية : صار لها غزَالٌ .  
 الأَعْزَل - [غزل] : اسم تفضيل من الغَزَل || و - من

الأَغْم - م غَمَاء ، ج غَمٌّ [غَمٌّ] : الذي سال شعر ناصيته على جبهته وقفاه || و - من السحاب : ما لا فرجة فيه . الأَعْمَاد - [غَمَد] : الأجنحة العليا عند بعض الحشرات مثل الدودة البيضاء والخنفساء والسرطانية .

أَعْمَدَ - إِعْمَادًا [غَمَد] السيف : غمده || و - السيف أو الخنجر في جسمه : أدخله فيه || و - الأشياء : أدخل بعضها في بعض .

الأَعْمَش - [غَمَش] : مَنْ ضعفت عينه وسال دمعها في أكثر الأوقات .

الأَعْمَص - [غَمَص] : مَنْ سال غَمَصُ عينه .

أَعْمَصَ - إِعْمَاصًا [غَمَص] عينه : أطبق جفنيها || و - عن الشيء : تجاوزه وأغضى عنه || و - على كذا : تحمّله ورضي به || و - عنه في البيع : تساهل معه .

أَغْمِي - إِعْمَاءٌ [غَمِي] على المريض : عرض له ما أفقده الحسَّ || و - اليوم : دام غيمه .

أَغْنٌ - إِعْنَانًا [غَن] الشجر : أدرك || و - الوادي : كثرت شجره || و - الروض : جعله ناضراً || و - الذباب : صوت || و - الرجل : أسمع صوتاً رخيماً .

الأَغْن - م غَنَاء ، ج غُنٌّ [غَن] : ذو الغنّة || « الوادي الأَغْن » : الكثير الشجر والعشب || « حرفُ أَغْن » : تحدث عنه الغنّة .

أَغْنَى - إِعْنَاءٌ [غَنِي] الرجل : جعله غنياً || و - عنه : أجزاء وكفاه || و - عنه غَنَاء فلان ومُعْنَاه ومُعْنَانُهُ ومُعْنَاتُهُ : ناب عنه || و - عنه كذا : بعده ونحوه عنه || يقال « ما يُعْنِي عنك هذا » أي ما يُجدي عنك ، و « ما أَعْنَى شيئاً » أي لم ينفع .

أَغَمَّ - إِعْتَامًا [غَم] ه الشيء : جعله له غَمِيمَةً .

الأَغْمُوجَة - ج أَغْمِيج [غَمِج] : ما يُغَمِّج به .

الأَغْنِيَة - ج أَغْنِي وَأَغَانٍ [غَنِي] : الأَغْنِيَة .

الإغْنِيَة - ج أَغْنِي وَأَغَانٍ : الأَغْنِيَة .

الأَغْنِيَة - ج أَغْنِي وَأَغَانٍ : ما يُرْتَم ويُنْعَى به .

الإغْنِيَة - ج أَغْنِي وَأَغَانٍ : الأَغْنِيَة .

أَغْوَى - إِعْوَاءٌ [غَوِي] الرجل : أضله .

الأَغْوِيَة - ج أَغْوَاي : الداهية || المهلكة || الرزية

أَغْبَى - إِعْبَاءٌ [غَبِي] الغاية أي الرابة : نصبها || و للقوم : نصب لهم غايةً || و - الرجل : بلغ الغاية

أَغْفَى - إِغْفَاءٌ [غَفَو] : نيس || نام نومةً حفيفةً .

أَغْفَرَ - إِغْفَارًا [غَفَرَ] ه : ستره .

أَغْفَلَ - إِغْفَالًا [غَفَلَ] الشيء : أهمله وتركه || و - ه : سباه أو اعتده غافلاً || سألُه وقت شغله ولم ينتظر فراغه || و - الكتاب : تركه مبهمًا غير مُعْجَم .

أَغْلٌ - إِغْلَالًا [غَل] ت الأرض : أعطت الغلّة || صارت ذات غلّة || و - على عيالٍ : أتاهم بالغلّة ||

و - البصر : شدّد النظر || و - الجازر في الجلد : أخذ بعض الشحم واللحم في السلخ وترك بعضه ملتزقًا

بالجلد || و - الخطيب : لم يُصِيب في كلامه || و -

الرجل : خان || و - ه : نسبه الى الخيانة .

أَغْلَى - إِغْلَاءٌ [غَلَو] الشيء : وجده غاليًا || اشتراه بثمانٍ غاليًا || و - السعر : جعله غاليًا || و - الكرم : خفف من ورقه ليرتفع ويجود .

أَغْلَى - إِغْلَاءٌ [غَلِي] القدر : جعلها تعلي || و - الرجل :

سَلِمَ مِنْ بَعْدِ وَأَشَار .

الأَغْلَب - [غَلَب] : اسم تفضيل ، يقال « في أَعْلَبِ

الأَحْيَان » أي في أكثر الأَحْيَان || و - م غَلْبَاء ، ج غَلْب : الغليظ العنق .

الأَغْلِيَة - [غَلَب] : الأَكْثَرِيَة ، يقال « أَغْلِيَة الشعب »

و « أَغْلِيَة مُطْلَقَة » .

أَغْلَسَ - إِغْلَسًا [غَلَس] : سار بَعْلَس .

أَغْلَطَ - إِغْلَاطًا [غَلَط] ه : أَوْقَعَه فِي الغَلْط .

أَغْلَظَ - إِغْلَاطًا [غَلِظ] الشيء : وجده غليظًا ||

و - له في القول : خاطبه أو عنّفه بشديد الكلام .

أَغْلَفَ - إِغْلَافًا [غَلَف] الشيء : جعل له غِلافاً ||

أدخله في غلاف .

أَغْلَقَ - إِغْلَاقًا [غَلَق] الباب : ضدّ فتحه || و - ه

على كذا : أكرمه عليه .

أَغْلِقَ - [غَلَق] عليه الأمر : لم يفسح له || و - القائل

في يد الولي : أسلم اليه يحكم في دمه ما يشاء .

الأَغْلُوج - ج أَغْلِيج [غَلِج] : الغصن الناعم .

الأَغْلُوطَة - ج أَغْلُوطَات وَأَغْلِيط [غَلِط] : ما يُغْلِط

فيه أو يكثر الغلظ فيه || ما يُغْلِط به من المسائل المبهمة .

أَغْلَوَى - إِغْلِيلَاءٌ [غَلَو] الشجر : التفّ وعظم .

أَغَمَّ - إِعْتَامًا [غَم] ت السماء : صارت ذات كَمَام ||

و - ه : أحرزته || و - اليوم : اشتدّ حرّه .

ما أفاضَ بكلمةً أي ما نطق بكلمة .  
 الأفاعيل - [فعل] عند العروضيين : التفاهيل .  
 الأفاق - [أف] : الكثير التأفف .  
 أفاق - إفاقة [فوق] من النوم : استيقظ || و - من غفلته : انتبه || و - السكران من سكره : صحا || و - من مرضه : رجعت إليه الصحة || و - المجنون من جنونه : رجع إليه عقله || و - عنه النعاس : أققع || و - الزمان : جاء بالخصب بعد الضيق || و - الحالب : أراح بين الحلبتين || و - ت الناقة : اجتمعت الفينة في ضرعها || و - السهم : وضع فوقته في الوتر ليرمي به .  
 الأفاق - الضارب في الآفاق مكتسباً .  
 الأفاك - ج أفاكون : الكذاب .  
 أفانين - [فن] الكلام : أساليبه وأجناسه وطرقه .  
 الأفانين - [فوق] : ما اجتمع من الماء في السحاب فهو يمطر ساعة بعد ساعة .  
 أفتى - إفتاء [فتو] فلاناً في المسألة : أبان له الحكم فيها وأخرج له فيها فتوى .  
 إفتات - إفتواتا [فوت] ه الأمر : فاته || و - الكلام : ابتدعه || و - على فلان في الأمر : حكم عليه || و - برأيه : استبد به || و - بأمره : مضى عليه ولم يستشر أحداً .  
 إفتاق - إفتاقاً [فوق] الرجل : افتقر .  
 إفتات - إفتاتاً [فات] برأيه : استبد || و - علي الباطل : اختلقه .  
 أفتيت - [فات] : مات فجأةً .  
 إفتال - إفتالاً [قال] به : ضد تشام .  
 الإفتاح - [فتح] : مصر ، نقول «إفتتاح الجلسة» || التدشين .  
 الإفتاحي - [فتح] : النسبة الى الإفتتاح || «المقال الإفتاحي» : الإفتاحية .  
 الإفتاحية - المقال الأول الذي تفتتح به الجريدة .  
 إفتح - إفتاحاً [فتح] الأبواب : ضد أغلقها || و - البلاد : فتحها || و - الأمر بكذا : ابتدأه به .  
 إفتن - إفتاناً [فتن] : أصابه فتنة فذهبت بماله أو عقله || وقع في الفتنة || و - ه : أوقعه في الفتنة || و - في دينه : مال عنه .  
 إفتجأ - إفتجأً [فجأ] الرجل : فجأه .

الشرف والأمر || و - الفرس في سباقه : بلغ الغاية || و - الطير : زقوف || و - السحاب : أقام .  
 الأغيد - [غيد] : الناعم المتشبي من النبات || «مكان أغيد» : كثير النبات .  
 أغمم - إغيماً [غيم] ت السماء : كانت ذات غم || و - البعير : عطش || و - القوم : أصابهم غم أي عطش || يقال «أغمم القوم في المكان» أي أقاموا .  
 الأحن - م عتياء ، ج غين [غين] من الشجر والنبات : الأخضر والطويل .  
 أف - أفا : قال «أف» من كرب أو حير .  
 الأفت - قلامة الظفر || وسخ الأذن .  
 أف - اسم فعل بمعنى «أنصجر وأنكره» .  
 أفاء - إفاةً [فيا] الظل : رجع || و - ه الى كذا : أرجعه || و - على القوم قيتاً : أخذ لهم سلب قوم آخرين فجاءهم به || و - الله عليه مال القوم : جعله قيتاً له .  
 أفات - إفاةً [فوت] ه الأمر : جعله يفوته || ذهب به عنه .  
 أفاج - إفاجةً [فوج] الرجل : أسرع || و - الفرس : عدا .  
 أفاج - إفاجةً [فيج] في عدوه : أبطأ || و - القوم في الأرض : ذهبوا وانتشروا .  
 أفاح - إفاحةً [فيح] القلتر : جعلها تغلي || و - الدماء : سفكها .  
 أفاد - إفاذةً [فود وفيد] فلان المال : اقتناه || اكتسبه || و - فلاناً مالاً أو علمياً : أعطاه إياه أو نفعه به || و - منه علمياً أو مالاً : أخذه منه واكتسبه || و - ه بكذا : أعلمه به || و - الرجل : أماته .  
 الإفاذة - [فود وفيد] : مص || و - ج إفاذات : الشهادة أمام المحكمة .  
 أفار - إفاةً [فور] القلتر : جعلها تفور || و - الميزان : حمل له فيآزين .  
 أفاز - إفازةً [فوز] فلاناً بكذا : أظفره به .  
 أفاض - إفاضةً [فيض] الإناء : ملأه حتى فاض || و - الماء : أفرعه || و - الدمع : سكب || و - القوم من المكان : اندفعوا منه وتفرقوا || و - القوم في الحديث : اندفعوا فيه وأسرعوا || و - القوم على الرجل : اندفعوا عليه وغلبوه || و - بالشيء : دفع به ورعى || يقال

- إِفْتَجَرَ - اِفْتِجَارًا [فجر] في الكلام : اختلفه وذكره من غير أن يسمعه من أحد .
- إِفْتَحَصَ - اِفْتِحَاصًا [فحص] عنه : بحث .
- أَفْتَحَ - اِفْتِخَا [فتح] الرجل : أَعْيَا وَأَبْهَرَ .
- إِفْتَحَ - اِفْتِخَا [فتح] النَّامُ : غَطَّ .
- الْأَفْتَحَ - [فتح] : مَنْ اسْتَرَحَتْ مَفَاصِلُهُ وَلَانَتْ رُضَمَتُهَا || « رَجُلٌ أَفْتَحُ الطَّرْفِ » : فَاتَرَهُ .
- إِفْتَحَرَ - اِفْتِحَارًا [فخر] : فَخَرَ .
- إِفْتَدَى - اِفْتِدَاءً [فدى] بِهِ : فَدَاهُ || وَ - مِنْهُ بِكَذَابٍ : نَحَامَاهُ بِهِ || وَ - تِ الْمَرْأَةُ تَفْتَدِيهَا مِنْ زَوْجِهَا : أَعْطَتْهُ مَالًا حَتَّى تَخْلُصَتْ مِنْهُ بِالطَّلَاقِ .
- أَفْتَرَ - اِفْتِرَارًا [فتر] : ضَعَفَتْ جَفُونُهُ فَانْكَسَرَ طَرَفُهُ || وَ - هُوَ الدَّاءُ أَوْ السُّكْرُ : أَضَعَفَهُ .
- إِفْتَرَّ - اِفْتِرَارًا [فتر] البرق : تَلَّالًا || وَ - الرَّجُلُ : ضَحِكَ ضَحْكًا حَسَنًا || وَ - الشَّيْءُ : اسْتَشَقَّهُ .
- إِفْتَرَى - اِفْتِرَاءً [فرو] الفرو : لَبَسَهُ .
- إِفْتَرَى - اِفْتِرَاءً [فري] عَلَيْهِ الْكُذْبَ : اِخْتَلَفَهُ || وَ - عَلَيْهِ : تَعَدَّى (عامية) .
- الْإِفْتِرَاضُ - [فرض] : مَصَّ || وَ - عِنْدَ الْمُنْطَلِقِينَ : طَرِيقٌ مِنْ طَرَفٍ عَكْسِ الْقَضَايَا .
- إِفْتَرَزَ - اِفْتِرَازًا [فروز] الأمر : قَطَعَهُ وَقَرَّرَهُ .
- إِفْتَرَسَ - اِفْتِرَاسًا [فوس] الأَسَدُ فَرِيسَتَهُ : دَقَّ عُنُقَهَا || اصْطَادَهَا .
- إِفْتَرَشَ - اِفْتِرَاشًا [فرش] الشَّيْءُ : انْبَسَطَ || وَ - الشَّيْءُ : وَطِنَهُ || وَ - الثَّوْبَ وَنَحْوَهُ : اتَّخَذَهُ فِرَاشًا || وَ - ذِرَاعِيهِ : بَسَطَهَا عَلَى الْأَرْضِ كَالْفِرَاشِ لَهُ || وَ - الرَّجُلُ : صَرَعَهُ || وَ - الطَّرِيقَ : سَلَكَهَا || وَ - إِثْرَ فُلَانٍ : تَبِعَهُ || وَ - تِ الشَّجَّةُ الدِّمَاغَ : صَدَعَتْ الْعِظْمَ مِنْ غَيْرِ هَشْمٍ || وَ - الْمَالَ : اغْتَصَبَهُ || وَ - عِرْضَهُ : اسْتَبَاحَهُ بِالْوَقِيعَةِ فِيهِ .
- إِفْتَرَصَ - اِفْتِرَاصًا [فرص] الفُرْصَةَ : اتَّهَزَهَا .
- إِفْتَرَضَ - اِفْتِرَاضًا [فرض] : قَدَّرَ ، أَخَذَ بِفِكْرِهِ لِلدَّلَالَةِ عَلَى قَضِيَّةٍ أَوْ لِحُلِّ مَسْأَلَةٍ || وَ - اللَّهُ الْأَحْكَامَ عَلَى عِبَادِهِ : سَنَّا وَأَوْجَبَهَا || وَ - الْجُنْدُ : أَخَذُوا عَطَايَاهُمْ .
- إِفْتَرَطَ - اِفْتِرَاطًا [فوط] إِلَيْهِ فِي الْأَمْرِ : تَقَدَّمَ وَسَبَقَ || وَ - وَلَدًا : مَاتَ لَهُ صَغِيرًا .
- إِفْتَرَقَ - اِفْتِرَاقًا [فارق] : ضَدَّ اجْتَمَعَ .
- إِفْتَرَّ - اِفْتِرَارًا [فتر] عَلَيْهِ : غَلَبَ .
- إِفْتَصَدَّ - اِفْتِصَادًا [فصد] العِرْقُ : شَقَّهُ .
- إِفْتَصَّ - اِفْتِصَاصًا [فص] الْمَاءُ : صَبَّهُ شَيْئًا فَشَيْئًا .
- إِفْتَسَلَ - اِفْتِيسَالًا [فسل] الْفَسِيلَةَ : أَمْسَلَهَا .
- إِفْتَضَّحَ - اِفْتِضَاحًا [فضح] الْأَمْرُ : اشْتَهَرَ || وَ - الرَّجُلُ : انْكَشَفَتْ مَسَاوِيئُهُ .
- إِفْتَطَرَ - اِفْتِطَارًا [فطر] الْأَمْرَ : ابْتَدَعَهُ .
- إِفْتَطَّ - اِفْتِطَاطًا [فظط] : عَصَرَ مَاءَ الْكَرْشِ وَشَرِبَهُ فِي الْمَفَاوِزِ . وَهُوَ أَنْ يَسْقِي بَعِيرَهُ ثُمَّ يَشُدُّ فِيهِ لُثْلًا يَجْتَرُ فَإِذَا أَصَابَهُ عَطَشٌ شَقَّ بَطْنَهُ فَعَصَرَ مَا فِيهِ وَشَرِبَ مِنْهُ .
- إِفْتَعَلَ - اِفْتِعَالًا [فعل] الشَّيْءُ : ابْتَدَعَهُ || وَ - اِخْطَأَ : زَوَّرَهُ || يُقَالُ « اِفْتَعَلَ عَلَيْهِ زُورًا وَكُذْبًا » أَي اِخْتَلَفَهُ .
- إِفْتَعَّمَ - اِفْتِعَامًا [فعم] الزُّكَّامُ : انْفَرَجَ .
- أَفْتَقَّ - اِفْتِقَاقًا [فتق] السَّحَابُ : انْفَرَجَ || وَ - الْقَوْمُ : تَفَتَّقَ عَنْهُمْ الْغَيْمُ وَانْكَشَفَ || وَ - قَرْنُ الشَّمْسِ : بَدَأَ مِنْ بَيْنِ السَّحَابِ || وَ - الرَّجُلُ : أَلْحَتْ عَلَيْهِ الْفُتُوقُ أَي الْآفَاتُ .
- إِفْتَقَدَ - اِفْتِقَادًا [فقد] هُوَ : فَقَدَهُ || طَلَبَهُ عِنْدَ غَيْبَتِهِ || وَ - الْمَرِيضُ : عَادَهُ فِي مَرَضِهِ (عامية) .
- إِفْتَقَرَ - اِفْتِقَارًا [فقر] : ضَدَّ اسْتَغْنَى || وَ - إِلَيْهِ : اِحْتِجَ .
- إِفْتَكَرَ - اِفْتِكَارًا [فكر] فِي الْأَمْرِ : فَكَّرَ .
- إِفْتَلَّ - اِفْتِلَالًا [فل] السَّيْفُ : تَلَمَّ .
- الْأَفْتَلُ - م فَتْلًا ، ج فُتْلٌ [فتل] : مَنْ تَبَاعَدَ جَنْبَاهُ كَأَنَّهَا فُتْلَا .
- إِفْتَلَّى - اِفْتِلَاءً [فلو] الصَّبِيُّ أَوْ الْمَهْرُ : فَطَمَهُ وَعَزَلَهُ عَنِ أُمِّهِ || وَ - الْغُلَامُ : رَبَّاهُ || وَ - الشَّيْءُ لِنَفْسِهِ : اتَّخَذَهُ .
- إِفْتَلَّى - اِفْتِلَاءً [فلي] الْقَوْمَ : تَخَلَّلَهُمْ || وَ - الْقَوْمَ بَعِينَهُ : تَأَمَّلَهُمْ .
- إِفْتَلَّتْ - اِفْتِلَاتًا [فلت] الْكَلَامَ : ارْتَجَلَهُ || وَ - الشَّيْءُ : أَخَذَهُ بِسُرْعَةٍ || وَ - الْأَمْرَ : فَعَلَهُ عَلَى غَيْرِ تَحَكُّثٍ وَتَلَبُّثٍ || وَ - عَلَيْهِ : قَضَى الْأَمْرَ دُونَهُ .
- أَفْتَلَّتْ - [فلت] : مَاتَ فَجَاءَةً || وَ - الشَّيْءُ : أَخَذَ مِنْهُ قَلْتَةً أَي بَغْتَةً || وَ - بِأَمْرِ كَذَا : فُوجِيَ بِهِ قَبْلَ أَنْ يَسْتَعِدَّ لَهُ .
- إِفْتَلَدَ - اِفْتِلَادًا [فلد] هُوَ الْمَالَ : أَخَذَ مِنْ مَالِهِ فَلَدَةً .

أَفْرَى - إَفْرَاءَ [فري] الشيء : قطعته وشقته || أصلحه ||  
و - فلاناً : لومه .

أَفْرَادٌ - [فرد] الناس : كبارهم || « أفراذُ النجوم » :  
التي تطلع في آفاق السماء لانفرادها وتنحيتها .

أَفْرَثَ - إَفْرَاثًا [فرت] الكرش : شققها وأخرج ما فيها  
من الفُرَاثَةِ || و - الحُبُّ كبدُهُ : فتنها .

أَفْرَجَ - إَفْرَاجًا [فرج] الغبار : أجلي وانقشع || و -  
عن مُعْتَقَلٍ أو مسجونٍ : أخلى سبيله || و - القومُ  
عن المكان : انكشفوا عنه وتركوه || و - تِ الدجاجةُ :  
كانت ذات فرارٍ يبع .

أَفْرَحَ - إَفْرَاحًا [فرح] هُ : سره || و - هُ الدِّينُ : غمه ||  
أفغله .

أَفْرُخَ - إَفْرَاحًا [فرخ] تِ البيضةُ والطائِرَةُ : بمعنى  
فُرُخَتِ || و - الروعُ : انكشف || و - الأمرُ : استبانت  
عاقبته بعد اشتباهه .

أَفْرَزَ - إَفْرَازًا [فرز] الشيء عن غيره : عزله ونحاه ||  
و - فلاناً بشيء : أفرده وخصه به ولم يُشرك معه فيه  
أحدًا || و - الصيْدُ الصائِدَ : أمكنه فرماه عن قُرْبٍ .  
الأفْرُسُ - [فرس] : الأَصْدَقُ فِرَاسَةً || الأَصْدُقُ  
فُرُوسَةً .

أَفْرَشَ - إَفْرَاشًا [فرش] هُ بساطًا : بسطه له || و -  
الشاةُ للذبيح : ألقاها على الأرض ليدبحها || و - الرجلُ :  
صار له فُرُشٌ || و - الشجرُ : امتدَّتْ غصونُهُ || و -  
عنه : أفلح وأبتعد || و - عنه الموتُ : ارتفع || و -  
المكانُ : كثر فَرَّاشُهُ || و - السيفُ : رَفَّقَهُ .

أَفْرَصَ - إَفْرَاصًا [فرص] الفُرْصَةَ : أصابها || و - تهُ  
الفُرْصَةُ : أمكنته .

أَفْرَضَ - إَفْرَاضًا [فرض] لفلانٍ كذا : جعل له فريضةً ||  
و - تِ الماشيةُ : بلغت النصاب ووجبت فيها الفريضة ||  
و - فلاناً شيئًا : أعطاه .

الأفْرَضُ - [فرض] : الأَعْلَمُ بعلم الفرائض ، نقول  
« فلانٌ أفرضُ الناس » .

أَفْرَطًا - إَفْرَاطًا [فراط] : جاوز الحدَّ من جانب الزيادة  
والكِبَالِ || و - الإِنَاءُ : ملاءه حتى فاض || و - على  
الرجلُ : حَمَلَهُ ما لا يطيق || و - الرجلُ : أعجل  
بالأمر || و - رسولًا : أرسله || و - بيده الى السيف  
ليستله : بادر || و - فلانٌ ولدًا : مات له ولد صغير

إَفْتَلَقَ - إَفْتِلَاقًا [فلق] : أتى بالأمر العجيب || اجتهد  
في العَدْوِ .

أَفْتَنَ - إَفْتَانًا [فتن] هُ : أعجبه .

إَفْتَنَ - إَفْتِنَانًا [فتن] : كفَّنَ || و - في خصومته :  
توسَّعَ وتصرف .

أَفْجَ - إَفْجَاجًا [فج] : سلك الفُجَاجِ || و - ما بين  
رِجْلَيْهِ : فتج وباعد || و - في المشي : أسرع ||  
و - الأرضُ بالمخراث : شققها .

الأفْجُ - م فُجَاءَ ، ج فُجَّ [فج] : الذي ينفرج ويتسع  
ما بين رِجْلَيْهِ عند المشي .

أَفْجَرَ - إَفْجَارًا [فجر] : كفر || كذب || مال عن  
الحقِّ || زفَّ || دخل في الفجر || جاء بالمال الكثير ||  
و - فلانًا : وجده فاجِرًا || و - ينبوعٌ : جعله  
ينفجر .

أَفْجَعَ - إَفْجَاعًا [فجع] تهُ المصيبةُ : أوجعته بإعدامه  
ما يتعلق به .

الأفْجَعُ - م فُجَّاءَ ، ج فُجَّجَ [فجع] : الذي تتدأني ،  
في مشيته ، صُدُورُ قَدَمَيْهِ وتباعد عَقِبَاهُ .

أَفْحَشَ - إَفْحَاشًا [فحش] : قال الفُحْشُ || فَعَلَ  
الفُحْشَاءُ || و - الرجلُ : بخل .

أَفْحَمَ - إَفْحَامًا [فحم] هُ : أسكته بالحجة في خصومة  
أو غيرها || و - الهمُّ الشاعِرَ : منعه قولَ الشِعْرِ .

أَفْحِمَ - [فحم] الصبي : بكى حتى انقطع صوته .  
الأفْحُوصُ - ج أفاحيص [فحص] : الموضع الذي  
تفحص القطةُ الترابَ عنه لتبيض فيه .

الأفْحَارِسِيَّةُ - هو ، عند المسيحيين ، سرُّ القربان  
المقدس (يونانية) .

أَفْخَرَ - إَفْخَارًا [فخر] هُ على فلان : فضله عليه  
في الصخر .

الأفْخَمُ - [فخم] : الأعظم .

أَفْدَى - إَفْدَاءً [فدي] فلانًا الأسيرَ : قبل منه  
فديته .

أَفْدَحَ - إَفْدَاحًا [فدح] الأمرَ : وجده فادحًا .

الأفْدَعُ - م فدعاء ، ج فدَع [فدع] : ذو الفَدَعِ .  
أَفْدَمَ - إَفْدَامًا [فدم] فَم الآنيةُ : جعل عليها الفِدامَ .

أَفْرَ - إَفْرَارًا [فرا] هُ : جعله يفر .

الأفْرَ - [فرا] : الحَسَنُ الثَّعْرُ والإبتسام .

قبل أن يبلغ || و - الشيء : نسبه || تركه .

أَفْرَع - إِفْرَاعًا [فرع] الشيء : طال وعلا || و - اللجامُ الفرس : أدمى فاه || و - تِ الضبعُ الغنم أو في الغنم : أفسدتها وقتلتها || و - الأمر : ابتدأه || و - حاجته أو سقره : أخذَ فيها || و - الأرض : جَوَل فيها || و - أهله : كفلهم || و - من الجبل : انحدَر || و - بالقوم : نزل بهم .

أَفْرَع - [فرع] بفلان : أُخِذَ فُقُتِلَ .

الأَفْرَع - م فَرَعَاء ؛ ج فُرُوع [فرع] : الكثير الشعر .  
أَفْرَغ - إِفْرَاغًا [فرغ] الإناء : أَخْلَاهُ || و - الماء : صَبَّهُ || و - الدماء : أراقها || و - الذهبَ ونحوه : صَبَّهُ في قالبٍ || و - مجهوده في العمل : بَدَلَهُ كَلَّهُ فيه .

الأَفْرَغ - م فَرَعَاء ، ج فُرُوع [فرغ] : الفارغ .

أَفْرَقَ - إِفْرَاقًا [فرق] المريضُ من مرضه : أَفَاقَ وَبَرَى || و - غنمَهُ : أَضَلَّهَا وَأَضَاعَهَا .

الأَفْرَقَ - م فَرَقَاء ؛ ج فُرُق [فرق] : مَنْ كَانَ شَعْرَ لِحْيَتِهِ أَوْ نَاصِيَتِهِ مَفْرُوقًا أَوْ كَانَتْ أُسْنَانُهُ مَفْرُوقَةً || ذُو الْفُرُقِ || « دَبْكُ أَفْرُقُ » : عَرَفَهُ مَفْرُوقٌ || « تَيْسُ أَفْرُقُ » : بَعِيدٌ مَا بَيْنَ الْقَرْنَيْنِ .

أَفْرَكَ - إِفْرَاكًا [فرك] السنبُلُ : صَارَ قَرِيكًا . وَذَلِكَ حِينَ يَصْلِحُ أَنْ يُفْرَكَ فَيُوكَلُ .

الأَفْرَمَ - [فرم] : المُنْحَطَمُ الْأَسْنَانَ .

الإفْرَنْج - سَكَّانُ أوروْبَا مَا عدا الأَرُوَامَ وَالْأَتْرَاكَ (فرنسيّة) .

الإفْرَنْجَةَ - الإفْرَنْجَ .

الإفْرَنْدَ - ج إِفْرَنْدَات [فرند] : جَوْهَرُ السِّيفِ وَوَشِيهِ .  
الأَفْرَهَ - [فره] : الْبَيْنُ الْفَرَاةُ .

الإفْرِيزَ - ج أَفَارِيزَ [فرز] من الحائط : طَنْفَهُ (فارسيّة) .

أَفْرَ - أَفْرَا : وَب .

أَفْرَ - إِفْرَارًا [فرا] هُ : أَفْرَعَهُ || أَزْعَجَهُ .

أَفْرَرُ - إِفْرَارًا [فرر] الشيء : فَتَّه .

أَفْرَعَ - إِفْرَاعًا [فرع] هُ : أَخَافَهُ || أزال فرعه || و - عنه : أَذْهَبَ عَنْهُ الْفَرَعُ || و - هُ من النوم : نَبَّهَ || و - القومَ : أَغَاثَهُمْ .

الأَفْرَرُ - [فرر] : مَنْ بَرَزَتْ فِي ظَهْرِهِ أَوْ صَدْرِهِ

فُرْزَةً .

أَفْسَحَ - إِفْسَاحًا [فسح] المكانُ : لَغَتْ فِي فَسْحٍ .

أَفْسَدَ - إِفْسَادًا [فسد] هُ : صَدَّ أَصْلَحَهُ .

أَفْسَلَ - إِفْسَالًا [فسل] الفَسِيلَةُ : انْتَزَعَهَا مِنْ أُمَّهَا وَغَرَسَهَا .

الأَفْسَتَيْنِ - (ن) : نَبَاتٌ مِنَ الْمَرْكَبَاتِ الْأَنْبُوبِيَّةِ الرَّهْرِ ، ذَكِيُّ الرَّائِحَةِ ، مَرُّ الطَّعْمِ ، يُسْتَعْمَلُ فِي صِنَاعَةِ بَعْضِ أَنْوَاعِ الْكُحُولِ . وَرَقُهُ كورقِ السعتر (يونانية) .

أَفْشَى - إِفْشَاءً [فشو] الشيء : أَذَاعَهُ || و - سرَّهُ لِفَلَانٍ : كَشَفَهُ || و - الرَّجُلُ : كَثُرَتْ فَوَاشِيهِ .

الأَفْشَيْنِ - ج أَفَاشِيْنِ : قِطْعَةٌ مَخْصُوصَةٌ مِنَ الصَّلَاةِ عِنْدَ الرُّومِ (يونانية) .

أَفْصَحَ - إِفْصَاحًا [فصح] : تَكَلَّمَ بِفِصَاحَةٍ || صَارَ فِصِيحًا || بَيْنَ مَرَادِهِ || و - عَنِ الشَّيْءِ : كَشَفَهُ وَبَيَّنَّهُ ؛

يُقَالُ « أَفْصَحَ عَنِ رَأْيِهِ » أَي أُعْرِبَ عَنْهُ || نَخَّصَهُ || و - الأَمْرُ : وَضَحَ || و - الصَّبْحُ : بَدَأَ ضَوْؤُهُ ||

و - النَّصَارِيُّ أَوْ الْيَهُودُ : جَاءَ فَصَحُّهُمْ أَوْ عَيَّدُوا عَيْدَهُ الْفِصِيحَ || و - مِنْ كَذَا : خَرَجَ مِنْهُ وَتَخَلَّصَ || و -

اللبُّنُ : ذَهَبَتْ رِغْوَتُهُ || و - الْفَرَسُ : صَفَا صَهْبَلُهُ .  
الأَفْصَحَ - [فصح] : أَفْجَلُ التَّفْضِيلِ بِمَعْنَى الْأَجْوَدِ لُغَةً وَالْأَحْسَنَ مَنْطِقًا وَبَيَانًا .

أَفْصَدَ - إِفْصَادًا [فصد] تِ الشَّجَرَةُ : انشَقَّتْ عِيُونُ وَرَقِهَا وَبَدَتْ أَطْرَافُهَا .

أَفْصَلَ - إِفْصَالًا [فصل] المَوْلُودُ : حَانَ لَهُ أَنْ يُفْطَمَ || و - الْمَرِيضُ : مَاتَ (عامية) .

أَفْصَمَ - إِفْصَامًا [فصم] عَنْهُ الْمَطَرُ أَوْ الْحُمَّى : انْقَطَعَ .  
أَفْضَى - إِفْضَاضًا [فضى] العَطَاءُ : أَجْزَلُهُ .

أَفْضَى - إِفْضَاءً [فضو] بِالْأَمْرِ : بَيَّنَّهُ بِصُورَةٍ وَاضِحَةٍ ؛

نَقُولُ « أَفْضَى بِتَصْرِيحٍ » || و - إِلَيْهِ بِسَرِّهِ : أَعْلَمَهُ بِهِ || و - الْمَكَانُ : اتَّسَعَ || و - الْمَكَانُ : وَسَّعَهُ ||

و - إِلَيْهِ : وَصَلَ || و - بِهِ إِلَى كَذَا : بَلَغَ وَاتَّسَى بِهِ إِلَيْهِ || و - بِفَلَانٍ : خَرَجَ بِهِ إِلَى الْفَضَاءِ || و - الرَّجُلُ : افْتَقَرَ .

أَفْضَلَ - إِفْضَالًا [فضل] عَلَيْهِ : زَادَ || أَنَالَهُ مِنْ فَضْلِهِ وَأَحْسَنَ إِلَيْهِ || كَانَ أَكْثَرَ مِنْهُ || و - عَلَيْهِ فِي الْحِسَابِ .

صَارَ أَفْضَلَ مِنْهُ || و - مِنَ الشَّيْءِ : تَرَكَ مِنْهُ نَفِيَّةً .

الأَفْضَلَ - ج أَفْضَلُونَ وَأَفْضِلُ [فصل] الأَكْثَرُ



فَضْلًا .  
 الأفطح - [فطح] : العريض الرأس أو الأنف .  
 أفطر - إفطارًا [فطر] الصائم : أكل وشرب || حان له أن يفطر || و - الصائم : صيره يفطر || أعطاه فطورًا .  
 الأفطس - م فطساء ، ج فطس [فطس] : من تطأنت قصبه أنه || « أف فطس » : انحفضت قصبته .  
 أفطم - إفطامًا [فطم] الرضيع : حان له أن يفطم || دخل في وقت النظام .  
 أفطع - إفطاعًا [فطع] الأمر : اشتدت شناعته || و - الأمر : وجده فطيعًا || و - ه : أوقعه في أمر فطيع شديد .  
 أفطع - [فطع] : نزل بو أمر فطيع .  
 الأفقى - ج أفاع [فعمي] (ح) : حية خبيثة وهي أنواع كثيرة كلها سامة .  
 أفتم - إفتمًا [فعم] الإناء : ملاءه || و - الرجل : ملاءه فرحًا || أغضبه || و - المسك البيت : طيبه وملاءه برائحته .  
 الأفتمون - [فعمي] (ح) : ذكر الأفقى .  
 أفتم - إفتمًا [فعم] الرجل : ملاءه فرحًا || و - الإناء : ملاءه || و - المكان : ملاءه بريجه .  
 أفف - تأفيفًا [أف] : قال « أف » من كرب أو صخر .  
 الأفف - [أف] : الصخر || الحين والأوان .  
 أفق - أفقًا : ذهب في الآفاق .  
 الأفق - ج آفاق : الأفق .  
 الأفق - ج آفاق : الناحية || الناحية البعيدة ؛ يقال « آفاق البلاد » و « آفاق الأرض » ، ومنه « هو جواب آفاق » : كثير الأسفار || مهب الأرياح || و - (فك) : ما ظهر من نواحي الفلك ماسًا الأرض وهو دائرة تقاطع الكرة السماوية ومستوى عمود على الشاقول كسطح مياه ساكنة ؛ ويسمى أيضًا « دائرة الأفق » .  
 أفقد - إفقادًا [فقد] ه الشيء : أعدمه إياه .  
 أفقر - إفقارًا [فقر] ه : ضد أغناه || و - ظهر المهر : حان أن يركب || و - ه ظهر مهره : أعاره إياه || و - ه الصيد : أمكنه من فقره أي جانبه || و - ه الأرض : أعاره إياها للزراعة .

أفقع - إفقاعًا [فقع] : افتقر || ساءت حاله .  
 الأفقع - م فقعاء ج فقع [فقع] : الشديد البياض .  
 الأفقم - م فقماء ، ج فقم [فقم] : الذي تكون ثناياه العليا الى الخارج فلا تقع على السفلى || و - من الأمور : ما عظم منها ولم يجر على استواء .  
 أفقه - إفقاهًا [فقه] فلائًا : علمه وأفهمه .  
 الأفقي - [أفق] : النسبة الى الأفق || « الخط الأفقي » (ه) : هو الخط الذي يقع عليه الخط العمودي .  
 أفك - أفكًا وأفوكًا : كذب || و - أفكًا ه عن رأيه : صرفه وقلب رأيه .  
 أفك - أفكًا : كذب .  
 أفك - المكان : لم يصبه مطر || و - الرجل : ضعف عقله .  
 أفك - تأفيكًا : كذب .  
 أفك - إفكًا [فك] الظبي من الحباله : وقع فيها ثم انفلت .  
 الإفك - الكذب .  
 الأفك - م فكاء ، ج فك [فك] : الذي زاغ له عظم عن مركزه ومفصله .  
 الإفكة - الكذب .  
 أفكر - إفكارًا [فكر] في الأمر : أعمل الخاطر فيه وتأمله .  
 الأفكه - [فكه] : أعمل تفضيل . يقال « فلان من أفكه الناس » أي من أكثرهم مزاحًا .  
 الأفكوهة - ج أفاكيه [فكه] : الأعجوبة والأملوحة .  
 أفل - أفولًا القمر : غاب || و - ت الموضع : ذهب لينا .  
 أفل - أفولًا القمر : غاب || و - أفلات الموضع : ذهب لينا .  
 أفل - إفلًا [فل] الرجل : ذهب ماله .  
 الأفل - [فل] من السيوف : المتكلم .  
 أفلى - إفلًا [فلو] الرجل : صار الى الفلاة أو دخلها || و - الصبي أو المهر : فطمه وعزله عن أمه || و - الغلام : رباه || و - ت الفرس : كانت ذات فلو || بلغ ولدها أن يفطم || و - القوم : تخللهم .  
 أفلاذ - [فلذ] الأرض : كنوزها .  
 أفلت - إفلتًا [فلت] : تخلص || و - ه : خلصه ||

و- الى الشيء : نازع اليه .  
 الأفلاج - [فلج] : المتباعد ما بين قَدَمَيْهِ أو يَدَيْهِ أو أسنانه .  
 أفلح - إفلحاً [فلح] الرجلُ : فاز وظفر بما طلب || نجح في سعيه وأصاب في عمله .  
 الأفلح - م فلحاء ، ج فلح [فلح] : المشقوق الشفة السفلى .  
 أفلس - إفلساً [فلس] : لم يبق له مالٌ ویراد بذلك أنه صار الى حالة يقال فيها عنه « ليس معه فلس » .  
 أفلس - إفلصاً [فلس] : تحلّص .  
 أفلق - إفلقاً [فلق] الشاعرُ : أتى بالفلق أي الأمر العجيب || و- بالامر : كان حاذقاً فيه .  
 الإفليكان - [فلك] (ع ا) : لحمتان تكتنفان اللهاة .  
 أفتى - إفتاءً [فتي] الشيء : أعدمه || أهلكه .  
 أفناد - [فند] الليل : طوائفه .  
 أفند - إفناداً [فند] : كذب || خرف وضعف عقله || و- في الرأي أو القول : أخطأ || و- ه : خطأ رأيه || و- ه الكبر : أضعف عقله || أوقعه في الفند أي الخرف .  
 الأفندي - السيد || لقب مجاملة (ركبة) .  
 الأفنون - ج أفنين [فن] : النزع أو الضرب من الشيء || الفصن المنلف || أول الشباب أو السحاب || الكلام المضطرب .  
 أفهق - إفهاقاً [فهق] الإناء : ملأه || و- البرق وغيره : اتسع .  
 أفهم - إفهاماً [فهم] ه الأمر : جعله يفهمه .  
 الأفواه - [فوه] : واحدها الفم والفوة || و- ج أفوايه : التوابل || نوافج الطيب || أصناف الشيء وأنواعه .  
 الأفوك - ج أفك [أفك] : الكذاب .  
 الأفوكاتو - المحامي || و- (ن) : شجر مشر من فصيلة الغاريات ، ثماره للذبة شجمة ، على شكل الإجاص ولكنها أكبر حجماً تُزرع في البلاد الحارة .  
 الأفوه - م فوهاء ، ج فوه [فوه] : ذو الفوه .  
 الأفوح - م فبحاء ، ج فبوح [فبوح] : ذو الفبوح || الواسع .  
 الأفوك - الكذاب ، ج أفكاء || من لا يُصيب خيراً || العاجز الرأي .  
 الأفيكة - ج أفائك : الكذب .  
 الأفيون - (ن) : عصارة تُستخرج من الحشخاش ؛

فيها مواد منومة يستعملها المدمتون للتخدير (فارسية) .  
 أقاء - إقاعةً [قيا] فلاناً ما آكله : جعله يقبئه .  
 أقات - إقاةً [قوت] فلاناً وعلى فلان : أعطاه قوته || اقتدر عليه || حفظه .  
 أقاح - إقاحةً [قبح] الجرح (طب) : صار فيه القبح أو سال منه قبحة .  
 أقاد - إقادةً [قود] ه خيلاً : أعطاه أياها ليقودها || و- القاتل بالقتيل : قتله به قوداً أي بدلاً منه .  
 أقاس - إقاسةً [قيس] الشيء بغيره وعليه واليه : قاسه .  
 الأقايا - وتسمى « الشوكة المصرية » (ن) : شجرة من فصيلة القطنيات ، تكثر في البلدان الحارة . تزرع لرائحتها العطرية . زهورها غالباً صفراء .  
 أقال - إقالةً [قول] فلاناً ما لم يقل : ادعاه عليه .  
 أقال - إقالةً [قيل] ه من منصبه : رفعه منه || و- الله عترتك : أنهضك من سقوطك || صفح عنك || و- البيع : فسخه || و- الإبل : سقاها في منتصف النهار || و- ت الإبل : شربت في القائلة .  
 الإقالة - [قيل] : مص || فسح العقد || رفع صاحب من منصبه .  
 أقام - إقامةً وقامةً [قوم] المائل أو الموعج : عدله || و- ه : ضدّ أجلسه || و- الحق : أظهره ؛ ويقال « أقام البرهان أو الدليل على كذا » || و- الشيء : أدامه || و- بالمكان : دام فيه وأخذ موطناً || و- للصلاة : نادى لها || و- الصلاة : أتمها || و- القداس : احتفل به || و- السوق : جعلها قائمة || و- الدعوى على فلان : رفع الدعوى عليه الى المحكمة || « أقام الدنيا وأقعداها » : حرّك كل شيء ، بذلك وسعه وقصّاراه .  
 الإقامة - ج إقامات [قوم] : مص || « محل الإقامة » : موضع السكن || يقال « طوى بساط الإقامة » أي رحل || « إقامة الجندي » : وظيفته .  
 الأقب - م قباء ، ج قُب [قس] من الخيل : الضامر البطن الدقيق الخصر .  
 إقبال - إقبيلاً [قبل] ت عينه : كان فيها قبيل .  
 أقبح - إقباحاً [قبح] الرجل : أتى بقبیح .  
 أقبر - إقبارةً [قبر] ه : جعل له قبراً يُدفن فيه || جعله ممن يُقبر || و- القوم : أمر أن يُقبر قبيلهم || أعطاهم قتيلاًهم ليقبروه .

العلوم .  
 اقْتَبَسَ - اقْتَبَاصًا [قبص] قَبْصَةً من كذا : أخذها .  
 اقْتَبَضَ - اقْتَبَاضًا [قبض] قَبْضَةً : أخذها || و - منه المال : أخذه لنفسه .  
 اقْتَبَلَ - اقْتَبَالًا [قبل] الأمر : استأنفه || و - الكلام : ارتجله || و - الرجل : صار عاقلاً وكَبِيسًا بعد أن كان أحمق .  
 اقْتَرَى - اقْتِرَارًا [قتر] الصائد : كمن في قترته  
 اقْتَتَلَ - اقْتِتَالًا [قتل] القوم : تقاتلوا .  
 اقْتَحَفَ - اقْتِحَافًا [قحف] ما في الإناء : شربه كله بشدة || و - السيل كل شيء : جرفه وذهب به .  
 اقْتَحَمَ - اقْتِحَامًا [قحم] : مطاوع أحمم || و - الأمر : رمى نفسه فيه بشدة ومشقة || و - المنزل : هدمه || و - فلانًا : احتقره وأزدرأه . يقال « اقْتَحَمْتُهُ عيني » أي أزدرأته .  
 اقْتَدَى - اقْتِدَادًا [قد] الشيء : بمعنى فده || و - الشيء : انشئ || و - الأمور : دبرها وميزها .  
 اقْتَدَى - اقْتِدَاءً [قدو] بفلان في كذا : تسنن به وفعل فعله .  
 اقْتَدَحَ - اقْتِدَاحًا [قدح] بالزئذ : حاول إخراج النار منه .  
 اقْتَدَرَ - اقْتِدَارًا [قدر] عليه : قوي عليه وتمكّن منه || و - الشيء بالشيء : قاسه به || و - الرجل : طبخ في قدر .  
 اقْتَدَى - اقْتِدَاءً [قذي] الطائر : ألقى القذى عن عينه وذلك حين يحك رأسه .  
 اقْتَرَى - اقْتِرَارًا [قتر] : قل ماله || و - على عياله : ضيق في النفقة عليهم || و - الله رزقه : ضيقه || و - النار : جعلها تدخن || و - ت المرأة : تبخرت بالعود || و - الشيء : لزمه .  
 اقْتَرَى - اقْتِرَارًا [قرا] الرجل : اغتسل بالقرور || انتم بالقرّة || و - فلانًا في العمل وعليه : أقره .  
 الاقترى - [قتر] : القاتر || ما لونه القتر أي العُبرة .  
 اقترى - اقترأ [قرو] الأمر : تبعه .  
 اقترى - اقترأ [قوي] : طلب الضيافة || و - الضيف : أضافه || و - البلاد : تبعها وطاف فيها || و - فلانًا بقوله : تبعه .

اقْبَسَ - اقْبَاسًا [قبس] فلانًا : أعطاه قبسًا || و - فلانًا العلم : علمه آياه .  
 اقْبَضَ - اقْبَاضًا [قبض] السيف : جعل له مقبضًا || و - فلانًا المتاع : حملهُ على قبضه .  
 اقْبَلَ - اقْبَالًا [قبل] على الشيء : أخذ فيه ولزمه || و - اليوم : صار آتياً غير بعيد || و - اليه : أتى || و - عليه : نفيض أدبر عنه || و - فلانًا الشيء : جعله يلي قبالتة || و - القوم : أصابتهم ريحُ القبول || و - ت الأرض بالنبات : جاءت به || و - عليه الدهر أو الدنيا : بسّم له الحظ || و - الزرع ونحوه : أتى بغلة كثيرة (عامية) .  
 اقْبَلَّ - اقْبِلَالًا [قبل] ت عينه : كان فيها قبل .  
 الاقْبَل - م قبلاء ، ج قبل [قبل] : من كان في عينه قبل || « رجلٌ أقبل » : كأنه ينظر الى طرف أنفه .  
 الأقة - ج أقق : نصف الرطل .  
 اقْتَاتَ - اقْتِيَاتًا [قوت] بالشيء : أكله || و - الشيء : أخذه قوتًا .  
 اقْتَادَ - اقْتِيَادًا [قود] : مطاوع قاد || و - الدابة : قادها ، يقال « اقْتَادَ الدابة فاقْتادت » أي قادها فانقادت (لازم متعد) .  
 اقْتَارَ - اقْتِيَارًا [قور] الشيء : قطعه عن وسطه خرقًا مستديرًا .  
 اقْتَاسَ - اقْتِيَاسًا [قوس وقيس] الشيء : قاسه || و - بفلان : اقتدى به .  
 اقْتَاضَ - اقْتِيَاضًا [قبض] الشيء : استأصله .  
 اقْتَاظَ - اقْتِيَاظًا [قبظ] القوم بالمكان : أقاموا به زمن القبظ .  
 اقْتَافَ - اقْتِيَافًا [قوف] أثر فلان : تبعه .  
 اقْتَالَ - اقْتِيَالًا [قول] الشيء : اختاره || و - عليهم : احتكم .  
 اقْتَالَ - اقْتِيَالًا [قول وقيل] شيئًا بشيء : بدّله به .  
 اقْتَامَ - اقْتِيَامًا [قوم] أنفه : جدعه .  
 اقْتَبَّ - اقْتَابًا [قتب] البعير : شدّ عليه القتب .  
 اقْتَبَسَ - اقْتَبَاسًا [قبس] منه النار : بمعنى قبس || و - ه نارًا : أخذها منه || و - منه العلم : بمعنى قبس || و - من العلم : استفاد || و - الشاعر أو الكاتب : ضمّن كلامه آيةً دينيةً أو حديثًا أو قاعدةً من بعض

رواه || و - من فلان : أخذ منه القصاص .  
الإقتصاد - [قصد] : مص || علم يرمي الى معرفة  
مظاهر النشاط المتعلقة بالإنتاج وتوزيع الخيرات  
واسيها لهما .

الإقتصادي - [قصد] : النسبة الى الاقتصاد || من  
يهتم بالشؤون الاقتصادية .

إقتصب - اقتصبًا [قصب] الشيء : اقتطعه .  
إقتصد - اقتصدًا [قصد] في الأمر : ضد أفرط ||  
و - في النفقة : توسط بين الإفراط والتقتير || و - في  
أمره : استقام .

إقتصر - اقتصرًا [قصر] على كذا : اكتفى به ||  
و - ه : قبض بقصرته .

إقتضى - اقتضاء [قضي] الحال كذا : استوجبه ||  
و - ه الدين وغيره : طلبه وأخذه منه || و - الأمر  
الوجوب : دل عليه .

الإقتضاء - [قضي] : مص || « عند الإقتضاء » :  
عند الحاجة ، عند اللزوم .

إقتصب - اقتصبًا [قصب] الشيء : قطعه || و -  
الكلام : ارتجله .

إقتط - اقتطًا [قط] القلم : قطع رأسه عرضًا في  
بريه || و - البيطار حافر الدابة : نحته وسواه .

إقتطع - اقتطعًا [قطع] من المال قطعة : أخذ منه  
شيئًا || و - مال فلان : أخذه لنفسه || و - ما في  
الإناء : شربه .

إقتطف - اقتطفًا [قطف] الثمر : جناه || و - الشيء :  
أخذه بسرعة وخطفه || و - الكلام : أخذ خلاصته .

إقتعد - اقتعدًا [قعد] الدابة : اتخذها مركبًا .  
إقتضى - اقتضاء [قضى] ه : أتبعه || و - أثره : اقتدى  
به ، حدًا حدوه || و - الرجل بأمر : أثره به واختصه  
به || و - الشيء : اختاره || و - بفلان : خصه  
نفسه به .

إقتفر - اقتفرًا [قفر] الأثر : تبتعه واقتناه || و -  
العظم : نعرقه .

إقتفل - اقتفلاً [قفل] الباب : انغلق .  
إقتلع - اقتلعًا [قلع] : مطاوع قلع || و - الشيء :  
انزعه من أصله || استلبه .

إقتلف - اقتلفًا [قلف] الظفر : جزمه واقتلعه من

الإقتراع - [قرع] : مص || هو أن يعبر المرء عن  
رأيه في استفتاء أو في انتخاب أو في تصويت ||  
« صندوق الاقتراع » : صندوق في أعلاه ثقب يضع  
فيه الناخب ورقة الاقتراع .

الإقتران - [قرن] : مص || « إقتران أو اجتماع القمر  
(أو سياره) بالشمس » (فك) : أن يكون على استقامة  
مع الأرض والأرض ليست بينها . ولا تكسف الشمس  
إلا إذا اقترنت بالقمر .

إقترأ - اقترأ [قرأ] الكتاب : نطق بالمكتوب فيه أو  
ألقي النظر عليه وطالعه || و - عليه السلام : أبلغه  
إياه .

إقترب - اقترابًا [قرب] الوعد : قرب || و - الشيطان :  
تقاربا .

إقترح - اقترأحًا [قرح] الأمر : عرضه للبحث ، نقول  
« اقترح تسوية للقضية » || ابتدعه من غير مثال سابق ||

و - الشيء : استنبطه من ذات نفسه من غير سماع ||  
اجتباؤه واختاره || و - البر : حفرها في موضع لم يحفر  
فيه أو لم يكن فيه ماء || و - البئر : حفرها في موضع لم يحفر  
أن يركبها أحد || و - الخطبة : ارتجلها || و - عليه  
كذا أو بكذا : تحكّم وسأله إياه بالعنف ومن غير  
روية || و - عليه كذا : اشتهى أن يصنعه .

إقترش - اقترأشًا [قرش] لعياله : كسب .  
إقترض - اقترأضًا [قرض] عرضه : اغتابه || و -  
منه : أخذ منه القرض .

إقترع - اقترعًا [قرع] : عبر عن رأيه في استفتاء  
أو في انتخاب أو في تصويت || و - الشيء : اختاره ||  
و - القوم على كذا : ضربوا قرعة || و - النار :  
أوقدها .

إقترف - اقترأفًا [قرف] اللذنب : فعله || و - المال :  
اقتناه .

إقترن - اقترأنا [قرن] الشيء بغيره : اتصل به والتصق .  
إقتسر - اقتسارًا [قسر] ه على الأمر : قسره عليه .  
إقتسط - اقتسطًا [قسط] القوم المال بينهم : اقتسموه .  
إقتسم - اقتسمًا [قسم] القوم المال : أخذ كل واحد  
قسمه منه .

إقتس - اقتسأشًا [قش] ما وجد : أكله .  
إقتص - اقتصأصًا [قصر] أثره : أتبعه || و - الحديث :

# الإنسان

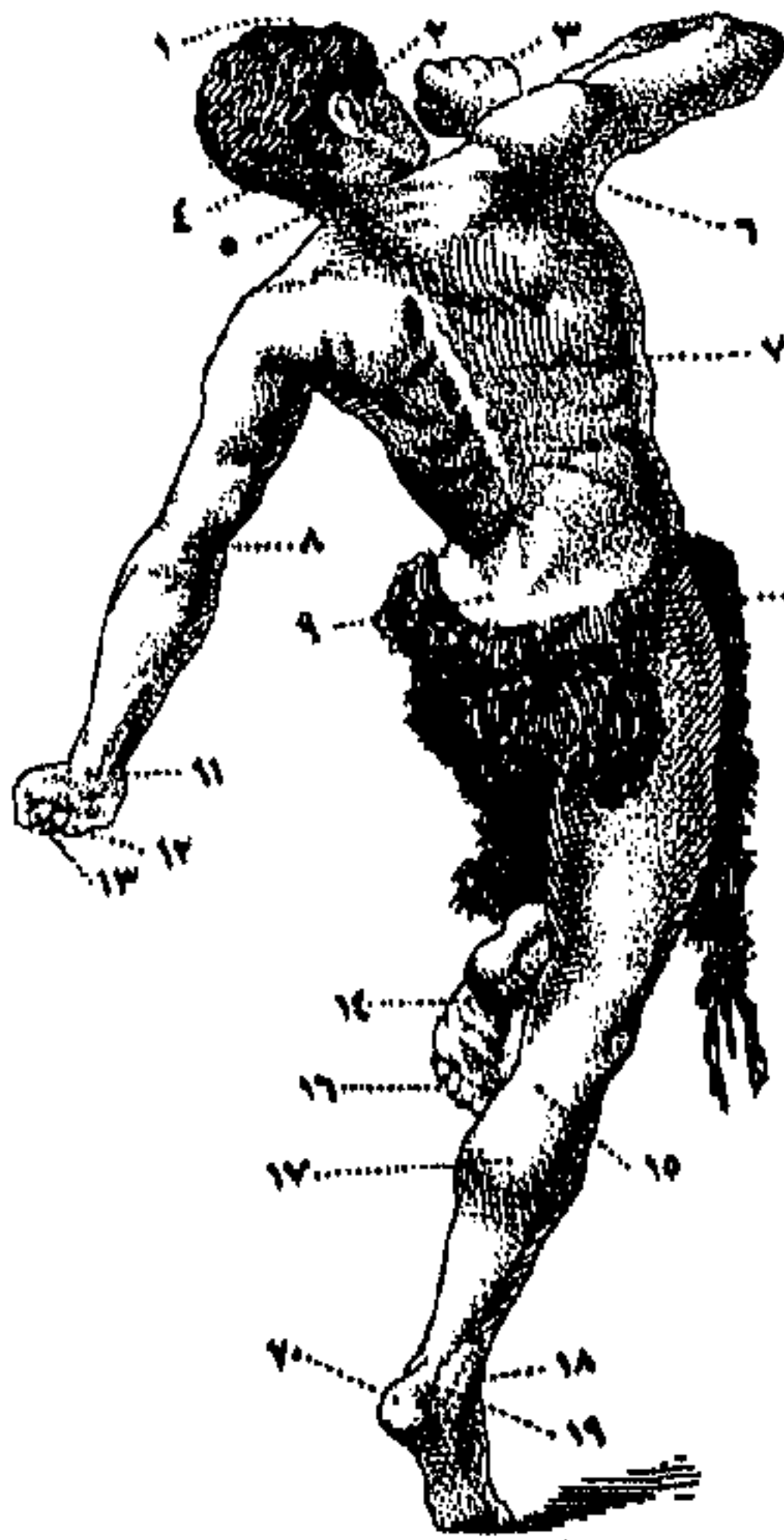

2- الإنسان

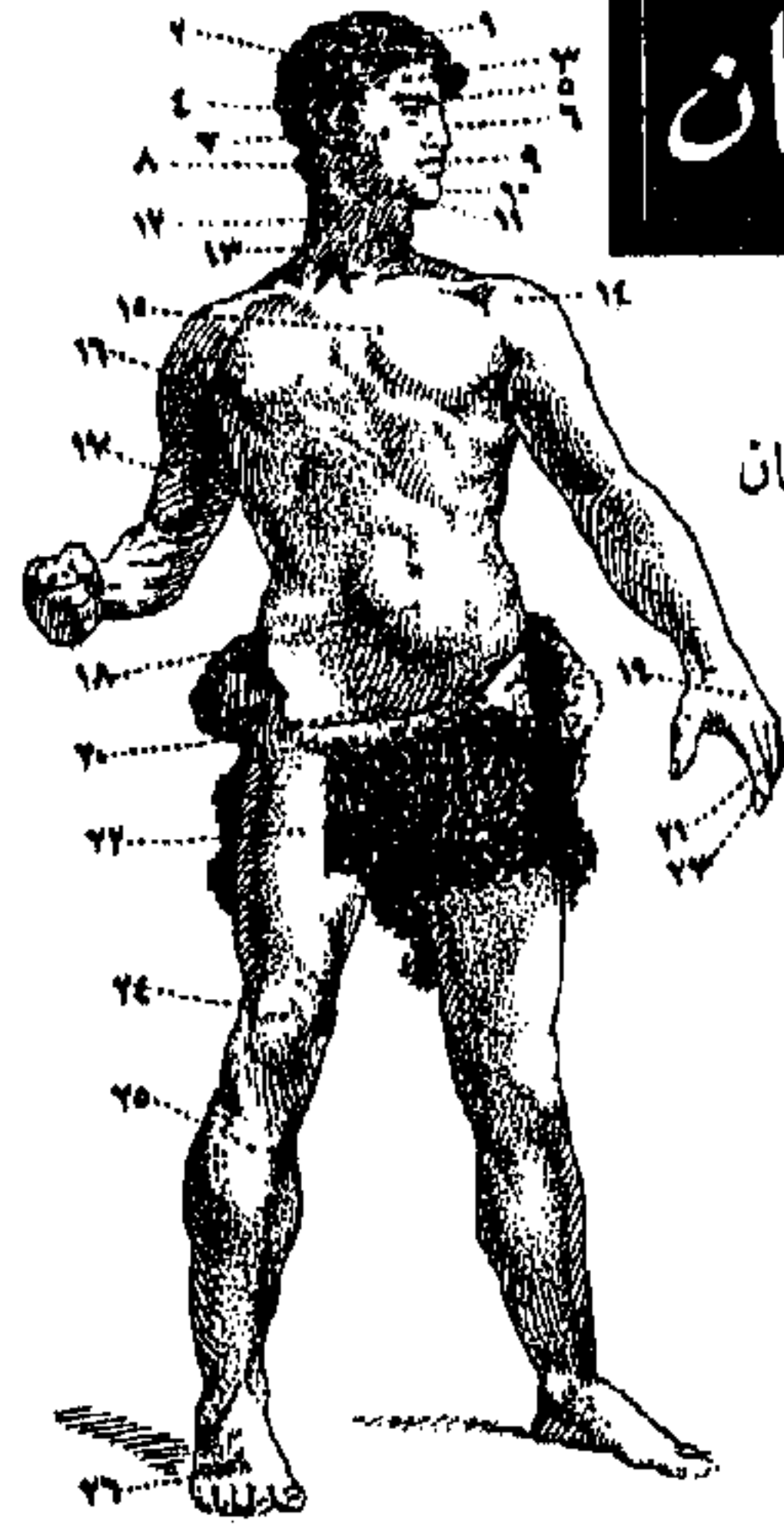

1- الإنسان

- ١ قمة الرأس
- ٢ الأذن
- ٣ مجتم الكتف
- ٤ القنار
- ٥ القذال
- ٦ الإبط
- ٧ الظهر
- ٨ الوركين
- ٩ العنق
- ١٠ الورك

- ١١ الخصر
- ١٢ الخنصر
- ١٣ الخصر
- ١٤ إخصص القدم
- ١٥ المأبيض
- ١٦ أصابع الرجل
- ١٧ الحماة أو البطة
- ١٨ الرئس
- ١٩ الكعب أو الكاحل
- ٢٠ القعب

- ٢٠ الكتاذة
- ٢١ السبابة
- ٢٢ القعد
- ٢٣ الوسطى
- ٢٤ الرؤبة
- ٢٥ الساق
- ٢٦ القدم
- ١٤ الكتيف أو العاتق
- ١٥ الصدر
- ١٦ القعدة
- ١٧ القعد
- ١٨ البطن
- ١٩ اليد

- ١ الشعر
- ٢ الهامة
- ٣ الجبهة
- ٤ الضدء
- ٥ العين
- ٦ الأنف
- ٧ الرؤجة
- ٨ الخذ
- ٩ الفم
- ١٠ اللقن
- ١١ اللحن
- ١٢ الرؤبة
- ١٣ جوزة اللقن أو الحرقة

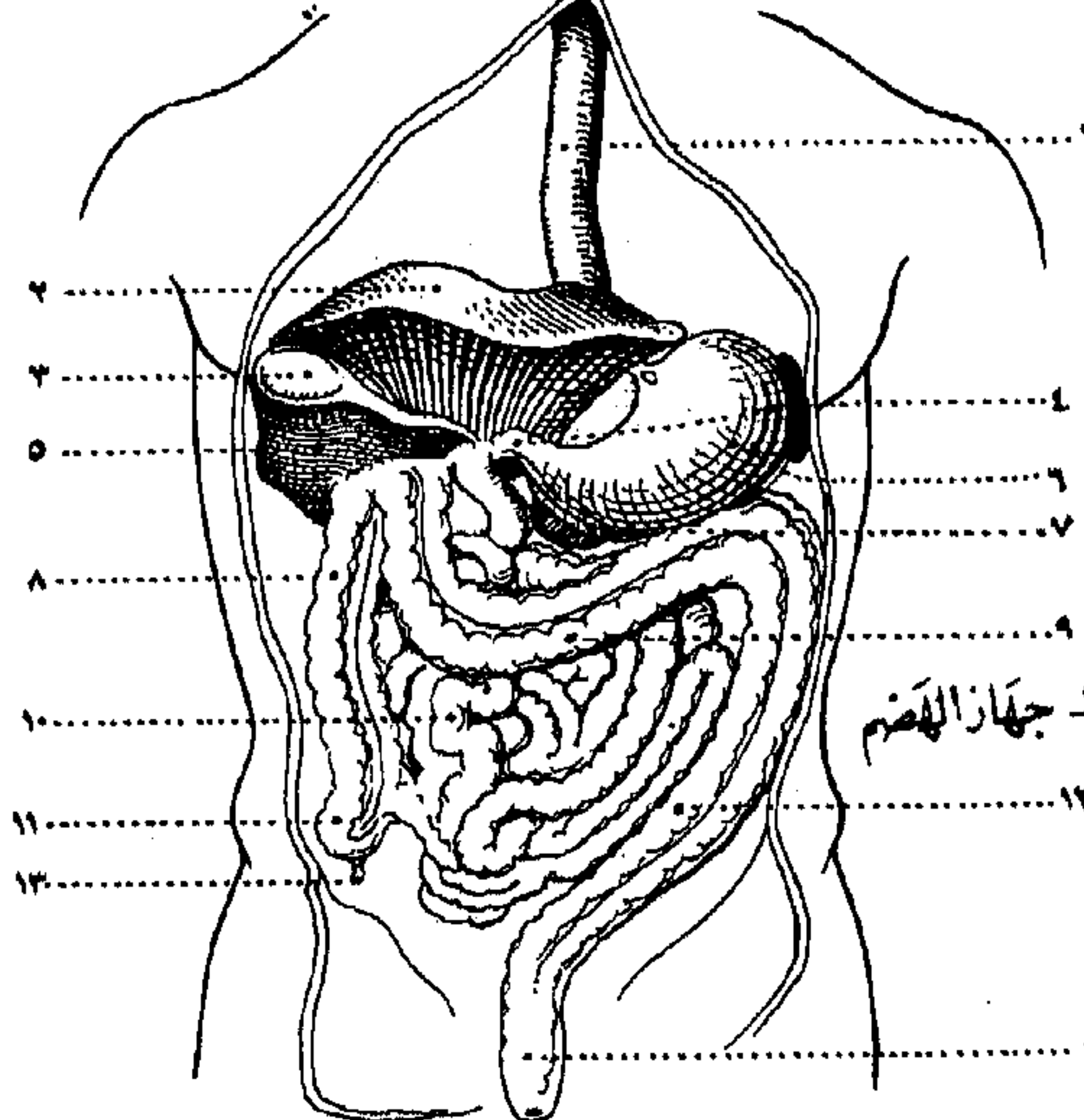

6- جهاز الهضم



3- القلب

- ١ الوريد الأجوف الأعلى
- ٢ الشريان الرئوي
- ٣ الأذن الأيمن
- ٤ الشريان التاجي الأيسر
- ٥ البطين الأيسر
- ٦ الشريان التاجي الأيمن
- ٧ البطين الأيمن



4- العين

- ١ الجفن الأعلى
- ٢ القرنية
- ٣ الحدقة أو إلسان العين
- ٤ الجفن الأسفل

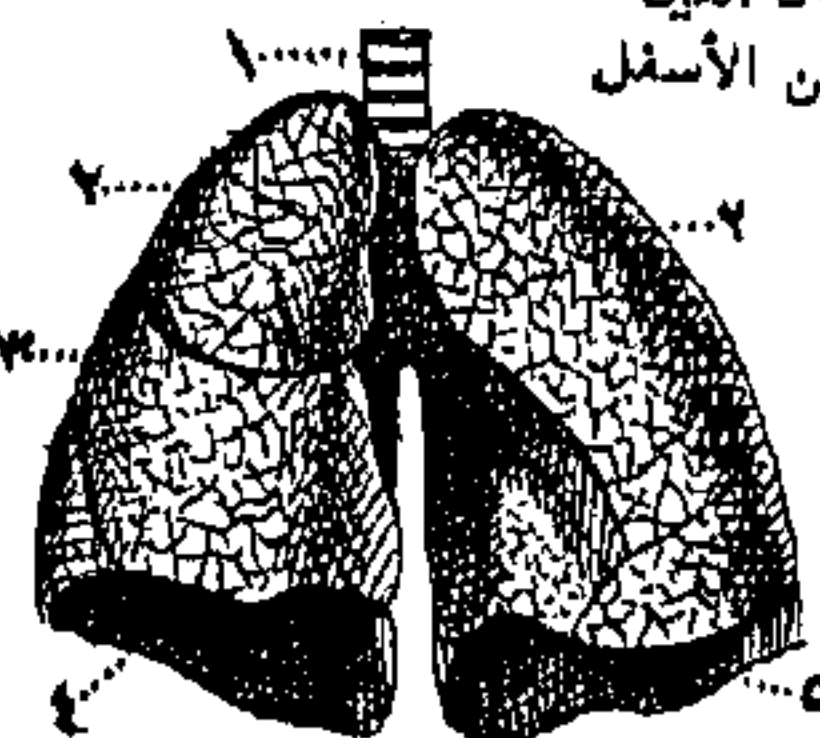

5- الرئة

- ١ قصبه الرئة
- ٢ القلقة العليا
- ٣ القلقة السفلى
- ٤ الرئة اليمنى
- ٥ الرئة اليسرى

- ١ المريء
- ٢ الكبد
- ٣ المرارة
- ٤ الاثني عشري
- ٥ الكبد
- ٦ المعدة
- ٧ بشكرياس أو لوزة المعدة
- ٨ المعى الغليظ الصاعد
- ٩ المعى الغليظ المعترض
- ١٠ المعى الدقيق
- ١١ المعى الأعرج
- ١٢ المعى الغليظ النازل
- ١٣ الرائدة الدودية
- ١٤ المستقيم

# ١- الهيكل العظمي

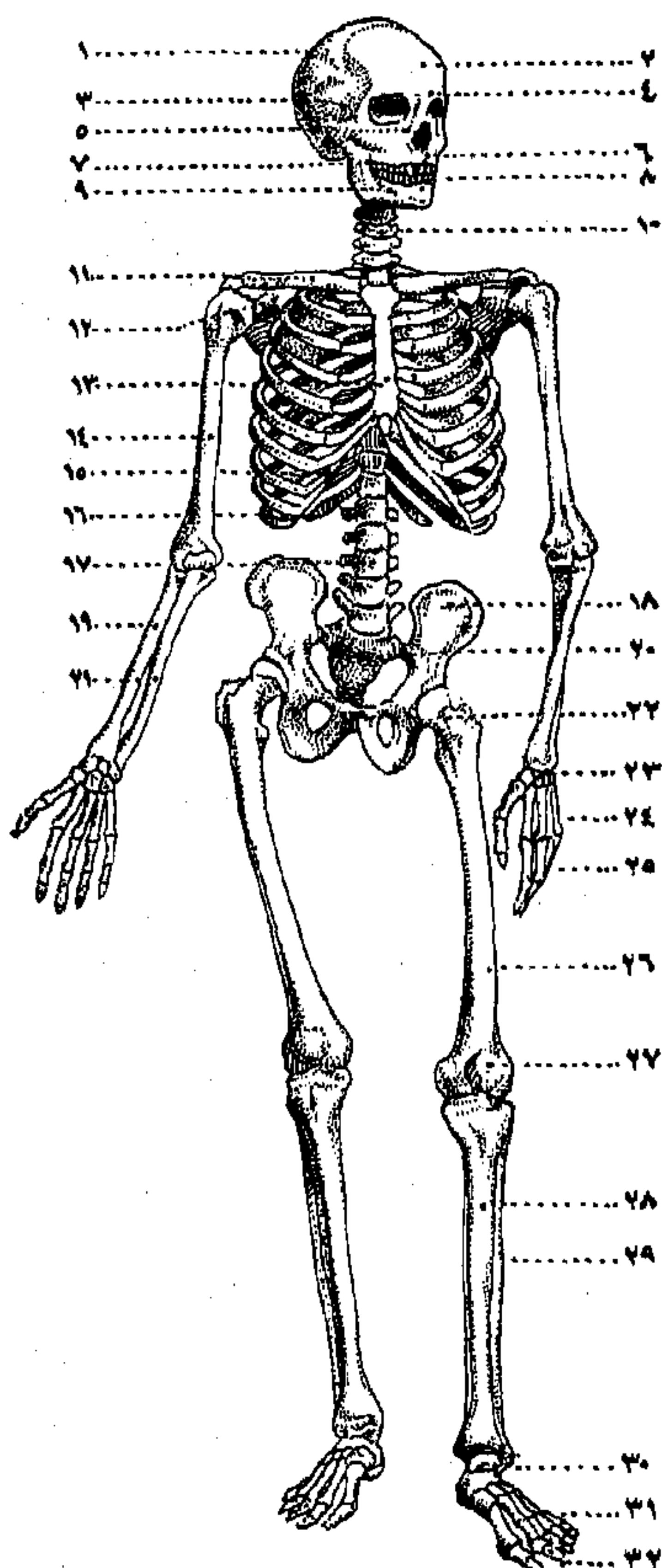

- ١ العظم الجداري
- ٢ العظم الجبهي
- ٣ العظم الصدغي
- ٤ العظم الوجني
- ٥ العظم الأنفي
- ٦ الفك العلوي
- ٧ الاسنان العلوية
- ٨ الاسنان السفلية
- ٩ الفك السفلي
- ١٠ الفقرات العنقية
- ١١ الترقوة
- ١٢ عظم اللوح
- ١٣ القص
- ١٤ العضد
- ١٥ الأضلاع
- ١٦ الأضلاع السائبة الكاذبة
- ١٧ الفقرات القطنية
- ١٨ الترقفة
- ١٩ الكعبرة
- ٢٠ العجز
- ٢١ الزند
- ٢٢ المصمص
- ٢٣ رُسم اليد
- ٢٤ مُشط اليد
- ٢٥ الشلاحيات
- ٢٦ عظم الفخذ
- ٢٧ الرضفة او الداغصة
- ٢٨ قصبه الساق او الظنبوب
- ٢٩ الشظية
- ٣٠ رُسم القدم
- ٣١ مُشط القدم
- ٣٢ شلاحيات القدم



- ١ الجمجمة
- ٢ العمود الفقري او الصلب
- ٣ الترقفة
- ٤- مفصل المرفق
- ٥- الصلب

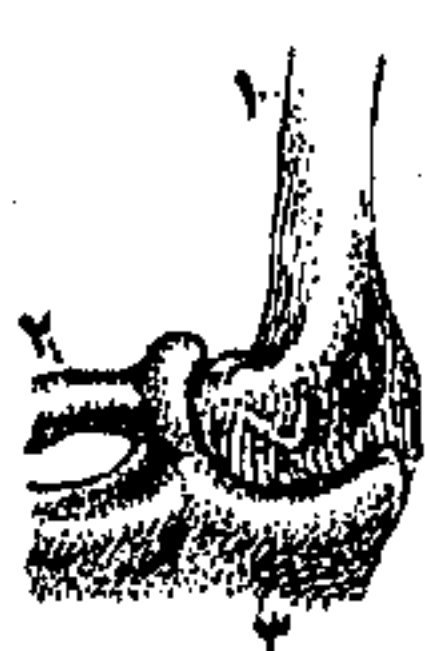

- ١ العضد
- ٢ الكعبرة
- ٣ الزند

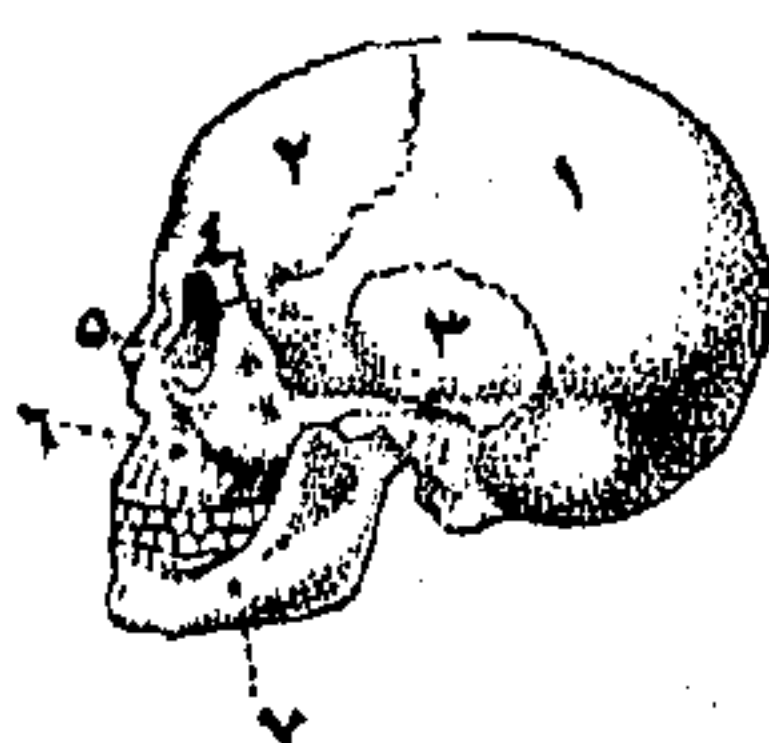

- ١ العظم الجداري
- ٢ العظم الجبهي
- ٣ العظم الصدغي
- ٤ العظم الوجني
- ٥ العظم الأنفي
- ٦ الفك العلوي
- ٧ الفك السفلي

## ٣- قبايل الرأس

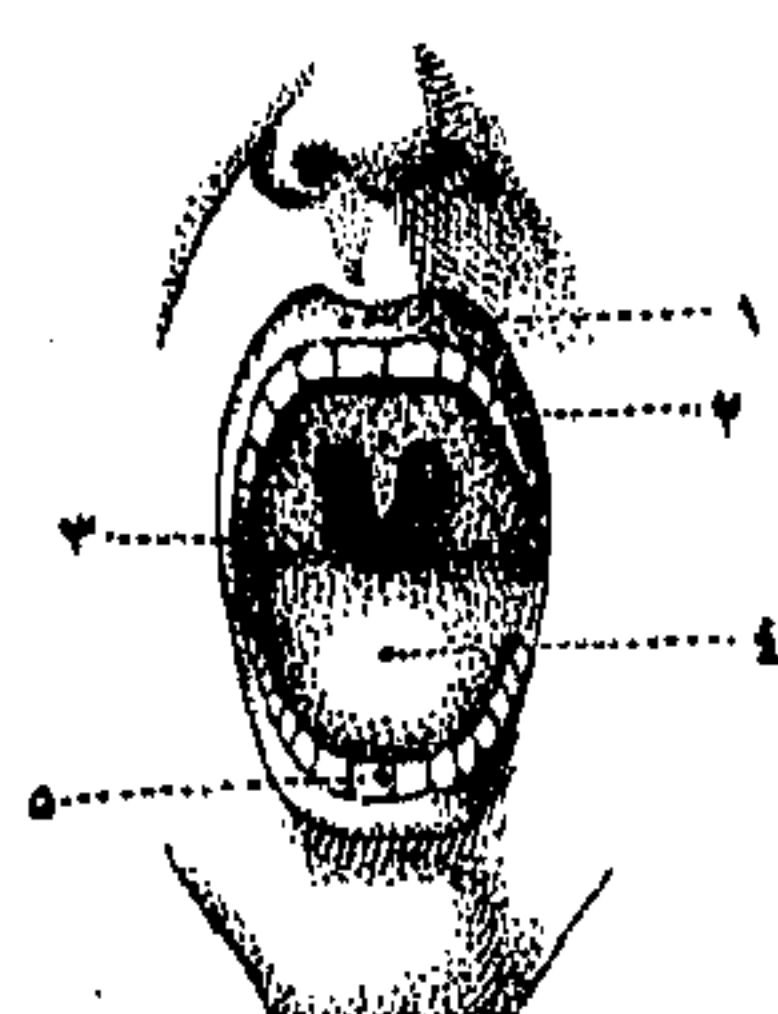

- ١ الشفة
- ٢ الطلاطلة
- ٣ اللوزتان
- ٤ اللسان
- ٥ الأسنان

## ٢- الفم

أَصْلُهُ .  
 أَقَمَّ - إِقْتَامًا [قَم] اليَوْمُ : اِسْتَدَّ قَمَّةً .  
 إِقَمَّ - إِقِيمًا [قَم] مَا عَلَى الْمَائِدَةِ : أَكَلَهُ || وَ - الشَّيْءُ :  
 اسْوَدَّ وَكَانَ أَقَمَّ .  
 إِقْتَمَحَ - إِقْتِمَاحًا [قَمَح] السُّوْبِقَ وَالشَّرَابَ : قَمِحَهُمَا .  
 إِقْتَمَشَ - إِقْتِمَاشًا [قَمَش] القُمَاشَ : أَكَلَهُ مِنْ هُنَا  
 وَهُنَا .  
 إِقْتَمَعَ - إِقْتِمَاعًا [قَمَعَ] الشَّيْءَ : اخْتَارَهُ .  
 إِقْتَنَى - إِقْتِنَاءً [قَنَى] المَالَ : جَمَعَهُ وَاتَّخَذَهُ لِنَفْسِهِ .  
 إِقْتَنَصَ - إِقْتِنَاصًا [قَنَص] الطَّيْرَ أَوْ الطَّيِّبَ : اصْطَادَهُ .  
 إِقْتَنَعَ - إِقْتِنَاعًا [قَنَعَ] بِالشَّيْءِ : رَضِيَ بِهِ .  
 إِقْتَنَى - إِقْتِنَاءً [قَنَى] عَنِ الطَّعَامِ : ارْتَدَّتْ شَهْوَتُهُ  
 عَنْهُ .  
 إِقْتَوَى - إِقْتِيَاءً [قَوَى] الرَّجُلَ : تَشَدَّدَ وَكَانَ ذَا قُوَّةٍ ||  
 وَ - المَتَاعَ : اشْتَرَاهُ بَعْدَ التَّقَاوِي وَالْمَزَايِدَةِ || وَ - شَيْئًا  
 بِشَيْءٍ : تَبَدَّلَهُ بِهِ || وَ - عَلَى فُلَانٍ : عَتَبَ .  
 إِقْتَوَرَ - إِقْتِيَارًا [قَوَرَ] الشَّيْءَ : قَطَعَهُ عَنِ وَسْطِهِ خَرْقًا  
 مُسْتَدِيرًا .  
 أَقْنَأَ - إِقْنَاءً [قَنَأ] المَكَانَ : كَثُرَ بِهِ القَيْثَاءُ || وَ - القَوْمَ :  
 كَثُرَ عِنْدَهُمُ القَيْثَاءُ .  
 أَقْحَى - إِقْحَاءً [قَحَو] تِ الأَرْضِ : أَثْبِتَ الأَقْحَوَانَ .  
 أَقْحَطَ - إِقْحَاطًا [قَحَط] العَامَ : احْتَبَسَ فِيهِ المَطَرُ  
 وَأَجْدَبَ || وَ - البَلَدَ : احْتَبَسَ عَنْهُ المَطَرُ || وَ -  
 النَّاسَ : لَمْ يُنْظَرُوا || وَ - اللهُ الأَرْضَ : أَصَابَهَا  
 بِالقَحْطِ .  
 أَقْحَلَ - إِقْحَالًا [قَحَلَ] الشَّيْءَ : أَبْيَسَهُ .  
 أَقْحَمَ - إِقْحَامًا [قَحَم] هُ فِي الأَمْرِ : أَدْخَلَهُ فِيهِ مِنْ  
 غَيْرِ رُوِيَّةٍ || وَ - فِرْسَةَ النُّهْرَ : أَدْخَلَهُ بَعْنَفٍ فِيهِ ||  
 وَ - الكَلِمَةَ : أَدْخَلَهَا بَيْنَ المِتْلَازِمِينَ كالمُضَافِ والمُضَافِ  
 اليَوْمِ كَرَحَلٍ بَيْنَ يَدِ وَمَنْ فِي قَوْلِهِ « قَطَعَ اللهُ يَدَ وَرِجْلَ  
 مَنْ قَالَهَا » فَإِنَّ الأَصْلَ فِيهِ قَطَعَ اللهُ يَدَ مَنْ قَالَهَا  
 وَرِجْلَهُ .  
 أَقْحَمَ - [قَحَم] القَوْمَ : أَجْدَبُوا قَتَرَكُوا مَنَازِلَهُمْ لغيرِهَا  
 وَحَلُّوا الرِّيفَ أَي الأَرْضَ الَّتِي فِيهَا خَضْرَاءٌ وَمِيَاءٌ .  
 الأَقْحَوَانُ - ج أَقْحِيٌّ وَأَقْحٌ [قَحَو] (ن) : نَبَاتٌ لَهُ  
 زَهْرٌ أَيْضٌ ؛ أَوْرَاقُ زَهْرِهِ مَفْلُجَةٌ صَغِيرَةٌ يَشْبَهُونَ بِهَا  
 الأَسْنَانَ ؛ وَهُوَ مَا نَسَمِيهِ بالبَابُونِجِ .

الأَقْحَوَانَةُ - [قَحَو] (ن) : وَاحِدَةُ الأَقْحَوَانَ .  
 أَقْدَرَ - إِقْدَارًا [قَدَرَ] اللهُ فُلَانًا عَلَى كَذَا : قَدَّرَهُ ||  
 وَ - الإِنْسَانَ : طَبَخَ فِي القِدْرِ .  
 الأَقْدَرُ - [قَدَرَ] : أَفْعَلُ التَّفْضِيلِ .  
 أَقْدَمَ - إِقْدَامًا [قَدَم] فُلَانًا : قَدَّمَهُ || وَ - يَمِينًا :  
 حَلَفَ || وَ - عَلَى قِرْنِهِ : اجْتَرَأَ عَلَيْهِ || وَ - عَلَى الأَمْرِ :  
 شَجَعَ || وَ - هُ البَلَدَ : بَعَثَهُ عَلَى قَدُومِهِ أَي إِتْيَانِهِ ||  
 وَ - عَلَى العَيْبِ : رَضِيَ بِهِ .  
 الأَقْدَمُ - [قَدَم] : اسْمُ تَفْضِيلٍ || وَ - (ح) : الأَسَدُ .  
 أَقْدَى - إِقْدَاءً [قَدَى] عَيْنَهُ : جَعَلَ فِيهَا القَدَى .  
 أَقْدَرَ - إِقْدَارًا [قَدَرَ] هُ : وَجَدَهُ قَدِيرًا || وَ - فُلَانًا :  
 أَضَجَرَهُ .  
 أَقْدَعَ - إِقْدَاعًا [قَدَعَ] فُلَانًا : شَتَمَهُ وَرَمَاهُ بِالفَحْشِ ||  
 وَ - لِفُلَانٍ : أَسَاءَ القَوْلَ فِيهِ || وَ - القَوْلَ : أَسَاءَهُ ||  
 وَ - الرَّجُلَ : أُنَى بِالقَدْعِ .  
 الأَقْدَعُ - [قَدَعَ] : الفَاحِشُ .  
 أَقْرَ - إِقْرَارًا [قَرَّ] : دَخَلَ فِي القَرِّ || وَ - اللهُ الرَّجُلَ :  
 أَصَابَهُ بِالقَرِّ || وَ - اللهُ عَيْنَهُ وَبِعَيْنِهِ : أَعْطَاهُ مَا يَشْتَهِي  
 وَأَسْعَدَهُ . || وَ - فُلَانًا فِي المَكَانِ : ثَبَّتَهُ وَسَكَّنَهُ فِيهِ || وَ -  
 العَامِلَ عَلَى العَمَلِ : أَثْبَتَهُ فِيهِ || وَ - الرَّجُلَ : سَكَنَ  
 وَانْقَادَ || وَ - بِالحَقِّ : أَدْعَنَ وَاعْتَرَفَ بِهِ || وَ -  
 الكَلَامَ لَهُ : بَيَّنَّهُ لَهُ حَتَّى عَرَفَهُ || وَ - الطَّائِرَ فِي عَشْوِهِ :  
 تَرَكَّهُ قَارًا .  
 الأَقْرَ - [قَرَّ] : أَفْعَلُ التَّفْضِيلِ ؛ يُقَالُ « أَيُّ الأَيَّامِ  
 أَقْرَ » أَي أَيُّهَا الأَبْرَدُ .  
 أَقْرَى - إِقْرَاءً [قَرَى] : طَلَبَ الضِّيَافَةَ || لَزِمَ القَرِيْبَةَ ||  
 لَزِمَ الشَّيْءَ وَأَلْحَ عَلَيْهِ .  
 الإِقْرَارُ - [قَرَّ] : مَصَّ || وَ - شَرَعًا : إِخْبَارُ المَرْءِ  
 بِحَقِّ عَلَيْهِ لِأَخْرِهِ .  
 أَقْرَأَ - إِقْرَاءً [قَرَأ] الرَّجُلَ : جَعَلَهُ يَقْرَأُ || وَ - هُ السَّلَامُ :  
 أَبْلَغَهُ إِيَّاهُ || وَ - الرَّجُلَ : تَنَسَّكَ .  
 الأَقْرَأُ - [قَرَأ] : الأَكْثَرُ قِرَاءَةً ؛ يُقَالُ « أَقْرَأُكُمْ فُلَانٌ » ||  
 الأَفْصَحُ قِرَاءَةً .  
 أَقْرَبَ - إِقْرَابًا [قَرَب] قِرَابًا : عَمِلَهُ || وَ - الإِنَاءَ :  
 قَرَّبَهُ لِلامْتِلَاءِ || وَ - تِ الحَامِلُ : قَرَّبَ وَقْتِ ولادِهَا ||  
 وَ - الرَّاعِي الإِبِلَ : سَرَى بِهَا لِيَلَّا لِيُورِدَ الغَدَ .  
 الأَقْرَبُ - [قَرَب] : اسْمُ تَفْضِيلٍ مِنَ القُرْبِ ؛ نَقُولُ

غريمه : ضيق || و - عن الطريق : عدل || و - ت  
التراب : ارتفعت || و - الدم في العرق : كثرة وتبيغ أي  
هاج || و - الدمل : نضج وحن أن يتفقا || و - ت  
السماء : دامت فلم تقلع .

الأقرن - م قرناء ، ج قرن [قرن] : المقرون الحاجبين ||  
ما له قرنان || « حية قرناء » : لها لحمتان شاخصتان  
في رأسها .

الأقرع - [قرع] من الكباش : ما تناهف صوفه في  
الربيع فذهب بعضه وبقى بعض .

الأقرع - م قرعاء ، ج قرع [قرع] : ذو القرع .

أقرى - إقساء [فسو] الشيء : صيره قاسياً .

الأقرى - [فسر] : الأصلب ؛ يقال « هو أقرى من  
الصخر » .

أقسط - إقساطاً [قسط] الوالي : كان عادلاً .

أقسم - إقساماً [قسم] بالله : حلف به .

أقش - إقشاشاً [قش] من المرض : برأ || و - ت  
الارض : كثرة بيبسها || و - القوم : انطلقوا وجفلوا .

الأقشر - [قشر] : ما انقشر لحاؤه || من ينقشر  
أنفه من الحر || الشديد الحمرة كأن بشرته متقشرة ||

الأبرص || الكثير السؤال || و - من الأرض : الأبقع .

أقشع - إقشاعاً [قشع] القوم : تفرقوا || و - القوم  
عن الماء أو المكان : أقلعوا || و - ت الرياح السحاب :

كشفته || و - السحاب : زال وانكشف .

إقشعر - إقشعراً [قشعر] جلده : ارتعد ؛ نقول « هذا  
شيء يقشعر منه الأبدان » || تقبض || تحشش || تغير

لونه || و - الشعر : قام وانتصب من فرح أو برد ||

و - ت الأرض : تقبضت وتجمعت إذا لم ينزل عليها  
المطر || و - ت السنة : أمحلت وأجدبت .

أقص - إقصاصاً [قص] ت الشاة : استبان حملها ||

و - الموت فلاناً : أدناه منه || و - الأمير فلاناً من

فلان : انتقم له منه || و - الرجل من نفسه : مكّن  
من الاقتصاص منه .

أقصى - إقصاءً [قصو] فلاناً عنه : أبعدته || و -

الشيء : بلغ أقصاه .

الأقصى - م قصوى وقصياً ، ج أقاصٍ [قصو] :

الأبعد ؛ يقال « إلى أقصى حد » ، و « من أدناه إلى

أقصاه » و « الشرق الأقصى » || و - م قصواء ،

« أقرب إلى الصواب » ، و « في أقرب وقت ممكن »  
و « بأقرب ما يمكن » || و - ج أقارب وأقربون :

من هو أذنك إليك نسباً ؛ يقال « أقارب الرجل  
وأقربوه » أي ذوو عشيرته الأذنون منه .

أقرح - إقراحاً [قرح] ه الله : أخرج بجسمه القروح ||  
و - الفرس : صار قارحاً .

الأقرح - [قرح] : اسم تفضيل || الصبح || « فرس أقرح »  
م قرحاء ج قرح : في جبهته قرحة وهي بياض بقدر

الدرهم أو دونه .

أقرد - إقراذاً [قرد] : لصق بالأرض || و - البعير :

صار عليه قران || سار سيراً ثباتاً لا يحرك راحته ||

و - المتحرك : سكن || و - البو : ذل له وتماوت .

أقرس - إقراساً [قرس] العود : جمده فيه ماؤه || و -

البرد أصابعه : يبسها فلم يستطع أن يعمل بها ||

و - البرد فلاناً ؛ اشتد عليه || و - الماء : جمده .

أقرض - إقراضاً [قرض] ه : أعطاه قرضاً ؛ والعمامة

تقول « قرضه » || و - منه : أخذ منه القرض .

أقرع - إقراعاً [قرع] فلاناً ؛ كفه || و - عنه : كفه ||

و - الدابة بلجامها ؛ كبحها به || و - بين القوم :

ضرب القرعة || و - إلى الحق ؛ رجع وذل || و - دارة

آجرأ ؛ فرشها به || و - نعله ؛ جعل عليها رقعة كثيفة ||

و - ت الحمير : صك بعضها بعضاً بحوافرها .

الأقرع - م قرعاء ، ج قرع وقرعان [قرع] : من سقط

شعر رأسه من علة || السيف الجيد الحديد || و - من

الحيات : المنمخط أي الساقط شعر الرأس لكثرة سمه ||

و - من الغنم : ما كان أجمل بلا قرنين (عامية) || « ترس

أقرع » : صلب || « قذح أقرع » : حك بالحصي

حتى بدت طرائقه وخطوط عوده || « عود أقرع » :

قشير لحاؤه || « جبل أقرع » : لا نبات فيه .

أقرف - إقرافاً [قرف] ه : ذكره بسوء || و - به :

عرضه لتهمة || و - له ؛ داناه وخالطه || و - الجرب

الصحاح ؛ أعداها .

أقرن - إقراناً [قرن] بين الأمرين ؛ جمع (قرن أفصح) ||

و - الرجل ؛ رمى بسهمين || جاء بأسيرين في جبل ||

اكتحل كل ليلة ميلاً || ضحى بكبش قرن || و - ه :

أعطاه بعيرين في قرن || صار له قرناً || و - للأمر :

أطافه وقوي عليه || و - عنه ؛ عجز || و - على



عنهم ماء السماء || و - ت السماء بموضع كذا : انقطع المطر هناك || و - عن أهل : انقطع عنهم وباينهم || و - الرجل : انقطعت حجته وبكته فلم يُجِب || و - هُ بالحجة : بكنه || و - هُ الحطب : أذن له في قطعه || و - الأمير الجند البلد : جعل لهم غلته رزقاً .

الأَقْطَع - م قُطَعَاء ، ج قُطَعٌ وَقُطَعَان [قطع] : المقطوع اليد || الأَصْمَر .

أَقْطَفَ - إِقْطَافًا [قطف] الكرم : دنا قطفه .  
أَقْصَى - إِقْصَاءً [قصي] أنفه : كان يو قعاً || و - الكلب : جلس على استه || و - فرسه : رده القهقري .

الإِقْعَاد - [قعد] : مص || و - (طب) : داء يُقْعِد مَنْ أُصِيبَ بِهِ .

أَقْعَدَ - إِقْعَادًا [قعد] هُ عن الأمر : حبسه عنه || و - هُ : جعله يقعد || أقامه || خدمه || « أقامه وأقعدته » : ألقاه في حالة من الاضطراب الشديد ، هيجه || و - بالمكان : أقام به || و - البئر : حفرها قدر قعدة أو تركها على وجه الأرض ولم ينته بها الى الماء || و - أباه : كفاه مؤونة الكسب .

أَقْعَدَ - [قعد] : أصابه داء القعد فلا يستطيع المشي .  
أَقْعَرَ - إِقْعَارًا [قعر] البئر : عمقها .

الأَقْعَسَ - م قَعَسَاء ، ج قُعَسٌ [قعس] : القعس || المنبع || « بعير أقمس » : مائل الرأس والظهر والعنق || « فرس أقمس » : مطمئن الصهوة || « عز أقمس » : ثابت || « ليل أقمس » : طويل كأنه لا يريح .

أَقْعَصَ - إِقْعَاصًا [قعص] هُ : قتله مكانه || أجهز عليه .

الأَقْعَنَ - م قَعْنَاء ، ج قُعْنٌ وتصفيره قُعَيْن [قعن] : الأنف الذي فيه قَصْرٌ فاحش أو الذي ارتفعت أرنبتة .  
أَقْفَ - إِقْفَافًا [قف] : وجد المراعي يابسة || و - ت الدجاجة : انقطع بيضها || و - ت العين : ذهب دمعها .

أَقْفَى - إِقْفَاءً [قفو] الرجل بأمر : آثره به واختصه به || و - كذا على كذا : فضله .

الأَقْفَدَ - م قَفْدَاء ، ج قُفْدٌ [ققد] : المسترخي العنق أو الغليظة || من يمشي على صدور قدميه ولا تبلغ عقباه الأرض || الكثر اليدين والرجلين القصير الاصابع .

ج قُصُو من الجمال : الذي قُطِعَ طرف أذنه قليلاً .  
أَقْصَبَ - إِقْصَابًا [قصب] المكان : صار فيه قَصَبٌ .

أَقْصَدَ - إِقْصَادًا [قصد] الشاعر : واصل عمل القصائد || و - هُ : طعنه فلم يخطئه || و - هُ السهم : أصاب فقتله مكانه || و - ت الحية فلاناً : لدغته فقتله .  
أَقْصَرَ - إِقْصَارًا [قصر] هُ : ضد أطاله || أخذ من طوله || و - الكلام : جاء به قصيراً || و - من الصلاة : ترك منها شيئاً || و - عن الأمر : أمسك عنه مع القدرة عليه .

الأَقْصَرَ - ج أَقْصِرٌ وَأَقْصِرُونَ ، م قُصْرِي ج قُصْرٌ : اسم تفضيل || و - م قَصْرَاء ، ج قُصْرٌ : من يشتكي يبساً في عنقه .

الأَقْصَفَ - [قصف] : الخوار الضعيف || من انكسرت ثيبتة من نصفها .

الأَقْصَمَ - م قَصْمَاء ، ج قُصْمٌ [قصم] : المنكسر الثنية من النصف .

الأَقْصُوصَةَ - ج أَقْصِيصٌ [قصص] : القصة .  
أَقْضَى - إِقْضَاءً [قضى] الطعام أو المكان : بمعنى قَضَى || و - المَضْجَعُ : حشن || و - الله مَضْجَعَهُ : حشنته .

الأَقْضَى - [قضى] : ما كان فيه قَضَصٌ .

الإِقْطَاعَةَ - ج إِقْطَاعَاتٍ [قطع] : قطعة من أرض الخراج يُقْطَعُهَا الجندُ فَتُجْعَلُ لهم غلَّتُهَا رزقاً .

الإِقْطَاعِيَّ - [قطع] : من يملك إقطاعاً || من يقول بالنظام الإقطاعي || المختص بالنظام السياسي والاجتماعي المبني على الإقطاعية . نقول « العهد الإقطاعي » و « المجتمع الإقطاعي » .

الإِقْطَاعِيَّةُ - نوع من التنظيم الاجتماعي والسياسي يتميز بوجود إقطاعات وأسياد .

أَقْطَرَ - إِقْطَارًا [قطر] الماء : قَطَرَهُ || و - الماء : سال || و - الشيء : حان أن يَقْطُرَ || و - النبات : أخذ يجف || و - الإبل : قَرَّبَ بعضها الى بعض على نسق || و - هُ : ألقاه على أحد قَطْرَهُ أي على شقه وجانبه .

أَقْطَعَ - إِقْطَاعًا [قطع] فلاناً : جاوز به نهرًا || و - ت الدجاجة : انقطع بيضها || و - ماء البئر : ذهب || و - هُ الشيء : انقطع عنه || و - القوم : انقطع

أَقْفَر - إِقْفَارًا [قفر] المكان : خلا من الناس والماء  
والكلاب || و - البلد : وجده خاليًا من الناس || و -  
الرجل من أهله : تفرد عنهم وبقي وحده || و - رأسه  
من الشعر : خلا || و - العظم : لم يبق عليه شيئًا ||  
و - الرجل : صار إلى القفر || ذهب طعامه || لم يبق  
عنده آدم || جاع || أكل خبزًا قفارًا .  
الأقْفَع - م قَفَعَاء ، ج قُفَع [قفع] : صاحب الأذن  
التي اجتمعت أطرافها وتقبضت || صاحب الرجل  
التي ارتدت أصابعها إلى القدم || المنكس الرأس أبدًا ||  
القصير الذنب .  
أَقْفَلَ - إِقْفَالًا [قفل] الباب : أغلقه || و - الباب  
وعلى الباب : جعل عليه قفلاً || و - الجيش : رجع ||  
و - القوم : أتبعهم بصره || و - القوم عن مبعثهم :  
أرجعهم || و - القوم على الأمر : جمعهم || و - المال :  
أعطاه جملة بمرّة .  
أَقْلٌ - إِقْلًا [قل] الشيء : جعله قليلًا || رفعه ||  
و - الرجل : قل مائة وافتقر || أتى بقليل || و - تة  
الرعدة : أصابته .  
الأَقْلٌ - [قل] : ضدّ الاكثر ؛ يقال « على الأقل » ،  
و « على أقل تقدير » || الفقير وفيه بقية .  
الإِقْلَاع - [قلع] : مص || « إقلاع الحمى » : زوالها .  
أَقْلَبَ - إِقْلَابًا [قلب] الشيء : حوله عن وجهه ||  
و - الخبر : حان له ان يُقلب || و - العنب : يبس  
ظاهره || و - القوم : أصاب إيلهم القلاب || و - ه  
الله إليه : أمانته .  
الأَقْلَب - م قَلْبَاء ، ج قَلَب [قلب] : من كانت شفته  
منقلبة .  
الأَقْلَع - م قَلْحَاء ، ج قُلْح [قلح] : من علت أسنانه  
صفرة .  
أَقْلَع - إِقْلَاعًا [قلع] عن كذا : كفّ عنه وتركه ||  
و - ت الحمى عن فلان : تركته || و - ت الطائرة  
أو السفينة : انطلقت || و - أصحاب السفينة :  
ساروا || و - الملاح السفينة : رفع قلعها || و - الشيء :  
انجلى || و - الأمير : بني قلعة .  
أَقْلَقَ - إِقْلَاقًا [قلق] ه : أزعجه || و - الشيء من  
مكانه : حركه || و - القوم السيوف في الضمد : حركوها  
في أعمادها قبل أن يحتاجوا إلى سلها ليسهل عند

الحاجة إليها .  
الأَقْلِيَّة - ج أَقْلِيَّات [قل] : جماعة من الناس مرتبطون  
بصلة العرق أو الدين أو اللغة ومندمجون في شعب  
يختلف عنهم ويفوقهم قدرة وعدداً || فئة أو حزب يضم  
عددًا أقل من الأصوات . نقول « الأقلية البرلمانية » .  
الإقْلِيد - ج أَقْلِيد [قلد] : القلاد || المفتاح (يونانية) .  
الإقْلِيم - ج أَقْلِيم [قلم] : قسم من الأرض يختص  
باسم ويشتمر به عن غيره .  
الإقْلِيمِيّ - [قلم] : المختص بالإقليم ؛ نقول « المياه  
الإقليمية » أي الخاصة بأرض بر ما || القائل بمذهب  
الإقليمية .  
الإقْلِيمِيَّة - [قلم] : مذهب القائلين بالتجمعات الإقليمية  
(ريجيوناليسم) .  
أَقْمَحَ - إِقْمَاحًا [قمح] السنبُل : تكوّن فيه الدقيق ||  
و - البر : صار قمحًا نضيجًا || و - فلان : شرب  
النبيذ || و - بأنفه : شمخ به .  
أَقْمَرَ - إِقْمَارًا [قمر] الليل : أضاء بنور القمر || و -  
الهلال : صار قمرًا || و - القوم : طلع عليهم القمر ||  
ارتقبوا طلوع القمر .  
الأَقْمَر - م قَمَرَاء ، ج قَمَر [قمر] : الأبيض || ما  
لونه القمرة || « وجه أقمَر » : مشبه بالقمر || « سحاب  
أقمَر » : ملآن .  
أَقْمَعَ - اقْمَاعًا [قمع] ه : قهره وذلّه وردّه .  
أَقْمَلَ - إِقْمَالًا [قمل] المرعى : تفتّر بالنبات واسودّ  
كانّ عليه القمل .  
الأَقْنَى - م قَنَوَاء [قنوا] من الأتوف : ما ارتفع وسط  
قصبته وضاق منخره ؛ يقال « هو أقنى الأنف » .  
أَقْنَتَ - إِقْنَاتًا [قنت] : تواضع لله || أطال القيام في  
الصلاة .  
الأَقْنَةُ - ج أَقْنَات [قنن] : موضع الطائر ومحضنه .  
الأَقْنَا - (ن) : نبات جميل الورق من فصيلة  
الأقنثيات ؛ يغلب وجوده على شواطئ المتوسط .  
الأَقْنُوس - (ن) : الأَقْنَا .  
أَقْنَطَ - إِقْنِاطًا [قنط] ه : أباسه .  
أَقْنَعَ - إِقْنَاعًا [قنع] ه : أرضاه || و - بالشيء : حمله  
على الإقرار به .  
أَقْنَفَ - إِقْنِافًا [قنف] : صار ذا جيش كثير || اجتمع

الأكَارِينَا - (مو) : آلة طرب ذات أنبوبة وثمانية ثقب .

الأكَّاسِيَا - أو الرُّؤْبِيْنِيَّة (ن) : شجرة من فصيلة القطانيات ، ذات أغصان شائكة . أزهارها طيبة الرائحة ، بيضاء أو وردية اللون .

الأكَّاف - ج أكْف وآكِفَة [أكف] : البرذعة .

الإكَّاف - ج وكُف [وكف] : البرذعة .

الأكَّاف - [أكف] : صانع الأكاف || بائع الأكاف

الأكَّال - [أكل] : الكثير الأكل .

أكَّاب - إكَّابَا [كأب] الرجل : حزن || وقع في هلكة || و - الرجل : أحزنه .

الأكَّاب - [كأب] : « ما أكَّابه » : ما أشدَّ حزنه .

أكَّب - إكَّابَا [كب] فلانًا : صرعه || و - الرجل :

انصرع || و - على العلم وغيره : أقبل عليه ولزمه || و - عليه : تجانًا عليه يقبه .

أكَّبِي - إكَّابَا [كبو] الرُّنْد : لم يُور || و - الرُّنْد : صبره يدخن دون أن يُوري || و - وجهه : غيره .

أكَّيْح - إكَّابَا [كبح] الدَّابَّة باللجام : كبحها .

الأكَّيد - م كَبْدَاء ، ج كُبد [كبد] : من كان عظيم الكبد || من ارتفع مكان كبدِهِ || الضخم الوسط ||

البطيء السير || و - (ح) : طائر .

أكَّبر - إكَّابَا [كبر] الأمر : رآه كبيرًا وعظم عنده || و - الرجل : عدّه كبيرًا || عظّمه .

الأكَّبر - [كبر] : الإكَّبر || و - ج أكَّابِر وأكَّبرُون : اسم تفضيل ، يقال « الأكَّبر والأصغر » أي الكبير والصغير || « أكَّابِر القوم » : شرفاؤهم .

الإكَّبر - [كبر] : شيء كأنه خييص يابس ليس بشمع ولا عسل وليس بشديد الحلاوة تجيء به النحل كما تجيء بالشمع .

الأكَّيس - م كَبْسَاء ، ج كُبْس [كبس] : الضخم الرأس .

أكَّين - إكَّابَا [كين] لسانه عنه : كفه .

أكَّت - إكَّابَا [كت] الكلام في أذنه : ساره به .

إكَّاب - إكَّابَا [كوب] : شرب بالكوب .

إكَّاد - إكَّابَا [كيد] ه : احتال عليه ومكر به .

إكَّاز - إكَّابَا [كوز] : شرب بالكوز || و - الماء :

أغترفه بالكوز .

له رأيه وأمره في معاشه || استرخت أذناه .

الأقنَف - م قَنَفَاء ، ج قُنْف [قنف] : الصغير الأذن الغليظها || و - من الخيل : الأبيض القفا .

الأقنَم - [قنم] : ما فسد وتغيّرت رائحته .

الأقنوم - ج أقانيم [قنم] : الشخص || الأصل (سريانية) .

أقنَى - إقنَاء [قهور] : دام على شرب القهوة || و - عن الطعام : قلت شهوته له .

أقهر - إقهارًا [قهر] ه : وجده مقهورًا || و - الرجل : صار أمره الى الذل والقهر || صار أصحابه مقهورين .

أقوى - إقواء [قوي] الرجل : كان له دابة قوية || نزل في قواء أي قفر || استغنى || افتقر || جاع فلم يكن معه شيء || و - القوم : قبي زادهم || و - الدار :

خلت من ساكنيها || و - الحبل : جعل بعضه أغلظ من بعض || و - الشعر : خالف قوافيه يرفع بيتًا وجر آخر .

الأقود - م قودَاء ، ج قُود [قود] : الطويل الظهر والعنق من الخيل وغيرها || الدلول المنقاد من الخيل || الجبل الطويل || من أقبل على شيء لم يكذ ينصرف عنه ||

الشديد العنق سمي بذلك لقلّة التفاته || البخيل .

إقور - اقورًا [قور] الجلد : تشنج وتغصن هزالًا || استرخى || و - الفرس : ضمير .

الأقور - م قورَاء [قور] : الواسع .

الأقوس - [قوس] : المنحني الظهر || المشرف من الرمال كالإطار || « ليل أقوس » : شديد الظلمة ||

« بلد أقوس » : بعيد || « يوم أقوس » : صعب طويل .

أقول - إقوالًا [قول] فلانًا ما لم يقل : ادعاه عليه .

الأقوم - أفعال تفضيل . يقال « فلان أقوم كلامًا من فلان » أي أعدل .

الأقحيان - [قحو] (ن) : تصغير أقحوان .

الأقحيانة - [قحو] (ن) : واحدة الأقحيان .

الإكاد - [وكد] : واحدة الوكائد || جبال أو سيور يُشدّ بها البقر عند الحلب .

الأكاديد - [كد] : المنهزمون (ولا واحد له) ؛ نقول « قوم أكاديد » ، ويقال « رأيتهم أكاديد » أي فرقا وأرسالا .

الأكار - ج أكرة وأكارون [أكر] : الحرث .

إِكْتَالٌ - اِكْتِيَالًا [كَيْل] منه وعليه : أخذ وتولى كَيْل ما يأخذه بنفسه .  
 إِكْتَابٌ - اِكْتِيَابًا [كُأَب] : بمعنى كَيْب .  
 اِكْتَبٌ - اِكْتِيَابًا [كُتَب] هُ : علمه الكتابة || و- هُ القصيدة : أملاها إِيَابًا || و- القِرْبَةُ : شدَّ رأسها وربطه .  
 اِكْتَبِي - اِكْتِيَابًا [كَبُو] بالعود : نبحر به .  
 اِكْتَبَلٌ - اِكْتِيَالًا [كَيْل] الأَسِيرَ : قَيْده || و- الكيس : صَرَهُ || و- خَيْرُهُ : احتبس ولم يَجُدْ به .  
 الإِكْتِيَابُ - [كُتَب] : مص || الاشتراك في مشروع بدفع أقساط مالية .  
 اِكْتَبَبٌ - اِكْتِيَابًا [كُتَب] الكتاب : خَطَّهُ || استملاه || استنسخه || سَأَلَ أَنْ يُكْتَبَ لَهُ || و- الغلام : علمه الكتابة || و- الرَّجُلُ : كتب اسمه في سجل أو ديوان ونحوهما ، ومنه « اِكْتَبَبَ بِمَالٍ أَوْ إِعَانَةٍ » إذا دُونَ اسمه وما جَادَ به من المال || و- القِرْبَةُ : خرزها بسيرين || و- بَطْنُهُ : أَمْسَكَ .  
 اِكْتَفَفَ - اِكْتِيَابًا [كُتَف] البندقيَّة (اع) : أسندها الى كتفه لِيَسُدَّ مَرَمَاهُ الى الهدف الذي يقصده .  
 اِكْتَمَمَ - اِكْتِيَابًا [كُتَم] الشيء : أَخْفَاهُ || و- الشيء : اصْفَرَّ .  
 اِكْتَحَلَ - اِكْتِيَابًا [كُحَل] : تَكَحَّلَ || و- السهَادَ : أَرَقَ وَذَهَبَ نَوْمُهُ || و- المَكَانَ بالخضرة : بدا فيه أَوَّلُ خضرة النبات || و- وَجْهَهُ بِالْهَمِّ : ظهر فيه أثره || و- فُلَانٌ : وقع في شِدَّةٍ بعد رخاء || يقال « ما اِكْتَحَلَّتْ عَيْنِي بِكَ » أي ما رأيتك .  
 اِكْتَدَّ - اِكْتِيَادًا [كُتَد] : أَمْسَكَ وَبَخَلَ || و- هُ : طلب منه الاِشْتِدَادَ في العمل || و- الشيء : نزع بيده .  
 اِكْتَدَحَ - اِكْتِيَادًا [كُتَدَح] لعياله : سعى وكسب الرزق .  
 اِكْتَرَى - اِكْتِيَارًا [كُتَر] منه الدار وغيرها : استأجرها .  
 الإِكْتِرَاتُ - [كُتَر] : مص || « قِلَّةُ الإِكْتِرَاتِ » : اللامبالاة .  
 اِكْتَرَبَ - اِكْتِيَابًا [كُتَرَب] : اشتدَّ حزنه .  
 اِكْتَرَثَ - اِكْتِيَارًا [كُتَرَث] بالأمر : بالى به . يقال « هو لا يَكْتَرِثُ لهذا الأمر » أي لا يعبأ به ولا يباليه .

اِكْتَسَى - اِكْتِسَاءً [كُتَسُو] : لبس الكسوة || و- هُ ثوبًا : اَلْبَسَهُ إِيَابَهُ || و- تِ الارضُ بالنبات : نَطَّطَتْ به .  
 اِكْتَسَبَ - اِكْتِسَابًا [كُتَسَب] مَالًا أَوْ عِلْمًا : طلبه وربحه .  
 اِكْتَسَحَ - اِكْتِسَاحًا [كُتَسَح] الشيء : ذهب به . يقال « أَغَارُوا عَلَيْهِمْ فَانْتَسَحَوْهُمْ » أي أخذوا مالهم كله .  
 اِكْتَسَرَ - اِكْتِسَارًا [كُتَسَرَ] الشيء : كسره .  
 اِكْتَسَعَ - اِكْتِسَاعًا [كُتَسَعَ] تِ الخيلُ بأذنانها : أدخلتها بين أرجلها .  
 الإِكْتِشَافُ - [كُتَشَف] : مص || و- ج اِكْتِشَافَاتُ : التوصل الى معرفة وإظهار ما كان مجهولًا أو مخبئًا من البلدان والآثار والأدوية وسواها .  
 اِكْتَشَفَ - اِكْتِشَافًا [كُتَشَف] الشيء : كَشَفَهُ || توصل الى معرفته بعد أن كان مجهولًا أو مخبئًا .  
 اِكْتِظَّ - اِكْتِظَاطًا [كُتِظَّ] المحلُّ : امتلأ من الناس || و- المسيلُ بالماء : ضاق به لكثرتة || و- من الطعام : امتلأ حتى لا يطيق التنفس || و- هُ الغيظُ : ملأ صدره .  
 الأَكْتَعُ - م كُتَعَاءُ ، ج كُتَعُ [كُتَع] : مَن انقبض أصابعه ورجعت الى كَفِّهِ .  
 الأَكْفُ - م كُتَفَاءُ ، ج كُتَفُ [كُتَف] من الرجال : الذي يشتكي كتفه || و- من الخيل : الذي في أعالي غراضيف كتفيه انفراج || و- من الخيل والجمال : ما به كُتَفُ .  
 اِكْتَمَى - اِكْتِيَاءً [كُتَمَى] بكذا : قنع واستغنى به .  
 اِكْتَمَأَ - اِكْتِيَاءً [كُتَمَأ] الإِنَاءَ : أماله وقلبه ليصب ما فيه .  
 اِكْتَمَرَ - اِكْتِيَارًا [كُتَمَرَ] : لزم الكُفْرَ أي القُرْبَةَ .  
 اِكْتَمَلَ - اِكْتِيَالًا [كُتَمَلَ] البعيرُ : جعل عليه كِمَلًا وركب عليه || و- بفلان : أركبه خلفه على الدابة || و- بالشيء : ولأه كَفَلَهُ أي جعله وراءه .  
 اِكْتَلَّ - اِكْتِيَالًا [كُتَلَّ] السحابُ عن البرق : تبسم بالبرق || و- الغمامُ بالبرق : لمع .  
 الأَكْتَلُ - م كُتَلَاءُ ، ج كُتَلُ [كُتَل] : الشديد .  
 اِكْتَلَى - اِكْتِيَالًا [كُتَلَى] : بمعنى كَلَى || و- هُ : أصاب كَلِيَتُهُ .  
 اِكْتَلَّ - اِكْتِيَالًا [كُتَلَّ] تِ عينه : سهرت ولم تم || و- من فلان : احترس || و- كُتَلَاءُ : أخذها .

اِكْتَمَى - اِكْتَمَيْتَا [كمتي] : استتر .  
اِكْتَمَلَّ - اِكْتَمَلَّأ [كمل] : تمَّ وكان كاملاً .  
اِكْتَمَنَ - اِكْتَمِنَانَا [كمن] : استخفى .  
اِكْتَنَّ - اِكْتِنَانَا [كن] الرجلُ : استتر || و- تِ  
المرأةُ : غطَّت وجهها وسترتهُ حياةً من الناس || و-  
الشيءُ : ستره || و- الشيءُ : ابيضُّ (من الكِنَّة) .  
اِكْتَنَى - اِكْتِنَيْتَا [كني] بكدا : تسمَّى به .  
اِكْتَنَزَ - اِكْتِنَزَا [كنز] : امتلأ || اجتمع || و- اللحمُ :  
اجتمع وصلَّب || و- الشيءُ في الرعاء : غمزه بيده .  
اِكْتَنَسَ - اِكْتِنَسَا [كنس] تِ الظباءُ والبقرُ : دخلت  
في الكِناس .  
اِكْتَنَفَ - اِكْتِنَفَا [كنف] القومُ فلانًا : أحاطوا به ||  
و- الرجلُ : اتَّخذ كنيماً أي حظيرةً لإبله || و- القومُ :  
أتخلوا كنيماً أي مرحاضاً .  
اِكْتَنَهَ - اِكْتِنَاهَا [كنه] الشيءُ : أكنهه .  
اِكْتَهَفَ - اِكْتِهَفَا [كهف] الكهفُ : دخله .  
اِكْتَهَلَّ - اِكْتِهَلَّأ [كهل] : صار كَهلاً || و- النباتُ :  
تمَّ طوله .  
اِكْتَوَى - اِكْتَوَا [كوي] : مطاع كوي || و- الرجلُ :  
كوى نفسه || تمدَّح بما ليس فيه .  
اِكْتَوَبَ - تشرين الأول . وهو الشهر العاشر من السنة  
الشمسية (لاتينية) .  
الأَكْتِينِيوم - (ك) : جسم بسيط مُشع .  
اِكْتَثَّ - اِكْتَثَا [كتث] الرجلُ : كانت لحيته كثة .  
اِكْتَبَّ - اِكْتَبَا [كتب] الرجلُ واليه ومنه وله : دنا منه ||  
و- فلانًا : سقاه كُتْبَةً .  
اِكْتَرَّ - اِكْتَرَا [كثر] الرجلُ : كثر ماله || أتى بالكثير ||  
و- الشيءُ : اعتدَّه أو وجده كثيراً || جعله كثيراً ||  
و- النخلُ : أطلع .  
الأَكْتَرَّ - [كثر] : أفعال التفضيل .  
الأَكْتَرِيَّةُ - [كثر] : فئة أو حزب يضم أغلبية الأصوات ||  
الأغلبية .  
اِكْتَفَّ - اِكْتَفَا [كتف] منه : قَرِبَ وأمکن .  
اِكْتَحَلَّ - اِكْتَحَلَّأ [كحل] تِ العينُ : كانت ذات  
كحل || و- المكانُ بالخضرة : بدا فيه أولُ خضرة  
النبات .  
اِكْتَحَلَّ - اِكْتَحَلَّأ [كحل] المكانُ بالخضرة : بدا

فيه أولُ خضرة النبات || و- العامُ : اشتدَّ محلُّه .  
الأَكْحَلَّ - [كحل] : ذو الكحل ، م كحلأ ،  
ج كحل || عرقُ في الدراع يُفصِّد .  
أَكَدَّ - تأكيدًا [أكد] الشيءُ : قرره ، أثبته .  
أَكْدَّ - تأكيدًا [أكد] العهدُ أو السرجُ : أوثقه  
وشدهُ (وبالواو أفصح) .  
أَكْدَّ - اِكْتَدَا [كد] : أمسك وبخل .  
أَكْدَى - اِكْتَدَا [كدى] : بخل في العطاء || لم يظفر  
بحاجته || و- الرجلُ : افتقر بعد غنى || و- هُ عن  
كدا : ردهُ عنه ومنعه || و- المطرُ : قلَّ || و- العامُ :  
أجذب || و- المعدنُ : لم يتكوَّن به الجوهر || و-  
النبتُ : قصر من البرد || و- الحافرُ : بلغ الكُدْبَةَ  
فلا يمكنه أن يحفر .  
الأَكْدَادُ - [كد] : المنهزمون (ولا واحد له) ؛ نقول  
«قومُ أكْدَادُ» ، ويقال «رأيتهم أكْدَادًا» أي فرقًا  
وأرسالًا ، و «إبلُ أكْدَادُ» أي مبراعُ .  
اِكْتَدَّرَ - اِكْتَدَرَا [كدر] الشيءُ : بمعنى كدير .  
الأَكْتَدَّرَ - [كدر] : السيل الشديد || و- م كدَرَاه ،  
ج كُدَّر : الكدير || «عيشُ أكْدَرُ» : كدير .  
أَكْذَبَ - اِكْتَذَبَا [كذب] هُ : حملة على الكذب ||  
وجده كاذبًا || ذكر أو بين كذبتهُ || و- نفسهُ : اعترف  
بأنه كذب .  
الأَكْذُوبَةُ - ج أكاذيب [كذب] : الكذب .  
أَكْرَ - اِكْرَا : الأرض (ز) : حفرها وحزنها .  
أَكْرَى - اِكْرَا [كرى] فلانًا دابتهُ أو دارهُ : آجره  
إياها || و- فلانُ : سهر في طاعة الله || و- الشيءُ :  
زاد || نقص || و- الأمرُ : آخرهُ || و- الحديثُ :  
أطاله .  
اِكْرَبَّ - اِكْرَبَا [كرب] : اشتدَّ حزنه .  
أَكْرَبَ - اِكْرَبَا [كرب] : تقربَ || و- الأمرُ :  
كاد يقع || و- القربةُ : ملأها || و- في السير : أسرع .  
الأَكْرَةَ - ج أكر : الحفرة || الكرة .  
الأَكْرَشُ - م كرشاء ، ج كرش [كرش] من الرجال :  
العظيم البطن || العظيم المال .  
أَكْرَعُ - اِكْرَعَا [كرع] القومُ : أصابوا الكرع أي الماء  
الذي يُكْرَع فيه || و- هُ الصيدُ : قرب منه وأمکنه .  
الأَكْرَعُ - [كرع] : الدقيقُ مقدَّم الساقين .

عسب ذنبو التواء .  
 الْأَكْشَمُ - [كشم] : النَّاقِصُ فِي خَلْقِهِ أَوْ حَسَبِهِ ||  
 « أَنْفُ أَكْشَمٌ » : مَقْطُوعٌ مِنْ أَصْلِهِ .  
 أَمَّعَ - إِكْفَاعًا [كع] فَلَائًا : خَوَّهَ وَجَبَّهَ || و - الْخَوْفُ  
 فَلَائًا : حَبَسَهُ عَنْ وَجْهِهِ || و - فِي كَلَامِهِ : تَحَبُّسٌ .  
 أَكْعَبَ - إِكْفَابًا [كعب] : أَسْرَعَ .  
 أَكْفَفَ - تَأْكِيْفًا [أكف] الْحِمَارَ : شَدَّ عَلَيْهِ الْأَكْفَافَ ||  
 و - الْأَكْفَافَ : عَمَلَهُ .  
 أَكْفَفَ - تَأْكِيْفًا [وكف] الْحِمَارَ : وَضَعَ عَلَيْهِ الْوِكْفَافَ .  
 الْإِكْفَاءُ - [كفأ] : مَصَّ || و - عِنْدَ الشُّعْرَاءِ : هُوَ أَنْ  
 يَخَالَفَ الشَّاعِرَ بَيْنَ الْقَوَافِي كَأَنْ يَجْعَلَ بَعْضَهَا مِثْلًا  
 وَبَعْضَهَا دَالًّا وَبَعْضَهَا نُونًا (وهو ممنوع) .  
 أَكْفَأَ - إِكْفَاءً [كفأ] : مَالَ || و - الْإِنَاءَ : قَلْبَهُ لِيَصْبَ  
 مَا فِيهِ || و - الشَّاعِرُ : أَفْسَدَ فِي آخِرِ الْبَيْتِ بِتَغْيِيرِ  
 الرَّوِيِّ أَوْ بِأَيِّ إِفْسَادٍ كَانَ || و - الْبَيْتَ : جَعَلَ لَهُ  
 كِفَاءً || و - تِ الْإِبِلِ : كَثُرَ نَتَاجِهَا .  
 أَكْفَحَ - إِكْفَاحًا - [كفح] الدَّابَّةَ : جَذَبَهَا بِلِجَامِهَا  
 لَتَقِفَ || و - فَلَائًا عَنْ نَفْسِهِ : رَدَّهُ .  
 أَكْفَرَ - إِكْفَارًا [كفر] : لَزِمَ الْكُفْرَ وَالْعِصْيَانَ بَعْدَ  
 الطَّاعَةِ وَالْإِيمَانِ || و - الرَّجُلَ : دَعَاهُ كَافِرًا أَوْ نَسَبَهُ  
 إِلَى الْكُفْرِ || جَعَلَهُ كَافِرًا أَوْ أَجَاهَهُ إِلَى الْكُفْرِ .  
 أَكْفَلَ - إِكْفَالًا [كفل] هُ إِيَّاهُ : ضَمَّنَهُ إِيَّاهُ || و - زَيْدٌ  
 عَمْرًا : ضَمَّنَ الْمَالَ لَهُ .  
 إِكْفَهَرًا - إِكْفَهَرًا [كفه] اللَّيْلُ : اشْتَدَّ ظِلَامُهُ ||  
 و - السَّحَابُ : تَرَكَبَ بَعْضُهُ عَلَى بَعْضٍ وَأَسْوَدَّ ||  
 و - النَّجْمُ : بَدَأَ ضَوْؤُهُ فِي شِدَّةِ الظُّلْمَةِ || و - الرَّجُلُ :  
 عَبَسَ .  
 أَكَلَّ - أَكَلًا وَأَكْلًا الطَّعَامَ : تَنَاوَلَهُ وَبَلَعَهُ بَعْدَ  
 مَضْغِهِ || و - الشَّيْءَ : أَفْنَاهُ . نَقُولُ « أَكَلَّ فُلَانٌ عُمْرَهُ » ||  
 و - حَقَّهُ : هَضَمَهُ || « أَكَلَّ عَلَيْهِ الدَّهْرُ وَثَرِبَ » :  
 صَارَ ذَا خَبْرَةٍ || صَارَ بِالْيَا || و - إِكْلًا وَأَكْلًا وَأَكْلًا  
 هُ رَأْسُهُ : حَكَّهُ .  
 أَكَلَّ - أَكَلًا السِّنُّ أَوْ الْعُودُ : صَارَ مَنْخُورًا وَسَقَطَ .  
 أَكَلَّ - تَأْكِيْلًا فَلَائًا الشَّيْءَ : أَطْعَمَهُ إِيَّاهُ .  
 أَكَلَّ - إِكْلَالًا [كل] الْبِكَاءَ بَصْرَهُ : صَيَّرَهُ كَلِيلًا ||  
 و - الْبَعِيرَ : أَعْيَاهُ || و - الرَّجُلَ : أَعْيَاهُ بِعَيْرِهِ .  
 الْأَكْلُ - مَصَّ || مَا يُؤْكَلُ || الثَّمَرُ || الرِّزْقُ الْوَاسِعُ .

أَكْرَمَ - إِكْرَامًا [كرم] الرَّجُلُ : أُنِيَ بِالْأَوْلَادِ الْكِرَامِ ||  
 و - فَلَائًا : عَظَّمَهُ وَزَيَّنَهُ || و - نَفْسَهُ عَنِ الْمَعَاصِي :  
 صَانَهَا وَزَيَّنَهَا .  
 الْأَكْرَمُ - [كرم] : أَفْعَلُ التَّفْضِيلِ || يُقَالُ فِي التَّعَجُّبِ :  
 « مَا أَكْرَمَهُ لِي » أَي مَا أَشَدَّ تَكْرِيمَهُ لِي . وَهُوَ شَادٌّ لِكُونِهِ  
 مِنْ فَعْلِهِ رَبَاعِيٌّ .  
 أَكْرَهَ - إِكْرَاهًا [كوه] الرَّجُلُ : حَمَلَهُ عَلَى أَمْرٍ يَكْرَهُهُ ||  
 و - فَلَائًا عَلَى الْأَمْرِ : حَمَلَهُ عَلَيْهِ قَهْرًا .  
 الْأَكْرُومَةُ - [كرم] : فِعْلُ الْكَرَمِ .  
 أَكْرَى - إِكْرَاءًا [كز] اللَّهُ فَلَائًا : رَمَاهُ بِالْكَوْازِ .  
 أَكْرَمَ - إِكْرَامًا [كرم] : انْقَبَضَ .  
 الْأَكْرَمُ - م كَرَمًا ، ج كُرْمٌ [كزم] : ذُو الْكَرَمِ .  
 أَكْسَى - إِكْسَاءً [كسو] الثَّوْبَ فَلَائًا : أَلْبَسَهُ إِيَّاهُ .  
 أَكْسَبَ - إِكْسَابًا [كسب] فَلَائًا مَالًا أَوْ عِلْمًا : أَنْالَهُ  
 إِيَّاهُ .  
 الْأَكْسَحَ - ج كُسْحَانٌ [كسح] : ذُو الْكَسْحِ || الْأَعْرَجُ ||  
 الْمُفْعَدُ .  
 أَكْسَدَ - إِكْسَادًا [كسد] الْقَوْمَ : كَسَدَتْ سَوْفُهُمْ ||  
 و - تِ السُّوقُ : كَسَدَتْ || و - الشَّيْءَ : جَعَلَهُ كَاسِدًا .  
 الْأَكْسَدُ - [كسد] مِنَ الْأَسْوَاقِ : الْكَاسِدَةُ .  
 الْأَكْسَدَةُ (ك) : اتِّحَادُ جِسْمٍ بِالْأَكْسِيجِينِ . وَالْأَكْسَدَةُ  
 أَنْوَاعٌ مِنْهَا صَدَأُ الْحَدِيدِ وَاحْتِرَاقُ الْأَجْسَامِ .  
 أَكْسَلَ - إِكْسَالًا [كسل] الْأَمْرَ فَلَائًا : أَوْقَعَهُ فِي  
 الْكَسَلِ .  
 الْأَكْسِيجِينُ - (ك) : غَازٌ لَا لَوْنَ لَهُ وَلَا رَائِحَةَ .  
 ضَرُورِيٌّ لِلتَّنَفُّسِ وَاحْتِرَاقِ الْأَجْسَامِ . يَوْجَدُ فِي الْهَوَاءِ  
 بِنِسْبَةِ ١ مِنْ ٥ .  
 الْأَكْسِينِدُ - (ك) : جِسْمٌ مَرْكَبٌ مِنْ جِسْمَيْنِ بَسِيطَيْنِ  
 أَحَدُهُمَا الْأَكْسِيجِينُ (يُونَانِيَّةٌ) .  
 الْإِكْسِيرُ - مَا يُلْتَقَى عَلَى الْفِضَّةِ وَنَحْوِهَا فَيُحَوَّلُهُ إِلَى ذَهَبٍ  
 خَالِصٍ . وَذَلِكَ مِنْ خِرَافَاتِهِمْ (يُونَانِيَّةٌ) .  
 أَكْشَرَ - إِكْشَارًا [كشر] لَهُ عَنْ أَنْبَاهِهِ : أَرَعَدَهُ .  
 أَكْشَفَ - إِكْشَافًا [كشف] : ضَحِكَ حَتَّى انْقَلَبَتْ  
 شَفْتُهُ وَبَدَتْ مَغَارِسُ أَسْنَانِهِ .  
 الْأَكْشَفُ - [كشف] : الَّذِي انْحَسَرَ مَقْدَمُ رَأْسِهِ ||  
 مَنْ يَدْ كَشَفُ || مَنْ لَا تُرْسَ مَعَهُ فِي الْحَرْبِ كَأَنَّهُ مُنْكَشِفٌ  
 غَيْرُ مَسْتَوِرٍ || مَنْ يَنْهَزِمُ فِي الْحَرْبِ || الْفَرَسُ الَّذِي فِي

و- الرجل: أطمعه الكم.   
 أَكْمَتَ - إكْمَاتًا [كمت] الفرس: صار كميًا.   
 إكْمَتَ - إكْمَاتًا [كمت] الفرس: أكمَتَ.   
 الأَكْمَةُ - ج أكم وأكْمَات وجج آكام [أكم]: التل أو الموضع الذي يكون أكثر ارتفاعًا مما حوله || «وراء الأكم» ما وراءها: في هذا الأمر شيء مريب.   
 الأَكْمَةُ - [كم]: «أكم الخيل»: مخاليتها المعلقة على رؤوسها.   
 أَكْمَدَ - إكْمَادًا [كمد] الهم فلانًا: غمّه وأمرض قلبه || و- العضو: سخّنه بوضع الكمادة عليه.   
 الأَكْمَدُ - [كمد]: «أكمَد اللون»: متغيره.   
 أَكْمَلَّ - إكْمَالًا [كمل] الشيء: جمّله أي جعله جملة، أتمّه.   
 الأَكْمَلُ - الأَكْمَلُ || «بأكمه»: بأسره، بأجمعه.   
 أَكْمَنَ - إكْمَانًا [كمن] الشيء: أخفاه.   
 الأَكْمَةُ - م كَمْهَاء، ج كَمْه كَمْه [كمه]: الأعمى || المولود أعمى || الذي زال عقله || المتغير اللون || «نهار أكمه»: اعترضت في شمسه غيرة.   
 أَكَنَ - إكْنَانًا [كن] الشيء: كنهه || و- العليم وغيره في نفسه: أسره.   
 أَكْنَى - إكْنَاءَ [كفي] زيدًا أبا فلان: سمّاه به.   
 أَكْنَشَ - إكْنَشًا [كنش] ه عن الأمر: أعجله.   
 أَكْنَعَ - إكْنَاعًا [كنع]: خضع ولان أو دنا من الدلة أو سأل.   
 الأَكْنَعُ - م كَنْعَاء، ج كُنْع [كنع]: المقطوع اليد || الأشل || و- من الأمور: الناقص.   
 أَكْنَفَ - إكْنَفًا [كنف] الرجل: أعانه.   
 أَكْنَهَ - إكْنَاهًا [كنه] الشيء: بلغ كنهه.   
 إكْنَهَابٌ - إكْنَهَابًا [كهب] لونه: تغير.   
 الأَكْنَهَبُ - [كهب]: ذو الكهبة || «رجل أكْنَهَبُ اللون»: متغيره.   
 أَكْنَهَمَ - إكْنَهَامًا [كهم] بصره: ضعف وكل.   
 الأَكُونُورِيُّونَ (مو): آلة طرب ذات ملايس ومِنْفَخ.   
 الأَكُولُ - [أكل]: الكثير الأكل.   
 الأَكُومُ - م كُومَاء، ج كُوم [كوم]: المرتفع || البعير الضخم السنام.   
 الأَكْبِيدُ - [أكبد]: الثابت، يقال «من الأكيد»

الأَكْلُ - ج آكَال: ما يُوكَل || الثمر، يقال «آنى أكله» || الرزق الواسع.   
 أَكَلًا - إكْلَاءَ [كلأ] بصره في الشيء: ردده فيه مصوبًا ومصعدًا || و- عينه: أسهرها || و- المكان: كثر كَلَاهُ || و- في الطعام: أسلف وأسلم || و- عُمره: أنهاه.   
 الأَكْلَاءُ - [كلأ]: اسم تفضيل، يقال «بلغ الله بك أكلاً العمر» أي آخره وأبعده.   
 أَكَلَبَ - إكْلَابًا [كلب] القوم: عطشت إبلهم.   
 الأَكْلَةُ - الطعنة.   
 الأَكْلَةُ - الكثير الأكل.   
 أَكَلَحَ - إكْلَاحًا [كلح] وجهه: كَلَحَ || و- وجهه: جملة كالبحا.   
 أَكَلَفَ - إكْلَافًا [كلف] ه بكذا: جعله كلفًا به أي مفرمًا به.   
 الأَكْلَفُ - م كَلْفَاء، ج كَلْف [كلف] من الوجوه: الذي علته حرة كثيرة.   
 الإِكْلِيرِسُ - رجال الدين عند المسيحيين (يونانية).   
 الإِكْلِيرِيكِيَّ - ج إكْلِيرِيكِيُون: من يرسى ويُتَقَف في الإِكْلِيرِيكِيَّة.   
 الإِكْلِيرِيكِيَّةُ - أو المدرسة الإِكْلِيرِيكِيَّة: مدرسة تربوي وتقف فنيًا للارتقاء الى درجة الكهنوت.   
 الإِكْلِيلُ - ج أَكْلِيلَةٌ وَأَكْلِيل [كلل]: التاج || شبه عصابة تزين بالجواهر || يستعمل النصارى الإِكْلِيل للزواج. ويستعملونه أيضًا لفصنة شعر مستديرة على رؤوس الكهنة || ما أحاط بالظفر من اللحم || «إكْلِيل الجبل»: (ن): نبات عشبي من فصيلة الشفويات، جميل الشكل، ذكي الرائحة. يُزرع غالبًا في الحدائق للزينة. له منافع طبيّة || «إكْلِيل المَلِكِ» (ن): صنف من النبات يُزرع للتزيين.   
 أَكْمَ - إكْمَامًا [كم] القميص: جعل له كمين || و- ت النخلة: أخرجت أكمامها.   
 أَكْمَى - إكْمَاءَ [كمي] شهادته وغيرها: كتمها || و- المحارب: قتل كميّ العسكر || و- الرجل منزلة: ستره عن العيون || و- على الأمر: عزم عليه.   
 إكْمَاتٌ - إكْمَاتًا [كمت] الفرس: صار كميًا.   
 أَكْمًا - إكْمَاءَ [كما] المكان: كثر فيه الكم ||

أَلْب - [ألب] (ن) : شجر دائم الخضرة مرّ الشمر .  
 الألاءة - [ألب] (ن) : واحدة شجر الألاء .  
 أَلَح - [إلحة] [لوح] الشيء : بدا وظهر || و -  
 البرق : أومض || و - العجم : تلالاً || و - بسيفه  
 أو ثوبه : كَمَعَ به || و - فلاناً : أهلكه || و - منه :  
 خاف وحاذر || و - من القول : استحي || و - على  
 الشيء : اعتمد .  
 أَلَصَّ - [إلص] [لوص] : أداره عليه : وأراده منه .  
 أَلَصَّ - [إلص] [لبص] الشيء : بمعنى لاصه ||  
 و - فلاناً عن كذا : راوده عنه .  
 أَلَطَّ - [إلط] [لبط] : أُلصقه .  
 أَلَعَّ - [إلعة] [لوع] : تَهَّ الشمسُ : غيّرت لونه || و -  
 الثدي : أسودَّ وتغيَّر .  
 أَلَعَّ - [إلعة] [لبع] : ضجر .  
 أَلَقَّ - [إلقة] [لبق] الدواة : بمعنى لاقها || و - فلاناً  
 بنفسه : أُلصقه .  
 أَلَكَّ - [إلكة] [لأك] : أبلغه عنه . يقال  
 « أَلَكْنِي إلى فلان » أي أبلغه عني (وأصله أَلَكَّ) .  
 أَلَمَّ - [إلامة] [لوم] : بمعنى لامه || و - الرجلُ :  
 فعل ما يستحقُّ عليه اللوم .  
 أَلَمَّ - إلى متى ؟  
 أَلَانَ - [إلانة] [لبن] الشيء : جعله كَيِّناً .  
 الألاي - ج الأليات : الفرقة من العسكر ، الفيلق  
 (تركيبة) .  
 أَلَانَ - [إلانا] [لبيل] القوم : دخلوا في الليل .  
 أَلَمَّ - [إلما] [لبم] الشيء : أصلحه .  
 أَلَبَّ - [إلبا] [لبا] القوم : جمعهم || و - القوم : تجمَّعوا  
 واحتشدوا .  
 أَلَبَّ - [إلبا] [لبا] القوم : جمعهم || و - بينهم : أفسد ||  
 و - عليه القوم : حرَّصهم عليه .  
 أَلَبَّ - [إلبا] [لبا] بالمكان : أقام فيه || و - على  
 الأمر : لزمه || و - له الشيء : عرَّض له || و -  
 الدابة : جعل لها كَيِّناً || و - السرج : عمل له كَيِّناً .  
 الإلب - القوم تجمعهم عداوةً واحداً . يقال : « هم  
 عليَّ إلبٌ واحد » || الفتر في اليد ما بين الإبهام  
 والسبابة .

أَلْب ... || المُحكَّم الوثيق .  
 الأكييد - [وكد] : الشديد .  
 الأكيديا - (ن) : شجرة من فصيلة الورديات ،  
 ثمارها برتقالية اللون ، للذبدة الطعم تتجمع بشكل  
 عنقودي . تُزرع في المناطق الحارة وعلى شواطئ المتوسط .  
 الأكيس - م كَيْسَى وكُوسَى ، ج كَيْس [كيس] :  
 اسم تفضيل . والعامَّة تقول « أكوس » .  
 الأكيل - [أكل] : الأكل .  
 أَلْ - حرف تعريف . تكون : إمَّا عهديَّة نحو « اشترت  
 عبداً ثمَّ بعته العبد » ، وإمَّا جنسيَّة نحو « خلقت الإنسان  
 ضعيفاً » . وتأتي اسماً موصولاً بمعنى الذي وهي الداخلة  
 على اسم فاعل واسم مفعول بثُل « الحامل والمحمول » .  
 أَلَا - يَأْلُو أَلْوًا وَأَلْوًا [ألو] في الأمر : قَصَّر وأَبْطَأ . يُقال  
 « لم يَأْلُ جهداً في الأمر » .  
 أَلَا - حرف يُسْتَفْتَحُ به الكلام ويدلُّ على تحقُّق ما  
 بعده نحو « أَلَا إنهم السفهاء » . وحرف تنبيه نحو  
 « أَلَا يا صاح قُمْ » . وعَرَّض وهو الطَّلَب بِلين نحو  
 « أَلَا تنزلُ بنا ؟ » . وتَحْضِيض وهو الطَّلَب بعنف نحو  
 « أَلَا تنوب وترتدَّ عن غِيِّك ؟ » .  
 أَلَا - حرف تَحْضِيض نحو « أَلَا تكرم أوبيك ؟ » .  
 أَلَا - أداة استثناء نحو « جاء القوم إِلَّا زَيْدًا » ؛ وصفة  
 بمعنى غير نحو « لي رجالٌ إِلَّا رجالك » أي غير رجالك ؛  
 وأداة حصر بعد النفي ، نحو « ما ضرب إِلَّا زيدٌ » ||  
 « أَلَا أَنْ » : غير أَنْ ، لكنَّ || « وَأَلَا » : وخِلاف  
 ذلك .  
 الألى - الدين ، وردت عوضاً عن أُولَى جَمْعاً لِلَّذِي  
 من غير لفظه || « العرب الألى » : أي الأقدمون .  
 الألى - [ألب] : النعمة ، ج آلاء || و - (ن) ؛ شجر  
 دائم الخضرة مرّ الشمر .  
 الإلى - ج آلاء [ألب] : النعمة .  
 إلى - حرف جرٍّ من معابيه : انتهاء الغاية الزمانية والمكانية ،  
 نحو « درس إلى المساء » و « سار إلى البيت » ، نقول  
 « إلى غير ذلك » أي أمثال ذلك ، ما يُشبه ذلك ،  
 و « ما إليه » : أي وما يُشبه ذلك || مرادفة عند نحو  
 « كلامه أشهى إليَّ من الرحيق » أي أشهى عندي ||  
 مرادفة اللام نحو « الأمر إليك » || مرادفة مع نحو « ضمَّ  
 هذا إلى ذلك » .



الْبَاءُ - إِبَاء [لباء] القوم : أطعمهم اللبأ || و - اللبأ : أصلحه وطبخه || و - ت الشاة : أنزلت اللبأ || و - القوم : كثر عندهم اللبأ || و - الفصيل : شدة إلى رأس الخلف ليرضع اللبأ .  
 أَلْبَثَ - إِبَاءًا [لبث] فلانًا في المكان : جعله يقيم فيه .  
 أَلْبَدَ - إِبَادًا [لبد] بالأرض : لرق بها || و - بالمكان : أقام فيه || و - الشيء بالشيء : ألصقه به || و - السرج : عمل له لبدًا || و - الفرس : شد عليه اللبد || و - الرجل رأسه : طأطأه عند دخول الباب || و - الخرق : رقعته .  
 أَلْبَسَ - إِبْسًا [لبس] ه : ستره وغطاه || و - ه الثوب : جعله يلبسه .  
 الألبكة - (ح) : حيوان مجتر يعيش في أميركا الجنوبية نسيج صوفي يُحاك من شعر الألبكة .  
 أَلْبَنَ - إِبْنًا [لبن] ت الناقة : نزل اللبن في ضرعها || و - الرجل : اتخذ التلبينة || و - القوم : كثر لبنهم .  
 أَلَتَّ - إِبَاتًا [لت] الطائر : خبأ رأسه تحت جناحيه .  
 إِبْتَأَتْ - إِبْتَاءًا [لوث] بردائه : التفأ به || و - بالدم : تلطخ به || و - عليه الأمر : اختلط والتبس || و - البعير : سمن وقوي || و - في العمل : أبطأ || و - في كلامه : عي بحجته || و - فلانًا عن كذا : حبسه عنه .  
 إِبْتَأَخَ - إِبْتِئَاخًا [لوح] : عطش .  
 إِبْتَأَخَ - إِبْتِئَاخًا [لوخ] العجين : اختمر .  
 إِبْتَأَطَ - إِبْتِئَاطًا [لوط] ه : ادعاه ولداً وليس له || و - حوضاً : لاطه لنفسه .  
 إِبْتِئَاعَ - إِبْتِئَاعًا [لوع] قلبه : احترق من الهم أو الشوق وكانت به لوعة .  
 إِبْتِئَامَ - إِبْتِئَامًا [لوم] : قيل اللوم .  
 إِبْتِئَامَ - إِبْتِئَامًا [لأم] الفاسد : اصطلع || و - الشيء : انضم والتصق || و - الجرح : التحم وبرئ || و - القوم : اجتمعوا || و - الشيطان : اتفقا || و - الفريقان : تصالحا واجتمعا .  
 الإلباس - [لبس] : الشبهة والإشكال وعدم الوضوح || « أحاط به الإلباس » : اكتنفه الغموض .  
 إِبْتِئَاءَ - إِبْتِئَاءَ [لبأ] الشاة : شربه || و - الشاة : حلب منها اللبأ || و - الجددي الشاة : رضع لبنها .

إِبْتَدَى - إِبْتِدَاءًا [لبد] الورق ونحوه : تلبد بعضه على بعض || و - ت الشجرة : كثرت أوراقها .  
 إِبْتَسَى - إِبْتِسَاءًا [لبس] يعمل كذا : خالطه || و - علي الأمر : اختلط واشتبه وأشكل || و - ت به الخيل : لحفته .  
 إِبْتِطَى - إِبْتِطَاءًا [لبط] البعير : عدا وهو يضرب بقوائمه || و - الرجل : اضطجع وتمرغ || اضطرب وتحير || و - في الأمر : سعى فيه واجتهد واحتال .  
 إِبْتَبَكَ - إِبْتِبَاكًا [لبك] الأمر : اختلط وتلبس .  
 إِبْتَبَنَ - إِبْتِبَانًا [لبن] : ارتضع اللبن .  
 إِبْتَمَّ - إِبْتِمَامًا [لثم] الرجل : شد اللثام على أنفه أو فمه .  
 إِبْتَجَّ - إِبْتِجَاغًا [لج] البحر : اضطرب وهاج وغمر || و - ت الأرض بالسراب : صار فيها منه كاللج || و - الأمر أو الموج : عظم واختلط || و - الظلام : التبس || و - ت الأصوات : اختلطت .  
 إِبْتَجَّأَ - إِبْتِجَاءًا [لجأ] إلى الحصن أو غيره : لاذ به واعتصم .  
 إِبْتَجَمَّ - إِبْتِجَامًا [لجم] ت الدابة : مطاوع ألجم .  
 إِبْتَحَى - إِبْتِحَاءًا [لحي] : نبت لحية || أرخى لحية || و - الشجرة : قشرها || و - العود : قشره .  
 إِبْتَحَبَّ - إِبْتِحَابًا [لحب] الطريق : سلكه .  
 إِبْتَحَجَّ - إِبْتِحَاغًا [لحج] إليه : مال || و - فلانًا إليه : أماله وألجأه .  
 إِبْتَحَدَّ - إِبْتِحَادًا [لحد] عن الدين : بمعنى ألحد || و - إلى كذا : مال || و - إلى فلان : التجأ .  
 إِبْتَحَسَّ - إِبْتِحَاسًا [لحس] منه حقه : أخذه .  
 إِبْتَحَصَّ - إِبْتِحَاصًا [لحص] ت الابرة : انسد سنها أي ثقبها || و - ت عينه : التصقت من الرمص .  
 إِبْتَحَفَّ - إِبْتِحَافًا [لحف] : اتخذ لنفسه لحافًا || و - باللحاف وغيره : تغطى به .  
 إِبْتَحَقَّ - إِبْتِحَاقًا [لحق] به : أدركه || لصق به || و - بمعهد : انضم إليه .  
 إِبْتَحَمَّ - إِبْتِحَامًا [لحم] الشيء : التصق وتلامم || و - ت الحرب بينهم : اشتبكت || و - الجيشان : اشتبكا في القتال || و - الجرح للبره : التأم .  
 إِبْتَحَخَّ - إِبْتِحَاخًا [لخ] الأمر : اختلط .

اشتمل به وتغطى || و - ت الأرض : استوت خضرتها .  
 التَّمَمُّ - [لمع] لونه : تغير .  
 التَّمَمُّ - التَّمَامًا [لمع] ت المرأة : شدت القيام .  
 التَّمَمُّ - التَّمَامًا [لمع] الشيء : لقيه || و - القوم :  
 لقي بعضهم بعضًا || و - بفلان : صادفه ، واجهه .  
 التَّمَمُّ - التَّمَامًا [لمع] الشيء : عثر عليه من غير  
 قصد ولا طلب || لقطه || جمعه من ههنا ومن ههنا ||  
 و - اللقطة : جمعه || و - صورة : صور تصويرًا  
 شمسياً || و - إذاعة أو رسالة لاسلكية : تلقاها .  
 التَّمَمُّ - التَّمَامًا [لمع] الطعام : ابتلعه .  
 التَّمَمُّ - التَّمَامًا [لمع] العسكر : تضام وتداخل ||  
 و - في كلامه : أخطأ || و - في حجته : أبطأ .  
 التَّمَمُّ - التَّمَامًا [لمع] : التَّمَمُّ .  
 التَّمَمُّ - التَّمَامًا [لمع] فلان : زاره || و - بالقوم : أتاهم  
 فنزل بهم || العامة تقول « التَّمُّ الناس » أي اجتمعوا .  
 التَّمَمُّ - التَّمَامًا [لمع] : أبصره بنظر خفيف .  
 التَّمَمُّ - [لمع] بصره : ذهب به .  
 التَّمَمُّ - التَّمَامًا [لمع] الشيء من فلان : طلبه .  
 التَّمَمُّ - التَّمَامًا [لمع] بشفتيه : ضم إحداهما على  
 الأخرى مع صوتٍ منهما || و - الطعام : أكله ||  
 و - بحقه : ذهب به || و - الشيء : طرحه في فيه  
 سريعًا || و - بالشيء : التف به .  
 التَّمَمُّ - التَّمَامًا [لمع] البرق وغيره : أضاء || و - الشيء :  
 اختلته || و - القوم : ذهب بهم || و - لونه : ذهب  
 وتغير .  
 التَّمَمُّ - [لمع] لونه : التَّمَمُّ .  
 التَّمَمُّ - التَّمَامًا [لمع] الرجل بالشيء : لعب به ||  
 و - عنه بغيره : اشتغل .  
 التَّمَمُّ - [لمع] : مص || و - (طب) : احمرار  
 وورم في الجسد يرافقه ألم وحرارة أو حمى .  
 التَّمَمُّ - التَّمَامًا [لمع] ت النار : أتقدت || و -  
 عليه : غضب وتحرق . يقال « فلانٌ يَلْتَمِمُ جوعًا »  
 أي يتحرق وينصرم .  
 التَّمَمُّ - التَّمَامًا [لمع] الكلب : بمعنى لهث .  
 التَّمَمُّ - التَّمَامًا [لمع] فلان : تحرق حزناً من مصيبة  
 ألمت به || و - ت النار : التهمت .  
 التَّمَمُّ - التَّمَامًا [لمع] الشيء : ابتلعه بقره .

التَّدُّ - التَّدَادًا [لمع] الشيء به : وجدته لذيذاً .  
 التَّدُّ - التَّدَاعًا [لمع] : احترق وجعاً .  
 التَّدُّ - التَّدَادًا [لمع] به : التصق .  
 التَّدُّ - [لمع] : مص || التمهّد بتنفيذ عمله ، مثل  
 شق طريق أو بناء مسكن ، لقاء مبلغ معين من المال .  
 التَّدَامَات - الواجبات والتعهدات ؛ نقول « قام  
 بالتَّدَامَاتِه » .  
 التَّدُّ - التَّدَادًا [لمع] به : التصق .  
 التَّدُّ - التَّدَامًا [لمع] : بمعنى لازمه || و - فلاناً :  
 اعتنقه || و - العمل أو المال : أوجبه على نفسه ||  
 و - مشروعاً : تعهد بتنفيذه لقاء مبلغ معين من المال ||  
 و - القرية أو العشر أو غيرها : ضميتها بمال معين  
 يدفعه للحاكم بدل ريعها .  
 التَّدُّ - التَّدَامًا [لمع] الشيء به : التزق .  
 التَّدُّ - التَّدَامًا [لمع] : بمعنى لازمه || و - فلاناً :  
 اعتنقه || و - العمل أو المال : أوجبه على نفسه ||  
 و - مشروعاً : تعهد بتنفيذه لقاء مبلغ معين من المال ||  
 و - القرية أو العشر أو غيرها : ضميتها بمال معين  
 يدفعه للحاكم بدل ريعها .  
 التَّدُّ - التَّدَامًا [لمع] الشيء به : التزق .  
 التَّدُّ - التَّدَامًا [لمع] الشيء : ضاق .  
 التَّدُّ - التَّدَامًا [لمع] بالشيء : تماسك به وانضم  
 إليه .  
 التَّدُّ - التَّدَامًا [لمع] : استتر || و - الشيء : ستره ||  
 و - بالمسك : التلطخ .  
 التَّدُّ - التَّدَامًا [لمع] : شرب جميع ما في الإناء أو  
 الحوض || و - الشيء : لحمه .  
 التَّدُّ - التَّدَامًا [لمع] القوم : لطم بعضهم بعضاً ||  
 و - ت الأمواج : ضرب بعضها بعضاً .  
 التَّدُّ - التَّدَامًا [لمع] ت النار : تَلْتَمَّتْ || و - فلان :  
 التهب واغتناظ .  
 التَّدُّ - التَّدَامًا [لمع] : ارتمض من هم أصابه .  
 التَّدُّ - التَّدَامًا [لمع] لونه : تغير .  
 التَّدُّ - التَّدَامًا [لمع] : لعن نفسه || و - القوم : لعن  
 بعضهم بعضاً .  
 التَّدُّ - التَّدَامًا [لمع] الذهب : اختلط بالزأوق .  
 التَّدُّ - التَّدَامًا [لمع] في ثوبه : اشتمل به || و - عليه  
 القوم : تجمّعوا || و - الشيء : تجمّع وتكاثف ||  
 و - النبات : اختلط بعضه ببعض ونشب || و - له  
 على حرق : اشتمل وكان ممتلئاً حتماً عليه .  
 التَّدُّ - التَّدَامًا [لمع] اليد : صرف وجهه اليه ||  
 و - بوجهه يمنة أو يسرة : مال به .  
 التَّدُّ - التَّدَامًا [لمع] الرجل بالثوب والشجر بالورق :

أَضْرَبَهُ || و- الرَّجُلُ : مشى في لِحْفِ الجبل || جَرَّ إِزَارَهُ عَلَى الأَرْضِ حَبْلًا || و- الرَّجُلُ : اشترى لَهُ لِحَافًا || و- هُ الثَّوبُ : ألبسه إِيَّاهُ || جعلهُ لَهُ لِحَافًا || و- ضيفهُ : آثرهُ بفراشه ولحافِهِ في شدَّةِ البردِ .

أَلْحَقَ - إِلْحَاقًا [لحق] هُ : أدركه || و- هُ بفلانٍ : جعلهُ يُدْرِكُهُ || و- بهِ أضرارًا أو خسائرَ : سبَّبَ له ذلك .

أَلْحَمَ - إِلْحَامًا [لحم] الشيء : لأمه || و- الشيءَ بالشيءِ : أَلصَقَهُ || و- الثَّوبَ : نسجه || و- الشَّعْرَ : نظمه || و- الرَّجُلُ : كثر اللحمُ في بينته || و- القَوْمَ : أطعمهم اللحمَ || و- الزرعُ : صار فيه حَبًّا || و- الرَّجُلُ : غمَّهُ || و- هُ عِرْضَ فلانٍ : أمكنه من أن يشتمه || و- بين القومِ شرًّا : جناه لهم || و- هُ القتالُ : لم يجد منه مخلصًا || و- فلانًا الارضَ : جندلَهُ || و- هُ بصرُهُ : حدَّده نحوه ورماه به || و- بالمكان : أقام || و- تِ الدَّابَّةُ : وقفت فلم تبرح .

أَلْحَمَ - [لحم] الرَّجُلُ : مات .

أَلْحَنَ - إِلْحَانًا [لحن] في كلامِهِ : أخطأ || و- فلانًا القولَ : أفهمه إِيَّاهُ .

الألْحَنَ - [لحن] : الأحسنُ غناءً أو قراءةً || الأشدُّ قَهْمًا .

إِلْحَ - مختصر عبارة « إلى آخره » .

الألْحَصَ - م لُحْصَاءُ ، ج لُحْصٌ [لخص] : الذي وِرِمَ ما حول عينه || الذي يكون جفنُهُ عينه الأعلى لحميًا || الأيِّين والألْحَصِرَ .

الألْحَنَ - م لُحْنَاءُ ، ج لُحْنٌ [لحن] : العُنَيْنِ مطاوي الجسد .

أَلَدَّ - إِلدَادًا [لد] الرَّجُلُ : خاصمه خصومةً شديدةً || جادلَهُ فغلبه .

الألَدَّ - م لَدَاءُ ، ج لِدَاءٌ وُلْدٌ [لد] : اللُحْصَمُ الشديدُ اللُحْصُومَةُ .

أَلَدَغَ - إِلدَاغًا [لدغ] العقربَ فلانًا : أرسلها عليه لتلدغه .

الألَدَّ - [لد] : الأكثرُ لَدَّةً .

أَلَزَمَ - إِلزَامًا [لزم] الشيء : أثبته وأدامه || و- هُ

أَتَمَّ - [لهم] لونهُ : تغيَّرَ .

إِتْرَى - إِتْرَاءٌ [لوى] القِدْحُ أو الرملُ : اعوجَّ || و- الشيءُ : انعطف || و- لويَّةٌ : أتخذها وخبَّأها || و- عليه الأمرُ : اعتناص .

إِتْرَى - إِتْرَاءٌ [لوى] الحبلُ : انفكَل وانثنى || و- الأمرُ : عسر || و- عن الأمرِ : تناقل .

أَلَثَّ - إِلتَانًا [لث] : بمعنى لَثَّ .

الألْفَعُ - م لَفْعَاءُ ، ج لُفْعٌ [لثغ] : الذي بلسانه لُثْفَةٌ .

أَلَجَّ - إِلْجَاجًا [لج] القَوْمُ : ركبوا اللُجَّةَ .

أَلْجَأَ - إِلْجَاءٌ [لجأ] هُ : اضطرَّهُ وأكْرهَهُ || عصمه || و- أمرَهُ إلى الله : أسنده .

أَلْجَمَ - إِلْجَامًا [لجم] الدَّابَّةُ : ألبسها اللُجَامَ || و- الناقةُ : وسمها باللُجَامِ || و- القِدْرُ : جعل في عروتها خشبةً فرفعها || و- هُ عن حاجتهِ : كَفَّهُ || و- الماءُ فلانًا : بلغ فاه .

أَلَحَّ - إِلْحَاحًا [لح] في السؤال : واطب عليه وألحفَّ || و- الجمَلُ : حرنَ || و- تِ المطيُّ : كَلَّتْ فأنبَطَّاتُ || و- السحابُ بالمطر : دام مطرُهُ || و- القتبُ على ظهر الدَّابَّةِ : عقر ظهرها .

أَلْحَى - إِلْحَاءٌ [لحي] : قَعَلَ ما يُلْحَى عليه أي يلام عليه || و- العودُ : آن له أن يُقَشَّرَ .

الألْحَى - [لحي] : الطويل اللحية أو العظيمة .

الإلْحَادَ - [لحد] : مص || الكفر .

الألْحَاقَ - [لحق] : هي مواضع من الوادي ينضب عنها الماءُ فيلقى فيها البَدْرُ .

أَلْحَجَّ - إِلْحَاجًا [لحج] هُ البو : أَلْجَأَهُ .

الألْحَجَّ - [لحج] من اللُحْيِ : المعوجُّ .

أَلْحَدَّ - إِلْحَادًا [لحد] الميتَ واللحدَ وللميتِ : بمعنى لَحَدَّ || و- الرَّجُلُ : ترك القصد في ما أمر به وما إلى الظلم وشكَّ في الله || و- عن الدين : مال وحاد وطعن فيه || مَارَى وجادل || و- في الحَرَمِ : استحلَّ حرمتَهُ وانتهكها || و- بهِ : أزرى به وقال عليه باطلاً || و- السهمُ الهدفَ : حلَّ في أحد جانبيه .

أَلْحَسَ - إِلْحَاسًا [لحس] تِ الارضُ : أنبت اللُحْسَ || و- الماشيةُ : رعاها أدنى رَغْمٍ .

أَلْحَفَّ - إِلْحَافًا [لحف] السائلُ : أَلْحَ || و- شاربُهُ : بالغ في قصِّهِ || و- الظفرُ : استأصله || و- بهِ :

المال والعمل أو بالمال والعمل : أوجه عليه .  
 أَلَسَّ - إلسًا [لسن] المكان : طلع أول نباته .  
 أَلَسَّعَ - إلسعًا [لسع] فلانًا عقربًا : أرسلها لتسعه ||  
 و - بين القوم : أغرى .  
 أَلَسَّنَ - إلسنًا [لسن] فلانًا قولًا أو رسالة : أبلغه  
 إياها .  
 الألسن - م لستاء ، ج لسن [لسن] : الفصيح البليغ .  
 الألسر - [لسر] : المتقارب المتكئين || المتقارب  
 الأضراس .  
 أَلَصَّقَ - إصصًا [لصق] الشيء بالشيء : ألزقه به ،  
 ومنه « أَلَصَّقَ به تُهْمَةً » || و - بعروق البعير : عقره .  
 أَلَطَّ - إلطًا [لط] عليه الأمر : ستره || و - بالحجاب :  
 أرخاه || و - الرجل : اشتد في الخصومة أو الأمر ||  
 و - الغريم : متع من الحق .  
 الألط - [لط] : من سقطت أسنانه أو تأكلت وبقيت  
 أصولها .  
 الألطاف - [لطف] : جمع اللطف || « هؤلاء الأطف  
 فلان » : أصحابه وأهله .  
 الألفح - [لطف] : من ذهب أسنانه وبقيت أصولها .  
 أَلْفَفَ - إلفًا [لطف] السؤال : حسنه وسأل بتلطف ||  
 و - ه بكذا : أتحنفه وبره || و - الشيء بجنبه :  
 ألصقه .  
 أَلَمَى - إلقاء [لعو] ت الأرض : أنبت اللعاع .  
 أَلْعَبَ - إلعابًا [لعب] : بمعنى لعب || و - ه :  
 جعله يلعب أو جاءه بما يلعب به || و - الصبي :  
 صار له لعب يسيل من فمه .  
 الألعبان - [لعب] : الكثير اللعب أو المزاح أو المداعبة .  
 أَلْعَجَ - إلعجًا [لعج] النار في الحطب : أوقدها .  
 الألعس - م لعساء ، ج لعس [لعس] : من في شفته  
 لعس أي سواد مستحسن || و - من النبات : الكثير  
 الكثيف .  
 أَلَعَّقَ - إلقًا [لعق] فلانًا العسل : لعقه إياه || و -  
 النساج الثوب : خفف غزله .  
 الألعوبة - ج ألعيب [لعب] : اللعب .  
 أَلْقَى - إلقاء [لعو] الشيء : أبطله || و - فلانًا :  
 خيبه .  
 الألقاز - [لعز] : الطرق المتتوية المشككة على سالكها .

أَلْعَبَ - إلعابًا [لعب] السير فلانًا : أتعبه أشد التعب ||  
 و - فلانًا : أنصبه وأتعبه .  
 أَلْعَزَّ - إلعازًا [لعز] الكلام وفي الكلام : عنى مراده  
 به ولم يبينه || و - اليربوع جحره : حفره ملتويًا مشكلا  
 على داخله .  
 أَلْعَطَ - إلعاطًا [لعط] القوم : صوّتوا .  
 أَلْعَمَ - إلعامًا [لعم] الذهب وما شابهه من كل جوهر  
 مذاب : خلط بالزأورق أي « الزئبق » .  
 أَلْفَ - إلفًا [لف] : أعطاه ألفًا .  
 أَلْفَبَ - إلفبًا [لفب] : أنس به وأحبه || والمكان : تعودته  
 واستأنس به .  
 أَلْفَبَ - إلفبًا [لفب] : وصل بعضه ببعض || و -  
 الألف : كملها || و - الكتاب : جمعه || و -  
 الحكومة : شكلها || و - بينهم : أوقع الألفة .  
 أَلْفَبَ - إلفبًا [لفب] الظائر رأسه : جعله تحت جناحيه ||  
 و - الرجل رأسه : جعله في جيبه .  
 الألف - مص || و - ج ألف وآلاف [ع ح] : عدد  
 هو ١٠ مئآت وكتابه ١٠٠٠ || يقال « ألف مؤلفه »  
 أي عديدة .  
 الألف - الصديق || الألفة .  
 الألف - أول الحروف الهجائية || الواحد من كل  
 شيء || « كتاب ألف باء » : هو الكتاب الذي  
 تدرس فيه الأبجدية العربية || « الألف والياء » : أول  
 الشيء وآخره . ويقال « هذا الأمر هو الألف والياء »  
 أي هو كل شيء .  
 الألف - م لفاء ، ج لف [لف] : المقرون الحاجبين ||  
 الكثير لحم الفخذين || الثقيل اللسان || العمي البطيء  
 بالأمور || عرق في الساعد || الموضع الملتص الكثير  
 الأهل .  
 أَلْفَى - إلفًا [لفو] ه : وجده .  
 الألفة - الصداقة والمؤاساة || الأتحاد والانسجام .  
 الألفي - النسبة الى الألف ، نحو « العدد الألفي » .  
 الألفية - اسم منظومات شعرية جُمعت فيها قواعد  
 علم من العلوم العربية .  
 أَلْقَى - إلقًا [لعي] : لمع .  
 أَلْقَى - إلقاء [لعي] الشيء الى الارض : طرحه ||  
 و - اليه القول وبالقول : أبلغه إياه || و - اليه السمع :

أَلْمَى : كثيف أسود || « شجرُ أَلْمَى » : كثيف الظل .

الألماس - (ك) : حجر كريم شديد الصلابة (يونانية) .  
أَلْمَأ - أَلْمَاء [لمأ] اللصُّ على الشيء وبالشيء : ذهب به خفية .

أَلْمَح - أَلْمَاحًا [لمح] الى فلان : اختلس النظر اليه ||  
و- الشيء : أبصره بنظرٍ خفيف || جعله يَلْمَح أي يلمع || و- الرجل : جعله يَمَن يلمح .

أَلْمَس - أَلْمَاسًا [لمس] فلانًا : أعانه على ما يلتمس .  
أَلْمَظ - أَلْمَاطًا [لمظ] هـ : جعل الماء على شفثيه ||  
طعنه طعنًا ضعيفًا || و- البعيرُ بذنبيه : أدخله بين

رجليهِ || و- هـ على فلان : مَلَأه غيظًا عليه || و-  
الرجلُ القوس : شدَّ وترها || و- الفرس : كان أَلْمَظ .  
الألْمَظ - [لمظ] من الخيل : ما كان في شفثه السفلى  
بياض .

أَلْمَع - أَلْمَاعًا [لمع] الفرس ونحوها : أشرق ضرعها  
للحمل واسودت الحلمات || و- تِ الشاةُ بذنبيها :  
رفعت ليعلم أنها قد لقحت || و- تِ الأنثى : تحرك الولد

في بطنها || و- إلى فلان بثوبه : أشار به اليه || و-  
الطائرُ بجناحيه : حركهما وخطق بهما || و- تِ  
البلاد : صارت فيها لُمةٌ من النبت أو كثر فيها الكلال ||

و- فلانُ بالشيء وعليه : اختلسه وسرقه وذهب به .  
الألْمَع - [لمع] : الذكي المتوقد .

الألمعي - [لمع] : الألمع .

الألمعية - [لمع] : الدكاء .

الألنجج - العود الطيب الرائحة .

الألنجج - الألنجج .

آله - آلهة وآلهة وألوهية : عبادة .

آله - تأليها هـ : أتخذها إلهًا || نزله منزلة إله || عبده ،  
جعله أو أتخذة عبدًا .

الإله - ج آلهة : المعبود مطلقًا .

الله - [أله] : اسم الذات الواجب الوجود || يقال  
« اللهم » أي « يا الله » . والميم المشددة عوض عن حرف  
النداء المحذوف ، ولا يجمع بينهما فلا يقال : يا

اللهم || « اللهم إلا » : ما لم || « اللهم إذا » : إلا إذا .  
أَلْمَى - إلهاء [لهو] هـ اللعبُ عن كذا : شغله || و-  
فلانُ الشيء : تركه عجزًا || و- الرحى وفي الرحى

أصنى || و- عليه القول : أملاه وهو كالتعليم ||  
أَبْلَغُهُ إِيَّاهُ || و- فيه الشيء : وضعه || و- عنه الشيء :

طرحه || و- يئانا عن كذا : أدلى ببيان عن كذا ||  
و- محاضرة : حاصر || و- بنفسه في : رمى بنفسه  
في || و- القنابل على : رماها على || و- القبض على

فلان : اعتقله ، قبض عليه || و- الرعبُ في قلبه :  
خوفه وأرهبه || و- على عاتقه شيئًا : جعله مسؤولًا  
عنه || و- المسؤولة عليه : حمّله إياها .

الألقاط - [لقط] : الأوباش الأسقاط من الناس ||  
القليل المتفرقون منهم .  
أَلْقَح - أَلْقَاحًا [لقح] النخلة : لَقَحَهَا .

أَلْقَم - أَلْقَمًا [لقم] هـ الطعام : جعله يلقمه . يقال  
« ألقمه الحجر » أي أسكته عند الخصام .

أَلْقَن - أَلْقَانًا [لقن] الكلام : حفظه بعجلة .  
الألقية - ج أَلْقِي [لقى] : ما ألقى من مسائل المعايبة .

الإلكترون - أو الكهترِب (ف) : عنصر دقيق للغاية ،  
لا جرم مادياً خطيراً له ، ذو شحنة كهربائية سلبية  
(يونانية) .

الإلكتروني - النسبة الى الإلكترون || « العقل الإلكتروني » :  
آلة حسابية إلكترونية سريعة جدًا .  
الألكع - م لكعاء ، ج لكعُ [لكع] : اللثيم .

الألكن - م لكناء ، ج لكن [لكن] : مَنْ عَمِيَ ونُقِل  
لسانه .

أَلَم - أَلَمًا : حصل له وجع .

أَلَم - تَأَلَمًا [ألم] هـ : أوجعه .

أَلَم - أَلَمًا [لم] بو مرض : أصابه || و- بالمعنى :  
عرفه || و- بالأمر : لم يتمم فيه || و- بالطعام :  
لم يسرف في أكله || و- بالدنْب : فعله || و- فلانًا :

بأشر اللّم أي صغار الدنوب || و- بالقوم وعلى القوم :  
أتاهم فنزل بهم وزارهم زيارة غير طويلة || و- الشيء :  
قرب || و- الغلام : قارب البلوغ || و- تِ النخلة :

قاربت الإرتطاب .

الألم - ج آلام : الوجع الشديد .

الألم - المتوجع .

أَلْمَى - أَلْمَاء [لمى] اللصُّ بكذا : ذهب به خفية .  
الألمى - م لَمِيَاء ، ج لَمِيٌّ [لمى] : الذي بشفتيه  
لَمَى || « رمحُ أَلْمَى » : شديد السمرة صلبٌ || « ظلُّ

للحرارة والكهرباء . كثير الاستعمال في الأواني المنزلية وغيرها . وهو جسم بسيط .

الأَلُوَهة - [أله] : كَوْنُ أو صفة الذات الإلهية .

الأَلُوَهِيَّة - [أله] : كَوْنُ أو صفة الذات الإلهية .

أَلْوَى - إِيوَاءُ [لوى] بحق فلان : جمده إِيَاءَهُ ||

و- بكلامه : خالف به عن جهته || و- بيده أو

بشبهه : أشار || و- فلانُ إِيوَاءَهُ : رفعه وعقده ||

و- الأميرُ لَهُ لواءٌ : عقدهُ || و- به : ذهب ||

و- بهم الدهرُ : أهلكهم || و- بما في الإناء :

استأثر به وغلب على غيره || و- البقلُ : ذوى ||

و- الثبتُ : صار لَوِيًّا أي يبيسًا || و- الرجلُ :

جفَّ زرعهُ || أَكَلَ اللَوِيَّةُ || أكثر التمني || و- القومُ :

صاروا إلى اللوى من الرمل .

أَلْوَى - إِيوَاءُ [لوى] برأسه : أماله || و- تِ النَّاقَةُ

بذنبها : حرَّكتهُ .

الأَلْوَى - [لوى] : القرن المموج || الذئب المعطوف

خلقةٌ ، ج لَوِيٌّ (بالضم والقياس لي بالكسر لمناسبة الياء) ||

الجديل يلتوي على خصمه || الشديد الخصومة || العسير ||

المنفرد المعتزل || و- من الطريق : البعيد المجهول .

الأَلْوَاءُ - [لوى] : أحناء الوادي || نواحي البلاد .

الأَلْوَثُ - م لَوِيٌّ ؛ ج لَوِيٌّ [لويث] : المسترخي ||

المبطئ || الثقيل اللسان || الضعيف العقل || القويُّ .

الأَلْوَسُ - [لوى] : الذي يتتبع الحلوات ويأكلها .

الأَلْوِطُ - [لويط] : اسم تفضيل . يقال « هو أَلْوِطٌ بقلبي »

أي أصدق .

الأَلْوِقُ - [لوق] : الأحمق || و- عنده العامة : الأَعْوِجُ .

أَلِيٌّ - أَلِيٌّ الكِبشُ : عظمت أَلِيَّتُهُ .

الأَلِيٌّ - ج آلاء : النعمة .

الأَلِيَّةُ - مثاها أَلِيَانٌ بدون تاء ج أَلِيَا وأَلِيَاتٌ : العجيزة

أو ما ركب العجز وتدلَّى من شحم ولحم .

الأَلَيْسُ - م لَيْسَاءُ ، ج لَيْسٌ [ليس] : الشجاع الذي

لا يبالي هولاً ولا يردعه شيءٌ || مَنْ لا يبرح منزلةً || الحسنُ

الحَاقُ || و- (ح) : الأسد .

أَلَيْسٌ - [لويص] الرجلُ : أُرْعِشُ .

الأَلَيْغُ - م لَيْغَاءُ ، ج لَيْغٌ [ليغ] : مَنْ لا يُبَيِّنُ كلامَهُ ||

الأحمق .

الأَلَيْفُ - الصديق والمؤانس .

وَلرَحَى : ألقى اللهوة في فمها || و- الرجلُ : أعطى

اللهي أي أفضل العطايا وأجزلها .

إِلَهَاجٌ - إلهيجًا [لهج] الشيء : اختلط بعضه

ببعض || و- تَ عَيْتُهُ : اختلط بها النعاس || و-

اللبنُ : خثر حتى يختلط بعضه ببعض ولم تتم خثورته .

الإِلَهَامُ - [لهم] : مص || أن يُلقى الله في نفس الإنسان

أمرًا يبعثه على فعل الشيء أو تركه .

الأَلَهَائِيَّةُ - [أله] : كَوْنُ أو صفة الذات الإلهية .

أَلَهَبٌ - إلهابًا [لهب] النار : أوقدها حتى صار لها

لهبٌ || و- الفرسُ : اجتهد في عدوه حتى أثار الغبار ||

و- البرقُ : تدارك لمعانه وهو أن لا يكون بين البرقتين

فرجة || و- في الكلام : أمضاه بسرعة .

أَلَهَجٌ - إلهاجًا [لهج] فلانًا بالشيء : جعله يلهج به ||

و- الفصيلُ : جعل في فمه خيلًا فشدته لئلا يصل

إلى الرضاع || و- الرجلُ : لَهَجَتْ فِصَالُهُ برضاع

أمهاتها || و- الشيءُ : أُلِجَ به ولزمه .

أَلَهَدَ - إلهادًا [لهد] هُ : ظلمه وجار عليه || و- إلى

الأرض : تناقل إليها || و- به : أُرِي به || و-

بفلانٍ : أمسك أحدَ الرجلين وخطى الآخر عليه وهو

يقاتله .

أَلَهَفَ - إلهافًا [لهف] : حرص وشره .

أَلَهَمَ - إلهامًا [لهم] الله فلانًا خيرًا : أوحى إليه به ولقنه

إياه ووقفه له || و- هُ الشيءُ : أبلغه إِيَاءَهُ .

أَلَهَمٌ - انظر الله .

أَلَهَنَ - إلهانًا [لهن] هُ : أهدى إليه شيئًا عند قدميه

من السفر .

الأَلَهُوبُ - [لهب] : اسمٌ من ألهب الفرس وهو اجتهد

الفرس في عدوه حتى يُثير الغبار أو يخرج من حوافره

نارًا .

الأَلَهُوةُ - [لهو] : ما يتلأهى به .

الأَلَهُياتُ - علم يبحث عن الله وما يتعلق به تعالى .

الأَلَهُوةُ - [لهو] : الألهوة .

الإِلَهِيَّةُ - كَوْنُ أو صفة الذات الإلهية .

الأَلُوفُ - ج أَلْفٌ : الكثير الألفة . نقول « صديقٌ

أَلُوفٌ » أي حميم .

الأَلُوقَةُ - [لوق] : الرُبْدَةُ .

الأَلُمِينِيومُ - (ك) : معدن أبيض خفيف موصل جيد

إِمَّا - أداة تفصيل نحو « إنا هديناه السبيل إِمَّا شاكراً وإِمَّا كفوراً ». من معانيها أيضاً الشك والإبهام والإباحة والتخيير نحو « جاء إِمَّا زَيْدٌ وإِمَّا عمرو » إذا لم تعلم من منهما قد جاء . ونحو « تعلم إِمَّا الفقه وإِمَّا اللغة » ، يخيره بينهما .

أَمَاتَ - إِمَاتَةٌ [موت] هـ : جعله يموت || و - الرجلُ : مات له ابنٌ أو بنونٌ || و - تِ الناقةُ أو المرأةُ : مات ولدها || و - القومُ : وقع الموتُ في مواشيهم || و - نَفْسُهُ : قهرها || و - غَضَبُهُ : سَكَنَهُ || و - اللحمُ : بالغ في نضجه وإغلائه .

الإِمَاتَةُ - [موت] : مص || و - عند المسيحيين : الامتناع عن بعض الأطعمة وقمع الأهواء قهراً للنفس وعبادة الله .

الأَمَائِلُ - [مثل] : « أَمَائِلُ القومِ » : خيارهم .  
أَمَارَ - إِمَارَةٌ [مور] الدم : أساله || و - السنانُ في المطعون : جعله ينتشب ويمور فيه || و - تِ الريحُ التراب : أثارته .

أَمَارَ - إِمَارَةٌ [مير] عياله : أتاهم بالطعام والمونة || و - الدواء ونحوه : أذابه || و - الصوف : نفضه || و - أوداجه : قطعها .

الأَمَارَ - م إِمَارَةٌ [أمر] : الكثير الأمر || الشغري على الشر . نقول « النفسُ الأَمَارَةُ بالسوء » .

الأَمَارَةُ - ج أَمَارَات : العلامة . نقول « أمارات الفرح » .

الإِمَارَةُ - منصب الأمير || دولة صغيرة مستقلة يحكمها أمير .

أَمَارَ - إِمَارَةٌ [مير] الشيء : فضله على سواه || فرزه عن غيره .

أَمَاطَ - إِمَاطَةٌ [ميط] عن كذا : تنحى وابتعد || و - هـ : نحاه وأبعده || أذهبهُ || و - اللثام عن الأمر : كشف الأمر .

أَمَاعَ - إِمَاعًا وإِمَاعَةً [ميع] الشيء : أساله .  
أَمَالَ - إِمَالَةٌ [مول] هـ : أعطاه المال .

أَمَالَ - إِمَالَةٌ [ميل] الشيء : صيره مائلاً || و - يدهُ بالفرس : أرخى له العنان وخلى له عن طريقه || و - القاري : استعمل الإمالة في قراءته || و - تِ المرأةُ : أزال القناع عن وجهها .

إِيك - اسم فعل بمعنى « ابعُد » نحو « اليك عني » وبمعنى « خذ » نحو « إِيك الكتاب » والكتاب منصوب على أنه مفعول به .

أَيْلَ - إِيَالًا [ليل] القوم : دخلوا في الليل .

الأَلِيمَ - المَوْجِع كالتَمِيع بمعنى التَمِيع .

أَلَيْنَ - إِيَابًا [لين] الشيء : لينه .

الأَلَيْنَ - ج الأَيْن [لين] : اللين || الأكثر لِينًا .

أم - حرف عطف تكون للمعادلة بعد همزة الاستفهام نحو « أقریب أم بعيد » . وتكون بمعنى بل وتسمى منقطعة لوقوعها بين جملتين مستقلتين ، ووجود معنى الإضراب فيها نحو « هل يستوي الأعمى والبصير أم هل تستوي الظلمات والنور » .

أم - أمًا هـ : قصده || أصاب أم رأسه وشجته || و - إِمَامَةٌ وإِمَامًا القوم وبالقوم : تقدّمهم وكان لهم إِمَامًا || و - أُمُومَةٌ تِ المرأةُ : صارت أمًا .

الأم - ج أمّات وأمّهات ، وقيل الأمّهات للناس ، والأمّات للبهائم : الوالدة || أصل الشيء « لا أم لك » : كلام للدم وربما قيل للمدح والاستحسان .

أم أذراس - [درص] : البلية || الداهية || و - (ح) : البربوع .

أم أربع وأربعين - [ربع] (ح) : دويبة سامّة كثيرة الأرجل من الحيوانات المفصليّة .

أم جابر - [جبر] : الهريسة .

أم الرأس - (ع ١) : الجلد التي تجمع الدماغ .

أم الطريق - معظمه .

أم العين - البؤبؤ || « بأم العين أو بأم عينه » : بنفسه .

أم القرى - مكة .

أم القرى - النار .

أم قشع - [قشم] : الحرب || الداهية || المنية || و - (ح) : الضبع .

أما - حرف تنبيه ويكثر بعدها القسم نحو « أما والله » . وتأتي حرف عرض نحو « أما تنزل بنا » ، يعرض عليه النزول بهم .

أما - أداة شرط وتوكيد نحو « أما الذين آمنوا فيعلمون أنه الحق » . أداة تفصيل نحو « أما زيد فريح » . ويجب ان يُربط جوابها بالفاء || « أما بعد » : ثم ، الآن .

إِمْتَاَحَ - امْتِيَاَحًا [مبوح] الماء : اغترفه || و - الرجل : أتاه يطلب فضله || و - الحر أو العمل : عرقه .

إِمْتَادَ - امْتِيَادًا [ميد] : استعطى .

إِمْتَارَ - امْتِيَارًا [مور] السيف : استلّه .

إِمْتَارَ - امْتِيَارًا [مير] لعياله أو لنفسه : جمع الطعام والموتة .

إِمْتَارَ - امْتِيَارًا [ميز] : انفصل عن غيره وانعزل ||

و - القوم : تميز بعضهم من بعض || و - بكذا : اشتهر وعرف به .

إِمْتَادَ - امْتِيَادًا [مأد] الخير : كسبه .

إِمْتَلَّ - امْتِيَالًا [مثل] المثل وبالمثل : بينه وأفاده

ورواه || و - الشيء : احتداه وعمل على مثاله ||

و - الطريقة : تبعها || و - الأمر : أطاعه || و - من القاتل : اقتصر منه .

إِمْتَحَى - امْتِحَاةً [محق] الشيء : ذهب أثره وزال (وامتحى لغة ضعيفة في أمحى) .

الإِمْتِحَانُ - [محن] : مص || تجربة تهدف الى التأكد من درجة الثقافة عند شخص أو من مؤهلاته || عمل يُقصد به اختبار معرفة التلميذ دروسه .

إِمْتَحَشَ - امْتِحَاشًا [محش] : احترق || و - تهُ النار : أحرقت || و - فلان غضبًا : التهاب || و - القمر : ذهب .

إِمْتَحَصَ - امْتِحَاصًا [محص] الظبي في عدوه : أسرع فيه .

إِمْتَحَضَ - امْتِحَاضًا [محض] الرجل : شرب المَحْضَ .

إِمْتَحَقَّ - امْتِحَاقًا [محق] : اضمحل وبطل وأمحى ||

و - الحر الشيء : أحرقه || و - النبات : يبس واحترق

بشدة الحر || و - الرجل : قارب الموت || و - الشيء : ذهب خيره وبركته .

إِمْتَحَنَ - امْتِحَانًا [محن] الشيء : اختبره || و - الفضلة : بمعنى محنها .

إِمْتَحَّ - امْتِحَاخًا [مخ] العظم : أخرج مَحَّهُ .

إِمْتَحَرَ - امْتِحَارًا [مخر] الريح : تمخرها || و -

الشيء : اختاره || و - العظم : استخرج مَحَّهُ .

إِمْتَحَضَ - امْتِحَاضًا [مخض] اللبن : صار مخيضًا ||

تحرك في الممتحضة || و - الولد : تحرك في بطن الحامل .

الإمالة - [ميل] : مص || و - في القراءة : أن تميل بالفتحة نحو الكسرة وبالألف نحو الياء .

الأمالي - [ملو] : جمع الإملاء || الأقوال والمَلَخُصَات وما يُملَى .

الأمام - [أم] : نقيض الوراثة كققدام || «أمامك» : كلمة تحذير بمعنى «احذر» || «وقف أمامه» : قاومه ، عارضه .

الإمام - للمذكر والمؤنث ، ج أئمة وأئمة : من يُقتدى

به || ما يُمتثل عليه المثال || الطريق الواضح || الخيط يُمد على البناء ليبنى مستقيمًا .

الإمامة - الرئاسة العامة .

الأمامي - من الإمام ، ومنه «النقطة الأمامية» .

الأمان - [أمن] : الطمأنينة || الحماية ، ومنه دعاء

الوداع : «بأمان الله» !

الأمانة - ج أمانات : ضد الخيانة || الوديعة || ما

فرضه الله على العباد .

أمانيت - (ن) : نوع من الفطر ، منه أنواع سامة

للغاية .

أماه - إماهة [موه] الرجل : سقاه الماء || و - السكين :

سقاه || و - الحوض : جمع فيه الماء || و - اللوأة :

صب فيها الماء || و - البئر : أنبط وأخرج ماءها ||

و - ت السماء : أنزلت الماء كثيرًا || و - ت الأرض :

كثر ماؤها || و - الشيء : خلطه || و - الشيء : اختلط .

أماي - إماء [مأي] القوم : صاروا مائة ، فهم مئوون ||

و - القوم : تمهم بنفسه مائة .

الأمبير - (ف) : وحدة شدة التيار الكهربائي ||

و - الساعي (ف) : كمية الكهرباء المارة في موصل

في مدة ساعة بشدة أمبير واحد وتساوي ٣٦٠٠ كولمب .

الإمبيولوجيا - (طب) : اللفظة يونانية معربها علم

الأجنة .

الأمة - ج إماء وأموات وأم [أمو] : الخادمة والمملوكة .

الأمة - ج أمم [أم] : الوطن . نقول «هو من بني

أمي» أي مواطني و «جمعية الأم» و «الأم المتحدة» ||

الجماعة || الجيل من الناس || الطريقة .

أمتي - إمتاء [متو] : كثر رزقه وامتد || طال عمره ||

مشى مشبة قبيحة .



و- السيف : استله مسرعاً .  
 إمتشق - إمتشاقاً [مشق] السيف : استله || و- الشيء :  
 اختلسه || اختطفه || اقتطعه || و- ما في الضرع :  
 استفاه حلباً || و- ما في يد الرجل : أخذه كله ||  
 || و- الكتان : جذبه في المشقة حتى بخلص خالصه  
 وتبقى مشاقته || و- في الشيء : دخل .  
 إمتشل - إمتشلاً [مثل] السيف : استله .  
 إمتص - إمتصاصاً [مص] الشيء : رشفه أي شربه  
 شرباً رفيقاً مع جذب نفس .  
 إمتصر - إمتصاراً [مصر] الناقة : حلبها بأطراف  
 الأصابع .  
 إمتطى - إمتطاً [مطو] الدابة : ركبها .  
 إمتطل - إمتطالاً [مطل] ه حقه : مطله || و- النبات :  
 طال والنفا .  
 إمتع - إمتعاً [متع] ه الله بكذا : بمعنى متعه || و-  
 بماله : تمتع || و- عن كذا : استغنى .  
 إمتعد - إمتعداداً [معد] الشيء : بمعنى معده .  
 إمتعض - إمتعضاً [معض] من الامر : غضب منه  
 وشق عليه .  
 إمتعط - إمتعطاً [معط] النهار : امتد وطال || و-  
 السيف : استله || و- الشعر : سقط من داء يعرض  
 له || و- رمحه : انتزعه .  
 إمتعل - إمتعلاً [معل] الرجل : دارك الطعان في  
 اختلاس وسرعة .  
 إمتعط - إمتعطاً [مغط] : امتد وطال || و- السيف :  
 استله .  
 إمتق - إمتقاً [مق] الفصيل ما في الضرع : شربه  
 كله .  
 إمتقر - إمتقاراً [مقر] الركبة : احتفرها حين نزع  
 ماؤها .  
 إمتقع - إمتقعاً [مقع] : تغير لونه من حزن أو فزع  
 أو ريب .  
 إمتقل - إمتقالاً [مقل] : غاص مراراً في الماء .  
 إمتك - إمتكاً [مك] العظم : مص ما فيه من المص ||  
 و- الفصيل ما في ضرع أمه : استقصاه بالمص .  
 إمتكر - إمتكاراً [مكر] : اختضب بالمكر .  
 إمتكر - [مكر] : إمتكر .

إمتخط - إمتخطاً [مخط] : أخرج المخاط من  
 أنفه || و- الشيء : انتزعه واختلسه || و- السيف :  
 استله .  
 إمتد - إمتداداً [مد] : انبسط || تمطى || و- بهم  
 السير : طال || و- الى الشيء : نظر اليه || و- في  
 مشيته : تبخر || و- النهار : انتصف .  
 إمتدح - إمتدحاً [مدح] : اتسع || و- فلاناً مدحه .  
 إمتدر - إمتداراً [مدر] المدر : اتخذه .  
 إمتدق - إمتدقاً [مدق] الشراب أو اللبن : اختلط  
 بالماء .  
 إمتر - إمتراً [مر] به وعليه : جاز عليه .  
 إمتري - إمتراً [مري] اللبن ونحوه : استخرجه واستدره ||  
 و- في الشيء : شك .  
 إمترس - إمتراساً [مرس] بالشيء : احتك به || و-  
 الخطباء والألسن في الخصومة : تلاجت وأخذ بعضها  
 بعضاً .  
 إمترش - إمترشاً [مرش] الشيء : انتزعه واختلسه ||  
 جمعه || و- لعياله : اكتسب .  
 إمتراط - إمتراطاً [مراط] الشيء : اختلسه .  
 إمتروق - إمتروفاً [مروق] الشيء : مضى ونفذ سريعاً ||  
 و- السيف من غمليه : استله .  
 إمتزج - إمتزجاً [مزج] به : اختلط .  
 إمتنى - إمتناً [مسو] ما عند فلان : أخذه كله .  
 إمتسح - إمتسحاً [مسح] السيف : استله .  
 إمتسخ - إمتسحاً [مسخ] السيف : استله .  
 إمتسك - إمتسكاً [مسك] به : تعلق به أو اعتصم .  
 إمتسل - إمتسلاً [مسل] السيف : استله .  
 إمتش - إمتشاً [مش] من مال فلان : أصاب منه ||  
 و- ما في الضرع : أخذه جميعه || و- العظم :  
 مصه ممضوعاً || و- الثوب : انتزعه .  
 إمتشى - إمتشاً [مشي] : كثرت أولاد ماشيته .  
 إمتشر - إمتشراً [مشر] الراعي ورق الشجر : جذبه  
 بجحجه الى المشية .  
 إمتشط - إمتشطاً [مشط] : مطاوع مشط || و- ت-  
 المرأة : مشطت شعرها .  
 إمتشع - إمتشعاً [مشع] ثوب صاحب : اختلسه ||  
 و- ما في الضرع أو ما في يد فلان : أخذه كله ||

إمْتَلَّ - امْتَلَّالًا [مَلَّ] الخبيرة : عملها في الملة || و - مِلَّةٌ كذا : دخل فيها || و - في المشي : أسرع .  
 إمْتَلَّأَ - امْتَلَّأَ [مَلَّأَ] من الطعام والشراب وغيرهما : مطاوع مَلَّأَ .  
 إمْتَلَّعَ - امْتَلَّعَا [مَلَّعَ] : خلط كذبًا بحق .  
 إمْتَلَّعَ - امْتَلَّعَا [مَلَّعَ] الشيء : اقتلعه || انزعه || و - السيف : استله مسرعًا || و - يده من القابض عليه : اجتدبها .  
 إمْتَلَّسَ - امْتَلَّسَا [مَلَّسَ] الشيء : اختطفه .  
 أمْتَلَّسَ - [مَلَّسَ] بصره : اختطف .  
 إمْتَلَّطَ - امْتَلَّطَا [مَلَّطَ] الشيء : اختلسه .  
 إمْتَلَّعَ - امْتَلَّعَا [مَلَّعَ] الشاة : سلخها || و - الشيء : اختلسه || و - تِ الناقة : أسرعت وخفت .  
 إمْتَلَّقَ - امْتَلَّقَا [مَلَّقَ] الشيء : أخرجه .  
 إمْتَلَّكَ - امْتَلَّكَا [مَلَّكَ] الشيء : ملكه .  
 أمْتَنَ - امْتَنَا [مَنَّنَ] فلانًا : ضرب مَنَنَ .  
 إمْتَنَ - امْتَنَانَا [مَنَّنَ] عليه بما صنع : ذكر وعدده له ما فعله له من الخير || و - عليه بكذا : أنعم عليه به || و - فلانًا : بلغ ممنونه وهو أقصى ما عنده .  
 إمْتَنَى - امْتَنَا [مَنَّنَى] الشيء : اختلقه || و - الحاج : أنى أو نزل مَنَى .  
 إمْتَنَعَ - امْتَنَعَا [مَنَعَ] الرجل : أخذ العطاء .  
 أمْتَنَعَ - [مَنَعَ] مالا : رزقه .  
 إمْتَنَعَ - امْتَنَعَا [مَنَعَ] عن الشيء : كف عنه || و - بقومه : احتفى بهم || و - الشيء : تعلد حصوله .  
 إمْتَنَى - امْتَنَا [مَنَّنَى] الشفرة أو الحديدية : رققها .  
 أمْتَهَجَ - امْتَهَجَا [مَهَجَ] الرجل : انزعته مهجته .  
 إمْتَهَدَ - امْتَهَدَا [مَهَدَ] الشيء : انبسط || و - الرجل : كسب وعمل .  
 إمْتَهَنَ - امْتَهَنَا [مَهَنَ] الشيء : احتقره وابتدله || و - الرجل : استعمله للخدمة || و - الرجل : استعمل للخدمة .  
 أمْتَهَنَ - [مَهَنَ] الرجل : استعمل للخدمة .  
 الإمْتِيَّاز - ج امْتِيَّازَات [مِيَّازَ] : مص || إنعام خاص يُعطيه الحاكم رجلًا أو جماعة لبيع صنف من البضاعة أو لعمَل من الاعمال مانعًا غيرهم عن تعاطيه .  
 أمْتَلَّ - إمْتَلَّالًا [مَلَّ] هُ فلانًا وبه : جعله مثله || و -

الحاكمُ فلانًا : قتله قودًا أي قصاصًا لارتكابه القتل || و - الحاكمُ فلانًا من فلانٍ : أقصه منه .  
 الأمْتَلَّ - م مْتَلَّى ، ج أمَاتِل ومِثْل [مِثْل] : الأفضل .  
 الأمْتَن - م مْتَنَاء ، ج مْتَن [مَنَّن] : الذي لا يستمسك بوله في مئانته .  
 الأمْتُولَة - ج أمَاتِيل وأمْتُولَات : ما يُمْتَلُّ به من الآيات || العبيرة || الدرس الذي يتوجب على التلميذ حفظه .  
 أمْجَ - إمْجَا [مَجَّ] النرس : بدأ يعدو || و - العود : جرت فيه المائة || و - الرجل : ذهب في البلاد .  
 أمْجَدَ - إمْجَادًا [مَجَّدَ] فلانًا : عظمه || نسبة إلى المجد || و - العطاء : كثرة || و - الراعي الإبل : علفها وأشبعها .  
 الأمْجَد - ج أمَاجِد [مَجَّدَ] : اسم تفضيل .  
 أمْجَرَ - إمْجَارًا [مَجَّرَ] تِ الشاة : عظم ولدها في بطنها فهزلت وثقلت ولم تقدر على النهوض || و - فلانًا في البيع : رباة .  
 أمْجَلَّ - إمْجَلَّالًا [مَجَّلَّ] تِ يده : مجلت || و - العملُ يده : صيرها ماجلة .  
 إمْحَى - أمْحَاء [مَحَو] الشيء : ذهب أثره وزال .  
 الأمْحَس - [مَحَسَ] : الدبَّاع الحاذق .  
 أمْحَشَ - إمْحَاشًا [مَحَشَ] الحرُّ أو النارُ الجلد : أحرقه .  
 أمْحَصَ - إمْحَاصًا [مَحَصَ] من المرض : برى || و - تِ الشمس : ظهرت من الكسوف وانجلى || و - هُ عنه : أبعد .  
 أمْحَضَ - إمْحَاضًا [مَحَضَ] فلانًا الودَّ أو الحديث : صدقه || و - له الصبح : أخلصه .  
 أمْحَقَ - إمْحَاقًا [مَحَقَ] المال : هلك || و - الرجل : وقع المَحَقُّ في ماله || و - القمر : دخل في المحاق .  
 إمْحَقَ - أمْحَاقًا [مَحَقَ] : اضمحلَّ وبطل وأمحى .  
 الأمْحَق - [مَحَقَ] : القليل الذي ذهب بركته .  
 أمْحَكَ - إمْحَاكًا [مَحَكَ] الرجل : محك || و - الخصومُ فلانًا : أغضبه .  
 أمْحَلَّ - إمْحَالًا [مَحَلَّ] المكان : أجدب || و - المطر : احتبس || و - القوم : أصابهم الجذب والمحل || و - الله الأرض : جعلها محلة .  
 الأمْحُوضَة - [مَحَضَ] : النصبحة الخالصة .  
 أمْخَ - إمْخَا [مَخَّ] العظم : صار فيه مَخٌّ || و - العود :

أمر - أمرًا ه الشيء وبالشيء : طلب منه ففعل شيء أو انشاءه فهو آمرٌ وذلك مأمور . يقال : « أمره أن يفعل » وبأن يفعل .

أمر - أمرًا : صار أميرًا || و - عليه : ولي .  
أمر - أمرًا : إمارة وإمارة : صار أميرًا || و - عليه : ولي .  
أمر - تأميرًا ه : ولاية الإمارة وحكمه .

أمر - إمرارًا [مر] فلانًا بكذا : جعله يمر || و - ه على الجسر : سلّك فيه || و - يده على الشيء : جعلها تمر || و - الحبل : قتله || و - الشيء : صيره مرًا .

الأمر - ج أمور : الشيء ، الحادث نحو : « الأمر ما كان كذا » و « الأمر الواقع » و « في أول الأمر » ، و « هوبين أمرين » أي متردد || الشأن نحو « ما أمر فلان ؟ » ||

« مهما يكن من أمر » : مهما يكن من شيء ، أي كانت الحال || و - ج أوامر : طلب إحداث الشيء || « أولو الأمر » : الرؤساء والعلماء || « يفعل الأمر » : صيغة بها يُطلب فعل شيء || « تحت أمرك » : سمعًا و طاعة ، و « هو تحت أمر فلان » أي يخضع له ||

« صاحب الأمر والنهي » : صاحب السلطة .  
الأمر - [مر] : المصارين يجتمع فيها القرث (وهو اسم جمع) || و - م مرى : الأكثر مرارة || يقال « فلان أمر عقدا من فلان » أي أحكم أمرًا منه وأوفى ذمّة .

أمرى - إمرًا [مري] ت الناقة : در لبها .  
الأمران - [مرن] : « أمران الدراع » : عصب يكون فيها .

الأمران - [مر] : الفقر والهم أو نحوهما || يقال « لقي منه الأمرين » أي الشر والأمر العظيم .  
أمرًا - إمرًا [مر] الطعام فلانًا : طاب له ونفعه .  
أمرؤ - م امرأة ، ج نساء ونسوة من غير لفظها [مر] : انسان ، بهمزة وصل ، وتحرّك الراء بحركة آخره فتقول جاء امرؤ ورأيت امرأ ومررت بامرئ . ويجوز ضمها أو فتحها على كل حال . وإن صغرت أسقطت الف الوصل فقلت « مرّيء ومرّئية » ولا تدخل ال التعريف على امرئ . وتدخل نادرًا على امرأة .

الإمارة - مص أمير وأمر || « تحت إمرة » : بقيادته .  
أمّرج - إمرًا [مرج] الدابة : تركها ترعى حيث شاءت ||

و - الشيء : خلطه || و - العهد : لم يف به .  
أمّرح - إمرًا [مرح] ه : حملته على المرح || و - الكلاء

جرى فيه الماء || و - الزرع : جرى فيه الدقيق || و - ت الشاة : سمت .

الإمخاض - [مخض] : مص || اللبن ما دام في الميمخضة .

أمّخض - إمخاضًا [مخض] اللبن : حان له أن يمخض || و - الرجل : مخضت إبله .  
أمّخط - إمخاطًا [مخط] السهم : أنفذه .

أمّذ - إمذادًا [مد] الرجل : أعانه وأغاثه || أمهله || و - الجند : نصرهم بجماعة غيرهم || و - فلانًا بمال : أعطاه || و - ه الله في الخير : أكثره || و - أجله : أطاله وأخره || و - ه في غيب : أطال له || و - النهار : ارتفع وانبسط ضياؤه || و - في مشيتو : تبختر ||

و - الجرح : حصلت فيه العيدة || و - الدواء : زاد في مائها ونقصها || جعل فيها مدادًا || و - الكاتب : أعطاه مدّة قلم .

الأمّد - ج أماد : الأجل ، الوقت . يقال : « طال عليهم الأمّد » و « مند أمد غير بعيد » .  
أمّدى - إمذاء [مدي] فلانًا : أمهله || و - الرجل : تقدّم في السير || أكثر من شرب اللبن .

الإمّدادات - [مد] : ما يرسل من رجال أو عتاد لتعزيز قوات محاربة .  
الإمّيدان - [مد] : التز وهو ما تحلب من الماء || الماء المالح أو الشديد الملوحة .

الأمّيدة - [مد] : سدى العزل .  
الأمّندر - [مدر] : الضخم البطن || الأغبر || من ترّب جنباه من المندر .

الأمّنوحة - ج أمادويح [مدح] : ما يمدح به .  
الأمّنود - [مد] : العادة .  
أمّدى - إمذاء [مدي] الفرس : أرسله يرعى || و - الشراب : زاد في مزجه .

الأمّمدح - [مدح] : المُنين .  
أمّندر - إمذارًا [مدر] ت الدجاجة البيضاء : أفسدتها .  
الأمّندر - [مدر] : من يكثر الاختلاف الى بيت الماء .

أمّدق - أمذاقًا [مدق] الشراب أو اللبن : اختلط بالماء .  
أمّدل - إمذالًا [مدل] ت رجله : خديرت .  
إمّدل - إمذالًا [مدل] : فتر واسترخى || و - ت رجله : خدرت .

الفرس : أَلْشَطَّةُ .

أَمْشَخَ - إِمْرَاخًا [مَرخ] العجيز : أكثر ماءه حتى رَقَّ .  
الأَمْشَخُ - [مَرخ] من الثيران : الذي به نقط بيض وحمرة .  
الأمْرَدُ - م مَرْدَاءُ ، ج مَرْدُ [مرد] : الشاب طَرَّ شاربُهُ  
ولم تنبت لحيته || « فرسُ أمْرُدٌ » : لا شعر على نثته .  
أَمْسَرَ - إِمْرَاسًا [مرس] حَبَلُ البَكْرَةِ : أعادهُ الى  
مجراه فيها .

الأمْرَضُ - م مَرَشَاءُ ، ج مَرَشُ [مرش] : الشرير .

أَمْرَضَ - إِمْرَاضًا [مرض] : صار ذا مَرَضٍ || و - الله  
فلائنا : صَبْرُهُ مَرِيضًا || و - هُ : وجدته مريضًا ؛ يقال  
أَتَيْتُ زَيْدًا فَأَمْرَضْتُهُ أَي وجدته مريضًا || و - أَجْفَانُهُ :  
غَضَبُهَا || و - القَوْمُ : مَرِضَتْ دَوَابُّهُمْ || و - الرَّجُلُ :  
قارب إصابة حاجته .

أَمْرَطَ - إِمْرَاطًا [مرط] الشَّعْرُ : حان له أن يُعْرَطَ ||  
و - تِ النَّخْلَةُ : سقط بسرها || و - تِ النَّاقَةُ :  
أسرعت وتقدّمت .

إِمْرَطًا [مرط] الشَّعْرُ : تساقط .

الأَمْرَطُ - م مَرَطَاءُ ، ج مَرَطُ [مرط] : الخفيف شعر  
الجسد والحاجبين والعينين || الذئب المُنْتَفِ الشَّعْرُ ||  
اللصُّ || « سهمٌ أَمْرَطٌ » : لا ريشَ عليه .

أَمْرَعَ - إِمْرَاعًا [مرع] المكانُ : أخصب || و - القَوْمُ :  
وجدوا مكانًا مخصبًا || و - رَأْسُهُ بالدَّهْنِ : مسحهُ به  
وأكثر منه .

أَمْرَغَ - إِمْرَاغًا [مرغ] : نام فسأل لعابُهُ من جانبي فيه ||  
أكثر الكلام في غير صواب || و - العجيز : أكثر  
ماءه حتى رَقَّ || و - عِرْضُهُ : دنسه .

الأَمْرَغُ - م مَرْغَاءُ ، ج مَرْغُ [مرغ] : المتعرج في الرذائل .  
أَمْرَقَ - إِمْرَاقًا [مرق] القِدْرُ : أكثر مَرَقًا || و - الجلدُ :  
حان له أن يُنْتَفَ || و - تِ النَّخْلَةُ : سقط حملها  
بعد ما كبر .

إِمْرَقًا [مرق] السَّهْمُ : بمعنى مَرَقَ || و - الشَّعْرُ :  
تساقط .

الأَمْرَهُ - م مَرَهَاءُ ، ج مَرَهُ [مره] : الذي فسدت عينه  
وابيضت بواطن أحفانه لترك الكحل || « سحابُ أَمْرَهُ » :  
أبيض ليس فيه شيء من السواد .

الأَمْرِيكِيُّ - الأَمْبَرِكِيُّ .

الأَمْزُ - م مَرَاءُ ، ج مَزُ [مز] : العاصل || الأَفْضَلُ ||

الصعب .

أَمْسَ - إِمْسَاسًا [مس] هُ الشَّيْءُ : جعلهُ يمسهُ .  
الأَمْسُ - ج أَمْسٌ وَأَمُوسٌ وَأَمَاسٌ ، بالإغراب : يوم  
من الأيام الماضية .

أَمْسَرَ - بالبناء على الكسر : اليوم الذي قبل يومك ،  
البارحة .

الأَمْسُ - [مس] : اسم تفضيل . يقال « هو في  
أَمْسٍ حاجته الى كذا » أي في حاجة ملحة .

أَمْسَى - إِمْسَاءً وَمُتَمَسًى [مسو] : دخل أو صار في  
المساء (خلاف أصبح) . وَيُسْتَعْمَلُ ناقصًا ككان نحو  
« أَمْسَى زَيْدٌ ضاحِكًا » أي أتصف بالضحك في المساء  
أو أتصف بالضحك مطلقًا || و - إِمْسَاءُ هُ : وعدهُ  
بأمر لم أبطأ عنه || أعانه بشيء .

الإِمْسَاكُ - [مسك] : مص || البُخْلُ || و - (طب) :  
القَبْضُ || و - عند الرهبان : التقير في العيش والامتناع  
عن بعض المآكل تنسكًا وتعبُدًا .

الأَمْسَحُ - م مَسْحَاءُ ، ج مَسْحٌ [مسح] : مَنْ كان به  
مَسْحٌ || مَنْ لا أخصص له || الأَغُورُ || الأَبْحَقُ ||  
السيار في سياحته || الكذَّابُ || و - ج أَمَاسِحُ من  
الأرض : المستوي .

أَمْسَخَ - إِمْسَاخًا [مسخ] الورمُ : انحلَّ .

أَمْسَكَ - إِمْسَاكًا [مسك] هُ : قبضهُ || و - بو :  
تعلق بو أو اعتصم || و - الشَّيْءُ على نفسه : حبسه ||  
و - الله الغيثُ : منع نزوله || و - عن الكلام :  
سكت || و - عن الامر : كفَّ عنه وامتنع ؛ نقول  
« أَمْسَكَ عن الطعام » .

الأَمْسُوخُ - [مسخ] (ن) : نبات كثير الفروع من  
أصل واحد وثمره في حجم الحمص .

الإِمْسِيَّ - النسبة الى الأَمْسِ على غير القياس .

الأَمْسِيَّةُ - [مسو] : خلاف الأصبوحة . يقال « أتيتهُ  
أَمْسِيَّةً أَمْسِرَ » أي أَمْسِرَ مساءً || السهرة || الحفلة  
الساهرة .

أَمْشَى - إِمْشَاشًا [مش] العظمُ : صار فيه ما يُمَشُّ .  
الأَمْشَى - م مَشَاءُ ، ج مَشُ [مش] من الإبل : ما  
بعينه مَشَشَ .

أَمْشَى - إِمْشَاءً [مشي] الرَّحْلُ : جعله يمشي || و - هُ  
الدواءُ . أطلق بطنه وأسهله || و - فلانٌ . كثرت

أولاد ماشية.

الأمشاج - [مشج] : الأوساخ التي تجتمع في السرة .

أمشَر - إمشَارًا [مشر] بدنه : انتفخ || و - الرجلُ :

انبط في العدو || و - ت الأرضُ : أخرجت نباتها ||

و - الشجرُ : بمعنى مشَر .

الأمشَر - [مشر] : النشط .

أمشَق - إمشَاقًا [مشق] ه بالسوط : ضربه || و -

الثوبُ : صبغهُ بالمشق .

أمص - إمصاصًا [مص] ه اللين : جعله يمصه .

أمصَح - إمصاحًا [مصح] الله مرضك : أزاله .

الأمصَح - [مصح] : الظلّ الناقص .

أمصَح - إمصاعًا [مصع] ت المرأة ولدًا : أرضعته

قليلاً || و - ت المرأة بولدها : رمت به || و - الطائرُ

بذرقه : رمى به || و - القومُ : ذهبت ألبانُ إبلهم ||

و - العوسجُ : ظهر مُصعُهُ || و - لفلانٍ بحقهِ :

أقر .

أمصل - إمصالًا [مصل] الغنم : حلبها مستوعبًا كلَّ

ما فيها || و - ماله : أفسده وصرفه في ما لا خير فيه .

أمص - إمصاصًا [مص] ه الأمرُ : أحرقه وشنق عليه ||

و - ه الجرحُ ونحوه : أوجعه || و - ه جلده : أحرَّقه .

أمضى - إمضاءً [مضي] الأمرُ : أنفذه . يقال ه أمضى

الحاكمُ حكمه || و - البيعُ : أجازهُ .

الإمضاء - [مضي] : مص || و - في اصطلاح الكتاب

والتجار : اسم الرجل ، أو علامة ، يكتبه بيده في

ذيل صك أو كتاب توثيقًا له ، التوقيع .

أمضَح - إمصاحًا [مصح] عِرْضُهُ : شأنه وعابه ||

و - ت الشمسُ : انتشر شعاعها على الأرض || و -

ت الإبلُ : انتشرت || و - ت المزايدة : رشحت ||

و - عنه : ذب .

أمضَغ - إمصغًا [مصغ] ه الشيءُ : جعله يمصغه ||

و - الثمرُ : حان ان يُمصغ || و - اللحمُ : استطيب

وأكل .

أمطى - إمطاءً [مطر] الدابةُ : ركبها واتخذها مطيةً ||

و - ه الدابةُ : أركبه إياها .

أمطر - إمطارًا [مطر] ت السماءُ : نزل مطرها || و -

ت السماءُ القومُ : أصابتهم بالمطر || و - الرجلُ :

صار في المطر || عرق جبينه || و - المكانُ : وجدهُ

مَطُورًا .

إمطل - إمطالًا [مطل] الشيءُ : امتد .

أمعَر - إمعارًا [معر] الريشُ أو الشعرُ : قلَّ || و -

الرجلُ : افتقر || و - ت الأرضُ : قلَّ نباتها || و -

القومُ : أجذبوا || وقعوا في أرضٍ مَعْرَةٍ || و - الرجلُ :

سلبه ماله فأفقره || و - ت المواشي الأرضُ : رعتها

فلم تدع بها مرعى .

الأمعَر - م معراء ، ج معر [معر] : ذو المعر ||

القليل الشعر || المكان القليل النبات || الحُفَّ الذي

ذهب شعره ووبره .

أمعَز - إمعازًا [معز] الرجلُ : كثرت معزاه || و ما

أمعزة من رجلٍ : ما أشده وأصلبه || « ما أمعز رأيه » :

ما أصلب رأيه .

الأمعز - ج معز وأمعيز ، م معزاه ج معزوات [معز] :

المكان الصلب الكثير الحجارة والحصى .

أمغص - إمغاصًا [مغص] ه : أغضبه || أوجهه ||

و - الشيءُ : أحرَّقه .

الأمغص - م مغطاء ، ج مغط [مغط] : المغط ||

« رملٌ أمغص » : لا نبات فيه || « لصٌ أمغص » :

شبه الذئب .

إمغط - إمغاطًا [مغط] الشعرُ : تمغط || و - النهارُ :

امتدَّ وطال .

أمعل - إمعالًا [معل] ه عن الشيء : أزعجه وأعجله .

أمعن - إمعانًا [معن] في الطلب : أبعد وبالغ في

الاستقصاء || و - في الامر : أبعد || و - النظرُ في

الأمر : بالغ وأبعد في الاستقصاء || و - بالحق :

أقر به بعد جحدِهِ || جحدُهُ || و - الضبُّ في حجره :

غاب في أقصاه || و - الفرسُ : تباعد في عدوه ||

و - الوادي : كثُر فيه الماء المعين || و - ماله : كثُر ||

قلَّ || و - الماءُ : جرى جريًا سهلًا || و - فلانُ الماءُ :

أجراه || و - ت الأرضُ : رويت .

الأمعوز - ج أماعيز وأماعيز [معز] : المعز .

أمعَر - إمعارًا [معر] ه بالسهم : أمرة بو || و - ت

الناقةُ : أحمر لبناها من داء بها .

الأمعَر - [معر] : ما كان لونه بلون المعرة || الذي

في وجهه حمرة في بياض صافٍ .

أمغص - إمغاصًا [مغص] ه : سبب له المغص .

يُعلَى من الافعال || تمرين مدرسي يقوم على نصير  
يمليه المعلم ويجتهد التلاميذ في كتابته كتابةً صحيحة ||  
الإمهال والتأخير .  
إمَّطَحَ - إمَّطَحًا [ملح] النخل : تلون بُسْرُهُ بحمرة  
وصفرة .  
إمَّطَسَ - إمَّطَسًا [ملس] : صار أمَّس || و - من  
الأمر : تخلَّص وأفلت .  
أَمَّطَأَ - إمَّطَأًا [ملا] : سبب له الزكام || و - في  
القوس : مدَّها وجذب وترها بشدَّة .  
الأَمَّطَأُ - [ملا] : أفعال التفضيل || يقال : هو أمَّطَأُ  
القوم ، أي أقدرهم وأغناهم .  
أَمَّطَجَ - إمَّطَجًا [ملج] : أَرْضَعُهُ .  
الأَمَّطَجُ - [ملج] : القفر لا شيء فيه من النبات ||  
دواء وهو نمر شجر يكثر في الهند (فارسية) .  
أَمَّطَحَ - إمَّطَحًا [ملح] الماء : صار مِلْحًا بعد أن كان  
عَذْبًا || و - الطعام : كثر ملحُه || و - تِ الأيْلُ :  
وردت الماء المِلْحُ || و - الراعي الأيْلُ : سقاها ماء  
مِلْحًا || و - المتكلم : أتى بكلام مِلِيح || و - الشيء :  
اشتدَّت زرقته .  
الأَمَّطَحُ - [ملح] : أفعال التفضيل ؛ يقال في التعجب  
« ما أَمَّطَحُهُ » أي ما أَحْسَنُهُ || الندى الذي يسقط بالليل  
على البقل || و - م مَلْحَاءُ ، ج مَلْحٌ : ما لونه المَلْحَةُ .  
الأَمَّطَدُ - [ملا] : الناعم اللين من الناس أو العصور .  
الأَمَّطَدُ - [ملا] : الأَمَّطَدُ .  
الأَمَّطَدَانُ - [ملا] : الأَمَّطَدُ .  
الأَمَّطَدَانِيَّ - [ملا] : الأَمَّطَدُ .  
أَمَّطَسَ - إمَّطَسًا [ملس] تِ الشاةُ : سقط صوفُها ||  
و - الظلام : اختلط .  
إمَّطَسَ - إمَّطَسًا [ملس] من الأمر : أفلت وتخلَّص .  
الأَمَّطَسُ - م مَلْسَاءُ ، ج مَلْسٌ [ملس] : ضدَّ الخشن .  
أَمَّطَصَ - إمَّطَصًا [ملص] الشيء : أزلقهُ .  
إمَّطَصَ - إمَّطَصًا [ملص] منه : أفلت وتخلَّص ||  
و - الشيء من يدي : زلَّ انسلالًا للملاسته .  
الأَمَّطَصُ - [ملص] : الرطب اللين || « رَجُلٌ أَمَّطَصٌ  
الرأسِ » : لا شعر على رأسِهِ .  
أَمَّطَطَ - إمَّطَطًا [ملط] ريشُ السهم : سقط عنه ||  
و - الرجلُ : افتقر .

إمَّطَطَ - إمَّطَطًا [مغط] الشيء : امتدَّ وطال .  
أَمَّغَلَ - إمَّغَلًا [مغل] القومُ : مغلت إبْلهم أو شاورهم ||  
و - به عند السلطان : وشى به إليه || و - تِ الحاملُ  
ولدها : أَرْضَعَهُ المَغَلُ .  
أَمَّغَرَ - إمَّغَرًا [مغر] السمكة المالحَة : بمعنى مقرها ||  
و - الشيء : صار مرًّا || و - اللين : ذهب طعمُهُ .  
إمَّغَرَّ - إمَّغَرًّا [مغر] الرجلُ : تَنَأَّ عِرْفُهُ .  
الأَمَّغَةُ - م مَغْهَاءُ ، ج مَغْهُ [مغه] : المحمر المآقي  
والجفون من قلة الأهداب || البعيد || المكان لا ينبتُ  
فيه شجر || الرجل الذي يركب رأسه لا يدري أين  
يتوجَّه .  
الإمَّكَانُ - [مكن] : مص ؛ نقول « بقدر أو على  
قدر الإمَّكان » || « في إمَّكانه أن » : في مقدوره  
واستطاعته أن || « ليس في الإمَّكان » : يتعذَّر .  
أَمَّكَثَ - إمَّكَثًا [مكث] : حمله على المكث .  
أَمَّكَرَ - إمَّكَرًا [مكر] : خدعه || و - « الله : جازه  
على المَكْر .  
أَمَّكَنَ - إمَّكَانًا [مكن] الأمرُ فلانًا ولفلانٍ : سهل  
عليه أو تيسَّر له فِعْلُهُ وقدر عليه . يقال « فلان لا  
يُمكنُهُ النهوضُ » أي لا يقدر عليه || ويقال « يُمكنُ  
أن يأتي » أي قد يأتي ، من المحتمل أن يأتي ؛ و « أكثر  
ما يُمكنُ » أي قدر المستطاع || و - تِ الجرادُ :  
باضت .  
أَمَّلَ - أَمَّلًا : رجاءٌ وتمنى وقوعه .  
أَمَّلَ - تَأَمَّلًا : أَمَّلَهُ || جعلهُ يأمل . نقول « أَمَّلَهُ  
خيرًا » .  
أَمَّلَ - إمَّطَلًا [مل] الشيء : جعلهُ يملُّه || و - «  
الأمرُ و - عليه الأمرُ : شقَّ عليه وأوقعه في المَلالِ  
أي الضجر || و - عليه السفرُ : طال || و - الكتابُ  
على الكاتبِ : ألقاه عليه فكتبهُ عنه .  
الأَمَّلُ - ج آمال : الرجاء .  
أَمَّلَ - إمَّطَلًا [ملو] عليه الكتابُ : قاله له فكتب  
عنه || و - عليه الزمنُ : طال عليه || و - الله فلانًا  
عمره : أطالهُ ومَنَعَهُ به || و - له في عَيْهِ : أطال له ||  
و - الله الظالم وله : أمهله || و - البعيرَ والبعير : أرخى  
له ووسَّع في قيده .  
الإمَّلاءُ - [ملو] : مص || و - ج آمالٍ وِ آماليٍّ : ما

الأْمَن - الأمان ؛ ومنه «رجال الأْمَن وقوى الأْمَن» :  
الشرطة المكلفة بحماية الأهلين والسهر على طمأنينتهم .  
الأْمِن - المُطمئن .

أْمِنِي - إِمْنَاء [مني] الدماء : أراقها || و - الحاج :  
أني ميني أو نزلها ؛ وهو موضع بمكة .  
الأْمَنَة - الموثوق به . نقول «رجل أْمَنَة» .

أْمِنِحَ - إِمْنَاْحًا [منح] تِ الناقة : دنا نتاجها .  
الأْمِنِيَّة - ج أمانٍ وَأْمَانِي [مني] : البُعِيَّة || ما يَتَمَيُّ .  
أْمِنِي - إِمْنَاء [مهو] اللبن : أكثر ماءه || و - القِدْر :

أكثر ماءها || و - الحديدية : أخذها حتى صارت  
رقيقة كالماء || و - ت العين : سال دمعها || و - القِدْحُ :  
أصلح عرجه || و - الفرس : أجراه وأحماه لِيَعْرَقَ ||  
طرد رسنه || و - الحبل : أرشاه || و - فلان : بالغ  
في الثناء واستقصى .

الأْمَهَات - [أم] : جمع الأْمِ || «أْمَهَات الحروف» :  
قوالب من نحاس لسبك حروف الطباعة || «أْمَهَاتُ  
المسائل والحوادث» : أْمَهَاتُها .

أْمَهَر - إِمْنَهَارًا [مهرا] المرأة : أعطها أو جعل لها مَهْرًا ||  
زوجهَا رَجُلًا على مَهْرٍ || و - تِ الفرس : كانت ذات  
مَهْرٍ أو مُهْرَةٍ .

أْمَهَل - إِمْنَهَالًا [مهل] هُ الدين : أنظره وأَجَلَّهُ || و -  
الرجل : رَفَقَ بِهِ || و - في الأمر : بالغ فيه وأَعْدَرَ .  
أْمَهَن - إِمْنَهَانًا [مهن] هُ : استخدمه || أضعفه .

أْمَوًا - إِمْنَوَاء [موا] السُّور : صاح || و - الرجل :  
صاح صياح السُّور .  
الأْمَوْت - [موت] : يقال «ما أْمَوْتُهُ» أي ما أْمَوْتِ  
قلبه وما أضعفه .

الأْمَوَل - [مول] : يقال «ما أْمَوَلُهُ» أي ما أكثر ماله .  
الأْمَوْمَة - [أم] : صفة الأْمِ .

الأْمُونِيوم - (ك) : جدر أحادي الكفاءة ، لم يحصل  
عليه منفردًا . يدخل في تركيب املاح الأْمُونِيوم ، مثل  
«سُلْفَات الأْمُونِيوم» المستعمل كسماد في الزراعة .  
أْمَوَة - إِمْنَوَاهَا [موه] : أْمَاء بمعانيه كلها .

الأْمَوَة - [موه] : اسم تفضيل . يقال «البئر هذه السنة  
أْمَوَة مِمَّا كانت» أي أكثر ماء .  
الأْمَوِي - النسبة إلى أْمِيَة .

الأْمَوِي - النسبة إلى الأْمَة || النسبة إلى أْمِيَة .

الأمْلَط - م مَلْطَاء ، ج مُلْط [ملط] : مَنْ لا شعر  
على جسده || «سَهْمُ أْمْلَطُ» : لا ريش عليه .

أْمْلَع - إِمْلَاعًا [ملع] تِ الناقة : أسرعت وخفَّت .  
الأْمْلَع - م مَلْغَاء ، ج مُلْغ [ملغ] : الأحمق الداعر  
الذي يتكلم بالفحش .

أْمْلَق - إِمْلَاقًا [ملق] : أنفق ماله حتى افتقر || و -  
الدهر ماله : أذبه وأخرجه من يده || و - التوب :  
غسله .

أْمْلَقَ - إِمْلَاقًا [ملق] : صار أْمْلَس || و - منه :  
أفلت .  
أْمْلَكَ - إِمْلَاقًا [ملك] هُ الشيء : جعله مُلْكًا له ||  
و - القومُ فُلَانًا عليهم : صَيَّرَهُ مُلْكًا || و - فُلَانًا  
أْمَرَهُ : خَلَّاهُ وشأنه .

الأْمْلُوج - ج أْمَالِيَج [ملج] : الغصن الناعم || العروق  
من عروق الشجر يُغْمَس في الثرى لِيَلِين || ورق كورق  
السرو والظرفاء || و - (ن) : شجر بالبادية .

الأْمْلُوحَة - ج أْمَالِيَج [ملح] من الكلام : الكلام  
الحسن المُسْتَمْلِحُ .

الأْمْلُود - [ملد] : الناعم اللين من الناس أو الغصون ؛  
يقال «شاب أْمْلُود وشبان أْمَالِيد» .

الأْمْلُوك - [ملك] : اسم جمع بمعنى المُلُوك || و -  
(ح) : دويبة تكون في الرمل تشبه العظامة .  
الإْمْلِيد - [ملد] : الأْمْلُود .

الإْمْلِيْس - ج أْمَالِيْس وَأْمَالِيْس (شاذ) [ملس] :  
الفلاة لبس فيها نبات .

الإْمْلِيْسِيَة - ج أْمَالِيْس وَأْمَالِيْس (شاذ) [ملس] :  
الإْمْلِيْس .  
أْمَم - تَأْمِيْمًا [أم] : جعل الأْملاك الخاصة والشركات  
وسائل وسائل الإنتاج ملكًا للأُمَّة || و - هُ : قصد .

أْمَن - أْمَنًا هُ : وثق به وأركن اليه .  
أْمِين - أْمِنًا وَأْمِنًا وَأْمَانًا : اطمانًا || و - منه : سلم  
منه . نقول : «أْمِين شره ومن شره» أي نجا .  
أْمِن - أْمَانَةً : ضد خان .

أْمِن - تَأْمِيْمًا : قال آمين || و - هُ : ائتمنه || جعله في  
الأْمَن || و - على ماله عند فلان : جعله في ضمانه .  
أْمِن - إِمْنَانًا [من] الرجل : أضعفه وذهب بمشئو أي  
مؤثره .

أُدْرِي .  
 إِنْ - مخففة من إِنْ . وتكون زائدة نحو: « ما إِنْ زِيدٌ قائمٌ » .  
 أَنْ - « أَيْنًا وَأَنَا : صَوْتٌ لِأَلْمِ وَتَأْوَهُ .  
 أَنْ - حرف توكيد ومصدر تنصب الاسم وترفع الخبر نحو « بلغني أَنْ زِيدًا قامَ » أي بلغني قيامه .  
 إِنْ - حرف توكيد تنصب الاسم وترفع الخبر نحو « إِنْ زِيدًا قائمٌ » || حرف جواب كقولهِ : « لعن الله ناقةَ حملتني اليك » فأجيب : « إِنْ وراكبها » أي نعم ولعن راکبها .  
 أَنَا - ضمير رفع منفصل للمتكلم وللمتكلمة المفرد .  
 أَنِي - بِأَنِي أَنِيًا وَإِنِي وَأَنَا [أني] : دنا وقرب وحضر || و- أَنِيًا وَإِنِي : تأخر وأبطأ || و- أَنِيًا الرَّجُلُ : رفق .  
 أَنِي - تَأْنِيَةٌ [أني] : دنا وقرب وحضر .  
 الأَمِّيَّة - ج آتَاءَ وَأِنِي [أني] : الحِلْمُ || كلُّ النهار أو جزء منه . يقال « آتَاءَ الليل وأطراف النهار » أي الليل والنهار .  
 الأَمِّيَّة - [أني] : الأتَاء .  
 أَنِي - ظرف مكان بمعنى أين وتجزم فعلين نحو « أَنِي تجلسُ أَجْلِسُ » || بمعنى من أين نحو « أَنِي لك ذلك » || ظرف زمان بمعنى متى نحو « أَنِي جئتُ » || استفهامية بمعنى كيف نحو « أَنِي يكون ذلك ؟ » .  
 أَنَاءٌ - إِنْاءَةٌ [نوا] هُ الحَمْلُ : أثقله وأماله .  
 الأَتَاءُ - [أني] : حلول الوقت || النضج .  
 الإِتَاءُ - ج آيَةٌ وجج أوَانٍ : الرعاء .  
 أَتَابَ - إِنْابَةٌ [نوب] زِيدٌ عَنْهُ وَكَيْلًا فِي كَلْبًا : أقامه فيه مقامه فزِيدٌ مُنِيبٌ وَالوَكِيلُ مُتَابٌ وَالأَمْرُ مُتَابٌ فِيهِ || و- إِلَيْهِ : رجع مرةً بعد مرةً || و- إِلَى اللَّهِ : أقبل وتاب .  
 الأَتَاءُ - [أني] : الوَقَارُ وَالْحِلْمُ || الانتظار والتمهل || « طویل الأتاء » : صبور .  
 الأَتَاءُ - [وئي] من النساء : البطيئة الحركات .  
 أَنَاخَ - إِنْاخَةٌ [نوخ] الجَمَلُ : أبركهُ || و- فَلَانٌ بِالْمَكَانِ : أقام به || و- البلاءُ أو الدَلُّ بِفَلَانٍ : أقام عليه || و- بهِ الحاجةُ : أنزلها بهِ .  
 أَنَارَ - إِنْارَةٌ [نور] الشْيءُ : أضاء وحسن || ظهر || و- الشَجَرُ : أخرج ثَوْرَهُ || و- البَيْتَ : أضاءهُ ||

الأُمِّيَّة - [أم] : مَنْ لَا يَعْرِفُ الْكُتَابَةَ وَلَا الْقِرَاءَةَ .  
 أُمِّيَّةٌ - إِمَانَةٌ [موت] تِ اللَّفْظَةُ : تُرِكَ اسْتِعْمَالُهَا .  
 الأُمِّيَّة - [أمر] : تصغير الأمة .  
 أُمِّيَّةٌ - قبيلة من قريش .  
 الأُمِّيَّة - [أم] : جهل الكتابة والقراءة ؛ نقول « مكافحة الأُمِّيَّة » || صفة الأُمِّ .  
 الأَمِيرُ - ج أَمْرَاءُ : الأَمِيرُ || مَنْ تَوَلَّى أَمْرَ قَوْمٍ وَإِنْ لَمْ يَكُنْ مِنْ أَصْلِهِ شَرِيفٌ || يُطْلَقُ عَلَى مَنْ هُوَ مِنْ أَصْلِهِ شَرِيفٌ وَإِنْ لَمْ يَكُنْ صَاحِبَ أَمْرٍ || المَشَاوِرُ || « أَمِيرُ الْبَحْرِ وَأَمِيرُ أَلَايِ » : مَنْ أُقِيمَ قَائِدًا عَلَى أُسْطُولٍ أَوْ عَلَى أَلَايٍ مِنَ الْجَيْشِ || « أَمِيرُ الْمُؤْمِنِينَ » : الخليفة .  
 الأَمِيرَالُ - قائد السفن الحربية . وهي لفظة منحوتة من « أمير البحر » .  
 الأَمِيرِكِيُّ - النسبة إلى أميركا || من سكان أميركا .  
 الأَمِيرِيُّ - النسبة إلى الأمير || « المَالُ الأَمِيرِيُّ » : المَالُ الَّذِي يُؤَخَذُ لِلأَمِيرِ أَوْ لِلدَّوْلَةِ مِنَ الأَرْضِي الخراجية || « الطابِعُ الأَمِيرِيُّ » : المفروض لصفة على العقود والايصالات وغيرها من المعاملات ، وهي نوع من الضرائب .  
 الأَمِيلُ - [ميل] : افعل التفضيل || و- م مَيْلًا ، ج مَيْلٌ : ما كان مائلًا من البناء ونحوه || من يميل على السرج إلى جانب || الجبان .  
 الأَمِيمُ - [أم] : مَنْ ضُرِبَ عَلَى أُمِّ رَأْسِهِ .  
 الأَمِينُ - ج أَمَنَاءُ : ضِدُّ الخَائِنِ || الْمُؤْتَمِنُ وَالْمُؤْتَمَنُ ؛ وَمِنْهُ « أَمِينُ السَّرِّ » || المَأْمُونُ الثَّقَةُ || المُطْمَئِنُّ .  
 أَمِينٌ - آمين .  
 الأُمِّيَّةُ - [ميه] : أفعل تفضيل .  
 أَنْ - حرف مصدرِي ينصب المضارع نحو « أَنْ تصوموا خَيْرٌ لَكُمْ » أي صيامكم خَيْرٌ لَكُمْ || مخففة من أَنْ فتقع بعد فعل اليقين أو ما شابهه نحو « علم أَنْ ستقع حربٌ » || مفسرة بمنزلة أي نحو « فأوحينا إليه أَنْ اصنع الفلک » || زائدة للتوكيد نحو « ولما أَنْ جاء » .  
 إِنْ - حرف شرط يجزم فعلين نحو « إِنْ تُضْرِبْ تُضْرِبْ » || حرف نفي فتدخل على الجملة الاسمية وتعمل عمل ليس عند بعضهم نحو « إِنْ أَحَدٌ خَيْرًا مِنْ أَحَدٍ إِلَّا بِالْعَافِيَةِ » || قد تدخل على الجملة الفعلية نحو « إِنْ أَدْرِي أَقْرَبُ أَمْ بَعِيدٌ مَا تَوَعَّدُونَ » أي لستُ



و - الله برهانه : نَقْنُهُ حَجَّتُهُ || و - المسألة : أَوْضَحَهَا .  
 أَتَارٌ - إِتَارَةٌ [نير] الثوب : جعل له نيرًا .  
 أَنَاسٌ - إِنَاسَةٌ [نوس] الشيء : حَرَكَةٌ .  
 الأَنَاسِيمُ - [نسم] : الناس (وهي جَمْعُ أَنَسَامٍ جَمْعُ النَّسَمِ) .  
 الأَنَاصِيبُ - [نصب] : الأعلام وما يُجْعَلُ على الطريق من العلامات يُهْتَدَى بها .  
 أَتَاطٌ - إِتَاطَةٌ [نوط] هُ بِكَذَا : عَلَقَهُ بِهِ .  
 أَتَافٌ - إِتَافَةٌ [نوف] على الشيء : اشرف وطال وارْتَفَعُ || و - على كذا : زَادَ .  
 الأَتَافِيضُ - [نفض] : ما تساقط من الثمر في أصول الشجر .  
 الأَتَاقَةُ - الحُسْنُ المُعْجِبُ . يقال « فيه أَتَاقَةٌ وِلْيَاقَةٌ » أي حُسْنٌ وَاِعْجَابٌ .  
 الإِتَاقَةُ - الأَتَاقَةُ .  
 أَنَالٌ - إِتَالَةٌ [نول] هُ الشَّيْءُ وَبِالشَّيْءِ : أَعْطَاهُ إِيَّاهُ .  
 أَنَالٌ - إِتَالَةٌ [نيل] فَلَانًا الشَّيْءُ وَلِفَلَانٍ الشَّيْءُ : صَبَرَهُ يَنَالُهُ .  
 أَنَامٌ - إِتَامَةٌ [نوم] هُ : أَزْقَدُهُ || و - زِيدَا : وَجَدَهُ نَائِمًا .  
 الأَنَامُ - الخَلْقُ .  
 الأَنَانُ : الكُتُبُ الأَيْنُ .  
 الأَنَانِاسُ - (ن) : نَبَاتٌ عَشْبِيٌّ ذُو ثَمَارٍ عَنِيبَةٍ لِلذَّيْدَةِ الطَّعْمُ وَالرَّائِحَةُ ؛ يُزْرَعُ فِي جَمِيعِ البُلْدَانِ الإِسْتَوَائِيَةِ (إِسْبَانِيَّةٍ) .  
 الأَنَانَةُ - قَوْلُكَ أَنَا .  
 الأَنَانِيٌّ - المَحَبُّ نَفْسَهُ حُبًّا مَفْرَطًا ؛ « لَيْسَ لِلأَنَانِيِّ صَاحِبٌ » .  
 الأَنَانِيَّةُ - تَمَدُّحُ الإِنْسَانِ بِمَا لَيْسَ عِنْدَهُ إِعْجَابًا وَتَكْبِيرًا || حُبُّ النَفْسِ المَفْرَطُ مَعَ عَدَمِ التَّفَكُّيرِ فِي الغَيْرِ || الصَّلْفُ .  
 أَنَائِيٌّ - إِنَاءٌ [نأي] فَلَانًا عَنْهُ : أَبْعَدُهُ .  
 إِنْطَاطَرٌ - إِنْطَاطَارًا [أطر] : انْتَقَى .  
 أَنَبٌ - تَأْنِيْبًا [أنب] فَلَانًا ؛ عَتَقَهُ وَلامَهُ .  
 أَنَبِيٌّ - إِنْبَاءٌ [نبو] السيف : جعله نَائِبًا .  
 الأَنْبَادُ - [نبذ] من الناس : الأَوْشَاشُ مِنْهُمْ .  
 الأَنْبَارُ - ج أَنَابِرٌ وَأَنْبَائِرٌ وَأَنْبَارَاتٌ [نبر] : بَيْتُ التَّاجِرِ الَّذِي تُنْضَدُ فِيهِ الغَلَالُ وَالمَتَاعُ .

إِنْبَاعٌ - إِنْبَاعًا [بوع] الرَّجُلُ إِلَيْهِ : امْتَدَّ وَابْسَطَ || و - نَبْرُ الحَيَّةِ : بَسَطَتْ نَفْسَهَا لِتَشْبُ || و - العَرَقُ : سَالَ || و - الشَّجَاعُ مِنَ الصَّفِّ : بَرَزَ || و - لَهُ فِي البِضَاعَةِ : تَسَامَحَ وَتَسَاهَلَ فِي بَيْعِهَا .  
 إِنْبَاعٌ - إِنْبَاعًا [بيع] الشَّيْءُ : نَفَقَ .  
 إِنْبَاقٌ - إِنْبَاقًا [بوق] بِهِ : ظَلَمَهُ || و - عَلَيْهِمُ الشَّرُّ : أَصَابَهُمْ .  
 إِنْبَاءٌ - إِنْبَاءٌ [نبأ] فَلَانًا : دَفَعَهُ عَنْهُ وَأَخْرَجَهُ مِنْ أَرْضِهِ إِلَى أَرْضٍ || و - فَلَانًا الخَيْرَ وَبِالخَيْرِ : خَبَّرَهُ .  
 الأَنْبَبُ - [نبت] : الأَنْبُوبُ .  
 أَنَبَّتْ - إِنْبَاتًا [نبت] الغلامُ : بَلَغَ مَبْلَغَ الرِّجَالِ || و - المَكَانُ : أَخْرَجَ النَبَاتَ || و - البَقْلُ : نَبَتَ || و - اللهُ البَقْلَ : أَخْرَجَهُ مِنَ الأَرْضِ .  
 إِنْبَتٌ - إِنْبَاتًا [نبت] : انْقَطَعَ ، انْتَهَى .  
 إِنْبَرٌ - إِنْبَارًا [نبر] : انْقَطَعَ .  
 إِنْبِثٌ - إِنْبِثَاتًا [نبت] : انْتَشَرَ ، ذَاعَ || تَفَرَّقَ || هَاجَ .  
 إِنْبِثَقٌ - إِنْبِثَاقًا [نبتق] مِنْ أَوْ عَنْ : صَدَرَ || و - المَاءُ : انْفَجَرَ وَفَاضَ || و - الكَلَامُ : انْدَرَأَ .  
 أَنْبَجٌ - إِنْبَاجًا [نيج] : خَلَطَ فِي كَلَامِهِ .  
 إِنْبِجٌ - إِنْبِجَاجًا [نيج] : الشَّقُّ .  
 الأَنْبِجُ - (ن) : شَجَرٌ مِنْ فِصِيلَةِ البُطْمِيَّاتِ ، يَنْمُو فِي البُلْدَانِ الحَارَّةِ . لَهُ رِيحٌ طَيِّبَةٌ وَثَمَارٌ لِلذَّيْدَةِ تُؤْكَلُ وَتُرَبُّبُ وَتُعَصَّرُ شَرَابًا وَتُكَبِّسُ بِالخَلِّ . تُسْتَخْرَجُ مِنْ قَشْرِهِ عَصَارَةٌ حَامِضَةٌ يَمَاجُونَ بِهَا حَالَاتِ الإِسْهَالِ المَزْمِنَةِ .  
 الأَنْبِجَةُ - ثَمَرَةُ الأَنْبِجِ ، وَتُعرفُ بِالمَانِجَا ، وَهِيَ تَنْضَمُّ نَوَاةً قَاسِيَةً حَوْلَهَا لُبٌّ لِلذَّيْدِ .  
 إِنْبِجَسٌ - إِنْبِجَاسًا [نجس] المَاءُ : انْفَجَرَ .  
 أَنْبَحٌ - إِنْبَاحًا [نبح] هُ : جَعَلَهُ يَنْبَحُ .  
 أَنْبَحٌ - إِنْبَاحًا [نبح] العَجَّانُ : عَجَنَ عَجِينًا أَنْبَحَانًا || و - الرَّجُلُ : زَرَعَ فِي أَرْضِهِ تَبْخَاءً .  
 الأَنْبِخُ [نبخ] : الجَافِي الغَلِيظُ || الأَكْدَرُ اللَوْنُ || الكَثِيرُ مِنَ التَّرَابِ .  
 الأَنْبِخَانُ - [نبخ] مِنَ العَجِينِ : النَبَّاحُ .  
 أَنْبَرٌ - إِنْبَارًا [نبر] الأَنْبَارُ : بَنَاهُ .  
 إِنْبَرَى - إِنْبَرَاءٌ [بري] القَلَمُ : نُجِيتَ || و - لَهُ :

- اعترض .  
 إِنْبَرَمَ - إِنْبَرَامًا [برم] الحبل : انفتل .  
 إِنْبَزَلَ - إِنْبَزَالًا [يزل] : انقَبَ .  
 أَنْبَسَ - إِنْبَسًا [نبس] : سَكَتَ ذَلًّا || أَسْرَعَ .  
 إِنْبَسَّ - إِنْبَسَا [بس] : انساب || تَنَحَّى .  
 الْأَنْبَسُ - [نبس] : « رَجُلٌ أَنْبَسُ الْوَجْهِ » : عَابِسُهُ .  
 ج نَبَسَ .  
 إِنْبَسَطَ - إِنْبَسَاطًا [بسط] الشيء : انشَرَّ || امْتَدَّ ||  
 و - فلانٌ : انشرح || تفكَّه || تجوَّك ونثره || تجرَّأ  
 وترك الاحتشام || و - وجهه : طُلِقَ بعد العبوسة .  
 أَنْبَضَ - إِنْبَاضًا [نبض] القوس وعن القوس وفي  
 القوس : جذب وترها لتصوت || و - الوتر وبالوتر :  
 جذبته ليرن .  
 إِنْبَضَعَ إِنْبِضَاعًا [بضع] : انقطع .  
 أَنْبَطَ - إِنْبَاطًا [نبط] الشيء : أظهره بعد خفاء ||  
 و - البئر : تَبَّطَّهَا || و - الحكم : استخرجه باجتهاده ||  
 و - فيه : أَرَّ .  
 الْأَنْبُطُ - م تَبَّطَاءُ ، ج نَبُطٌ [نبط] من الخيل : ما  
 كان تحت إبطه وبطنه بياض .  
 إِنْبَطَحَ - إِنْبِطَاحًا [بطح] الرجل : انطرح على وجهه ||  
 و - الوادي : تَبَطَّحَ .  
 الْإِنْبِعَاثُ - [بعث] : مص || القيامة || النهضة .  
 إِنْبَعَثَ - إِنْبِعَاثًا [بعث] : تَهَيَّجَ ، تَبَقَّظَ || و - في  
 السير : أَسْرَعَ .  
 إِنْبَغَ - إِنْبَاغًا [نبغ] الناخل : أخرج الدقيق من خصائص  
 المنخل || و - البلد : أكثر الترداد اليد .  
 إِنْبَغَى - إِنْبِغَاءً [بغى] ، يُسْتَعْمَلُ غالبًا في المضارع  
 فقط : وَجِبَ ، كان ضروريًا ؛ ومنه « يبنغي له أو  
 عليه أن » : يجب عليه أن || كان مرغوبًا فيه ، كان  
 مناسبًا .  
 أَنْبَقَ - إِنْبَاقًا [نبق] : غرس شراكًا واحدًا من  
 الوادي .  
 أَنْبَلَ - إِنْبَالًا [نبل] ه : أعطاه النبال || و - القِدَاحَ :  
 جعلها غليظة جافية || و - النخل : أَرْطَبَ .  
 الْأَنْبَلُ - [نبل] : اسم تفضيل || الأعمل برمي النبال .  
 إِنْبَلَجَ - إِنْبَلَجًا [بلج] الصبح : أشرق وأضاء .  
 أَنْبَهَ - إِنْبَاهًا [نبه] ه من النوم : أَيْقَظُهُ || و - الحاجة :
- نسيها .  
 إِنْبَهَرَ - إِنْبِهَارًا [بهر] : بالغ في الشيء ولم يدع جهدًا ||  
 بهر .  
 الْأَنْبُوبُ - ج أَنْبِيبٌ [نب] : ما بين العقدتين من  
 القصب أو الرمح . ويُستعار لكل أجوف مستدير  
 كالقصب . ومنه « أَنْبُوبُ الْمَاءِ » لقناته || و - من  
 الشجر : السَطْرُ || « أَنْبُوبُ الْكُوزِ » : قصبته ||  
 « أَنْبِيبُ الرَّثَةِ » : مخارج النفس منها .  
 الْأَنْبُوتَةُ - [نبث] : لعبة للصبيان ، يدفنون شيئًا في  
 حفرة فمن استخرجه غلب .  
 الْأَنْبُوشُ - ج أَنْبِيشٌ [نبش] : ما تُبَشُّ || الشجر  
 المُقْتَلَعُ بأصله وعروقه || « أَنْبِيشُ الْعُصَلِ ونحوه » :  
 أصوله تحت الأرض .  
 الْأَنْبُوشَةُ - ج أَنْبِيشٌ [نبش] : الشجر المُقْتَلَعُ بأصله  
 وعروقه .  
 الْأَنْبِيقُ - ج أَنْبِيقٌ : آلة للتقطير (فارسية) .  
 أَنْتَ وَأَنْتِ - ج أَنْتُمْ وَأَنْتُنَّ : ضمير رفع منفصل للمخاطب  
 والمخاطبة .  
 الْأَنْتَ - ج أَنْتَاتُ : الأنين . نقول « أَنْتَاتُ وَأَهَاتُ » .  
 إِنْتَابَ إِنْتِيَابًا [نوب] فلانًا أمرٌ : أصابه || و - القوم :  
 أُنَامَ مَرَّةً بعد أخرى ووصلت نوبته اليهم || و - زِيدُ  
 عمرًا : قصد إليه .  
 الْإِنْتِاجُ - [نتج] : مص || ما يعطيه الموظفون والعمال  
 والمستخدمون من نتيجة مفيدة في عملهم || و - الأدبي :  
 التأليف .  
 إِنْتَارَ - إِنْتِيَارًا [نور] : تَطَلَّى بالنورة .  
 إِنْتَاشَ - إِنْتِيَاشًا [نوش] ه : تناولهُ || أخرجهُ .  
 إِنْتَاطَ - إِنْتِيَاطًا [نوط] به : تعلق || و - الشيء :  
 بَعُدَ .  
 إِنْتَاطَ - إِنْتِيَاطًا [نيط] : بَعُدَ .  
 إِنْتِاقَ - إِنْتِيَاقًا [نوق] في ملبسه أو مطعمه أو أموره :  
 تجوَّدَ فيها (كمتائق) .  
 إِنْتَأَى - إِنْتِيَاءً [نأي] : ابتعد || و - النَّوْيَ للخيمة :  
 عمله لها .  
 إِنْتَبَثَ - إِنْتِبَاثًا [نث] التراب : استخرجه من ثرى ونحوها ||  
 و - الشيء : تناولهُ .  
 إِنْتَبَجَ - إِنْتِيَاجًا [نج] العظم : تورَّم .

وُلِدًا : وضعته وولده .  
 إِنْتَجَى - إِنْتَجَمَ [نجو] القوم : تساروا || و - الرجل :  
 خصه بمناجاته || أتخذة نجياً .  
 إِنْتَجَأَ - إِنْتَجَمَ [نجا] ه : أصابه بالعين .  
 إِنْتَجَبَ - إِنْتَجَبَا [نجب] الشيء : اصطفاه واختاره ||  
 و - الشجرة : قشر نجبها .  
 إِنْتَجَعَ - إِنْتَجَعَا [نجع] فلان : أتاه طالباً معروفه ||  
 و - القوم الكلاً : ذهبوا لطلبه في مواضعه .  
 إِنْتَجَفَ - إِنْتَجَفَا [نجف] الشيء : استخرجه ||  
 و - الشاة : بمعنى نجفها || و - ت الريح السحاب :  
 استفرغته .  
 إِنْتَجَلَ - إِنْتَجَلَا [نجل] الأمر : استبان ومضى ||  
 و - فلان التز : استخرجه .  
 إِنْتَجَمَ - إِنْتَجَمَا [نجم] البرد أو الشتاء : أقلع وولى .  
 إِنْتَحَى - إِنْتَحَمَ [نحو] الشيء أو الرجل : قصده ||  
 و - ناحية : انفرد ، جلس على حدة || و - له :  
 اعتمد عليه ومال إليه || و - البعير على شِقِّهِ الأيسر :  
 اعتمد عليه .  
 إِنْتَحَى - إِنْتَحَمَ [نحي] في الشيء : اعتمد عليه ||  
 و - في الأمر : جد .  
 إِنْتَحَبَ - إِنْتَحَبَا [نحب] : بكى شديداً || تنفس  
 شديداً .  
 إِنْتَحَتَ - إِنْتَحَتَا [نحت] من الخشبة ما يجعله في  
 النار : أخرج منها بالمنحاة ما يجعله في النار ||  
 و - ت الخشبة : مطاوع نحتها إذا نجرها .  
 إِنْتَحَرَ - إِنْتَحَرَا [نحر] الرجل : قتل نفسه || و -  
 السحاب : انبعث بماء كثير || و - القوم على الأمر :  
 تخاصموا وتشاحوا عليه || و - ه بالعصا : ضربه بها .  
 إِنْتَحَسَ - إِنْتَحَسَا [نحس] فلان : انتكس .  
 إِنْتَحَضَ - إِنْتَحَضَا [نحض] الشيء : بمعنى تحضه .  
 إِنْتَحِضَ - [نحض] : نقص وذهب لحمه .  
 إِنْتَحَلَ - إِنْتَحَلَا [نحل] مذهب كذا أو قبيلة كذا :  
 انتسب إليه أو إليها || و - الشعر أو القول : ادعاه  
 لنفسه وهو لغيره .  
 إِنْتَحَمَ - إِنْتَحَمَا [نحم] على كذا أو لكذا : اعترم عليه .  
 إِنْتَحَى - إِنْتَحَمَ [نحو] علينا : تعظم وتكبر ||  
 و - من كذا : استنكف .

إِنْتَبَذَ - إِنْتَبَذَا [نبذ] النبذ : عمله || و - العنب أو  
 الثمر : صار نيذاً || و - عن القوم : تنحى || و -  
 فلان : اعتزل وتنحى ناحية .  
 إِنْتَبَرَّ - إِنْتَبَرَا [نبر] الجرح : تورم وارتفع مكانه ||  
 و - الخطيب : ارتفع فوق المنبر || و - الجسد :  
 تورم || و - ت يده : تنفطت .  
 إِنْتَبَشَ - إِنْتَبَشَا [نبش] الشيء من الارض : استخرجه .  
 إِنْتَبَطَّ - إِنْتَبَطَا [نبط] الكلام : استخرجه باجتهاده .  
 إِنْتَبَنَ - إِنْتَبَنَا [نبن] الكلام : استخرجه .  
 إِنْتَبَلَ - إِنْتَبَلَا [نبل] : مات وأروح || و - فلان :  
 قتلته || و - الخطيب : عظم || و - الشيء : احتمله  
 بمره حملاً سريعاً || و - للأمر : انتبه ونهياً له .  
 إِنْتَبَهَ - إِنْتَبَهَا [نبه] الرجل : شرف || و - من النوم :  
 استيقظ || و - للأمر : فطن له .  
 إِنْتَبَأَ - إِنْتَبَأَ [نبا] الشيء : انبرى وارتفع .  
 إِنْتَبَجَ - إِنْتَبَجَا [نبح] ت الإبل : تولدت || و - ت  
 الناقة : ذهبت على وجهها فولدت حيث لا يعرف  
 موضعها .  
 إِنْتَبَحَ - إِنْتَبَحَا [نبح] الشيء : انزعته .  
 إِنْتَبَرَ - إِنْتَبَرَا [نبر] : مطاوع نبر || و - في مشيتو :  
 اعتمد .  
 إِنْتَبَفَ - إِنْتَبَفَا [ننف] الريش أو الشعر ونحوه : تنفه ||  
 و - الشعر أو الريش : انزع .  
 إِنْتَبَقَ - إِنْتَبَقَا [نبق] الشيء : انجذب || و - الجراب :  
 انتفض .  
 إِنْتَبَلَ - إِنْتَبَلَا [نبل] : سبق .  
 إِنْتَبَرَ - إِنْتَبَرَا [نبر] الشيء : تنائر || و - الرجل :  
 استنشق الماء وأدخله في أنفه ثم استخرجه بنفس الأنف .  
 إِنْتَبَلَ - إِنْتَبَلَا [نبل] البئر والجراب والكنانة : بمعنى  
 نكل || و - الدرع عنه : نزعها وألقاها || و - على  
 فلان درعه : صبها عليه || و - اللحم في القدر :  
 وصعه فيها مقطعاً .  
 إِنْتَبَجَ - إِنْتَبَجَا [نبح] القوم : كان عندهم إبل وشاة  
 حوامل أو نتجت إبلهم وشاؤهم || و - ت البهيمة :  
 حان نتاجها فهي نتوج ولا يقال منبج || و - ت  
 الريح السحاب : استدرته حتى خرج قطره || و -  
 الشيء من الشيء : ولده وأخرجه منه || و - ت البهيمة

المرعى : تباعدت .  
 إِنْصَبَّ - إِنْصَابًا [نصب] الرجلُ : أظهر نسبةً || ذكر  
 نسبةً || و - إلى أبيه : اعتزى .  
 إِنْصَجَّ - إِنْصَاجًا [نصح] : مطاوع نَصَجَ .  
 إِنْصَخَّ - إِنْصَاخًا [نسخ] الشيءُ : أزاله || و - الكتابُ :  
 نقله || و - الشيءُ الشيءُ : خَلَفَهُ .  
 إِنْصَرَّ - إِنْصَارًا [نصر] طرفُ الحبلِ : انتشر وانتفض .  
 إِنْصَعَّ - إِنْصَاعًا [نصح] تِ الإِبِلُ : تفرقت في مراعيها .  
 إِنْصَغَّ - إِنْصَاغًا [نصح] تِ الإِبِلُ : انتسعت .  
 إِنْصَفَّ - إِنْصَافًا [نصف] البناءُ : معنى نفسه ||  
 و - الشيءُ : اقتلعه || و - تِ الرِّيحُ الشيءُ : اقتلعتهُ  
 وفرقتهُ || و - الكلامُ : لم يثمه فرقًا بل همسَ به رويدًا ||  
 و - القومُ الكلامَ بينهم : قللوه وأخفوه .  
 أَنْصَفَّ - [نصف] لونهُ : تغيرَ كأنَّ عليه نُسَافَةً .  
 إِنْصَقَّ - إِنْصَاقًا [نشق] تِ الأشياءُ : انتظم بعضها إلى  
 بعض .  
 أَنْصَحَّ - أَنْصَاثًا [نصح] النباتُ : أخرج رأسه من الأرض  
 قبل أن يُعرف || و - الحَبُّ : ابتلَّ فضرِبَ نَشَهُ في  
 الأرض || و - الثوبُ : أُخْلِقَ .  
 إِنْصَحَى - إِنْصَاحًا [نصح] : سكر || و - الرِّيحُ : شمَّها .  
 إِنْصَبَّ - إِنْصَابًا [نصب] فيهِ : اعتلق || و - الحطَبُ :  
 جمعه .  
 إِنْصَفَّرَ - إِنْصَفَارًا [نصح] الشيءُ : انبسط || و - الخبِرُ :  
 ذاع وفشا || و - النهارُ : طال وامتدَّ || و - تِ الإِبِلُ :  
 تفرقت || و - الرجلُ : ابتدأ سَفَرَهُ .  
 إِنْصَطَّ - إِنْصَاطًا [نشط] الحبلُ : مدَّه لينحلَّ || و -  
 الشيءُ : أوثقهُ || اختلسهُ || و - الحبلُ : انحلَّ ||  
 و - تِ الحيةُ فلانًا : لدغته || و - فلانًا إلى كذا :  
 جذبهُ إليه أو رفعهُ إليه .  
 إِنْصَفَّ - إِنْصَافًا [نصف] : شرب النُشَافَةَ || و - الوسخُ  
 ونحوهُ : أذهبهُ مسحًا .  
 إِنْصَقَّ - إِنْصَاقًا [نشق] الماءُ في أنفهٍ : صبَّه فيه .  
 إِنْصَلَّ - إِنْصَالًا [نصل] اللحمُ من القِدرِ : أخرجهُ  
 وانتزعهُ || و - ما على العَظْمِ بفيهٍ : انتهسه .  
 إِنْصَصَّ - إِنْصَاصًا [نص] الشيءُ : ارتفع || استوى  
 واستقام || و - تِ العروسُ : فعدت على المنصَّة ||  
 و - الرمحُ : انقبض .

الإِنْخَاب - [نخب] : مص || و - جِ إِنْخَابَاتٍ :  
 طريقة ديموقراطية يختار بها الشعب ممثليه في البرلمان  
 أو رئيس الجمهورية وفقًا للأصول المرعية || عملية  
 يتمُّ بها اختيار ممثلين في هيئة أو في مجلس نقابة .  
 الإِنْخَابِيَّ - [نخب] : النسبة إلى الانتخاب ؛ نقول  
 « المعركة الانتخابية » .  
 إِنْخَبَّ - إِنْخَابًا [نخب] الشيءُ : اختاره || انتزعه ||  
 و - فلانًا : اختاره ممثلًا عنه في مجلس أو هيئة .  
 إِنْخَصَّ - إِنْخَاصًا [نخص] لحمهُ : ذهب .  
 إِنْخَطَّ - إِنْخَاطًا [نخط] هُ : أشبهه || و - المخاطُ  
 من أنفهٍ : رماه .  
 إِنْخَعَّ - إِنْخَاعًا [نخع] السحابُ : أنزلَ ما فيه من  
 المطر || و - الرجلُ عن أرضِهِ : بعد عنها .  
 إِنْخَلَّ - إِنْخَالًا [نخل] الشيءُ : صفَّاه واختاره وأخذ  
 أفضلهُ .  
 إِنْتَدَى - إِنْتِدَاءً [ندو] القومُ : اجتمعوا في النادي ||  
 و - الرجلُ : حضر النادي || يقال « ما انتديتُ منه  
 شيئًا » أي ما نلتُ منه خيرًا .  
 الإِنْتِدَاب - [ندب] : سلطة مؤقتة كان يمارسها بلد  
 على أراضي بلد آخر باسم عَصْبَةِ الأمم القديمة . وقد  
 أحلتْ هيئة الأمم المتحدة محلَّه نظام الوصاية .  
 إِنْتَدَبَ - إِنْتِدَابًا [ندب] هُ لأمرٍ : دعاهُ || و - للأمر :  
 أجابَ || و - لفلانٍ : عارضهُ في كلامِهِ .  
 إِنْتَدَحَ - إِنْتِدَاحًا [ندح] تِ الغنمُ في مراتبها أو مسارجها :  
 انتشرت وتبددت .  
 إِنْتَدَغَ - إِنْتِدَاغًا [ندغ] : ضحك خفيةً .  
 إِنْتَدَمَ - إِنْتِدَامًا [ندم] الأمرُ : تيسر .  
 إِنْتَدَهَ - إِنْتِدَاهَا [نده] الأمرُ : استقام .  
 إِنْتَدَرَّ - إِنْتِدَارًا [ندر] على نفسه كذا : أوجبه .  
 الأنثروبولوجيا - هو علم تعريف طبائع الانسان وأحوال  
 معيشته وفنونه وأدواته ومستنبطاته (يونانية) .  
 إِنْتَزَى - إِنْتِزَاءً [نزو] : تسرَّع إلى الشرِّ .  
 إِنْتَزَحَ - إِنْتِزَاحًا [نزع] عن دياره : ابتعد عنها .  
 إِنْتَزَعَ - إِنْتِزَاعًا [نزع] الشيءُ : انقطع || و - الشيءُ :  
 اقتلعه || كَفَّ عنه وامتنع || و - بالشِّعْرُ أو الآبِيَّةُ :  
 تمثَّلَ بها .  
 إِنْتَسَأَ - إِنْتِيسَاءً [نسا] عنه : تأخر || و - تِ الإِبِلُ في

إِنْتَصَى - إِنْتَصَا [نصي] الشَّعْرُ : طال .

إِنْتَصَبَ - إِنْتَصَابًا [نصب] : مطاوع نَصَبَ || قام وارتفع || و - الطاهي : نصب قِدْرَهُ || و - الحرف : داخله النَّصْبُ .

إِنْتَصَتَ - إِنْتَصَاتًا [نصت] له : سكت مستمعًا لحديثه .  
إِنْتَصَحَ - إِنْتِصَاحًا [نصح] : قَبِلَ النَّصِيحَ || و - فلانًا : عَدَّهُ نَاصِحًا .

إِنْتَصَرَ - إِنْتِصَارًا [نصر] : غلب وفاز بالنصر || امتنع من ظَالِمِيهِ || و - على خصمه : استظهر || و - من عدوه : انتقم منه .

إِنْتَصَفَ - إِنْتِصَافًا [نصف] النهار وغيره : بلغ النصف || و - الشيء : أخذ نصفَهُ || و - من فلان : أخذ حَقَّهُ مِنْهُ حتى صار وإياه على النصف || طلب منه الإِنْصَافَ || انتقم منه || و - سهمه في الصيد : دخل فيه الى النصف .

إِنْتَصَلَ - إِنْتِصَالًا [نصل] السهم : خرج نَصْلُهُ .

إِنْتَصَى - إِنْتِصَاءً [نضو] السيف : استلَّهُ مِنْ غَمْدِهِ || و - الثوب : أبلأه .

إِنْتَضَحَ - إِنْتِضَاحًا [نضح] الماء عليه : ترشَّشَ || و - ت العين : فارت بالدمع || و - من كذا : تبرأ منه .

إِنْتَضَخَ - إِنْتِضَاحًا [نضح] الماء : ترشَّشَ .

إِنْتَضَدَّ - إِنْتِضَادًا [نضد] القوم بمكان كذا : اجتمعوا وأقاموا .

إِنْتَضَلَ - إِنْتِضَالًا [نضل] ه : أخرجهُ || و - القوم : تفاخروا || تباروا في النضال وتراموا للسبق .

إِنْتَضَحَ - إِنْتِضَاحًا [نطح] الكبشَانِ : نطح أحدهما الآخر .

إِنْتَضِعَ - إِنْتِضَاعًا [نطح] لونه : تَغَيَّرَ .

إِنْتَضَقَ - إِنْتِضَاقًا [نطق] : شدَّ وسطه بِمِئْطَقَةٍ || و - ت المرأة : شدَّت نطاقها على وسطها || و - ت الأرض بالجبال : أحاطت بها الجبال كالنطاق || و - الرجل : تكلم || تعاطى عِلْمَ الْمُنْطِقِ || و - بقومه : اعتضد بهم || و - فرسه : قاده .

إِنْتَضَلَ - إِنْتِضَالًا [نطل] من الرق : صبَّ أو اتَّخَذَ مِنْهُ قَلْبًا .

إِنْتَضَرَ - إِنْتِظَارًا [نظر] ه : تَرَقَّبَهُ || توقَّعه || تَأَنَّى عَلَيْهِ .  
إِنْتَضَفَ - إِنْتِظَافًا [نظف] الفصيل ما في ضرع أمه :

شرب جميع ما فيه من اللبن .

إِنْتَضَمَ - إِنْتِظَامًا [نظم] اللؤلؤ ونحوه : تَأَلَّفَ فِي السَّلَكِ وَأَتَسَّقَ || و - الأمر - استقام || و - الصيد : طعنه أو رماه حتى ينفذه .

أَنْتَعَ - إِنْتِاعًا [نتع] الرجل : عرق عَرَقًا شَدِيدًا || و - القمي : لم يَنْتَظِعِ .

إِنْتَعَتَ - إِنْتِاعَاتًا [نعت] ه : نَعَّمَهُ || و - ت المرأة بالجمال : أنصفت .

إِنْتَعَشَ - إِنْتِعَاشًا [نعش] : نشط بعد فتور || رفع رأسَهُ || و - من سقطته : انتهض .

إِنْتَعَلَ - إِنْتِعَالًا [نعل] : لبس النَّعْلَ || و - الثوب : وطئه || يقال ه انتعل الأرض أي سافر فيها راجلاً حافياً .

إِنْتَعَشَ - إِنْتِعَاشًا [نعش] الشيء : تحرك واضطرب .  
أَنْتَفَ - إِنْتِافًا [نتف] الكلب : أَمْكَنَ أَنْ يَنْتَفِ .

إِنْتَعَى - إِنْتِيعًا [نفي] : طرد وهو مطاوع نفاه || و - الشيء : ضدَّ ثَبِتَ || و - الشعر : تساقط || و - فلان من فلان : رغب عنه أُنْفًا واستنكافًا || و - عنه : تنحى || و - من ولده : نفاه عن أن يكون ولدًا له .

إِنْتَفَجَ - إِنْتِفَاجًا [نفج] : ارتفع || و - الرجل : افتخر بما ليس عنده || و - الأرنب : عدا || وثب || و - الأرنب وغيرها : أثارها .

إِنْتَفَحَ - إِنْتِفَاحًا [نفح] بفلان : اعترض له || و - الى موضع كذا : سار وانقلب اليه .

إِنْتَفَخَ - إِنْتِفَاحًا [نفخ] : مطاوع نَفَخَ || و - الرجل : تعظم وتكبر || و - الشيء : ارتفع || و - النهار : علا .  
إِنْتَفَدَ - إِنْتِفَادًا [نفد] الشيء : أفناه || و - الحق : استوفاه || و - اللبن : حلبه .

إِنْتَفَشَ - إِنْتِفَاشًا [نفش] ت الهرة : تَنَفَّشَتْ || و - الصوف : مطاوع نَفَشَهُ .

إِنْتَفَضَ - إِنْتِضَاضًا [نفض] الكرم : نضر ورقه || و - الثوب أو الشجر : مطاوع نَفَضَ || و - الفصيل ما في الضرع : استقصاه بالمص .

إِنْتَفَعَ - إِنْتِفاعًا [نفع] به ومنه : حصل على منفعة منه .  
إِنْتَفَقَ - إِنْتِفاقًا [نفق] الرجل : دخل النَّفَقَ || و - اليربوع : دخل في نَافِقَاتِهِ || خرج من نَافِقَاتِهِ || و - اليربوع : استخرجه من نَافِقَاتِهِ .

إِنْتَقَلَ - إِنْتَقَالًا [نقل]: حلف || صَلَّى التَّوَائِلَ ||  
اعتذر || و - الشيء من فلان: طلبه || و - من الأمير  
أو الكلام: تبرأ منه || و - من القوم: انتفى من  
نصرتهم ومعونتهم.  
أَنْتَقَى - إِنْتَقَاً [نتق]: بنى داره يَتَقَّ دَارَ غَيْرِهِ أَي حِيَالَهَا ||  
نفض جرابه || تزوج امرأة مُتَقَاتًا أَي كَثِيرَةَ الْأَوْلَادِ.  
إِنْتَقَى - إِنْتَقَاءً [نقو]: اختاره || و - العظم:  
استخرج نقيته.  
الْإِنْتِقَالِي - مَا يُتَبَّحُ الْإِنْتِقَالَ مِنْ حَالَةٍ إِلَى أُخْرَى ||  
مَا يَهَيِّئُ لِمَرْحَلَةٍ مُقْبِلَةً أَوْ يَمَلَأُ فِتْرَةً بَيْنَ حَالَتَيْنِ؛ نَقُولُ  
عَهْدُ انْتِقَالِيٍّ وَ «مَرْحَلَةُ انْتِقَالِيَّةٍ»، وَ «حُكُومَةُ  
انْتِقَالِيَّةٍ».  
إِنْتَقَبَ - إِنْتِقَابًا [نقب]: ت المرأة: شدت الثياب.  
إِنْتَقَحَ - إِنْتِقَاحًا [نقح]: العظم: استخرج مخه.  
إِنْتَقَدَ - إِنْتِقَادًا [نقد]: الشيعر على قائله: أظهر عيبه ||  
و - الكلام: أظهر عيوبه ومحاسنه || و - الدراهم:  
أخرج الزيف منها || قبضها نقدًا || و - ت الأرضة:  
الجدع: أكلته فتركته أجوف || و - الولد: شب.  
إِنْتَقَرَّ - إِنْتِقَارًا [نقر]: ت الخيل بحوافرها نقرًا: احتفرت ||  
و - ت السيول نقرًا: أبتت حفرة في الأرض يحتبس فيها  
الماء || و - ه: اختاره || و - ه: دعاه من بين  
القوم || و - القوم وبالقوم: دعا بعضاً دون بعض أي  
دعاهم دعوة خاصة || و - الشيء: بحث عنه || كتبه.  
إِنْتَقَرَ - إِنْتِقَارًا [نقر]: ت الشاة: أصابها داء النقار.  
إِنْتَقَسَ - إِنْتِقَاسًا [نقس]: فرج الناقوس.  
إِنْتَقَشَ - إِنْتِقَاشًا [نقش]: فلان: أمر النقاش بنقش  
فصه || و - على فصه كذا: أمر أن يُنْقَشَ عَلَيْهِ ||  
و - الشوكة: أخرجها من رجله || و - الشيء:  
استخرجه || و - فلانًا: اختاره.  
إِنْتَقَصَ - إِنْتِقَاصًا [نقص]: الشيء: نقص || و - الشيء:  
نقصه || و - ه حقه: بمعنى نقصته إياه || و - الرجل:  
عابه || و - من قدره: حط من قدره.  
إِنْتَقَضَ - إِنْتِقَاضًا [نقض]: البناء أو الجبل: انتكث  
وانحل إبراهيم || و - الجرح بعد برئه: نكس || و - الأمر  
بعد التمام: فسد || و - ت الطهارة: بطلت وزالت ||  
يقال «انتقض عليه البلد» إذا تغير عليه أهله وخلعوا  
الطاعة.

إِنْتَقَعَ - إِنْتِقَاعًا [نقع]: النقيعة: نحرها || و - القوم  
نقيعة: ذبحوا من الغنيمة شيئاً قبل الاقسام.  
أَنْتَقَعَ - [نقع] لونه: تغير واختطف لأمرٍ أصابه كالحزن  
والفرح (لغة في امتنع).  
إِنْتَقَفَ - إِنْتِقَافًا [نقف]: الحنظل: كسره عن حبه ||  
و - الشيء: استخرجه.  
إِنْتَقَلَ - إِنْتِقَالًا [نقل]: من مكانٍ إلى آخر: تحوّل ||  
و - فلانٌ إلى رحمة الله أو إلى رضوانه: مات || و -  
الفرس: وضع رجله مواضع يديه في السير.  
إِنْتَقَمَ - إِنْتِقَامًا [نقم]: منه: عاقبه.  
إِنْتَقَهَ - إِنْتِقَاهًا [نقه]: من الحديث: اشتفى || و - من  
مرضه: بمعنى نقه.  
إِنْتَقَا - إِنْتِقَاءً [نقا]: حقه من فلان: أخذته وقبضه.  
إِنْتَقَبَ - إِنْتِقَابًا [نقب]: الرجل كنانته أو قوسه: ألقاها  
على منكبه.  
إِنْتَقَتَ - إِنْتِقَاتًا [نكت]: فلان: مطاوع نكت.  
إِنْتَقَثَ - إِنْتِقَاثًا [نكث]: الجبل وغيره: انتفض ||  
و - السواك: تشعث رأسه || و - فلانٌ من حاجةٍ إلى  
أخرى: انصرف عنها إلى غيرها.  
إِنْتَقَسَ - إِنْتِقَاسًا [نكس]: وقع على رأسه || و -  
المريض: عاودته العلة بعد النقه. والعامّة تقول «نكس»  
والاسم عندهم «الدكسة».  
إِنْتَقَشَ - إِنْتِقَاشًا [نكش]: البئر: بمعنى نكشها.  
إِنْتَقَصَ - إِنْتِقَاصًا [نقص]: الرجل: رجع على  
عقبه.  
إِنْتَقَفَ - إِنْتِقَافًا [نقف]: الرجل: تبرأ || و - القوم:  
خرجوا من أرضٍ إلى أرضٍ || و - الجبل: انتكث ||  
و - الغيث: بمعنى نكفه || و - إليه: مال || و -  
العرق عن جبينه: مسحه.  
إِنْتَقَى - إِنْتِقَاً [نتق]: فلانٌ إلى أبيه: انتسب واعتزى ||  
و - البازي: ارتفع من موضعه إلى موضعٍ آخر ||  
و - فلانٌ فوق الوسادة: ارتفع.  
أَنْتَقَى - إِنْتِقَانًا [نتن]: خبث راحته.  
إِنْتَهَى - إِنْتِهَاءً [نهى]: الشيء: بلغ نهايته || و - إليك  
المثل أو الخبر: بلغ || و - بفلانٍ إلى موضعٍ كذا:  
بلغ || و - به الأمر إلى أن: أدى به الأمر إلى أن ||  
و - عن الشيء: كف.

الإنتهازي - [نهز]: مَنْ يُخضع مبادئه لمصلحته الموقته؛ وبوجه عام، من يتصرف حسب الظروف. الإنتهازية - [نهز]: سياسة تهدف الى الاستفادة من الظروف بالمساومة، عند الاقتضاء، على المبادئ.

إنتهب - إنتهباً [نهب]: أخذهُ || و - الفرسُ الشوط: استولى عليه.

إنتهج - إنتهجاً [نهج]: سلك وقيل طلب النهج أي الطريق الواضح || و - الطريق: استبانهُ.

إنتهر - إنتهراً [نهر]: السائل: زجرهُ || و - العرق: لم ينقطع دمه || و - بطئه: استطلق.

إنتهز - إنتهزاً [نهز]: الفرصة: اغتتمها وانتهض اليها مبادراً || و - الشيء: قبلهُ وأسرع الى تناوله || و - في الضحك: أفرط وقبح.

إنتهس - إنتهساً [نهس]: اللحم: أخذه بمقدم فيه (مثل نهسة) || و - فلاناً: اغتابهُ.

إنتهض - إنتهضاً [نهض]: قام || و - فلاناً للأمر: أقامهُ لَهُ || و - القوم: نهضوا للقتال.

إنتهك - إنتهكاً [نهك]: نه الحمى: أضته وجهته || و - فلان الحرمة: تناوها بما لا يحلُّ || و - الشيء: أذهب حرمةهُ || و - فلاناً: نقض عرضه وذهب بحرمة.

إنتوى - إنتوياً [نوي]: ه: قصده || و - القوم: انتقلوا من بلد الى بلد || و - القوم بموضع كذا: أقاموا || و - القوم منزلاً بمكان كذا: قصده.

إنتور - إنتوراً [نور]: تطلّى بالنورة.

الأنثولوجيا - مجموعة مختارات شعرية أو نثرية أو موسيقية (يونانية).

الأنثيمون - (ك): جسم بسيط أبيض فضي، متبلر، يدخل في سبك الحروف المطبعية.

أنث - أنثا الحديد: كان غير شديد وصلب، لأن.

أنث - أنثاً ه: جعلهُ مؤنثاً || عدّه أنثى || خنثهُ || و - له: لان وتساهل.

أنثى - إنثاء [نثي]: فلاناً: اغتابهُ || و - من الشيء: أنف منه.

الأنثى - ج إناث وأنثى وجع أنث [أنث]: خلاف الذكر.

إنجج - إنججاً [نجج]: صار ذا نجاح؛ يقال «ما أفلح فلان ولا أنجج» || و - الله حاجته: وفقها وقضاها || و - ت حاجته: قضيت || و - الباطل بفلان: غلبهُ وتسلسط عليه || و - فلان بالباطل: غلب الباطل.

أنجد - أنجداً [نجد]: البناء: ارتفع || و - ه: أعانه || و - الدعوة: أجابها || و - الرجل: أتى نجداً أو خرج الى نجدٍ || و - الرجل: عرق || قرب من أهله || و - ت السماء: أصحت.

إنجج - إنججاً [نجج]: الماء: سال.

أنثر - إنثاراً [نثر]: أخرج ما في أنفه من مخاطٍ ونحوه || و - ه: ألقاه على خيشومه.

إنترم - إنترماً [ترم]: الرجل: صار أترم.

إنثقب - إنثقباً [نقب]: الشيء: انخرق.

أنثل - أنثلاً [نثل]: البئر: استخرج ترابها.

إنثل - أنثلاً [نل]: التراب: انصب.

إنثلم - إنثلاماً [نلم]: الإناء: انكسر من حافته.

إنثني - إنثناً [نثي]: انعطف || ارتد بعضهُ على بعض || و - عليه بالضرب: ارتد عليه به || و - عنه: انصرف.

الإنثناء - [نثي]: الطي والانعطاف؛ نقول «قابل للإنثناء».

الإنثناة - [نثي]: الحنية، العطفة.

أنجى - إنجاءً [نجو]: الرجل: خلصهُ || و - فلاناً عصفناً: قطعهُ لَهُ || و - الجلد: كشطهُ وسلخهُ || و - ت النخلة: أجتت || و - الرجل: ألقى نجوه || عرق.

إنجاب - إنجاباً [جوب]: الثوب: انشق || و - ت السحابة: انكشفت.

الأنجاس - [نجس]: هي ما كان كالجرز أو الحجاب ونحوهما، تعلق على من يخافون عليه من العين أو الجن.

إنجاف - إنجافاً [جيف]: ت الجنة: أنتنت.

إنجال - إنجالاً [جول]: الغبار: ارتفع وانتشر.

أنجب - إنجاباً [نجب]: بمعنى نجب || و - الرجل: ولد ولداً نجياً || ولد ولداً جباناً.

إنجبر - إنجباراً [جبر]: صلح بعد الكسر.

أنجح - إنجاحاً [نجح]: صار ذا نجاح؛ يقال «ما أفلح فلان ولا أنجح» || و - الله حاجته: وفقها وقضاها || و - ت حاجته: قضيت || و - الباطل بفلان: غلبهُ وتسلسط عليه || و - فلان بالباطل: غلب الباطل.

أنجد - أنجداً [نجد]: البناء: ارتفع || و - ه: أعانه || و - الدعوة: أجابها || و - الرجل: أتى نجداً أو خرج الى نجدٍ || و - الرجل: عرق || قرب من أهله || و - ت السماء: أصحت.

إِنجَدَل - إِنجَدَلَا [جدل] : ارتدى في الارض .  
 إِنجَدَّ - إِنجَدَادًا [جد] : انقطع أو انكسر .  
 إِنجَدَبَ - إِنجَدَابًا [جذب] إليه : اندفع إليه ||  
 و - في السير : أسرع || سار فيه بعيدًا .  
 إِنجَدَرَ - إِنجَدَارًا [جدر] الشيء : استوصل .  
 إِنجَدَمَ - إِنجَدَامًا [جدم] الشيء : انقطع .  
 أَنجَرَ - إِنجَارًا [نجر] فلانًا : قدم له الطعام المدعو  
 النجيرة .  
 إِنجَرَّ - أَنجِرَارًا [جر] : انجذب || و - الى الوراء :  
 انسحب ، تقهقر .  
 الأَنْجَر - ج أَنجِر [نجر] : مرسة السفينة (فارسية) .  
 الأَنْجَرَة - ج أَنجِر [نجر] : الأَنْجَر .  
 إِنجَرَدَ - إِنجِرَادًا [جرد] : مطاوع جَرَدَ || و - الثوب :  
 انسحق وبلي || و - بنا السير : امتدَّ من غير لي على  
 شيء .  
 إِنجَرَسَ - أَنجِرَاسًا [جرس] الحلي : سُمِعَ له صوت  
 كصوت الجرس .  
 أَنجَزَ - إِنجَازًا [نجز] الحاجة : قضاها || و - الوعد :  
 وف به || و - على القتل : أجهز عليه .  
 إِنجَرَعَ - أَنجِرَاعًا [جزع] الشيء : تقطع || تكسَّر .  
 إِنجَرَمَ - أَنجِرَامًا [جزم] الحرف : سكن || و -  
 العظم : انكسَّر .  
 أَنجَسَ - إِنجَاسًا [نجس] هُ : صبره نَجَسًا .  
 أَنجَعَ - إِنجَاعًا [نجع] الطعام وغيره : نفع || و -  
 الرجل : أفلح || و - الراعي الفصيل : أرضعه .  
 إِنجَعَبَ - إِنجِعَابًا [جعب] : انصرع .  
 إِنجَفَلَ - إِنجِفَالًا [جفل] القوم : هربوا مسرعين .  
 أَنجَلَ - إِنجَالًا [نجل] الدابة : أرسلها في التجليل .  
 الأَنْجَل - ج نُجُل ونَجَال م نَجَلَاء ج نُجُل [نجل] :  
 الواسع الطويل العريض || من وَسَعَتْ عيناه وحَسُنَتْ .  
 إِنجَلَّ - أَنجِلَاء [جلو] : انكشف . تقول « انجلى  
 المم عن قلبي » .  
 إِنجَلَبَ - أَنجِلَابًا [جلب] : انساق .  
 إِنجَلَطَ - أَنجِلَاطًا [جلط] البعير أو الشيء : انجرد .  
 إِنجَلَعَ - أَنجِلَاعًا [جلع] الشيء : انكشف .  
 أَنجَمَ - إِنجَامًا [نجم] الشيء : ظهر وطلع || و - ت  
 السماء : ظهرت نجومها || و - الشتاء أو البرد :

أقلع وودَّ || و - ت الحرب : انتهت || و - الرجل  
 عن الامر : تركه .  
 إِنجَمَعَ - إِنجِمَاعًا [جمع] الشيء : انضمت أجزاءه  
 وتقاربت أفرادها .  
 الأِنْجِيل - ج أَنجِيل : ما كتبه بالهام من الله القديسون  
 متى ومرقس ولوقا ويوحنا عن حياة السيد المسيح وتعليمه .  
 والكلمة يونانية معناها البشرى لأن الأِنْجِيل يتضمن  
 بشرى الخلاص .  
 الأِنْجِيلِيّ - أحد مدوني الأناجيل || من أعضاء الكنيسة  
 الأنجيلية || « شماسٌ إنجيلي » : درجة كنسية قبل  
 الكهنوت .  
 أَنحَى - إِنحَاء [نحو] : اعتمد ومال الى جهة دون  
 أخرى || و - بصرة عنه : أماله || و - عليه : اعتمد ||  
 و - على فلانٍ ضربًا : أقبل .  
 أَنحَى - إِنحَاء [نحي] عليه بالسيف : أقبل عليه  
 به . يقال « أَنحَى عليه باللوائم » أي أقبل عليه بها ||  
 و - له السلاح : ضربه به .  
 إِنحَازَ - إِنحِيزًا [حوز] إليه : مال || و - عنه :  
 عدل || و - القوم : تركوا مراكزهم || انهزموا .  
 إِنحَاشَ - إِنحِيشًا [حوش] : اجتمع || و - عنه :  
 نفر || و - له الصيد : انساق .  
 إِنحَاصَ - إِنحِيصًا [حيص] عن كذا : عدل وحاد .  
 إِنحَتَّ - إِنحِتَانًا [حت] الورق من الشجر : تناثر ||  
 و - شعرة عن رأسه : تساقط || و - ت الأسنان :  
 تآكلت .  
 إِنحَجَرَ - إِنحِجَارًا [حجر] : مطاوع حَجَرَ . مثال  
 ذلك « حَجَرُهُ فأنحَجَرَ » أي منعه فامتنع .  
 إِنحَدَرَ - إِنحِدَارًا [حدر] : نزل وهبط . يقال « انحدرت  
 من الجبل الى المدينة » || و - الجلد : تورم .  
 إِنحَرَدَ - أَنحِرَادًا [حرد] : انفرد || و - النجم :  
 انقضَّ .  
 إِنحَرَفَ - أَنحِرَافًا [حرف] عنه : مال وعدل الى  
 حرف || و - مزاجه : أصابته وَعَكَّة || و - به عن  
 كذا : أثناه عن كذا ، أماله عنه .  
 أَنحَزَ - إِنحِيزًا [نحز] القوم : أصاب إبلهم النَّحَازُ .  
 أَنحَسَ - إِنحَاسًا [نحس] ت النار : كثر نحاسها  
 أي دخانها .



إِنْحَسَرَ - انْحَسَارًا [حسر] الشيء : انكشف || و -  
تِ الطيرُ : خرجت من الريش المتبقي الى الجديد .  
إِنْحَسَمَ - انْحِسَامًا [حسم] : انقطع .  
إِنْحَصَّ - انْحِصَاصًا [حص] الشعرُ : سقط || و -  
الذئبُ : انقطع || و - تِ اللحيةُ : تكسر شعرها  
وقصر .

إِنْحَصَرَ - انْحِصَارًا [حصر] : تضايق وانحبس .  
إِنْحَطَّ - انْحِطَاطًا [حط] : مطاوع حَطَّ ، يقال  
« حَطَّ فانْحَطَّ » أي أذله فذلُّه || و - السحرُ : رخص ||  
و - تِ الناقةُ في سيرها : أسرعت .  
الانْحِطَاطُ - [حط] : مص || الهبوط والتدهور ،  
ومنه « عَصْرُ الانْحِطَاطِ » : العصر الذي شهد هبوطاً  
في الأدب || « الانْحِطَاطُ النفسي » : ضعف في  
القوى التفكيرية .

إِنْحَطَمَ - انْحِطَامًا [حطم] : انكسر .  
أَنْحَفَ - انْحِفَافًا [نحف] هُ : صيره نحيفاً .  
إِنْحَقَّ - انْحِقَاقًا [حق] الرباطُ : انشد .  
أَنْحَلَّ - انْحَالًا [نحل] هُ الممُّ أو المرضُ : أهزله ||  
و - هُ مَالًا : خصَّه بشيء منه || و - فَلَائًا ماءً :  
أعطاه إِيَّاهُ .

إِنْحَلَّ - انْحِلَالًا [حل] : انفكَّ ، نقول « انْحَلَّتِ  
العقدة » .  
إِنْحَلَبَ - انْحِلَابًا [حلب] العرقُ أو الدمعُ أو الماءُ  
أو الندى : سال || و - تِ عَيْنُهُ : سالت بالدمع ||  
و - فَمَةً : سال بالريق .

إِنْحَلَمَ - انْحِلَامًا [حلم] في نومِهِ : رأى حُلْمًا .  
إِنْحَمَصَ - انْحِمَاصًا [حمص] الورمُ : خفَّ ||  
و - منهُ : انقبض وتضائل .  
إِنْحَمَقَّ - انْحِمَاقًا [حمق] : حَمَقَ || و - تِ السوقُ :  
كسدت || و - الثوبُ : بلي .

إِنْحَتَى - انْحِتَاءً [حنو] : انعطف ، اعوج . يقال  
« إن ضلوعي لا تُنْحِي علي ضيفن » أي لا أحقد  
على أحد .

الانْحِيَاذُ - [حوز] : مص || الميلُ ، ومنه « سياسة  
عدم الانحياز » : سياسة عدم الميل الى أحد الأطراف  
المتنازعة || المُحَابَاةُ .

أَنْحَى - انْحَاءً [نحو] : زادت نخوته .

أَنْحَبًا - انْحَابًا : جاء بولدٍ شجاع || جاء بولدٍ جبان .  
إِنْحَبَزَ - انْحِبَازًا [خبز] المكانُ : انخفض واطمأن .  
إِنْحَدَعَ - انْحِدَاعًا [خدع] : مطاوع خَدَعَ || رضي  
بالخداع || و - يو : انغش || و - تِ السوقُ :  
كسدت .

إِنْحَدَلَ - انْحِدَالًا [خدل] : مطاوع خَدَلَهُ .  
إِنْحَرَطَ - انْحِرَاطًا [خرط] تِ الخريزةُ في السلكِ :  
انتظمت ، ومنه « انْحَرَطَ في سلك الجندية » : دخل  
الجندية وانضم إليها || و - في المكانِ : دخل مسرعًا ||  
و - من المكانِ : خرج || و - في الامرِ : ركب  
رأسه جهلاً || و - الجسمُ : دَقَّ ، كأنه انسلَّ من  
لحمه || و - الصقرُ : انقضَّ .

إِنْحَرَقَ - انْحِرَاقًا [خرق] : تمزق || و - تِ الريحُ :  
اشتدَّ هبوبها .

إِنْحَرَمَ - انْحِرَامًا [حرم] أَنْفُهُ : انشقت وترته .  
إِنْحَزَلَ - انْحِزَالًا [خزل] : مشى في تناقلٍ || و -  
في كلامه : انقطع || و - من المكانِ : انفرد || و -  
عن الجواب : لم يجبا به .

إِنْحَسَأَ - انْحِسَاءً [حسا] الكلبُ : بَعَدَ وانزجر .  
إِنْحَسَفَ - انْحِسَافًا [خسف] : أخسفَ بمعانيه كلها .  
إِنْحَشَّ - انْحِشَاشًا [خش] بين القومِ : دخل وغاب .  
أَنْحَصَّ - انْحِصَاصًا [نحص] هُ الكبرُ أو المرضُ : هزله  
وخدَّد جلدهُ .

إِنْحَفَدَ - انْحِفَادًا [خفد] العودُ : انكسر || و - تِ  
الثمارُ : تشدخت .

الانْحَغَ - [نخغ] : اسم تفضيل بمعنى الأذل والأقهر  
والأشدَّ إهلاكيًا .

إِنْحَفَضَ - انْحِفَاضًا [خفض] : انحطَّ بعد العلو ||  
و - الصوتُ : خُضَّ .

إِنْحَلَّ - انْحِلَالًا [خلى] الخَلَى : انقطع .  
إِنْحَلَمَ - انْحِلَامًا [خلع] : انترع وزال عن مكانه .  
إِنْحَلَّتْ - انْحِلَاتًا [خنث] : خنث .  
إِنْحَسَسَ - انْحِسَاسًا [خسس] عنهُ : تأخر وانقبض  
وتخلف .

إِنْحَقَّقَ - انْحِقَاقًا [خقق] : اخنثق بنفسه .  
أَنْدَ - انْدَادًا [ند] الإبلُ : فرَّقها .

أَلْدَى - انْدَاءً [ندو] الشيءُ : جعله نديًا || و - الرجلُ :

كثُر عطاؤه || تسخى وتفضل || و - الكلام : عرق  
قائلة أو سامعة فرقا من سوء عاقبه .  
الأندى - [ندو] : اسم تفضيل .  
إنداع - إندياحا [دوح] الشيء : انبسط متسعا ||  
و - البطن : انتفخ وتدل .  
إنداس - إندياسا [دوس] الشيء : وطى || و - فلان :  
أذل || و - السيف : صقل .  
إندال - إنديالآ [دول] بطنه : أوسع ودنا من الأرض ||  
و - ما في بطنه : خرج || و - الشيء : تعلق ||  
و - القوم : تحولوا من مكان إلى مكان .  
أندب - إندابا [ندب] فلان نفسه وبفسه : خاطر  
بها || و - الجرح فلانا : أثر فيه || و - الجرح :  
صلبت ندبته || و - بظهره وفي ظهره : غادر فيه ثدوبا .  
إندبع - إندباغا [دبع] الجلد : لان وأزيل ما به من  
رطوبة وتين .  
إندكر - إندكارا [دكر] الرسم : أمحى .  
إندحى - إندحاه [دحي] البطن : أوسع .  
الإندحار - ج إندحارات [دحر] : الانكسار ،  
الهزيمة .  
إندحر - إندحارا [دحر] : انهزم وانكسر .  
إندحصى - إندحاصا [دحصى] البرهان : بطل وزال .  
إندخل - إندخالآ [دخل] : مثل دخل .  
أندر - إندارا [ندر] : أتى بنادر من قول أو فعله ||  
و - العظم : أزاله عن موضعه || و - الشيء : أسقطه .  
إندرا - إندراة [درا] السيل : اندفع || و - الحريق :  
انتشر || و - فلان علينا : طلع فجأة .  
إندرج - إندرجا [درج] القوم : انفضوا || و - في  
كذا : دخل .  
إندرس - إندراسا [درس] الرسم : امحى || و - الخبر :  
انطمس .  
إندس - إندساسا [دس] : اندفن || تسرب ، دخل  
خفية .  
إندعى - إندعاة [دعو] لدعوته : أجاب .  
أندغ - إندغا [ندغ] به : ساءه .  
أندف - إندافا [ندف] : مال إلى صوت العود ||  
و - الدابة : ساقها عتيفا .  
الإندفاع - [دفع] : مص || الحمية والهمة ||

إندفاعا : طوعا ، من تلقاء النفس .  
إندفع - إندفاعا [دفع] السيل : دفع بعضه بعضا ||  
و - الفرس في سيره : أسرع || و - الرجل في الحديث :  
أفاض || و - يقول : شرع || و - وراء شهواته :  
انقاد واستسلم لها .  
إندفن - إندفانا [دفن] : استتر وتوارى .  
إندق - إندقاقا [دق] : مطاوع دق || و - ت عنقه :  
انكسرت .  
إندك - إندكاكأ [دك] : مطاوع دك || و - الرمل :  
تبدد .  
إندل - إندلالآ [دل] : مطاوع دل || و - الماء :  
انصب .  
إندلع - إندلعا [دلع] لسانه : خرج من فمه ||  
و - البطن : عظم واسترخى || و - السيف : انسل  
من غمده || و - النار : شبت ، ومنه إندلعت  
نار الحرب : نشبت الحرب || و - الصبي : مطاوع  
دلغ (عامية) .  
إندلق - إندلقا [دلق] الشيء : خرج من مكانه ||  
و - السيف : انسل من نفسه || و - الخيل :  
اندفعت اندفاعا شديدا || و - السيل عليه : اندفع ||  
و - الماء : انصب دفعة واحدة (عامية) .  
أندم - إنداما [ندم] ه : جمعه بندم .  
إندمج - إندمجا [دمج] في الشيء : دخل فيه  
واستحكم .  
إندمس - إندماسا [دمس] : دخل في الديماس .  
إندمل - إندمالآ [دمل] الجرح : تماثل وتراجع  
إلى البرء .  
الإندار - [ندر] : الإخطار والتنبيه ، نقول « إندار  
بوقوع غارة جوية » || التحذير من القيام بعمل أو  
من التمتع عن القيام به || « الإندار النهائي » : البلاغ  
النهائي .  
إنداع - إندباغا [ذبع] الخبر : انتشر .  
أندر - إندارا ونديرا ونديرا ونديرا (والأربعة الأخيرة  
مصادر غير قياسية) [ندر] ه بالأمر : أعلمه وحذره  
من عواقبه .  
إندعر - إندعارا [ذعر] : خاف وفرغ .  
إندعف - إندعافا [ذعف] : انقطع فؤاده ومات

أُنْسَ - بِ - أُنْسًا : ضدّ تَوَحَّشَ || و - به وإليه : أَلْفَهُ  
وارتاح قلبه إليه || و - أُنْسًا بِهِ وإليه : أَلْفَهُ وارتاح  
قلبه إليه .

أُنْسَ - بِ - أُنْسًا وَأُنْسَةً : ضدّ تَوَحَّشَ || و - به وإليه :  
أَلْفَهُ وارتاح قلبه إليه || و - بِهِ : سُرَّ بِهِ .

أُنْسَ - بِ - أُنْسًا وَأُنْسَةً : ضدّ تَوَحَّشَ || و - أُنْسًا بِهِ  
وإليه : أَلْفَهُ وارتاح قلبه إليه || و - بِهِ : سُرَّ بِهِ .

أُنْسَ - يُونُسَ قَائِسًا [أُنْس] هُ : ضدّ أَوْحَشَهُ || و -  
الشيء : أَبْصَرَهُ وَعَلِمَهُ .

أُنْسَ - إِنْسَاسًا [نَس] الدَّابَّةَ : أَعْطَشَهَا .

الأُنْسَ - مَصَّ || ضدّ الوحشة .

الإنْسَ - ج أناسٌ وَأُنَاسِيٌّ : البشر أو غير الجنّ والملائك .

الأنْسَ - ج أناس : من تَأَنَسَ بِهِ || الجماعة الكثيرة .

أُنْسَى - إِنْسَاءً [نَسو] هُ الشيء : أمره بتركه || و -

الرجلَ الشيء : حمّله على نسيانه .

الأنْسَى - [نسي] (ع ١) : عَرِقَ في الساق السفلى .

إِنْسَابَ - إِنْسَابًا [سبب] : مشى مسرعًا || و - تَر

الحَيَّةَ : جرت وتدافعت في مشيها || و - فلانٌ نحونا :

رجع .

إِنْسَاحَ - إِنْسِيحًا [سبح] بطنُهُ : كَبُرَ ودنا من سِمَنِهِ

إلى الأرض || و - الثوبُ : تَشَقَّقَ || و - تَر الصخرة :

اندفعت وانشقت || و - بالهُ : اتسع قلبُهُ .

إِنْسَاعَ - إِنْسِياعًا [سبح] الماء : سَاعَ || و - الجامدُ :

ذاب .

الأنْسَاعُ - [نسع] من الطريقِ : ما حفرته الدوابُّ

بقوائمها في مته .

إِنْسَاقَ - إِنْسِياقًا [سوق] : مطاوع ساق || و - تَر

الإبلُ : سارت متتابعةً .

الإنْسَانُ - ج أناسِيٌّ وَأُنَاسِيَّةٌ وَأُنَاسٌ [أُنْس] : البشر

للذكر والأنثى ، ويُطَلَقُ على أفراد الجنس البشريِّ ||

« إنسانُ العينِ » : ما يُرَى في سوادها أو هو سوادها .

الإنْسَانِيَّةُ - [أُنْس] : مَنْ أو ما يسمي لخير البشر ،

نقول « مؤسّسة إنسانية » . ومنه « عملٌ إنسانيٌّ » : فيه

نفع وخير ، خَلِيقٌ بالشكر .

الإنْسَانِيَّةُ - [أُنْس] : ما اختصَّ به الإنسان دون

الحيوان || البشريَّة . نقول « الإنسانية المتألّمة أو

المجاهدة » || المحاميد من نحو الجُودة وكرم الأخلاق

سريعًا || انبهر .

أَنْزَ - إِنْزَانًا [نَز] الشيء : تَصَلَّبَ وتشدَّدَ || و - المكانُ :

صار ذا نَز .

أَنْزَى - إِنْزَاءً [نزو] هُ : جعلهُ ينزو .

إِنْزَاحَ - أَنْزِيَاحًا [زوح] : زال || انكشف وانقشع .

إِنْزَاحَ - أَنْزِيَاحًا [زريح] : تباعد وذهب .

إِنْزَالَ - أَنْزِيَالًا [زول] عنه : فارقه .

الأنْزَالُ - [نزل] : « أَنْزَالُ القومِ » : أرزاقهم .

إِنْزَجَرَ - أَنْزِجَارًا [زجر] : مطاوع زجر أي امتنع

وانتهى .

أَنْزَحَ - إِنْزَاحًا [نرح] البئرُ : استقى ماءها حتى قلَّ

كثيرًا أو نفذ || و - القومُ : نزحت مياهُ آبارهم .

أَنْزَرَ - إِنْزَارًا [نزر] العطاء : قَلَّلَهُ .

إِنْزَرَبَ - أَنْزَرَابًا [زرب] : دخل في الزريبة .

إِنْزَرَقَ - أَنْزَرِاقًا [زرق] : تَأَخَّرَ إلى الوراء || استلقى

على ظهره || و - السهمُ : نفذ .

أَنْزَعَ - إِنْزَاعًا [نزع] الرجلُ : انحسر الشَّعرُ عن

تَرَعْتَيْهِ أي جانبي جبهته .

الأنْزَعُ - م تَرَعَاءُ [نزع] : مَنْ انحسر الشَّعرُ عن

جانبي جبهته .

إِنْزَعَجَ - أَنْزِعَاجًا [زعج] : قَلِقَ || تضايق || انقلع

وشخص .

إِنْزَعَقَ - أَنْزِعَاقًا [زعق] الرجلُ : خاف بالليل || و -

الفرسُ : تقدّم وأسرع .

أَنْزَفَ - إِنْزَافًا [نزف] البئرُ : استخرج ماءها كلَّهُ ||

و - الرجلُ : لم يبقَ له شيءٌ || سكر || ذهب عقلُهُ ||

ذهبت حجَّتُهُ في الخصومة || و - تَر البئرُ : استخرج

مائها كلَّهُ || و - العبراتُ : قطعها وأفناها .

أَنْزَقَ - إِنْزَاقًا [نزق] الفرسُ : تَرَّقَهُ || و - فلانٌ :

سَقِيَ بعد حِلْمٍ || و - النعيمُ فلانًا : حمّله على التَّرَقِّ ||

و - الرجلُ في الضحك : أفرط فيه وأكثر .

أَنْزَلَ - إِنْزَالًا وَمُنْزَلًا [نزل] الضيفَ : أحلَّهُ || و -

الشيءُ : جعلهُ نازلًا || و - اللهُ الكلامَ : أوحى بِهِ ||

و - بِهِ خسارةً فادحةً : ألحقها بِهِ .

إِنْزَمَ - أَنْزِمَانًا [زم] : اشتدَّ ورُبط .

إِنْزَوَى - أَنْزَوَاءً [روي] : انقبض || صار في الزاوية ||

و - القومُ بعضهم إلى بعض : تضاموا .

# الشرق الأدنى

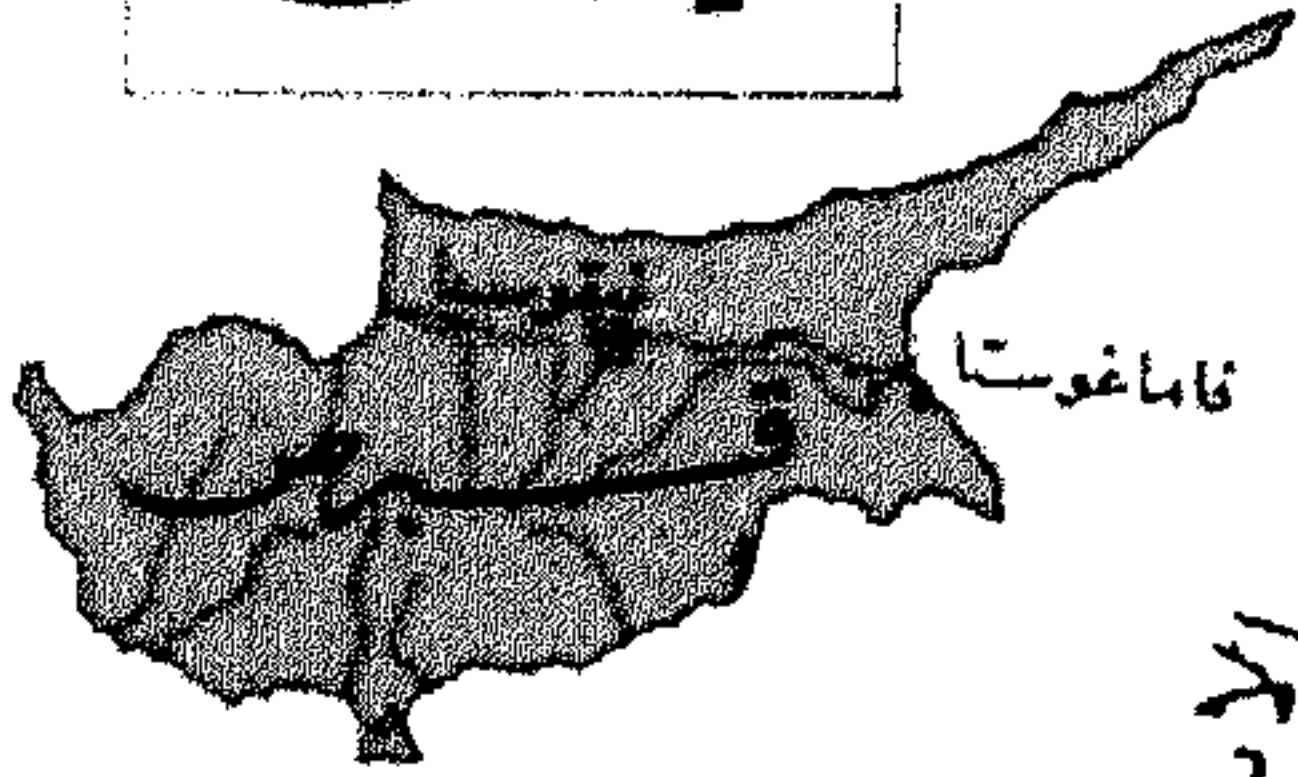

قامحوسا

الأبيض

الستوس

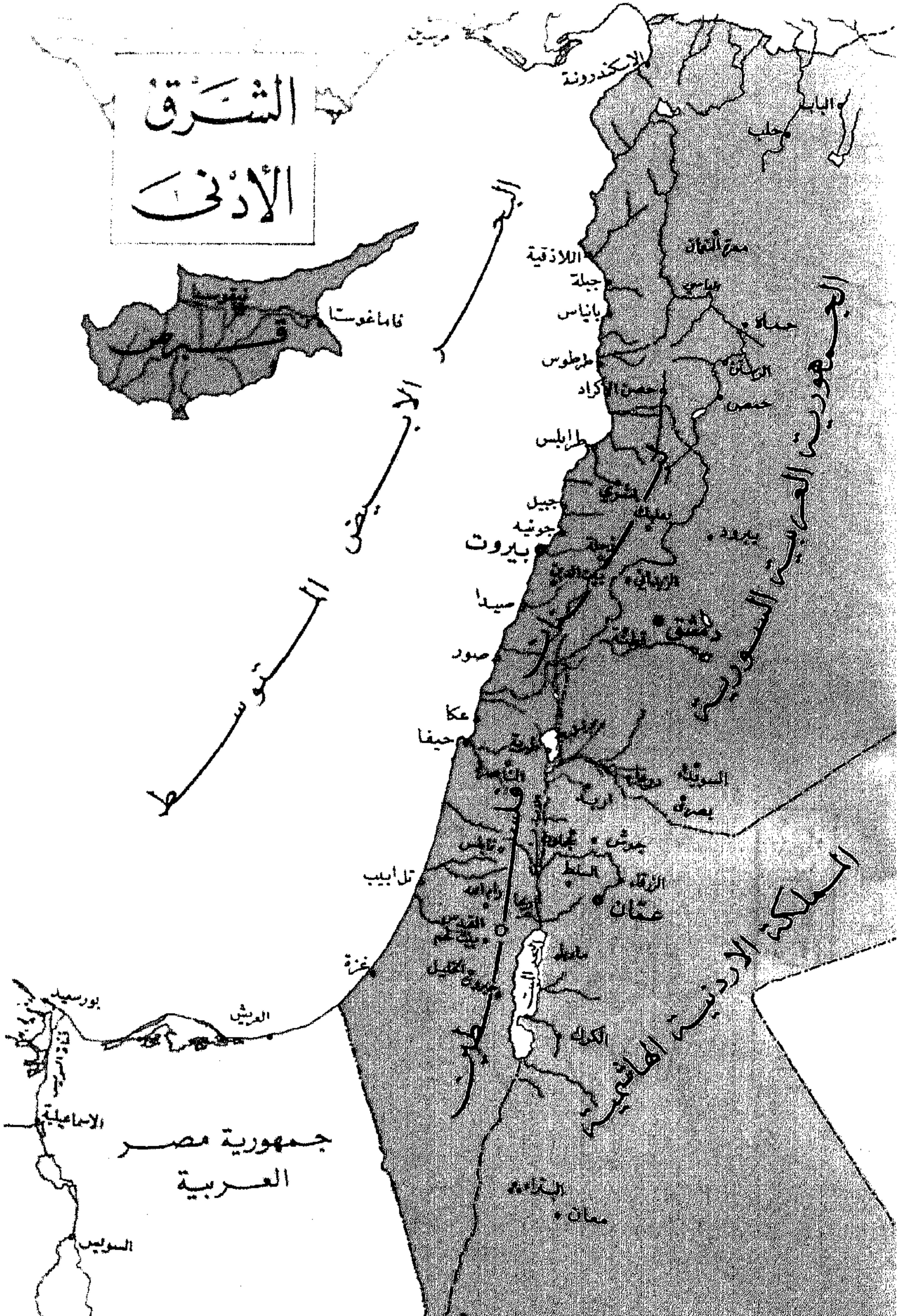

اللاذقية

جبله

بانياس

طرطوس

حصن الأكراد

طرابلس

جبيل

بيروت

بيروت

صيدا

صور

عكا

حيفا

تل أبيب

بغزة

بور سعيد

العريش

الإسكندرية

جمهورية مصر  
العربية

السويس

البتراء

عمان

عمان

عمان

عمان

عمان

عمان

عمان

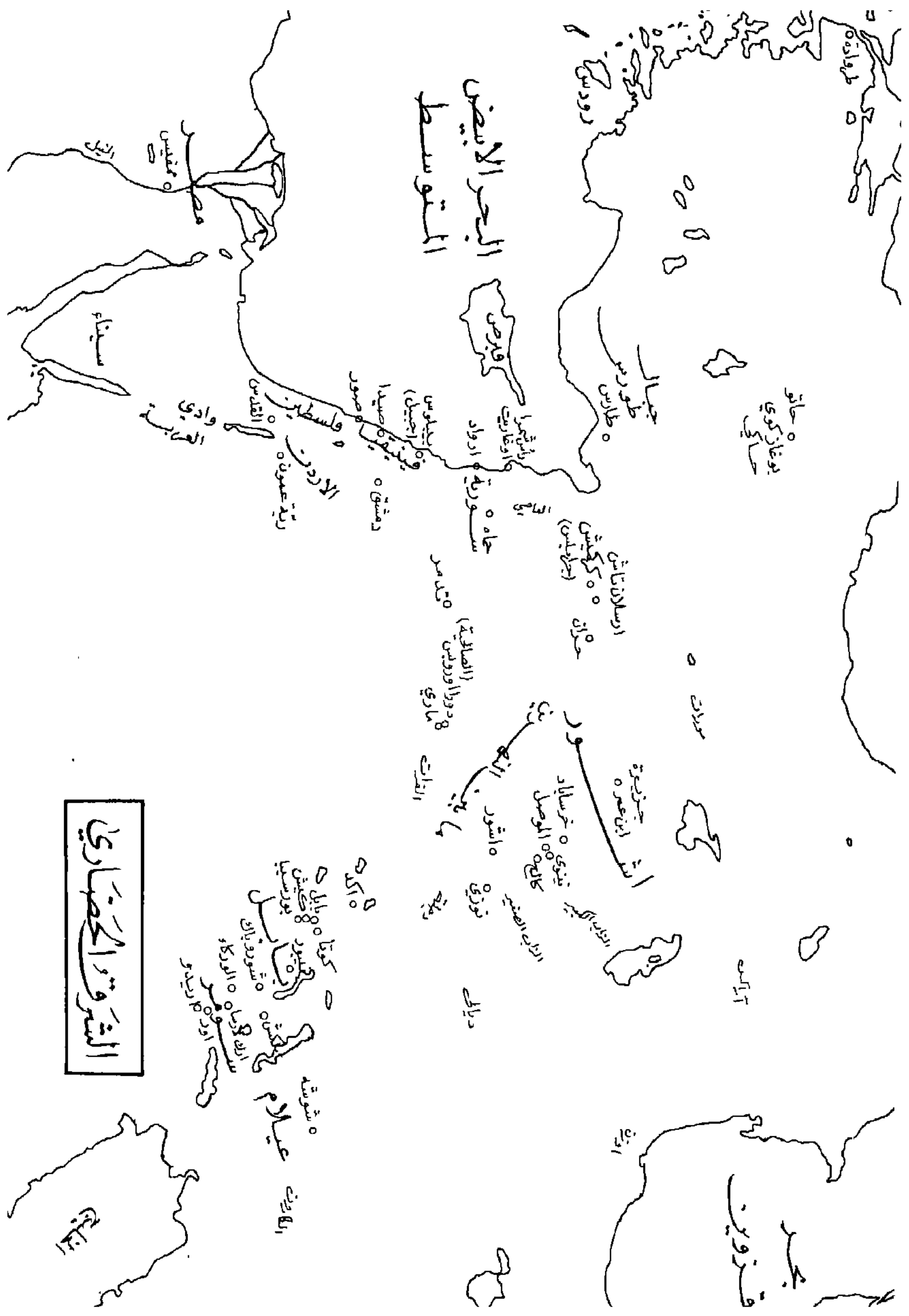

البحر الابيض المتوسط

قبرص

الاردن

سوريا

العراق

البحر الاحمر

البحر الفارسي

البحر الهندي

الشرق والخصاري

البحر الابيض المتوسط  
البحر الاحمر  
البحر الفارسي  
البحر الهندي  
البحر المتوسط  
البحر الابيض المتوسط  
البحر الاحمر  
البحر الفارسي  
البحر الهندي

البحر الابيض المتوسط

واللطف .  
 وَأَسَأَ - أَسَأَ [سَأ] الشيء : أَحْرَهُ || و - هُ السَّيِّعَ وَيِ  
 السَّيِّعَ : بَاعَهُ وَأَخَّرَ لَهُ دَفْعَ الثَّمَنِ || و - عَنْهُ : تَأَخَّرَ  
 وَتَبَاعَدَ .  
 وَأَسَافَ - أَسَافًا [سَاف] لَيْفُ النَّخْلِ . تَشَعَّتْ  
 وَانْقَشَرَ .  
 وَأَسَبَّ - [نَسَب] : اسْمُ تَفْضِيلٍ . يُقَالُ « هَذَا  
 الشَّيْءُ أَسَبٌ مِنْ ذَلِكَ » أَي أَرْقَ نَسِيبًا || الْأَرْقَى ،  
 الْأَكْثَرُ مِلَاءَةً .  
 وَأَسَبَكَ - أَسَبَاكَ [سَبَكَ] الذَّهَبُ وَنَحْوُهُ : ذُوِبَ  
 وَأَفْرَغَ فِي قَالِبٍ .  
 وَأَسَنَى - [أَسَى] : الْأَنْسُ .  
 وَأَسْتَرَّ - أَسْتَارًا [سَتَرَ] : تَغَطَّى .  
 وَالْأَسْجَامُ - [سَجَم] : مِصٌّ || و - عِنْدَ الْبَدِيعِيِّينَ :  
 أَنْ يَكُونَ الْكَلَامُ خَالِيًا مِنَ التَّعْقِيدِ ، سَهْلَ التَّرْكِيبِ ،  
 عَذْبَ الْأَلْفَاظِ ، بَعِيدًا عَنِ التَّكْلُفِ ، لَهُ فِي الْقُلُوبِ  
 وَقَعٌ وَفِي النُّفُوسِ تَأْوِيلٌ .  
 وَأَسْجَرَ - أَسْجَارًا [سَجَرَ] الْإِنَاءُ : امْتَلَأَ || و - تِ  
 الْإِبِلِ فِي سِيرِهَا : تَنَابَعَتْ .  
 وَأَسْجَلَ - أَسْجَلًا [سَجَلَ] : مَطَاوَعُ سَجَلٍ .  
 وَأَسْجَمَ - أَسْجَمًا [سَجَم] الْمَاءُ : انْصَبَّ || و -  
 الْكَلَامُ : انْتَضَمَ .  
 وَأَسْحَ - أَسْحَا [سَح] إِبْطُ الْبَعِيرِ عَرْقًا : انْصَبَّ .  
 وَالْأَسْحَابُ - [سَحَب] : الْأَنْصُرَافُ || التَّخْلِيُّ ||  
 « أَسْحَابٌ أَوْ رِيحٌ نَقْطَةٌ وَفَقًا لَشُعَاعٍ مَا شِءَ (هـ) :  
 يَكُونُ بِإِنْشَاءِ نَ نَ شِ مَنْسَاوِيَانِ || « أَسْحَابٌ  
 شَكْلٌ » : يَكُونُ بِانْسِحَابِ جَمِيعِ نِقَاطِهِ .

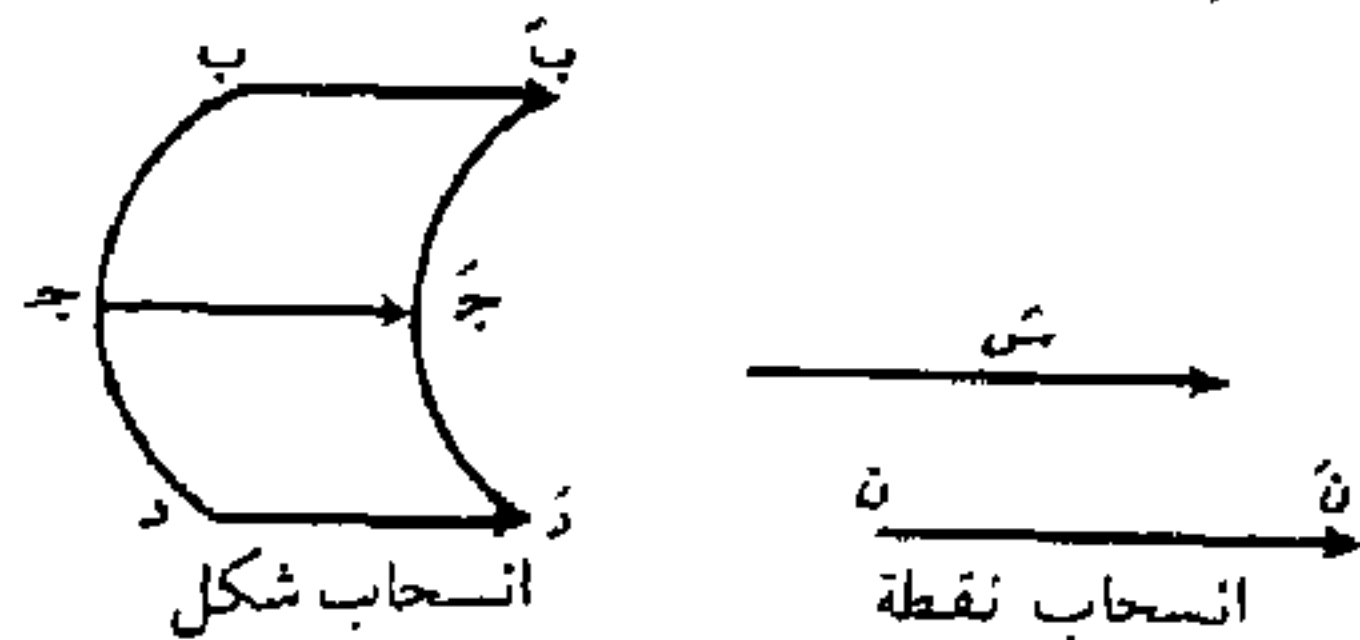

وَأَسْفَكَ - أَسْفَاكَ [سَفَكَ] : انْصَبَّ .  
 وَأَسَقَى - أَسَقَا [سَقَى] الرَّجُلُ : تَكَلَّمَ سَجَمًا .  
 وَأَسَكَبَ - أَسَكَبَا [سَكَب] الْمَاءُ : انْصَبَّ .  
 وَأَسَلَّ - أَسَلًا [سَل] الْوَالِدُ الْوَالِدَ : أَوْلَدَهُ || و -  
 الصُّوفَ أَوْ الرِّيشَ : أَسْقَطَهُ || و - الصُّوفَ : سَقَطَ  
 وَتَقَطَّعَ || و - تِ الدَّابَّةُ : حَانَ لَهَا أَنْ يُنْسَلَ وَبُرَّهَا ||  
 و - الْقَوْمَ : تَقَدَّمَهُمْ || و - فِي عَدُوِّهِ : أَسْرَعَ .  
 وَأَسَلَّ - أَسَلًا [سَل] مِنَ الزَّحَامِ : انْطَلَقَ فِي اسْتِخْفَاءٍ ||  
 و - السِّيفَ مِنْ غِمْدِهِ : خَرَجَ ، يُقَالُ « سَلَّتْ السِّيفَ »

من الغنم فانسَلَّ .

إِنْسَلَى - أَنَسَلَا [سلو] الهَمُّ : انكشف .

إِنْسَلَبَ - أَنَسَلَابًا [سلب] : أَسْرَعَ جَدًّا فِي سِيَرِهِ حَتَّى كَانَهُ يَخْرُجُ مِنْ جِلْدِهِ ؛ وَغَالِبَ اسْتِعْمَالَهُ فِي الثَّاقَةِ .

إِنْسَلَتْ - أَنَسَلَاتًا [سلت] : انسلَّ مِنْ غَيْرِ أَنْ يُعْلَمَ بِهِ .

إِنْسَلَخَ - أَنَسَلَخًا [سلخ] [جلد] : انكشط || و -

مِنْ ثِيَابِهِ : تَجَرَّدَ || و - تَرَى الْحَيَّةُ مِنْ قَشْرِهَا : خَرَجَتْ ||

و - النَّهَارُ مِنَ اللَّيْلِ : انسلَّ || و - الشَّهْرُ مِنْ سَنَتِهِ :

مَضَى .

إِنْسَلَعَ - أَنَسَلَعًا [سلع] : انشَقَّ .

إِنْسَلَقَ - أَنَسَلَقًا [سلق] [لسان] : أَصَابَهُ تَقَشُّرٌ .

إِنْسَلَكَ - أَنَسَلَكًا [سلك] فِي الشَّيْءِ : دَخَلَ فِيهِ .

الْأَنْسُولِينَ - (طب) : دَوَاءٌ لِمُعَالَجَةِ الدَّاءِ السُّكْرِيِّ .

الْأَنْسِيَّ - [أنس] : الْإِنْسِيَّ .

الْإِنْسِيَّ - [أنس] : وَاحِدُ الْإِنْسِ .

الْإِنْشَاءُ - [نشأ] : مَصُّ || طَرِيقَةُ التَّعْبِيرِ عِنْدَ الْكَاتِبِ ؛

وَمِنْهُ عِلْمُ الْإِنْشَاءِ .

الْإِنْشَاءَاتُ - [نشأ] : جَمَلَةٌ أَشْيَاءٌ ، نَجْهِيذَاتٌ أَوْ

أَبْنِيَّةٌ مُعَدَّةٌ لاسْتِعْمَالٍ مُعَيَّنٍ .

الْإِنْشَائِيَّ - [نشأ] : السِّبَةُ إِلَى الْإِنْشَاءِ ؛ نَقُولُ «مَوْضُوعٌ

إِنْشَائِيٌّ» || «الْمَشَارِيعُ الْإِنْشَائِيَّةُ» : الْأَعْمَالُ الْمُخْتَصَّةُ

بِعِمْرَانِ الْبِلَادِ كَالرِّيِّ وَالْكَهْرِبَاءِ وَشَقَّ الطَّرِيقَ .

إِنْشَابَ - أَنْشَابًا [شوب] : اِخْتَلَطَ .

الْأَنْشَاطُ - نَشَطٌ : «بِئْرُ أَنْشَاطُ» : قَرْيَةٌ الْقَعْرُ تُخْرَجُ

الدَّلْوُ مِنْهَا بِجَذْبَةٍ لِقَرَبِ قَعْرِهَا .

الْإِنْشَاطُ - [نشط] : مَصُّ || «بِئْرُ أَنْشَاطُ» : بِئْرُ

أَنْشَاطُ .

إِنْشَالَ - أَنْشَالًا [شول] : ارْتَفَعَ .

إِنْشَامَ - أَنْشِيَامًا [شيم] فِي الشَّيْءِ أَوْ الْأَمْرِ : دَخَلَ

فِيهِ .

أَنْشَأَ - إِنْشَاءً [نشأ] هُ : رَبَّاهُ || و - اللَّهُ الشَّيْءُ :

خَلَقَهُ || و - اللَّهُ الْخَلْقَ : ابْتَدَأَ خَلْقَهُمْ || و - الشَّيْءُ :

أَحْدَثَهُ || و - فَلَانٌ دَائِرًا : بَدَأَ بِنَاءِهَا || و - الْحَدِيثُ

أَوْ الْكَلَامَ : وَضَعَهُ وَابْتَدَأَهُ || و - فَلَانٌ يَضْرِبُ :

جَعَلَ يَضْرِبُ رَهْوً مِنْ أَعْمَالِ الشُّرُوعِ || و - زَيْدٌ :

قَالَ شَيْعَرًا أَوْ خَطَبَ خُطْبَةً فَأَجَادَ فِيهِمَا || و - اللَّهُ

السَّحَابَةَ : رَفَعَهَا || و - مِنَ الْمَكَانِ : خَرَجَ مِنْهُ .

أَنْشَبَ - إِنْشَابًا [نشب] هُ فِي كَذَا : أَعْلَقَهُ || و -

الصَّائِدُ : عَلَقَ الصَّيْدَ بِحَبَالَتِهِ .

إِنْشَتَّ - إِنْشِتَاتًا [شت] [شمل] : تَفَرَّقَ .

إِنْشَتَرَ - إِنْشِتَارًا [شتر] تَ عَيْنُهُ : كَانَتْ شَتْرَاءَ .

إِنْشَخَبَ - إِنْشِخَابًا [شخب] : مَطَاوَعُ شَخْبٍ .

أَنْشَدَا - إِنْشَادًا [شد] [ضالَّة] : اسْتَرْشَدَ عَنْهَا ||

عَرَفَهَا وَدَلَّ عَلَيْهَا || و - هُ الشَّيْعَرُ : قَرَأَهُ عَلَيْهِ || و -

بِالْقَوْمِ : هَجَاهُمْ || و - زَيْدًا وَزَيْدٍ : أَجَابَهُ .

إِنْشَدَحَ - إِنْشِدَاخًا [شدح] : اسْتَلْقَى عَلَى ظَهْرِهِ

وَفَرَّجَ رِجْلَيْهِ .

إِنْشَدَهُ - إِنْشِدَاهَا [شده] : تَحَيَّرَ .

أَنْشَرَ - إِنْشَارًا [نشر] اللَّهُ الْمَيِّتَ : أَحْيَاهُ || و - الْأَرْضَ :

أَحْيَاهَا بِالمَاءِ .

الْإِنْشِرَاحُ - [شرح] : طَيَّبَ النَّفْسَ وَالسُّرُورَ .

إِنْشَرَتْ - إِنْشِرَاتًا [شرت] تَ يَدُهُ : غَلِظَ ظَهْرُهَا مِنْ

بُرْدٍ وَنَحْوِهِ فَتَشَقَّقَتْ || و - الرَّجُلُ : غَلِظَ ظَهْرُ كَفِّهِ

مِنَ الْبُرْدِ وَتَشَقَّقَ || و - تَرَى النَّمْلُ : فَتَشَقَّتْ .

إِنْشَرَجَ - إِنْشِرَاجًا [شرح] الشَّيْءُ : انشَقَّ إِلَى نِصْفَيْنِ .

إِنْشَرَحَ - إِنْشِرَاحًا [شرح] : مَطَاوَعُ شَرَحٍ || و -

صَدْرُهُ أَوْ خَاطِرُهُ : سُرَّ وَابْتَهَجَ .

إِنْشَرَقَ - إِنْشِرَاقًا [شرق] تَرَى الْقَوْسُ : انشَقَّتْ .

إِنْشَرَمَ - إِنْشِرَامًا [شرم] : تَمَرَّقَ وَانْشَقَّ .

أَنْشَطَ - إِنْشَاطًا [نشط] هُ : صَبَّرَهُ نَشِيطًا || و - الرَّجُلُ :

نَشِيطٌ أَهْلُهُ أَوْ دَوَابُّهُ || و - تَرَى الْحَيَّةُ : عَضَّتْ ||

و - الْكَلَأُ الدَّابَّةُ : أَسْمَنَهَا || أَوْ - الْحَبْلُ : عَقَدَهُ ||

و - الْعَقْدَةُ أَوْ الْعَقَالُ : حَلَّمَهَا وَفَكَأَ أَنْشَوْتَهُمَا ||

و - الْبَعِيرَ مِنْ عَقَالِهِ : أَطْلَقَهُ .

إِنْشَطَبَ - أَنْشِطَابًا [شطب] المَاءُ وَنَحْوُهُ : سَالَ .

إِنْشَعَّ - أَنْشِعَاعًا [شع] الذُّبُّ فِي الْغَنَمِ : أَغَارَ فِيهَا .

إِنْشَعَبَ - أَنْشِعَابًا [شعب] عَنْهُ : تَبَاعَدَ || و - تَ

أَغْصَانُ الشَّجَرَةِ : تَفَرَّعَتْ عَنْ أَصْلِهَا || و - بِهِيَ الْقَوْلُ :

أَخَذَ بِهِ مِنْ مَعْنَى إِلَى مَعْنَى مَفَارِقٍ لِلأَوَّلِ || و - الطَّرِيقُ

أَوْ النَّهْرُ : اِفْتَرَقَ || و - الرَّجُلُ وَ - تَ نَفْسُهُ : مَاتَ .

إِنْشَعَثَ - أَنْشِعَاتًا [شعث] الْإِنَاءُ : انشَقَّ قَلِيلًا (عَامِيَّةٌ) .

الْإِنْشِغَالُ - [شغل] : مَصُّ || «إِنْشِغَالُ الْبَالِ» :

الْقَلْقُ وَالْهَمُّ .

أَنْشَقَّ - أَنْشَقًا [شقق] به : أُولِعَ بِهِ .  
 أَنْشَقَلَ - أَنْشَقَالًا [شغل] : كَانَ مَشْغُولًا .  
 أَنْشَفَ - أَنْشَاقًا [نشف] هُ : سَقَاهُ النُّشَاقَةَ .  
 أَنْشَقَ - أَنْشَاقًا [نشق] هُ الْمَسَكُ وَنَحْوَهُ : أَشَمَّهُ أَيَّاهُ ||  
 وَ - النَّشُوقُ : حَمَلَهُ يَنْشِقُهُ || وَ - الطَّيْبُ فِي الْحَبَالَةِ :  
 أَعْلَفَهُ فِيهَا .  
 إِنْشَقَّ - إِنْشِقَاقًا [شقق] الشَّيْءُ : انْفَتَحَتْ فِيهِ فَرْجَةٌ  
 وَأَنْصَدَعَ || وَ - الْفَحْرُ : طَلَعَ || وَ - الْأَمْرُ : تَبَدَّدَ  
 اخْتِلَافًا || وَ - عَنْهُ : انْفَصَلَ .  
 أَنْشَلَ - إِنْشَالًا [شلق] اللَّحْمَ مِنَ الْقِدْرِ : أَحْرَجَهُ  
 وَانْتَزَعَهُ || وَ - مَا عَلَى الْعَظْمِ بَقِيَّةٌ : انْتَهَمَهُ .  
 إِنْشَلَّ - إِنْشِلَالًا [شلق] الْمَطَرُ : انْحَدَرَ || وَ - السَّيْلُ :  
 ابْتَدَأَ فِي الْانْدِفَاعِ قَبْلَ أَنْ يَشْتَدَّ || وَ - الذُّئْبُ فِي الْعَمِّ :  
 أَغَارَ فِيهَا || وَ - رَيْتَ الْإِبِلَ : انْطَرَدَتْ .  
 إِنْشَمَرَ - إِنْشِمَارًا [شمر] : مَرَّ مَسْرَعًا أَوْ مَخْتَلًا ||  
 وَ - لِلأَمْرِ : أَرَادَهُ وَتَهَيَّأَ لَهُ .  
 إِنْشَمَلَ - إِنْشِمَالًا [شمل] : أَسْرَعَ .  
 إِنْشَجَّ - إِنْشِجَاجًا [شنج] الْجِلْدُ : تَقَبَّضَ وَتَقَلَّصَ  
 مِنْ حَرٍّ أَوْ بَرْدٍ .  
 إِنْشَوَى - إِنْشَوَاءً [شوى] : مَطَاوَعَ شَوَى .  
 الْأَنْشُودَةُ - جُ أَنْشِيدَ [نشد] : الشِّعْرُ الَّذِي يَنْشُدُهُ  
 الْقَوْمُ بَعْضُهُمْ بَعْضًا وَمَا يُرْتَمَى بِهِ مِنَ النُّثْرِ وَالنَّظْمِ .  
 الْأَنْشُوطَةُ - جُ أَنْشِيطَ [نشط] : الْعَقْدَةُ الَّتِي يَسْهَلُ  
 انْحِلَالُهَا .  
 أَنْصَى - إِنْصَاءً [نصو] الرَّجُلُ : قَبِضَ عَلَى نَاصِيَتِهِ .  
 أَنْصَى - إِنْصَاءً [نصي] الْمَكَانُ : كَثُرَ نَصِيَّتُهُ .  
 أَنْصَابَ - أَنْصِيَابًا [صوب] الْمَاءُ : أَنْصَبَ .  
 أَنْصَاتَ - أَنْصِيَاتًا [صوت] الرَّجُلُ : اسْتَوَتْ قَامَتُهُ  
 بَعْدَ انْحِنَاءِ || ذَهَبَ فِي تَوَارِيهِ || يُقَالُ هُ دُعِيَ فَأَنْصَاتَ هُ  
 أَي أَجَابَ وَأَقْبَلَ .  
 أَنْصَاحَ - إِنْصِيَاحًا [صوح وصيح] : انْشَقَّ || وَ -  
 الْفَجْرُ : أَضَاءَ .  
 أَنْصَاحَ - أَنْصِيَاحًا [صيح] تِ الْأَرْضُ : تَغَطَّى بِبَعْضِهَا  
 بِالنباتِ وَبَقِيَ بَعْضُهَا .  
 أَنْصَارَ - أَنْصِيَارًا [صور] : مَالٌ أَوْ انْهَدَّ .  
 أَنْصَاعَ - أَنْصِيَاعًا [صوع] : رَجَعَ مَسْرَعًا || مَرَّ ||  
 وَ - لِلأَمْرِ : أَدْعَنَ .

أَنْصَاعَ - أَنْصِيَاعًا [صرغ] : مَطَاوَعَ صَاعًا .  
 أَنْصَبَ - إِنْصَابًا [نصب] هُ : أَتَعِبَ وَأَعْيَاهُ || جَعَلَ  
 لَهُ نَصِيبًا || وَ - هُ الْمَرْضُ : أَوْجَعُهُ || وَ - الْحَدِيثُ :  
 أَسَدَهُ وَرَفَعَهُ إِلَى صَاحِبِهِ || وَ - السُّكَيْنُ : جَعَلَ لَهَا  
 نَصَابًا .  
 أَنْصَبَ - أَنْصِيَابًا [صب] الْمَاءُ : انْكَبَ || وَ -  
 عَلَيْهِ : انْحَدَرَ .  
 الْأَنْصَبَ - مُ نَصَبًا ، جُ نَصَبٌ [نصب] : الْمُنْتَصِبُ  
 الْقَرْنَيْنِ .  
 أَنْصَتَ - إِنْصَاتًا [نصت] لَهُ : نَصَتَ || وَ - هُ :  
 أَسَكَّهُ .  
 أَنْصَحَ - إِنْصَاحًا [نصح] الرَّاعِي الْإِبِلَ : أَرَادَهَا .  
 أَنْصَدَعَ - أَنْصِدَاعًا [صدع] الشَّيْءُ : انْشَقَّ || وَ -  
 الصَّبَاحُ : أَسْفَرَ || وَ - تَ رَجُلُهُ : زَلَّتْ فَالْتَوَى مَعْصِلُهَا  
 (عَامِيَةً) .  
 أَنْصَرَخَ - أَنْصِرَاحًا [صرخ] الْحَقُّ : بَانَ وَانْكَشَفَ .  
 أَنْصَرَغَ - أَنْصِرَاعًا [صرع] : صُرِعَ وَسَقَطَ .  
 أَنْصَرَفَ - أَنْصِرَافًا [صرف] الرَّجُلُ : انْكَفَأَ || وَ - تِ  
 الْكَلِمَةُ : دَخَلَهَا الصَّرْفُ || وَ - إِلَى كَذَا : أَمَّكَبَ  
 عَلَيْهِ : نَقَلَ هُ أَنْصَرَفَ إِلَى دَرَسِ الْقَضِيَّةِ هُ .  
 إِنْصَرَمَ - أَنْصِرَامًا [صرم] : انْقَطَعَ || وَ - تِ السَّنَةِ :  
 انْقَضَتْ .  
 أَنْصَعَّ - إِنْصَاعًا [نصح] بِالْحَقِّ : أَقْرَبَهُ وَأَدَّاهُ || وَ -  
 لِلشَّرِّ : تَصَدَّى لَهُ .  
 أَنْصَفَ - إِنْصَافًا [نصف] الرَّجُلُ : كَانَ عَادِلًا ||  
 وَ - فَلَانًا : خَدَمَهُ || وَ - الْخَصْمَيْنِ : سَوَّى بَيْنَهُمَا  
 وَعَامَلَهُمَا بِالْعَدْلِ || وَ - مِ فِلَانٍ : اسْتَوَى حَقَّهُ مَعَهُ  
 كَامِلًا || وَ - الشَّيْءُ : بَلَغَ نَصْفَهُ || وَ - الْمَسَافِرُ :  
 سَارَ نَصْفَ النَّهَارِ || وَ - الْمَاءُ الْإِنَاءُ : بَلَغَ نَصْفَهُ ||  
 وَ - الشَّيْءُ : أَخَذَ نَصْفَهُ .  
 الْأَنْصَفَ - [نصف] : الْأَكْثَرُ إِنْصَافًا . وَهُوَ اسْمُ  
 تَفْضِيلٍ مِنْ نَعْلِ أَنْصَفَ (عَلَى غَيْرِ قِيَاسٍ) .  
 إِنْصَفَقَ - أَنْصِفَاقًا [صفق] : انْصَرَفَ وَارْتَدَّ وَرَجَعَ ||  
 وَ - الْقَوْمُ عَلَيْهِ : أَقْبَلُوا .  
 أَنْصَلَ - إِنْصَالًا [نصل] السَّهْمَ : نَصَلَهُ || أزال مِنْهُ  
 النَّصْلَ || وَ - الشَّيْءُ مِنْ الشَّيْءِ : أَخْرَجَهُ .  
 أَنْصَلَتْ - أَنْصِلَاتًا [صلت] فِي عَدْوِهِ : جَدَّ وَسَبَقَ الْغَيْرَ .



إِنصَلَعَ - إِنصِلَاعًا [صَلَعَ] تِ الشَّمْسُ : بَرَزَتْ وَخَرَجَتْ  
 مِنَ الغَيْمِ || وَ - تِ الحَيَّةُ : بَرَزَتْ لَا تَرَابَ عَلَيْهَا .  
 إِنصَهَرَ - إِنصِهَارًا [صَهَرَ] الشَّيْءُ : ذَاب .  
 أَنصَرَ - إِنصَاضًا [نَصَرَ] الحَاجَةُ : أَنْجَزَهَا .  
 أَنصَى - إِنصَاءً [نَصَوْ] الثَّوبَ : أَبْلَاهُ || وَ - البَعِيرُ :  
 هَزَلَهُ || وَ - فَلَانًا : أَعْطَاهُ نِصْرًا أَي حَيَوَانًا مَهْرُولًا .  
 إِنصَاخَ - إِنصِيَاخًا [نَصَخَ] عَلَيْهِ المَاءُ : انصَبَّ .  
 الأَنْصَادُ - [نَصَدَ] : « أَنْصَادُ الجِبَالِ وَالسَّحَابِ » :  
 مَا تَرَاكُم وَتَرَاكِبُ مِنْهَا || « أَنْصَادُ القَوْمِ » : جَمَاعَتُهُمْ  
 وَعَدَدُهُمْ || « أَنْصَادُ الرَّجُلِ » : أَعْمَامُهُ وَأَحْوَالُهُ المُتَقَدِّمُونَ  
 فِي الشَّرَفِ .  
 إِنصَاعَ - إِنصِيَاعًا [ضَوَعَ] الفَرخُ : بَسَطَ جَنَاحِيهِ إِلَى  
 أُمِّهِ لِتَرْقِيهِ .  
 إِنصَافَ - إِنصِيَافًا [ضَيَّفَ] إِلَيْهِ : انصَمَّ .  
 أَنصَبَ - إِنصَابًا [نَصَبَ] القَوْسَ : جَذَبَ وَتَرَاهَا لِتَنْصُوتَ .  
 الإِنصِيَابُ - [ضَبَطَ] : مَصَّ || الخَضُوعُ لِلنَّظَامِ الَّذِي  
 تَسِيرُ عَلَيْهِ هَيْئَةٌ أَوْ مُؤَسَّسَةٌ أَوْ حِزْبٌ . نَقُولُ « الإِنصِيَابُ  
 العَسْكَرِيُّ » .  
 إِنصَبَّطَ - إِنصِيَابًا [ضَبَطَ] : مَطَاوَعُ ضَبَّطَ . يُقَالُ  
 « ضَبَطَهُ فَانصَبَّطَ » كَمَا يُقَالُ « قَهَرَهُ فَانقَهَرَ » .  
 أَنصَجَ - إِنصَاجًا [نَصَجَ] الثَّمَرُ أَوْ اللَحْمُ : جَعَلَهُ نَاصِجًا .  
 إِنصَجَعَ - إِنصِجَاعًا [ضَجَعَ] : وَضَعَ جَنْبَهُ بِالأَرْضِ .  
 أَنصَحَ - إِنصَاحًا [نَصَحَ] الزَّرْعُ أَوْ الشَّجَرُ : بِمَعْنَى  
 نَصَحَ || وَ - عَرَّضَ فَلَانٌ : لَطَخَهُ وَأَفْسَدَهُ .  
 إِنصَخَّ - إِنصِخَاخًا [نَصَخَ] عَلَيْهِ المَاءُ : انصَبَّ .  
 أَنصَرَ - إِنصَارًا [نَصَرَ] : صَارَ نَاصِرًا || وَ - الشَّجَرُ :  
 اخْتَضَرَ وَرَقَهُ || وَ - هُ اللهُ : صَيَّرَهُ نَاصِرًا .  
 الأَنْصَرُ - [نَصَرَ] : النَّصْرُ .  
 إِنصَرَجَ - إِنصِرَاجًا [ضَرَجَ] : انشَقَّ || وَ - مَا بَيْنَ  
 القَوْمِ : تَبَاعَدَ || وَ - لَنَا الطَّرِيقُ : اتَّسَعَّ || وَ - تِ  
 العُقَابُ : انقَضَّتْ عَلَى الصَّيْدِ .  
 إِنصَغَطَ - إِنصِغَاطًا [صَغَطَ] : قَهَرَ .  
 إِنصَفَرَ - إِنصِفَارًا [ضَمَرَ] : كَانَ مَضْفُورًا .  
 أَنصَلَ - إِنصَالًا [نَصَلَ] هُ : هَزَلَهُ وَأَتَعَبَهُ .  
 إِنصَمَّ - إِنصِمَامًا [ضَمَّ] : مَطَاوَعُ ضَمَّ || وَ - عَلَى  
 كَذَا : انطوى عَلَيْهِ .  
 إِنصَخَّ - إِنصِخَاخًا [ضَمَخَ] بِالطَّيْبِ : نَلَطَخَ بِهِ .

إِنصَمَرَ - إِنصِمَارًا [ضَمَرَ] الغِصْنُ : ذَهَبَتْ مَائِيَّتُهُ .  
 إِنصَوَى - إِنصَوَاءً [صَوَى] إِلَيْهِ : انصَمَّ .  
 الأَنْطَ - جِ نَطَطَ [نَطَطَ] : السَّعَرُ البَعِيدُ .  
 إِنطَادَ - إِنطِيَادًا [طَوَدَ] : صَعَدَ فِي المَوَاءِ .  
 إِنطَاعَ - إِنطِيَاعًا [طَوَعَ] لَهُ : انقاد .  
 إِنطِخَ - إِنطِيَاخًا [طَبَخَ] : مَطَاوَعُ طَبَخَ .  
 إِنطِجَ - إِنطِيَاعًا [طَبَجَ] : مَطَاوَعُ طَبَجَ .  
 إِنطَبَقَ - إِنطِبَاقًا [طَبَقَ] الشَّيْءُ : صَارَ مُطَبَّقًا أَي  
 خِلَافَ مُنْفَتِحٍ وَمُنْبَسِطٍ || وَ - عَلَى كَذَا : سَرَى عَلَيْهِ ،  
 تَنَاولَهُ .  
 الأَنْطُشُ - دَبِيرٌ صَغِيرٌ لِلرَّهْبَانِ .  
 أَنطَفَ - إِنطَافًا [نَطَفَ] هُ : قَذَفَهُ بِفَجْورٍ أَوْ لَطَخَهُ  
 بِعَيْبٍ .  
 إِنطَفَأَ - إِنطِفَاءً [نَطَفَأَ] تِ النَّارُ : ذَهَبَ لَهَا .  
 أَنطَقَ - إِنطَاقًا [نَطَقَ] هُ : جَعَلَهُ يَنْطِقُ .  
 إِنطَلَى - إِنطِلَاءً [طَلَى] تِ عَلَيْهِ الحَيَلَةُ : خُدِعَ .  
 الإِنطِلَاقُ - [طَلَقَ] : مَصَّ || « نَقْطَةُ الإِنطِلَاقِ » :  
 البَدءُ بِالشَّيْءِ .  
 الأَنْطِلَّةُ - [نَطَلَّ] : الدَّوَاهِي .  
 إِنطَلَسَ - إِنطِلَاسًا [طَلَسَ] الأَمْرُ : خَفِيَ .  
 إِنطَلَّقَ - إِنطِلَاقًا [طَلَقَ] : ذَهَبَ ، يُقَالُ « إِنطَلَّقَ  
 مَسْرَعًا » || وَ - لِسَانُهُ : كَانَ طَلَّقًا || وَ - وَجْهُهُ :  
 انبسط || وَ - تِ نَفْسُهُ لِلأَمْرِ : انشَرَحَتْ .  
 إِنطَمَسَ - إِنطِمَاسًا [طَمَسَ] : دَرَسَ وَانمَحَى .  
 إِنطَوَى - إِنطَوَاءً [طَوَى] : مَطَاوَعُ طَوَى || وَ - القَوْمُ  
 عَلَيْهِ : تَجَمَّعُوا || وَ - عَلَى نَفْسِهِ : انكَمَشَ || وَ -  
 عَلَى الأَمْرِ : اشتمل عَلَيْهِ .  
 أَنظَرَ - إِنظَارًا [نظَرَ] الرَّجُلُ : مَكَّنَهُ مِنَ النِّظَرِ || بِاعِهِ  
 الشَّيْءُ بِتَنْظِيرِهِ || وَ - هُ الدِّينُ : أَخْرَهُ وَأَمَهَلَهُ || وَ - فَلَانًا  
 لِفَلَانٍ : جَعَلَهُ نَظِيرًا لَهُ .  
 أَنظَمَ - إِنظَامًا [نظَمَ] تِ السَّمَكَةُ أَوْ الدَّجَاجَةُ : صَارَ  
 فِي بَطْنِهَا بَيْضٌ .  
 أَنعَى - إِنعَاءً [نَعَى] عَلَيْهِ شَيْئًا قَبِيحًا : قَالَهُ تَشْبِيحًا  
 عَلَيْهِ || وَ - هُ الشَّيْءُ : أَخْبَرَهُ بِهِ .  
 إِنعَاجَ - إِنعِيَاجًا [عَوَجَ] عَلَيْهِ : انعطف .  
 الإِنعَاشُ - [نَعَشَ] : مَصَّ || وَ - الإِقْتِصَادِيُّ :  
 العَمَلُ عَلَى تَطْوِيرِ البِلَادِ وَإِثْمَانِهَا الإِقْتِصَادِيِّ .

ماء ساكن .  
 اِنْعَمَسَ - اِنْعَمَسًا [عكس] : انقلب || يقال  
 « اِنْعَمَسَ النور » أي انقلب وارثاً بعد وقوعه على  
 سطح مصقول .  
 اِنْعَلَّ - اِنْعَالًا [نعل] الدابة : ألبسها النعل .  
 اِنْعَمَّ - اِنْعَامًا [نعم] الشيء : جعله ناعمًا || و - في  
 الأمر : بالغ فيه وأجاد || و - النظر في المسألة :  
 حقَّق النظر فيها وبالغ || و - فلانًا : رفَّههُ . يقال  
 « اِنْعَمَّ اللهُ صباحك » أي جعله ذا لين ورغد . وفي  
 الأمر يقال « اِنْعَمَّ صباحًا » . وكثُر حذف الهمزة والنون  
 لكثرة الاستعمال فيقال « عَمَّ صباحًا أو عَمَّ مساءً » ||  
 و - اللهُ النعمة عليه و - هُ بالنعمة : أوصلها اليه ||  
 و - اللهُ بك عينًا : أقرَّبك عين من تُجِبُّهُ أو أقرَّ عينك  
 بمن تُجِبُّهُ || و - الرجلُ : أفضل وزاد || صار الى  
 النعيم ودخل فيه || و - له : قال له نَعَمَّ || و - القوم :  
 أتاهم حافيا || و - صديقه : شيعه حافيا .  
 اِنْعَمَدَ - اِنْعِمَادًا [عمد] الشيء : قام بعمادٍ يعتمد  
 عليه .  
 اِنْعَمَى - اِنْعَاءً [نعم] اليه : تكلم بكلام يفهم .  
 اِنْعَاضَ - اِنْعِاضًا [غيض] الماء : نقص أو غار أو  
 نَصَبَ || و - الثمن : نقص .  
 اِنْعَاطَ - اِنْعِاطًا [غوط] العود : تشَّى .  
 اِنْعَرَسَ - اِنْعِرَاسًا [غرس] : مطاوع غرس .  
 اِنْعَرَضَ - اِنْعِرَاضًا [غرض] الغصن : تشَّى وانكسر  
 ولم ينحطم .  
 اِنْعَرَفَ - اِنْعِرَافًا [غرف] الشيء : انقطع || تشَّى  
 وانقصف || و - العظم : انكسر || و - فلان : مات .  
 اِنْعَسَلَ - اِنْعِسَالًا [غسل] : مطاوع غسل || و -  
 الشيء : سال .  
 اِنْعَصَ - اِنْعِصًا [نغص] اللهُ عليه العيش : كثر  
 عيشه || و - فلانًا رعيه : منعه نصيبه منه فحال بين  
 اِبله وبين أن ترعى .  
 اِنْعَضَ - اِنْعِضًا [نغض] الشيء : تحرك واضطرب ||  
 و - رأسه : حرَّكه كالمتعجب أو المستهزئ .  
 اِنْعَضَّ - اِنْعِضًا [عض] الطرف : اِنْعَضَّض .  
 اِنْعَلَّ - اِنْعَالًا [نعل] الجلد : أفسده في الدباغ .  
 اِنْعَلَّ - اِنْعِلَالًا [غل] في الشيء : دخل فيه .

الإِنْعَام - ج اِنْعَامَات [نعم] : مص || ما يُنْعَمُ به .  
 الإِنْعَامَةُ - [نعم] : ما يُنْعَمُ به || العطية .  
 اِنْتَعَتَ - اِنْتَعَاتًا [نعت] الرجلُ : حَسُنَ وجهه || حسنت  
 خِصَالَهُ .  
 اِنْتَعَجَ - اِنْتَعِجًا [نعج] القومُ : سمنت اِبلهم .  
 اِنْتَعَجَمَ - اِنْتَعِجَامًا [عجم] عليه الكلامُ : صعَّب واستهم .  
 اِنْتَعَدَلَ - اِنْتَعِدَالًا [عدل] عن الطريق : حاد .  
 اِنْتَعَرَ - اِنْتَعَارًا [نعر] الأراكُ : أثمر وذلك إذا صار  
 ثمره بقدر الثمرة .  
 الإِنْعِرَاج - [عرج] (ف) : خروج شعاع ضوئي  
 (أو شعاع س...) في سيره عن الاستقامة ؛ ويلاحظ  
 ذلك ، مثلاً ، عند مرور الشعاع في ثقب صغير .  
 اِنْتَعَرَجَ - اِنْتَعِرَاجًا [عرج] : اعوجَّ || و - الشيء :  
 انعطف || و - الطريقُ . مال || و - عن الشيء :  
 عدل عنه وتركه || و - القومُ عن الطريق : مالوا عنه .  
 اِنْتَعَزَلَ - اِنْتَعِزَالًا [عزل] عنه : تنحَّى جانبًا .  
 اِنْتَعَسَ - اِنْتَعِاسًا [نعس] هُ : حملهُ على النَّعَاس .  
 اِنْتَعَشَ - اِنْتَعِاشًا [نعش] هُ اللهُ : نَعَّشَهُ .  
 اِنْتَعَصَرَ - اِنْتَعِصَارًا [عصر] : مطاوع عَصَرَ || و - العنبُ  
 ونحوه : خرج ما فيه من الماء .  
 اِنْتَعَطَفَ - اِنْتَعِطَافًا [عطف] : انثنى .  
 اِنْتَعَطَنَ - اِنْتَعِطَانًا [عطن] الجلدُ : وُضِعَ في الدباغ  
 وترك حتى أتى .  
 اِنْتَعَفَرَ - اِنْتَعِفَارًا [عفر] الشيءُ : تَرَبَّ || و - في  
 التراب : تَمَرَّغَ فيه .  
 اِنْتَعَقَ - اِنْتَعِقَاقًا [عق] : انشقَّ || و - الوادي : عَمَقَ ||  
 و - الغبارُ : سطع || و - البرقُ : تَسَرَّبَ في السحاب ||  
 و - تِ العقدة : أُوثِقَت .  
 اِنْتَعَدَدَ - اِنْتَعِدَادًا [عقد] : مطاوع عقد || و - الأمرُ  
 لفلان : خلص له || و - الدبسُ : غلظ || و -  
 الزهرُ : تضامَّت أجزاءه فصار ثمرًا .  
 اِنْتَعَفَرَ - اِنْتَعِفَارًا [عفر] ظهرُ الدابة من الرَّحْلِ أو السَّرَجِ :  
 تَعَفَّرَ || و - تِ قوائم البعير : انقطعت .  
 اِنْتَعَفَفَ - اِنْتَعِفَافًا [عقف] العودُ ونحوه : انعطفَ  
 وتعوَّج .  
 الإِنْعِيكَاس - [عكس] (ف) : تحوُّل في اتجاه الشعاع  
 الضوئي الواقع على بعض السطوح كوجه مرآة أو سطح

انفلق - انفلقاً [غلق] الباب : ضد انفتح || عسر فتحه .

انغم - انغمماً [غم] : حزن || تغطى .

انغمر - انغماراً [غمر] : اغتمس في الماء .

انغمس - انغمساً [غمس] في الماء : غاص فيه || و - في الشيء : دخل فيه .

انغمض - انغماضاً [غمض] طرفه : انغض .

انغوى - انغواءً [غوى] الرجل : انهوى ومال .

انفأ - انفأه : ضربه على انفه .

انفأ - انفأ من العار : ترفع وتزه عنه ، كرهه .

الأنف - ج أنوف وأنوف (ع ١) : المنخر وهو عضو حاسة الشم || و - مجازاً : عزة النفس || و - (مو) :

هو في العود قطعة رقيقة من العاج أو السن توضع في نهاية الرقبة من جهة الملاوي . وفي الكمنجة قضيب من الخشب مثبت فوق خط اتصال الصندوق تثبت فيه الملاوي || « أنف الشيء » : أوله || « أنف الجبل » :

ما خرج منه || « أنف العجل » (ن) : نبات للزينة || « رغم أنفه » : دل ، « رغم أنفه » : عصياً || « حمي أنفه » : عز ، « شامخ الأنف » : متكبر || « مات حنفاً أنفه » : مات موتاً طبعياً .

الأنف - جمع الأنوف || و - من الرياض : ما لم يرعه أحد || « غابة أنف » : عذراء || « كأس أنف » :

لم يشرب بها .

الإنفاض - [نفض] : مص || المجاعة والحاجة .

انفت - انفتاً [فت] الشيء : انكسر .

الأنفة - عزة النفس .

انفتح - انفتاحاً [فتح] : مطاوع فتح || و - عن الشيء : انكشف عنه .

انفتق - انفتاقاً [فتق] : انشق || و - ت المشية : سمت .

انقتل - انقتالاً [قتل] : مطاوع قتل وقتل .

انفتأ - انفتاءً [فتأ] الحر : سكن .

انفج - انفجاً [نفج] الأرنب : أثارها من مجثمها .

انفجى - انفجاءً [فجج] الباب : انفتح || و - القوم عن فلان : انفرجوا عنه وانكشفوا .

الإنفجار - [فجر] : مص || اهتزاز شديد يسبقه دوي ويحدثه فجائياً إما تحطيم قوة وإما تفاعل كيميائي

عنيف ، يقال « مواد الانفجار » .

إنفجر - انفجاراً [فجر] الماء : جرى || و - ت القبلة : تفككت بقوة فأحدث دوياً وتطايرت منها شظايا ||

و - الصبح : صار ذا فجر || و - عنه الليل : انكشف || و - عليهم العدو : أتاهم بكثرة ومن كل وجه || و -

بالعطاء : تكرم .

إنفجع - انفجاءً [فجع] : غلبت عليه شهوة الطعام (عامية) .

الإنفحة - [نفح] : شيء يستخرج من بطن الجدي قبل أن يطعم غير اللبن فيعصر في صوفة مبتلة في اللبن فيغلظ كالجبين وهو المعروف عند العامة « بالمجينة » .

الإنفحة - [نفح] : الإنفحة .

إنفحج - انفحاجاً [فحج] ت ساقاه : انفرجتا وتباعدتا .

إنفخت - انفخاتاً [فخت] السقف : انقبت .

أنفد - أنفاداً [نفد] القوم : خرقهم ومشى في وسطهم || و - القوم : نفذت أموالهم أو قني زادهم || و - ت البئر : ذهب ماؤها || و - الشيء : أفناه .

أنفدى - أنفداءً [فدى] : اقتدى .

أنفدغ - أنفدغاً [فدغ] : انشدخ .

أنفد - أنفاداً [نفذ] السهم الرمية : جعله ينفذها || و - الكتاب الى فلان : أرسله || و - الحاكم الأمر : أجره وقضاه || و - الرجل القوم : جاوزهم وتخلّفهم ||

مشي في وسطهم || و - عهده : أمضاه .

أنفر - انفاراً [نفر] ه : جعله ينفر || و - القوم : نفرت إبلهم || و - القوم فلاناً : نصره وأمدوه || و - الحاكم فلاناً على فلان : حكم له عليه بالغلبة .

أنفري - أنفراءً [فري] الشيء : انشق .

الإنفراد - [فرد] : مص || « على انفراد » : على حدة ، على خلوة || « الإنفراد بالسلطة » : السلطة المطلقة ، حكم الفرد .

الإنفراغ - [فرغ] : « إنفراغ جسم مكهرب أو مركب » (ف) : زوال شحنته الكهربائية || مرور تيار كهربائي في غاز مخفف .

أنفرج - انفراجاً [فرج] : انفتح || و - القم : انكشف || و - ما بين الشيتين : اتسع || و - الرجل من ضيقة : تخلّص منها .

غير بينونة .  
 أَنْفَضَ - أَنْفَاضًا [نفض] فلانًا عنه : أبعدَهُ ونفى  
 وداةً || و - القومَ زادهم : أنفدوه || و - القومُ :  
 في زادهم وهلكت أموالهم .  
 أَنْفَضَ - أَنْفِضًا [نفض] : انكسر || تَفَرَّقَ || و -  
 تِ الدموعُ : انصبَّت كأنها كانت محتومةً فانفضت  
 ختامها .

إِنْفَضَخَ - إِنْفِضَاخًا [فضخ] : مطاوع فَضَخَ || أَسْعَ ||  
 و - تِ القرحةُ : انفتحت وانعصرت || و - تِ اللؤلؤُ :  
 دفقت ما فيها من الماء || و - زيدٌ : بكى شديدًا .  
 إِنْفَطَرَ - إِنْفِطَارًا [فطر] : انشقَّ || و - تِ الارضُ  
 بالنبات : تصدَّعت به وأخرجته || و - القضيبُ :  
 بدأ نباتُ ورقه .  
 إِنْفَطَمَ - إِنْفِطَامًا [فطم] : مطاوع فَطَمَ || و - عنه :  
 انتهى عنه .

أَنْفَعَ - إِنْفَاعًا [نفع] الرجلُ : أتجر في النفعات وهي  
 العُصَيَّ .  
 الإِنْفِعَالُ - [فعل] : مص || اضطرابٌ عابر يحدثه  
 الخوف أو الحزن أو الغضب .

إِنْفَعَلَ - إِنْفِعَالًا [فعل] : مطاوع فَعَلَ || تأثر .  
 إِنْفَعَرَ - إِنْفِعَارًا [فعر] فوه : انفتح || و - الثورُ :  
 تَفَتَّحَ .  
 إِنْفَعَمَ - إِنْفِعَامًا [فعم] المكانُ : امتلأ رائحةً || و -  
 الزكأمُ : انفرج .

أَنْفَقَ - إِنْفِاقًا [نق] : افتقر || ففي زاده || وجد متاعه  
 نافعًا || و - المالُ : صرفه وأنفده || و - السلعةُ :  
 روجها || و - القومُ : نفقت سوقهم وراجت تجارتهم .  
 إِنْفَقَأَ - إِنْفِاقَاءَ [فقأ] : مطاوع فَقَأَ وَفَقَأَ || انشقَّ .  
 إِنْفَقَسَ - إِنْفِقَاسًا [فقس] الشيءُ : انقلب .  
 إِنْفَقَصَ - إِنْفِقَاصًا [فقص] تِ البيضةُ عن الفرخ :  
 انفقت عنه .

إِنْفَقَعَ - إِنْفِيقَاعًا [فقع] : انشقَّ .  
 إِنْفَكَ - إِنْفِكَامًا [فك] : انفصل وانحلَّ || و -  
 العظمُ : زاغ من موضعه || و - العبدُ : أُعْتِقَ || يقال  
 « ما انفكَّ يفعل كذا » أي ما زال ، وهو من أخوات  
 « كان » ملازمٌ للنفي .  
 أَنْفَلَ - إِنْفَالًا [نفل] هُ النفلُ : أعطاه آياه || و - له :

إِنْفَرَدَ - إِنْفِرَادًا [فرد] : كان فردًا || و - بالأمر : عمله  
 وحده || كان فيه فردًا لا نظير له || و - به : قصده  
 وهو منفرد وحده .

إِنْفَرَطَ - إِنْفِرَاطًا [فرط] : انحلَّ || و - عقدهم :  
 تفرقوا .  
 إِنْفَرَقَ - إِنْفِرَاقًا [فرق] عنهم : انفصل || و - له الطريقُ :  
 استبان .

إِنْفَرَكَ - إِنْفِرَاكًا [فرك] : مطاوع فَرَكَ وَفَرَكَ .  
 أَنْفَرَ - إِنْفَارًا [نفر] السهمُ : أداره على ظفره ليبن له  
 اعوجاجه من استقامته .

إِنْفَرَزَ - إِنْفِرَازًا [فرز] الشيءُ : انشقَّ وتقطعَّ || و -  
 الثوبُ : بلى .  
 أَنْفَسَ - إِنْفَاسًا [نفس] الشيءُ : كان نفيسًا || و -  
 فلانًا في الشيءِ : رعبه فيه .

الأنفَسُ - [نفس] : اسم تفضيل من النَّفَاسَةِ .  
 إِنْفَسَحَ - إِنْفِسَاخًا [فسح] صدره : ضد ضاق ||  
 و - المكانُ : اتسع || و - طرفه : لم يرده شيءٌ عن  
 بُعد النظر .

إِنْفَسَخَ - إِنْفِسَاخًا [فسخ] العزمُ أو العقدُ : انتقض .  
 أَنْفَشَ - إِنْفَاشًا [نفش] الراعي الإبلَ : أرسلها ليلاً  
 ترعى وتركها .

إِنْفَشَّ - إِنْفِشَاثًا [فش] الجرحُ : سكن ورثه ||  
 و - الرجلُ عن الأمرِ : فتر وكسل || و - تِ علةُ  
 فلانٍ : أُقِيلَ منها || و - اللبنُ : جرى || و - تِ  
 الريحُ : خرجت من الزقِّ ونحوه عند مسه .

إِنْفَشَلَ - إِنْفِشَالًا [فشل] : دُعِرَ لشيءٍ فاجأه (عامية) ||  
 و - عليه : خاف عليه خوفًا في دُعر (عامية) .  
 الإِنْفِصَالِيَّ - [فصل] : الذي يميل الى الانفصال عن  
 ديانته أو دولته || الذي هدفه الانشقاق عن جماعة  
 والخروج منها (سييارا تيست) .

الإِنْفِصَالِيَّةُ - [فصل] : حالة الإِنْفِصَالِيَّ || الميل الى  
 الانفصال .

إِنْفَصَعَ - إِنْفِصَاعًا [فصع] الشيءُ عن كذا : خرج .  
 إِنْفَصَلَ - إِنْفِصَالًا [فصل] : ضد اتصل || و - عنه :  
 باينه .

إِنْفَصَمَ - إِنْفِصَامًا [فصم] الشيءُ : انقطع ، نقول  
 « انفصمت عرى الصداقة » || تصدَّع || انكسر من

إِنْقَبَضَ - انْقِبَاضًا [قبض] الشيء : خلاف اتسع وانبسط || انضَمَّ || و - بطنته : أمسك || و - الرجلُ عن القوم : هجرهم || و - القومُ : ساروا وأسرعوا .  
إِنْقَبَعَ - انْقِبَاعًا [قبع] الرجلُ : أدخل رأسه في ثوبه || و - الطائرُ في وكره : دخل فيه || و - الشيءُ : انقلع (عامية) .

أَنْقَحَ - انْقَاحًا [نقح] الكلامُ : أصلحه ومدَّبه || و - الرجلُ : قلع حلية سيفه في الجذب أو الفقر .  
أَنْقَحَمَ - انْقِحَامًا [نقح] : مطاوع أَقْحَمَ .  
أَنْقَدَ - انْقَادًا [نقد] الشجرُ : أورق .  
أَنْقَدَّ - انْقِدَادًا [قد] : انشقَّ .

الْأَنْقَدُ - [نقد] (ح) : السلحفاة || و - (ح) : القنفذ .  
أَنْقَدُ - [نقد] (ح) : القنفذ . وهو معرفة كما قيل للأسد أسامة . يقال « بات بلبلة أَنْقَدَ » يعني أنه لم يَمَّ لأن القنفذ لا ينام الليل كله .

الْإِنْقِدَانُ - [نقد] (ح) : السلحفاة .  
أَنْقَدَرَ - انْقِدَارًا [قدر] : مطاوع قَدَرَ .  
أَنْقَدَّ - انْقَادًا [نقد] فلانًا من كذا : نجاهه وخلَّصه .  
الْأَنْقَدُ - [نقد] (ح) : القنفذ (كألاًنقَد) .

أَنْقَذَفَ - انْقِذَافًا [قذف] : مطاوع قَذَفَ .  
أَنْقَرَّ - انْقَارًا [نقر] الرجلُ : ضرب بطرف لسانه مخرج النون وصوتت || ضمَّ إبهامه إلى طرف الوسطى وصوتت || و - عنه : كفَّ .

أَنْقَرَضَ - انْقِرَاضًا [قرض] : مطاوع قَرَضَ || و - القومُ : هلكوا ولم يبقَ منهم أحد .

أَنْقَرَعَ - انْقِرَاعًا [قرع] : تقلَّبَ || و - عن الأمرِ : كفَّ || و - عن الحقِّ : امتنع .

الْأَنْقَسَ - [نقس] : الأجرَبُ || ابن الأئمة .  
أَنْقَسَمَ - انْقِسَامًا [قسم] : مطاوع قَسَمَ .  
أَنْقَشَ - انْقِشَاً [نقش] : دام على أكل النقش || و - على غريمه : استقصى عليه .

أَنْقَشَ - انْقِشَاً [نقش] القومُ : انطلقوا وجفلوا || تفرَّقوا .

أَنْقَشَرَ - انْقِشَارًا [قشر] : مطاوع قَشَرَ وقَشَرَ .  
أَنْقَشَطَ - انْقِشَاطًا [قشط] : تقشَّطَ .

أَنْقَشَعَ - انْقِشَاعًا [قشع] السحابُ : زال وانكشف || و - الليلُ : أذبر || و - الهمُّ عن القلب : زال ||

حَلَفَ .  
إِنْقَلَّ - انْقِلَابًا [قل] السيفُ : تلمَّ || و - القومُ : انكسروا وانهزموا .

الْإِنْقِلَات - [قلت] ويقال له ايضًا الانبساط (ف) : هو انخفاض ضغط غاز بمدَّة وجيزة جدًا كما يحدث في اسطوانة السيارة والآلة البخارية .

إِنْقَلَّتْ - انْقِلَاتًا [قلت] : تخلَّص .

إِنْقَلَجَ - انْقِلَاجًا [فلج] : انبلج .

إِنْقَلَصَ - انْقِلَاصًا [فلس] : تخلَّص .

إِنْقَلَعَ - انْقِلَاعًا [فلع] : انشقَّ وانفلق .

إِنْقَلَقَ - انْقِلَاقًا [فلق] : انشقَّ .

إِنْقَهَقَ - انْقِهَاقًا [فهق] الحوضُ بالماء : تصبَّبَ || و - البرقُ وغيره : اتسع .

الْأَنْقُوضَةُ - [نقض] : مفردُ الأنْفِضِص .

أَنْقَى - أَنْقَاً : فرِحَ || و - الشيءُ : أحبه || و - به : أعجب به وآثره على ما سواه || و - الشيءُ : كان أيقناً .  
أَنْقَى - تَأْنِيقًا هُ : حمَّله على العَجَب .

أَنْقَى - انْقِاقًا [نق] : صار ذا نقيق ؛ وقيل دخل في النقيق .

أَنْقَى - انْقَاءً [نقوا] هُ : نظَّفه واختاره || و - البرُّ : سمن وجرى فيه الدقيق || و - تِ الإبلُ وغيرها : سمنت وصار فيها نقيًّا || و - العودُ : جرى فيه الماء وابتلَّ || و - الطعامُ : استخرج منه نَقَائَهُ .

الْأَنْقَى - م نُقْوَى [نقوا] : اسم تفضيل || « رجلٌ أَنْقَى » : دقيق القصب .

الْأَنْقَاب - [نقب] : الآذان (ولا واحد لها) .

إِنْقَادَ - انْقِيَادًا [قود] : مطاوع قَادَ || و - لفلانٍ : خضع له وذلك وأذعن || و - الطريقُ إلى كذا : وُضِحَ .  
إِنْقَارَ - انْقِيَارًا [قور] : وقع || و - تِ البرُّ : انهدمت || و - به : مال .

إِنْقَاسَ - انْقِيَاً [قيس] : مطاوع قَاسَ .

إِنْقَاضَ - انْقِيَاضًا [قوض] البناءُ : انهدم .

إِنْقَاضَ - انْقِيَاضًا [قيض] الحائطُ : تهدم وانهاه || و - تِ الركبةُ أو السينُ : تشققت طولًا .

أَنْقَبَ - انْقَابًا [نقب] البعيرُ : رَمَت أحفاهه || و - فلانٌ :

نَقِبَ بعيره || و - الرجلُ : صار نقيًّا || و - في الأرض : سار فيها .

انقص - انقصا [نقص] الشيء : لغة في نقصه أي صيره ناقصا .  
 انقص - انقصا [نقص] : مطاوع قص .  
 انقص - انقصا [نقص] : انكسر .  
 انقص - انقصا [نقص] : انكسر || و - السيل : اندفع || و - القوم عليه : تابعوا || و - عنه : تركوه فترة وخلدانا .  
 انقص - انقصا [نقص] : تفصل .  
 انقص - انقصا [نقص] : تقصم .  
 انقص - انقصا [نقص] : نقص || و - الكمأة وعن الكمأة : أخرجها من الأرض || و - الجمل الظهر : أثقله || و - العقاب : صوتت || و - أصابحة : ضرب بها لتصوت || و - بالمعز : دعا بها .  
 انقص - انقصا [نقص] : قضى على الصيد : أسرع في طيرانه منكيرا على الصيد || و - ت الخيل على القوم : انشرت || و - الجدار : سئل || تصدع || و - الشيء : انكسر .  
 انقص - انقصا [نقص] : قضى : فني وانصرم .  
 انقص - انقصا [نقص] : انقطع || و - الكوكب من مكانه : انتقل .  
 انقص - انقصا [نقص] : قطع الشيء : مطاوع قطع ؛ نقول « انقطع الحبل » || ذهب وقته || و - السيف : انكسر || و - الغيث : احتبس || و - الكلام : وقف فلم يمض || و - النهر : جف أو جبس || و - اللبن : جف مأوه ونحبب || و - ماء البئر : ذهب || و - لسانه : ذهب سلطته أي طلاقته || و - الى فلان : انفرد بصحبته خاصة .  
 انقص - انقصا [نقص] : عطيت دابته أو نقد زاده فانقطع به السفر .  
 انقص - انقصا [نقص] : بمعنى نفعه || و - ت الحية السم في أنيابها : جمعته || و - الميت : دفنه || و - لفلان شرا : خبأه || و - الماء فلانا : أرواه || و - العطش : سكن || و - الماء : اصفر وتغير || و - الرجل : نحر النقيعة || و - الصارخ بصوته : تابعه .  
 انقص - انقصا [نقص] : اسم تفضيل من النقص بالشراب .

انقص - انقصا [نقص] : أعطاه آياه ليستخرج مخه || و - الجراد الوادي : كثر بيضه فيه || و - الحنظل : شقه عن حبه .  
 انقص - انقصا [نقص] : انغلق || و - الغزاة : رجعوا || و - الرجل : مضى لما هو فيه .  
 انقص - انقصا [نقص] : أصلحه .  
 الانقلاب - ج انقلابات [قلب] : مص || الاستيلاء على الحكم بوسائل غير شرعية .  
 انقلب - انقلابا [قلب] : مطاوع قلب || انكب ورجع .  
 انقلع - انقلعا [قلع] : مطاوع قلع .  
 الانقليس - (ح) : سمكة نهريّة بحريّة من فصيلة الانقليسيات ، تشبه الحية (يونانية) .  
 الانقليس - (ح) : الانقليس .  
 انقمع - انقمعا [قمع] : مطاوع قمع || و - الرجل : جلس وحده .  
 انقعه - انقعا [نقه] : ه الله من مرضه : عافاه || و - فلانا الحديث : أفهمه آياه .  
 الأنقور - [نقر] : النكتة على ظهر النواة .  
 الأنقوعة - [نقع] : كل مكان سال اليه الماء من شعب ونحوه || « أنقوعة الميزاب » : ما يسيل فيه .  
 انكب - انكبنا [كب] : على أمر : لزمه .  
 الأنكب - [نكب] : البعير ذو النكب || الذي أحد منكبيه أعلى من الآخر || المتطاول العجاير || من لا قوس معه .  
 انكبي - انكبا [كب] : انكب على وجهه .  
 انكبت - انكبنا [كبت] : مطاوع كبت .  
 انكبس - انكبسا [كبسه] : النهر أو البئر : نكبس .  
 انكم - انكمنا [كتم] : مطاوع كتم .  
 انكب - انكبنا [كتب] : الرمل : اجتمع وانتشر بعضه فوق بعض . وكل ما انصب في شيء فقد انكب فيه .  
 انكح - انكحا [نكح] : المرأة : زوجة آياها .  
 انكد - انكادا [نكد] : وجدته نكدا أي قليل الخير .  
 الأنكد - م نكداء ، ج نكد [نكد] : العسر القليل الخير .  
 انكدر - انكدرا [كدر] : في السير : أسرع || و - عليه القوم : انصبوا || و - ت النجوم : تناثرت .  
 انكر - انكارا [نكر] : جهله || و - حقه : جحدته || و - عليه فعلة : عابه ونهاه عنه .

و - الكَلَأُ الإِبْلُ : سَمَّهَا || و - الكَرْمُ : صارت فيه نَوَامٍ  
اي قضبان عليها عناقيد || « أَنْمَيْتُ لِفُلَانٍ » : تركته  
في قليل الخطأ حتى يبلغ به أقصاه فيصبح حيث لا  
يكون لصاحب الخطأ عذر مقبول (مثل أمصبت له) .  
الإِنْمَاءُ - [نمي] : مص || و - الإِقْتِصَادِيُّ : التطوير  
والإنعاش الاقتصادي .

إِنْمَارٌ - إِنْمِيَارًا [مور] الشَّعْرُ : انْتَفَخَ .

إِنْمَارٌ - إِنْمِيَارًا [ميز] : تَمَيَّزَ .

إِنْمَاعٌ - إِنْمِيَاعًا [مبع] السَّمْنُ : ذاب وتَسَيَّلَ .

إِنْمَحَصٌ - إِنْمِحَاصًا [محص] فلانٌ من يده : أَفْلَتَ ||

و - تِ الشَّمْسُ : انجلت || و - الوردُ : سكن .

إِنْمَحَقٌ - إِنْمِحَاقًا [محق] : اضمحلَّ وبطل وامحى ||

و - الهلالُ : لم يكد يُرى في آخر الشهر .

إِنْمَرٌ - إِنْمَارًا [نمر] : صادف ماءً نبيراً .

الْأَنْمَرُ - م نَمْرَاءُ ، ج نُمْرٌ [نمر] : ما فيه نمره بيضاء

وأخرى سوداء || و - من الخيل والغنم : ما كان على

هيئة النمر أي فيه سواد في بياض . وكذا السحاب وهو

ان تكون فيه بقعة بيضاء وبقعة أخرى على أي لون كان .

إِنْمَرَطٌ - إِنْمِرَاطًا [مرط] الشَّعْرُ : تساقط .

إِنْمِرَعٌ - إِنْمِرَاعًا [مرع] في البلاد : ذهب فيها .

إِنْمِرَقٌ - إِنْمِرَاقًا [مرق] السَّهْمُ : بمعنى مَرَقًا || و - الشَّعْرُ :

تساقط .

إِنْمِرَقٌ - إِنْمِرَاقًا [مزق] : انشق .

أَنْمَسَ - أَنْمَاسًا [نمس] بين القوم : أَرش وأفسد .

إِنْمَسَ - أَنْمَاسًا [نمس] الرجلُ : استتر || و - في

الشيء : دخل فيه .

الْأَنْمَسُ - م نَمْسَاءُ ، ج نَمْسٌ [نمس] : الأكلد .

إِنْمَسَخَ - إِنْمِسَاحًا [مسخ] تِ العَضُدُ : قل لحمها .

أَنْمَشَ - إِنْمَاشًا [نمش] الرجلُ : أتى بالنسيمة .

إِنْمَشَ - إِنْمِشَاشًا [مش] له الشيء : حصل .

الْأَنْمَشُ - م نَمْشَاءُ ، ج نَمْشٌ [نمش] : ذو النمش .

أَنْمَصَ - إِنْمَاصًا [نمص] التبتُّ : طلع بعد أن

أكلته الماشية .

إِنْمَصَعَ - إِنْمِصَاعًا [مصع] الحمارُ : صرَّ أذنيهِ ||

و - في الأرض : ذهب فيها .

إِنْمَعَطَ - إِنْمِعَاطًا [معط] الشَّعْرُ : تَمَعَطَ .

أَنْمَقٌ - إِنْمَاقًا [نمق] تِ النخلةُ : لم يكن لوطيها نواة .

الإِنْكَسَارُ - [كسر] (ف) : تحوُّلٌ في اتجاه شعاع  
ضوئيٍّ يمرُّ من وسط شفاف إلى وسط شفاف آخر ،  
كالهواء والماء مثلاً .

إِنْكَسَرَ - انْكَسَارًا [كسر] : مطاوع كَسَرَ || و -

العسكرُ : انهزم وتبدد فهو مَكْسُورٌ (ولا يقال مُنْكَسِرٌ) ||

و - عن الشيء : عجز عنه || و - التاجرُ : أفلس || و -

الحُرُّ : فتر || و - العجيزُ : لان واخترم .

إِنْكَسَفَ - انْكَسَافًا [كسف] تِ الشَّمْسُ والقَمَرُ :

احتجبا .

إِنْكَشَحَ - انْكَشَاحًا [كشح] القومُ عن الماء : تفرَّقوا عنه .

إِنْكَشَطَ - انْكَشَاطًا [كشط] : مطاوع كَشَطَ ||

و - الروحُ : ذهب .

إِنْكَشَفَ - انْكَشَافًا [كشف] الشيءُ : ظهر .

أَنْكَعَ - إِنْكَاعًا [نكع] هُ : رَدَّهُ ودفعه وأعياه || و - عن

الأمر : أعجله وصرفه عنه || و - تِ فلانًا بُغِيَّتُهُ :

طلبها ففاته .

الْأَنْكَعُ - [نكع] : الرجلُ الأحمر الذي يتقشر أنفه .

أَنْكَفَ - إِنْكَافًا [نكف] هُ : نَزَّهُه عما يُسْتَنَكَفُ عنه ||

و - اللهُ : نَزَّهُه وقدَّسه .

إِنْكَفَّ - انْكَفَافًا [كف] : مطاوع كَفَّ || و - عن

المكان : تركه .

إِنْكَفَّ - انْكَفَافًا [كف] القومُ : تبددوا ورجعوا || انهزموا ||

و - إلى كذا : مال || و - اللونُ : تَغَيَّرَ .

أَنْكَلَ - إِنْكَالًا [نكل] هُ عنه : دفعه عنه .

إِنْكَلَّ - انْكَيَلًا [كل] السيفُ : ذهب حده || و -

الرجلُ : تبسَّم || و - البرقُ : لمع خفيًا || و - السحابُ

عن البرق : تبسَّم بالبرق .

الْأَنْكَلِيسُ - (ح) . الأَنْقَلِيسُ ويُعرف بالحنكليس ؛

يونانية عربيها الجري .

إِنْكَمَى - انْكَمَاءً [كمي] : استخفى .

إِنْكَمَشَ - انْكَمَاشًا [كمش] الثوبُ بعد الغسل :

انقبض وقلص || و - على نفسه : انقبض وانفرد بها .

إِنْلَوْقٌ - [لوق] : مطاوع لَوْقٌ (عامية) .

أَنْمَى - إِنْمَاءً [نمي] الشيءُ : زاده فأنمى هو أي زاد ||

و - الصيدُ : رماه فأصابه ثم ذهب عنه فمات .

وضدُّها « أَصَمَى » إذا رماه فقتله لساعته || و - الحديثُ :

أذاعه على وجه النسيمة || و - الراعي الإبلُ : باعدها ||

أَنَمَلَ - إِنَّمَالَ [نمل] : تَمَّ || و - في الشجر : صعَدَ .  
 الأَنْمَلَةُ - ج أَنَامِلٌ وَأَنْمَلَاتٌ [نمل] : رأس الأصابع  
 وقيل المفصل الأعلى الذي فيه الظفر .  
 الأَنْمَلَةُ - [نمل] : الأَنْمَلَةُ .  
 الأَنْمِلَةُ - [نمل] : الأَنْمَلَةُ .  
 الأَنْمَلَةُ - [نمل] : الأَنْمَلَةُ .  
 الأَنْمَلَةُ - [نمل] : الأَنْمَلَةُ .  
 الأَنْمِلَةُ - [نمل] : الأَنْمَلَةُ .  
 الأَنْمَلَةُ - [نمل] : الأَنْمَلَةُ .  
 الأَنْمِلَةُ - [نمل] : الأَنْمَلَةُ .  
 الأَنْمِلَةُ - [نمل] : الأَنْمَلَةُ .  
 الأَنْمِلَةُ - [نمل] : الأَنْمَلَةُ .  
 أَنَمَلَسَ - أَنَمِلَاسًا [ملس] عن الأمر : أَفَلَتِ وتَخَلَّصَ .  
 إِنَمَلَسَ - أَنَمِلَاصًا [ملص] منه : أَفَلَتِ وتَخَلَّصَ ||  
 و - الشيء من يدي : زَلَّ أَنَسَلَالًا لِلْمَلَّاسَةِ .  
 إِنَمَلَعَ - أَنَمِلَاعًا [ملع] تِ الناقَةِ : أَسْرَعَتْ وَخَفَّتِ .  
 إِنَمَلَقَ - أَنَمِلَاقًا [ملق] : صار أَنَمَلَسَ || و - منه :  
 أَفَلَتَ || و - الخضاب : املاسٌ وَذهَبُ .  
 الأَنْمُوذَجُ - ج أَنْمُوذَجَاتٌ وَتَمَازِجُ : مِثَالُ الشَّيْءِ  
 (فارسية) .  
 أَنَهَى - إِنْهَاءً [نهي] الشيء : أَبْلَغَهُ || و - الأمر إلى  
 الحاكم : أَعْلَمَهُ بِهِ || و - الرجل من اللحم : اكَفَى  
 منه وشبع .  
 إِنَهَارَ - إِنِهَارًا [هور] البناء : انهدم وسقط || و -  
 الخرق : انصدع وسقط .  
 إِنَهَاصَ - إِنَهِيصًا [هيص] العظم : انكسر بعد  
 الجبور .  
 إِنَهَاعَ - إِنَهِياعًا [هيع] الشيء : انبسط على وجه  
 الأرض .  
 إِنَهَاكَ - إِنَهِيَاكًا [هوك] : تحيَّرَ وَتَهَوَّرَ ووقع في الشيء  
 بغير مبالاة ولا روية || اضطرب في القول وكان قوله  
 على غير استقامة .  
 إِنَهَالَ - إِنَهِيَالًا [هيل] التراب : انصبَّ || و - القومُ  
 على فلانٍ : تتابعوا عليه وعلوه بالشتم أو الضرب ؛  
 ويقال « إِنَهَالَ عَلَيْهِ ضَرْبًا وَشْتَمًا » .  
 أَنَهَأَ - إِنَهِيَاءً [نهأ] اللحم : لم يُنضِجَهُ || و - الأمر :  
 لم يُبَرِّمَهُ .  
 أَنَهَبَ - إِنَهِيَابًا [نهب] الرجل ماله : جعله نهبًا يُغَارُ

عليه || و - المَالُ : جعله ينهبه .  
 إِنَهَيْصَ - إِنَهِيصًا [هيص] للضحك : بالغ فيه .  
 إِنَهَيْطَ - إِنَهِيطًا [هيط] الرجل : انحط .  
 إِنَهَيْتَكَ - إِنَهِيْتَاكَ [هتك] السرُّ ونحوه : مطاوع هتك .  
 أَنَهَجَ - إِنَهِيَجًا [نهج] الطريق أو الأمر : وَصَّحَ وَاسْتَبَانَ ||  
 و - الطريق أو الأمر : أَبَانَهُ وَأَوْضَحَهُ .  
 إِنَهَجَفَ - إِنَهِيَجَا فًا [هجف] : بدت عظامه من  
 المزال .  
 إِنَهَجَمَ - إِنَهِيَجَمًا [هجم] البيت : انهدم || و - الدمعُ  
 أو العرقُ : سال || و - ت العينُ : دمعت .  
 أَنَهَدَّ - إِنَهِيْدَادًا [نهد] العظيَّةُ : عظَّمَهَا || و - الحوضُ  
 أو الإناءُ : مَلَأَهُ حَتَّى يفيضَ || و - فلانًا : أَشْخَصَهُ ||  
 و - تِ المرأةُ : أَشْرَفَ نَدِيهَا وَكَمَبَ .  
 إِنَهَدَّ - إِنَهِيْدَادًا [هد] الجبلُ أو البيتُ : انكسر وانحطَّ .  
 إِنَهَدَمَ - إِنَهِيْدَمًا [هدم] البناءُ : انتقض .  
 إِنَهَدَنَ - إِنَهِيْدَانًا [هدن] الرجلُ عن عزمِهِ : قَرَّ .  
 أَنَهَرَ - إِنَهِيَارًا [نهر] النهارُ : وَسَّعَهُ وَكَذَا الطَّعْنَةُ || و -  
 الدمُ : أَظْهَرَهُ وَأَسَالَهُ || و - الدمُ : سال || و - العرقُ :  
 لم يقطع دمه || و - البطنُ : استطلق || و - الحافرُ :  
 بلغ الماء || و - الرجلُ : صار في النهار || و - فلانٌ :  
 لم يُصَبَّ خَيْرًا || و - في العَدُوِّ : أَبْطَأَ .  
 الأَنْهَرُ - [نهر] : اسم تفضيل || « نهارُ أَنهَرٍ » : شديد  
 الضياء ، كما يقال « لَيْلُ الأَيْلُ » أي شديد الظلام .  
 إِنَهْرَجَ - إِنَهِيْرَاجًا [هرج] فلانٌ من النيذ : يُبْلِغُ مَبَهُ  
 وَأَنْهِيكَ .  
 أَنَهَرَ - إِنَهِيَارًا [تهز] هُ : دفعه || أَنهَضَهُ .  
 إِنَهْرَعَ - إِنَهِيْرَاعًا [هزغ] الشيء : انكسر .  
 إِنَهَزَمَ - إِنَهِيْرَمًا [هزم] : مطاوع هَزَمَ || و - الجيشُ :  
 انكسر || و - تِ العصا : نَشَّقَتْ مع صوتٍ .  
 إِنَهَشَمَ - إِنَهِيْشَمًا [هشم] الشيء : مطاوع هَشَمَ ||  
 و - تِ الإبلُ : خارت وضعت .  
 إِنَهَصَرَ - إِنَهِيْصَارًا [هصر] : مطاوع هَصَرَ .  
 أَنَهَضَ - إِنَهِيْضًا [نهض] هُ : حَرَّكَهُ لِلنَّهْوضِ وَأَقَامَهُ ||  
 و - هُ بالشيء : قَرَأَهُ عَلَى النَّهْوضِ بِوَ || و - تِ الريحُ  
 السحابُ : ساقته وحملته || و - القُرْبَةَ : أَنهَدَهَا  
 وملاها .  
 إِنَهَضَ - إِنَهِيْضَا ضًا [هض] الشيء : انكسر .



الأنور - [نور]: اسم تفضيل || الظاهر الحسن .  
إِنُورِبَ - إِنْوَرَابَا [ورب] الشيء: انحرف والتوى  
(عامية) .

الأنوس - [أنس]: الكثير الأنس .  
الأنوف - ج أنف [أنف]: العزيز النفس .  
الأنوفيليس - أو بعوضة الأجمية (ح): جنس بعض  
منتشر في جميع أنحاء العالم . تعيش دعاميصه في  
المياه العذبة . وهو يحمل في جسمه جرثومة الملاريا ،  
ينقلها الى الإنسان أثناء اللدغ .

الأنوق - [أنق] (ح): العقاب || و- (ح): الرخمة ||  
« هو أعز من يئض الأنوق »: مثل يضرب للمستحيل  
أو لما لا سبيل اليه لان الأنوق تحرز بيضها فلا يكاد  
يظفر به لأن أوكارها في القلل الصعبة .  
أنوك - إِنْوَاكَا [نوك]: ه: وجده أو اعتده أنوك أي  
احمق .

الأنوك - ج نوكي ونوك ، م نوكاء ج نوك [نوك]:  
الأحمق || الأشد حُمقًا || العاجز الجاهل || العبي  
في كلامه || « ما أنوكه »: ما أحمقه (ولم يقل أنوك  
به وهو القياس) .

أني - يَأْنِي أُنْيَا وَإِنِي: تأخر وأبطأ .  
الأنى - المتأخر .

الأنيب - م نيباء ، ج نيب [نيب]: العليظ الناب .  
الأنية - [وني] من النساء: البطيئة الحركات .

الأنيث - [أنث]: اللين ، الرخو || « سيف أنيث »:  
ليس بقاطع || « مكان أنيث »: سريع النبات .

الأنيس - المؤانس || المأنوس به || و- (ح):  
طائر مائي يشبه صوته صوت البقر || « ما بالدار من  
أنيس » أي أحد .

الأنيسون - (ن): نبات ذو رائحة عطرة . يستعملون  
حبوبه لصنع المشروبات والحلويات (يونانية) . وتسميه  
العامّة « يأنسون » .

الأنيق - الحسن المعجب ؛ ومنه « روضة أنيق وأنيقة » .  
الأنين - الصوت من ألم أو مرض ؛ « أنين الأطفال »  
و « أنين الجباع » .

أه - اسم فعل للتوجع بمعنى المضارع .

أه - أه: توجع فقال آه .  
أه - أه: أهأ وأهه وإهه: توجع فقال آه .

إِنْهَضَمَ - انْهَضَامًا [هضم] الطعام: مطاوع هَضَمَ ||  
و- الشيء: انْضَمَّ .

انْهَقَتْ - انْهَقَاتًا [هفت] الشيء: انخفض وانْضَع .  
انْهَكَ - انْهَكَكَ [نهك] ه: بالغ في عقوبته || و-  
ه المرض أو التعب: أضناه وجهده .

انْهَكَ - انْهَكَكَ [هك] البعير: لثق بالأرض عند  
بروكه || و- الرجل: بلغ منه التعب .

انْهَلَّ - انْهَلًا [نهل] الإبل: سقاها نهلاً || و-  
فلانًا: أغضبه || و- القوم: نهلت إبلهم || و-  
القوم زرعهم: سقوه السقية الأولى .

انْهَلَّ - انْهَلَالًا [هل] المطر: اشتد انصبابه مع صوت ||  
و- ت السماء بالمطر: أنزلته || و- ت العين:  
سالت .

انْهَلَبَ - انْهَلَابًا [هلب] الشعر: تنثف .

انْهَلَتْ - انْهَلَاتًا [هلت] الشيء: مطاوع هَلَّتْ ||  
يقال « انهلت يعدو » أي انسلت .

انْهَلَكَ - انْهَلَاكَ [هلك]: رمى نفسه في المهالك .

انْهَمَّ - انْهَمَامًا [هم] الشحم أو البرد: ذاب || و-  
العرق في جيبه: سال || و- ت القول: طبخت  
في القدور || و- الشيخ: صار هماً .

انْهَمَرَ - انْهَمَارًا [همر] الماء: انسكب وسال || و-  
البناء: انهدم || و- ت الشجرة: انحكت عند  
الخبط .

انْهَمَزَ - انْهَمَازًا [همز] ت الكلمة أو الحرف: لفظت  
بالمهمز أو وُضِعَ لها علامة المهمز .

انْهَمَكَ - انْهَمَاكَ [هك] في الأمر: جد فيه ولج .  
انْهَمَلَّ - انْهَمَالًا [هل] ت عينه: فاضت وسالت ||  
و- ت السماء: دام مطرها .

انْهَوَى - انْهَوَاءً [هوي] الشيء: سقط من علو الى  
أسفل (كهوى) .

أنوى - إنواء [نوي] الرجل: تباعد أو كثرت أسفاره ||  
و- حاجته: قضاها || و- ت البسرة: عقدت  
نواها || و- فلان: ألقى النواة .

الأنواط - [نوط]: جمع النوط || المعاليق .

الأنواء - [نوا]: الأعم بالأنواء ؛ يقال « ما بالبادية  
أنوا من فلان » .

أنور - إنوارة [نور] الشيء: ظهر .

و - البعير: قني لحمه .  
 اهْتَبَشَ - اهْتَبَشًا [هبش] المال: اجتمع || و -  
 الشيء: جمعه || و - منه عطاء: أصابه .  
 اهْتَبَصَ - اهْتَبَصًا [هبص] في العمل: عجل ||  
 و - في المشي: عجل || و - للضحك: بالغ فيه .  
 اهْتَبَلَّ - اهْتَبَلًا [هبل] على ولدو: أئكل || و -  
 الشيء: اغتمه || و - لعياله: تكسب || و - فلان:  
 كذب كثيرًا واحتال || و - الصيد: احتال عليه واحتدعه .  
 اهْتَجَّ - اهْتَجَجًا [هج] في الامر: تمادى فيه ولم  
 يصغ إلى مشورة أحد .  
 اهْتَجَى - اهْتَجَاءً [هجو] الرجلان: هجا أحدهما  
 الآخر .  
 الإهْتِجَامُ - [هجم]: آخر الليل .  
 اهْتَجَرَ - اهْتَجَرًا [هجر] القوم: تقاطعوا || و - ه:  
 بمعنى هجره .  
 اهْتَجَمَ - اهْتَجَمًا [هجم] ما في الضرع: حلبه كله .  
 اهْتَجِمَ - [هجم] الرجل: ضعف .  
 اهْتَجَنَ - [هجن] ت الشاة: تبين حنثها .  
 اهْتَدَى - اهْتَدَاءً [هدى]: مطاوع هدى . يقال  
 « اهْتَدَى إلى الطريق واهتدى الطريق إلى مكان كذا »  
 أي عرف طريقًا توصله إلى مكان كذا || و - الرجل:  
 طلب الهداية || أقام على الهداية || و - الفرس الخيل:  
 صار في أوائلها || و - العروس إلى بعلها: زفها إليه .  
 اهْتَدَبَ - اهْتَدَابًا [هدب] الثمرة: جناها .  
 اهْتَدَّ - اهْتَدَادًا [هدد] الشيء: اقتطعه بسرعة .  
 اهْتَرَّ - اهْتَرًّا [هتر] الرجل: فقد عقله من الكبر أو  
 المرض أو الحزن .  
 اهْتَرَّ - [هتر] فلان: أولع بالقول في الشيء ||  
 و - القوم في ذكر الله: خرفوا وهم يذكرون الله .  
 اهْتَرَى - اهْتَرَاءً [هري] الثوب: بلى (عامية) .  
 اهْتَرَشَ - اهْتَرَشًا [هرش] ت الكلاب: نحرش بعضها  
 على بعض ونواثبت .  
 اهْتَرَعَ - اهْتَرَاعًا [هرع] العود: كسره .  
 اهْتَرَّ - اهْتَرًّا [هز]: تحرك || و - ت الإبل:  
 تحركت في سيرها لحداء الحادي || و - النبات:  
 تحرك وطال || و - الماء في جريانه: تطلق || و - اليد  
 قلبه: ارتاح للسرور || و - الكركب في انفضاضه:

أَهَابَ - إهَابَةً [هيب] الرامي بغنم: صاح بها  
 لتقف أو لترجع || و - بالإبل: زجرها بقوله « هاب » ||  
 و - بالخيول: دعاها أو زجرها بقوله « هب » أو  
 « هبي » ، يعني يا خيل أقبلي وأقدمي || و - بصاحبو:  
 دعاه .  
 الإهَابُ - ج أهب وأهب وآهية [أهب]: الجلد  
 أو ما لم يُدبغ منه .  
 أهَاجَ - إهَاجَةً [هيج] ت الريح النبات: أيبسته .  
 أهَافَ - إهَافَةً [هيف] الرجل: عطشت إبله .  
 الأهَائِلُ - [هل]: الامطار .  
 أهَانَ - إهَانَةً [هون] ه: استخف به .  
 الأهَانِدُ - [هند]: رجال الهند .  
 أهَبَ - تَاهِبًا [أهب] للامر: تهبًا واستعد .  
 أهَبَّ - إهَابًا [هب] السيف: هزه || و - الريح:  
 جعلها تهب || و - ه من نوم: أيقظه .  
 أهَيَ - إهَاءً [هبو] الفرس: أثار الهباء .  
 الأهَاءُ - [هبو]: « أهَاءُ الزوبعة »: شبه الغبار  
 يرتفع في الجور .  
 الأهَبَةُ - [أهب]: العدة . يقال « اخذ للسر أهَبَتَهُ » ||  
 الاستعداد: نقول « أهَبَةُ الحرب » ، و « على أهبة  
 الرحيل » .  
 أهَبَّرَ - إهْبَارًا [هبر] الرجل: سمن سمنًا حسنًا .  
 الأهْبَرُ - م هَبْرَاءُ ، ج هَبْرٌ [هبر]: الكثير اللحم .  
 أهْبَطَ - إهْبَاطًا [هبط] ه: أنزله || و - الثمن:  
 نقصه .  
 أهْبَلَّ - إهْبَالًا [هبل] الرجل: أئكل || فقد العقل  
 والتمييز || و - اللحم فلانًا: كثر عليه وركب بعضه  
 بعضًا .  
 الأهْبَلُ - ج هَبْل [هبل]: فاقد العقل والتمييز .  
 إهْتَابَ - اهْتِيَابًا [هيب] ه: بمعنى هابة .  
 إهْتَاَجَ - اهْتِيَاَجًا [هيج] الشيء: نار .  
 إهْتَاَصَ - اهْتِيَاَصًا [هيص] العظم: كسره بعد الجبور .  
 إهْتَاَفَ - اهْتِيَاَفًا [هيف]: عطش .  
 إهْتَالَ - اهْتِيَالًا [هول]: فزع .  
 إهْتَامَ - اهْتِيَامًا [هيم] لنفسه: احتال .  
 إهْتَدَّ اهْتَدَادًا [هدب] الهيد: جناه وكسره وطبخه .  
 إهْتَرَّ - اهْتَرًّا [هبر] فلانًا بالسيف: قطعته ||

أَسْرَعُ || و - تِ الارضُ : أُنْبِت .  
 إِهْتَرَع - إِهْتَرَعًا [هزج] : أَسْرَعُ || انْتَضَّ || و - السيفُ  
 ونحوه : اهْتَرَّ إِذَا هَزَّ .  
 إِهْتَرَمَ - اهْتَرَمًا [هزم] الشاةُ : ذبحها || و - تِ  
 السحابةُ بالماء : تَشَقَّتْ مع صوتٍ || و - القرسُ :  
 سُمِعَ صوت جريه || و - الشيءُ : ابتدره وأسرع اليه .  
 إِهْتَسَّ - اهْتَسَّأًا [هس] لكذا : ارتاح له واشتهاه ||  
 و - فلانٌ بي : فرح بي .  
 إِهْتَسَلَ - اهْتَسَلًا [هسل] القرسُ : ركبهُ من غير إذن  
 صاحبه .  
 إِهْتَشَمَ - اهْتَشَمًا [هشم] الناقةُ : بمعنى تهشمها .  
 إِهْتَصَرَ - اهْتَصَرًا [هصر] : مطاوع هَصَرَ || و - الغصنُ :  
 بمعنى هصره || و - النخلةُ : ذُلَّ علوقها وسواها .  
 إِهْتَضَّ - اهْتَضَضًا [هض] الشيءُ : كسره || يقال  
 « اهْتَضَّ نفسه لفلان » أي انقاد له أو رضي منه بدون  
 التصنُّة .  
 إِهْتَضَمَ - اهْتَضَمًا [هضم] هُ : ظلمه وغصبه وكسر عليه  
 حقه .  
 إِهْتَفَّ - اهْتَفَفًا [هف] تِ أذنهُ : حدث فيها دوي ||  
 و - السرابُ : برق ولبغ .  
 إِهْتَلَعَ - اهْتَلَعًا [هلع] : جزع وذللَّ وخشع .  
 إِهْتَلَّ - اهْتَلَلًا [هل] المطرُ : بمعنى أنهلَّ || و - الوجهُ  
 والسحابُ : بمعنى تهلَّل || و - الرجلُ : اقترَّ عن  
 أسنانه .  
 إِهْتَلَبَ - اهْتَلَبًا [هلب] السيفُ من غمده : استلَّه .  
 إِهْتَلَكَّ - اهْتَلَكًا [هلك] : رمى نفسه في المهالك .  
 أَهْتَمَّ - اهْتَمًا [هتم] هُ : كسر أسنانه .  
 إِهْتَمَّ - اهْتَمَمًا [هم] الرجلُ : اغتمَّ || و - له بأمره :  
 عني به وأقدم عليه وقام به .  
 إِهْتَمَجَّ - اهْتَمَجًا [همج] الرجلُ : ضعف || و -  
 وجههُ : ذبل .  
 إِهْتَمَرَ - اهْتَمَرًا [همر] القرسُ : جرى || و - القرسُ  
 الأرضُ : ضربها بحوافره شديدًا .  
 إِهْتَمَشَّ - اهْتَمَشًا [همش] القومُ : اختلطوا وأقبلوا  
 وأدبروا || و - تِ الدابةُ أو الجرادُ : دبَّت ديبًا .  
 إِهْتَنَأَ - اهْتَنَأَ [هنا] مالهُ : أصلحه .  
 إِهْتَوَى - اهْتَوَاةً [هوي] اليه بشيء : أومأ به اليه .

إِهْتَوَرَ - اهْتَوَرًا [هور] الشيءُ : هلك .  
 أَهْجَى - إِهْجَاءً [هجو] القولُ : وجدته هجاءً .  
 أَهْجَدَ - إِهْجَادًا [هجد] الرجلُ : نام || و - الرجلُ  
 فلانًا : أنامه || وحدهُ نائمًا .  
 أَهْجَرَ - إِهْجَارًا [هجر] هُ : تركه || و - القومُ :  
 ساروا في الهجرة || و - في منطقهِ : تكلم بالهذيان ||  
 و - بفلانٍ : استهزأ به وقال فيه قولاً قبيحًا .  
 الْأَهْجَفَ - م هَجَفًا ، ج هُجَفٌ [هجف] : الضامر .  
 أَهْجَمَ - إِهْجَمًا [هجم] هُ عليهم : جعله يهجم ||  
 و - الإبلُ : أراحها || و - الله المرضُ عنه : سَكَنَهُ  
 وَأَزَالَهُ || و - ما في الصَّرْعِ : حلتهُ كلُّهُ .  
 أَهْجَنَ - إِهْجَانًا [هجن] الرجلُ : كثر هيجانُ إبله ||  
 و - الجاريةُ : زوجها صغيرةً .  
 الْأَهْجَوَةَ - ج أَهْجِيٌّ [هجو] : ما يُتَهَجَى به كالقطعة  
 والقصيدة .  
 الْأَهْجِيَّةُ - ج أَهْجِيٌّ [هجو] : الأهجوَّةُ .  
 الْأَهْجِيحُ - [هج] : الوادي العميق .  
 الْأَهْدُ - [هد] : الجبان .  
 أَهْدَى - إِهْدَاءً [هدي] العروسُ إلى بعلها : زفَّها  
 اليه || و - الهديُّ إلى الحرمِ : ساقه || و - لفلانٍ وإلى  
 فلانٍ كذا : بعث به اليه وأتحفه به إكرامًا || و -  
 الشيءُ : فرَّقه .  
 الْأَهْدَابُ - [هدب] : جمع هُدْبٌ وهُدْبٌ || « تَمَسَّكَ  
 بأهداب الشيء » : تعلق به .  
 أَهْدَأُ - إِهْدَاءً [هدأ] هُ : جعله يهدأ || و - الصبيُّ :  
 بمعنى هدأه || و - الكيُّ أو الصربُ فلانًا : جعله  
 ينحني || والله منكيهُ : جعله أهدأً منخفضًا || و -  
 الثوبُ : أبلاه .  
 الْأَهْدَأُ - [هدأ] : الذي فيه انحناء وذلك أن يكون  
 منكيهُ منخفضًا مائلًا نحو الصدر غير منتصب ||  
 يقال « هو أهدأُ مما كان » أي أسكن .  
 أَهْدَبَ - إِهْدَابًا [هدب] تِ الشجرةُ : بمعنى هدبت .  
 الْأَهْدَبُ - م هَدْبَاءُ ، ج هُدْبٌ [هدب] : الذي  
 طال هُدْبُ عينيه وكثرت أشجارهما || « شجرٌ أهْدَبُ » :  
 مُتَدَلِّي الأغصان من حواليه || « نَسْرُ أهْدَبُ » : سابغ  
 الريش .  
 أَهْدَرَ - إِهْدَارًا [هدر] دمَ فلانٍ : أبطله وأباحه .

و- الرجل: نعى ماله.  
 أَهْرَقَ - إهْرَاقًا [هرق] الماء: صبّه.  
 أَهْرَمَ - إهْرَامًا [هرم] هُ الدهر: صيره هَرِمًا || أضعفه.  
 إهْرُوقًا - إهْرِيقًا [هرق] الدمع والمطر: جريا.  
 أَهْرَأَ - إهْرَاءَ [هزأ]: دخل في شدة البرد || و- إبلة: قتلها بالبرد || و- ت به دابته: أسرعت به.  
 أَهْرَجَ - إهْرَاجًا [هزج] الشاعر: أتى بالهزج كما يقال «أزمل وأجزء أي أتى بالزمل والجزء».  
 الأَهْرَجَ - [هزج]: آخر سهم في الكنانة رديًا كان أم جيدًا.  
 أَهْرَقَ - إهْرَاقًا [هزق] في الضحك: أكثر منه.  
 أَهْرَلَّ - إهْرَالًا [هزل] فلانًا: أضعفه (لغة في هزله وليست بالعالية) || وجدته لعابًا || و- القوم: هزلت أموالهم || حبسوا أموالهم عن شدة وضيق.  
 الأَهْرُوجِيَّةُ - ج أهْرَوج [هزج]: ما يهزج به من الأغاني.  
 أَهْشَلَّ - إهْشَالًا [هشل] الرجل: أعطى الهشيلة.  
 أَهْضَبَ - إهْضَابًا [هضب] القوم: نزلوا الهضاب أي أعالي الجبال.  
 أَهْضَلَّ - إهْضَالًا [هضل] ت السماء: سحّت بمطرها || و- ت الدلو: ضربتها البئر فنضحت بالماء.  
 الأَهْضَمَ - م هَضْمًا، ج هَضْمٌ [هضم]: الغليظ الثياب || مَن خَمَصَ بطنه ولَطَفَ كَشْحَهُ ودَقَّ || «أَهْضَمُ الكَشْحَيْنِ»: منضمهما.  
 الأَهْضُوبِيَّةُ - ج أهْضُوبٍ [هضب] من المطر: الدفعة.  
 الأَهْقَاءُ - [هقر]: الحنقى من الناس.  
 أَهْلٌ - أَهْلًا وأَهْلًا الرَّجُلُ: تزوج || و- امرأة: تزوجها.  
 أَهْلٌ - أَهْلًا به: أنيس.  
 أَهْلٌ - المكان أو البلد: كان فيه أهله وغيره.  
 أَهْلٌ - تأهيلًا به: قال له «أهلاً وسهلاً» || و- ه للأمر: صيره أهلاً له || رآه أهلاً له.  
 أَهْلٌ - إهْلَالًا [هل] الله السحاب: جعله ينهل || و- الهلال: ظهر || و- الشهر: ظهر هلاله || و- القوم الهلال: رفعوا أصواتهم عند رؤيته || و- الشهر: رأى هلاله || و- الرجل: نظر إلى الهلال || و- الصبي: رفع صوته بالبكاء || و- الملبى: رفع

الأهتر - م هَدْرًا، ج هُدْرٌ [هدر]: المنتفخ.  
 أَهْدَفَ - إهْدَافًا [هدف] للخمين: قاربها || و- له الشيء: عرض له وقرب منه || و- منه: دنا || و- على التل: أشرف عليه || و- إليه: لجأ.  
 الأَهْدَلُ - م هَدَلًا ج هُدَلٌ [هدل]: المسترخي المشفر أو الشفة || و- من السحاب: ما تدلى هببته || «مِشْفَرٌ أَهْدَلُ»: مسترخ.  
 أَهْدَنَ - إهْدَانًا [هدن] الخيل: أضرها.  
 إهْدَوْدَرٌ - إهْدِيدَارًا [هدر] المطر: انصب وانهمر.  
 أَهْدَى - إهْدَاءً [هدي] اللحم: أنضجه حتى لا يتماسك.  
 أَهْدَبَ - إهْدَابًا [هدب]: أسرع || و- ت السحابة ماءها: أسالته بسرعة.  
 أَهْدَرَ - إهْدَارًا [هدر] في منطق وفي كلامه: بمعنى هدر.  
 أَهَرَّ - إهْرَارًا [هر] الكلب: جملة يهر || و- بالنعم: دعاها إلى الماء أو أوردتها.  
 الإهْرَاقُ - [هرق]: الصب؛ ومنه «إهراق الدماء».  
 أَهْرَأَ - إهْرَاءَ [هزأ] الكلام وفي الكلام: أكثره ولم يصيب فيه || و- ه البرد: اشتد عليه حتى كاد يقتله أو قتله || و- فلان فلانًا: قتله || و- اللحم: طبخه حتى يتفسخ.  
 أَهْرَبَ - إهْرَابًا [هرب] الرجل: جد في الذهاب مذعورًا أو غير مذعور || أبعد في الأرض || أغرق في الأمر || و- فلان فلانًا: اضطره إلى الهرب || و- ت الريح: سفت التراب.  
 أَهْرَتَ - إهْرَاتًا [هزت] اللحم: بمعنى هزته.  
 الأَهْرَتُ - [هزت]: الواسع الشدين.  
 الأَهْرَدُ - [هرد]: «رجل أهرد الشدق»: واسعته.  
 الأَهْرَسُ - [هرس]: الشديد الثقيل || و- (ح): الأسد الشديد الكسر والأكل.  
 أَهْرَعَ - إهْرَاعًا [هرع] الرجل: أسرع || و- القوم رماحهم: بمعنى هرعوها.  
 أَهْرَعٌ - [هرع] الرجل: خف عقله || أُعْجِلَ على الإسراع. نقول «أقبل الشيخ يهرع» أي أقبل يسرع مضطربًا || أُرْعِدَ من غضب أو ضعف أو خوف أو برد.  
 أَهْرَفَ - إهْرَافًا [هرف] ت النخلة: عجلت إناؤها ||

صوته بالتلبية || و- فلانُ بذكرِ الله : رفع صوتُهُ به عند نعمةٍ أو عند رؤية شيءٍ يعجبه . يقال « أَهْلٌ » بالتسمية على الذبيحة ، أي قال « باسمِ الله » || و- السيفُ بفلان : قطع فيه || و- العطشانُ : رفع لسانهُ الى لَهَائِهِ ليجتمع له ريقُهُ .  
أَهْلٌ - [هل] الهلالُ : ظهر || و- الشهرُ : ظهر هلالُهُ .

الأهل - ج أهْلون وأَهالٍ وأَهالٍ وأَهالاتٍ وأَهالاتٍ : العشيرة وذوو القربى || « أَهْلُ الرجلِ » : زوجته || « أَهْلُ البيتِ » : سُكَّانُهُ || « أَهْلُ الأمرِ » : ولانُهُ || « أَهْلُ الخبرةِ » : الخبراء ، الاختصاصيون ، المحضكون || « أَهْلُ الوجاهةِ » : الوجهاء || « أَهْلُ المذهبِ » : من يدينون به || « أَهْلُ الوبرِ » : سكانُ الخيامِ || « أَهْلُ المَدَرِ أو الحَضَرِ » : سكانُ الأبيَّةِ || « أَهْلُ لكذا » : صالحٌ له ومستحقٌّ .

أَهْلًا وَسَهْلًا - بالنصب على المفعولية : كلمة ترخَّب على تقدير : صادفتُ أهلاً لا غرباء ووطئتُ سهلاً لا وعراً . ويقال أيضاً « أَهْلًا بِكَ » .

أَهْلَبٌ - إهْلَابًا [هلب] ت السماء القومَ : بلَّتهم بشيءٍ من ندىٍ أو نحو ذلك || و- الفرسُ : تابعَ الجري . الأَهْلَبُ - [هلب] : الكثير الشعر || الذي لا شعرَ عليه || « عامٌ أهْلَبُ » : كثير المطر || خصيب || « عيشٌ أهْلَبُ » : واسعٌ هنيئٌ || « ذئبٌ أهْلَبُ » : منقطع .

أَهْلَجٌ - إهْلَاجًا [هلع] الشيء : أخفاه .  
أَهْلَسَ - إهْلَاسًا [هلس] : ضحك في فتور || و- المرضُ فلاتًا : أذابه || و- الحديثُ : أخفاه || و- الى فلانٍ : أسرَّ اليه حديثًا .

أَهْلَكَ - إهْلَاكًا [هلك] هُ : جعله يهلك || و- المالُ : باعه .

الأَهْلَكَ - [هلك] : « أَهْلَكَ الناسِ » : أكثرهم هلاكًا .

الأَهْلُوبُ - ج أهالِب [هلب] : الفن || الأسلوب .  
الأَهْلُولُ - [هل] : واحدُ الأهليلج .

الأَهْلِيَّ - الحيوان الذي أَلِفَ المنازل ، وضدّه البرِّيُّ || المختصُّ بأهل البيت ؛ ومنه « الإنتاجُ الأَهْلِيُّ » || المتعلقُ بأهل البلد الواحد نحو « حربٌ أهْلِيَّةٌ » أي

داخلية .

الأَهْلِيَّةُ - الصلاحية للأمر . نقول « كاملُ الأَهْلِيَّةِ » و« عديمُ الأَهْلِيَّةِ » .

الإِهْلِيلِجُ - ثمرٌ ؛ وهو أصناف كثيرة ، منه الأصفر الفحُّ ، ومنه الأسود الهنديُّ وهو البالغ النضيج ، ومنه الكابليُّ وهو أكبر الجميع ، ومنه الصبيُّ وهو دقيق خفيف (فارسية) .

الإِهْلِيلِجُ - الإِهْلِيلِجُ .

الإِهْلِيلِجِيُّ - النسبة الى الإِهْلِيلِجِ || و- عند أصحاب المساحة : ما كان على شكل الإِهْلِيلِجِ ، أي ذا دائرة الى الطول .

أَهْمٌ - إهْمَامًا [هم] الأمرُ فلاتًا : أقلقهُ وأحزنهُ ؛ يقال « أُمَّةٌ الأمرُ حتى هَمَّ » أي أحزنهُ حتى أذابه || و- الشيخُ : صار هيمًا .

أَهْمَتَ - إهْمَاتًا [همت] الكلامَ أو الضحكَ : أخفاه .  
أَهْمَجَ - إهْمَاجًا [همج] الفرسُ : جدَّ في جريهِ || و- الشيءُ : أخفاه .

أَهْمَدَ - إهْمَادًا [هد] في المكان : أقام به || و- تِ الرِّيحُ سَكَتَتْ || و- تِ الهديةُ غضبهُ : سَكَتَتْه || و- فلانٌ : سكت على ما يكره || و- تِ أصواتُ القومِ : سكتت || و- القحطُ الأرضَ : أيبس نباتها وحطَّمهُ || و- في السيرِ : أسرع || و- القومُ في الطعامِ : اندفعوا فيه || و- الكلبُ : عدا شديدًا .  
أَهْمَعَ - إهْمَاعًا [همع] الدمعُ ونحوهُ : سال || و- الطلُّ : سقط على الشجر .

أَهْمَلَّ - إهْمَالًا [همل] هُ : تركهُ ولم يستعملهُ عمدًا أو نسيانًا || و- أمرُهُ : لم يُحْكِمَهُ || و- الحرفُ : ضدَّ أعْجَمَهُ .

الأَهْمِيَّةُ - [هم] : كَوْنُ الشخصِ أو الشيءِ أعظم وأرفع ؛ يقال « عديمُ الأَهْمِيَّةِ » و« علَى أهْمِيَّةٍ على » || « أهْمِيَّةُ الأمرِ » : خطورته ؛ يقال « هذا أمرٌ على جانبِ كبيرٍ من الأَهْمِيَّةِ » .

أَهْنَفَ - إهْنَفًا [هنف] : ضحك في فتور كضحك المستهزئِ || و- تِ المرأةُ : مثل هانفت || و- الرجلُ : أسرع || و- الصبيُّ : تهيأ للبكاء .

أَهْوَى - إهْوَاءً [هوي] الشيءُ : سقط || و- تِ العقابُ : انقضت على الصيدِ || و- الشيءُ : ألقاه من فوق ||

- و - تَ يدي له : امتدّت وارتفعت  
 الأهوى - [هوي] : اسم تفضيل من هوي .  
 أهوج - إهوجًا [هوج] ه : وجده أهوج .  
 الأهوج - [هوج] : الطويل في حمقٍ وطيشٍ وتسرّعٍ ||  
 الشجاع يرمي بنفسه في الحرب .  
 الأهوس - م هوسى [هوس] : مَنْ كان به هوسٌ ||  
 الكثير الأكل .  
 الأهوم - [هوم] : العظيم الهامة أي الرأس .  
 الأهون - [هون] : اسم تفضيل || صفةٌ بمعنى الهين ||  
 « أهونُ الشرين » : أخفهما ، أقلهما ضررًا .  
 الأهوية - [هوي] : الجؤ || الوهدة العميقة .  
 الأهيب - [هيب] : اسم تفضيل أي الأشدُّ و الأبلغُ  
 في كونه مهيبًا .  
 الأهيف - ج هيفٌ [هيف] : الضامر البطن الرقيق  
 الخصر .  
 أهيق - إهيقًا [هيق] الظلم : صار هيقًا .  
 الأهيق - [هيق] : الطويل العنق .  
 الأهم - م هيماء ، ج هيم [هيم] : المصاب بداء  
 الهيام || « رجلٌ أهم » : شديد العطش || « ليلٌ أهم » :  
 لا نجوم فيه .  
 أو - حرف عطف من معانيه الشك : « بنتا يومًا أو  
 يومين » || الإبهام : « نحن أو أنتم على الحق » ||  
 الإباحة وذلك قبل ما يجوز فيه الجمع : « جالس  
 العلماء أو الزهاد » || التخيير وذلك قبل ما يمتنع فيه  
 الجمع : « سير ركبًا أو ماشيًا » || التقسيم : « الكلمة  
 اسم أو فعل أو حرف » || قد تكون بمعنى الـ : « لألزمك  
 أو تفني حقّي » أي إلى أن تفني || تكون أيضًا بمعنى  
 إلا في الاستثناء نحو « لأقتلن العدو أو يخضع » أي  
 إلا أن يخضع بإضمار أن الناصبة بعدها .  
 أوي - إواء [أوي] البيت والى البيت : نزل فيه ||  
 و - أويةٌ ومأويةٌ ومأواةٌ له : رق له ورجمه .  
 أوي - تأويةٌ [أوي] ه البيت والى البيت : أنزله فيه .  
 الأواب - التائب .  
 الأوايد - [أيد] : جمع الأيدة || الوحوش || الطير  
 المقيمة بأرضٍ شتاءً وصيفًا فهي ضد القواطع || « أوايدُ  
 الكلام » : غرابه والنادر الاستعمال منه || « أوايدُ  
 الدنيا » : خوارقها || دواهيها .
- الأوار - ج أوار : الحرّ || العطش || الدخان .  
 الأواسي - [أسي] : جمع الآسية || « ملكٌ ثابتٌ  
 الأواسي » : متين .  
 الأوان - ج آونة : الوقت . تقول « قبل أوانه » ،  
 « في أوانه » ، « في غير أوانه » .  
 الأواه - الكثير التأوه .  
 أوب - تأويًا [أوب] القوم : مشوا كلَّ النهار ونزلوا  
 الليل || و - عنه : رجع .  
 الأوب - جمع الأيب || الرجوع || التوبة الى الله ||  
 القصد || العادة || الجهة والطريق . يقال « جاؤوا من كل  
 أوب » و « من كلِّ أوبٍ وصوبٍ » || الطريقة نحو « كنت  
 على صوب فلان وأوبه » .  
 الأوباد - [وبد] : « قومٌ أوباد » : محاوريج .  
 أوبًا - إيتاء [وبأ] المكان : كثر فيه الوباء .  
 الأوبه - [أوب] : الرجوع .  
 أوبه - إيتاء [وبه] ه : أفرده .  
 أوبر - إيتاء [وبر] : صار كثير الوبر .  
 الأوبر - م وبراء : الكثير الوبر || « بنات الأوبر  
 وبنات أوبر » : ضرب من الكماء ، صغار مزغبة بلون  
 التراب ، رديئة الطعم تشبه القلقاس أو اللقت .  
 أوبش - إيتاء [وبش] : أسرع || و - ت الأرض :  
 اختلط نباتها .  
 أوبص - إيتاء [وبص] ت النار : أضاعت وذلك  
 أول ما يظهر لهبها || و - ت الأرض : ظهر نباتها  
 أو كثر .  
 أوبق - إيتاء [وبق] ه : أهلكه || دله || حسه .  
 أوبه - إيتاء [وبه] لفلان وبه : فطن . يقال « فلان  
 لا يوبه به أو له » أي لا يئالي به ولا يحفل .  
 الأوبوبانكس - (ن) : شجر أصفر الزهر ، يُستخرج  
 منه صمغ يُستعمل في الطب .  
 أوتج - إيتاء [وتج] العطاء : قلله || و - الرجلُ :  
 قل ماله من إصابة الآفة || و - له الشيء : قلله .  
 أوتد - إيتاء [وتد] الوتد : ثبته .  
 أوتر - إيتاء [وتر] القوس : جعل لها وترًا أو شد وترها ||  
 و - الشيء : جعله وترًا أي فردًا || و - بين الأشياء :  
 تابعها وترك بين كلِّ اثنين منها فترة .  
 الأوتوبوس - سيارة كبيرة لنقل الركاب .

الأوتوستراد - طريق للسيارات خارج المدن ، واسعة طويلة التخطيط مستقيمة للسير السريع (لاتينية) .  
 الأوتوقراطي - المُستبد ، المطلق السلطة . يقال « حاكم أوتوقراطي » (يونانية) .  
 الأوتوقراطية - الحكم المطلق .  
 الأوتوماتيكي - (حي) : كلُّ متحرك بحركة آليّة أي ذاتيّة حيكيّة ، ميكانيكيّة . نقول « آلة أوتوماتيكيّة » (يونانية) .  
 أُوْتَبَ - إِيْتَابَا [وْتب] هُ : جعلهُ يَتَبُّ || و - الموضع : جعلهُ يَتَبُّ .  
 أُوْتِجَ - إِيْتَابَا [وْتج] هُ : كَثُرَ .  
 أُوْتِفَ - إِيْتَابَا [وْتف] القِدْرُ : جعل لها أَتَابِي .  
 أُوْتِقَ - إِيْتَابَا [وْتق] هُ : شدّه بالوْتاق .  
 الأُوْتُق - م وَتُقِي [وْتق] : اسم تفضيل .  
 أُوْتِنَ - إِيْتَابَا [وْتن] هُ : أُجزل لَهُ العطيّة || و - من المال : أكثر .  
 الأُوْتُج - العلو . يقال « أُوْتُج المجد » || و - (فك) : أبعد نقطة يكون فيها القمر عن الارض || و - (مو) : لحن من ألحان الموسيقى .  
 أُوْتُجِي - إِيْتَابَا [وْتجِي] الرِجْلُ : صَبْرُهُ وَجِيًّا || أعطاه || و - الرِجْلُ : جاء لحاجة فلم يُصْبِرْهَا || و - عليه : بَحُلُّ || و - الشيء : أْبَعْدُهُ || و - فلاناً : رَدَّهُ عن حاجته || و - عن كذا : أَضْرِبْ وَأَقْلَعْ .  
 الأُوْتُجاق - [وْتجق] : الوُجاق (تركيّة) .  
 أُوْتُجَا - إِيْتَابَا [وْتجأ] فلاناً عنه : دَفَعَهُ وَنَحَاهُ || و - تِ البُرِّ : انقطع ماؤها || و - الرِجْلُ : لم يُصْبِرْ حاجته .  
 أُوْتُجَبَ - إِيْتَابَا [وْتجب] لفلان حَقَّهُ : راعاه || و - البيع : أَلْزَمَهُ || و - الشيء : اعتدّه أو صَبْرَهُ واجباً || و - عليه أن : أَلْزَمَهُ بأن || و - الرِجْلُ : فعل فعلاً استوجب به النار أو الجنة || و - الله قلبه : جعلهُ يخفق ويرتجف .  
 أُوْتُجَدَ - إِيْتَابَا [وْتجد] الله الشيء : جعلهُ موجوداً || و - هُ مطلوبه : أَظْفَرَهُ بِهِ || جعلهُ يجده || و - فلاناً : قَوَاهُ || أغناه || و - هُ على الأمر : أكرهه عليه || و - هُ اليه : اضطره .  
 أُوْتُجَرَّ - إِيْتَابَا [وْتجر] هُ الوُجُورُ : جعلهُ في فيه ||

و - هُ الرميح : طعنه به في فيه .  
 الأُوْتُجَر - م وَجَرَاء [وْتجر] : الخائف .  
 أُوْتُجَزَّ - إِيْتَابَا [وْتجز] الكلام : قلَّ || و - الكلام وفي الكلام : اختصره || و - العطيّة : عَجَلَهَا .  
 أُوْتُجَسَّ - إِيْتَابَا [وْتجس] الرِجْلُ : أَحَسَّ وَأَضْمَرَ || و - تِ الأذن : سمعت صوتاً .  
 الأُوْتُجَس - [وْتجس] : القليل من الطعام والشراب .  
 أُوْتُجَعَّ - إِيْتَابَا [وْتجع] هُ : آلمَهُ || و - في العدو : أُنْحَن .  
 الأُوْتُجَع - [وْتجع] : الأشدُّ إِيْتَابَا (وهو اسم تفضيل شاذ لأنه أتى من أُوْتُجَع الرباعي) .  
 أُوْتُجَفَّ - إِيْتَابَا [وْتجف] الفرس : جعلهُ يعدو عدواً سريعاً || و - الباب : أَغْلَقَهُ || و - الشيء : حَرَّكَهُ وصَبْرَهُ يضطرب .  
 أُوْتُجَلَّ - إِيْتَابَا [وْتجل] هُ : أَخافَهُ .  
 الأُوْتُجَل - [وْتجل] : الخائف . (ولا يقال في المؤنث وَجَلَاء بل وَجَلَّة) .  
 الأُوْتُجَن - م وَجَنَاء [وْتجن] : الجبل الغليظ || العظيم الوُجَنَات .  
 أُوْتُجَهَّ - إِيْتَابَا [وْتجه] الرِجْلُ : جعلهُ وجيهاً || وجده وجيهاً || جعل له وَجْهًا || رَدَّهُ .  
 الأُوْتُجَه - [وْتجه] : اسم تفضيل . نقول « هو أُوْتُجَه قوم » أي أكثرهم جاهاً .  
 أُوْتُجِي - إِيْتَابَا [وْتجي] الى فلان : أَشَارَ وَأَوْمَأَ || كَلَّمَهُ بكلامٍ يُخْفِيهِ عن غيره || بعثه || و - الكتاب : كَتَبَهُ || و - العمل : أَسْرَعَ فِيهِ || و - القوم : صاحوا || و - الله اليه بكذا : أَلْهَمَهُ إِيْبَاهُ || و - نفسه : وَقَعَ فِيهَا خَوْفٌ || و - الدواء الموت : عَجَّلَهُ || و - الرِجْلُ : صار ملكاً بعد فقر .  
 الأُوْتُجِي - [وْتجي] : الأسرع .  
 أُوْتُجَدَّ - إِيْتَابَا [وْتجد] هُ : تَرَكَهُ منفرداً || اعتدّه واحدًا زمانه || و - هُ للأعداء : تَرَكَهُ || و - تِ الشاة : وضعت واحدة .  
 الأُوْتُجَد - [وْتجد] : وصفٌ من الواحد ؛ ومنه « الله الأُوْتُجَدُ » أي ذو الوحدانيّة || و - ج أَحْدَانُ : الذي لا نظير له ؛ نقول « أُوْتُجَدُ أَهْلُ زَمَانِهِ » .  
 أُوْتُجَرَّ - إِيْتَابَا [وْتجر] هُ : أَسْمَعُهُ ما يغيظه .

الأوتوستراد - طريق للسيارات خارج المدن ، واسعة طويلة التخطيط مستقيمة للسير السريع (لاتينية) .  
 الأوتوقراطي - المُستبد ، المطلق السلطة . يقال « حاكم أوتوقراطي » (يونانية) .  
 الأوتوقراطية - الحكم المطلق .  
 الأوتوماتيكي - (حي) : كلُّ متحرك بحركة آليّة أي ذاتيّة حيكيّة ، ميكانيكيّة . نقول « آلة أوتوماتيكيّة » (يونانية) .  
 أُوْتَبَ - إِيْتَابَا [وْتب] هُ : جعلهُ يَتَبُّ || و - الموضع : جعلهُ يَتَبُّ .  
 أُوْتِجَ - إِيْتَابَا [وْتج] هُ : كَثُرَ .  
 أُوْتِفَ - إِيْتَابَا [وْتف] القِدْرُ : جعل لها أَتَابِي .  
 أُوْتِقَ - إِيْتَابَا [وْتق] هُ : شدّه بالوْتاق .  
 الأُوْتُق - م وَتُقِي [وْتق] : اسم تفضيل .  
 أُوْتِنَ - إِيْتَابَا [وْتن] هُ : أُجزل لَهُ العطيّة || و - من المال : أكثر .  
 الأُوْتُج - العلو . يقال « أُوْتُج المجد » || و - (فك) : أبعد نقطة يكون فيها القمر عن الارض || و - (مو) : لحن من ألحان الموسيقى .  
 أُوْتُجِي - إِيْتَابَا [وْتجِي] الرِجْلُ : صَبْرُهُ وَجِيًّا || أعطاه || و - الرِجْلُ : جاء لحاجة فلم يُصْبِرْهَا || و - عليه : بَحُلُّ || و - الشيء : أْبَعْدُهُ || و - فلاناً : رَدَّهُ عن حاجته || و - عن كذا : أَضْرِبْ وَأَقْلَعْ .  
 الأُوْتُجاق - [وْتجق] : الوُجاق (تركيّة) .  
 أُوْتُجَا - إِيْتَابَا [وْتجأ] فلاناً عنه : دَفَعَهُ وَنَحَاهُ || و - تِ البُرِّ : انقطع ماؤها || و - الرِجْلُ : لم يُصْبِرْ حاجته .  
 أُوْتُجَبَ - إِيْتَابَا [وْتجب] لفلان حَقَّهُ : راعاه || و - البيع : أَلْزَمَهُ || و - الشيء : اعتدّه أو صَبْرَهُ واجباً || و - عليه أن : أَلْزَمَهُ بأن || و - الرِجْلُ : فعل فعلاً استوجب به النار أو الجنة || و - الله قلبه : جعلهُ يخفق ويرتجف .  
 أُوْتُجَدَ - إِيْتَابَا [وْتجد] الله الشيء : جعلهُ موجوداً || و - هُ مطلوبه : أَظْفَرَهُ بِهِ || جعلهُ يجده || و - فلاناً : قَوَاهُ || أغناه || و - هُ على الأمر : أكرهه عليه || و - هُ اليه : اضطره .  
 أُوْتُجَرَّ - إِيْتَابَا [وْتجر] هُ الوُجُورُ : جعلهُ في فيه ||

و- الشيء : ذكره || و- عليه الخير : قَصَّهُ .  
 أَوْسَى - إِبْرَاسَى [ورس] الشجر : أَوْرَقَ || و- المكان :  
 صار ذا وُوسٍ .  
 أَوْرَطَ - إِبْرَاطَا [ورط] هُ : ألقاه في الوُرْطَة || و-  
 الشيء : سترهُ .  
 أَوْرَعَّ - إِبْرَاعَا [ورع] فلاناً عن كذا : كَفَّهُ || و-  
 بينهما : حجز .  
 أَوْرَفَ - إِبْرَافَا [ورف] الظلُّ : امتدَّ وأتسع .  
 أَوْرَقَ - إِبْرَاقَا [ورق] الشجر : ظهر ورقهُ || و- الرجلُ :  
 كثر ماله ودرامته || و- الطالبُ : لم يتل مطلوبته ||  
 و- الصائدُ : لم يصيدُ || و- الغازي : أُنْحَفَقَ ||  
 غَمَّ (ضد) .  
 الأَوْرَقُ - م وَرْقَاء ، ج وَرَقٌ [ورق] : الذي لونه لون  
 الرماد || الرماد || «عام أَوْرَقُ» : لا مطر فيه || «رمان  
 أَوْرَقُ» : جَدْبُ .  
 الأَوْرُكُ - م وَرْكَاء ، ج وَرْكَ [ورك] : العظيم الورك .  
 أَوْزَمَ - إِبْرَامَا [ورم] فلاناً وبفلانٍ : أسمعهُ ما  
 بغضب له .  
 الأَوْزَه - [وره] : الأَحْمَقُ .  
 الأَوْرُوسِيينَ - (طب) : دواء لمعالجة بعض الأمراض  
 منها الرُّحَارُ «الدُّوسِنْطَارِيَا» .  
 أَوْزَى - إِبْرَازَا [وزي] ظهرهُ الى الحائط : أَسْنَدَهُ ||  
 و- الى فلانٍ : لجأ اليه || و- هُ اليه : أَلْجَأَهُ اليه ||  
 و- الشيء : أَسْخَصَهُ وَأَسْنَدَهُ .  
 الأَوْزَارُ - [وزر] : «أَوْزَارُ الحَرْبِ» : أُنْقَلِطَا وَأَلَاتِهَا ،  
 يقال «وضعت الحرب أوزارها» أي انقضت لأن أهلها  
 يضعون أسلحتهم حينئذٍ .  
 الأَوْزَاعُ - [وزع] : الجماعات (ولا واحد لها) .  
 أَوْزَبَ - إِبْرَابَا [وزب] في الأرض : ذهب فيها كما  
 ذهب الماء .  
 الإَوْزَةُ - ج إَوْزٌ [أوز] (ح) : طائر مائي يقال له  
 ايضاً الوَزَّةُ (فارسية) .  
 أَوْزَرَ - إِبْرَارَا [وزر] الشيء : ذهب به || و- الشيء :  
 خبأهُ || و- الرجلُ : أحرزهُ || جعل له وَزْرًا يَأْوِي اليه .  
 أَوْزَعَّ - إِبْرَاعَا [وزع] بينهما : أصلح || فَرَّقَ || و-  
 هُ بكذا : أغراه به || و- هُ الشيء : أَلْهَمَهُ إِيَّاهُ ||  
 و- المالُ : قَسَمَهُ .

أَوْحَشَ - إِبْحَاشَا [وحش] المكان : ذهب الناس عنه ||  
 و- المكان : وجدته خالياً || و- الرجلُ : جعله  
 يستوحش || و- الرجلُ : نفذ زأده || جاع .  
 أَوْحَلَ - إِبْحَالَا [وحل] هُ : أَوْقَعَهُ في الوحل || و- هُ  
 شراً : وَرَّطَهُ فِيهِ وَأَنْقَلَهُ بِهِ .  
 أَوْدَ - م أَوْدَا : إِعْوَجَّ وانحنى .  
 الأَوْدُ - الإِعْوَجَّاجُ ، ومنهُ «قَوْمٌ أَوْدَه» || الكدِّ والتعب ||  
 الإعالة ، المعاش ، ومنهُ «قام بأود عائلته» .  
 الأَوْدُ - م أَوْدَاءُ : المَعْوَجَّ المُنْحَنِي .  
 الأَوْدُ - ح أَوْدُونٌ [ود] : اسم تفضيل .  
 أَوْدَى - إِبْدَاءُ [ودي] : هلك || و- به الموت : ذهب  
 به || و- بالشيء : ذهب به .  
 الأَوْدَةُ - [أود] : الحِجْلُ .  
 أَوْدَسَ - إِبْدَاسَا [ودس] تِ الارضُ : أنبت ما غطى  
 وجهها .  
 أَوْدَعَّ - إِبْدَاعَا [ودع] هُ الشيء : دفعه اليه ليكون عنده  
 وديعةً || و- هُ السرُّ : باح له به وسأله الكتمان || و- هُ  
 السيجنُ : ألقاه فيه || و- كتابهُ كذا : كَتَبَهُ فِيهِ ||  
 و- الكلامَ معنى حسناً : ضَمَّنَهُ .  
 الأَوْدَعُ - [ودع] (ح) : اليربوع .  
 أَوْدَقَ - إِبْدَاقَا [ودق] تِ السماءُ : أمطرت .  
 الأَوْدَنَ - [ودن] : الناعم .  
 أَوْذَمَ - إِبْدَامَا [وذم] الدلو : شَدَّ وَذَمَّهَا أو عمل لها  
 وَذَمًا .  
 أَوْذَى - إِبْرَازَا [وزي] الرُّنْدُ : أخرج ناره .  
 إَوْزَاقٌ - يَوْزَاقُ إِبْرِيقَاقَا [ورق] العنب : لَوْنٌ .  
 الأَوْزَانِيومَ - (ك) : جسم مُشَعَّ يدخل في صنع بعض  
 القنابل الذرية .  
 أَوْزَثَ - إِبْرَاثَا [ورث] هُ : جعله له ميراثاً || و- فلاناً  
 مالا : جعله له ميراثاً || و- هُ السَّقَمُ : أَسْبَبَهُ إِيَّاهُ ||  
 و- هُ الشيء : أَعْقَبَهُ إِيَّاهُ || و- هُ الحزنُ همًّا : سَبَّبَهُ  
 لَهُ || و- المطرُ النباتَ نعمةً : سَبَّبَهُ لَهُ || و- ولدته :  
 لم يدخل أحدًا معه في ميراثه .  
 أَوْزَخَ - إِبْرَاخَا [ورخ] العجين : أرخاه .  
 أَوْزَدَ - إِبْرَادَا [ورد] هُ : أَحْضَرَهُ المورِدَ || و- البضائع :  
 أحضرها من الخارج ، وعكسه أصدرها || و- هُ الماء :  
 جعله يردُّه || و- الكلامَ : أخذ فيه ونصَّ عليه ||



أَوْزِعَ - [وزع] به : أُغْرِىَ به || و - الشيء : أَلْهَمَهُ .  
 أَوْزَنَ - [وزن] نَفْسَهُ على كذا : وَطَّنَهَا .  
 الْأَوْزَنُ - [وزن] : اسم تفضيل . يقال « هذا القول أَوْزَنُ من غيره » أي أقوى وأمكن .  
 الْأَوْزُونُ - (ك) : غاز تتألف جزيئاته من ثلاث ذرات أكسجين . وهو يضرب الى الزرقة ، ويُستعمل في تعقيم الهواء ومياه الشرب .  
 الْأَوْسُ - (ح) : الذئب .  
 أَوْسَى - [وسى] الرأس : حلقه || و - الشيء : قطعهُ .  
 أَوْسَخَ - [وسخ] الشيء : جعلهُ وَسِخًا .  
 أَوْسَدَ - [وسد] في السير : أسرع || و - الكلب بالصيد : أغراه به .  
 أَوْسَطَ - [وسط] القوم : دخل وسطهم .  
 الْأَوْسَطُ - ج أَوْسِيط [وسط] : المتوسط المعتدل || « أَوْسَطُ الشيء » : ما بين طرفيه || « العِلْمُ الْأَوْسَطُ » : هو الرياضي . ويُسمى « الحكمة الوسطى » .  
 أَوْسَعَ - [وسع] : صار ذا سعةٍ وَغْنَى || ضد ضيق || و - الموضع : وجده واسعًا || و - الشيء : جعلهُ يسعهُ || و - النفقة : كثرها || و - الله عليه : أغناه || و - ضررًا وشتمًا : بالغ في ضربه وشتمه .  
 الْأَوْسَعُ - [وسع] : أفعال التفضيل ، يقال « أَوْسَعُ صدرًا » أي أرحبُ صدرًا ، و « أَوْسَعُ مَدَى » أي أفسح ، وأبعد مدى .  
 أَوْسَقَ - [وسق] الدابة : حملها || و - ت النخلة : كثر حملها .  
 الْأَوْسَمُ - [وسم] : الأَحْسَنُ .  
 الْأَوْسَيْيُومُ - (ك) : معدن أبيض صلب ، متبر ، هو أثقل الاجسام المعروفة . وهو جسم بسيط .  
 أَوْسَنَ - [وسن] نه البئر : جعلته مَغْشِيًا عليه .  
 أَوْشَى - [وشى] المكان : ظهر فيه وشي من النبات || و - ت النخلة : بدا أول رطبها || و - المعدن : وجد فيه يسير من الذهب || و - الرجل : كثرت مواشيه وتناسلت || و - الشيء : استخرجه عِلْمَهُ .

أَوْشَعُ - [وشع] البقل أو الشجر : أزهر .  
 أَوْشَقَ - [وشق] الشيء في الشيء : نشب فيه .  
 أَوْشَكَ - [وشك] : أسرع السير ودنا . ومنه « أَوْشَكَ أن يموت » وهي من أفعال المقاربة والمعنى الدنو من الشيء . واستعمال المضارع أكثر من الماضي . واستعمال اسم الفاعل أقل . والأكثر اقتران خبرها بأن .  
 أَوْشَلَّ - [وشل] الماء : وجده وَشَلًا أي قليلًا || و - حَظَّهُ : أَخَسَّهُ وأقلَّهُ .  
 أَوْشَمَ - [وشم] المكان : بدا نبتهُ || و - الكرم : بدأ يلون || و - الشيب في رأسه : انتشر || و - البرق : لمع خفيفًا || و - ت السماء : بدا منها برق .  
 أَوْصَى - [وصى] فلانًا بكذا : عهد إليه فيه || أمرهُ به || و - له بكذا : جعلهُ له يأخذه بعد موته || و - إليه : أقامهُ وصيًا .  
 أَوْصَبَ - [وصب] : مرض || و - الله فلانًا : أمرضهُ || و - الرجل : وُلد له أولادٌ وَصَائِي || و - الشيء : دام وثبت || و - على الأمر : واظب وثابر عليه .  
 أَوْصَدَ - [وصد] : اتخذ وصيدة || و - الباب : أغلقهُ || و - القدر : أطبقها || و - على فلان : ضيق عليه وأرهقه || و - الكلب بالصيد : أغراه به .  
 الْأَوْصَرُ - [وصر] : الصلْكُ الذي تُكْتَبُ فيه السجلات كالإضر . ويُطلق غالبًا على كتاب الشراء وهو المعروف اليوم « بالحجة » .  
 أَوْصَفَ - [وصف] الغلام : بلغ أوان الخدمة .  
 أَوْصَلَ - [وصل] فلانًا الى كذا : أنهاه إليه وأبلغه إيَّاه .  
 الْأَوْضَاحُ - [وضح] من الناس : الجماعات من قبائل شتى (لا واحد لها) .  
 الْأَوْضَا - [وضأ] : الأَحْسَنُ والأَنْظَفُ .  
 أَوْضَحَ - [وضح] الأمر : ظهر وصار واضحًا || و - الأمر : جعلهُ واضحًا || و - ت الشجة في الرأس : كشفت العَظْمُ || و - في رأسه : شجّه هذه الشجة .  
 أَوْضَعَ - [وضع] البعير : أسرع في سيره || و - البعير : جعلهُ يُسرع في سيره || و - في تجارته : خسر .  
 أَوْضَمَ - [وضم] اللحم ولحم : جعلهُ على الوَضَمِ ||

و- الشجر: جعل بعضه على بعض.

الأوتاد - [وطد]: الجبال لثباتها.

أوطأ - إبطاء [وطأ] فلاناً الأرض وبالارض: جعله يبطأها || و- ه فرسه: حملة عليه || و- ه على الأمر: وافقه عليه || و- الشعر وفي الشعر: بمعنى وطأ.

الأوطف - م وطفاء، ج وطف [وطف]: من كثر شعر حاجبيه وعينيه || «ظلام أوطف»: محيط || «سحاب أوطف»: دان من الارض || «عام أوطف»: مخصب كثير الخير || «عيش أوطف»: رخي || أوطن - إبطاناً [وطن] بالمكان: أقام به || و- البلد: اتخذها وطناً.

أوعى - إبطاء [وعى] الكلام أو الشيء: حفظه وجمعه || و- الزاد ونحوه: جعله في الوعاء || و- الشيء: أخذه كله || و- الرجل وعليه: شح وبخل عليه. الأوعى - [وعى]: الأحفظ والأفهم، يقال «هو أوعى من فلان».

أوعب - إبطاباً [وعب] الشيء: أخذه بآجمعه || جمعه || و- الشيء في الشيء: أدخله فيه كله || و- الأمر: فرغ منه || و- الرجل: قطع لسانه أجمع || و- القوم: خرجوا ولم يبق منهم أحد || و- في ماله: ذهب في إنفاقه كل مذهب وأسرف. الأوعب - [وعب]: يقال «أوعب لكذا» أي أحرى لاستيفائه.

أوعث - إبطاناً [وعث]: وقع في الطريق الغليظ العسر السلوك || مشى في الوعث || و- المتكلم: عجز عن الكلام || و- الرجل: خلط || و- فلاناً: حملة على المشي في الوعث || و- الأمر: أفسده || و- في ماله: أسرف.

الأوعث - [وعث] من الأمور: المختلط الفاسد. أوعد - إبطاناً [وعد] ه: وعده || تهدده.

أوعر - إبطاناً [وعر] به الطريق: وعّر عليه أو أفصى به إلى وعر من الأرض || و- المكان أو الطريق: وجدته وعراً || و- الرجل: وقع في وعر من الأرض || قل ماله || و- الشيء: قلله.

الأوعر - [وعر]: المكان الصلب ضد السهل. أوعز - إبطاناً [وعز] إليه في كذا ان يفعله أو يتركه: تقدم وأشار.

أوعك - إبطاناً [وعك] الشيء في التراب: وعكه ||

و- ت الإبل عند الحوض: ازدحمت.

أوعر - إبطاناً [وعر] ه: غاظه || و- صدره: أوقده من الغيظ || و- ه إلى كذا: ألجأه إليه || و- الماء: سخنه || و- الخنزير: اغلى له الماء وسمطه وهو حي ثم ذبحه || و- القوم: دخلوا في وقت الوغرة || و-

الملك لرجل أرضاً و- ه أرضاً: جعلها له من غير خراج || و- القوم بينهم ميغراً: أقاموا ميقاتاً وميعاداً. أوعس - آب، وهو الشهر الثامن من السنة الشمسية.

أوعل - إبطاناً [وعل] فلاناً في كذا: أدخله فيه || و- في السير: أسرع || و- في البلاد: ذهب وأبعد || و- في العلم ونحوه: بالغ وأبعد وذهب ||

و- القوم: أمعنوا في سيرهم داخلين بين ظهري الجبال أو في أرض العدو.

أوعم - إبطاناً [وعم] ه: أحقده.

أوفى - إبطاناً [وفى] بالوعد: بمعنى وفى || و- النذر: أبلغه || و- الكيل: أتمه || و- فلاناً حقاً: أعطاه إياه تاماً || و- المكان: أتمه || و- على المكان: أشرف || و- على الشيء وفي الشيء: أشرف عليه ||

و- على المثة: زاد.

الأوفاض - [وفض]: الجماعة من الناس والأخلاق.

أوفد - إبطاناً [وفد] فلاناً إلى أو على الأمير: أرسله || و- الرجل: أسرع || و- الشيء: ارتفع || و-

عليه: أشرف || و- الريم: رفع رأسه ونصب أذنيه. أوفر - إبطاناً [وفر] فلان الشيء: كثره || أتمه.

الأوفر - [وفر]: التام الذي لا ينقص منه شيء || «أوفر حظاً منه»: أكثر حظاً.

أوفرز - إبطاناً [وفرز] ه: أعجله.

أوفض - إبطاناً [وفض]: أسرع وعدا || و- ه: طرده || و- الإبل: فرقها || و- للرجل: بسط له بساطاً يقعد عليه.

أوفق - إبطاناً [وفق] القوم له: دفنوا منه واجتمعت كلمتهم عليه || و- السهم وبالسهم: وضع فوق في الوتر ليرمي (كأنه مقلوب «أوق»). ولا يقال أوق على الأصل إلا نادراً.

الأوق - الشوم || الثقل.

الأوتاب - [وقب]: فماش البيت ومناعه.

أَوْقَبَ - إِيْقَابًا [وقب] : جاع || و - الشيء : أدخله في الوَقْبَةِ || و - النخل : عَفِنَتْ شماریخُهُ .  
 أَوْقَعَ - إِيْقَاعًا [وقع] الحافر : صلب .  
 أَوْقَدَ - إِيْقَادًا [وقد] النار : أشعلها .  
 أَوْقَرَّ - إِيْقَارًا وَقْرَةً [شاذ] [وقر] الدابة : حَمَلَهَا ثَقِيلًا || و - تِ النَّخْلَةِ : كَثُرَ حَمَلُهَا || و - الدَّيْنُ فَلَائًا : أَثْقَلَهُ .  
 أَوْقَرَّ - [وقر] تِ النَّخْلَةِ : كَثُرَ حَمَلُهَا .  
 أَوْقَصَّ - إِيْقَاصًا [وقص] هُ : صَبَّرَهُ أَوْقَصَ .  
 الأَوْقَصَ - م وَقْصَاء ، ج وَقْص [وقص] : القصير العُنُقُ خَلْقَةٌ . وقد يوصف بذلك العُنُقُ فيقال : «عُنُقُ أَوْقَصٍ» || يقال «خُذْ أَوْقَصَ الطَّرِيقَيْنِ» أي أَقْرِبَهُمَا .  
 أَوْقَعَ - إِيْقَاعًا [وقع] هُ : جعله يقع || و - بالعدو : بالغ في قتاله || و - به الشر : أنزله به || و - الدهريه : سطا عليه || و - تِ الرَوْضَةِ : أَمْسَكَتِ المَاءُ || و - المغني : بنى ألحان الغناء على موقعها وميزانها أو بينها .  
 أَوْقَفَ - إِيْقَافًا [وقف] هُ : جعله يقف || و - تنفيد الحكم : أَجَلَهُ وَأَرْجَاهُ || و - اهتمامه على : رَكَزَهُ على || و - الدار : حبسها في سبيل الله || و - عن الأمر : أَلْقَعَ عَنْهُ وَتَرَكَهُ || و - الجارية : جعل لها وَقْفًا أي سوارًا .  
 أَوْقَنَ - إِيْقَانًا [وقن] : اصطاد الطير من وَقْنِهِ .  
 الأَوْقِيَانَسُ - البحر المحيط (يونانية) .  
 الأَوْقِيَّةُ - ج أَوْقِيٍّ وَأَوْقِيٍّ [وقى] : جزء من أجزاء الرطل الاثني عشر .  
 أَوْكَى - إِيْقَاةً [وكى] القربة وعلى ما في القربة : شدّها بالوكاء || و - الرجل : بخل || سعى شديدًا || و - الفرس الميدان جرّيًا : ملأه .  
 الأوكالينوس - أو شجرة الكينا (ن) : شجرة حرجية سريعة النمو ، تُزْرَعُ في الأراضي الناقعة فتساعد على تجفيفها .  
 أَوْكَاً - إِيْقَاةً [وكأ] : نصب له مَتَكًا || و - على الشيء : اعتمد وتحمل .  
 أَوْكَبَ - إِيْقَابًا [وكب] : لزم الموكب || و - على الأمر : واطب || و - هُ : أغضبهُ || و - الطائر : تهبًا للطيران أو ضرب بجناحيه وهو واقع .  
 أَوْكَدَ - إِيْقَادًا [وكد] العهد أو السرج : أوثقهُ وشدّه .

(وبالواو أفصح) .  
 الأَوْكَدَ - [وكد] : أفعال التفضيل .  
 أَوْكَسَ - إِيْقَاسًا [وكس] مالُ التاجر : ذهب .  
 أَوْكِسَ - [وكس] التاجر في تجارته : وُكِسَ .  
 الأَوْكَسَ - [وكس] : الأَنْقَصُ || «رجل أَوْكَسٌ» : خسيس أو قليل الحظ .  
 الأَوْكْسِيْدَ - انظر الأوكسيد .  
 أَوْكَعَ - إِيْقَاعًا [وكع] الرجل : جاء بأمرٍ شديد || قلَّ خَيْرُهُ || و - الشيء : صَبَّرَهُ وَكِيْعًا || و - تِ القَدَمِ : سمنت وغلظت واشتدّت .  
 الأَوْكَعَ - م وَكْعَاء [وكع] : مَنْ فِي صدر قَدَمِهِ مَيْلَانٌ نحو الخنصر || اللثيم || الأحمق .  
 أَوْكَفَ - إِيْقَافًا [وكف] هُ : أرفعه في الإثم || و - تِ المرأة : قاربت أَنْ تَلِدَ || و - الدمع أو البيت : بمعنى وَكَفَ .  
 أَوْكَلَ - إِيْقَالًا [وكل] : بمعنى وَكَلَ || و - بالله : استسلم إليه || و - العمل على فلان : خلاه كله عليه .  
 أَوْلَى - تَأْوِيلًا [أول] هُ إليه : رجّعه || و - الكلام : فسره || و - الرُّوْيَا : عبّرها .  
 الأَوْلَى - ج أَوْلَى وَأَوْلَى وَأَوْلَى ، م أَوْلَى ج أَوْلَى وَأَوْلِيَّاتٍ : ضدّ الآخر . وهو إذا جعلته صفة لم تصرفه فنقول «لقبته عامًا أَوْلَى» ؛ وإذا لم تجعله صفة صرفته كقولهم «ما رأيتُ لَهُ أَوْلًا ولا آخِرًا» || «لأول مرة» : للمرة الأولى || «من أوله الى آخروه» : بكليته || «أَوْلًا بأول» و «أَوْلًا فأَوْلًا» : بالتدرج || «أَوْلًا وأخيرا» : في النهاية .  
 أَوْلَى - إِيْقَالًا [ولي] فلانًا الأمر : جعله واليًا عليه || و - هُ نَفَقَتُهُ : منحهُ إِيْئَاها || و - هُ معروفًا : صنعه إليه || و - هُ على اليتيم : أوصاه عليه .  
 الأَوْلَى - ج أَوْلَى وَأَوْلِيَّاتٍ : مؤنث الأَوْلَى .  
 أَوْلَى - اسم إشارة لجمع القريب يستوي فيه المذكّر والمؤنث ؛ وتكون أَوْلَى بمعنى الدين .  
 الأَوْلَى - مَثْنَاءُ الأَوْلِيَّانِ ، ج الأَوْلِيَّانِ والأَوْلِيَّانِ [ولي] : الأَحَقُّ والأَجْدَرُ . يقال «هو أَوْلَى بكذا» أي أَحَقُّ وأَجْدَرُ || «أَوْلَى لك» : هي كلمة تهدّد ووعيد والمعنى قد وِلَيْكَ أي قاربك الشرُّ فاحذر . وقيل معناه الويلُ لك أو أولاك الله ما تكرههُ فتكون اللام في لك زائدة .

أُولَءِ - اسم إشارة لجمع القريب يستوي فيه المذكّر والمؤنث . وتدخل أولاء هاء التثنية ممدودة « هؤلاء » . وتلحقه كاف الخطاب « أولئك » . وتكون أولاء بمعنى الدين .

أُولَجَّ - إِيْلَاجًا [ولج] هـ : أدخله .

أُولَدَ - إِيْلَادًا [ولد] تِ المرأة : حان زمن ولادها || و - تِ الشاة : وضعت .

أُولَسَ - إِيْلَاسًا [ولس] بالحديث : عرض به ولم يُصرح .

أُولَعَّ - إِيْلَاعًا [ولع] فلانًا بكذا : جعله يولع به || أغراه به .

أُولِعَّ - [ولع] به : أحبه وعلق به شديدًا .

أُولَغَّ - إِيْلَاغًا [ولغ] الكلب : سقاه .

أُولِمَّ - إِيْلَامًا [ولم] : عمل الوليمة || و - فلان : اجتمع خلقه أو خلقه وعقله .

أُولَهَ - إِيْلَاهًا [وله] الحزن أو الوجد فلانًا : صيره والها .

أُولُو - جمع بمعنى ذوو أي أصحاب ، واحدة « ذو » بمعنى صاحب . والمؤنث أولات ، واحدها « ذات » . تقول « جاءني أولو العلم وأولات الفضل » .

الأُولَى - النسبة إلى الأول || الأساسى || « العدد الأولى » : الأصلي ، وهو لا ينقسم إلا على نفسه وعلى واحد مثل ١١ و ١٣ .

الأُولِيَّة - مؤنث الأُولَى || قضية واضحة لا تحتاج إلى برهان كقولنا : « الكل أكبر من الجزء » ؛ يقال لها أيضًا البدئية || « المواد الأولية » : التي تُستعمل في صناعات التحويل ، مثل الفحم الحجري والحديد والنحاس والقطن .

أُولَمًا - إِيْلَامًا [ولم] بحاجبه أو يبدو أو غير ذلك : أشار .

أُولَمَضَ - إِيْلَامَاضًا [ومض] البرق : بمعنى ومَضَّ || و - الرجل : رأى وميض برق أو نار || أشار إشارة خفية رمزًا أو غمزًا || تَبَسَّمَ .

أُولَى - إِيْلَانًا [ولي] الرجل : أتعبه وأضعفه .

الأُولُنسُكِر - منظمة دولية غايتها الإسهام في صيانة السلم والأمن ، والعمل ، بواسطة التربية والعلم والثقافة ، على توثيق عرى التعاون بين الأمم .

أُولَمَجَّ - إِيْلَاجًا [وهج] النار : أوقدها .

أُولَهَفَ - إِيْلَهَافًا [وهف] الشيء إلى كذا : دنا || و - له الشيء : عرض له وأشرف .

أُولَهَقَ - إِيْلَهَاقًا [وهق] الدابة : طرح الوهق في عنقها .

أُولَهَمَّ - إِيْلَهَامًا [وهم] : وقع في الوهم || و - هـ : أوقعه في الوهم || و - هـ أن : جعله يعتقد أن || و - هـ بكذا : أدخل عليه التهمة وظنه به || و - الشيء : تركه كله || و - كذا من الحساب : أسقطه .

أُولَهَنَ - إِيْلَهَانًا [وهن] هـ : ضعفه || و - الرجل : دخل في الوهن من الليل .

الأُولَهِيَّة - [وهي] : ما بين أعلى الجبل إلى مستقر الوادي .

أَيُّ - حرف نداء بمعنى « يا » نحو « أي زيد » || حرف تفسير نحو « رأيت غضنفرًا أي أسدًا » .

إِيٌّ - حرف جواب بمعنى نعم ولا تقع إلا قبل القسم نحو « إي والله » .

أَيٌّ - تكون شرطية جازمة فعلين : « أيًا تشرب أضرب » || واستفهامية : أيكم أتى ؟ || وموصولة : « سلم على أيهم أفضل » و « أيًا كان » و « أي من كان » و « على أي حال » || ودالة على معنى الكمال فتكون صفة للنكرة : « زيد رجل أي رجل » أي كامل في صفات الرجال و « إن له شأنًا أي شأن ! » || وقد تلحق آخرها « ما » زائدة : « أعجبتُ به أيما إعجاب ! » || وصلة لنداء ما فيد ال ملحقه بهاء التثنية : « يا أيها الرجل ويا أيها المرأة » والاسم بعدها إذا كان جامدًا كان بدلًا منها كالرجل مثلًا ، وإن كان مشتقًا كان معًا لها نحو « يا أيها الفاضل » .

أَيًّا - حرف نداء للبعيد . وقد تبدل همزتها هاء فيقال « هيا » .

إِيًّا - ضمير منفصل منصوب تتصل به جميع ضمائر النصب حروفًا يُراد بها تمييز صاحب الضمير نحو « إيانا ، إياكم ، إياه الخ » || « إياك أن » : نهيتك عن كذا || « إياك من » : كُنْ حديدًا من .

الإتياب - [أوب]: الرجوع ؛ نقول «مشوا ذهاباً وإياباً» .  
 الأيباس - [يبس]: جمع الأيبس || ما تُجرب عليه السيوف من الأجسام الصلبة .  
 الإياد - [أيد]: ما أُيد به الشيء . يقال «إيادا الجيش» وهما جناحاه أي ميمته ويمسرتة || السير || الكنف || الجبل الحصين || الهواء .  
 الأيادي - [يدي]: جمع أيدٍ || التيمم ؛ ومنه «له أياد بيضاء» : له نيمٌ وأفضال || «ذهبوا أيادي سبا» : تفرقوا .  
 أيار - الشهر الخامس من السنة الشمسية بين نيسان وحزيران ، أيامه واحد وثلاثون ، يقال له أيضاً «مايو» (سريانية) .  
 الإيارجة - ج أيارج [برج] (طب) . معجونٌ مُسهلٌ (فارسية) .  
 الإيالة - ج إيالات [أيل]: البلاد المحدودة تحت ولاية والٍ .  
 الأيام - [يوم]: جمع يومٍ || «أيامُ الله» : نعمةٌ ونعمةٌ || «أيامُ العرب» : وقائعها وحروبها || «على توالي أو على ممر الأيام» : على طول الزمان .  
 أيان - اسم شرط للزمان يجزم فعلين ملحقاً بما أو غير ملحقٍ بها نحو «أيان تضرب أضرب» || اسم استفهام عن الزمان وتكون بمعنى متى نحو «أيان ترجع» أي متى ترجع .  
 أباس - إيتاسا [بأس]: ه : أوقعه في اليأس .  
 أيب - تاييبا [أوب]: عنه : رجع .  
 أيبس - إيتاسا [يبس]: الشيء ؛ يتسه || و - المكان ؛ يبس نباته || و - العود ؛ زالت رطوبته || و - القوم ؛ ساروا في الأرض اليابسة .  
 الأيبس - [يبس]: ما كان رطباً فجف .  
 الأيبسان - [يبس]: عظاما الوظيفين من البدن والرجل .  
 الإيبكا - (طب): دواء يُستخرج من جذور نبتة أميركية ويُستعمل للاستفراغ .  
 إيتسر - إيتسارا [يسر]: القوم ؛ اقتسموا بينهم لحم الميسر .  
 أيتم - إيتاما [يتم]: ه : صيره يتما || و - ت المرأة ؛ صار أولادها يتامى .  
 الإيتار - [أثر]: التفضيل || محبة الغير .  
 الإيتجاب - [وجب]: مص || التأييد ، وهو ضد النفي والرفض ؛ يقال «ردّ بالإيتجاب» || «فعلت ذلك إيتجاباً لحقه» : مراعاةً له || «علامةُ الإيتجاب» (ع ح) : خطان متقاطعان هكذا + .  
 الإيتجابي - [وجب]: ضد السليبي .  
 الإيتجار - [أجر]: إكراء الدار . نقول «برسم الإيتجار» أي معروض للإيتجار .  
 الإيتحاء - [وحي]: مص || و - الذاتى ؛ تأثير فكرة ثابتة في مسلكتنا .  
 أيد - تاييدا [أيد]: ه : قواه || أثبتة .  
 الأيد - [أيد]: القوة .  
 الأيد - [أيد]: القوي .  
 أيدى - إيداء [يدي]: عند فلانٍ واليه : إتخذ عنده يداً أي أنعم عليه .  
 الأيدع - [يدع] (ن) : الزعفران || خشب البقم .  
 الإيدوبولوجيا - فن البحث في التصورات والأفكار (يونانية) .  
 إيراد - إيريدادا [ورد]: الفرس ؛ كان ورداً أي أحمر اللون إلى صفرة .  
 الإيراد - [ورد]: مص || «إيراد البضائع من الخارج» : إحصاؤها . ويقال له أيضاً الاستيراد || و - ج إيرادات : المدخول .  
 إيراق - يوراق إيريقاقا [ورق]: العنب ؛ لون .  
 أيس - ييتاس إيتاسا [أيس]: منه ؛ قنط وقطع الرجاء .  
 أيس - تاييسا ه : صيره ييتاس .  
 أيسر - إيتسارا [يسر]: صار ذا غنى || و - الرجل ؛ لم يشدد عليه في الطلب || و - ت المرأة ؛ سهلت عليها الولادة .  
 الأيسر - [يسر]: نقيض الأيمن || الأسهل والأهون .  
 الإيصاف - [وصف]: الاسم من وصفت الغلام .  
 الإيصال - [وصل]: مص || ورقة أو وثيقة تُثبت دَفْع مبلغ من المال لصاحبه .  
 أيفسا - [أيفس]: تَكَرَّراً ومُراجِعاً . يقال «فعله أيضاً» ؛ نَصَبُ «أيفسا» إما على المفعولية المطلقة وإما على الحال .  
 أيفع - إيفعاً [يفع]: الغلام ؛ ترعرع وناهر البلوغ ||

الإتياب - [أوب]: الرجوع ؛ نقول «مشوا ذهاباً وإياباً» .  
 الأيباس - [يبس]: جمع الأيبس || ما تُجرب عليه السيوف من الأجسام الصلبة .  
 الإياد - [أيد]: ما أُيد به الشيء . يقال «إيادا الجيش» وهما جناحاه أي ميمته ويمسرتة || السير || الكنف || الجبل الحصين || الهواء .  
 الأيادي - [يدي]: جمع أيدٍ || التيمم ؛ ومنه «له أياد بيضاء» : له نيمٌ وأفضال || «ذهبوا أيادي سبا» : تفرقوا .  
 أيار - الشهر الخامس من السنة الشمسية بين نيسان وحزيران ، أيامه واحد وثلاثون ، يقال له أيضاً «مايو» (سريانية) .  
 الإيارجة - ج أيارج [برج] (طب) . معجونٌ مُسهلٌ (فارسية) .  
 الإيالة - ج إيالات [أيل]: البلاد المحدودة تحت ولاية والٍ .  
 الأيام - [يوم]: جمع يومٍ || «أيامُ الله» : نعمةٌ ونعمةٌ || «أيامُ العرب» : وقائعها وحروبها || «على توالي أو على ممر الأيام» : على طول الزمان .  
 أيان - اسم شرط للزمان يجزم فعلين ملحقاً بما أو غير ملحقٍ بها نحو «أيان تضرب أضرب» || اسم استفهام عن الزمان وتكون بمعنى متى نحو «أيان ترجع» أي متى ترجع .  
 أباس - إيتاسا [بأس]: ه : أوقعه في اليأس .  
 أيب - تاييبا [أوب]: عنه : رجع .  
 أيبس - إيتاسا [يبس]: الشيء ؛ يتسه || و - المكان ؛ يبس نباته || و - العود ؛ زالت رطوبته || و - القوم ؛ ساروا في الأرض اليابسة .  
 الأيبس - [يبس]: ما كان رطباً فجف .  
 الأيبسان - [يبس]: عظاما الوظيفين من البدن والرجل .  
 الإيبكا - (طب): دواء يُستخرج من جذور نبتة أميركية ويُستعمل للاستفراغ .  
 إيتسر - إيتسارا [يسر]: القوم ؛ اقتسموا بينهم لحم الميسر .  
 أيتم - إيتاما [يتم]: ه : صيره يتما || و - ت المرأة ؛ صار أولادها يتامى .

و - الجبل : صعدة .

الإيقاع - [وقع] : مص || اتفان الأصوات وتوقيعها في الغناء .

أَيَقِظَ - إِيْقَاطًا [يقظ] فلانًا : نبههُ وجعله يَبْقِظُ || و - الغبار : أثارهُ .

أَيَقِنَ - إِيْقَانًا [يقن] الأمر وبه : عَلمه ونحَقَّقَه .

الأَيْكُ - الشجر الكثير الملتف .

الأَيْكَةُ - واحدة الأَيْكِ .

إَيْلٌ - اسم الله تعالى . معناه في العبرانية القوي القدير .

الأَيْلُ - ج أَيْالٍ (ح) : حيوان من ذوات الظلف .

للذكور منه قرون متشعبة لا تجويف فيها .

الأَيْلُ - ج أَيْالٍ (ح) : الأَيْلُ .

الأَيْلُ - ج أَيْالٍ (ح) : الأَيْلُ .

الإَيْلَنْطُسُ - (ن) : شجر للزينة سريع النمو . قد يبلغ علوه عشرين مترًا .

أَيْلُولٌ - الشهر التاسع من السنة الشمسية بين آب وتشرين الاول ؛ أيامه ثلاثون . ويقال له أيضًا سبتمبر (سريانية) .

أَيْمٌ - تَأْيِيمًا [أيم] هـ : صَبْرُهُ أَيْمًا .

الأَيْمُ - ج أَيْمٌ [أيم] : الذكور من الحيات .

أَيْمٌ - [أيم ويمن] : «أَيْمُ اللهِ» : انظر أَيْمُنُ اللهُ .

أَيْمٌ - [أيم ويمن] : «أَيْمُ اللهِ» : أَيْمُ اللهِ .

الأَيْمُ - للمذكر والمؤنث ، ج أَيْامٌ وَأَيْامِي وَأَيْمُونٌ وَأَيْمَاتٌ [أيم] : الرجل فقد زوجته || المرأة فقدت زوجها .

الأَيْمَانُ - [يمن] : جمع اليمين .

الإَيْمانُ - [أمن] : التصديق مطلقًا || نقيض الكفر || فضيلة فائقة الطبيعة بها تؤمن إيمانًا ثابتًا بكل ما أوحاه الله .

أَيْمَنَ - إِيْمَانًا [يمن] : ذهب ذات اليمين || أخذ

ناحية اليمين أو أَى اليمين .

الأَيْمَنُ - م يَمَناء ، ج يَمَنٌ وَأَيْمِنٌ [يمن] : خلاف الأَيْسَرُ ؛ يقال «نَظَرَ أَيْمَنَ مِنْهُ» أي عن يمينه .

أَيْمُنٌ - [يمن] : «أَيْمُنُ اللهُ» : اسمٌ وضع للقسم ؛ والتقدير «أَيْمُنُ اللهُ قَسَمِي» . وفيه لغات منها «أَيْمُنُ

اللهِ وَأَيْمُنُ اللهُ وَأَيْمُنُ اللهُ وَأَيْمُنُ اللهُ» ؛ وأيضًا بمعناها «أَيْمُ اللهُ وَأَيْمُ اللهُ» ، وأم اللهُ بثلاث الميم ومن اللهُ مثلثة الميم والنون ، وم اللهُ مثلثة . ويقال أيضًا «يمينُ اللهُ

لا أفعل» .

أَيْمَنُ - [يمن] : «أَيْمَنُ اللهُ» : أَيْمُنُ اللهُ .

أَيْمِنُ - [يمن] : «أَيْمِنُ اللهُ» : أَيْمُنُ اللهُ .

إَيْمُنُ - [يمن] : «إَيْمُنُ اللهُ» : أَيْمُنُ اللهُ .

أَيْنٌ - ظرف يسأل به عن المكان نحو «أين يوسف؟»

و «ألى أين؟» || ويتضمن معنى الشرط فيجزم معلن ملحقاتها ، أو غير ملحق بها نحو «أين أو أينما

تَقِفْ أَقِفْ» .

أَيْعٌ - إِيْتَاعًا [يئع] الثمر : أدرك وطاب وحان قطافه .

إَيْهٌ - اسم فعل للاستزادة من حديث أو فعل .

الأَيْهَمُ - م يَهَماء ، ج يَهَمٌ [يهم] : المُصَابُ في عقله ||

الْبَرُّ || الشامخ من الجبال || الأَصَمُ الذي لا يسمع ||

الرجل الجريء الذي لا يُسْتَطَاعُ دفعه || الحجر الأملس ||

البلد الذي لا عَلمُ به || «لَيْلُ أَيْهَمٍ» : لا نجم فيه .

الإِيوانُ - ج إِيوانات وإِوانين : المكان المُتَّسع من

البيت يحيط به ثلاثة حيطان || القصر ؛ ومنه «إِيوانُ كسرى» .

الإِيونُ - ذرة أو مجموعة ذرات ذات شحنة كهربائية ؛

فإذا نقص عدد الكهيرات في الذرة أصبحت الذرة

«إِيونًا موجبًا» ، وإذا زاد أصبحت «إِيونًا سالبًا» .

ويُسَمَّى شَطْرًا .

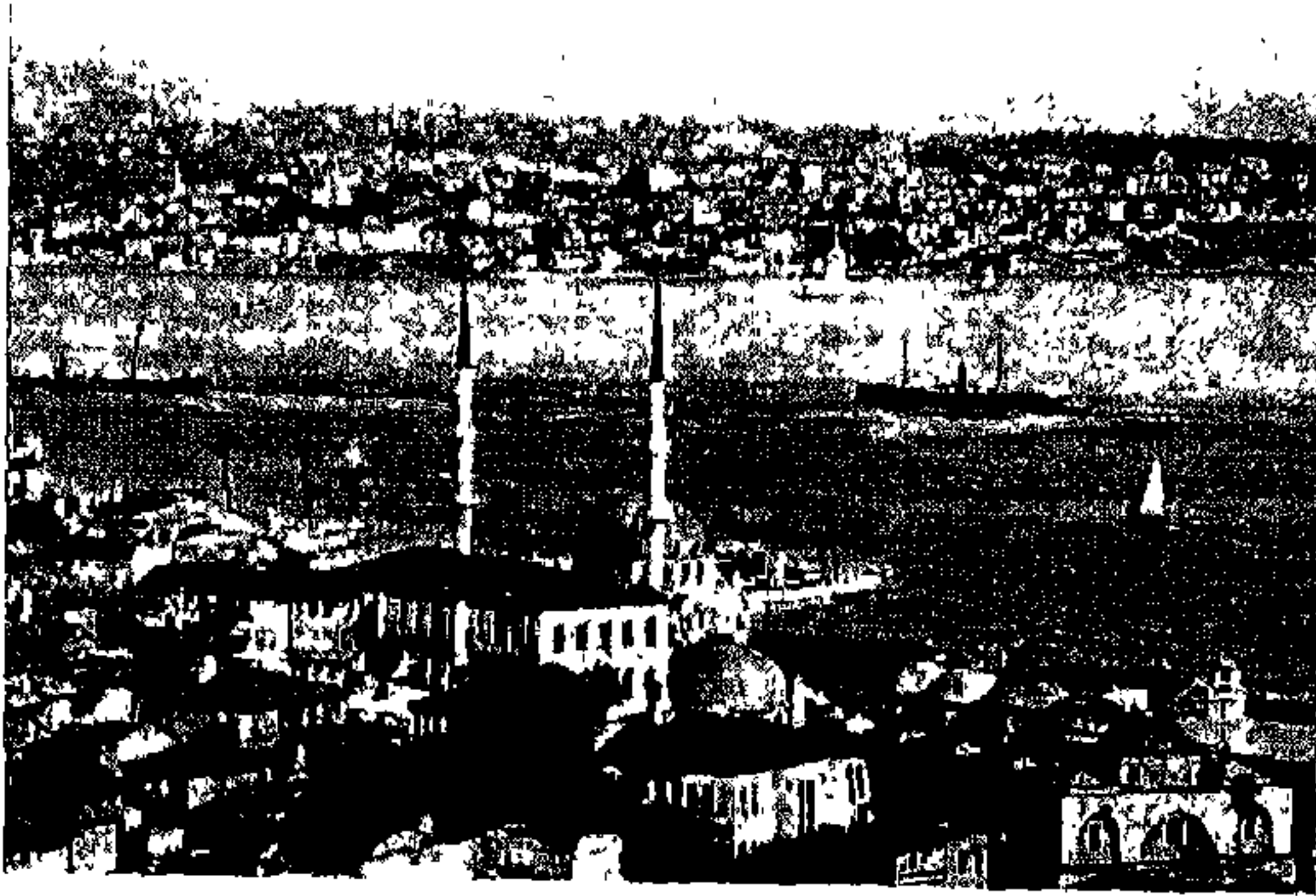

خليج البوسفور - تركيا

أو طعام فَبَرَدَ .  
 البائِخ - [بوخ] : الفاسِدُ || التَّقِيهِ .  
 البائِد - [بيد] : الهالِكُ || الزائلُ || الماضي .  
 البائِر - ج بُور [بور] : ما بَارَ من الأرضِ || « حائِرٌ بائِرٌ » : لا يطِيعُ مرشداً ولا يَتَّجِه لشيءٍ .  
 البائِس - ج بُوس [بأس] : الفقيرُ الحزينُ .  
 البائِض - م بائِض ج بَوائِض [بيض] : اسمُ فاعلٍ من باض .  
 البائع - ج باعَةٌ [بيع] : الذي يبيع .  
 البائِقة - ج بَوائِق [بوق] : الشرُّ ، منه « رفعتُ عنك بائِقةً فلان » أي خائنته وشره || الداهية .  
 البائِنة - [بين] : ما يكونُ مع العروسِ من مالي وجهازٍ عند زفافها .  
 بابٌ - بَوْبًا [بوب] له : صار بَوْبًا له .  
 الباب - ج أَبوابٍ وبِيبانٍ : المَدْخَلُ || و - من الكتابِ : مبدأُ فصوله || « على الأبواب » : مُحَدِّقٌ ، وشبَّكُ || « فُتِحَ بابًا جديدًا » : اكتَشَفَ طريقًا جديدًا || « فُتِحَ بابٌ » : فُتِحَ سبيلٌ || « قفلَ بابَ الشيء » : أنهى الأمرَ ، بَتَّ فيه || « من بابِ الفضل » : من قبيل المعروف || « من بابِ أُولئِكَ » : بالأحرى || « في هذا الباب » : في هذا الشأنِ || « من بابِ الصدقة » : عَرَضًا || « من بابِ الصَّرورة أن » : من اللازم أن ||

ب - الحرف الثاني من حروف المباني وهي من الحروف الشفوية . والباء ، في حساب الجُمَّل ، عبارة عن ٢ .  
 بو - حرف جرٍّ من معانيه : الإلصاق : « أَمْسَكْتُ بالِغلامِ » || الاستعانة : « كَتَبْتُ بالقلمِ » || المُصاحبة : « اذْهَبْ بِسلامِ » و « بِما فيه » || الظرفية : « سارَ بالليلِ » || البديل : « باعَ الكفرَ بالإيمانِ » ، « هذا بِذاك » || التعلية : « ذَهَبْتُ بِو إلى البيتِ » || القسم : « يا لله » || السببية : « لَقِيتُ بِزَيْدٍ الأهلِ » أي بسببه ، و « بحيثُ إنَّ » || التوكيد وهي الزائدة في خبر « كان » المنفية ماضية لفظًا أو معنى ؛ وفي خبر « ليس » و « ما » العاملة عمل ليس ؛ وفي فاعل « أَفْعَلُ » للتعجب ، وفي التوكيد بالنفس والعين ؛ وفي مفعول وفاعل « كَفَى » المتعدية الى واحد : « كَفَى بِاللهِ دليلاً » ؛ وبعد إذا الفجائية قياسًا نحو « خَرَجْتُ فاذا زَيْدٌ في الطريقِ » وفي الحال المنفية عاملها نحو « ما رَجَعْتُ بِخائبٍ » || وقد تأتي بمعنى عن وعلى وإلى .  
 باء - بَيَّوْءٌ بَوَّءًا [بوا] إليه : رَجِعَ || و - هُ و به : أَرَجَعَهُ || و - بالحقِّ أو بالذنبِ : أَقْرَأَ || و - بالخيبة والفشل : لم يَنْجَحْ || و - بَوَّاءُ فلانٌ بفلانٍ : قُتِلَ به وصار دمه بديه . ويقال في الأمرِ « بَوَّيْو » أي كُنْ مِنْ يَمَنٍ يُقْتَلُ بِهِ .  
 الباءة - [بوا] : المنزلُ || المُحيطُ .  
 البائت - [بيت] : ما مرَّ عليه ليلةٌ من ماءٍ أو حليبٍ

« فريد في بابيه » : فريد في نوعه .  
 البابا - ج بابوات : الحبر الأعظم رئيس الكنيسة الكاثوليكية  
 (لاتينية) || الوالد في كلام الأولاد .  
 البابة - ج بابات [بوب] في الحساب والحدود : الغاية  
 والنهاية || الشرط || الصنف || الخصلة || « هذا شيء  
 من بيتك » : يصلح لك .  
 بايل - مدينة في أرض شينغار فيها بنى أولاد نوح  
 بَرَجَهُمْ فَبَلَّغَ اللهُ لَعْنَهُمْ .  
 البايلى - الساحر ؛ يقال « عيون بابلية » أي ساحرة .  
 البايوج - ج بويج : نوع من الأحذية (فارسية) .  
 البايور - الباخرة .  
 البايونج - (ن) : نبات عشبي من فصيلة المركبات ،  
 ذو زهر أصفر . يستعملونه في الطب (فارسية) .  
 البايونج - (ن) : البايونج .  
 البايوي - النسبة الى البابا ؛ نقول « السفير البايوي » .  
 بات - بِيَّتَا وَيِيَّتَا وَيِيْتُونَةٌ وَيِيْتَانَا وَمِيَّتَانَا [بيت] في  
 المكان : أقام فيه الليل || و - فلاناً وبه وعنده : نزل  
 عنده || أدركه الليل عنده || و - يفعل كذا : فعله  
 ليلاً كما يقال « ظلَّ يفعل كذا » إذا فعله نهاراً || و -  
 بِيَّتَا الرَّجُلُ : تزوج || و - الرَّجُلُ : زوجته .  
 البات - القاطع . يقال « بيع بات » أي نهائي و « منع  
 بات » أي صريح || المهزول .  
 الباتير - ج بواتير : السيف القاطع .  
 الباتولوجيا - (طب) : قسم من علم الطب يتناول بالبحث  
 تشخيص الأمراض وعلاماتها وأسبابها (يونانية) .  
 باتيستا - نسيج رقيق من الكتان (فرنسية) .  
 الباتير - العحاسد || الماء البادي من غير حفر .  
 الباجس - ج بوجس : الغزير الهاطل ؛ يقال « سحاب  
 بوجس » .  
 الباجل - الحسن الحالة .  
 باخ - بُوخًا [بوح] الشيء : ظهر واشتهر || و - اليه  
 بالسر : أظهره ، كشفه له .  
 باحت - مَبَاحَتَةٌ [بحت] فلاناً : كشفه || و - هُ الودَّ :  
 خالصه إياه .  
 الباحة - ج بوح [بوح] : الماء ومعظمه || النخل الكثير ||  
 الساحة وعرضة الدار || « باحة الطريق » : وسطه .  
 باحت - مَبَاحَتَةٌ [بحت] هُ : خاطبه || حاوره وجادلته .

باخ - بُوخًا [بوح] الثوب : ذهب لونه .  
 الباخرة - ج بواخر [بخر] : سفينة تسير مندفعة  
 بقوة البخار .  
 الباخل - ج بخل : المنسك والمنايع .  
 باد - بِيْدًا وَيِيْدًا وَيِيْدَانًا وَيِيْدُونَةٌ وَيِيْدَانَا [بيد] : هلك ||  
 و - يِيْدَانًا تِ الشمس : غابت .  
 باد - مَبَادَةٌ وَيِيْدَانًا [بد] القوم في السفر : أخرج كل  
 منهم شيئاً من النفقة ثم جمعوا ذلك فأنفقوه بينهم ||  
 و - هُ : باعه معارضة أي عارضه بالبيع .  
 بادى - مَبَادَةٌ [يدو] هُ : كاشفه ؛ ومنه « بادى  
 بالعداوة » جاهر بها .  
 باداً - مَبَادَةٌ [بدأ] بكذا : سبق إليه ؛ يقال « بادأه  
 بالحديث » أي كان الأسبق الى التحدث إليه .  
 البادى - [بدأ] : المقدم . ومنه « البادى ذكره » ؛  
 و « في بادى الأمر » أي أولاً || الخالق .  
 بادر - مَبَادَرَةٌ وَيِيْدَانًا [يدر] الى الشيء : أسرع ؛  
 نقول « بادر الى إنجاز وعده » || و - الشيء : عاجله ||  
 و - فلاناً الشيء واليه : تقدّمه ، سبقه .  
 البادرة - ج بوادير : العلامة ؛ « بادرة خير » ،  
 و « بوادير الغضب » || دليل شيء قريب الحدوث ||  
 طرف السهم من جهة النصل ؛ يقال « أصابته بادرة  
 السهم » || و - (ع ١) : اللحم بين المنكب والعنق .  
 بادل - مَبَادَلَةٌ وَيِيْدَالًا [بدل] هُ بكذا : أعطاه مثل  
 ما أخذ منه ، قابضه .  
 البادين - ج بدين ، للمذكر والمؤنث : السمين الحسيم .  
 البادنة - مؤنث البادين .  
 البادنجان (ن) : اطلب البادنجان .  
 باده - مَبَادَهَةٌ وَيِيْدَاهَا [بده] الرجل : فاجأه .  
 البادي - ج بادون وبدي وبدي [بدو] : الظاهر ||  
 و - ج نداء : البدي .  
 البادية - ج باديات وبوادير : الصحراء || خلاف الحضارة .  
 باداً - مَبَادَاَةٌ وَيِيْدَاءٌ [بدأ] هُ : فاحشه بالكلام .  
 بادخ - مَبَادِخَةٌ [يدخ] هُ : فاحره .  
 البادخ - ج بواذخ : المرتفع ، المنيف ، نقول « جبال  
 بواذخ » || العظيم الشأن نحو « شرف بادخ » || المشكّر .  
 البادنجان - (ن) : بقل زراعي من فصيلة البادنجانيات .  
 له ثمر مستطيل أو مستدير ، بنفسجي اللون ، يطبخ



(فارسية) .  
 بار - بُورًا وبُورًا [بور] ت السوق أو السلعة : كسدت ||  
 و - العمل : بطل || و - ت الأرض : لم تُزرع ||  
 و - الرجل : هلك || و - بُورًا الرجل : جرّبه واختبره .  
 بار - مُباراة [بر] ه : أحسن إليه || لطفه .  
 البار - ج بارات : حانة يُعاقرون فيها المشروبات وقوفًا  
 أو جلوسًا أمام طاولة مستطيلة || الطاولة المستطيلة التي  
 يتناولون عليها المشروب وقوفًا .  
 البار - ج بررة : الطائع || من أحسن معاملة والده ||  
 و - ج أبرار وبررة : الصالح || المحسن || الكثير  
 البر || الصادق .  
 يار - مُباراة [بري] الرجل : سابقه ، نأفسه || و -  
 امرأته : صالحها على الفراق .  
 الباري - [برأ] : الخالق || مَنْ تخلص وسلم من عيب  
 أو ذنب وغيرها || الناقه من المرض .  
 البارة - ج بارات : الجزء الأربعة من القرش (تركية) .  
 البارج - الملاح الماهر .  
 البارجة - ج بوارج : سفينة كبيرة للقتال || « سفينة  
 بارجة » : لا غطاء لها .  
 يارح - مُبارحة [برح] المكان : تركه .  
 البارح - أمس ، أقرب ليلة مضت || و - ح بوارح  
 من الصيد : ما مرّ عن يمينك إلى يسارك .  
 البارحة - أمس ، أقرب ليلة مضت || « البارحة  
 الأولى » و « أول البارحة » : هي التي قبلها || يقال  
 « هذه فعلة بارحة » أي لم تقع عن قصد و صواب .  
 البارد - نقيض الحار ، ومنه « الحرب الباردة » : حالة  
 التوتر والعداء بين الدول || المنهي ، يقال « عيش بارد » ||  
 السهل ، ومنه « غنيمه بارده » : مكتسبة دون قتال  
 ولا عناء || الضعيف ، يقال « حجة بارده » || القاطع ،  
 « المرهقات الباردة » - السيوف القواطع .  
 بارز - مُبارزة وبارزا [برز] ه : خرج إليه فقاتله .  
 البارز - الظاهر || المشهور والمعروف .  
 البارغ - الماهر .  
 البارقي - اللامع || الشعاع ، ومنه « بارقي الأمل » .  
 البارقة - سحابة ذات برق || السيوف  
 البارقيط - لقطعة تُطلق عند المسيحيين على الروح  
 القدس ، الأقنوم الثالث من الثالوث الأقدس ، ومعناها :

المُسْتغاث به (يونانية) .  
 بارك - مُباركة [برك] الرجل : دعا له بالبركة || رضي  
 عنه || و - الله لك وفيك و عليك وباركك : جعلك  
 مباركًا || يقولون « بارك على الأنبياء وآلهم » أي أديم  
 لهم ما أعطيتهم من التشریف والتمجيد والكرامة .  
 البارك - فا || واحد البرك لجماعة الإبل الباركة ،  
 والأنتى باركة ج بروك .  
 البارنامج - ج برامج : الورقة الجامعة للحساب ||  
 فهرست المكاتب ونحوها || النسخة التي يكتب فيها  
 المحدث أسماء رواة وأسانيد كتبه .  
 البارود - (ك) : مادة مركبة من ملح مخصوص  
 وكبريت وفحم ، تُستعمل لإطلاق الرصاص (تركية) .  
 البارودة - ج بواريد : سلاح يُطلق به الرصاص  
 أو الخردق بواسطة البارود .  
 البارون - لقب كان الملك في أوروبا يلقب به الممتازين  
 من أعيان المملكة ويقطعهم أراضي (فرنسية) .  
 الباري - [بري] : الخالق || ناحته السهم ، يقال  
 « أعط القوس بار بها » أي قوض أمرك إلى مَنْ يُحسنه .  
 البازيوم - (ك) : جسم بسيط ، معدن أبيض فضي  
 طري ، تدخل أملاحه في صنع الزجاج والدهانات  
 والأسهم النارية .  
 الباز - ج أبواز وبواز وبيزان وبزاة (ح) : طير من  
 الجوارح يُصاد به ، وهو أنواع كثيرة .  
 البازار - السوق (فارسية) .  
 البازدار - ج بزادرة : حامل الباز أو غيره من الجوارح  
 (فارسية) .  
 البازركان - التاجر || تاجر الأقمشة ، ومعناه بالعربية  
 السوق (فارسية) .  
 البازغ - ج بوازغ : الطالع ، و « نجوم بوازغ » :  
 طالع .  
 البازل - السن تطلع في وقت البزول || الرجل الخبير ||  
 يقولون « رُمي بأشهب بازل » أي بأمرٍ صعب .  
 البازي - ج أبواز وبواز وبيزان وبزاة (ح) : البار .  
 باس - بُوسًا [بوس] ه : قبله .  
 باسط - مُبأسطة [بسط] ه : انبسط إليه .  
 الباسيق - العالي الأغصان || المرتفع .  
 الباسقة - ج بواسيق : الداهية || السحابة البيضاء الصافية

(فارسية) .  
 بار - بُورًا وبُورًا [بور] ت السوق أو السلعة : كسدت ||  
 و - العمل : بطل || و - ت الأرض : لم تُزرع ||  
 و - الرجل : هلك || و - بُورًا الرجل : جرّبه واختبره .  
 بار - مُباراة [بر] ه : أحسن إليه || لطفه .  
 البار - ج بارات : حانة يُعاقرون فيها المشروبات وقوفًا  
 أو جلوسًا أمام طاولة مستطيلة || الطاولة المستطيلة التي  
 يتناولون عليها المشروب وقوفًا .  
 البار - ج بررة : الطائع || من أحسن معاملة والده ||  
 و - ج أبرار وبررة : الصالح || المحسن || الكثير  
 البر || الصادق .  
 يار - مُباراة [بري] الرجل : سابقه ، نأفسه || و -  
 امرأته : صالحها على الفراق .  
 الباري - [برأ] : الخالق || مَنْ تخلص وسلم من عيب  
 أو ذنب وغيرها || الناقه من المرض .  
 البارة - ج بارات : الجزء الأربعة من القرش (تركية) .  
 البارج - الملاح الماهر .  
 البارجة - ج بوارج : سفينة كبيرة للقتال || « سفينة  
 بارجة » : لا غطاء لها .  
 يارح - مُبارحة [برح] المكان : تركه .  
 البارح - أمس ، أقرب ليلة مضت || و - ح بوارح  
 من الصيد : ما مرّ عن يمينك إلى يسارك .  
 البارحة - أمس ، أقرب ليلة مضت || « البارحة  
 الأولى » و « أول البارحة » : هي التي قبلها || يقال  
 « هذه فعلة بارحة » أي لم تقع عن قصد و صواب .  
 البارد - نقيض الحار ، ومنه « الحرب الباردة » : حالة  
 التوتر والعداء بين الدول || المنهي ، يقال « عيش بارد » ||  
 السهل ، ومنه « غنيمه بارده » : مكتسبة دون قتال  
 ولا عناء || الضعيف ، يقال « حجة بارده » || القاطع ،  
 « المرهقات الباردة » - السيوف القواطع .  
 بارز - مُبارزة وبارزا [برز] ه : خرج إليه فقاتله .  
 البارز - الظاهر || المشهور والمعروف .  
 البارغ - الماهر .  
 البارقي - اللامع || الشعاع ، ومنه « بارقي الأمل » .  
 البارقة - سحابة ذات برق || السيوف  
 البارقيط - لقطعة تُطلق عند المسيحيين على الروح  
 القدس ، الأقنوم الثالث من الثالوث الأقدس ، ومعناها :

اللون .  
الباسل - ج بَوَاسِلُ : الأسد || الشديد ، يقال « يومٌ  
باسلٌ وغضبٌ باسلٌ » || و - ج نُسَلٌ و بُسَلَاءٌ : الشجاع .  
الباسم - الضاحك .

الباسور - ج بَوَاسِيرُ (طب) : علةٌ في المَعَدَّةِ يُسبِّها  
تمدُّدُ عروقِ المَعَدَّةِ ويحدث فيها نزف دم .  
الباسيليق - عرق في الذراع يُعرف بعرقِ البدن (يونانية) .  
الباش - الرئيس || « باش كاتِب » : كاتب أول  
(تركية) .

الباطنة - السريرة .  
الباطني - الداخلي ؛ ومنه « الطبُّ الباطني » .  
الباطون - (ب) : مزيج من الترابية والرمل والحصى  
يُستعمل في البناء . ومنه « الباطون المُسلَّح » وهو الذي  
داخله حديد .

الباش - [بش] : الطلق الوجه .  
الباشا - ج باشوات : لقب تركي كان يُمنحه كبارُ  
العسكريين وذوي المناصب المدنيين في بلاد السلطنة  
العثمانية والممالك الإسلامية التي كانت تابعة لها ؛  
ومعناها رجلُ المَلِكِ (تركية) .

الباطية - ج بَوَاطِرُ [بطي] : إناء من الزجاج يُملأ من  
الشراب .

الباشق - ج بَوَاشِقُ (ح) : طيرٌ من أصغر الجوارح .  
الباشق - ج بَوَاشِقُ (ح) : الباشق .  
باصر - مُبَاصِرَةٌ [بصر] الشيء : أشرف ينظر إليه من  
بعيد .

باع - - بُوعًا [بوع] الرجلُ : بسطَ باعَهُ || بسط يده  
بالمعطاء || و - الفرسُ في جَرْبِهِ : أبعده خطاه || و -  
الحبلُ : قدره يباعه || و - للمساعي : مدَّ باعه .

باصير - ج بَوَاصِرُ : العين .  
باصر - - يَبْصُرُ بالمكان : أقام || و - الطائرُ : ألقى  
يَبْصُرُهُ || و - السحابُ : مطر || و - الحرُّ : اشتدَّ ||  
و - فلانًا : غلبه في البياض .  
الباصر - م باصنة [بصر] : الرقيق الجلد الناعمه في  
سمن .

باع - يبيعُ يَبِعًا وَيَبِيعًا [بيع] فلانًا كتابًا أو من فلانٍ  
كتابًا : أعطاه الكتابَ وأخذ الثمن || اشتراه منه .  
الباع - ج أَبْوَاعٌ و بَاعَاتٌ وَيَبِيعَانُ [بوع] : قدر مدَّ  
اليدين || « طويلُ الباعِ وَرَحْبُ الباعِ » : كريم مقتدر ||  
« قصيرُ الباعِ وَضِيقُ الباعِ » : بخيل ، عاجز .  
الباعث - ج بَوَاعِثُ : السبب ، الداعي .  
الباعثة - ج بَوَاعِثُ : الباعث .  
الباعجة - ج بَوَاعِجُ : متسع الوادي حيث ينبع  
السيول .

باعد - مُبَاعِدَةٌ و بَعَادًا [بعد] هُ : ضدُّ قَرَبِهِ .  
الباعد - ج بَعَدُ : الهالك || ضدُّ القريب .  
باعل - مُبَاعِلَةٌ و بَعَالًا [بعل] القومُ قومًا : تزوج بعضهم  
الى بعض .  
الباعوث - ج بَوَاعِثُ : صلاة ثاني عيد الفصح ||  
صلاة في طلب المطر (سريانية) .  
باعي - مُبَاعِغَةٌ و بَعَاغًا [بغى] تِ الأُمَّةُ : زنت ، فجرت .  
باعث - مُبَاعِثَةٌ و بَعَثًا [بغت] هُ : فاجأه .  
باعم - مُبَاعِمَةٌ [بغم] هُ : حادته بصوتٍ رخيم .  
باق - - بُوقًا [بوق] الرجلُ : كذب || و - بُوقًا وَتُوقًا :  
جاء بالشر والخصومة || و - تِ الباقعةُ القومُ : أصابتهم ||  
و - القومُ : غدر بهم ، سرقهم || و - القومُ عليه :  
اجتمعوا فقتلوه ظلمًا .  
الباقة - ج بَاقَاتُ [بوق] : ما ضُمَّ من الزهور

الباضع - السيف القاطع || من يحمل البضائع .  
باطأ - مُبَاطِئَةٌ [بطأ] هُ : ماطله .  
الباطح - المستلقي على وجهه .  
باطش - مُبَاطِشَةٌ و بَطَاشًا [بطش] هُ : بطش كلُّ  
منهما بصاحبه .  
الباطل - [بطل] : الداهب خسرًا وصياغًا ، نقول  
« باطلًا » أي عبثًا ، سُدىً || المُلغى || غير الشرعي ||  
و - ج أَبَاطِيلُ : الكذب || الشيطان || الساحر .  
باطن - مُبَاطِنَةٌ [بطن] هُ : ساره وصافاه .  
الباطن - ج بَوَاطِنُ : الداخلي ؛ ومنه « باطنُ الكفِّ » :  
الراحة ، و « باطنُ القَدَمِ » : ما يُصيب الأرض منها ،

باعد - مُبَاعِدَةٌ و بَعَادًا [بعد] هُ : ضدُّ قَرَبِهِ .  
الباعد - ج بَعَدُ : الهالك || ضدُّ القريب .  
باعل - مُبَاعِلَةٌ و بَعَالًا [بعل] القومُ قومًا : تزوج بعضهم  
الى بعض .  
الباعوث - ج بَوَاعِثُ : صلاة ثاني عيد الفصح ||  
صلاة في طلب المطر (سريانية) .  
باعي - مُبَاعِغَةٌ و بَعَاغًا [بغى] تِ الأُمَّةُ : زنت ، فجرت .  
باعث - مُبَاعِثَةٌ و بَعَثًا [بغت] هُ : فاجأه .  
باعم - مُبَاعِمَةٌ [بغم] هُ : حادته بصوتٍ رخيم .  
باق - - بُوقًا [بوق] الرجلُ : كذب || و - بُوقًا وَتُوقًا :  
جاء بالشر والخصومة || و - تِ الباقعةُ القومُ : أصابتهم ||  
و - القومُ : غدر بهم ، سرقهم || و - القومُ عليه :  
اجتمعوا فقتلوه ظلمًا .  
الباقة - ج بَاقَاتُ [بوق] : ما ضُمَّ من الزهور

الباطل - [بطل] : الداهب خسرًا وصياغًا ، نقول  
« باطلًا » أي عبثًا ، سُدىً || المُلغى || غير الشرعي ||  
و - ج أَبَاطِيلُ : الكذب || الشيطان || الساحر .  
باطن - مُبَاطِنَةٌ [بطن] هُ : ساره وصافاه .  
الباطن - ج بَوَاطِنُ : الداخلي ؛ ومنه « باطنُ الكفِّ » :  
الراحة ، و « باطنُ القَدَمِ » : ما يُصيب الأرض منها ،

الباقة - ج بَاقَاتُ [بوق] : ما ضُمَّ من الزهور

« بالبالين » . وقد يبلغ طوله أكثر من ٢٥ مترًا (لاتينية) .

بَالَى - مَبَالَاةٌ وَبِلَاءٌ وَبَالَةٌ وَبَالًا [بلي] الأمر وبالأمير :  
اهتمَّ به واكثر له .

البالَّة - [بول] : القارورة ، وعاء الطيب || و - (ت) :  
حزمة من المنسوجات ، ضخمة ، مُحَكَّمَة اللَّفِّ وَالرِّبْط  
(إيطالية) .

البالِد - ج بَلَدَةٌ : المقيم في مكانٍ ما .

بَالَصَ - مَبَالَصَةٌ [بلص] هُ : واثبه .

بَالَطَ - مَبَالِطَةٌ [بلط] هُ : تركه وفر منه || و - في  
أموره : بالغ .

البالطُو - ج بِالطَّات : ضرب من الثياب ذو كمين  
طويلين وجيوب ، يلبسه الرجال والنساء فوق ملابسهم  
(هولندية) .

بَالَغَ - مَبَالِغَةٌ وَبِلَاغًا [بلغ] في الأمر : اجتهد فيه  
ولم يقصّر .

البالِغ - النافذ ؛ ومنه « أمرٌ بالِغٌ » || المُدْرِك ؛ يقال  
« غلامٌ بالِغٌ » و « جاريةٌ بالِغٌ وبالغةٌ » .

البالُو - المَرْقَص ، الحفلة الراقصة (إيطالية) .

البالُوعة - ج بَوَالِيعٌ وَبَلَالِيعٌ : ثقب أو قناة في وسط  
الدار ، يجري فيها الماء الوسخ والأقذار

البالُون - المُنطاد || كُرَّة اللَّعْب (فرنسية) .

البالي - [بلي] : الرث ، العتيق || ما عفا عنه الزمن .  
الباليونولوجيا - علم بقايا الحيوانات المتحجرة المحفوظة  
داخل الصخور والتي يرجع تاريخها الى مئات الملايين  
من السنين (يونانية) .

الباميا - (ن) : بقلة زراعية من فصيلة الخبازيات .  
زهرها أصفر . ثمارها مخاطية ، تُؤكل مطبوخة . أصلها  
من الهند وتُزرع في حوض البحر المتوسط الشرقي .

بانَ - بِيَانًا وَبِيَانًا وَبِيَانًا [بين] : اتضح وظهر ||  
و - بِيْتًا وَبِيُونًا وَبِيُونَةً عنه : انقطع عنه وفارقه .

البان - (ن) : شجر من فصيلة البانيات ذو أوراق  
طويلة مركبة ، أبيض الزهر ، يُستخرج منه نوع من  
الزيت .

بَانَى - مَبَانَاةٌ وَبِنَاءٌ [بني] هُ : باراه في البناء .

الباطلون - ج بائطَلُونَات : ضرب من ملابس الرجال  
ذو ساقين طويلين ، ينحدر من الخصر الى القدمين  
(إيطالية) .

الباقر - جماعة البقر وهي من أسماء الجمع .

الباقعة - ج بَوَاقِع : الطائر الذي يرد المستنقعات خوفًا  
أن يُصاد || الرجل العارف الذكي الذي لا يُدهى ؛  
يقال « ما فلان إلا باقعةٌ من البَوَاقِع » أي داهية من  
الدواهي .

الباقِل - الغول .

الباقِل - الغول .

الباقِلَاء - الغول .

الباقور - الباقِر .

الباقول - ج بَوَاقِيل : دواة من خزف || إناء بلا عروة  
(يونانية) .

الباقِي - [بقي] : الثابت || الله تعالى || و - (ع ح) :  
الحاصل من عملية الطرح .

الباقية - ج باقيات وبواقير [بقي] : الثابتة .

باكِر - مَبَاكِرَةٌ [بكر] هُ : أتاه بُكْرَةٌ || سبق اليه في  
أول أحواله .

الباكِر - [بكر] : فإ || يقال « أتاه باكِرًا » أي سحرًا ،  
شدوًا .

الباكِرَة - مؤنث الباكِر || و - ج بَوَاكِرٍ : أولُ الفواكه  
والخضار .

الباكور - أولُ مطر الربيع || المعجّل الإدراك في كل  
شيء || و - عند العامة : عصا معقوفة الرأس يُتناول  
بها أغصان الشجر .

الباكورة - ج بَوَاكِرٍ وَبَاكُورَات : أول ما يُدرك من  
الفواكه || أول كل شيء ؛ يقال « هذا باكورة أعماله » .

الباكِي - ج بُكَاةٌ [بكي] : الذي سال دمه الماء أو  
حزنًا .

الباكِيَة - ج باكيَات وَبَوَاكٍ : مؤنث الباكِي .

بَالٌ - بَوَالًا [بول] : خرج تَوَلُّهُ .

البال - [بول] : الخاطر والفكر ؛ يقال « ما خطر  
الأمرُ ببالي » ، و « ما بالي ؟ » أي لأي سبب || الحال  
والعيش ؛ يقال هو « مشغولُ البال » و « رخيُّ البال »  
و « كاسيفُ البال » || ما تهتمُّ به ؛ ومنه « ليس هذا من  
بالي » : ممّا أباليه و « أمرٌ ذو بال » : يُهتمُّ به و « ما  
بالك » : ما شأنك || الصبر ؛ يقال « طويلُ البال » ||

و - (ح) : جنس من الحيتان ، لا زعنفة له على  
ظهره ولا أستان ، ومكان الاسنان مادة قرنية تُعرف

حفرة في الأرض عميقة يُسْتَقَى منها الماء || و - الأرتوازية :  
بئر تحفر عميقة يندفع منها الماء صُعْدًا اندفاعًا ذاتيًا  
بقوة الضغط الداخلي .

البُورَة - [بأر] : موقد النار || مُجْتَمَع النور في العدسة  
المحرقة || الحُفْرَة || الذَّخِيرَة .

البَّاز - ج يَبْرَان و بُوْرز و أَبُوْرز [بأز] (ح) : الباز .

بُؤْس - بَأْسًا [بأس] : اشتدَّ وشجع .

بُؤْس - بُوْسًا و بِيْسًا و بُوْسًا و بُوْسِي [بأس] : اشتدَّت  
حاجته وافتقر .

بِئْسَ - [بأس] : فعل ماضٍ جامد للدم ، ضدَّ « نِعَم »  
نحو : « بِئْسَ المَصِيْرُ مَصِيْرُ الأَشْرَارِ » .

البَّاس - الشجاعة || القوة || العذاب || الخوف ||  
« لا بَأْسَ به » : لا مانع ولا ضرر || لا بَأْسَ فيه » :  
لا حَرَجَ || « لا بَأْسَ عليك » : لا خوف || « لا بَأْسَ  
أن تعرفوا » : لا صعوبة .

البُّؤْس - ج أَبُوْس [بأس] : الشدَّة والفقر .

البِّئْس - « بِئْسُ العذاب » : شديده || « بناتُ بِيْس » :  
الدواهي .

البِّئْس - الشُّجَاع || « بِيْسُ العذاب » : شديده .

البَّاسَاء - [بأس] : البؤس || الحرب .

البُّوْج - [بوح] : المُظْهِر بما في صدره .

البِّئْس - [بأس] : الشجاع .

البِّير - ج بِيْر (ح) : نوع من السباع الهندية ، أبيض  
البطن والجانبين ومخطَّط بخطوط سود .

البِّيغَاء - للمذكَّر والمؤنث ج بِيغَاوَات (ح) : طائر يسمع  
كلام الناس فيعيده .

البِّيغَاء - للمذكَّر والمؤنث ، ج بِيغَاوَات : البِّيغَاء .

البِّيغَاء - للمذكَّر والمؤنث ، ج بِيغَاوَات : البِّيغَاء .

البِّيغَائِيَّة - هو أن يُرَدِّد الإنسان ألفاظًا لا يفهم معناها  
وبدون أن يفكر فيها .

بَتَّ - بَتًّا هُ : قطعه || و - الأمر : أمضاه || و -  
الشيء : حزم به || و - الرجل : أتممه .

البَّت - ج بُتوت : ثوب غليظ .

البَّتَات - ج أَبَّتَة : الزاد || متاع البيت || الاستعداد .

يقال « هو على بتات أمر » اي مُشرفٌ عليه || « بَتَاتًا » :  
قطمًا وبدون رجعة ولا عود .

البَّتَات - صانع البتَّ || بائع البتَّ .

الباني - ج بُنَاة [بني] : فاء .

البانيَّة - ج بَوَانٍ : مؤنث الباني ؛ يقال « بنى البيت  
على بَوَانِيه » أي على قواعده || « حائطٌ على بانيتين »

(ب) : مزدوج من حائطين ملتحمين ، وتسميه  
العامة « الكَلَيْن » .

باهي - مُبَاهَاة [بهي] هُ في الحُسْن : فخره فيه .

باهت - مُبَاهَتَةٌ [بهت] الرجلُ : أتى بالبُهْتَان || و -  
هُ : بَهْتَه .

الباهت - المرتبك المُتَحَيِّر || الشاحب .

باهج - مُبَاهَجَةٌ [بهج] هُ : باهاه وباراه في البهجة  
أي الحُسْن .

باهر - مُبَاهِرَةٌ وبَهَارًا [بهر] هُ : فخره .

الباهر - البهيُّ اللامع .

الباهرة - مؤنث الباهر || و - (ن) : نبات من فصيلة  
الزرجسيات ذو أوراق كبيرة شائكة يلتف بعضها على  
بعض فتؤلف ظلًا . يُزرع للزينة ولا يزهر سوى مرة  
واحدة في العمر .

الباهظ - الثقيل ، الشاق || الغلي || المُفْرِط .

الباهظة - مؤنث الباهظ || كل ما يُحْدِث مشقةً أو  
أذى || الداهية .

باهل - مُبَاهَلَةٌ [بهل] بعضهم بعضًا : تلاعنوا .

الباهل - ج بُهْل و بُهْل : الراعي يمشي بلا عصا ||  
الذي لا سلاح معه || المتردد بلا عمل || و - من النوق :  
التي لا صرار عليها .

البابوتاب - (ن) : شجر ضخيم قد يبلغ قطره ثمانية  
أمتار ومحيط دائرته ٢٤ مترًا ؛ أصله من أفريقيا  
الاستوائية . ينبت في البلاد الحارة .

بأي - لفظة تركية معناها غني أو صاحب الدار ؛  
يستعملونها لقبًا للرجال ، بمعنى السيد .

ببيض - مُبَايِضَةٌ [بيض] هُ : غالبه في البياض .

ببيع - مُبَايِعَةٌ [بيع] هُ : عاهده ، ومنه « ببيعوه بالخلافة »  
و « ببيع له بالخلافة » أي تولَّاه .

الببؤ - [بأبأ] : إنسان العين || وسط الشيء || الأصل .

البب - [وبأ] : الاسم من وبي المكان .

الباج - إناوة تُؤخذ على الغنم || النوع والشكل ؛ ومنه  
« الناس بأج واحد » .

البير - ج آبَار و بِيَار و أَبُوْر [بأر] والكلمة من المؤنث :

البَّتَّار - ج بَوَاتِر : السيف القاطع .  
 البَّتَّار - ج بَوَاتِر : السيف القاطع .  
 بَتَّتَ - تَبَيَّنَتْ [بت] الشيء : قطعته || و - ه : زوده ،  
 أعطاه زادًا || و - الوعد : أكد إنجازَه .  
 البَتَّة - اسم المرأة من بَتَّ || « بَتَّة » : قطعاً وبدون رجعة  
 ولا عود . يقال « لا أفعله البَتَّة » أي لا أفعله مطلقاً .  
 ومعناه أي قطعت هذا القول قطعة واحدة لا رجعة فيها  
 ولا تردُّد ، وهو مصدر منصوب بفعل مقدر والتاء للمبالغة .  
 بَتَّرَ - بَتَّرًا ه : قطعه .  
 بَتَّرَ - بَتَّرًا : انقطع .  
 البَتْرَاء - مؤنث الأبتَر || و - من الخُطْب : التي لم  
 يُذكر فيها الحمد لله .  
 البِتْرُول - عربيُّها التُّفَط والعامَّة تقول « الكاز » : زيت  
 معدني قابل الاشتعال يُستخرج من أحشاء الأرض ويُستعمل  
 للإنارة والتدفئة وتزييت الآلات المعدنية (لاينية) .  
 بَتَّلَ - بَتَّلًا الشيء : قطعه وأبانه عن غيره .  
 بَتَّلَ - تَبَيَّلًا ه : بَتَّلَه .  
 البِتْلَاء - (ز) : فسيلة النخلة التي استغنت عن أمِّها .  
 البِتُول - من انقطع عن الزواج || سيدتنا مريم عليها  
 السلام .  
 البِتُولَا - (ن) : من الأشجار الحرجية ، حيدة الخشب .  
 يُزرع منها في روسيا حيث يُستخرج منها العفص .  
 البِتُولَة - حالة البِتُول .  
 البِتُولِيَّة - البِتُولَة .  
 البِتُولُوجيا - (طب) : علم تشخيص الأمراض وعلاماتها .  
 البِتَيْلَة - (ز) : البِتْلَاء .  
 بَثَّ - بَثًّا الشيء : نشره ، وفرَّقه ، ومنه « بَثَّ الخبر » :  
 أذاعه ، أشاعه ، و « بَثَّ العيون » : نظر إلى ما حوله ،  
 و « بَثَّ الأثغام » : وضعها || و - فلاناً الخير : أطلعه  
 عليه ، كاشفه به || و - الغبار : هبَّجه .  
 البَثَّ - الشتات || أشدَّ الحزن || الإذاعة والإرسال  
 بواسطة الراديو .  
 بَثَّتْ - تَبَيَّنَتْ الشيء : نشره وفرَّقه || و - الخبر :  
 أذاعه || و - الغبار : هبَّجه .  
 بَتَّرَ - بَتَّرًا وبَتَّرًا وبُتُّورًا وجهه : خرج به بَتَّرًا .  
 بَتَّرَ - بَتَّرًا وبَتَّرًا وبُتُّورًا وجهه : بَتَّرَ .  
 بَتَّرَ - بَتَّرًا وبَتَّرًا وبُتُّورًا وجهه : بَتَّرَ .

البَّتْر - مص || و - ج بُتُّور : سُحْرَج صغير .  
 البَّتْر - [بتر] : ما خَرَجَ به بَتَّرٌ ، نقول « وَجْهٌ بَتَّرٌ » .  
 بَتَّقَ - بَتَّقًا وبَتَّقًا وبَتَّقًا النَّهْرَ : كسَرَ سَدَّهُ لِيُفِيضَ مِنْهُ  
 الْمَاءُ || و - السبيلُ الموضع : شَقَّه .  
 بَتَّقَ - تَبَيَّنَتْ [بتق] السبيلُ الموضع : شَقَّه .  
 البِتَّق - ج بُتُّوق : موضع الكسر من الشط .  
 البِتَّق - ج بُتُّوق : البِتَّق .  
 البَيِّر - البَيِّر || الكثير . يقال « كثيرٌ بَيِّرٌ » .  
 بَيَّجَ - بَيَّجًا [بيج] ه : شَقَّه || و - ه بالرمح . طعنه .  
 البَيَّج - (ح) : فرخ الطائر .  
 البَيَّجَاح - الكثير البَيَّج .  
 البَيَّجَاد - ج بَيَّجُد : ثوبٌ مُخَطَّط .  
 بَيَّجَجَ - بَيَّجَجَةً [بيج] الصبي : لاعبه .  
 بَيَّجَجَ - بَيَّجَجًا به : فَرِحَ .  
 البَيَّجْدَة - « بَيَّجْدَةُ الأَمْرِ » : باطنه وحقيقته ، يقال  
 « عندهُ بَيَّجْدَةُ الأَمْرِ » و « هو ابنُ بَيَّجْدَةِ الأَمْرِ » :  
 هو عالم به .  
 البَيَّجْدَة - « بَيَّجْدَةُ الأَمْرِ » : بَيَّجْدَتُه .  
 البَيَّجْدَة - « بَيَّجْدَةُ الأَمْرِ » : بَيَّجْدَتُه .  
 البَيَّجْرَة - ج بَيَّجْر : السُّرَّة || العَيْب . ومنه « ذَكَرَ عَجْرَهُ  
 وَبَيَّجْرَهُ » : عيوبه ظاهرها وباطنها || الوجه .  
 بَيَّجَسَ - بَيَّجَسًا الْمَاءُ : فَجَّرَهُ || و - الجُرح : شَقَّه .  
 بَيَّجَسَ - تَبَيَّجَسًا الْمَاءُ وَالجُرح : بَيَّجَسَهَا .  
 البَيَّجَس - الغزير || السائل .  
 البَيَّجَع - (ح) : طائر عريض المقار طويله ، له  
 حوصلة عظيمة تحت منقاره .  
 البَيَّجَعَة - (ح) : واحدة البَيَّجَع .  
 بَيَّجَلَّ - بَيَّجَلًّا وبَيَّجُولًا : فَرِحَ || و - بَيَّجَلًّا : حَسَنَ  
 حاله .  
 بَيَّجَلَّ - بَيَّجَلًّا وبَيَّجُولًا : فَرِحَ || و - بَيَّجَلًّا : حَسَنَ  
 حاله .  
 بَيَّجَلَّ - بَيَّجَلَّةً وبَيَّجُولًا : كَانَ مُعْظَمًا وَمُكْرَمًا .  
 بَيَّجَلَّ - تَبَيَّجَلًّا ه : عَطَّمَه ، فَخَّمَه .  
 بَيَّجَلَّ - اسم فعل بمعنى « حَسَبُ » ؛ نقول « بَيَّجَلَّكَ »  
 أي يكفيك || حرف جواب بمعنى « نَعَمْ » .  
 بَيَّجَمَ - بَيَّجَمًا وبَيَّجُومًا : سَكَتَ عَنْ فِرْعَ أَوْ عَجَزَ ||  
 أَبْطَأَ وَانْقَبَضَ .

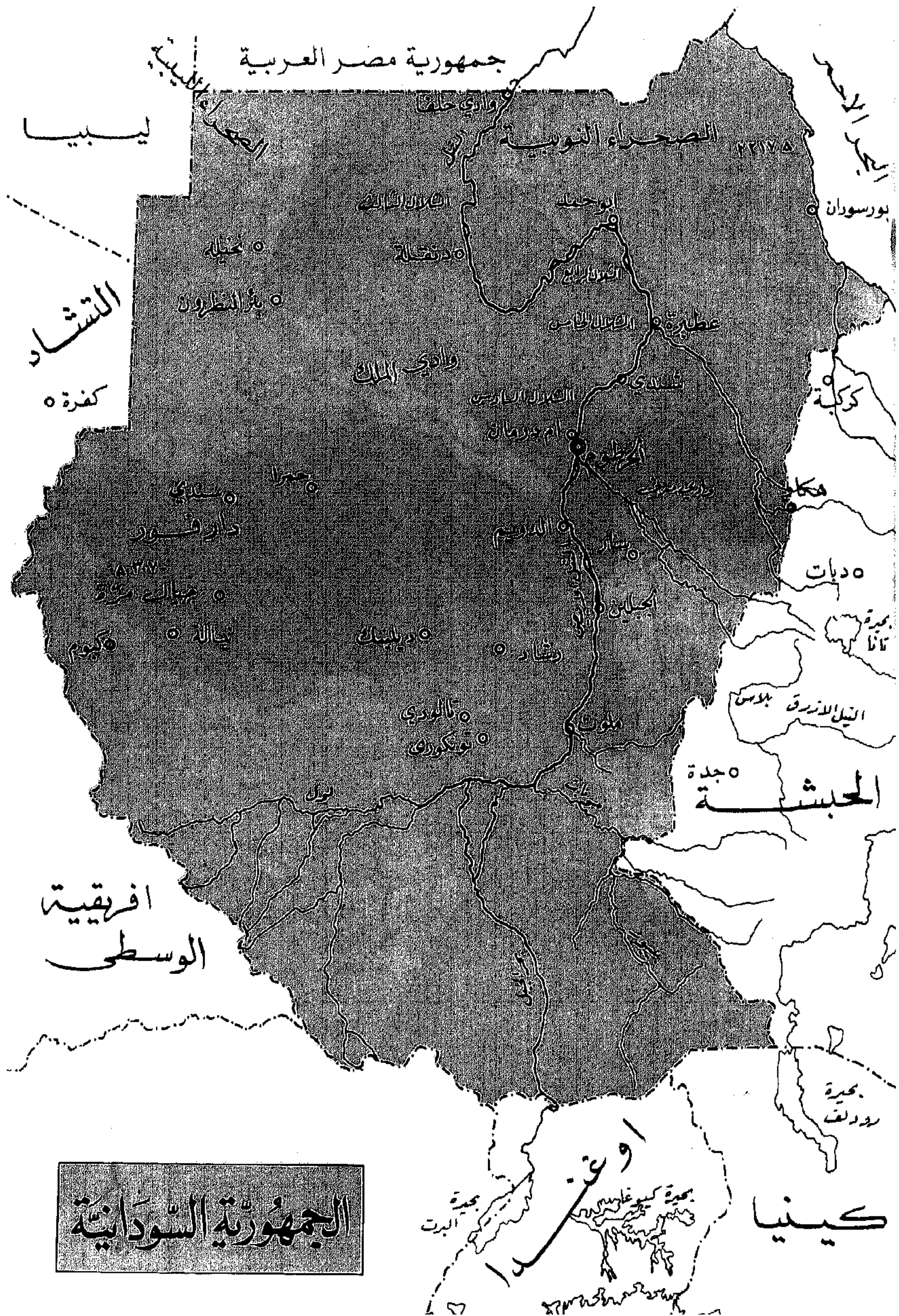

جمهورية مصر العربية

ليبيا

إثيوبيا

التشاد

كفزة

بورسودان

البحر الأحمر

الصحراء النوبية

البحر الأبيض المتوسط

البحر الأبيض المتوسط

البحر الأبيض المتوسط

البحر الأبيض المتوسط

البحر الأبيض المتوسط

البحر الأبيض المتوسط

وادي الملك

البحر الأبيض المتوسط

البحر الأبيض المتوسط

كركبة

البحر الأبيض المتوسط

البحر الأبيض المتوسط

البحر الأبيض المتوسط

البحر الأبيض المتوسط

البحر الأبيض المتوسط

البحر الأبيض المتوسط

البحر الأبيض المتوسط

البحر الأبيض المتوسط

البحر الأبيض المتوسط

البحر الأبيض المتوسط

هدبات

البحر الأبيض المتوسط

النيل الأزرق بلاس

الحبشة جدة

افريقيا الوسطى

الجمهورية السودانية

كينيا

إثيوبيا

# الدول العربية

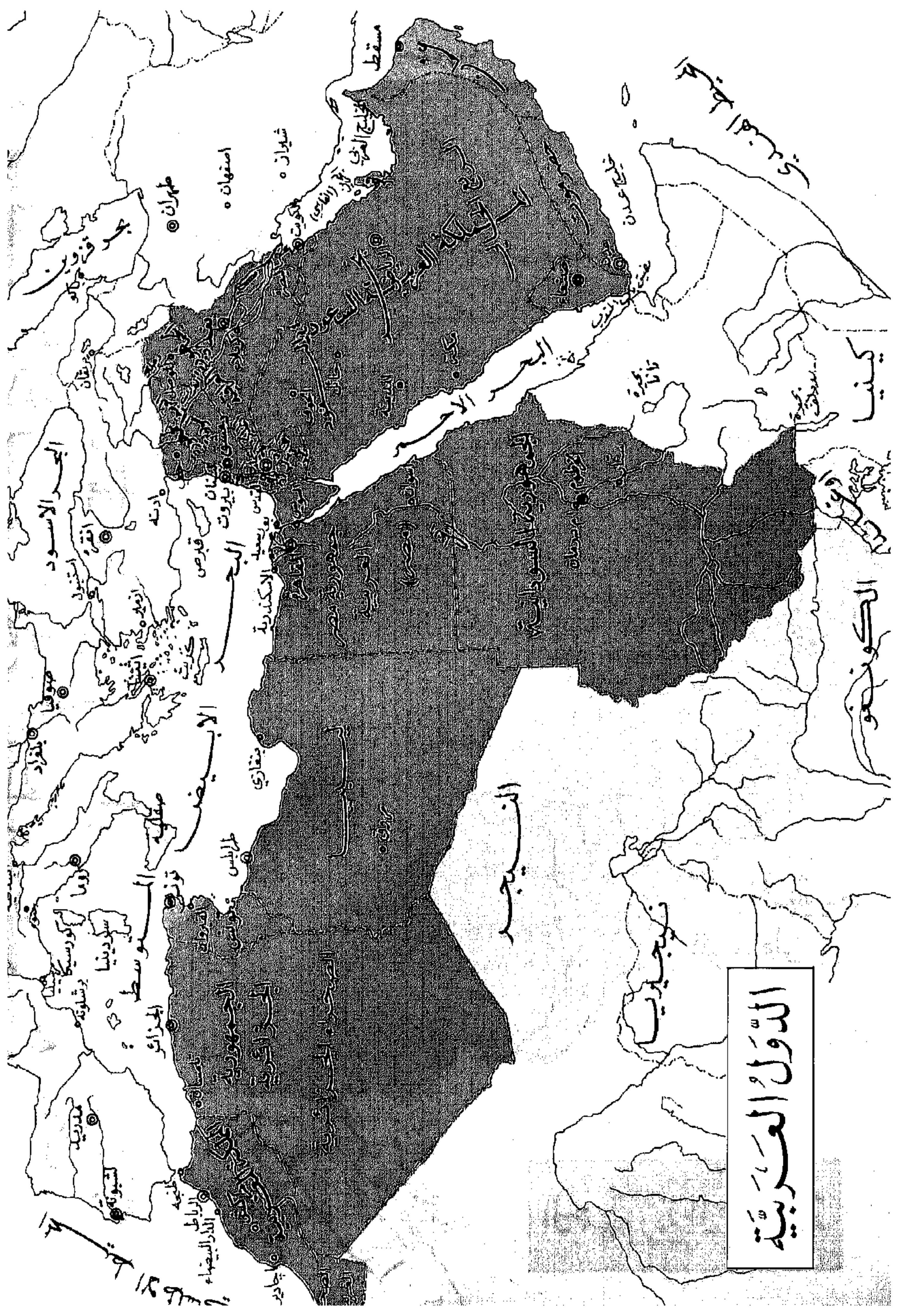

الكونغو

كينيا

نيجيريا

الجزيرة

الصحراء الغربية

الجمهورية العربية السورية

البحرين

قطر

البحرين

عمان

اليمن

السعودية

العراق

لبنان

فلسطين

البحرين

البحرين

البحرين

البحرين

البحرين

البحرين

البحرين

البحرين

البحرين

البحرين

البحرين

البحرين

البحرين

البحرين

البحرين

البحرين

البحرين

البحرين

البحرين

البحرين

البحرين

البحرين

البحرين

البحرين

بَجْن - تَبَجَّنًا [بجن] المسامار : ثنى رأسه بعد دقّه بجانب منقلده ، بَشْم .  
 البَجْنيس - الغزير ؛ يقال « عينُ بَجْنيسٍ » || السائل ؛ ومنه « ماءُ بَجْنيسٍ » .  
 البَجِيل - المُكْرَم ، المُعْظَم .  
 بَجَّ - بَجَّأ : أخذته بَحَّةً .  
 البَحَّاث - [بحث] : الكثير البَحْث .  
 البَحَّائَة - العالم المدقُّق .  
 البَحَّار - ج بَحَّارَة : المَلَّاح .  
 البَحْبُوحَة - [بحبح] : الوسط ، يقال « بَحْبُوحَة الدار » أي وسطها || « بَحْبُوحَة العيش » : رغبه وخياره .  
 بَحَّتْ - بَحُّوتَة : صارَ بَحْتًا .  
 البَحْت - م بَحْتَة ، ويُستعمل بلفظ واحد في الجميع وإن شئتَ أَثْنَتْ وَتَثَبَّتْ وَجَمَعَتْ : الصِّرف الخالص ؛ ومنه « شرابُ بَحْتٍ » : غير ممزوج ، و « عربيُّ بَحْتٍ » : خالص النَّسَب .  
 البَحَّة - الخشونة والغِلْظ في الصوت .  
 البَحْر - القصير .  
 البَحْرِي - القصير .  
 بَحَثَ - بَحَثًا في الأرض : حفرها || و - هُ : طلبه || و - عنه : فَلَشَّ || و - الأمر : درسه ، نظر فيه يريد معرفة حقيقته .  
 البَحْث - مص || و - ج أَبْحَاث : طلب الشيء تحت التراب || المعدن يُبَحَث فيه عن الذهب ونحوه || الدرس ، النظر في الأمر ؛ يقال « القضيَّة تحت البَحْث » || فِصْلٌ أو مقالٌ يعالج موضوعًا أدبيًّا أو علميًّا || و - ج أَبْحَاث وَبُحُوث عن : التفتيش عن ، التحري عن .  
 بَحَّحَ - تَبَجَّحًا [بجج] هُ : سبَّبَ لَهُ بَحَّةً .  
 بَحَّرَ - بَحْرًا : تحيَّرَ وَبَهَّت من الفزع || اشتدَّ عطشه فلم يرو من الماء .  
 البَحْر - ج أَبْحَر وَبُحُور وَبَحَّار : خلاف البَرِّ ، مُتَّع الماء ؛ والبَحْرُ العَظِيمُ : الخِصْمُ || كل نهر عظيم || الماء المالح || الرَّجُلُ الكَرِيمُ الكثير المعروف || و - ج بُحُور في اصطلاح العروضيين : وزن الشِّعْر || « في بَحْرٍ » : في خلال ، في غضون ؛ نقول « في بَحْرٍ سنتين » .  
 البَحْر - الشديد العطش .  
 البَحْرَان - (طب) : تَهْجُج واختلال في القوى المُدْرِكَة

تسببه شدَّة المرض .  
 البَحْرَانِيّ - النسبة الى بلاد البَحْرَيْن .  
 البَحْرَة - ج بَحَّار وَبُحْر [بحر] : البلدة المنخفضة || الروضة العظيمة .  
 البَحْرَة - ج بَحَّار وَبُحْر : مستنقع الماء || البركة .  
 البَحْرِيّ - النسبة الى البَحْر ؛ ومنه « القُوَّات البَحْرِيَّة » : الأسطول الحربي || المَلَّاح .  
 البَحْرِيَّة - قُوَّة الدولة وعدتها في البحر ، من رجال وسفن حربية وغواصات ، وحاملات طائرات .  
 البَحْيِرَة - تصغير البَحْرَة || مجتمع ماء مُتَّع تحيط به الأرض من كل الجهات .  
 بَجَّ - اسم فعل معناه : عَظُم الأمر وفُخِم ، يكون للرضى والإعجاب بالشيء أو للفخر والمدح . ويكرَّر للمبالغة فيقال « بَجَّ بَجَّ » بالكسر والتثنية .  
 بَجَّ - بَجَّأ سَكَن من غضبه || و - في النوم : غَطَّ .  
 البَخَّار - ج أَبْخَرَة [بخر] (ف) : الماء في الحالة الغازية وكل ما يرتفع كالدخان من السائل الحار .  
 البَخْت - الحَظُّ والسَعْد ، نقول « سُوءُ البَخْتِ » و « قليلُ البَخْتِ » (فارسية) .  
 البَحْرِيَّة - مِشِيَّة المُتَكَبِّر المُعْجَب بنفسه . يقال « فلان يمشي البَحْرِيَّة » .  
 بَخَّرَ - بَخْرًا تِ القِدْرُ : ظهر بَخَارُها .  
 بَخَّرَ - بَخْرًا القَم : أثنى ربحه .  
 بَخَّرَ - تَبَخَّرًا : أَخْرَج البَخَّار || و - هُ وَبَخَّرَ عليه : طيَّبه بما يُحرق من عود وغيره || دَخَّنَه بالبَخُور .  
 بَخَسَ - بَخْسًا هُ : قَصَصه ؛ ومنه « لا تَبَخَسْ أخاك حقَّه » || ظَلَمَهُ .  
 البَخْس - الناقص ؛ نقول « بَشْمٌ بَخْسٍ » .  
 بَخَسَ - بَخْسًا الشَّيْء : ثَقَبه (عامية) .  
 بَخَشَشَ - بَخَشْشَةً : وهب (عامية) .  
 البَخْشِيش - الخُلُوان والعطية المجانية والإكرامية (فارسية) .  
 بَخَسَ - بَخْصًا عَيْنُهُ : قَلَمها || و - الرَّجُلُ : كان فوق عينه لحمٌ نائقٌ كهيئة النُفخة .  
 البَخْص - لحم تحت الجفن الأسفل يظهر عند تحديق الناظر إذا أنكر شيئًا أو تعجَّب منه .  
 بَخَعَ - بَخْعًا هُ : رَدَّه خائبًا || نَحَجَّله (عامية) .  
 بَخَعَ - بَخُوعًا وَبَخَاعَةً بالحق : أَقْرَبُ بِهِ وَأَدْعَن .



أي أقرانهم ، و «بَدَادِ» أو «بَدَادِ بَدَادِ» أي ليأخذ كلُّ رجلٍ قِرْنَه || «جاءت الخيلُ بَدَادِ» : متبددة ومتفرقة .

بَدَارٍ - اسم فعل بمعنى «أسرِع» .  
البَدَاةُ - ضخامة البدن .

البَدَاهَةُ - المفاجأة || سرعة التفكير ؛ ومنه «بَدَاهَةُ وبالبداهة» : تلقائياً ، طَوَّعاً || أَوَّلَ كُلِّ شَيْءٍ . يقال «لحقه في بَدَاهَةِ جَرِيهِ» أي في أوله .

البَدَاوَةُ - [بدو] : عيشة البدو الرَّحَّلِ || خلاف الحضارة || «بَدَاوَةُ الأَمْرِ» : أول ما يبدو منه .

البَدَاوَةُ - [بدو] : عيشة البدو الرَّحَّلِ || خلاف الحضارة .  
البَدَايَةُ - [بدأ] : الابتداء . نقول «في بَدَايَةِ الأَمْرِ» أي أولاً .

بَدَأَ - بِدَعَا الشَّيْءَ وَبَدَأَ : افتتحه ، قَدَّمَهُ فِي العَمَلِ ||  
و - الشَّيْءَ : أَنشَأَهُ || و - بفلان : قَدَّمَهُ || و - الله الخَلْقَ : خَلَقَهُم مِّن العَدَمِ .

بَدَأَ - تَبَدَّأَهُ : جعله يبتدئ || و - هُ عَلَى : قَدَّمَهُ وَفَضَّلَهُ .

البَدْءُ - ج أَبْدَاءٌ وَبُدُوءٌ : أَوَّلُ الحَالِ ، النَشْأَةُ . يقال «أَفْعَلُهُ بَدْءًا وَبَدْءًا بَدْءًا وَأَوَّلَ بَدْءٍ وَبَادِيَّ بَدْءٍ» أي أبدأ به قبل كلِّ شَيْءٍ ، و «أَفْعَلُهُ عَوْدًا وَبَدْءًا أَوْ عَوْدًا إِلَى بَدْءٍ» أي من أوله إلى آخره || و «مَنْدُ البَدْءِ» : فِي أَوَّلِ الأَمْرِ .

البَدَاةُ - البَدْءُ || ابتداء السفر إلى محلٍّ ما ؛ ومنه «اكتريتُ الفرسَ للبَدَاةِ والرَّجْعَةِ» .

البَدَّةُ - ج بُدَدٌ : النَصِيبُ .  
البَدَّةُ - ج بَدَدٌ : الحَصَّةُ ، النَصِيبُ || الطَّاقَةُ || الحَاجَةُ .  
بَدَّدَ - تَبَدَّدَ [بَدَد] هُ : فَرَّقَهُ ، شَتَّتَهُ .  
البَدَّدَ - الطَّاقَةُ || الحَاجَةُ .

بَدَّرَ - بُدِّرَ إِلَى الشَّيْءِ : أَسْرَعَ || و - هُ إِلَى الشَّيْءِ : سَبَقَهُ إِلَيْهِ .

البَدْرُ - ج بُدُورٌ : القَمَرُ المَمْتَلِيُّ . ومنه «لَيْلَةُ البَدْرِ» : لَيْلَةُ أَرْبَعِ عَشْرَةَ || الطَّبَقُ .

البَدْرِيُّ - المَسَابِقَةُ . يقال «اسْتَبَقْنَا البَدْرِيَّ» .

البَدْرَةُ - ج بَدْرٌ وَبُدُورٌ : كَمِيَّةٌ عَظِيمَةٌ مِنَ المَالِ .  
يقولون «فلان يهب البُدُورَ» || كَيْسُ المَالِ .

البَدْرِيَّةُ - المَطَرُ قَبِيلُ الشِّتَاءِ || قَوْلُ العَامَّةِ «جَنَّتْ

بَخَعٌ - تَبَخُّعًا هُ : بَالَعٌ فِي لُومِهِ وَتَقْرِيعِهِ (عَامِيَّةٌ) .

بَخَى - بَخَى عَيْنَهُ : عَوَّرَهَا ، فَفَّأَهَا .

بَخِيخَ - بَخِيخَاتٌ عَيْنُهُ : عَوَّرَتْ أَقْبِحَ العَوَّرَ .

بَخِلَ - بَخَلًا : صَارَ بَخِيخًا || و - عَلَيْهِ وَعِنْدَهُ : أَمْسَكَ وَمَنَعَ عَنهُ .

بَخَلٌ - بُخْلًا : بَخِلَ .

بَخِلٌ - تَبَخُّعًا هُ : عَدَّهُ بِخِيَلًا .

البُخْلُ - الإِمْسَاكُ وَالتَّشِيحُ ، ضِدُّ الجُودِ وَالتَّسَخُّعِ .  
البُخْلُ - البُخْلُ .

البُخُورُ - ج أَبْخُورَةٌ وَبُخُورَاتٌ : مَادَّةٌ صَمْغِيَّةٌ إِذَا أُحْرِقَتْ فَاحَتْ مِنْهَا رَائِحَةٌ طَيِّبَةٌ || «بُخُورُ مَرْيَمَ» وَ «بُخُورُ الأَكْرَادِ» وَ «بُخُورُ البَرِّ» وَ «بُخُورُ السُّودَانِ» وَ «بُخُورُ البَرِّبَرِ» (ن) : نَبَاتَاتٌ عَشْبِيَّةٌ مَعْمُورَةٌ تُزْرَعُ لِلزَّيْنَةِ .

البُخَيْتُ - المَحْظُوظُ .

البُخَيْلُ - ج بُخْلَاءٌ : الشَّحِيحُ ، ضِدُّ السَّخِيِّ وَالكَرِيمِ .  
بَدَّ - بَدَأَ رِجْلَيْهِ : فَرَجَ بَيْنَهُمَا || و - الرِّجْلَ عَنِ الشَّيْءِ : أَبْعَدَهُ وَكَفَّهُ .

البُدَّ - النَصِيبُ || العَوَضُ || المَهْرَبُ وَالتَّنَاصُ ؛ تَقُولُ «لَا بُدَّ مِنْ هَذَا» أَوْ «إِذَا لَمْ يَكُنْ بُدٌّ مِنْ أَنْ» . وَيَقَالُ «مِنْ كُلِّ بُدٍّ» أَي فِي كُلِّ حَالٍ .

البُدَّةُ - المَثِيلُ وَالتَّنْظِيرُ ؛ وَمِنْهُ «هَذَا بُدُّهُ» .

بَدَأَ - بُدِّئًا وَبَدَّأً وَبَدَّأَةً [بَدُو] : ظَهَرَ وَبَانَ .  
تَجَلَّى || و - لَهُ فِي أَمْرٍ : خَطَرَ لَهُ فِيهِ رَأْيٌ || و -  
بَدَاوَةً وَبَدَاوَةً : خَرَجَ إِلَى البَادِيَةِ || أَقَامَ فِي البَادِيَةِ  
فَصَارَ بَدْوِيًّا .

البَدَاةُ - [بدأ] : أَوَّلُ الحَالِ ، النَشْأَةُ .

البَدَاةُ - [بدو] مَصَّ بَدَا || و - ج بَدَوَاتٌ : مَا يَبْدُو مِنَ الرَّأْيِ .

البَدَائِيَّةُ - [بده] : جَمْعُ البَدِيئَةِ || يُقَالُ «هَذَا مَعْلُومٌ فِي بَدَائِيَةِ العُقُولِ» أَي مِنْ دُونِ رُؤْيَةٍ ؛ وَ «لِفُلَانٍ بَدَائِيَّةٌ فِي الكَلَامِ» أَي بَدَائِعٌ وَعَجَائِبٌ .

البَدَائِيَّةُ - [بدأ] : الأَوَّلِيُّ || العِطْرِيُّ .

البَدَاةُ - ج بَدَوَاتٌ [بدو] : التَّرْوَةُ ، هَوَى النَفْسِ ||  
السَّامَةُ || التَّرَابُ || الكَمَامَةُ .

البَدَادُ - النَصِيبُ .

البَدَادُ - [بدد] : البِرَازُ || الأَقْرَانُ ؛ يُقَالُ «لَقُوا بَدَادَهُمْ»

بَدَّرِي « معناه جنت باكرًا .  
 بَدَعَ - بَدَعَا الشَّيْءَ : اخترعه وصنعه لا على مثالٍ ||  
 أنشأه .  
 بَدَعَ - بَدَعَا وَبَدَاعَةً : كان لا مثيل له .  
 بَدَعَ - تَبَدَّعًا هُ : نسبة الى البِدْعَة .  
 البِدْع - ج أَبْدَاع : المُحَدَّث الجَدِيد || المُتَبَكِّر ؛  
 يقال « فلانٌ بَدَعَ في الأمر » || العَجَب ، يقال « لا  
 بَدَعَ من ذلك » و « لا بَدَعَ أَنْ » أي لا عجب .  
 البِدْعَة - ج بَدَع : ما أُحْدِث على غير مثالٍ سابق ||  
 المهرطقة .  
 بَدَل - بَدَلَا الشَّيْءَ : غَيَّرَهُ || اتَّخَذَ عَوْضًا مِنْهُ .  
 بَدَل - تَبَدَّلًا [بَدَل] الشَّيْءَ : غَيَّرَهُ || و - الشَّيْءَ مِنْهُ :  
 أَبَدَلَهُ || و - الشَّيْءَ شَيْئًا آخَرَ : جَعَلَهُ بَدَلَهُ . يقال  
 « بَدَل اللهُ الخوفَ أَمْنًا » || و - فُلَانًا : أَبْسَه البَدْلَةَ .  
 البَدَل - ج أَبْدَال : العَوْضُ || الخَلْفُ || الكَرِيمُ ||  
 الشَّرِيفُ .  
 البَدَل - ج أَبْدَال : العَوْضُ ؛ وَمِنْهُ « بَدَلًا مِنْ » أي  
 عَوْضًا مِنْ ، و « بَدَلُ الاِشْتِرَاكِ » || الخَلْفُ || الكَرِيمُ ||  
 الشَّرِيفُ ؛ يقال « رَجُلٌ بَدَلٌ » .  
 البَدَلَة - البِرَّةُ ، اللباسُ ؛ وَمِنْهُ « البَدَلَة الرِّسْمِيَّة » مجموع  
 من أشياء متناسبة تُؤخَذُ مَعًا لعلاقة بينها ذاتًا واستعمالًا ،  
 وأكثر استعمالها في اللبوس .  
 بَدَن - بَدَنًا وَبُدُونًا : عَظْمٌ بَدَنُهُ بِكَثْرَةِ لَحْمِهِ ، سَوْنٌ ،  
 جَسْمٌ .  
 بَدَنٌ - بَدَانَةٌ وَبَدَانَاتٌ : بَدَنٌ .  
 البَدَن - ج أَبْدَانٌ : جِسْمُ الْإِنْسَانِ .  
 بَدَنَةٌ - بَدَنُهَا الرَّجُلُ : فَاجَأَهُ .  
 البَدُونُ - [بدو] : سَكَّانُ البَادِيَةِ مِنَ القَبَائِلِ العَرَبِيَّةِ  
 الرَّحَّلِ ، أَهْلُ الوَبَرِ .  
 البَدَوَاتُ - [بدو] : الآراءُ المُخْتَلِفَةُ .  
 البَدَوَانُ - [بدو] : الجَوْرُ ؛ وَمِنْهُ قَوْلُهُم « السُّلْطَانُ  
 ذُو عَدَوَانٍ وَذُو بَدَوَانٍ » أي يَعْدُو عَلَى النَّاسِ وَيَجُورُ  
 عَلَيْهِمْ .  
 البَدْوَةُ - [بدو] : جَانِبُ الوَادِي .  
 البَدْوَةُ - البَدَاةُ .  
 البَدْوِيُّ - م بَدْوِيَّةٌ ج بَدَاوِيٌّ [بدو] : النِّسْبَةُ إِلَى  
 البَدْوِ || أَحَدُ سَكَّانِ البَادِيَةِ .

البَدْوِيُّ - م بَدْوِيَّةٌ ، ج بَدَاوِيٌّ : البَدْوِيُّ .  
 البَدِيد - [بد] : المِثْلُ والنَّظِيرُ ؛ وَمِنْهُ « هَذَا بَدِيدُهُ » .  
 البَدِيْع - المُبْتَدِعُ || المُبْتَدِعُ || الخَالِقُ ، مِنَ الأَسْمَاءِ  
 الحَسَنِيَّةِ ؛ نَقُولُ « اللهُ بَدِيْعُ السَّمَاوَاتِ والأَرْضِ » ||  
 عِلْمٌ تُعْرَفُ بِهِ وَجْهٌ تَحْسِينُ الكَلَامِ .  
 البَدِيل - ج أَبْدَالٌ وَبُدَلَاءٌ : العَوْضُ || و - فِي فَنِّ  
 السِّينِمَا : مَنْ يُؤَدِّي بَلِغَتَهُ كَلَامٌ مِمثَّلٌ أَجْنَبِيٌّ || « المَفْرُزَةُ  
 البَدِيلَةُ » : الاِحتِيَاظِيَّةُ .  
 البَدِين - الجَسْمُ ، السَّمِينُ .  
 البَدِيه - يقال « بَدِيهًا وَعَلَى البَدِيهِ » أي ارْتَجَالًا مِنْ دُونِ  
 تَوَقُّفٍ .  
 البَدِيهَةُ - ج بَدَائِهَ : سُرْعَةُ التَّفَكُّرِ ؛ يقال « حَاضِرُ  
 البَدِيهَةِ » أي سَرِيعُ الفَهْمِ أَوْ الجَوَابِ ، و « أَجَابَ  
 عَلَى البَدِيهَةِ » أي مِنْ غَيْرِ تَفَكُّرٍ || المُفَاجِئَةُ || « البَدَائِهَ » :  
 اطَّلَبَهَا فِي مَوْضِعِهَا .  
 البَدِيهِيُّ - المُتَرَجَّلُ || الضَّرُورِيُّ فِي نَظَرِ العَقْلِ ||  
 الحُضُورِيُّ ، الحَدَسِيُّ || الجَلِيٌّ فِي ذَاتِهِ .  
 البَدِيهِيَّاتُ - عِنْدَ العُلَمَاءِ : الأَوَّلِيَّاتُ بِعَيْنِهَا .  
 بَدَأَ - بَدَأًا [بَدَو] عَلَيْهِ : تَكَلَّمَ بِالفُحْشِ .  
 البَدَاءُ - [بَدَو] : الكَلَامُ القَبِيحُ .  
 البَدَاءَةُ - [بَدَأ] : الكَلَامُ السَّفِيهِ السَّافِلُ .  
 البَدَاخُ - المُتَكَبِّرُ .  
 البَدَالُ - الكَثِيرُ البَدَلُ .  
 بَدَأَ - بَدَأًا وَبَدَاءَةً : فَحَشَ ، سَفِهَ .  
 بَدَيْ - بَدَاءٌ وَبَدَاءَةٌ : بَدَأَ .  
 بَدَوُ - بَدَاءٌ وَبَدَاءَةٌ : بَدَأَ .  
 بَدَخَ - بَدَخًا : ارْتَفَعَ || تَكَبَّرَ ، عَظُمَ شَأْنُهُ .  
 بَدِخَ - بَدَخًا : بَدَخَ .  
 بَدِخَ - بَدَاخَةً : بَدِخَ .  
 البَدِخُ - الأَبْهَةُ || الإِنْفَاقُ المَفْرِطُ .  
 بَدَرَ - بَدَرًا الحَبَّ (ز) : ألقاه فِي الأَرْضِ وَزَرَعَهُ ||  
 و - تِ الأَرْضِ ؛ أَخْرَجَتْ نَبَاتَهَا || و - المَالَ : فَرَّقَهُ  
 إِسْرَافًا || و - العِلْمَ : يَثَّرَهُ وَنَشَرَهُ .  
 بَدَّرَ - تَبَدَّرًا المَالَ : بَدَّدَهُ .  
 البَدَّر - ج بَدُّورٌ وَبَدَارٌ (ز) : مَا يُزْرَعُ مِنَ الحَبِّ ،  
 البَزْرُ || السَّلُّ ؛ يقال « إِنَّهُ بَدَّرَ سَوْهًا » .  
 بَدَّرَ - يقال « ذَهَبُوا شَدَّرَ بَدَّرَ » أي مُتَفَرِّقِينَ فِي كُلِّ

- وجه .  
**البير** - المهزار الكثير الكلام || الذي يبذر ماله ويفسده .  
**يلر** - يقال « ذهبوا شذر بذر » أي متفرقين في كل وجه .  
**البدرة** - الحبة الموجودة في بعض الثمار || النواة ||  
**الجرثومة** || الخلية الجرثومية .  
**بذرق** - بذرة المال : بدده وأسرف فيه .  
**بذل** - بُذِلَ الشيء : أعطاه وجاد به . يقال « بذل » بذل نفسه دون أو عن فلان « أي جاد بها ، و « بذل جهده أو وسعته » أي أفرغ طاقته ؛ و « بذل المساعي » || و - الشيء له : أعطاه إياه . ومنه « بذل له الطاعة » : خضع || و - الثوب : لبسه وقت الشغل أو كل يوم وامتنه .  
**البذل** - العطاء ، الكرم || الكريم ؛ يقال « رجل بذل » .  
**بذو** - بُذِيَ وبْدَاءَ [بلو] : كان فاحشاً .  
**البذور** - ج بذور : النمام || من لا يستطيع كتم سره .  
**البذية** - ج أبذياء ، م بذية [بذو] : الفاحش ، الخليع .  
**البذية** - [بذأ] : الخليع ، السفية .  
**البذخ** - ج بذخاء : الباذخ .  
**البذير** - ج بذور : البذور .  
**بر** - بُرَّ وبراً ومبرة والدة : أطاعه || أحسن معاملته عن حب || و - بُرَّ وبراً وبرارة وبروراً في قوله : صدق || و - ت اليمين : صدقت || و - برأ الله الصلاة : قبلها || و - ت الصلاة : قبلت || و - برأ وبروراً حالقه : أطاعه .  
**البر** - ج أبرار وبررة : البار || و - الواحدة برة (ن) : نبات حبي زراعي من فصيلة النجيليات ، تطحن حبوبه وتخبز ، وهو المعروف بالقمح .  
**البر** - ج أبرار وبرور : البار || الصادق || الله (من الأسماء الحسنى) || و - ج برور : الأرض اليابسة ؛ ومنه « برأ وبحراً » || يقال : « جلست برأ » أي خارج الدار ، و « خرج برأ » أي الى البر والصحراء .  
**البر** - الطاعة || الصدق || الصلاح || العطيبة || اللطف والشفقة .  
**برى** - برىاً [برى] السهم أو القلم : تحته || و - الشخص : هزله وأضعفه .
- البرى** - التراب .  
**البراء** - [برأ] : البريء ؛ نقول « ذمته براءة من » و « أنا براءة منه » ، لا يثنى ولا يجمع ولا يؤنث .  
**البراءة** - ج براءات [برأ] : الخلوص من الدين أو التهمة || الإجازة || المنشور ؛ ومنه « براءة التنفيذ » : أمر التنفيذ ، و « براءة الثقة » : أوراق الاعتماد ، و « البراءة البابوية » وتسمى أيضاً « بؤلة » : منشور يصدر به البابا أو امره الكنسية .  
**البراءة** - [برى] : آلة البري .  
**البرائل** - [برأل] : ما حول عنق الطير من الريش .  
**البرائل** - [برأل] : البرائل .  
**البراح** - [برح] : الظهور والبيان . يقال « لا برّاح » أي لا ريب || « برّاحاً » : صراحة ، جهراً ؛ ومنه « جاعنا الأمر برّاحاً » و « باء بالكفر برّاحاً » || المتسع من الأرض لا شجر فيه ولا بناء .  
**برّاح** - بالبناء : اسم علم للشمس .  
**البراد** - آلة للتبريد وهي صندوق من معدن ذو جهاز يتحرك بالقوة الكهربائية ، فيولد برودة شديدة .  
**البرادة** - ما سقط من الحديد ونحوه عند البرد .  
**البرادة** - إناء لتبريد الماء .  
**البراز** - الفضاء الواسع الخالي من الشجر || قضاء الحاجة .  
**البراز** - ما يبرز من طرف المعى المستقيم المعروف بالمخرج || الخروج الى المقاتلة .  
**البراعة** - التفوق || الفصاحة .  
**البراق** - [برق] : المتألق ، اللامع .  
**البراقة** - ذات البرق ، يقال « سحابة برّاقة » .  
**البراك** - الطحان .  
**البرام** - الحبل المبروم || الخيط وكل ما يبرم .  
**البرام** - [برم] : الفئال .  
**البراني** - [بر] : الخارجي .  
**البراية** - [برى] : النحاة .  
**البراية** - [برى] : آلة البري .  
**برأ** - برأ وبرأ وبروة ؛ خلقه من العدم || و - برأ وبرأ وبروة من المرض : شفي .  
**برؤ** - برؤ وبرؤ وبرؤ من المرض : شفي .  
**برى** - برى وبرى وبرى من المرض : شفي ||

الصغار في اليد والرجل .  
 البرجيس - (فك) : نجم وهو المشتري (فارسية) .  
 برح - بُرُوحًا الصيد : مرَّ عن يمينك الى يسارك .  
 برح - بُرُوحًا وبرُوحًا المكان ومنه : تركه || و -  
 الخفاء : زال فوضح الأمر || « ما برح » : ما زال ،  
 وهي من أخوات كان . يقال « ما برح يكتب » أي  
 ظلَّ يكتب .  
 برح - تبرُّحًا به الأمر : أتعبه وآذاه أذى شديدًا ||  
 و - الله عنك : كشف البرح ونفس عنك .  
 البرح - ج أبراح : الشدة || الأذى || الشر .  
 برحى - كلمة تُقال عند الخطأ في الرمي ، و « مرَّحى »  
 تُقال عند الإصابة .  
 البرحاء - الحزن ، الكآبة .  
 برد - بُردًا : صار باردًا || و - العين : كحلها  
 بالبرود || و - الليل وبرد علينا : أصابتنا برده || و -  
 الخبر : صيره باردًا || و - الوجع : خففه وسكته ||  
 و - فلان : قتر ، يقال « جدَّ في الأمر ثم برد » ||  
 و - الحقُّ عليه أو له : ثبت || و - الحديد : أخذ  
 منه بالمبرد .  
 برد - بُرودة : صار باردًا .  
 برد - ت الارض : سقط عليها البرد || و - القوم :  
 أصابهم البرد أو البرد .  
 برد - تبريدًا ه : صيره باردًا ، ومنه « برد عنه » :  
 قتر فيه || و - الحق : أثبت وأوجبه .  
 البرد - ج برود وأبراد وأبرد : ثوبٌ مخطَّط || كساء  
 من الصوف الأسود يُلتحف به .  
 البرد - البارد || تقيض الحر .  
 البرد - ماء الغمام يتجمد في الهواء البارد ويسقط على  
 الأرض حبوبًا .  
 البرداء - الحمى مع البرد .  
 البردق - ج برديق : الإبريق || الجرة .  
 البردة - ج برد : واحدة البرد .  
 البردة - واحدة البرد .  
 البردج - أحد ألعاب الورق ، يكون فيه أربعة أشخاص  
 ويتطلب ٥٢ ورقة .  
 البردعة - كسوه يُلقى على ظهر الدابة .  
 البردي - نوع من أجود التمر .

و - برؤءًا وبراءً وبراءةً من العيب أو الدن : تخلَّص  
 وسلم منه .  
 برأ - تبرئة ه : جعله بريئًا || و - ه من التهمة : رفعها  
 عنه . يقال « برأ ساحتَه » أي رفع عنه تهمةً أو ذنبًا .  
 البرأة - ج برء : ما بينه الصائد كالبيت ليستتر فيه  
 عن الصيد .  
 برأل - برألة [برأل] الطائر : نفس برائله للقتال .  
 بربر - بربرة [بربر] : أكثر الكلام بلا منفعة والسيح  
 في غضب . يُقال « بربر المعز » أي صوت .  
 البربر - قوم في مغرب أفريقيا .  
 البربري - ج برابر وبرابرة : واحد البربر || و - في  
 المجاز : المتوحش والهمجي .  
 البربريس - (ن) : شجيرة شائكة مُضرة ، تعشش  
 فيها بعض أنواع الفطر التي تفتك بالقمح .  
 البرتقال - (ن) : شجر من فصيلة البرتقاليات ، يُزرع  
 في المناطق الحارة من المتوسط ، ثماره للذبة . يُصنع  
 منه أنواع من العصير والكحول (دخيلة) .  
 البرتقالة - واحدة البرتقال .  
 البرتقان - (ن) : البرتقال .  
 البرتقانة - واحدة البرتقان .  
 البرثن - ج برائن [برثن] : مخلب السباع والطيور .  
 برح - بُرجًا الشيء : ظهر وارتفع .  
 برح - تبرجًا : بني بُرجًا .  
 البرج - ج بُرج وأبراج وأبرجة : الحصن || القصر ||  
 بناء مرتفع على شكل مستدير أو مربع ويكون منفردًا  
 أو قسمًا من بناية || و - و - (فك) : أحد بروج  
 السماء وهي اثنا عشر بُرجًا : الحمل أو الكبش ،  
 والثور والجوزاء أو الثوَّمان ، والسرطان ، والأسد أو  
 اللبث ، والسنبلة أو العذراء ، والميزان ، والعقرب ، والقوس  
 أو الرامي ، والجدي أو التنيس ، والدلو أو الساقى أو  
 ساكب الماء ، والحوت أو السمكة || « فلك البروج » :  
 انظر الفلك .  
 البرج - ج أبراج : البين المعلوم .  
 البرجاس - نوع من السُّرج المحشوة ، يوضع على ظهور  
 الدواب المقرونة المقودة بأرستها .  
 البرجل - ج برجل : البيكار .  
 البرجمة - ج برجم (ع) : مفاصل الأصابع أو العظام

البرشان - خبز رقيق يُستعمل لخبز المكاتب || و -  
(طب) : أقراص صغيرة مجوفة لتعبئة الأدوية || او -  
في الطقوس الكنسية : خبز فطير رقيق يُستعمل للتقديس  
(سريانية) .

البرشان - البرشان .

البرشانة - واحدة البرشان .

البرشانة - واحدة البرشان .

البرشة - البرش .

برشم - برشمة وبرشاما ه : ثبته بمسامير مثناة || و -  
اليه : أخذ النظر || و - الرجل : وجم وأظهر الحزن .  
برشن - برشنة الرسالة : ألصقها بالبرشان .

البرشيمة - مندف الكنان (عامية) .

برص - برصا : أصابه البرص .

البرص - (طب) : مرض يحدث في الجسم كله  
قشرا أبيض ويسبب للمريض حكا مؤلما .

البرصاء - مؤث الأبرص || « حبة برصاء » : في جلدها  
لمع بياض || « أرض برصاء » : زعي نباتها من مواضع  
فعرية منه .

البرطاش - عتة الباب من حجر ، عربيها « الأسكفة » .  
برطل - برطلة ه : أعطاه البرطيل ، رشاه .

البرطيل - الرشوة .

برع - براعة وبروعا : فاق علما أو فضيلة أوجمالا ||

و - بروعا ه : غلبه براعة || و - الجبل : علاه .

برع - براعة وبروعا : فاق علما أو فضيلة أو جمالا .

برع - براعة وبروعا : برع .

برعم - برعمة الشجر : خرج برعمه .

البرعم - ج براعم : جسم بحالة ابتدائية يتفتح عن  
غصن وورق أو عن زهر .

البرعمة - ج براعم : البرعم .

البرعوم - ج براعم : البرعم .

البرعومة - ج براعم : البرعم .

برعت - برعنة المكان : كثر فيه البرعوث .

البرعش - (ح) : البعوض ، وهو جنس حشرات  
مضرة من فصيلة البعوضيات .

البرعشة - (ح) : واحدة البرعش .

البرغل - جريش خشن من الحنطة المسلوقة (تركية) .

البرغل - البرغل .

البردي - (ن) : نبات مائي كالقصب من فصيلة  
السعديات . كانوا في القديم يستعملون قشره للكتابة ؛  
ومنه « علم البرديات » وهو مختص بدراسة المخطوطات  
من ورق البردي .

البردية - الرطوبة الجلدية || مقدمة الحمى .

البرديوط - ربة كنسية شرقية (يونانية) .

البرذعة - البرذعة .

برذن - برذنة الفرس : مشى مشي البرذون .

البرذون - م برذونة ، ج براذين (ح) : دابة الحمل  
الثقيلة || التركي من الخيل ، وخلافها العراب .

برز - تبريرا ه : زكاه || نسبه الى البر .

برز - بروزا : خرج الى البراز أي الفضاء || ظهر  
بعد خمول أو خفاء || ظهر .

برز - برزا : ظهر بعد خمول أو خفاء .

برز - برازة : فاق أصحابه فضلا أو شجاعة .

برز - تبريرا : أخرج البراز || و - الشيء : أظهره ||  
و - الفرس : سبق الخيل في الميدان || و - في كذا :

برع فيه || و - عليه في كذا : فاقه فيه .

البرزخ - ج برزخ : الحاجز بين الشيتين || أرض  
ضيقة محصورة بين بحرين موصلة برا ببر ، أو شبة  
جزيرة ببر || ما بين الدنيا والآخرة من وقت الموت الى

البعث || « برزخ الإيمان » : ما بين الشك واليقين .

البرزقة - ج برزق (ط) : ضرب من الكعك الرقيق  
بسميم (فارسية) .

البرسام - (طب) : التهاب في الحجاب الذي بين  
الكبد والقلب .

البرسكوب - منظر يمكن بواسطته الرؤية من فوق  
الحواجر (يونانية) .

برسم - برسمة ه : أحدث فيه البرسام .

برسيم - أصيب بالبرسام .

برش - برشا : كان على جلده نقط بيض أو يخالف  
لونها لون جلده .

البرش - بياض يظهر على أصول الأظفار || نكت  
صغار في شعر الفرس تخالف سائر لونه .

البرشاء - مؤث الأبرش || « سنة برشاء » : كثيرة  
العشب .

البرشام - البرشان .

الْبُرْكَارُ - (هـ) : آلة ذات ساقين لرسم الدوائر (فارسية).  
الْبُرْكَانُ - جبل النار (إيطالية).

الْبُرْكَةُ - ج بُرْكٌ وَبُرَاكٌ وَبُرْكَانٌ : ما يأخذه الطنخان على الطحين || (ح) : طائر مائي صغير أبيض.

الْبُرْكَةُ - ج بُرْكٌ : هيئة البروك || مستنقع الماء || الحوض؛ ومنه « بركة السباحة ».

الْبُرْكَةُ - السعادة || دعاء يُصْرَفُ به الجمعُ في خاتمة الصلاة || الزيادة.

الْبُرْكَيةُ - (ن) : من نباتات المستنقعات ، ذات أوراق طويلة على مستوى الأرض وساق مستقيمة.

الْبُرْكَمانُ - مجلس التواب (فرنسية).

الْبُرْكَمانيّ - النسبة الى الْبُرْكَمانِ ، نقول « النظام الْبُرْكَمانيّ ».

الْبُرْكَنيّ - الماس (إيطالية).

بُرْمٌ - بُرْمًا الحبلُ : جعلهُ طاقين ثم فقلهُ || و - الأمرُ : أَحْكَمُهُ .

بُرْمٌ - بُرْمًا : ستم وضجر || و - بحجته : نواها فلم تحضرهُ .

بُرْمٌ - بُرْمًا الحبلُ : بُرْمَةٌ .

الْبُرْمانيّ - كلُّ من الدوابِّ والزحافات التي تعيش في البرِّ وفي الماء .

الْبُرْمائيّةُ - سيارة تسير في البرِّ والماء .

الْبُرْمقُ - ج بُرْمِقٌ : قائمة الدرايزين || شعاع الدُّولاب .

الْبُرْميلُ - ج بُرْمِيلٌ : وعاء من خشب للخمر ونحوها .

الْبُرْماسيَّةُ - مذهب الشعراء الذين قاوموا الغنائية الرومنطيقية واعتنوا كلَّ الاعتناء بالصناعة اللغوية والتألق بالديباجة الشعرية (فرنسية).

الْبُرْمامجُ - ج بُرْمَامِجٌ : نشرة تُعرَّفُ وقائع الحفلات ، أو شروط المباريات || المنهاج ، خطة يختطها المرء لعمل يريدُه || الميزانية (فارسية).

بُرْمَسٌ - بُرْمَسَةٌ [برن] هـ : ألبسه الْبُرْمَسُ .

الْبُرْمَسُ - كلُّ ثوبٍ يكون غطاء الرأس جزئاً منه متصلاً به .

الْبُرْمِيَّةُ - ج بُرْمِيّاتٍ : إناء من خزف .

الْبُرْمِيطةُ - القُبعة (إيطالية).

الْبُرْمهانُ - ج بُرْمِهَيْنِ : الحجّة || الدليل الأكيد .

الْبُرْمهَةُ - ج بُرْمَةٌ وَبُرْمَاتٌ : قطعة من الزمان طويلة || جزء من الوقت ؛ نقول « بعد بُرْمَتَيْنِ » أي بعد قليل

الْبُرْعُوثُ - ج بُرْعَاغِيثُ (ح) : حشرة من فصيلة البُرْعوثيات ، لدغتها سامّة || « بُرْعُوثُ البحرِ » أو الْقُرَيْدِسُ (ح) :

نوع من القشريات العشارية الأقدام تشبه هيئة البُرْعُوثِ .

الْبُرْعِيّ - ج بُرْعِيّ (حي) : اللؤلؤ (تركية).

الْبُرْعِيّ - ج بُرْعِيّ : البُرْعِيّ .

الْبُرْعيفير - اللون الأرجواني || الثوب صُغِبَ به ويُعرَفُ بِالْأرْجُوَانِ (يونانية).

بُرْقٌ - بُرْقًا وَبُرُوقًا وَبَرِيقًا الْبُرْقُ : ظهر || و - ت

السماء : بدا منها البرق || و - الشيء : لَمَعَ ، تَلَأَلَأَ ||

و - بُرْقًا الرجلُ : هَدَدَ || و - ت المرأةُ : تَزَيَّنَتْ .

بُرْقٌ - بُرْقًا : تحيرٌ ودهشٌ فلم يُبْصِرَ .

بُرْقٌ - بُرْقًا هُ : زَيَّنَتْهُ || و - عَيَّنَتْهُ وَبَعَيْتَهُ : وَسَعَمَهَا وَأَحَدَتْ النَظْرَ .

الْبُرْقُ - ج بُرُوقٌ (ف) : نور يلمع في السماء على

أثر انفجار كهربائي في السحاب || و - (ف) : آلة

تُستخدم للمراسلات || التلغراف || « دائرة البريد

والبرق » : الدائرة التي تُرْسِلُ وتتلقّى الرسائل والبرقيات ||

« بُرْقٌ خُلِبٌ وَبُرْقٌ خُلِبٌ وَبُرْقٌ الْخُلْبِ » : برقٌ ليس

وراءهُ مطرٌ .

الْبُرْقَةُ - ج بُرْقٌ : الأبرق .

الْبُرْقَةُ - الدهشة والخوف .

بُرْقَعٌ - بُرْقَعَةُ الثوبُ : تَلَطَّحَ || و - وَجْهُهُ : قَبَّحَ .

بُرْقَشٌ - بُرْقَشَةٌ هُ : زَيَّنَتْهُ بِأَلْوَانٍ مُخْتَلِفَةٍ || و - في

الكلام : خَلَطَ .

الْبُرْقشُ - (ح) : طائر صغير لطيف الصوت ملون

الريش .

بُرْقَعٌ - بُرْقَعَةُ الْمَرْأَةِ : أَلْبَسَهَا الْبُرْقَعُ .

الْبُرْقَعُ - ج بُرْقَاعٌ : نِقَابٌ تَسْتُرُ بِهِ الْمَرْأَةُ وَجْهَهَا .

الْبُرْقُونُ - (ن) : إِحْصَاءٌ بَرِّيٌّ صَغِيرٌ .

الْبُرْقِيَّةُ - التلغراف ، رسالة يُبعثُ بها بواسطة البرق .

الْبُرْقِيلُ - (ع) : آلة حريرية كانوا يرمون بها البندق

والحجارة ونحوها .

بُرْكٌ - بُرُوكًا بِالْمَكَانِ : أَقَامَ بِهِ || و - بُرُوكًا وَبُرَاكًا

الْبَعِيرُ : رَبَضَ .

بُرْكٌ - بُرْكًا الْبَعِيرُ : بُرِكَ .

الْبُرْكُ - الصدر || جماعة الإبل الْبَارِكَةُ .

من الوقت .  
 بَرْهَنَ - بَرْهَنَةُ الشَّيْءِ عَلَيْهِ وَعِنْدَهُ : أَوْضَحَهُ وَأَثَبَهُ .  
 الْبِرْوَاذُ - الإِطَارُ (فَارِسِيَّةٌ) .  
 الْبِرْوَاقُ - (ن) : نَبَاتٌ مِنْ فَصِيلَةِ الزَّنْبَقِيَّاتِ ، طَوِيلُ السَّاقِ كَثِيرُ الْأَزْهَارِ ؛ يُسْتَعْمَلُ لِلزَّيْنَةِ . يَمْتَنِعُ الْمَاعِزُ عَنْ أَكْلِهِ .  
 الْبِرْوَةُ - فِي اصْطِلَاحِ الْعَامَّةِ : الْقِطْعَةُ الصَّغِيرَةُ مِنَ الصَّابُونِ .  
 الْبُرُوتِسْتُو - مِثْلُهُ بُرُوتِسْتَوَانِ جِ بُرُوتِسْتَوَاتٌ : اِحْتِجَاجٌ عَلَى عَدَمِ الْوَفَاءِ بِالذَّيْنِ || الْوَرَقَةُ الَّتِي يُدَوَّنُ فِيهَا ذَلِكَ الْاِحْتِجَاجُ ، يُقَالُ «عَمِلَ أَوْ سَحَبَ الْبُرُوتِسْتُو» أَيِ اِقَامَ الدَّعْوَى ، أَوْ كَتَبَ وَرَقَةً ذَلِكَ (لَاتِينِيَّةٌ) .  
 الْبُرُوتِسْتَانِيَّةُ - النَّابِعُ لِلْمَذْهَبِ الْمَعْرُوفِ بِالْبُرُوتِسْتَانِيَّةِ (فَرَنْسِيَّةٌ) .  
 الْبُرُوتِسْتَاكُولُ - مَرَاثِمُ التَّشْرِيفَاتِ || وَثِيقَةٌ لِمَقَرَّرَاتِ مُؤْتَمَرٍ || مَقَرَّرَاتِ مُؤْتَمَرٍ .  
 الْبُرُوتُونُ - (ف) : نَوَاةُ الْهَدْرُوجِيِّنَ ، أَيِ ذَرْتِهِ وَقَدْ فَقَدَتْ كَهَيِّبَتَهَا .  
 الْبُرُوجِيَّةُ - جِ الْبُرُوجِيَّةُ : الْبُرَاقُ .  
 الْبُرُوحُ - مِنْ الصَّيْدِ : مَا مَرَّ عَنْ يَمِينِكَ إِلَى يَسَارِكَ .  
 الْبُرُودُ - الْفِتْرُ || عَدَمُ الْاِكْتِرَافِ .  
 الْبُرُودَةُ - حَالَةُ الشَّيْءِ الْبَارِدِ || الْجَفَاءُ وَالْفِتْرُ ؛ يُقَالُ «بَيْنَهُمَا بُرُودَةٌ» .  
 بُرُوزٌ - بُرُوزَةُ الشَّيْءِ : أَحَاطَهُ بِبُرُوزِ .  
 الْبُرُوقُ - الْبُرُوقُ .  
 الْبُرُولِيَّاتَارِيَا - الطَّبَقَةُ الْكَادِحَةُ (لَاتِينِيَّةٌ) .  
 الْبُرُومُ - (ك) : جِسْمٌ بَسِيطٌ ذُو رَائِحَةٍ نَتْنَةٍ ، يُسْتَخْرَجُ مِنْ مِيَاهِ الْبَحْرِ فِي سَائِلِ أَحْمَرِ سَامٍ .  
 الْبُرُومِيْتَرُ - آلَةٌ لِمَعْرِفَةِ ضَغْطِ الْهَوَاءِ . وَمِنْ أَجْنَاسِهِ «الْبُرُومِيْتَرُ الْمَسْجَلُ» .  
 الْبُرُومُورُ - (ك) : مَرْكَبٌ مِنَ الْبُرُومِ وَمِنْ جِسْمٍ بَسِيطٍ (بُونَانِيَّةٌ) .  
 الْبُرُونِزُ - أَوْ الصُّفْرُ (ك) : تَخْلِيطٌ مِنَ النِّحَاسِ وَالْقَصْدِيرِ يُسْتَعْمَلُ فِي صَبِّ الْأَجْرَاسِ وَالتَّمَانِيلِ وَغَيْرِهَا .  
 الْبُرِيَّةُ - [بُرَأ] : الْبُرِيَّةُ .  
 الْبُرِّيَّةُ - [بُر] : خِلَافُ الْبَحْرِيَّةِ || «الْحَيَوَانَاتُ الْبُرِّيَّةُ» : خِلَافُ الْأَهْلِيَّةِ || «النَّبَاتَاتُ الْبُرِّيَّةُ» : خِلَافُ الْبَسْتَانِيَّةِ .

الْبُرِيَّةُ - جِ بَرِيئُونَ وَبُرَاءٌ وَبِرَاءٌ وَأُبْرَاءٌ وَأُبْرِيَاءٌ [بُرَأ] : الْخَالِصُ وَالْمَخَالِي وَالْمُعْفَى || خِلَافُ الْمُدْنِبِ وَالْمَتَّهِمِ .  
 الْبُرِيَّةُ - جِ بَرِيئَاتٌ وَبَرِيَّاتٌ وَبَرَايَا [بُرَأ] : مُؤْتَبَرَةُ الْبُرِيَّةِ .  
 الْبُرِيَّةُ - جِ بَرِيئَاتٌ وَبَرِيَّاتٌ وَبَرَايَا [بُرَأ] : مُؤْتَبَرَةُ الْبُرِيَّةِ || وَ - حِ بَرَايَا : الْخَلْقُ ، الْمَخْلُوقُ .  
 الْبُرِيَّةُ - جِ بَرَارِيٍّ وَبَرَارٍ [بُرَأ] : الصَّحْرَاءُ .  
 الْبُرِيحُ - مِنْ الصَّيْدِ : الْبُرُوحُ .  
 الْبُرِيدُ - جِ بُرُدٌ : الرَّسُولُ || مَصْلُحَةٌ عَامَّةٌ تَقُومُ بِتَسْلِيمِ وَتَسْلِيمِ الرِّسَالِ وَالرِّزْمِ ؛ وَمِنْهَا «إِدَارَةُ الْبُرِيدِ وَالْبُرُقِ» || الْمَكْتَبُ الَّذِي يَتَسَلَّمُ وَيَسَلِّمُ الْأَشْيَاءَ الْمُرْسَلَةَ || الْمَكَاتِبُ وَالرِّزْمُ الْمُرْسَلَةُ إِمَّا بَرًّا وَإِمَّا بَحْرًا وَإِمَّا جَوًّا (فَارِسِيَّةٌ) .  
 الْبُرِيدِيَّةُ - النِّسْبَةُ إِلَى الْبُرِيدِ || وَ - جِ بَرِيدِيَّةٌ : نَاقِلُ الْبُرِيدِ عَلَى الْخَيْلِ .  
 الْبُرِيذُ - جِ بُرِيذَاتٌ (ف) : مَأْخِذُ الْبُرِيذِ الْكَهْرَبَائِيَّ (فَرَنْسِيَّةٌ) .  
 الْبُرِيَّةُ - الشَّهَادَةُ الْاِبْتِدَائِيَّةُ الْعَلِيَا .  
 الْبُرِيْقُ - اللَّمَعَانُ .  
 الْبُرِيمُ - الْحَبْلُ الْمَبْرُومُ || الْخَيْطُ وَكُلُّ مَا يُبْرَمُ .  
 الْبُرِيْمَةُ - [بُرَم] (حِي) : آلَةٌ تُثَقِّبُ .  
 بُرٌّ - بُرٌّ وَبُرِّيَّةٌ هُ : غَلَبَهُ || سَكَبَهُ || وَ - الشَّيْءُ مِنْهُ : أَخَذَهُ بِجَفَاءٍ وَقَهْرٍ .  
 الْبُرٌّ - جِ بَرَّازٌ وَأُبْرَازٌ : التَّدْيُّ مِنَ الْإِنْسَانِ || حَلْمَةٌ مَا يُقَابِلُ التَّدْيُّ مِنَ الْحَيَوَانَاتِ || أَنْبُوبٌ لِشَرِبِ لِفَافَةِ التَّبَعِ (وَكَوَلٌ ذَلِكَ مِنْ اصْطِلَاحِ الْعَامَّةِ) .  
 الْبُرٌّ - جِ بُرُوزٌ : السَّلَاحُ || الثِّيَابُ مِنَ الْكُتَّانِ أَوْ الْقَطَنِ .  
 الْبُرَّارُ - بِيَّاعُ الْبُرُورِ || بِيَّاعُ الْأَبَاذِيرِ .  
 الْبُرَارِيَّةُ - السِّيُّ الصَّنْعُ (عَامِيَّةٌ) .  
 الْبُرَّازُ - بِيَّاعُ الْبُرِّ .  
 الْبُرَّازَةُ - حَرْفَةُ الْبُرَّازِ .  
 الْبُرَّاقُ - الْبُصَاقُ .  
 الْبُرَّاقُ - (ح) : حَيَوَانٌ مِنْ فَصِيلَةِ الرِّخْوِيَّاتِ وَالْمَعْدِيَّاتِ الرِّثْوِيَّةِ ؛ يَعِيشُ عَادَةً فِي الْمَنَاطِقِ الْبَارِدَةِ وَالْأَرْضِي الرُّطْبَةِ وَيَأْكُلُ مِنْ أَعْشَابِ الْأَرْضِ .  
 الْبُرَّاقَةُ - (ح) : وَاحِدَةُ الْبُرَّاقِ .  
 الْبُرَّالُ - آلَةٌ يُثَقِّبُ بِهَا .  
 الْبُرْبُورُطُ - جَوَارِ السَّفَرِ (إِيطَالِيَّةٌ) .  
 الْبُرَّةُ - السَّلَاحُ || اللَّبَاسُ الرَّسْمِيُّ || الْهَيْئَةُ .

البَزْدَرَة - حرفة البَزَار (فارسية).  
 بَزَرَ - بَزْرًا الحبوب: بَذَرَهَا || والإِنَاء: مَلَأَهُ ||  
 و - القِدْر: ألقى الأَبْرَارَ فيها || يقال «فلان بَزَرَ  
 كلامه وتَوَبَّلَه» أي زاد فيه.  
 بَزَرَ - تَبَزَّرًا القِدْر: بَزَرَهَا.  
 البَزْر - بُزور: كل حَبِّ يُبْدَرُ || و - ج أَبْرَارٌ وجج  
 أَبازير: التابيل وهو ما يُطَيَّبُ بِهِ الغداء. ويقولون  
 «مثلي لا يُخْفَى عليه أَبازيرك» أي زيادتك في القول.  
 البَزْرَة - واحدة البَزْر.  
 بَزَغَ - بَزَغًا وبَزُوعًا الشَّمْسُ: طلعت || و - الحاحمُ  
 أو البيطار: شقَّ وشَرَطَ || و - دَمَهُ: أساله.  
 بَزَقَ - بَزَقًا: بَصَقَ.  
 البَزُق - الطَّبُور، ومنه «الباش بَزُق» وهي طائفة من  
 خيالة الجند (تركيّة).  
 بَزَلَّ - بَزَلًا الشَّيْءُ: شَقَّه || ثَقَبَهُ || و - الشَّرَابُ:  
 صَفَّاه || و - الأَمْرَ: أمضاه وقطعه.  
 بَزَلَّ - تَبَزَّلًا الشَّيْءُ والشَّرَابُ: بَزَلَهُمَا || و - رَأْيَهُ:  
 ابْتَدَعَهُ.  
 البَزَل - (ح): نوع من الوعول.  
 البَزَل - مص || الشَّدَّة || و - (طب): تفرغ الماء  
 من جسد المريض.  
 البَزَلَاء - الرأى الجيد. يقال «امرأة بَزَلَاءُ الرأى» أي  
 جيدته || الداهية العظيمة.  
 البَزْوِيَّ - ج بَزْوِيُّون: بَيَّاع البَزور || بَيَّاع الأَبازير.  
 بَسَّ - بَسًّا الأَبْل: ساقها سَوَقًا لِيْنَا || زجرها بقوله  
 لها «بَسْ بَسْ».  
 بَسَّ - اسم فعل بمعنى «يكفي».  
 البَسَّ - ج بَسَّاس (ح): القَطُّ || الجَهْدُ.  
 البَسَّ - ج بَسَّاس: البَسَّ.  
 البَسَّابورط - جواز السفر (إيطالية).  
 البَسَّاط - الأرض الواسعة.  
 البَسَّاط - ج بَسُّط: الحَصِير، الطَّنْفَسَة || نقول  
 «طرح مسألة على بساط البحث» أي عَرَضَهَا للبحث،  
 و «طوى البَسَّاط بما فيه» أي قَرَّر الأمر نهائيًا.  
 البَسَّاطَة - عدم التصنع.  
 البَسَّالَة - الشجاعة || الكراهة.  
 البَسَّام - الكثير الابتسام.

بَسَّبَسَ - بَسَّبَسَةً بالغنم أو الإبل: دعاها فقال «بَسْ  
 بَسْ» || و - به: قال له بَسْ بمعنى حَسْب ويكفي.  
 بَسَّ بَسَّ - بَسَّ بَسَّ.  
 بَسَّ بَسَّ - دُعَاءٌ أو زَجْرٌ للغنم والإبل.  
 البَسَّان - ج بَسَّانين: أرض أدير عليها جدار وفيها  
 شجر وزرع.  
 البَسَّانِيَّ - صاحبُ البَسَّان || عاملُ البَسَّان || و - من  
 النبات: المزروع في البساتين، خلاف البَرِّي.  
 البَسَّانِيَّة - ما يقدم عند المسيحيين من هدايا في يوم  
 رأس السنة (إيطالية).  
 البَسَّانَة - (ز): علم فلاحه البساتين وزراعتها.  
 البَسَّانِيَّ - إحدى سِمَات ورق اللب شبيهة بنصل  
 الريح (إيطالية).  
 بَسَّرَ - بَسَّرًا القَرْحَة: عَصَرَهَا وشَدَّهَا || و - هُ:  
 قهره || أَعَجَلَهُ || و - الحَاجَة: طلبها في غير وقتها ||  
 و - النخلة: لقحها قبل أوان التلقيح || و - النَّبَات:  
 رعاها غَضًّا || و - بَسَّرًا وبُسُورًا: قَطَّب وجهه.  
 البُسَّر - ج بَسَّار: التَمَّر إذا لَوَّن ولم يَنْضَج || الغضَّ  
 من كلِّ شيء.  
 البُسَّرَة - واحدة البُسَّر للتَمَّر.  
 بَسَطَ - بَسَطًا الرجل: سَرَّهُ || جَرَّاه || و - الشَّيْءُ:  
 نشره || و - اليد أو الذراع: مَدَّها؛ ومنه «بَسَطَ يَدَ  
 المساعدة لفلان»: أَعانته || و - فلانًا عليه: فَضَّلَهُ ||  
 و - العُدْر: أَبداه || قبله || و - الشَّيْءَ لفلان:  
 أوضحه له، عَرَضَهُ عليه || و - المكان القوم: وسَّعهم ||  
 و - العمليَّات الجبرية في ضَرْبٍ وجمَعٍ وغيرهما «  
 (ع ج): أنجزها واختصر الكميات فيها.  
 بَسَطَ - بَسَّاطَةً: كان مُنْشَرِحَ الصدر || انبسط  
 لسائنه في المزح.  
 بَسَطَ - تَبَسَّطًا الثوب: نشره.  
 البَسَّط - الطَّرَب || الانشراح || الامتداد || البيان،  
 الكَشْفُ.  
 البَسَّطَة - السعة؛ ومنه «بَسَّطَةُ العيش» || التوسُّع؛  
 ومنه «زاد بسطة في العلم والجسم» أي توسَّعًا في العلم  
 وطولًا وكَمالًا في الجسم.  
 البَسَّطَرْمَا - اللحم القَدِيد (تركيّة).  
 بَسَّقَ - بَسَّقًا: لَعَنَ في بَصَقَ || و - بَسُوقًا الشجر:



- ارتفعت أغصانه وطال .  
 السُّكَّيْتُ - الدرَّاجَةُ .  
 السُّكُّوْنِي - نوع من الخبز الجاف اليابس يمكن الاحتفاظ به زمناً طويلاً || نوع من الحلوى مصنوع من الطحين والحليب والسكر (فرنسيّة) .  
 بَسَلٌ - بُسُولًا الرَّجُلُ : عيس من الغضب أو الشجاعة .  
 بَسَلٌ - بُسَالًا وَبَسَالَةً : شَجَعٌ .  
 بَسَلٌ - تَبَسُّلًا نَفْسَهُ لِمَوْتٍ : عَرَضَهَا وَقَدَّمَهَا || و - هُ : كَرَاهَةٌ .  
 البَسَلُ - الحَلَالُ || الحَرَامُ ؛ يَسْتَوِي فِيهِ الْوَاحِدُ وَالْجَمْعُ وَالْمَذَكَّرُ وَالْمُؤَنَّثُ ؛ يُقَالُ « هَذَا بَسَلٌ عَلَيْكَ » أَي مُحَرَّمٌ ، وَ « بَسَلًا لَهُ » أَي وَبِلًا لَهُ || العَائِسُ مِنْ غَضَبٍ أَوْ شَجَاعَةٍ .  
 البَسْلِيُّ - (ن) : يَقْلُ مِنْ فَصِيلَةِ الْقَطَانِيَّاتِ . لَهُ حَبٌّ كَالْتَرْمِسِ . يُؤْكَلُ أَخْضَرَ وَيُطْبَخُ يَابِسًا (إيطاليّة) .  
 بَسَمٌ - بِسْمًا : ضَحْكٌ قَلِيلًا مِنْ غَيْرِ صَوْتٍ .  
 بَسْمَلٌ - بَسْمَلَةٌ : نَطَقٌ بِالْبَسْمَلَةِ .  
 البَسْمَلَةُ - عِنْدَ النَّصَارَى : « بِسْمِ الْآبِ وَالْإِبْنِ وَالرُّوحِ الْقُدُّوسِ » || و - عِنْدَ الْمُسْلِمِينَ : « بِسْمِ اللَّهِ الرَّحْمَنِ الرَّحِيمِ » .  
 البَسِيطُ - جُ بَسِطَاءُ : الْمُنْبَسَطُ لِسَانَهُ فِي الْمَرْحِ || الْمَتَهَلَّلُ ؛ وَمِنْهُ « بَسِيطُ الْوَجْهِ » || الْأَرْضُ الْوَاسِعَةُ || الْمَمْدُودُ ، الْمَفْتُوحُ ؛ وَمِنْهُ « بَسِيطُ الْيَدَيْنِ » : كَرِيمٌ وَ « بَسِيطُ الْقَلْبِ » : سَادِجٌ عَدِيمٌ الدِّهَانِ || السُّطْحُ الْمُنْدَسِيٌّ كَقَوْلِنَا « بَسِيطُ أُسْطُوَانِي » || خِلَافَ الْمَرْكَبِ || بَحْرٌ مِنْ أَسْفَلِ الشَّعْرِ وَزُنُهُ : « مُسْتَفْعِلُنْ فَاعِلُنْ مُسْتَفْعِلُنْ فَعِلُنْ » .  
 البَسِيطَةُ - الْأَرْضُ .  
 البَسِيكُولُوجِيَّ - الْمُخْتَصُّ بِعِلْمِ النَّفْسِ .  
 البَسِيكُولُوجِيَا - عِلْمُ النَّفْسِ (يُونَانِيَّة) .  
 البَسِيلُ - البَسَلُ || الْكُرْبِيُّ الْوَجْهِ .  
 بَشٌّ - بَشًّا وَبَشَاشَةً : كَانَ طَلَّقَ الْوَجْهَ || و - لِلشَّيْءِ : أَقْبَلَ عَلَيْهِ وَفَرِحَ بِهِ || و - بِالصَّدِيقِ : سُرَّ بِهِ .  
 البَشُّ - الطَّلَقُ الْوَجْهِ .  
 البَشَّارَةُ - مَا يُبَشِّرُ مِنَ الْجِلْدِ || مَا يُعْطَاهُ الْبَشِيرُ .  
 البَشَّارَةُ - جُ بَشَائِرُ : الْجَمَالُ وَالْحُسْنُ ؛ يُقَالُ « بَشَائِرُ الْوَجْهِ » أَي مَحْسَنَاتُهُ || الدَّلَائِلُ ؛ وَمِنْهُ « بَشَائِرُ الصَّبْحِ » .  
 البَشَّارَةُ - جُ بَشَارَاتٌ وَبَشَائِرُ : الْخَبَرُ الْمَفْرُوحُ .
- البَشَّاشُ - البَشُّوشُ .  
 البَشَّاشَةُ - طَلَاةُ الْوَجْهِ .  
 البَشَّاعَةُ - القُبْحُ .  
 البَشَّامُ - (ن) : شَجَرٌ طَيِّبُ الرَّائِحَةِ ، وَرَقُهُ يَسُودُ الشَّعْرَ . يُعْرَفُ حَبُّهُ عِنْدَ الصِّيَادِلَةِ بِحَبِّ الْبَلْسَانِ .  
 البَشَّامَةُ - (ن) : وَاحِدَةُ الْبَشَّامِ .  
 بَشَّرَ - بُشِّرًا الْجِلْدَ : قَشَرَ بَشْرَتَهُ الَّتِي يَنْبَتُ عَلَيْهَا الشَّعْرُ || و - الشَّارِبَ : قَصَّه كَثِيرًا || و - الْجِرَادُ الْأَرْضَ : أَكَلَ مَا عَلَى وَجْهِهَا || و - بِبَشْرًا بِهِ : سُرَّ .  
 بَشَّرَ - بِبَشْرًا بِهِ : سُرَّ .  
 بَشَّرَ - تَبَشَّرًا هُ : فَرَّحَهُ وَبَلَّغَهُ الْبُشْرَى .  
 البَشْرُ - بِشَاشَةُ الْوَجْهِ .  
 البَشْرُ - الْإِنْسَانُ ذَكَرًا وَأُنْثَى وَاحِدًا وَجَمْعًا || « أَبُو الْبَشْرِ » : كُنْيَةُ آدَمَ || « ابْنُ الْبَشْرِ » : لِقَبِ السَّيِّدِ الْمَسِيحِ عِنْدَ النَّصَارَى .  
 البَشْرِيُّ - جُ بَشْرِيَّاتٌ : الْبَشَّارَةُ .  
 البَشْرَةُ - جُ بَشْرٌ : ظَاهِرُ الْجِلْدِ || مَا يَظْهَرُ مِنْ نَبَاتِ الْأَرْضِ || الْبَقْلُ وَالْعُشْبُ .  
 البَشْرِيَّ - النِّسْبَةُ إِلَى الْبَشْرِ || الْمُخْتَصُّ بِالْجِلْدِ ؛ وَمِنْهُ « الطَّيِّبُ الْبَشْرِيُّ » .  
 البَشْرِيَّةُ - الْإِنْسَانِيَّةُ .  
 بَشِعٌ - بَشَعًا وَبَشَاعَةً الشَّيْءُ وَالْمَرْءُ : قُبِحَ .  
 البَشِيعُ - الْقَبِيحُ .  
 البَشْكُورُ - جُ بَشَاكِيرُ : مِحْرَاكُ النَّارِ .  
 البَشْكِيرُ - جُ بَشَاكِيرُ : مَنَشَفَةُ الْيَدَيْنِ .  
 البَشْلَةُ - جُ بَشَلَاتٌ (طَب) : مَيَكْرُوبٌ مِنْ فِئَةِ الْبِكْتَرِيَّاتِ ، عَلَى شَكْلِ عَصَبَةٍ (إِيطَالِيَّة) .  
 بَشِمٌ - بَشَمًا مِنَ الشَّيْءِ : سَتِمَ || و - مِنَ الطَّعَامِ : أَنْخَمَ .  
 بَشَمٌ - تَبَشِيمًا الْمَسَامِرَ : بَجَنَهُ .  
 البَشِيمُ - الْمَتَّخُومُ .  
 البَشِينَةُ - (ن) : الذَّرَّةُ الْبَيْضَاءُ ، الدُّخْنُ (مَغْرِبِيَّة) .  
 البَشُّوشُ - الطَّلَقُ الْوَجْهِ .  
 البَشِيرُ - جُ بَشَرَاءُ : مُبَلِّغُ الْبُشْرَى .  
 بَصٌّ - بِبَصِيصًا وَبَصًّا : بَرَقَ تَلَأْلَأًا || و - الْمَاءُ : رَشَحَ . وَمِنْهُ « بَصٌّ لِي يَسِيرٌ » : أُعْطَانِي .  
 البَصَّاصَةُ - الْعَيْنُ .

البصاق - ما يطرحه الإنسان من فمه كالرئيق ، والمادة المخاطية ، والنخامة .

بَصَبَصَ - بَصَبَصَةً : بَصَصَ || و - فلانٌ : تملقُ ||  
و - الكلبُ : حركَ ذنبه .

البصعة - الشرارة من النار || الجمرة .

بَصَرَ - بَصْرًا الشيء : قطعه .

بَصِيرَ - بَصِيرًا وبَصَارَةً بِهِ : رآه || عليمٌ به .

بَصُرَ - بَصْرًا وبَصَارَةً بِهِ : بَصِرَ .

بَصَّرَ - تَبَصَّرًا الجُرُوءُ : فتحَ عينيه || و - هُ الأمرُ : عرفه إياه وأوضحه له || و - له : عرفه بخته ، آراه إياه (عامية) || و - الرجلُ : أتى البصرة .

البصر - ج أبصار : حاسة النظر || العين . ومنه « فصر البصر » : لا يرى بوضوح إلا الأشياء القريبة ، و « لَمَحُ البصر » : طرفة عين ؛ و « على مدى البصر » : على قدر ما يمتد البصر || العليم . يقال « له بصرٌ بكذا » أي له اطلاع عليه .

البصرة - مدينة على الشطّ الغربي من النهر المتكوّن من التقاء الفرات ودجلة .

البصرتان - الكوفة والبصرة .

البصريات - [بصر] : « علمُ البصريات » (ف) :

جزء من علم الفيزياء يبحث في قوانين النور والرؤية .

بَصَصَ - تَبَصَّصًا : ظهر لأول مرة . نقول « بَصَصَتِ الارضُ » أي ظهر أول نبتها ، و « بَصَصَتِ الشجرة » أي ظهر أول ورقها ، و « بَصَصَ الجرو » أي فتح عينيه .

بَصَقَ - بَصَقًا : نفل ، طرح من فمه ريقًا أو مادة مخاطية أو نخامة .

البصعة - الثغلة ، الهزقة .

البصل - (ن) : بقل زراعي من فصيلة الزنبقيات . يؤكل نيئًا أو مطبوخًا . له فوائد صحيحة جمّة || « بصلُ الفأر » (ن) : العنصل أو البصل البرّي الذي تدعوه العامة البصيلة .

البصلة - واحدة البصل || ساق أرضية مستديرة مركبة من قرص لحمي ومن حراشف لحمية مترابطة .

بَصَمَ - بَصْمًا : رسم عليه البصمة .

البصما - (ط) : نوع من الحلواء (تركية) .

البصمة - العلامة ، الدمغة ؛ ومنه « بصمة الإصبع » ،

و « بصمة الختم » .

البصير - الله || الذكي || « بصيرٌ بكذا » : عليمٌ به ، خبيرٌ .

البصيرة - ج بصائر : العقل ؛ يقال « نافذُ البصيرة » أي ثاقب الفكر || الفطنة . يقال « عن بصيرة » أي عمدًا ، قصدًا || العبرة || الحجة || الشاهد ؛ ومنه « جوارحه بصيرة عليه » ؛ و « فراسة ذات بصيرة » أي صادقة .

البصيص - البريق واللمعان .

البصيلة - « بصيلة الشعر » (ع ا) : انتفاخ صغير يكون في أصل الشعر .

بَضَّ - بَضًا وبَضُوضًا : كان رقيق الجلد ناعمه في سمن || و - بَضًا وبَضُوضًا وبَضِيفًا ت العينُ : دمعت ، ومنه « هو ما تبض عينه » : هو صبور على المصيبة ، و « بَضُّ الماء » : سال قليلًا قليلًا ، و « بَضُّ الحجر » : سال منه الماء شبه العرق ؛ ويقال « فلانٌ ما يبضُّ حجره » أي هو بخيل || و - له : أعطاه بَضَضًا وبَضاضَةً || و - بَضًا أوتارَ العود (مو) : حركها ليهيئها للضرب .

البض - مص || و - م بَضَّة : الباض .

البضاضة - البضض .

البضاعة - ج بضائع : ما أُعيد للتجارة ، السلعة تُباع || الكلام ؛ ومنه « أخرج ما عنده من بضاعة » : قال كل ما كان ينوي قوله .

بَضَضَ - تَبَضُّضًا [بض] : تنم .

البضض - الشيء القليل || القليل من الماء .

بَضَعَ - بَضْعًا الشيء : قطعه ، شقّه بالنبضع || و - بَضُوعًا فلانٌ : سَمِمَ || و - الكلامُ : تبيّن ||

و - الكلامُ : فهمه .

بَضَعَّ - تَبَضُّعًا الشيء : بَضَعَهُ .

البضع - الطائفة من الليل || ما بين الثلاث الى التسع . يقال « بضع سنين » ، و « بضع عشرة من النساء » و « بضع وعشرون امرأة » ؛ ومع المذكر « بضعه عشر من الرجال » و « بضعه وعشرون رجلًا » ؛ ويجب تقديم بضع فلا يقال « عشرون وبضع » .

البضع - البضع .

البضعة - ج بَضَعٌ وبِضَاعٌ وبِضَعَاتٌ : القطعة

- من اللحم .  
 البضعة - البضعة .  
 البضوض - ج بضاض : البئر القليلة الماء .  
 البضيض - مص || و - م بضيضة : الباض .  
 البضيضة - ما تملك اليد . ومنه « أخرجت له بضيضتي » .  
 بَطَّ - بَطَّ الجرح : شقَّه .  
 البَطَّ - ج بَطُوط وبَطَّاط (ح) : طيرٌ مائيٌ قصير العنق والرجلين وهو غير الإوز .  
 البَطَّاح - (طب) : مرض يأخذ من الحمى .  
 البَطَّاحِيَّ - (طب) : علةٌ تُشبه البُرْسَام .  
 البَطَّارِخ - مادةٌ جامدةٌ تُؤخذ من جوف السمك البوري ؛ تُؤكل (يونانية) .  
 البَطَّارِيَّة - (اع) : مجموعة مدافع تُوضع في مكانٍ ما لضرب العدو بقذائفها || الطبقة من المركب || و - الكهربائيَّة ، (ف) : أداة ، أو مجموعة قناني مخصوصة تولد طاقة كهربائية (فرنسية) .  
 البَطَّاطا - (ن) : نبات من فصيلة الباذنجانيات ، ثماره تؤكل وهي تُعرف بالقلقاس الفرنسي || « البطاطا الحلوة » ويقال لها أيضًا القلقاس الهندي (ن) : نبات زراعيٌ ينتج عسافل كالبطاطا . أنواعه عديدة منها ما هو سكريٌ ومنها ما هو دقيقٌ . يكثر استهلاكه في البلدان الحارة || « البطاطا الصينية » (ن) : نبتة معرشة لها جذور منتفخة تؤكل كالبطاطا . تُزرع في البلدان الحارة .  
 البِطَاقَة - ج بِطَاقَات وبِطَاقِي : الرسالة || الورقة ؛ ومنها « بطاقة الزيارة » وهي التي يكتب عليها الشخص اسمه وعنوانه || « بطاقة الثوب » : رقعة صغيرة يُذكر فيها ثمنه || « بطاقة الهويَّة » : تذكرة النفوس (آرامية) .  
 البَطَّال - العاطل عن العمل .  
 البِطَالَة - التعلُّل من العمل || العَطْلَة ، الفرصة .  
 البِطَان - ج أَبِطَنَة وبِطُن : الحزام الذي يُجعل تحت بطن الدابة || رقعة يُسَرُّ بها بطن الفرس من الذباب || يقال « فلانٌ عريضُ البطان » أي غنيٌ أو رخيٌّ البال .  
 البِطَانَة - ج بِطَانِيْن : السريرة || « بِطَانَة الثوب » : خلاف ظهارته || « بِطَانَة الرجل » : أهله وخاصته .  
 البِطَانِيَّة - ج بِطَانِيَّات : اللحاف .  
 بَطَّو - بَطَّو بَطَّاء وبِطَّوًا [بطا] : ضدَّ أسرع .  
 بَطَّأ - تَبَطَّأًا وتَبَطَّأَةً عليه بالامر : أخَّره .
- البَطَّاط - (ن) : نبات سنويٌّ أو مُعَمَّرٌ ؛ زهره بدون كَم ، أبيض أو وردي .  
 بَطَّطَ - بَطَّطَة البَطُّ : صات || غاص في الماء || و - الرجلُ : ضَعُف رأيه .  
 البَطَّة - (ح) : واحدة البَطِّ || و - (ع ا) رَبَلَة الساق || إناء كالقارورة أَبَطَح .  
 بَطَّحَ - بَطَّحًا هُ : ألقاه على وجهه || بسطه .  
 بَطَّحَ - تَبَطَّحًا البيتُ : ألقى الحصى فيه ومهدده وسهله .  
 البَطَّحَاء - ج بِطَاح وبِطَاحِيَّ وبِطَاحَات : السهل ، الأرض المنبسطة || مسيلٌ واسع فيه رمل ودقاق الحصى .  
 البَطَّحَة - المسافة || القنينة الصغيرة المنبسطة || القامة .  
 بَطَّرَ - بَطَّرًا : أخذته دهشةٌ وحيرةٌ عند هجوم النعمة || طغى بالنعمة أو عندها فصرفها الى غير وجهها || و - النعمة : استخفها جهلاً وكبراً فلم يشكرها || و - الحقُّ : تكبَّر عنه ولم يقبله || و - الشيءُ : كرهه من غير أن يستحق الكراهة .  
 البَطَّر - المُستخفُّ بالنعمة .  
 البَطَّرِشِيل - نسيجةٌ طويلةٌ يجعلها الكاهن في عنقه وعلى صدره عند الخدمة .  
 البَطَّرِشِين - البَطَّرِشِيل .  
 البَطَّرِك - البَطَّرِيزِك .  
 البَطَّرِيزِك - ج بَطَّارِكَة : رئيس رؤساء الأساقفة في الطوائف المسيحية .  
 البَطَّرِيزِكِيَّة - منصب البَطَّرِيزِك || المقرُّ البَطَّرِيزِكِي .  
 البَطَّرِيق - ج بَطَّارِيق وبِطَّارِقَة : القائد من قواد الروم || و - (ح) : رتبة من الطيور ذات غشاء بين الأصابع ، تعيش في المناطق الشمالية . ريشها أسود في الظهر وأبيض في الصدر .  
 بَطَّشَ - بَطَّشًا بِه : فتك به ، أخذه بصولةٍ وشدةٍ || و - عليه : سطا وانقَضَ عليه . ومنه « فلان يبَطَّشُ في العلم بباعٍ بسيطٍ » : يتناوله بسرعة .  
 البَطَّش - البسالة || الظلم .  
 البَطَّشَة - الصدمة .  
 بَطَّطَ - تَبَطَّطًا : عجز وأعيا .  
 بَطَّلَ - بَطَّلًا وبِطُّولًا وبِطُّلَانًا : سقط حكمه || فسُدَّ || ذهب ضياعًا || و - بَطَّالَةٌ في كلامه : هزل ||

الآخر. وهما اثنان «البَطْنُ الأيمن» و «البَطْنُ الأيسر».

البَطْنُ - البطن || المَلَأَنُ ؛ نقول «كيسٌ بَطْنِي».

بَعَّ - بَعَّ الماءُ : صبَّه بكثرة .

البَعَادُ - البَعِيدُ .

البَعَاعُ - ما في السحاب من المطر ؛ ومنه «ألقى السحابُ بَعَاعَهُ» || المتاع .

البُعَيْعُ - ج بَعَائِعُ : الطيف المخيف || شيءٌ مُرْعِبٌ لكنته خيالي .

البَجَعَةُ - تتأبَعُ الكلام في عجلة || حكاية بعض الأصوات .

بَعَثَ - بَعَثًا وَبَعَاثًا هُ : أرسله وحده || أثاره وهيجه ؛ ومنه «بعثه من نوم» : أيقظه ، و «بعثه على الشيء» :

حملة على فعله || و - به : أرسله مع غيره || و - المَيِّتَ : أقامه || و - روحَ الحياة فيه : أحياه ||

و - بَعَثًا : أرقَّ من نومه .

البَعَثُ - ج بَعُوثٌ : الجيش || كلُّ قومٍ بُعِثُوا ؛ نقول «البُعُوثُ» أي الوفود ، المندوبون || القيامة ؛ ومنه «يوم البعث» .

البِئْتَةُ - كل قومٍ يُبِئُوا ؛ يقال «بِئْتَةُ عسكرية» و «بِئْتَةُ سياسية أو ثقافية» .

بِعَثَرٌ - بِعَثَرَةٌ هُ : بدَّه || قَلَبَ بعضه على بعض .

بَعَجَ - بَعَجًا البَطْنُ : شَقَّهُ || و - الأرضَ آبارًا ؛ حفر فيها آبارًا كثيرة || و - المطرُ الأرضَ : كشف عن حجارته لشدة وقعه .

بَعَجَ - تَبَعِيجًا المطرُ في الأرضَ : كشف عن حجارته لشدة وقعه .

بَعُدَ - بَعُدًا هُ : هلك ومات || انصرف ، ضدَّ قَرَبَ || غاب .

بَعُدَ - تَبَعِيدًا هُ : ضدَّ قَرَبَهُ .

البُعْدُ - ج أَبْعَادُ : ضدَّ القرب ؛ ومنه «بُعْدًا له !» : يُطْرَدُ || المسافة ؛ نقول «على بُعْد» ؛ و «عن بُعْد» أي على مسافة بعيدة || الرأي والحُزْمُ || «بُعْدُ الشِّقَّة» : طول المسافة || «بُعْدُ الهِمَّة» : الطموح || «بُعْدُ الصَّيْتِ» : الشهرة || «بُعْدُ التَّظَرِّ» : التبصُّرُ في الأمور || «بُعْدُ نقطتين على كرة» (هـ) : أصغر قوسَي الدائرة الكبرى المارة بالنقطتين || «بُعْدُ المستطيل»

و - الفاعِلُ من العمل : تَعَطَّلَ وَتَفَرَّغَ .

بَطْلٌ - بَطَالَةٌ وَبَطُولَةٌ : صار شجاعًا .

بَطْلٌ - تَبْطِيلًا هُ : عطله .

البَطْلُ - الكذب || الباطل ؛ يقال «ذهب بَطْلًا» أي ضياعًا ، عَبَثًا .

البَطْلُ - ج أَبْطَالٌ ، م بَطَلَةٌ ج بَطَلَاتٌ : الشجاع || المنتصر في مباراة رياضية ؛ ومنه «بَطْلُ العالم» || «بَطْلُ الرواية» : صاحب الدور الرئيسي فيها .

البَطْمُ - (ن) : شجر من فصيلة البَطْمِيَّاتِ ، يُشْبِهُ شجر الفستق . اوراقه صغيرة تحتوي على مادة التريبتين .

صَمْتُهُ قويُّ الرائحة .

بَطْنٌ - بَطُونًا وَبَطْنًا : خَفِيَ || و - بَطْنًا الأمرُ : عرف باطنه || و - الوادي : دخله || و - هُ ولهُ : ضربه على بطنه || و - بَطُونًا وَبَطَانَةً : عَظَّمَ بَطْنَهُ .

بَطْنٌ - بَطَانَةً : كان بَطِينًا .

بَطْنٌ - بَطْنًا : أُصِيبَ بوجعٍ في بطنه .

بَطْنٌ - تَبْطِينًا الثوبُ : جعلَ له بَطَانَةً || و - الدابَّةُ : شدَّ بَطَانَهَا .

البَطْنُ - ج بَطُونٌ وَبَطْنٌ وَبَطْنَانٌ : خلاف الظَّهْرُ || جوف كلِّ شيءٍ || «بَطْنُ الأرض» : ما انخفض منها || «ألقى الدجاجةُ ذا بطنها» : باضت || «صاحت عصفيرُ بطنه» : جاع .

البَطْنُ - داء البَطْنُ .

البَطْنُ - كبير البَطْنُ

البَطْنَةُ - الشَّوْهُ .

البَطُولَةُ - مصر || مباراة رياضية يحوز فيها المنتصر لقب بَطْلٍ ؛ ومنها «بَطُولَةُ العالم» || «دَوْرُ البَطُولَةِ» :

الدور الأول في رواية .

البَطِيءُ - م بَطِيئَةٌ ، ج بَطَاءٌ : ضدَّ السريع .

البَطِيحَةُ - ج بَطَائِحُ : مسيلٌ واسع فيه رمل ودُقاق الحصى .

البَطِيخُ - (ن) : نبات من فصيلة القرعيات . ثمرته كبيرة حمراء اللَّبِّ لذيذة الطعم || و - الأصْفَرُ (ن) :

نبات له ثمرة صفراء القشرة لذيذة الطعم .

البَطْنُ - البَطْنُ الصغير || و - (ع ا) : أحد تجويفي القلب الداخليين ، يقابله الأذنين وهو التجويف

(هـ) : طولُه وعرضُه || «بَعْدُ نَقَطَتَيْنِ» (هـ) : قطعة

المستقيم الواصل بينهما || «بَعْدُ

نقطة ا ومستقيم ب ج» (هـ) :

العمود ا د الممدود من النقطة

ب د وجه الى المستقيم والمنتهي اليهما .

بَعْدُ - ظرف زمان ضد قَبْلُ . يلزم الاضافة ؛ فان

قُطِعَ عنها بُنِيَ على الضمّ أو نُصِبَ مُنْتَوِئًا . فيقال «بَعْدُ

و «بَعْدًا» و «مِنْ بَعْدُ» و «فِيمَا بَعْدُ» || «أَمَّا بَعْدُ» :

ثُمَّ || وتأتي بَعْدُ بمعنى «حتى الآن» ؛ نقول «لم يأتِ

بَعْدُ» أي حتى الآن ، و «هو بَعْدُ صغير» أي لا يزال

صغيرًا .

بَعْدَ - ظرف زمان بمعنى بَعْدُ . نقول «بَعْدَ ذَلِكَ» أي

ثُمَّ ، بالاضافة الى ؛ و «بَعْدَ أَنْ» أي حالما أَنْ .

البَعْدُ - للمفرد والجمع : الهالك || ضدّ القريب .

بَعِيرٌ - بَعْرًا الجملُ : صار بَعِيرًا .

بَعْرٌ - تَبَعِيرًا المعى : أخرج ما فيه من البَعْرِ .

البَعْرُ - ج أَبْعَارُ : رجيع ذوات الخُفِّ والظِّلْفِ .

البَعْرَةُ - ج بَعْرَاتُ : واحدة البَعْرِ .

بَعْرَقٌ - بَعْرَقَةٌ هُ : بَدَدَهُ وَفَرَقَهُ .

بُعُوضٌ - الرجلُ : آذاه البُعُوضُ .

بَعْضٌ - تَبْعِيضًا هُ : جَزَّاهُ .

البَعْضُ - ج أَبْعَاضٌ من الشيء : الجزء منه . وقد

يُطْلَقُ على ما هو فَرْدٌ من الشيء فتقول «بَعْضُ العلماء»

أي أحدهم .

بَعْلٌ - بَعَالَةٌ وَبُعُولَةٌ تِ المرأةُ : صارت ذات بَعْلٍ ||

و - الرجلُ للمرأة : صار بَعْلًا لها .

بَعْلٌ - بَعْلًا بأمره : تحيّر فلم يدرِ ما يصنع .

البَعْلُ - ج بُعُولٌ وَبُعَالٌ وَبُعُولَةٌ : الزوج . والمرأة بَعْلٌ

وَبَعْلَةٌ || الرَّبُّ وَالسَّيِّدُ ، ومنه : الإله العظيم ، عند

الكنعانيين || الأرض لا يسقيها إلا المطر .

البَعْلُ - م بَعْلَةٌ : المُنْتَحِرُ .

البَعْلِيُّ - المَسْقِيُّ بالمطر فقط .

البُعُوضُ - (ح) : جنس حشرات من ذوات الجناحين .

تعيش صغارها في المستنقعات وتنقل بلدغها شتى الجرائم .

تَعْرِفُ بالبرغش .

البُعُوضَةُ - (ح) : واحدة البُعُوضِ || «بُعُوضَةُ الأَجْيَةِ»

(ح) : انظر الأنوفيليس .

البَيْعُثُ - المَبْعُوثُ .

البَيْعُجُ - للمذكّر والمؤنث ، ج بَيْعَجَى : المَبْعُوجُ .

البَيْعِدُ - ج بُعْدَاءٌ وَبُعْدٌ وَبُعْدَانٌ : ضدّ القريب ،

المُنْفَصِلُ || «بَيْعِدُ عَنْ» : نَاءٌ عَنْ ، مُخَالَفٌ لِ ||

«مِنْ بَيْعِدٍ» : على مسافةٍ || «بَيْعِدُ الأَثَرِ» : ذو أثرٍ

عظيمٍ || «بَيْعِدُ التَّارِيخِ» : يرجع الى عهد قديمٍ ||

«بَيْعِدُ القَوْرِ» : لا يُدْرِكُ .

بُيْعِدٌ - عمًا قليل .

البَيْعِرُ - ج بُعْرَانٌ وَأَبْعِرَةٌ وَجَجٌ أَبَاعِرٌ وَأَبَاعِيرٌ : الجمل

البازل ، للدَّكْرُ والأُنثَى .

بَيْغًا - بُغْرًا [بغوا] عليه : تعدّى وَجَى || و - الشيء :

نظر اليه كيف هو .

بَيْغَى - بِغَاءٌ وَبَغَى وَبَغْيًا وَبُغْيَةً وَبِغْيَةً [بغى] الشيء :

طلبه || أَرَادَهُ || و - بَغْيًا الرجلُ : عدل عن الحق ||

|| عَصِيٌّ || و - تِ المرأةُ : زنت || و - عليه : ظلمه ،

تحامل عليه || و - الجرحُ : ورم وفسد وأمدّ .

البُغَاثُ - ج بَغْتَانٌ بثلاث الباء (ح) : طائر أَبْغَثٌ ،

أصغر من الرخم ، بطيء الطيران .

البُغَالُ - صاحب البُغْلِ || سائق البُغْلِ .

البُغَامُ - صوت الظبية || صوت الناقة ، وهو صوتٌ

لا يفصح به .

بَعْتٌ - بَعْتًا هُ : آتَاهُ بَعْتَةٌ .

البَعْتَةُ - ج بَعْتَاتٌ : المُفَاجَأَةُ ؛ يقال «بَعْتَةٌ» أي

فجأةً .

البُعْثَاءُ - من الناس : أخلاطهم . يقال «دخلنا في

البُعْثَاءِ» أي في عامة الناس وجماعتهم .

بَعْشٌ - بَعْشًا [بعش] الصبيُّ الى أمه : فَرَعَ اليها ||

و - تِ السماءُ : أمطرت البَعْشَةَ || و - تِ الأرضُ :

أصابها بعشة من المطر .

البَعْشَةُ - المطرة الخفيفة .

بَعْضٌ - بَعْاضَةٌ : صار بَعْضًا || و - بَعْضًا هُ :

مَقَّتَهُ وَكَرِهَهُ .

بَعْضٌ - بَعْاضَةٌ : صار بَعْضًا .

بَعْضٌ - بَعْاضَةٌ : بَعْضٌ .

بَعْضٌ - تَبْعِيضًا هُ اليه : كَرِهَهُ إِيَّاهُ .

البُغْضُ - ضدّ الحُبِّ ، الكَرَهُ الشَّدِيدُ .

البُغْضَاءُ - البُغْضُ الشَّدِيدُ .

# بنارفت

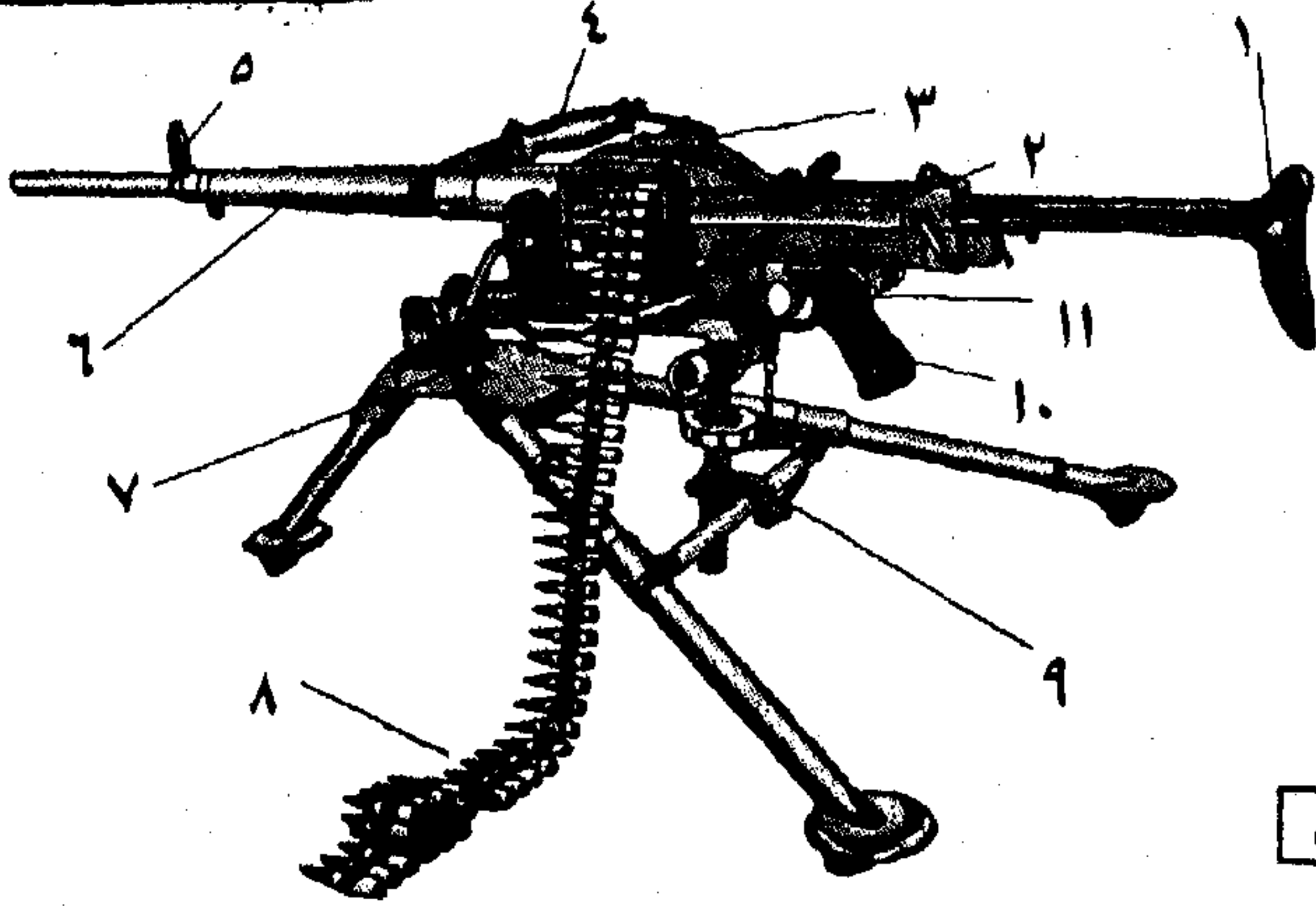

رشاش

- ١ - ساق - ٢ - علبة المغلاق - ٣ - مرفاع - ٤ - قبضة نقل الأستون - ٥ - هادية - ٦ - أستون  
٧ - مركز - ٨ - مشيطة الخرطوش - ٩ - جهازية التسديد - ١٠ - مقبض مسدسي - ١١ - زند.

# بنادقية خفيفة

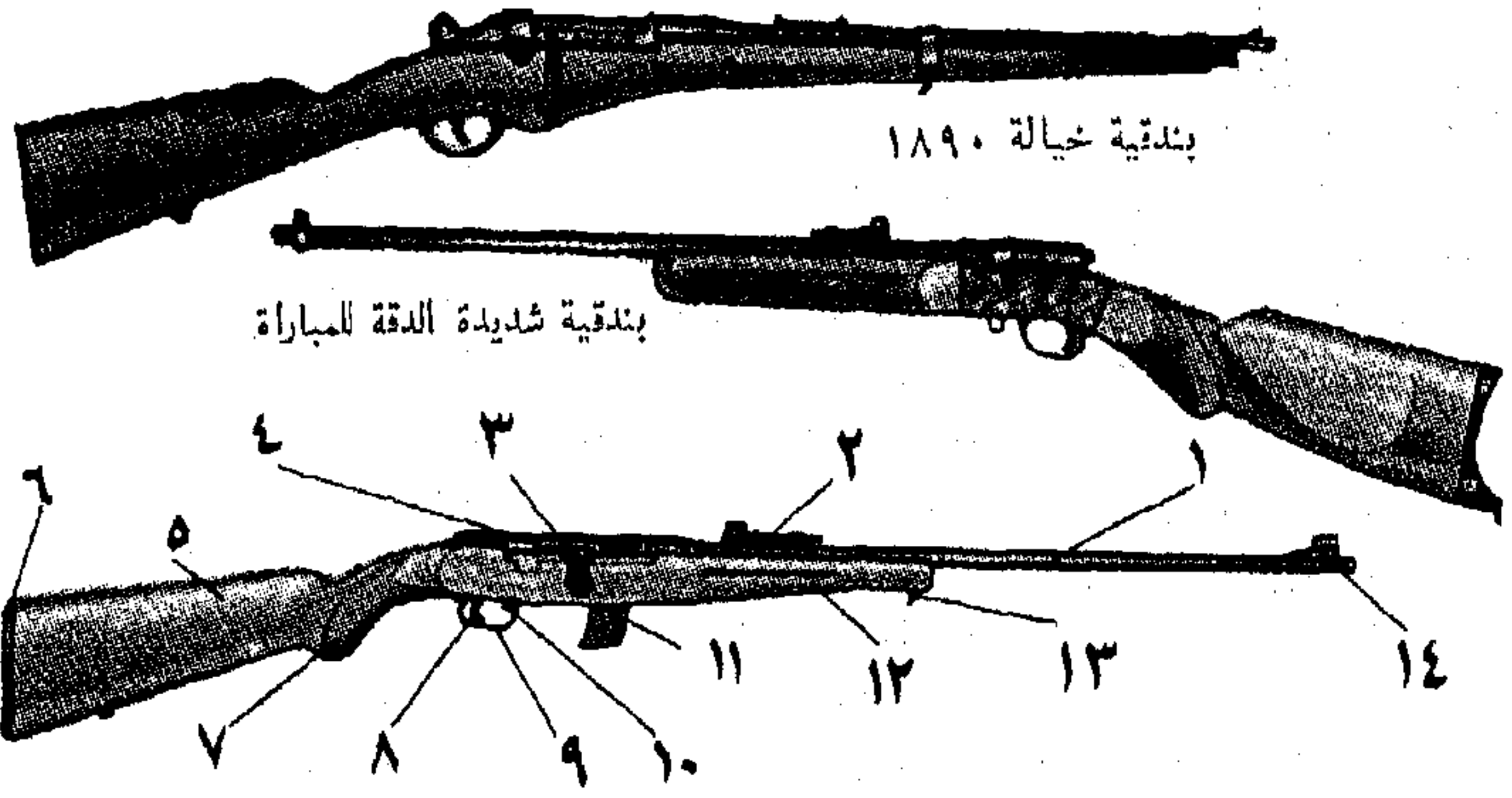

بنادقية خيالة ١٨٩٠

بنادقية شديدة الدقة للمباراة

- ١ - أستون - ٢ - مرفاع ذو زالقنة - ٣ - عتلة الصلي - ٤ - مغلاق - ٥ - ساق  
٦ - صفيحة العقب - ٧ - مقبض مسدسي - ٨ - زند - ٩ - قنيطرة - ١٠ - حيطه  
١١ - مشط - ١٢ - خشبة الأستون - ١٣ - الحلقة حاملة الحالة - ١٤ - الهادية.

بَقْلٌ - بَقْلًا القومُ : هَجَنَ أولادهم من جهة الأب .  
 بَقْلٌ - تَبْغِيلًا القومُ : بَقَلَهُمْ || و - في المشي : أَعْيَا  
 وَبَلَّدَ .  
 البَقْلُ - ج يَقَالُ وَأَبْقَالُ ، م بَقْلَةٌ ج بَقْلَاتٌ وَيَقَالُ  
 (ح) : حيوان متولد من حيوانين مختلفي النوع ،  
 والمعروف أنه يُطَلَّقُ على الحيوان الأهلي المتولد من  
 الحمار والفرس أو بالعكس .  
 بَقَمٌ - بَقَامًا تِ النَّاقَةُ : قَطَعَتْ بَقَامَهَا ولم تَمُدَّهُ ||  
 و - الرجلُ صَاحِبُهُ : لم يَفْصَحْ عن معنى ما يُحَدِّثُهُ به ||  
 و - بُغْرًا وَبُقَامًا تِ الطَّيْبَةُ : صَوْتٌ بِأَرْخَمٍ ما يكون  
 من صوتها .  
 البُقْمَةُ - ج بُقْمٌ : قِلَادَةٌ للنساء (تركيبية) .  
 البُقْعَةُ - [بغوا] : الثمرة قبل نُضْجِهَا || و - من النبات :  
 الطلعة تنشق فتخرج بيضاء .  
 البُقْعِيَا - (ن) : من نبات المناطق الحارة ، زهره ملون ،  
 يُزْرَعُ للزينة .  
 البُقْعِيُّ - الظلم ، ومنه « البُقْعِيُّ مَرْتَعُهُ وَخَيْمٌ » || الجنابة ||  
 العصيان || الفساد . يقال « بَرِيءٌ جِرْحُهُ على بُقْعِيٍّ »  
 أي اندمبل على فساد .  
 البُقْعِيُّ - ج بَقَايَا : المرأة الزانية الفاجرة .  
 البُقْعِيَّةُ - ما يُرْغَبُ فيه وَيُطَلَّبُ || القَصْدُ ، يقال « بُعِيَّةٌ  
 أَنْ » أي لأجل أَنْ .  
 البُقْعِيَّةُ - البُقْعِيَّةُ .  
 البُقْعِيَّةُ - الشديد البُقْعُصُ .  
 بَقِيٌّ - بَقَاً وَبُقُوْقًا التَّبْتُ : طلع || و - الماء من فيه :  
 قذفه بشدة || و - تِ السماء : كَثُرَ مطرها وتناجع || و -  
 تِ المرأة : كَثُرَ ولدها || و - على القوم : كَثُرَ كلامُهُ ||  
 و - البيت : كَثُرَ بَقْعُهُ || و - بَقَاً الجراب : شَقَّهُ ||  
 و - ماله : فَرَّقَهُ || و - لنا العطاء : أَوْسَعَهُ .  
 البَقِيُّ - (ح) : جنس حشرات من فصيلة البَقِيَّاتِ  
 تمتص دم الانسان ، وتتغلغل في المواضع الدافئة .  
 ومنها مجنحة تعيش على الأشجار أو في الحقول ||  
 « شجرة البَقِيُّ » (ن) : الدَرْدَارُ .  
 بَقِيٌّ - بَقِيًّا [بقي] : دَامَ || ثبت .  
 بَقِيٌّ - تَبْقِيَّةٌ [بقي] هُ : أُثْبِتُهُ || جعله أو تركه يَبْقِي .  
 البَقَاءُ - [بقي] : الثبات ، الاستمرار || الخلود ؛  
 ومنه « دَارُ البَقَاءِ » .

البَقَارُ - صاحب البَقَرِ || راعي البقر .  
 البَقَاقُ - [بَقَا] من الرجال : الكثير الكلام .  
 البَقَاقَةُ - [بَقَا] من الرجال : البَقَاقُ .  
 البَقَالُ - يَبَاعُ البَقُولُ || بائع المَوَادِّ الدُهْنِيَّةِ كالزَيْتِ  
 والسَّمْنِ والزُّبْدِ || بائع الأَفَاوِيهِ وَالسُّكَّرِ وَاللُّبْنِ ونحوها .  
 البَقَالَةُ - التجارة في الأَبَاذِيرِ والتَوَابِلِ والعِطْرِيَّاتِ .  
 البَقَالَةُ - مؤنث البَقَالِ || « أرضُ بَقَالَةٍ » : ذات بَقَلٍ .  
 البُقَامَةُ - الرجلُ الضعيف القليل العقل || و - من  
 الصوف : ما سقط من النادف مما لا يَقْدِرُ على غزله .  
 البُقْبَاقُ - المِكْثَارُ في الكلام . يقال « رجلٌ لَقْلَاقٌ  
 بُقْبَاقٌ » .  
 بَقْبُقٌ - بَقْبُقَةُ الرجلِ : نَزْرٌ || و - الكُوْزُ في الماء :  
 صوت « بَقْبُقُ بَقْبُقٌ » || و - تِ القِدْرُ : غَلَّتْ || و - تِ  
 يَدُهُ في اصطلاح العامة : مَجَلَّتْ .  
 البُقْبُقَةُ - بثرة صغيرة تحت الجلد تمتلئ بسائل (عامية) .  
 البُقَّةُ - (ح) : واحدة البَقْبُقِ .  
 البُقْحَةُ - الصُّرَّةُ من الثياب ونحوها (تركيبية) .  
 البُقْحُونَسُ - (ن) : بقلة من فصيلة الخيميَّات . تُزْرَعُ  
 لورقها اللذيذ الطعم الذي يُسْتَعْمَلُ في التوابل .  
 بَقْرٌ - بَقْرًا هُ : شَقَّهُ ، فَتَحَهُ ، وَسَّعَهُ .  
 البَقْرُ - يَقَعُ على الذَكَرِ والأنثى ، ج بَقْرَاتٌ وَبَقَرٌ  
 وَبُقْرٌ وَأَبْقُرٌ وَأَبْقَارٌ وَأَبَاقِيرٌ وَأَبَاقِيرٌ (ح) : حيوان أليف  
 لبون مجتر من الفقريَّاتِ ذوات الأربع || و - الهندي  
 (ح) : ضرب من كبار البقر تبدو على كائنه حذبة  
 دهنية || و - الوحشي (ح) : اسم يُطَلَّقُ على المَهَامَةِ  
 والأَيْلِ والرَّعْلِ واليحمور أو عمومًا على الغنم الكبيرة  
 المجوّفة القرون || « بَقْرُ الماء » (ح) : حوت بحري  
 يشبه البقر || « عيونُ البَقْرِ » : الجوع الشديد .  
 البَقْرَةُ - (ح) : واحدة البَقْرِ .  
 البَقْسُ - (ن) : شجر حرجي ، أوراقه بيضوية الشكل ،  
 ينبت في المناطق الكلسية ؛ ومنه ما يُزْرَعُ للزينة . خشبه  
 ثمين (يونانية) .  
 البَقْسَةُ - (ن) : واحدة البَقْسِ .  
 البَقْسِمَاطُ - ضرب من الكمك (يونانية) .  
 بَقَعٌ - بَقَعًا : ذَهَبَ . تقول « ما أدري أين بَقَعَهُ » .  
 بَقِعٌ - بَقَعًا فلانٌ بالشيء : اكتفى به || و - الطيرُ :  
 اختلف لونه .

بَقِيَ - تَبَقِيَماً : ذهبَ || و - الثوبَ : ترك فيه بَقَعاً لم يُصَبِّحها الصَّبِغ .  
 البَقَعَاء - مؤنث الأَبَقَع || «سنةُ بَقَعَاء» : فيها خصب وجذب .  
 البُقَعَة - ج بَقَاع وِبُقَع : القطعة || القطعة من الأرض || المنزلة .  
 البُقَعَة - ج بَقَاع وِبُقَع : البُقَعَة || مستنقع الماء .  
 بَقِيَ - تَبَقِيَماً [بَقِيَ] البيتُ : بقِيَ .  
 بَقَلَ - بَقَلًا وِبَقُولًا الشيءُ : ظهر || و - وجهُ الغلامِ : خرج شعرةُ || و - المكانُ : أنبت بَقَلَهُ || و - بَقَلًا لبعيره : جمع له البَقَل .  
 البَقَل - ج بَقُول (ن) : جميع النباتات العشبية التي يتغذى بها الإنسان ، الخُضْرَة .  
 البَقَلَاوِي - نوع من الحَلْوَاء معروف (تركيّة) .  
 البَقَلَة - (ن) : واحدة البَقَل || «بَقَلَة الحَمَقَاء» و «بَقَلَة الزهراء» (ن) : الهندباء || البَقَلَة اللَّيْنَة (ن) : الفرفحين || «بَقَلَة الأنصار» (ن) : الكُرُنْب || «البَقَلَة الباردة» (ن) : اللَّبْلَاب .  
 البَقَلَة - من الأراضي : ذات البَقَل .  
 البَقَلِيّ - النسبة الى البَقَل || «الفصيلة البَقَلِيَّة» (ن) : فصيلة نباتية ثمرتها سِنَّفَة أو قَرَن .  
 بَقَمٌ - تَبَقِيمًا الثوبُ : صبغَهُ أحمر بالبَقَم .  
 البَقَم - (ن) : شجرٌ من فصيلة القَطَائِيَّات ، ورقة كورق اللوز وساقه حمراء . يحتوي خشبه على مادة ملونة تُستعمل في الصباغة .  
 البَقْوِي - [بقي] : البَقِيَّة .  
 البَقْوِي - [بقي] : البَقِيَّة .  
 بَقِي - بَقَاءً : دام || ثَبَتَ .  
 البَقِيَا - [بقي] ما بَقِيَ .  
 البَقِيَّة - ج بَقَايَا [بقي] : ما بَقِيَ ؛ ومنه «البَقِيَّة الباقية» || يُقال «فلانٌ بَقِيَّة قومه» أي من خيارهم .  
 البَقِيرِي - [بقر] : لعبة للصبيان وهي كومة من تراب حولها خطوط .  
 البَقِيع - المكان فيه أروم الشجر من أنواع شتى .  
 البَقِيْلَة - من الأراضي : ذات البَقَل .  
 البِك - ج بَكَوَات : لقب اعتبار كان يُلقب به كلُّ ذي نفوذ (تركيّة) .

بَكَى - بَكَاءً وِبُكْيًا [بكي] : سالَ دمعهُ أَلْمًا أو حزناً || و - الميتَ : رَفَاه .  
 بَكَى - تَبَكَيْتًا [بكي] الرجلُ : أبكاه || و - الميتَ : رَفَاه .  
 البَكَاء - [بكي] : الكثير البَكَاء .  
 البَكَارَة - كونُ المرأة عَدْرَاء .  
 البَكَالَة - (ط) : دقيق خُلِط بِسَوِيْقٍ وِسمن أو زيت .  
 البَكَالُورِيَا - شهادة ينالها الناجحون في امتحانات الدروس النهائية الثانوية (يونانية) .  
 بَكَالُورِيُوس - حائز البكالوريا .  
 بَكَأ - بَكَأً وِبَكَاءَةً تِ البَثْرُ : قلٌّ مأوُها || و - تِ الناقَة : قلٌّ لبناها || و - تِ العينُ : قلٌّ دمعها .  
 البَكَاءُ (ن) : نبات كالجرجير .  
 البَكَاءَة - واحدة البَكَاء .  
 البَكَابِي - ضابط يرثس ألف جندي (تركيّة) .  
 البَكَابِك - من الجموع : الكثير || و - من الرجال : الغليظ .  
 بَكَبَكَ - بَكَبَكَتُ القومُ عليه : ازدحموا .  
 بَكَتَ - بَكَتًا هُ : ضربه بسيفٍ أو عصاً || غلبه بالحجّة . يقال «بَكَتَهُ حتى أسكته» .  
 بَكَتَ - تَبَكَيْتًا هُ : بَكَتَهُ || عَنَفَهُ وَقَرَعَهُ .  
 البَكَرِيَّة - (طب) : كائن حيّ وحيد الخلايا صغير الحجم جدًّا ، يُدعى بِكْرُوبًا أو جرثومة ، يمكن رؤيته بالمُجهر . والميكروبات عوامل الاختمار وانحلال المواد العضوية والأمراض المعدية (يونانية) .  
 البَكَرِيُولُوجِيَا - علم الجراثيم ، له أهميته في الطب لمكافحة الأمراض الميكروبية (يونانية) .  
 بَكَرَ - بَكَورًا : تقدّم || استيقظ في الفجر || و - عليه واليه : أتاه بَكَرَةً || و - في الشيء : فعلة بَكَرَةً .  
 بَكَرَ - بَكَرًا الى الشيء : عَجَلَ .  
 بَكَرَ - تَبَكِيرًا : تقدّم ، أُسْرِعَ || و - المُصَلِّي : أتى الصلاة من أولها || و - فلانًا : أتاه بَكَرَةً || و - هُ عليهم : جعله يُبَكِّرُ عليهم .  
 البَكَر - ج أَبْكَرٌ وِبَكَرَانٌ وِبَكَارٌ وِبَكَارَة ، م بَكَرَة ج بَكَار : الفتي من الإبل .  
 البِكْر - ج أَبْكَار : أول مولود لأبويه ، للذكر والأنثى ||



بَلٌّ - بَلَّلًا وبَلَّلًا وبُلُولًا من مرضيه : بَرِيٌّ وصَحٌّ ||  
و- بَلًّا في الأرضِ : ذهب || و- بُلُولًا تِ الرِّيحُ :  
هَبَّتْ بِلِيلًا || و- بُلًّا وبِلَّةً وبَلَّلًا بَدَهُ : أعطاه ||  
و- هُ بالماء : نَدَّاهُ || و- بَلَّلًا وبَلَّلًا بكذا : ظفر  
به وأدركه .

البَلِّ - الشفاء || المسموح به .  
بَلًّا - بَلَّلًا وبَلَّلًا [بلو] الرجلُ : اختبره ، جَرَّبَهُ  
وامتحنه .

بَلٌّ - تَبَلُّةٌ [بلي] الثوبُ : صَيَّرَهُ بالبِيا .  
بَلٌّ - حرف تصديق مثل « نعم » ؛ وأكثر ما تقع بعد  
الاستفهام . وتختص بالإنجاب سواء كان ما قلها مثبتًا  
أو منفيًا نحو « أقام زيدٌ » الجواب بَلٌّ أي قام ، و « أمَّا  
قام زيدٌ » الجواب بَلٌّ أي قام .

البَلَاءُ - [بلي] : الاختبار يكون بالخير والشر || الغم  
كأنه يُبَلِّي الجسم || البسالة ؛ ومنه « البلاء الحسن » .  
البَلَّائِن - معدن ثمين لونه أبيض ضارب إلى الفضي .

البَلَاخُ - (ن) : شجر السنديان .  
البَلَادُ - مفرد ما بَلَدٌ وبَلْدَةٌ : تُستعمل بمعنى القطر أو  
الوطن الواحد فنقول « بلادُ العالم » أي كلُّ بمردها ،  
و « يا بلادي » أي يا وطني .

البَلَادِرُ - (ن) : شجر من فصيلة البُطِّيَّات خشبه  
أحمر بني ثمين . يُصنع منه أثاث المنازل . يُستخرج  
من ساقه أنواع من الصمغ .

البَلَّاسُ - ج بُلَّس : المسح || البساط من شعر (فارسية) .  
البَلَّاسُ - بائع البُلَّس (فارسية) .

البَلَّاسِيَّاتُ - (ف ج) : فن تمثيل الأشخاص والأشياء  
بالتصوير أو صنع التماثيل والشخوص الصغيرة من  
خزف أو خشب أو جص أو معدن || و- (ك) :  
مادَّة عضويَّة الأصل أو مركَّبة ، يمكن سبكها تحت  
تأثير الحرارة أو الضغط . تُصنع منها أدوات مختلفة  
(يونانية) .

البَلَّاطُ - صفائح الحجارة التي يُفَرَّش بها || الأرض  
المستوية للمساء || « بَلَّاطُ الملك » : قصره ، ومجاورة مجلسه  
وزعمائه (لاتينية) .

البَلَّاطَةُ - واحدة البَلَّاط لصفائح الحجارة .  
البَلَّاعَةُ - ج بَوَالِيغ وبَلَّالِيغ : البألوعة .  
البَلَّاغُ - ج بَلَّاغَات : الاسم من الإبلاغ والتبليغ أي

أول كل شيء || كل فعلة لم يتقدَّمها مثلها || العلداء ||  
البقرة القتيبة || « كَرَّمُ بِكْرٌ » : حمل أول حملة ||  
« نَارُ بِكْرٍ » : لم تُقْتَبَسْ من نار || « خَلُّ بِكْرٍ » :  
شديد الحموضة لاذع اللسان || « الضربةُ البِكْرُ » :  
القاطعة القاتلة أي المعجزة في القتل .

البُكَرَةُ - الغُدَّةُ ، تقول « أُتِيْتُ بِبُكَرَةٍ » أي باكراً .  
البُكَرَةُ - الجماعة || يقال « جاؤوا على بُكَرَةٍ أبيهم »  
إذا جاؤوا معاً ولم يتخلف منهم أحد .

البُكَرَةُ - ج بَكَرٌ وبَكَرَات (حي) : آلة مستديرة في  
وسطها مَحَرٌّ ، يمرُّ عليها حبل لرفع الأثقال وحطها ||  
آلة من خشب تُلفُّ عليها الخيطان .

البُكَرِيَّةُ - خاصية الابن البِكْر وحقوقه .  
بُكْسٌ - بُكْسًا هُ : قهره .

بُكَلٌ - بُكَلًا الشيء : خلطه || و- الأزرارُ في  
اصطلاح العامة : أدخلها في عُرَّاهَا ، زَرَّرَ .  
بُكَلٌ - تَبْكِيلاً الشيء : خلطه .

البُكَلَةُ - العروة ، وأداة مؤلفة من قطعتين يسمون إحداهما  
أنثى والثانية ذكراً تثبت إحداهما في الأخرى (عامية) .  
البُكُلُورِيَا - انظر البُكَالُورِيَا .

البُكُلِيَّاتُ - ما يختص بالحكومة من العروض والعقارات  
وأصله ما يختص بالبِك (تركية) .

بُكْمٌ - بُكْمًا وبُكَامَةٌ : خرس .  
بُكْمٌ - بُكَامَةٌ : سَكَتَ تَعَمُّدًا .

البُكُورُ - المُعْجَلُ الإدراك من كل شيء || المطر في  
أول الوَسْمِيِّ .

البُكُورِيَّةُ - البُكْرِيَّةُ .  
البُكِيٌّ - الكثير البُكَاء .

البُكَيْرُ - البُكُورُ .  
البُكَيْرَةُ - ج بُكَائِرُ : الثمرة أو النخلة التي تُدْرِك أولاً .  
البُكَيْلَةُ - الغنيمة || و- (ط) : البُكَالَةُ .

البُكِيمُ - ج بُكِيْمَان : الأخرس .  
بَلٌّ - حرف عطف تسلب الحكم عما قبلها وتجعله  
لما بعدها . تكون للإضراب بعد الإيجاب والأمر نحو  
« قطف الأزهار بل الأثمار » أي انه لم يقطف الأزهار  
وانما قطف الأثمار . وتكون للاستدراك بعد النفي والنهي  
نحو « ما ذهب زيدٌ بل عمرو » نفي الذهاب عن زيد  
وأثبت لعمرو .

- الإيصال || الوصول الى الشيء المطلوب || الإعلان ،  
الإعلام ، الإخبار || كتاب يودعه صاحبه حكماً في  
مسألة || الكفاية || ما يكفي من العيش ولا يفضل .  
البلاغى - البليغ الفصيح يبلغ بعبارة كنه ضميره .  
البلاغى - البلاغى .  
البلاغات - الوشايات ، يقال « لا يفلح أهل البلاغات » .  
البلاغة - الفصاحة || التفنن في الإنشاء || علم البيان .  
البلال - الندوة ، الماء || ما يبل به الحلق من ماء أو لبن .  
البلال - البلال .  
البلال - البلال .  
البلاية - الندوة || قدر ما يبل به الشيء || السير من الشيء .  
البلان - [بل] : الحمام ، ج بلانات || المغسل في  
الحمام || و - (ن) : نبات كثير الشوك ، أوراقه صغيرة  
وشماره كروية قائمة . ينتشر في الأراضي ويجعلها غير  
صالحة للزراعة .  
البلاية - واحدة البلان للنبات .  
البلاهة - ضعف العقل وعجز الرأي ؛ ومنه « البلاهة  
المبكرة » .  
الببال - شدة الهم ، الاضطراب .  
بببل - بببلة ولببالاً القوم : هيجهم || أوقعهم في الهم ||  
و - الألسنة : خلطها || و - الآراء : أفسدها ||  
و - الأمتعة : فرقها .  
الببل - ج بلابل (ح) : طائر صغير حسن الصوت  
يُضرب به المثل في طلاقة اللسان || « بببل الإبريق » :  
قنائه الصغيرة التي يُصب منها الماء || و - عند العامة :  
لعبة للسان ، فصيحها « الدوامة » .  
الببلة - مص || الزنباك .  
البلة - نضارة الشباب || و - من الرياح : التي فيها  
بئل || يقال « زاد الطين بلة » و « زاد في الطين بلة »  
أي زاد الأمر تعقيداً ونفاقاً .  
البلة - الندوة || الرزق والخير .  
بلج - بلوجاً الصبح : أشرق وأضاء .  
بلج - بلجاً الحق : وضع وظهر || و - صدره :  
انشرح || و - الرجل : صار طلق الوجه .  
بلج - الطلق الوجه .  
بلج - تباعد وتقافة ما بين الحاجبين .  
بلج - البلج .
- البلجة - أول ظهور الفجر || البلج .  
البلجة - البلجة .  
البلح - ج بلحان (ح) : طائر أعظم من النسر .  
البلح - ثمر النخل قبل أن ينضج .  
البلخ - (ن) : شجر السنديان .  
بلد - بلوداً بالمكان : أقام به || أتخذ بلدًا .  
بلد - بلدًا : كان أبلج أي غير مقرون الحاجبين .  
بلد - بلادة : ضد ذكي وفطن .  
بلد - تليداً ه : عوده هواء البلد الذي هو فيه ||  
و - الرجل : بخل || كان عاجز الرأي ضعيف المهمة ||  
و - الفرس : لم يسبق || و - ت السحابة : لم تمطر .  
البلد - ج بلاد وبلدان : كل مكان من الأرض عامراً  
كان أو خلاء || القبر .  
البلدان - مفردها بلد وبلدة : تستعمل بمعنى مجموع  
الأقطار أو الأوطان ، نقول « بلدان العالم » أي  
معتبرة معاً .  
البلدان - البصرة والكوفة .  
البلدة - ج بلاد وبلدان : كل مكان من الأرض عامراً  
كان أو خلاء || المدينة المتوسطة الاتساع || القطعة من  
البلد ؛ ومنها ما يكتب على ظروف الرسائل : « في  
البلدة » أي في المدينة التي أنت فيها .  
البلدي - النسبة الى البلد أو البلدة ؛ ومنه « الإنتاج  
البلدي » : منتجات البلد الذي أنت فيه ، و « المجلس  
البلدي » : مجلس أعيان البلدة ، و « قرار بلدي » :  
صادر عن المجلس البلدي .  
البلدية - مجلس أعيان البلدة ، يهتم بمصالحها العامة .  
البلس - من لا خير عنده .  
الليس - المتحير في أمره || الساكت على ما في نفسه  
من الحزن أو الخوف .  
البلسام - (طب) : البرسام .  
البلسان - [بلس] (ن) : شجر من فصيلة البخوريات ،  
له زهر أبيض بهيئة العناقيد يُستخرج منه دهنٌ عطر  
الرائحة .  
بلسم - بلسمة : سكت عن فزع .  
البلسم - (طب) : مادة صمغية تُصمّد بها الجراحات ||  
سائل عطري (يونانية) .  
البلسن - العدس || حب يشبهه .

و - مُتَهَأً : وصل الى الأوج ، انتهى الى القِبة .  
 بَلَّغَ - بَلَّغَةً : صار أو كان فصيحاً .  
 بَلَّغَ - الرجلُ : بَلَّغَ جُهْدَهُ .  
 بَلَّغَ - تَبْلِيغًا هُ إِلَيْهِ : أوصله ، يقال « بَلَّغَ عَنْهُ الرِّسَالَةَ الى القوم » أي أوصلها إليهم .  
 البَلِّغُ - البليغ || المتناهي في الشيء || يقال « أَمَرَ اللهُ بِبَلِّغٍ » أي بالغ نافذ .  
 البَلِّغُ - البليغ || يقال « هو أحقُّ بَلِّغٍ » أي نهاية في الحماقة ، وهي حَمَقَاءُ بَلِّغَةٌ .  
 البَلِّغُ - خِلَطٌ من أخلاط البدن في عرف الأقدمين .  
 بَلَّغَ - بَلِّغًا : خَدَعَ بمظاهر كاذبة (عامية) .  
 البَلْفُ - الخِدَاعُ || استعمال كلامٍ أو اللُّجْوَاءُ الى عملٍ قَصْدَ التَّخْوِيفِ (عامية) .  
 البَلْفَةُ - الخُدْعَةُ || استعمال كلامٍ أو اللُّجْوَاءُ الى عملٍ قَصْدَ التَّخْوِيفِ (عامية) .  
 بَلَّقَ - بُلُوقًا : أسرع .  
 بَلَّقَ - بَلِّقًا : تَحَيَّرَ || بَلَّقَ .  
 بَلَّقَ - بَلِّقًا : كان في لونه سواد وبياض .  
 البَلِّقُ - الرُّخَامُ || سواد وبياض || الفِسْطَاطُ .  
 البَلِّقَاءُ - مَوْتٌ الأَبْلَقُ || « عَيْنٌ بَلِّقَاءُ » : كناية عن الوقاحة .  
 البَلِّقَةُ - سواد وبياض .  
 بَلِّقَ - بَلِّقَةً المكانُ : أقفر .  
 البَلِّقُ - ج بَلِّقِيعُ : الأرض القفر ، ومنه « دَارُ بَلِّقِيعِ » : مقفرة || المرأة الخالية من كلِّ خير .  
 البَلِّقَةُ - ج بَلِّقِيعُ : البَلِّقُ || « المرأة البَلِّقَةُ » : الخالية من كلِّ خير .  
 البَلِّقُونُ - الشَّرْقَةُ (فرنسية) .  
 بَلَّلَ - تَبْلِيلًا [بل] الثوبُ : نَدَّاهُ .  
 البَلْمُ - (ح) : سمك بحري صغير .  
 يَلَّةٌ - بَلَّهًا وبَلَّاهَةً : ضعف عقله وعجز رأيه .  
 بَلَّةٌ - اسم فعل بمعنى دَعَّ وأتْرَكَ نحو « بَلَّةٌ هَذَا الأَمْرَ » .  
 البَلْهِيَّةُ - « بَلْهِيَّةُ العيشِ » : رخاؤه .  
 البَلْوُ - ج أَبْلَاءُ [بلي] : القديم البالي || المَجْرَبُ المَحْتَكُ || يقال « هو يَلْوُ أَسْفَارَهُ » أي أَبْلَاهُ الأَهْمُ والسفر والتجارب ، و« يَلْوُ شَرِيَهُ » أي قَوِيَ عَلَيْهِ ، مُبْتَلًى بِهِ .  
 البَلْوَى - [بلي] : الاختيار || المُصَيِّبَةُ .

البَلَشُونُ - (ح) : طائر طويل العُنُقِ والجناحين والساقين . يُعْرَفُ بِمَالِكِ الحَزِينِ ، وهو يقعد بقرب المياه فاذا نشفت ظهر كثيرًا .  
 بَلَّصَ - بَلَّصًا هُ : أخذ ماله منه ولم يدع عنده شيئًا .  
 بَلَّصَ - تَبْلِيصًا فَلَانًا من ماله : أخذه منه .  
 البَلَّصُ - أخذ المال من الرعية ظُلْمًا أو من دون وجه مشروع .  
 البَلَّصُوصُ - ج بَلَّصَى (ح) : طائر .  
 بَلَّطَ - بَلَّطًا الدَّارَ : فَرَّشَهَا بالبَلَّاطِ .  
 بَلَّطَ - تَبْلِيطًا الرجلُ : أَعْيَا في المشي || و - الدَّارَ : بَلَّطَهَا .  
 البَلَّطَةُ - صَرَبٌ من الفزوس (تركية) .  
 بَلَّطَعَ - بَلَّطَعَةً : أَوْتَمَى على الأرض || و - الشيءُ : فَرَّطَحَهُ ، صَبَّرَهُ عَرِيضًا .  
 البَلَّطَجِيَّ - مَنْ يَسِيرُ مع العسكر لأجل تسهيل الطريق بقطع الأشجار وإقامة الحصون (تركية) .  
 البَلَّطُو - ج بَلَّطَاتُ ، بَلَّاطِيٌّ : السِّيرَةُ .  
 البَلَّطِيَّ - (ح) : جنس سمك يعيش في النيل ، وَيُدْعَى أَيْضًا المُشْطُ .  
 بَلَّغَ - بَلِّغًا الشيءُ : أَنزَلَهُ من حلقومه الى جوفه || و - رَيْقَهُ : تَنَفَّسَ || تَرَدَّدَ .  
 بَلَّغَ - تَبْلِيغًا هُ الشيءُ : صَبَّرَهُ يَبْلِغُهُ || يقال « بَلِّغَهُ رَيْقَهُ » أي أمهله مقدار ما يبلعه .  
 البَلِّغَةُ - ج بَلِّغُ : ثَقْبُ الرِّحَى .  
 البَلِّغَةُ - الرجلُ الأَكُولُ .  
 بَلِّغَ - بَلِّغَةً اللقمةُ : ابتلعها .  
 البَلِّغُ - مجرى الطعام في الحلق .  
 البَلِّغُ - الأَكُولُ الشديد البَلِّغُ .  
 البَلِّغُومُ - البَلِّغُ .  
 بَلَّغَ - بَلِّغًا التمرُ : نَضَجَ || و - الغلامُ : أَدْرَكَ || و - أَشَدَّهُ : وَصَلَ الى سِنِّ الرجولة || و - تِ العِلَّةُ : اشْتَدَّتْ || و - مَنِي كَلَامُكَ كُلُّ مَبْلَغٍ : أَثَرٌ فِي تَأْثِيرًا شديدًا || و - السيلُ الرِّبِّيُّ : اشْتَدَّ الأَمْرُ وانتهى الى غاية بعيدة || و - هُ : وَصَلَ إليه ، يقال « بَلَّغَنِي أَنْكَ قَلْتَ ذَلِكَ » أي وَصَلَ الى علمي أنك قلت ذلك || و - بِوِ الى : أوصله الى || و - في أو من الشيءُ : اشتهر به || و - الأَمْرُ مَبْلَغُ الجِدِّ : صار خطيرًا ||

البَلْوَة - ج بَلْوَى : البَلْوَى .  
 البَلْوَر - نوع من الزجاج || جوهر أبيض شفاف (فارسية) .  
 البَلْوَر - البَلْوَر (فارسية) .  
 البَلْوَمِي - (مو) : الجزء المصنوع من المزمار المتخذ من القصب ، يُوضع داخل الفم عند العزف .  
 البَلْوَط - (ن) : شجر كبير غليظ الساق متين الخشب || ثمر البَلْوَط ، بيضوي الشكل له قمع يغطي قاعدته وقشرة يابسة قاسية تضم بذرة واحدة || «البَلْوَط العَفْصِي» (ن) : ما يُؤخذ منه العفص || «بَلْوَطُ الأَرْضِ» (ن) : نبات ورقه كالهندباء || «شاه بَلْوَط» (ن) : هو المعروف بالكستنة .  
 البَلْوَطَة - واحدة البَلْوَط .  
 البَلْوَع - الكثير البَلْع .  
 البَلْوَعَة - ج بَوَالِيع وبَلَالِيع : البَالْوَعَة .  
 البَلْوُغ - الوصول إلى ، الانتهاء إلى || الإدراك ، سن الرشد .  
 البَلْوُوق - ج بَلَالِيق : المفازة || البقعة لا تُنبِت البَتَّة .  
 البَلْوُوقَة - ج بَلَالِيق : البَلْوُوق .  
 بَلِي - بَلِي وبَلَاءُ الثوب : رث .  
 بَلِي - الرجل : امْتَحِنَ .  
 البَلِي - ج أَبْلَاءُ : البَلُو || يقال «هو بَلِي أسفار» أي أَبْلَاهُ الهم والسفر والتجارب ، و«بَلِي شر» أي قوي عليه ، مبتلى به .  
 البَلِي - البالي .  
 البَلِيَار - لعبة تُلعب بكرات من العاج على مائدة مفروشة بنسيج أخضر ولها إطار لُفّ عليه مطاط (فرنسية) .  
 البَلِيَّة - [بلي] : البَلْوَى .  
 البَلِيَّة - ج بَلَالِيَا [بلي] : البَلْوَى || و- (ح) : الناقة التي كانت تُعقل في الجاهلية عند قبر صاحبها فلا تُعلف ولا تُسقى حتى تموت .  
 البَلِيحَاء - (ن) : جنس زهر من فصيلة البَلِيحَاوِيَّات . منه نوع عطري يُزرع في مصر .  
 البَلِيد - من ليس دكياً || الضعيف الهمّة والنشاط .  
 البَلِيغ - ج بُلُغَاء : البَلِيغ .  
 البَلِيل - [بل] : الريح الباردة مع تدى .  
 البَلِيلَة - البَلِيل .

البَم - ج بُموم (مو) : أغلظ أوتار العود || أغلظ أصوات العود .  
 البَن - (ن) : شجر من فصيلة الفَوِيَّات له حب صغير يُطحن ويُعمل منه القهوة . ظهر في الجزيرة العربية . من أنواعه البَنُ العدني والبرازيلي || القهوة .  
 بَنِي - بَنِيَا وبِنَاءُ وبُنْيَانًا وبِنْبَةً وبِنَايَةُ البيت : شادَه ، عكس هدمه || و- الأَرْضُ : عَمَّرَ فيها دارًا || و- على : أَسَّسَ على || و- الرجلُ : أَحْسَنَ إليه || و- الطعامُ بدنه : سَمَّنَهُ || و- على كلامه : اخْتَدَاهُ واقتدى به || و- الكلمة : أَلْزَمَهَا الشَاءُ || أعطاهَا بِنْتَهَا أي صبغتها .  
 بَنِي - تَبَيَّنَتْ هُ : بَنَاهُ ، وشُدَّدَ للكثرة .  
 البِنَاء - ج أْبْنِيَّةٌ وِجَجٌ أْبْنِيَّاتٌ : ما بُنِيَ || «بِنَاءٌ عليه» : استنادًا إليه ، بالنصب على أنه مفعول له || «بِنَاءُ الكلمة» على حركة من حركات الإعراب : هو أن تلزم الكلمة هذه الحركة في آخرها ، نحو «أَمْسِر» مبنية على الكسر .  
 البِنَاء - ج بِنَاوُونَ : من كان البِنَاءُ حرفته .  
 بِنَاتُ الأَرْضِ - الأنهار الصغيرة .  
 بِنَاتُ الأَوْتَرِ وبِنَاتُ أَوْتَرٍ - اطلب الأَوْتَرِ .  
 بِنَاتُ بِنْسٍ - [بأس] : الدواهي .  
 بِنَاتُ دَرَزَةٍ - [درز] : القمل والصَّبَّان .  
 بِنَاتُ الدَّهْرِ - [دهر] : المصائب .  
 بِنَاتُ الصَّنَرِ - [صدر] : الهموم .  
 بِنَاتُ طَبَقٍ - [طبق] : الحيات || الدواهي || السلاحف .  
 بِنَاتُ اللَّيْلِ - [ليل] : الهموم .  
 بِنَاتُ نَعْشِ الكَبْرِى - [نعش] [فك] : سبعة كواكب نشاهدها جهة القطب الشمالي . ومثلها الصغرى والنجمة التي رسمت كبيرة هي النجمة القطبية التي يُستدل بها على نقطة القطب الشمالي .  
 البِنَادُورَة - (ن) : انظر الطَّمَاطِم .  
 البِنَان - [بن] : أطراف الأصابع || الأصابع ، ومنه «يُشار عليه بالبِنَان» : هو معروف ، مشهور ، و«أنا طوعُ بنائك» : أنا في خدمتك .  
 البِنَانَة - ج بِنَانَاتٍ [بن] : واحدة البِنَان || الإصْبَعُ كَلْمَا || العقدة العليا من الإصْبَع .  
 البِنَايَة [بني] : مص || و- ج بِنَايَاتٌ : البيت الكبير

ناري<sup>٥</sup> أونوماتيكي .  
 البنتول - رقاص الساعة (فرنسية) .  
 البندير - (مو) : الطبل الكبير الضخم (أعجمية) .  
 البنديرة - الراية (إيطالية) .  
 البثرين - (ك) : زيت سريع الاشتعال والتبخير ؛  
 يُستخرج من زيت النفط ، ويُستعمل لوقود السيارات  
 وغيرها ولتنظيف الثياب (فرنسية) .  
 البفس - نوع من الكسور في التقد الانكليزي .  
 البفسيلين - (طب) : دواء لمعالجة الالتهابات الداخلية  
 والخارجية .  
 البفسير - ج بفاير (ع ا) : الإصبع بين الوسطى  
 والخنصر (مؤنثة) .  
 البفط - ج ببوط (ت) : جزء من مئة جزء .  
 البفطلون - ضرب من الثياب معروف ؛ يكون للرجال  
 والنساء . وقد يقال له بالعربية سراويل (إيطالية) .  
 البفسج - (ن) : أزهار سنوية أو معمرة ، مشهورة  
 بدوام أزهارها اللطيفة (بيضاء ، صفراء ، بنفسجية) .  
 من أنواعه «البفسج العطر» المستعمل في الطب  
 كملين ، و «بفسج الثالوث» الكبير الأزهار .  
 البفسجة - واحدة البفسج .  
 البفك - ج بفوك (ت) : محلّ توضع فيه الأموال  
 أمانة أو تُقرض فيه أموال لقاء فائدة ؛ وهو أنواع :  
 «بنك التسليف» ، و «بنك التوفير» و «البنك المركزي»  
 || «بنك الدم» : مصلحة عامة أو خاصة معدة لأخذ  
 الدم وحفظه وتوزيعه على المرضى (إيطالية) .  
 البفكرياس - أو كوزة المعدة (ع ا) : غدة كبيرة وراء  
 المعدة تفرز عصارة خاصة حيوية .  
 البفوار - مقصورة خاصة في مسرح أو دار سينا  
 (فرنسية) .  
 البفوي - النسبة الى الابن والبنت .  
 البفي - تصغير الابن .  
 البفيات - [بني] : «بفيات الطريق» : الطرق الصغيرة  
 المتشعبة من الجادة ؛ ومنه «دع بفيات الطريق» :  
 عليك بمعظم الأمر ودع الروغان .  
 البفيان - [بني] : مص || البفي || يقال «كانهم البفيان  
 المرصوص» أي الملتصق بعضه ببعض .  
 البنية - ج بئي [بني] : ما بنيت .

المتعدد المنازل والطبقات ، الصرح || الشرف .  
 البنت - ج بنات [بني] : الولد الأنثى || «بنت العنقود  
 أو الكرم» : الخمرة || «بنت الكروم» : الخمرة ||  
 «بنت العين» : الدمعة || «بنت الفكر» ج بنات  
 الأفكار : الصورة الذهنية || «بنت القنصل» (ن) :  
 نبات من فصيلة الفربيونيات ، مهدد الأصلي المكسيك .  
 تحمل أغصانه أوراقاً مستطيلة ؛ يُزرع في مناطق  
 المناخ الحار أو البحر المتوسط غير المعرضة للجليد  
 الشديد || «بنت وردان» (ح) : دويبة كريهة الريح  
 تألف الأماكن القذرة في البيوت . وهي ذات ألوان  
 مختلفة .

البنة - الرائحة طيبة كانت أم كريهة .  
 البشوغراف - (حي) : آلة تنقل كل الرسوم على وجه  
 ميكانيكي .

البشوي - النسبة الى البنت .  
 بشج - تبيجاً ه : نومه بالبشج .  
 البشج - (ن) : نبات سام من فصيلة الباذنجانيات .  
 أوراقه كبيرة لوزجة ، أزهاره بيضاء أو صفراء أو منمقة  
 بالنفسجي . منبته بين الزروع أو الخرائب . يُستعمل  
 في الطب للتخدير .

البشجرة - ج بشجر : فوهة المدفع (فارسية) .  
 البشد - ج بشود : العلم الكبير || الفصل أو الفقرة من  
 الكتاب || القيد || الحيلة ؛ ومنه «فلان كثير البشود»  
 أي الجيل (فارسية) .

البشور - ج بشادر : مربوط السفن على الساحل ،  
 المرسي || المدينة البحرية || و - (ت) : مقر التجار  
 من المدن ، ومنه «الشاه بشدر» : رئيس التجار  
 (فارسية) .

البشوق - (ن) : شجر من فصيلة البلوطيات ، ينبت  
 في الأحراج . بالمناطق المعتدلة ؛ ثماره اللوزية صغيرة  
 لذيدة الطعم . هو على أنواع كثيرة || كل ما يرمى به  
 من رصاص كروي وسواه (فارسية) .

البشوق - واحدة البشوق .  
 البشوقية - البارودة || «البشوقية الرشاشة» (اع) :  
 بندقية حديثة ذات جهاز تطلق ، في سرعة عظيمة ،  
 قذائف متعددة ، مفرقة كأنها مرشوشة رشاً . وتسمى  
 الرشيش || «البشوقية المتواترة» (اع) : هي سلاح

الْبَيْتَةُ - ج بَيْتٌ [بني] : الْبَيْتَةُ || الْفِطْرَةُ ، الْجِسْمُ ؛  
يَقَالُ «فُلَانٌ ضَعِيفٌ أَوْ سَلِيمٌ أَوْ قَوِيٌّ أَوْ صَحِيحُ الْبَيْتَةِ» ||  
و- فِي الْكَلِمَةِ : صَبِغْتَهَا وَالْمَادَّةُ الَّتِي تُبْنَى مِنْهَا كِبَاءُ الْأَمْرِ ،  
مَثَلًا ، مِنْ الْمَضَارِعِ || و- (ف ح) : خِطَّةٌ تَنْتَظِمُ بِهَا  
أَجْزَاءُ التَّصْوِيرِ .  
بَيْهًا - بَيْهَاءٌ [بهور] : حَسُنَ وَظُرْفٌ || و- هُ : غَلَبَهُ  
فِي الْحُسْنِ .  
الْبَيْهَاتُ - ج بَيْهَةٌ : الْكَذَّابُ || الَّذِي يَقُولُ عَلَى النَّاسِ  
مَا لَمْ يَفْعَلُوهُ .  
الْبَيْهَارُ - الصَّمٌّ || الْخَطَّافُ || الْقَطْنُ الْمَحْلُوجُ || و- (ح) :  
حَوْتٌ أبيض .  
الْبَيْهَارُ - الْجَمَالُ || و- (ن) : نَبْتُ طَيْبِ الرَّائِحَةِ ،  
وَيُقَالُ لَهُ عَيْنُ الْبَقْرِ أَوْ بَيْهَارُ الْبَرِّ .  
الْبَيْهَامُ - الْبَيْهَمُ .  
بَيْهَتًا - بَيْهَتًا هُ : أَخَذَهُ بَغْتَةً || و- بَيْهَتًا وَيُهْتَانًا هُ :  
اِفْتَرَى عَلَيْهِ الْكَذْبَ .  
بَيْهَتًا - بَيْهَتًا وَيُهْتَانًا : دَهَشَ || سَكَتَ مَنَحِيرًا ||  
و- اللَّوْنُ : ضَعُفَ .  
بَيْهَتًا - بَيْهَتًا وَيُهْتَانًا : دَهَشَ || سَكَتَ مَنَحِيرًا .  
بَيْهَتًا - بَيْهَتًا .  
بَيْهَتًا - تَبَيْهَتًا هُ : حَيْرَهُ وَأَدْهَمَهُ بِمَا يَفْتَرِي عَلَيْهِ مِنَ الْكَذْبِ .  
الْبَيْهَتَانُ - الْكَذْبُ || الْاِفْتِرَاءُ .  
بَيْهَجًا - بَيْهَجًا هُ : أَفْرَحَهُ وَسَرَّهُ .  
بَيْهَجًا - بَيْهَجًا بِهِ : سُرَّ .  
بَيْهَجًا - بَيْهَجًا وَيُهَجَانًا : حَسُنَ .  
بَيْهَجًا - تَبَيْهَجًا هُ : حَسِنَهُ ؛ وَمِنْهُ «بَيْهَجَ اللَّهُ رَجْهَةً» .  
الْبَيْهَجُ - الْمَسْرُورُ .  
الْبَيْهَجَةُ - السُّرُورُ ؛ وَمِنْهُ «بَيْهَجَةُ الْأَنْظَارِ» || ظَهْرُ  
الْفَرْحِ || الْحُسْنُ || النُّصَارَةُ .  
بَيْهَدَلًا - بَيْهَدَلَةً هُ : عَنَفَهُ || أَحَطَّ شَأْنَهُ وَأَهْمَلَهُ (عَامِيَّةٌ) .  
بَيْهَرًا - بَيْهَرًا وَيُهَوَّرَاتِ الشَّمْسِ : أَضَاءَتْ || و- الْقَمَرُ :  
غَلَبَ ضَوْؤُهُ ضَوْءَ الْكَوَاكِبِ || و- الرَّجُلُ : فَاقَ أَقْرَانَهُ ||  
و- بَيْهَرًا فَلَانًا : غَلَبَهُ وَفَضَلَهُ || قَذَفَهُ بِالْبَيْهَتَانِ || أَوْقَعَ  
عَلَيْهِ الْبَيْهَرُ || و- تٌ فَلَانَةٌ النِّسَاءُ : غَلَبْتُهُنَّ حَسَنًا .  
بَيْهَرًا - انْقَطَعَ نَفْسُهُ مِنَ السَّعْيِ الشَّدِيدِ .  
الْبَيْهَرُ - انْقِطَاعُ النَّفْسِ مِنَ الْإِعْيَاءِ || «بَيْهَرًا لَهُ» :  
تَعَسًا لَهُ .

الْبَيْهَرَةُ - مِنَ الْمَكَانِ وَالزَّمَانِ : الْوَسْطُ .  
الْبَيْهَرَجُ - الْبَاطِلُ ، الرَّدِيءُ ، وَمِنْهُ «لَوْلَوْ بَيْهَرَجٌ» ||  
الدَّرْهُمُ الرَّائِفُ .  
الْبَيْهَرَجَانُ - الْخِيوطُ الْمَعْدِنِيَّةُ الْبَرَّاقَةُ || النَّسِيجُ الْمَرْكُوشُ  
بِالْبَيْهَرَجَانِ .  
الْبَيْهَرَجَةُ - الْأَبْهَةُ الْبَاطِلَةُ .  
بَيْهَظًا - بَيْهَظًا هُ الْجَمَلُ أَوْ الْأَمْرُ : أَثْقَلَهُ وَسَبَّبَ لَهُ  
مَشَقَّةً .  
الْبَيْهَظُ - بِيَاضٌ فِي الْجَسَدِ لَا مِنْ بَرَصٍ || «بَيْهَظُ الْحَجَرِ»  
(ن) : نَبَاتٌ يَعْلُو الصَّخُورَ ، شَبِيهٌ بِالطُّحْلُبِ .  
بَيْهَلًا - بَيْهَلًا هُ : تَرَكَهُ || و- الرَّوَالِي رَعْبَتَهُ : تَرَكَهُمْ  
يَفْعَلُونَ مَا شَاؤُوا || و- هُ اللَّهُ : لَعْنُهُ .  
بَيْهَلًا - بَيْهَلَاتِ النَّاقَةِ : حُلَّ صِرَارَهَا وَتَرَكَ وَلَدَهَا  
يَرْضَعُهَا .  
الْبَيْهَلَةُ - اللَّعْنَةُ .  
الْبَيْهَلَةُ - اللَّعْنَةُ .  
الْبَيْهَلُونَ - الَّذِي يَمْشِي عَلَى الْحَبْلِ .  
الْبَيْهَلَوَانِيَّةُ - الْمُنْسُوبُ إِلَى الْبَيْهَلَوَانِ ؛ وَمِنْهُ «الْحَرَكَاتُ  
الْبَيْهَلَوَانِيَّةُ» ، وَ«الطَّيْرَانُ الْبَيْهَلَوَانِيَّةُ» .  
الْبَيْهَلُولُ - ج بَيْهَلِيلٌ : السَّيِّدُ الْجَامِعُ لِكُلِّ خَيْرٍ ||  
الضَّحَّاكُ .  
الْبَيْهَمُ - أَوْلَادُ الْبَقْرِ وَالْمَعَزِّ وَالضَّأْنِ .  
الْبَيْهَمُ - مَشْكَالَاتُ الْأُمُورِ .  
الْبَيْهَمُ - الْبَيْهَمُ .  
الْبَيْهَمَةُ - ج بَيْهَمٌ : الْخِطَّةُ الشَّدِيدَةُ || الشُّجَاعُ الَّذِي  
يَسْتَبِيحُ مَأْتَاهُ عَلَى أَقْرَانِهِ .  
الْبَيْهَمَةُ - وَاحِدَةُ الْبَيْهَمِ .  
الْبَيْهَمَةُ - وَاحِدَةُ الْبَيْهَمِ .  
بَيْهَوًا - بَيْهَاءٌ [بهور] : بَيْهًا .  
الْبَيْهَوُ - ج أَبْهَاءٌ وَيُهَوُّ وَيُهَيُّ : الْبَيْتُ الَّذِي كَانُوا يَقِيمُونَهُ  
أَمَامَ الْبُيُوتِ أَوْ الْخِيَامِ مَنَزَلًا لِلغُرَبَاءِ وَالضُّيُوفِ || قَاعَةٌ  
أَوْ مَحَلٌّ الْاِسْتِجَابِ .  
الْبَيْهَوَاتُ - ج بَيْهَةٌ : الْكَذَّابُ || الَّذِي يَبْهَتُ السَّامِعَ  
بِمَا يَفْتَرِي عَلَيْهِ .  
بَيْهِيًا - بَيْهَاءٌ : حَسُنَ وَظُرْفُ .  
الْبَيْهِيَّةُ - م بَيْهِيَّةٌ ، ج أَبْهِيَاءٌ [بهور وبهي] : الْحَسَنُ .  
الْبَيْهِيَّةُ - الْحَيْرَةُ || الْكَذْبُ || الْاِفْتِرَاءُ .

البهيج - المسرور || و - م ميثاج : الحسن البهير - من انقطع نفسه من السعي الشديد .  
 البهيم - ج بهم وبهم : الأسود ؛ ومنه « فرس بهم » : على لون واحد ، و « ليل بهم » : لا ضوء فيه الى الصباح .  
 البهيمية - ج بهائم : كل ذات أربع قوائم من دواب البر والماء ما عدا السباع والطيور || كل ما لا نطق له وذلك لما في صوته من الإبهام .  
 البهيمية - الوحشية ، صفة من ينقاد الى غرائزه الحيوانية .  
 البو - ولد الناقة || جلد الحمار أي ولد الناقة يحشى تبناً أو غيره ويقرب من أم الفصيل فتخدع وتعطف عليه فتدر . ومنه المثل « فلان أخذع من البو » .  
 البواء - [بوأ] (ح) : ثعبان عظيم من فصيلة الأصليات (لاتينية) .  
 البواء - [بوأ] : المساوي ؛ ومنه « دم بواء دم » .  
 البواب - [بوب] : الحاجب .  
 البوابة - [بوب] : حرفة البواب || أجرة البواب .  
 البوابة - [بوب] : الباب الكبير || حاجة الباب || غرفة البواب .  
 البواح - [بوح] : الظاهر المكشوف ؛ يقال « فعلة بواحاً » أي جهازاً .  
 البوار - [بور] : مص || الكساد || الهلاك ؛ ومنه « دار البوار » : جهنم .  
 البواري - بائع البورية (فارسية) .  
 البوازغ - من النجوم : الطوالح .  
 البواسق - جمع الباسقة || « بواسق السحاب » : أوائله .  
 البواطين - جمع الباطن || « بواطين الأمور » : خفاياها || « بواطين الأرض » : أغوارها .  
 البواق - (مو) : النافخ في البوق .  
 البواكير - جمع الباكيرة || الدلائل الأول .  
 البوال - (طب) : داء يكثر منه البؤل .  
 البوان - ج أبونة وبون وبون : العمود الذي ترفع عليه الخيمة .  
 البوان - البوان .  
 البواني - [بني] (ع ا) : أضلاع الصدر || قوائم الناقة || « بواني البيت » : قواعده ؛ يقال « بني البيت على بوانيه » .

بوانيه .  
 بوأ - تبويثا وتبويثة [بوأ] الرمح نحوه : سدده إليه || و - ه وله منزلاً : هيأه له وأنزله فيه || و - المكان : حل فيه .  
 بوب - تبويثا الكتاب : قسمه الى أبواب .  
 البولين - نسيج سداه من حرير ولحمته من صوف .  
 البوت - (ن) : شجر من فصيلة الورديات يشبه الزعرور ، شائك ؛ أوراقه مقطعة وأزهاره بيضاء أو وردية . يكثر في المناطق المعتدلة .  
 البوتاس - (ك) : قاعدة ، جسم جامد أبيض يمتص الرطوبة ويدرب في الماء بسهولة || و - في عرف العامة : كربونات البوتاسيوم المستعمل في التنظيف .  
 البوتاسيوم - (ك) : جسم بسيط ، معدن أبيض فضي طري ، يدخل في تركيب المواد الحية ؛ أملاحه تستعمل كأسمدة .  
 البوتان - (ك) : غاز كثير الاستعمال وقوداً .  
 البوتقة - الوعاء الذي يذيب الصائغ فيه المعدن (فارسية) .  
 البوحى - الصرعى . يقال « تركهم بوحي » .  
 البودرة - مسحوق تستعمله النساء للتبرج .  
 البودقة - البوتقة .  
 بور - تبويثاً [بور] الارض : تركها أو صيرها باثرة .  
 البور - للمفرد والجمع [بور] : أرض لم تفلح ولم تزرع || الفاسد الهالك || الذي لا خير فيه ؛ ومنه « امرأة بور وقوم بور » .  
 البورجوارية - طبقة الشعب الوسطى بين العمال وصغار أصحاب المناصب ، والنبل الأقدمين وكبار الممولين . وهي طبقة تعيش في مستوى من الراحة والرغد (فرنسية) .  
 البورصة - مجتمع التجار وعملاء المصارف والسماسة للمضاربة بالأموال (إيطالية) .  
 البورق - (ك) : النظرون ؛ قيل هو أقوى من الملح لكن ليس له قبض (فارسية وقيل يونانية) .  
 بورك - [برك] فيك : يقولون ذلك للسائل بقصد الرد عليه والدفع لا الدعاء له .  
 البوري - البوق (تركية) .  
 البوري - ج بوري (ح) : ضرب من السمك النهري (فارسية) .

البُورِيَّة - الحَصِير المنسوج من القصب .  
 بَوَز - تَبْوِيْرًا فلانٌ : قَطَب وجهه (عامية) .  
 البُوَز - القَمْ أو هو خاصٌ بالخنزير (عامية) || و -  
 (ط) : حلوى من سكرٍ وحليبٍ أو غيره يُجمَّدان  
 بالتبريد ، والكلمة فارسيَّة معناها جليد .  
 البُوَزَة - (ط) : البُوَز (فارسيَّة) .  
 البُوَسَطَة - البَرِيد (إيطاليَّة) .  
 البُوَسِير - ج بُوَاسِير (طب) : الباسور .  
 البُوَس - الماشية المُطَلَّقة (عامية) .  
 البُوَصَة - ج بُوَصَات : مقياس قديم للطول يساوي  
 ٢٧ ميليمترًا .  
 البُوَصَلَة - الحُكَّ (إيطاليَّة) .  
 البُوَط - ضرب من الأحذية ذو ساق طويلة (فرنسيَّة) .  
 البُوَطَة - مرطبٌ مصنوع من السكر والحليب ومواد  
 أخرى .  
 البُوُوع - [بوع] : الباع || و - (ع ١) : عظم يلي إبهام  
 الرِجْلِ || « لا يعرف كوعه من بوعه » : مثلٌ يُضرب  
 لتمام الجهل .  
 البُوُوع - الباع .  
 البُوُعَاز - ج بُوَاعِيْز : جزءٌ من الماء محصور بين برين  
 موصلٌ بين بحرين (تركيَّة) .  
 البُوُعْتَفِيلِيَّة - (ن) : نبات مُعرَّس من فصيلة الشبَّات ؛  
 أزهاره أنبويَّة يُحيط بها نوع من الأوراق المعمرة  
 مختلفة الألوان . يُزْرَع للزينة .  
 بُوُق - تَبْوِيْبًا [بوق] في البوق : نَفَخ .  
 البُوُق - ج أَبْوَاقٌ وَيُقَانٌ وَبُوَقَات (مو) : آلة موسيقيَّة  
 مُجَوِّفة ومُستطيلة ، يُنفخ فيها ويُزمر || « بُوُق الصَوْتِ » :  
 مكبر الصوت || « جاء بالبوق وفتح في البوق » : أعلن  
 على رؤوس الأشهاد ونطق بالباطل وما لا طائل تحته .  
 البُوُقَال - ج بُوَاقِيل : الباقول (يونانيَّة) .  
 البُوُقِيصَا - (ن) : شجر من فصيلة البُوُقِيصِيَّات كبير  
 الحجم ؛ أوراقه بسيطة . ينبت في القطب الشمالي .  
 خشبه لين . يزرع أحيانًا للزينة .  
 بُوُل - تَبْوِيْلًا [بول] هُ : جعله يبول .  
 البُوُل - « ورقُ البُول » : الطابع البريدي (عامية) .  
 البُوُل - ج أَبْوَال : ماء تفرزه الكلبتان فيجتمع حتى  
 تدفعه الطبيعة || « البُول السُكْرِي » (طب) : الداء

السُكْرِي .

البُوُلَاد - ج بُوَالِيد : تستعمله العامَّة للفولاذ ولوسى  
 الحلاقة .

البُوُلِصَة - ج بُوَالِص : البُوُلِصَة .

البُوُلْفَار - طريق للسيارات واسعة جيِّدة التعبيد ، على  
 كلٍّ من جانبيها رصيف المشاة وأشجار مظلِّلة (فرنسيَّة) .

البُوُلِيس - الشُرْطِيّ والجُلُوَاز || الشرطة ؛ ومنه « بُوُلِيس  
 الآداب » أي شرطة الأخلاق ، و « البُوُلِيس الجِنَائِي »  
 أي الشرطة المكلفة بالبحث عن الافعال الجنائيَّة ،  
 و « البُوُلِيس الحربي » أي شرطة الجيش ، و « البُوُلِيس  
 السُرِّي » أي رجال التحريِّ والمباحث ، و « بُوُلِيس  
 المرور » أي شرطة السير (يونانيَّة) .

البُوُلِيسِيّ - المتعلِّق بالبُوُلِيس ، المختصُّ به || ما له  
 علاقة بنشاطٍ إجراميٍّ يتمُّ اكتشافه بواسطة البُوُلِيس  
 أو بوسيلة أخرى ؛ نقول « رواية بُوُلِيسِيَّة » .

البُوُلِصَة - ج بُوَالِص : الوَصْلُ || الحوالة بمعنى السُفُتْجَة ||  
 وثيقة التأمين || اليسان ؛ ومنه « بُوُلِصَة الشحن »  
 (إيطاليَّة) .

البُوُم - (ح) : طائر يسكن الأماكن الخربة ، للذكور  
 والأنثى . يُضرب به المثل في الشُّوم || « البُوُم الصغير »  
 أو الخبَل (ح) : طائر من جوارح الليل وفصيلة البوم .  
 يسكن على الأخص الغابات الكبرى في أوروبا .

البُوْمَة - (ح) : واحدة البوم .

البُوُن - الفضل والمزنيَّة || الفرق والمسافة بين أمرين  
 أو شيئين ، البُعْد .

البُوُن - البُون .

البُوُنِيَّانَة - (ن) : شجرة من فصيلة القرنيات ، يتراوح  
 طولها بين ثمانية وعشرة أمتار . أوراقها كبيرة ؛ لأزهارها  
 المحمولة على شكلٍ عنقوديٍّ لون قرمزيٍّ لَمَاع . تُزْرَع  
 للزينة .

البُوِيَا - طلاء للأحذية (تركيَّة) .

البُوِيَا جِي - مَسَّاح الأحذية (تركيَّة) .

البُوِيَة - البُوِيَا .

البُوِيَجِي - البُوِيَا جِي .

البُوِيَضَة - ج بُوِيَضَات [بيض] : البِييضَة .

البِيَّات - الهجوم على الأعداء ليلاً .

البِيَّادَة - (اع) : العسك المُسْتَاة (فارسيَّة) .



البيادى - واحد البيادة (فارسية).

البياض - ضد السواد || ما كان أبيض من بعض أشياء ،  
مثلاً «بياض العين» و «بياض اليضة» || و - (ط) :  
اللبن || و - (ط) : غير اللحم من الأطعمة المحرمة  
في القطاعة || «بياض النهار» : ضوءه ؛ نقول «ظلَّ  
يعمل بياض يومه وسواد ليله» أي نهاراً وليلاً || «بياض  
الوجه» : حُسْنُ الثناء || «بياض الأظفار» : أصولها  
أو ما أحاط بها || «بياض البطن» : شحم الكلى ونحو  
ذلك || «بياض الجلدي» : ما لا شعر عليه || «بياض  
الأرض» : ما لا عمارة فيه || «بياض اليوم» :  
طوله || «على بياض» : بدون كتابة ؛ ومنه «وقع  
على بياض» .

البياضة - الكثيرة البيض .

البياع - البائع || المشتري .

البياعة - ج بياعات : ما يُباع .

بياك - [بيي] الله : بمعنى «بواك» أي «ملكك»  
أو «رفع مقامك» .

البيان - [بين] : مص || ما يتبين به الشيء من  
الدلالة والفصاحة وغيرهما ؛ ومنه «بيان الحقيقة» ،  
و «غني عن البيان» || المنطق الفصيح المعبر عما في  
الضمير ؛ ومنه «إن من البيان لسحراً» شهادة بالبضائع  
المشحونة في الباخرة || «بيان حقيقة» : توصيح .

البيانو - (مو) : آلة موسيقية ذات أصابع من عاج  
يغزها العازف بأنامله فتقرع الأوتار المعدنية التي في  
صندوق هذه الآلة فتبعث بالصوت المراد . عريتها  
المعزف (إيطالية) .

البيثة - ج بيثات [بوا] : المحيط ؛ نقول «الانسان  
ابن بيثته» ، و «البيثة الاجتماعية» || الحالة ؛ ومنه  
«انه حسن البيثة» .

بيت - تبيثا [بيت] الشيء : عمله أو دبره ليلاً ||  
و - العلو : هجم عليه ليلاً || و - رأيه : فكر فيه  
ونخمه || و - البيت : بتاه .  
بيت - [بيت] الشيء : قدر .

البيت - ج بيوت وأبيات ، وجج بيوتات وأبيات ،  
قيل وهدان يختصان بالأشراف ؛ المسكن سواء كان  
من شعر أو مدر ؛ ومنه «أهل البيت» أي العائلة ،  
و «هو جاري بيت بيت» أي ملاصقاً || «بيت  
الرجل» : عياله || «بيت المقدس» و «البيت  
المقدس» : أورشلين || «بيت العتيق» و «البيت  
الحرام» : الكعبة || «بيت المال» : خريفة المال ||  
«بيت العنكبوت» : نسيجه || «بيت الخلا» :  
المستراح || «بيت الشعر» : ما اشتمل من النظم على  
مصراعين صدر وعجز || «بيت القصيد أو القصيدة» :  
أبياتها نفسها || البيت المتضمن غرض الشاعر أو الخلاصة  
والجوهر .

البيت - القوت ؛ ومنه «له بيت ليلة» .

البيثة - البيت .

البيجاما - ج بيجمات : مفضلة للنوم معروفة  
(هندوستانية) .

بيد - اسم ملازم للإضافة الى أن ومعموليها ، ومعناه  
«غير» ؛ إلا أنه لا يقع مرفوعاً ولا مجروراً بل منصوباً ،  
ولا يقع صفة ولا استثناء متصلاً ، وإنما يُستثنى به  
استثناء منقطعاً ، نحو «فلان كثير المال بيد أنه بخيل»  
أي غير أنه بخيل .

البيداء - ج بيد وبيدوات : الفلاة .

البيداوجيا - فن تربية الأولاد وتعليمهم . (يونانية) .

بيتر - بيدرة الحنطة : كوماها .

البيتر - ج بيادر (ز) : الموضع الذي يُجمع فيه  
الحصيد ويداس بالنورج .

البيدق - (ح) : طائر من الجوارح في حجم الباشق .

البيذار - الذي يُبذر ماله || الميهزار الكثير الكلام .

البيدق - ج بيادق : الدليل في السفر || الماشي راجلاً ،  
ومنه «بيدق الشطرنج» : إحدى قطع (فارسية) .

البيرق - ج بياريق : الراية (تركية) .

البيرقدار - حامل البيرق (تركية) .

البيرمون - اليوم الذي يتقدم بعض أعياد المسيحية  
(يونانية) .

البيرة - الجعة (إيطالية) .

البيزار - ج ييازرة : حامل البازي || الأكار (فارسية) .

البيزر - مدقة البرار || خشبة القصار .

البيش - ج أياش (ز) : حفرة يوضع فيها القرس  
(عامية) || و - (ن) : نبات عشبي معمر ، من فصيلة  
الحوذانيات ؛ يعيش خاصة في المناطق الجبلية . فيه  
سُم قاتل ، يُستعمل في الطب كدواء ضد التشنج .

بفسجي اللون ؛ تُزْرَع وتُقدَّم علفاً للحيوانات .  
 البَيُّور - الباقِر .  
 اليُّك - اليُّك (تركية) .  
 اليُّكَّار - (ه) : آلة ذات ساقين لرسم الدوائر (فارسية) .  
 يُّكَّر - يُّكَّرَة : استعمال اليُّكَّار .  
 اليُّكَّان - (ن) : شجر من فصيلة الخمانيات ، أبيض الزهر وعريضه ؛ يُزْرَع للتزيين ، وله منافع جمّة .  
 اليُّمَارِسْتَان - محلّ مُعدّ لإقامة المرضى ومعالجتهم ، المستشفى (فارسية) .  
 يُّن - يُّنَا [بين] الشيء : أنضح ، ظهر || و - الشيء : أوضحه || و - الشجر : بدا ورقه .  
 اليُّن - الفرقة || الفساد || العداوة || ذات اليُّن : النسب ، القرابة || الصداقة || الوصل ؛ ومنه «تقطع يُّنهم» || يقال «سعى في إصلاح ذات يُّنهم» أي في إصلاح أحوالهم .  
 يُّن - ظرف بمعنى وسط || «يُننا أو بينما نحن نضرب» أي بين أوقات ضربنا فيعوض بالألف أو بما عن كلمة أوقات المحذوفة || «فما يُّن» : في خلال ، في عداد || «من يُّنهم» : في عدادهم || «يُّن وقت وآخر» : من حين إلى حين .  
 يُّن يُّن - بالبناء على الفتح في الجزئين : وسط بين الرديء والجيد .  
 اليُّن - الظاهر ، الجلي .  
 اليُّنة - ج يُّنات : الدليل والحجة || «اليُّنة الظرفية» : الدليل أو الإثبات غير المباشر .  
 اليُّوت - [بيت] : البائت من اللبّن ونحوه || الأمر يُّيت له صاحبه مهتماً || ما بات من الممّ في قلب الإنسان .  
 اليُّوتات - [بيت] : العائلات المُعتبرة || و - التجارية : المحلات التجارية .  
 اليُّوض - [بيض] من الطير : الكثير اليُّوض ، ج يُّوض ويُّوض || ويطلق اليُّوض أيضاً على الحيوان الذي يتكاثر بواسطة اليُّوض .  
 اليُّيت - تصغير اليُّيت .  
 اليُّيضة - ج يُّيضات [بيض] : اليُّيضة الصغيرة || و - (١٤) : العنصر الأثري للتكاثر .

اليُّص - الضيق والشدة ؛ ومنه «وقعوا في حيصر يُّص» : في اختلاط لا مخرج منه .  
 يُّص - تَبْيِضًا [بيض] ه : جعله أبيض || و - الله وجهه : برّره ، برّاه || و - صحيفته ؛ أظهره مظهرًا حسنًا || و - الإناء : طلاه بالقصدير || و - الكتابة : نسّخها بخط واضح .  
 اليُّص - من الليالي : المقمرة و «الأيام اليُّص» : أيامها .  
 اليُّصاء - مؤنث الأبيص || «أرض يُّصاء» : قاحلة ، بور || «اليُّصاء» : النعمة والإحسان || «ثورة يُّصاء» : ثورة لم تُهرق فيها الدماء || «صحيفته يُّصاء» : سمعته طيبة || «أكذوبة يُّصاء» : دُعاة ، أضحوكة || «ليلة يُّصاء» : لا ينأى المرء فيها .  
 اليُّصان - من الناس : ضد السودان .  
 اليُّصنة - ج يُّصنات ويُّص ويُّوض [بيض] : كتلة صغيرة تنشأ في مبيض معظم الحيوانات وتحتوي على بيضة أي على جرثومة لحيوان شبيه بالذي نشأت تلك البيضة في مبيضه || و - (اع) : الخوذة من الحديد وهي من آلات الحرب لوقاية الرأس || الخصية ، ج يُّصان || «يُّصنة الديك» : مثل فيما يقع مرّة ثم لا يقع أبدًا وذلك أنهم يقولون إن الديك يبيض في زمانه مرّة || «يُّصنة الدار» : وسطها ومعظمها || «يُّصنة القوم» : ساحتهم || «بيضة البلد» : أكبر قومه || «يُّصنة الحر» : شدته || «يُّصنة النهار» : بياضه ؛ يقال «أناه في يُّصنة النهار» أي في وضحه .  
 اليُّطار - ج يُّاطرة : الذي يُّيطر الدابة .  
 يُّيطر - يُّيطرة الدابة : عالجهما وسمّر زعاهما .  
 اليُّيطرة - صنعة اليُّيطار .  
 اليُّيطري - النسبة إلى البيطرة ؛ ومنه «الطبيب اليُّيطري» وهو طبيب الحيوانات ، و «الطب اليُّيطري» .  
 اليُّيع - ج يُّيوع ويُّوعات (ت) : إعطاء السلعة وأخذ الثمن || الشراء .  
 اليُّيع - [بيع] : اليُّيع .  
 اليُّيعة - المرّة من باع || التولية وعقدؤها .  
 اليُّيعة - ج يُّيع ويُّيعات : المعبّد للمسيحين .  
 اليُّيعة - (ن) : نبتة من فصيلة القطانيات ، زهرها

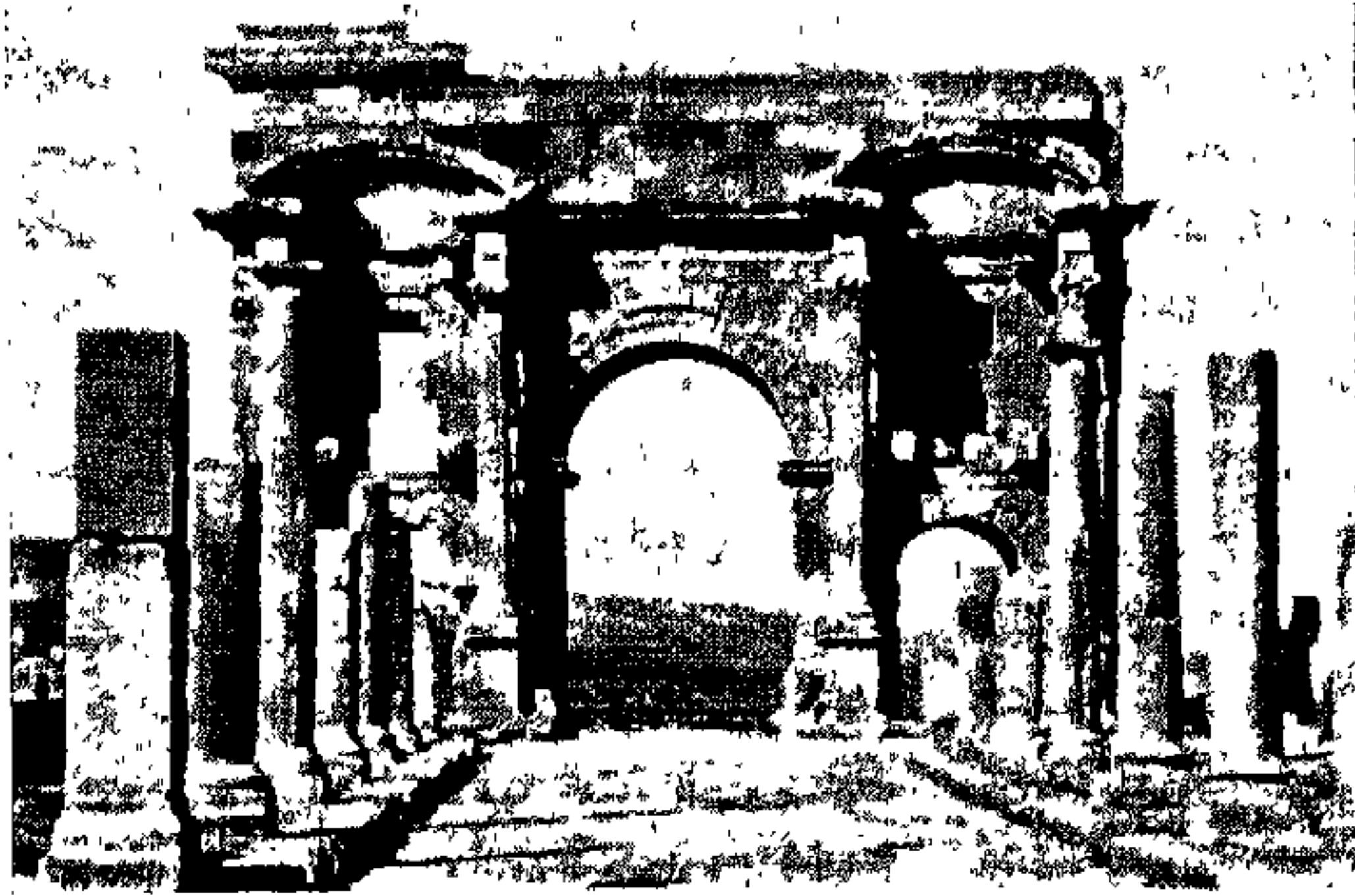

### تمجد (الجزائر) - آثار رومانية

أُولَيْكَ وَأُولَاكَ وَأُولَاكَ . وتدخُل هاء التنبيه عليها في هذه الأحوال أيضاً ما عدا تلك .  
 تَاجٌ - تَاجًا [أج] : التَّهَبُّ || و - تِ النَّارِ : اشتدَّ حرُّها .  
 تَآخَى - تَآخِيًا [أخو] الرُّجُلَانِ : صار كلُّ منهما للآخر أَخًا .  
 التَّآخِي - التفاهم والوثام .  
 تَأَدَّى - تَأَدِيًا [أدو] : اتَّخَذَ الأَدَاةَ || تَأَهَّبَ .  
 تَأَزَى - تَأَزِيًا [أزي] القَوْمُ : تَدَانُوا .  
 تَأَزَّرَ - تَأَزَّرًا [أزر] الرُّجُلَانِ : تَعَاوَنَا .  
 التَّأَزَّرَ - [أزر] : المساعدة المتبادلة والتعاون .  
 تَأَسَى - تَأَسِيًا [أسو] القَوْمُ : عَزَى بَعْضُهُمْ بَعْضًا .  
 تَأَصَّرَ - تَأَصَّرًا [أصر] القَوْمُ : تَجَاوَرُوا .  
 التَّأَصَّرَ - [وكد] : التَّوَاكُدُ .  
 تَأَلَّفَ - تَأَلَّفًا [ألف] القَوْمُ : اجتمعوا .  
 التَّأَلَّفَ - مص || الاسجَامُ || المحبَّة المتبادلة .  
 تَأَمَّرَ - تَأَمَّرًا [أمر] القَوْمُ : تَشَاوَرُوا .  
 تَأَوَّى - تَأَوَّىيًا [أوي] تِ الطُّيُورِ : تَجَمَّعَتْ .  
 التَّأَوَّى - [توب] : التَّوَابُ .  
 التَّأَوَّى - [توق] : الذي يتوق .  
 تَأَمَّ - مَتَاءَمَةً [تأم] أَخَاهُ : وُلِدَ مَعَهُ .  
 التَّأَمَّ - [توه وتيه] : فا || الضَّالُّ || المتكبر .

ت - الحرف الثالث من حروف المباني ، مؤنث ، وهي من الحروف النطعية . والتاء ، في حساب الجُمَّل ، عبارة عن أربعائة (٤٠٠) .  
 ت - ضمير في آخر الفعل للمتكلم والمخاطب ، نحو « قمتُ وقمتَ وقمتِ وقمتمُ وقمتنَّ » .  
 ت ، ة - حرف عادي للتأنيث نحو « صرَّبتُ » و « قائمة » .  
 ة ، ت - تزداد في أوائل الأفعال وأواسطها نحو « تقاتلوا وقتلوا » وفي أواخر الأسماء كناء « ملكوت » .  
 ت - حرف جر عادي للقسم فتجر اسم الله تعالى نحو « تالله » . وربما جرَّت سواءً نحو « قرَّبي » .  
 ة - حرف لتمييز الواحد من الجنس نحو « شجرة » ، واحدة شجر || حرف للمبالغة نحو « فهامة » || تكون زائدة : تلحق صيغة منتهى الجموع إما للدلالة على النسب نحو « مهالبة » جمع المنسوب مهلب ، وإما للتعويض عن حرف محذوف نحو « زائدة » جمع زنديق || ويُعوَّض بئذ زائدة عن حرف محذوف من أول الكلمة نحو « عِظَّة » أصلها وعظ ، أو من آخرها نحو « شَفَّة » أصلها شَفَّة .  
 تا - ج أولاء ، والمثنى تانٍ : اسم يُشار به إلى المؤنث المفرد . وتدخُل عليها هاء التنبيه فتقول « هاتا وهاتان وهؤلاء » || في المخاطبة تلحقها بالكاف ، فتقول « تالك وتلك وتينك وتلك » ، والمثنى « تانك وتانك » ، وللجمع

- الثَّابِنُ - النسبة الى الثاء .  
 تَابَ - تُتَابًا وَتَوَابَةً [توب] الى الله : رجع عن معصيته  
 اليه ، ندم || و - الله عليه : غفر له ورجع عليه  
 بفضله .  
 تَابِعَ - مُتَابِعَةً وَتِبَاعًا [تبع] الحديث : كان يسرده  
 ويحسن سياقه || و - العمل : أحكمه وأتقنه || و -  
 فلتًا على الأمر : وافقه || « تَابَعَنِي بِمَا لَهْ عِنْدِي » :  
 طالبني به .  
 التَّابِعَ - ج تَبِعَ وَتَوَابِعَ وَتِبَاعَ : التالي || الخادم ||  
 الجنِّي .  
 التَّابِعَةُ - التالية || الخادمة || الجنِّيَّة .  
 التَّابِعِيُّ - النسبة الى التابع والتابِعة || و - في الشرع  
 الإسلامي : من لقي الصحابي مؤمنًا ومات على الإسلام .  
 التَّابِيعَةُ - [تبع] : الجنسيَّة .  
 تَابَلَّ - مُتَابَلَةً وَتَبَالًا [تبل] الطعام : تَبَّلَهُ .  
 التَّابِلَ - ج تَوَابِلَ : ما يُطَبَّبُ به الأكل كالفلفل .  
 التَّابِلُ - ج تَوَابِلُ : التابِل .  
 التَّابُوتُ - ج تَوَابِيتُ : الصندوق من خشب ؛ ومنه  
 « تابوتُ الميت » .  
 التَّابُورُ - ج تَوَابِيرُ : جماعة العسكر (تركيَّة) .  
 التَّابِيرُ - (ح) : حيوان من فصيلة التابيريات ، يعيش  
 في الغابات الرطبة من أميركا وآسيا الاستوائية ؛ لحمه  
 شبيه بلحم البقر ، يُوكَل .  
 تَاجَ - تُتَوَجًّا [توج] : لبس التاج .  
 التَّاجُ - ج تَيْجَانُ : الإكليل || « تاجُ العمود » (ب) :  
 ما يكون في أعلاه || « تاجُ الجبار » (فك) : نجوم .  
 تَاجِرٌ - مُتَاجِرَةٌ [تجر] : تَجَّرَ .  
 التَّاجِرُ - ج تَجَارٌ وَتَجَّارٌ : من يتعاطى التجارة ؛ ومنه  
 « تاجرُ الجملة » و « تاجرُ التجزئة أو المُفَرَّق » ||  
 و - ج تَوَاجِرُ : الرائج ؛ نقول « بضاعة تاجرة » ،  
 وضدّها كاسدة .  
 تَاجِمٌ - مُتَاجِمَةٌ [تجم] مُلْكِي مُلْكِكَ : أنصل حده  
 بحدك .  
 تَاجَ - يُتَاجَعُ [تبع] : تَهَيَّأ || و - له : قُدِّرَ || و -  
 في مشي : تمايل .  
 تَارَ - يُتَيَّرَانَا [تير] البحر : هاج .  
 التَّارَ - [تر] : السمين المُسْتَرْخِي .
- تَارِبَ - مُتَارِبَةٌ [ترب] ه : كان يَرْبُهُ .  
 التَّارَةَ - ج تَارَاتٍ [تور] : الحين والمرة . يقال « فعلت  
 تارةً هذا وتارةً (أو طورًا) ذلك » ؛ و « تارةً بعد تارة » .  
 التَّارِسُ - اللابس الترس .  
 تَارَكَ - مُتَارِكَةٌ وَتَرَكَآ [ترك] ه : خَلَّاهُ || و - الرَّجُلُ :  
 سالمه .  
 التَّارِيخُ - ج تَوَارِيخُ [أرخ] : تعريف الوقت . يقال  
 « تاريخُ الشيء » أي وقت حدوثه || « علمُ التاريخ » :  
 علم يتضمَّن ذكر الوقائع وأوقاتها وأسبابها .  
 تَاسَ - يُتَيْسَا [تيس] الجدِّي : صار تَيْسًا .  
 التَّاسِيعُ - الواقع بعد الثمانية .  
 تَاعَ - يُتَيْعَا [تبع] القِيءُ : خرج .  
 التَّافَهُ - القليل العقل || ما لا طعم له .  
 تَاقَ - تُتَوَقَّا [توق] ه واليه : اشتاق || و - الى الغاية :  
 أسرع || و - تَ عَيْنُهُ بالدموع : فاضت || و - منه :  
 أشفق || و - بنفسه : جَادَ بها .  
 تَأَلَى - مُتَأَلَاةٌ [تلو] ه : تَابَعَهُ || وافقه .  
 التَّالِدُ - القديم (من مالٍ ومجدٍ) .  
 التَّالِيُ - ج تَالِيَاتُ ، م التَّالِيَةُ ، ج تَوَالِرُ [تلو] : التابع ؛  
 ومنه « بالتالي » : من ثمَّ || الرابع من خيل الحلبة .  
 تَامَ - يُتَيْمَأُ [تيم] ه الحبُّ : عَبْدُهُ وَذُلُّهُ .  
 التَّامُّ - الكامل .  
 التَّامِرُ - الكثير التمر || الذي عنده تمرٌ .  
 تَاةَ - تُتَوَفَّا [توه] : هلك وذهب || تكبَّرَ || ضلَّ  
 الطريق || اضطرب عقله .  
 تَاةَ - يُتَيْهَأُ [تيه] : تكبَّرَ || و - تَيْهَأُ وَتَيْهَأَانَا : ذهب  
 متحيرًا || ضلَّ .  
 تَاهَمَ - مُتَاهَمَةٌ [تهم] : أَنَّهُمْ .  
 التَّاهِيُ - النسبة الى الثاء .  
 تَائَى - تَائِيًا [أي] : امتنع || و - الشيء : رَفَضَهُ ،  
 لم يرصه .  
 تَابَدَ - تَابَدَا [أبد] : صار أباديًا || تَوَحَّشَ || و - المكانُ :  
 أفر وألفه الوحوش .  
 تَابَطَ - تَابَطًا [أبط] الشيء : وضعه تحت إبطه .  
 تَابَهُ - تَابَهُأ [أبه] عن كذا : نَزَّهُ .  
 التَّابِينُ - [أبن] : الثناء على المرو بعد موتو . نقول  
 « حفلة تابين » .

تَأْتِي - تَأْتِي [أْتِي] الأمرُ : تَهَيَّأ وتَسَهَّلْ || و - للأمرِ :  
 أتاه من وجهه وتَهَيَّأ له || و - لمعروفِهِ : تعرَّض له ||  
 و - له : حدث || و - الشيءُ من الشيء : نتج ، حصل .  
 التَأْتَاء - الذي يُرَدُّ التَاء عند التَكَلُّم .  
 تَأْتَا - تَأْتَاةٌ [تَأْتَا] : رَدُّ التَاء عند التَكَلُّم .  
 تَأْتَتْ - تَأْتَتْ [أَتْ] : أصاب خيراً .  
 تَأْتَر - تَأْتَرَا [أْتَر] منه وبِهِ : حصل فِيهِ أثرٌ منه ،  
 انْفَعَلَ || و - فلاناً : تَبِعَ أثرَهُ .  
 التَأْتُر - الإخساس || الانْفِعَال .  
 تَأْتَل - تَأْتَلَا [أْتَل] : تَأَصَّل .  
 تَأْتَم - تَأْتَمَا [أْتَم] : امتنع عن الإثم .  
 التَأْتِير - [أْتِر] فِي أو على : المفعول والواقع على ||  
 و - (ف) : الكَهْرَبَة .  
 تَأْتَج - تَأْتَجُّجًا [أْتَج] : التَّهَبُّ || و - تِ النَّارِ :  
 اشتدَّ حرُّها .  
 تَأْتَجَل - تَأْتَجَلًا [أْتَل] إلى : أُرْجِي .  
 التَأْتِجِيل - [أْتَل] : التَّأخِير ، «تأجيل الجلسة أو  
 المحاكمة» .  
 تَأْتَجَم - تَأْتَجَمًا [أْتَم] الأسدُ : دخل أجمته .  
 تَأْتَحَى - تَأْتَحَى [أْتَح] هُ : اتَّخَذَهُ أو دعاهُ أَخًا ||  
 و - الشيءُ : قصده ونَحَرَاهُ .  
 تَأْتَحَى - تَأْتَحَى [أْتَح] ووَخِي [أْتَح] الأمرُ : توخاه .  
 تَأْتَحَر - تَأْتَحَرًا [أْتَح] : ضدَّ تقدُّم .  
 تَأْتَدَى - تَأْتَدَى [أْتَد] اتَّخَذَ الأَدَاةَ || نَاهَبَ || و - إليه  
 الخَبْرُ : وصل || و - له من حَقِّهِ : قضاهُ لَهُ .  
 تَأْتَدَّب - تَأْتَدَّبًا [أْتَد] : تعلَّم الأَدَبَ || تَهَدَّبَ ||  
 و - عن فلان : تخلَّق بأخلاقِهِ || و - بِهِ : اقتدى بِهِ .  
 نقول «تأدَّب بأدبه» .  
 التَّؤَدَة - [أْتَد] : الرِّزَانَة والثَّانِي .  
 التَّؤَدِيب - [أْتَد] : المَعاقبَة على إِسَاءَة . نقول  
 «مجلس التأديب» .  
 التَّؤَدِيبَات - العِقَاب المفروض .  
 التَّؤَدِيبِي - النسبة إلى التَّؤَدِيب . نقول «مجلس تأديبي» .  
 تَأْتَدَى - تَأْتَدَى [أْتَد] : أثر فِيهِ الأَدَى .  
 تَأْتَرِب - تَأْتَرِبًا [أْتَر] : تكَلَّف الدهاءَ || و - تِ  
 العَقْدَة : تَوَثَّقَتْ || و - الأمرُ : تعمَّر .  
 تَأْتَرَج - تَأْتَرَجًا [أْتَر] : فاحت منه رائحة طيبة .

تَأْرَجَح - تَأْرَجَحًا [رَجَح] الشيءُ : اهتَزَّ وتذبذب .  
 التَّأْرِيخ - ح تَوَارِيخ [أْرَخ] : تعريف الوقت . يقال  
 «تأريخ الشيء» أي وقت حدوثِهِ .  
 تَأْزَرَ - تَأْزَرًا [أْزَر] : لبس الإزار .  
 تَأْزَرَ - تَأْزَرًا [أْزَر] المجلسُ : هاج بمن فِيهِ .  
 تَأْزَم - تَأْزَمًا [أْزَم] القومُ : أصابتهُم أْزَمَةٌ || و - تِ  
 الحالةُ : اشتدَّت خطورتها .  
 تَأْسَى - تَأْسَى [أْسَى] : تصبَّر وتَعَزَّى .  
 تَأْسَد - تَأْسَدًا [أْسَد] : صار كالأسد || و - عليه :  
 اجترأ .  
 تَأْسَس - تَأْسَسًا [أْسَس] البيتُ : جعل له أساسًا .  
 تَأْسَف - تَأْسَفًا [أْسَف] : تلهَّف .  
 تَأْسَل - تَأْسَلًا [أْسَل] هُ : أشبههُ فِي أخلاقِهِ وشمالِهِ .  
 تَأْسَن - تَأْسَنًا [أْسَن] الماءُ : أَسِنَ || و - وَدَّهُ : تَغَيَّر .  
 التَّأْسِيسِي - يضع الأساس لبناء أو جمعية أو مشروع ،  
 و «المجلس التأسيسي» هو الذي يضع قوانين البلاد  
 الأساسية .  
 تَأْشَب - تَأْشَبًا [أْشَب] القومُ : اختلطوا || و - الشجرُ :  
 انفأ واشتبك .  
 التَّأْشِير - مصص || التَّأْشِيرَة || و - ج تَأْشِير : ما  
 تمضُّ بِهِ الجِرادَة ونحوها .  
 التَّأْشِيرَة - إشارة كالتوقيع على ورقة من الأوراق الرسمية  
 دلالة على الاطلاع عليها || «تأشير المرور» :  
 الإذن بِهِ .  
 تَأْصَل - تَأْصَلًا [أْصَل] : صار ذا أصل .  
 تَأْفَف - تَأْفَفًا [أْفَف] : قال «أف» من كرب أو ضجر .  
 تَأْكُد - تَأْكُدًا [أْكُد] : تَوَثَّق واشتدَّ || و - من :  
 تيقن من .  
 تَأْكُر - تَأْكُرًا [أْكُر] الأرضُ : حفرتها وحرثها .  
 تَأْكُسد - تَأْكُسدًا (ك) : اتَّحد بالأكسجين || تَصَدَّدًا  
 (يونانية) .  
 تَأْكَل - تَأْكَلًا [أْكَل] تِ السنُّ : صارت منحورة  
 وسقطت .  
 التَّأْكِيد - [أْكُد] : الإثبات والضممان .  
 التَّأْكِيدَات - الضمانات .  
 تَأْتِي - تَأْتِيًا [أْلُو] : حلف || و - على نفسه أن :  
 تعهد بأن .

على الحياة ، وضدَّ الغير وضدَّ الحريق ، الخ .  
 تَأَلَّبَ - تَأَلَّبَ [أب] : تَجَمَّعَ وَتَحَشَّدَ || و - على :  
 تَأَمَّرَ عَلَى .  
 تَأَلَّفَ - تَأَلَّفَا [ألف] هـ : تَكَلَّفَ أَلْفَتَهُ وَدَارَاهُ || و -  
 الشَّيْءُ : تَنْظَمُ || و - تِ الْوِزَارَةِ : تَشَكَّلَتْ || و -  
 الْقَوْمُ : تَجَمَّعُوا .  
 تَأَلَّقَ - تَأَلَّقَا [ألق] البرق : لَمَعَ || و - تِ الْمَرْأَةِ :  
 تَزَيَّنَتْ .  
 التَّأَلَّقُ - [ألق] (ف) : حَالَةُ الْأَجْسَامِ الَّتِي تَبْعَثُ  
 نُورًا دُونَ أَنْ تَكُونَ دَرَجَةَ حَرَارَتِهَا مَرْتَفَعَةً . وَتَطْلَى بِهَذِهِ  
 الْأَجْسَامِ الْأَعْمَدَةُ عَلَى جَوَانِبِ الطَّرِيقَاتِ وَمَوَالِيءِ بَعْضِ  
 السَّاعَاتِ . وَالتَّأَلَّقُ عَلَى أَنْوَاعٍ : مِنْهَا «الْفُورِي» وَهُوَ  
 طَوِيلُ الْأَمْدِ ، وَمِنْهَا «الْفُلُورِي» وَهُوَ سَرِيعُ  
 الْإِنْتِفَاءِ جَدًّا .  
 تَأَلَّمَ - تَأَلَّمَا [ألم] : تَوَجَّعَ .  
 تَأَلَّهَ - تَأَلَّهَا [أله] : صَارَ إِلَهًا || تَكَلَّفَ الْإِلَهِيَّةَ ||  
 تَعَبَّدَ وَتَنَسَّكَ .  
 التَّأَلِيفُ - مَصَّ || و - ج تَأَلِيفٌ : الْكِتَابُ جُمِعَتْ  
 فِيهِ مَسَائِلُ عِلْمٍ مِنَ الْعُلُومِ .  
 التُّومَ - [تأم] : أَحَدُ التَّوَامِينِ . نَقُولُ «هُوَ تُوْمُهُ» .  
 التُّومُ - التُّومُ .  
 تَأَمَّرَ - تَأَمَّرَا [أمر] عَلَيْهِ : تَسَلَّطَ وَتَحَكَّمَ || و - هـ :  
 شَاوَرَهُ .  
 تَأَمَّرَكَ - تَأَمَّرَكَ الرَّجُلُ : صَارَ أَمِيرَكِيًّا || تَخَلَّقَ بِأَخْلَاقِ  
 الْأَمِيرِكِيِّينَ وَاتَّخَلَ عَادَاتِهِمْ .  
 التَّأَمَّرِي - الْإِنْسَانُ .  
 تَأَمَّلَ - تَأَمَّلَا [أمل] الْأَمْرَ وَفِيهِ : نَظَرَ فِيهِ مَلِيًّا .  
 نَقُولُ «تَأَمَّلْ جَمَالَ الطَّبِيعَةِ» وَ«تَأَمَّلْ فِي حَقِيقَةِ أَوْ  
 مَسْأَلَةٍ» .  
 التَّأَمُّلُ - التَّفَكِيرُ الْعَمِيقُ فِي الْأُمُورِ وَالْحَقَائِقِ || الصَّلَاةُ  
 الْعَقْلِيَّةُ .  
 تَأَمَّمَ - تَأَمَّمَا [أم] هـ : فَصَّدَهُ || و - بِه : اقْتَدَى ||  
 و - الْمَرْأَةَ : اتَّخَذَهَا أُمَّ .  
 التَّأَمِيمُ - [أم] : جَعَلَ الْأَمْلاكَ الْخَاصَّةَ وَالشَّرَكَاتِ  
 وَسَائِرِ مَسَائِلِ الْإِنْتِاجِ مِلْكًا لِلأُمَّةِ .  
 التَّأَمِينُ - [أمن] : مَصَّ || عَقَدَ يَكْفَلَ بِمُوجِبِهِ الْمُؤْمِنَ  
 عَلَيْهِ ، لِقَاءَ قَسْطٍ مِنَ الْمَالِ ، دَفْعَ مَبْلَغٍ مُتَّفَقٍ عَلَيْهِ  
 فِي حَالِ وَقُوعِ حَادِثٍ مُعَيَّنٍ . وَهُوَ عَلَى أَنْوَاعٍ : «التَّأَمِينُ

تَأَلَّبَ - تَأَلَّبَا [أب] : تَجَمَّعَ وَتَحَشَّدَ || و - على :  
 تَأَمَّرَ عَلَى .  
 تَأَلَّفَ - تَأَلَّفَا [ألف] هـ : تَكَلَّفَ أَلْفَتَهُ وَدَارَاهُ || و -  
 الشَّيْءُ : تَنْظَمُ || و - تِ الْوِزَارَةِ : تَشَكَّلَتْ || و -  
 الْقَوْمُ : تَجَمَّعُوا .  
 تَأَلَّقَ - تَأَلَّقَا [ألق] البرق : لَمَعَ || و - تِ الْمَرْأَةِ :  
 تَزَيَّنَتْ .  
 التَّأَلَّقُ - [ألق] (ف) : حَالَةُ الْأَجْسَامِ الَّتِي تَبْعَثُ  
 نُورًا دُونَ أَنْ تَكُونَ دَرَجَةَ حَرَارَتِهَا مَرْتَفَعَةً . وَتَطْلَى بِهَذِهِ  
 الْأَجْسَامِ الْأَعْمَدَةُ عَلَى جَوَانِبِ الطَّرِيقَاتِ وَمَوَالِيءِ بَعْضِ  
 السَّاعَاتِ . وَالتَّأَلَّقُ عَلَى أَنْوَاعٍ : مِنْهَا «الْفُورِي» وَهُوَ  
 طَوِيلُ الْأَمْدِ ، وَمِنْهَا «الْفُلُورِي» وَهُوَ سَرِيعُ  
 الْإِنْتِفَاءِ جَدًّا .  
 تَأَلَّمَ - تَأَلَّمَا [ألم] : تَوَجَّعَ .  
 تَأَلَّهَ - تَأَلَّهَا [أله] : صَارَ إِلَهًا || تَكَلَّفَ الْإِلَهِيَّةَ ||  
 تَعَبَّدَ وَتَنَسَّكَ .  
 التَّأَلِيفُ - مَصَّ || و - ج تَأَلِيفٌ : الْكِتَابُ جُمِعَتْ  
 فِيهِ مَسَائِلُ عِلْمٍ مِنَ الْعُلُومِ .  
 التُّومَ - [تأم] : أَحَدُ التَّوَامِينِ . نَقُولُ «هُوَ تُوْمُهُ» .  
 التُّومُ - التُّومُ .  
 تَأَمَّرَ - تَأَمَّرَا [أمر] عَلَيْهِ : تَسَلَّطَ وَتَحَكَّمَ || و - هـ :  
 شَاوَرَهُ .  
 تَأَمَّرَكَ - تَأَمَّرَكَ الرَّجُلُ : صَارَ أَمِيرَكِيًّا || تَخَلَّقَ بِأَخْلَاقِ  
 الْأَمِيرِكِيِّينَ وَاتَّخَلَ عَادَاتِهِمْ .  
 التَّأَمَّرِي - الْإِنْسَانُ .  
 تَأَمَّلَ - تَأَمَّلَا [أمل] الْأَمْرَ وَفِيهِ : نَظَرَ فِيهِ مَلِيًّا .  
 نَقُولُ «تَأَمَّلْ جَمَالَ الطَّبِيعَةِ» وَ«تَأَمَّلْ فِي حَقِيقَةِ أَوْ  
 مَسْأَلَةٍ» .  
 التَّأَمُّلُ - التَّفَكِيرُ الْعَمِيقُ فِي الْأُمُورِ وَالْحَقَائِقِ || الصَّلَاةُ  
 الْعَقْلِيَّةُ .  
 تَأَمَّمَ - تَأَمَّمَا [أم] هـ : فَصَّدَهُ || و - بِه : اقْتَدَى ||  
 و - الْمَرْأَةَ : اتَّخَذَهَا أُمَّ .  
 التَّأَمِيمُ - [أم] : جَعَلَ الْأَمْلاكَ الْخَاصَّةَ وَالشَّرَكَاتِ  
 وَسَائِرِ مَسَائِلِ الْإِنْتِاجِ مِلْكًا لِلأُمَّةِ .  
 التَّأَمِينُ - [أمن] : مَصَّ || عَقَدَ يَكْفَلَ بِمُوجِبِهِ الْمُؤْمِنَ  
 عَلَيْهِ ، لِقَاءَ قَسْطٍ مِنَ الْمَالِ ، دَفْعَ مَبْلَغٍ مُتَّفَقٍ عَلَيْهِ  
 فِي حَالِ وَقُوعِ حَادِثٍ مُعَيَّنٍ . وَهُوَ عَلَى أَنْوَاعٍ : «التَّأَمِينُ

تَبَادَى - تَبَادَى [بدو] : نَشِبَ بِأَهْلِ الْبَادِيَةِ .  
 تَبَادَرَ - تَبَادَرَا [بدر] : أَسْرَعَ ؛ نَقُولُ « تَبَادَرَ الْقَوْمُ » ||  
 و - إِلَى الذَّهْنِ : خَطَرَ بِالْبَالِ .  
 تَبَادَل - تَبَادَلَا [بدل] : بَادَلَ الْوَاحِدَ الْآخَرَ .  
 التَّبَادُل - الْمُشَارَكَةُ فِي ؛ وَمِنْهُ « تَبَادُلُ السَّلَامِ »  
 وَ « تَبَادُلُ الْخَوَاطِرِ » .  
 تَبَادَا - تَبَادَا [بده] الْقَوْمُ الشِّعْرَ أَوْ الْخُطْبَ : ارْتَجَلُوهَا  
 وَتَجَارَوْا فِيهَا .  
 تَبَارَى - تَبَارَيَا [بري] الرَّجُلَانِ : تَسَابَقَا وَتَعَارَضَا .  
 تَبَارَا - تَبَارَوَا [برأ] الزَّوْجَانِ : تَفَارَقَا .  
 تَبَارَدَ - تَبَارَدَا [برد] : تَكَثَّفَ الْبُرُودُ .  
 تَبَارَزَ - تَبَارَزَا [برز] الرَّجُلَانِ : تَفَاتَلَا .  
 تَبَارَكَ - تَبَارَكَا [برك] اللَّهُ : تَقَدَّسَ || و - بِوَيْ  
 تَفَاعَلَ بِوَيْ .  
 التَّبَارِيجُ - [برج] : « تَبَارِيجُ النَّبَاتِ » : أَزَاهِيرُهُ .  
 تَبَاشَرَا - تَبَاشَرَا [بشر] الْقَوْمُ بِالْأَمْرِ : بَشَّرَ بَعْضُهُمْ  
 بَعْضًا بِهِ .  
 التَّبَاشِيرُ - [بشر] : الْبَشْرِيُّ || « تَبَاشِيرُ الشَّيْءِ » :  
 أَوَّلُهُ ؛ وَمِنْهُ « تَبَاشِيرُ الصَّبْحِ » .  
 تَبَاصَرَا - تَبَاصَرَا [بصر] الْقَوْمُ : نَظَرُوا أَيْهَمَ يَبْصُرُ قَبْلُ ||  
 أَبْصَرَ بَعْضُهُمْ بَعْضًا .  
 تَبَاطَا - تَبَاطَا [بطأ] فِي كَذَا : تَأَخَّرَ فِيهِ .  
 التَّبَاعُ - [تبع] : مَصَّ || « تَبَاعَا » : بِالْتَّالِي .  
 تَبَاعَدَا - تَبَاعَدَا [بعد] الْقَوْمُ : أَبْعَدَ أَحَدُهُمُ الْآخَرَ .  
 التَّبَاعُدُ - [بعد] : مَصَّ || التَّفُورُ .  
 تَبَاعَى - تَبَاعَى [بغى] الْقَوْمُ : بَغَى بَعْضُهُمْ عَلَى بَعْضٍ  
 وَتَظَلَّمُوا .  
 تَبَاعَضَا - تَبَاعَضَا [بغض] الْقَوْمُ : أَبْغَضَ بَعْضُهُمْ  
 بَعْضًا .  
 تَبَاكَى - تَبَاكَيَا [بكي] : تَكَثَّفَ الْبُكَاءُ .  
 التَّبَالُ - صَاحِبُ التَّوَابِلِ || بَانِعُ التَّوَابِلِ .  
 تَبَالَطَا - تَبَالَطَا [بلط] الْقَوْمُ : تَحَارَبُوا بِالسُّيُوفِ .  
 تَبَالَغَ - تَبَالَغَا [بلغ] الرَّجُلُ فِي كَلَامِهِ : تَعَاطَى الْبَلَاغَةَ  
 وَمَا هُوَ بِبَلِيغٍ || و - فِيهِ الْمَرَضُ : تَنَاهَى وَاشْتَدَّ .  
 تَبَالَهَ - تَبَالَهَا [بله] : تَظَاهَرَ بِالْبَلَهَةِ .  
 التَّبَانُ - سِرَاوِيلٌ صَغِيرٌ يَكُونُ لِلْمَلَّاحِينَ وَالْمَصَارِعِينَ ،  
 وَيَسْتَعْمَلُهُ كَذَلِكَ السَّابِحُونَ (فَارِسِيَّةٌ) .

التَّبَانُ - بِيَاعُ الْبَيْنِ || الْمَتِينُ .  
 التَّبَانَةُ - « دَرَبُ التَّبَانَةِ » (فَكَ) : الْمَجْرَةُ .  
 تَبَاهَجَ - تَبَاهَجَا [بهج] بِوَيْ : ابْتَهَجَ || و - الْمَكَانُ :  
 أَبْهَجَ .  
 تَبَاوَأَا - تَبَاوَأَا [بوا] الشَّيْثَانُ : تَعَادَلَا .  
 تَبَايَعَ - تَبَايَعَا [بيع] الرَّجُلَانِ : بَاعَ الْوَاحِدُ الْآخَرَ .  
 تَبَايَنَ - تَبَايَنَا [بين] الرَّجُلَانِ : تَهَاجَرَا ، تَبَاعَدَا ||  
 و - الشَّيْثَانُ : اخْتَلَفَا .  
 التَّبَايُنُ - الْإِخْتِلَافُ .  
 تَبَبَا - تَبَبَيَا [تب] فَلَانَا : قَالَ لَهُ : « تَبَا لَكَ » ||  
 أَهْلَكَ .  
 تَبَبَّلَ - تَبَبَّلَا [بتل] : انْقَطَعَ عَنِ الدُّنْيَا إِلَى اللَّهِ || تَرَكَ  
 الزَّوْجَ .  
 تَبَبَّرَا - تَبَبَّرَا [بشر] وَجْهَهُ : بَشَّرَا .  
 تَبَبَّجَ - تَبَبَّجَا [بجج] اللَّحْمُ : كَثُرَ وَاسْتَرْخَى .  
 تَبَبَّجَ - تَبَبَّجَا : انْتَخَرَ .  
 تَبَبَّسَ - تَبَبَّسَا [بجس] الْمَاءُ : تَفَجَّرَ .  
 تَبَبَّرَ - تَبَبَّرَا [بحر] فِي الْعِلْمِ : تَعَمَّقَ فِيهِ وَتَوَسَّعَ .  
 تَبَبَخَّرَ - تَبَبَخَّرَا [بختر] : مَشَى مِشْيَةً حَسَنَةً || تَمَاطَلَ  
 فِي مِشْيَةٍ || مَشَى مِشْيَةً الْمُتَكَبِّرِ الْمُعْجَبِ بِنَفْسِهِ .  
 التَّبَبَخَّرِيَّةُ - الْبَخْتَرِيَّةُ .  
 تَبَبَخَّرَ - تَبَبَخَّرَا [بخر] الْمَاءُ : صَارَ بُخَارًا || و - الرَّجُلُ :  
 تَدَخَّنَ بِالْبُخُورِ || تَطَيَّبَ بِدُخَانِ مَا يَحْرَقُ مِنْ عَوْثٍ  
 وَغَيْرِهِ .  
 تَبَدَّى - تَبَدَّى [بدو] : بَدَا .  
 تَبَدَّدَا - تَبَدَّدَا [بد] : تَفَرَّقَ || و - الْقَوْمُ الشَّيْءَ :  
 اِقْتَسَمُوهُ بَدَدًا .  
 تَبَدَّعَ - تَبَدَّعَا [بدع] : صَارَ مُبْتَدِعًا .  
 تَبَدَّلَ - تَبَدَّلَا [بدل] : تَغَيَّرَ || لَبَسَ الْبَدْلَةَ || و -  
 عِنْدَ الْعَامَّةِ : تَرَيَّنَ || و - هُ بِكَذَا : أَخَذَهُ مَكَانَهُ ؛  
 نَقُولُ : « تَبَدَّلَا ثَوْبَيْهِمَا » ؛ وَ « تَبَدَّلَتِ الدَّارُ بِأَنْسِهَا  
 وَحَشَا » أَي صَارَتْ مُوحِشَةً بَعْدَ أَنْسِهَا .  
 التَّبَدُّارُ - [بدر] : الَّذِي يَبْدُرُ مَالَهُ || الْمِهْدَارُ الْكَثِيرُ  
 الْكَلَامِ .  
 تَبَدَّخَ - تَبَدَّخَا [بلخ] : ارْتَفَعَ || تَكَبَّرَ ، عَظُمَ شَأْنُهُ .  
 تَبَدَّرَ - تَبَدَّرَا [بدر] : تَفَرَّقَ .  
 تَبَدَّلَ - تَبَدَّلَا : تَرَكَ الْإِحْتِشَامَ وَالتَّصُونُ .

التبهر - ما كان من الذهب غير مضروب أو غير مصوغ  
أو في تراب معدني .  
تبري - تبرياً [بري] معروف : تعرض له .  
تبراً - تبرؤاً [براً] من الذنب : تخلص .  
تبرأل - تبرؤلاً [برأل] الطائر : نفس برأله للقتال .  
تبربر - تبربراً : لحق بالبربر فتوحش .  
التبرة - واحدة التبر .  
تبرج - تبرجاً [برج] ت المرأة : تربت .  
تبرد - تبرداً [برد] : طلب البرودة ؛ يقال « نزل في  
الماء يتبرد » .  
تبرز - تبرزاً [برز] : صار بارزاً || حاول إظهار بره ||  
و - ه : أطاعه .  
تبرص - تبرصاً [برص] الأرض : لم يدع فيها رعيًا  
إلا زعاه .  
تبرطل - تبرطلاً [برطل] : أخذ البرطيل .  
تبرع - تبرعاً [برع] بالعطاء : تفضل بما لا يجب  
عليه أو غير طالب عوضاً .  
التبرع - ج تبرعات [برع] : الهبة ؛ يقال « فعله  
تبرعاً » || المساهمة .  
تبرعم - تبرعماً [برعم] الشجر : برعم .  
تبرقع - تبرقحاً [برقع] الثوب : تلطخ .  
تبرقع - تبرقعاً [برقع] ت المرأة : لبست البرقع .  
تبرك - تبركاً [برك] به : فاز منه بالبركة || تبرن .  
تبرم - تبرماً [برم] : تصجر .  
تبرنس - تبرنساً : لبس البرنس .  
تبرنط - تبرنطاً : لبس البرنطة .  
تبرهن - تبرهنأ [برهن] : أقيم عليه البرهان وتوضح .  
التبريد - [برد] : مص || نقول « جهاز التبريد »  
و « غرفة التبريد » .  
التبرير - [بر] : مص || تبرئة النفس .  
تبرل - تبرلاً [برل] : انقلب || تشقق || و - ه :  
نقبه .  
تبرس - تبرسراً [برس] الحاجة : طلبها في غير وقتها .  
تبسط - تبسطاً [بسط] : نجول ونتره || نجرأ ونترك  
الاحتشام || انشر || امتد .  
تبسل - تبسلأ [بسل] : عبس غضباً أو شجاعة .  
تبسم - تبسمأ [بسم] : بسّم .

التبسيط - [بسط] : مص || التسهيل .  
تبشع - تبشعاً [بشع] : بشع || تكلف البشاعة .  
التبشير - [بشر] : مص || الكرز .  
تبصص - تبصصاً [بصص] الكلب : حرك ذنبه .  
تبصر - تبصراً [بصر] الشيء : استقصى النظر إليه ||  
و - في : تأمل .  
التبصر - [بصر] : التفكير || القطنة .  
التبصير - [بصر] : رؤية البحت (عامية) .  
تبضض - تبضضاً [بضض] حقه من فلان : استحصله  
قليلاً قليلاً || و - فلاناً : أخذ كل ما له .  
تبضع - تبضعاً [بضع] : أخذ البضاعة || و -  
العرق : نبع قليلاً قليلاً من أصول الشعر .  
تبطأ - تبطأاً [بطأ] : تأخر .  
تبطح - تبطحاً [بطح] الوادي : انبسط ، استوسع .  
تبطل - تبطلاً [بطل] : نشجع || تعطل || و - القوم  
بينهم : تداولوا الباطل .  
تبطن - تبطناً [بطن] الأمر : عرف باطنه || و - الشيء :  
دخل بطنه .  
التبطين - [بطن] : « تبطين أو تفلطح الأرض » :  
الفرق بين قطريها الاستوائي والقطبي مقسوماً على قطرها  
الاستوائي ويبلغ ٢٩٧/١ .  
تبع - تبعاً وتباعاً وتباعاً ه : مشى خلفه || مضى  
معه || انقاد اليه || و - الشيء : سار في إثره || و -  
الدروس : حضرها بانتظام || و - سيره : استمر .  
تبع - تبعياً ه : اتبعه || و - بكذا : ألحقه به .  
التبع - التابع || العاشق ؛ نقول « هو تبع الكرم »  
أي عاشقه .  
التبع - مص || و - ج أتباع ، للواحد والجمع : التابع .  
التبع - الكثير الإتياع .  
التبع - ج تبابيع : أعظم النحل || و - ج تبابعة :  
لقب ملوك اليمن .  
التبعة - ج تبعات : العاقبة ؛ نقول : « لهذا الفعل  
تبعة » أي لحوق شر وضرر || المسؤولية ؛ نقول « ألقى  
التبعة عليه » .  
تبعث - تبعثاً [بعث] الشيء : اندفع .  
تبعثر - تبعثراً [بعثر] : تشعث || انقلب ؛ ومنه  
« تبعثرت نفسي » ؛ جاشت وانقلبت وغثت .



صحك وهشاً .  
 تَبَلَّدَ - تَبَلَّدًا [بلد]: تعود هواء البلد الذي هو فيه ||  
 أصبح بليداً || تظاهر بالبلادة || تَرَدَّدَ مُتَحِيرًا || تَلَهَّفَ ||  
 صَفَّقَ بِكَفَيْهِ غَمًّا وَوَجَعًا || و - القوم: نزلوا ببلد ما  
 به احد || و - الصبح: تَبَلَّحَ .  
 تَبَلَّرَ - تَبَلَّرًا [بلر]: صار شديهاً بالبُلُور .  
 تَبَلَّصَ - تَبَلَّصًا [بلص]: الشيء: طلبه في خفاء ||  
 و - ت الغنم: قَلَّتْ ألبانها .  
 تَبَلَّطَعَ - تَبَلَّطَحًا [بلطح]: الشيء: صار عريضاً .  
 تَبَلَّغَ - تَبَلَّغًا [بلغ]: ه: جَرَعَهُ .  
 تَبَلَّغَ - تَبَلَّغًا [بلغ]: بالشيء: اكتفى وقع به .  
 تَبَلَّلَ - تَبَلَّلًا [بل]: الثوب: تَنَدَّى .  
 تَبَلَّهَ - تَبَلَّهًا [بله]: يله || عَيَّيَ فِي حَجَّتِهِ || تَطَلَّبَ  
 الضَّالَّةَ || و - الطريق: سار فيه على غير هداية  
 ولا مسألة .  
 تَبَلَّوَرَ - تَبَلَّوَرًا [بلور]: اتضح وانجلي؛ نقول «تَبَلَّوَرَ  
 الموقفُ أو الاتجاهُ» .  
 التَّبَلِيدُ - [بلد]: مص || هو ان يعود النبات أو الحيوان  
 الغريب مناخ البلاد التي يُنْقَلُ إليها؛ ومنه «حديثُ  
 التَّبَلِيدِ» .  
 التَّبْلِيطُ - [بلط]: فَرَشَ الأرضَ بالبَلَاطِ .  
 التَّبْلِيغُ - [بلغ]: الإخبار، الإعلام || الإندار .  
 تَبَنَ - تَبَنًا الدَّائَةَ: علفها تَبَنًا .  
 تَبَنَ - تَبَنًا: جعل التَّبَنَ فِي المَتَبَنِ .  
 التَّبَنَ - ما قُطِعَ من سناهل الزرع كالبر ونحوه .  
 تَبَنَى - تَبَنًا [بني]: ه: اتَّخَذَهُ ابْنًا .  
 التَّبَنَّةُ - واحدة التَّبَنِ .  
 التَّبَنِيَّ - ما لَهُ لَوْنُ التَّبَنِ .  
 التَّبَنِيَّ - [بني]: اتَّخَذَ ابْنًا أو ابنةً بصورة شرعية .  
 تَبَهَّجَ - تَبَهَّجًا [بهج]: به: ابتهج .  
 تَبَهَّرَ - تَبَهَّرًا [بهر]: الإناء: امتلأ || و - ت السحابة:  
 أضاءت .  
 تَبَهَّرَجَ - تَبَهَّرَجًا [بهرج]: تكبَّرَ || و - ت المرأة:  
 تزيَّنت .  
 تَبَهَّمَ - تَبَهَّمًا [بهم]: الأمر عليه: اشتبه واستغلق .  
 تَبَوَّأَ - تَبَوَّأًا [بوا]: المكان وبه: أقام به || و - الشيء:  
 استلمه؛ ومنه «تَبَوَّأَ العرشَ»: اعتلاه، و «تَبَوَّأَ

تَبَّعَ - تَبَّعًا [بعج]: تفجَّرَ؛ يقال «تَبَّعَ السحابُ»  
 أي نزل مطرًا، و «تَبَّعَ السَّيْلُ» و «تَبَّعَ عليٌّ بالكلام»  
 أي تدفَّقَ .  
 تَبَعَّدَ - تَبَعَّدًا [بعد]: ضدَّ تَقَرَّبَ .  
 تَبَعَّضَ - تَبَعَّضًا [بعض]: تَحَزَّنًا .  
 تَبَعَّلَ - تَبَعَّلًا [بعل]: ت المرأة: أطاعت بَعْلَهَا .  
 التَّبَعِيضُ - [بعض]: القسمة والتجزئة .  
 التَّبَعُّغُ - (ن): هو ما يُعرف بالتبن أو الدخان؛ جنس  
 من النباتات الأمبركية المهد، فيه مادة سامَّة (اسبائية) .  
 التَّبَعُّغُ - (ن): التَّبَعُّغُ .  
 تَبَغَّى - تَبَغَّى [بغى]: الشيء: طلبه .  
 تَبَغَّدَدَ - تَبَغَّدَدًا: انتسب الى مدينة بَغْدَادِ || تشبَّه  
 بأهل بَغْدَادِ .  
 تَبَغَّضَ - تَبَغَّضًا [بغض]: إليه: ضدَّ تَحَبَّبَ إليه .  
 تَبَغَّمَ - تَبَغَّمًا [بغم]: ت الطيبة: صوتت بأرخم ما يكون  
 من صوتها .  
 التَّبَغِيَّةُ - (ن): أزهار من فصيلة الباذنجانيات، من  
 أصل أُرْجَتِينِيٍّ؛ يجمع زهرها ألوانًا مختلفة . تُزْرَعُ  
 في الحدائق للريشة .  
 تَبَقَّى - تَبَقَّى [بقي]: بقي || و - ه: بَقَّاهُ .  
 تَبَقَّطَ - تَبَقَّطًا [بقط]: تناولهُ شيئًا فشيئًا ||  
 و - الخبر: تَسَقَّطَهُ شيئًا بعد شيء .  
 تَبَقَّعَ - تَبَقَّعًا [بقع]: الثوب: تُرِكَتْ فِيهِ بَقَعٌ لم يُصْبِحَ  
 الصَّبغُ || انتضح عليه الماء فابتلت بَقَعٌ فِيهِ .  
 تَبَقَّلَ - تَبَقَّلًا [بقل]: خرج لطلب البَقْلِ || رعى البَقْلَ .  
 التَّبَكَّاءُ - [بكي]: البكاء || كثرة البكاء .  
 تَبَكَّبَكَ - تَبَكَّبَكًا [بكبك]: القوم عليه: ازدحموا .  
 تَبَكَّرَ - تَبَكَّرًا [بكر]: تقدَّم .  
 التَّبَكِّيَّةُ - [بكت]: الملامة، الوخز، نقول «تَبَكَّيت  
 الضمير» .  
 تَبَلَّ - تَبَلًا ه الحُبُّ: أسقمه || ذهب بعقله ||  
 و - الدهرُ القومَ: رماهم بنوائبه وأفئامهم .  
 تَبَلَّ - تَبَلَّلًا الطعام: جعل فيه التَّابِلَ .  
 التَّبَلُّ - ج أنبال وتبول: المحقد والعداوة .  
 تَبَلَّلَ - تَبَلَّلًا [بلبل]: اختلط؛ ومنه «تَبَلَّلَتِ  
 الألسن في بابل» .  
 تَبَلَّجَ - تَبَلَّجًا [بلج]: الصبح: بلج || و - إليه:

الحكماء : تسلّم زمام السلطة .  
 تَبَوَّبَ - تَبَوَّبًا [بوب] الرجل : اتخذهُ بَوَّابًا .  
 تَبَوَّرَ - تَبَوَّرًا [بور] نفسه : رثاها وناح من البوار .  
 تَبَوَّقَ - تَبَوَّقًا [بوق] : تكذَّب || و - الوباء في الماشية :  
 فشا فيها .  
 التَّبَوَّلَةُ - (ط) : طعام يُصنَع من البرغل والبقدونس  
 والنعنع والبصل ويُتبل بالتوابل وعصير الليمون الحامض  
 والزيت .  
 التَّبَوَّبُ - [بوب] : القسمة الى أبواب .  
 تَبَيَّضَ - تَبَيَّضًا [بيض] : صار أبيض .  
 التَّبَيُّعُ - ج تَبَاعٍ وَتَبَاعٍ : النصير المتابع ، الملازم ||  
 المساعد .  
 التَّبَيُّلُ - المتَّبُولُ .  
 تَبَيَّنَ - تَبَيَّنًا [بين] الشيء : أتَّصَحَّحَ || و - الشيء :  
 أَوْضَحَهُ || تَأَمَّلَهُ وَتَعَرَّفَهُ .  
 تَبَاعَجَ - تَبَاعَجًا [تبع] : تَنَالَى وَتَلَاَحَقَ || و - تِ الأخبار :  
 جاء بعضها في إثر بعض .  
 تَبَارَكَ - تَبَارَكًا [ترك] القوم الأمر بينهم : تركوه .  
 تَتَالَى - تَتَالِيًا [تلو] : تَتَابَعَ ، تَوَالَى .  
 التَّتَالِي - التتابع ، نقول « جاءت الخيل تتالياً » أي  
 متتابعة .  
 تَتَامَ - تَتَامًا [تم] القوم : جاؤوا كلهم .  
 تَتَابَسَ - تَتَابَسًا [تبس] الماء : تناطحت أمواجه ||  
 و - تِ العنز : صارت كالتبس .  
 تَتَبَعَ - تَتَبَعًا [تبع] الأمر : طلبه وبحث عنه مليًا ||  
 نقول « تَتَبَعْتُ أحواله » أي تطلبت شيئاً بعد شيء في  
 مهلة ومدققاً .  
 التَّتَرُّ - قوم مقامهم بين بحر قزوين والصين والهندوستان .  
 تَتَرَّى - [تتر وتتر] : أصلها تَتَرَّى ومعناها مجيء  
 الواحد بعد الآخر . نحو « أرسلنا رُسُلَنَا تَتَرَّى » أي  
 واحداً بعد واحد ، و « جاء القوم تَتَرَّى وَتَتَرَّى » أي  
 متتابعين .  
 تَتَرَّبَ - تَتَرَّبًا [ترب] : صار ترابًا || تَلَوَّثَ بالتراب .  
 تَتَرْتَرُ - تَتَرْتَرًا [ترتر] : تزلزل .  
 تَتَرَسَّ - تَتَرَسًّا [ترس] : لبس الترس ، استتر به .  
 تَتَرَّفَ - تَتَرَّفًا [ترف] : تَنَعَّمَ .  
 التَّتَرِّي - واحد التتر .

التَّضَلُّ - (ح) : التَّغْلِبُ .  
 تَتَلَّى - تَتَلَّى [تلر] ه : تَتَّبَعَهُ . نقول « تَتَلَّيْتُ حَقِّي »  
 أي تَتَّبَعْتُهُ حَتَّى اسْتَوَيْتُهُ .  
 تَتَلَّعَ - تَتَلَّعًا [تلع] في مشية : أتلع .  
 تَتَلَمَّدَ - تَتَلَمَّدًا [تلمذ] الولد : تَلَمَّذَهُ || و - لفلان :  
 صار تلميذاً له .  
 التَّتَمَّةُ - [تم] : التَّكْمِيلَةُ .  
 تَتَمَّرَ - تَتَمَّرًا [تمر] اللحم : تَقَدَّدَ .  
 التَّتَنُّ - (ن) : التَّبَعُ (تَرْكِيَّة) .  
 تَتَهَّمُ - تَتَهَّمًا [تهم] : أَتَهَمَّ .  
 تَتَوَّجَ - تَتَوَّجًا [توج] : لبس التاج .  
 تَتَوَّقَ - تَتَوَّقًا [توق] الى الشيء : تَشَوَّقَ اليه .  
 تَتَأَبَّبَ - تَتَأَبَّبًا [تأب] : استرخى ففتح فاه واسعاً من  
 غير قصد .  
 تَتَأَقَّفَ - تَتَأَقَّفًا [تقف] الرجلان : تغالبا في الحدق ||  
 تخاصما .  
 تَتَأَقَّلَ - تَتَأَقَّلًا [تقل] : تَكَلَّفَ الثقل || و - عنه :  
 تباطأ وتهامل || و - القوم : لم ينهضوا للنجدة وقد  
 استنهضوا لها .  
 تَتَأَنَّى - تَتَأَنِّيًا [تني] القوم عليه : أظهروا الطافه .  
 تَتَأَلَّلَ - تَتَأَلَّلًا [تأل] : تَوَلَّلَ .  
 تَتَبَّتَ - تَتَبَّتًا [تبت] : مَنَّ ، تَشَدَّدَ || و - في الأمر  
 والرأي : تَأَنَّى فِيهِ || شاور فيه وفحص عنه .  
 تَتَبَّجَّ - تَتَبَّجًّا [تبج] الراعي بالعصا : تَبَّجَّ بِهَا .  
 تَتَبَّطَّ - تَتَبَّطًّا [تبط] عن الأمر : تَرَيَّثَ وَتَعَوَّقَ .  
 تَتَبَّنَّ - تَتَبَّنًا [تبن] الشيء : جعله في الثبان وحمله  
 بين يديه .  
 التَّتَبُّيْتُ - [تبت] : مص || سر من الأسرار السبعة  
 عند المسيحيين ، منتم للمعمودية .  
 تَتَغَلَّبَ - تَتَغَلَّبًا [تغلب] : تَغَلَّبَ .  
 تَتَغَفَّفَ - تَتَغَفَّفًا [تقف] الولد : تَهَذَّبَ وَتَعَلَّمَ .  
 تَتَلَّلَ - تَتَلَّلًا [تلل] البيت : تساقط وتهدم شيئاً فشيئاً .  
 تَتَلَّمَّ - تَتَلَّمًّا [تلم] الإناء : انكسر من حافته .  
 التَّتَلِّيْتُ - [ثلث] : مص || « سِرُّ التَّتَلِّيْتُ » : انظر  
 كلمة سِرُّ .  
 تَتَلَّى - تَتَلَّى [تلي] الشيء : انعطف || و - في مشية :  
 تمايل || و - في صدري كذا : تردد .

التَّجَنُّبُ - [تج] : جعل الشيء اثنين ؛ وللتثنية في الصرف علامات خاصة تلحق آخر الكلمة ( «ان» للرفع و «ين» للنصب والجر في آخر الأسماء ) || «تثنية الاشتراع» : السفر الخامس من أسفار موسى .  
 تَجَابٌ - تَجَابًا [جب] الرجلان : تروَّج كلُّ منهما اخت الآخر .  
 تَجَاحَفٌ - تَجَاحُفًا [جحف] القوم : تناوشوا بالعصي والسيوف || و - القوم بالكرة : تخاطفوها بالصوالجة .  
 تَجَادَعٌ - تَجَادُعًا [جدع] الرجلان : تخاصما وتشاتما .  
 تَجَادَلٌ - تَجَادُلًا [جدل] الرجلان : تخاصما .  
 تَجَاذَبٌ - تَجَاذِبًا [جذب] الرجلان الشيء : تنازعهما || و - القوم أطراف الحديث : خاضوا معاً في الحديث .  
 تَجَارَى - تَجَارِيًا [جري] الرجلان أو الشيطان : جريا معاً . يقال «الدين والرهن يتجاربان» أي يجريان معاً || و - الرجلان في الأمر : اتفقا فيه .  
 التَّجَارَةُ - [تجر] : البيع والشراء لغرض الربح || ما يُتَّجَرُ بِهِ .  
 التَّجَارِيٌّ - النسبة الى التجارة . نقول «المحل التجاري» و «الاتفاق التجاري» و الحركة التجارية و «الشركة التجارية» .  
 تَجَارَزٌ - تَجَارُزًا [جزز] القوم : تشاتموا .  
 تَجَازَى - تَجَازِيًا [جزى] ذبته وبديئه على فلان : طلبه منه وتقاضاه .  
 تَجَازَرَ - تَجَازَرًا [جزر] الرجلان : نشاتما .  
 تَجَاسَرَ - تَجَاسَرًا [جسر] : تطاول ، اجترأ .  
 تَجَاعَلَ - تَجَاعَلًا [جعل] القوم الشيء : جعلوه بينهم .  
 التَّجَاعِيدُ - [جمعد] : الغضون (في الوجه) .  
 تَجَاقَى - تَجَاقِيًا [جنو] عن مكانه : لم يطمئن عليه .  
 تَجَالَ - تَجَالًا [جل] عن كذا : نثره وترفع || و - عليه : تعاضم .  
 تَجَالَى - تَجَالِيًا [جلو] القوم : انكشف كلُّ منهم لصاحبه .  
 تَجَالَدَ - تَجَالُدًا [جلد] القوم بالسيوف : تضاربوا .  
 تَجَالَسَ - تَجَالَسًا [جلس] القوم في المحاكم : تحاكموا وتناوروا .  
 تَجَانٌ - تَجَانًا [جن] : أرى من نفسه أنه مجنون .  
 تَجَانَبٌ - تَجَانَبًا [جنب] ه : بعد عنه .  
 تَجَانَسَ - تَجَانَسًا [جنس] الرجلان أو الشيطان :

اتَّحدا في الجنس .  
 التَّجَانُسُ - [جنس] : مص ؛ يقال «مع التجانس التانس» أي مع اتحاد الجنس التالف .  
 تَجَانَفٌ - تَجَانَفًا [جنف] عن الطريق : عدل عنه || و - للإثم : مال إليه .  
 التَّجَانُفُ - [جنف] (ف . ج) : تمايل أجزاء التصويرة أو غيرها بعضها عن بعض في نظام مجموعها ، ضدها التراصف .  
 تَجَانَنٌ - تَجَانَنًا [جنن] : تَجَانٌ .  
 تَجَاهَدٌ - تَجَاهُدًا [جهد] في الأمر : جدَّ وبدل وسعه .  
 تَجَاهَرَ - تَجَاهَرًا [جهر] بالأمر : تظاهر به .  
 تَجَاهَلَ - تَجَاهَلًا [جهل] : أظهر الجهل وليس به .  
 تَجَاهَهُ - [وجه] : تَلَقَّاهُ ، قباله ؛ نقول «تجاهه» أي تَلَقَّاهُ وما يقابله .  
 تَجَاهَهُ - [وجه] : تَجَاهَهُ .  
 تَجَاوَبَ - تَجَاوَبًا [جوب] القوم : جاوب بعضهم بعضًا وتناوروا .  
 التَّجَاوُبُ - [جوب] : مص || الانسجام والتوافق .  
 تَجَاوَدَ - تَجَاوَدًا [جود] القوم : نظروا أيهم أجود حجَّةً . يقال «هم يتجاودون الحديث» أي ينظرون أيهم أجود حديثًا .  
 تَجَاوَرَ - تَجَاوَرًا [جور] القوم : جاور بعضهم بعضًا .  
 تَجَاوَزَ - تَجَاوَزًا [جوز] المكان : جازه وتخطاه || و - عنه : أغضى وعفا || و - في الشيء : أفرط .  
 تَجَاوَلَ - تَجَاوَلًا [جول] القوم في الحرب : جال بعضهم على بعض .  
 التَّجَاوِيدُ - [جود] : الأمطار الجيدة النافعة . ولا مفرد لها .  
 تَجَبَّرَ - تَجَبَّرًا [جبر] : تكبر وكان عاتبًا شديدًا || و - العظم : صلح بعد الكسر || و - المريض : صلح حاله .  
 تَجَبَّلَ - تَجَبَّلًا [جبل] المسافر : جابَل .  
 تَجَبَّنَ - تَجَبَّنًا [جنن] الرجل : غلظ || و - اللب : صار جبَّنًا أو جمد كالجبين .  
 تَجَجَّرَ - تَجَجَّرًا [ججر] ت العين : غارت .  
 تَجَحَّفَلَ - تَجَحَّفَلًا [جحف] القوم : اجتمعوا .  
 تَجَحَّمٌ - تَجَحَّمًا [جحم] : تحرق حرصًا وبخلًا ||

تضابق .  
 تَجَدَّبَ - تَجَدَّبًا [جدب] المكان : انقطع عنه المطر  
 فيست أرضه .  
 تَجَدَّدَ - تَجَدَّدًا [جدد] الشيء : صار جديدًا .  
 التَّجَدُّدُ - [جدد] : مص || الإحياء والإنعاش والانعاش .  
 تَجَدَّلَ - تَجَدَّلًا [جدل] : ارتدى في الارض .  
 التَّجْدِيدُ - [جدد] : مص || الابتكار || الإحياء ||  
 إعادة التنظيم ، الإصلاح .  
 التَّجْدِيفُ - ج تَجْدِيفٍ [جذف] : الكلام عن الله  
 بالكفر والإهانة .  
 تَجَدَّدَ - تَجَدَّدًا [جدد] : تقطع .  
 تَجَدَّفَ - تَجَدَّفًا [جذف] في مشيه : أسرع .  
 تَجَدَّمَ - تَجَدَّمًا [جدم] الشيء : انقطع .  
 التَّجْدِيرُ - [جدر] (ع ح) : استخراج الجذور .  
 تَجَرَ - تُتَجَّرًا وَتَجَارَةً : تعاطى التجارة .  
 التَّجْرِبَةُ - ج تَجَارِبٍ [جرب] : الاختبار ، الامتحان ||  
 إجراء اختبار على شيء ما (كآلة أو سواها) لمعرفة مدى  
 صلاحيته للعمل || المِخْنَةُ والشدة .  
 تَجَرَّجَرَ - تَجَرَّجْرًا [جرجر] الماء : صبَّه في حلقه فصيرهُ  
 يُصَوِّتُ .  
 تَجَرَّدَ - تَجَرَّدًا [جرد] : تَعَرَّى || و - للأمر : تفرَّغ  
 له وَجَدَّ فِيدَ || و - الفرس : تقدَّم الحلبة فخرج منها .  
 التَّجْرُدُ - [جرد] : مص || عدم التَّحْيِيزِ || و - عن  
 أو من : التحرُّر من .  
 تَجَرَّسَ - تَجَرَّسًا [جرس] : تكلم وتغنم .  
 تَجَرَّعَ - تَجَرَّعًا [جرع] الماء : شربه شيئًا فشيئًا ||  
 و - النيط : كظمه .  
 تَجَرَّفَ - تَجَرَّفًا [جرف] الطين : كسحه وقشره بالمجرفة ||  
 و - الشيء : ذهب به كله أو معظمه .  
 تَجَرَّمَ - تَجَرَّمًا [جرم] الزمان أو الشتاء : انقضى ||  
 و - عليه : أتهمه بجرم .  
 التَّجْرِيْبُ - [جرب] : الاختبار والامتحان .  
 التَّجْرِيْبِيُّ - الاختباري || « عِلْمُ النَّفْسِ التَّجْرِيْبِيُّ » :  
 استخدام طرق وأصول علمية في المختبرات ، تليح  
 اتخاذ تدابير في مجال الحياة العقلية والسلوك البشري .  
 التَّجْرِيْبِيَّةُ - [جرب] : مذهب فلسفي يجعل الاختبار  
 أساسًا لكل معرفة .

التَّجْرِيْحُ - [جرح] : مص || الطعن في العرض ،  
 القذح .  
 التَّجْرِيْدُ - [جرد] : مص || و - عند النحاة : تعرية  
 الكلمة من العوامل اللفظية ، نحو « زَيْدٌ قَامَ » || و -  
 من السلاح : نزع السلاح .  
 التَّجْرِيْدَةُ - [جرد] : جماعة مقتطعة من الجند .  
 تَجْرَأُ - تَجْرَأًا [جزأ] : انقسم || و - بالشيء : اكتفى  
 وقنع به .  
 التَّجْرِيْةُ - [جزأ] : مص || « نَاجِرُ التَّجْرِيْةِ » : تاجر  
 بالفرق .  
 تَجَرَّرَ - تَجَرَّرًا [جزر] القوم القوم في القتال : تركوهم  
 جزرًا للسباع .  
 تَجَزَّعَ - تَجَزَّعًا [جزع] : تقطع || تكسَّر .  
 تَجَزَّمَ - تَجَزَّمًا [جزم] العود : نشقق .  
 تَجَسَّدَ - تَجَسَّدًا [جسد] : صار ذا جسد .  
 التَّجَسُّدُ - [جسد] : مص || « سِرُّ التَّجَسُّدِ » : انظر  
 كلمة سر .  
 تَجَسَّسَ - تَجَسَّسًا [جسس] الأخبار والأمر : بحث  
 عنها || تفحصها .  
 تَجَسَّمَ - تَجَسَّمًا [جسم] : صار جسيمًا || و - الأمر  
 أو الرمل : ركب أجسمهما أو معظمهما || و - الأرض :  
 أخذ نحوها يريدتها || و - فلانًا من بين القوم : اختاره  
 كأنه قصد جسمه || و - في عيني كذا : تصوَّر .  
 تَجَشَّأَ - تَجَشَّأًا [جشأ] : أخرج من فمه الجشاء .  
 تَجَشَّعَ - تَجَشَّعًا [جشع] : حَرَصَ وطمع أشدَّ الحرص  
 وأسوأ الطمع .  
 تَجَعَّبَ - تَجَعَّبًا [جعب] : انصرع .  
 تَجَعَّبَعَمَ - تَجَعَّبَعَمًا [جمعع] البعير ونحوه : ضرب  
 بنفسه الأرض باركًا من وجع أصابه أو ضرب أثنه .  
 تَجَعَّدَ - تَجَعَّدًا [جعد] الشعر : صار جعدًا || و -  
 الشيء : تَقَبَّضَ .  
 التَّجَعُّدَاتُ - [جعد] : الغضون .  
 التَّجَفَّافُ - ج تَجَفَّافٍ [جفأ] : التَّجَفَّافُ .  
 التَّجَفَّافُ - ج تَجَفَّافٍ [جفأ] : آلة للحرب يتقى  
 بها كالدرع ، للفرس والإنسان .  
 تَجَفَّفَجَفَّ - تَجَفَّفَجَفًّا [جففجف] الطائر : اتنفش فوق  
 البيضة وألبسها جناحيه .

تَجَفَّفَ - تَجَفَّفًا [جَفَفَ] : يبس ونشف .  
تَجَفَّلَ - تَجَفَّلًا [جَفَل] القومُ : هربوا مسرعين ||  
و - الديكُ : نَفَسَ عُرْفَهُ .

تَجَفَّنَ - تَجَفَّنًا [جَفَن] الكرمُ : صار له جَفْنٌ .  
التَّجْفِيفُ - [جَفَفَ] : مص || صَرَفَ المِياهُ ، أي  
تطهير الأرض بصرف مياهها الزائدة .

تَجَلَّى - تَجَلَّى [جَلَو] الشيءُ : ظهر وتَكشَّفَ || و -  
الشيءُ : نظر اليه مشرفًا || و - المكانُ : علاهُ .  
تَجَلَّبَبَ - تَجَلَّبَبًا [جَلَبَب] : لبس الجَلِيبَ .  
التَّجَلُّةُ - [جَلَّ] : الجلالة والعظمة .  
تَجَلَّجَلَ - تَجَلَّجَلًا [جَلَّجَلَ] في الأرض : دخل ||  
و - الأمرُ في نفسه : خطر || و - تَ قواعدُ البيتِ :  
نضعضت .

تَجَلَّدَ - تَجَلَّدًا [جَلَّد] : تكَلَّفَ الجَلْدَ وصَبَرَ .  
تَجَلَّسَ - تَجَلَّسًا [جَلَس] الأمرُ : اصطَلح واستوى  
(عامية) .  
تَجَلَّفَ - تَجَلَّفًا [جَلَف] : هُزِلَ وضعُفَ .  
تَجَلَّلَ - تَجَلَّلًا [جَلَّ] : تَعَظَّمَ || و - بالتَّوْبِ : تَغَطَّى  
به || و - هُ : علاهُ .  
التَّجَلِّيُّ - [جَلَو] : الظهور || الحالة البهية الممجَّدة  
التي ظهر فيها السيد المسيح لثلاثة من تلاميذه على جبل  
طابور ، ومنهُ « عيد التجلي » .  
التَّجْلِيدُ - [جَلَّد] : مص || إلباسُ الكتابِ الجَلْدَ .  
تَجَمَّجَمَ - تَجَمَّجَمًا [جَمَجَم] الكلامُ : لم يبيِّنهُ .  
تَجَمَّرَ - تَجَمَّرًا [جَمَرَ] الجيشُ : تَحَبَّسَ في أرض  
العدو ولم يُفِئِلْ || و - تِ القبائلُ : تجمعت || و -  
بالمِجْمَرَةِ : تَبَخَّرَ بها .  
تَجَمَّعَ - تَجَمَّعًا [جَمَعَ] القومُ : أتوا وانصموا .  
تَجَمَّلَ - تَجَمَّلًا [جَمَل] : تَزَيَّنَ وتحسَّنَ || صبر على  
الدمر ولم يظهر على نفسه الذلُّ || تكَلَّفَ الجميلُ أي  
لزم الحياة ولم يجزع جزعًا قبيحًا .  
تَجَمَّمَ - تَجَمَّمًا [جَمَّ] اللبثُ : كثر ففطى الأرض .  
تَجَمَّهَرَ - تَجَمَّهَرًا [جَمَهَرَ] القومُ : اجتمعوا .  
التَّجْمِيدُ - [جَمَدَ] : « تَجْمِيدُ الأموالِ » (ت) :  
وقفها في المصرف وإعطائها صفة الأموال غير المتقولة .  
التَّجْمِيلُ - [جَمَل] : مص || التزيين والزخرفة ، يقال  
« فنُّ التَّجْمِيلِ » || العناية بجمال الجسم .

تَجَمَّنَ - تَجَمَّنًا [جَمَن] : صار مجنونًا .  
التَّجْمِيدُ - [جَمَدَ] : جَمَعَ الجنودُ || و - الإِجْبَارِيُّ :  
وسيلة لجمع الجنود تلجأ إليها الدول في أيام الحروب .  
تَجَهَّزَ - تَجَهَّزًا [جَهَّز] للسفر : اتَّخَذَ لوازمَهُ || و - للأمر :  
تَهَيَّأَ .  
تَجَهَّمَّ - تَجَهَّمَّمًا [جَهَّم] هُ ولهُ : استقبلهُ بوجهٍ عيوس  
كريبه .  
التَّجْهِيْزُ - ج تَجْهِيْزَاتٍ [جَهَّز] : الإِغْدَادُ || كلُّ  
ما يُسْتَعْمَلُ من معدَّاتٍ أو عتادٍ لتأدية غرضٍ أو عملٍ  
معين .  
التَّجْوَالُ - [جَوَلَ] : مص جَوَّالٌ || التَّنَقُّلُ على نحو  
البدو الرَّحَّلِ .  
تَجَوَّدَ - تَجَوَّدًا [جَوَّد] : تَحَيَّرَ الجيِّدُ || و - في صنعته :  
تَأَنَّقَ فيها .  
تَجَوَّرَ - تَجَوَّرًا [جَوَّر] الرَّجُلُ : انصرع || و - على  
الفرش : اضطجع || و - البناءُ : تهدَّمُ وانخفض .  
تَجَوَّرَبَ - تَجَوَّرَبًا [جَوَّرَب] : لبس الجَوَّرَبِ .  
تَجَوَّزَ - تَجَوَّزًا [جَوَّز] في الأمر : اختملَهُ وأغمض  
عنه || و - عنه : أغضى وعفا || و - في الكلام :  
تكلم بالمجاز || و - في كذا : اكتفى منه بالقليل ||  
و - في الصلاة : أتى فيها بأقل ما يكفي || و - الدراهمُ :  
قبلها على ما فيها من الزيف ولم يردّها .  
تَجَوَّعَ - تَجَوَّعًا [جَوَّع] : تَعَمَّدَ الجُوعَ .  
تَجَوَّفَ - تَجَوَّفًا [جَوَّف] : صار أَجَوَّفًا || و - هُ :  
دخل جوفَهُ .  
تَجَوَّلَ - تَجَوَّلًا [جَوَّل] : سافر أو تنقل من مكانٍ  
إلى آخر .  
التَّجْوُلُ - [جَوَلَ] : مص || « مَنَعُ التَّجْوُلِ » : إطفاء  
الأنوار ليلاً (في حالة الطوارئ) .  
تَجَوَّهَ - تَجَوَّهًا [جَوَّه] : تَعَظَّمَ || تكَلَّفَ الجاه وليس  
به ذلك .  
التَّجْوِيدُ - [جَوَّد] : مص || و - في القراءة : إعطاء

تَحَاثَى - تَحَاثَى [حَثِي] عن الشيء : نَزَّهَ عَنْهُ ،  
ابْتَعَدَ .

تَحَاشَدَ - تَحَاشَدَا [حَشِدًا] القومُ : اجتمعوا لأمرٍ واحد .  
تَحَاصَّ - تَحَاصَّ [حَصَّ] القومُ الشيء : اقتسموه  
بينهم حِصَصًا .

تَحَاصَّبَ - تَحَاصَّبَا [حَصَبًا] القومُ : تراموا بالحصباء .  
تَحَاقَى - تَحَاقَا [حَقَا] الرجلانِ إلى السلطان : ترافعا .  
تَحَاقَ - تَحَاقَا [حَقًا] الرجلانِ : تخاصما وترافعا .  
تَحَاقَدَا - تَحَاقَدَا [حَقَدَا] القومُ : حقد بعضهم على  
بعض .

تَحَاقَرَا - تَحَاقَرَا [حَقَرَا] : تصاغرا .  
تَحَاكَا - تَحَاكَا [حَكَا] الشيطانُ : اصطكك الواحد  
بالآخر || و - الرجلانِ : تباريا .  
تَحَاكَمَا - تَحَاكَمَا [حَكَمَا] القومُ إلى الحاكم : تخاصموا  
إليه .

تَحَاكَفَا - تَحَاكَفَا [حَكَفَا] القومُ : تعاهدوا .  
تَحَاكَمَا - تَحَاكَمَا [حَكَمَا] : أظهر الحِلْمَ وليس فيه .  
تَحَايَا - تَحَايَا [حَايَا] هُ : اجتنبه وتوقاه .  
تَحَايَسَا - تَحَايَسَا [حَايَسَا] القومُ : تشادوا واقتلوا .  
تَحَايَقَا - تَحَايَقَا [حَايَقَا] : تكلف الحماقة .

تَحَايَلَا - تَحَايَلَا [حَايَلَا] في الأمر وبالامر : تكلفه على  
مشقة وإعياء || و - على نفسه : تكلف الشيء على مشقة ||  
و - على فلان : جار ولم يعدل وكلفه ما لا يطبق ||  
و - الشيخ في مفهيه : تناقل || و - إليه : أنبل ||  
و - عنه : أعرض .

تَحَانَا - تَحَانَا [حَانَا] : اشتاق .  
تَحَاوَرَا - تَحَاوَرَا [حَاوَرَا] القومُ : تراجعوا الكلام وتجاوبوا .  
تَحَاوَسَا - تَحَاوَسَا [حَاوَسَا] القومُ عليه : جعلوه في  
وسطهم .

تَحَايَدَا - تَحَايَدَا [حَايَدَا] هُ : تجانبه (عامية) .  
تَحَايَصَا - تَحَايَصَا [حَايَصَا] عن كذا : عدل وحاد .  
تَحَايَبَا - تَحَايَبَا [حَايَبَا] إليه : أظهر له المحبة والوداد ،  
تودد .

تَحَايَرَا - تَحَايَرَا [حَايَرَا] : تزيين وتحسن || و - السحاب :  
ظهر وانتشر .

تَحَايَسَا - تَحَايَسَا [حَايَسَا] في الكلام : توقف ||  
و - على كذا : حبس نفسه عليه .

كل حرف حقه بمقتضى أصول معهودة .

تَجَبَّسَ - تَجَبَّسَا [جَبَّسَا] تَ نَفْسُهُ : بمعنى جاشت ||  
و - القومُ : تَجَمَّعُوا .

تَجَبَّفَا - تَجَبَّفَا [جَبَّفَا] تَ الْجَبَّةُ : أنثت .  
تَحَابَّ - تَحَابَّ [حَبَّ] القومُ : أحب كل واحد منهم  
صاحبه .

تَحَاتَّ - تَحَاتَّ [حَاتَّ] الورقُ من الشجر : تناثر ||  
و - شعرة عن رأسه : نساقت || و - تَ الْأَسْنَانُ :  
تأكلت .

تَحَاثَّ - تَحَاثَّ [حَاثَّ] القومُ : تحاضوا .

تَحَاجَّ - تَحَاجَّ [حَاجَّ] الرجلانِ : تخاصما .  
تَحَاجَبَا - تَحَاجَبَا [حَاجَبَا] القومُ : تطارحوا الأحاجي .

تَحَاجَزَا - تَحَاجَزَا [حَاجَزَا] القومُ : تمانعوا وتدافعوا .  
تَحَادَّ - تَحَادَّ [حَادَّ] الرجلانِ : تغاضبا .

تَحَادَبَا - تَحَادَبَا [حَادَبَا] : صار أحذب .  
تَحَادَثَا - تَحَادَثَا [حَادَثَا] القومُ : حدث بعضهم  
بعضًا .

تَحَادَرَا - تَحَادَرَا [حَادَرَا] : نزل . يقال « رأيت الدمع  
يتحادر على لحيته » .

تَحَادَقَا - تَحَادَقَا [حَادَقَا] القومُ : أخذ بعضهم  
ببعض .

تَحَادَى - تَحَادَى [حَادَى] القومُ الماء : اقتسموه بالسوية ||  
و - الرجلانِ : تقابلا .

تَحَارَبَا - تَحَارَبَا [حَارَبَا] القومُ : أوقدوا نار الحرب .  
تَحَارَصَا - تَحَارَصَا [حَارَصَا] القومُ على العمل : تحاثوا  
عليه .

تَحَارَفَا - تَحَارَفَا [حَارَفَا] عليه في البيع وغيره :  
احتال .

تَحَارَزَا - تَحَارَزَا [حَارَزَا] : صار حزينًا .  
تَحَايَا - تَحَايَا [حَايَا] الرجلانِ : أشرب المرق  
أحدهما الآخر .

تَحَايَبَا - تَحَايَبَا [حَايَبَا] الرجلانِ : حاسب أحدهما  
الآخر .

تَحَايَدَا - تَحَايَدَا [حَايَدَا] الرجلانِ : حسد كل منهما  
الآخر .

التَحَايِيرُ - [حَايَرَا] : المصائب والبلايا .  
التَحَايِسُ - [حَايَسَا] : الأشياء الحسنة .

تَحْبَسُ - تَحْبَسًا [حبس] القوم : تجمَعُوا .  
 تَحْبِكَ - تَحْبِكًا [حبك] : النفاً بشويه || شدَّ الحَبِكة .  
 تَحْبَل - تَحْبَلًا [حبيل] الصيد : وقع في الحِبَالَة ||  
 و - تِ الدابة : نشبت قوائمها في الحبل .  
 تَحَتَّ - ج تَحُوت : ظرف مكان ، ضدَّ فوق ، وتلزم  
 الإضافة . وإذا قُطعت عن الإضافة بُنيت على الضم ،  
 نحو « جاء من تحت » || « تَحَتَّ التَّجْرِبَة » : عند  
 الاختبار || « تَحَتَّ التحضير » : قَيَّدَ الإعداد ||  
 « تَحَتَّ الحِفْظ » : مَخْفُور || « تَحَتَّ السلاح » : بعدَّة  
 الحرب || « تَحَتَّ إشراف » : تحت رعاية || « تَحَتَّ  
 تَصْرُفُو » : رَهْن أو امره وإشارته || « تَحَتَّ الطَّبْع » :  
 قَيَّدَ الطَّبْع || « تَحَتَّ عُنْوَان كذا » : يحمل عنوان كذا ||  
 « تَحَتَّ يده » : في حَوْزَتِهِ .  
 التَّحَاتِي - النسبة الى تَحَتَّ ، ومنه « الملابس التَّحَاتِيَّة » :  
 الملابس الداخليَّة ، التي تلبس تحت سواها .  
 تَحْتَمَّ - تَحْتَمًا [حتم] الشيء على نفسه : جعله حَتْمًا  
 أي لازمًا .  
 تَحْتَرَّ - تَحْتَرًّا [حتر] النخل : تَبَيَّن حَبُّهُ .  
 تَحْتَجَّبَ - تَحْتَجَّبًا [حجب] : تَسَّرَ .  
 تَحْتَجَّرَ - تَحْتَجَّرًا [حجر] : صار كالحجر || و -  
 الرجل : اتَّخَذَ حُجْرَةً || و - على فلانٍ : ضَيَّقَ عليه ||  
 حَرَمَهُ .  
 تَحْتَجَّلَ - تَحْتَجَّلًا [حجل] الفرس : كان في قوائمه  
 بياض .  
 تَحْتَجَّنَ - تَحْتَجَّنًا [حجن] العود : انعطف واعوجَّ .  
 التَّحْجِيل - [حجل] : البياض في رجل الفرس .  
 تَحْدَى - تَحْدِيًا [حدي] هُ : بارأه وغالبه . ويقال  
 « تَحْدَى خصمهُ » أي دعاه للتباري معه || و - فلانًا :  
 أخطره بأن يجرؤ على أمرٍ ، مع التلميح بأنَّه غير قادر  
 على فعله || و - الموت : جَابَهُهُ .  
 تَحْدَبَ - تَحْدَبًا [حدب] : صار أَحْدَب || و - تِ  
 المرأة : صبرت على أولادها ولم تنزَّج بعد بعلها || و -  
 عليه : تَعَطَّفَ وَحَنًا || و - به : تَعَلَّقَ .  
 تَحْدَثَ - تَحْدَثًا [حدث] بالشيء وعن الشيء :  
 تكلم وأخبر || و - الى فلان : كالمه .  
 تَحْدَدَ - تَحْدَدًا [حد] بهم : تَحَرَّشَ .  
 تَحْدَرَّ - تَحْدَرًّا [حدر] : نَزَلَ .

تَحَدَّسَ - تَحَدَّسًا [حدس] الأخبار وعن الأخبار :  
 سعى في أن يعرفها من حيث لا يُعْلَم به .  
 تَحَدَّمَ - تَحَدَّمًا [حدم] الرجل : اشتغل غيظًا .  
 التَّحْدِيد - مص || التَّعْيِين || « على التَّحْدِيد » أو « على  
 وجه التَّحْدِيد » : بالتدقيق ، بالضبط .  
 تَحَدَّرَ - تَحَدَّرًا [حدر] منه . حَذِرُهُ .  
 تَحَدَّقَ - تَحَدَّقًا [حذق] : صار حاذِقًا || و - عليه :  
 أظهر الحِذْقَ .  
 تَحَدَّلَقَ - تَحَدَّلَقًا [حذلق] : أظهر أو ادعى الحِذْقَ ؛  
 يقال « إنَّه يَتَحَدَّلَقُ في كلامه » أي يتنظَّرُ ويتكَيِّسُ .  
 تَحَرَّى - تَحَرَّيًا [حري] : طلب ما هو آخرى بالاستعمال  
 في غالب الظن أو طلب آخرى الأمرين أي أولاهما ||  
 و - الأمر : قصده وفضَّله || و - عنه : بحث وفَتَّشَ  
 عنه .  
 تَحَرَّجَ - تَحَرَّجًا [حرج] : تَجَنَّبَ الحَرَجَ .  
 تَحَرَّرَ - تَحَرَّرًا [حر] العبد : صار حرًا .  
 تَحَرَّزَ - تَحَرَّزًا [حرز] منه : تَوَقَّاهُ .  
 تَحَرَّسَ - تَحَرَّسًا [حرس] منه : تَحَفَّظَ وتَوَقَّى .  
 تَحَرَّشَ - تَحَرَّشًا [حرش] الضبَّ وبالضب : اصطاده ||  
 و - به : استفرَّه ، تعرَّض له ليثيره .  
 تَحَرَّصَ - تَحَرَّصًا [حرص] : تَكَلَّفَ الحِرْصَ ||  
 تَحَيَّنَ .  
 تَحَرَّفَ - تَحَرَّفًا [حرف] لعياله : تَكَسَّبَ من كلِّ  
 حرفة || و - عنه : مال وعدل الى حرف .  
 تَحَرَّقَ - تَحَرَّقًا [حرق] : حرقه النار ؛ يقال : « تَحَرَّقَ  
 شوقًا » أي تملَّكهُ شوقٌ شديد ، ذابَّ شوقًا .  
 تَحَرَّكَ - تَحَرَّكًا [حرك] : ضدَّ سكن .  
 تَحَرَّكَشَ - تَحَرَّكَشًا به : تعرَّض له (عامية) .  
 تَحَرَّمَ - تَحَرَّمًا [حرم] به : عاشره وتأكَّدت الحرمة  
 بينهما || و - منه بحرمة : تَمَنَّعَ وتَحَمَّى بدمه .  
 التَّحَرِّي - [حري] : مص || و - ج تَحَرَّيات : التَّقْصِي ،  
 البحث || « رجال التحري » : هم رجال الشرطة يُعْهَدُ  
 اليهم في البحث عن الجرائم والمجرمين . ويقال « شرطة  
 التحري » و « مصلحة التحري » .  
 التَّحْرِيج - [حرج] : زَرَعَ الأشجار الغايبة .  
 التَّحْرِير - [حر] : الأَنْعِاقُ || التَّخْلُصُ من احتلال  
 العدو || الكتابة ؛ ومنه « رئيس التحرير » : مدير

التحرير في جريدة أو مجلة ، و «إدارة التحرير» :  
 مكتب المحررين في جريدة أو مجلة || و - ج تحارير :  
 الرسالة ، الكتاب .  
 تَحَزَى - تَحَزَّيَا [حزوا] : تكهن || و - الشيء :  
 قدره وخمنه .  
 تَحَزَبَ - تَحَزَّبَا [حزب] القوم : تجمعا || و - لفلان :  
 مال إليه وجد في نصرته .  
 تَحَزَزَ - تَحَزَّزَا [حز] العود : مطاوع حزه .  
 تَحَزَمَ - تَحَزَّمَا [حزم] : شد وسطه بحبل أو شبهه .  
 تَحَزَّنَ - تَحَزَّنَا [حزن] : صار حزينا || و - عليه  
 ولأمره : توجع .  
 تَحَسَّى - تَحَسَّبَا [حسو] المرق : شربه شيئاً بعد شيء ||  
 و - الطائر الماء : تناوله بمنقاره .  
 تَحَسَّبَ - تَحَسَّبَا [حسب] : اكتفى .  
 تَحَسَّرَ - تَحَسَّرَا [حسر] ت المرأة : فعدت حاسرة  
 مكشوفة الوجه || و - الشعر أو الريش : سقط || و -  
 الطائر : أسقط ريشه || و - عليه : تلهف .  
 تَحَسَّنَ - تَحَسَّنَا [حسن] : سمع وتبصر || و -  
 الشيء : تعرفه وطلبه بالحاسة || و - الخبر : سعى  
 في إدراكه || و - منه : تخبر خبره .  
 تَحَسَّفَ - تَحَسَّفَا [حسف] الجلد : قشّر .  
 تَحَسَّنَ - تَحَسَّنَا [حسن] : صار حسناً || احتلق .  
 التَّحَسُّنُ - [حسن] : مص || يقال « في تحسن »  
 أي في تقدم .  
 التَّحْسِيرُ - [حسر] : واحد التَّحْسِيرِ .  
 التَّحْسِينُ - ج تحسينات [حسن] : مص || الإصلاح ||  
 « تحسين النسل » : علم يبحث في الشروط الكفيلة  
 بإصلاح النسل .  
 تَحَسَّى - تَحَسَّيَا [حشي] فلاناً : استنأه || و - فلان :  
 تدمم || و - من الشيء : تذرعه عنه ، ابتعد .  
 تَحَشَّدَ - تَحَشَّدَا [حشد] القوم : اجتمعوا لأمر واحد .  
 تَحَشَّفَ - تَحَشَّفَا [حشف] : لبس الحشيف .  
 تَحَشَّكَ - تَحَشَّكَا [حشك] الصرع : امتلاً لبناً .  
 تَحَشَّمَ - تَحَشَّمَا [حشم] من فلان : استحيا وتدمم .  
 تَحَصَّى - تَحَصَّيَا [حصي] : توفى .  
 تَحَصَّصَ - تَحَصَّصَا [حصص] : لزم بالأرض  
 واستوى || و - الوبر أو الزئبر : انجرد .

تَحَصَّلَ - تَحَصَّلَا [حصل] الشيء : اجتمع || ثبت ||  
 و - من المألة كذا : استخلص .  
 تَحَصَّنَ - تَحَصَّنَا [حصن] : اتخذ لنفسه حصناً ||  
 و - ت المرأة : كانت حصناء || و - الفرس : صار  
 حصاناً .  
 التَّحْصِيلُ - [حصل] : مص || الاكتساب || من  
 تحصيل الحاصل أن يقال ... : من المفروغ منه  
 أن يقال ، مما لا جدال فيه أن يقال ...  
 تَحَضَّرَ - تَحَضَّرَا [حضر] : ضد تغيب || و - الرجل :  
 جعله حاضراً || و - البدوي : تشبه بأخلاق الحضرة ||  
 و - ه المهم : حضره وحل به .  
 التَّحْضِيرُ - [حضر] : مص || و - ج تحضيرات :  
 الاستعداد .  
 التَّحْضِيرِيُّ - النسبة الى التحضير ؛ يقال : مؤتمر  
 تحضيري .  
 تَحَطَّمَ - تَحَطَّمَا [حطم] : تكسر .  
 التَّحْطِيمُ - [حطم] : مص || « سفينة تحطيم الجليد » :  
 سفينة معدة لإزالة الجليد الذي يعترض سير السفن  
 في البحار .  
 تَحَقَّى - تَحَقَّبَا [حفو] له : بالغ في إكرامه || و -  
 في الشيء : اجتهد .  
 التُّحْفَةُ - ج تُحَفٌ : الهدية || ما أتحت به الرجل  
 من البر واللفظ || الشيء الفاخر الثمين ؛ يقال « تحفة  
 فنية » أي رائعة فنية .  
 التُّحْفَةُ - ج تُحَفٌ : التُّحْفَةُ .  
 تَحَفَّرَ - تَحَفَّرَا [حفر] السبل : اتخذ حفراً في الأرض .  
 تَحَفَّرَ - تَحَفَّرَا [حفر] : تهيأ للثوب || استوى جالساً  
 على ركبتيه أو على وركبيه .  
 تَحَفَّشَ - تَحَفَّشَا [حفش] الرجل : لزم الحفش .  
 تَحَفَّظَ - تَحَفَّظَا [حفظ] الكتاب : استظهره شيئاً  
 فشيئاً || و - به : غني بحفظه || و - عنه ومنه :  
 احترز وتصون .  
 التَّحْفُظُ - [حفظ] : مص || و - ج تحفظات :  
 الاحتياط ، التدبير الوقائي || « مع التحفظ » : مع  
 الاحتفاظ بإجراء كل تصحيح ممكن ، وضدّها « بدون  
 تحفظ » .  
 التَّحْفُظِيُّ - [حفظ] : النسبة الى التحفظ || « إجراءات



التَّحْلِيفُ - [حلف] : مص || « لجنة التَّحْلِيفِ » : جماعة من المواطنين يُنتدبون للاشتراك في ممارسة القضاء .

التَّحْلِيلُ - [حل] : مص || أفراد العناصر التي يتألف منها الشيء لدرسه ، لفحصه || « التَّحْلِيلُ الكهربائي » (ف) : هو إرجاع بعض الأجسام المركبة الى عناصرها بواسطة التيار الكهربائي كردد الماء الى أكسجين وهيدروجين .

تَحَمَّى - تَحَمَّيَا [حمي] المريض : امتنع .  
تَحَمَّيْمٌ - تَحَمَّيْمًا [حمم] : اسودَّ || و - البردُونُ أو الفرس : حَمَّيْمٌ .

تَحَمَّدَ - تَحَمَّدًا [حمد] بالشيء على فلان : امتنَّ .  
تَحَمَّسَ - تَحَمَّسًا [حمس] : تشدَّدَ || هاج وغضب لأمر || تعاصى .

تَحَمَّصَ - تَحَمَّصًا [حمص] الرجل : تقبَّضَ || و - اللحم : جفَّ وانضمَّ .

تَحَمَّضَ - تَحَمَّضًا [حمض] الرجل : تحوَّلَ من شيء الى شيء .

تَحَمَّطَ - تَحَمَّطًا [حمت] له : أضمر له الشر في نفسه (عامية) .

تَحَمَّقَ - تَحَمَّقًا [حمق] : تكلف الحماقة .

تَحَمَّلَ - تَحَمَّلًا وَتَحَمَّلًا [حمل] هُ : حَمَلَهُ || و - الأمر : احتمله || و - مسؤولية الأمر : أخذته على عاتقه ، تعهَّدَ به || و - الرجل : تجلَّدَ || و - القوم : ارتحلوا .

تَحَمَّمَ - تَحَمَّمًا [حم] : صار اسودَّ || و - بالماء : اغتسل به .

التَّحْمِيلَةُ - ج تحاميل [حمل] (طب) : دواء جامد يُدخَّل في المستقيم أي الدُّبُر .

تَحَنَّى - تَحَنَّى [حنو] : اعوجَّ وانعطف || و - عليه : تحنَّ وتعطف .

التَّحَنُّانُ - [حن] : الرحمة .

تَحَنَّى - تَحَنَّى [حنأ] بالجناء : تخضَّب .

تَحَنَّثَ - تَحَنَّثًا [حنث] : أَيْفَأَ الإثم وترك الجِثث || || تعبَّدَ || اعتزل الأصنام وترك عبادتها .

تَحَنَّطَ - تَحَنَّطًا [حنط] : جعل عليه الحنوط .

تَحَنَّفَ - تَحَنَّفًا [حنف] : صار حنيفيًا أو عمِلَ عمَلَ

تَحْفُظِيَّةٌ : تدابير احتياطية .

تَحَفَّلَ - تَحَفَّلًا [حفل] : تزيَّنَ || و - اللبُّ : اجتمع || و - المجلس : كثر أهله .

تَحَقَّدَ - تَحَقَّدًا [حقد] : حَقَّدَ (بكل معانيه) .

تَحَقَّقَ - تَحَقَّقًا [حق] الخبر : ثبت || و - الرجلُ الأمر : تَيَقَّنَهُ .

التَّحْقِيقُ - [حق] : مص || البَحْثُ || التَّنْفِيزُ والإنجاز || تحريات تأمر بها سلطة قضائية أو إدارية . ومنه « قاضي التَّحْقِيقِ » : المستنطق .

تَحَكَّرَ - تَحَكَّرًا [حكرك] الشيء : جمعه واحتبسه انظرًا لغلائه فيبيعه بالكثير .

تَحَكَّكَ - تَحَكَّكًا [حكك] به : تعرَّضَ له وتعرَّشَ به للشر .

تَحَكَّلَ - تَحَكَّلًا [حكلك] : لجَّ جهلاً .

تَحَكَّمَ - تَحَكَّمًا [حككم] في الأمر : حكم فيه وفصل برأي نفسه من غير أن يبرز وجهًا للحكم ؛ تصرف فيه وفق مشيئته || جاز فيه حُكْمُهُ .

التَّحْكِيمُ - [حككم] : مص || تسوية نزاع أو خلاف بواسطة حكم || « هيئة التَّحْكِيمِ » : هيئة يُعهد إليها في تسوية خلاف ؛ ويقال أيضًا « لجنة التَّحْكِيمِ » .

تَحَلَّى - تَحَلَّى [حلو] الشيء : وجدَّه حلوا .

تَحَلَّى - تَحَلَّى [حلي] : تزيَّنَ ولبس الحلي || و - المرأة : لبست الحلي .

تَحَلَّبَ - تَحَلَّبًا [حلب] المرقُّ أو الدمعُ أو الماء أو اللدِّي : سال || و - تَ عَيْتُهُ : سالت بالدمع || و - فمه : سال بالريق . يقال « تَتَحَلَّبُ لَهُ الأفواه » أي شهبي ، يُسيل اللعاب .

تَحَلَّحَلَ - تَحَلَّحَلًا [حلحل] : تَزَعَزَعَ (عامية) || و - عن مكانه : تحرك وتزحزح .

تَحَلَّقَ - تَحَلَّقًا [حلق] القوم : جلسوا حلقةً || و - القمر : صارت حوله دائرة .

تَحَلَّلَ - تَحَلَّلًا [حل] هُ : سألَهُ أن يجعله في حلٍّ من قبله || و - من يمينه : خرج منها بكفارة || و - في يمينه : جعلها شرطية ، كأن يقول « والله لأفعلن ذلك إن شاء الله أو إلا ان يكون كذا » .

تَحَلَّمَ - تَحَلَّمًا [حلم] : تكلف الحلم || و - الحلم : استعمله .

تَخَابَر - تَخَابَرًا [خبر] الرجلان : تكالما وتباحثا .  
تَخَاتَل - تَخَاتَلًا [ختل] القوم : تخادعوا .  
تَخَادَّ - تَخَادَّدًا [خدل] الرجلان : تعارضا .  
تَخَادَع - تَخَادَعًا [خدع] : أرى أنه مخدوع وليس  
به || و - القوم : خدع بعضهم بعضًا .  
تَخَادَل - تَخَادَلًا [خدل] القوم : ترك وخذل بعضهم  
بعضًا || و - ت رجلاه : ضعفنا .  
تَخَارَج - تَخَارَجًا [خرج] الشركاء : اقتسموا فأخذ  
بعضهم الدار وبعضهم الأرض .  
تَخَارَس - تَخَارَسًا [خرس] : تظاهر بالخرس وليس به .  
تَخَارَش - تَخَارَشًا [خرش] ت الكلاب : تهاشمت  
ومزق بعضها بعضًا .  
التَخَارِب - [خرب] والأصح التَخَارِيب : خروق  
كبيوت الزناير || الثقب التي تمج النحل العسل فيها .  
تَخَازَرَ - تَخَازَرًا [خزر] : صَبَقَ جَفْنُهُ لِيَحْدُدَ النَّظَرَ .  
تَخَازَمَ - تَخَازَمًا [خزم] الجيشان : تعارضا .  
تَخَاسَأَ - تَخَاسَأًا [خسأ] القوم : نضاربوا بالحجارة .  
تَخَاشَعَ - تَخَاشَعًا [خشع] : تكلف الخشوع .  
تَخَاشَنَ - تَخَاشَنًا [خشن] : تكلف الخشونة || أتى  
بالخشين .  
تَخَاصَرَ - تَخَاصَرًا [خصر] : وضع يده على خصره ||  
و - القوم : أخذ بعضهم بيد بعض .  
تَخَاصَل - تَخَاصَلًا [خصل] القوم : تراءنوا على  
النضال والرمي .  
تَخَاصَمَ - تَخَاصَمًا [خصم] القوم : تنازعوا وتجادلوا .  
تَخَاطَأَ - تَخَاطَأًا [خطأ] : أخطأ || و - ه : أوقعه  
في الخطأ || و - المهم الرميّة : تجاوزها وتعدّها .  
تَخَاطَبَ - تَخَاطَبًا [خطب] الرجلان : تكالما .  
تَخَاطَرَ - تَخَاطَرًا [خطر] القوم على شيء : تراءنوا .  
تَخَافَ - تَخَافًا [خف] : ضد تناقل .  
تَخَالَ - تَخَالًَا [خل] القوم : تصادقوا .  
تَخَالَجَ - تَخَالَجًا [خلج] ته الموم : تجاذبتة .  
تَخَالَسَ - تَخَالَسًا [خلس] القوم الشيء : تسالبتوا .  
تَخَالَصَ - تَخَالَصًا [خلص] الرجلان : تصافيا .  
تَخَالَطَ - تَخَالَطًا [خلط] القوم : اشتبكوا .  
تَخَالَعَ - تَخَالَعًا [خلع] الزوج والزوجة : خلع أحدهما  
الأخر || و - القوم : نقضوا الحلف بينهم .

التَحَنُّيَّة || و - اليه : مال || و - في الأمر عند العائمة :  
بالغ في التدقيق والتأنيق فيه .  
تَحَنَّ - تَحَنُّنًا [حن] عليه : ترحم .  
تَحَوَّى - تَحَوَّيًا [حوي] : انقبض واستدار || و - ت  
الحية : تجمعت وتلوت || و - الشيء : قبضه .  
تَحَوَّبَ - تَحَوَّبًا [حوب] : اجتنب الإثم || و - منه :  
توجع ونحزن || و - في دعائه : تضرع .  
تَحَوَّجَ - تَحَوَّجًا [حوج] : طلب حاجته . يقال « خرج  
فلان يتحوج » أي يشري ما يحتاج إليه .  
تَحَوَّشَ - تَحَوَّشًا [حوش] عنه : تنحى || و - منه :  
استحيا .  
تَحَوَّضَ - تَحَوَّضًا [حوض] : أتخذ حوضًا .  
تَحَوَّطَ - تَحَوَّطًا [حوط] ه : حاطه .  
تَحَوَّفَ - تَحَوَّفًا [حوف] الشيء : أخذ حافته .  
تَحَوَّلَ - تَحَوَّلًا [حول] الرجل : انتقل من مكان إلى  
آخر || و - مجرى النهر : انتقل إلى موضع آخر ||  
و - عنه : انصرف عنه إلى غيره || و - في الأمر :  
أخذ فيه بحيلة ودهاء .  
التَّحَوُّل - [حول] : مص || « نقطة التحوّل » : المرحلة  
الحاسمة .  
التَّحْوِيطَة - [حوط] : أبيات مصطفة كالدائرة .  
التَّحِيَّة - [حي] : مص || و - ج تحيات وتحايا :  
السلام ؛ نقول « التحية العسكرية » . ومنه « تحية  
لذكراه » أي تذكارة له .  
تَحَيَّرَ - تَحَيَّرًا [حير] : وقع في الحيرة ؛ يقال « تحير  
في أمره » أي لم يدر ما يفعل ، ارتبك || و - الماء :  
حار || و - المكان بالماء : امتلأ .  
تَحَيَّرَ - تَحَيَّرًا [حيز] لفلان : تشيع له ، كان متعرضًا  
له ، حاباه || و - الشيء : انحصر في مكان دون آخر .  
تَحَيَّفَ - تَحَيَّفًا [حيف] الشيء : تنقصه وأخذ من  
جوانبه .  
تَحَيَّنَ - تَحَيَّنًا [حين] منه غفلة : ترصد حينها || و -  
الفرصة : ترقبها .  
تَحَيَّ - تُحَيِّتُهُ العجين : ظهرت فيه الحموضة ||  
و - تحا العجين أو الطين : أكثر ماءه ليلين .  
التَّحَيُّ - العجين الحامض || عصارة السمسم .  
تَحَابَّتْ - تَحَابَّتًا [حبت] : أظهر الحب وعمل به .

التَّخْدِيرُ - [خدر]: مص || و - (طب): إزالة الإحساس مؤقتًا في الجسم أو في عضوٍ من أعضائه بواسطة موادَّ طيِّبة .

تَخَذَ - تَخَذًا [تخذ]: ه: أخذه || و - تَخَذًا فلانًا صديقًا له: جعله .

تَخْرِبَ - تَخْرَبًا [خرب]: اللدودُ الشجرة: نقبها .

تَخْرَجَ - تَخْرَجًا [خرج]: من: تلقى دروسه في (معهد أو جامعة)، تثقَّف في || و - في: أنهى علومه في (الطب أو الهندسة أو المحاماة...).

تَخْرَسَ - تَخْرَسًا [خرس]: ت التفساء: اتخذت الخُرْسَةَ لنفسها .

التَّخْرَسَةُ - [خرس]: الخُرْسَةُ .

تَخْرُصَ - تَخْرُصًا [خرص]: جعل في الخِرْصَ ما أراد || و - عليه: افتري وكذب .

تَخْرُطَ - تَخْرُطًا [خرط]: في الأمور: تهوّر وركب رأسه .

تَخْرُقَ - تَخْرُقًا [خرق]: تمزق || و - ت التريح: اشتدَّ هبوبها || و - في الكرم: توسع || و - الكذب: اختلقه .

تَخْرَمَ - تَخْرَمًا [خرم]: انفصم || و - ه: أهلكه واستأصله || و - ه الموت: أخذه .

التَّخْرُوبُ - [خرب]: واحد التَّخَارِيبِ .

التَّخْرِيبُ - ج تَخْرِيبَاتٍ [خرب]: الإتلاف والتدمير || عملية تهدف إلى جعل آلات أو منشآت غير صالحة للعمل وذلك بإحداث عطلٍ أو تلفٍ فيها .

تَخْرَلُ - تَخْرَلًا [خرل]: تقطع || مشى متاقلاً || و - السحاب: كان كأنه يتراجع متاقلاً .

تَخْرَمَ - تَخْرَمًا [خرم]: الشوك في رجله: شكها ودخل فيها .

تَخَشَى - تَخَشْيًا [خشى]: ه: خافه .

تَخَشَبَ - تَخَشَبًا [خشب]: أكل اليبس من المرعى || و - السيف: أتخذه خَشَبًا .

تَخَشَّخَسَ - تَخَشَّخَسًا [خشخش]: خَشَّخَسَ .

تَخَشَّعَ - تَخَشَّعًا [خشع]: تَضَّرَعُ || تكلف الخشوع .

تَخَشَّنَ - تَخَشَّنًا [خشن]: اشتدَّت خشونته || عاش عيشًا خَشِنًا || لبس الخشِن .

التَّخَشُّيبَةُ - [خشب]: كوخ من خشب .

تَخَالَفَ - تَخَالَفًا [خلف]: القوم: ضدَّ توافقوا .

تَخَاوَرَ - تَخَاوَرًا [خور]: خار بعضها على بعض .

تَخَاوَصَ - تَخَاوَصًا [خوص]: غصَّ من بصره وهو مع ذلك يحدِّق النظر كما لو نظر إلى عين الشمس ||

و - ت النجوم: مالت إلى الغروب .

تَخَاوَضَ - تَخَاوَضًا [خوض]: القوم في الحديث: تفاوضوه .

تَخَايَلَ - تَخَايَلًا [خيل]: تبختر وتكبَّر .

تَخَيَّ - تَخَيًّا [خبي]: الخياء: نصبه .

تَخَبَّثَ - تَخَبَّثًا [خبث]: تكلف الخُبْثَ .

تَخَبَّرَ - تَخَبَّرًا [خبر]: الأمر: علمه بحقيقته || و - ه: سأله الخبر .

تَخَبَّشَ - تَخَبَّشًا [خبش]: الأشياء: خبشها .

تَخَبَّصَ - تَخَبَّصًا [خبص]: عمل الحبيص .

تَخَبَّطَ - تَخَبَّطًا [حبط]: ه: ضربه شديدًا || و طئته || و - في الصعوبات: حاول التخلص منها بيدل جهدٍ كبير || و - ت البلاد: وقعت فيها الفتن والغارات ||

و - الشيطان زبلاً: مسه بأذى .

التَّخْتُ - ج تَخُوتٍ: المقعد || السرير || خزانة الثياب || «تختُ الملكة»: عاصمتها || «تختُ الملك»: عرشه (فارسية) .

التَّخْتَاخُ - الثقيل اللسان .

تَخْتَعُ - تَخْتَعَةً: بلي (عامية) .

التَّخْتَخَانِيَّ - التَّخْتَاخُ .

التَّخْتَخَنَةُ - نَقْلُ اللسان .

تَخْتَرُ - تَخْتَرًا [ختر]: نفتر واسترخی || فتر بدنه من مرض أو غيره .

تَخْتَمَ - تَخْتَمًا [ختم]: نعمم || و - الخاتم وبه: أدخله في إصبغته || و - بأمره: كتبه || و - عنه: تغافل وسكت .

تَخْتَرُ - تَخْتَرًا [ختر]: اللبن: ختر .

تَخَدَّدَ - تَخَدَّدًا [خد]: لحمه: اضطرب من الهزال ونشج || و - القوم: صاروا فرقا .

تَخَدَّرَ - تَخَدَّرًا [خدر]: استتر .

تَخَدَّعَ - تَخَدَّعًا [خدع]: ه: خادعه || و - له: تكلف خداعه .

تَحَصَّرَ - تَحَصَّرًا [حصر]: وضع يده على حاصرته ||  
 و - بالمِحْصَرَةِ: أمسكها بيده.  
 تَحَصَّصَ - تَحَصَّصًا [حصص]: صار من الخاصة ||  
 و - بالشيء: انفرد به || و - ب أو في: اهتم بفرع  
 خاص من العلوم أو الفنون.  
 التَّحْصِيسُ - [حصص]: مصص || التَّعِينُ، التَّمْيِيزُ؛  
 نقول «على وجه التَّحْصِيسِ».  
 التَّحْصِيسَاتُ - الإِعَانَاتُ والمُسَاعَدَاتُ || الاعتمادات  
 الماليَّة.  
 تَحَضَّبَ - تَحَضُّبًا [حضب]: بالحناء: تلون.  
 تَحَضَّدَ - تَحَضُّدًا [حضد]: العود: انكسر.  
 تَحَضَّعَ - تَحَضُّعًا [حضع]: تكلف الخضوع.  
 تَحَطَّى - تَحَطُّيًا [خطو]: ه إلى كذا: تجاوزه وسبقه.  
 تَحَطَّأَ - تَحَطُّوًا [خطأ]: أخطأ || و - له في المسألة  
 وبها: تصدَّى له طالبًا خطأه || و - ه: أوقعه في  
 الخطأ || و - السهم الرميَّة: تجاوزها وتعداها.  
 تَحَطَّفَ - تَحَطُّفًا [خطف]: الشيء: استلبه || اجتذبه  
 وانتزعه.  
 التَّحْطِيطُ - [خطط]: مصص || تعيين الحدود || وضع  
 التصاميم والمشاريع (للطرق، للمدن).  
 تَحْفَى - تَحْفِيًا [خفي]: تَسَّرَ وتَوَارَى || و - الوالي:  
 تنكَّرَ وطاف في البلد متجسسًا على أعمال الرعيَّة.  
 تَحْفَرُ - تَحْفَرًا [خفر]: به: استجار به || أجاره ||  
 سأله ان يكون خفيًّا له || و - ت الجارية: استحيت  
 أشدَّ الحياء.  
 تَحْفَضَ - تَحْفَضًا [خفض]: الأمر: هان.  
 تَحْفَفَ - تَحْفَفًا: أسرع || لبس الحفَّ.  
 التَّحْفِيفُ - [خفف]: مصص || «ظروف التَّحْفِيفِ»:  
 وقائع ترمي الى التَّحْفِيفِ من جَسَامَةِ الجُرْمِ أو الخطأ  
 وبالتالي إلى تخفيض العقوبة.  
 تَحَلَّى - تَحَلُّيًا [خلو]: انفرد في خلوة || و - له:  
 تفرَّغ || و - منه وعنه: تركه.  
 تَحَلَّلَ - تَحَلُّلًا [خلل]: الشيء: لم تكن أجزاءه  
 متضامَّة || و - من مكانه: تحرك وتقلقل || و - ت  
 المرأة: لبست الخلل || و - الثوب: بلي ورق.  
 تَحَلَّجَ - تَحَلُّجًا [خلج]: تمايل || اضطرب وتحرك ||  
 و - الشيء: جذبته وانتزعه.

تَحَلَّصَ - تَحَلُّصًا [خلص]: منه: نجا || انفصل  
 وتجرَّد || و - من كذا الى كذا: انتقل.  
 تَحَلَّعَ - تَحَلُّعًا [خلع]: في المشي: تفكَّك || و - في  
 الشراب: انهمك.  
 تَحَلَّفَ - تَحَلُّفًا [خلف]: القوم: جازهم وتركهم خلفه ||  
 و - عنهم: تأخَّر || يقال «تَحَلَّفَ عن المجيء» أي  
 لم يحضر، و«عن العودة» أي لم يرجع.  
 تَحَلَّقَ - تَحَلُّقًا [خلق]: تطيب بالخلوق || و - بغير  
 خلقه: تكلف ما ليس من خلقه || و - الكذب:  
 افتراه.  
 تَحَلَّلَ - تَحَلُّلًا [خلل]: القوم: دخل بينهم || و -  
 الرجل: أزال ما بين أسنانه || و - الشيء فيه: نفَّذ ||  
 و - ه بالرمح: طعنه طعنة إثر أخرى || و - المطر:  
 خصَّ ولم يكن عامًا.  
 التَّحْلِيسُ - [خلص]: مصص || «تَحْلِيسُ البضائع»:  
 دفع ما يتوجَّب عليها من رسوم لإخراجها من الجمرک.  
 تَحَمَّ - تَحَمًّا ه: جعل له تحمًا.  
 تَحَمَّ - تَحَمًّا: نقل عليه الأكل.  
 التَّحْمُ - ج تحوم: الحدة.  
 التَّحْمُ - ج تحوم: التَّحْمُ.  
 التَّحْمَةُ - ج تحمات وتحم [ونحم]: الداء يُصيب  
 الإنسان من الطعام الوخيم (وأصلها الوخمة).  
 تَحَمَّرَ - تَحَمَّرًا [خمر]: المرأة: لبست الخمار.  
 تَحَنَّنَ - تَحَنُّنًا [حنن]: حنن.  
 التَّحْنِيقُ - [حنق]: مصص || «تَحْنِيقُ الشرائق»:  
 وضعها في الشمس أو على بخار الماء عند غليانه على  
 النار لكي تموت الديدان التي بها.  
 تَحَوَّدَ - تَحَوُّدًا [خود]: الغصن: تمايل.  
 تَحَوَّضَ - تَحَوُّضًا [خوض]: تكلف الخوض.  
 تَحَوَّفَ - تَحَوُّفًا [خوف]: فرح || صدَّ أمين || أنقى ||  
 و - عليه شيئًا: خافه عليه || و - الشيء: تنقَّصه ||  
 و - الحق: تهضمه.  
 تَحَوَّلَ - تَحَوُّلًا [حول]: فلاتًا: تعهده || و - فيه خالًا  
 من الخير: تفرَّس وتوسَّم فيه الخير || و - خالًا:  
 اتَّخذهُ.  
 تَحَوَّنَ - تَحَوُّنًا [خون]: ه الدهر: خانهُ || و - ه:  
 تنقَّصهُ || تعهده.

تَدَاكَ - تَدَاكَأَ [دك] عليه القوم : ازدحموا .  
تَدَالَحَ - تَدَالَحَا [دلح] الرجلانِ الشيءَ بينهما : حملاه  
على عود .  
تَدَامَجَ - تَدَامَجَا [دمج] القومُ : تجمَّعوا || و -  
القومُ عليه : تعاونوا وتضافروا .  
تَدَامَلَّ - تَدَامَلَّا [دمل] القومُ : تصالحوا .  
تَدَانَى - تَدَانَيَا [دنو] القومُ : دنا بعضهم من بعض .  
تَدَاوَى - تَدَاوَيَا [دوي] : عالج نفسه .  
تَدَاوَكَا - تَدَاوَكَا [دوك] القومُ : تضايقوا في خصومة  
أو شَرِّ .  
تَدَاوَلَا - تَدَاوَلَا [دول] تِ الأيدي الشيءَ : تعاقبته  
أي أخذته هذه مرَّةً وهذه مرَّةً . ومنه قولهم « تداولوا الشيءَ  
بينهم » أي تناقلوه وقلَّبوه بين أيديهم وتناوبوه || و - تَدَاوَلَا  
الألسُنُ : تناقلته .  
تَدَاوَلُوا - [دول] : التَّعَاوَبُ || « تَدَاوَلُوا النِّقْدَ » :  
رواجه || « بالتَّداوُلِ » : بالتَّناوُبِ ، بالدَّوَرِ .  
تَدَاوَيْنَا - تَدَاوَيْنَا [دين] القومُ : استدان بعضهم من  
من بعض || تبايعوا بالدَّيْنِ .  
تَدَبَّرَ - تَدَبَّرَا [دبر] الأمرُ : نظر في أذبارِهِ أي عواقبه  
وفكَّرَ فيه .  
تَدَبَّقَ - تَدَبَّقَا [دبق] الطيرُ : اصطيد بالدَّبِقِ || و -  
الشيءُ : نلَّجَ .  
التَّدْبِيرُ - [دبر] : مص || و - ج تَدْبِيرَاتُ : التَّنْظِيمُ ،  
الإدارة || و - ج تَدْبِيرُ : الإجراء ؛ نقول « التَّدْبِيرُ  
الاحْتِيَاظِي » || « تَدْبِيرُ الْمَنْزِلِ أَوْ التَّدْبِيرُ الْمَنْزِلِي » :  
العناية بترتيب البيت ونظافته .  
تَدَبَّرَا - تَدَبَّرَا [دبر] فرسهُ : وثب عليه فركبه || و -  
بالثوب : اشتمل وتلفَّفَ به .  
تَدَجَّى - تَدَجَّيَا [دجو] الليلُ : أظلم .  
تَدَجَّجَ - تَدَجَّجَا [دج] : لبس سلاحه وكأنه تغطَّى به .  
التَّدَجِيلُ - [دجل] : مص || الخِدَاعُ ، الكذب على  
الْبَسْطَاءِ .  
تَدَحَّى - تَدَحَّيَا [دحي] الشيءُ : تبسَّط .  
تَدَحَّرَجَ - تَدَحَّرَجَا [دحرج] : انقلب ودار على نفسه  
متتابعاً في حذور .  
تَدَخَّلَ - تَدَخَّلَا [دخل] الشيءُ : دخل قليلاً قليلاً ||  
و - في الأمور : أدخل نفسه فيها ، توسَّطَ فيها ||

تَخَيَّبَ - تَخَيَّبَا [خيب] : خَابَ .  
تَخَيَّرَ - تَخَيَّرَا [خير] هُ : اصطفاه وانتقاه || و - الشيءَ :  
ذخره .  
تَخَيَّطَ - تَخَيَّطَا [خبط] رأسه بالشَّيْبِ : بدأ فيه  
الشَّيْبَ كالخيوط .  
تَخَيَّفَ - تَخَيَّفَا [خيف] ألوانًا : تغيَّرَ || تنوَّعت ألوانه .  
تَخَيَّلَ - تَخَيَّلَا وَتَخَيَّلَا [خول] فيه خالاً من الخير :  
نفرس وتوسَّمَ فيه الخير .  
تَخَيَّلَ - تَخَيَّلَا [خيل] له أنه كذا : تشبَّه وتوهَّم أنه  
كذا || و - تِ السَّحَابَةُ : ظهرت وفيها دلائلُ المطرِ ||  
و - هُ : نفرسه || و - فيه الخيرُ : توسَّمه || و - عليه :  
نفرس فيه الخيرَ || اختاره || و - الرجلُ : تكبَّرَ .  
تَخَيَّمَ - تَخَيَّمَا [خيم] المكانَ وبالمكانِ وفيه : نصب  
فيه خَيْمَتَهُ || و - تِ الرِّيحُ الطَّيِّبَةُ بالثوب وفيه :  
عبقت به .  
تَدَابَّرَا - تَدَابَّرَا [دبر] القومُ : تعادوا || اختلفوا وتقاطعوا .  
تَدَاوَرَا - تَدَاوَرَا [دثر] الرسمُ : درس وامحى .  
تَدَاخَلَ - تَدَاخَلَا [دخل] هُ : خامره || و - الشيءُ :  
دخل بعضه في بعض || و - تِ الأمورُ : التبتت  
وتشابهت .  
تَدَاوَسَا - تَدَاوَسَا [درس] الطلبةُ الكتابَ : درسه كلُّ  
منهم على الآخر .  
تَدَاوَكَا - تَدَاوَكَا [درك] القومُ : تلاحقوا أي لحق  
آخرهم أولهم || و - ما فاتَ : طلبه وأثبتته وأصلح  
شأنه || و - الخطأ بالصواب : أتبعه .  
تَدَاعَى - تَدَاعَيَا [دعو] تِ الحيطانُ : تهادمت  
وتصدَّعت من غير أن تسقط || و - القومُ : دعا  
بعضهم بعضاً || و - القومُ الشيءَ : ادَّعوه .  
تَدَاعَبَا - تَدَاعَبَا [دعب] القومُ : تمازحوا .  
التَّدَاعَةُ - [ودع] : الدَّعَةُ .  
تَدَاعَكَا - تَدَاعَكَا [دعك] القومُ : اشتدَّت الخصومة  
بينهم .  
تَدَاعَمَا - تَدَاعَمَا [دعم] الأمرُ فلاناً : تراكم عليه .  
تَدَاغَشَا - تَدَاغَشَا [دغش] القومُ : اختلطوا في حرب  
أو صخب .  
تَدَاغَا - تَدَاغَا [دغ] القومُ : ركب بعضهم بعضاً .  
تَدَاغَعَا - تَدَاغَعَا [دفع] القومُ : دفع بعضهم بعضاً .

التَّدْشِينُ - [دشن]: احتفال يُقام لمناسبة بدء العمل في مؤسسة أو تنفيذ مشروع... || الاستعمال لأول مرة || «تَدْشِينُ الكَنِيسَةِ»: الصلاة فيها وبباركتها قبل أن يصلي فيها أحد.

تَدَعَى - تَدَعَبًا [دعوا]: رفعت صوتها واهتزت في توحها.

تَدَعَبَ - تَدَعَبًا [دعب]: عليه: تدلّل.

التَّدْعَةُ - [ودع]: الدَّعَةُ.

التَّدْعَةُ - [ودع]: الدَّعَةُ.

تَدَعَّرَ - تَدَعَّرًا [دعر]: الرجلُ: خَبَثَ || و- وجهه: تَبَّعَ بَعْضًا سَمِجَةً.

تَدَفَأَ - تَدَفَأًا [دفا]: تسخَّنَ || لبس الدفء.

التَّدْفِيقَةُ - [دفا]: مص || و- المركزية: أسلوب لتدفئة المنازل بتوزيع الماء الساخن بالأنايب من مرجل مركزي إلى الغرف المراد تدفئتها.

تَدَفَّعَ - تَدَفَّعًا [دفع]: فاض فذبح بعضه بعضًا.

تَدَفَّقَ - تَدَفَّقًا [دقق]: الماء: تَصَبَّبَ.

تَدَفَّنَ - تَدَفَّنًا [دفن]: استتر وتوارى.

التَّدْفِيقُ - [دق]: مص || و- عند العلماء: إثبات

الدليل بالدليل أو إثبات المسألة بدليل دقّ طريقه

لناظريه، كما أن التحقيق هو إثبات المسألة بالدليل،

فالمُدَقَّقُ أعلى رتبة من المُحَقِّقِ || «بالتدقيق»: بالضببط، بإحكام.

تَدَسَّكَكَ - تَدَسَّكَكَ [دكك]: ت الجبال: نهضت.

تَدَلَّى - تَدَلَّى [دلوا]: الثمر من الشجر: تعلق واسترسل ||

و- من الجبل: نزل منه.

تَدَلَّدَلَ - تَدَلَّدَلًا [دلدل]: تحرك متدليًا || و- في

مشية: اضطرب واهتز || و- الشيء: تهدل.

تَدَلَّسَ - تَدَلَّسًا [دلس]: الرجلُ: تكتم واختفى ||

و- الطعام: أخذه قليلًا قليلًا || و- ت الدابة:

لحست الشيء القليل في المرع.

تَدَلَّفَ - تَدَلَّفًا [دلف]: إليه: تمسّى ودنا.

تَدَلَّقَ - تَدَلَّقًا [دلق]: السيلُ عليه: اندفع.

تَدَلَّكَ - تَدَلَّكَ [دلك]: ذلك جسدُه عند الاغتسال ||

و- بالطيب: تَضَمَّخَ.

تَدَلَّلَ - تَدَلَّلًا [دل]: عليه: انبسط واجترأ || و- ت

المرأة على زوجها: دلت.

تكلّف الدخول فيها || و- في الحديث: اشترك فيه ||

و- عليه عند العامة: توسّل إليه.

التَّدَخُلُ - [دخل]: مص || «عَدَمُ التَّدَخُلِ»: موقف دولة لا تتدخل في شؤون دول أخرى عندما لا تكون لها مصلحة مباشرة.

تَدَخَّنَ - تَدَخَّنًا [دخن]: الشيء: علاه الدخان.

التَّدَخِينُ - [دخن]: مص || امتصاص دخان لفاقة التبغ أو دخان التّبك من النارجيلة ثم مَجَّهُ.

تَدَرَّى - تَدَرَّى [درى]: الصيد: ختل.

تَدَرَّأَ - تَدَرَّأًا [درا]: استتر عن الصيد ليخدعه.

تَدَرَّجَ - تَدَرَّجًا [درج]: إلى كذا: تقدّم إليه شيئًا

فشيئًا || و- في المناصب: ارتقى فيها درجة درجة ||

و- في المحاماة: يقال ذلك للمجاز في الحقوق الذي

تدرّب على هذه المهنة مدّة من الزمن تحت إشراف

محامٍ قديم.

التَّدْرِجُ - ج تَدَارِج (ح): طائر حسن الصورة،

أرقش، طويل الذنب (فارسيّة).

تَدَرَّعَ - تَدَرَّعًا [درع]: لبس الدرّع.

التَّدْرُنُ - [درن]: السِّلّ. نقول «التَّدْرُنُ الرَّقُوبِيُّ» أو

«تَدْرُنُ الرَّيَّةِ».

تَدَرَّوْشَ - تَدَرَّوْشًا [دروش]: صار درويشًا ونزيًا

نزيّ الدراويش.

التَّدْرِيْبُ - [درب]: مص || الإعداد المنظم لبعض

المهّمات || و- العسكري: تمارين تهدف إلى تعليم

استعمال الأسلحة وكيفية التصرف في ميدان المعركة.

التَّدْرِيجُ - [درج]: مص || التقسيم إلى درجات ||

«على التَّدْرِيجِ، بالتَّدْرِيجِ، مع التَّدْرِيجِ»: شيئًا

فشيئًا، قليلًا قليلًا، خطوة خطوة.

التَّدْرِيجِيُّ - [درج]: النسبة إلى التَّدْرِيجِ، يقال

«تَدْرِيجِيًّا» أي شيئًا فشيئًا، خطوة خطوة.

التَّدْرِيسُ - [درس]: مص || التَّعْلِيمُ || «هيئة

التَّدْرِيسِ»: المعلمون.

تَدَسَّسَ - تَدَسَّسًا [دس]: به إلى أعدائه: دسّ عليه.

تَدَسَّمَ - تَدَسَّمًا [دسم]: كان لونه أغمر إلى السواد ||

و- الشيء: علاه الوسخ والدنس || و- الشيء:

جعل الدسّم عليه.

تَدَسَّنَ - تَدَسَّنًا [دشن]: الشيء: أخذهُ.

تَدَاكَّرَ - تَدَاكَّرَا [ذكر] القومُ الشيءَ : ذكروه ||  
و- في الأمر : تفاوضوا .

تَدَامَّ - تَدَامَّا [ذم] القومُ : ذمَّ بعضهم بعضًا .  
تَدَامَرَ - تَدَامَرَا [ذم] القومُ : تَدَمَّرُوا .

تَدَانَبَ - تَدَانَبَا [ذنب] السحابُ : تبع بعضُهُ بعضًا .  
تَدَاوَقَ - تَدَاوَقَا [ذوق] القومُ الشيءَ : ذاقوه .

تَدَابَلَ - تَدَابَلَا [ذيل] حالُهُ : تواصفت .  
تَدَابَبَ - تَدَابَبَا [ذاب] : تمثَّل بالذنب خبائثُهُ ||

و- للناقة : استخفى لها متشبهًا بالذنب ليعطفها على  
غير ولدها || و- تَهَّ الجُنُّ : أفرغته || و- تَهَّ الريحُ :

أنته من كل جانب || و- تَ الريحُ عليه : هبَّت مرَّةً  
كذا ومرَّةً كذا .

تَدَبَّدَبَ - تَدَبَّدَبَا [ذب] : تحرك || تردَّد بين أمرين .  
تَدَبَّلَ - تَدَبَّلَا [ذبل] في المشي : تبختر وتفتَّر فيه .

تَدَرَّى - تَدَرَّيَا [ذرو] : مطاوع ذرَى || و- المكانُ  
أو الجبلُ : علاه .

التَّدْرِجُ - ج تَدَارِج (ح) : التَّدْرِجُ (فارسية) .  
تَدَرَّجَ - تَدَرَّجَا [ذرع] الشيءُ : تَشَقَّقَ شَقَّةً شَقَّةً على

قَدْر الذراع طولًا || و- الشيءُ : قَدَرَهُ بالذراع ||  
و- تَ الإبلُ الماءَ : وردته فخاضته بأذرعها || و- في

الكلام : أكثر منه وأفرط || و- بذريعة : توسَّل  
بوسيلة .

تَدَعَّرَ - تَدَعَّرَا [ذعر] : تخوَّف .  
التَّدَكُّارُ - [ذكر] : ما تحفظه الذاكرة من انطباع

أو صورة للأشياء || و- ج تَدَكَّارات : ما يُعطى لِحِفْظِ  
الذِّكْرِ || أشياء تُباع للسُّبْحِ || « تَدَكَّارُ الموتى » :

عيد تحتفل به الكنيسة الكاثوليكية في ٢ تشرين الثاني  
من كلِّ عام .

التَّدَكَّارِيُّ - ما يُحْيِي الذِّكْرَ .  
التَّدَكَّارِيُّ - التَّدَكَّارِيُّ .

تَدَكَّرَ - تَدَكَّرَا [ذكر] الشيءَ : ذكره .  
التَّدَكِّيرَةُ - ج تَدَاكِير [ذكر] : ما تُسْتَدَكَّرُ بِهِ الحاجةُ ||

الشهادة || ورقة السفر . نقول « تَدَكِّيرَةُ ذهابٍ وإيابٍ » ||  
« تَدَكِّيرَةُ النفوسِ » : بطاقة الهوية || « تَدَكِّيرَةُ المرورِ » :

جواز للمرور يُعطى خطيًّا .  
تَدَلَّلَ - تَدَلَّلَا [ذل] له : خضع وتواضع .  
التَّدَلُّيلُ [ذل] : مص || التحقير || « تَدَلُّيلُ الصعوباتِ

تَدَلَّةٌ - تَدَلَّلَهَا [دله] : دَلَّهَ .  
التَّدَلُّيلُ - [دل] : مص || و- على : البرهان على ،

الإثبات .  
تَدَمَّجَ - تَدَمَّجَا [دمج] في ثيابه : تَلَفَّفَ .

التَّدَمُّرِيُّ - [دمر] : المنسوب إلى مدينة تدمر || اللثيم ||  
و- (ح) : الربوع اللثيم الخليفة المكسور البرائن الصلب

اللحم || « ما في الدار تَدَمُّرِيٌّ » أي أحد .  
تَدَمَّسَ - تَدَمَّسَا [دمس] : تَلَطَّخَ .

تَدَمَّلَكَ - تَدَمَّلَكَا [دملك] الشيءُ : تَمَلَّسَ .  
تَدَمَّنَ - تَدَمَّنَا [دمن] المكانُ أو الماءُ : سقطت فيه

أبعار الإبل أو الغنم .  
تَدَلَّى - تَدَلَّيَا [دنق] : دنا قليلاً قليلاً || انخفص .

تَدَنَّا - تَدَنُّوْنَا [دنا] هُ : حملة على الدناعة .  
تَدَنَّدَلَ - تَدَنَّدَلَا [دندل] : تَدَلَّى (عامية) .

تَدَنَّسَ - تَدَنَّنَسَا [دنس] : صار دَنَسًا .  
التَّدَلُّيُّ - [دنو] : مص || المهبوط || و- الأخلاقِي :

مهبوط مستوى الأخلاق .  
تَدَهَّقَنَ - تَدَهَّقَنَا [دهقن] : صار دَهْقَانًا .

تَدَهَّدَهَ - تَدَهَّدَهَا [دهده] الحجرُ : تَدَحَّرَجَ .  
تَدَهَّنَ - تَدَهَّنَا [دهن] : اطلَى بالدهن .

تَدَهَّورَ - تَدَهَّورَا [دهور] : سقط من مكانٍ عالٍ ؛  
سقط في مهواة .

التَّدَهَّورُ - [دهور] : مص || الانحطاط ؛ نقول  
« تَدَهَّورُ الأخلاقِ » .

تَدَسَّجَ - تَدَسَّجَا [دوج] البطنُ : انتفخ وتدلَّى .  
تَدَوَّرَ - تَدَوَّرَا [دور] : كان مُدَوَّرًا .

تَدَوَّمَ - تَدَوَّمَا [دوم] : انتظر .  
التَّدَوِّينُ - [دون] : مص || التَّدَوِّينُ ، الإذراج في ||

الكتابة مطلقًا .  
تَدَيَّنَ - تَدَيَّنَا [دين] : أخذ دَيْنًا || و- بدينٍ :

أخذَهُ لَهُ دَيْنًا .  
تَدَاعَبَ - تَدَاوَبَا [ذاب] للناقة : تَدَابَبَ لها || و- تَهَّ

الجُنُّ : أفرغته || و- تَهَّ الريحُ : تَدَابَّهَتْ || و- تَ  
الريحُ عليه : تَدَابَّتْ .

تَدَابَّحَ - تَدَابَّحَا [ذبح] القومُ : ذبح بعضهم بعضًا .  
تَدَارَعَ - تَدَارَعَا [ذرع] تَ الإبلُ المفازة : قطعها  
كانها نقيسها بالذراع .

أو العقبان: التغلب عليها، إزالتها.  
 تَذَمَّر - تَذَمَّرًا [ذمر]: لَمْ نَفْسُهُ عَلَى فَائِتٍ || تَغَضَّبَ ||  
 و - على فلان: تَنَكَّرَ لَهُ وَتَهَدَّدَهُ || و - القوم:  
 تَلَاوَمُوا || تَحَاضُّوا عَلَى الْقِتَالِ .  
 التَّدَمَّر - [ذمر]: مَصَّ || التَّأْفُفُ وَالشُّكُورَى .  
 تَدَمَّمَ - تَدَمَّمًا [ذم] مِنْهُ: اسْتَنَكَفَ وَاسْتَحْيَا .  
 تَذَنَّبَ - تَذَنَّبًا [ذنب] الرَّجُلُ: ذَنَّبَ عِمَامَتَهُ ||  
 و - عَلَيْهِ: تَعَدَّى وَتَجَنَّى || و - الطَّرِيقَ: أَخَذَهُ .  
 تَلَوَّقَ - تَلَوَّقًا [ذوق] الشَّيْءِ: ذَاقَهُ شِبْثًا بَعْدَ شَيْءٍ .  
 تَذَبَّلَ - تَذَبَّلًا [ذبل] تِ الْجَارِيَةُ: تَبَخَّرَتْ سَاحِبَةَ  
 ذَبَلِهَا || و - فِي الْكَلَامِ: تَبَسَّطَ فِيهِ عَلَى غَيْرِ احْتِشَامٍ ||  
 و - الْفَرَسُ فِي اسْتِنَانِهِ أَيْ فِي عَدْوِهِ: حَرَّكَ ذَنْبَهُ نَشَاطًا .  
 تَرَّ - تَرَّارَةً: الرَّجُلُ: سَمِينٌ وَاسْتَرَخَى || و - تَرَّأً  
 وَتَرُّورًا عَنْ قَوْمِهِ: انْفَرَدَ وَابْتَعَدَ || و - الْعَظْمُ: انْقَطَعَ  
 وَسَقَطَ .  
 التَّرَّ - الْأَصْلُ || الْخَيْطُ الَّذِي يُعَمَدُ عَلَى الْبِنَاءِ فَيُقَلَّدَرُ بِهِ  
 (فَارِسِيَّةٌ) .  
 تُرَى - [رأى]: فَعْلٌ مُضَارِعٌ لِلْمَجْهُولِ؛ يُقَالُ «يَا  
 تُرَى وَيَا هَلْ تُرَى» أَيْ يَا رَجُلَ هَلْ تُرَى وَتَنْظَنَ، وَلَمْ  
 يُسْمَعْ مُضَارِعٌ رَأَى بِمَعْنَى الظَّنِّ إِلَّا مَجْهُولًا .  
 التُّرَى - مِنَ الْأَيْدِي: الْمَقْطُوعَةُ .  
 تَرَأَى - تَرَأْيًا [رأى] النَّاسُ: نَظَرَ بَعْضُهُمْ إِلَى بَعْضٍ ||  
 و - لَهُ: تَصَدَّى لَهُ لِرَأْيِهِ || و - فِي الْمِرَآةِ: نَظَرَ فِيهَا ||  
 «تَرَأَيْنَا فِي الْأَمْرِ»: نَظَرْنَا فِيهِ || «تَرَأَيْنَا الْهَلَالَ»:  
 نَكَلَّفْنَا النَّظَرَ أَنْزَاهُ أَمْ لَا || و - لِي أَنْ الْأَمْرَ كَيْتَ وَكَيْتَ:  
 ظَهَرَ لِي .  
 تَرَأَفَ - تَرَأُفًا [رأف] الْقَوْمُ: تَرَاحَمُوا .  
 التَّرَابُ - جِ أْتَرَبَةٌ وَتَرَبَانٌ: الْأَرْضُ وَمَا نَعَمَ مِنْهَا .  
 التَّرَابَةُ - الْأَسْمِينَةُ .  
 التَّرَاتِبُ - [رتب] (اع): سِلْسِلَةُ الْمَرَاتِبِ الْعَسْكَرِيَّةِ .  
 التَّرَاتِيرُ - [ترنر]: الشَّدَائِدُ .  
 التَّرَاثُ - [ورث]: مَصَّ || الْإِرْثُ .  
 تَرَاجَزَ - تَرَاجَزًا [رجز] الْقَوْمُ: تَنَاشَدُوا الرَّجَزَ بَيْنَهُمْ ||  
 و - بَفْلَانٍ: نَظَمَ فِيهِ رَجَزًا || و - الرَّجَزَ فِي الْقِتَالِ:  
 أَنْشَدَهُ || و - الرَّعْدُ: سُمِعَ صَوْتُهُ مُتَابِعًا .  
 تَرَاجَعَ - تَرَاجَعًا [رجع] الْقَوْمُ: رَجَعُوا إِلَى مَوَاضِعِهِمْ ||  
 و - الْقَوْمُ الْكَلَامَ بَيْنَهُمْ: تَدَاوَلُوهُ || و - الْعَدُوُّ: عَادَ

إلى الوراثة بانتظام || و - عن قراره: عدل عنه .  
 تَرَاجَمَ - تَرَاجَمًا [رجم] الْقَوْمُ: تَرَامُوا بِالْحِجَارَةِ ||  
 و - الْقَوْمُ بِالْكَلَامِ: تَسَابَرُوا .  
 التَّرَاجِيلُ - [رجل] (ن): الْكَرْفُوسُ .  
 تَرَاحَبَ - تَرَاحَبًا [رحب]: اتَّسَعَ .  
 تَرَاحَمَ - تَرَاحَمًا [رحم] الْقَوْمُ: رَحِمَ بَعْضُهُمْ بَعْضًا .  
 تَرَاخَى - تَرَاخِيًا: تَأَخَّرَ، تَبَاطَأَ || تَكَاسَلَ وَقَرَّ ||  
 و - عَنْهُ: تَبَاعَدَ || و - الْفَرَسُ: قَرَّ فِي عَدْوِهِ .  
 التَّرَاخُومًا - (طب): مَرَضٌ يُصِيبُ الْعَيْنَيْنِ (يُونَانِيَّةٌ) .  
 التَّرَاخِي - [رخي]: مَصَّ || يُقَالُ «إِنْ فِي الْأَمْرِ تَرَاخِيًا»،  
 أَيْ فَسْحَةً وَامْتِدَادًا || و - الْأَخْلَاقِي: الْإِنْحِلَالُ  
 وَالضَّعْفُ فِي الْأَخْلَاقِ .  
 تَرَادَّ - تَرَادَّدًا [ردد] الْمَاءُ: ارْتَدَّ عَنْ مَجْرَاهُ لِحَاجِزٍ ||  
 و - فِي الْجَوَابِ: نَعَّرَ لِسَانَهُ وَتَرَاجَعَ || و - الرَّجُلَانِ  
 الْبَيْعَ: تَرَاضِيَا عَلَى فَسْحِهِ .  
 تَرَادَعَ - تَرَادَعًا [ردع] الْقَوْمُ: رَدَعَ بَعْضُهُمْ بَعْضًا .  
 تَرَادَفَ - تَرَادَفًا [ردف] الرَّجُلَانِ: تَتَابَعَا || رَكِبَ  
 الْوَاحِدُ مِنْهُمَا خَلْفَ الْآخَرِ || تَعَاوَنَا || و - تِ الْكَلِمَاتُ:  
 تَشَابَهَتْ فِي الْمَعْنَى .  
 تَرَارَحَ - تَرَارَحًا [رزح] تِ حَالُهُ: سَاءَتْ || و -  
 الْمَرِيضُ عِنْدَ الْعَامَةِ: صَارَ لَا يَسْتَطِيعُ التَّهَوُّضَ مِنَ  
 الضَّعْفِ وَكَذَلِكَ الْمَاشِي مِنَ الْإِعْيَاءِ .  
 تَرَأَسَ - تَرَأَسًا [رس] الْقَوْمُ الْخَبَرَ: تَسَارَوْهُ .  
 التَّرَاسُ - صَانِعُ التُّرْسِ || صَاحِبُ التُّرْسِ وَحَامِلُهُ .  
 التَّرَاسَةُ - صِنْعَةُ التُّرْسِ .  
 تَرَأَسَلَ - تَرَأَسَلًا [رسل] الْقَوْمُ: أَرْسَلَ بَعْضُهُمْ إِلَى بَعْضٍ  
 وَفَعَلَ بَعْضُهُمْ مِثْلَمَا يَفْعَلُ الْبَعْضُ الْآخَرَ عَلَى وَجْهِ التَّتَابُعِ .  
 تَرَأَشَقَ - تَرَأَشَقًا [رشق] الْقَوْمُ: تَنَاضَلُوا وَرَشَقُوا كُلُّ  
 مِنْهُمْ صَاحِبَهُ || و - الْقَوْمُ بِالسِّتْمِ: تَقَادَفُوا بِالْقَوْلِ،  
 تَشَاتَمُوا . وَيُقَالُ «تَرَاشَقُوا بِأَعْيُنِهِمْ» .  
 تَرَأَصَّ - تَرَأَصًا [رص] الْقَوْمُ: تَضَامُوا وَتَلَاصَقُوا .  
 تَرَأَصَدَ - تَرَأَصَدًا [رصد] الرَّجُلَانِ: رَصَدَ كُلُّ مِنْهُمَا  
 صَاحِبَهُ .  
 تَرَأَصَفَ - تَرَأَصَفًا [رصف]: مِثْلُ تَرَصَّفَ بِمَعَانِيهِ  
 كُلِّهَا .  
 تَرَأَضَى - تَرَأَضِيًا [رضي] الْقَوْمُ الشَّيْءَ: ارْتَضَى كُلُّ  
 مِنْهُمْ بِهِ .



تَرَاهِي - تَرَاهِيًا [رهو] القوم : تعاملوا برفق ووداعة .  
 تَرَاهَنَ - تَرَاهِنًا [رهن] القوم : تخاطروا .  
 تَرَاوَحَ - تَرَاوَحًا [روح] الرجلان الأمر : فعلاه هذا مرة وهذا مرة || و - بين كذا ... وكذا : تعاقب .  
 تَرَاوَضَ - تَرَاوَضًا [روض] الرجلان في البيع والشراء : تجاديا ، وهو ما يجري بين المتبايعين من الزيادة والنقصان كأن كل واحد منهما يروض صاحبه || و - القوم في الأمر : تناظروا فيه .  
 تَرَاوَعَ - تَرَاوَعًا [روغ] الرجلان : تصارعا || تخادعا .  
 التَّرَاوِيح - [روح] : جمع التَّرْوِيحَة .  
 تَرَأَى - تَرَأَى [رأى] في البراة : نظر فيها || و - له : تصدى له لبراه .  
 تَرَأَسَ - تَرَأَسًا [رأس] : صار رئيسًا .  
 تَرَأَفَ - تَرَأَفًا [رأف] به : رحمه أشد رحمة .  
 تَرَبَّ - تَرَبًّا [مكان] : كثر ترابه || و - الشيء : أصابه تراب || و - الرجل : افتقر وكأنه لصيق بالتراب ؛ يقال « تَرَبَّ بعد أن أترب » أي افتقر بعد العنى .  
 تَرَبَّ - تَرَبِّيًا : كثر ماله كأنه صار له من المال بقدر التراب || قل ماله || و - الشيء : جعل عليه التراب .  
 التُّرَب - التُّرَاب .  
 التُّرَب - التُّرَاب .  
 التُّرَب - ج أترباب : من وُلد معك . وأكثر ما يُستعمل في المؤنث . يقال « هذه تَرَبُّ فلانة » إذا كانت على سنها .  
 التُّرَب - الفقير || « مكان تَرَبُّ » : كثير التراب .  
 تَرَبَّى - تَرَبِّيًا [ربو] الولد : رباه || و - الولد : تهذب وتثقف .  
 تَرَبَّبَ - تَرَبَّبًا [رب] الصبي : رباه حتى أدرك || و - القوم : اجتمعوا .  
 التُّرْبَة - ج تُرب : التراب || المقبرة . ومنه « تُرْبَةُ الإنسان » : رُمسه .  
 التُّرْبَة - مؤنث التُّرَب || « رِيحُ تَرْبَة » : تحمل التراب || و - ج تَرَبَّات : أطراف الأصابع .  
 تَرَبَّحَ - تَرَبَّحًا [ريح] : طلب الأرباح .  
 تَرَبَّصَ - تَرَبَّصًا [ربص] : انتظر ؛ ويقال « تَرَبَّصَ الفرصة » || و - عن الأمر : توقَّف || و - في المكان : لبث || و - بفلان : رَبَّصَ به || و - بسلعته الغلاء :

تَرَضَّحَ - تَرَضَّحًا [رضح] القوم بالنشاب : تراموا به .  
 تَرَضَّخَ - تَرَضَّخًا [رضخ] القوم بالحجارة : تراموا بها .  
 تَرَاطَنَ - تَرَاطَنًا [رطن] القوم فيما بينهم : تكلموا بالأعجمية .  
 التَّرَاعَ - البواب || و - من السيل : ما يملأ الوادي .  
 تَرَاعَبَ - تَرَاعَبًا [رغب] الناس في الخير : رغبوا فيه || و - الوادي : اتسع .  
 تَرَأَفَا - تَرَأَفًا [رفأ] القوم على الشيء : توافقوا وتعاونوا .  
 تَرَأَفَدَا - تَرَأَفَدًا [رفد] القوم : تعاونوا .  
 تَرَأَفَعَ - تَرَأَفَعًا [رفع] الخصمان الى الحاكم : تحاكما || و - الرجلان : رفع كل منهما الآخر .  
 تَرَأَفَقَا - تَرَأَفَقًا [رفق] الرجلان : رافق أحدهما الآخر .  
 تَرَأَفَى - تَرَأَفَى [رفى] أمرهم الى الفساد : ترامى اليه .  
 تَرَأَقَبَا - تَرَأَقَبًا [رقب] الرجلان : راقب كل منهما الآخر .  
 تَرَأَقَدَا - تَرَأَقَدًا [رقد] : نادى || و - القوم على فلان : تناحروا عليه .  
 التَّرَاقِي - جمع التَّرْقُوه ؛ يقال « بلغت رُوحة التَّرَاقِي » أي شارف الموت .  
 تَرَاكَبَ - تَرَاكَبًا [أمر] : تراكم .  
 تَرَاكَضَ - تَرَاكَضًا [ركض] القوم : ركضوا معًا .  
 تَرَاكَلَا - تَرَاكَلًا [ركل] القوم : ركل بعضهم بعضًا بالأرجل .  
 تَرَاكَمَ - تَرَاكَمًا [ركم] الشيء : اجتمع بكثرة وازدحام .  
 تَرَامَى - تَرَامِيًا [رمى] القوم : رمى بعضهم بعضًا وتراجموا || و - ت به البلاد : أخرجته || و - الأمر : تراخى || و - الشيء : تابع || و - السحاب : انضم بعضهم الى بعض || و - عليه : توقع وتضرع اليه || و - لنا أن : بلغنا أن .  
 تَرَامَحَ - تَرَامَحًا [رمح] القوم : تطاعنوا بالرماح .  
 تَرَامَزَ - تَرَامَزًا [رمز] القوم : رمز كل منهم الى الآخر . يقال « دخلت عليهم فتغامزوا وترامزوا » أي أشار بعضهم الى بعض .  
 التَّرَامُوَاي - القطار الكهربائي (انكليزية) .  
 تَرَأَى - تَرَأَى [رنو] عنه . تغافل .  
 التَّرَانزِيَت - (ت) : مرور البضائع في مدينة أو في أرض دولة دون أن تدفع رسوم الدخول (لاتينية) .

# تصوير

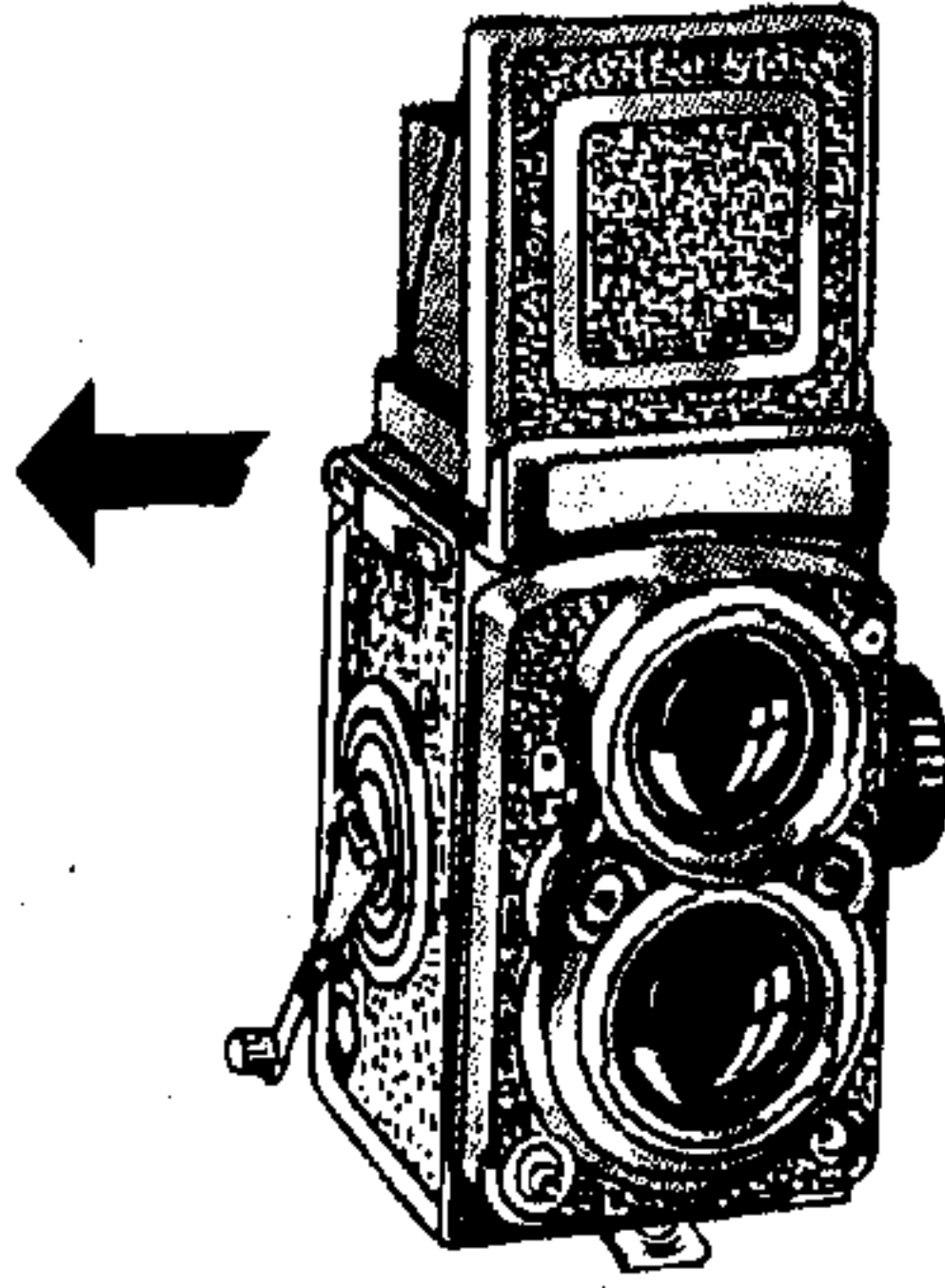
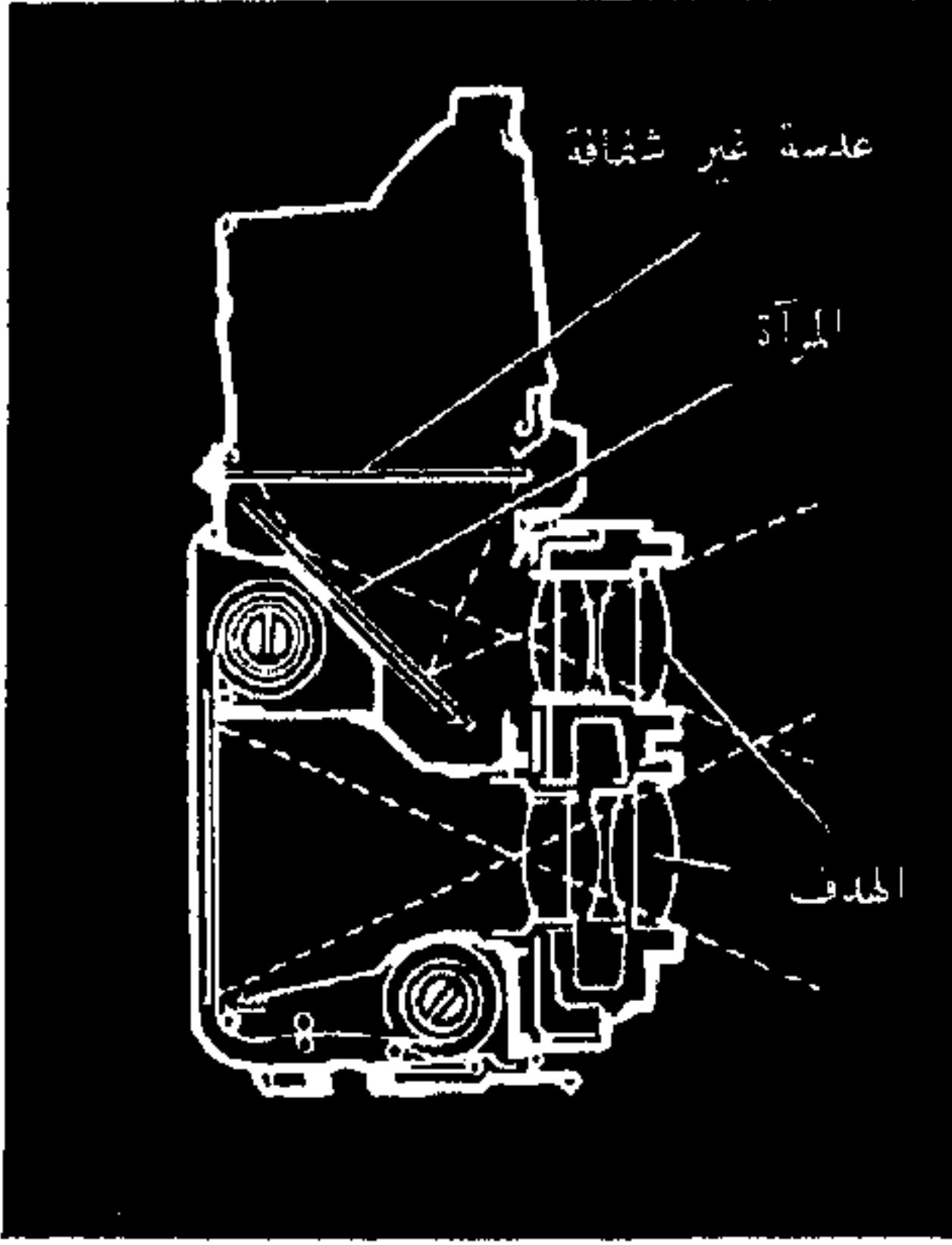

مُنْعَكِس ذَوْهَدَفَيْنِ  
الأول يَعْكِسُ  
الصُّورَةَ بِوِاسِطَةِ  
الرَّايَّةِ وَالثَّانِي  
يَلْتَقِظُهَا بِوِاسِطَةِ  
عَدْسَةِ غَيْرِ شَفَّافَةٍ

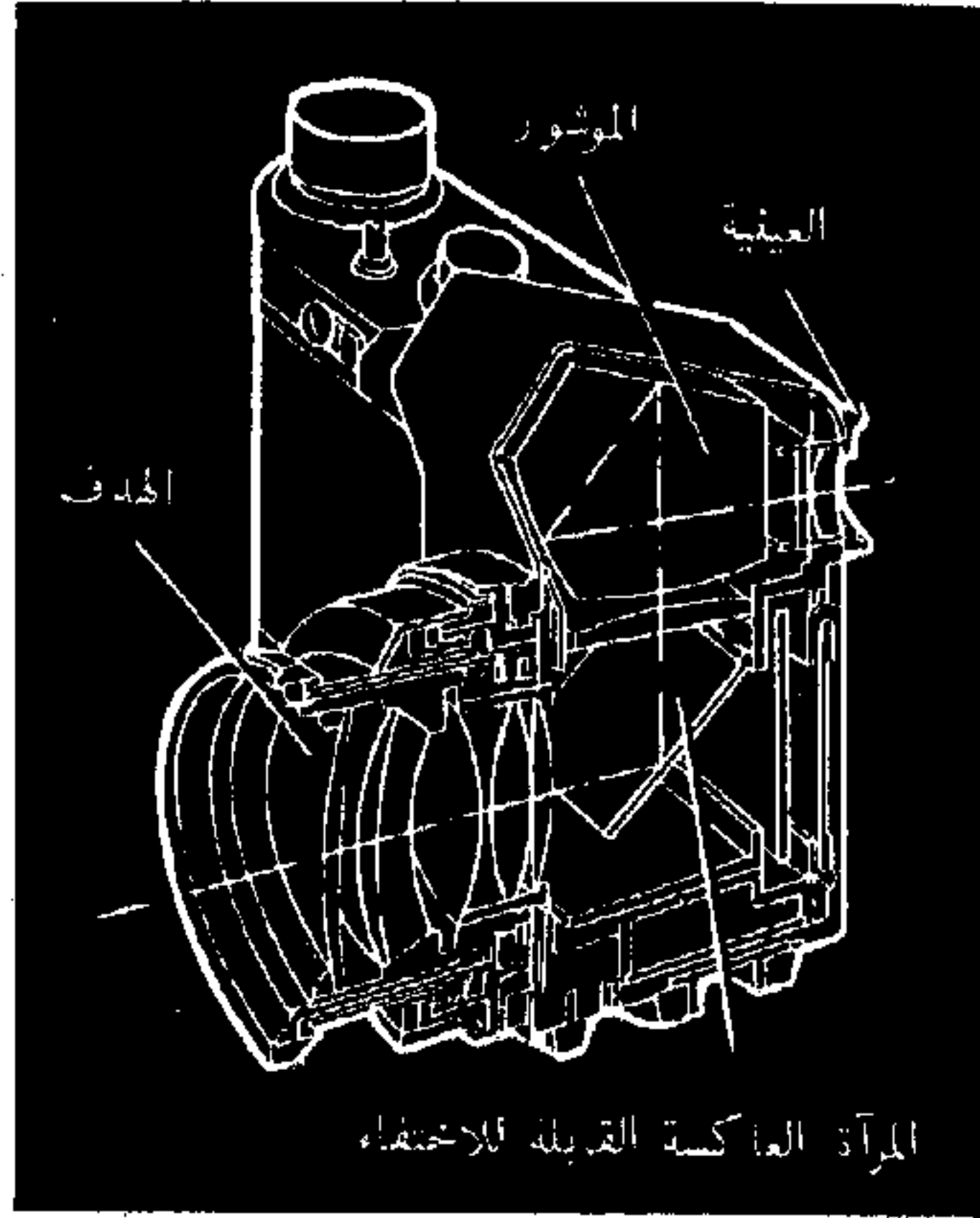
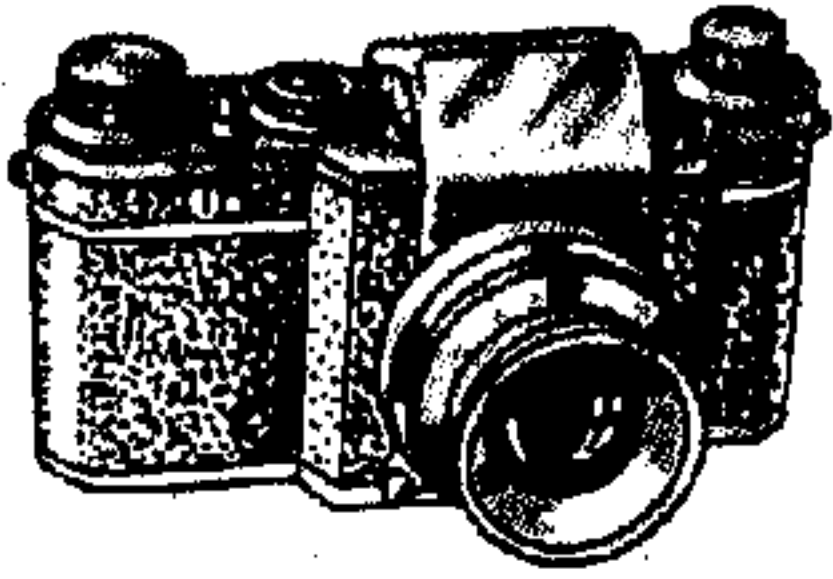

مُنْعَكِس ذَوْهَدَفٍ وَاحِدٍ  
وَهَذَا الِهَدَفُ يَشْتَمِلُ فِي الْوَقْتِ ذَاتِهِ  
لِلتَّصْوِيرِ وَاللَّتَقَاطِ الصُّورَةَ وَحَالًا  
تَلْتَقِظُ الصُّورَةَ تَحْتِ مِشْرَاةِ الْعَاكِسَةِ

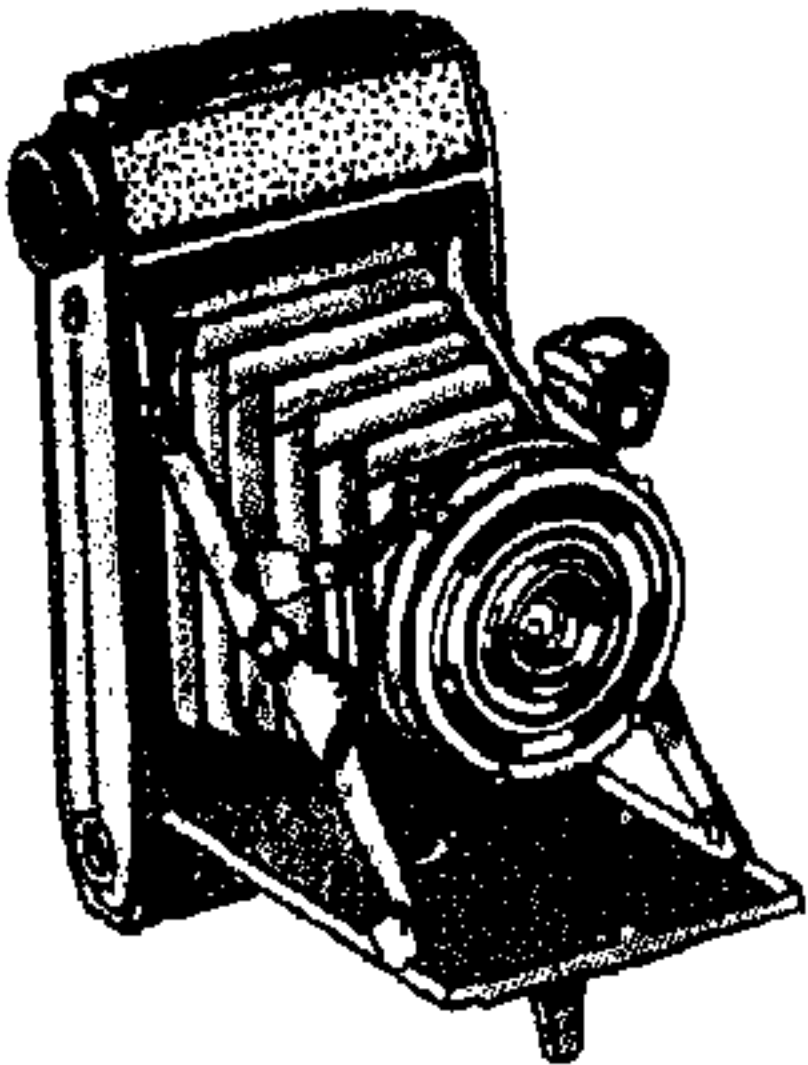

آلة تصوير ذات طي كالمنفخ

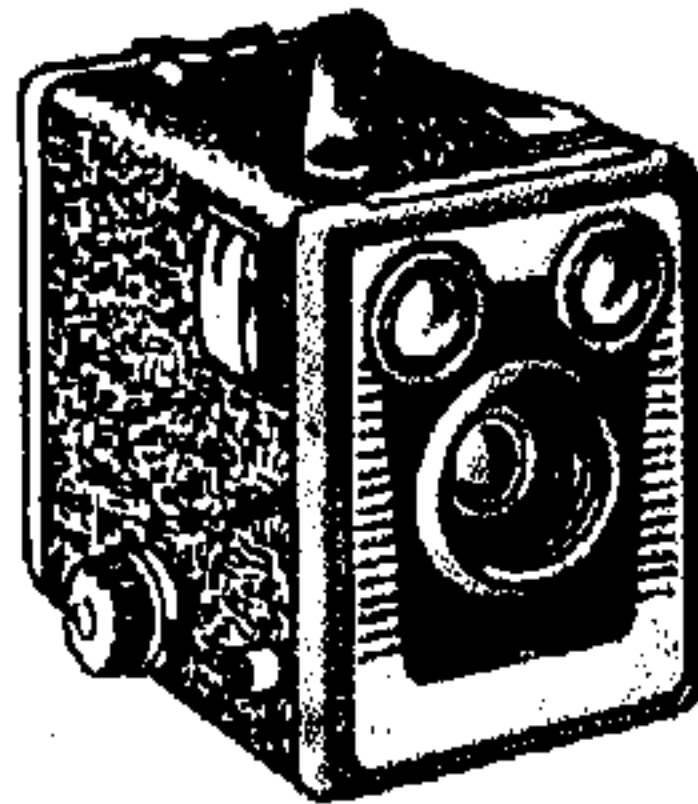

آلة تصوير بوكس أي على شكل علبة

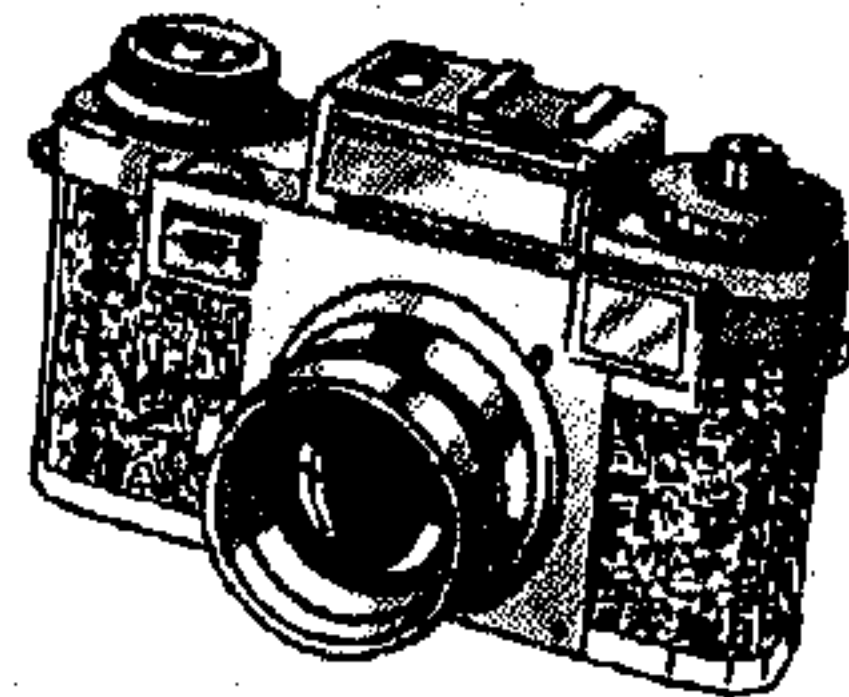

آلة تصوير ذات حجم صغير ٢٦×٢٤

تَرْجَزُ - تَرْجَزًا [رجز]: أَشَدُّ شِعْرًا مِنْ بَحْرِ الرَّجَزِ ||  
و- الرعدُ: سُمِعَ صَوْتُهُ مُتَابِعًا || و- السحابُ:  
تَحْرَكَ بَطِيئًا لِكثْرَةِ مَائِهِ .

تَرْجِعُ - تَرْجِعًا [رجع]: فِي صَدْرِي كَذَا: تَرَدَّدَ || و-  
فِي الْمَصِيْبَةِ: قَالَ «إِنَّا لِلَّهِ وَإِنَّا إِلَيْهِ رَاجِعُونَ» || و- تِ  
الدَّابَّةُ: نَحَطَتْ || و- النَّاقَةُ: اشْتَرَاهَا بِشَمْنٍ أُخْرَى  
مِثْلَهَا .

تَرْجِفُ - تَرْجِفًا [رجف]: ارْتَعَدَ وَاضْطَرَبَ شَدِيدًا .  
تَرْجُلُ - تَرْجُلًا [رجل]: نَزَلَ عَنْ رِكْبَتِهِ فَمَشَى ||  
و- الْبَرُّ وَفِي الْبُرِّ: نَزَلَ فِيهَا مِنْ غَيْرِ أَنْ يُدَلَّ ||  
و- الشَّيْءُ: وَضَعَهُ تَحْتَ رِجْلَيْهِ || و- تِ الشَّمْسُ:  
ارْتَفَعَتْ || و- تِ الْمَرْأَةُ: صَارَتْ كَالرَّجُلِ .

تَرْجِمُ - تَرْجِمَةُ الْكَلَامِ: نَقَلَهُ إِلَى لِسَانٍ آخَرَ؛ يُقَالُ  
«تَرْجِمُهُ بِالْفَرَنْسِيَّةِ» أَي نَقَلَهُ إِلَى اللُّغَةِ الْفَرَنْسِيَّةِ ||  
و- عَنهُ: أَوْضَحَ أَمْرَهُ || و- الرَّجُلُ وَلَهُ وَعَنهُ: ذَكَرَ  
سِيرَتَهُ .

تَرْجِمُ - الْكَلَامُ: التَّبَسُّسُ -  
التُّرْجُمَانُ - ج تَرَاجِمَةٌ: مَنْ يَنْقُلُ الْكَلَامَ مِنْ لُغَةٍ  
إِلَى لُغَةٍ .

التُّرْجُمَانُ - ج تَرَاجِمَةٌ: التُّرْجُمَانُ .  
التَّرْجِمَةُ - ج تَرَاجِمٌ: نَقَلَ الْكَلَامَ مِنْ لُغَةٍ إِلَى لُغَةٍ ||  
التَّفْسِيرُ || ذَكَرَ سِيرَةَ شَخْصٍ وَأَخْلَاقَهُ وَنَسَبَهُ || «تَرْجِمَةُ  
الْكِتَابِ»: فَاتَحْتُهُ .

التَّرْجِيُّ - [رجو]: ارْتِقَابُ شَيْءٍ مُمْكِنٌ حَصُولُهُ  
أَوْ يُوْتَقُ بِحَصُولِهِ .

التَّرْجِيلُ - [رجل]: بِيَاضٌ فِي إِحْدَى رِجْلَيْ الدَّابَّةِ .  
تَرْحُ - تَرْحًا: حَزَنٌ .

تَرْحُ - تَرْحًا: أَحْزَنُهُ .  
التَّرْحُ - ج أتراح: الْحُزْنُ وَالْهَمُّ || الْفَقْرُ .  
التَّرْحُ - الْكَثِيرُ الْعَمُّ || الْقَلِيلُ الْخَيْرُ .

تَرْحِي - تَرْحِيًا [رحو]: تِ الْحَيَّةُ: اسْتَدَارَتْ .  
التَّرْحَابُ - [رحب]: الدِّعَاءُ إِلَى الرَّحْبِ .

التَّرْحَالُ - [رحل]: مَصْرَحٌ || «حَيَاةُ التَّرْحَالِ»: حَيَاةُ  
الْبَدْوِ .

تَرْحَرِحُ - تَرْحَرِحًا [رحرح]: تِ الْفَرَسُ: فَحَّجَتْ  
قَوَائِمَهَا لِتَبُولَ .

تَرْحَلُ - تَرْحَلًا [رحل]: الْقَوْمُ عَنِ الْمَكَانِ: انْتَقَلُوا ||

أَبْقَاهَا لَوْقَتِ الْغَلَاءِ .

تَرْبِعُ - تَرْبُعًا [ربع]: فِي جُلُوسِهِ: نَتَى قَدَمَيْهِ تَحْتَ  
فَخْذَيْهِ مَخَالَفًا لِمَا || و- عَلَى الْعَرْشِ: جَلَسَ عَلَيْهِ ||  
و- بِالْمَكَانِ: أَقَامَ فِيهِ زَمَنَ الرَّبِيعِ || و- الْجَمَلُ:  
أَكَلَ الرَّبِيعَ وَسَمِنَ .

التَّرْبِيعُ - صَنَعَ الْبَطْمَ .  
التَّرْبِيَّةُ - [ربو]: التَّنَشِيطُ وَالتَّهْدِيبُ؛ يُقَالُ «سَيَّئُ  
التَّرْبِيَّةَ»، وَ«قَلِيلُ التَّرْبِيَّةِ» || و- الْبَدَنِيَّةُ: التَّمَارِينُ  
أَوْ الرِّيَاضَةُ الْبَدَنِيَّةُ الصَّالِحَةُ لِنُحُوِّ الْجِسْمِ نُمُوًّا مُتَوَازِنًا  
مُنْسَجِمًا || «عِلْمُ التَّرْبِيَّةِ»: عِلْمٌ بِخُصَصٍ بِتَهْدِيبِ  
الْأَوْلَادِ وَتَثْقِيفِهِمْ || «تَرْبِيَةُ الْحَيَوَانِ أَوْ النَّبَاتِ»: فَنٌّ  
يَقُومُ بِمُسَاعَدَتِهِ عَلَى النُّمُوِّ .

التَّرْبِيعُ - [ربع] (ع ح): هُوَ مَرَّةٌ الْعَدَدِ .

تَرْبُبُ - تَرْبُبًا [رتب]: انْتَصَبَ وَلَمْ يَتَحَرَّكَ || كَانَ فِي  
رُتْبَتِهِ || و- عَلَيْهِ: تَوَجَّبَ عَلَيْهِ، لَزِمَ؛ يُقَالُ «تَرْبَّبَ  
عَلَيْهِ أَنْ يَعْمَلَ كَذَا» || و- عَلَى كَذَا: أُتِيطَ بِهِ،  
كَانَ مُتَعَلِّقًا بِهِ || و- بِذِمَّتِهِ: كَانَ مَدْيُونًا (لِفُلَانٍ) ب .  
تَرْتَرُ - تَرْتَرَةٌ [ترتر]: أَكْثَرَ الْكَلَامِ وَأَسْرَعَ فِيهِ || اسْتَرْخَى  
فِي بَدَنِهِ وَكَلَامِهِ || و- الشَّيْءُ: حَرَّكَهُ وَزَعَزَعَهُ .

تَرْتَلُ - تَرْتَلًا [رتل]: فِي الْقَوْلِ: تَرَسَّلَ مُحْسِنًا .  
تَرْتَمُ - تَرْتَمًا [رتم]: أَرْتَمَ .

التَّرْتِيبُ - [رتب]: مَصْرُوحٌ || «بِالتَّرْتِيبِ»: وَاحِدًا  
وَإِحْدَا، بِنِظَامٍ || «مِنْ غَيْرِ تَرْتِيبٍ»: بِدُونِ نِظَامٍ .  
التَّرْتِيلُ - [رتل]: التَّلْحِينُ فِي الْغِنَاءِ وَتِلَاوَةُ الصَّلَوَاتِ ||  
تَحْسِينُ الصَّلَاةِ || خَفْضُ الصَّوْتِ عِنْدَ الْقِرَاءَةِ .

التَّرْتِيلَةُ - ج تَرَاتِيلُ [رتل]: صَلَاةٌ تُتْلَى مُلَحَّنَةً، وَهِيَ  
مِنْ اصْطِلَاحِ الْمَسِيحِيِّينَ .

تَرْوِي - تَرْوِيًا [رئو]: الْمَيْتَ: رِثَاهُ .  
تَرْوِي - تَرْوِيًا [رجو]: الشَّيْءُ: أَمَّلَ بِهِ || و- فَلَانًا  
عِنْدَ الْعَامَّةِ: طَلَبَ مِنْهُ، يَسْتَعْمَلُ مِنَ الْأَدْنَى إِلَى الْأَعْلَى .

تَرْجَبُ - تَرْجَبًا [رجب]: تَخَوَّفَ وَتَهَيَّبَ || و- الرَّجُلُ:  
هَابَهُ || عَظَّمَهُ .

تَرْجِعُ - تَرْجِعًا [رجع]: الرَّأْيُ عِنْدَهُ: غَلَبَ عَلَى غَيْرِهِ ||  
و- فِي الْقَوْلِ: تَمَيَّلَ فِيهِ || و- الشَّيْءُ: اهْتَزَّ وَتَدْبَدَبَ ||  
و- تِ الْأَرْجُوحةُ بِهِ: مَالَتْ .

تَرْجِرُجُ - تَرْجِرُجًا [رجرج]: تَحْرَكَ || اضْطَرَبَ ||  
حَقَّقَ || و- الشَّيْءُ فِي مَحَلِّهِ: جَاءَ وَذَهَبَ .

و- فلاناً : ركبهُ بمكروه .  
و- الشيء : تذكَّره || و- الباني أو الحافر : نظر أين يبني أو يحفر .

تَرَحَّمَ - تَرَحَّمًا [رحم] عليه : قال «رحمه الله» .  
تَرَحَّصَ - تَرَحَّصًا [رخص] في الأمر : أخذ فيه بالرخصة || و- في كذا : رُحِّصَ له فيه || و- في حقِّه : أخذ كلَّ ما أمكن ولم يستقص .

التَّرْحُومُ - [رخم] (ح) : ذكر الرِّخم .  
التَّرْخِيسُ - [رخص] : مص || الإذن والإحازة .  
تَرَدَّى - تَرَدَّيًا [ردى] : لبس الرداء || و- في البئر : سقط .

التَّرْدَادُ - [رد] : الردُّ || التكرار .  
تَرَدَّدَ - تَرَدَّدًا [ردد] : مطاوع ردد || و- إليه : جاءه المرَّة بعد الأخرى || و- في الأمر : اشبه فيه فلم يُثبت || و- في الجواب : تعرَّ لسانه وتراجع || و- على الألسنة : تداولت الألسنة .

تَرَدَّعَ - تَرَدَّعًا [ردع] : مطاوع ردع .

تَرَدَّفَ - تَرَدَّفًا [ردف] هـ : ركب خلفه .

تَرَدَّمَّ - تَرَدَّمًا [ردم] ثوبه : رقعته || و- الثوب : صار خَلَقًا بالياً || و- تِ الخصوبة : طالت || و- تِ الناقة على ولدها : تعطفت || و- هـ : تعقبت واطلع على ما هو فيه || و- القوم الأرض : أكلوا مرتعها مرَّة أخرى .

تَرَزَّنَ - تَرَزَّنًا [رزن] في الأمر أو في مجلسه : كان فيه ذا وقار ورزانة .

تَرَسَّ - تَرَسًا هـ : ألبسه أو أعطاه ترسًا || جعله يتخذ الترس .

التُّرْسُ - ج أتراس وتُرُوس وتُرْسَةٌ : صفحة من الفولاذ تُحمَل للوقاية من السيف ونحوه || «تُرْسُ الشمس» : قرصها وهو مجاز || و- ج تُرُوس : الدولاب المُسنن .

التَّرْسَانَةُ - مُسَوِّدَع الذخائر وأدوات الحرب || معمل المراكب (تركيبة) .

تَرَسَّخَ - تَرَسَّخًا [رسخ] في التُّقى : رسخ .

التَّرْسَخَانَةُ - التَّرْسَانَةُ (تركيبة) .

تَرَسَّلَ - تَرَسَّلًا [رسل] : تعهَّل وترَفَّن || ادعى أنه رسول || أنشأ الرسالة || و- في الركوب : بسط رجله على الدابة وأزخى ثيابه على رجله وحوله || و- في القعود : تربع وأزخى ثيابه على رجله وحوله .

تَرَسَّمَّ - تَرَسَّمًا [رسم] الدار : تأملها ونظر الى رسومها ||

و- الشيء : تذكَّره || و- الباني أو الحافر : نظر أين يبني أو يحفر .

تَرَشَّى - تَرَشَّيًا [رشو] الرجل : لاينه .

تَرَشَّحَ - تَرَشَّحًا [رشح] الماء : نحلب من خلال الحجارة || و- الرجل الأمر : تأهل له || و- للانتخابات أو لغيرها : قدَّم نفسه له .

تَرَشَّرَشَ - تَرَشَّرَشًا [رشرش] الماء : سال .

تَرَشَّشَ - تَرَشَّشًا [رش] الماء : سال || و- عليه الماء : نزل متفرقًا .

تَرَشَّفَ - تَرَشَّفًا [رشف] الماء : بالغ في مصه .

تَرَصَّدَ - تَرَصَّدًا [رصد] هـ : ترقبته || و- له : قعد له على طريقه .

تَرَصَّصَ - تَرَصَّصًا [رص] : تلاصق .

تَرَصَّعَ - تَرَصَّعًا [رصع] : كان مُرَصَّعًا || تَشَطَّ .

تَرَصَّفَ - تَرَصَّفًا [رصف] تِ الحجارة : انضم بعضها الى بعض بانتظام || و- القوم في الصف : تراصوا وقام بعضهم الى لوق بعض || و- تِ أسنانه : تَنَصَّدَت .

تَرَضَّى - تَرَضَّيًا [رضو] الرجل : طلب رضاه .

تَرَضَّبَ - تَرَضَّبًا [رضب] الريق : رشفه وامتنعه .

تَرَضَّحَ - تَرَضَّحًا [رضح] الحمى : تكسَّر || و- الخبز : كسره .

تَرَضَّخَ - تَرَضَّخًا [رضخ] الحمى : تكسَّر || و- الخبز : كسره وأكله || و- الخبز : سمعه ولم يستيقنه .

تَرَضَّرَضَّ - تَرَضَّرَضًّا [رضرض] : تحرك ولم يلبث || و- الحجر : تكسَّر .

تَرَطَّبَ - تَرَطَّبًا [رطب] : ابتلَّ ؛ ومنه «ترطب لساني بذكره» .

تَرَعَّرَ - تَرَعَّرًا هـ عن الأمر : ثناه وردده .

تَرَعَّرَ - تَرَعَّرًا الكوز أو الحوض : امتلأ || و- الرجل : أسرع الى الشر .

التَّرَعُّعُ - مص || «كوز ترعع» : مُمتلئ .

تَرَعَّجَلَ - تَرَعَّجَلًا [رعجل] اللحم : تشقق لتصل اليه النار وتنضجه || و- الثوب : تمرَّق .

التَّرَعُّعَةُ - ج تُرَعُّع : الروضة || مسيل الماء الى الروضة || القناة || الباب . يقال «فتح تُرَعُّعَةُ الدار» .

تَرَعَّجَدَ - تَرَعَّجَدًا [رعجد] : تَرَجَّجَحَ .

تَرَعَّرَعَّ - تَرَعَّرَعَّرًا [رعرع] الماء أو السراب : اضطرب ||

و - ت السن : فقلت ونحرّكت || و - الصبي : نشأ وشب .  
 الترغلة - (ح) : الحمامة البرية .  
 ترغم - ترغماً [رغم] عليه : تغضب || « ترغمت الرجل » : فعلت ما كرهه .  
 ترّف - ترّفًا : تنعم .  
 ترّف - ترّيفًا ه المال : أبطره ، أفسده .  
 الترف - المتنعم ، الرافه .  
 الترفاس - (ن) : نوع من الفطور في صحاري آسيا وأفريقيا ؛ يعيش تحت الأرض على جذور اللاذئيات ويشكل طعامًا لذيذاً .  
 ترقت - ترقتًا [رفت] : انكسر واندق || و - الحبل : انقطع || و - العظم : صار رفاتًا .  
 الترفة - النعمة ورغد العيش || هنة نائمة وسط الشفة العليا خلقة .  
 ترقص - ترقصًا [رفص] : تبدّد وتكسر || و - الدمع : سال ونفّق || و - فلان في المذهب : تشدّد في التعصّب له .  
 ترفع - ترفعًا [رفع] : تعلّى || و - الشيء أو الرجل : رفعه .  
 ترفع [رفع] : عاش في الرفاعة والرغد .  
 ترفق - ترفقًا [رفق] به : رفق || و - عليه : اتكأ || و - في سيره : سار على مهل .  
 ترقل - ترقلًا : تحطّر ، تبخر || و - عليه : ترأس ونسود .  
 ترهه - ترههًا [رهه] : استراح وتنعم .  
 ترقي - ترقيًا [رقي] : حصل على منصب أو رتبة أعلى || و - الرجل : أصاب ترقوته .  
 ترقب - ترقبًا [رقب] ه : انتظره .  
 ترقرق - ترقرقًا [رقرق] الماء : تلاً أي جاء وذهب || جرى جريًا سهلاً || و - ت العين : دمعت || و - الدمع : دار في باطن العين || و - ت الشمس : صارت كأنها تدور .  
 ترقس - ترقسًا [رقس] : تزيّن .  
 ترقص - ترقصًا [رقص] الشيء : ارتفع وانخفض بسرعة .  
 ترقط - ترقطًا [رقط] : كانت به رقطه .

ترقق - ترققًا [رقق] الشيء : صار رقيقًا || و - له : رق له قلبه وحنّ عليه .  
 الترقوة - ج ترأق وترأيق (ع ا) : العظم الذي في أعلى الصدر بين ثغرة النحر والعاتق ، وهما ترقوتان .  
 الترقيد - [رقد] : ضرب من المشي || « ترقيد البيض » : وضعه تحت الدجاجة ليفرخ .  
 ترك - تركًا وتركائًا ه : تخلّاه ؛ ومنه « تركه وشأنه » || أهله ، أغفله || و - الميت أموالًا : خلفها .  
 تركي - تركيًا [ركو] عليه : اعتمد وعول .  
 تركب - تركبًا [ركب] الشيء : وُضِع بعضه على بعض || و - الشيء من كذا : تألّف منه .  
 التركة - المرأة التي تُترك في بيت أبيها فلا يتزوجها أحد || بيضة النعامة المتروكة || البيضة بعد خروج الفرخ منها || بيضة الحديد التي يضعها المحارب على رأسه .  
 التركة - الشيء المتروك || الميراث ، ومنه « تركة الميت » .  
 التركة - التركة .  
 تركل - تركلًا [ركل] الحافر بالمسحاة وعليها : ضربها برجله لتغيب في الأرض || و - ت الأرض : كدّت بحوافر الدواب .  
 تركن - تركنًا [ركن] : اشتدّ وتوقّر .  
 التركيب - [ركب] : مص || البناء والتكوين .  
 ترمي - ترميًا [رمي] : رمى القنص واصطاد .  
 ترمم - ترممًا [رمم] : حرّك فاه للكلام ولم يتكلم .  
 ترمز - ترمزًا [رمز] القوم : تحركوا في مجالسهم لخصومة ونحوها .  
 ترمس - ترمسًا ت الدابة : ظهر في باطن فكها بثور نشبه الترمس .  
 الترمس - (ن) : نبات من فصيلة القطائيات ، ساقه قوية مستقيمة ، زهرته بنفسجية كبيرة ، قرونه عريضة كثيفة تحتوي على حبات مرّة الطعم تؤكل بعد معالجتها بالنقع .  
 الترمس - (ف) : زجاجة مغلّفة بغلاف معدني ، تحفظ حرارة السوائل التي توضع فيها (يونانية) .  
 ترمض - ترمضًا [رمض] الصيد : صاده في الرّمضاء .  
 ترمق - ترمقًا [رمق] الماء أو اللبن : شربه حسوّة حسوّة .  
 ترمّل - ترمّلًا [رمل] بالدم : تلطّخ به || و - ت المرأة :

صارت أرملة .  
 تَرَمَّم - تَرَمَّمًا [رم] الشيء : تَبَعَهُ بِالْإِصْلَاحِ || و -  
 العَظْمُ : نَزَعَ مَا عَلَيْهِ مِنَ اللَّحْمِ .  
 التَّرْمِيمَةُ - (طب) : مِيزَانُ الْحَرَارَةِ (يُونَانِيَّةٌ) .  
 تَرَمَّى - تَرَمَّيًّا [رتم] : أَدَامَ النَّظَرَ إِلَى مَنْ يَحِبُّهُ .  
 التَّرْنِجُ - ثَمَرٌ مِنْ جِنْسِ اللَّيْمُونِ يُسْتَعْمَلُ فِي صِنْعِ  
 الْحَلْوَى وَيُزْرَعُ شَجَرُهُ عَلَى شَوَاطِئِ الْمَتَوَسِّطِ . وَيُقَالُ لَهُ  
 إِضْطًا « الْأَتْرَجُ » ، وَالْعَامَّةُ تَسْمِيهِ « الْكَبَّادُ » .  
 تَرَنَجَ - تَرَنَّجًا [رنج] : تَمَائِلٌ مِنْ سَكْرٍ أَوْ نَحْوِهِ .  
 تَرَنَّمَ - تَرَنَّمًا [رنم] : طَرَّبَ صَوْتَهُ وَغَنَّى غِنَاءً حَسَنًا .  
 التَّرْنُوقُ - [رنق] : الطَّيْنُ فِي الْأَنْهَارِ || الْمَسِيلُ إِذَا  
 نَضِبَ عَنْهُ الْمَاءُ .  
 التُّرُنُوقُ - [رنق] : التُّرُنُوقُ .  
 التُّرُنُوقَاءُ - [رنق] : التُّرُنُوقُ .  
 التُّرَيْمَةُ - [رنم] (مو) : الْأَنْشُودَةُ .  
 تَرَهَّ - تَرَهَّأَ : وَقَعَ فِي التَّرَهَاتِ .  
 التَّرَهَّ - ج تَرَاهِيهِ : الْبَاطِلُ .  
 تَرَهَّبَ - تَرَهَّبًا [رهب] : صَارَ رَاهِبًا وَتَعَبَّدَ || و - هُ :  
 تَوَعَّدَهُ .  
 التَّرَهَّةُ - ج تَرَهَاتٍ : الْبَاطِلُ || الدَاهِيَةُ || الطَّرِيقُ  
 الصَّغِيرَةُ الْمَتَشَعِّبَةُ مِنَ الْجَادَّةِ .  
 تَرَهَّدَنَ - تَرَهَّدْنَا عَلَيْهِ : مَزَحَ مَعَهُ أَوْ سَخَّرَبَهُ (عَامِيَّةٌ) .  
 تَرَهَّرَ - تَرَهَّرًا [رهه] : جَسَمَهُ : أَيضًا وَنَمَّ مِنْ رِفَاهِيَةِ  
 الْعَيْشِ || و - السَّرَابُ : تَتَابَعُ لِمَعَانِيهِ .  
 تَرَهَّلَ - تَرَهَّلًا [رهل] : صَارَ رَهْلًا .  
 التَّرَهَّلُ - [رهل] : الرَّهْلُ .  
 تَرَوَّى - تَرَوَّىا [روي] : تَفَكَّرَ || و - الْحَدِيثُ : رَوَاهُ  
 وَنَقَلَهُ || و - مِنَ الْمَاءِ : شَرِبَ وَشَبِعَ || و - الْقَوْمُ :  
 تَرَوَّدُوا بِالْمَاءِ || و - تَ مَفَاصِلُهُ : اعْتَدَلَتْ وَغَلِظَتْ .  
 التَّرَوَّبُ - ج تَرَابٍ : الْفَقِيرُ .  
 تَرَوَّحَ - تَرَوَّحًا [روح] : سَارَ أَوْ عَمِلَ فِي الرُّوْحِ ||  
 و - الْقَوْمُ : ذَهَبَ إِلَيْهِمْ فِي الْعَشِيِّ || و - الشَّيْءُ :  
 فَاحَتْ رَائِحَتُهُ || و - الْمَاءُ : أَخَذَ رَائِحَةً غَيْرَهُ لِقُرْبِهِ  
 مِنْهُ || و - بِالْمِرْوَحَةِ : أَخَذَ الرِّيحَ بِهَا || و - الشَّجَرُ :  
 اكْتَسَبَ وَرَقًا بَعْدَ إِدْبَارِ الصَّيْفِ || و - النَّبْتُ : طَالَ .  
 تَرَوَّعَ - تَرَوَّعًا [روع] مِنْهُ وَلَهُ : نَزَعَ وَتَفَرَّعَ .  
 تَرَوَّضَ - تَرَوَّضًا [روض] : تَمَرَّنَ .

تَرَوَّقَ تَرَوَّقًا [روق] : أَكَلَ قَلِيلًا فِي الصَّبَاحِ (عَامِيَّةٌ) .  
 التَّرْوِيَّةُ - [روي] : مِصْرٌ || « يَوْمُ التَّرْوِيَّةِ » : هُوَ  
 الْيَوْمُ الثَّامِنُ مِنْ ذِي الْحِجَّةِ يَنْزُودُ الْحُجَّاجُ فِيهِ بِالْمَاءِ .  
 التَّرْوِيْقَةُ - [روق] : مَا يُؤَكَلُ صَبَاحًا (عَامِيَّةٌ) .  
 التَّرْيَاقُ - دَوَاءٌ يَدْفَعُ السَّمُومَ || الْخَمْرُ (يُونَانِيَّةٌ) .  
 التَّرْيَاقَةُ - الْخَمْرُ (يُونَانِيَّةٌ) .  
 تَرَبَّبَ - تَرَبَّبًا [ربب] مِنْهُ : تَخَوَّفَ || و - بِه :  
 رَأَى مِنْهُ مَا يَرِيهِ .  
 التَّرَبُّبُ - ج تَرَابٍ : الْفَقِيرُ .  
 التَّرَبِّيَّةُ - ج تَرَابٍ : الْعِظْمَةُ مِنَ الصَّدْرِ || أَعْلَى  
 الصَّدْرِ .  
 تَرَبَّثَ - تَرَبَّثًا [ربث] : أَبْطَأَ || انْتَظَرَ وَتَرَبَّبَ .  
 تَرَبَّشَ - تَرَبَّشًا [ربش] : أَصَابَ خَيْرًا وَصَلَحَتْ حَالُهُ  
 فَرُبِّي عَلَيْهِ أَثَرُ ذَلِكَ .  
 تَرَبَّضَ - تَرَبَّضًا [روض] : قَامَ بِتَمَارِينِ رِيَاضِيَّةٍ .  
 تَرَبَّفَ - تَرَبَّفًا [ريف] : أُنِيَ الرِّيفَ .  
 التَّرَبُّفُ - [ترف] : التَّرَفُ .  
 تَرَبَّقَ - تَرَبَّقًا [ريق] السَّرَابُ : رَاقَ .  
 التَّرَبُّكُ - الْمَتْرُوكُ || عِنَقُودٌ عَنِيبٌ أَوْ عِذْقُ نَخْلٍ أُكِلَ  
 كُلُّ مَا عَلَيْهِ أَوْ بَقِيَ فِيهِ شَيْءٌ قَلِيلٌ .  
 التَّرَبُّكَةُ - التَّرَكَةُ .  
 تَرَابَنَ - تَرَابِنًا [زبن] الْقَوْمُ : تَدَافَعُوا .  
 تَرَاجَرَ - تَرَاجَرًا [زجر] الْقَوْمُ عَنِ الشَّرِّ : نَهَى بَعْضُهُمْ  
 بَعْضًا عَنْهُ .  
 تَرَاخَفَ - تَرَاخَفًا [زحف] الْقَوْمُ إِلَى الْحَرْبِ : زَحَفَ  
 بَعْضُهُمْ إِلَى بَعْضٍ وَتَدَانُوا .  
 تَرَاخَمَ - تَرَاخَمًا [زحم] الْقَوْمُ : تَدَافَعُوا || تَضَايَعُوا ||  
 و - الرَّجُلَانِ : تَنَافَسَا || و - تِ الْأَمْوَاجُ : تَلَاطَمَتْ .  
 تَرَاهَدَا - تَرَاهَدًا [زهد] الْقَوْمُ فَلَانًا : احْتَضَرُوهُ .  
 تَرَاهَرَا - تَرَاهَرًا [زهر] السَّرَاجُ وَنَحْوُهُ : تَلَأَلَا .  
 تَرَاوَجَ - تَرَاوَجًا [زوج] الْقَوْمُ : تَزَوَّجَ بَعْضُهُمْ بَعْضًا ||  
 و - الْكَلَامُ : نَشَابَهَ فِي سَجْعٍ أَوْ وَزْنٍ .  
 تَرَاوَزَ - تَرَاوَزًا [زور] الْقَوْمُ : زَارَ بَعْضُهُمْ بَعْضًا ||  
 و - عَنْهُ : عَدَلَ وَانْحَرَفَ .  
 تَرَاوَفَ - تَرَاوَفًا [زوف] : مَارَسَ بَعْضُ حَرَكَاتِ جَسَدِيَّةٍ  
 لَتَمْرِينِ الْأَعْضَاءِ وَاكْتِسَابِ الْخَفَّةِ .  
 تَرَاوَلَا - تَرَاوَلًا [زول] الْقَوْمُ : تَعَالَجُوا .

تَزَايَدَ - تَزَايَدًا [زيد] في حديثه : تَزَيَّدَ || و - القومُ في ثمنِ السلعة : زاد كلُّ على الآخر .  
 تَزَايَعَ - تَزَايَعًا [زيغ] : تمايل .  
 تَزَايَلَّ - تَزَايَلًا [زيل] القومُ : تَفَرَّقُوا || و - القومُ عنه : احتشموا . يقال « أنا أَتَزَايَلُ عنك فلا أتجاسر عليك » أي احتشم امامك .  
 تَزَارَّ - تَزَارًّا [زار] الأسدُ : صات من صدره .  
 تَزَيَّ - تَزَيًّا [زبي] الرُّبِيَّةُ : حضرها || و - في الرُّبِيَّةِ : استتر فيها للصيد .  
 تَزَيَّبَ - تَزَيَّبًا [زب] الرجلُ : امتلاً غيظًا || و - في الكلام : أكثر منه فخرجت زبدة من شذوقه || و - العنبُ : صار زبيباً .  
 تَزَيَّدَ - تَزَيَّدًا [زيد] الشدقُ : خرج منه الزَّيْدُ || و - الرجلُ : غضب وتهدد || و - الرُّبِيَّةُ : أخذها || و - الشيءُ : أخذ زُبْدَتَهُ أو خلاصتَهُ || ابتلعه .  
 تَزَجَّى - تَزَجَّيًا [زجو] بالشيءِ : اكتفى به .  
 تَزَحَّجَّحَ - تَزَحَّجَّحًا [زحج] عن مكانه : تباعد عنه وتنحى .  
 تَزَحَّفَ - تَزَحَّفًا [زحف] اليه : تمسَّى .  
 تَزَحَّلَ - تَزَحَّلًا [زحل] عن مكانه : تنحى وابتعد .  
 تَزَحْلَفَ - تَزَحْلَفًا [زحلف] : تدرج || تنحى || و - تِ الشَّمْسُ : مالت الى المغرب أو زالت عن كبد السماء نصف النهار .  
 تَزَحْلَقَ - تَزَحْلَقًا [زحلق] : تَزَحْلَفَ || و - على الجليد : تَزَلَّجَ عليه .  
 تَزَحْلَكَ - تَزَحْلَكًا [زحلك] : تَزَحْلَفَ .  
 تَزَحَّرَ - تَزَحَّرًا [زححر] البحرُ أو الوادي : زَحَّرَ .  
 تَزَحَّرَفَ - تَزَحَّرَفًا [زحرف] الرجلُ : تَزَيَّنَ .  
 تَزَرَّى - تَزَرَّيًّا [زري] عليه عمله : عاتبه أو عابه عليه .  
 تَزَرَّدَ - تَزَرَّدًا [زرد] اللقمة : زَرَدَهَا || و - اليمينُ : تسرع في إعطائها غير مبالٍ بما تجلبه عليه من الإثم .  
 تَزَرَّرَ - تَزَرَّرًا [زرا] القميصُ : صارت له أزرار || شدت أزراره .  
 تَزَرَّذَرَ - تَزَرَّذَرًا [زردزر] : تحرك .  
 تَزَرَّعَ - تَزَرَّعًا [زرع] الى الشرِّ : تسرع اليه .  
 تَزَرَّعَبَ - تَزَرَّعَبًا [زعب] : نشط || تَغَيَّبَ || و - في

أَكَلَهُ أو شربه : أكثر || و - القومُ المالَ : اقتسموه .  
 تَزَعَّرَعَ - تَزَعَّرَعًا [زعزع] : تحرك وتقلقل || و - لا يَزَعَّرَعُ : ثابت وراسخ .  
 تَزَعْفَرَ - تَزَعْفَرًا [زعفر] : تطيب وتلطخ بالزَّعْفَرَانِ .  
 تَزَعَّمَ - تَزَعَّمًا [زعم] : أتى بالكاذب || و - القومُ على الأمرِ : تحادثوا بالزَّعَمَاتِ || و - القومُ : صار لهم زعيمًا || و - حزبًا أو نحوه : صار زعيمه أي رئيسه .  
 تَزَفَّرَ - تَزَفَّرًا [زفر] : أكل الزُّفَرَ [سربانية] .  
 تَزَفَّفَ - تَزَفَّفًا [زقف] اللقمة : ابتلعها .  
 تَزَقَّمَ - تَزَقَّمًا [زقم] : تَلَقَّمَ || و - اللبنُ : أفرط في شربه .  
 تَزَكَّى - تَزَكَّيًّا [زكو] : تصدق || صار زَكِيًّا || و - الشيءُ : نما وزاد .  
 تَزَكَّرَ - تَزَكَّرًا [زكر] الإباء : امتلاً .  
 تَزَكَّرَكَ - تَزَكَّرَكًا [زكرك] : مطاوع زَكَّرَكَةَ (عامية) .  
 التُّزَكِّيَّةُ - [زكو] : مص || الزكاة || « تزكية الشهود » : هي تعديلهم ووصفهم بأنهم أذكياء || « فاز بالتزكية » : بلا منافسة ، بالإجماع .  
 تَزَلَّجَ - تَزَلَّجًا [زليج] : زلق || و - على الجليد وضيق : تَزَلَّقَ عليه بالزَّلَّاجَةِ .  
 التُّزَلِّجُ - [زليج] : مص || و - المائيُّ : الانزلاق على الماء بالزَّلَّاجَةِ .  
 تَزَلْحَفَ - تَزَلْحَفًا [زلحف] : تنحى .  
 تَزَلْزَلَ - تَزَلْزَلًا [زلزل] تِ الأرضُ : اضطربت وارتجفت واهتزت || و - تِ نفسُهُ : رجفت عند الموت في صدره .  
 تَزَلَّفَ - تَزَلَّفًا [زلف] : تقدَّم وتقرَّب || و - الى فلان : تملَّقه .  
 تَزَلَّقَى - تَزَلَّقًا [زلق] : تَزَيَّنَ وتنعم كي يكون لوجهه وميض وبريق .  
 تَزَمَّتَ - تَزَمَّتًا [زمت] : كان جليلاً وقوراً .  
 تَزَمَجَّرَ - تَزَمَجَّرًا [زمجر] الأسدُ : ردَّد الزئير .  
 تَزَمَخَّرَ - تَزَمَخَّرًا [زمخر] النمرُ : غضب وصاح .  
 تَزَمَزَمَ - تَزَمَزَمًا [زمزم] الجملُ : هدر || و - تِ به شفتاه : تحركتا .  
 تَزَمَّلَ - تَزَمَّلًا [زمل] بشوبه : تَلَفَّفَ .

تَزْدَ - تَزْدَا [زند] تَغْضَبُ || تَعَسَّرَ عَلَيْهِ الْجَوَابُ ||  
 و - فِي أَمْرٍ كَذَا : تَضَيَّقَ وَحَرَجَ صَدْرُهُ .  
 تَزْدَقَ - تَزْدَقَا [زندق] : اتَّصَفَ بِالزُّنْدَقَةِ . وَكَانُوا  
 يَقُولُونَ فِي الْمَثَلِ « مَنْ تَمَنَّقَ تَزْدَقَ » أَي مَنْ تَعَلَّمَ  
 عِلْمَ الْمُنَظِقِ تَهَوَّرَ فِي الزُّنْدَقَةِ لِأَنَّهُ يَتَوَرَّطُ فِي الْأَقْيَسَةِ  
 وَالنَّاتِجُ بِمَا يَفْسُدُ الْعَقَائِدَ الدِّينِيَّةَ الَّتِي مَدَارُهَا عَلَى  
 التَّسْلِيمِ .  
 تَزْرُ - تَزْرَأُ [زئر] : شَدُّ الزُّنَارِ عَلَى وَسْطِهِ || و - الشَّيْءُ :  
 كَانَ دَقِيقًا .  
 تَزَهَّدَ - تَزَهَّدَا [زهذ] : تَرَكَ الدُّنْيَا لِلْعِبَادَةِ .  
 تَزَوَّى - تَزَوَّيَا [زوي] : تَقَبَّضَ || صَارَ فِي الزَّوَايَةِ .  
 تَزَوَّجَ - تَزَوَّجَا [زوج] امْرَأَةً وَبِامْرَأَةٍ : تَاهَلَ بِهَا ||  
 و - فِي قَوْمٍ : أَخَذَ امْرَأَةً مِنْهُمْ .  
 تَزَوَّدَ - تَزَوَّدَا [زود] : اتَّخَذَ الزَّادَ || و - بِكَذَا :  
 تَجَهَّزَ بِهِ ، اتَّخَذَ مَا هُوَ ضَرُورِيٌّ أَوْ نَافِعٌ لِمَعْيَةٍ .  
 تَزَوَّرَ - تَزَوَّرَا [زور] : قَالَ الزُّورَ || و - الشَّيْءُ :  
 زَوَّرَهُ لِنَفْسِهِ .  
 التَّزْوِيرُ - [زور] : مَصَّ || الْغَيْشُ ، التَّزْيِيفُ || تَقْلِيدُ  
 شَيْءٍ عَلَى نَحْوِ يَلْحَقُ ضَرَرًا بِمَخْتَرَعِهِ أَوْ صَاحِبِهِ .  
 تَزَيَّا - تَزَيَّيَا [زي] : صَارَ ذَا زِيٍّ || و - بِزِيِّ الْقَوْمِ :  
 لَبَسَ كَمَا يَلْبَسُونَ .  
 تَزَيَّدَ - تَزَيَّدَا [زيد] السَّمْرُ : غَلَا || و - فِي الشَّيْءِ :  
 تَكَثَّرَ الزِّيَادَةُ فِيهِ || و - الرَّجُلُ فِي حَدِيثِهِ : زَخِرْفَهُ  
 وَزَادَ فِيهِ عَلَى الْحَقِيقَةِ .  
 تَزَيَّغَ - تَزَيَّغَا [زيغ] : تَزَيَّنَ وَتَبَرَّجَ .  
 تَزَيَّفَ - تَزَيَّفَا [زيغ] تِ الدَّرَاهِمُ : صَارَتْ زُبُوقًا .  
 تَزَيَّقَ - تَزَيَّقَا [زيق] تِ الْمَرْأَةُ : تَزَيَّنَتْ وَاسْتَحَلَّتْ .  
 تَزَيَّنَ - تَزَيَّنَا [زين] : مَطَاوَعَ زَيْنَهُ .  
 التَّزْيِينُ - [زين] : مَصَّ || فَنُّ الْمُرْتَبِ .  
 تَسَاوَلَ - تَسَاوَلَا [سأل] الْقَوْمُ : سَأَلَ بَعْضُهُمْ بَعْضًا .  
 تَسَابَّ - تَسَابَّا [سب] الرَّجُلَانِ : تَقَاطَعَا وَتَشَاتَمَا .  
 تَسَايَا - تَسَايَا [سي] الْقَوْمُ : سَبَى بَعْضُهُمْ بَعْضًا .  
 تَسَابَقَ - تَسَابَقَا [سبق] الْقَوْمُ : سَابَقَ بَعْضُهُمْ بَعْضًا .  
 تَسَاجَلَ - تَسَاجَلَا [سجل] الرَّجُلَانِ : تَبَارَيَا وَنَسَابَقَا .  
 تَسَاجَمَ - تَسَاجَمَا [سجم] تِ الدَّمْعُ : انصَبَّتْ .  
 تَسَاحَقَ - تَسَاحَقَا [سحق] الرَّجُلَانِ : سَحَقَ أَحَدُهُمَا  
 الْآخَرَ .

تَسَاخَى - تَسَاخَيَا [سخو] : تَكَلَّفَ السَّخَاءَ .  
 تَسَارَّ - تَسَارَّرَا [سر] الْقَوْمُ : تَنَاجَوْا وَأَطْلَعُوا بَعْضُهُمْ بَعْضًا  
 عَلَى سِرِّ مَا .  
 تَسَاعَ - تَسَاعَا تِسْعَةً تِسْعَةً ؛ يُقَالُ « جَاءَ الْقَوْمُ تُسَاعَ » .  
 التُّسَاعِي - ذُو التِّسْعَةِ .  
 التُّسَاعِيَّةُ - صَلَاةٌ تَقَامُ عِنْدَ الْمَسِيحِيِّينَ مَدَّةَ تِسْعَةِ أَيَّامٍ .  
 تَسَافَهَ - تَسَافَهَا [سفه] عَلَيْنَا : تَجَاهَلَ .  
 تَسَاقَى - تَسَاقَيَا [سقي] الرَّجُلَانِ : سَقَى كُلُّ وَاحِدٍ  
 صَاحِبَهُ .  
 تَسَاقَطَ - تَسَاقَطَا [سقط] الشَّيْءُ : تَتَابَعَ سَقُوطُهُ .  
 تَسَاكَبَ - تَسَاكَبَا [سكب] الدَّمْعُ : انصَبَّ .  
 تَسَاكَّرَ - تَسَاكَّرَا [سكر] : أَظْهَرَ السُّكْرَ || اسْتَعْمَلَ  
 السُّكْرَ .  
 تَسَاكَنَ - تَسَاكَنَا [سكن] الْقَوْمُ فِي الدَّارِ : سَكَنُوهَا  
 مَعًا .  
 تَسَالَفَ - تَسَالَفَا [سلف] الرَّجُلَانِ : أَخَذَ كُلُّ مِنْهُمَا  
 اخْتِ زَوْجَةَ الْآخَرِ .  
 تَسَالَمَ - تَسَالَمُوا [سلم] الْقَوْمُ : تَصَالَحُوا وَتَوَافَقُوا ||  
 و - مِ الْخَيْلِ : تَسَايَرَتْ لَا يَبْهِيحُ بَعْضُهَا بَعْضًا .  
 تَسَامَى - تَسَامَيَا [سمو] الْقَوْمُ : تَفَاخَرُوا || تَدَاعَوْا  
 بِأَسْمَانِهِمْ || و - الْقَوْمُ عَلَى الْخَيْلِ : رَكَبُوا .  
 تَسَامَعَ - تَسَامَعَا [سمع] فِي كَذَا : تَسَاهَلَ فِيهِ .  
 تَسَامَرَ - تَسَامَرَا [سمر] الْقَوْمُ : تَحَدَّثُوا لَيْلًا .  
 تَسَامَعَ - تَسَامَعَا [سمع] بِي النَّاسِ : تَنَاقَلُوهُ وَسَمِعُوهُ  
 بَعْضُهُمْ مِنْ بَعْضٍ .  
 تَسَأَلَدَ - تَسَأَلَدَا [سند] الْبَيْتِ : اعْتَمَدَ عَلَيْهِ .  
 تَسَاهَلَ - تَسَاهَلَا [سهل] الرَّجُلَانِ : تَسَامَحَا وَتَلَابَنَا ||  
 و - الْأَمْرُ عَلَيْهِ : ضَدَّ تَعَاَسَرَ عَلَيْهِ .  
 تَسَاهَمَ - تَسَاهَمَا [سهم] الْقَوْمُ : تَقَارَعُوا || و - الْقَوْمُ  
 الشَّيْءَ : تَقَاسَمُوهُ .  
 تَسَاوَى - تَسَاوَيَا [سوي] الرَّجُلَانِ فِي كَذَا : تَمَاتَلَا .  
 تَسَاوَقَ - تَسَاوَقَا [سوق] تِ الْمَاشِيَةُ : تَتَابَعَتْ || تَزَاحَمَتْ  
 فِي السَّيْرِ .  
 تَسَاوَلَ - تَسَاوَلَا [سأل] الْقَوْمُ : سَأَلَ بَعْضُهُمْ بَعْضًا .  
 تَسَاوَمَ - تَسَاوَمَا [سوم] الْبَائِعُ وَالْمَشْتَرِي السَّلْعَةَ : جَرَتْ  
 بَيْنَهُمَا مَقَاوِلَةٌ لِي يَبْعَهَا || و - الرَّجُلَانِ فِي السَّلْعَةِ :  
 عَرَضَهَا الْبَائِعُ بِشَمْنٍ دَفَعَ الْمَشْتَرِي أَقْلَ مِنْهُ وَهَكَذَا إِلَى



و- الرجلُ : ارتبك في أمره حتى لا يدري كيف يتصرف فيه (عامية).

تَمَرَّحَ - تَمَرَّحًا [سرح] من المكان : خرج || و- عنه : فرَّج || و- الكَثَانُ : تخلَّص بعضه من بعض.

تَمَرَّدَ - تَمَرَّدًا [سرد] الدُّرُّ : تتابع في نظام .  
تَمَرَّرَ - تَمَرَّرًا [سر] : أتخذ سُرِّيَّةً .

تَمَرَّطَ - تَمَرَّطًا [سرط] الشيء : ابتلعه .  
تَمَرَّعَ - تَمَرَّعًا [سرع] : تصرف دون تفكير وروية ||

و- الأمرُ : سَرَّعَ || و- إلى الأمرِ : بادر وعَجَّلَ ||  
و- بالأمرِ : بادر به .

تَمَرَّقَ - تَمَرَّقًا [سرق] : سرق شيئًا فشيئًا || و- النظرُ أو السمعُ : اختلسه || و- عليه : أراد الإشراف عليه انسلًا .

تَمَرَّوَلَّ - تَمَرَّوَلًا [سرول] : لبس السُرَّوَال .  
التَّمَرِّيَج - [سرج] : الخياطة الرخوة المتباعدة (عامية) ، فصبها التَّمَرِّيَج .

التَّمَرِّيحة - [سرح] : النوع من سَرَح .  
تَمَطَّعَ - تَمَطَّعًا [سطح] : مطاوع سطح || و- الرجلُ : استلقى على ظهره (عامية) .

التَّمَطِّيح - [سطح] : مص || «تَمَطِّيحُ الكرة» : نقل ما عليها من الخطوط على سطح مستوي وذلك بإتباع قواعد معينة كما هو الحال في الخرائط الجغرافية والفلكية .

تَمَعَّ - تَمَعًا القومُ : كان تاسعهم || صيرهم تسعة بنفسه || أخذ تَمَعَ أمولهم || و- المالُ : أخذ تَمَعَهُ .

التَّمَع - ج أتساع : جزء من تسعة أجزاء الشيء .  
التَّمَعَة - ج تَمَعَات ، مؤنثه تَمَعٌ (ع ح) : ثلاث ثلاث .

يقال «تسعة رجال» و «تسع نساء» و «تسعة عشر رجلًا» و «تسع عشرة امرأة» .

تَمَعَّدَ - تَمَعَّدًا [سعد] : ضدَّ تَشَاءَم || و- الراعي : طلب مرعى السَّعدان .

تَمَعَّرَ - تَمَعَّرًا [سعر] تِ النَّارُ : أتقدت || و- الحطبُ : اشتعل .

تَمَعَّفَ - تَمَعَّفًا [سعف] تِ أَظْفَارُهُ : تَشَقَّقَتْ وَتَشَعَّثَتْ .  
التَّمَعُّون - تسع عشرات .

التَّمَعُّويَّة - التَّمَعُّويَّة .  
تَمَعَّرَ - تَمَعَّرًا [سفر] المرأة : طلب أن تسفر عن وجهها .

تَمَعَّقَ - تَمَعَّقًا [سفع] بالنار : اصطلى بها .

أن يتفقا على الثمن .  
تَسَايَرَ - تَسَايَرًا [سير] الرجلان : تجاريا || و- عن وجهه الغضبُ : زال .

تَسَايَفَ - تَسَايَفًا [سيف] القومُ : تضاربوا بالسيوف .  
تَسَايَلَ - تَسَايَلًا [سيل] القومُ : تواردوا من كلِّ جهة .

تَسَأَلَ - تَسَأَلًا [سأل] : استعطى .  
تَسَى - تَسِيًا [سي] فلانُ لفلان : استماله وتجنَّب إليه .

تَسَبَّبَ - تَسَبَّبًا [سب] الرجلُ : طلب الأسباب ||  
تعاطى تجارة زهيدة || و- بالأمرِ : كان سببًا له ||

و- به إليه : توسَّلَ || و- عن كذا : نتج منه ، نَجَمَ عنه .

التَّمَسِّيحة - [سبح] : مص || و- ج تَسَايِيح : كلام التسييح .

تَسَبَّخَ - تَسَبَّخًا [سبخ] الحرُّ أو الغضبُ : سكن وقتر .  
تَسَبَّبَ - تَسَبَّبًا [سبب] الماء : سال || و- الشَّعْرُ : انسدل واسترسل (عامية) .

تَسَرَّرَ - تَسَرَّرًا [ستر] : تغطَّى .  
تَسَخَّعَ - تَسَخَّعًا [سحسح] الماء : سال من فوق .

تَسَحَّنَ - تَسَحَّنًا [سحن] هُ : نظر إلى سَحْنَتِهِ .  
تَسَخَّى - تَسَخَّىًا [سخو] : تكلف السخاء .

تَسَخَّرَ - تَسَخَّرًا [سخر] هُ : كلفه عملاً بلا أجره ||  
و- به ومنه : هَزَى به .

تَسَخَّطَ - تَسَخَّطًا [سخط] هُ : لم يرضه فتنضب عليه وتكرهه || و- العطاء : استقله ولم يقع منه موقعًا حسنًا .

تَسَخَّمَ - تَسَخَّمًَا [سخم] عليه : تحقَّد وغضب .  
تَسَدَّدَ - تَسَدَّدًا [سد] : مطاوع سدَّده || و- الشيء : استقام .

تَسَدَّرَ - تَسَدَّرًا [سدر] بثوبه : تجلَّلَ به .  
التَّمَسِّيِد - [سد] : مص || «تسديد الحساب عند التجار» : موازنة ما للريم وما عليه تطبيقًا لأحدهما على الآخر .

تَمَرَّرَى - تَمَرَّرِيًا [سرو] : تكلف المروءة والسخاء ||  
أخذ سُرِّيَّةً .

تَمَرَّرَبَا - تَمَرَّرَبًا [سرب] من الماء : تَمَلَّأ منه || و- الوحشُ في جحره : دخل || و- في البلاد : دخلها خفية كقولك «تسربت الجواسيس» .

تَمَرَّرَبَلَّ - تَمَرَّرَبَلًا [سربل] بالسربال : تلبَّسَ به ||

تَسْفَلُ - تَسْفَلًا [سفل]: تَنْزِلُ .  
تَسْفَهُ - تَسْفَهُا [سفه]: تَكْلَفُ السَّفَةَ || و - ت  
الريحُ : اضطربت || و - تِ الرِّيحُ الغُصُونُ : أَمَاتَهَا ||  
و - فَلَانًا عَنِ مَالِهِ : خَدَعَهُ عَنْهُ .  
تَسْفَى - تَسْفَىا [سفي]: قَبِلَ السَّقْيَ وَتَشْرَبَ .  
تَسْقَطُ - تَسْقُطًا [سقط]: تَتَّبِعُ سَقَطَاتِهِ || و - الخَيْرَ :  
أَخَذَهُ شَيْئًا بَعْدَ شَيْءٍ .  
تَسْقَفُ - تَسْقُفًا [سقف]: صَارَ أُسْقُفًا .  
تَسْكَعُ - تَسْكُعًا [سكع]: تَمَادَى فِي الْبَاطِلِ ||  
و - الظُّلْمَةَ : خَبِطَ فِيهَا || و - فِي أَمْرِهِ أَوْ مَسِيرِهِ :  
لَمْ يَهْتَدِ إِلَى وَجْهِهِ || و - لَهُ : تَمَلَّقَهُ وَتَذَلَّلَ لَهُ (عَامِيَةً) .  
تَسْكُفُ - تَسْكُفًا [سكف]: الْبَابُ : وَطِئَ عَتَبَتَهُ .  
تَسْكُنُ - تَسْكُنًا [سكن]: اطمأنَّ ووقرَّ || صَارَ مَسْكِينًا .  
تَسَلَّى - تَسَلَّىا [سلو]: مطاوع سَلَى وَأَسَلَى . يُقَالُ «سَلَاهُ  
وَأَسَلَاهُ فَتَسَلَّى» || تَكْلَفُ السُّلُوفَانُ || و - اَلْهَمُّ : انْكَشَفَ .  
تَسْلَعُ - تَسْلَعًا [سلح]: لَبَسَ السِّلَاحَ .  
تَسْلَخُ - تَسْلَخًا [سلخ]: جَلَدُهُ : انْسلَخَ .  
تَسْلَسُ - تَسْلَسًا [سلس]: الشَّيْءُ : اسْتَرْسَلَ .  
تَسْلَسُلُ - تَسْلَسُلًا [سلسل]: الْمَاءُ : جَرَى فِي حُدُودٍ ||  
و - فَرِنْدُ السِّيفِ : بَرَقَ || و - الثَّوْبُ : لُبِسَ حَتَّى رَفَأَ .  
التَّسْلُسُلُ - [سلسل]: مَصَّ || التَّدْرِجُ وَالتَّرْتِيبُ .  
وَمِنْهُ «تَسْلُسُلُ الْاِفْكَارِ» : تَتَابُعُهَا .  
تَسَلَّطَ - تَسَلَّطًا [سلط]: عَلَيْهِ : صَارَ مُسَلِّطًا عَلَيْهِ .  
التَّسَلُّطِيَّةُ - [سلط]: سِيَاسَةُ التَّوَسُّعِ الْاِسْتِعْمَارِيِّ أَوْ  
«امِيرِ الْيَسَمِ» .  
تَسْلَعُ - تَسْلَعًا [سلع]: عَيْبُهُ : تَشَقَّقُ .  
تَسْلَفُ - تَسْلَفًا [سلف]: الرَّجُلُ : أَكَلَ السُّلْفَةَ ||  
و - الْمَالُ : اقْتَرَضَهُ .  
تَسْلِقُ - تَسْلِقًا [سلق]: نَامَ عَلَى ظَهْرِهِ || و - عَلَى فَرَاشِهِ :  
فَلِقَ مِنْ وَجَعٍ أَوْ هَمٍّ || و - الْجِدَارَ : صَعَدَ عَلَيْهِ .  
تَسَلَّلَ - تَسَلَّلًا [سلل]: مِنَ الزَّحَامِ : انْطَلَقَ فِي اسْتِخْفَاءٍ .  
تَسَلَّمَ - تَسَلَّمَا [سلم]: الشَّيْءُ : تَنَاوَلَهُ ، قَبِضَهُ || و - مِنْهُ :  
تَبَرَّأَ || و - الرَّجُلُ : صَارَ مُسَلِّمًا .  
التَّسْلِيفُ - [سلف]: مَصَّ || إِقْرَاضُ الْمَالِ لِأَجْلِ || دَفَعُ  
مَالٍ مَسْبِقًا .  
التَّسْلِيمُ - [سلم]: مَصَّ || و - عِنْدَ اِرْيَابِ السِّيَاسَةِ :  
تَرَكَ الْحَرْبَ مَعَ الْاِنْقِيَادِ إِلَى إِرَادَةِ الْمُسَلِّمِ إِلَيْهِ .

تَسَمَّى - تَسَمَّىا [سمو]: مطاوع سَمَى || و - إِلَى أَوْ  
بِالْقَوْمِ : اِنْتَسَبَ إِلَيْهِمْ .  
تَسَمَّعَ - تَسَمَّعًا [سمع]: فِي كَذَا : تَسَاهَلَ فِيهِ .  
تَسَمَّرَ - تَسَمَّرًا [سمر]: مطاوع سَمَّرَ .  
تَسَمَّعَ - تَسَمَّعًا [سمع]: الرَّجُلُ وَالِيهِ : أَصَغَى إِلَيْهِ ؛  
وَالْعَامَّةُ تَقُولُ «تَسَمَّعَ عَلَيْهِ» إِذَا قَصِدُ أَنْ يَسْمَعَ مَا  
يَقُولُهُ خُفِيَةً .  
تَسَمَّكَ - تَسَمَّكًا [سك]: اعْتَلَى وَارْتَفَعَ .  
تَسَمَّلَ - تَسَمَّلًا [سمل]: شَرِبَ السَّمْلَةَ || و - النَّبِيذَ :  
أَلْحَ فِي شَرِبِهِ .  
تَسَمَّنَ - تَسَمَّنًا [سمن]: كَانَ سَمِينًا || ادَّعَى مَا لَيْسَ  
فِيهِ مِنَ الشَّرَفِ أَوْ الْخَيْرِ .  
التَّسْمِيطُ - [سسط]: مَصَّ || و - (طَب) : اَلْتَّهَابُ  
يَحْدُثُ فِي أَصْلِ بَاطِنِ الْفَخْلَيْنِ لِاحْتِكََاكِهِمَا مِنْ  
كَثْرَةِ الْمَشْيِ .  
تَسَّى - تَسَّىا [سني]: الْأَمْرُ : تَهَيَّأَ || و - الرَّجُلُ :  
تَبَسَّرَ وَتَسَهَّلَ فِي أُمُورِهِ || و - الْقَفْلُ : انْفَتَحَ || و -  
الرَّجُلُ : تَرْضَاهُ || و - لَهُ أَنْ : أَمَكْنَ لَهُ أَنْ ، تَبَسَّرَ لَهُ  
أَنْ .  
تَسَّحَ - تَسَّحًا [سح]: مِنَ الرِّيحِ : وَّلَاهَا ظَهْرُهُ ||  
و - هُ عَنْ كَذَا : اسْتَحْصَهُ .  
تَسَمَّ - تَسَمَّمًا [سم]: النَّاقَةُ : رَكِبَ سَنَامَهَا || و - الشَّيْءُ :  
عَلَاهُ وَرَكِبَهُ || و - هُ الشَّيْبُ : كَثُرَ فِيهِ وَانْتَشَرَ ||  
و - فَلَانًا : أَخَذَهُ عَلَى غِرَّةٍ .  
تَسَنَّ - تَسَنَّا [سن]: بَسَّنَتْهُ : عَمِلَ بِهَا || و - فِي  
عَدُوِّهِ : مَضَى عَلَى وَجْهِهِ .  
تَسَنَّتْ - تَسَنَّتًا [سنه]: مَرَّتْ عَلَيْهِ سَنُونٌ || و - عِنْدَهُ :  
أَقَامَ عِنْدَهُ سَنَةً || و - الْخَبْرُ : تَعَفَّنَ .  
تَسَهَّدَ - تَسَهَّدًا [سهد]: سَهَدَ .  
تَسَهَّلَ - تَسَهَّلًا [سهل]: الْأَمْرُ : تَبَسَّرَ . يُقَالُ : مَا  
تَسَهَّلَ لِي أَنْ أَفْعَلَهُ ، أَيَّ مَا تَبَسَّرَ لِي || و - الْأَمْرُ عَلَيْهِ :  
ضَدَّ تَعَاَسَرَ عَلَيْهِ .  
تَسَوَّى - تَسَوَّىا [سوي]: صَارَ سَوِيًّا .  
تَسَوَّرَ - تَسَوَّرًا [سور]: لَبَسَ الْحِوَارَ || و - الْحَائِطَ  
وَعَلَيْهِ : صَعَدَ عَلَيْهِ .  
تَسَوَّسَ - تَسَوَّسًا [سوس]: الطَّعَامُ : وَقَعَ فِيهِ السُّوسُ ||  
و - الْخَشَبُ : نَجَرَ || و - تِ الشَّاةُ : كَثُرَ قَلْبُهَا .

تَسْوَقٌ - تَسْوَقًا [سوق]: باع واشترى || و- الرجلُ في اصطلاح العامة: استبضع ما يحتاج إليه من السوق. تَسْوَكٌ - تَسْوَكًا [سوك]: تدلك بالمِسْوَاك. تَسْوَلٌ - تَسْوَلًا [سأل]: استعطف. تَسْوَلٌ - تَسْوَلًا [سول]: البطن: استرخى. تَسْوَمٌ - تَسْوَمًا [سوم]: اتخذ سومة أي علامة. التَسْوِيَّةُ - [سوي]: مص || الحل || اتفاق لانتهاء خلاف. التَسْيِيرُ - [سير]: مص || المبالغة في السير. تَسِيرٌ - تَسِيرًا [سير]: الجلد: تقشر. تَسَيْطَرٌ - تَسَيْطَرًا [سيطر]: عليهم: سيطر، تسلط. تَسِيْعٌ - تَسِيْعًا [سيع]: الماء: جرى على وجه الأرض مضطربًا. تَسِيْفٌ - تَسِيْفًا [سيف]: ه: ضربه بالسيف. تَشَاءَمٌ - تَشَاءَمًا [شأم]: أخذ نحو شماله || و- به: تطير وهو ضد تيمن وتفاءل || و- الرجلُ: أخذ ناحية الشام || انتسب الى الشام. التَشَاءُمُ - [شأم]: مص || الميل الى رؤية الدنيا سوادًا || حالة الشخص الذي يكون دائمًا غير راضٍ بمصيره. تَشَابَرٌ - تَشَابَرًا [شبر]: الفريقان في الحرب: تقاربا كأنه صار بينهما شبرٌ. تَشَابَكَ - تَشَابَكَ [شبك]: ت الامور: اختلطت والتبست. تَشَابَهٌ - تَشَابَهًا [شبه]: الرجلان: أشبه كلُّ منهما الآخر || و- الأمر: كان منشأها أي غير مُحَكَّم. تَشَاتَمٌ - تَشَاتَمًا [شتم]: القوم: سابوا. تَشَاحٌ - تَشَاحًا [شج]: القوم: شج بعضهم بعضًا. تَشَاحِيٌّ - تَشَاحِيًّا [شجوا]: تحازن أي تظاهر بالحزن. تَشَاحِبٌ - تَشَاحِبًا [شجب]: الشيء: اختلط ودخل بعضه في بعض. تَشَاحِرٌ - تَشَاحِرًا [شجر]: الشيء: تداخل بعضه في بعض || و- القوم: تخالفوا او تنازعوا وكانهم اشتبكوا في النزاع اشتباك الأشجار || و- القوم بالرماح: تطاعنوا. تَشَاحٌ - تَشَاحًا [شج]: الخصمان في الجدال: أراد كلُّ منهما أن يكون هو العالب || و- القوم على الأمر وفيه: شجَّ به بعضهم على بعض || و- الرجلان على الشيء: أراد كلُّ منهما ان يستأثر به.

تَشَاحَنٌ - تَشَاحَنًا [شحن]: القوم: تباغضوا. تَشَادٌ - تَشَادًا [شد]: الشيء: صار محكمًا. تَشَارٌ - تَشَارًا [شر]: الرجلان: تخاصما. تَشَارَبٌ - تَشَارَبًا [شرب]: الرجلان: شرب أحدهما مع الآخر. تَشَارِسٌ - تَشَارِسًا [شرس]: القوم: تعادوا. تَشَارَطٌ - تَشَارَطًا [شرط]: القوم: شرط كلُّ منهم غيره || و- القوم على الشيء: التزموه. تَشَارَكَ - تَشَارَكَ [شرك]: الرجلان: وقعت بينهما شركة، أي كان كلُّ منهما شريك الآخر. التَشَارِينُ - فصل الخريف || ورق شجر التوت الذي يُقَطَفُ في شهري تشرين ويطعم البقر وغيرها. تَشَاوَرَ - تَشَاوَرًا [شور]: القوم: نظر بعضهم الى بعض شؤرا. تَشَاعَرَ - تَشَاعَرًا [شعر]: تكلف قول الشعر وأرى من نفسه أنه شاعر. تَشَاعَبٌ - تَشَاعَبًا [شغب]: الرجلُ: تعاصى. تَشَاغَلَ - تَشَاغَلًا [شغل]: بكذا: تشغل || و- عنه: انتهى. تَشَافٌ - تَشَافًا [شف]: ما في الإناء: شرب كلِّ ما فيه. تَشَاقٌ - تَشَاقًا [شق]: القوم: تخالفوا وتعادوا || و- الرجلان: تلاحا وأخذوا في الخصومة يمينًا وشمالًا || و- القوم نياهم: شقَّ كلُّ واحدٍ ثوب صاحبه. تَشَاكَى - تَشَاكَيًا [شكوا]: القوم: شكا بعضهم الى بعض. تَشَاكَسٌ - تَشَاكَسًا [شكس]: القوم: تخالفوا. تَشَاكَلٌ - تَشَاكَلًا [شكل]: الشيطان أو الرجلان: تماثلا وتوافقا. تَشَامٌ - تَشَامًا [شم]: الرجلان: شمَّ أحدهما الآخر. تَشَانٌ - تَشَانًا [شن]: الجلد: يبس وتشنج || و- جلد الإنسان: نفضن عند الهرم || و- السقاء: أخلق || و- الشيطان: امتزجا. تَشَانًا - تَشَانًا [شأن]: القوم: تباغضوا. تَشَانَقٌ - تَشَانَقًا [شناق]: الرجلان: خلط أحدهما ماله بمال الآخر. تَشَاوَرَ - تَشَاوَرًا [شور]: القوم: شاور بعضهم بعضًا. تَشَاوَسٌ - تَشَاوَسًا [شوس]: نظر بمؤخر عينه تكبرًا

- أو تَغِيظًا || صَغَّرَ عَيْنِيهِ وَضَمَّ أَجْفَانَهُ لِلنَّظَرِ || وَ - القَوْمُ : تَهَاوَسُوا .
- تَشَاوَضَ - تَشَاوَضًا [شَوَّضَ] القَوْمُ : تَسَابَّوْا .
- تَشَايَعَ - تَشَايَعًا [شَيَّعَ] تِ الْإِبِلُ : تَفَرَّقَتْ || وَ - القَوْمُ : صَارُوا شَيْعًا || وَ - القَوْمُ عَلَى الْأَمْرِ : تَوَافَقُوا عَلَيْهِ || وَ - القَوْمُ فِي دَارٍ : تَشَارَكُوا .
- تَشَامَ - تَشَاوَمًا [شَامَ] : أَخَذَ نَحْوَ شِمَالِهِ || أَخَذَ نَاحِيَةَ الشَّامِ || انْتَسَبَ إِلَى الشَّامِ .
- تَشَبَّبَ - تَشَبَّبًا [شَبَّ] : ذَكَرَ أَيَّامَ الشَّبَابِ وَاللَّهُوِ وَالغَزْلِ || وَ - تِ النَّارُ : اتَّقَدَّتْ || وَ - الشَّاعِرُ بِالْفَتَاةِ : شَبَّبَ .
- تَشَبَّبَ - تَشَبَّبًا [شَبَّ] بِكَذَا : تَعَلَّقَ بِهِ || وَ - بَرَأِيهِ : تَمَسَّكَ بِهِ .
- تَشَبَّحَ - تَشَبَّحًا [شَبَّحَ] الْحِزْبَاءُ عَلَى الْعُودِ : امْتَدَّ .
- تَشَبَّرَ - تَشَبَّرًا [شَبَّرَ] : تَعَظَّمَ .
- تَشَبَّعَ - تَشَبَّعًا [شَبَّعَ] : أَكَلَ كَثِيرًا || أَظْهَرَ أَنَّهُ شَبْعَانٌ وَلَيْسَ كَذَلِكَ || وَ - ب : رَوِيَ مِنْ ؛ فَقَوْلُ « تَشَبَّعَتِ الْإِسْفَنْجَةُ بِالمَاءِ » .
- تَشَبَّكَ - تَشَبَّكًا [شَبَّكَ] : تَدَاخَلَ بَعْضُهُ فِي بَعْضٍ || اخْتَلَطَ || وَ - الْكَلَامُ وَالْأُمُورُ : التَّبَسَّتْ || وَ - فَلَانٌ فِي اصْطِلَاحِ الْعَامَّةِ : تَشَجَّجَ مِنَ الْبُرْدِ .
- تَشَبَّهَ - تَشَبَّهًا [شَبَّهَ] بِهِ : مَائِلُهُ وَجَارَاهُ فِي الْعَمَلِ .
- التَّشْبِيرُ - [شَبَّرَ] : مَصَّ || الْإِشَارَةُ بِالْيَدِ وَالْأَصَابِعِ عِنْدَ التَّكَلُّمِ .
- التَّشْبِيهِ - مَصَّ || الصُّورَةُ الرَّمْزِيَّةُ .
- تَشْتَى - تَشْتِيًا [شَتَى] بِالْبَلَدِ : شَتَا || وَ - الْمَكَانَ : أَقَامَ بِهِ فِي الشِّتَاءِ .
- تَشْتَتَ - تَشْتَتًا [شَتَّ] الشَّمْلُ : تَفَرَّقَ .
- تَشْتَمَ - تَشْتَمًا [شَتَمَ] : تَحَكَّمَ بِالشَّتْمِ وَتَعَرَّضَ لَهُ .
- تَشَجَّبَ - تَشَجَّبًا [شَجَّبَ] : تَحَزَّنَ .
- تَشَجَّعَ - تَشَجَّعًا [شَجَّعَ] : مَطَاوَعُ شَجَّعَ || تَكَلَّفَ الشُّجَاعَةَ .
- تَشَجَّنَ - تَشَجَّنًا [شَجَّنَ] : حَزَنَ || تَحَرَّكَ || وَ - الْأَمْرَ : تَذَكَّرَهُ || وَ - الشَّجَرُ : التَّفَّأَ .
- تَشَجَّجَ - تَشَجَّجًا [شَجَّجَ] الْبَهْلُ أَوْ الْغُرَابُ : شَحَّجَ .
- تَشَحَّدَ - تَشَحَّدًا [شَحَّدَ] هُ : طَرَدَهُ || وَ - الرَّجُلُ : أَلَحَّ فِي السُّؤَالِ .
- تَشَحَّرَ - تَشَحَّرًا [شَحَّرَ] : تَمَرَّغَ بِسُودِ الدِّخَانِ (سَرِيانِيَّة) .
- تَشَحَّطَ - تَشَحَّطًا [شَحَّطَ] بِالدَّمِ : تَضَرَّجَ بِهِ || اضْطَرَبَ فِيهِ .
- التَّشْحِيلُ - [شَحَّلَ] (ز) : انْظُرِ التَّحْلِيمَ (عَامِيَّة سَرِيانِيَّة) .
- تَشَخَّصَ - تَشَخَّصًا [شَخَّصَ] : مَطَاوَعُ شَخَّصَ || وَ - لَهُ : تَرَاءَى لَهُ بِصُورَةِ شَخْصٍ .
- التَّشْخِيسُ - [شَخَّصَ] : مَصَّ || « تَشْخِيسُ الْأَمْرَاءِ » : مَعْرِفَةُ الْأَمْرَاءِ وَتَعْيِينُهَا اسْتِنَادًا إِلَى عَوَارِضِهَا .
- تَشَدَّخَ - تَشَدَّدُخًا [شَدَّخَ] الرَّأْسُ : تَكَسَّرَ .
- تَشَدَّدَ - تَشَدَّدًا [شَدَّدَ] : تَقَوَّى || تَصَلَّبَ فِي أُمُورِهِ .
- تَشَدَّقَ - تَشَدَّقًا [شَدَّقَ] : لَوِيَ شِدْقَهُ لِلتَّنْصِيحِ || اسْتَهْزَأَ بِالنَّاسِ يَلْوِي شِدْقَهُ بِهِمْ وَعَلَيْهِمْ || وَ - بِالْكَلَامِ وَفِيهِ : تَوَسَّعَ فِي الْكَلَامِ مِنْ غَيْرِ احْتِيَاظٍ وَاحْتِرَازٍ .
- تَشَدَّبَ - تَشَدَّبًا [شَدَّبَ] : مَطَاوَعُ شَدَّبَ || وَ - القَوْمُ : تَفَرَّقُوا .
- تَشَدَّرَ - تَشَدَّرًا [شَدَّرَ] : تَهَيَّأَ لِلشَّرِّ أَوْ الْفِتَنِ || تَغَضَّبَ || نَشَطَ وَتَسَّرَعَ إِلَى الْأَمْرِ || وَ - هُ : تَوَعَّدَهُ || وَ - القَوْمُ : تَفَرَّقُوا وَذَهَبُوا كُلُّ مَذْهَبٍ || وَ - القَوْمُ فِي الْحَرْبِ : تَطَاوَلُوا .
- تَشَرَّى - تَشَرَّرًا [شَرَّى] : تَفَرَّقَ || صَارَ مِنَ الشَّرَاةِ بِمَعْنَى الْخَوَارِجِ .
- تَشَرَّبَ - تَشَرَّبًا [شَرَّبَ] الثَّوْبُ الْعَرَقَ : تَنَشَّفَهُ كَأَنَّهُ شَرِبَهُ قَلِيلًا قَلِيلًا .
- تَشَرَّجَ - تَشَرَّرَجًا [شَرَّجَ] الشَّيْءُ فِي الشَّيْءِ : تَدَاخَلَا أَي دَخَلَ بَعْضُهُ فِي بَعْضٍ .
- تَشَرَّدَ - تَشَرَّدًا [شَرَّدَ] : عَاشَ عَيْشَةَ الْمُنْتَشِرِّدِ || وَ - القَوْمُ : ذَهَبُوا .
- التَّشَرُّدُ - [شَرَّدَ] : حَالَةٌ مِنْ لَيْسَ لَهُ مَسْكَنٌ وَلَا وَسَائِلٌ لِلْعَيْشِ .
- تَشَرَّرَ - تَشَرَّرًا [شَرَّرَ] : تَكَلَّفَ الشَّرَّ .
- تَشَرَّشَرَ - تَشَرَّشَرًا [شَرَّشَرَ] مِنْهُ : تَفَرَّقَ .
- تَشَرَّطَ - تَشَرَّطًا [شَرَّطَ] : تَكَلَّفَ شَرْطًا لَيْسَتْ عَلَيْهِ .
- وَ - فِي الْعَمَلِ : تَأَنَّقَ .
- تَشَرَّفَ - تَشَرَّفًا [شَرَّفَ] الرَّجُلُ : نَالَ شَرَفًا || وَ - بِكَذَا : عَدَّهُ شَرَفًا لَهُ . بِقَالَ « تَشَرَّفْنَا » أَي هَذَا شَرَفٌ لَنَا ||

تَلَبَّدَ وَاعْبَرَّ || و - من الطعام : أَكَلَ مِنْهُ قَلِيلًا .  
 تَشَعَّعَ - تَشَعَّعُوا [شعع] الشهر : تَقَضَّى إِلَّا أَقْلَهُ .  
 تَشَعَّلَ - تَشَعَّلَا [شعل] تِ النَّارِ : التَّهَيَّبَ .  
 التَّشْعِيثُ - [شعث] : مَصَّ || حَذَفَ أَحَدَ الْمُتَحَرِّكَيْنِ  
 مِنْ وَتَدَ « فَاعِلَاتُنْ » فَتُنْقَلُ إِلَى « مَفْعُولِنِ » .  
 تَشَعَّلَ - تَشَعَّلَا [شغل] بَكَدَا : كَانَ مَشْغُولًا بِهِ .  
 تَشَفَّى - تَشَفَّىا [شفي] مِنْ غَيْظِهِ : بَرِيءٌ مِنْهُ || يُقَالُ  
 « تَشَفَّى مِنْ فُلَانٍ » إِذَا نَكَى فِي عَدُوِّهِ نَكَايَةً تَسْرَهُ .  
 تَشَفَّعَ - تَشَفَّعَا [شفع] لِي وَالِيٍّ بِفُلَانٍ أَوْ فِي فُلَانٍ :  
 طَلَبَ شِفَاعَتِي .  
 تَشَقَّقَ - تَشَقَّقَا [شق] الْحَطْبُ : مَطَاوَعُ شَقَّقَ || و -  
 الْفَرَسُ : ضَمَّرَ .  
 التَّشْقِيفُ - « تَشْقِيفُ الْحَطْبِ » : تَقْطِيعُهُ قِطْعًا صَغِيرَةً  
 (عَامِيَّةٌ - سِرْيَانِيَّةٌ) .  
 تَشَكَّى - تَشَكَّىا [شكوا] : مَرَضَ || و - إِلَيْهِ : شَكَا ||  
 و - مِنْ جَرَحٍ : تَأَلَّمَ .  
 تَشَكَّرَ - تَشَكَّرَا [شكر] لَهُ : بِمَعْنَى شَكَرَ لَهُ .  
 تَشَكَّكَ - تَشَكَّكَا [شكك] : شَكَّ فِيهِ وَارْتَابَ .  
 تَشَكَّلَ - تَشَكَّلَا [شكل] : نَصَوْرًا || و - تِ الْمَرْأَةِ :  
 وَصَعَتْ عَلَى رَأْسِهَا إِضْمَامَةً مِنَ الزَّهْرِ (عَامِيَّةٌ) || و -  
 الْعَنْبُ : أَخَذَ فِي النُّضِجِ .  
 التَّشْكِيلَةُ - (اع) : الْمَجْمُوعَةُ . يُقَالُ « تَشْكِيلَةُ مِنَ  
 الدَّبَابَاتِ » أَي مَجْمُوعَةٌ مِنْهَا || و - فِي اصْطِلَاحِ  
 الْعَامَّةِ : مَا تَضَعُ الْمَرْأَةُ عَلَى رَأْسِهَا مِنَ الْإِزْهَارِ ||  
 الزَّهْرَةُ عَامَّةٌ .  
 تَشَلَّشَلَ - تَشَلَّشَلَا [شاشل] الْمَاءُ : انْتَشَرَ وَتَفَرَّقَ ||  
 و - السِّيفُ بِالْدمِ : صَبَّهُ .  
 تَشَمَّتَ تَشَمَّتَا [شمت] الْقَوْمُ : رَجَعُوا خَائِبِينَ بِسَلَا  
 غَنِيمَةٍ .  
 تَشَمَّعَ - تَشَمَّعَا [شمخ] بِأَنْفِهِ : تَكَبَّرَ .  
 تَشَمَّرَ - تَشَمَّرَا [شمر] : مَرَّ مَسْرَعًا أَوْ مَخْتَالًا || و -  
 لِلْأَمْرِ : أَرَادَهُ وَتَهَيَّأَ لَهُ .  
 تَشَمَّسَ - تَشَمَّسَا [شمس] : قَعَدَ فِي الشَّمْسِ ||  
 انْتَصَبَ لِلشَّمْسِ .  
 تَشَمَّعَلَّ - تَشَمَّعَلَا [شمعل] الْقَوْمُ : تَفَرَّقُوا وَانْتَشَرُوا .  
 تَشَمَّلَ - تَشَمَّلَا [شمل] بِالشَّمْلَةِ : تَلَفَّفَ بِهَا .  
 تَشَمَّمَ - تَشَمَّمَا [شم] هُ : شَمَّهُ فِي مَهَلَةٍ .

و - الْبَيْتُ : صَارَ ذَا شُرْفٍ || و - الْمَكَانَ : عَلَاهُ ||  
 و - الشَّيْءَ : رَفَعَ بَصْرَهُ لِيَنْظُرَ إِلَيْهِ بِاسْطِطَاعَةٍ كَمَا لَمْ يَسْتَظِلَّ  
 مِنَ الشَّمْسِ || و - لِلشَّيْءِ : تَطَلَّعَ إِلَيْهِ || و - عَلَى  
 الشَّيْءِ : أَطَّلَعَ عَلَيْهِ مِنْ فَوْقِ .  
 تَشَرَّقَ - تَشَرَّقَا [شرق] : قَعَدَ فِي الْمَشْرِقَةِ .  
 تَشَرَّمَّ - تَشَرَّمَا [شرم] : تَمَرَّقَ وَتَشَقَّقَ .  
 التَّشْرِيجُ - [شرح] : الْخِيَاطَةُ الرَّخْوَةُ الْمُبَاعَدَةُ ، وَالْعَامَّةُ  
 تَقُولُ تَسْرِيجُ .  
 التَّشْرِيجُ - [شرح] : مَصَّ || « عِلْمُ التَّشْرِيجِ » (طَب) :  
 هُوَ تَقْطِيعُ جَنَّةِ الْمَيْتِ وَالْبَحْثُ فِيهَا لِلوُقُوفِ عَلَى كَيْفِيَّةِ  
 تَرْكِيبِهَا وَمَا فِيهَا مِنْ عِلَلٍ .  
 التَّشْرِيعُ - [شرع] : مَصَّ || تَنْ الْقَوَانِينِ ؛ يُقَالُ : « سُلْطَةُ  
 التَّشْرِيعِ » .  
 التَّشْرِيعِيُّ - [شرع] : مَا لَهُ عِلَاقَةٌ بِالتَّشْرِيعِ ؛ وَمِنْهُ  
 « السُّلْطَةُ التَّشْرِيعِيَّةُ » : الَّتِي لَهَا حَقُّ التَّشْرِيعِ ، الْبِرْمَانُ .  
 التَّشْرِيفَاتُ - [شرف] : الْأَصُولُ وَالْعَادَاتُ الْمُرْعِيَّةُ فِي  
 الْحَفَلَاتِ الدِّيْنِيَّةِ وَالسِّيَاسِيَّةِ ... نَقُولُ « رَيْسُ التَّشْرِيفَاتِ »  
 وَ « مَدِيرُ التَّشْرِيفَاتِ » .  
 التَّشْرِيقُ - [شرق] : مَصَّ || صَلَاةُ الْعِيدِ لِأَنَّهَا تَكُونُ  
 عَقِبَ الشَّرُوقِ || « أَيَّامُ التَّشْرِيقِ » : ثَلَاثَةُ أَيَّامٍ بَعْدَ  
 عِيدِ الْأَضْحَى لِأَنَّ لَحْمَ الْأَضْحَى تُشَرِّقُ فِيهَا .  
 تَشْرِينُ - حَجَّ تَشَارِينُ : اسْمٌ لِشَهْرَيْنِ بَيْنَ أَيْلُولَ وَكَانُونِ  
 الْأَوَّلِ فِي السَّنَةِ الشَّمْسِيَّةِ . « تَشْرِينُ الْأَوَّلِ » : هُوَ الشَّهْرُ  
 الْعَاشِرُ وَأَيَّامُهُ ٣١ وَيُقَالُ لَهُ أَيْضًا أُكْتُوبَرُ ؛ وَ « تَشْرِينُ  
 الثَّانِي » : هُوَ الشَّهْرُ الْحَادِي عَشَرَ وَأَيَّامُهُ ٣٠ وَيُقَالُ  
 لَهُ أَيْضًا نَوْفَمْبَرُ .  
 تَشَطَّبَ - تَشَطَّبَا [شطب] : مَطَاوَعُ شَطَّبَ || و - الْمَاءُ  
 وَنَحْوَهُ : سَالَ .  
 تَشَطَّطَى - تَشَطَّطَا [شطط] : انْتَشَقَّ || تَفَرَّقَ || و - الْعُودُ :  
 تَطَايَرُ شَطَايَا ؛ وَمِنْهُ قَوْلُ الشَّاعِرِ : « كَالدَّرَّتَيْنِ تَشَطَّطَى  
 عَنْهُمَا الصَّدْفُ » .  
 تَشَعَّبَ - تَشَعَّبَا [شعب] الْقَوْمُ : تَفَرَّقُوا || و - نَهْمُ  
 الْفِتْنَةِ : فَرَّقْتَهُمْ || و - عَنْهُ : تَاعَدَ || و - تِ الْأَغْصَانِ  
 الشَّجَرَةِ : انْتَشَرَتْ || و - الزَّرِيعُ : صَارَ ذَا شُعَبٍ أَي  
 فَرَّقَ || و - النَّهْرُ : تَمَرَّقَتْ مِنْهُ أَنْهَارٌ || و - الشَّيْءُ :  
 انْصَلَحَ .  
 تَشَعَّثَ - تَشَعَّثَا [شعث] : تَفَرَّقَ || و - الشَّعْرُ :

تَشَجَّجَ - تَشَجَّجًا [شَجَجَ] الجلدُ : شَجَجَ .  
 التَّشَجُّجُ - [شَجَجَ] : مص || و - (طب) : تَقْلُصُ  
 يعرض للعصب يمنع الأعضاء من الانبساط .  
 تَشَجَّعَ - تَشَجَّعًا [شَجَع] القومُ : قبح أمرهم باختلاف  
 آرائهم || و - التَّوْبُ : تَبَيَّ || و - الرَّجُلُ : هَمَّ بِأَمْرٍ  
 شَنِيعٍ || جَدَّ فِي السَّيْرِ || و - لِلأَمْرِ : تَهَيَّأَ || و -  
 السَّلَاحُ : لَبَسَهُ || و - الفرسُ : رَكِبَهُ وَعَلَاهُ || و -  
 الغارةُ : بَثَّهَا .  
 تَشَتَّفَ - تَشَتَّفًا [شَتَف] تِ الجاريةُ : أَخَذَتْ وَلبَسَتْ  
 الشَّتْفَ .  
 تَشَتَّنَ - تَشَتَّنًا [شَتَنَ] الجلدُ : يَبَسُ وَتَشَتَّنَجُ || و - جلدُ  
 الإنسانِ : تَغَضَّنَ عِنْدَ الهَرَمِ || و - السِّقَاءُ : أَخْلَقَ .  
 تَشَهَّى - تَشَهَّيًّا [شَهَو] الشيءُ : أَحْبَبَهُ وَرَغِبَ فِيهِ ||  
 و - عَلَيْهِ كَذَا : اقْتَرَحَ عَلَيْهِ شَهْوَةً بَعْدَ شَهْوَةٍ .  
 تَشَهَّدَ - تَشَهَّدًا [شَهَد] : طَلَبَ الشَّهَادَةَ || و - المِسْمُ :  
 قَرَأَ التَّحِيَّاتِ فِي الصَّلَاةِ لِاشْتِمَالِهَا عَلَى الشَّهَادَتَيْنِ .  
 تَشَهَّقَ - تَشَهَّقًا [شَهَق] عَلَيْهِ : أَدَامَ النَّظَرَ إِلَيْهِ لِيَبَالِغَ  
 فِي إِصَابَتِهِ بَعِينِهِ .  
 تَشَوَّشَ - تَشَوَّشًا [شَوَّش] عَلَيْهِ الأَمْرُ : اخْتَلَطَ .  
 تَشَوَّفَ - تَشَوَّفًا [شَوَّف] : تَزَيَّنَ || و - الشيءُ :  
 ارْتَفَعَ || و - مِنَ السَّطْحِ : نَظَرَ وَأَشْرَفَ || و - إِلَى  
 الشيءِ : تَطَلَّعَ إِلَيْهِ .  
 تَشَوَّقَ - تَشَوَّقًا [شَوَّق] الشيءُ وَإِلَيْهِ : أَظْهَرَ الشَّوْقَ  
 الشَّدِيدَ إِلَيْهِ .  
 تَشَوَّهَ - تَشَوَّهًا [شَوَّه] : مَطَاوَعُ شَوَّهَ || و - لِفَلَانٍ :  
 تَنَكَّرَ لَهُ وَتَقَبَّحَ || رَفَعَ طَرْفَهُ إِلَيْهِ لِيُصِيبَهُ بِالْعَيْنِ . يُقَالُ  
 « هُوَ يَتَشَوَّهُ أَمْوَالَ النَّاسِ لِيُصِيبَهَا بِالْعَيْنِ » أَي يَرْفَعُ  
 طَرْفَهُ إِلَيْهَا || و - الرَّجُلُ شَاءَ : اصْطَادَهَا .  
 التَّشَوُّيْشُ - [شَوَّش] : مَصَّ || اهْتِزَازَاتٍ خَارِجِيَّةٍ  
 تَحُولُ دُونَ فَهْمِ إِذَاعَةِ الرَّادِيُو .  
 تَشَيَّجَ - تَشَيَّجًا [شَيَّج] : صَارَ شَيْخًا .  
 تَشَيَّبَ - تَشَيَّبًا [شَيَّب] : احْتَرَقَ .  
 تَشَيَّبَنَ - تَشَيَّبَنًا [شَيَّبَن] : فَعَلَ فِعْلَ الشَّيْطَانِ .  
 تَشَيَّبَ - تَشَيَّبًا [شَيَّب] : ادَّعَى الشَّيْئَةَ || و - لِفَلَانٍ :  
 تَحَزَّبَ وَتَعَصَّبَ لَهُ || و - هُوَ الشَّيْبُ : اسْتَطَارَ فِيهِ ||  
 و - هُوَ الغَضَبُ : اضْطَرَمَّ فِي قَلْبِهِ || و - فَلَانٌ فِي  
 الشيءِ : اسْتَهْلَكَ فِي هَوَاهُ || و - اللَّذْنُ فِي المَاءِ :

تَفَرَّقَ .  
 تَشِيمَ - تَشِيمًا [شِيم] أَبَاهُ : أَشْبَهُهُ فِي الشَّيْئَةِ || و -  
 الشَّيْبُ فَلَانًا : عَلَاهُ وَخَالَطَهُ || و - الشيءُ فِي الشيءِ :  
 دَخَلَ .  
 التَّشْيِيطُ - [شَيَّب] : مَصَّ || اللَّحْمُ يُشَوَّى لِلْقَوْمِ .  
 تَصَاعَى - تَصَاعِيًّا [صَاعَى] القومُ : صَاحَ وَكَذَلِكَ  
 العَقْرَبُ .  
 تَصَاعَى - تَصَاعِيًّا [صَبَو] : مَالَ إِلَى اللَّهْرِ وَاللَّعْبِ ||  
 و - المَرْأَةُ : خَدَعَهَا وَفَتَنَهَا .  
 تَصَاحَبَ - تَصَاحَبًا [صَحَب] الرَّجُلَانِ : تَرَافَقَا ||  
 و - مَعَهُ : اتَّخَذَهُ صَاحِبًا (عَامِيَّةً) .  
 تَصَاحَبَ - تَصَاحَبًا [صَحَب] القومُ : تَصَابَحُوا  
 وَتَضَارَبُوا .  
 تَصَادَرَ - تَصَادَرًا [صَدَرَ] القومُ عَلَى مَا شَاؤُوا : صَدَرُوا .  
 تَصَادَفَ - تَصَادَفًا [صَدَف] الرَّجُلَانِ : تَقَابَلَا .  
 تَصَادَقَ - تَصَادَقًا [صَدَق] الرَّجُلَانِ : تَخَالَفَا وَتَوَادَّأَا ||  
 و - الرَّجُلَانِ الحَدِيثَ أَوْ المُوَدَّةَ وَفِيهِمَا : صَدَقَ أَحَدُهُمَا  
 الأُخْرَى .  
 تَصَادَمَ - تَصَادَمًا [صَدَم] الفَارِسَانِ : ضَرَبَ أَحَدُهُمَا  
 الأُخْرَى بِنَفْسِهِ وَتَرَاحَمَا .  
 تَصَارَخَ - تَصَارَخًا [صَرَخ] القومُ : صَرَخَ بَعْضُهُمْ إِلَى  
 بَعْضٍ وَاسْتَعَاثُوا .  
 تَصَارَعَ - تَصَارَعًا [صَرَعَ] الرَّجُلَانِ : حَاوَلَا أَيُّهُمَا  
 يَصْرَعُ الأُخْرَى .  
 تَصَارَمَ - تَصَارَمًا [صَرَم] القومُ : تَقَاطَعُوا .  
 التَّصَارِيفُ - [صَرَف] : « تَصَارِيفُ الدَّهْرِ » : نَوَائِبُهُ  
 وَحَدَثَاتُهُ .  
 تَصَاعَبَ - تَصَاعَبًا [صَعَب] : ضَدَّ تَسَاهَلَ .  
 تَصَاعَدَ - تَصَاعَدًا [صَعَد] : صَعِدَ || و - هُوَ الأَمْرُ :  
 شَقَّ عَلَيْهِ .  
 التَّصَاعُودِيَّةُ - [صَعَد] : التَّدْرِيجِيَّةُ || « الضَّرْبِيَّةُ  
 التَّصَاعُودِيَّةُ » : الضَّرْبِيَّةُ الَّتِي تَزِيدُ كَلِمًا زَادَ دَخَلَ  
 المَكْتَلَفَ .  
 تَصَاعَرَ - تَصَاعَرًا [صَعَرَ] : أَمَالَ خَدَّهُ تَهَاوَنًا وَكِبْرًا .  
 تَصَاعَرَ - تَصَاعَرًا [صَعَرَ] الرَّجُلُ : تَحَاقَرَ .  
 تَصَافَى - تَصَافًا [صَفَى] القومُ : اجْتَمَعُوا صَفًا .  
 تَصَافَى - تَصَافِيًّا [صَفَو] القومُ : أَخْلَصَ الوَدَّ بَعْضُهُمْ

لبعض .  
 تَصَافَحَ - تَصَافَحًا [صفح] القوم : صافح الواحد منهم الآخر || يقال : « تَصَافَحَتِ الْأَجْفَانُ » أي انطبق بعضهما على بعض .  
 تَصَافَعُ - تَصَافَعًا [صفح] الرجلان : صفع أحدهما الآخر .  
 تَصَافِقُ - تَصَافِقًا [صفق] القوم : تبايعوا .  
 تَصَافِنُ - تَصَافِنًا [صفن] القوم الماء : تقاسموه مُصَافِنَةً .  
 تَصَاكُ - تَصَاكًا [صك] تِ الرُّكْبُ : تحاكت .  
 تَصَالِحَ - تَصَالِحًا [صلح] القوم : خلاف تخاصموا .  
 تَصَامَ - تَصَامًا [صم] عن الحديث : تظاهر أنه أصم .  
 التَّصَانِيفُ - [صنف] : ما صُنِّفَ من الكتب .  
 تَصَاهَلُ - تَصَاهَلًا [صهل] تِ الخيلُ : صهل بعضها إلى بعض .  
 تَصَاوَلُ - تَصَاوَلًا [صول] الرجلان : نوابها .  
 تَصَاوَنَ - تَصَاوَنًا [صون] من العيب : حفظ نفسه منه .  
 تَصَايَحَ - تَصَايَحًا [صيح] القوم : صاح بعضهم ببعض || و - جفنُ السيفِ : تشقق .  
 تَصَاصًا - تَصَاصُوا [صاصا] منه : خاف منه || و - لَهُ : ذَلَّ لَهُ .  
 تَصَبَّى - تَصَبَّى [صبو] : مال إلى اللُّهُو واللُّعْبُ || و - المرأةُ : خدعها وفتنها || و - هُ الشَّيْءُ : استهواه وشاقه .  
 تَصَبَّبَ - تَصَبَّبًا [صب] الماء ونحوه : تحدر || و - العرقُ من جبينه : سال وتحدر .  
 تَصَبَّحَ - تَصَبَّحًا [صبح] : نعلل بشيء غداة أي أكل قليلاً إلى أن يكون الطعام قد حُضِرَ || نام غداة || و - به : لَقِيَهُ صباحًا .  
 تَصَبَّرَ - تَصَبَّرًا [صبر] : تكلف الصبر || و - عليه : صَبَّرَ .  
 التَّصْبِينُ - [صبن] (ك) : تفاعل الأثير الملحي والماء يتولد منه كحولٌ وحمض ، ودُعِيَ بالتَّصْبِينُ لأن الصابون يُصنَعُ بواسطة تفاعل من هذا النوع .  
 تَصَحَّحَ - تَصَحَّحًا [صح] بكذا : نداوى به .  
 تَصَحَّفَ - تَصَحَّفًا [صحف] القارئُ : أخطأ في القراءة .  
 تَصَدَّى - تَصَدَّى [صدي] له : تعرَّض || و - للأمر : رفع رأسه إليه .

التَّصَدَّاعُ - [صدع] : التَّفْرِيقُ .  
 تَصَدَّأَ - تَصَدَّأًا [صدأ] له : تعرَّض .  
 تَصَدَّدَ - تَصَدَّدًا [صدد] له : تعرَّض .  
 تَصَدَّرَ - تَصَدَّرًا [صدر] : جلس في صدر المجلس ؛ ويقال « تَصَدَّرَ الْمَجْلِسُ » || نصب صدره في الجلوس || و - الفرسُ : تقدَّم الخيلَ بصدريه .  
 تَصَدَّعَ - تَصَدَّعًا [صدع] القومُ : تَفَرَّقُوا || و - تِ الأرضُ به : تَغَيَّبَ فيها فأرًا || و - الشَّيْءُ : تشقق ؛ يقال « تَصَدَّعَتِ الْأَرْضُ بِالنَّبَاتِ » أي تشققت .  
 تَصَدَّفَ - تَصَدَّفًا [صدف] : تعرَّض || و - عنه : أعرض || و - الأمرُ في اصطلاح العامة : اتفق .  
 تَصَدَّقَ - تَصَدَّقًا [صدق] : أعطى الصدقات || و - على الفقير بكذا : أعطاه إياه صدقة .  
 التَّصْدِيرُ - [صدر] : مص || الحزام في صدر البعير || و - (ت) : هو أن تُورَدَ إلى الخارج متوجات الأرض أو الصناعة .  
 التَّصْدِيقُ - [صدق] : مص || « سَرِيعُ التَّصْدِيقِ » : يُصَدِّقُ بسهولة ما يُقال له .  
 تَصَرَّحَ - تَصَرَّحًا [صرح] الرَّبْدُ عن الخمر : انجلى فخلص .  
 تَصَرَّخَ - تَصَرَّخًا [صرخ] : تكلف الصُّرَاخُ .  
 تَصَرَّعَ - تَصَرَّعًا [صرع] لصاحبه : تواضع .  
 تَصَرَّفَ - تَصَرَّفًا [صرف] تِ بهِ الأحوالُ : تقلَّبت عليه || و - في الأمرِ : احتال وتقلَّب فيه .  
 التَّصَرُّفُ - [صرف] : مص || المسلك || « حَرِيَّةُ التَّصَرُّفِ » : حَرِيَّةُ الْعَمَلِ || « وَضَعُهُ تَحْتَ التَّصَرُّفِ » : جعله تحت الطلب .  
 تَصَرَّمَ - تَصَرَّمًا [صرم] : تقطع || و - تِ السَّنَةُ : انقضت || و - الرَّجُلُ : تجلَّد .  
 التَّصْرِيحُ - [صرح] : مص || التَّرْخِيصُ والإِجَازَةُ || بيان يقدمه المكلف للسلطة المختصة تسهيلًا لجباية الضريبة || إعلام بالبضائع والأموال تفرضه إدارة الجمارك على التاجر أو المسافر .  
 تَصَعَّبَ - تَصَعَّبًا [صعب] : صار صعبًا || و - الأمرُ : جعله صعبًا .  
 تَصَعَّدَ - تَصَعَّدًا [صعد] : صعد || و - النَّفْسُ : صُعب مخرجهُ || و - هُ الأمرُ : شقَّ عليه .

التَّصَدُّدُ - [صعد]: مص || و - (ك): استحالة الجسم الجامد رأساً الى بخار دون ان يميع كما هو حال اليود والكافور .  
 تَصَعَّرَ - تَصَعَّرًا [صعر]: أمال خدّه تهاوتاً وكثيراً .  
 تَصَعَّلَكَ - تَصَعَّلُكَ [صعلك]: افتقر .  
 التَّصْفِيرُ - [صفر]: مص || زيادة ياء ساكنة بعد ثاني الاسم دلالة على التقليل ، مع ضمّ الحرف الأول وفتح الثاني نحو رَجُلٌ تصفير رَجُلٍ .  
 تَصَفَّحَ - تَصَفَّحًا [صفح]: الشيء: تأمله ونظر فيه ملياً || و - الكتاب: أطلع عليه || و - القوم: نظر في أحوالهم || تأمل وجوهرهم ليتعرف أمرهم .  
 التَّصْفِيَّةُ - [صفو]: مص || عملية تهدف الى تسوية حسابات || البيع بأسعار مخفضة من أجل تصريف سريع للبضائع || العمل على إزالة شيء بايجاد حل ؛ يقال « تصفية مشاكل معلقة » .  
 التَّصْفِيحُ [صفح]: مص || تجهيز سفن أو دبابات بصفائح من الفولاذ لحمايتها من قذائف العدو .  
 تَصَقَّرَ - تَصَقَّرًا [صقر]: اصطاد بالصقور .  
 تَصَلَّى - تَصَلَّيًّا [صلي]: النار وبالنار: قاسى حرّها || استندفاً بها || و - عصاه على النار: لوجها .  
 تَصَلَّبَ - تَصَلَّبًا [صلب]: صار صلباً .  
 تَصَلَّصَلَ - تَصَلَّصَلًا [صلصل]: اللجامُ أو الحليُّ: صوت .  
 تَصَلَّعَ - تَصَلَّعًا [صلع]: تِ الشمس: انصلعت || و - تِ السماء: انقطع غيمها || و - تِ الحيّة: برزت لا تراب عليها .  
 تَصَلَّفَ - تَصَلَّفًا [صلف]: تكلف الصلّف || تملق .  
 تَصَمَّدَ - تَصَمَّدًا [صمد]: له بالعصا: قصد .  
 التَّصْمِيمُ - [صم]: مص || العزم ، القرار || التعمد وسابقُ القصد . يقال « عن سابق تصور وتصميم » || و - ج تصاميم: رسم أو مُخطَّط لبناء أو طريق أو غيرها || تقسيم لموضوع من المواضيع أو مشروع من المشاريع العلمية أو الادبية أو غيرها .  
 تَصَعَّجَ - تَصَعَّجًا [صعج]: أظهر عن نفسه ما ليس فيه || تكلف التزيين || و - تِ المرأة: تبهجت وطلت وجهها بالمساحيق .  
 تَصَفَّأَ - تَصَفَّأًا [صنف]: الشجرُ أو النبات: صار

أصنافاً || تَطَّرَ للإبراق || و - تِ الشفة: تَقَشَّرَت || و - تِ الساق: تَشَقَّقَت .  
 التَّصْنِيعُ - [صنع]: مص || تطبيق الطرق والأساليب الفنية الصناعية .  
 التَّصْنِيفُ - [صنف]: مص || واجد التصانيف .  
 تَصَوَّبَ - تَصَوَّبًا [صوب]: تسفل ، ضد تصعد .  
 تَصَوَّبَنَ - تَصَوَّبَنًا: نُظَّفَ بالصابون (عامية) .  
 تَصَوَّحَ - تَصَوَّحًا [صوح]: تَشَقَّقَ || تَجَفَّفَ .  
 تَصَوَّرَ - تَصَوَّرًا [صور]: شيء: توهم صورته ونخيلهُ || و - له الشيء: صارت له عنده صورة وشكلٌ || و - الرجلُ: سقط أو مال للسقوط . يقال « طعنه فتصوّر » أي سقط أو مال للسقوط .  
 التَّصَوُّرِيُّ - [صور]: المختصّ بقرن البحث في التصورات والأفكار .  
 تَصَوَّفَ - تَصَوَّفًا [صوف]: صار صوفيًا || تخلّق بأخلاق الصوفيّة .  
 التَّصَوُّفُ - [صوف]: مذهب الصوفيّة .  
 تَصَوَّنَ - تَصَوَّنًا [صون]: من العيب: حفظ نفسه منه .  
 التَّصَوُّيْتُ - [صوت]: إعطاء الصوت في الانتخابات .  
 التَّصَوُّيرُ - مص || و - (ف ج): فن تمثيل الاشخاص والأشياء بالألوان || و - الشمسي: فن إثبات صور الأشخاص والأشياء الحاصلة بواسطة غريفة سوداء مظلمة على صفيحة سريعة التأثر بالنور ؛ ويُعرف أيضاً بالتصوير الفوتوغرافي || و - الجوي: صورة لمدينة ، لأمكنة ... تؤخذ بواسطة الطائرة || آلة تصوير: جهاز للتصوير الشمسي .  
 التَّصَوُّيرِيَّةُ - ج تصاوير [صور]: التمثال .  
 التَّصَوُّوِيَّةُ - [صون]: حائط كالسور يُبنى حول البيت (وبعضهم يسميه الحوش) أو حول البستان ونحوه (عامية) .  
 تَصَيَّحَ - تَصَيَّحًا [صيح]: تَشَقَّقَ || و - البقل: ينس أعلاه وفيه نلوة .  
 تَصَيَّدَ - تَصَيَّدًا [صيد]: قنصه وأخذه بحيلة .  
 تَصَيَّرَ - تَصَيَّرًا [صير]: نزع اليه في الشبه .  
 تَصَيَّفَ - تَصَيَّفًا [صيف]: المكان وبه: أقام به زمن الصيف .  
 تَضَاعَلَا - تَضَاعَلًا [ضال]: صغر وضعف || تصاعغر



ازدياد مفرد في أوراق النقد يودّي الى ارتفاع عام في الأسعار.

تَضَرَّبَ - تَضَرَّبًا [ضرب] الشيء : تحرك وماج .  
تَضَرَّجَ - تَضَرَّجًا [ضرج] : تشقق || و - الزهر :  
تَفْتَحَ || و - الشيء : تَلَطَّخَ || و - الخد : احمرار ||  
و - تِ المرأة : تبرجت .

تَضَرَّرَ - تَضَرَّرًا [ضمر] : أصابه ضرر .  
تَضَرَّعَ - تَضَرَّعًا [ضرع] : تقرب في روغان || تدلل ||  
و - الى الله : ابتهل .

تَضَرَّعَ - تَضَرَّعًا [ضرع] : فعل فِعْلَ الضَّرْعِ ونشبه به .  
تَضَرَّم - تَضَرَّمًا [ضرم] تِ النار : اشتعلت || و -  
الرجل عليه : احتدم غضبًا .

التَضْرِيْس - ج تَضَارِيْس [ضريس] : تحزيز في  
ياقوتة أو لؤلؤة أو خشبة يكون كالضرس . يقال « في  
الياقوتة تضريس » .

تَضَعَّعَ - تَضَعَّعًا [ضعع] : خضع || ذل .  
يقال « تَضَعَّعَ بِهِ الدهر » أي أذله || صعب وخف  
جسه من مرض أو حزن || و - ماله : قل .

تَضَعَّفَ - تَضَعَّفًا [ضعف] ه : رآه أو عدّه ضعيفًا .  
تَضَلَّعَ - تَضَلَّعًا [ضلع] : امتلأ شبعًا أو ريًا . يقال  
« تَضَلَّعَ مِنَ الْعِلْمِ » أي نال منها حظًا وافرًا .

تَضَمَّخَ - تَضَمَّخًا [ضمخ] بالطيب : تَلَطَّخَ بِهِ .  
تَضَمَّدَ - تَضَمَّدًا [ضمد] الجرح : مطاوع ضمده .  
تَضَمَّرَ - تَضَمَّرًا [ضمر] وجهه : انصمت جلده  
هزالًا .

تَضَمَّنَ - تَضَمَّنًا [ضمن] الشيء : اشتمل عليه ||  
و - الشيء عني : التزمه وغرّمه .  
تَضَمَّنَى - تَضَمَّنًا [ضمو] : تمارض .

تَضَوَّأَ - تَضَوَّأًا [ضوأ] : أقام في الظلمة ليرى القوم  
الذين في ضوء النار || و - ه : جنح الى حيث يراه  
بضوء ناره .

تَضَوَّرَ - تَضَوَّرًا [ضور] : تلوى من وجع ضرب أو  
جوع || و - الذئب ونحوه : صاح عند الجوع .  
تَضَوَّعَ - تَضَوَّعًا [ضوع] المسك : بمعنى ضاع ||  
و - الفرخ : بسط جناحيه الى أمه لترقه .

تَضَيَّعَ - تَضَيَّعًا [ضيع] المسك : تَضَوَّعَ وانتشر .  
تَضَيَّفَ - تَضَيَّفًا [ضيف] ه : سأله أن يضيفه || أتاه

وتفاصر || و - الشيء : تَقَبَّضَ وانضمَّ بعضه الى بعض .  
تَضَاكَكَ - تَضَاكَكًا [ضحك] الرجل : ضحكك ||  
تكلّف الضحك || و - القوم : أضحك بعضهم بعضًا .  
تَضَادَّ - تَضَادًّا [ضد] الرجلان : تخالفا .

تَضَارَبَ - تَضَارَبًا [ضرب] القوم : ضرب بعضهم  
بعضًا .  
تَضَارَسَ - تَضَارَسًا [ضرس] القوم : تعادوا وتحاربوا ||  
و - البناء : لم يستو ولم يتسق فصار كالأضراس .

تَضَارَعَ - تَضَارَعًا [ضرع] الرجلان : تشابها .  
التَضَارِيْس - [ضريس] : « تَضَارِيْسُ الْأَرْضِ » :  
ما برز عليها كالأضراس .

تَضَاعَفَ - تَضَاعَفًا [ضعف] الشيء : صار ضعيفًا  
ما كان .

تَضَاعَى - تَضَاعَىا [ضغو] : تضرر من الجوع  
أو الضرب وصاح .  
تَضَاعَطَ - تَضَاعَطًا [ضغط] القوم نزاحموا .

تَضَاعَنَ - تَضَاعَنًا [ضغن] القوم : انطوا على الأحقاد  
وقابلوا الحقد بالحقد .

تَضَاقَرَا - تَضَاقَرًا [ضفر] القوم على الأمر : تعاونوا .  
تَضَالَ - تَضَالَا [ضل] : ادعى الضلال .  
تَضَامَ - تَضَامًا [ضم] القوم : اجتمع بعضهم الى بعض .

تَضَامَنَ - تَضَامَنًا [ضمن] الغرماء : ضمن بعضهم بعضًا  
تجاه صاحب الحق || و - القوم على أمر : اتحدوا  
متفقين عليه .

تَضَابَقَ - تَضَابَقًا [ضيق] : ضدّ اتسع || و - القوم :  
لم يتسعوا في خلق أو مكان || و - الأمر به أو عليه :  
ضاق عليه .

تَضَيَّبَ - تَضَيَّبًا [ضب] الصبي : أخذ في السيمن .  
تَضَجَّرَ - تَضَجَّرًا [ضجر] منه وبه : ضجّر .  
تَضَجَّعَ - تَضَجَّعًا [ضجع] في الأمر : قَصَّرَ فِيهِ  
وتفعد ولم يقم به .

تَضَحَّى - تَضَحَّىا [ضحو] : أكل في الضحى || نام  
في الضحى || برز للشمس .  
تَضَحَّضَحَ - تَضَحَّضَحًا [ضحضح] السراب : تفرق ||  
و - الأمر : تبين .

تَضَحَّكَ - تَضَحَّكًا [ضحك] : بمعنى ضحك .  
التَضَخُّمُ - [ضخم] : الزيادة المفرطة || و - التقدي :

ضَيْقًا || و - الرجلُ : مال || و - تِ الشمسُ :  
مالت الى الغروب .

تَضَيَّقَ - تَضَيَّقًا [ضيق] : ضدَّ اتَّسع .

تَطَابَقَ - تَطَابُقًا [طبق] القومُ : اتَّفَقوا .

تَطَارَحَ - تَطَارُحًا [طرح] القومُ الكلامَ أو الفناء :  
طَارَحَ فيه بعضهم بعضًا .

تَطَارَدَ - تَطَارُدًا [طرد] القومُ : حمل بعضهم على بعض .

تَطَارَشَ - تَطَارُشًا [طرش] : تصامَّ وتظاهر بالطرش .

تَطَارَقَ - تَطَارُقًا [طرق] الشيءُ : تنابح || و - تِ  
الإبلُ : تبع بعضها بعضًا .

تَطَاعَنَ - تَطَاعِنًا [طعن] القومُ : طعن بعضهم بعضًا .

تَطَاغَى - تَطَاغِيًا [طغى] الموجُ : هاج .

تَطَالَ - تَطَالًا [طل] : مدَّ عنقه ينظر الى الشيء البعيد .

تَطَانَبَ - تَطَانُبًا [طنب] القومُ : جعلوا أطناب خيامهم  
بعضها الى بعض .

تَطَاوَحَ - تَطَاوُحًا [طوح] القومُ فلانًا بالأمر أو بالضرب :  
تنازعه || و - تِ بِي النوى : ترامت .

تَطَاوَلَ - تَطَاوُلًا [طول] : أظهر الطول || تَكَبَّرَ وترَفَعَ ||  
تمدَّد قائمًا لينظر الى بعيد || و - عليه العمرُ : طال ||

و - عليه : اعتدى عليه || و - الرجلانُ : تباريا .

تَطَايَعَ - تَطَايُعًا [طوح] الشيءُ : تطاير .

تَطَايَرَ - تَطَايُرًا [طير] : تفرَّق || و - السحابُ في  
السماء : عمَّها .

تَطَاطَأَ - تَطَاطُؤًا [طاطأ] : انخفض .

تَطَامَنَ - تَطَامِنًا [طمن] : انخفض .

تَطَبَّبَ - تَطَبُّبًا [طبب] : مطاوع طَبَّبَ || و - الرجلُ :  
تماطى علم الطب وهو لا يعرفه معرفةً جيِّدةً || و - لفلان :  
سأل له الأطباء .

تَطَبَّعَ - تَطَبُّعًا [طبع] : مطاوع طَبَّعَ (عامية) || و -  
بطباع أبيه : تخلَّقَ بأخلاقه .

تَطَبَّقَ - تَطَبُّقًا [طبق] الشيءُ : صار مُطَبَّقًا أي خلاف  
منفتح ومتبسط .

التَطْيِيقُ - [طبق] : مص || التَطْيِيقُ || السعي الى استمالة  
الشخص أو الأشخاص الذين يُرغب في استمالتهم .

التَطْيِيقِيُّ - [طبق] : ما لا يقتصر على النظرية بل  
يهدف الى إيفاء القاعدة عمليًا ؛ ومنه « الأشغال  
التطبيقية » في تعليم مادة علمية : التمارين التي يُقصد

بها تطبيق المادة .

تَطَحَّنَ - تَطَحُّنًا [طحن] : مطاوع طَحَّنَ .

تَطَرَّبَ - تَطَرُّبًا [طرب] هُ : أطربهُ .

تَطَرَّرَ - تَطَرُّرًا [طرز] الثوبُ : صار مُعَلَّمًا || و - في  
لبسه : لم يلبس إلا فاتحًا .

تَطَرَّفَ - تَطَرُّفًا [طرف] : أتى الطرفَ || جاوز حدَّ  
الاعتدال ؛ ومنه « تَطَرَّفَ في آرائه » فهو مُتَطَرِّفٌ أي

جاوز حدَّ الاعتدال فيها || و - تِ الشمسُ : دنت  
للغروب || و - الشيءُ : صار طَرَفًا || و - الشيءُ :

أخذهُ من أطرافه || اختاره .

تَطَرَّقَ - تَطَرُّقًا [طرق] اليه : سار حتى أتاه || و - الى  
الأمر : ابتغى اليه طريقًا || و - الى الموضوع : تناوله ،

تصدَّى له .

التَطَرُّيزُ - [طرز] : تزيينُ نسيجٍ أو ثوبٍ بالخياوط  
الملونة والرسوم وما شاكلها .

تَطَعَّمَ - تَطَعُّمًا [طعم] الشيءُ : ذاقه .

التَطْعِيمُ - [طعم] (ز) : هو وصل برعم أو قرع صغير ،  
مأخوذ من نبات ، يساق نبات آخر . فاذا نجحت

هذه الطريقة يصبح المَطْعومُ غصنًا يغذيه اللُغج الجاري  
في نسيج الجزء المُطْعَمِ || التلقيح ببعض الجراثيم أو

بمصل الأمراض الوبائية للوقاية أو للشفاء منها .

تَطَفَّلَ - تَطَفُّلًا [طفل] : تخلَّقَ بأخلاق الأطفال ||  
صار طفليًا .

تَطَلَّبَ - تَطَلُّبًا [طلب] الشيءُ : طلبهُ مرَّةً بعد أخرى  
مع تكلفٍ .

تَطَلَّسَ - تَطَلُّسًا [طلس] الرجلُ : لبس الطَّلِيسانَ ||  
و - الكتابُ : أمحى .

تَطَلَّعَ - تَطَلُّعًا [طلع] هُ : نظر الى طلَّعته || علمه ||  
و - على الشيءُ : نظر إليه من علٍ || و - الى الشخص

أو الشيءُ : أتجه بنظره إليه || و - الى كذا : صبَّ إليه ||  
و - الرجلُ : أدركهُ وغلبه || و - المكياكُ : امتلأ ||

و - الماء من الإناء : تدفق من نواحيه .

تَطَلَّقَ - تَطَلُّقًا [طلق] وجههُ : ضدَّ تَقَبَّضَ || و - تِ  
الخيلُ : مضت الى الغاية طلقًا لم تُحبس .

تَطَمَّسَ - تَطَمُّسًا [طمس] : درس وأمحى .

تَطَمَّشَ - تَطَمُّشًا [طمش] : تغطَّى الى فوق الرأس  
(عامية) .

تَطْمَعُ - تَطْمَعًا [طمع]: نزعته نفسه الى الشيء شهوة له.  
 تَطَهَّرَ - تَطَهَّرًا [طهر]: تنزهه عن الأدناس || اغتسل.  
 تَطَوَّى - تَطَوَّىًا [طوي]: استدارت وانقبضت.  
 التَّطَوُّفُ - [طوف]: مص طَوْفًا || سير احتفالي ذو طابع ديني ترافقه تراويل وصلوات.  
 تَطَوَّحَ - تَطَوَّحًا [طوح]: رمى نفسه فيها || و - في البئر: سقط.  
 تَطَوَّرَ - تَطَوَّرًا [طور]: مطاوع طَوَّرَ.  
 تَطَوَّسَ - تَطَوَّسًا [طوس]: تزينت كالطاووس || و - للحماقة: تَنَفَّسَ لها.  
 تَطَوَّعَ - تَطَوَّعًا [طوع]: تكلف الطاعة || و - في الجندية: انخرط في سلكها || و - بالشيء وللشيء: تكلف استطاعته || و - بالشيء: تبرع به.  
 تَطَوَّقَ - تَطَوَّقًا [طوق]: لبس الطوق || و - ت الحية: صارت كالطوق.  
 تَطَوَّلَ - تَطَوَّلًا [طول]: امتن عليه.  
 التَّطَوُّيْحُ - [طوح]: مص || «تَطَوُّيْحُ الصوت»: مداه.  
 تَطَيَّبَ - تَطَيَّبًا [طيب]: بالطيب: تعطر به.  
 تَطَيَّرَ - تَطَيَّرًا [طير]: بالشيء ومنه: تشاءم.  
 تَطَيَّفَ - تَطَيَّفًا [طوف]: أكثر الطواف.  
 تَطَيَّلَسَ - تَطَيَّلَسًا [طلس]: لبس الطيلسان.  
 تَطَيَّنَ - تَطَيَّنًا [طين]: مطاوع طَيَّنَ || تلتطخ بالطين.  
 تَطَارَفَ - تَطَارَفًا [ظرف]: تكلف الظرافة.  
 تَطَاوَفَ - تَطَاوَفًا [ظفر]: القوم: تضافروا وتعاونوا.  
 تَطَالَّمَ - تَطَالَّمًَا [ظلم]: ظلم بعضهم بعضًا.  
 تَطَاهَرَ - تَطَاهَرًا [ظهر]: ظهر || و - بالشيء: أظهره على غير ما هو || و - القوم: تباعدوا وتدابروا كأنه ولي كل واحد منهم ظهره الى صاحبه || تعاونوا، ومنه قيل «تَطَاهَرَ الناس» أي اجتمعوا وخرجوا الى الشوارع متعاونين بطالبون بأمر أو يؤيدون قضية أو يحتجون على شخص أو شيء.  
 التَّطَاهُرَةُ - ح تَطَاهُرَاتٍ [ظهر]: اجتماع الناس وخرجهم الى الشوارع للمطالبة بأمر أو لتأييد قضية أو للاحتجاج على شخص أو شيء.  
 تَطَرَّفَ - تَطَرَّفًا [ظرف]: تكلف الظرافة.

تَطَلَّلَ - تَطَلَّلًا [ظل]: بالشجرة: جلس في ظلها.  
 تَطَلَّمَ - تَطَلَّمًَا [ظلم]: منه: شكوا من ظلمو || و - ه حقه: نقصه إياه || و - الرجل: صبر على الظلم.  
 تَطَمَّأَ - تَطَمَّأًا [ظمأ]: نصبر على العطش.  
 تَطَنَّى - تَطَنَّىًا [ظن]: تظن.  
 تَطَنَّنَ - تَطَنَّنًا [ظن]: اعمل الظن.  
 تَعَاتَبَ - تَعَاتَبًا [عاب]: الرجلان: تواصفا الموحدة || تخاطبا الإِدْلَالِ.  
 التَّعَاتِبُ - [تعجب]: الأراجيف.  
 تَعَاجَمَ - تَعَاجَمًا [عجم]: الرجل: تنكر وتظاهر بالعجمة || و - القوم: كنوا ووروا.  
 التَّعَاجِيبُ - [عجب]: العجائب (ولا مفرد لها).  
 تَعَادَى - تَعَادَىًا [عدى]: زاد في العدد. يقال «هم يتعادون على ألف» أي يزيدون.  
 تَعَادَى - تَعَادَىًا [عدو]: القوم: تباروا في العدو والركض || عادى بعضهم بعضًا || و - ت النوايب: توالى || و - ما بينهم: اختلف وفسد || و - الرجل: تباعد || و - المكان: تفاوت ولم يستو.  
 تَعَادَلَى - تَعَادَلَىًا [عدل]: الشيطان: توازنا || و - الشخصان أو الشيطان: تساويا.  
 التَّعَادُلُ - [عدل]: مص || «تَعَادُلُ الأصوات» في الانتخاب: عدم حصول أحد المرشحين على الأغلبية اللازمة للفوز، مما يقتضي إعادة الانتخاب.  
 تَعَادَلَى - تَعَادَلَىًا [عدل]: القوم: عدل بعضهم بعضًا.  
 تَعَارَجَ - تَعَارَجًا [عرج]: تكلف العرج وليس به.  
 تَعَارَضَ - تَعَارَضًا [عرض]: الرجلان: عارض أحدهما الآخر.  
 تَعَارَفَ - تَعَارَفًا [عرف]: القوم: عرف بعضهم بعضًا.  
 تَعَارَكَ - تَعَارَكًا [عرك]: الرجلان: تقانلا.  
 تَعَارَى - تَعَارَىًا [عزى]: القوم: عزى بعضهم بعضًا.  
 تَعَارَفَ - تَعَارَفًا [عزف]: القوم: تناشدوا الأراجيز || تفاخروا || هجا بعضهم بعضًا.  
 تَعَارَلَى - تَعَارَلَىًا [عزل]: القوم: انعزل بعضهم عن بعض.  
 تَعَاسَرَ - تَعَاسَرًا [عسر]: عليه الأمر: اشتد والتوى || و - عليه القول: التبس || و - البيعان: لم يتفقا.  
 تَعَاثَى - تَعَاثَىًا [عشو]: أرى من نفسه أنه أعشى || و - عنه: تجاهل.

تَعَاثَرًا - تَعَاثَرًا [عشر] القومُ : تصاحبوا وتخالطوا .  
 التَّعَاثِيْبُ - [عشب] : قَطَعُ العُشْبِ المُنْفَرَقَةِ .  
 تَعَاضٌ - تَعَاضًا [عض] المتنازعانِ : عَضَّ كُلُّ وَاحِدٍ  
 مِنْهُمَا صَاحِبَهُ .  
 تَعَاضَدَ - تَعَاضَدًا [عضد] القومُ : تعاونوا وتناصروا .  
 تَعَاطَى - تَعَاطِيًا [عطو] الشيءُ : تناولَهُ || و - الأَمْرُ :  
 قامَ بِهِ أو خاضَ فِيهِ || و - مهْمَةٌ : زاولَهَا ومَارَسَهَا ||  
 و - الرِّجْلُ : قامَ على أطرافِ أصابعِ الرِّجْلَيْنِ مع  
 رَفْعِ اليَدَيْنِ إلى الشَّيْءِ لِيأخُذَهُ .

تَعَاوَدَ - تَعَاوَدًا [عود] القومُ في الحربِ : عادَ كُلُّ فَرِيْقَةٍ  
 إلى صَاحِبِهِ .

تَعَاوَرَ - تَعَاوَرًا [عور] القومُ الشَّيْءَ : تَعَاوَرُوهُ وتَدَاوَلُوهُ .  
 تَعَاوَنَ - تَعَاوَنًا [عون] القومُ : أَعَانَ بَعْضُهُمْ بَعْضًا .  
 التَّعَاوُنِيَّةُ - [عون] : كناية عن مخزنٍ يحتوي مختلف  
 الأصناف من أطعمة وأشربة وملابس وغيرها تُنَشِئُهُ  
 منظماتٌ خاصةٌ لأعضائها فيبتاعون منه بأسعارٍ مُهاوِدةٍ  
 ما يحتاجون إليه (كبرائيف) .

تَعَايَا - تَعَايَاً [عَي] هُوَ وعلِيهِ الأَمْرُ : أَعْجَزَهُ || و -  
 بالأمر : لم يُطِيقْ إِحْكَامَهُ .

تَعَايَبَ - تَعَايَبًا [عيب] القومُ : عَابَ بَعْضُهُمْ بَعْضًا .  
 تَعَايَّرَ - تَعَايَّرًا [عبر] القومُ : تَعَايَبُوا || عَبَّرَ بَعْضُهُمْ بَعْضًا .  
 تَعَايَشَ - تَعَايَشًا [عيش] القومُ بالألفةِ والمودَّةِ : عاشوا  
 مجتمعين على الألفةِ والمودَّةِ .

التَّعَايُشُ - [عيش] : مص || و - في الاصطلاح  
 السياسيّ : العيش المشترك بين أقوامٍ يختلفون مذهبًا  
 أو دينًا ، أو بين دول ذات مبادئ وأنظمة سياسية  
 مُتباينة ، يقال « التَّعَايُشُ السِّلْمِيُّ » .

تَعَبَ - تَعَبًا : ضَدَّ استراحَ || أَعْيَا وكَلَّ || و -  
 في كذا : اجتهدَ فِيهِ .

التَّعَبُ - ج أتعب : ضَدَّ الراحة .  
 التَّعِيبُ - ضَدَّ المِرْتاحُ .

تَعَيَّ - تَعَيًّا [عَي] : نَهَى .  
 التَّعْيِيَّةُ - [عيا] : مص || (اع) : هي أن تُعَبَّ للحربِ  
 جميعُ قوَى الدولة من رجالٍ وعتادٍ .

تَعَيَّبَ - تَعَيَّبًا [عب] النبيذُ : أَلْحَ في شربه وتجرَّعَهُ  
 بكثرةٍ .

تَعَبَّدَ - تَعَبَّدًا [عبد] : انفردَ للعبادةِ وتَسَكَّ || و - هُوَ :  
 دعاهُ للطاعةِ || اتَّخَذَهُ عِبْدًا || عامِلُهُ كعبدٍ لَهُ .

التَّعْبِيدَةُ - [عبد] : الطاعةِ || الاسترقاقُ للأسيادِ .  
 التَّعْيِيرُ - ج تَعْيِيرَاتٍ [عبر] : مص || و - ج تَعَايِيرُ :  
 اللفظُ والعبارةُ ؛ نقول « بتعْيِيرٍ آخَرَ » || « إنَّ صَحَّ

تَعَاثَرًا - تَعَاثَرًا [عشر] القومُ : تصاحبوا وتخالطوا .  
 التَّعَاثِيْبُ - [عشب] : قَطَعُ العُشْبِ المُنْفَرَقَةِ .

تَعَاضٌ - تَعَاضًا [عض] المتنازعانِ : عَضَّ كُلُّ وَاحِدٍ  
 مِنْهُمَا صَاحِبَهُ .

تَعَاضَدَ - تَعَاضَدًا [عضد] القومُ : تعاونوا وتناصروا .  
 تَعَاطَى - تَعَاطِيًا [عطو] الشيءُ : تناولَهُ || و - الأَمْرُ :  
 قامَ بِهِ أو خاضَ فِيهِ || و - مهْمَةٌ : زاولَهَا ومَارَسَهَا ||  
 و - الرِّجْلُ : قامَ على أطرافِ أصابعِ الرِّجْلَيْنِ مع  
 رَفْعِ اليَدَيْنِ إلى الشَّيْءِ لِيأخُذَهُ .

تَعَاوَدَ - تَعَاوَدًا [عود] القومُ في الحربِ : عادَ كُلُّ فَرِيْقَةٍ  
 إلى صَاحِبِهِ .

تَعَاوَرَ - تَعَاوَرًا [عور] القومُ الشَّيْءَ : تَعَاوَرُوهُ وتَدَاوَلُوهُ .  
 تَعَاوَنَ - تَعَاوَنًا [عون] القومُ : أَعَانَ بَعْضُهُمْ بَعْضًا .  
 التَّعَاوُنِيَّةُ - [عون] : كناية عن مخزنٍ يحتوي مختلف  
 الأصناف من أطعمة وأشربة وملابس وغيرها تُنَشِئُهُ  
 منظماتٌ خاصةٌ لأعضائها فيبتاعون منه بأسعارٍ مُهاوِدةٍ  
 ما يحتاجون إليه (كبرائيف) .

تَعَايَا - تَعَايَاً [عَي] هُوَ وعلِيهِ الأَمْرُ : أَعْجَزَهُ || و -  
 بالأمر : لم يُطِيقْ إِحْكَامَهُ .

تَعَايَبَ - تَعَايَبًا [عيب] القومُ : عَابَ بَعْضُهُمْ بَعْضًا .  
 تَعَايَّرَ - تَعَايَّرًا [عبر] القومُ : تَعَايَبُوا || عَبَّرَ بَعْضُهُمْ بَعْضًا .  
 تَعَايَشَ - تَعَايَشًا [عيش] القومُ بالألفةِ والمودَّةِ : عاشوا  
 مجتمعين على الألفةِ والمودَّةِ .

التَّعَايُشُ - [عيش] : مص || و - في الاصطلاح  
 السياسيّ : العيش المشترك بين أقوامٍ يختلفون مذهبًا  
 أو دينًا ، أو بين دول ذات مبادئ وأنظمة سياسية  
 مُتباينة ، يقال « التَّعَايُشُ السِّلْمِيُّ » .

تَعَبَ - تَعَبًا : ضَدَّ استراحَ || أَعْيَا وكَلَّ || و -  
 في كذا : اجتهدَ فِيهِ .

التَّعَبُ - ج أتعب : ضَدَّ الراحة .  
 التَّعِيبُ - ضَدَّ المِرْتاحُ .

تَعَيَّ - تَعَيًّا [عَي] : نَهَى .  
 التَّعْيِيَّةُ - [عيا] : مص || (اع) : هي أن تُعَبَّ للحربِ  
 جميعُ قوَى الدولة من رجالٍ وعتادٍ .

تَعَيَّبَ - تَعَيَّبًا [عب] النبيذُ : أَلْحَ في شربه وتجرَّعَهُ  
 بكثرةٍ .

تَعَبَّدَ - تَعَبَّدًا [عبد] : انفردَ للعبادةِ وتَسَكَّ || و - هُوَ :  
 دعاهُ للطاعةِ || اتَّخَذَهُ عِبْدًا || عامِلُهُ كعبدٍ لَهُ .

التَّعْبِيدَةُ - [عبد] : الطاعةِ || الاسترقاقُ للأسيادِ .  
 التَّعْيِيرُ - ج تَعْيِيرَاتٍ [عبر] : مص || و - ج تَعَايِيرُ :  
 اللفظُ والعبارةُ ؛ نقول « بتعْيِيرٍ آخَرَ » || « إنَّ صَحَّ

تَعَاثَرًا - تَعَاثَرًا [عشر] القومُ : تصاحبوا وتخالطوا .  
 التَّعَاثِيْبُ - [عشب] : قَطَعُ العُشْبِ المُنْفَرَقَةِ .

تَعَاضٌ - تَعَاضًا [عض] المتنازعانِ : عَضَّ كُلُّ وَاحِدٍ  
 مِنْهُمَا صَاحِبَهُ .

تَعَاضَدَ - تَعَاضَدًا [عضد] القومُ : تعاونوا وتناصروا .  
 تَعَاطَى - تَعَاطِيًا [عطو] الشيءُ : تناولَهُ || و - الأَمْرُ :  
 قامَ بِهِ أو خاضَ فِيهِ || و - مهْمَةٌ : زاولَهَا ومَارَسَهَا ||  
 و - الرِّجْلُ : قامَ على أطرافِ أصابعِ الرِّجْلَيْنِ مع  
 رَفْعِ اليَدَيْنِ إلى الشَّيْءِ لِيأخُذَهُ .

تَعَاوَدَ - تَعَاوَدًا [عود] القومُ في الحربِ : عادَ كُلُّ فَرِيْقَةٍ  
 إلى صَاحِبِهِ .

تَعَاوَرَ - تَعَاوَرًا [عور] القومُ الشَّيْءَ : تَعَاوَرُوهُ وتَدَاوَلُوهُ .  
 تَعَاوَنَ - تَعَاوَنًا [عون] القومُ : أَعَانَ بَعْضُهُمْ بَعْضًا .  
 التَّعَاوُنِيَّةُ - [عون] : كناية عن مخزنٍ يحتوي مختلف  
 الأصناف من أطعمة وأشربة وملابس وغيرها تُنَشِئُهُ  
 منظماتٌ خاصةٌ لأعضائها فيبتاعون منه بأسعارٍ مُهاوِدةٍ  
 ما يحتاجون إليه (كبرائيف) .

تَعَايَا - تَعَايَاً [عَي] هُوَ وعلِيهِ الأَمْرُ : أَعْجَزَهُ || و -  
 بالأمر : لم يُطِيقْ إِحْكَامَهُ .

تَعَايَبَ - تَعَايَبًا [عيب] القومُ : عَابَ بَعْضُهُمْ بَعْضًا .  
 تَعَايَّرَ - تَعَايَّرًا [عبر] القومُ : تَعَايَبُوا || عَبَّرَ بَعْضُهُمْ بَعْضًا .  
 تَعَايَشَ - تَعَايَشًا [عيش] القومُ بالألفةِ والمودَّةِ : عاشوا  
 مجتمعين على الألفةِ والمودَّةِ .

التَّعْبِيرُ : إن جاز القول .  
 تَعَبَّ - تَعَبَّبَ [عَبَّ] القَوْمُ : توأصفوا المَوْجِدَةَ ||  
 و - بَابَ فُلَانٍ : وطئ عتبه بابه لا يبرح .  
 تَعْتَمَعُ - تَعْتَمَعَةُ [تعتع] : تردد في الكلام من عي ||  
 و - هُ : حركه بعنف وقلقله .  
 تَعْتَهُ - تَعْتَهُهَا [عته] : نجتن || تجاهل || و - عنه  
 تغافل .  
 تَعْتَرُّ - تَعْتَرُّهُ [عثر] الرجلُ والفرسُ والجَدُّ : بمعنى عثر ||  
 و - لسانه : تلعم .  
 تَعَجَّبَ - تَعَجَّبَا [عجب] منه : عَجِبَ .  
 التَّعَجُّبُ - [عجب] : انفعال النفس عما خفي سببه  
 || هو أن ترى الشيء يُعجبك ، تظن أنك لم تر مثله .  
 تَعَجَّرَفَ - تَعَجَّرُفَا [عجرف] : تكبر || بغا .  
 تَعَجَّزَ - تَعَجَّزَا [عجز] : ادعى العجز || و - البعيرُ :  
 ركب عجزه .  
 تَعَجَّلَ - تَعَجَّلَا [عجل] في الأمر : أسرع || و -  
 الأمر : تكلفه على عجلة || و - هُ الجواب : طلب  
 إليه جواباً سريعاً .  
 تَعَجَّنَ - تَعَجَّنَا [عجن] الشيء : صار عجيباً .  
 تَعَدَّى - تَعَدَّيَا [عدو] الشيء : جاوزهُ || و - الشيء  
 إلى آخر : تجاوزهُ || و - عليه : ظلمهُ || و - الفعلُ :  
 كان متعدياً .  
 التَّعَدُّادُ - مص عدَّ .  
 تَعَدَّدَ - تَعَدَّدَا [عدد] : زاد في العدد .  
 التَّعْدِيلُ - [عدل] : مص || و - الوزاري : إدخال  
 تغيير على الوزارة بتبديل بعض أعضائها دون أن يكون  
 ثمة استقالة جماعية للوزراء أو تأليف وزارة جديدة .  
 التَّعْدِينُ - [عدن] (ك) : علم وصناعة يعينان باستخراج  
 المعادن وتنقيتها وشغلها .  
 التَّعْدَالُ - [عدل] : الملامة .  
 تَعَدَّرَ - تَعَدَّرَا [عذر] عليه الأمر : تعسر ولم يستقم ||  
 امتنع || و - عن الأمر : تأخر || و - الرجلُ : احتج  
 لنفسه || و - فلانٌ من الذئب : تنصل || و - فلانٌ :  
 فر || و - الرسمُ : أمحى || و - الشيءُ : تلتطخ  
 بالقدرة .  
 تَعَدَّلَ - تَعَدَّلَا [عدل] : لام نفسه || قيل الملامة .  
 تَعَرَّى - تَعَرَّيَا [عري] من ثيابه : خلعها .

تَعَرَّبَ - تَعَرَّبَا [عرب] : تخلق بأخلاق العرب ونشبهه  
 بهم || أقام في البادية وصار أعرابياً .  
 تَعَرَّجَ - تَعَرَّجَا [عرج] : مال || و - على المكان :  
 حبس مطبته عليه وأقام فيه .  
 تَعَرَّضَ - تَعَرَّضَا [عرض] الأمرُ وللأمرِ والى الأمرِ :  
 تصدى له وطلبه .  
 تَعَرَّفَ - تَعَرَّفَا [عرف] الاسمُ : ضد تنكر || و -  
 الشيءُ : تطلبه حتى عرفهُ || و - الضالَّةُ : طلبها ||  
 و - بفلانٍ : صار معروفاً عنده || و - اليه : جعلهُ  
 يعرفهُ .  
 التَّعْرِيفَةُ - ج تَعْرِيفَاتُ [عرف] : لائحة تحدد أسعار  
 السلع وأجور النقل || قائمة تعين الرسوم المفروضة على  
 الداخل والخارج من البضائع ، نقول «التعرفة  
 الجمركية» .  
 تَعَرَّقَ - تَعَرَّقَا [عرق] العظمُ : أخذ ما عليه من اللحم  
 بأسنانه نهشاً || و - الشجرُ : امتدت عروقه في الأرض .  
 تَعَرَّقَبَ - تَعَرَّقَبَا [عرقب] : احتال || سلك العرايب  
 وهي الطرق الضيقة في متون الجبال || نشبه بعرقوب  
 في كذبه وخلفه || أخذ في طريق تخفى عليه || و -  
 عن الأمر : عدل .  
 تَعَرَّقَلَ - تَعَرَّقَلَا [عرقل] الأمرُ : تشوش || و - الكلامُ :  
 تعرج .  
 التَّعْرِيفُضُ - [عرض] : مص || و - في الكلام :  
 ما تفهم به السامع مرادك من غير تصريح .  
 التَّعْرِيفَةُ - ج تَعْرِيفَاتُ [عرف] : التَّعْرِيفَةُ .  
 تَعَرَّى - تَعَرَّيَا [عزو] لفلانٍ والى فلانٍ : انتسب إليه  
 وانتمى صدقاً أو كذباً || و - عنه : تصبر وتسلَّى .  
 تَعَرَّبَ - تَعَرَّبَا [عزب] : قضى في العزوبة زمناً ثم  
 تأهل .  
 تَعَرَّزَ - تَعَرَّزَا [عز] : صار عزيزاً || و - به : تشرف ||  
 و - لحمه : اشتد وصلب .  
 تَعَزَّلَ - تَعَزَّلَا [عزل] الشيءُ وعنه : تنحى عنه .  
 تَعَزَّمَ - تَعَزَّمَا [عزم] الأمرُ وعلى الأمر : أراد فعله .  
 تَعَسَّ - تَعَسَّأ وتَعَسَّأ : هلك || عثر وأكبَّ على وجهه ||  
 و - هُ الله : أشقاه وأهلكه .  
 تَعَسَّ - تَعَسَّأ وتَعَسَّأ : هلك ، شقي || عثر وأكبَّ  
 على وجهه .

التَّعَسُّ - مص || الهلاك || الشر || الانحطاط ||  
 «تَعَسًا لَهُ» : أَلَزِمَهُ اللهُ هَلَاكًا ، وهو منصوب على  
 المفعول المطلق وعامله محذوف .  
 التَّعَسُّ - الشَّقِي .  
 التَّعَسَّة - السَّقَطَةُ .  
 تَعَسَّرَ - تَعَسَّرًا [عسر] عليه الأمر : اشتدَّ والنوى ||  
 و - عليه القول : التَّعَسُّ .  
 تَعَسَّفَ - تَعَسَّفًا [عسف] عن الطريق : مال عنه  
 وعدل || و - الأمر : ركبهُ بلا رويَّة || و - فلانًا :  
 ظلمهُ || استخدمهُ || و - في القول : أخذهُ على غير  
 هداية || حملهُ على معنى لا تكون دلالتُهُ عليه ظاهرة .  
 تَعَسَّى - تَعَسَّى [عشو] : أكل العشاء .  
 تَعَسَّبَ - تَعَسَّبًا [عشب] : رعى العشب || سمن .  
 تَعَشَّقَ - تَعَشَّقًا [عشق] : تكلف العشق || و - هُ :  
 تَعَلَّقَ بِهِ قَلْبُهُ .  
 تَعَصَّى - تَعَصَّبًا [عصى] عليه : عصاه || و - الأمر :  
 اعتاص .  
 تَعَصَّبَ - تَعَصَّبًا [عصب] : شدَّ العَصَابَةَ || صار  
 سيِّدًا || أَمَى بِالْعَصِيَّةِ || و - عليه : قاومه وأرى من  
 نفسه العصيَّة عليه || و - له ومعه : مال اليه وجدَّ  
 في نصرته || و - في دينه ومذهبه : كان شديدًا غيرًا  
 فيها مدافعًا عنهما || و - بالشَّيْءِ : رَضِيَ بِهِ .  
 التَّعَصُّبُ - [عصب] : مص || و - ج تَعَصَّبَات :  
 عدم قبول الحقَّ عند ظهور الدليل بناءً على ميل الى  
 جانب .  
 تَعَصَّرَ - تَعَصَّرًا [عصر] : مطاوع عَصَّرَ .  
 تَعَصَّفَرُ - تَعَصَّفَرًا [عصفر] الثوب : انصبغ بالعصْفَرِ .  
 تَعَصَّلَ - تَعَصَّلًا [عصل] الداء الأطباء : أعيام .  
 تَعَطَّى - تَعَطَّى [عطو] : سأل العطاء || تعجَّل ||  
 و - الأمر : ركبهُ وخاض فيه .  
 تَعَطَّرَ - تَعَطَّرًا [عطر] : تطيَّب .  
 تَعَطَّشَ - تَعَطَّشًا [عطش] : تكلف العطش || و -  
 الى كذا : كان شديد الرغبة فيه .  
 تَعَطَّفَ - تَعَطَّفًا [عطف] : انحنى ومال || و - عليه :  
 رقُّ له وبره || و - الثوب والثوب : ارتدى به .  
 تَعَطَّلَ - تَعَطَّلًا [عطل] : بقي بلا عمل ؛ ويقال  
 «تعطلَّ عن العمل» || و - تِ الْمَرْأَةُ : بمعنى عَطَّلَتْ .

التَّعْطِيلُ - [عطل] : مص || «مذهبُ التَّعْطِيلِ» :  
 هو الذي ينكر أصحابهُ صفات الباري تعالى .  
 تَعَطَّمٌ - تَعَطَّمًا [عظم] : تكبَّرَ .  
 تَعَفَّفَ - تَعَفَّفًا [عف] : عَفَّ || تكلف العِفَّةُ || و -  
 عن كذا : امتنع .  
 تَعَفَّرَ - تَعَفَّرًا [عفر] في التراب : نمرغ فيه || و -  
 الشيء : تَرَبَّ .  
 تَعَفَّرَتَ - تَعَفَّرَتَا [عفرت] : صار عَفْرَبًا .  
 تَعَفَّنَ - تَعَفَّنَا [عفرن] الشيء : فسد من نُدُوهِ أصابته ||  
 و - اللحم : تَغَيَّرَتْ رائحته .  
 تَعَقَّبَ - تَعَقَّبًا [عقب] هُ : تَبَّعَهُ || أخذهُ بذنب ||  
 تطلَّب عورته أو عثرته || و - من أمره : ندم || و -  
 عن الخبر : شكَّ فيه وعاد للسؤال عنه || سأل عنه  
 غير مَنْ كان سألهُ أول مرَّة .  
 تَعَقَّدَ - تَعَقَّدًا [عقد] السحاب : صار كالعقد المني ||  
 و - الإخاء : استحکم || و - الأمر : تصعب ||  
 و - الدبس : غلظ || و - الرمل : تراكم .  
 تَعَقَّرَ - تَعَقَّرًا [عقر] ظهر الدابة من الرجل أو السرج :  
 دَبَّرًا || و - الغيث : دام || و - الرجل : كثر عَقَارُهُ ||  
 و - النبات : طال || و - شحم الناقة : اكنثر .  
 تَعَقَّفَ - تَعَقَّفًا [عقف] العود ونحوه : انعطف ونعرج .  
 تَعَقَّلَ - تَعَقَّلًا [عقل] هُ : منعه وحيسه || و - الرجل :  
 ثناها فوضعها على الوزك || و - الرجل أو السرج :  
 ثنى رجله على القربوس أو القادِمة || و - الغلام :  
 عقل || تكلف العقل .  
 تَعَكَّرَ - تَعَكَّرًا [عكز] قوسه : أخذهُ عَكَازَةً || و -  
 على عَكَازَتِهِ : اتكأ .  
 تَعَكَّسَ - تَعَكَّسًا [عكس] في مِشِيته : مشى مَشِيَّ  
 الأنفى .  
 تَعَكَّشَ - تَعَكَّشًا [عكش] الأمر : تعرَّ || و - الشيء :  
 تقبَّض ودخل بعضه في بعض || و - الشَّيْرُ : النوى  
 وتلبَّد .  
 تَعَكَّفَ - تَعَكَّفًا [عكف] في المكان : تحبَّس فيه  
 ولبث .  
 تَعَلَّى - تَعَلَّى [علو] الرجل : علا في تمهَّل .  
 التَّعْلَامَةُ - [علم] : العلامة .  
 التَّعَلُّة - [عل] : ما يُتَعَلَّلُ بِهِ .

بالنبت : ظهر عليها كالعمامة || و - هُ : دعاهُ عمًا .  
التَّعْجِيمُ - [عم] : مص || منشور يوجهه صاحب سلطة  
الى التابعين له ويطلعهم فيه على أمرٍ يعينهم جميعاً ؛  
نقول « تعميم إداري » .

تَعَبَّى - تَعَبَّيًّا [عني] : نصيب وتعب || و - الأمر :  
قاساهُ وتَجَسَّمَهُ || و - تِ الحُمَّى فلانًا : تعهدتهُ ||  
و - في الأمر : قصد .

تَعَبَّتْ - تَعَبَّتًا [عنت] هُ : أدخل عليه الأذى || طلب  
زلتهُ ومشقتهُ || و - الرجلَ وعليه في السؤال : سألهُ  
على جهة التلبس عليه .

تَعَفَّفَ - تَعَفَّفًا [عففص] : كان ذا صلفٍ وخفةٍ  
وزهرٍ || ادعى بما ليس فيه . والعمامة تقول عَفَّفَ .  
تَعَهَّدَ - تَعَهَّدًا [عهد] هُ : تحفظَ به وتنفقدهُ || و -  
الشيءَ : جدد العهدَ به || و - أملاكه : أتاها وتردد  
إليها وأصلحها || و - بكذا : ألزم نفسه به .

التَّعَهَّدُ - [عهد] : مص || الإلتزام .  
تَعَوَّجَ - تَعَوَّجًا [عوج] العودُ : انحى || و - الشيءُ :  
ضدَّ اعتدل .

تَعَوَّدَ - تَعَوَّدًا [عود] الشيءُ : جعله عادةً لنفسه ||  
و - المريضُ : زاره .

تَعَوَّذَ - تَعَوَّذًا [عود] بفلان من كذا : لجأ إليه واعتصم .  
تَعَوَّرَ - تَعَوَّرًا [عور] القومُ الشيءُ : تعاطوه وتداولوه ||  
و - العاريةُ : طلبها .

تَعَوَّضَ - تَعَوَّضًا [عوض] منه : أخذ العوض .  
تَعَوَّقَ - تَعَوَّقًا [عوق] : تشبَّطَ وتأخَّرَ || و - فلانًا :  
صرفه عمًا أراد وجسه عنه .

تَعَوَّهَ - تَعَوَّهًا [عوه] : نزلت العاهة في زرعه وماشيتِهِ .  
التَّعَوِّذُ - [عود] : مص || و - ج تعَاوَيْدُ : العُوذَةُ .  
التَّعَوِّضُ - [عوض] : مص || و - ج تَعَوِّضَاتُ :  
ما يُعطى بدلَ ضررٍ || ما يُدفع للموظف أو العامل حين  
يُصرف من الخدمة أو حين يحقُّ له تركها .

تَعَبَّيًّا - تَعَبَّيًّا [عني] الأمرُ عليه : أعجزهُ || و - بالأمر :  
لم يُطبق أحكامه .

تَعَبَّبَ - تَعَبَّبًا [عيب] الرجلُ : نسبهُ الى العيب ||  
و - الشيءُ : صيرهُ ذا عيب .

التَّعَبِّيسُ - التَّعَبِّيسُ .  
تَعَبَّشَ - تَعَبَّشًا [عيش] : سعى وراءَ أسباب المعيشة .

تَعَلَّجَ - تَعَلَّجًا [علاج] الرملُ : تجمَّع .

تَعَلَّفَ - تَعَلَّفًا [علف] : طلب العلف في مواضعه .  
تَعَلَّقَ - تَعَلَّقًا [علق] الشيءُ : علَّقَهُ || و - الشوكُ  
بالثوبِ أو الصيدُ بالحباله : عَلِقَ || و - فلانًا وبه :  
هوَّيَهُ وأحبَّهُ || « فيما يتعلَّقُ بـ » : فيما يختصُّ بـ .  
التَّعَلُّقُ - [علق] : مص || « ليس له تعلُّقُ به » :  
ليس له صلةٌ به ، لا دَخَلَ له فيه .

تَعَلَّلَ - تَعَلَّلًا [عل] بكذا : تشغَّلَ به .  
تَعَلَّمَ - تَعَلَّمًا [علم] : مطاوع علم . يقال « عَلَّمْتُهُ  
فتعلم » || و - الأمرُ : أنقنه .

تَعَلَّمَ - [علم] ، بصيغة الأمر : بمعنى اعلم من أخوات  
ظن .

التَّعْلِيْقُ - [علق] : مص || و - ج تَعْلِيْقَاتُ وتَعَالِيْقُ :  
إبداء ملاحظات على نصٍّ توضيحيًا للمعنى || و - على  
الأنباء : عرَّضها وإبداء الرأي فيها ومحاولة اكتشاف  
أسباب الوقائع ونتائجها .

التَّعْلِيْقَةُ - ج تَعَالِيْقُ [علق] : ما علَّقَ على حاشية  
الكتاب أو هامشه من شرحٍ ونحوه || « تَعْلِيْقَةُ الشَّيْبِ »  
عند العمامة : فدانان من خشب متصَّلتا الطرفين بينهما  
فجوةٌ .

التَّعْلِيمُ - [علم] : مص || تلقين الطلاب المعارف ومبادئ  
العلوم على اختلاف أنواعها ؛ ومنه « التَّعْلِيمُ الابتدائيُّ »  
و « التَّعْلِيمُ الثانويُّ » و « التَّعْلِيمُ العاليُّ » و « التَّعْلِيمُ المهنيُّ » ||  
مهنة المعلم ؛ نقول « فلان يمارس التَّعْلِيمَ » .

التَّعْلِيْمَاتُ - [علم] : أوامر وتوجيهات تعيَّن لشخصٍ  
مكلفٍ بمهمةٍ أو قضيةٍ ما ، طريقة العمل والغاية  
المقصودة .

تَعَمَّى - تَعَمَّيًّا [عمي] : عمي .  
تَعَمَّدَ - تَعَمَّدًا [عمد] : قَبِلَ المعموديةَ || و - الأمرُ :  
قصدهُ .

التَّعَمُّدُ - [عمد] : مص || « تَعَمَّدًا وتعمَّد » : عن  
قصد .

تَعَمَّقَ - تَعَمَّقًا [عمق] في الأمر : بالغ فيه وتشدَّد  
طالبًا أقصى غاياته || و - في كلامه : تنطَّع .

تَعَمَّلَ - تَعَمَّلًا [عمل] لكذا : تكلف العمل || و -  
من أجل فلانٍ أو في حاجته : تعنى واجتهد .

تَعَمَّمَ - تَعَمَّمًا [عم] : لبس العمامة || و - تِ الآكامُ

تَعَبَطَ - تَعَبَطًا [عبط] : غضب || و - القوم : صاحوا وأجلبوا || و - العود : خرج منه شبيه ماء فصمغ || و - ت العتق : طالت .  
تَعَبَلَّ - تَعَبَلًا [عبل] في المشي : تمايل وتبحر .  
تَعَبَّنَ - تَعَبَّنًا [عين] هُ : أصابه بالعين || و - الشيء : أبصره || و - الرجل : رآه يقينًا || و - الرجل : تأتى ليصيب شيئًا بعينه || و - عليه الشيء : لزمه الشيء بعينه || و - في منصب : جعل فيه || و - الجلد : كانت به دوائر صغيرة || و - السقاء : رق من القدم فصارت به دوائر صغيرة .  
تَعَابَى - تَعَابيًا [غبو] عنه و - هُ : تغافل عنه .  
تَعَابَنَ - تَعَابَنًا [غبن] القوم : غبن بعضهم بعضًا .  
تَعَاوَزَ - تَعَاوَزًا [غزل] القوم : غازل بعضهم بعضًا .  
تَعَاوَى - تَعَاوَىًا [غضي] : طبَّقَ جفنيه كي لا يرى شيئًا || و - عنه : تغافل .  
تَعَاَضَصَ - تَعَاَضَصًا [غضض] عنه : تغافل .  
تَعَاَطَى - تَعَاَطَىًا [غطط] الرجلان في الماء : غمس كل واحد صاحبه فيه .  
تَعَاَطَسَ - تَعَاَطَسًا [غطس] القوم في الماء : تغطوا فيه || و - الرجل : تغافل .  
تَعَاَفَرَ - تَعَاَفَرًا [غفر] القوم : دعا كل واحد لصاحبه بالمغفرة .  
تَعَاَفَلَ - تَعَاَفَلًا [غفل] : تظاهر أنه غافل || و - هُ : تحين غفلته || و - عن الأمر : سها .  
تَعَالَى - تَعَالَىًا [غلو] الشجر : التفَّ وعظم .  
تَعَالَبَ - تَعَالَبًا [غلب] القوم على البلد : غلب بعضهم بعضًا عليه .  
تَعَالَطَ - تَعَالَطًا [غلط] القوم : غلط بعضهم بعضًا .  
تَعَالَقَ - تَعَالَقًا [غلق] القوم : تراهنوا .  
تَعَامَ - تَعَامًا [غم] : تظاهر بالغم .  
تَعَامَزَ - تَعَامَزًا [غمز] القوم : أشار بعضهم الى بعض بأعينهم .  
تَعَانَى - تَعَانَىًا [غني] : صار غنيًا || و - القوم : استغنى بعضهم عن بعض .  
تَعَاوَى - تَعَاوَىًا [غوي] : تكلف الغي وتجاهل || و - القوم عليه : تعاونوا عليه ليقتلوه ، وأصله من العوايه أو العي .  
تَعَاوَزَ - تَعَاوَزًا [غور] : أغار بعضهم على بعض .  
تَعَايَا - تَعَايَا [غبي] ت الطير على الشيء : حامت .  
تَعَايَبَ - تَعَايَبًا [غيب] القوم : غابوا .  
تَعَايَدَ - تَعَايَدًا [عيد] في مشيته : تمايل وتنى لينا .  
تَعَايَرَ - تَعَايَرًا [غير] ت الأشياء : اختلفت .  
تَعَايَى - تَعَايَىًا [غبو] هُ : عدَّه أو وجدَّه غيبًا .  
تَعَبَّقَ - تَعَبَّقًا [غبق] الناقة : حلبها في العشي .  
تَعَدَّى - تَعَدَّىًا [غدر] : أكل أول النهار .  
تَعَدَّرَ - تَعَدَّرًا [غدر] : تخلف .  
تَعَدَّى - تَعَدَّىًا [غذو] : تناول الغذاء .  
تَعَرَّبَ - تَعَرَّبًا [غرب] : نرح عن الوطن || تزوج في غير الأقارب || أتى من جهة المغرب .  
تَعَرَّدَ - تَعَرَّدًا [غرد] الطائر : رفع صوته في غناؤه وطرب به .  
تَعَرَّرَ - تَعَرَّرًا [غر] الفرس : كان أغر .  
تَعَرَّضَ - تَعَرَّضًا [غرض] العصف : تشى وانكسر ولم يحطم .  
تَعَرَّغَرَ - تَعَرَّغَرًا [غرغر] بالماء أو الدواء : رددها في حلقه ؛ ومنه «تَعَرَّغَرَتِ العينُ بالدمع» : اذا تردد فيها ولم يجبر .  
تَعَرَّفَ - تَعَرَّفًا [غرف] هُ : أخذ منه كل شيء معه .  
تَعَرَّمَ - تَعَرَّمًا [غرم] : نحمل وتكلف القرامة .  
التَغْرِيزُ - ج تَغَارِيزُ [غرز] : ما حول من فسيل النخل وغيره الى موضع آخر وغرر فيه .  
تَغَزَلَ - تَغَزَلًا [غزل] فلان : تكلف الغزل .  
تَغَشَّى - تَغَشَّىًا [غشي] بثوبه : تَغَطَّى || و - هُ الأمر : غطاه .  
تَغَشَّمَ - تَغَشَّمًا [غشم] هُ : ظلمه .  
تَغَضَّبَ - تَغَضَّبًا [غضب] عليه : غضب .  
تَغَضَّرَ - تَغَضَّرًا [غضض] عنه : عدل .  
تَغَضَّنَ - تَغَضَّنًا [غضن] : تشى وتشج وتجعده .  
تَغَطَّى - تَغَطَّىًا [غطو] : استتر .  
تَغَطَّرَسَ - تَغَطَّرَسًا [غطرس] : تكبر || تبحر ؛ يقال «تَغَطَّرَسَ في مشيته» || تغضب || بخل .  
تَغَطَّرَفَ - تَغَطَّرَفًا [غطرف] : اختال في المشي || تكبر .  
التَغَطِّيَّةُ - [غطو] : مص || «تَغَطِّيَّةُ أنباء المؤتمري» :

تَعَبَطَ - تَعَبَطًا [عبط] : غضب || و - القوم : صاحوا وأجلبوا || و - العود : خرج منه شبيه ماء فصمغ || و - ت العتق : طالت .  
تَعَبَلَّ - تَعَبَلًا [عبل] في المشي : تمايل وتبحر .  
تَعَبَّنَ - تَعَبَّنًا [عين] هُ : أصابه بالعين || و - الشيء : أبصره || و - الرجل : رآه يقينًا || و - الرجل : تأتى ليصيب شيئًا بعينه || و - عليه الشيء : لزمه الشيء بعينه || و - في منصب : جعل فيه || و - الجلد : كانت به دوائر صغيرة || و - السقاء : رق من القدم فصارت به دوائر صغيرة .  
تَعَابَى - تَعَابيًا [غبو] عنه و - هُ : تغافل عنه .  
تَعَابَنَ - تَعَابَنًا [غبن] القوم : غبن بعضهم بعضًا .  
تَعَاوَزَ - تَعَاوَزًا [غزل] القوم : غازل بعضهم بعضًا .  
تَعَاوَى - تَعَاوَىًا [غضي] : طبَّقَ جفنيه كي لا يرى شيئًا || و - عنه : تغافل .  
تَعَاَضَصَ - تَعَاَضَصًا [غضض] عنه : تغافل .  
تَعَاَطَى - تَعَاَطَىًا [غطط] الرجلان في الماء : غمس كل واحد صاحبه فيه .  
تَعَاَطَسَ - تَعَاَطَسًا [غطس] القوم في الماء : تغطوا فيه || و - الرجل : تغافل .  
تَعَاَفَرَ - تَعَاَفَرًا [غفر] القوم : دعا كل واحد لصاحبه بالمغفرة .  
تَعَاَفَلَ - تَعَاَفَلًا [غفل] : تظاهر أنه غافل || و - هُ : تحين غفلته || و - عن الأمر : سها .  
تَعَالَى - تَعَالَىًا [غلو] الشجر : التفَّ وعظم .  
تَعَالَبَ - تَعَالَبًا [غلب] القوم على البلد : غلب بعضهم بعضًا عليه .  
تَعَالَطَ - تَعَالَطًا [غلط] القوم : غلط بعضهم بعضًا .  
تَعَالَقَ - تَعَالَقًا [غلق] القوم : تراهنوا .  
تَعَامَ - تَعَامًا [غم] : تظاهر بالغم .  
تَعَامَزَ - تَعَامَزًا [غمز] القوم : أشار بعضهم الى بعض بأعينهم .  
تَعَانَى - تَعَانَىًا [غني] : صار غنيًا || و - القوم : استغنى بعضهم عن بعض .  
تَعَاوَى - تَعَاوَىًا [غوي] : تكلف الغي وتجاهل || و - القوم عليه : تعاونوا عليه ليقتلوه ، وأصله من العوايه أو العي .



و- الثَّمَنُ : نقص .  
 تَغْيِظُ - تَغْيِظًا [غِيظ] : انقاد للغِيظ || و- الحَرُّ : اشتدَّ .  
 تَغْيَلُ - تَغْيَلًا [غِيل] القومُ : كثرت أموالهم || و- تِ الشجرةُ : التفت أغصانها .  
 تَغْيَمُ - تَغْيَمًا [غيم] تِ السماءُ : كانت ذات عيم .  
 تَغْيُ - تَغْيًا : بصق .  
 التَّغْيُ - جِ نَفْفَةٌ : وسخ الظفر || « تَغْيًا لك » : قَدَّرًا وبعْدًا || « تَغْيًا لك » . تَغْيًا لك .  
 تَغْيَالٌ - تَغْيَالًا [فأل] بهِ : ضدَّ تشاءم .  
 تَغْيَالِيٌّ - تَغْيَالِيًّا [فتو] : كان ذا فتوة || تكلف الفتوة || و- القومُ الى العالم : نحاكموا إليه في الفتوى .  
 تَغْيَجْرُ - تَغْيَجْرًا [فجر] القومُ : انبعثوا في المعاصي .  
 التَّغْيَاحُ - جِ تَغْيَافِيحُ (ن) : شجر من فصيلة الورديات ينتج ثمارًا لحمية قاسية تمكّن من حفظها طويلاً .  
 تُوكَلُ طريئة ويصنع منها رُبٌّ لذيد || ثمر شجر التَّغْيَاحُ .  
 التَّغْيَاحَةُ - واحدة التَّغْيَاحُ .  
 التَّغْيَاحَاتِيٌّ - (ع ا) : رأس الفخذين في الوركين .  
 تَغْيَاحَشٌ - تَغْيَاحَشًا [فحش] : قال الفحش || فعل الفحشاء || و- الأمرُ : تزايد في القبح .  
 تَغْيَاحِرٌ - تَغْيَاحِرًا [فخر] القومُ : فخر بعضهم على بعض || افتخر كلُّ منهم بمتأخروه .  
 تَغْيَادِيٌّ - تَغْيَادِيًّا [فدي] القومُ : فدَى بعضهم بعضًا || اتقى بعضهم ببعض كأنَّ كلَّ واحد يجعل صاحبه فِدَاهُ || و- الرجلُ من كذا : تحاماه وانزوى عنه .  
 تَغْيَارٌ - تَغْيَارًا [فر] القومُ : تهاربوا .  
 تَغْيَارَزٌ - تَغْيَارَزًا [فرز] الشريكان الشركة : فسحها .  
 تَغْيَارَصٌ - تَغْيَارَصًا [فرص] القومُ البئرَ : تناوبوها فنال كلُّ منهم حظه في وقت يُخصُّ بهِ .  
 تَغْيَارِطٌ - تَغْيَارِطًا [فرط] : سبق وتسرع || و- القومُ : تسابقوا || و- تهِّمهم : تسابقت إليهم || و- الشيءُ : تأخَّر وقتُه .  
 تَغْيَارِقٌ - تَغْيَارِقًا [فرق] القومُ : فارق بعضهم بعضًا .  
 التَّغْيَارِيجُ - [فرج] : فرج الدرايزين || فتحات الأصابع وأقواتها || « تَغْيَارِيجُ القباء » : خروقة .  
 التَّغْيَارِيقُ - [فرق] : « تَغْيَارِيقُ المتاع » : ما تفرَّق

نَقَلُ ونَشْرُ كلِّ ما يحدث فيه .  
 التَّغْيِيسُ - [غطس] عند المسيحيين : أحد انواع العماد . والنوعان الباقيان هما السُّكْبُ والرَّشُّ .  
 تَغْيَلٌ - تَغْيَلًا [غفل] هُ : تحيَّن غفلته وتعمدها .  
 تَغْيَلِيٌّ - تَغْيَلِيًّا [غلي] : تطيب بالغالية .  
 تَغْيَلِبٌ - تَغْيَلِبًا [غلب] على البلد : استولى عليه قهرًا || و- على المصاعب : قوِيَ عليها ودلَّها || و- عليه الناسُ : لم يستطع مقاومة الناس ، استسلم له .  
 تَغْيَلَعَلٌ - تَغْيَلَعَلًا [غلعل] : أسرع في سيره || و- في الشيءِ : دخل فيه على تعب وشدة .  
 تَغْيَلَفٌ - تَغْيَلَفًا [غلف] : أصبح في غلاف || و- الرجلُ : غشَّى لحيته بالغالية أي أخلاط الطبيب .  
 تَغْيَلَلٌ - تَغْيَلَلًا [غل] في الشيءِ : دخل فيه .  
 تَغْيَمِيٌّ - تَغْيَمِيًّا [غمي] تِ المرأةُ : تذبذبت وكسرت من طرفها غنجانًا وإعجابًا (عامية) .  
 التَّغْيَمَاضُ - [غمض] : انطباق الجفن || النوم .  
 تَغْيَمِدٌ - تَغْيَمِدًا [غمد] هُ : سر ما كان منه || و- هُ الله يرحمته : غمره بها || و- الإناء : ملاءة .  
 تَغْيَمِرٌ - تَغْيَمِرًا [غمر] : طلى وجهه بالغمرة .  
 تَغْيَمِطٌ - تَغْيَمِطًا [غمط] عليه الترابُ : غطاه حتى قتله .  
 تَغْيَمِمْ - تَغْيَمِمْمَا [غمم] الغريقُ تحت الماء : صوت || و- الرجلُ : لم يُبين كلامه .  
 تَغْيِيٌّ - تَغْيِيًّا [غني] : صار غنيًّا || و- بالمرأة وبالشعر وبفلانٍ : غنى || و- تِ المرأةُ : تزوجت .  
 تَغْيِنْدَرٌ - تَغْيِنْدَرًا [غندر] تِ المرأةُ : مشت الغندرة (عامية) .  
 تَغْيَمٌ - تَغْيَمًا [غم] الشيءُ : عدّه غنيمَةً || انتهر غنمته || و- فلانٌ : أتخذ غنمًا .  
 تَغْيَوْرٌ - تَغْيَوْرًا [غور] : ألى الغور || و- ظاهر العينِ : دخل في الرأس .  
 تَغْيَوْلٌ - تَغْيَوْلًا [غول] تِ الأرضُ بفلانٍ : أهلكته وضلَّته || و- تِ الغيلانُ القومُ : أضلتهم عن المحجة || و- تِ المرأةُ : تلوتت || و- الأمرُ : تنكَّر .  
 تَغْيِيبٌ - تَغْيِيبًا [غيب] عنه : غاب .  
 تَغْيِيرٌ - تَغْيِيرًا [غير] : تحوّل وتبدل .  
 تَغْيِيسٌ - تَغْيِيسًا [غيض] الماءُ : نقص أو غار أو نضب ||

تَفَاهَةً - ج تَوَافِهِ : ما لا أهمية له .  
 تَفَاهَمَ - تَفَاهَمًا [فهم] القومُ : فهم بعضهم من بعض .  
 التَّفَاهُمَ - [فهم] : مص || «سوء التفاهم» : انظر  
 سوء .  
 تَفَاوَتْ - تَفَاوَتْ وَتَفَاوَتْ وَتَفَاوَتْ [فوت] الشيطان : اختلفنا  
 وتباعد ما بينهما || و - الرجلان في الفضل : تباينا  
 فيه .  
 تَفَاوَضَ - تَفَاوَضًا [فوض] القومُ في كذا : فاضوا فيه  
 بعضهم بعضًا || و - الشريكان في المال : اشتركا فيه  
 وتساويا || و - القومُ في الحديث : أخذوا فيه .  
 تَفَاوَوْا - تَفَاوَوْا [فوه] القومُ بكذا : تكالموا .  
 تَفَايَدَ - تَفَايَدًا [فيد] القومُ بالمال : أفاد كلُّ صاحبه به .  
 تَفَالَّ - تَفَالًّا [فأل] بو : ضد تشاءم .  
 تَفَتَّى - تَفَتَّى [فتو] : كان فتى || و - الرجلُ : كان  
 ذا فتوة || تكلف الفتوة وتشبه بالفتيان .  
 التَّفَتُّا - نسيج حريري دقيق .  
 تَفَتَّتَ - تَفَتَّتًا [فت] الشيء : تكسر .  
 تَفَفَّحَ - تَفَفَّحًا [فتح] : مطاوع فتح || و - ت الأكمة  
 عن النور : تشفقت عنه || و - في الكلام وبالمال  
 على فلان : جاهر بما عنده من ذلك وتفاخر به عن  
 فلان .  
 تَفَفَّخَ - تَفَفَّخًا [فتح] : جعل في إصبعه الفئخة .  
 تَفَفَّرَ - تَفَفَّرًا [ففر] : سكن بعد حدته ولان بعد شدته ||  
 و - الماء : سكن حره || و - عن العمل : قصر فيه .  
 تَفَفَّقَ - تَفَفَّقًا [فتق] : تشقق || و - فلان بالكلام :  
 انطلق به لسانه .  
 تَفَفَّكَ - تَفَفَّكًا [فك] بأمره : أخذ فيه لا يشاور أحدًا  
 ولا ينتصح .  
 تَفَفَّلَ - تَفَفَّلًا [فتل] الحبلُ : التوى .  
 تَفَفَّنَ - تَفَفَّنًا [فتن] ه : تكلف إيقاعه في البثنة .  
 تَفَفَّرَ - تَفَفَّرًا [فجر] الماء : جرى || و - الصبحُ :  
 صار ذا فجر || و - بالعطاء : تكرم .  
 تَفَفَّجَ - تَفَفَّجًا [فجع] : توجع .  
 تَفَفَّجَ - تَفَفَّجًا [فجع] الرجلُ : فرَّق بين رجله .  
 تَفَفَّشَ - تَفَفَّشًا [فحش] عليهم بلسانه : أسمعهم  
 القبيح من القول .  
 تَفَفَّصَ - تَفَفَّصًا [فحص] عنه : بحث .

منه ، يقال «ضمَّ تَفَارِيقَ متاعوه» || «أخذ حَقَّهُ  
 بالتَّفَارِيقِ» : أجزاء لا جملة .  
 تَفَازَ - تَفَازًا [فز] الرجلان : تبارزا .  
 تَفَاسَحَ - تَفَاسَحًا [فسح] القومُ في المجلس : توسعوا .  
 تَفَاصَحَ - تَفَاصَحًا [فصح] : تكلف الفصاحة وتشبه  
 بالفصحاء .  
 تَفَاصَلَ - تَفَاصَلًا [فصل] ت الأشياء : انفصل  
 بعضها عن بعض .  
 تَفَاضَلَ - تَفَاضَلًا [فضل] الرجلان : ادعى كلُّ منهما  
 الفضل على صاحبه .  
 تَفَاعَلَ - تَفَاعَلًا [فعل] الرجلان أو الشيطان : أثر كلُّ  
 واحد في الآخر .  
 التَّفَاعُلُ - [فعل] : مص || و - الكيماوي (ك) :  
 تأثير متبادل بين مادتين أو أكثر ، فينتج منه تغيير  
 في طبيعة الأجسام الكيماوية ، كتفاعل الأكسجين  
 والهيدروجين المؤدي الى الماء .  
 التَّفَاعِيلُ - [فعل] عند العروضيين : أمثلة الأجزاء التي  
 يتألف منها الشعر وهي أربعة «مفعولن مفاعلين  
 مفاعلاتن وفاعلاتن» . وبقية الأجزاء مأخوذة منها .  
 التَّفَافُ - (ن) : نبات من المركبات اللسنيَّة الزهر ،  
 ساقها مجوفة وأوراقها مسننة ، يخرج منها قليل من  
 الحليب اذا كسرت .  
 تَفَاقَدَ - تَفَاقَدًا [فقد] القومُ : فقد بعضهم بعضًا .  
 تَفَاقَرَ - تَفَاقَرًا [فقر] : تظاهر بالفقر وادَّعاه .  
 تَفَاقَسَ - تَفَاقَسًا [فقس] الرجلان : جذب كلُّ منهما  
 صاحبه بشعره الى أسفل || و - الولدان عند العائمة :  
 أخذ كلُّ منهما يده بيضة وضرب أحدهما بيضة الآخر  
 فأبهما انكسرت أحدها صاحب البيضة الصحيحة .  
 تَفَاقَمَ - تَفَاقَمًا [فقم] الأمر : عظم ولم يجر على استواء .  
 تَفَاقَكَ - تَفَاقَكًا [فك] القومُ : تمازحوا .  
 التَّفَالُ - التَّفَالُ .  
 تَفَالَى - تَفَالِيًا [فلي] : اشتهى وطلب أن يُفَلَّ || و - ت  
 النساء : فلى بعضهن بعضًا || و - ت الحمر : احتكت  
 كأن بعضها يُفَلَّى بعضًا .  
 تَفَالَى - تَفَالِيًا [فلي] القومُ : أفى بعضهم بعضًا ||  
 و - في عمله : بذل فيه جهده .  
 التَّفَاهَةُ - عدم الأهمية || الحفارة .

تَفَحَّلَ - تَفَحَّلًا [فحل] : تشبَّه بالفحل || و - الشجرُ : صار عاقراً فلم يحمل ثمراً .  
تَفَحَّتْ - تَفَحَّتًا [فخت] : مشى بِشِبْهِ الفاختة أي بنمائلٍ وتبخترٍ || تعجَّب .  
تَفَحَّرَ - تَفَحَّرًا [فخر] منه : أَيْفَ وتكَبَّرَ .  
تَفَلَّرَ - تَفَلَّرًا [فدر] الحجرُ : تكسَّرَ .  
تَفَرَّ - تَفَرَّاتًا تِ القِدْرُ : غَلَّتْ .  
تَفَرَّى - تَفَرَّى [فري] : تشقَّقَ وانشقَّ .  
التَّفَرُّجُ - [فرج] : واحد التَّفَرَّيجِ .  
التَّفَرُّة - النقرة التي في وسط الشفة العليا .  
التَّفَرُّة - (ز) : أول ما يبدو من ورق الشجر .  
تَفَرَّجَ - تَفَرَّجًا [فرج] العَمُّ : تكشَّفَ .  
التَّفَرِّجَةُ - ج تَفَرَّجٍ [فرج] : الفتحة بين الإصبعين أو العمودين .  
تَفَرَّدَ - تَفَرَّدًا [فرد] بالأمرِ : عمله وحده وخلا به || كان فيه قَدْرًا .  
تَفَرَّزَنَ - تَفَرَّزًا [فرزن] التَّبَدُّقُ : صار فِرْزَانًا .  
تَفَرَّسَ - تَفَرَّسًا [فرس] فيه : نظر وثبَّتَ نظره فيه || و - فيه الخيرُ : تَوَسَّمه || و - الرجلُ : أَرى الناسَ أنه فارسٌ .  
تَفَرَّشَ - تَفَرَّشًا [فرش] الطائرُ : رَفرف بجناحيه على الشيء وبسطهما ولم يقع .  
تَفَرَّصَ - تَفَرَّصًا [فرص] الفُرْصَةُ : أَسابها .  
تَفَرَّطَ - تَفَرَّطًا [فرط] الشيءُ : فات وقته || و - الفرسُ الخيلُ : سبقها .  
تَفَرَّعَ - تَفَرَّعًا [فرع] تِ الأغصانُ : كثرت || و - تِ المسائلُ : تشعبت وخرجت من الأصل || و - الشيءُ من الشيء : ترتب عليه أو بُني عليه || و - الشيءُ : علاه || و - القومُ : فاقهم || شتمهم .  
تَفَرَّعَنَ - تَفَرَّعَنًا : تخلَّقَ بأخلاق الفراعنة || و - فلانٌ علينا : طغى ونجبر || و - النباتُ : طال وقوي .  
تَفَرَّغَ - تَفَرَّغًا [فرغ] : تخلَّى من الشغل || و - للأمرِ : بذل مجهوده فيه .  
تَفَرَّقَ - تَفَرَّقًا وتَفَرَّقًا [فرق] : ضدَّ تَجَمَّعَ . يقال « تفرقت بهم الطرق » أي ذهب كلُّ منهم في طريق .  
تَفَرَّقَعَ - تَفَرَّقَعًا [فرقع] : مطاوع فرقع .  
تَفَرَّكَ - تَفَرَّكًا [فرك] : مطاوع فرك وفرك || تكسَّرَ

في مشيتِهِ أو كلامِهِ .  
تَفَرَّسَ - تَفَرَّسًا الرجلُ : صار فرنسيًا أو تخلَّقَ بأخلاق الفرنسيين وانتحل عاداتهم .  
تَفَرَّزَ - تَفَرَّزًا [فرز] : إنشقَّ وتقطعَّ || و - الثوبُ : بلي .  
تَفَسَّحَ - تَفَسَّحًا [فسح] : أَسع || و - له : وسع || و - القومُ في المجلس : توسَّعوا .  
تَفَسَّخَ - تَفَسَّخًا [فسخ] : تقطَّع || و - الشعرُ عن الجلدِ : زال (وهو خاصٌ بالميت) .  
تَفَسَّرَ - تَفَسَّرًا [فسر] فلانًا عن الأمرِ : سأله أن يفسِّره له .  
التَّفَسِيرَةُ - [فسر] : « تَفَسِيرَةُ الشيء » : كلُّ ما استدلت به عليه .  
التَّفْسِيرُ - [فسر] : مص || و - ج تَفَاسِيرُ : التأويل || الكشف || الإيضاح || البيان || الشرح || « حَرْفًا التَّفْسِيرُ » : هما أي ويُفسَّرُ بها المبهم نحو « هذا عسجد » أي ذهب ، وأن يُفسَّرَ بها معنى القول دون لفظه نحو « ناديتك أن أفعل كذا » .  
تَفَسَّيَ - تَفَسَّيًا [فشو] تِ القرحةُ : أَسمت || و - المرضُ القومَ وبهم : كثر فيهم .  
التَّفَسُّيُ - [فشو] : مص || و - عند أهل العربية : تنخيم الحرف عند النطق به .  
التَّفَشِيطُ - [فشط] : الافتخار بالباطل (عامية سرمانية) .  
تَفَصَّحَ - تَفَصَّحًا [فصح] : ازداد فصاحةً || تكلف الفصاحة وتشبَّه بالفصحاء .  
تَفَصَّدَ - تَفَصَّدًا [فصد] الدمُ : سال وجرى .  
تَفَصَّفَصَ - تَفَصَّفَصًا [فصص] القومُ عن فلانٍ : تفرَّقوا .  
تَفَصَّلَ - تَفَصَّلًا [فصل] : تقطَّع عضوًا عضوًا .  
تَفَصَّمَ - تَفَصَّمًا [فصم] : انكسر من عبر بينونة || تصدَّع || انقطع .  
التَّفَصِيلُ - [فصل] : مص || و - ج تَفَاصِيلُ : جزء أو عنصر من مجموع ؛ نقول « بالتفصيل » .  
تَفَضَّى - تَفَضَّى [فضو] للأمرِ : تفرَّغ له .  
تَفَضَّضَ - تَفَضَّضًا [فضض] : تفرَّقَ .  
تَفَضَّلَ - تَفَضَّلًا [فضل] الرجلُ : لبس الفضلة أو الفضال || و - عليه : أناله من فضله || ادعى الفضل عليه || « تَفَضَّلَ » (بصيغة الأمر) : استدعاءً للمخاطب

الى الزيارة أو الجلوس أو تناول الطعام وذلك على سبيل التجميل .

تَفَطَّرَ - تَفَطَّرَا [فطر]: انشقق || و- تِ الأَرْضُ بالنبات: تَصَدَّعَتْ بِهِ وَأَخْرَجَتْهُ || و- التَضْيِيبُ: بدأ نبات ورقه .

تَفَطَّنَ - تَفَطَّنَا [فطن]: لكلامه: تَفَهَّمَهُ .

تَفَطَّلَ - تَفَطَّلَا [فطلع]: الأمر: وجده فطلياً .

تَفَعَّى - تَفَعَّى [فعمي]: تشبه بالأفسي في سوء خلقه .

تَفَعَّم - تَفَعَّمَا [فعم]: الورد: تَفَتَّحَ .

تَفَفَّ - تَفَفَّفَا هُ: قال له: «تَفَا أَوْ تَفِي لَكَ» أي قَدَرًا وَبُعْدًا .

التَفَفَّة - (ح): دودة صغيرة تؤثر في الجلد .

تَفَفَّقَا - تَفَفَّقَا [فقق]: مطاوع فققا || تَشَقَّقَ .

تَفَفَّحَ - تَفَفَّحَا [ففتح]: تَفَتَّحَ في الكلام أو تَفَتَّحَ عموماً || تَهَيَّأَ لِلشَّرِّ .

تَفَقَّدَ - تَفَقَّدَا [فقد]: طلبه عند غيبته .

تَفَقَّسَ - تَفَقَّسَا [فقس]: الشيء: انقلب .

تَفَفَّقَوُا - تَفَفَّقُوا [ففق]: الرجل في كلامه: أَخْرَجَهُ مِنْ حَلْفِهِ .

تَفَقَّمَ - تَفَقَّمَا [فقم]: الرجل أو الكلب: أَخَذَهُ بِفَقْمِهِ .

تَفَقَّهَ - تَفَقَّهَا [فقه]: الرجل: تَعَلَّمَ الفِقْهَ وتَعَاطَاهُ || و- الشيء: فَهَمَهُ .

تَفَكَّرَ - تَفَكَّرَا [فكر]: في الأمر: أَعْمَلَ الخَاطِرَ فِيهِ وَتَأَمَّلَهُ .

تَفَكَّكَ - تَفَكَّكَا [فك]: مطاوع فكك || و- السَخْنُ:

لم يتماسك من حُمُودٍ || مَشَى بِشِبْهِ خِلاَعَةٍ وَهُوسَ .

تَفَكَّهَ - تَفَكَّهَا [فكه]: أَكَلَ الفَاكِهَةَ || تَنَدَّمَ ||

و- بالشيء: تَمَتَّعَ بِهِ || و- مِنْهُ: تَعَجَّبَ || و-

بفلان: اغتابه وتناول منه .

تَفَلَّ - تَفَلَّأَ [ففل]: بصق، طرح التفل .

تَفَلَّ - تَفَلَّأَ الرَّجُلُ: أَتَنَ رِيحَهُ لترك الطيب والادهان .

التُّفْلُ - البصاق || الزبد .

التَّفِيلُ - المُنْتِنُ الرَّائِحَةُ .

تَفَلَّى - تَفَلَّى [فلي]: نَقَى رَأْسَهُ أَوْ ثَوْبَهُ مِنَ القَمَلِ ||

و- الطائر: احتك بنقر منقاره بين ريشه .

تَفَلَّتْ - تَفَلَّتَا [فلت]: تَخَلَّصَ || و- إِلَى الشيء:

نَازَعَ إِلَيْهِ || و- عَلِيهِ: وَثَبَ .

التَّفَلَّةُ - مَوْنُ الثَّقِيلِ .

تَفَلَّجَ - تَفَلَّجَا [فلج]: تَشَقَّقَ .

تَفَلَّسَ - تَفَلَّسَا [فلسف]: تَعَاطَى الفِلسْفَةَ وَتَحَكَّمَ

(من معنى الحكمة) || تَأْتَقُ وَتَفَنُّنُ فِي المَسَائِلِ العِلْمِيَّةِ ||

تظاهر بالحدق وادّعاءه .

تَفَلَّصَ - تَفَلَّصَا [فلص]: تَخَلَّصَ .

التَّفَلُّطُحُ - تَفَلُّطُحُ الأَرْضِ: تَبْطِيطُهَا .

تَفَلَّعَ - تَفَلَّعَا [فلع]: تَشَقَّقَ .

تَفَلَّلَ - تَفَلَّلَا [فلل]: شَعَرُ الأَسْوَدِ: اشْتَدَّتْ جَعُودَتُهُ .

تَفَلَّقَ - تَفَلَّقَا [فلق]: الشيء: تَشَقَّقَ || و- الصبغ:

تَشَقَّقَ || و- فلان: اجتهد في العنْوِ .

تَفَلَّكَ - تَفَلَّكَا [فلك]: فلان: أَخْبَرَ بِالغَيْبِ كَأَنَّهُ يَتَكَلَّمُ

عن أحوال الفلك (عامية) .

تَفَلَّلَ - تَفَلَّلَا [فلل]: انكسروا وانهمزوا .

التَّفَلِّيْسَةُ - [فلس]: (ت): إِجْرَاءُ قَانُونِيٍّ يَنْظِمُ مِنْ أَجْلِ

تسوية جماعية لحالة التاجر المفلس .

تَفَنَّنَ - تَفَنَّنَا [فنن]: تنوعت فنونه || و- في

الحديث أو في عمله: أَخَذَ فِي فَنُونِهِ وَأَسَالِبِ حَسَنَةِ

من الكلام .

تَفَهَ - تَفَهَا الرَّجُلُ: كَانَ قَلِيلَ العَقْلِ || و- تَفَاهَهُ

الطعام: لَمْ يَكُنْ لَهُ طَعْمٌ حَلَاوَةٌ أَوْ حَمُوضَةٌ أَوْ مَرَارَةٌ ||

و- تَفَهَا وَتَفَوَّهَا الشَّيْءُ: قَلَّ وَحَسَّ؛ وَمِنْهُ «تَفَهَ عَطَاءٌ

فلان» .

التَّفَهَةُ - التَّافَهُ .

تَفَهَّقَ - تَفَهَّقَا [فهق]: الحوضُ بالماء: تَصَبَّبَ || و-

البرقُ وغيره: أُنْسَعَ .

تَفَهَّمَ - تَفَهَّمَا [فهم]: الكلام: فَهَمَهُ شَيْئًا بَعْدَ شَيْءٍ .

تَفَوَّزَ - تَفَوَّزَا [فوز]: خَرَجَ مِنْ أَرْضٍ إِلَى أَرْضٍ .

تَفَوَّعَ - تَفَوَّعَا [فوع]: المَرِيضُ: تَقِيًّا (عامية) .

تَفَوَّقَ - تَفَوَّقَا [فوق]: عَلَى قَوْمِهِ: تَرَفَّعَ عَلَيْهِمْ || و-

الشراب: شَرِبَهُ شَيْئًا بَعْدَ شَيْءٍ || و- النَّاقَةُ: حَلَبَهَا

فُوقًا وَهُوَ أَنْ تُحَلَبَ ثُمَّ تَتْرَكَ سُوَيْعَةً يَرْضَعُهَا الفِصِيلُ

لندَرُ ثُمَّ تُحَلَبُ || و- الفِصِيلُ: شَرِبَ اللَّبَنَ فُوقًا ||

و- مَالَهُ: أَنْفَقَهُ عَلَى مَهَلٍ .

تَفَوَّهَ - تَفَوَّهَا [فوه]: بكَدًا: نَطَقَ بِهِ || و- المَكَانَ:

دَخَلَ فِي فُوهَتِهِ .

تَفَبَّرَ - تَفَبَّرَا [فبار]: تَقَلَّبَ || و- الشَّجَرَةَ فِي

تَقَاسَمَ - تَقَاسَمًا [قسم] القومُ المالَ : أخذ كلُّ واحدٍ قِسْمَهُ مِنْهُ || و - القومُ : تحالفوا .

تَقَاصَرٌ - تَقَاصًا [قص] القومُ : قاصصٌ كلُّ واحدٍ منهم صاحِبُهُ في حسابٍ أو غيره .

تَقَاصَرَ - تَقَاصُرًا [قصر] الرجلُ : أظهر القَصْرَ || و - الظلُّ : دنا وقلص || و - تَ : نفسُهُ : تضاءلت || و - عن الأمرِ : أمسك عنه مع القدرة عليه .

تَقَاصَفَ - تَقَاصُفًا [قصف] القومُ : اجتمعوا وتزاحموا .

تَقَاضَى - تَقَاضِيًا [قضى] هُ الدِّينَ وَغَيْرَهُ وبالدينِ : طلبه وقبضه منه .

تَقَاطَرَ - تَقَاطَرًا [قطر] القومُ : جاؤوا أو تابَعوا أرسالًا || و - الماءُ : سال وسقط قطرةً قطرةً || و - الرجلانِ : تقابلت أقطارهما .

تَقَاطَعَ - تَقَاطَعًا [قطع] الشيءُ : بان بعضُهُ من بعضٍ || و - الرجلانِ : ضدَّ تواصلًا .

التَّقَاطِيعُ - [قطع] : جَمْعُ التَّقْطِيعِ || «تَقَاطِيعُ الرَّجُلِ» : خُطُوطُهُ .

تَقَاعَدَ - تَقَاعُدًا [قعد] بِي فلانٌ : لم يخرج اليه من حَقِّهِ || و - فلانٌ في الاصطلاح : أُحيل على التقاعد أي أُخرج من منصبه وعيِّن له مبلغ من المال شهريٌّ يكفيه لمعاشه .

التَّقَاعُدُ - [قعد] : مص || إحالة الموظف الى المعاش أي إخراجِه من وظيفته وإعطائه شهريًا مبلغًا معينًا من المال يكفيه لمعاشه ؛ نقول «معاشُ التقاعد» و «أحيل الى التقاعد» .

تَقَاعَسَ - تَقَاعَسًا [قمس] : أخرج صدرَهُ || و - فلانٌ : تصعب وتشبه بالأقمس || و - العزُّ : ثبت وامتنع || و - عن الأمرِ : تأخر || و - الفرسُ وغيره : لم ينقد لقائده .

تَقَافَى - تَقَافِيًا [قفو] الرجلُ : قذفه بالباطل وافترى عليه الكذب || و - القومُ : تَقَافَوْا .

تَقَافَرٌ - تَقَافَرًا [قفز] القومُ : تَوَابَعُوا .

تَقَافَصَ - تَقَافِصًا [قفص] : اشتبك وتجمَّع .

تَقَالَى - تَقَالِيًا [قلو] الرجلانِ : تباغضا .

التَّقَالِيدُ - [قلد] عند المسيحيين : هي ما أتصل بهم من العقائد أو أمور العبادة خلفًا عن سلفٍ ممَّا أوحى الله بِهِ للكنيسة دون أن يُسَطَّرَ في الكتاب المقدس .

الشجرةُ : استظلَّ بها || و - فلانٌ : تبع الظلال || و - الأخبازُ : تنسَمها .

تَقَبَّضَ - تَقَبُّضًا [قبض] الجفنُ : سال بالدمع .

تَقَبَّلَ - تَقَبُّلًا [قبل] رأيهُ : ضعف || و - الرجلُ : سمن || و - النباتُ : اكنهَلَ || و - الشبابُ : زاد .

تَقَبَّهَتْ - تَقَبُّهَةً [فبهت] في الكلامِ : توسَّع فيه || و - في مِشِيتهِ : تبختر || و - عليه بكذا : تَفَخَّمَ وفتَّح .

تَقَى - يَتَقَى تَقًى وَتَقَاءً وَتَقِيَّةً [وقي] : اتقى .

تَقَابَضَ - تَقَابُضًا [قبض] المتبايعانِ : قبض البائع الثمنَ والمشتري المبيعَ .

تَقَابَلَ - تَقَابُلًا [قبل] الرجلانِ : تواجها .

التَّقَاةُ - ج تَقًى [وقي] : التقوى .

تَقَاتَرَ - تَقَاتَرًا [قتر] القومُ : تخاتلوا .

تَقَاتَلَ - تَقَاتَلًا [قتل] القومُ : تحاربوا وقتل بعضهم بعضًا .

تَقَادَرَ - تَقَادَرًا [قدر] الرجلانِ : طلب كلُّ واحدٍ مساواةَ الآخر .

تَقَادَمَ - تَقَادَمًا [قدم] : قدم ؛ نقول «تقادَمَ العهدُ أو الزمنُ» .

تَقَادَفَ - تَقَادَفًا [قذف] الماءُ أو المرسُ : جرى بسرعة || و - القومُ : تشاتموا || و - القومُ بالحجارة : تراموا بها || و - تَ بِي الأمواجُ : قذفه بعضها الى بعض .

تَقَارَّ - تَقَارَرًا [قر] في المكانِ : سكن وثبت .

تَقَارَبَ - تَقَارَبًا [قرب] هُ : داناه || و - الرجلانِ : ضدَّ تباعدا || و - الزرعُ : دنا إدراكه .

تَقَارَشَ - تَقَارَشًا [قرش] تِ الرماحُ : تَفَرَّشَتْ .

تَقَارَصَ - تَقَارِصًا [قرص] الرجلانِ : قرص كلُّ منهما الآخر .

تَقَارِضَ - تَقَارِضًا [قرض] الرجلانِ : أقرض كلُّ واحدٍ منهما صاحِبَهُ خَيْرًا أو شَرًّا || و - الرجلانِ الثناء : أتى كلُّ واحدٍ على الآخر || و - الرجلانِ الشِعْرَ : تناشدها .

تَقَارَظَ - تَقَارَظًا [قرظ] الرجلانِ : تمادحا .

تَقَارَعَ - تَقَارَعًا [قرع] القومُ : ضربوا القرعة || ضارب بعضهم بعضًا || و - القومُ بالرماح : تطاحنوا بها .

تَقَادَحَ - تَقَادَحًا [قدح] الرجلانِ : تطاعنا أو تناظرا .

تَقَارَنَ - تَقَارَنًا [قرن] الرجلانِ : تصاحبا .

تَقَامَر - تَقَامَرًا [قمر] القوم : تراهنوا أو لعبوا في القمار.  
 التَّانَةَ - [تفن] : المتانة || الإحكام .  
 تَقَاوَى - تَقَاوِيًا [قوي] : بات على القوى أي الجوع ||  
 و - القوم المتاع بينهم : تزايدوا حتى يبلغوه غاية ثمنه ||  
 و - القوم الدلو : جمعوا شفاهم على شفنها فشرب  
 كل واحد ما أمكنه .  
 تَقَاوَل - تَقَاوَلًا [قول] القوم في الأمر : تفاوضوا .  
 تَقَاوَم - تَقَاوَمًا [قوم] القوم الشيء بينهم : قَدَرُوا له  
 ثَمَنًا || و - القوم في الحرب : قام بعضهم لبعض .  
 تَقَابَضَ - تَقَابُضًا [قبض] الرجلان : تبادلوا وتعاوضا .  
 تَقَابَل - تَقَابَلًا [قبل] الرجلان البيع : تفاسخاه بعد  
 أن عقداه .  
 تَقَمَّى - تَقَمَّى [قبو] الشيء : صار كالقبة || و -  
 القباء : لبسه .  
 تَقَبَّبَ - تَقَبَّبًا [قب] القبة : دخلها .  
 تَقَبَّضَ - تَقَبُّضًا [قبض] : تَجَمَّعَ || و - الجلد في  
 النار : تَكَمَّشَ || و - على الأمر : تَوَقَّفَ عليه ||  
 و - الوجه : تَكَشَّرَ في عبوس || و - اليو : ونب ||  
 و - الرجل عن الأمر : اشماز منه .  
 تَقَبَّلَ - تَقَبَّلًا [قبل] العمل : التزمه || و - آباءه : أشبهه ||  
 و - ه : أخذه || و - الله دعاءه : استجابته || و - تة  
 السعادة : بدت عليه واستبانت فيه .  
 تَقَتَّرَ - تَقَتَّرًا [قتر] : غضب ونهياً للقتال || و - للأمر :  
 نهياً || و - لأمر كذا : تَلَطَّفَ له || و - فلاناً : حاول  
 ختله || و - للصيد : تخفى في القفرة ليختله || و -  
 عنه : تنحى .  
 تَقَتَّلَ - تَقَتَّلًا [قتل] القوم : تحاربوا وقتل بعضهم  
 بعضاً .  
 التَّقْتِير - [قتر] : مص || الرقيقة من العيش .  
 تَقَحَّلَ - تَقَحَّلًا [فحل] الشيخ : يبس جلده على  
 عظمه من البؤس والكبر || و - في لبوسه وحاله : كان  
 سيئ اللباس والحال .  
 تَقَحَّمَ - تَقَحَّمًا [قحم] القرسُ النهر : دخل فيه ||  
 و - الأمر : رمى نفسه فيه بشدةٍ ومشقَّةٍ || و - الفرسُ  
 براكبه : ألقاه على وجهه .  
 تَقَدَّدَ - تَقَدَّدًا [قد] : نشقُّ || و - الشيء : جفَّ  
 ويس || و - الثوب : تَقَطَّعَ وبلي || و - القوم :

تَقَرَّفُوا || صاروا فرقا مختلفة الأهواء والآراء || و -  
 الثوب عليه : كان على قدره وطوله .  
 تَقَدَّرَ - تَقَدَّرًا [قدر] الثوب عليه : جاء على مقداره ||  
 و - له كذا : تَهَيَّأ .  
 تَقَدَّسَ - تَقَدَّسًا [قدس] : تطهر .  
 تَقَدَّمَ - تَقَدَّمًا [قدم] : خلاف تأخر || كان مُقَدِّمًا ||  
 كان قَدُومًا || و - القوم : سبقهم || و - في السن :  
 شاخ || و - اليه بكذا : أمره به || طلبه منه || وكما  
 تَقَدَّمَ : كما دُكِرَ سابقاً .  
 التَّقَدِيمَة - [قدم] : مص || و - ج تَقَادِم : الهدية .  
 التَّقْدِير - [قدر] : مص || و - ج تَقَادِير : ما يُقَدِّره  
 الله من القضاء || و - عند النحاة : حذف الكلمة  
 في اللفظ وإبقاؤها في النية ، كما لو قيل لك « مَنْ  
 معك ؟ » فتجيب « أخي » فيكون التقدِير معي أخي ||  
 و - عند المتكلمين : تحديد كل مخلوق بحده .  
 التَّقْدِيف - [قدف] عند البحريَّة : تحريف للتقديم .  
 تَقَدَّرَ - تَقَدَّرًا [قدر] الشيء ومنه : كرهه لوسخه .  
 تَقَدَّعَ - تَقَدَّعًا [قدع] له بالشر : استعدَّ || و - الرجلُ :  
 تَكَرَّه .  
 تَقَرَّى - تَقَرَّىًا [قري] البلاد : تنبَّها وطاف فيها .  
 تَقَرَّرَ - تَقَرَّرًا [قرأ] : تَفَقَّهَ || تَنَسَّكَ .  
 تَقَرَّبَ - تَقَرَّبًا وَتَقَرَّبًا [قرب] : تناول القربان || و -  
 الى الله بالقربان : أتى به اليه تعالى وطلب القربة عنده ||  
 و - الرجلُ : وضع يده على قربة أي خاصرته .  
 تَقَرَّحَ - تَقَرَّحًا [قرح] للأمر : نهياً له || و - الجسدُ :  
 عَلَنَهُ القروحُ .  
 تَقَرَّدَ - تَقَرَّدًا [قرد] الشعر : انعقدت أطرافه وتجمَّع ||  
 تجعد .  
 تَقَرَّرَ - تَقَرَّرًا [قر] : نَبَتَ || و - الأمرُ : عُقِدَت  
 النية عليه ، أمضي العزم عليه ، يقال « تَقَرَّرَ أن ينعدَّ  
 المؤتمر » || و - القرة : أخذها واثندم بها .  
 تَقَرَّشَ - تَقَرَّشًا [قرش] المال : جمعه || و - لعيله :  
 اكتسب || و - ت الرماح : نداخلت في الحرب .  
 تَقَرَّطَ - تَقَرَّطًا [قرط] ت المرأة : لبست القرط .  
 تَقَرَّعَ - تَقَرَّعًا [قرع] : تَقَلَّبَ || و - الجلدُ : تَقَوَّبَ  
 أي تفسَّر من القرع .  
 تَقَرَّفَ - تَقَرَّفًا [قرف] الجرح : تَقَشَّرَ .

تَقَرَّمَ - تَقَرَّمَا [قرم] الصبي أو البهيم : أكل أكلاً ضعيفاً وذلك في أول ما يأكل .  
التَقَرَّب - [قرب] : مص || ضرب من العدو || « تَقَرَّباً » ، و « على وجه التقريب » : على نحو يكاد يساوي كذا ، تخميناً .  
تَفْرَح - تَفْرَحًا [فرح] النبات أو الشجر : تشعب شعباً كثيرة .  
تَقَرَّرَ - تَقَرَّرًا [قر] من اللبس وكل ما يُسْتَقْدَرُ وَيُسْتَحَبُّ : عافه وتجنبه .  
تَقَسَّطَ - تَقَسَّطًا [قسط] القوم الشيء بينهم : تقسموه على السواء .  
تَقَسَّمَ - تَقَسَّمًا [قسم] الشيء : تفرق || و - الشيء : فرقه .  
التَّقْسِيم - [قسم] : مص || و - ج تقاسيم (مو) : هو أن يعزف موسيقى وحده لحنًا معينًا على آلة طرب واحدة || و - على المجنون عند المسيحين : صلوات يستعملها الكاهن لطرده إبليس منه .  
تَقَشَّبَ - تَقَشَّبًا [قشب] : قشَّب .  
تَقَشَّرَ - تَقَشَّرًا [قشر] : مطاوع قَشَّرَ وَقَشَّرَ .  
تَقَشَّشَ - تَقَشَّشًا [قش] ما وجد : أكله .  
تَقَشَّطَ - تَقَشَّطًا [قشط] : مطاوع قَشَّطَ || و - ت السماء : أضحت .  
تَقَشَّفَ - تَقَشَّفًا [قشف] : قَشَّفَ || ضد تنعم || و - في لباسه : تبلغ بالمرقع والوسخ .  
تَقَشَّعَ - تَقَشَّعًا [قشع] القوم : تفرقوا || و - السحاب : زال وانكشف .  
تَقَشَّقَشَ - تَقَشَّقَشًا [قشش] من الجرب أو الجدري : برئ .  
تَقَصَّى - تَقَصَّبًا [قصو] : تباعد || و - المسألة وفيها : بلغ الغاية في البحث عنها || و - القوم : طلبهم واحدًا واحدًا من أقاصيهم .  
التَّقَصُّبَة - ج تقاصيب [قصب] : الخصلة الملتوية من الشعر .  
تَقَصَّدَ - تَقَصَّدًا [قصد] ه : قصده || قتله مكانه || و - الرمح : انكسر .  
تَقَصَّصَ - تَقَصَّصًا [قص] الكلام : حفظه || و - أثره : تبعه .

تَقَصَّفَ - تَقَصَّفًا [قصف] : نكسر || و - القوم : ضجوا في خصومة ووعيد || و - عليه القوم : تجمعوا .  
تَقَصَّلَ - تَقَصَّلًا [قصل] : انقطع .  
تَقَصَّمَ - تَقَصَّمًا [قصم] : انكسر .  
التَّقَصُّبَة - ج تقاصيب [قصب] : التَّقَصُّبَة .  
تَقَصَّى - تَقَصَّبًا [قضي] الشيء : فني وانصرم || و - البازي : انقض وأصله تَقَضُّضٌ أُبْدِلت الضاد الأخيرة ياء للتخفيف .  
تَقَصَّبَ - تَقَصَّبًا [قصب] الشيء : تقطع || و - شعاع الشمس : امتد مثل القضببان .  
تَقَضَّضَ - تَقَضَّضًا [قض] الطائر : هوى ليقع .  
تَقَضَّضَ - تَقَضَّضًا [قضض] : نكسر || تفرق .  
تَقَطَّرَ - تَقَطَّرًا [قطر] : تبخر بالقطر || و - الماء : سال قطرة قطرة || و - الرجل : رمى بنفسه من علو || سقط || و - به : ألقاه على قطره أي جانبه || و - عن كذا : تخلف .  
تَقَطَّعَ - تَقَطَّعًا [قطع] : مطاوع قَطَّعَ وَقَطَّعَ || و - الظل : قَصَّرَ || و - القوم أمرهم بينهم : تقسموه .  
التَّقَطُّيع - ج تقاطيع : مص || مخص في البطن || « تقطيع الرجل » : قده وقامته .  
تَقَعَّدَ - تَقَعَّدًا [قعد] : توقف || و - ه : ريثه عن حاجته وعاقه || قام بأمره || و - عن الأمر : ترك طلبه .  
تَقَعَّرَ - تَقَعَّرًا [قعر] : انصرع وانقلب || تعق || و - في كلامه : أخرجته من حلقه .  
تَقَعَّقَعَ - تَقَعَّقَعًا [قعقع] : اضطرب وتحرك || صوت عند التحرك || و - ت عُمُدُهُم : ارتحلوا .  
تَقَفَّى - تَقَفَّىًا [قفو] الرجل : تبعه || و - الأكمة : ركب قفاها || و - فلانًا بالعصا : جاء من خلفه وضرب قفاه بها || و - الشيء : اختاره || و - بفلان : بالغ في إكرامه .  
تَقَفَّرَ - تَقَفَّرًا [قفر] : قفر .  
تَقَفَّرَ - تَقَفَّرًا [قفر] بالحجارة : نقش يديه ورجليه بها .  
تَقَفَّصَ - تَقَفَّصًا [قفص] : تجمّع .  
تَقَفَّعَ - تَقَفَّعًا [قفع] ت الأذن والرجل والشاة : قفعت || و - الشيء : تقبض .  
تَقَفَّفَ - تَقَفَّفًا [قفقف] : قفقف .

الشرباب : أخذته في راحته فشربه .  
 تَقَمَّرَ - تَقَمَّرًا [قمر] : خرج في الليلة المُقَمَّرَة يطلب  
 الصيد || و - الطير والظباء : تصيدها في ضوء القمر ||  
 و - الطير : عشَّها في الليل بالنار ليصيدها || و -  
 الرجل : أتاه في الليلة القمراء || غلبه في القمار .  
 تَقَمَّشَ - تَقَمَّشًا [قمش] : أكل ما وجد وإن كان  
 دونًا .  
 تَقَمَّصَ - تَقَمَّصًا [قمص] : مطاوع قَمَّصَ || لبس  
 القميص || و - الروح : انتقلت من جسد إلى  
 جسد آخر على زعم بعضهم وهو على جعل الأجساد  
 أمصة للأرواح تنتقل من واحد إلى آخر منها .  
 تَقَمَّعَ - تَقَمَّعًا [قمع] : ذلَّ || جلس وحده || تحير  
 ودُهِشَ || و - الذباب : طرده || و - الشيء : اختاره .  
 تَقَمَّمَّ - تَقَمَّمَّمًا [قمم] منه : تدمر (عامية) .  
 تَقَمَّمَ - تَقَمَّمًا [قم] ما على المائدة : أكله .  
 تَقَيَّ - تَقَيًّا [قن] : اكفى بنفسه فضلت فضلة  
 فأدخرها .  
 تَقَنَّصَ - تَقَنَّنَصًا [قنص] الطير أو الطي : اصطاده .  
 تَقَنَّعَ - تَقَنَّنَعًا [قنع] : تكلف القناعة || تغيى بثوب ||  
 و - في السلاح : دخل || و - المرأة بالقناع :  
 لبت .  
 التَّقْنِيَّ - التَّقْنِيكِيَّ .  
 التَّقْنِيَّةُ - التَّقْنِيكُ .  
 تَقَهَّرَ - تَقَهَّرًا [قهر] : رجع إلى الوراء .  
 تَقَوَّى - تَقَوَّيًا [قوي] : تشدد وكان ذا قوة .  
 التَّقْوَى - [وقي] : الاسم من اتقى || مخافة الله  
 والعمل بطاعته .  
 التَّقْوَالَةُ - [قول] : الحسن القول .  
 تَقَوَّتَ - تَقَوَّتًا [قوت] بالشيء : أكله .  
 تَقَوَّحَ - تَقَوَّحًا [قوح] الجرح : تورم .  
 تَقَوَّرَ - تَقَوَّرًا [قور] السحاب : تقطع وفرق فرقًا  
 مستديرة || و - الليل : نهور || و - سحابة : تفتت .  
 تَقَوَّسَ - تَقَوَّسًا [قوس] : انعطف وصار كالقوس ||  
 و - قوسه : أحتملها || و - ه الشيب : وخطه .  
 تَقَوَّضَ - تَقَوَّضًا [قوض] : جاء وذهب وترك الاستقرار ||  
 و - س الحلق أو الصفوف : انتفضت ونفرت ||  
 و - البناء : انهدم .

تَقَفَّلَ - تَقَفَّلًا [قفل] الباب : انغلق || و - في الجبل :  
 صعد .  
 التَّقْفِيَّةُ - [قفو] : مص || و - عند الشعراء : توافق  
 الكلام على الحرف الأخير .  
 تَقَلَّى - تَقَلَّيًا [قلو] اليد : تبغض || و - على فراشه :  
 تملل .  
 تَقَلَّبَ - تَقَلَّبًا [قلب] : نحول عن وجهه || و - على  
 فراشه : نحول من جانب إلى جانب آخر || و - في  
 الأمور : تصرف فيها وانتقل من أمر إلى غيره || و -  
 في وظائف عديدة : شغلها .  
 تَقَلَّدَ - تَقَلَّدًا [قلد] السيف : وضع حماكه في عنقه ||  
 و - الأمر : تولاه وألزمه نفسه || احتمله || و - س  
 المرأة القلادة : لبستها .  
 تَقَلَّسَ - تَقَلَّسًا [قلس] : لبس القلنسوة .  
 تَقَلَّصَ - تَقَلَّصًا [قلص] : انضم وانزوى || تداوى ||  
 و - (في علم الطبيعيات) : ضد تمدد .  
 تَقَلَّعَ - تَقَلَّعًا [قلع] : مطاوع قَلَعَ || و - في مشيه :  
 مشى كأنه ينحدر .  
 تَقَلَّعَطَ - تَقَلَّعَطًا [قلعط] : توسخ (عامية - سريانية) .  
 تَقَلَّفَ - تَقَلَّفًا [قلف] القشر عن الشجرة : انكشف  
 عنها .  
 تَقَلَّقَلَ - تَقَلَّقَلًا [قفلق] : تحرك || خف وأسرع ||  
 و - في البلاد : تقلب فيها .  
 تَقَلَّلَ - تَقَلَّلًا [قل] الشيء : رآه قليلاً .  
 تَقَلَّنَسَ - تَقَلَّنَسًا [قلنس] : لبس القلنسوة .  
 التَّقْلِيدُ - [قلد] : مص || و - ج تقاليد وتقليدات :  
 يستعملونه لما يكتبه السلطان أو الأمير للحاكم مصرحًا  
 له به تقليده الحكم || هو ما انتقل إلى الإنسان من  
 آبائه ومعلميه ومجتمعه من العقائد والعادات والعلوم  
 والأعمال .  
 التَّقْلِيْفُ - [قلف] : ثمر يُزرع نواه ويكثر في طروف  
 من الخوص .  
 التَّقْلِيمُ - [قلم] : مص || و - ويقول البعض التشجيل  
 (ز) : هو عملية قطع بعض أغصان الأشجار والغاية  
 منها تجميل الشجرة أو نزع الأغصان اليابسة منها  
 ليزداد نموها وإنتاجها .  
 تَقَمَّحَ - تَقَمَّحًا [قمح] السويق : استفه || و -



تَقْوَفٌ - تَقْوَفًا [توقف] أَرَبَ فلانٌ : تَتَبَعَهُ .  
 تَقْوَلٌ - تَقْوَلًا [قول] عَلَيْهِ القَوْلُ : ابْتَدَعَهُ كَذِبًا .  
 التَّقْوَلَةُ - [قول] : الْحَسَنُ القَوْلُ .  
 تَقْوَمٌ - تَقْوَمًا [قوم] : أُزِيلُ اعْرَاجَهُ || و - الشَّيْءُ : تَعْدَلُ . يقال « قَوْمُهُ فَتَقْوَمُ » أَي عَدَلَتْهُ فَتَعْدَلُ .  
 التَّقْوِيمُ - [قوم] : مَص || مَجْمُوعَةٌ قَوَاعِدٌ لِلتَّوْبِيحِ بَيْنَ السَّنَةِ الْمَدِينَةِ وَالسَّنَةِ الْاِسْتَوَائِيَّةِ وَلِتَقْسِيمِ الْأَزْمَنَةِ || « تَقْوِيمُ الْبُلْدَانِ » : بَيَانُ طَوْلِهَا وَعَرْضِهَا وَخَرَاةِ أَرْضِهَا .  
 التَّقْيِيُّ - جِ أَنْقِيَاءُ وَتُقَوَاءُ [وقى] : صَاحِبُ التَّقْوَى .  
 تَقْيًا - تَقْيًا [قيا] : تَكَلَّفَ القِيَاءُ .  
 تَقْيِحٌ - تَقْيِحًا [قبيح] الْجَرْحُ (طَب) : صَارَ فِيهِ القَيْحُ أَوْ سَالَ مِنْهُ قَيْحُهُ .  
 تَقْيِدٌ - تَقْيِدًا [قيد] : مَطَاوِعُ قَيْدٍ .  
 تَقْيِضٌ - تَقْيِضًا [قيض] تِ الْبَيْضَةُ : تَكَثَّرَتْ || و - الْحَائِطُ : تَهْدَمُ وَانْهَالُ || و - أَبَاهُ : تَشَبَّهُ بِهِ || و - لَهُ كَذَا : تَقَدَّرَ وَتَسَبَّبَ .  
 تَقْيِظٌ - تَقْيِظًا [قيظ] القَوْمُ بِالْمَكَانِ : أَقَامُوا بِهِ زَمَانَ القَيْظِ .  
 تَقْيَلٌ - تَقْيَلًا [قيل] : نَامَ فِي الْقَائِلَةِ || و - أَبَاهُ : أَشْبَهَهُ || و - الْمَاءُ : تَجَمَّعَ .  
 تَقْيِينٌ - تَقْيِينًا [قين] : تَزَيَّنَ .  
 تَكٌ - تَكًا تِ السَّاعَةُ : دَقَّتْ .  
 تَكَابٌ - تَكَابًا [كب] القَوْمُ عَلَى الشَّيْءِ : ازْدَحَمُوا عَلَيْهِ .  
 تَكَابَرٌ - تَكَابَرًا [كبر] : تَكَبَّرَ || و - الرَّجُلُ : أَرَى مِنْ نَفْسِهِ أَنَّهُ كَبِيرُ القَدْرِ أَوْ السِّنِّ .  
 تَكَاتَبٌ - تَكَاتَبًا [كتب] القَوْمُ : كَتَبَ بَعْضُهُمْ إِلَى بَعْضٍ .  
 تَكَاتَعَ - تَكَاتَعًا [كتم] الرَّجُلَانِ : تَتَابَعَا .  
 تَكَاتَمَ - تَكَاتَمًا [كتم] الرَّجُلَانِ الْحَدِيثَ : كَتَمَاهُ بَيْنَهُمَا .  
 تَكَاتَرٌ - تَكَاتَرًا [كثر] القَوْمُ : كَثُرُوا || تَغَالَبُوا فِي الكَثْرَةِ || و - الشَّيْءُ : رَأَى كَثِيرًا .  
 تَكَاتَفَ - تَكَاتَفًا [كتف] : غَلِظَ وَكَثُرَ وَالتَّفَّ .  
 تَكَادَمَ - تَكَادَمًا [كدم] الْمُتَنَازِعُونَ بِالْأَفْوَاهِ : تَعَاثَرُوا .  
 تَكَادَبَ - تَكَادَبًا [كذب] القَوْمُ : كَذَبَ بَعْضُهُمْ عَلَى بَعْضٍ .

التُّكَاذِيبُ - [كذب] : الْأَكَاذِيبُ وَالْأَبَاطِيلُ .  
 تَكَارَى - تَكَارِيًا [كري] الدَّارَ وَغَيْرَهَا : اسْتَأْجَرَهَا .  
 تَكَارَمَ - تَكَارَمًا [كرم] عَنِ كَذَا : نَزَّهُ عَنْهُ .  
 تَكَارَهَ - تَكَارَهًا [كروه] : تَكَرَّهَ .  
 تَكَاسَلَ - تَكَاسَلًا [كسل] : كَسِلَ .  
 تَكَاشَرَ - تَكَاشَرًا [كش] تِ الْأَفَاعِي : كَشَرَ بَعْضُهَا فِي بَعْضٍ .  
 تَكَاشَفَ - تَكَاشَفًا [كشف] القَوْمُ : اِنْكَشَفَ عَيْبُ بَعْضِهِمْ لِبَعْضٍ || كَشَفَ بَعْضُهُمْ سَرِيرَتَهُ لِبَعْضٍ .  
 تَكَاطَأَ - تَكَاطَأًا [كظ] القَوْمُ : تَضَايَقُوا فِي المَعْرَكَةِ عِنْدَ الْحَرْبِ || تَجَاوَزُوا الْحَدَّ فِي العِدَاوَةِ .  
 تَكَافَأَ - تَكَافَأًا [كف] القَوْمُ : تَحَاجَزُوا || و - عَنِ الْأَمْرِ : اِمْتَنَعَ .  
 تَكَافَأَ - تَكَافَأًا [كفا] القَوْمُ : تَسَاوَا .  
 التَّكَافُؤُ - [كفا] : مَص || « تَكَافُؤُ شَكْلَيْنِ مَسَاحَةٍ (أَوْ حِجْمًا) ، (هـ) : أَنْ يَكُونَ لهُمَا مَسَاحَةٌ وَاحِدَةٌ (أَوْ حِجْمٌ وَاحِدٌ) دُونَ أَنْ يَنْطَبِقَا حَتْمًا ، كَمَرِيحٍ وَمَسْتَطِيلٍ مَسَاحَتُهُمَا مَرَّ مَرِيحٍ .  
 تَكَافَحَ - تَكَافَحًا [كفح] القَوْمُ : تَضَارَبُوا تَلْقَاءَ الرَّجُلِ || و - تِ الْأَمْوَاجُ : تَلَاطَمَتْ || و - تِ الْكِبَاشُ : تَنَاطَحَتْ .  
 تَكَافَلَ - تَكَافَلًا [كفل] القَوْمُ : كَفَلَ بَعْضُهُمْ بَعْضًا .  
 تَكَالَبَ - تَكَالَبًا [كلب] القَوْمُ : تَجَاهَرُوا بِالْعِدَاوَةِ || و - القَوْمُ عَلَى كَذَا : نَوَابَهُوا عَلَيْهِ .  
 تَكَالَمَ - تَكَالَمًا [كلم] الرَّجُلَانِ : تَحَدَّثَا بَعْدَ تَهَاجُرِهِمَا .  
 تَكَامَلَ - تَكَامَلًا [كل] : تَمَّ وَكَانَ كَامِلًا .  
 تَكَائَدَ - تَكَائِدًا [كيد] الرَّجُلَانِ : تَمَاكَرَا .  
 تَكَابَلَ - تَكَابَلًا [كيل] الرَّجُلَانِ : تَعَارَضَا بِالشِّتْمِ أَوْ التَّوْبَرِ || كَالِ أَحَدُهُمَا لِلْآخَرِ .  
 تَكَيَّ - تَكَيًّا [وكأ] الرَّجُلُ : اِنْكَأَ .  
 التَّكَاةُ - [وكأ] : مَا يَتَكَأُ عَلَيْهِ كَالْعَصَا وَالْقَوْسَ وَنَحْوَهُمَا || الرَّجُلُ الثَّقِيلُ الْكَثِيرُ الْاِتِّكَاءِ .  
 تَكَيَّى - تَكَيَّىا [كبو] عَلَى المَجْمَرَةِ : أَكَبَّ عَلَيْهَا بِشَوْبِهِ .  
 تَكَيَّبَ - تَكَيَّبًا [كب] : تَلَفَّفَ فِي ثَوْبِهِ || و - تِ الْإِبِلُ : صُرِعَتْ مِنْ دَاهٍ أَوْ نَحْوِهِ || و - الرَّمْلُ أَوْ الشَّجَرُ : تَلَبَّدَ .

الرجلُ : أسرع في مشيه وحرك منكبتيه ونصب ما بين  
ثديه عند المشي || و - الفرسُ : مشى كأنه مُثقل ||  
و - ت الخيلُ : ركب بعضها بعضاً في سيرها .  
تَكَدَّشَ - تَكَدَّشَا [كدش] الرجلُ : دُفِعَ من ورائه  
فسقط .

التَكْذَابُ - [كذب] : الكَذَابُ .  
تَكَذَّبَ - تَكَذَّبَا [كذب] : تكَلَّفَ الكَذِبَ || و -  
فلاناً وعليه : زعم أنه كاذب .  
تَكَرَّى - تَكَرَّيَا [كرى] : نام .  
التَكَرُّارُ - [كر] : مص ، نقول « تَكَرَّارًا » أي مِرَارًا ،  
و « مِرَارًا » أو تَكَرَّارًا .

تَكَرَّبَ - تَكَرَّبَا [كرب] : التَضَطُّ الكُرَابِيَّةُ .  
تَكَرَّدَسَ - تَكَرَّدَسَا [كردس] : انقبض واجتمع بعضه  
الى بعض .

تَكَرَّرَ - تَكَرَّرَا [كر] : مطاوع كَرَّرَ .  
تَكَرَّسَ - تَكَرَّسَا [كرس] : مطاوع كَرَّسَ .  
تَكَرَّشَ - تَكَرَّشَا [كرش] القومُ : تجمَّعوا || و -  
وجههُ : نقبض .

تَكَرَّعَ - تَكَرَّعَا [كرع] الرجلُ : أمر الماء على أكارعه .  
تَكَرَّفَسَ - تَكَرَّفَسَا [كرفس] : انضمَّ ودخل بعضه  
في بعض .

تَكَرَّكَرَ - تَكَرَّكَرَا [كركر] في الأمر : تَرَدَّدَ || و -  
الماءُ : تراجع في مسيله || و - الطائرُ : تَرَدَّى في  
الهواء .

تَكَرَّمَ - تَكَرَّمَا [كرم] : تكَلَّفَ الكَرَمَ || و - عن  
كذا : تَزَّهَّ عنه .

التَكَرِّمَةُ - [كرم] : مص || الوسادة التي يُجَلِّسُ  
عليها الإنسانُ تكريمًا وتعظيمًا .  
تَكَرَّهَ - تَكَرَّهَا [كروه] الشيءُ : لم يَرْضَهُ || و - هُ :  
نَسَخَطَهُ .

التَكَرُّيْشَةُ - [كرش] (ط) : الأكلة التي تُطْبَخُ في  
الكُرُوشِ .  
تَكَرَّمَا - تَكَرَّمَا [كرم] الفاكهةُ : أكلها من غير أن  
يقشرها .

تَكَسَّى - تَكَسَّيَا [كسو] بالكساء : لبسه .  
تَكَسَّبَ - تَكَسَّبَا [كسب] مالاً أو عِلْمًا : طلبه وربحه ||  
و - الرجلُ : تكَلَّفَ الكَسْبَ || و - فلاناً : جعله

تَكَبَّدَ - تَكَبَّدَا [كبد] اللبنُ : خَثُرَ || و - الأمرُ :  
قاساه || قصده || و - المكانُ : صار في وسطه || و -  
ت الشمسُ السماءُ : صارت في كَيْدَاتِهَا أي وسطها .  
تَكَبَّرَ - تَكَبَّرَا [كبر] : كان ذا كبرياء .

تَكَبَّسَ - تَكَبَّسَا [كبس] الرجلُ : أدخل رأسه في  
قبضه || و - على الشيءِ : تَقَمَّ عليه || و - النهرُ  
أو البئرُ : انطمَّ بالتراب .

تَكَجَّبَ - تَكَجَّبَا [كجب] القومُ : تَجَمَّعُوا ||  
و - في ثيابه : تَلَفَّفَ .

تَكَجَّلَ - تَكَجَّلَا [كجل] : مطاوع كَجَّلَ .  
التَكَكَّةُ - ج تَكَاتٍ : الدَّقَّةُ || صوت الساعة || و -  
ج تَكَكٍ : رباط السراويل .

تَكَكَبَ - تَكَكَبَا [ككب] الرجلُ : تحرَّم وجمع عليه  
ثيابه || و - ت الكتابُ : تجمَّعت .

تَكَكَّفَ - تَكَكَّفَا [كفف] : ضمَّ يديه الى صدره ||  
و - ت الخيلُ : ارتفعت فروع أكتافها في المشي .

تَكَكَّكَ - تَكَكَّكَتْ [تكتك] ت الساعةُ : أسمع صوتها  
المعهود .

تَكَكَّلَ - تَكَكَّلَا [كتل] الشيءُ : تجمَّع وتلبَّد وتَدَوَّرَ ،  
والعامةُ تقول « تَكَكَّلَ » || و - القومُ : اجتمعوا على  
رأي واحد || و - القصيرُ : مشى وقارب في خطوه  
كأنه يتدحرج .

التَكَكِّيَّةُ - التَكَكِيكُ .  
التَكَكِيكُ - الوسائل التي تُتَّخَذُ للنجاح في أمرٍ ما ||  
و - (اع) : فن تنظيم حركات الجيوش (يونانية) .

تَكَكَّرَ - تَكَكَّرَا [كثر] فلانٌ : تكَلَّفَ الكَثْرَةَ || و -  
بمال غيره : أكثر منه واستغنى به || و - من الشيءِ :  
اتخذ منه كثيراً || و - بالكلام : أكثر منه .

تَكَكَّلَكَ - تَكَكَّلَكَتْ : صار كاثوليكياً .  
تَكَكَّحَلَ - تَكَكَّحَلَا [كحل] : وضع الكحل في عينه ||  
و - المكانُ بالخضرة : بدا فيه أولُ خضرة النبات .

تَكَكَّدَى - تَكَكَّدَيَا [كدي] : نسَّوْكَ وتكَلَّفَ التَكْدِيَّةَ .  
تَكَكَّدَدَ - تَكَكَّدَدَا [كد] : تكَلَّفَ الكَدَّ وأصابه أذى .  
تَكَكَّدَحَ - تَكَكَّدَحَا [كدح] الجلدُ : تَخَدَّشَ .

تَكَكَّدَرَ - تَكَكَّدَرَا [كدر] الشيءُ : كَلْبَرُ || و - عليه :  
اغتاظ منه .

تَكَكَّدَسَ - تَكَكَّدَسَا [كدس] : مطاوع كَدَّسَ || و -

التَّكْلَةُ - [وكل] : العاجز الذي يَكِلُ امرؤ الى غيره ويتكل عليه .

تَكَلَّحَ - تَكَلَّحًا [كلح] البرق : تتابع || و - الوجه : كلح || و - الرجل : تَبَسَّمَ .

تَكَلَّسَ - تَكَلَّسًا [كلس] : صار كِلَسًا أو كالكِلس || و - من الماء : روي .

تَكَلَّفَ - تَكَلَّفًا [كلف] الأمر : نجَّه وتحمَّله على مشقة أو على خلاف عادته .

التَّكْلِيفَةُ - ج تكاليف [كلف] : المشقة . قال الشاعر « سِيتُ تكاليفَ الحياة » أي مشاقها .

تَكَلَّلَ - تَكَلَّلًا [كل] : لبس الإكليل || و - الشاب والآنسة : تزوجا ، انظر « الإكليل » || و - ه القوم : أحاطوا به || و - الشيء به : أحاط به || و - بالنجاح : نجح ، كانت عاقبته حسنة || و - السحاب عن البرق : تبسَّم بالبرق .

تَكَلَّمَ - تَكَلَّمًا وَتَكَلَّمًا [كلم] الرجل كلمةً وبكلمة : تحدَّث .

التَّكْلِيفُ - ج تكاليف [كلف] : مص || « بلا تكليف » : ببساطة ، بدون مجاملة || « تكاليف المعيشة » : ما تقتضيه المعيشة من نفقات .

تَكَمَّى - تَكَمَّى [كمي] الشيء : تَغَطَّى || و - الشيء : تعهدته وستره || و - ت الفتنه الناس : غشيتهم .

تَكَمَّأَ - تَكَمَّأًا [كأ] ت عليه الأرض : غيَّبه || يقال « خرج الناس يتكأمون » أي يجنون الكم .

تَكَمَّشَ - تَكَمَّشًا [كش] الجلد ونحوه : تَقَبَّضَ وتقلص .

تَكَمَّلَ - تَكَمَّلًا [كل] : تمَّ وكان كاملاً .

التَّكْمِلَةُ - [كل] : « تكملة الشيء » : ما يتم به .

تَكَمَّمَ - تَكَمَّمًا [كم] بئياه : تَغَطَّى بها || و - ه : سدَّه وطبَّه .

تَكَمَّنَ - تَكَمَّنًا [كن] : استخفى .

تَكَمَّهَ - تَكَمَّمًا [كه] في الأرض : ذهب فيها لا يدري أين يتوجَّه .

تَكَمَّى - تَكَمَّى [كن] : لزم الكين (وأصله تكئن) .

تَكَمَّى - تَكَمَّى [كي] بكذا : نَسَى به || و - الرجل : ذكر كنيته ليُعرف بها || تَسَّرَ .

التَّكْنَةُ - ج تكنات : بناء خشبي يوضع عليه قرميد

يكتسب .

تَكَسَّرَ - تَكَسَّرًا [كسر] : مطاوع كَسَّر || و - الشيء : كسره .

التَّكْسَرُ - [كسر] : مص || و - (طب) : حالة يجد الإنسان فيها اختلافًا في البرد ونخسًا في الجلد والعضل .

تَكَسَّعَ - تَكَسَّعًا [كسع] في ضلاله : ذهب .

تَكَسَّفَ - تَكَسَّفًا [كسف] ت الشمس : بمعنى كَسَفَت .

التَّكْسِيرُ - [كسر] : مص || و - (ه) : المساحة .

تَكَسَّأَ - تَكَسَّأًا [كشأ] الشيء : تَفَسَّرَ || و - الرجل من الطعام : امتلأ .

تَكَسَّرَ - تَكَسَّرًا [كشر] : كشف عن أسنانه .

تَكَسَّطَ - تَكَسَّطًا [كشط] السحاب في السماء : تقطع وتفرق .

تَكَشَّفَ - تَكَشَّفًا [كشف] الشيء : ظهر || و - البرق : ملأ السماء || و - الرجل : انتضح || و - الأمر عن لا شيء : لم يسفر عن نتيجة .

التَّكْيِيبُ - [كعب] : مص || « تكيب عدد ما » (ع ح) : حاصل ضرب ثلاثة أعداد مساوية لهذا العدد . نحو تكيب ٦ هو ٦ × ٦ × ٦ = ٢١٦ .

تَكَفَّى - تَكَفَّى [كفي] النبات : طال .

تَكَفَّأَ - تَكَفَّأًا [كفأ] في مشيته : ماد وتمايل .

تَكَفَّتَ - تَكَفَّتًا [كفت] الثوب : تقبَّض || و - الطائر وغيره : أسرع في الطيران أو العدو وتقبَّض فيه || و - في مسيره : أسرع .

تَكَفَّفَ - تَكَفَّفًا [كف] الناس : مدَّكفه اليهم يستعطي || و - الرجل : أخذ الشيء بكفه أو سأل كفاً من الطعام أو ما يكف به الجوع || و - دمه : ارتدَّ || و - عن الأمر : تركه .

تَكَفَّفَكَفَّ - تَكَفَّفَكَفًّا [كفكف] عنه : انصرف وامتنع .

تَكَفَّلَ - تَكَفَّلًا [كفل] البعير : جعل عليه كفلًا وركب عليه || و - له بكذا : ضَمِنَهُ لَهُ . يقال « تكفل بالمال » أي التزمه وألزم نفسه به .

تَكَفَّنَ - تَكَفَّنًا [كفن] بكذا : توارى به وتغَطَّى .

التَّكْلَانُ - [وكل] : الاعتماد والتفويض .

تَكَلَّأَ - تَكَلَّأًا [كلأ] الكلاة : أخذها .

السقف (تركيبة) .  
 تَكَزَّزَ - تَكَزَّرًا [كنز] لحمه : تجمّع وتصلّب .  
 تَكَنَّسَ - تَكَنَّسًا [كنس] الظبي : تغيّب واستتر في  
 كِنَاسِهِ || و - الرجلُ : دخل في الخيمة || و - ت  
 المرأةُ : دخلت في الهودج .  
 التَّكْيُوكُ - ما يختصّ بفرنّ أو بعلم || جملة الأساليب  
 أو الطرائق التي تختصّ بفرنّ أو مهنة (يونانية) .  
 التَّكْيُوكِيَّ - النسبة الى التَّكْيُوكِ .  
 تَكَهَّرَبَ - تَكَهَّرَبًا [كهرب] فلانٌ أو الشيءُ : سرت  
 فيه القوة الكهربائية لملاسته سلكًا مكهربًا أو غيره ||  
 و - فلانٌ : احتدم غيظًا .  
 تَكَهَّفَ - تَكَهَّفًا [كهف] الجبلُ : صار فيه كهوف .  
 تَكَهَّلَ - تَكَهَّلًا [كهل] النباتُ : نَمَّ طوله .  
 تَكَهَّمَ - تَكَهَّمًا [كهم] الرجلُ : بطّو عن الحرب والنصرة .  
 تَكَهَّنَ - تَكَهَّنًا وَتَكَهَّيْنَا [كهن] لفلانٍ : كهَنَ له .  
 تَكَوَّى - تَكَوَّىا [كوي] الرجلُ : دخل مكانًا ضيقًا  
 فتقبض فيه .  
 تَكَوَّرَ - تَكَوَّرًا [كوثر] الغبارُ : كَثُرَ ويراكم .  
 تَكَوَّرَ - تَكَوَّرًا [كور] : سقط || انصرع || تَشَمَّرَ .  
 تَكَوَّرَ - تَكَوَّرًا [كوز] القومُ : تجمّعوا .  
 تَكَوَّسَجَ - تَكَوَّسَجًا [كوسج] الرجلُ : صار كَوَّسَجًا .  
 تَكَوَّعَ - تَكَوَّعًا [كوع] ت يدُه : أصابها الكوع .  
 تَكَوَّفَ - تَكَوَّفًا وَكَوَّفَانًا على غير القياس [كوف] القومُ :  
 تجمّعوا واستنداروا || و - الرجلُ : تشبّه بأهل الكوفة  
 أو انتسب اليهم .  
 تَكَوَّنَ - تَكَوَّنًا [كون] : مطاوع كَوَّنَ || تحرك .  
 التَّكْوِينُ - [كون] : إخراج المعدوم من العدم الى  
 الوجود || « سِفْرُ التَّكْوِينِ » : أولُ أسفار موسى الخمسة ||  
 و - ج تَكَوَّوِينُ : الصورة والهيئة ، نقول « جميلُ  
 التَّكْوِينِ » .  
 التَّكْيُوتُ - ج تَكَيَاتَا : رباط الصوفية (تركيبة) || المأوى .  
 تَكَيَّسَ - تَكَيَّسًا [كيس] : أظهر الكياسة وتطرّف .  
 تَكَيَّبَ - تَكَيَّبًا [كيب] : تقطّع || صار على كَيْبِيَّةٍ  
 من الكَيْبِيَّاتِ .  
 التَّكْيِيفُ [كيف] : مص || « تَكْيِيفُ الهواءِ » : تغيير  
 درجة الحرارة أو البرودة في مكانٍ ما بواسطة جهاز  
 خاصّ .

تَلَّ - تَلًّا هُ : صَرَعَهُ || و - الشيءُ اليه : دفعهُ اليه  
 أو ألقاه || و - الشيءُ في يده : وضعه فيها || و -  
 الحبلُ في البئر : أرحاه .  
 التَّلَّ - ج تَلَالٌ وتَلُولٌ من الأرض : قطعة أرفع قليلاً  
 ممّا حولها .  
 تَلَا - تَلَاؤًا [تلو] هُ : تَبِعَهُ || و - عنه : تركه وخذله ||  
 و - تَلَاؤَةً الكتابُ : قرأه .  
 تَلَّى - تَلْيَةً [تلو] هُ : تبعه .  
 تَلَاعَمَ - تَلَاؤَمًا [لام] الشيءُ الفاسدُ : استصلح .  
 تَلَاعَغَ - تَلَاغًا [لغغ] : كان بلسانه لُغغًا .  
 تَلَاغَمَ - تَلَاغَمًا [لثم] الرجلانُ : قَبِلَ كلُّ واحدٍ منهما  
 الآخر .  
 تَلَاخَى - تَلَاخِيًا [لحي] القومُ : تلاحقوا وتلاوموا ||  
 تباغضوا وتشاتموا وتنازعوا .  
 تَلَاخَزَ - تَلَاخَزًا [لحز] القومُ : تعاوضوا الكلامَ بينهم ||  
 و - الصبيانُ : تناقلوا الأشعار .  
 تَلَاخَظَ - تَلَاخَظًا [لحظ] ت الأشياءُ : تشابهت .  
 تَلَاخَقَ - تَلَاخَقًا [لحق] : تتابع || و - ت المطايا :  
 لحق بعضها بعضًا .  
 تَلَاخَمَ - تَلَاخَمًا [لحم] القومُ : تقاتلوا || و - ت  
 الشجّةُ : التحت وبرث || و - الشيءُ : التصق  
 وتلاصق .  
 تَلَاخَّ - تَلَاخًا [لخ] الوادي : ضاق والتفّ بالشجر .  
 تَلَاذَّ - تَلَاذًا [لذ] الشخصانُ : التذّ الواحد منهما  
 بالآخر .  
 تَلَاثَمَى - تَلَاثِيًا [لشو] الشيءُ : صار الى العدم  
 واضمحَلَّ || و - المريضُ : انحطت قواه وقارب  
 الوفاة || و - من التَّعبِ : تَهَيَّأَت قواه من التَّعبِ .  
 التَّلَاثِيَّ - [لشو] : مص || الاضمحلال .  
 تَلَاظَفَ - تَلَاظَفًا [لطف] القومُ : نواصلوا || و -  
 القومُ في الأمر : ترفّقوا فيه .  
 تَلَاظَمَ - تَلَاظَمًا [لطم] ت الأمواجُ : ضرب بعضها  
 بعضًا || و - القومُ : لطم بعضهم بعضًا .  
 تَلَاعَبَ - تَلَاعَبًا [لعب] : لعب .  
 تَلَاعَنَ - تَلَاعَنًا [لعن] القومُ : لعن بعضهم بعضًا .  
 تَلَاغَفَ - تَلَاغَفًا [لف] القومُ : اختلطوا .  
 التَّلَاغُ - الشديد الإثلاف .

تَلَفَى - تَلَفَيْتَا [لفوا] الأمر: تداركه .  
 تَلَفَقَ - تَلَفَقَا [لفق] القوم: نلاءمت أمورهم .  
 التَلَفِي - [لفوا]: مص || إدراك الثأر .  
 التَلَفِيف - [لف]: النبات الملتف || و- من الأمعاء  
 والدماغ (طب): ما تلفف منها والتوى بعضه على  
 بعض .  
 تَلَفَى - تَلَفَيْتَا [لقي] القوم: التقوا || تحاجبوا .  
 تَلَقَبَ - تَلَقَّبَا [لقب] القوم: تسابوا بالألقاب .  
 التَلَفِي - [لقي]: مص || «يوم التَلَفِي»: القيامة .  
 تَلَاكَرَ - تَلَاكَرَا [لكز] الرجلان: لكر كل واحد  
 منهما الآخر .  
 تَلَاكَمَ - تَلَاكَمَا [لكم] الرجلان: تلاطما .  
 تَلَاكَنَ - تَلَاكَنَا [لكن] في كلامه: أرى من نفسه  
 اللكنة ليضحك .  
 تَلَاهَى - تَلَاهِيَا [لهو] القوم: لهي بعضهم ببعض .  
 تَلَاوَى - تَلَاوِيَا [لوى] الحيتان: تلوت إحداهما  
 على الأخرى || و- القوم على فلان: اجتمعوا .  
 تَلَاوَمَ - تَلَاوَمَا [لوم] القوم: لام بعضهم بعضاً .  
 التَلَاوِيح - [لوح]: الأغصان في أول نضجها  
 (عامية) .  
 تَلَايَسَ - تَلَايَسَا [ليس] عنه: أغضض || و- الرجل:  
 حسن خلقه .  
 تَلَالَا - تَلَالُوا [لألا] النجم والبرق والنار: بمعنى  
 لألا || و- وجهه: أشرق واستار .  
 تَلَامَ - تَلَوَمَا [لأم] الشيء الفاسد: استصلح ||  
 و- لأمته أي درعه: لبسها .  
 تَلَبَّبَ - تَلَبَّبَا [لب] للقتال: تشمر وتحزم له || و-  
 الرجلان: أخذ كل منهما بتلبيب صاحبه .  
 تَلَبَّثَ - تَلَبَّثَا [لبث] بالمكان: توقف .  
 تَلَبَّخَ - تَلَبَّخَا [لبخ] جسمه من الضرب: ظهرت عليه  
 آثار الضرب (عامية) .  
 تَلَبَّدَ - تَلَبَّدَا [لبد] الصوف ونحوه: تداخلت أجزأؤه  
 ولزق بعضها ببعض || و- الأرض بالمطر: تجمعت  
 ولصق بعضها ببعض || و- الطائر بالأرض: جثم  
 عليها || و- الرجل: رأى وتفرد .  
 تَلَبَّسَ - تَلَبَّسَا [لبس] علي الأمر: اختلط واشتبه  
 وأشكل || و- بالأمر وبالثوب: احتلط به || و-

الطعام باليد: التزق || و- في الأمر: تعلق .  
 تَلَبَّطَ - تَلَبَّطَا [لبط] الرجل: اضطجع وتمرغ ||  
 اضطرب وتحير || و- في الأمر: سعى فيه واجتهد  
 واحتال || و- البعير: عدا وهو يضرب بقوائمه .  
 تَلَبَّكَ - تَلَبَّكَتَا [لبك] الأمر: لبك .  
 التَلْبِيب - [لب]: مص || تكلف اللب من غير طباع  
 ولا غريزة || و- ج تلبيب: ما في موضع اللب من  
 الثياب ويُعرف بالطوق || يقال «أخذته بتلبيبه» أي  
 أمسكه متمكناً منه .  
 التَلْبِيَّة - [لبي]: الاستجابة والموافقة؛ يقال «تلبية»  
 للدعوة أو للرغبة .  
 التَلْبِيس - [لبس]: مص || سر الحقيقة وإظهارها  
 بخلاف ما هي عليه || التَغْطِيَّة || و- في اصطلاح  
 النجارين أو البنائين: التصفيح بصفائح خشبية أو  
 حجرية .  
 التَلْبِين - [لبن]: حساء أو طعام من نخالة ولبن  
 وعسل .  
 التَلْبِينَةُ - [لبن]: التلبين .  
 التَلَّة - واحدة التل من الأرض || الصرعة .  
 التَلَّة - الصرعة || الحالة .  
 تَلَّمَّ - تَلَّمَّتَا [لثم] الرجل: شد اللثام على أنفه أو فمه .  
 تَلَجَّأَ - تَلَجَّجُوا [لجأ] إليه: استند إليه || و- من القوم:  
 انفرد عنهم وخرج عن زميرهم إلى غيرهم فكأنه تحصن  
 منهم .  
 التَلَجُّجَةُ - [لجأ]: مص || و- عند الفقهاء: أن  
 يلجئك إنسان أن تأتي أمراً ظاهراً خلاف باطنه .  
 تَلَجَّجَ - تَلَجَّجَا [لجج] متاع فلان: ادعاه || و- ت  
 الأرض: اجتمع نبتها وطال وكثر .  
 تَلَجَّجَجَ - تَلَجَّجَجَا [لججج]: تردد في الكلام || و-  
 بالشيء: بادر || و- في صدره شيء: تردد .  
 تَلَجَّجَنَ - تَلَجَّجَنَا [لجن] الشيء: صار لزجاً || و-  
 رأسه: اتسخ .  
 تَلَحَّى - تَلَحَّيَا [لحي]: أدار العمامة تحت الحنك .  
 تَلَحَّجَ - تَلَحَّجَا [لحج] الأمر على فلان: أظهر له  
 غير ما في نفسه .  
 تَلَحَّحَ - تَلَحَّحَا [لح] عليه: مثل ألح عليه .  
 تَلَحَّزَ - تَلَحَّزَا [لحز]: بعخل || تحلب فوه من أكل

رُمَانَةٌ أَوْ إِجَاصَةٌ وَنَحْوَهُمَا شَهْوَةٌ لِذَلِكَ || شَمَّرَ نِيَابَهُ  
لِقِتَالٍ أَوْ سَفَرٍ || وَ - عَنْهُ : تَأَخَّرَ .  
تَلَحَّظَ - تَلَحُّظًا [لِحِظَ] الشَّيْءَ : ضَاقَ .  
تَلَحَّفَ - تَلَحُّفًا [لِحَفَّ] : اتَّخَذَ لِنَفْسِهِ لِحَافًا || وَ -  
بِاللِّحَافِ وَغَيْرِهِ : تَغَطَّى بِهِ .  
التَّلْحِيظُ - [لِحِظَ] : مَصَّ || سِمْتٌ تَحْتَ الْعَيْنِ .  
التَّلْحِينُ - [لِحَنَ] : هُوَ أَنْ يُرْوَعُ لِأَنْشُودَةٍ تُوَجِّعُ  
وَنَفْمٌ مَعْلُومٌ .  
تَلَدَّ - تُلْدًا : كَانَ أَوْ وُلِدَ فِي بَيْتِكَ مِنْ قَدِيمٍ || وَ -  
فِي الْقَوْمِ وَبِالْمَكَانِ : أَقَامَ .  
تَلَدَّ - تُلْدًا : كَانَ أَوْ وُلِدَ فِي بَيْتِكَ مِنْ قَدِيمٍ || وَ -  
فِي الْقَوْمِ وَبِالْمَكَانِ : أَقَامَ .  
تَلَدَّ - تَلِيدًا : جَمَعَ مَالًا .  
تَلَدَّدَ - تَلْدُدًا [لَدَّ] : تَلَفَّتْ يَمِينًا وَشِمَالًا || تَحِيرٌ ||  
وَ - فِي الْمَكَانِ : تَلَبَّثَ .  
تَلَدَّنَ - تَلْدُنًا [لَدَنَ] : تَمَكَّنَتْ || وَ - بِالْمَكَانِ : أَقَامَ ||  
وَ - عَلَيْهِ : تَلَكَّأَ .  
تَلَدَّدَ - تَلْدُدًا [لَدَّ] الشَّيْءَ بِهِ : وَجَدَهُ لَدِيدًا .  
تَلَدَّعَ - تَلْدُعًا [لَدَعَ] : تَوَقَّدَ ذَهَبَهُ || التَّفْتُ يَمِينًا  
وَشِمَالًا || وَ - تِ النَّارِ : تَضَرَّيْتُ .  
تَلَرَّجَ - تَلَرَّجًا [لَرَجَ] : صَارَ لَرَجًا || وَ - الْبَقْلُ :  
كَانَ لَيْثًا فَمَالَ بَعْضُهُ عَلَى بَعْضٍ || وَ - تِ الدَّابَّةِ الْبِقُولِ :  
تَتَّبَعْتَهَا .  
التَّلِسْكُوبُ - الْبِرْقَبُ ، وَهُوَ آلَةٌ تُنظَرُ بِهَا الْأَجْسَامُ  
الْبَعِيدَةَ ، وَغَلِبَ اسْتِعْمَالُهُ لِرِصْدِ النُّجُومِ (بِوَنَانِيَّةٍ) .  
تَلَسَّنَ - تَلَسَّنًا [لَسَنَ] عَلَى فُلَانٍ : كَذَبَ عَلَيْهِ وَاقْتَرَى ||  
وَ - الْجَمْرُ : ارْتَفَعَتْ شَعْلَتُهُ كَاللِّسَانِ .  
تَلَصَّصَ - تَلَصَّصًا [لَصَّ] : صَارَ لَصًّا || تَخَلَّقَ بِأَخْلَاقِ  
اللُّصُوصِ || تَجَسَّسَ .  
تَلَطَّخَ - تَلَطَّخًا [لَطَخَ] : تَلَوَّثَ || وَ - بِأَمْرِ قَبِيحٍ :  
تَدَنَّسَ || وَ - بِشَرٍّ : فَعَلَهُ .  
تَلَطَّفَ - تَلَطَّفًا [لَطَفَ] الْأَمْرَ وَفِي الْأَمْرِ : تَرَفَّقَ فِيهِ ||  
وَفُلَانٌ : تَخَشَّعَ .  
تَلَطَّمٌ - تَلَطَّمًا [لَطَمَ] وَجْهَهُ : ارْبَدَّ .  
التَّلَطِيفُ - [لَطَفَ] : مَصَّ || وَ - عِنْدَ الْقُرَّاءِ : الْإِمَالَةُ .  
تَلَطَّى - تَلَطَّىًا [لَطَى] تِ النَّارِ : تَلَهَّبَتْ || وَ - فُلَانٌ :  
الْتَهَبَ وَاغْتَاظَ || وَ - تِ الْمَفَازَةِ : اشْتَدَّ لَهَا || وَ - تِ

الْحَيْثُ مِنَ السَّمِّ : تَحَرَّكَتْ .  
تَلَعَّ - تَلَعًا وَتَلَعًا الرَّجُلُ أَوْ الظُّبِيُّ : أَخْرَجَ رَأْسَهُ  
عَمَّا كَانَ فِيهِ .  
تَلَعَّ - تَلَعًا وَتَلَاعَةً الرَّجُلُ : طَالَتْ عُنُقُهُ أَوْ قَامَتْهُ ||  
وَ - تِ عُنُقُهُ : طَالَتْ || وَ - تَلَعًا الْإِنَاءَ : امْتَلَأَ .  
التَّلَاعُ - الْكَثِيرُ التَّلَفُّتِ حَوْلَهُ || وَ - مِنَ الْآيَةِ : الْمَلَأَنُ .  
تَلَعَّى - تَلَعَّىًا [لَعَى] الْعَمَلُ : تَعَقَّدَ || وَ - اللَّعَاعُ أَيُّ  
أَوَّلِ النَّبَاتِ : خَرَجَ بِأَخْذِهِ .  
التَّلْعَابُ - [لَعِبَ] : اللَّعِيبُ .  
التَّلْعَابُ - اللَّعِيبُ .  
التَّلْعَابُ - اللَّعِيبُ .  
التَّلْعَابَةُ - اللَّعِيبُ .  
التَّلْعَابَةُ - اللَّعِيبُ .  
تَلَعَّبَ - تَلَعَّبًا [لَعِبَ] : لَعِبَ .  
التَّلْعَمَةُ - جِ تَلْعَمَاتٌ وَتَلَاعٌ وَتَلَعٌ : مَا عَلَا مِنَ الْأَرْضِ ||  
مَا سَفَلَ مِنَ الْأَرْضِ .  
تَلَعَّمٌ - تَلَعَّمًا [لَعَمَ] فِي الْأَمْرِ : تَبَصَّرَ || نَكَلَ عَنْهُ ||  
تَوَقَّفَ فِيهِ وَتَأَنَّى || نَقُولُ دَسَّأْتُهُ عَنْ شَيْءٍ فَلَمْ يَتَلَعَّمْ ||  
أَيُّ لَمْ يَتَوَقَّفَ حَتَّى أَجَابَنِي .  
تَلَعَّسَ - تَلَعَّسًا [لَعَسَ] فِي أَمْرِهِ : تَلَعَّمْ .  
تَلَعَّلَعَ - تَلَعَّلَعًا [لَعَلَعَ] السَّرَابُ : تَلَلَّأَ || وَ - الرَّجُلُ :  
ضَعْفٌ مِنْ تَعَبٍ أَوْ مَرَضٍ || وَ - مِنَ الْجُوعِ : تَضَوَّرَ  
وَاضْطَرَبَ || وَ - الْكَلْبُ : دَلَعَ لِسَانَهُ عَطَشًا .  
تَلَعَّنَ - تَلَعَّنًا [لَعَنَ] الْقَوْمُ : لَعَنَ بَعْضُهُمْ بَعْضًا .  
التَّلْعِينَةُ - [لَعِبَ] : اللَّعِيبُ .  
تَلَعَّبَ - تَلَعَّبًا [لَعِبَ] الدَّابَّةَ : وَجَدَهَا لِأَغْبَةٍ || وَ -  
سِيرَ الْقَوْمِ : سَارَ بِهِمْ حَتَّى كَفَبُوا || وَ - السَّيْرُ فَلَانًا :  
أَنَعَبَهُ أَشَدَّ التَّعَبِ .  
التَّلْعِرَافُ - الْبَرْقُ || الْبَرْقِيَّةُ (بِوَنَانِيَّةٍ) .  
تَلَعَّمٌ - تَلَعَّمًا [لَعَمَ] بِالطَّيِّبِ : جَعَلَهُ عَلَى مَلَاغِيهِ ||  
وَ - الْقَوْمُ بِالْكَلامِ : حَرَّكُوا مَلَاغِيَهُمْ بِهِ || وَ - تِ  
الغَنَمِ بِالْعَشْبِ وَبِالشَّرَابِ : بَلَّتْ مَشَافِرَهَا .  
تَلَفَّ - تَلَفًّا : هَلَكَ .  
التَّلْفَازُ - التَّلْفِيزِيُّونَ .  
تَلَفَّتَ - تَلَفَّتًا [لَفَّتَ] الْبِهِ : صَرَفَ وَجْهَهُ إِلَيْهِ .  
تَلَفَزَ - تَلَفَزَةً : نَقَلَ بِالتَّلْفِيزِيِّونَ .  
التَّلَفَزَةُ - الرُّؤْيَا مِنْ بُعْدِ (بِوَنَانِيَّةٍ) .

تَلَفَّنَ - تَلَفَّنَا [لقن] الكلام من فلان: أخذه عنه مُشافهةً وفهمه .

التَلْفِيحُ - [لقح]: مص || هو أن يوضع في الجسم اللِّقَاحُ المضادُّ للأمراض .

تَلَكَّ - مَث تَانَكْ وَج أَوْلَايَك : اسم إشارة للمفرد المؤنث في البعد .

تَلَكَّا - تَلَكَّوْا [لكأ] عن الأمر: أَبْطَأَ وَتَوَقَّفَ || و - عليه: اعتلَّ .

تَلَكَّدَ - تَلَكَّدَا [لكد] فلان: غلظ لحمه || و - الشيء: لزم بعضه بعضاً || و - به أو عليه الوسخ: لرق به .

التَلَمُّ - ج أتلام: ما تشقه سكة الفلاح من الأرض .

التَلِمَاطُ - [لمظ]: من لا يثبت على مودة أحد .

التَلِمَاطَةُ - [لمظ]: مؤنث التَلِمَاطُ || الثرثرة المهدارة .

تَلَمَّجَ - تَلَمَّجَا [لمج] الرجل: أكل اللُّمَّجَةَ .

تَلَمَّدَ - تَلَمَّدَ الْوَلَدُ: اتَّخَذَهُ تَلْمِيذًا .

تَلَمَّرَ - تَلَمَّرَا [لمز] ه: تَلَمَّسَهُ || و - في السير: أسرع .

تَلَمَّسَ - تَلَمَّسَا [لمس] الشيء: تَطَلَّبَهُ مَرَّةً بَعْدَ أُخْرَى .

تَلَمَّظَ - تَلَمَّظَا [لمظ] الرجل: تَدَوَّقَ || تَتَبَعَ بِلِسَانِهِ لِمَاظَةً || و - بذكره: عَابَهُ || و - ت الحية: أخرجت لسانها .

تَلَمَّعَ - تَلَمَّعَا [لمع] البرق وغيره: أَضَاءَ || و - الشيء: اختلسه .

تَلَمَّلَمَ - تَلَمَّلَمَا [لملم]: مطاوع لَمَلَمَ .

التَلْمُودُ - كتاب يتضمَّن شرائع اليهود وسننهم .

التَلْمِيذُ - ج تَلْمِيذٌ وَتَلْمِيذَةٌ: من تَعَلَّمَ مِنْكَ عِلْمًا أو صِفَةً .

التَلْمِيحُ - [لمح]: مص || و - ج تَلْمِيحٌ فِي الْخَيْلِ وَغَيْرِهَا: أَنْ يَكُونَ فِي الْجَسَدِ بَقْعٌ تَخَالَفَ سَائِرَ لَوْنِهِ .

تَلَهَّقَى - تَلَهَّقَا [هوق] بكذا: فَرَّوْحٌ بِالْإِقْبَالِ عَلَيْهِ أو بِالْإِعْرَاضِ عَنْهُ || و - بالشيء: تَعَلَّلَ بِهِ وَأَقَامَ عَلَيْهِ ولم يفارقه .

تَلَهَّبَ - تَلَهَّبَا [لهب] ت النار: اتَّقَدَت .

تَلَهَّدَمَ - تَلَهَّدَمَا [لهدم] ه: قَطَعَهُ || و - الشيء: أَكَلَهُ .

تَلَهَّفَ - تَلَهَّفَا [لهف] عليه: حَزِنَ عَلَيْهِ وَتَحَسَّرَ .

تَلَهَّقَ - تَلَهَّقَا [لهق] الشيء: بِمَعْنَى لَهَقَ || و - الرجل: أَكْرَهَ مِنَ الْكَلَامِ .

تَلَفَّظَ - تَلَفَّظَا [لفظ] بالكلام: نطق به .

تَلَفَّعَ - تَلَفَّعَا [لفع]: شمله الشَّيْبُ || و - ت النار: تَلَهَّبَتْ || و - ت الحربُ بِالشَّرِّ: اشتملت به فلم تدع أحدًا إِلَّا ضَمَّتَهُ || و - القومُ على جيش العدو: اشتملوا عليهم واستباحوهم || و - الرجلُ بالشَّيْبِ أو الشَّجَرِ بِالرَّوْقِ: اشتمل به وتغطَّى .

تَلَفَّفَ - تَلَفَّفَا [لفت] في ثوبه: اشتمل به || و - عليه القومُ: تَجَمَّعُوا .

تَلَفَّقَ - تَلَفَّقَا [لفق] به: لحقه || و - ما بينهم: تلازم .

تَلَفَّلَفَ - تَلَفَّلَفَا [لفلف] بثوبه: اشتمل به .

تَلَفَّمَّ - تَلَفَّمَا [لفم] ت المرأة: شَدَّتْ اللَّفَامَ .

تَلَفَّنَ - تَلَفَّنَا [لفن] تكلم بالهاتفون .

التَلْفُونُ - الهاتف (يونانية) .

التَلْفِيزِيُونُ - جهاز يُرْسِلُ الصُّورَ متحرِّكةً ويلتقطها من بُعد .

التَلْفِيحَةُ - [لفح]: الشال الذي يُلفَّ حول العنق في البرد .

تَلَفَّى - تَلَفَّيَا [لفي] الشيء: بِمَعْنَى لَفِيَ || استقبله || و - أمرًا: نَسَلَمَهُ || و - الشيء منه: تَلَفَّفَهُ || و - العلوم في الجامعة: تَخَرَّجَ مِنْهَا .

التَلْفَاءُ - [لفي]: الاسم من اللِّقَاءِ || مكان اللِّقَاءِ والمقابلة . يقال «جلس تَلْفَاءَةً» أي تجاهه || ويقال «فعل الأمر من تلقاء نفسه» أي من عند نفسه غير مَسْرُوقٍ إِلَيْهِ أو مُكْرَهٍ عَلَيْهِ .

التَلْفَانِيَّ - [لفي]: «تَلْفَانِيًّا»: طَوَّعًا .

التَلْفَامُ - [لفم]: العَظِيمُ اللَّقْمُ .

التَلْفَامُ - [لفم]: التَلْفَامُ .

التَلْفَامَةُ - [لفم]: التَلْفَامُ .

التَلْفَامَةُ - [لفم]: التَلْفَامُ .

تَلَقَّبَ - تَلَقَّبَا [لقب] بكذا: صار له لقبًا .

تَلَقَّطَ - تَلَقَّطَا [لقط] الشيء: جمعه من ههنا وههنا .

تَلَقَّفَ - تَلَقَّفَا [لقف] الشيء: تناوله بسرعة || و - الطعام: بلعه || و - الحائطُ والحوضُ: تَهَوَّرَا وَسَقَطَا .

تَلَقَّلَقَ - تَلَقَّلَقَا [لقلق] الشيء: تقلقل .

تَلَقَّمَ - تَلَقَّمَا [لقم] الشيء: أَكَلَهُ بِسُرْعَةٍ || و - الماء في بطنه: تَقَبَّبَ مِنْ كَثْرَتِهِ .

تَلَمَّعُ .  
 تَمَّ - تَمَّأً وَتَمَّامًا وَتَمَّامَةً : كملت أجزاءه || و - بالشيء  
 وعليه : جعله تامًا || و - على أمره : أمضاه || و - تَمَّأً  
 إلى موضع كذا : بلغه || و - عنه العين : دفعها بتعليق  
 التسمية .  
 التَّمَّ - (ح) : طائر مائي شبيه بالاوز أطول منه عُنُقًا .  
 تَمَّاتِنَ - تَمَّاتِنًا [متن] الشعراون في الشعر : تعارضا فيو .  
 تَمَّائِلَ - تَمَّائِلًا [مثل] الشيطان : تشابها || و - العليلُ  
 من علته : أقبل وقارب البرء .  
 تَمَّاجِدًا - تَمَّاجِدًا [مجد] : تفاعر || ذكر مجده .  
 يقال «تماجدا فيما بينهم» أي تفاخروا وذكر كل  
 منهم مجده .  
 تَمَّاجِنَ - تَمَّاجِنًا [مجن] : تمازح .  
 تَمَّاحِكَ - تَمَّاحِكًا [محك] الخصمان : تلاجًا .  
 تَمَّاحِلَ - تَمَّاحِلًا [محل] القوم : ما حل بعضهم بعضًا ||  
 و - ت بهم الدار : تباعدت .  
 تَمَّادًا - تَمَّادًا [مد] الرجلان الثوب : تجاذباه .  
 تَمَّادَى - تَمَّادِيًا [مدي] في غيبه : دام على فعله ولبح ||  
 و - في الأمر : بلغ فيه المدى || و - بنا السفر :  
 طال .  
 تَمَّادَحَ - تَمَّادَحًا [مدح] القوم : مدح بعضهم بعضًا .  
 التَّمَّادِي - [مدي] : مص || «مع التَّمَّادي» : مع  
 طول الزمان ، على معر الأيام .  
 تَمَّارًا - تَمَّارًا [مر] القوم : مر بعضهم ببعض || و - ما  
 بينهم : تباغضوا وتعادوا || يقال «هما يتَمَّاران» أي  
 يتصارعان .  
 التَّمَّار - يَبَّاع التَّمَّر .  
 تَمَّارِي - تَمَّارِيًا [مري] الرجلان : تجادلا .  
 تَمَّارَسَ - تَمَّارَسًا [مرس] القوم في الحرب : تضاربوا .  
 تَمَّارَضَ - تَمَّارَضًا [مرض] : تظاهر بأنه مريض وليس  
 به مرض || و - في أمره : ضعف .  
 تَمَّارَ - تَمَّارًا [مر] ت النية به : تباعدت .  
 تَمَّازَى - تَمَّازِيًا [مزو] القوم : تفاضلوا .  
 تَمَّازَجَ - تَمَّازَجًا [مزج] الشيطان : تخالط .  
 تَمَّازَحَ - تَمَّازَحًا [مزح] الرجلان : تداعبا .  
 تَمَّاسًا - تَمَّاسًا [مس] الشيطان : مس أحدهما الآخر .  
 تَمَّاسَحَ - تَمَّاسَحًا [مسح] الرجلان : تصادقا أو

تَلَمَّعَ - تَلَمَّعًا [لم] الشيء : ابتلعه بمرّة (وقلما يقال  
 إِلَّا التَّهَمَّةُ) .  
 تَلَمَّعَ - تَلَمَّعًا [لمن] الرجل : تعلل باللهة .  
 تَلَهَّوَجَ تَلَهَّوَجًا [لهوج] الشيء : تعجَّله || و - اللحم :  
 لم يُنعم طبخه وشيئه .  
 التَّلَهَّيَّة - [لهو] : مص || ما يتلهاهي به .  
 التَّلَوَّ - ج أتلاء : ما يتبع الشيء ؛ ومنه «أرسل كتابًا  
 تَلَوَّ كتاب» أي بعث بالرسائل متتالية || ولد الناقة إذ  
 يُفطم فيتلوها .  
 تَلَوَّى - تَلَوَّىًا [لوى] الشيء : انعطف || و - البرق  
 في السحاب : اضطرب || و - الحبل : مطاوع  
 لوى || و - ت الحية : استدارت .  
 التَّلَوَّة - مؤنث التَّلَو لولد الناقة .  
 تَلَوَّثَ - تَلَوَّثًا [لوث] زيد بعمره و : لاذ به وتلبس  
 بصحبته رجاء منفعة || و - ثوبه بالطين : تلطَّخ به .  
 تَلَوَّحَ - تَلَوَّحًا [لوح] : بان ووضَّح .  
 تَلَوَّصَ - تَلَوَّصًا [لوص] : تَلَوَّى وتقلَّب .  
 تَلَوَّمَ - تَلَوَّمًا [لوم] : تكلف اللوم || تتبَّع الداء ليعلم  
 مكانه || و - في الأمر : تمكَّث فيو .  
 تَلَوَّنَ - تَلَوَّنًا [لون] : اختلف ألوانه || و - الرجلُ :  
 اختلف أخلاقه || و - الشيء : صار ذا لون واكتسى  
 لونًا غير الذي كان له .  
 التَّلَوْنِيحَات - [لوح] : زيادات وشروح في الحاشية  
 من الكتاب . وتُعرف بالحواشي .  
 التَّلَوْنِيْن - [لون] : مص || تقديم الألوان من الطعام  
 للتفكه والتلذذ || تغيير أسلوب الكلام إلى أسلوب آخر .  
 تَلَّى - تَلَّى [تلو] من الشهر يوم : بقي .  
 التَّلِيَّة - [تلو] : البقية ، ومنه «ذهبت تَلِيَّةُ الشباب»  
 و «فلان بقية الكرام وتَلِيَّةُ الأحرار» .  
 التَّلِيد - التَّلِيد .  
 تَلَيْسَ - تَلَيْسًا [ليس] الرجلُ : كان ذا شدَّة .  
 التَّلِيح - التَّلِيح .  
 التَّلِيْفَة - الشيء التَّلِيْف .  
 التَّلِيْفِيُون - التَّلِيْفِيُون .  
 التَّلِيل - ج تَلَّى [تل] : المصروع || و - ج أئلة وتل  
 وتلائل : العنق .  
 تَلَيَّنَ - تَلَيَّنًا [لين] الشيء : ضدَّ نخشن || و - لفلان :



تَمَازِيْرٌ - تَمَازِيْرًا [ميز] القومُ : تفرَّقوا || تحزَّبوا || تنافسوا .  
تَمَاطِيطٌ - تَمَاطِيطًا [ميط] القومُ : فسد ما بينهم ||  
تباعدوا .

تَمَاطِيلٌ - تَمَاطِيلًا [ميط] في مشيه : تبختر || و - الجُلُّ  
عن الفرس : مال .

تَمَاطِينٌ - تَمَاطِينًا [مين] القومُ : كذب بعضهم على  
بعض .

تَمَاطِيٌّ - تَمَاطِيًّا [مأي] السُّقَاءُ : توسَّع وامتنَدَّ || و -  
الشرُّ بين القوم : فشا .

التُّمْبَاكُ - اطلب التُّمْبَاكُ .  
التُّمْتَامُ - الذي يُتَمْتَمُ .

التُّمْتَامَةُ - [تم] : مؤنث التُّمْتَامِ .  
التُّمْتَانُ - [متن] : الخيط الذي يُضْرَبُ بِهِ الفسْطَاطُ  
والخيمة .

تَمْتَعٌ - تَمْتَعًا [متع] بكذا أو من كذا : انتفع وتلذَّذَ  
به زمانًا طويلًا || و - بماله : عاش به هنيئًا وتلذَّذَ به .

تَمْتَمٌ - تَمْتَمَةً [تمتم] في الكلام : عجل فيه ولم يفهمه .  
التُّمْتَمِينُ - [متن] : مص || و - ج تَمَاتِينُ : الخيط  
الذي يُضْرَبُ بِهِ الفسْطَاطُ والخيمة .

التُّمْتَالُ - ج تَمَاتِيلُ [مثل] : الصورة المصوَّرة أو هو  
ما تصنعه وتصوره مشبهًا بخلق الله من ذوات الروح  
والصورة .

تَمْتَلٌ - تَمْتَلًا [مثل] الحديث وبالحديث : أفاده  
وبيَّنه || و - الشيء : تصوَّر مثاله || و - له الشيء :  
تصوَّر له || و - بالشيء : ضربه مَثَلًا || و - مَثَلًا :  
اعتمله || و - به : تشبَّه به || و - بين يديه : بمعنى  
مَثَلٌ || و - منه : اقتصر منه .

التُّمْتَلُ - [مثل] : مص || و - في الغذاء : أن يفقد  
الغذاء صورته ويتخذ صورة المغتدي .

التُّمْتِيلُ - [مثل] : مص || و - في الغذاء : التَّمْتِيلُ ||  
التَّمْتِيلُ الدبلوماسية : إقامة علاقات سياسية بين  
الدول .

التَّمْتِيلِيَّةُ - [مثل] : الرواية تُمْتَلُ على المسرح ، المسرحية .  
تَمَجِّجٌ - تَمَجِّجًا [ميج] الدلو في البئر : خضخضها ||  
و - الرجلُ : تكبَّرَ وافتخر .

تَمَجِّدٌ - تَمَجِّدًا [مجد] : تعظَّم .  
تَمَجِّسٌ - تَمَجِّسًا [مجس] : صار من المَجْجُوسِ .

تباعا فتصافقا . يقال « تماسحوا على كذا » أي تحالفوا ،  
و « التقوا فتماسحوا » أي تصافحوا .

تَمَاسِكٌ - تَمَاسِكًا [مسك] به : تعلق به واعتصم ||  
يقال « ما تَمَاسَكَ أن قال كذا » أي ما تمالك وما ضبط  
نفسه ، و « غشيني أمر مقلق فتماسكت » أي ملكتُ  
نفسي .

تَمَاشِيٌّ - تَمَاشِيًّا [مشي] الرجلان : مشيًا معًا .  
تَمَاشِقٌ - تَمَاشِقًا [مشق] القومُ الشيء : تجاذبوه .  
التَّمَاشِقُ - [مشق] : التنازع .

تَمَاصِعٌ - تَمَاصِعًا [مصع] القومُ في الحرب : تعالجوا  
وتطاحنوا .

تَمَاصُؤٌ - تَمَاصُؤًا [مصؤ] القومُ : تنازعوا .  
تَمَاقَتٌ - تَمَاقَتًا [مقت] القومُ : مقت بعضهم بعضًا .  
تَمَاقِلٌ - تَمَاقِلًا [مقل] الرجلان : تقاطعا في الماء .

تَمَاكِرٌ - تَمَاكِرًا [مكر] القومُ : احتال بعضهم على  
بعض .

تَمَاكِسٌ - تَمَاكِسًا [مكس] الرجلان في البيع :  
تساحا .

تَمَالَأٌ - تَمَالَأًا [ملا] القومُ على الأمر : اجتمعوا وتعاونوا  
عليه .

تَمَالَعٌ - تَمَالَعًا [ملع] به : تسافه عليه وسخر به .  
تَمَالَكٌ - تَمَالَكًا [ملك] عن كذا : تماسك وملك  
نفسه عنه .

التُّمَامٌ - [تم] : الكمال || « تَمَامًا » : بكليته ؛  
و « بالتُّمَامِ » : على وجه كامل ؛ و « في تَمَامِ الساعة » :  
في الساعة بالضبط || « ليلة تَمَامِ القمر » (فك) :  
هي ليلة بدره . يقال « بدر تَمَامٍ وبدر تَمَامٍ » || « تَمَامٌ  
عدد ما » (ع ح) : ما ينقصه حتى يساوي عددًا معينًا .  
التُّمَامَةُ - البقية .

تَمَانَعٌ - تَمَانَعًا [منع] الرجلان : امتنعا || و - الرجلان  
عن أنفسهما : تحاميا .

تَمَاوَتٌ - تَمَاوَتًا [موت] : تظاهر أنه مات || اظهر  
التخافت والتضاعف .

تَمَاوَقٌ - تَمَاوَقًا [موق] : تظاهر بالموق أي الحمق .  
تَمَايَجٌ - تَمَايَجًا [ميج] : تمايل .

تَمَايَدٌ - تَمَايَدًا [ميد] : تمايل مهترًا .  
تَمَايَرٌ - تَمَايَرًا [مير] ما بين القوم : فسد .

# أدوات التوقيت

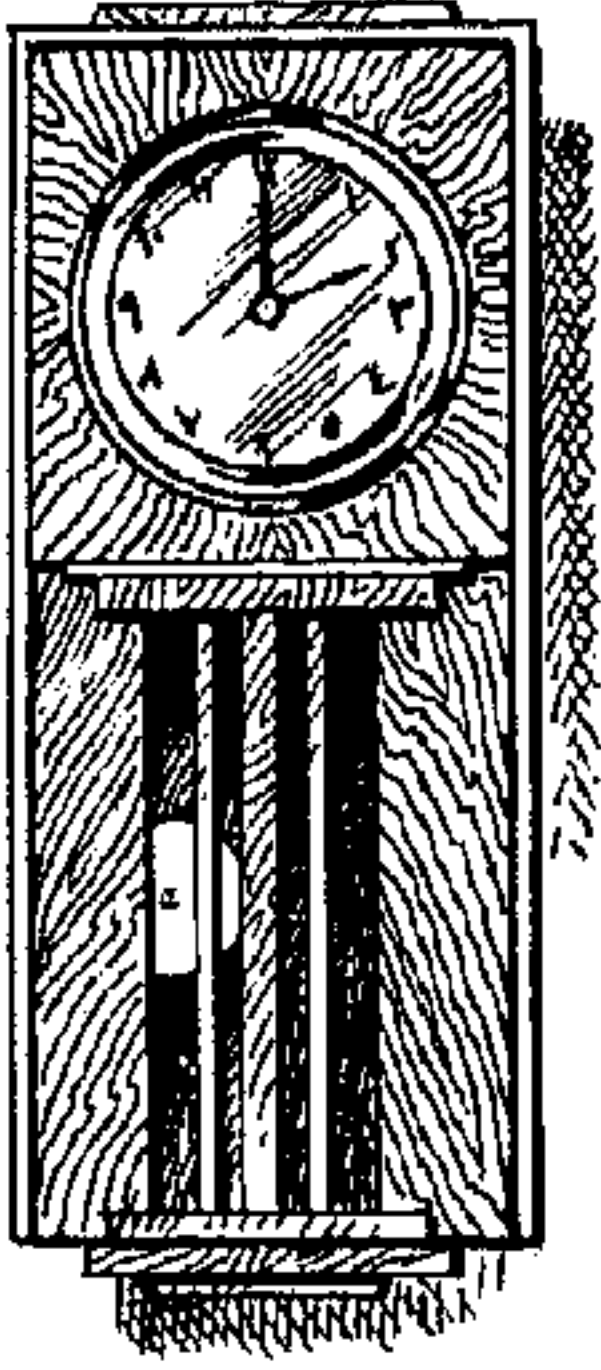

ساعة دقّاعة

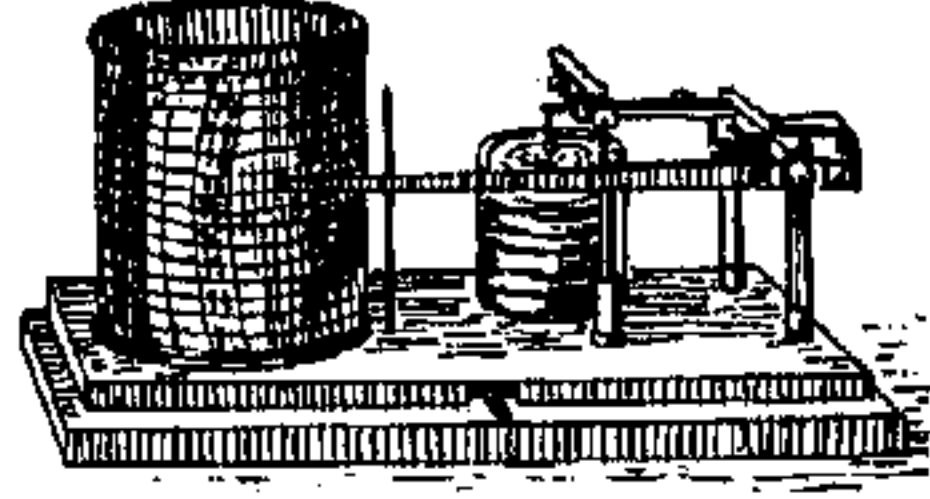

مرسمة الضّغط

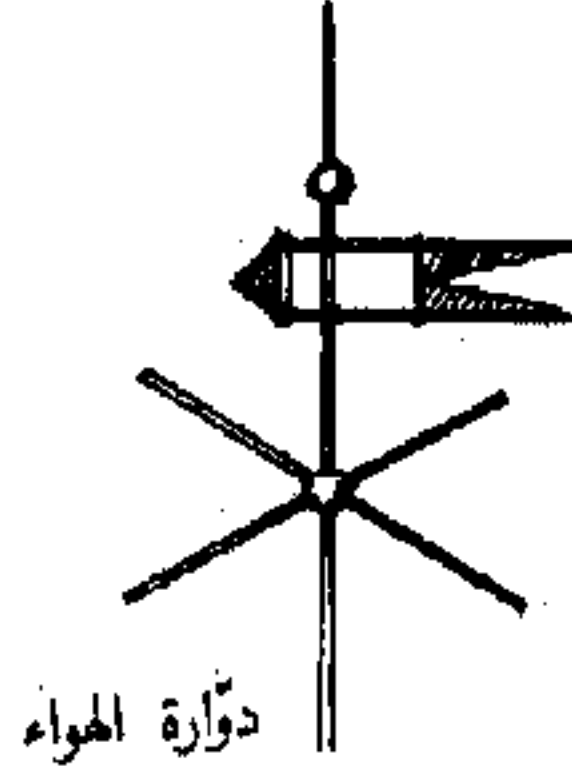

دوّارة الهواء



ساعة يد

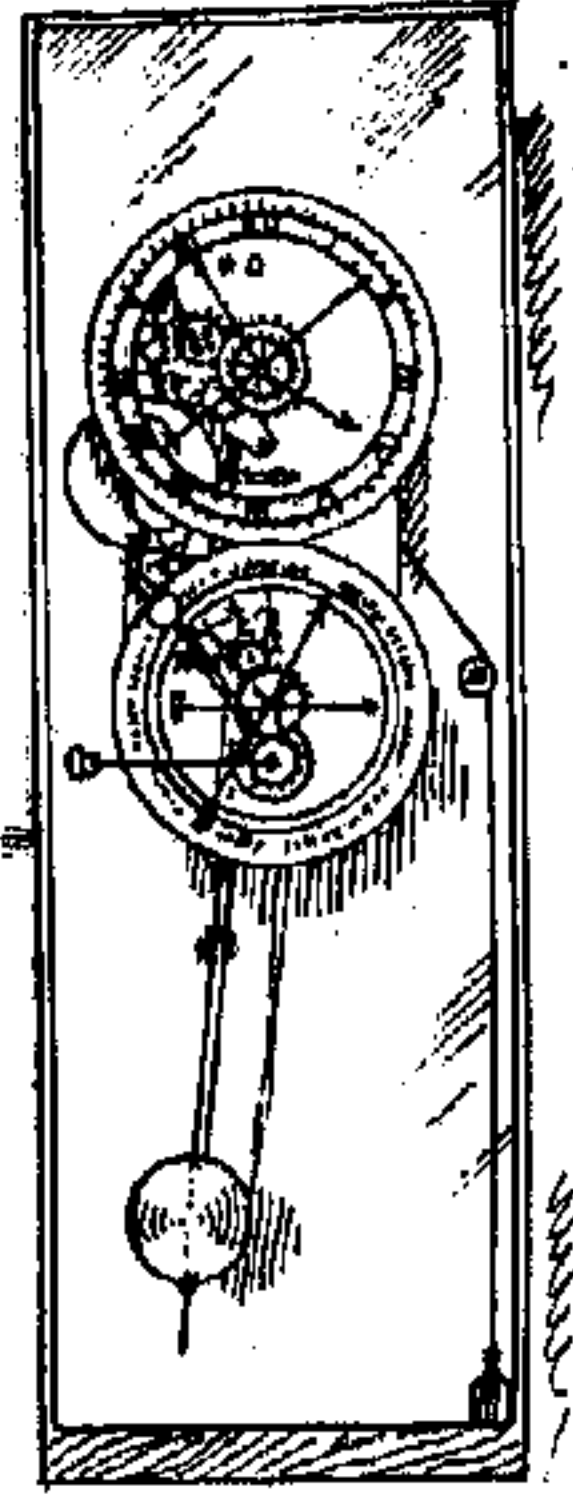

ساعة فلكيّة

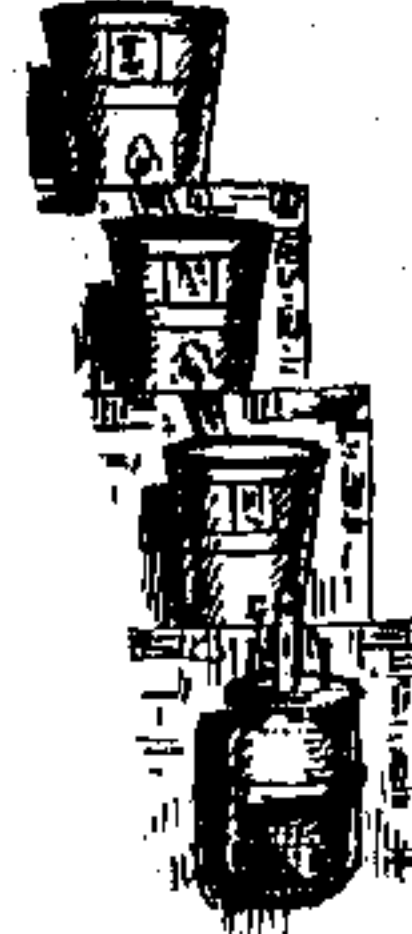

ساعة مائيّة

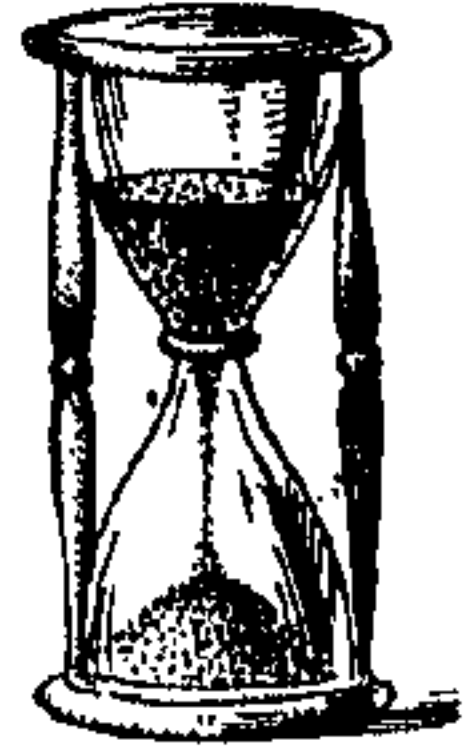

ساعة رمليّة



ساعة شمسيّة

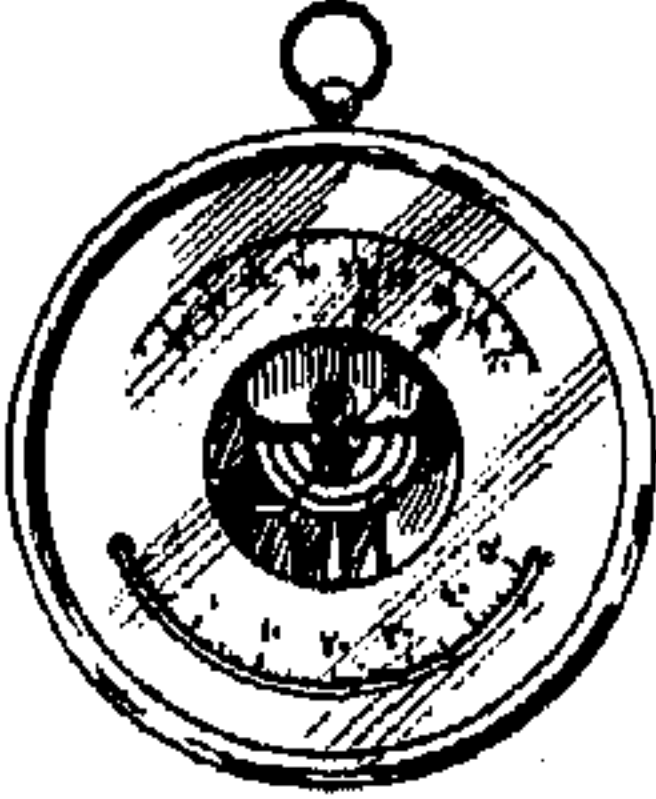

ميزان الجوّ او مضغّط

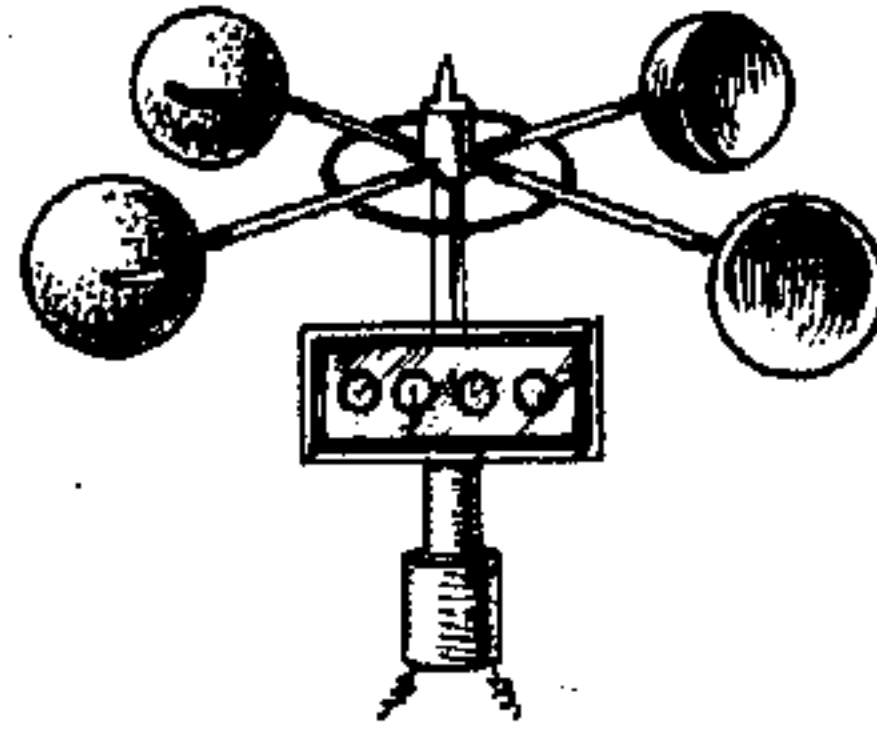

مقياس الريح

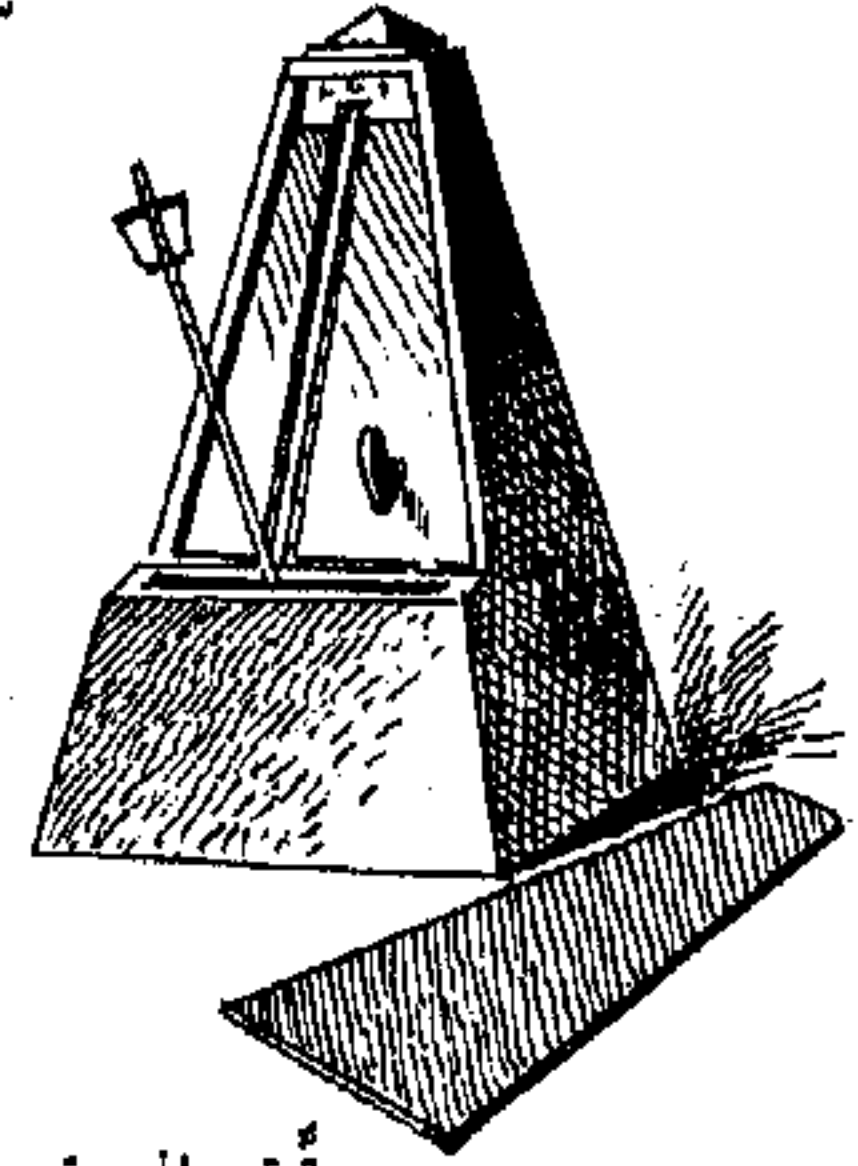

موقنة الموسيقى

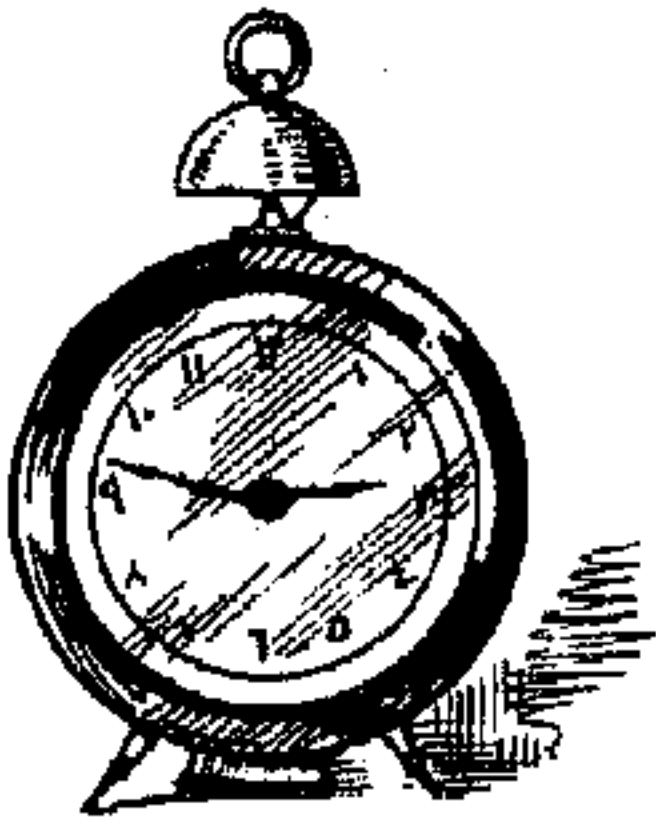

ساعة منبهّة

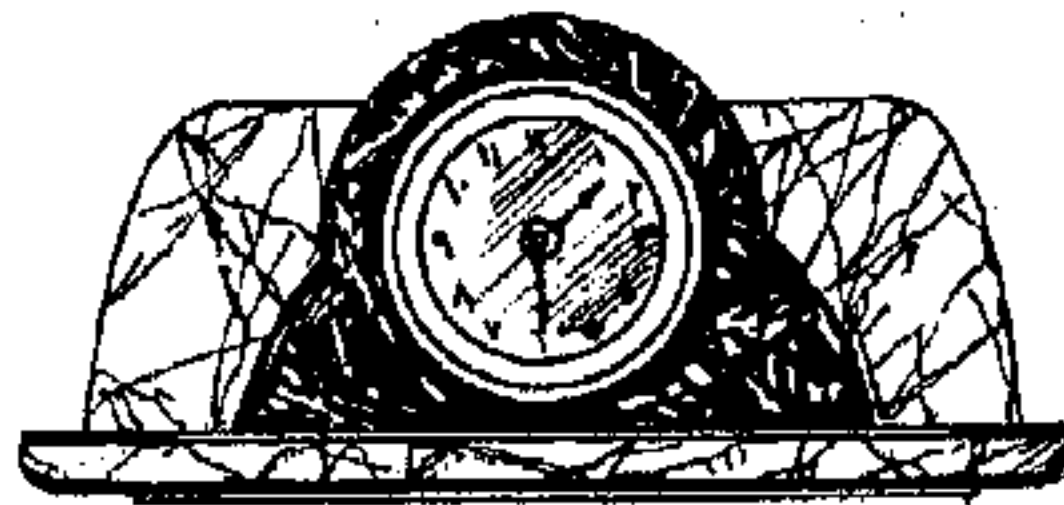

ساعة طاولة

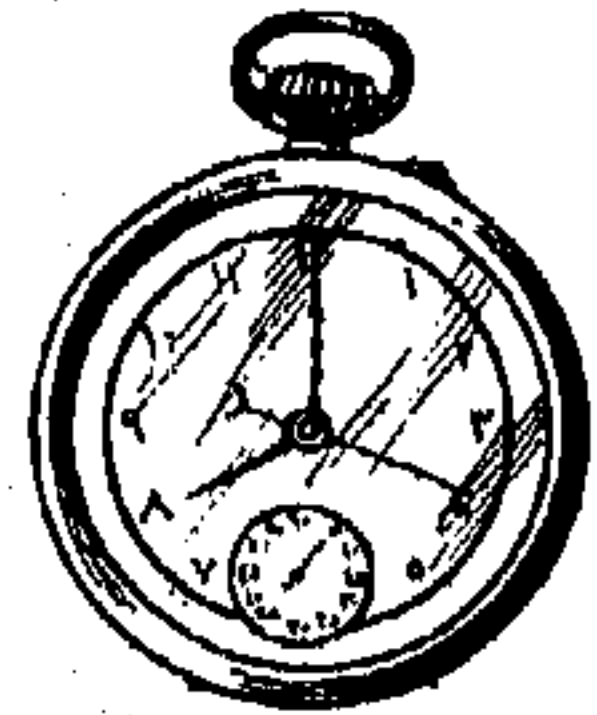

مقيت

تَمَدَّرَ - تَمَدَّرًا [مدر] : تَفَرَّقَ || و - اللَّيْنُ : تَقَطَّعَ  
في السِّقَاءِ || و - تِ اليَضَّةُ أو المَعْدَةُ أو النَّفْسُ :  
فَسَدَتْ .

تَمَدَّعَ - تَمَدَّعًا [مدع] الشَّرَابَ : شَرِبَهُ قَلِيلًا قَلِيلًا .  
تَمَرَّ - تَمَرًا هُ : أَطْعَمَهُ التَّمَرًا || و - اللَّحْمَ : قَطَّعَهُ  
صَغَارًا وَجَفَّفَهُ .

تَمَّرَ - تَمِيرًا الرُّطْبُ : صَارَ تَمَرًا || و - تِ النَّخْلَةُ :  
حَمَلَتْ التَّمَرَ || و - هُ : أَطْعَمَهُ التَّمَرَ || و - اللَّحْمَ :  
تَمَّرَهُ .

التَّمَرُ - ج تُمُورٌ وَتُمَرَانٌ : اللَّيَاسُ مِنْ ثَمَرِ النَّخْلِ ||  
« التَّمَرُ الهِنْدِيُّ » (ن) : شَجَرٌ أَصْلُهُ هِنْدِيٌّ . تُسْتَعْمَلُ  
ثَمَارُهُ كَسَهْلٍ وَيُسْتَعْمَلُ جَذَعُهُ لِلقَبْضِ . زَهْرُهُ مَفِيدٌ  
ضِدَّ هَيْجَانِ الكَبِدِ وَخَشْبِهِ جَيِّدٌ .

التَّمَرَةُ - ج تَمَرَاتٌ : وَاحِدَةُ التَّمَرِ .

تَمَرَّى - تَمَرِّيًا [مري] بِكَذَابٍ : تَزَيَّنَ .

التَّمَرَادُ - ج تَمَارِيدٌ [مرد] : بَرَجٌ صَغِيرٌ لِلحَمَامِ .  
تَمَرَأَ - تَمَرَأًا [مرا] : تَكَلَّفَ المَرُوعَةَ || صَارَ ذَا مَرُوعَةٍ .  
تَمَرَّخَ - تَمَرَّخًا [مرخ] بِالذَّهْنِ : أَذْهَنَ بِهِ .

تَمَرَّدَ - تَمَرَّدًا [مرد] : عَصَى || جَاوَزَ حَدًّا أَمْثَالَهُ ||  
اسْتَكْبَرَ || و - عَلَى النَّاسِ : عَتَا عَلَيْهِمْ || و - الغَلَامُ :  
بَقِيَ أَمْرًا مُدَّةً مِنَ الزَّمَانِ .

تَمَرَّسَ - تَمَرَّسًا [مرس] بِالشَّيْءِ : احْتَكَّ بِهِ || ضَرَبَهُ ||  
و - بِكَذَابٍ : تَدَرَّبَ عَلَيْهِ || و - بِالنَّوَابِ وَالخُصُومَاتِ :  
مَارَسَهَا || و - بِالطَّيِّبِ : تَلَطَّحَ بِهِ || و - بِالرَّجُلِ :  
تَعَرَّضَ لَهُ بِشَرٍّ || و - بِدِينِهِ : عَيْثٌ وَتَلَاعَبَ بِهِ .

تَمَرَّضَ - تَمَرَّضًا [مرض] : ضَعُفَ فِي أَمْرِهِ .

تَمَرَّطَ - تَمَرَّطًا [مرط] الشَّعْرُ : تَسَاقَطَ || و - السَّهْمُ :  
خَلَا مِنَ الرِّيشِ .

تَمَرَّعَ - تَمَرَّعًا [مرع] : طَلَبَ العَرَّعَ || أَسْرَعَ .  
تَمَرَّغَ - تَمَرَّغًا [مرغ] التَّرَابُ : تَقَلَّبَ || و - فِي  
النَّعِيمِ : تَقَلَّبَ فِيهِ || و - فِي الأَمْرِ : تَرَدَّدَ || و - عَلَى  
فُلَانٍ : تَلَبَّثَ || و - تِ السَّائِمَةُ : أَطَالَتْ الرَّغْمِيَّ  
فِي المَكَانِ || و - الحَيَوَانَ : رَشَّ اللَّعَابَ مِنْ فِيهِ ||  
و - الرَّجُلُ : تَزَيَّنَ وَتَزَيَّنَ || تَلَوَّى مِنْ وَجَعٍ يَجِدُهُ ||  
تَنَزَّهَ .

تَمَرَّقَنَ - تَمَرَّقَنًا [رفق] : أَخَذَ مِرْفَقَهُ كَمَا تَقُولُ « تَمَتَّنَقُ »  
أَي أَخَذَ مِثْلَهُ .

تَمَجَّنَ - تَمَجَّنًا [مجن] : تَكَلَّفَ المَجَانَةَ || عَيَّلَ  
عَمَلَ المَاجِنِ ؛ يُقَالُ « تَمَجَّنَ فِي كَلَامِهِ » أَي مَزَحَ  
وَقَلَّ حَيَاءً .

تَمَحَّى - تَمَحَّيًا [محو] مِنَ القَوْمِ : تَحَلَّلَ أَي طَلَبَ  
مِنْهُمْ أَنْ يَمْحُوا عَنْهُ مَا جَنَى عَلَيْهِمْ .

تَمَحَّصَ - تَمَحَّصًا [محص] الظَّلَامُ : انْكَشَفَ .

تَمَحَّقَ - تَمَحَّقًا [محق] : اضْمَحَلَّ وَبَطَلَ وَامْحَى .

تَمَحَّكَ - تَمَحَّكًا [محك] الرَّجُلُ : شَارَّ وَنَارَعَ فِي  
الكَلَامِ وَتَمَادَى فِي اللِّجَاجَةِ عِنْدَ المَسَاوِمَةِ .

تَمَحَّلَ - تَمَحَّلًا [محل] الشَّيْءَ وَلَهُ : احْتَالَ فِي طَلْبِهِ ||  
و - لِفُلَانٍ حَقَّهُ : تَكَلَّفَهُ لَهُ || و - الدِّرَاهِمَ : انْتَقَدَهَا .

تَمَخَّخَ - تَمَخَّخًا [مخ] العَظْمَ : أَخْرَجَ مَخَّهُ .

تَمَخَّرَ - تَمَخَّرًا [مخر] الرِّيحَ : اسْتَقْبَلَهَا بِأَنْفِهِ ||  
نَظَرَ مِنْ أَيْنٍ مَجْرَاهَا فَلَمْ يَسْتَقْبَلْهَا وَجَعَلَ ظَهْرَهُ  
إِلَيْهَا .

تَمَخَّضَ - تَمَخَّضًا [مخض] اللَّيْنُ : صَارَ مَخِيضًا ||  
تَحَرَّكَ فِي المِخْضَةِ || و - الوَلَدُ : تَحَرَّكَ فِي بَطْنِ  
الحَامِلِ || و - تِ الحَامِلُ : دَنَا وَوَلَدَهَا || و - تِ  
السَّمَاءِ : تَهَيَّأَتْ لِلْمَطَرِ || و - الدَّهْرُ بِالْفِتْنَةِ : آتَى بِهَا  
وَأَظْهَرَهَا || يُقَالُ « تَمَخَّضَتِ اللَّيْلَةُ عَنِ صَبَاحِ سَوْءٍ »  
أَي انْكَشَفَتْ وَكَانَ صَبَاحُهَا صَبَاحَ سَوْءٍ .

تَمَخَّطَ - تَمَخَّطًا [مخط] الرَّجُلُ : أَخْرَجَ المَخَاطَ  
مِنْ أَنْفِهِ || اضْطَرَبَ فِي مَشْيِهِ يَسْقُطُ مَرَّةً وَيَنْحَامِلُ  
أُخْرَى .

تَمَخَّمَضَ - تَمَخَّمَضًا [مخمض] بِالمَاءِ وَنَحْرِهِ :  
تَمَضَّمَضَ (عَامِيَّة) .

تَمَدَّحَ - تَمَدَّحًا [مدح] : تَكَلَّفَ أَنْ يُمدِّحَ وَفَرَّطَ  
نَفْسَهُ وَأَثْبَى عَلَيْهَا || اِفْتَخَرَ بِمَا لَيْسَ عِنْدَهُ || و -  
الرَّجُلَ : مَدَحَهُ || و - إِلَى النَّاسِ : طَلَبَ مَدْحَهُمْ .

تَمَدَّدَ - تَمَدَّدًا [مد] : انْبَسَطَ || تَمَطَّى || و - القَوْمُ  
الشَّيْءَ بَيْنَهُمْ : مَدَّوهُ .

تَمَدَّرَ - تَمَدَّرًا [مدر] : مَطَاوَعَ مَدَّرًا || تَلَطَّحَ .

تَمَدَّلَ - تَمَدَّلًا [مدل] بِالمُنْدِيلِ : شَدَّهُ عَلَى رَأْسِهِ  
أَوْ اعْتَمَّ بِهِ .

تَمَدَّنَ - تَمَدَّنًا [مدن] : تَخَلَّقَ بِأَخْلَاقِ أَهْلِ المَدَنِ ||  
انْتَقَلَ مِنَ المَعْجِيَّةِ إِلَى حَالَةِ الأُنْسِ وَالظَّرْفِ .

تَمَدَّنِينَ - تَمَدَّنِيًا [مدن] : تَنَمَّ .

تَمَرَّقَ - تَمَرَّقًا [مَرَّقَ] الشَّعْرُ: نُتِفَ || انثُرَ ونساقط من مرضٍ أو غيره || و- الثوبُ: قَبِلَ الصبغَ بالمَرِّقِ .  
 تَمَرَّكَزَ - تَمَرَّكَزًا [رَكَزَ] في المكانِ: اتَّخَذَهُ مَرَكِّزًا لَهُ .  
 تَمَرَّمَرَّ - تَمَرَّمَرًا [مَرَمَرًا] الرَّمْلُ: اضْطَرَبَ وثارَ || و- الجسمُ: اهْتَزَّ وَتَرَجَّحَ || و- على أصحابِهِ: تَأَمَّرَ || و- الرَّجُلُ في اصطلاحِ العامَّةِ: تَدَمَّرَ وَتَشَكَّى .  
 تَمَرَّنَ - تَمَرَّنًا [مَرَنَ]: تَطَرَّفَ || تَفَضَّلَ || و- على الشيءِ: تَدَرَّبَ عَلَيْهِ وَتَعَوَّدَهُ .  
 التَّمَرِيشُ - [مَرَشَ]: المَطَرُ القَلِيلُ .  
 التَّمَرِينُ - [مَرَنَ]: مَصَّ || و- جِ تَمَارِينُ: حَرَكَاتُ رِياضِيَّةٍ يَجري التَّدْرِيبُ عَلَيْهَا لِتَقْوِيَةِ الجِسمِ || و- عِنْدَ المَدْرِسِينَ: ما يَتَمَرَّنُ بِهِ الطَّلَبَةُ عَلَى أَعْمَالِهِمْ .  
 تَمَرَّحَ - تَمَرَّحًا [مَرَحَ] بِدَ: تَبَجَّحَ بِهِ .  
 تَمَرَّرَ - تَمَرَّرًا [مَرَرًا] النِّيذَ: تَلَوَّقَهُ شَيْئًا بَعْدَ شَيْءٍ .  
 تَمَرَّرَزَ - تَمَرَّرَزًا [مَرَزَ]: أَكَلَ أو شَرِبَ المَرَّزَ || و- الشَّرَابُ: تَمَصَّصَهُ .  
 تَمَرَّعَ - تَمَرَّعًا [مَرَعَ]: مَطَاوَعَ مَرَّعَ || و- القَوْمُ الشيءَ بَيْنَهُمْ: تَفَسَّمُوهُ . بِقَالَ «هُوَ يَتَمَرَّعُ غِيظًا» أَي يَنْقَطِعُ .  
 تَمَرَّقَ - تَمَرَّقًا [مَرَّقَ]: نَشَقَّ || و- القَوْمُ: تَفَرَّقُوا .  
 تَمَرَّنَ - تَمَرَّنًا [مَرَنَ]: أَظْهَرَ مِنَ الفَضْلِ أَكْثَرَ مِمَّا عِنْدَهُ || تَطَرَّفَ || مَضَى لَوَجْهَهُ وَذَهَبَ || و- عَلَى القَوْمِ: تَفَضَّلَ وَنَسَخَى كَأَنَّهُ تَشَبَّهَ بِالمَرَّنِ || و- عَلَى الأَمْرِ: تَمَرَّنَ .  
 التَّمَسَّاحُ - جِ تَمَاسِيحُ [تَمَسَّحَ وَتَمَسَّحَ] (ح): حَيوانٌ في شَكْلِ الضَّبِّ ، كَبِيرُ الجِسمِ طَوِيلُ الذَّنْبِ قَصِيرُ القَوَائِمِ . عَلَى رَأْسِهِ وَظَهْرِهِ وَذَنْبِهِ تَرَسٌ مَبِينٌ كَثْرَتِ السِّلاحِفِ مُؤَلَّفٌ مِنَ فُلُوسٍ قَرْنِيَّةٍ مُتَّصِلٍ بَعْضُهَا بِبَعْضٍ . يَكُونُ في نَيْلِ مِصرَ وَبَعْضِ أَنْهارِ البِلادِ الحَارَّةِ .  
 تَمَسَّحَ - تَمَسَّحًا [مَسَّحَ] بِالماءِ وَمِنَ الماءِ: اغْتَسَلَ || و- الشيءُ: مَسَّحَهُ || و- هُ بِالماءِ أوِ الدَّهْنِ: مَسَّحَهُ .  
 التَّمَسَّحُ - [تَمَسَّحَ وَتَمَسَّحَ] (ح): التَّمَسَّاحُ ، جِ تَمَاسِيحُ || المَارِدُ الخَبِيثُ || الكَذَّابُ || المَدَاهِنُ الَّذِي يَلابِنُكَ بِالقَوْلِ وَهُوَ يَفْشِكُ .  
 تَمَسَّخَ - تَمَسَّخًا [مَسَّخَ] الغَزْلُ: تَقَطَّعَ .  
 تَمَسَّكَ - تَمَسَّكًا [مَسَّكَ] بِهِ: تَعَلَّقَ بِهِ أوِ اعْتَصَمَ .  
 تَمَسَّكَنَ - تَمَسَّكَنًا [مَسَّكَنَ]: صَارَ مِسْكِينًا .

تَمَسَّلَمَ - تَمَسَّلَمًا [سَلَمَ]: سَمِّيَ مُسَلِّمًا .  
 التَّمْسِيدُ - [مَسَدَ]: هُوَ إِتْرارُ الكَمِّ بِشِدَّةٍ عَلَى الجِسمِ تَلِيئًا لِلعَضَلاتِ أوِ إِذابَةً لِلدَّهْنِ المُتَجَمِّعِ فِيهِ .  
 تَمَشَّى - تَمَشَّيًا [مَشَى]: مَشَى .  
 تَمَشَّرَ - تَمَشَّرًا [مَشَرَ] الرَّجُلُ: اسْتَفْخَى أوِ ظَهَرَ عَلَيْهِ أَثْرَ غِيثِي || و- لِأَهْلِهِ شَيْئًا: تَكَسَّبَهُ || و- لِأَهْلِهِ: اشْتَرَى لَهُمُ مَشْرَةَ أَي كَسَوَهُ || و- القَوْمُ: لَبَسُوا الثِّيَابَ || و- الشَّجَرُ: خَرَجَتْ فِيهِ المَشْرَةُ || اِكْتَسَى خَضْرَاءً .  
 تَمَشَّشَ - تَمَشَّشًا [مَشَّ] العَظْمُ: مَصَّهُ أوِ اسْتَخْرَجَ مِنْهُ المَخَّ .  
 تَمَشَّقَ - تَمَشَّقًا [مَشَّقَ] العِصْنُ: تَفَشَّرَ || و- الثوبُ: تَمَرَّقَ || و- اللَّيْلُ: وَلَّى .  
 تَمَصَّرَ - تَمَصَّرًا [مَصَرَ] الشيءُ أوِ العِطَاءُ: قَلَّ || و- الناقَةُ: حَلَبَهَا بِأَطْرافِ الأَصابعِ || و- المَكَانُ: صَارَ بِمِصرًا || و- القَوْمُ: تَفَرَّقُوا || و- الشيءُ: تَبَّعَهُ .  
 تَمَصَّصَ - تَمَصَّصًا [مَصَّ] الشيءُ: رَشَفَهُ أَي شَرِبَهُ شَرِبًا رَفِيقًا مَعَ جَذْبِ نَفْسِهِ .  
 تَمَضَّى - تَمَضَّيًا [مَضَى]: جازَ || و- الأَمْرُ: نَفَذَ || و- الرَّجُلُ: تَقَدَّمَ .  
 تَمَضَّرَ - تَمَضَّرًا [مَضَرَ]: نَسَّبَ إِلى مُضَرٍ أوِ تَشَبَّهَ بِهِمْ وَتَعَصَّبَ لَهُمْ || و- تِ الماشِيَةُ: سَمِنَتْ .  
 تَمَضَّمَضَّ - تَمَضَّمَضًا [مَضَّمَضَ] بِالماءِ وَنَحْوِهِ: حَرَّكَه وَأَدَارَهُ فِيهِ ، وَالعامَّةُ تَقولُ تَمَخَّمَضَ || و- النعاسُ فِي عَيْنَيْهِ: دَبَّ || و- الكَلْبُ فِي إِثْرِهِ: هَرَّ .  
 تَمَطَّى - تَمَطَّيًا [مَطَوَ] النَّهارُ وَغَيْرُهُ: امْتَدَّ وَطالَ || و- الرَّجُلُ: سارَ سِيرًا طَوِيلًا مَدودًا || تَمَدَّدَ وَتَبَخَّرَ وَمَدَّ يَدَيْهِ فِي المَشِيِّ .  
 تَمَطَّرَ - تَمَطَّرًا [مَطَرَ]: تَعَرَّضَ لِلمَطَرِ || اسْتَسْقَى || و- بِهُ عَرَسُهُ: جَرى يَعْدُو بِشِدَّةٍ || و- تِ الطَّيْرُ: أَسْرَعَتْ فِي هَوِيَّيْها || و- تِ الخَيْلُ: جَاءَتْ بِمِسرَعَةٍ يَسْبِقُ بَعْضُها بَعْضًا || و- الرَّجُلُ فِي الأَرْضِ: ذَهَبَ .  
 تَمَطَّطَ - تَمَطَّطًا [مَطَّطَ]: تَمَدَّدَ وَتَلَزَّجَ || و- فِي الكلامِ: مَدَّهُ وَوَلَّوَنَ فِيهِ .  
 تَمَطَّقَ - تَمَطَّقًا [مَطَّقَ] الطَّعامُ: تَذَوَّقَهُ || و- الرَّجُلُ: صَوَّتَ بِاللِّسانِ وَالغارِ الأَعلى وَذلكَ عِنْدَ اسْتِطابَةِ الشيءِ || و- تِ القَوْسُ: تَصَدَّعَتْ .  
 تَمَطَّطَطَ - تَمَطَّطَطًا [مَطَّطَطَ] الماءُ: خَثَّرَ .

به || و - البعير: سمين || يقال « فلان يتظرف ويتملح » أي يتكلف الظرف والملاحة .

تَمَلَّحَ - تَمَلَّحًا [ملح] الشيء: انتزعه || و - الشيء: فسد .

تَمَلَّسَ - تَمَلَّسًا [ملس]: صار أملس || و - من بين القوم: خرج || و - من الشراب: صحا || و - من الأمر: أفلت وتخلص .

تَمَلَّصَ - تَمَلَّصًا [ملص] منه: أفلت وتخلص || و - الشيء: من يدي: زلَّ انسلًا للملاسة .

تَمَلَّطَ - تَمَلَّطًا [ملط] الشيء: تَمَلَّسَ || و - السهم: كان أملط .

تَمَلَّغَ - تَمَلَّغًا [ملغ] في كلامه: تحمق ونسأفه .  
تَمَلَّقَ - تَمَلَّقًا وتَمَلَّقًا [ملق] الرجل والرجل: بمعنى مَلَّقَهُ || و - المرأة العليلت بغيرها: مضغته .

تَمَلَّكَ - تَمَلَّكًا [ملك] الشيء: مَلَّكَهُ || و - على القوم: صار مَلِكًا عليهم .

تَمَلَّلَ - تَمَلَّلًا [مل] : تَقَلَّبَ غَمًّا أو مرضًا || و - اللحم على النار: اضطرب || و - مِلَّةً كذا: دخل فيها || و - في المشي: أسرع .

تَمَلَّلَ - تَمَلَّلًا [ملل]: تَقَلَّبَ على فراشه فرحًا أو غَمًّا || و - الجالس: تَوَكَّأَ مَرَّةً على هذا الشقِّ ومَرَّةً على ذلك .

تَمَّمَ - تَمَمِيًّا [تم]: أَدَّى الصلاة || و - هُ: جعله تامًا، أنجزه || بَلَغَهُ أَجَلَهُ: ومنه « تَمَّمَ على الجريح »: أماته || و - المولود: علق عليه التمام .

تَمَمَّى - تَمَمِيًّا [مني] الشيء: أرادته || و - الكتاب: قرأه || و - الرجل: كذب || و - الحديث: اختلقه .  
تَمَنَّحَ - تَمَنَّنًا [منح] المال: أطعمه غيره .

تَمَنَّدَلَ - تَمَنَّدَلًا [ندل] بالنديل: تَمَسَّحَ به || شدة برأسه واعتمَّ به .

تَمَنَّنَقَ - تَمَنَّنَقًا [نطق]: نطقت على المنطق: ومنه قولهم « مَنْ تَمَنَّنَقَ فقد تَرَنَّدَقَ » || شدَّ وسطه بمنطقته || و - تِ الأَرْضُ بالجبال: أحاطت بها الجبال كالنطاق .

تَمَنَّنَعَ - تَمَنَّنَعًا [منع] عن الشيء: كَفَّ عنه || و - بقوميه: احتسب بهم || تَقَوَّى بهم .

تَمَنَّنَى - تَمَنَّنَى [من] فلان فلانًا وتمنَّنَ عليه: قرَّعه بيته || و - الرجل: أضعفه وذهب بمشيته أي قوته .

تَمَعَّجَ - تَمَعَّجًا [معج] السيل أو الحية: تَلَوَّيا وتَنَبَّيا في مرورهما .

تَمَعَّرَ - تَمَعَّرًا [معز] رأسه: ذهب شعره || و - وجهه: تغيَّرَ وعلته صُفْرَةً أو زالت نضارته .

تَمَعَّرَ - تَمَعَّرًا [معز] وجهه: تَقَبَّضَ || و - البعير: اشتدَّ عَدْوُهُ .

تَمَعَّصَ - تَمَعَّصًا [معص] بطنه: أوجعه || و - الرجل: حجل .

تَمَعَّطَ - تَمَعَّطًا [معط] اللثب: مِعِطَ || و - الشعر: سقط من داءٍ يَعرِضُ له .

تَمَعَّكَ - تَمَعَّكًا [معك]: مطاوع معك .

تَمَعَّنَ - تَمَعَّنًا [معن]: تَدَلَّلَ وتَصاعَرَ || و - في الأمر: روى فيه .

التَمَعَّنَةُ - طابع البريد .

تَمَعَّصَ - تَمَعَّصًا [منص] هُ بطنه: أصابه المَعَّصُ || أوجعه .

تَمَعَّطَ - تَمَعَّطًا [منط] الشيء: امتدَّ وطال || و - البعير: مَدَّ يديه في السير شديدًا || و - الفرس: جرى حتى لا يجد مزيدًا في جريه .

تَمَعَّنَطَ - تَمَعَّنَطًا [منط] الحديد: مطاوع مَعَّنَطُهُ .

تَمَعَّنَتَ - تَمَعَّنَتًا [مقت] إلى: ضدَّ تَحَبَّبَ إلى .

تَمَعَّنَقَ - تَمَعَّنَقًا [منق] الشراب: شربه شيئًا بعد الشيء || و - ما في العظم: استخرجه كَلَّةً || و - الفصيل: ما في الضرع: شربه كَلَّةً .

تَمَكَّنَتْ - تَمَكَّنًا [مكت]: انتظر أمرًا وأقام عليه || و - بالمكان: تلبث || و - في الأمر: لم يعجل فيه .

تَمَكَّنَكَ - تَمَكَّنَكَ [مك] العظم: مصَّ ما فيه من المَخِّ || و - الفصيل: ما في ضرع أمه: استقصاه بالمص .

تَمَكَّنَ - تَمَكَّنًا [مكن] الشيء: مطاوع مَكَّنَهُ || و - عند الأمير: ارتفع وصار ذا منزلة || و - المكان: وبه: رسخت قدمه فيه || و - من الأمر: قدر عليه أو ظفر به .

تَمَلَّى - تَمَلَّى [ملو] عمره: طال عمره واستمتع به .

تَمَلَّأَ - تَمَلَّأًا [ملا]: امتلأ || و - تِ المرأة: لبست الملاءة .

تَمَلَّحَ - تَمَلَّحًا [ملح] الرجل: تزوَّد المَلْحَ أو تاجر

تَمَهَّدَ - تَمَهَّدًا [مهَّد] الفراشُ : بسطهُ || و - له الأمرُ : تسهَّل وتوطَّأ || و - الرجلُ : تمكَّن .  
تَمَهَّرَ - تَمَهَّرًا [مهَّر] : حذق || سَجَّ .  
تَمَهَّكَ - تَمَهَّكًا [مهك] في العمل : تحسَّن فيه .  
تَمَهَّلَ - تَمَهَّلًا [مهَّل] في العمل : عَمِلَهُ برفقٍ ولم يُعَجِّل .  
تَمَهَّمَهُ - تَمَهَّمَهَا [مههم] عن الشيء : امتنع وكفَّ .  
التَمَهِّيدُ - [مهَّد] : مص || « تَمَهِّيدًا لكذا » : تسهيلًا له || تَحْضِيرًا وإعدادًا له .  
التَمَهِّيدِيّ - [مهَّد] : ما يسبق الموضوع الأساسي أو يساعد على توضيحه ، الافتتاحي || التَحْضِيرِيّ ؛ نقول « مؤنمرٌ تمهيديٌّ » .  
تَمَوَّجَ - تَمَوَّجًا [موج] البحرُ : ماج .  
تَمَوَّرَ - تَمَوَّرًا [مور] : جاء وذهب متردِّدًا || و - الشَّعْرُ : ذهب يمنةً ويسرةً || و - الشيءُ : اضطرب وتموَّج بسرعة .  
تَمَوَّزَ - تَمَوَّزَ (سريانية) .  
تَمَوَّزَ - الشهر السابع من السنة الشمسية بين حزيران وآب ، عدد أيامه ٣١ . يسمَّى أيضًا يوليو (سريانية) .  
تَمَوَّلَ - تَمَوَّلًا [مول] : اتَّخَذَ مالًا أو كثرَ ماله || و - المالُ : اقتناه لنفسه .  
تَمَوَّلَى - تَمَوَّلِيًا [ولي] عليهم : تشبَّه بالسادة .  
تَمَوَّنَ - تَمَوَّنًا [مون] : ادَّخَرَ ما يلزمه من المونة || أكثر النفقة على عياله .  
تَمَوَّهَ - تَمَوَّهًا [موه] : مطاوع مَوَّهٌ || و - العنبُ : امتلأ ماءً ونهياً للنضج || و - المكانُ باليقظ : صار مُمَوَّهًا به .  
التَمَوَّيَه - [موه] : مص || و - (اع) : تنكير المعدَّات الحربية بصورة تخفى معها على العدو (كاموفلاج) .  
تَمَيَّحَ - تَمَيَّحًا [ميج] : تبختر في مشيه || تَمَيَّلَ يمينًا وشمالًا .  
تَمَيَّدَ - تَمَيَّدًا [ميد] تِ المرأَةُ : تَمَيَّسَتْ .  
تَمَيَّرَ - تَمَيَّرًا [ميز] : انفصل عن غيره وانعزل || و - فلان من الغيظ : تقطَّع || و - بكذا : اشتهر وأتصف به .  
تَمَيَّسَ - تَمَيَّسًا [ميس] الرجلُ : ماس .  
تَمَيَّعَ - تَمَيَّعًا [ميع] السمنُ : ذاب ونسَّيل .

تَمَيَّلَ - تَمَيَّلًا [ميل] في مشيه : تبختر .  
التَمَيِّمَةُ - ج تَمَائِمٌ وَتَمِيمَاتٌ [تم] : خَرَزَةٌ يضعونها على الأولاد للوقاية من العين ودفع الأرواح .  
التَمَيِّيزُ - [ميز] : مص || قُوَّةٌ نفسيةٌ تُسْتَبَطُّ بها المعاني || أحد أبواب النحو || « سِنَّ التَمَيِّيزِ » : سِنَّ إذا انتهى إليها الإنسان عرف مضارَّه ومنافعَه || « محكمة التَمَيِّيزِ » : محكمة عليا تنظر في الأحكام الصادرة في الدرجة الأخيرة عن محكمة أخرى وبنوع خاص عن محكمة الاستئناف .  
التَّنَّ - (ح) : جنس سمك من فصيلة الإسقمريَّات ورتبة شائكات الزعانف .  
التَّنَّ - الصبي الذي أتنَّ .  
تَنَاءَى - تَنَائِيًا [نأي] : ابتعد .  
تَنَابَثَ - تَنَابَثًا [نبت] القومُ : تباحثوا .  
تَنَابَذَ - تَنَابَذًا [نبد] القومُ : اختلفوا واقتربوا عن عداوة .  
تَنَابَزَ - تَنَابَزًا [نبز] القومُ بالألقاب : تعابروا ولقَّب بعضهم بعضًا .  
تَنَابَلَ - تَنَابَلًا [نبل] القومُ : تنافروا أيهم أجود نُبلاً أو أيهم أصنع للنبال .  
تَنَاتَجَ - تَنَاتَجًا [نتج] تِ الإبلُ : تولدت .  
تَنَاتَفَ - تَنَاتَفًا [نتف] الشَّعْرُ أو الرِّيشُ : تَنَتَّفَعَ .  
تَنَاتَلَّ - تَنَاتَلًا [نتل] النبتُ : التفت وصار بعضه أطول من بعض .  
التَنَاتَيْشُ - [نتش] : « تَنَاتَيْشُ الدِّينِ » : بقاياهُ .  
تَنَاتَّ - تَنَاتًا [نت] القومُ الأخبارَ : تباثوا .  
تَنَاتَى - تَنَاتِيًا [ننؤ] القومُ الحديثَ : نشره بينهم وتباثوه || و - القومُ الشيءَ : تذاكروه .  
تَنَاتَرَ - تَنَاتَرًا [نتر] الشيءُ : تنثر .  
تَنَاتَلَّ - تَنَاتَلًا [نتل] القومُ إليه : انصبوا عليه .  
تَنَاتَجَى - تَنَاتَجِيًا [نجر] القومُ : تساروا .  
تَنَاتَجَعَ - تَنَاتَجَعًا [نجع] تِ عليه أحلامُهُ أو مساعيه : تابعت بصدق .  
تَنَاتَجَزَ - تَنَاتَجَزًا [نجز] القومُ : تبارزوا وتقاتلوا .  
تَنَاتَجَشَّ - تَنَاتَجَشًا [نجش] القومُ في البيع وغيره : تزايدوا .  
تَنَاتَجَلَّ - تَنَاتَجَلًا [نجل] القومُ : تناسلوا || تنازعوا .  
تَنَاتَحَبَّ - تَنَاتَحَبًا [نحب] القومُ : تواعدوا الى وقت

تَنَاسَبَ - تَنَاسَبًا [نسب] القومُ الى أحسابهم : انتسبوا ||  
و - الشيطان : تماثلاً وتشاكلاً .

تَنَاسَخَ - تَنَاسَخًا [نسخ] تِ الأزمنةُ : تتابعت ||  
و - الورثةُ : ماتوا بعضهم بعد بعض والميراثُ قائمٌ لم  
يُقسَمَ || و - الأمرانِ : نسخَ أحدهما الآخرُ || و - القومُ  
الشيءَ : تداوَلوه || تتابعوه .

التَنَاسُخُ - [نسخ] : مص || انتقال النفس الناطقة  
من بدنٍ الى بدنٍ آخر بعد الموت ، ويُعرف بـ «التقمص» .  
والدين يعتقدون ذلك يسمون التَنَاسُخِيَّةَ || «تَنَاسُخُ  
الأزمنةِ والقرونِ» : تتابعها وتداوَلها كأنَّ كلَّ واحدٍ منها  
ينسخ حكم ما قبله ويثبت الحكم لنفسه .

تَنَاسَفَ - تَنَاسَفًا [نسف] الرجلانِ الكلامَ : تساراه .  
تَنَاسَقَ - تَنَاسَقًا [نسق] تِ الأشياءِ : تَنَسَقَت .  
تَنَاسَلَ - تَنَاسَلًا [نسل] القومُ : توالدوا وأنسل بعضهم  
بعضًا || و - بنو فلانٍ : كثر أولادهم .  
تَنَاشَبَ - تَنَاشَبًا [نشب] القومُ : تعلق بعضهم ببعض  
وتضاموا .

تَنَاشَدَ - تَنَاشَدًا [نشد] القومُ الأشعارَ : أنشدوا بعضهم  
بعضًا .  
تَنَاشَرَ - تَنَاشَرًا [نشر] القومُ الثيابَ : تساعدوا على  
نشرها .

تَنَاصَ - تَنَاصًا [نص] القومُ : ازدحموا .  
تَنَاصَى - تَنَاصِيًا [نصو] القومُ : أخذ بعضهم بنواصي  
بعض في الخصومة || و - تِ الأغصانُ ونحوها :  
تقرَّبت حتى يعلق بعضها ببعض عند هبوب الرياح .  
تَنَاصَبَ - تَنَاصَبًا [نصب] القومُ الشيءَ : تقاسموه .  
تَنَاصَرَ - تَنَاصَرًا [نصر] القومُ : تعاونوا على النصر ||  
نصر بعضهم بعضًا .

تَنَاصَفَ - تَنَاصَفًا [نصف] القومُ : أنصف بعضهم  
بعضًا .

تَنَاصَلَ - تَنَاصَلًا [نصل] : خرج وبرز .  
التَنَاصِيْبُ - [نصب] : الأعلام وما يُجعل على الطريق  
من العلامات يُهتدى بها .

تَنَاضَلَ - تَنَاضَلًا [نضل] القومُ : تفاخروا || تباروا  
في النضال .

تَنَاطَحَ - تَنَاطَحًا [نطح] الكبشانِ : نطح أحدهما  
الآخر || و - تِ الأمواجُ أو السيولُ : تلاطمت .

ما للقتال أو غيره .

تَنَاحَرَ - تَنَاحَرًا [نحر] القومُ على كذا : تخاصموا  
وتشاحروا عليه حتى كاد بعضهم ينحر بعضًا || و -  
القومُ على الطريق وغيره : تتابعوا عليه || و - القومُ  
عن الطريق : عدلوا عنه || و - تِ الدارانِ : تقابلتا .  
تَنَاحَسَ - تَنَاحَسًا [نحس] فلانٌ : انتكس .

تَنَاحَسَ - تَنَاحَسًا [نحس] تِ الغنمُ : أصابها البردُ  
فاستدفا بعضها ببعضٍ || و - تِ الغدرانِ : صبأ  
بعضها في بعضٍ .

تَنَادَ - تَنَادًا [ند] القومُ : تنافروا وتخالفوا || نفرقوا ||  
و - تِ الإبلُ : نفرت شاردةً .

التَنَادُ - [ند] : «يومُ التَنَادِ» : يومُ القيامة .  
التَنَادَ - [ند] : مص || يومُ التَنَادِ : يومُ القيامة .

تَنَادَى - تَنَادِيًا [ندو] القومُ : اجتمعوا في النادي ||  
نادى بعضهم بعضًا .

تَنَادَرَ - تَنَادَرًا [ندر] علينا : حدثنا بال نوادر || و -  
القومُ الشيءَ : أسقطوه .

تَنَادَمَ - تَنَادَمًا [ندم] القومُ على الشرابِ : تجالسوا .  
تَنَادَرَ - تَنَادَرًا [ندر] القومُ : أنذر بعضهم بعضًا شرًا ||  
و - القومُ العدوَّ : خوف بعضهم بعضًا منه .

تَنَارَحَ - تَنَارَحًا [نرح] : بَعَدَ .  
تَنَارَعَ - تَنَارَعًا [نرع] القومُ : اختلفوا || و - القومُ  
الشيءَ : تجاذبوه || و - القومُ في الشيءَ : تخاصموا ||  
و - القومُ الكأسَ : تعاطوها .

التَنَارُعُ - [نرع] : مص || «تَنَارُعُ البقاء» : نضالٌ  
يتوجب على كلِّ فردٍ ، كي يستطيع الحياة ، أن يقوم  
به ضدَّ بني جنسه أو ضدَّ جنسٍ آخر ، وضدَّ ظروف  
الحياة المادية .

تَنَارَقَ - تَنَارَقًا [نرق] الرجلانِ : تشاتما .

تَنَارَلَ - تَنَارَلًا [نزل] القومُ : نزلوا عن إبلهم الى  
خيلهم فتضاربوا || نزلوا الى ساحة القتال فتضاربوا ||  
و - القومُ في السفر : أكلوا عند هذا نزلةً وعند هذا  
نزلةً أي مرَّةً || و - الرجلُ : انحطَّ عن درجته وتساهل ||  
و - عن كذا : تحلَّى عنه ؛ نقول «تنازلَ عن العرش» ،  
و «تنازلَ عن منصب» .

تَنَاسَى - تَنَاسِيًا [نسي] الشيءَ : أرى من نفسه أنه  
نسيه .

أجناس



من سكان جزيرة كريت



من سكان أوروبا الوسطى



آسوجي



شيخ درزي



هندوستاني



شيخ لبناني



شيخ عربي



يزيدي



يعني



من سكان مراكش



من الطوارق



مغربي





من سكان التبت



صيني



تركي



من سكان الكونغو



من هنود أميركا

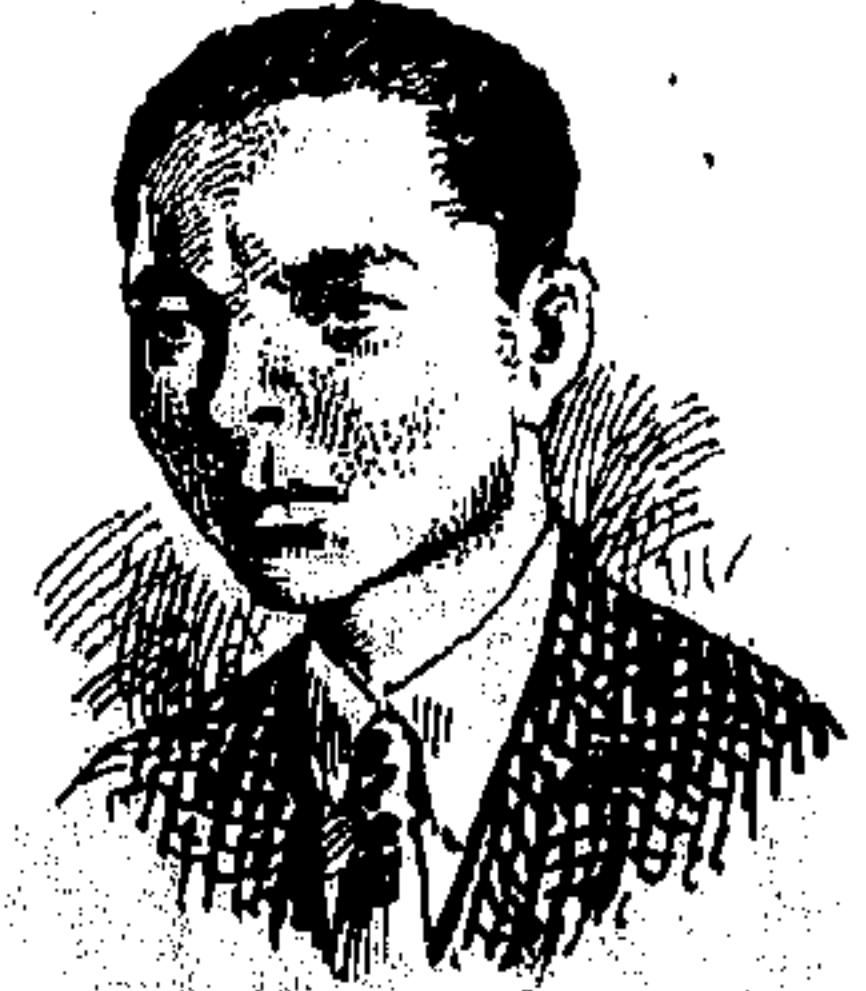

ياباني



رئيس قبيلة من حمر الجلود



من سكان جزر فيليبين



من قبيلة موي (فياتنام)



من سكان غينيا



من سكان الصومال



من سكان أستراليا البدائيين

و- ثة الأيدي : انتقل من يد إلى يد .  
 تَنَاطَقٌ - تَنَاطَمٌ [نكث] القومُ عهدتهم : تناقضوها .  
 تَنَاطَقٌ - تَنَاطَمٌ [نكح] القومُ : تزوج بعضهم بعضاً .  
 تَنَاطَقٌ - تَنَاطَمٌ [نكد] الرجلانِ : تعابراً .  
 تَنَاطَقٌ - تَنَاطَمٌ [نكر] : تجاهل || و- الأمرُ : جهلُهُ || و- القومُ : تعادوا وأنكر بعضهم بعضاً .  
 تَنَاطَقٌ - تَنَاطَمٌ [نكف] القومُ الكلامَ : تعاوروه .  
 تَنَاطَقٌ - تَنَاطَمٌ [نهي] الشيءُ : بلغ نهايته || و- الماءُ : وقف في الغدير وسكن || و- الخبرُ : بلغ ؛ يقال « تَنَاطَمَ إلى أسماعهم » || و- عن الشيءُ : كفَّ || و- القومُ عن المنكرِ : نهى بعضهم بعضاً عنه .  
 تَنَاطَقٌ - تَنَاطَمٌ [نهب] الفرسانِ : ناهب كلُّ واحدٍ منهما صاحبه وسابقه في العدو || و- تِ الإبلُ الأرضَ : أخذت منها بقوائمها أخذاً كبيراً .  
 تَنَاطَقٌ - تَنَاطَمٌ [نهد] القومُ في الحرب : نهض بعضهم على بعض للمحاربة || و- القومُ : أخرج كلُّ واحدٍ منهم نفقةً بقدر نفقة صاحبه ليشتروا طعاماً يشتركون في أكله || و- القومُ الشيءَ : تناولوه بينهم .  
 تَنَاطَقٌ - تَنَاطَمٌ [نهز] الرجلانِ : ابتدرا ؛ يقال « تناهزوا الفرسَ » أي ابتدروا لاغتنامها .  
 تَنَاطَقٌ - تَنَاطَمٌ [نهض] القومُ في الحرب : نهض كلُّ إلى صاحبه .  
 تَنَاطَقٌ - تَنَاطَمٌ [نهن] تِ الحُمُرُ : نَهَقَتْ .  
 تَنَاطَقٌ - تَنَاطَمٌ [نوب] القومُ على الماءِ : تقاسموا على حصة القسَمِ || و- القومُ الأمرَ : تداولوه بينهم يفعلهُ هذا مرّةً وهذا مرّةً || و- القومُ الخطبَ أو الأمرَ : قاموا به نوبةً بعد نوبةٍ || و- تهُ الخطوبُ : أصابته .  
 تَنَاطَقٌ - تَنَاطَمٌ [نوح] الجبلانِ : تقابلا || و- تِ الرياحُ : هبَّت صَباً مرّةً وشمالاً مرّةً وجنوباً مرّةً || اشتدَّ هبوبها .  
 تَنَاطَقٌ - تَنَاطَمٌ [نوش] الشيءَ : تناولهُ . || و- القومُ بالرماح : تطاعنوا .  
 تَنَاطَقٌ - تَنَاطَمٌ [نول] الشيءَ : أخذهُ || و- من يديهِ شيئاً : تعاطاهُ || و- المسيحيُّ : اقتبل القُربان المقدَّس .  
 تَنَاطَقٌ - تَنَاطَمٌ [نوم] : أرى النومَ من نفسه كاذباً || طلب النومَ || و- إليه : سكن واطمأن .

تَنَاطَقٌ - تَنَاطَمٌ [نطق] الرجلانِ : تقاولا .  
 تَنَاطَقٌ - تَنَاطَمٌ [نظر] تِ الدارانِ : تقابلنا || و- القومُ : نظر بعضهم بعضاً || و- الرجلانِ في الأمرِ : تجادلا || تراوضا .  
 تَنَاطَقٌ - تَنَاطَمٌ [نظم] اللؤلؤ ونحوه : تألف في السلك واتسق || و- تِ الصخورُ : تلاصقت .  
 تَنَاطَقٌ - تَنَاطَمٌ [نهي] القومُ : نعدوا قتلاهم ليحرّضوا على القتل وطلب الثأر .  
 تَنَاطَقٌ - تَنَاطَمٌ [نعت] هُ الناسُ : نعتوه .  
 تَنَاطَقٌ - تَنَاطَمٌ [نعس] : تناوم || و- البرقُ : فتر || و- تِ السوقُ : كسدت .  
 تَنَاطَقٌ - تَنَاطَمٌ [نعم] : ترفه .  
 تَنَاطَقٌ - تَنَاطَمٌ [نعور] القومُ : تباروا وتغالبا .  
 تَنَاطَقٌ - تَنَاطَمٌ [نفض] تِ الإبلُ : تراحت .  
 تَنَاطَقٌ - تَنَاطَمٌ [نفي] الرجالُ : تدافعوا وتخالقوا || و- تِ الأشياءِ : تخالفت وتباينت .  
 تَنَاطَقٌ - تَنَاطَمٌ [نفذ] القومُ : تخصموا || و- الخصمانِ إلى القاضي : رفا إليه أمرهما وأدلى كلُّ منهما بحجته .  
 تَنَاطَقٌ - تَنَاطَمٌ [نفذ] القومُ إلى الحاكمِ : خلصوا إليه وترافعوا .  
 تَنَاطَقٌ - تَنَاطَمٌ [نفر] القومُ للأمرِ : ذهبوا || و- الرجلانِ : تحاكما وتفاخرا .  
 تَنَاطَقٌ - تَنَاطَمٌ [نفر] القومُ : تواب بعضهم على بعض .  
 تَنَاطَقٌ - تَنَاطَمٌ [نفس] القومُ في الأمرِ : بالغوا فيه وزايدوا || وغبوا فيه على وجه المباراة في الكرم .  
 تَنَاطَقٌ - تَنَاطَمٌ [نفظ] تِ القِدْرُ : رَمَتْ بالترَبْدِ .  
 تَنَاطَقٌ - تَنَاطَمٌ [نقد] الدراهمُ : ميزها وأخرج الزئيفَ منها .  
 تَنَاطَقٌ - تَنَاطَمٌ [نقص] الشيءُ : نقص شيئاً فشيئاً .  
 تَنَاطَقٌ - تَنَاطَمٌ [نقض] البناءُ أو الحبلُ : انتكث وانحلَّ إبرامهُ || و- القولانِ : تخالفا وتدافعا || و- الرجلانِ البيعَ : نقضاهُ .  
 تَنَاطَقٌ - تَنَاطَمٌ [نقض] : مص || التخالف والتدافع . يقال « في كلامي تناقض » إذا كان بعضهُ يقتضي إبطالَ بعض .  
 تَنَاطَقٌ - تَنَاطَمٌ [نقل] القومُ الحديثَ فيما بينهم : نقله بعضهم عن بعض . يقال « تناقلته الألسن » ||

تَنْجَسَ - تَنْجَسًا [نجس]: صار نجسًا || و - الثوب: تَلَطَّخَ || و - الرجل: فعل فِعْلًا يخرج به عن النجاسة.

التَّنَجِّسِيْن - أو الوَلْفَرَام (ك): جسم بسيط يُستعمل شريطًا في القناديل الكهربائية ويدخل في تركيب بعض أنواع الفولاذ.

تَنْجَع - تَنْجَعًا [نجع]: فلانًا: أناه طالبًا معروفه || و - القوم الكَلَّاء: ذهبوا لطلبه في مواضعه || و - بالدم: تَلَطَّخَ بِهِ.

تَنْجَم - تَنْجُمًا [نجم]: رعى النجوم وراقبها. تَنْحَى - تَنْحِيًا [نحو]: عن موضعه: اعتزل || و - الرجل: استعمل الإعراب في كلامه || و - الشيء: اعتمد عليه: تَنْحَى - تَنْحِيًا [نحي]: مطاوع نَحَى.

تَنْحَس - تَنْحَسًا [نحس]: الأخبارَ عنها: تخبر عنها وتبثها بالاستخبار || و - الرجل: جاع || و - لشرب الدواء: تَجَرَّعَ لَهُ.

تَنْحَل - تَنْحَلًا [نحل]: مذهب كذا أو قبيلة كذا: انتسب إليه أو إليها || و - الشعر أو القول: ادَّعاه لنفسه وهو لغيره.

تَنْحَنَح - تَنْحَنَحًا [نحنح]: الرجل: تردَّدَ صَوْتُهُ فِي صدره.

تَنْحَع - تَنْحَعًا [نحع]: الرجل: رمى نُحَاعَتَهُ || و - السحاب: أنزل ما لِيهِ مِنَ المَطَرِ.

تَنْحَل - تَنْحَلًا [نخل]: الشيء: صَفَّاهُ واختاره وأخذ أفضله.

تَنْخَم - تَنْخَمًا [نخم]: دفع بشيء من صدره أو أنفه. تَنْدَى - تَنْدِيًا [ندو]: الرجل: تَسَخَى وتفضَّلَ || تَرَوَى || و - المكان: أَصَابَهُ نَدَى.

تَنْدَح - تَنْدَحًا [ندح]: الغنم في مراتعها أو مسارحها: انتشرت وتبددت || اتسعت من البطنة.

تَنْدَل - تَنْدَلًا [ندل]: بالمنديل: تَمَسَّحَ بِهِ || شدَّه برأسه واعتَمَّ بِهِ.

تَنْدَم - تَنْدَمًا [ندم]: على ما فعل: حزن وأسف وتاب وتحسَّرَ.

التَّنْدِيَّة - [ندو]: مص || «تندية الخيل»: تضميرها وركضها حتى تعرق ويذهب رهلها.

تَنْزَى - تَنْزِيًا [نزو]: إلى الشر: تَسَرَّعَ إِلَيْهِ.

التَّبَال - ج تَبَالِيل: القصير القامة.

تَبَّأ - تَبَّؤًا [تبأ]: تَكَلَّمَ بالنبوءة || ادَّعَى النبوءة.

تَبَّب - تَبَّبًا [تبب]: الماء: تَسَلَّلَ.

تَبَّت - تَبَّتًا [تبت]: الشيء: ظَهَرَ.

تَبَّج - تَبَّبًا [تبع]: العظم: نَوَّرَمَ.

تَبَّط - تَبَّبًا [تبط]: تشبه بالأنباط أو تنسب إليهم || و - البئر: استخرج ماءها.

تَبَّع - تَبَّبًا [تبع]: الماء: جاء قليلًا قليلًا.

التَّبَب - (ن): نوع من التبغ العجمي يُدخَّن ورقه بالنارجيلة (فارسية).

تَبَّل - تَبَّبًا [تبب]: كان ذا بُبُلٍ وذكاء || تشبهه بالتبلاء || مات || و - المال: أخذ خياره || و - ت الخطوب: عظمت.

التَّبَبَل - (ن): نبات هندي الأصل، من فصيلة الفلفلِيَّات. يُمضغ ورقه كما يُمضغ العلاك || و - ج تَبَابِلٍ وَتَبَابِلَةٍ: البليد الكسلان (تركية).

التَّبَبَل - ج تَبَابِلٍ وَتَبَابِلَةٍ: القصير القامة || البليد الكسلان (تركية).

تَبَّه - تَبَّبًا [تبه]: من نومه: استيقظ || و - عن الأمر أو له: وقف عليه وتفتَّنَ لَهُ.

التَّبَبَل - ج تَبَابِلٍ: القصير القامة.

التَّبَبِيَّت - [تبت]: مص || و - ج تَبَابِيَّت: اسم لما بنبت من الشجر || ما قُطِعَ من سَعَفِ النخلة وشوكها للتخفيف عنها.

التَّبَبِيَّة - [تبه]: مص || المَلَاَحِظَةُ.

تَبَّبَج - تَبَّبَجًا [تبع]: تَمَحَّضَتْ لِيُخْرِجَ ولدها.

تَبَّبَف - تَبَّبَفًا [تفف]: الشعر أو الريش: انْتَرَعَ.

تَبَّبَر - تَبَّبَرًا [تبر]: الشيء: تَسَاقَطَ مَتَفَرِّقًا.

تَبَّبَجَى - تَبَّبَجًا [تبع]: التمسَّ النجوة من الأرض.

تَبَّبَجَا - تَبَّبَجًا [تبع]: أصابه بالعين.

تَبَّبَجَج - تَبَّبَجَجًا [تبع]: الحاجة: طلب قضاءها ممن وعده إياها.

تَبَّبَجَد - تَبَّبَجَدًا [تبع]: ارتفع.

التَّبَّبَجَرَة - القدر من نحاس، المرجل (سريانية).

تَبَّبَجَز - تَبَّبَجَزًا [تبع]: الحاجة أو الوعد: طلب إنجازهما || و - الشراب: ألحَّ فِي شربه.

و - الرَّجُلُ : مسح الماء عن جسده بخرقه ونحوها .  
 تَشَّقَّ - تَشَّقُّ [نشق] الماء في أنفه : صبَّ فيه ||  
 و - الرِّيحَ أو النَّشُوقَ : شَمَّهما .  
 تَشَّمَّ - تَشَّمُّ [نشم] في الأمر : ابتداءً فيه || و - منه  
 علمًا : استفاده منه .  
 تَشَنَّشَ - تَشَنُّشًا [نشش] : مطاوع نشش || انتعش  
 (عامية) || و - المريضُ : نقه أول ما ينقه (عامية) ||  
 و - الشجرَ : أخذ من لحائه .  
 تَشَّيَّ - تَشَّيًّا [نصي] تِ المرأةُ : سرحت ناصيتها ||  
 و - الشيءُ بالشيءِ : اتَّصل به || و - الرجلُ القومَ :  
 تزوج سيِّدة نسايم .  
 تَشَّيَّبَ - تَشَّيَّبًا [نصب] : مطاوع نصَّب || و -  
 الغبارُ ونحوه : ارتفع .  
 تَشَّيَّتَ - تَشَّيَّتًا [نصت] : تكلف النَّصتَ وتسمع .  
 تَشَّيَّحَ - تَشَّيَّحًا [نصح] : أكثر النَّصْحَ || تشبَّه  
 بالنَّصحاء || و - الثوبُ : خاطه .  
 تَشَّيَّرَ - تَشَّيَّرًا [نصر] : صار نصرانيًا || و - لهُ :  
 سعى في نصره وإعانتِهِ .  
 تَشَّيَّفَ - تَشَّيَّفًا [نصف] الشيءُ : أخذ نصفه ||  
 و - الأميرُ : سأله أن يُنصفه || و - من فلانٍ :  
 طلب منه الإنصاف || أخذ حقَّه منه حتى صار واثمًا  
 على النصف || انتقم منه || و - الرجلُ : خدَّمه ||  
 و - الشيبُ فلانًا : عمَّه || و - تِ الجاريةُ : لبست  
 الخمار .  
 تَشَّيَّلَ - تَشَّيَّلًا [نصل] الشيءُ : أخرجهُ || تخيَّره ||  
 و - الرجلُ : أخذ كلَّ شيءٍ معه || و - من كذا :  
 خرج || و - إلى فلانٍ من الجنابة : خرج وتبرأ عنده  
 منها || و - تِ اللحيةُ : خرجت من الخضاب ||  
 و - كمدَّ فلانٌ : زال .  
 تَشَّيَّيَّ - تَشَّيَّيًّا [نصو] البعيرُ : هزله .  
 التَّنْفِاحُ - [نضح] : العرق .  
 التَّنْفِيبُ - ج تناضيب [نصب] (ن) : شجرٌ عيدانه  
 بيض ضخمة ولا تراه إلا كأنه يابس وإن كان نابثًا .  
 وله شوكٌ فصار تالفه الحرابي .  
 تَنْضَحَ - تَنْضَحًا [نضح] من فلانٍ : تَنصَّلَ منه ||  
 و - تِ العينُ : فارت بالدمع .  
 تَنْضَدَ - تَنْضَدًا [نضد] تِ الأسنانُ ونحوها : تراصفت .

تَزَّرَ - تَزَّرًا [نزر] الشيءُ : تقلل || و - من الشيءِ :  
 تقلل منه .  
 تَزَّرَعَ - تَزَّرَعًا [نزع] إليه : تسرع .  
 تَزَّلَ - تَزَّلًا [نزل] : نزل بمهله || و - فلانًا :  
 بمعنى أنزله ونزله || و - عن الحقِّ : تركه .  
 تَزَّهَى - تَزَّهَى [نزه] فلانٌ : خرج إلى الأماكن الزهية ||  
 و - عن كذا : تباعد وتصوَّن .  
 التَّزْيِيلُ - [نزل] : مص || حذر الشيء من علو إلى  
 سفلى || الترتيب .  
 تَنَسَّبَ - تَنَسَّبًا [نسب] الرجلُ إليك : ادعى أنه من  
 نسبك .  
 تَنَسَّرَ - تَنَسَّرًا [نسر] : اصطاد النسر || و - الحبلُ :  
 انتقض || و - الجرحُ : انتقض وانتفخ وسالت بدنته ||  
 و - الثوبُ ونحوه : ذهب شيئًا بعد شيء || و - تِ  
 النعمة عن فلانٍ : تفرقت .  
 تَنَسَّسَ - تَنَسَّسًا [نسر] منه الأخبارُ : تَنَسَّمَهَا وسعى  
 في الاطلاع عليها .  
 تَنَسَّفَ - تَنَسَّفًا [نسف] في الصراع : قبض بيده على  
 خصمه وكأنه اقتلمه من الأرض فصرعه .  
 تَنَسَّقَ - تَنَسَّقًا [نسق] تِ الأشياءُ : انتظم بعضها إلى  
 بعض . يقال « تناسق كلامه » أي جاء على نسقٍ ونظام .  
 تَنَسَّكَ - تَنَسَّكًا [نسك] : ترهَّد وتعبد .  
 تَنَسَّمَ - تَنَسَّمًا [نسم] الرجلُ : تنفس || و - تِ الرِّيحُ :  
 هبَّت هبوبًا رويديًا || و - الرِّيحُ : تشمَّها ووجد  
 نسيما || و - المكانُ بالطَّيبِ : أريج || و - فلانٌ  
 العلمُ أو الخبرُ : تلطَّف في التماسيه شيئًا فشيئًا كهبوب  
 النسيم . يقال « تَنَسَّمْتُ منه علمًا » أي أخذته ||  
 و - الولدُ : تجسَّد وصار نَسَمَةً || و - الجمرُ : اشتمل .  
 تَنَشَّى - تَنَشَّيًّا [نشو] : سكر || و - الرِّيحُ : شمَّها .  
 تَنَشَّأَ - تَنَشَّأًا [نشأ] إلى حاجتِهِ : نهض إليها ومشى .  
 تَنَشَّبَ - تَنَشَّبًا [نشب] فيه : تعلَّق به .  
 تَنَشَّدَ - تَنَشَّدًا [نشد] الأخبارُ : أراد أن يعلمها الناسُ .  
 تَنَشَّرَ - تَنَشَّرًا [نشر] الشيءُ : انبسط .  
 تَنَشَّطَ - تَنَشَّطًا [نشط] : صار نشيطًا || و - للعمل :  
 تهيأ له وأقبل عليه نشيطًا || و - تِ الناقةُ في سيرها :  
 شدَّت || و - المفازةُ : جازها .  
 تَنَشَّفَ - تَنَشَّفًا [نشف] الثوبُ العرقُ : شربه ||

عليهم عاصفة وهم غافلون .  
 تَنْفَعُ - تَنْفَعًا [نفع]: مطاوع نَفَحَ .  
 تَنْفَرُ - تَنْفَرًا [نفر]: تَفَرَّ .  
 تَنْفَسُ - تَنْفَسًا [نفس]: أدخل النَّفْسَ إلى رثته وأخرجه منها || و- الصُّعْدَاءُ: تنفس تنفسًا طويلًا من تعبٍ أو كَرْبٍ || و- الصُّبْحُ: تَبَلَّجَ || و- تِ القوسُ: تَصَدَّعَتْ || و- النهرُ: زاد ماؤه || و- النهارُ: انتصف || و- الرجلُ: أطال في الحديث || و- الرجلُ في الإناء: شرب من غير أن يُبيده عن فيه .  
 تَنْفَسُ - تَنْفَسًا [نفس]: نفص ريشة || و- تِ المرأةُ: ازبَّارتُ أي شَعَّتْ ونفشت صوتها || و- تِ الإبلُ: رعت ليلاً بلا راعٍ .  
 تَنْفُضُ - تَنْفُضًا [نفض]: نظر جميع ما فيه حتى يعرفه .  
 تَنْفَطُ - تَنْفَطًا [نفظ]: غضب أو احترق غضبًا || و- تِ اليدُ: قرحت أو تجمَّع فيها بين الجلد واللحم ماءً بسبب العمل .  
 تَنْفِقُ - تَنْفِقًا [نفق]: أخرجهُ من نَافِقَائِهِ || و- اليربوعُ: خرج من نَافِقَائِهِ || دخل في نَافِقَائِهِ .  
 تَنْفَلُ - تَنْفَلًا [نفل]: صَلَّى النَّوْفِلُ || و- على أصحابه: أخذ من النَّفْلِ أو الغنيمة أكثر مما أخذوا || و- منه الشيءُ: طلبهُ .  
 التَّنْفِيدُ - [نفذ]: مص || « دخل في طَوْرٍ (أو في حيز) التَّنْفِيدِ »: بُدِئَ العمل به ، بوشر تحقيقه || « تَنْفِيدُ الْحُكْمِ »: تطبيقهُ .  
 التَّنْفِيدِيُّ - [نفذ]: المختصُّ بالتَّنْفِيدِ || « السلطةُ التَّنْفِيدِيَّةُ »: الحكومة .  
 تَنْقَى - تَنْقِيًا [نقر]: اختاره || و- العَظْمُ: استخرج نِقِيَّهُ .  
 تَنْقَبُ - تَنْقَبًا [نقب]: عن الشيءِ: بِالْعِ في الفحص عنه || و- تِ المرأةُ: شَدَّتِ النِّقَابَ .  
 تَنْفَحُ - تَنْفَحًا [نفع]: شحمهُ: كَلَّ .  
 تَنْفَدُ - تَنْفَدًا [نقد]: الدراهمَ وغيرها: بمعنى نَقَدَهَا .  
 تَنْفَدُ - تَنْفَدًا [نقد]: هُ من كذا: خَلَّصَهُ وَنَجَّاهُ مِنْهُ .  
 تَنْفَرُ - تَنْفَرًا [نفر]: يحث عنه || و- على الأهل أو المال: دعا وقال « أراحني اللهُ منكم وذهب اللهُ بعالِمكم » .

تَنْفُضُ - تَنْفُضًا [نض]: حَقَّهُ من فلان: استخلصهُ منه شيئًا بعد شيءٍ || و- الحاجةُ: أنجزها || و- فلانًا: استحسنتهُ .  
 تَنْضَلُ - تَنْضَلًا [نضل]: هُ: أخرجه .  
 تَنْطُسُ - تَنْطُسًا [نطس]: تَأْتَى في كلامه وملبسه وغير ذلك || أدقَّ النظرَ في الأمور واستقصى علمها .  
 تَنْطَعُ - تَنْطَعًا [نطع]: في الكلام: تَنْصَحُ فيه وتعمقُ ورعى بلسانه إلى نِطْعِ الفم || و- الرجلُ: جعل الطعامَ في نِطْعِهِ || تشبَّع من الأكل || و- في شهواتِهِ: تَأْتَى || و- في عمله: تحلَّقُ .  
 تَنْطَفُ - تَنْطَفًا [نطف]: الرجلُ: تَلَطَّحَ || و- من كذا: تَفَرَّزَ منه || و- تِ المرأةُ: لبست النِّطْفَةَ .  
 تَنْطِقُ - تَنْطِقًا [نطق]: شَدَّ وسطه بِمِنْطَقَةٍ || و- تِ المرأةُ: شَدَّتْ نِطَاقَهَا على وسطها || و- تِ الأرضُ بالجبال: أحاطت بها الجبالُ كالنِّطَاقِ .  
 تَنْظَرُ - تَنْظَرًا [نظر]: هُ: تَأَمَّلَهُ بعينه || تَأَنَّى عليه وانتظره في مهلةٍ || و- فلانٌ: تَوَقَّعَ ما ينتظره .  
 تَنْظَفُ - تَنْظَفًا [نظف]: صَارَ نظيفًا || و- الرجلُ: تَكَلَّفَ النظافةَ || نَزَّهُ عن المساوئِ .  
 تَنْظُمُ - تَنْظُمًا [نظم]: اللُّوْلُو ونحوهُ: تَأَلَّفَ في السُّلْكِ وَأَتَسَّقَ || و- الأمرُ: استقام .  
 تَنْعَعُ - تَنْعَعًا [ننع]: اضطرب وتمائل || و- عنه: تَبَاعَدَ ونَأَى .  
 تَنْعَلُ - تَنْعَلًا [نعل]: لبس النُّعْلَ || و- الثوبُ: وَطِنَهُ .  
 تَنْعَمُ - تَنْعَمًا [نعم]: تناول ما فيه النعمة وطيب العيش || مشى حافياً || و- قَدَمِيهِ: ابتدلها || و- الدابةُ: أَلْحَ عليها سَوَاقًا دائمًا || و- فلانًا بالمكان: طلبه فيه .  
 تَنْفَرُ - تَنْفَرًا [نفر]: الرجلُ: غَلَا جوفهُ غضبًا || و- على فلانٍ: تَنْكَرَ أو تَدَمَّرَ .  
 تَنْفَشُ - تَنْفَشًا [نفش]: الشيءُ: تَحَرَّكَ واضطرب .  
 تَنْفُصُ - تَنْفُصًا [نفض]: العيشُ: تَكَدَّرَ .  
 تَنْفُضُ - تَنْفُضًا [نفض]: الشيءُ: تَحَرَّكَ واضطرب .  
 تَنْفُمُ - تَنْفُمًا [نعم]: الرجلُ: طَرَّبَ في الغناء .  
 تَنْفُجُ - تَنْفُجًا [نفع]: ارتفع || و- الرجلُ: افتخر بما ليس عنده || و- تِ الريحُ على القوم: خرجت

تَنْقَشُ - تَنْقَشًا [نقش] جميع حَقِّهِ من فلانٍ : أخذه فلم يدع منه شيئًا .  
 تَنْقُصُ - تَنْقُصًا [نقص] فلانًا : ذمَّه وسب إليه التَّنْقِصُ || و - الشيء : أخذ منه قليلًا أو شيئًا فشيئًا .  
 تَنْقُضَ - تَنْقُضًا [نقض] الحبلُ : انحلَّ إبرامه || و - الدمُ : تقطَّرَ || و - الجرحُ : سال دمه || و - تِ الأَرْضُ عن الكِمْأَةِ : نفطرت || و - البيتُ : تشقَّقَ وسُيِّع له صوتٌ || و - تِ عظامه : صوتت .  
 تَنْقُطُ - تَنْقُطًا [نقط] المكانُ : صار ذا نُقْطٍ من الكلامِ || و - فلانٌ الخبِرَ : أخذه شيئًا بعد شيءٍ || و - فلانٌ الخبِرَ : أكله نقطةً نقطةً أي شيئًا فشيئًا .  
 تَنْقُفَ - تَنْقُفًا [نقف] الحنظلُ : شقَّه عن حَبِّهِ .  
 تَنْقُلُ - تَنْقُلًا [نقل] : أكثر الانتقالِ || و - من مكانٍ إلى آخرٍ : تحوَّلَ || و - الرجلُ : أكل الثَّقَلَ .  
 التَّنْقِيحُ - [تنقيح] : مص || اختصار اللفظ مع وضوح المعنى .  
 التَّنْقِيرُ - [نقر] : مص || شبه الصفير .  
 التَّنْكَ - صفائح من حديد رقيقة تُطلى بالقصدير (تركيبة) .  
 تَنْكَبُ - تَنْكَبًا [نكب] عنه : عدل عنه || تجبَّه واعتزله || و لَأَهْ مَنْكِبُهُ وأقبل نحو غيره || و - على الشيء : انكأ عليه || و - كنانته أو قوسه : ألقاها على منكبيه .  
 التَّنْكَجِي - صانع التَّنْكَ (تركيبة) .  
 تَنْكَدُ - تَنْكَدًا [نكد] عيشه : تكدر .  
 تَنْكُرُ - تَنْكُرًا [نكر] الرجلُ : تغيَّرَ عن حاله تسرُّه إلى حال يكرهها || تغيَّرَ عن حاله حتى يُنْكَرَ || و - لفلان : صار غريبًا عنده || و - فلانٌ : ساء خلقه .  
 تَنْكُسُ - تَنْكُسًا [نكس] : مطاوع نكس .  
 تَنْمَى - تَنْمِيًا [نمي] الشيءُ : ارتفع من موضعه إلى موضعٍ آخر .  
 تَنْمَرُ - تَنْمَرًا [نمر] : غضب وساء خلقه || تشبه بالنمر في خلقه أو في لونه || تمدد في الصوت عند الوعيد || و - لفلان : تنكَّرَ وتغيَّرَ وأوعده .  
 تَنْمَسُ - تَنْمَسًا [نمس] الأمرُ : تلبس || و - الصائِدُ : اتخذ ناموسًا أي قُتْرَةً .  
 تَنْمِصُ - تَنْمِصًا [نمص] تِ الماشيةُ : رعت أول العشب || و - تِ المرأةُ : أخذت شعرَ جبينها لتنتفه .

تَنْمَلُ - تَنْمَلًا [نمل] القومُ : تحركوا وتموجوا .  
 التَّنْمِيقُ - [نمق] : التَّحْسِينُ والتَّزْيِينُ .  
 التَّنْهَاءُ - ج تنَاهٍ [نهى] من الوادي : حيث ينتهي إليه الماء من حروفه .  
 التَّنْهَاءُ - [نهى] : ما يُرَدُّ به وجهُ السيل من ترابٍ ونحوه .  
 تَنْهَدُ - تَنْهَدًا [نهدي] الرجلُ : أخرج نفسه بعد مدوه حزناً أو ألماً .  
 التَّنْهِيَةُ - ج تنَاهٍ [نهى] من الوادي : التَّنْهَاءُ .  
 تَنْوِي - تَنْوِيًا [نوي] الشيءُ : قصده .  
 التَّنْوِاطُ - [نوط] : ما يُعْلَقُ من الهودج يُزَيَّنُ به .  
 التَّنْوِبُ - (ن) : شجر هو من أهم الأشجار الحرجية في العالم ، من فصيلة الصنوبريات . له جلع مستقيم يُزْرَعُ منه نوع للتزيين في الحدائق العامة .  
 التَّنْوِبَةُ - (ن) : واحدة التَّنْوِبِ .  
 تَنْوَحُ - تَنْوَحًا [نوح] الشيءُ : تحرك وهو متدلٍ .  
 تَنْوَدُ - تَنْوَدًا [نود] الغصنُ : تحرك .  
 تَنْوَرُ - تَنْوَرًا [نور] المكانُ : أضاء || و - النار من بعيد : تبصَّرها || و - الرجلُ : نظر إليه عند النار من حيث لا يراه || و - الرجلُ : تطلَّى بالثَّورَةَ || و - القومُ : انهزموا .  
 التَّنْوَرُ - ج تنَائيرٍ : تجويفة أسطوانية من فخار تُجعل في الأرض ويُخبز فيها (سريانية) .  
 التَّنْوَرَةُ - الجزء الأسفل من الثياب النسائية (سريانية) .  
 التَّنْوَرِيَّةُ - التَّنْوَرَةُ .  
 تَنْوَسُ - تَنْوَسًا [نوس] الغصنُ : هبَّت به الريحُ فهزَّته .  
 التَّنْوُطُ - [نوط] (ح) : التَّنْوُطُ .  
 التَّنْوُطُ - [نوط] (ح) : طائر يعلق قشورًا من قشور الشجر ويركب عُنْته في أطرافها ليحفظه من الحيات والناس .  
 التَّنْوُطَةُ - [نوط] (ح) : واحدة التَّنْوُطِ .  
 التَّنْوُطَةُ - [نوط] (ح) : واحدة التَّنْوُطِ .  
 تَنْوَعُ - تَنْوَعًا [نوع] الشيءُ : صار أنواعًا || تَدَبَّدَبَ || و - الغصنُ : تحرك || و - في السير : تقدَّم .  
 تَنْوَقُ - تَنْوَقًا [نوق] : ترقق || و - في ملبسه أو مطعمه أو أمره : تجوَّدَ فيها (كثائق) .  
 تَنْوَلُ - تَنْوَلًا [نول] الشيءُ : أخذه || و - علينا فلانٌ

تَهَارَمَ - تَهَارَمًا [هرم] الرجلُ : أرى أنه هَرِمَ وليس به .  
تَهَارَا - تَهَارُوا [هزا] : هزأ .

تَهَاطَلَّ - تَهَاطَلًا [هطل] القومُ على كذا : تناهبوا .  
تَهَافَتَ - تَهَافَتًا [هفت] على الشيء : تساقط وتتابع

وأكثر استعماله في الشرِّ || و- الفَرَّاشُ على النار :  
تطير إليها || و- الناسُ على الماء : ازدحموا || و-

القومُ : تساقطوا موتًا || و- الثوبُ : تساقط وبلى .  
تَهَاكَلَّ - تَهَاكَلًا [هكل] القومُ : تنازعوا في الأمر .

تَهَالَكَ - تَهَالَكًا [هلك] على الشيء : اشتدَّ حرصُهُ  
عليه || و- في الأمر أو العَدْوِ : جدَّ فيه مستعجلًا ||

و- على الفِرَاشِ : تساقط عليه || و- في مشيه :  
تمايل .

تَهَامَتَ - تَهَامَتًا [هت] تَسَاءَلًا : تنازع مطرهما  
وانصبَّ || و- الدَّمْعُ : قطر .

تَهَاجَى - تَهَاجَى [هجو] الرجلانِ : هجا أحدهما  
الآخر .

تَهَاجَرَا - تَهَاجَرًا [هجر] القومُ : تقاطعوا .  
تَهَاجَمَا - تَهَاجَمًا [هجم] الرجلانِ : هجم أحدهما على  
الآخر .

تَهَادَا - تَهَادَا [هد] القومُ : تناهبوا .  
تَهَادَى - تَهَادَى [هدي] الرجلُ : مشى وحده مشيًا

غير قويٍّ متميلاً . يقال «جاء يتهادى بين اثنين»  
أي مشى وهو يعتمد عليهما في مشيته || و- القومُ :

أهدى بعضهم إلى بعض .  
تَهَادَرَا - تَهَادَرًا [هدر] القومُ : أهدروا دماءهم .

تَهَادَنَ - تَهَادَنًا [هدن] الأمرُ : استقام || و- القومُ :  
تصالحوا .

تَهَادَى - تَهَادَى [هدي] القومُ : استعملوا الهديان  
في كلامهم .

تَهَارَبَا - تَهَارَبًا [هرب] القومُ : هرب بعضهم مع  
بعض .

تَهَارَجَا - تَهَارَجًا [هرج] القومُ : تهاوشوا .  
تَهَارَشَا - تَهَارَشًا [هرش] تِ الكلابُ : تحرَّش بعضها

على بعض وتواثبت .  
تَهَارَطَا - تَهَارَطًا [هرط] الرجلانِ : تشاتما .

تَهَارَقَا - تَهَارَقًا [هرق] القومُ : أهرق بعضهم الماء على  
بعض .

بشيء يسير : أعطانا يسيرًا .  
تَهَوَّأَ - تَهَوَّأًا [نوه] : ارتفع .

تَهَيَّجَ - تَهَيَّجًا [هيج] : ارتاح || و- فلانُ : مات  
(سريانية) .

تَهَيَّقَ - تَهَيَّقًا [نوق] في ملبسه أو مطعمه أو أموره :  
تجودَّ فيها (كثائق) .

التَّهَيَّنَ - ج تَهَيَّنَ (ح) : التحوت || و- (ح) الحيَّة  
العظيمة || و- (فك) : أحد أبراج السماء .

تَهَاتَرَ - تَهَاتَرًا [هتر] الرجلانِ : ادعى كلُّ منهما على  
صاحبه باطلاً .

التَّهَاتَرَ - [هتر] : الشهادات التي يكذب بعضها بعضًا .  
تَهَاتَمَا - تَهَاتَمًا [هتم] الرجلانِ : تهاترا .

تَهَاتَنَ - تَهَاتَنًا [هتن] تِ السماءُ : تتابع مطرهما  
وانصبَّ || و- الدَّمْعُ : قطر .

تَهَاجَى - تَهَاجَى [هجو] الرجلانِ : هجا أحدهما  
الآخر .

تَهَاجَرَا - تَهَاجَرًا [هجر] القومُ : تقاطعوا .  
تَهَاجَمَا - تَهَاجَمًا [هجم] الرجلانِ : هجم أحدهما على  
الآخر .

تَهَادَا - تَهَادَا [هد] القومُ : تناهبوا .  
تَهَادَى - تَهَادَى [هدي] الرجلُ : مشى وحده مشيًا

غير قويٍّ متميلاً . يقال «جاء يتهادى بين اثنين»  
أي مشى وهو يعتمد عليهما في مشيته || و- القومُ :

أهدى بعضهم إلى بعض .  
تَهَادَرَا - تَهَادَرًا [هدر] القومُ : أهدروا دماءهم .

تَهَادَنَ - تَهَادَنًا [هدن] الأمرُ : استقام || و- القومُ :  
تصالحوا .

تَهَادَى - تَهَادَى [هدي] القومُ : استعملوا الهديان  
في كلامهم .

تَهَارَبَا - تَهَارَبًا [هرب] القومُ : هرب بعضهم مع  
بعض .

تَهَارَجَا - تَهَارَجًا [هرج] القومُ : تهاوشوا .  
تَهَارَشَا - تَهَارَشًا [هرش] تِ الكلابُ : تحرَّش بعضها

على بعض وتواثبت .  
تَهَارَطَا - تَهَارَطًا [هرط] الرجلانِ : تشاتما .

تَهَارَقَا - تَهَارَقًا [هرق] القومُ : أهرق بعضهم الماء على  
بعض .

التَّهَامَى - ج تَهَامُونَ : المنسوب إلى تَهَامَةٍ .  
التَّهَامِيُّ - ج تَهَامِيُونَ : المنسوب إلى تَهَامَةٍ .

تَهَانَفَ - تَهَانَفًا [هنف] : ضحك باستهزاء || و-  
الصبيُّ : تهيأ للبكاء || و- به : تعجَّب .

تَهَارَى - تَهَارَى [هوي] القومُ في المَهْوَاةِ : سقط  
بعضهم في إثر بعض || و- الرجلُ : سار شديدًا .

تَهَاوَشَا - تَهَاوَشًا [هوش] القومُ : اختلطوا .  
التَّهَاوَشَ - [هوش] : المال الحرام .

تَهَاوَنَ - تَهَاوَنًا [هون] به : استحقَّره واستهزأ به واستخفَّه .  
التَّهَاوَنِيلُ - [هول] : الألوان المختلفة من الأحمر

والأصفر والأخضر || زينة التَّصَاوِيرِ والنَّقُوشِ والحَلِيِّ ||  
«تَهَاوَيْلُ الرَّبِيعِ» : ما يظهر فيه من الزهر المختلف .

تَهَايَأَا - تَهَايَأُوا [هيا] القومُ على الأمر : توافقوا || و-  
القومُ على كذا : تَمَّالُوا .

تَهَاجَى - تَهَاجَى [هيج] القومُ : تواثبوا .  
تَهَيَّأَ - تَهَيَّأًا [هبوا] : نفص يديه .

تَهَيَّبَ - تَهَيَّبًا [هب] الثوبُ : بلى .  
تَهَيَّجَ - تَهَيَّجًا [هيج] : تورَّم .

أَغْصَانُ الشَّجَرِ أَوْ ثَمَارُهَا : تَدَلَّتْ || و- الثَّوْبُ : استرسل .

تَهْدَمُ - تَهْدِمًا [هدم] البناء : سقط شيئًا فشيئًا || و- الثَّوْبُ : بَلِي .

تَهْدَأُ - تَهْدَأُ [هدأ] تِ القَرْحَةُ : فسدت وتقطعت .

تَهْدَبُ - تَهْدَبُ [هدب] : مطاوع هَدَّبَ || و- الرَّجُلُ : كان مُهْدَبًا .

تَهْرَى - تَهْرِيًا [هرو] هُ : ضربه بالهراوة .

تَهْرَأُ - تَهْرَأُ [هرا] تِ الماشية : تكسرت من البرد || و- اللحم : طَبِخَ حَتَّى نَفَسَخَ ؛ ومنه « تَهْرَأُ الثَّوْبُ » إذا نَفَسَخَ وبَلِي .

تَهْرَشُ - تَهْرَشًا [هرش] الغيم : تَفَشَّعَ .

تَهْرَطِقُ - تَهْرَطِقًا [هرطق] : صار هَرَطُوقِيًّا .

تَهْرَعُ - تَهْرَعًا [هرع] اليه : عجل || و- تِ الرِّمَاحُ : أقبلت سُورِعَ .

تَهْرَهَرُ - تَهْرَهَرًا [هرهر] تِ الرِّيحُ : صَوَّتَ .

التَّهْرِيبُ - [هرب] : مص || الاسم من هَرَبَ الأشياءَ الممنوعة .

تَهْرَأُ - تَهْرَأُ [هرا] : هَرَأَ .

تَهْرَجُ - تَهْرَجًا [هزج] الصوت : تدارك وتتابع || و- تِ القوسُ : صَوَّتَ عند إنباض الرامي عنها || و- الرعدُ : صَوَّتَ .

تَهْرَزُ - تَهْرَزًا [هز] : تحرك .

تَهْرَعُ - تَهْرَعًا [هزع] الرجلُ : أُسْرِعَ || تَعَبَسَ || و- تِ المرأةُ في مِشيتها : اضطربت || و- تِ الإبلُ في سيرها : اهتزت || و- نُهٌ : تنكَّرَ .

تَهْرَمُ - تَهْرَمًا [هزم] تِ القربةُ : يبست وتكسرت || و- البناءُ : تَهْدَمَ || و- تِ القوسُ : صَوَّتَ وكذا الرعد والعصا || و- تِ السُّحْبُ بالماء : تشققت مع صوت .

تَهْرَهَرُ - تَهْرَهَرًا [هزهز] الشيءُ : تحرك || و- اليه قلبه : ارتاح وهش .

تَهْسَسُ - تَهْسَسًا [هسس] الدرعُ أو الحليُّ : صات .

تَهْتَمُّ - تَهْتَمًا [هشم] الشيءُ : مطاوع هَشَمَ || و- الشجرُ : تكسر من يُؤسِّه || و- فلانُ الشيءُ : كسره || و- تِ الأرضُ : أجدبت لانقطاع المطر عنها ||

التَّهْجُ - [هيج] : مص || و- (طب) : الورم الريحى اللين عند المس المخالط بالعضو فإن لم يكن كذلك فهو نفخة .

تَهْبَدُ - تَهْبَدًا [هبد] الهبيد : جناهُ وكسره وطبخهُ .

تَهْبِشُ - تَهْبِشًا [هبش] القومُ : تجمَعوا || و- الشيءُ : جمعه .

تَهْبِطُ - تَهْبِطًا [هبط] من كذا : انحدر || و- الشيءُ : نهد .

تَهْبِلُ - تَهْبِلًا [هبل] لعياله : تكسب .

تَهْبَبُ - تَهْبَبًا [ههب] الشيءُ : تزعزع .

التَّهْيِيلَةُ - [هبل] : تعريض الشيء للهيلة (عامية) .

التَّهْتَارُ - [هتر] : الحمق والجهل .

التَّهْتَانُ - [هتن] : نحو من الديمة .

التَّهْرُ - [هتر] : التَّهْتَارُ .

تَهْتَكُ - تَهْتَكًا [هتك] الستر ونحوه ؛ مطاوع هَتَكَ || و- فلانٌ : افتضح || و- في البطالة : أهمل نفسه فيها .

تَهْتَمُ - تَهْتَمًا [هتم] الشيءُ : تكسر .

تَهْجِي - تَهْجِيًا [هجو] الحروف : عددها بأسمائها .

تَهْجَأُ - تَهْجَأًا [هجا] الحرف : لغة في تهجأهُ .

تَهْجَدُ - تَهْجَدًا [هجد] الرجلُ : نام ليلاً || سهر .

التَّهْجُدُ - [هجد] : مص || صلاة الليل .

تَهْجِرُ - تَهْجِرًا [هجر] فلانٌ : تشبه بالمهاجرين || و- القومُ : ساروا في الهجرة .

تَهْجِمُ - تَهْجِمًا [هجم] على الشيء : تكلف الهجوم عليه .

تَهْدِي - تَهْدِيًا [هدي] : استرشد .

التَّهْدَادُ - [هد] : التخويف والتوعد بالعقوبة .

تَهْدَبُ - تَهْدَبًا [هدب] السحابُ : كان ذا هَيْدَبٍ || و- تِ الأغصانُ : تدلت .

تَهْدَجُ - تَهْدَجًا [هدج] الصوتُ : تقطع في ارتعاش || و- تِ الناقةُ : تعطفت على ولدها || و- القومُ على فلانٍ : أظهروا أَلطافَهُ .

تَهْدَدُ - تَهْدَدًا [هدد] هُ : هَدَدَهُ .

تَهْدُكُ - تَهْدُكًا [هدك] نحمتُ || و- عليه بالكلام : توعده .

تَهْدَلُ - تَهْدَلًا [هدل] تِ الشفةُ : استرخت || و- تِ



« ذهب أتهممة » أي أطلبه || و - رأسه : فلاة .  
التهميم - [هم] : مص || المطر الضعيف .  
تهنأ - تهنأ [هنأ] بو : فرح || و - بالطعام : ساع له  
الطعام ولد .

تهنأ - تهنأ [هنأ] : بكى .

التهواد - [هود] : الصوت الضعيف اللين الفاتر ||  
اللين والترقق .

تهوج - تهوجا [هوج] الحر : تهيج واشتد .

تهود - تهودا [هود] : تاب ورجع الى الحق || صار  
يهودياً || و - في المنطق : أذاه بسكون ورفق .

تهور - تهورا [هور] البناء : انهدم وسقط || و -  
الرجل : وقع في الأمر بقلة مبالاة || و - الليل : ذهب  
وقيل ولي أكثره وانكسر ظلامه || و - الشتاء : ذهب  
أكثره وانكسر برده .

تهوس - تهوسا [هوس] : صار بو هوسا || مشى  
ثقبلا في أرض لينية .

تهوش - تهوشا [هوش] القوم : اختلطوا || و - القوم  
على فلان : اجتمعوا .

تهوع - تهوعا [هوع] : ثقبأ مع تكلف || قاء الدم .  
تهوك - تهوكا [هوك] : تحير وتهور ووقع في الشيء  
بغير مبالاة ولا روية || اضطرب في القول وكان قوله  
على غير استقامة .

تهول - تهولا [هول] الرجل : كان هائلا || و -  
ماله : أراد إصابته بالعين .

تهوم - تهوما [هوم] : هز رأسه من النعاس || نام  
قليلا .

التهويد - [هود] : مص || الصوت الضعيف اللين  
الفاتر || هدهدة الريح في الرمل ولبن صوتها فيو .

التهويل - [هول] : مص || ما هول بو || واحد  
التهويل .

تهيبا - تهيبا [هيا] للأمر : استعد وأخذ له أهبة وتفرغ  
له || و - الشيء لفلان : أمكنه .

تهيب - تهيبا [هيب] ه : خافه || أزرعه وأخافه ؛  
يقال « تهيبني زيد » أي أخافني .

تهيج - تهيجا [هيج] : نار .

تهير - تهيرا [هور] : مثل تهور بجميع معانيه .

تهيص - تهيصا [هيص] العظم : انكسر بعد الجبور ||

و - الناقة : حلبها || و - ت الإبل : خارت وضعت ||  
و - الرجل : أكرمه وعظمه || و - زيدا : استعطفه  
وترضاه || و - على فلان : تعطف .

تهصر - تهصرا [هصر] ت أخصان الشجرة : تهدلت .  
تهضم - تهضما [هضم] ه : ظلمه || غصبه || أذله  
وكسره || و - للقوم : انقاد لهم || يقال « تهضمت له  
نفسى » أي رضيت منه بدون النصفة .

تهطرس - تهطرسا [هطرس] الرجل : تمايل في المشي  
وتبختر فيه .

تهطل - تهطلا [هطل] المطر : نزل متتابعاً عظيم القطر .  
تهفك - تهفكا [هفك] : اضطرب واسترخى في المشي .

تهفف - تهففا [هفف] الرجل : هفف .  
تهكك - تهككا [هك] الرجل : اضطرب .

تهكم - تهكما [هكم] فلانا وفلانا : استهزأ بو ||  
و - على فلان : اشتد غضبه عليه || و - على الأمر

الفاتر : تندم || و - زيدا : طعنه متداركا || و -  
الرجل : تبختر وتكذب وجاوز القدر في الأشياء ||

و - فلان : تغنى || و - لفلان : غناه || و - بفلان :  
أكثر من ذكره || و - المطر : مطر كثيرا لا يطاق ||

و - ت البئر ونحوها : تهدمت .  
تهلب - تهلبا [هلب] الشعر : نتفت .

تهلك - تهلكا [هلك] في مشي : تمايل وتكسر ||  
و - في المفاوز : دار فيها شبه المتحير .

التهلكة - مص هلك || كل ما عاقبت إلى الهلاك .  
تهلل - تهللا [هل] فلان : تلالا وجهه من السرور ||

و - الوجه أو السحاب : تلالا || و - ت دموعه :  
سالت || و - ت العين : سالت بالدمع .

التهلوك - [هلك] : الهلاك .

التهمة - ج نهم ونهات [وهم] : اسم من الاتهام ||  
ما ينهم عليه .

التهمة - ج نهم ونهات [وهم] : التهمة .  
تهمش - تهمشا [همش] الشيء : تأكل وتحكك ||

و - منبط البئر : تحلب .  
تهمع - تهمعا [همع] الرجل : تباكى || و - الدمع  
ونحوه : سال .

تهمك - تهمكا [همك] في الأمر : جد فيه وليج .  
تهمم - تهمما [هم] الشيء : طلبه ونحبه . يقال

تَوَاشَجَ - تَوَاشَجًا [وشج] ت عروق الشجرة ونحوها : اشتبكت .  
 تَوَاشَقَ - تَوَاشَقًا [وشق] القوم العدو بأسياهم : قطعوه كما يُقَطِّع اللحم .  
 تَوَاصَى - تَوَاصِيًا [وصي] القوم : وصى بعضهم بعضًا .  
 تَوَاصَفَ - تَوَاصَفًا [وصف] القوم الشيء : وصفه بعضهم لبعض .  
 تَوَاصَلَ - تَوَاصَلًا [وصل] الرجلان : ضدَّ تهاجرا .  
 تَوَاصَمَ - تَوَاصَمًا [وصم] القوم : عاب بعضهم بعضًا .  
 تَوَاضَعَ - تَوَاضَعًا [وضع] : تدلَّل وتخاشع || ضدَّ تكبَّر || و - تِ الأَرْضُ : انخفضت || و - القوم على كذا : تواطوا || و - ما بيننا : بَعُدَ .  
 تَوَاطَأَ - تَوَاطَأُوا [وطأ] القوم على الأمر : توافقوا .  
 تَوَاطَسَ - تَوَاطَسًا [وطس] الموج : تلاطم .  
 تَوَاعَدَ - تَوَاعَدًا [وعد] القوم : وعد بعضهم بعضًا .  
 تَوَاعَمَ - تَوَاعَمًا [وغم] الأبطال في الحرب : تقاتلوا قتالاً شديداً وقيل تناظروا شزراً في القتال .  
 تَوَافَى - تَوَافِيًا [وفي] القوم : تتأموا .  
 تَوَافَدَ - تَوَافَدًا [وفد] القوم عليه : تواردوا .  
 تَوَافَرَ - تَوَافَرًا [وفر] الشيء : كثر واتسع .  
 تَوَافَقَ - تَوَافَقًا [وفق] القوم في الأمر : ضدَّ تخالفوا || تفرَّبوا || تساعدوا .  
 التَّوَاقَ - [توق] : التائق .  
 تَوَافَحَ - تَوَافَحًا [وفح] : تظاهر بالوقاحة .  
 تَوَافَصَ - تَوَافَصًا [وفص] : تشبَّه بالأوقص وهو القصير العنق .  
 تَوَافَعَ - تَوَافَعًا [وقع] الأعداء : تحاربوا || وقع بعضهم ببعض .  
 تَوَاقَفَ - تَوَاقَفًا [وقف] القوم في الحرب : وقف بعضهم مع بعض .  
 تَوَاكَفَ - تَوَاكَفًا [وكف] : انحرف .  
 تَوَاكَلَ - تَوَاكَلًا [وكل] القوم : أكل بعضهم على بعض || و - هُ القوم : تركوه ولم يعينوه || و - القوم الكلام : أكل فيه كلُّ واحدٍ على صاحبه .  
 التَّوَاكَيْدَ - [وكد] : السيور التي يُشَدُّ بها القربوس .  
 تَوَالَّى - تَوَالِيًا [ولي] الشيطان : تتابعا .  
 تَوَالَّدَ - تَوَالَّدًا [ولد] القوم : كثروا || ولد بعضهم

و - هُ المرضُ ونحوه : عاوده مرَّةً بعد أخرى .  
 تَهَيَّجَ - تَهَيَّجًا [هيج] الشيء : انبسط على وجه الأرض .  
 تَهَيَّلَ - تَهَيَّلًا [هيل] التراب : تصبَّب .  
 تَهَيَّمَ - تَهَيَّمًا [هيم] فلان : مشى مِشْيَةً حسنةً || و - الهوى فلانًا : حملة على الهيام .  
 التَّهَيَّم - [وهم] : الذي وقعت عليه التهمة .  
 التَّوَى - ج أتواء : الفرد || الجبل يُفْتَل طاقًا واحدًا || يقال « جاء تواء » أي قاصدًا لا يعرَّجه شيء .  
 تَوَاعَمَ - تَوَاعَمًا [وأم] : توافق وتناسب .  
 التَّوَابَ - [توب] : القفور : من الأسماء الحسنى .  
 تَوَاتَرَ - تَوَاتَرًا [وتر] ت والأشياء : تابعت مع فترات بينها .  
 تَوَاتَبَ - تَوَاتَبًا [وتب] القوم : وثب كلُّ منهم الى الآخر .  
 تَوَاتَقَ - تَوَاتَقًا [وتق] القوم : تعاهدوا .  
 تَوَاجَبَ - تَوَاجَبًا [وجب] القوم : تراهنوا كأنَّ بعضهم أوجب على بعض شيئًا .  
 تَوَاجَدَ - تَوَاجَدًا [وجد] : أرى من نفسه الوجد أي الفرح أو المحبة أو الحزن .  
 تَوَاجَهَ - تَوَاجَهًا [وجه] الرجلان أو المنزلان : تقابلا .  
 تَوَاحَى - تَوَاحِيًا [وحي] القوم : وحي بعضهم بعضًا أي عجل بعضهم بعضًا .  
 تَوَادَّ - تَوَادًّا [وذ] الرجلان : تحاببا .  
 تَوَادَعَ - تَوَادَعًا [ودع] القوم : تصالحووا || ودَّع بعضهم بعضًا .  
 تَوَارَى - تَوَارِيًا [وري] عنه : استتر .  
 تَوَارَثَ - تَوَارَثًا [ورث] القوم : ورث بعضهم بعضًا || و - القوم المال أو المجد : ورثه بعضهم عن بعض قديمًا .  
 تَوَارَدَ - تَوَارَدًا [ورد] القوم الى المكان : حضروا الواحد بعد الآخر || و - القوم الماء : وردوه معًا || و - الشاعران : اتفقا في إيراد المعنى الواحد بلفظ واحد من غير أخذ ولا سماع .  
 تَوَارَكَ - تَوَارَكًا [ورك] : أتكأ على وركه واعتمد .  
 تَوَارَى - تَوَارِيًا [وزي] الشيطان : تحاذبا وتقابلا .  
 تَوَارَنَ - تَوَارَنًا [وزن] الشيطان : تعادلا .  
 التَّوَارُنَ - [وزن] : التعادل ، يقال « توازن القوى » ، و « التوازن السياسي » .

الكهربائية ؛ نقول « التوتُّرُ العالى و « التوتُّرُ المتوسط » ||  
« التوتُّرُ السياسى » : سوء العلاقات وتضعُّبها بين دول  
أو بين أحزابٍ سياسية .

التوتُّيا - (ك) : حجرٌ يُكْتَحَلُ بِهِ (يونانية) || « التوتُّيا  
المعدنية » : الزنك .

التوتُّياء - (ح) : حيوانٌ بحريٌّ كرويُّ الشكل من رتبة  
الفنطليات . تستر جسده صدفةً فيها ثقبٌ تمرُّ بها  
زوائد من شأنها أن تساعد على السير . بعض أنواعه  
يُوكَل .

توتُّب - توتُّبًا [وتب] عليه في أرضه : استولى عليها  
ظلمًا .

توتُّق - توتُّقًا [وتق] : تثبتت وتقرى || و - في الأمر :  
أخذ فيه بثقة أو بوثاق .

توتُّج - توتُّجًا [توج] ه : ألبسه التاج .

توتُّجى - توتُّجًا [وجي] الماشي : حفي أو رقت قدمه .

توتُّجًا - توتُّجًا [وجأ] فلانًا بالسكين أو بيده : ضربه  
بها في أي موضع كان .

توتُّجَب - توتُّجَبًا [وجب] : أكل في النهار أكلةً واحدة .

توتُّجَد - توتُّجَدًا [وجد] به : أحبه || و - له : حزن  
له || و - السهر ونحوه : شكاه .

توتُّجَز - توتُّجَزًا [وجز] الشيء : التمهه وسأل إنجازه .

توتُّجَس - توتُّجَسًا [وجس] : نسمع الى الصوت الخفي ||

و - فزعًا : أحسن به || و - الصوت : سمعه وهو

خائف || و - ت الأذن : سمعت صوتًا || و - الطعام

أو الشراب : تدوَّقه قليلًا قليلًا .

توتُّجَع - توتُّجَعًا [وجع] : شككى وتفجع || و - له :

رفى له .

توتُّجَه - توتُّجَهًا [وجه] اليه : أقبل وقصد || و - الجيش :

انهزم || و - الشيخ : كبر وولى .

التوتُّجيه - [وجه] : مص || و - في علم العروض :

اختلاف حركة الحرف الذي قبل الروي المقيد نحو

لَعِبُ عَيْبٍ || ما بين حرف الروي المطلق والتأسيس

كالزاي في منازل .

توتُّجَد - توتُّجَدًا [وجد] : بقي وحده || و - ه بالفضل :

تفضل عليه ولم يكله إلى غيره || و - برأيه : تفرد به .

توتُّجَس - توتُّجَسًا [وحش] : صار كالوحش || خلا

بطنه من الجوع || رمى بثوبه || و - المكان : ذهب

بعضًا .

تَوَالَسَ - تَوَالَسًا [ولس] القومُ عليه : تناصروا عليه

في خديعةٍ وخيانة .

تَوَالَفَ - مَوَالَفَةً وِوَالَفًا [ولف] ، وهو نادر ، الشيطان :

اختلف أحدهما الى الآخر .

تَوَامَقَ - تَوَامَقًا [ومق] الرجلان : تحابًا .

تَوَانَى - تَوَانيًا [وني] في حاجته : فتر وقصر ولم

يهتم بها .

تَوَاهَبَ - تَوَاهَبًا [وهب] القومُ : وهب بعضهم لبعض .

تَوَاهَقَ - تَوَاهَقًا [وهق] القومُ في الأمر : استروا فيه

أو تباروا فيه || و - ت الأبل : مدَّت أعناقها وتبارت

في السير .

تَوَالَلَ - تَوَالَلًا [ويل] الرجلان : دعا أحدهما على

الآخر بالويل .

تَوَادَّ - تَوَادَّدًا [وَاد] في الأمر : تمهل وتأنى || و - ت

عليه الأرض : غيبتة وذهبت به || و - ت المرأة في

قيامها : تثنت لثقلها .

التَوَاد - [وَاد] : الرزاة والثاني .

التَوَام - [تَام] : المولود مع غيره في بطن واحد . يقال

« هذا تَوَامٌ هذا وهذه تَوَامَةٌ هذه » فاذا اجتمعا فهما

تَوَامَانٌ وتَوَامٌ كما يقال هما زَوْجَانِ وزَوْجٌ ، ج تَوَامٍ

وتَوَامٍ || سهم من سهام الميسر || « تَوَامُ النجومِ والتُّلُوزِ » :

ما تشابك منها .

التَوَامَةُ - مؤنث التَوَام .

تَوَبَّأ - تَوَبَّأًا [وبأ] البلد : استوخمه .

تَوَبَّلَ - تَوَبَّلَةً الطعام : تبَّله .

التوبُّوغرافيا - تخطبط مُفصَّل بلد .

التوت - (ن) : جنس أشجار من فصيلة الفُراصِيَّات

تُزْرَع لورقها الذي يقدم طعامًا للدود الحرير . بعض

أنواعها ينتج ثمارًا حمراء وبيضاء لكن أوراقه لا تصلح

طعامًا للدود فزيرة التوت || « توتُّ العليق » (ن) : جنبة

حرجية من الفصيلة الوردية لها ثمار صغيرة سوداء لذيدة

الطعم || « توتُّ الأرض » (ن) : نبات عشبي من

فصيلة الورديات يُزْرَع لشمه .

توتُّر - توتُّرًا [وتر] العصب ونحوه : اشتد فصار كالوتُّر ؛

ومنه « توتُّرتِ العلاقات توتُّرًا » إذا تصعبت .

التوتُّر - [وتر] : مص || و - (ف) : الفرق في الطاقة

تَوْرَطَ - تَوْرَطًا [ورط] تِ الماشية : وقعت في مَوْجِلٍ  
أو في مكانٍ لا تتخلَّص منه || و- الرجلُ : وقع في  
الورطة أو في أمرٍ مشكلٍ || هلك .

تَوْرَعٌ - تَوْرَعًا [ورع] من أو عن كذا : نجَّبه  
وتعفَّف عنه .

تَوْرَقَ - تَوْرَقًا [ورق] الظبيُّ : أكل الورق .

تَوْرَكَ - تَوْرَكًا [ورك] : اعتمد على وَرِكِهِ || و-  
الراكبُ : نثى رِجْلَهُ لينزل أو ليسريح || و- بالمكان :  
أقام به || و- عن الأمرِ : نبطًا || و- للرجلُ : اعتقله  
برِجْلِهِ || و- على الأمرِ : قدر عليه .

تَوْرَمَ - تَوْرَمًا [ورم] الجلدُ : انتفخ .

تَوْرَهُ - تَوْرَهُا [وره] فلانٌ في عملٍ هذا الشيءُ :  
لم يكن له به حذَاقَةٌ .

تَوَزَّرَ - تَوَزَّرًا [وزر] له : صار وزيرًا له .

تَوَزَّعَ - تَوَزَّعًا [وزع] : تفرَّقَ || و- القومُ المالُ :  
اقتسموه بينهم .

تَوَسَّخَ - تَوَسَّخًا [وسخ] : صار وسخًا .

تَوَسَّدَ - تَوَسَّدًا [وسد] الوسادةُ : جعلها تحت رأسِهِ ||  
و- ذراعُهُ : نام عليه وجعله كالوسادة له .

تَوَسَّطَ - تَوَسَّطًا [وسط] القومُ أو المكانُ : جلس وسطهم ||  
و- بينهم : قام وسيطًا ومصلحًا || و- الرجلُ || :  
أخذ الوسط بين الجيد والرديء .

تَوَسَّعَ - تَوَسَّعًا [وسع] : ضدَّ تَضَيَّقَ || و- القومُ في  
المكانِ : تَفَسَّحوا فيه || و- الرجلُ في النفقةِ : أكثرها .  
التَّوسِعةُ - [وسع] : السعةُ .

تَوَسَّفَ - تَوَسَّفًا [وسف] الشيءُ : تَفَسَّرَ || و- البعيرُ :  
سعين وسقط وَبَرُهُ الأولُ ونبتَ الجديدُ || و- ت  
أوبارُ الإبلِ : تطايرت عنها .

تَوَسَّلَ - تَوَسَّلًا [وسل] الى الله بعملٍ أو وسيلةٍ : عمل  
عملًا تقَرَّبَ به إليه تعالى .

تَوَسَّمَ - تَوَسَّمًا [وسم] الرجلُ : طلب كلاً الوسميَّ ||  
طلبَ وَسْمَهُ أي علامتهُ || و- فيه الخيرُ : تبين فيه  
أثرُهُ || و- الشيءُ : تَفَرَّسهُ || تعرَّفَهُ || و- بالوسمةِ :  
اختضب بها .

تَوَسَّنَ - تَوَسَّنًا [وسن] هُ : أتاه عند النوم .

تَوَسَّى - تَوَسَّىا [وشي] : مطاوع وَشَى || و- الشيبُ  
في رأسِهِ : انتشر .

الناسُ عنه .

تَوَحَّلَ - تَوَحَّلًا [وحل] : التطخ بالوَحَلِ || و- المكانُ :  
صار فيه وَحَلٌ .

تَوَحَّمَ - تَوَحَّمًا [وحم] تِ المرأةُ : وَحَمَتْ .

تَوَحَّوَحَ - تَوَحَّوَحًا [وحوح] الظلمُ فوق البيضِ : رَكِبَها  
وأظهر وُلُوغَهُ بها .

التَّوْحِيدُ - [وحد] : مص || عبادة الإله الواحد ، ضدَّ  
الإشراك .

تَوَحَّى - تَوَحَّىا [وحى] الأمرُ : تعمَّده وتطلَّبه دون سواه ؛  
يقال « تَوَحَّى غايَةً » .

تَوَحَّمَّ - تَوَحَّمَّمًا [وحم] الطعامُ : استوبله ولم يستمرِّه .

تَوَدَّدَ - تَوَدَّدًا [ودد] هُ : طلب مودَّته واجتلب وُدَّهُ ||  
و- إليه : تحبَّب .

التَّوَدَّرِي - (ن) : نبات طويل الساق ، له أقماع فيها  
بزر مستطيل أسود ويُعرف بالقصبيصة (فارسية) .

تَوَدَّسَ - تَوَدَّدَسًا [ودس] المكانُ : كثر نباتُهُ .

تَوَدَّعَ - تَوَدَّدَعًا [ودع] الثوبُ : صانه || و- فلانًا :  
ابتدله في حاجته || و- القومُ : ودَّع بعضهم بعضًا .

تَوَدَّفَ - تَوَدَّدَفًا [ودف] الخبرُ : بحث عنه || و- تِ  
الأوعالُ فوق الجبلِ : أشرفت .

تَوَدَّنَ - تَوَدَّدَنًا [ودن] الجلدُ : لان .

التَّوَدِّيَّة - ج التَّوَدِّي [ودي] : الرجلُ القصيرُ || خشبةٌ  
تُشدُّ على خِلفِ الناقةِ .

تَوَدَّلَ - تَوَدَّدَلًا [وذل] القومُ من الجزارِ : أخذوا منه  
الوذالةُ .

تَوَدَّى - تَوَدَّدَيًا [وري] عنه : استتر .

التَّوَدَّاةُ - ج تَوَدَّاتٍ : أسفار موسى الخمسة || العهد  
القديم كله .

تَوَدَّأَ - تَوَدَّدَأًا [ورا] تِ عليه الأرضُ : تهدمت عليه  
واستوت كما تستوي على الميت .

التَّوَدِّيِّينَ - ج تَوَدِّيِّينَاتٍ : دولا بٌ مائيٌ محركٌ ،  
محوره عموديٌّ أو معترض (فرنسية) .

تَوَدَّرَخَ - تَوَدَّدَرَخًا [ورخ] العجينُ : وَرَخَ || و- تِ  
الأرضُ : ابتلت .

تَوَدَّدَ - تَوَدَّدَدًا [ورد] : طلب الوِرْدَ || و- الماءُ :  
ورده || و- الخدُّ : احمرَّ || و- تِ الخيلُ البلدةُ :  
دخلتها قليلاً قليلاً وقطعةً قطعةً .

تَوْشَحٌ - تَوْشَحًا [وشح] ت عروقُ الشجرة ونحوها : اشتبكت .  
 تَوْشَحٌ - تَوْشَحًا [وشح] : لبس الوشاح || و - بثوبه : لبسه أو أدخله تحت إبطه فألقاه على منكبيه || و - بسيفه : تقلد به || و - الجبل : سلكته .  
 تَوْشَحٌ - تَوْشَحًا [وشح] الشيبُ رأسه : علاه || و - الشيء : تفرق || و - القومُ الضيوفُ : توزعهم وذهب كل واحد بطائفة منهم الى بيته || و - في الجبل : أخذ يمينًا وشمالًا || و - ت الغنم في الجبل : صعدت لترعاه .  
 تَوْصَبٌ - تَوْصَبًا [وصب] : مرض || وجد وجعًا .  
 تَوْصَفٌ - تَوْصَفًا [وصف] وصيفًا أو وصيفةً : اتخذه أو اتخذها .  
 تَوْصَلٌ - تَوْصَلًا [وصل] الى كذا : بلغه وانتهى اليه || و - الى فلان : تَلَطَّفَ في الوصول اليه .  
 تَوْضَأٌ - تَوْضَأًا [وضأ] بالماء للصلاة : اغتسل وتنظف .  
 تَوْضَحٌ - تَوْضَحًا [وضح] الأمر أو الكلام : اتضح .  
 تَوْطَى - تَوْطِيًا [وطى] الشيء : مطاوع وَطَأَهُ (لَعَنَهُ في تَوَطَّأَ وَوَطَّأَ بالهمز) .  
 تَوْطَأٌ - تَوْطَأًا [وطأ] فلانًا برجله : داسه || و - ه على الأمر : وافقه عليه .  
 التَّوْطِئَةُ - [وطأ] : مص || كلمة وجيزة يُمهَّدُ بها الكتاب ، الفاتحة .  
 تَوْطِدٌ - تَوْطِدًا [وطد] : تثبت ، يقال « وَطَدَهُ فَنَوَّطَدَ » أي ثبته فثبت ، و « تَوَطَّدَتْ لَهُ عِنْدَهُمْ مَنْزِلَةٌ » أي ثبتت .  
 تَوْطِنٌ - تَوْطِنًا [وطن] ت نفسه على كذا : حَبِلَتْ عليه || و - البلد : اتخذه وطنًا .  
 تَوْظَفٌ - تَوْظَفًا [وظف] في الدولة أو في مؤسسة أو في شركة : حصل على وظيفة فيها .  
 تَوْعَدٌ - تَوْعَدًا [وعد] ه : تهدده .  
 تَوْعَرٌ - تَوْعَرًا [وعر] المكان : صلب وصعب السير فيه || و - الأمرُ عليّ : صعب وتعسر || و - الرجلُ : تشدد || و - في الكلام : تحير || و - ه في الكلام : حيره .  
 تَوْعَكَ - تَوْعَكًا [وعك] : أصابته وعكة .  
 تَوْعَلٌ - تَوْعَلًا [وعل] الجبل : علاه .

تَوْعَرٌ - تَوْعَرًا [وعر] : تَوَقَّدَ غِيظًا .  
 تَوْعَلٌ - تَوْعَلًا [وعل] في البلاد : ذهبَ فيها وأبعده .  
 تَوْغَمٌ - تَوْغَمًا [وغم] عليه : اغتاظ || و - الأبطالُ في الحرب : تقاتلوا قتالًا شديدًا وقيل تناظروا شزرا في القتال .  
 تَوْغَنٌ - تَوْغَنًا [وغن] : أقدم في الحرب || و - على المعاصي : أصر .  
 تَوْوٌ - تَوْوًا [وي] : مطاوع وَوَى || و - حَقَّهُ : أخذه وأقبًا تامًا || و - المدَّة : بلغها || و - الشيء : استكمله || و - عددُ القوم : عدَّهم كلَّهم || و - ه الله : أماته .  
 التَّوْوَاقُ - [وقف] : « تَوَوَّقُوا الْهَلَالَ » : حين يهمل ويظهر .  
 تَوْوَدٌ - تَوْوَدًا [وود] ت الإبل أو الطير : تسابقت || و - عليه : أشرف .  
 تَوْوَرٌ - تَوْوَرًا [وفر] على كذا : صرف هِمَّتَهُ اليه || و - على صاحبه : رعى حرَّماتِهِ || و - ت فيه الشروط : اكتملت فيه .  
 تَوْوَزٌ - تَوْوَزًا [وفرز] للأمر : تهيأ له .  
 تَوْوَقٌ - تَوْوَقًا [وقف] : نجح مسعاه || كان مَظْهَرًا لتوفيق الله وتسهلت له طرقُ الخير .  
 التَّوْوِيقُ - [وقف] : مص || « تَوَوَّقُوا الْهَلَالَ » : تَوَوَّقِيهِ .  
 تَوْوِيٌّ - [وي] فلان : قبضت روحه ومات .  
 التَّوْوِيقِيُّ - [وقف] : مص || « تَوَوَّقِيهِ الْهَلَالَ » : حين يهمل ويظهر .  
 تَوْوِيٌّ - تَوْوِيًا [وي] فلانًا : حذره وخافه || نجَّبه .  
 تَوْوَحٌ - تَوْوَحًا [وقح] : قلَّ حيازه .  
 تَوْوَدٌ - تَوْوَدًا [وود] الكوكب : تَلَّأًا || و - ت النار : اشتعلت || و - ذهنه : كان ذكيًا أَلْمَعِيًا .  
 تَوْوَرٌ - تَوْوَرًا [وفر] : صار وَوَرًا .  
 تَوْوَعٌ - تَوْوَعًا [وقع] الأمر : انتظر حصوله .  
 تَوْوَفٌ - تَوْوَفًا [وقف] في المكان : تمكث فيه || و - على الأمر : تَلَبَّثَ عليه || و - عند كذا : كف وامتنع .  
 تَوْوَلٌ - تَوْوَلًا [وقل] في الجبل : صعَّد فيه .  
 التَّوْوَلَةُ - [وقل] : « فرسٌ تَوْوَلَةٌ » : حَسَنُ الصَّعُودِ في الجبل .  
 تَوْوَنٌ - تَوْوَنًا [وقن] : اصطاد الطير من وَوَنَتِهِ || و - الوعلُ في الجبل : صعَّد فيه .

التوقيع - [رفع] : مص || و - ج تَوَاقِع : ما يُوقَع في الكتاب || إلحاق شيء في الكتاب بعد الفراغ منه || توهم الشيء || «توقيع السلطان» : طغراؤه .

التوقيف - [وقف] : مص || سبمة تكون في القيداح || يياض موضع السوار || خطوط سود أو خطوط كالسوار في قوائم الدابة .

توكأ - توكؤا [وكأ] على عصاه : اعتمد وتحمل عليها .

توكد - توكدا [وكد] : توثق واشتد .

توكز - توكزا [وكز] الصبي : امتلا بطنه || و - الطائر : امتلات حوصلته .

توكز - توكزا [وكز] للأمر : تهيأ له || و - من الطعام : امتلا || و - على عصاه : توكأ عليها .

توكف - توكفا [وكف] السطح : قطر || و - البيت : قطر سطحه || و - لفلان : تعرض له حتى يلقاه || و - الخبر : انتظر ظهوره || و - الأثر : تتبعه .

توكل - توكلا [وكل] : قبل الوكالة وضمن القيام بها || و - له بالنجاح : ضمنه وتكفل له به || و - بالأمر : ضمن القيام به || و - على الله : استسلم إليه || و - في الأمر : أظهر العجز واعتمد على الغير .

توكن - توكنا [وكن] الرجل : أحسن الاتكاء في المجلس || تمكن .

توكوك - توكوكا [وكوك] الرجل : مشى متدحرجا .

توكي - توكيا [وكي] الأمر : تقلده وقام به || و - الشيء : لزمه || و - فلانا : اتخذه وليا || و - عنه : أعرض عنه وتركه || و - هاربا : أدبر || و - الرطب : أخذ في الهتيج .

تولج - تولجا [ولج] الأمر : تسلّمه || و - إليه وفيه : دخل .

تولد - تولدا [ولد] الشيء من غيره : نشأ عنه .

تولع - تولعا [ولع] به : أحبه وعلق به شديدا .

تولة - تولها [وله] : وله .

التوليد - [ولد] : مص || «محطة توليد القوة الكهربائية» : معمل أو مركز لإنتاج الطاقة الكهربائية المعدة لشبكة التوزيع .

الثوم - (ن) : الثوم .

تومت - تومتا [ومت] : ه : تودده .

الثون - (ح) : الثن .

توة - تتويها [توه] : ه : أهلكه .

التوه - ج أتواه وجج أتاويه : الهلاك || و - من الفلوات : ما يضل فيها .

التوه - ج أتواه وجج أتاويه : الهلاك .

التوهة - [توه] : البنت (عامية) .

توهج - توهجا [وهج] : توقد || و - الحر : اشتد || و - يومنا : اشتد حره || و - الجوهر : تلالا || و - ت رائحة الطيب : سطعت وانتشرت .

توهد - توهدا [وهد] الفراش : تمهد .

توهل - توهلا [وهل] : ه : عرضة لأن يظلم .

توهم - توهمنا [وهم] الأمر : تخيله وتمثله وظنه || و - فيه الخير : توسمه وتفرسه فيه .

توهن - توهنا [وهن] الطائر : أنقل من أكل الجيف فلم يقدر على النهوض || و - البعير : اضطجع .

التوئج - [توج] (ز) : الغلاف الداخلي من الزهرة الذي يحيط بالأسدية والمدقة .

التوئجية - [توج] أو الفعالة (ز) : كل قطعة ورقية من توئج الزهرة ، عددها خمس في كثير من النباتات المثمرة ، تنفصل عن الأخرى عند القاعدة .

تويل - تويلا [ويل] : دعا بالويل || قال «يا ويلي» .

التياترو - الممثل ، المسرح (إيطالية) .

التيار - ج تيارات [تير] : موج البحر الهائج || «فرس تيار» : يروح في عذوه || يقال «قطع عرقا تيارا» أي سريع الجرية || «التيار الكهربائي» (ف) : هو سير الكهتربات في سلك موصل أو الأيونات في السوائل القابلة التحليل ، منه «التيار المتصل» وهو تيار لا تتغير وجهة سيره كالتيار الناتج من المراكم ، و«التيار المتناوب» وهو الذي تتغير شدته وتبديل وجهة سيره دوريا وهو المستعمل لإنارة البيوت || «التيارات الفكرية» : الحركات الفكرية المندفعة كالموج .

التياس - صاحب التيس .

تيامر - تياسرا [يسر] الرجل : تساهل || ضد تيامن أي أخذ جهة اليسار || و - القوم : أخذ بهم جهة اليسار (وهو لغة في ياس) || و - القوم : اقتسموا بينهم لحم اليسر .

التوقيع - [رفع] : مص || و - ج تَوَاقِع : ما يُوقَع في الكتاب || إلحاق شيء في الكتاب بعد الفراغ منه || توهم الشيء || «توقيع السلطان» : طغراؤه .

التوقيف - [وقف] : مص || سبمة تكون في القيداح || يياض موضع السوار || خطوط سود أو خطوط كالسوار في قوائم الدابة .

توكأ - توكؤا [وكأ] على عصاه : اعتمد وتحمل عليها .

توكد - توكدا [وكد] : توثق واشتد .

توكز - توكزا [وكز] الصبي : امتلا بطنه || و - الطائر : امتلات حوصلته .

توكز - توكزا [وكز] للأمر : تهيأ له || و - من الطعام : امتلا || و - على عصاه : توكأ عليها .

توكف - توكفا [وكف] السطح : قطر || و - البيت : قطر سطحه || و - لفلان : تعرض له حتى يلقاه || و - الخبر : انتظر ظهوره || و - الأثر : تتبعه .

توكل - توكلا [وكل] : قبل الوكالة وضمن القيام بها || و - له بالنجاح : ضمنه وتكفل له به || و - بالأمر : ضمن القيام به || و - على الله : استسلم إليه || و - في الأمر : أظهر العجز واعتمد على الغير .

توكن - توكنا [وكن] الرجل : أحسن الاتكاء في المجلس || تمكن .

توكوك - توكوكا [وكوك] الرجل : مشى متدحرجا .

توكي - توكيا [وكي] الأمر : تقلده وقام به || و - الشيء : لزمه || و - فلانا : اتخذه وليا || و - عنه : أعرض عنه وتركه || و - هاربا : أدبر || و - الرطب : أخذ في الهتيج .

تولج - تولجا [ولج] الأمر : تسلّمه || و - إليه وفيه : دخل .

تولد - تولدا [ولد] الشيء من غيره : نشأ عنه .

تولع - تولعا [ولع] به : أحبه وعلق به شديدا .

تولة - تولها [وله] : وله .

التوليد - [ولد] : مص || «محطة توليد القوة الكهربائية» : معمل أو مركز لإنتاج الطاقة الكهربائية المعدة لشبكة التوزيع .

الثوم - (ن) : الثوم .

تومت - تومتا [ومت] : ه : تودده .

الثون - (ح) : الثن .

- تِيَاك - تصغير تِيَك .
- تِيَامَنَ تِيَامًا [يمن]: ذهب ذات اليمين || أخذ ناحية اليمين أو أوى اليمين .
- التِّيَان - بائع التين || مجفف التين .
- التِّيَاه - [تبه]: المتكبر || الضال .
- التِّيَانُوس - (طب): الكزاز .
- تِيَم - تِيَمًا [يم]: صار يتيماً .
- التِّيَس - ج تِيُوس وأتْيَاس وتِيَسَة (ح): الذكر من المعز والظباء والوعول || «لحية التيس» (ن): نبات .
- التِّيَسِيَّة - طبع التيس || التشبه بالتيس؛ ومنه «في فلان تيسية» .
- تِيَسَر - تِيَسَرًا [يسر]: البلاد؛ أخصبت || و - الأمر: نسهل || و - النهار: برد || و - للقتال: نهياً .
- التِّيَغَار - ج تِيَاغِير: الإجانة .
- التِّيَغَاق - [وفق]: «تغاق الهلال»: توفيقه .
- تِيَغَع - تِيَغَعًا [يفع]: الغلام: أفع || و - الرجل: صدق البقاع || أوقد ناراً في البقاع .
- التِّيَغُوِيد - أو الحمى التِّيَغُوِيدِيَّة: (طب): الحمى المعوية .
- التِّيَغُوس - (طب): داء وبائي .
- تِيَغُظ - تِيَغُظًا [يقظ]: صار يقظاً . يقال «تيقظ للأمر» .
- تِيَغَن - تِيَغَنًا [يقن]: الأمر وبه: علمه وتحققه .
- تِيَك - م تَانِك، ج أولِيَك: اسم إشارة لمتوسط المؤنث؛ تدخل عليها هاء التثنية فتصير «هايك» .
- التِّيَل - [تيل] (ن): نبات من فصيلة الحَبَارِيَّات؛ له أزهار كبيرة حمراء أو بيضاء .
- تِيَم - تِيَمًا [يم]: هُ الجُب: عبده وذلك .
- التيم - [يم]: مص || المستعبد؛ يقال «هو تيم الله» أي عبد الله || ذهاب العقل وفساده .
- التيماء - القلاة يضل فيها . ويقال «أرض تيماء» أي قفرة مضلّة مهلكة || اسم موضع .
- تِيَمَم - تِيَمَمًا [يم]: الأمر: توخاه ونعمده || و - للصلاة: مسح يديه ووجهه بالتراب .
- تِيَمَن - تِيَمَنًا [يمن]: بكذا: تبرك به وهو ضدّ تشاءم || و - الرجل: انتسب إلى اليمين || مات || ابتداء في الأفعال أو الحركات باليد اليمنى أو الرجل اليمنى أو الجانب الأيمن || و - بالميت: وضعه في قبره على جنبه الأيمن .
- التِيَمَن - [يمن]: الجنوب .
- التين - (ن): شجرة من فصيلة التوتيات، تُزرع في جميع بلدان المتوسط . يؤكل ثمرها أخضر ويابساً || «التين المطبوخ» (ط): هو التين يوبس ويعقد إما بالسكر أو بالدهس .
- التينة - (ن): واحدة التين .
- تِيَه - تِيَهًا [تبه]: هُ: أضله، ضيعه .
- التيه - ج أتْيَاه وأتَاوِيَه وأتَاوِيَهَة: الصلْف والكبير || الضلال || القفر يضل فيه .
- التِيَهَاء - [تبه]: من الأراضي: التي يضل فيها الناس .
- التِيَهَان - [تبه]: المتكبر || الضال .
- التِيُوسِيَّة - التيسية .
- التِيُوع - (ن): كل بقلة يسيل منها لبن أبيض متى قطعت .
- التِّيوقراطي - النسبة إلى التِّيوقراطية .
- التِّيوقراطية - حكومة ينظر إلى سلطتها كأنها منبعثة من الله، وإلى ممارستها كأنهم وكلاء الله على الأرض (يونانية) .

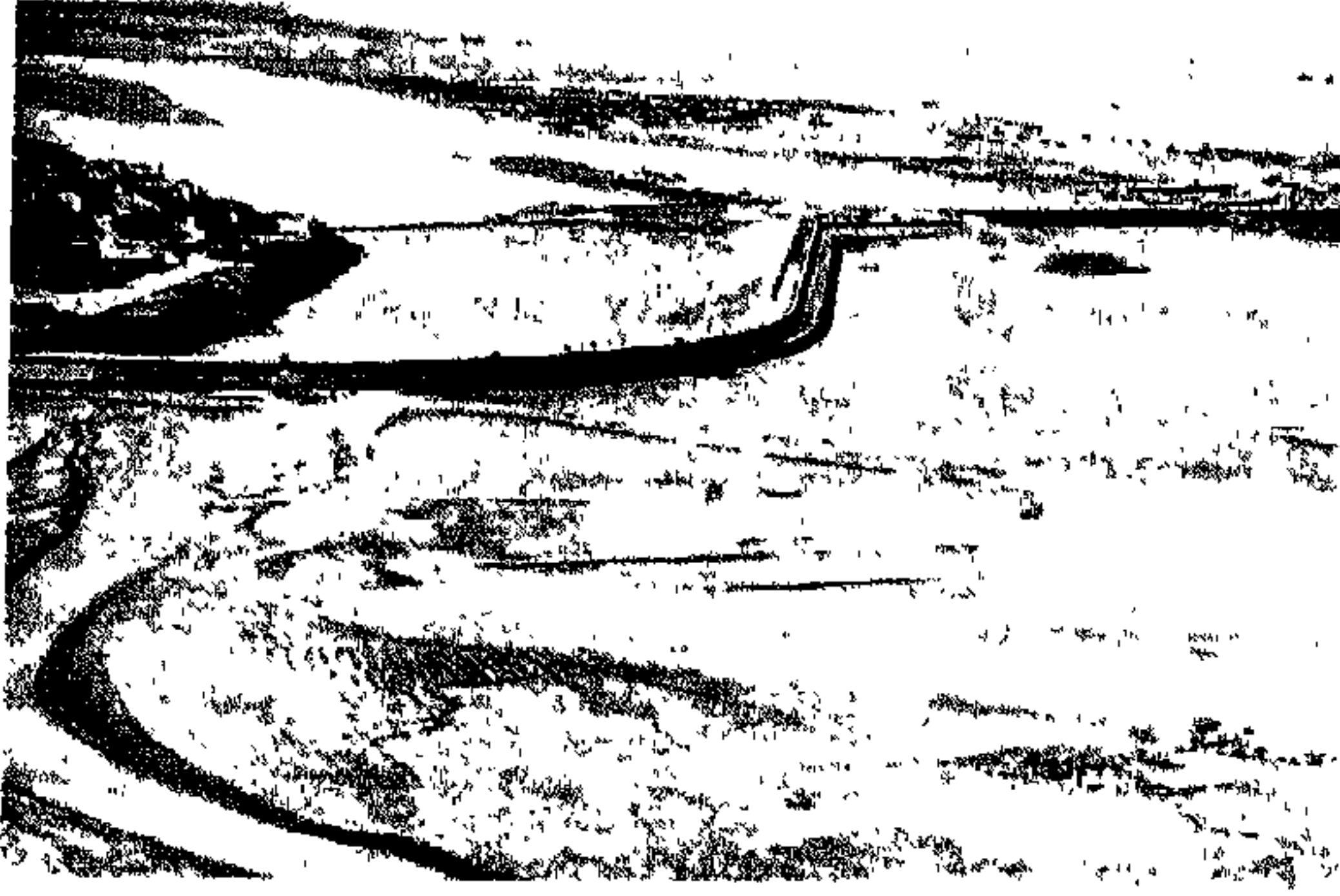

سد الثرثار - العراق

أملاك أو أموال غير منقولة .  
 ثَابِرٌ - ثَبِيرًا وَمَثَابِرَةٌ عَلَى الْأَمْرِ : وَاظَبَ عَلَيْهِ وَدَاوَمَهُ .  
 ثَارٌ - تُثَوِّرًا وَتُثَوِّرَانًا وَتُثَوِّرًا [ثور] : هَاجَ || حَمَلَ  
 السِّلَاحَ عَلَى السِّلْطَةِ || حَمَلَ السِّلَاحَ تَخْلُصًا مِنَ الْجَوْرِ ||  
 و - ثَائِرُهُ : هَاجَ غَضَبُهُ ، فَارَ فَائِرُهُ || و - الْيَوْمُ وَيَوْمٌ :  
 وَبَ عَلَيْهِ || و - تَ نَفْسُهُ : جَشَّاتٌ || و - الْغَبَارُ أَوْ  
 الدِّخَانُ : ارْتَفَعَ .  
 الثَّاغِي - [ثغور] : فَا || يَقَالُ « مَا بِالْدارِ ثَاغٍ وَلَا  
 رَاغٍ » أَي مَا بِهَا أَحَدٌ .  
 الثَّاغِيَّة - مَوْتٌ الثَّاغِي || « مَا لَهُ ثَاغِيَةٌ وَلَا رَاغِيَةٌ »  
 أَي لَا شَاةَ وَلَا نَاقَةَ .  
 الثَّاقِل - الثَّقَلُ .  
 الثَّاقِب - النَّاظِدُ ، تَقُولُ « رَأَيْتُ ثَاقِبًا » || « ثَاقِبُ  
 النَّظَرِ » : حَادُّ النَّظَرِ ، بَصِيرٌ || « ثَاقِبُ الْفِكْرِ » :  
 الْمَعْيَى ، ذَكِيٌّ .  
 ثَاقَفَ - مَثَاقِفَةٌ وَثَاقِفًا [ثقف] هُ : غَالِبُهُ فِي الْحَدِيقِ .  
 يَقَالُ « ثَاقِفُهُ فَتَقَفَهُ » أَي غَالِبُهُ فَعَلِبُهُ || لَاعِبُهُ بِالسِّلَاحِ  
 وَهِيَ مَحَاوَلَةُ إِصَابَةِ الْغَيْرَةِ فِي الْمَسَابِقَةِ وَنَحْوِهَا || خَاصِمُهُ .  
 ثَاقَلَ - مَثَاقَلَةٌ [ثقل] : أَطْعَمَ أَوْ أَكَلَ طَعَامًا ثَقِيلًا .  
 الثَّاقِل - ج ثَوَاقِلُ : الثَّقِيلُ || الشَّدِيدُ ؛ يَقَالُ « مَرَضٌ  
 ثَاقِلٌ » أَي شَدِيدٌ ، وَ « أَصْبَحَ ثَاقِلًا » أَي أَنْقَلَ الْمَرَضُ ||  
 الْكَامِلُ ؛ وَمِنْهُ « دِينَارٌ ثَاقِلٌ » ..

ث - الحرف الرابع من حروف المباني ؛ مَوْتٌ . وَهِيَ  
 مِنَ الْحُرُوفِ اللَّكْوِيَّةِ . وَالنَّاءُ ، فِي حِسَابِ الْجُمْلِ ،  
 عِبَارَةٌ عَنْ خَمْسِمِائَةٍ (٥٠٠) || مَخْتَصِرٌ كَلِمَةٌ « الثَّانِيَّةُ »  
 بِمَعْنَى عَشْرٍ سُدَسِ الدَّقِيقَةِ .  
 الثَّائِب - [ثوب] : فَا || الرِّيحُ الشَّدِيدَةُ الَّتِي تَكُونُ فِي  
 أَوَّلِ الْمَطَرِ || و - مِنَ الْبَحْرِ : مِائَةُ الْفَائِضِ بَعْدَ الْجُزْرِ .  
 الثَّائِر - [ثار] : الْقَاتِلُ قَاتِلُهُ || مِنْ لَا يَبْقَى عَلَى شَيْءٍ  
 حَتَّى يُدْرِكَ ثَأْرَهُ .  
 الثَّائِر - [ثور] : فَا || الْغَضَبُ ، نَقُولُ « ثَارَ ثَائِرُهُ وَفَارَ  
 فَائِرُهُ » || و - ج ثَوَّارٌ : الَّذِي لَا يَعْتَرِفُ بِالسِّلْطَةِ الشَّرْعِيَّةِ  
 الْحَاكِمَةِ ، الْمَتَمَرِّدُ عَلَيْهَا .  
 الثَّائِرَةُ - ج ثَوَائِرُ [ثور] : مَوْتٌ الثَّائِرِ || الضَّجَّةُ  
 وَالشَّغْبُ .  
 ثَابَ - تُثَوِّبًا وَتُثَوِّبَانًا [ثوب] : عَادَ || و - النَّاسُ :  
 اجْتَمَعُوا || و - الْمَاءُ : اجْتَمَعَ فِي الْحَوْضِ || و -  
 ثَوَّبَانًا الْمَرِيضُ : رَجَعَتْ إِلَيْهِ الصِّحَّةُ || و - إِلَيْهِ رُشْدُهُ :  
 اسْتَفَاقَ مِنْ عَشْبَتِهِ .  
 الثَّابِت - الْمَتِينُ الرَّاسِخُ || الْمَوْظِبُ || الْمُسْتَقَرُّ ؛ وَمِنْهُ  
 « ثَابِتُ الْعِزْمِ » : مَصْمُومٌ الْقَصْدُ || و - (هـ) : عَدَدٌ  
 لَا يَتَغَيَّرُ مِثْلُ ٣ وَ ٤ ، بِعَكْسِ الْكَمِّيَّاتِ الْمَتَحَوَّلَةِ مِنْ  
 ص الْخ || « ثَابِتُ الْجَاشِرِ » : جَرِيٌّ ، شَجَاعٌ .  
 الثَّابِتَةُ - مَوْتٌ الثَّابِتِ || « أَمْلَاكٌ ثَابِتَةٌ أَوْ أَمْوَالٌ ثَابِتَةٌ » :



التوراة - ج آثار وآثار وتأثير [ثار] : الثار .

التأري - النسبة الى الثار ، يقال « تدابير تأريّة » أي يلجأ اليها لأخذ الثار .

تؤلل - جسده : خرج فيه الثولول .

الثولول - ج نائليل (طب) : خراج نائف صلب مستدير || و - (ع ١٤) : حكمة القدي .

تثي - نأى الشيء : خرم .

الثأي - الفساد . يقال « فلان يروأب الثأي » أي يصلح الفساد .

تُب - تُبَابًا : جلس متمكنا || و - الأمر : تم .

الثبات - الفارس الشجاع الصادق الحملة || و - (طب) : داء معجز عن الحركة أي يثبت الإنسان حتى لا يتحرك .

الثبات - سبر يشد به الرجل || و - (طب) : المريض الذي لا يفارق الفراش لثقل مرضه .

الثبان - ج ثبن : شيء كذليل قميصك تعطفه وتثنيه فتجعل فيه ما شئت .

تُبت - تُبَاتًا وَتُبُوتًا في المكان : دام واستقر || و - على الأمر : دأومه وواظب عليه || و - في وجهه : قاومه || و - الأمر عنده : تحقق وتأكد .

تُبت - تُبَاتَةً وَتُبُوتَةً : كان ثببتا ، شجاعا .

تُبت - تُبَيْتًا هـ : جعله ثابتا ، ومنه « بُتَ بصره بـ » : حدق إليه || و - قديمه : تمكّن ، ترسّخ || و -

الموظف : أدخله في ملاك الموظفين || و - الحق : أكدّه بالبيّنات || و - الولد : أعطاه سرّ الثببت .

الثبت - الثابت .

الثبت - ج أثبات : الثبات || الحجّة والبرهان ، ومنه « لا أحكم إلا بثبت » || الموثوق بـ ، المعتمد عليه .

يقال « فلان ثبت من الأثبات » إذا كان ثقة في روايته || القائمة ، الفهرس .

تُجج - تُثِيجًا الراعي بالعصا : جعلها على ظهره وجعل يديه من ورائها .

التُجج - ج أثجاج وتُجج : ما بين الكاهل الى الظهر || و - من كل شيء : وسطه || معظمه || أعلاه .

تُبر - تُبْرًا هـ : لعنه || طرده || نحيبه || و - هـ عن كذا : منعه وصرفه || و - تُبورًا : هلك || و - هـ : أهلكه .

تُبط - تُبْطًا هـ عن الأمر : عوقه وشغله عنه || و - هـ

الناسك - ج ناسكون : الذي فقد ولده ، ويقال للمرأة أيضًا ناسك ج نواكيل .

الثالوث - [ثلاث] : ما ركّب من ثلاثة ، ومنه « الثالوث الأقدس » لأقانيم اللات الإلهية || « زهرة الثالوث » (ن) : نوع من البنفسج ، ويقال لها أيضًا بنفسج الثالوث .

الثامر - من الشجر : الذي طلع ثمره .

الثامن - ما بين السابع والتاسع .

الثانوي - النسبة الى الثاني || « التعلّم الثانوي » : درجة التعلّم ما بين الابتدائي والعالّي ، تنتهي بشهادة الدروس الثانوية المعروفة بالبيكالوريا .

الثانوية - مؤنث الثانوي || المدرسة التي يتلقّى فيها التلميذ الدروس الثانوية . || « الأمور الثانوية » : الأمور التي ليس لها أهمية أساسية .

الثاني - [ثني] : ما بين الأول والثالث || « ثاني اثنين » : الثاني من اثنين ، التظير لغيره ، المثل .

الثانية - مؤنث الثاني || و - ج ثوان : عشر سدّس الدقيقة .

ثاور - مُثَاوِرَةٌ وَثَوَارًا هـ : واثبة .

ثأى - ثَأْيًا [ثأى] الشيء : خرمه || فقهه || و - هـ : أضعفه وأفسده .

الثأي - [ثأى] : آثار الجرح .

تُعب - تُعَبًا : استرخى ففتح فاه واسعًا من غير قصد بسبب التعب أو الضجر أو التعب .

تُعب - تُعِبَ .

الثأب - الثأوب .

الثوباء - الثأوب . وفي المثل « أعدى من الثوباء » .

ثار - ثَارًا القتل وبالقتيل : طلب دمه من قاتله || قتل قاتله || و - هـ بكذا : أدرك بـ ثاره منه .

ثير - زيد : أدرك منه الثار .

الثار - ج آثار وآثار وتأثير : هو أن تطلب دما أو مالا أو تحصيل شرف ، تعويضًا عن جنابة جُنيت عليك || يقال « هو ثارك » أي قاتل قريبك || « الثار المنيح » : الكامل الذي إذا أصابه الطالب يكتفي وينام || « أخذ ثاره أو أخذ بالثار » : انتقم || « مباراة الثار » في الرياضة : دورتان في اللعب لإعطاء الفريق الخاسر حظًا في النجاح .

كثُرهم || و- الرجلُ : سَكُرَ مَالُهُ || و- الرجلُ : كان أكثر منه مَالًا .

ثَرَى - تَثْرِيَةٌ [ثري] هُ : نَدَاهُ وَبَلَّهُ || و- المكانُ : رَشَّهَ وَبَلَّهَ .

الثَّرَى - ج أثْرَاء [ثري] : التَّدَى || الترابُ التَّدِيَّ || الخيرُ ، يقال « فلانٌ قَرِيبُ الثَّرَى » أي الخيرُ || « ابنُ الثَّرَى من الثَّرِيَا » : مثلُ يُضْرِبُ للثفاوت الكبير في القدر أو القيمة || « طَيَّبَ اللهُ ثَرَاهُ » : ليرقدَهُ اللهُ في سلام .

الثَّرَاء - [ثرو] : كثرةُ المال ، الغنى .

الثَّرَاء - ج أثْرَاء [ثري] : الترابُ التَّدِيَّ || الخير .

الثَّرَاة - من العيون : الغزيرةُ الماء .

الثَّرَار - م ثَرَارَةٌ : الكثيرُ الكلام .

ثَرَر - ثَرَرَةٌ الشيءُ : بَدَّدَهُ || و- الكلامُ : كَثُرَهُ في تَرَدُّدٍ وتخلِيطٍ .

الثَّرَرَة - كثرةُ الكلام .

ثَرَدَ - تُثْرَدًا : أَعَدَّ الثَّرِيدَ || و- الخَبَرَ : فَتَّهَ مِم بَلَّهَ بالمرق || و- الثوبُ : غَمَسَهُ في الصَّبِغِ .

الثَّرَد - مص || المطرُ الخفيف .

الثَّرَد - تشقُّقٌ في الشفتين .

الثَّرَعَة - الريشُ المجتمعُ على عُنُقِ الديك .

الثَّرَعْل - (ح) : أثنى الثعلب .

الثَّرْعُول - (ن) : نبات .

ثَرَمَ - ثَرَمًا هُ : كَسَرَ سَنَّهُ من أصلها .

ثَرَمَ - ثَرَمًا : انكسر .

الثَّرمان - (ن) : شجرٌ لا ورق له وهو كثيرُ الماء .

الثَّرَوَة - [ثرو] : كثرةُ المال ، الغنى || و- القوميةُ :

الغنى الوطني ، المواردُ القوميةُ || و- المائةُ : غزارةُ المياه في البلد || « أَهْلُ الثَّرَوَة » : الأغنياء .

ثَرِيَّ - ثَرَى الرجلُ : كَثُرَ مَالُهُ || و- الترابُ : تَدِيَّ ولانٌ بعد اليبس .

الثَّرِي - [ثرو] : الثَّرِيَّ .

الثَّرِيَّ - [ثرو] : الغنى ، ج أثْرِيَاء ، ومنه « ثَرِيٌّ الحرب » : الذي جنى أرباحًا فاحشةً أيامَ الحرب . ||

و- من المال : الكثيرُ العدد .

الثَّرِيَّ - [ثري] من التراب : ما تَدِيَّ ولانٌ بعد اليبس .

الثَّرِيَا - [ثرو] (فك) : مجموعةُ كواكب في عُنُقِ

على الامر : وَقَفَهُ عَلَيْهِ .

تَبَطَّ - تَبِطًا هُ عن الأمر : تَبَطَّهُ عَنْهُ || و- هُ على الامر : وَقَفَهُ عَلَيْهِ .

تَبَنَ - تَبَنًا وَتَبَانًا الثوبُ : نَبَى طرفه ونخاطه || و- الشيءُ : لَفَّ عَلَيْهِ حُجْرَةً سراويله من قَدَامٍ || جعلهُ في الثَّبان وحمله بين يديه .

الثَّبَنَة - ج ثَبَنٌ : الثَّبان .

الثَّبُور - اهلاك || الويل || الإهلاك || الحزن || يقال « دعا بالويل والثُّبور » أي قال « واوَيْلَاهُ واثُّبُورَاهُ » .

الثَّبِيْت - الثابت || الشجاع .

الثَّبِين - طرف الرداء حين تثبته أي تثنيه .

تَبَجَّ - تُتَبَجَّجًا الماءُ : سال || و- تَبَجَّجًا الماءُ : أسالهُ .

التَّبَجَّج - [تج] : من الأمطار : السَّيَالُ ، الشديد الانصباب .

تَبَجَّمَ - تَبَجَّمَتِ السماءُ : أسرع مطرها .

التَّبَجُّوج - [تج] : من العيون : الغزيرةُ الماء .

التَّبَجِيج - [تج] : السَّيْلُ الغزير .

التَّبَجِير - « تَبَجِيرُ البُسْرِ » : ثقله .

تَبَخَّنَ - تُبَخِّنًا وَتَبَخَّانَةً وَتُبَخَّنَةٌ : غلظ || صَلَبَ .

التَّبَخِين - ج تُبَخِّنَاءُ : الغليظ || الصُّلْبُ .

تَبَدَّأ - تُتَبَدَّدُوا [تدو] هُ : بَلَّهَ .

تَدَدَى - تَدَدِيَّةٌ [تدي] هُ : عَدَّاهُ .

التَّدَى - ج تَدِيَّ وَتَدِيَّ وَأَتَدَّى (ع ١) : التَّدَى .

تَدِيَّ - تَدَى : ابتل .

التَّدَى - ج تَدِيَّ وَتَدِيَّ وَأَتَدَّى (ع ١) : غُدَّةٌ في صدر المرأة في وسطها حَلَمَةٌ مثقوبةٌ بمتصُّ الرضيع منها الحليب ، يذُكَّرُ ويؤنث .

التَّدَى - ج تَدِيَّ وَتَدِيَّ وَأَتَدَّى (ع ١) : التَّدَى .

التَّدِيَاء - العظيمةُ التَّدَى .

ثَرَّ - تُثَرُّ وَثُرُورًا وَثُرُورَةً وَثَرَارَةً الشيءُ : اتَّسع || و- ت السحابةُ أو العينُ : غَزَرَ ماؤها || و- تُثَرَّتِ السحابةُ ماءها : صَبَّتْهُ || و- هُ : بَدَّدَهُ .

الثَّر - مص || الكثيرُ الكلام || « مَطَرٌ ثَرٌّ » : واسع القطر غزيرةٌ || « فَرَسٌ ثَرٌّ » : واسع الركض .

الثَّرَة - من السحاب أو العيون : الغزيرةُ الماء || « شاةٌ ثَرَّةٌ » : واسعةُ الإحليل غزيرةُ اللبن .

ثَرَا - تُثَرَّاهُ [ثرو] القومُ : سَكَّرُوا || و- اللهُ القومُ :

التَّغْر - ج تُغْر : مُقَدَّم الأسنان || الفم || كل فُرْجَةٍ في جبلٍ أو وادٍ || المدينة القائمة على شاطئ البحر || الحد بين المتعادين || المكان الذي يُخاف منه هجوم العدو.

التُّغْرَة - ج تُغْر [تغور] : الثُّلَمَة || نُقْرَة النحر بين الترقوتين || الطريق السهلة ؛ ومنه « هو يخترق تُغْرَ المجد ».

التُّغْرور - موضع المخافة من فروج البلاد .

التُّغْم - الضاري من الكلاب .

التُّغْفِيد - [تغفد] : بطائن الثياب || سحائب بيض بعضها فوق بعض .

التُّغْفَال - حجر الرحي الأسفل .

التُّغْفَال - التُّغْفَال || جلد يُبْسَط تحت الرحي .

تُغْفِد - تَتَغْفِدُ الدِرْعُ : بَطْنُهَا .

تُغْر - تَتَغْيِرُ الحمارُ : ساقه من ورائه || عمل له تُغْرًا أو شدّه به .

التُّغْر - ج أَنْفَار : سير من الجلد في مؤخر السرج .

التُّغْر - ج أَنْفَار : التُّغْر .

التُّغْل - ما يستقر في أسفل الشيء من كدرة .

نقول « تُغْلُ القهوة » .

تُغْن - تَغْنُ تَ يَدُهُ : غلظت من العمل .

التُّغَاب - أو عودُ التُّغَاب : ما تُشْعَلُ به النار من دقائق العيدان .

التُّغَاف - من النساء : الفطنة .

التُّغَاف - الخِصَام || آلة تُتَّقَفُ بها الرياح .

التُّغَافَة - التمكن من العلوم والفنون والآداب .

التُّغَافِي - النسبة الى الثقافة ؛ ومنه « المُتَحَقِّقُ التُّغَافِي » : الموظف المسؤول عن الشؤون الثقافية في إحدى السفارات .

التُّغَال - ج يُقَالُ وتُقَلُّ : التثييل .

التُّغَال - ج يُقَالُ وتُقَلُّ : التثييل .

تُغَب - تُغَبُ الشيءُ : خرقه || و - رأيه : نفذ ||

و - ثِ الناقة : غرر لبنها || و - ثقبوا ثِ النارُ :

انفتحت || و - النجمُ : أضاء || و - ثِ الرائحةُ :

سطعت وانتشرت || و - الطائرُ : ارتفع كثيرًا .

تُغَب - تَتَغَيَّبُ الشيءُ : خرقه || و - النارُ : أوقدها ||

و - هُ و - فيه الشيبُ : ظهر عليه .

التُّغَب - ج أَنْقَبُ وتُقَوِبُ : الخرقُ النافذ || « تُغَبُ

النور سُميت بذلك لكثرة كواكبها مع ضيق المحل || منارة عديدة الأنوار تعلق في البيوت .

التُّرِيَّة - ج تُرِيَّات [ترو] العنبة .

التُّرِيد - ج تُرَائِد وتُرُود (ط) : طعام من خبز تفتته وتبله بالمرق .

التُّرِيدَة - ج تُرَائِد وتُرُود (ط) : التُّرِيد .

تُعَال - علم لأثنى الثعلب ؛ لا ينصرف .

تُعَالَة - تُعَالُ .

التُّعْبَانُ - ج تُعَابِين (ح) : الحية ، يُطلق على الذكر والأنثى || « تُعْبَانُ الماء » : الجريث ، الحنكليس .

تُعَل - تَعَلَّاتُ أسنانهُ : تراكبت إحداها على الأخرى .

التُّعَل - السنُّ الزائدة خلف الأسنان || دخول سين تحت أخرى في اختلاف من المنبت || اللثيم || و -

(ح) : دويبة تظهر في السقاء اذا خبثت ريحهُ .

التُّعَل - خِلْفُ زائد في صرْع الشاة وأخلاف الناقة .

التُّعَل - التُّعَل .

تُعَلَب - تُعَلَبُ [تعلب] : خَدَع ، رَاغ || تشبه بالثعلب في روغانه .

التُّعَلَب - (ح) : حيوان مشهور بالتحيل والروغان ، يتساقط شعره كل سنة ؛ والكلمة تقع على الذكر والأنثى ،

ج تُعَالِبُ وتُعَال ؛ ومنه « داءُ التُّعَلَب » (طب) : علة تساقط الشعر || طرف الرمح الداخل في جبة السنان ||

« عِنَبُ التُّعَلَب » (ن) : نبات مبرد أزهاره مختلفة الألوان . له خواص طبية .

التُّعَلْبَان - (ح) : التُّعَلَبُ الذكر .

التُّعَلْبَة - (ح) : أنثى التُّعَلَب || العُصْعُصُ || الاست || و - « طب » : مرض جلدي .

تُعَا - تُعَا [تغوا] ثِ الشاةُ : صوتت .

التُّعَا - صوت الشاة .

التُّغَام - (ن) : شجر أبيض الزهر ينبت في الجبال .

التُّغَامَة - (ن) : واحدة التُّغَام .

تُغَر - تُغَرُّ سِنَّهُ : نزعها || و - الرجلُ : كسر نُغْرَهُ ||

و - الإناءُ : ثلمه أو كسره || و - الجدارُ : هدمه ||

و - الثُّلَمَة : سدّها || يقال : « نُغَرِّهم ونُغَرِّ عليهم » أي

سد عليهم ثلمَ الجبل .

تُغَر - أَنْغَرُ .

الثَّقِيفُ - الحادق جدًا || المتناهي في الحموضة ؛ يقال « نَحَلُ ثَقِيفٌ » .

الثَّقِيلُ - ضدَّ الخفيف ؛ يقال « حِمْلٌ ثَقِيلٌ » || و - ج ثَقَلَاءٌ وَثَقَالٌ وَثُقُلٌ : مَنْ يَكْرَهُهُ النَّاسُ ؛ يقال « ثَقِيلٌ الدَّمُ » و « ثَقِيلُ الظِّلِّ » || « الثَّقِيلُ الرُّوحِ » : البليد ، الأبله || « ثَقِيلُ السَّمْعِ » : الذي يسمع بصعوبة || « المَاءُ الثَّقِيلُ » (ف) : ماء مرَّكَبٌ مِنَ الدُّوَابِّ يَوْمَ (الهيدروجين الثقيل) والأوكسجين .

الثَّقِيلَةُ - مؤنث الثَّقِيلِ || « الصَّنَاعَةُ الثَّقِيلَةُ » : هي التي تُسْتَعْمَلُ أَسَاسًا مَوَادِّ الْأَوَّلِيَّةِ الثَّقِيلَةِ || « الْأَسْلِحَةُ الثَّقِيلَةُ » : هي التي لَا يُمَكِّنُ الْجُنْدِيَّ حَمْلَهَا كَالْمُدْفَعِ مَثَلًا .

ثَكَلٌ - ثَكَلًا وَثَكَلًا وَثَكَلًا ابْتَهُ : فَقَدَهُ .

الثَّكَلُ - ج ثَكَاكِي : التي فَقَدَتْ وَلَدَهَا .

الثَّكَلَانُ - الذي فَقَدَ وَلَدَهُ .

الثَّكَنَةُ - ج ثُكُنٌ [ثُكُنٌ] (اع) : مركز الجنود || الجماعة من الناس والبهائم || سرب الحمام وغيره ؛ يقال « حَمَامٌ ثُكُنٌ » أي مجتمعة || القلادة || الراية . الثَّكُولُ - الكثيرة الثُّكُلِ .

ثَلٌّ - ثَلًّا الْبَيْتُ : أَخْرَجَ تَرَابَهَا || و - الوعاء : أَخَذَ مَا فِيهِ || و - ثَلًّا وَثَلَّلًا التَّرَابَ : هَالَهُ وَصَبَّهُ || و - الْقَوْمَ : أَهْلَكَهُمْ || و - الْبَيْتَ : هَدَمَهُ . يُقَالُ « ثَلَّ اللَّهُ عَرْشَهُمْ » أي هدم ملكهم .

ثُلٌّ - عَرْشُهُمْ : ذَهَبَ عَرْشُهُمْ .

ثَلَاثٌ - ثَلَاثَةٌ ثَلَاثَةٌ ، وَهُوَ غَيْرُ مَنْصَرَفٍ وَيَسْتَوِي فِيهِ الْمَذَكَّرُ وَالْمؤنثُ . نَقُولُ « أَتَوْنَا ثَلَاثًا » .

الثَّلَاثُ - مؤنث الثلاثة ، نَقُولُ « ثَلَاثُ نِسَاءٍ » || « ذُو الثَّلَاثِ » : حَبْلٌ ذُو ثَلَاثِ قَوِيٍّ || « فَعَلَهُ ثَلَاثًا » : ثَلَاثَ مَرَّاتٍ .

الثَّلَاثَاءُ - مَثُ ثَلَاثَاءَانِ ، ج ثَلَاثَاوَاتٌ وَثَلَاثَاءَاتٌ وَأَثَالِثٌ : الْيَوْمُ الثَّلَاثُ مِنَ الْأَسْبُوعِ .

الثَّلَاثَاءُ - الثَّلَاثَاءُ .

الثَّلَاثَةُ - م ثَلَاثٌ (ع ح) : عَدَدٌ مَعْرُوفٌ ؛ نَقُولُ ثَلَاثَةٌ رِجَالٍ .

الثَّلَاثُونَ - ثَلَاثَ عَشْرَاتٍ ، لِلْمَذَكَّرِ وَالْمؤنثِ .

الثَّلَاثِيَّ - النِّسْبَةُ إِلَى الثَّلَاثَةِ || « ثَلَاثِيُّ الرَّوَايَا » : لَهُ ثَلَاثُ زَوَايَا || « ثَلَاثِيُّ الْوَرَقَاتِ » : أَوْرَاقُهُ مَتَّحَمَةٌ

الابرة : عَيْنُهَا || و - ج ثُقُوبٌ (مو) : فَتَحَاتُ عَلَى جَانِبِي آلَاتِ النَّفْحِ .

الثَّقَبَةُ - ج ثُقُبٌ وَثُقَبٌ : الثَّقَبُ الصَّغِيرُ .

الثَّقَّةُ - [وثق] : مَصَّ || مَنْ يُعْتَمَدُ عَلَيْهِ وَيُؤْتَمَنُ .

وَيُسْتَعْمَلُ بِلَفْظِ وَاحِدٍ لِلْمَذَكَّرِ وَالْمؤنثِ وَالْمَقْرَدِ وَالْجَمْعِ . وَقَدْ يُجْمَعُ فَيُقَالُ ثِقَاتٌ لِلْمَذَكَّرِ وَالْمؤنثِ .

ثَقَفَ - ثَقْفًا هُ : غَلَبَهُ فِي الْحَدِيقِ || و - هُ بِالرَّمْحِ : طَعَنَهُ .

ثَقِفَ - ثَقْفًا وَثَقْفًا وَثَقْفَةً : صَارَ حَادِقًا خَفِيفًا || و - الْكَلَامَ : حَذَقَهُ وَفَهَمَهُ بِسُرْعَةٍ || و - ثَقْفًا هُ : ظَفَرَ بِهِ || أَدْرَكَهُ .

ثَقُفَ - ثَقْفًا وَثَقْفًا وَثَقْفَةً : صَارَ حَادِقًا خَفِيفًا .

ثَقَّفَ - تَثَقَّفًا الرَّمْحَ : قَوْمَهُ وَسَوَاءَهُ || و - الْوَلَدَ : هَدَّبَهُ وَعَلَّمَهُ .

الثَّقِفُ - مَصَّ || الثَّقِيفُ .

الثَّقِيفُ - الثَّقِيفُ .

الثَّقِيفُ - الْحَادِقُ الْفَطِينُ .

ثَقَلَّ - ثَقَلًا هُ : رَفَعَهُ يَدُوهُ لِيَنْظُرَ ثِقَلَهُ مِنْ خَفْتِهِ .

ثَقِيلٌ - ثَقَلًا [ثَقَلًا] الْمَرِيضُ : اشْتَدَّ مَرَضُهُ .

ثَقُلَ - ثَقُلًا وَثَقَالَةً : ضَدَّ خَفًا || و - تِ الْمَرَأَةِ : اسْتَبَانَ حَمْلُهَا || و - السَّمْعَ : ذَهَبَ بَعْضُهُ || و - الْقَوْلَ : لَمْ يَطْبِ سَمَاعُهُ .

ثَقُلَ - ثَقِيلًا هُ : صَبَّرَهُ ثَقِيلًا || و - عَلَيْهِ : حَمَلَهُ ثَقِيلًا || و - كَاهِلَهُ : حَمَلَهُ عَيْنًا ثَقِيلًا || و - الْحَرْفَ : شَدَّدَهُ .

الثَّقَلُ - ج أثْقَالٌ : الْحِمْلُ الثَّقِيلُ || الْوِزْنُ ؛ يُقَالُ « أَعْطَاهُ ثِقْلَهُ » أَي وَزْنَهُ || « رَفَعُ الْأَثْقَالِ » فِي الْأَعَابِ الْقَوِي ؛ إِنْهَاضِ الْأَوْزَانِ الثَّقِيلَةِ || « الثَّقَلُ النَّوْعِيُّ » : الْكِتَابَةُ .

الثَّقَلُ - ج أثْقَالٌ : مَتَاعُ الْمَسَافِرِ وَحَشَمِهِ . يُقَالُ « لِلْمَسَافِرِ ثَقَلٌ كَثِيرٌ » || كُلُّ شَيْءٍ نَفِيسٌ .

الثَّقَلُ - [ثقل] : ضَدُّ الْخِفَّةِ .

الثَّقَلَانُ - الْإِنْسُ وَالْجِنُّ .

الثَّقَلَةُ - الْأَمْتَعَةُ وَالْأَثْقَالُ كُلُّهَا . يُقَالُ « ارْتَحَلُوا بِثِقَاتِهِمْ » || ثَقُلَ الطَّعَامُ فِي الْجُوفِ || نَمَسَتْ تَغْلِيكَ || يُقَالُ « وَجَدْتُ ثَقَلَةً فِي جَسَدِي » أَي فَتورًا .

الثَّقِيفُ - الثَّقِيفُ .

الثَّلَل - [ثَلَّ]: الهلاك || سقوط الأسنان .  
ثَلَمَ - ثَلَمًا الحائطُ : أحدث فيه خللًا || و - الإناء : كسره من حافته .

ثَلَمَ - ثَلَمًا الإناء : انكسر من حافته .  
ثَلَمَ - ثَلَمَةً في ماله : ذهب شيء من ماله .  
ثَلَمَ - ثَلِيمًا الإناء : كسره من حافته .

الثَّلَم - ج أثلام في الحائط ونحوه : الخلل || محل الكسر من المكسور || و - (ز) : خط المحراث في الأرض || « ثَلَم الصَّيْتِ » : الاغتيال ، الطعن في العرض .

الثَّلَمَةُ - في الحائط ونحوه : الثَّلَم || « سَدُّ ثَلَمَةٍ » : سدُّ ثُغْرَةٍ أو فُرَاغًا || « ثَلَمَةٌ لا تُسَدُّ » : فراغ لا يُمَلَأُ || خسارة لا تُعْوَضُ .

الثَّلِيث - جزء من ثلاثة أجزاء الشيء .  
ثُمَّ - حرف عطف يدل على الترتيب مع التراخي . وتدخل عليه التاء فيقال ثُمَّتَ || « من ثُمَّ » : بالتالي .

ثُمَّ - اسم يُشار به إلى البعيد ، بمعنى هناك .  
الثَّمَال - السَّمُّ المُنْقَع أي الذي أنقِعَ أليامًا حتى اختمر .  
الثَّمَالَةُ - ج ثَمَال : الرَّغْوَةُ || ما بقي في الإناء أو الحوض من ماء وغيره . يقال « شرب الكأس حتى الثَّمَالَة » أي إلى آخر ما فيها .

الثَّمَام - (ن) : نَبْتُ ضَعِيف لا يطول .  
الثَّمَامَةُ - (ن) : واحدة الثَّمَام .  
ثَمَانٌ - ثمانية ثانية . نقول « أتوا ثَمَانًا » .

الثَّمَانُونَ - ثماني عشرات .  
الثَّمَانِيَةُ - م ثَمَانٍ (ع ح) : عدد معروف . نقول « ثمانية عشر رجلًا وثمانٍ عشر امرأة » .

ثُمَّتَ - ثُمَّ .  
ثُمَّتَ - ثُمَّ ، هناك .  
ثُمَّةٌ - ثُمَّتَ .

ثَمَرٌ - ثَمْرًا الشجر : طلع ثمره .  
ثَمْرٌ - تسميرًا ماله : كثره .

الثَّمَر - ج ثَمَار وجيع أثمار وثمر (ز) : حمل الشجر وهو ما يعقب الزهرة مباشرة وذلك يحصل من تحوّل المبيض بعد الإلقاح .

الثَّمَرَاء - من الشجر : ذات الثمر || « أرض ثَمَرَاء » : كثيرة الثمر .

ثَلَاثًا || « الحِقْبَةُ الثَّلَاثِيَّة » : عصر جيولوجي سبق الحِقْبَةُ الرَّبَاعِيَّةُ .  
الثَّلَاج - بائع الثلج .

الثَّلَاجَةُ - ج ثَلَاجَات [ثلج] : الثلوج المتجمدة في مرتفعات الجبال || جهاز يُحْفَظ فيه الثلج .  
الثَّلَاجِيٌّ - [ثلج] : الشديد البياض .

ثَلَبَ - ثَلَبًا : طرده || اغتابه ، نَمَّ عليه || عابه ولامه || سَبَّه || و - الشيء : ثَلَمَهُ .  
ثَلَبَ - ثَلَبًا الجلد : تَقَبَّضَ || و - الشيء : ثَلَمَ .

الثَّلَّة - ج ثَلَل : جماعة الناس ؛ يقال « فلان لا يفرق بين الثَّلَّة والثَّلَّة » أي هو جاهل لا يفرق بين الغنم والناس || و - (اع) : المفزعة ، القصيلة .

الثَّلَّة - ج ثَلَل وثَلَال : ما أُخْرِج من تراب البئر || جماعة الغنم الكثيرة || الصوف والشعر والوبر إذا اجتمعت || الصوف مجازًا ؛ نقول « كساءٌ جيّد الثَّلَّة » .

الثَّلَّة - ج ثَلَل : المَلَكة .  
ثَلَثَ - ثَلَاثًا الشيء : أخذ ثَلَاثَةً || و - القوم : أخذ ثَلَاثَ مَالِهِمْ || كان ثَلَاثَهُمْ .

ثَلَثَ - ثَلِيمًا الاثنين : صيرهما ثلاثة بنفسه || و - الشيء : جعله ذا ثلاثة أركان مثلًا || فعله ثلاث مرّات || و - الشراب : طبخه حتى ذهب ثَلَاثَهُ .

الثَلَاث - ج أثلاث : جزء من ثلاثة أجزاء الشيء .  
الثَلَاث - ولد الناقة الثالث || « سقى زرعهُ الثَلَاث » : مرّة في ثلاثة أيام .

الثَلَاث - ج أثلاث : جزء من ثلاثة أجزاء الشيء .  
الثَلَاثَاء - م بَدْمُ الثَلَاثَاء : الثَلَاثَاء .  
الثَلَاثِيٌّ - من الخطوط : الغليظ الحرف .

ثَلَجَ - ثَلَجًا تِ السَّمَاء : نزل منها الثلج . ونقول « ثَلَجْنَا السَّمَاء » أي أنزلت علينا الثلج || و - ثَلَجَاتٌ نفسي به واليه : اطمأنت إليه وسكنت .

ثَلَجَ - ثَلَجَاتٌ نفسي به : بردت وسرّت .  
ثَلَجَ - ثَلَجًا الأَرْض : سقط عليها الثلج || و - فَوَادَهُ : صار بليدًا .

الثَلَج - ج ثَلُوج : ما يتجمد من ماء السماء ويسقط || « نَدَقَةُ الثَلَج » : كَبْتُهُ ، الرُّضَاب || « ماء ثَلَج » : بارد .  
الثَلَجَةُ - واحدة الثَلَج .

الثمرة - واحدة الثمر || النسل والولد تشبيهاً بثمره الشجر ||  
 « ثمره السوط » : عقدة في طرفه تشبيهاً بالثمر في  
 الهيئة والتدلي || « ثمره اللسان » : طرفه || « ثمره  
 القلب » : المودة .  
 الثمرة - واحدة الثمر .  
 ثمر - ثمرًا : أخذ فيه الشراب ، سكر .  
 ثمر - تميلاً للبن : حرصه ليزيد .  
 الثمر - من أخذ فيه الشراب ، السكران .  
 الثمرة - ج ثمر : الثمرة .  
 الثمرة - ج ثمر : ما بقي في الإناء أو الحوض من  
 ماء وغيره .  
 ثمر - ثمرًا الشيء : أخذ ثمرته || و - الرجل :  
 أخذ ثمر ما له || و - القوم : كان ثامتهم .  
 ثمر - ثمرًا الشيء : كان ثميناً أي كثير الثمن .  
 ثمر - تميماً الشيء : جعل له ثمانية أركان || قدر له  
 ثمرًا ، سعرة || « لا يثمر » : لا يقدر بشئ ، فاتق  
 القيمة .  
 الثمن - ج ثمنان : جزء من ثمانية أجزاء الشيء .  
 الثمن - ج ثمنان : الثمن .  
 الثمن - ج ثمنان وأثمان وأثمان : ما كان عوض المبيع ،  
 السعر ، القيمة || « بأي ثمن » : مهما بلغ الثمن ||  
 أيًا كان الثمن : مهما كلف الأمر || « الثمن الأصلي » :  
 سعر الكلفة || « الثمن الأساسي » : القيمة الاسمية  
 أو الاعتبارية .  
 الثميل - اللبن الحامض .  
 الثميلة - ج ثميل وثمانيل : الثميلة .  
 الثمين - جزء من ثمانية أجزاء الشيء || النفيس ،  
 الكثير الثمن .  
 ثني - ثنيًا [ثني] الشيء : عطفه ، طواه ، ردّ بعضه على  
 بعضه || كفه || و - صدره : أسرّ فيه العداوة أو طوى  
 ما فيه استخفاءً || و - زيدا : صرفه عن حاجته ||  
 كان ثانيه . يقال « هذا واحد فائيه » أي كُنْ ثانيه ||  
 و - عينان فرسه : أحته على العدو ، أركضه .  
 ثني - ثنيًا [ثني] الشيء : جعله اثنين || أعاد عمله ||  
 و - بالأمر : فعله ثم ضمّ إليه أمرًا آخر || و - الكلمة :  
 ألحقها علامة التثنية || و - الحرف : جعل عليه  
 نقطتين .

الثني - ج ثنية : الأمر يعاد مرتين || الثنيان .  
 الثناء - ج ثنية [ثني] : المدح .  
 ثناء - [ثني] : اثنين اثنين ، وهو ممنوع من الصرف  
 ويستوي فيه المذكر والمؤنث . نقول « أتوا ثناء » .  
 الثناء - [ثني] : عقال البعير ونحو ذلك من حبل  
 مثنى .  
 الثنائي - [ثني] من الألفاظ : ذو الحرفين || « حلف  
 ثنائي » : حلف بين دولتين .  
 الثنايا - [ثني] : جمع الثنية || « في ثنايا » : في داخل ،  
 في وسط . يقال « في ثنايا نفسه » أي في أعماق قلبه ،  
 و « في ثنايا الكتف » أي في خلالها || « بين ثنايا » :  
 في باطن ، في خلال .  
 الثنية - [ثن] : الشعرات التي في مؤخر رجل الفرس .  
 الثنوة - ج ثنوي (ع ١) : الثنوة .  
 الثنوة - ج ثنوي (ع ١) : هي للرجل بمنزلة الثدي للمرأة .  
 الثنوي - [ثني] : ما استثنيت .  
 الثني - ج ثناء من الثوب : الطي . تقول « أرسلته ثني  
 كتابي » أي طيه || و - من الحية : ما تعوج منها إذا  
 تنثت || و - من الوادي : المنعطف || و - من الليل :  
 الساعة والوقت || « ثنيًا بعد ثني » : من وقت إلى آخر .  
 الثني - ج ثناء وثنيان : الذي يلقي ثنيته .  
 الثنيا - الثنوي .  
 الثنيان - من كان دون السيد في المرتبة .  
 الثنية - ج ثنايا [ثني] : أسنان مقدم الفم ثنتان من  
 فوق وثنان من أسفل || الاستثناء ، يقال « حلف يمينًا  
 ليس فيها ثنية » || طريق العقبة ، يقال « فلان طلاع  
 الثنايا » أي ركاب المشاق || « الثنايا » : اطلبها في  
 موضعها .  
 ثوي - ثويًا وثنويًا [ثوي] بالمكان وفيه وبه : أقام ||  
 و - الرجل : مات .  
 الثواب - [ثوب] : الجزاء على الأعمال خيرا وشرا  
 وأكثر استعماله في الخير || العسل || و - (ح) :  
 النحل .  
 الثواب - [ثوب] : بائع الثياب || صاحب الثياب .  
 الثوابت - من النجوم ، واحدها ثابتة (فك) : النجوم  
 غير المتحركة ، وعكسها السيارت .  
 ثوب - ثوبيا [ثوب] الرجل : رجع بعد ذهابه ||

- و- هـ من كذا : عَوْضُهُ وجزاه || و- الدَّاعِي : لَوَّحَ بثوبه لِيُرَى .
- الثَّوْبُ - [ثوب] : مص || و- ج ثياب وأثواب وأثوب : اللباس .
- الثَّوْبَةُ - ج ثَوِي [ثوي] : أثاث البيت || ما يُنصَبُ على الطريق لِيَهْتَدَى بِهِ .
- ثَوْرٌ - تَثَوِيرًا [ثور] هـ : صَبْرُهُ يثور || و- الأَمْرُ : يحنه || و- الكتاب : بحث في معانيه .
- الثَّوْرُ - ج ثيران وأثوار وثيار وثيرة وثورة (ح) : الذكر من البقر || و- (فلك) : برج في السماء || « ثَوْرُ الشَّقَقِ » : حمرة وانتشاره .
- الثَّوْرَانُ - [ثور] : مص || « ثَوْرَانُ الشَّقَقِ » : حمرة وانتشاره .
- الثَّوْرَةُ - مؤنث الثور || الميخان || حَمَلُ السِّلَاحِ عَلَى السَّلْطَةِ || حَمَلُ السِّلَاحِ ضِدَّ الظُّلْمِ || « الثَّوْرَةُ الأَهْلِيَّةُ » : الحرب الداخليَّة .
- الثَّوْرِيٌّ - الثَّوْرِيَّةُ .
- الثَّوْرِيَّةُ - الثَّوْرِيَّةُ - الثَّوْرِيَّةُ : الثائر ، المتمرد .
- الثَّوَلُ - [ثول] : جماعة النحل ، ولا واحد له من لفظه .
- الثَّوْمُ - (ن) : نبات من فصيلة الزبقيَّات قويِّ الرائحة تتولد فصوصه في الأرض وتُستعمل لتطبيب الأظعمة وخاصَّة اللحم .
- الثَّوْمَةُ - (ن) : واحدة الثوم .
- ثَوِيٌّ - دُفِينٌ .
- الثَّوِيَّةُ - ج أثواب [ثوي] : الأسير || الضيف || البيت المعد للضيف .
- الثَّوِيَّةُ - مؤنث الثوي || المرأة || مأوى الغنم والبقر والابل || حجارة تُرفع فتكون علامة للراعي إذا رجع الى الغنم ليلا ليهتدي بها .
- الثَّيَابِيُّ - [ثوب] : القائم على حفظ الثياب .
- الثَّيْبُ - [ثيب] : الرجل المتزوج || و- ج ثيبات : المرأة المتزوجة || « امرأة ثيب » : فارقت زوجها بموت أو طلاق .
- الثَّيْلُ - (ن) : نبات له قضبان طويلة ذات عقد تمتد على الأرض والعامَّة تسميه الثين ، و « عرق الانجيل » وهو تحريف النجيل .
- الثَّيْلُ - [ثيل] (ن) : الثيل .

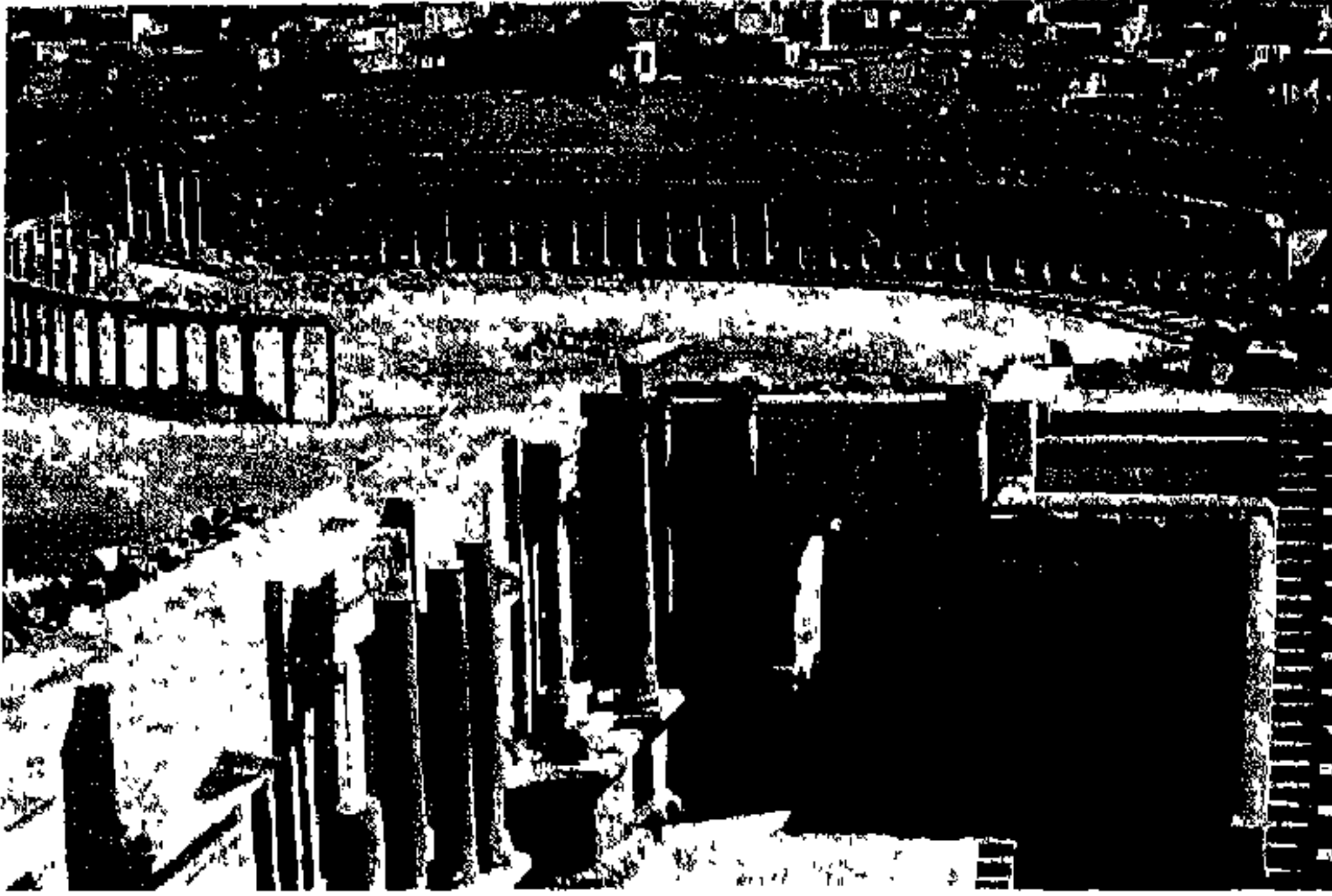

جرش (الاردن) - آثار رومانية

الجَائِع - ج جَبَاعٌ وَجُوعٌ [جوع]: نقيض الشَّبَعَانِ .  
 الجَائِعَةُ - [جوع]: مؤنث الجَائِعِ .  
 الجَائِف - [جوف]: فاء || الذي ينتهي الى الجوف .  
 الجَائِفَةُ - ج جَوَائِفٌ [جوف]: الطعنة التي تبلغ الجوف .  
 جَابَ - - جُوبًا وَجَوَابًا [جوب]: البلاد: قطعها ||  
 و - الصخرة: خرقتها || و - جُوبًا الثوب: قطعه ||  
 عمل له جِيْبًا .  
 جَابَ - - جِيْبًا [جيب]: البلاد: قطعها || و - القميص:  
 قَوْرٌ جِيْبِيٌّ .  
 الجَائِر - مَنْ يَجْبِرُ الْعَظْمَ الْمَكْسُورَ || الخبز .  
 جَابَلَ - مُجَابِلَةٌ وَجِبَالًا [جبل]: المسافر: صار الى الجبل ||  
 دخل الجبل || سكن في الجبل .  
 جَابَهُ - مُجَابَهَةٌ وَجِبَاهًا [جبه]: تصدَّى له ، قاومه ||  
 و - المشكلة أو الصعوبة: واجهها ، تصدَّى لها .  
 الجَائِي - ج جِبَاةٌ [جوب]: جامع الضرائب ، المُحَصِّلُ .  
 الجَائِيَةُ - ج جَوَابٍ [جوب]: الجبَا .  
 جَائِي - مُجَانَاةٌ [جئ]: جلس إزاءه بحيث تصير  
 ركبتهما أحدهما ملاصقتين لركبتي الآخر .  
 الجَائِيْلِي - ج جَبَالِقَةٌ: الجَيْلِيْق (يونانية) .  
 الجَائِم - ج جَيْمٌ: المتلبّد بالأرض || المتبَطِّح ، العُكِبُ  
 على وجهه .  
 الجَائِي - ج جِيْبِيٌّ وَجِيْبِيٌّ [جئ]: الراكع || و -

ج - الحرف الخامس من حروف المباني ، وهو من  
 الحروف المجهورة . والجيم ، في حساب الجُمَّل ،  
 عبارة عن ٣ .  
 جاء - يَجِيءُ وَيَجُوءُ مَجِيئًا وَمَجِيئَةً وَجِيئًا وَجِيئَةً [جيا]:  
 أتى . يقال «جاءت نتائجه مطابقةً لكذا» أي أنت ،  
 و «جاء في الجريدة أن» أي ورد فيها أن || و - به:  
 أجهه || و - هُ واليه: أتاه || و - الشيء: فعله .  
 الجَائِب - [جوب]: فاء || المسافر || «جائبُ العينِ»:   
 الأسد .  
 الجَائِبَةُ - ج جَوَائِبٌ [جوب]: الخبر الطارئ الشائع .  
 يقال «هل عندك من جائيةٍ خبرٍ» أي من خبرٍ يجوب  
 الأرض من بلدٍ الى بلدٍ .  
 الجَائِمَةُ - ج جَائِمَاتٌ وَجَوَائِمٌ [جوح]: البليّة  
 والتهلُّكة والداهية العظيمة || «سنةٌ جائحةٌ»: جدبة .  
 الجَائِد - ج جَوْدٌ [جود]: من المطر: الغزير .  
 الجَائِر - [جور]: فاء || الظالم ، الاستبدادي .  
 الجَائِرُ - ج جَوَائِرٌ وَجُوْرَانٌ وَجِيْرَانٌ وَأَجْوِرٌ وَأَجْوِرَةٌ  
 [جوز]: المُبَاغِ || النافذ || خشبة معترضة بين حائطين .  
 الجَائِرَةُ - [جوز]: مؤنث الجَائِرِ || و - ج جَوَائِرٌ:  
 العطيّة وخصوصًا التي تُعطى إكرامًا للسابق أو المُجيد ،  
 ومن ذلك «الجائزة المدرسيّة» .  
 الجَائِشَةُ - [جيش]: النَّفْسُ .



الشاملة: من وَضَع نيوتن وهو أن جسمين يتجاذبان بقوة مناسبة لكتلتيهما ولعكس مربع بُعد الواحد عن الآخر.

جَارٌ - جَوْرًا [جور] عن الشيء: مال عنه.

يقال «جَارَ عن الطريق» || و- عليه: ظلمه ||

و- جَوْرًا: طلب أن يُجَار أي يُغاث.

الجَارُ - ج جِرَانٌ وَجِيْرَةٌ وَجَوَارٌ وَأَجْوَارٌ [جور]:

المُجِيرُ || المُسْتَجِيرُ || المُجَاوِرُ || «جَارُ النهر»

(ن): نبات يشبه التيلوفر ويكون غائصًا في الماء.

جَارِيٌّ - مُجَارَةٌ وَجِرَاءٌ [جري] ه: جرى معه || سَابِرُهُ ||

و- فَلَائًا فِي الأَمْرِ: وافقه فيه او عليه.

الجَارَةُ - ج جَارَاتٌ [جور]: مؤنث الجار || روجة

الرجل لأنه مؤتمن عليها يجيرها ويمنعها || الضرة.

الجَارِحُ - فَا || المُكْتَسِبُ || المُهَيِّنُ، المُؤَذِي،

المؤلم.

الجَارِحَةُ - ج جَوَارِحُ: السكّين || العُضْوُ مِنَ الإنسان

ولا سيما اليد لأنها تكتسب || ذات الصيد من السباع

والطير والكلاب سميت بذلك لأنها كواسب أنفسها ||

«ما له جَارِحَةٌ»: ما له كاسب.

جَارَزٌ - جِرَازًا وَمُجَارَزَةٌ [جرز] ه: فاكهه مفاكهة

تشبه السباب.

الجَارِزَةُ - ج جَوَارِزٌ مِنَ الأَرْضِ: التي لا تنبت

أو أُكِلَ نباتها.

الجَارِفُ - فَا || الطَاعُونَ لِأَنَّهُ يَجْرِفُ النَّاسَ كَجْرِفِ

السَّيْلِ || المَوْتُ العَامُّ يَجْرِفُ مَالَ القَوْمِ || البَلِيَّةُ تَجْرِفُ

القوم وهو مجاز.

الجَارِنُكُ - (ن): الجَارِنُكُ.

الجَارُودُ - مِنَ السِّنِينِ: الشديدة المقحطة.

الجَارُودَةُ - الجَارُودُ.

الجَارُورُ - [جر] : صندوقة صغيرة تُفْتَحُ بِالجرِّ || نهرٌ

يشقه السيل فيجره || مجرى الماء.

الجَارُورَةُ - [جر] : خشبة تُرَبَطُ إِلَى النورج فيجر بها.

الجَارُوشُ - ج جَوَارِيشُ (حي): رحي اليد يُجْرَشُ

بها القمح المسلوق ونحوه.

الجَارُوشَةُ - ج جَوَارِيشُ (حي): الجَارُوشُ.

الجَارُوفُ - آلةٌ لِلجَرْفِ || و- م جَارُوفَةٌ: الشديد

الجرف || المشووم || الأَكُولُ.

(فك): برج يقع في النصف الشمالي من الفلك.

جَاحٌ - جَوْحًا [جوح]: عدل عن الطريق إلى

غيرها || و- جَوْحًا وَجِيْحَةً ه: استأصله وأهلكه.

الجَاحِدُ - مِنَ يُنْكِرُ الحَقَّ مَعِ عَلَيْهِ بِهِ.

الجَاحِرُ - المُتَخَلِّفُ الَّذِي لَمْ يَلْحَقْ.

جَاحِشٌ - مُجَاحِشَةٌ وَجِيْحَاشًا [جحش] ه: زاحمة ||

قائله || و- عنه: دافع عنه.

الجَاحِظُ - «جَاحِظُ العَيْنِ»: مَنْ عَظَمَتِ مَقْلَةُ

عينه ونأت.

الجَاحِظَتَانِ - حَدَقْنَا العَيْنِ.

الجَاحِمُ - فَا || الجمر الشديد الاشتعال || و- من

الحرب: معظمها وشدة القتل في معاركها || «نارٌ

جَاحِمَةٌ»: شديدة الحر.

جَادٌ - جُودَةٌ وَجُودَةٌ [جود]: صار جيدًا وهو ضدُّ

الردىء || فَعَلَ الجَيِّدُ || و- جَوْدًا ه: غلبه في الجود ||

و- عليه: تَكْرَمَ || و- بِالْمَالِ: بذله || و- بِنَفْسِهِ:

سمح بها أن تموت || و- هُ الهوى: غلبه || و-

الفرس: صار جَوَادًا || و- جَوْدًا وَجُودًا تِ العَيْنِ:

كثر دمعها || و- المَطَرُ: غزور.

جَادٌ - يَجَادُ جَيِّدًا [جيد]: طال وحسن جيده.

جَادٌ - مُجَادَةٌ [جد] ه في الأمر: حاقه.

الجَادُ - [جود]: الباطل. يقال: «وقعوا في أبي

جاده أي في باطل.

الجَادُ - [جد]: المجتهد || ضدُّ الهازل.

الجَادَةُ - ج جَوَادٌ [جد]: معظم الطريق ووسطه ||

الشارع الواسع زُرعت الأشجار على جانبيه.

جَادَعٌ - مُجَادَعَةٌ وَجِدَاعًا [جدع] ه: شائمة وخاصة.

جَادَلٌ - جِدَالًا وَمُجَادَلَةٌ [جدل] ه: خاصة.

الجَادِي - [جدو]: السائل || مُعْطِي الجَدْوَى.

الجَادِيَّ [جدو] (ن): الرَّعْفَرَانُ.

جَادِبٌ - مُجَادِبَةٌ وَجِدَابًا [جذب] ه الشيء: نازعه

إياه. يقال «جَادِبَةُ الحَبْلِ» || و- هُ الكَلَامُ أَوْ أطْرَافَ

الحديث: خاض معه فيه.

الجَادِبُ - فَا || الفَايزِ || المَعْطِيسِي.

الجَادِبِيَّةُ - (ف): ما في الأجسام من قوة الجذب

كما في المَعْطِيسِ، نقول «جَادِبِيَّةُ الأَرْضِ». ومنها

«جَادِبِيَّةُ الجَمَالِ» وهي مجاز || «قانونُ الجَادِبِيَّةِ»

الجاري - [جري] : فا || لا يجف ؛ نقول « نهر جار » ||  
 نوع من الخط التركي كانت تُكتب به فرمانات ||  
 و - في المكاتبات : الحاضر والحالي ؛ نقول « الشهر  
 الجاري » || « الحساب الجاري » (ت) : ما يُفتح  
 في دفاتر التجار لاسم عميل من العملاء .  
 الجارية - ج جاريات وجوار [جري] : مؤنث الجاري ||  
 الصبية || السفينة || الشمس لسيرها من المشرق الى المغرب ||  
 الأمة ، سُميت بذلك في الأصل لخفتها وكثرة جريها ||  
 و - (ح) : الحية .  
 جاز - ج جواراً وجواراً ومجازاً [جوز] المكان  
 وبالمكان : سار فيه || تركه خلفه وقطعه || و - البيع :  
 نفذ || و - جواراً السهم الى الصيد : نفذ الى غير المقصد ||  
 و - عن الصيد : أصابه ونفذ منه وراهه || و - الأمر :  
 كان غير ممنوع ؛ يقال « جاز له أن يفعل كذا » أي  
 ساع وأمكن وأبيح له || و - الدرهم : قُبِل على ما هو ||  
 و - ت عليه الحيلة : انخدع .  
 الجاز - موسيقى راقصة (أميركية) .  
 جازي - مجازاة وجزاء [جزى] ه : كافأه .  
 الجازع - الجزع .  
 جازف - مجازفة [جزف] بنفسه : خاطر بها . يقال  
 « جازف به في كذا » أي خاطر به في كذا || و - ه  
 في المبيع : باعه بلا وزن ولا كيل || و - في كلامه :  
 تكلم من غير قانون وبدون تبصر .  
 الجازم - ج جوارم : فا || أحد عوامل الجزم مثل  
 لم || و - بالشيء : المتأكد منه كل التأكيد .  
 الجازية - ج جوار [جزى] : المكافأة على الشيء .  
 جاس - ج جواس [جوس] الشيء : طلبه بالحرص  
 والاستقصاء || و - جواساً وجواساً القوم بين البيوت  
 والدور : داروا فيها بالغيث والفساد وطلبوا ما فيها  
 كما يجوس الرجل الأخبار .  
 الجاسة - [جس] : واحدة الجواس .  
 الجاسيد - الدم البابس .  
 الجاسير - ج جاسير وجاسرون : الشجاع .  
 الجاسوس - ج جواسيس [جس] : الذي يتجسس  
 الأخبار ثم يأتي بها .  
 الجاسوسية - [جس] : مهنة الجاسوس || منظمة  
 تولفها الدول في بلادها لتتجسس لها الأخبار ، وتستطلع

الأسرار وتأتيها بها || « ضد الجاسوسية » : منظمة  
 تُجمل لمعاكسة أعمال الجاسوسية .  
 جاش - ج جاشاً وجاشاً وجيوشاً [جيش] ت النفس :  
 غثت || و - الصدر : غلى غيظاً || و - ت القيدر :  
 غلت || و - ت الحرب بينهم : بدأت تغلي || و -  
 البحر : هاج واضطرب || و - ت العين : فاضت  
 دموعها || و - الميزاب : تدفق وجرى بالماء || و -  
 الوادي : زخر وامتد || و - ت نفس الجبان : خافت  
 وهمت بالفرار .  
 جاع - ج جوعاً ومجاعة [جوع] : نقيض شبع ||  
 و - اليه : اشتاق .  
 جاعل - مجاعةً وجعلاً [جعل] ه : رشاه أو أعطاه  
 الجعالة .  
 جاف - ج جوفاً [جوف] ه : قعره || و - ه بالطعنة :  
 بلغ بها جوفه .  
 جاف - ج جيفاً [جيف] ت الجثة : أنتنت .  
 الجاف - [جف] : اليابس والناشف .  
 جافى - مجافاةً [جفوا] الرجل : ضد آنس وواصله .  
 الجافل - النافر والشارد من الحيوان .  
 الجافي - ج جفاةً [جفوا] : الغليظ || « جافي الخلق » :  
 غليظ العشرة .  
 الجافية - ج جافيات وجواف [جفوا] : مؤنث الجافي .  
 الجاكيتة - السرة (فرنسية) .  
 جال - ج جولاً وجولاً وجولاً وجولاً وجولاً [جول]  
 في المكان : طاف ، دار || و - القوم جولاً : انكشفوا  
 ثم كروا || و - الدمع في عينيه : اغرورقت عيناه  
 بالدموع || « ما يجول في خاطره أو بخاطره » : ما  
 يطرأ على باله ، ما يشغل فكره || و - جولاً الشيء :  
 اختاره .  
 الجال - [جول] : جانب الجبل || جدار القبر أو  
 البئر .  
 الجال - ج جائلةً [جل] : من خرج من بلده الى  
 بلد آخر .  
 جالى - مجالاةً [جلوا] فلاناً بالأمر : جاهره به .  
 الجالِب - فا || الباعث والسبب .  
 الجائلة - [جل] : الجماعة جلت عن منازلها وأوطانها  
 واستوطنت البلاد التي حلت فيها .

الجبالية - ج جَوَالِح من السنين : المُجَدِّبة الشديدة .  
 جَالِدٌ - مُجَالِدَةٌ وَجَلَادًا [جلد] هُ بالسيف : ضاربهُ بهِ .  
 جَالِسٌ - مُجَالِسَةٌ [جلس] هُ : جلس معه .  
 الجاليس - فا ، ج جُلُوس وَجُلَّاس || و - عند العامة :  
 ضدُّ الأعوج .  
 الجاليع - السافر || القليل الحياء .  
 الجبالية - ج جَوَالٍ وَجَبَالِيَات [جلو] : الغرباء هاجروا  
 أوطانهم وتوطنوا البلاد التي نزلوا بها || أهل الذمَّة .  
 الجام - ج جامات وَأَجْوَام وَأَجْوَم وَجْوَم [جوم] :  
 الكأس (فارسية) . يقال « صبَّ جامٌ غضبه على فلان »  
 أي سخط عليه .  
 الجامح - ج جَوَامِح ، بلفظ واحد للمذكر والمؤنث : فا .  
 الجامد - ج جَوَامِد : ما لا ينمو ولا حياة له كالحجر ||  
 المعدن || « الفعل الجامد » : هو غير المتصرف كليس  
 وعسى .  
 جامعٌ - مُجَامَعَةٌ وَجِمَاعًا [جمع] هُ على كذا : اجتمع  
 معه ووافقهُ || و - المرأة : وَطِئَهَا .  
 الجامع - ج جَوَامِع : فا || مَعْبَدُ الْمُسْلِمِينَ || « الكلام  
 الجامع » : ما قَلَّتْ أَلْفَاظُهُ وَكَثُرَتْ مَعَانِيهِ || « اليوم  
 الجامع » : يوم الجمعة || « قَدْرٌ جَامِعٌ » : عظيمة .  
 الجامعية - مؤنث الجامع || العلاقة || الفُلُّ لضرب  
 من الحلي وقيل له ذلك لأنه يجمع اليدين الى العنق ||  
 أحد أسفار الكتاب المقدس || اسم يطلق على المؤسسة  
 الثقافية التي تشمل على معاهد التعليم العالي في أهم  
 فروع كاللاهوت والفلسفة والطب والحقوق والهندسة  
 والآداب || العُصْبَةُ ، الرابطة ؛ نقول : « جامِعَةُ الدُولِ  
 العَرَبِيَّةِ أَوْ الْجَامِعَةُ العَرَبِيَّةِ » || « قَدْرٌ جَامِعَةٌ » : عظيمة ||  
 « جامِعَةُ الكَهْرِبَاءِ » : المِرْكَمُ .  
 الجامعي - النسبة الى الجامع للمؤسسة الثقافية .  
 الجاميكية - ج جَامِيكِيَّات : مرْتَبٌ حُدَّامُ الدُولَةِ من  
 العسكريَّة والمليكيَّة (تركبة) .  
 جاملٌ - مُجَامَلَةٌ [جميل] هُ : أحسن معاملته وعشرته ||  
 عاملهُ بالجميل ولم يصفِهِ الإحَاء .  
 الجأمور - ج جَامُورَات : شحم النخلة .  
 الجأموس - ج جَوَامِيس (ح) : ضرب من كبار البقر  
 يكون داجنًا ، ومنهُ أصناف وحشية (فارسية) .  
 جانٌ - جُ جَوَانًا [جون] : اسودَّ .

الجَان - ج جِنَان : اسم جمع للجن .  
 جَانِيٌ - مُجَانَاةٌ [جني] عليه : رماه بِإِثْمٍ لم يفعلهُ .  
 جَانِبٌ - مُجَانِبَةٌ وَجِنَابًا [جنب] هُ : سار الى جنبهِ .  
 الجَانِب - ج جُنَاب : الذي لا ينقاد || الغريب ||  
 و - ج جَوَانِب : شقَّ الإنسان || الناحية والجهة  
 والطرف || الفرس البعيد ما بين الرجلين || يقال « هو  
 لِيْنُ الجَانِبِ » أي سهل المعيشة أو سهل القرب ،  
 و « هو رقيقُ الجَانِبِ » أي لطيف || « عزيزُ الجَانِبِ » :  
 ذو سطوة ، قوي || « إلى جَانِبِ ، بجَانِبِهِ » : بالقرب  
 منه || « مِنْ جَانِبِهِ » : من قَبْلِهِ ، من طَرَفِهِ || « على  
 جَانِبِ عَظِيمٍ مِنَ الأَهْمِيَّةِ » : عظيم الأهمية ، له أهمية  
 كبرى || « على جَانِبِ كَبِيرٍ مِنْ » : على قدر كبير  
 من || « خَفِضَ لَهُ جَانِبُهُ » : لاطفه || « أَمِنَ جَانِبُهُ » :  
 لم يَعْذُ بخشاه ، أصبح في منجى منه || « وَضَعَهُ جَانِبًا » :  
 نحاه ، أهمله .  
 الجَانِيَان - الطَرَفَانِ .  
 الجَانِح - ج جَوَانِح : الجَانِب ؛ ويقال « جَانِحُ  
 البِنَايَةِ » .  
 الجَانِحَة - واحدة الجَوَانِحِ .  
 الجَانِرِك - (ن) : شجرة مشمرة من فصيلة الورديات  
 (تركبة) .  
 جَانِسٌ - جِنَاسًا وَمُجَانِسَةٌ [جنس] هُ : شاكلة واتحد  
 معه في الجنس .  
 جَانِفٌ - جِنَافًا وَمُجَانِفَةٌ [جنف] أهله : جانبهم ،  
 انفصل عنهم على بغض .  
 الجَانِي - ج جُنَاةٌ وَأَجْنَاءٌ وَجَنَاءٌ [جني] : من ارتكب  
 ذَنْبًا .  
 الجَانِيَّة - ج جَوَانٍ وَجَانِيَّات : مؤنث الجاني .  
 الجَاه - [جوه] : القَدْرُ والشرف وعلو المنزلة .  
 الجَاهَة [جوه] : الجَاه .  
 جَاهِدٌ - مُجَاهِدَةٌ وَجِهَادًا [جهد] : بذل وسعه ؛  
 يقال « جَاهِدُوا فِي اللَّهِ حَقَّ جِهَادِهِ » || و - العدو ؛  
 قاتله محاماة عن الدين .  
 الجَاهِد - فا ، يقال : « جَهْدٌ جَاهِدٌ » مبالغة كما  
 يقال « لَيْلٌ لَائِلٌ وشعرٌ شاعرٌ » || الشَّهْوَانُ .  
 جَاهِرٌ - مُجَاهِرَةٌ وَجِهَارًا [جهر] بالقراءة : رفع صوته  
 بها || و - هُ بالشئ ؛ كاشفه به ولم يُخْفِهِ ؛ نقول

الجُبُّ - ج أَجَابَ وَجَبَابَ وَجَبَّيَّةَ [جَبَّ]: البئر العميقة || الحفرة .

جَبَا - جَبَاً وَجَبَاً وَجَبِيًّا وَجَبَوَةً وَجَبَاوَةً الخِرَاجَ [جَبَو]: جمعه || و - الماء في الحوض : جمعه .

جَبِي - جَبِيًّا [جَبِي]: جَبَا .  
الجَبَا - ج أَجَبَاءَ [جَبَو]: الحوض الذي يُجْتَمِعُ فِيهِ الماء للابل .

جَبِي - تَجَبَّيَّةَ [جَبَو]: وضع يديه على ركبتيه أو على الأرض وقت السجود .

الجَبَّار - ج جَبَّارَةٌ . المسلط || المتكبر العاوي ، المتمرد || القاهر || من صفاته تعالى || و - (فلك) : اسم الجوزاء وهو مجاز . يقال «طلع الجَبَّار» لأنها بصورة ملك متوج على كرسي || و - من النخل : ما طال وفات يد المتناول .

الجَبَّارَة - ج جَبَّائِر: مهنة مَنْ يَجْبِرُ العَظْمَ || العيدان أو الخُرْق التي تُجْبَرُ بِهَا العظام .

الجَبَّارَة - (ن): نوع من الأشجار الحرجية من فصيلة المصنوبريات ؛ تعدّ من أكبر الأشجار المعروفة . قد يتجاوز طولها مئة متر .

الجَبَّاسَة - مَقْلَعُ الجِصِّ || معمل الجصّ أو الجصّاصة .  
الجَبَّالَة - آلة حَيْلِيَّةٌ لِحَبْلِ الباطون .

الجَبَّان - ج جَبَّانَاءَ : الذي يَهَابُ التَقَدُّمَ على كُلِّ شيء ، وهو ضدّ الشجاع .

الجَبَّان - م جَبَّانَةٌ : مبالغة الجَبَّان || بياع الجُبْن || صاحبُ الجُبْن || الجَبَّانَة .

الجَبَّانَة - ج جَبَّانِينَ : المَقْبَرَة || ما استوى من الأرض في ارتفاع ولا شجر فيه || الصحراء .

الجَبَّانِيَة - ج جَبَّانِيَات : الضريبة ، الرّسم .  
الجَبَّة - ج جَبَّبَ وَجَبَّابَ : ثوب واسع يلبس فوق الثياب || الدرع || العَظْمُ المحيط بالعين || مغرز الوظيف في الحافر || «جَبَّةُ السِّبَانِ» : ما دخل فيه الرمح .

الجَبَّح - ج أَجْبَحَ وَجَبَّاحَ وَأَجْبَاحَ : خَلِيَّةُ النَّحْلِ .  
الجَبَّخَانَة - (اع) : المَسْلُحَة أي مخزن موادّ الحرب ||

الموادّ المذكورة من بارود وقنابل النخ (تركية) .  
جَبْر - جَبْرًا وَجَبْرًا وَجَبْرًا العَظْمُ : أصلحه من كسر ||

و - الكَسْر (ع ح) : حَوَّلَهُ إلى صحيح || و - الفقير : أغناه || و - هُ على الأمر : أَلْزَمَهُ بفعله || و - حاطرة :

«جاهره بالعداوة» || و - القوم بالامر : غالبيهم .  
الجَاهِز - المَهَيَّأ .

الجَاهِشَة - الجماعة من الناس .

جَاهِلٌ - مُجَاهِلَةٌ [جهل] هُ : سافهه || عكس جاملة .  
الجَاهِل - ج جُهْلٌ وَجُهَالٌ وَجُهْلَاءٌ وَجُهْلٌ وَجُهْلَةٌ :

ضدّ العالم || الأحمق الغليظ .  
الجَاهِلِيٌّ - المنسوب الى الجاهلية .

الجَاهِلِيَّة - حالة الجهل || الوثنية في بلاد العرب قبل الإسلام .

جَاوَبَ - مُجَاوَبَةٌ [جواب] هُ : أجاب سؤاله || حَاوَرَهُ .

جَاوَدَ - مُجَاوَدَةٌ [جود] هُ : فاخره في الجود .  
جَاوَرَ - مُجَاوَرَةٌ وَجَوَارًا وَجَوَارًا [جور] هُ : أقام قرب

مسكنه ، ساكنه || و - المسجد : اعتكف فيه .  
الجَاوَرِس - (ن) : نبات عشبي زراعي . أوراقه

عريضة وحبه مدور أبيض ؛ يُزْرَعُ في البلدان الحارة .  
منه أنواع عديدة يحوي بعضها السكر . وهناك نوع

يُستعمل في صنع الكانيس .  
جَاوَزَ - مُجَاوَزَةٌ وَجَوَازًا [جوز] المكان : تعداه .

يقال «جَاوَزَ الثَّلاثين من العمر» أي صار عمره أكثر من ثلاثين سنة || و - الرجل : أجازته || و - عن

الدَّئِبِ : صفح .  
جَاوَلَتْ - مُجَاوَلَةٌ [جول] هُ : طارده ودافعه .

جَابَ - جَبَّابًا : كسب المال || باع الجَبَابَ .  
الجَابُ - ج جُوبٌ : المُفْرَة || الغليظ الجافي ؛

يقال «فلانُ جَابُ الصَّبْرِ» أي غليظ الصبر في الأمور || و - (ح) : الأسد .

جَارَ - جَارًا وَجَوَارًا الى الله : رفع صوته بالدعاء ، تضرّع .

جَأَشَ - جَأَشًا قلبه : اضطرب من حزن أو فزع .  
الجَأَش - ج جُوشٌ : الصدر || القلب || «رَابِطُ

الجَأَشِ» : شجاع || «ثَابِتُ الجَأَشِ» : شجاع .  
الجُوجُو - ج جَأَجِيٌّ [جأجأ] : صدر السفينة || و -

من الطائر : صدره .  
الجُودِر - ج جَادِرٌ [جدد] (ح) : ولد البقرة الوحشية .

جَبَّ - جَبًّا [جب] هُ : قطعته || غلبه || و - جَبَابًا النخلة : لَقَّحَهَا .

جَبْرٌ - تَجْبِرُنَا الرَّجُلَ : حملهُ على الجَبَانة || نَسَبُهُ إلى الجَبَانة || وَجَدُهُ جَبَانًا || و- اللَّبَنَ (ط): صَبْرُهُ جُبْنًا .

الجُبْنُ - ما جَمَدَ من اللَّبن .

الجُبْنُ - الجُبْنُ .

الجُبْنُ - الجُبْنُ .

جَبَّةٌ - جَبَّهَا الرَّجُلُ : فَجَأَهُ || ضَرَبَهُ عَلَى جَبْهَتِهِ || و- الشَّتَاءُ الْقَوْمَ : جَاءَهُمْ وَلَمْ يَتَّهَيَّأُوا لَهُ || و- فَلَانًا : رَدَّهُ عَنْ حَاجَتِهِ || و- هُ بِالْمَكْرُوهِ : اسْتَقْبَلَهُ بِهِ .

جَبَّةٌ - تَجْبِيهَا هُ : نَكَّسَ رَأْسَهُ .

الجَبَّةُ - اتَّسَاعُ الْجَبْهَةِ وَحُسْنُهَا .

الجَبْهَةُ - ج جَبَاهُ وَجَبْهَاتُ (ع ا) : مَا بَيْنَ الْحَاجِبِينَ إِلَى النَّاصِيَةِ || الْمُدَّةُ لِأَنَّ مَنِ اسْتَقْبَلَ بِمَا يَكْرَهُ أَصَابَتْهُ مُدَّةٌ . يُقَالُ « لَقِيتُ مِنْهُ جَبْهَةً » أَي مَدَّةً || و- مَن النَّاسِ : الْجَمَاعَةُ || « جَبْهَةُ الْقَوْمِ » : سَيِّدُهُمْ || « الْجَبْهَةُ مِنْ الْعُودِ » (م و) : الْجِزَاءُ الْعُلُويُّ الْحَلْزُونِيُّ بَعْدَ الْمَلَاوِيِّ فَوْقَ النَّاصِيَةِ || « الْجَبْهَةُ الْحَرِيْبِيَّةُ » (اع) : حِطُّ حَرْبِيَّ حَصِينٍ تَقِيْمُهُ دَوْلَةٌ فِي وَجْهِ عَدُوِّهَا .

الجَبْرِ - الْمُتَكَبِّرُ الْعَالِي .

الجَبْرِ - [جبر] : الْعِيدَانُ أَوْ الْخِرْقُ الَّتِي تُجْبَرُ بِهَا الْعِظَامُ .

الجَبْرِيسُ - ج أَجْبَاسُ (ح) : وَلَدُ الدُّبِّ .

الجَبِينُ - الْجَبَانُ لِلْمَذْكَرِ وَالْمُؤَنَّثِ || و- ج أَجْبِنُ وَجَبْنُ وَأَجْبِنَةٌ : الْجَبْهَةُ || نَاحِيَةُ الْجَبْهَةِ .

جَبْتُ - جَبْتُ هُ : قَلَعَهُ مِنْ أَصْلِهِ .

الجَبْتُ - مَيَّتَ الْجِرَادُ أَوْ النَّحْلُ || و- (ز) : غِلَافُ الثَّمَرَةِ || كُلُّ قَدَى يَخَالِطُ الْعَسَلَ مِنْ أَجْنَحَةِ النَّحْلِ وَسِوَاهَا .

الجَبْتُ - الْجَبْتُ .

جَبْنَا - جَبْنَا [جثوا] : جَلَسَ عَلَى رِكْبَتَيْهِ أَوْ قَامَ عَلَى أَطْرَافِ أَصَابِعِهِ .

جَبْنِي - جَبْنِيًّا وَجَبْنِيًّا [جني] : جَبْنَا .

الجَبْنَالَةُ - مَا تَنَاطَرَ مِنْ وَرَقِ الشَّجَرِ .

الجَبْنَامَةُ - مِنَ الرَّجَالِ : الْكَثِيرُ الْجَثْمُ || التَّوَامُ .

الجَبْنَةُ - ج جَبْنَتْ [جثت] : شَخْصُ الْإِنْسَانِ ؛ نَقُولُ

« هُوَ كَبِيرُ الْجَبْنَةِ » وَأَكْثَرُ اسْتِعْمَالِهَا لِلْمَيِّتِ ، يُقَالُ « وَقَعَ جَبْنُهُ هَامِدَةً » .

عَزَاهُ ، سَلَاهُ ، أَرْضَاهُ || و- جُبُورًا وَجَبْرًا : أَنْجَبَ . جَبْرٌ - تَجْبِيرًا الْعَظْمَ : جَبَّرَهُ || و- الْفَقِيرَ : أَغْنَاهُ .

الجَبْرُ - خِلَافُ الْكِبْرِ || تَثْبِيْتُ وَقُوعُ مَا يَقْدِرُهُ اللَّهُ مِنَ الْقَضَاءِ وَيُحْكَمُ بِهِ || عِلْمٌ مِنَ الْعُلُومِ الرِّيَاضِيَّةِ ، تُسْتَخْرَجُ بِهِ الْمَجْهُولَاتُ بِاسْتِخْدَامِ حُرُوفٍ وَعِلَامَاتٍ مَشْهُورَةٍ || الْكِبْرُ || خِلَافُ الْقَدْرِ أَي الطَّاقَةِ وَالْقُوَّةِ .

الجَبْرِيَّةُ - فِرْقَةٌ مِنَ فِرْقِ الْإِسْلَامِ يَقُولُونَ بِالْجَبْرِ أَي أَنَّ الْإِنْسَانَ لَا قُدْرَةَ لَهُ عَلَى أَنْ يَفْعَلَ الشَّيْءَ أَوْ يَتْرَكَهُ بِإِرَادَتِهِ بَلْ هُوَ مُجْبَرٌ عَلَى أَحَدِ الْأَمْرَيْنِ . وَهِيَ خِلَافُ الْقَدْرِيَّةِ .

الجَبْرِيسُ - ج أَجْبَاسُ : الْجَبَانُ || اللَّثِيمُ || الثَّقِيلُ الرَّوحُ || الْفَاسِقُ || الْجِصَّ الَّذِي يُبْنَى بِهِ || و- (ح) : وَلَدُ الدُّبِّ .

الجَبْرِيسُ - (ن) : الْبَطِيخُ .

الجَبْرِيسِيَّةُ - (ن) : جِنْسُ نَبَاتٍ مِنَ فَصِيلَةِ الْقَرْفُلِيَّاتِ ؛ عَلَى أَنْوَاعٍ عَدِيدَةٍ . يُزْرَعُ بَعْضُهَا لِزَهْرِهِ .

جَبَلٌ - جَبَلًا هُ اللَّهُ : خَلَقَهُ وَفَطَرَهُ || و- التَّرَابُ : صَبَّ عَلَيْهِ الْمَاءَ وَدَعَكَهُ طِينًا .

جَبَلٌ - عَلَى الشَّيْءِ : فُطِرَ عَلَيْهِ .

الجَبَلُ - الْجَمَاعَةُ مِنَ النَّاسِ .

الجَبَلُ - ج جَبَالٌ وَأَجْبَالٌ وَأَجْبِلٌ : مَا ارْتَفَعَ مِنَ الْأَرْضِ إِذَا عَظُمَ وَطَالَ || الدَّاهِيَةُ لِأَنَّهَا تُنْقَلُ كَأَنَّهَا جَبَلٌ || « جَبَلُ النَّارِ » : الْبَرْكَانُ || « جَبَلُ الْجَلِيدِ » : كِتْلَةُ هَائِلَةٍ مِنَ الْجَلِيدِ طَافِيَةٍ عَلَى الْمَاءِ .

الجَبَلَةُ - الْجَبَلُ .

الجَبَلَةُ - الْخَلْقَةُ وَالطَّبِيعَةُ || الْوَجْهُ وَمَا اسْتَقْبَلَ مِنْهُ || الْأَصْلُ || الْقُوَّةُ || صَلَابَةُ الْأَرْضِ .

الجَبَلَةُ - الْجَبَلَةُ .

الجَبَلَةُ - الْجَبَلَةُ .

الجَبَلَةُ - الْأَصْلُ || السَّنَةُ الْمَجْدِبَةُ || الْكَثْرَةُ مِنْ كُلِّ شَيْءٍ .

الجَبَلَةُ - الْجَبَلَةُ .

الجَبَلِيُّ - النَّسَبَةُ إِلَى الْجَبَلِ || مَا يَنْمُو أَوْ يَعِيشُ فِي الْجِبَالِ || الْكَثِيرُ الْجِبَالِ || و- ج جَبَلِيُّونَ : سَاكِنُ الْجِبَالِ .

الجَبَلِيُّ - الطَّبِيعِيُّ .

جَبْنٌ - جَبْنَا وَجَبْنَا وَجَبَانَةٌ : هَابَ وَضَعَفَ قَلْبُهُ .

- جَيْلٌ - جَيْفٌ - جَيْفَةٌ وَجَيْفٌ الشجر والشعر: كثر والتفت  
واسودَّ.
- جَيْلٌ - جَيْفٌ - جَيْفَةٌ وَجَيْفٌ الشجر والشعر: جَيْلٌ.
- الجَيْلُ - من الشجر أو الشعر: الكثير الملتف.
- الجَيْفَةُ - ج جَيْلٌ (ح): النملة.
- الجَيْفِيُّ - ج جَيْفَةٌ: مُتَقَدِّمُ الْأَسَافِقَةِ (يونانية).
- جَيْمٌ - جَيْمًا وَجَيْمًا اللَّيْلُ: انْتَصَفَ || وَ- الرَّجُلُ  
أَوْ الطَّائِرُ أَوْ الْحَيَوَانُ: تَلَبَّدَ بِالأَرْضِ.
- الجَيْمٌ - من الرجال: الجَيْمَانَةُ.
- الجَيْمَانُ - الجسم || الشخص.
- الجَيْمَانَةُ - من الرجال: الجَيْمَانَةُ.
- الجَيْمُتَةُ - ج جَيْمٌ وَجَيْمٌ: الْحِجَارَةُ الْمُجْمُوعَةُ || كَوْمَةُ  
التراب || القبر.
- الجَيْمُتَةُ - ج جَيْمٌ وَجَيْمٌ: الجَيْمُتَةُ.
- الجَيْمُتَةُ - ج جَيْمٌ وَجَيْمٌ: الجَيْمُتَةُ.
- الجَيْمُومُ - من الرجال: الجَيْمَانَةُ.
- الجَيْثِيثُ - من النخل: الفسيل وهو ما غرس من  
فراخه لا من النوى.
- الجَيْثِيثَةُ - واحدة الجَيْثِيثِ.
- الجَيْثِيلُ - من الشجر أو الشعر: الكثير الملتف.
- الجَيْفَانُ - مَثِيُّ البطن من نخمة || الذي يجرف كلَّ  
شيءٍ ويذهب به؛ نقول «موت جَيْفَانٌ» و«سِيلُ  
جَيْفَانٌ».
- الجَيْفَانُ - القِتَالُ.
- الجَيْفَامُ - (طب): ورم العينين.
- جَيْفَدٌ - جَيْفَدًا وَجَيْفُودًا هـ: كَفَرَ بِهِ || كَذَّبَهُ ||  
وَ- جَمِيلَةٌ: أَنْكَرَهُ، لَمْ يَقْرَبْهُ || وَ- هُ حَقَّةٌ وَبِحَقَّةٌ:  
أَنْكَرَهُ مَعَ عِلْمِهِ بِهِ.
- جَيْحَرٌ - جَيْحَرًا الضَّبُّ وَالسَّبْعُ: دَخَلَ جَيْحَرَهُ || وَ-  
تِ العَيْنُ: غَارَتْ || وَ- هُ: ضَبِقَ عَلَيْهِ || وَ- هُ  
إِلَى كَذَا: أَلْجَاهُ إِلَيْهِ || وَ- السَّبْعُ: أَلْجَاهُ أَنْ يَدْخُلَ  
الْجَيْحَرُ || وَ- فَلَانٌ: تَأَخَّرَ، تَخَلَّفَ || وَ- الخَيْرُ:  
تَخَلَّفَ.
- الجَيْحَرُ - ج أَجْحَارٌ وَجَيْحَرَةٌ وَأَجْحِرَةٌ: مَكَانٌ تَحْتَفِرُهُ  
السباع والهوام لأنفسها.
- الجَيْحَرُ - الغار البعيد القعر.
- الجَيْحَرَاءُ - من العيون: الغائرة في نقرتها.
- الجَيْحَشُ - ج جَيْحَاشٌ وَجَيْحَاشَانٌ وَجَيْحَاشَةٌ (ح): ولد  
الحمار || وَ- (ح): مُهْرُ الفرس تشبُّهُا بولد الحمارة ||  
وَ- ج جَيْحُوشٌ وَجَيْحُوشَةٌ عِنْدَ الْعَامَةِ: مَا يُرْفَعُ عَلَيْهِ  
التخت من طرفيه.
- الجَيْحُوشَةُ - (ح): أنثى الجَيْحَشِ.
- جَيْحَظٌ - جَيْحَظًا تِ العَيْنُ: عَظُمَتْ مَقْلَتُهَا وَنَبَأَتْ؛  
يَقَالُ «رَجُلٌ جَايِحَظُ العَيْنِ».
- جَيْحَظٌ - تَجَيْحِظًا إِلَيْهِ: حَدَّدَ النَّظَرَ إِلَيْهِ.
- جَيْحَفٌ - جَيْحَفًا هُ: جَرَفَهُ || قَشَرَهُ || وَ- هُ بِرَجْلِهِ:  
رَفَسَهُ || وَ- مَعَهُ وَلَهُ عَلَى غَيْرِهِ: مَالَ.
- جَيْحِفٌ - الرَّجُلُ: أَصَابَهُ الْجَيْحِفَانُ.
- الجَيْحِفَةُ - بَقِيَّةُ المَاءِ فِي جَوَانِبِ الْحَوْضِ.
- الجَيْحِفَةُ - الجَيْحِفَةُ.
- الجَيْحِفَلُ - ج جَيْحَافِلٌ: الْجَيْشُ الْكَثِيرُ.
- الجَيْحِفَلَةُ - هِيَ لِذِي الْحَاغِرِ كَالشَّفَةِ لِلْإِنْسَانِ.
- جَيْحَمٌ - جَيْحَمًا النَّارَ: أَوْقَدَهَا || وَ- العَيْنَ: فَتَحَهَا ||  
وَ- هُ عَنِ الأَمْرِ: كَفَّهُ عَنْهُ.
- جَيْحَمٌ - جَيْحَمًا وَجَيْحَمَاتِ النَّارِ: اضْطَرَمَّتْ.
- جَيْحَمٌ - تَجَيْحِيمًا هُ بِعَيْنِيهِ: أَحَدًا إِلَيْهِ النَّظَرَ.
- الجَيْحَمَةُ - «جَيْحَمَةُ النَّارِ»، ج جَيْحَمٌ: تَوَقَّدَهَا.
- جَيْحَنٌ - جَيْحَنًا: ضَبِقَ عَلَى عِيَالِهِ فَقَرَأَ أَوْ بَخَلَ.
- جَيْحَنٌ - جَيْحَنًا الصَّبِيُّ: سَاءَ غِلَاوُهُ فَضَعَفَ.
- جَيْحَنٌ - تَجَيْحِينًا: جَيْحَنٌ.
- الجَيْحِنُ - من الأولاد: السَّبِيُّ الغِلَاءُ.
- الجَيْحُودُ - مَصَّ || «لَامُ الجَيْحُودِ» عِنْدَ النَّحَاةِ: هِيَ  
الوَاقِعَةُ زَائِدَةٌ بَعْدَ نَفْيِ كَانَ النَّاقِصَةُ تَوَكِيدًا نَحْوَ «مَا  
كَانَ رَبُّكَ لِيَتُوبَ عَلَى الظَّالِمِينَ» أَي لِيَتَغَفَّرَ لَهُمْ.
- الجَيْحِيمُ - المَكَانُ الشَّدِيدُ الْحَرِّ || كُلُّ نَارٍ فِي مَهْوَاةٍ  
وَشَدِيدَةِ النَّاجِجِ || جَيْهِيمٌ.
- الجَيْحِيمِيُّ - الْجَيْهِيمِيُّ.
- جَيْخٌ - جَيْخًا: اسْتَعْمَلَ مِنَ الثِّيَابِ وَغَيْرِهَا مَا يُفْتَخَرُ  
بِهِ (عَامِيَّةٌ).
- الجَيْخَافُ - الْفَخُورُ الْمُتَكَبِّرُ.
- الجَيْخَةُ - الاسم من جَيْخٌ (عَامِيَّةٌ).
- جَيْخَفٌ - جَيْخَفًا وَجَيْخَفًا وَجَيْخِفًا: ائْتَمَرَ بِأَكْثَرِ  
مِمَّا عِنْدَهُ.
- جَيْخَفٌ - جَيْخَفًا وَجَيْخَفًا وَجَيْخِفًا: جَيْخَفٌ.

الجَحِيْف - المتكَبِّرُ || صوت بطن الإنسان || الجِدِش الكثير || الكثير مطلقاً .  
 جَدَّ - جُدَّ : اجْتهد || و - في الأمر : عجل وأسرع || حَقَّق ، اهتم || و - جَدَّ بِو الأمر : اشتدَّ || و - الشيء : قطعه || و - في أعين القوم : عظم || و - جَدَّة الثوب : صار جديداً || و - جَدَّ : كان ذا جَدِّ || و - جَدَّ الشديُّ أو الصَّرعُ : يبس .  
 جُدَّ - كان ذا جَدِّ ، يقال « جُدِدَت يا فلان » أي صرت ذا جَدَّة وحَظَّ .  
 الجُدَّة - [جدد] : محل القطع من الشيء || جانب كل شيء || شاطئ البحر لأنه مقطوع أو لأن الماء قطعه || الحظَّ || العظيم الجَدَّ || الماء القليل في طرف فلاة || البئر الغزيرة الماء || البئر القليلة الماء .  
 الجَدَّة - مص || أبو الأب || أبو الأم ، ج أجداد وجدود وجدودة || الحَظَّ ؛ ومنه « عَثَر جَدُّهُ أو تَعَسَّ جَدُّهُ » أي خسر أو هلك || الحظوة || الرزق || شاطئ النهر || و - الأعلى : الذي تنتسب إليه الأسرة .  
 الجِدَّة - مص || الاجتهاد || ضدَّ الهزل || المُحَقَّق المبالغ فيه ؛ يقال : « عذاب جَدُّهُ » أي مبالغ فيه ؛ و « فلان عالم جَدُّ عالم » أي مُتَنَاهٍ في العلم ؛ و « عظيم جَدُّهُ » أي بالغ الغاية في العظم ، والنصب على المصدر || « جَدُّ باهظٍ » غالٍ كثيراً .  
 جَدَّ - جُدَّوا [جدو] عليه : أعطاه الجدوى || و - فلاناً : طلب جدواه || سأله حاجةً .  
 جَدَّى - جُدَّيَا [جدي] : طلب الجدوى .  
 الجَدَّاء - [جدو] : العطية || المطر العام .  
 الجُدَّاء - [جدو] (ع ح) : حاصل الضرب .  
 الجَدَّاء - [جدو] : العطاء || النفع ؛ يقال « فلان قليل الجَدَّاء عنك » أي لا يفني عنك .  
 الجَدَّاء - [جدد] من النوق : التي يبس ضرعها || « سنة جَدَّاء » : مَحَلَّة .  
 الجُدَّاد - [جدد] : كل متعقد بعضه ببعض من خيط أو غصن .  
 الجِدَّار - ج جُدَّرَ وجُدِّرَ : الحائط || و - عند العامة : ما حول البيت من الأرض .  
 الجَدَّارة - الأهلية || الاستحقاق .  
 الجِدَّال - الخِصام ؛ يقال « لا جِدَّال » أي لا خِلاف .

الجَدَّال - الشديد الجدال .  
 الجَدَّالة - الأرض || « جَدَّالَةُ الخَلْقِ » : حُسْن الجَدَّال .  
 جَدَّبَ - جُدَّبَا المكان : انقطع عنه المطر فبيست أرضه || و - فلاناً : عابَهُ .  
 جَدَّبَ - جُدَّبَوْبَةُ المكان : جَدَّبَ .  
 الجَدَّب - مص || و - ج جُدَّبُوب : السَحْل || العَيْب || « مكان جَدَّب » : ما حِلَّ || « أرضون جَدَّب وأرضون جُدَّب » : مُجَلَّبَةٌ .  
 الجَدَّبَاء - من الأراضِي : الماحِلَة || و - من النساء ، عند العامة : البُهَاء .  
 الجَدَّة - [وجد] : مص || الغنى || القدرة .  
 الجُدَّة - ج جُدَّد [جدد] : العلامة || الطريقة . يقال « رَكِبَ جُدَّةَ الأمر أو جُدَّةَ من الأمر » أي رأى فيه رأياً .  
 الجُدَّة - ج جُدَّدَات [جدد] : أم الأب || أم الأم .  
 الجُدَّة [جدد] : كَوْن الشيء جديداً ؛ نقول « جُدَّة الثوب » || شاطئ النهر || قِلادة في عُتق الكلب .  
 الجُدَّت - ج أجدات وأجدت : القبر .  
 الجُدُّجِد - ج جَدَّاجِد (ح) : دويبة على خِلقَة صغير الجراد ونُسِّي صرَّار الليل .  
 الجُدُّجِد - ج جَدَّاجِد : الأرض الصلبة المستوية .  
 جَدَّحَ - جُدَّحَا السَّوِيْق : لثته أي خلطه بشيء من من الماء واللبن ونحوهما || يقولون « جَدَّحَ جُوَيْنٌ من سَوِيْقٍ غَيْرِهِ » وهو مثل يضرب لمن يجود بأموال الناس .  
 جَدَّدَ - تَجَدَّدَ الشيء : صيَّرَهُ جديداً || أحيَاه ، أعاد إليه القُوَّة والنشاط || و - العَقْدَ : جعل مفعوله يسري من جديد || و - البناء : رَمَّمَهُ ، أصلحَهُ .  
 الجَدَّد - ج أجداد [جدد] : الأرض الغليظة المستوية .  
 ومنه المثل « مَنْ سلك الجَدَّدَ أَمِنَ العِثَار » أي من سلك طريق الإجماع || ما استرقَّ من الرمل وانحدر .  
 جَدَّرَ - جُدَّرَا : طلع فيه الجُدَّرِيَّ || و - هُ : صيَّرَهُ أهلاً وجديراً || و - الرَّجُلُ : توارى بالجِدَّار || و - الجِدَّارُ : حَوْطُهُ || و - جَدَّارَةُ النَّبْتِ أو الشَّجَرُ : طلعت رؤوسه كأنها الجُدَّرِيَّ ، فهو مجاز .  
 جَدَّرَ - جُدَّارَةُ بِكَذَا : كان خليقاً به وأهلاً له || و - النَّبْتُ أو الشَّجَرُ : جَدَّرَ .  
 جُدِّرَ - طلع فيه الجُدَّرِيَّ .

بِنِعْمِ اللَّهِ ۖ || و - عَلَى اللَّهِ : تَكَلَّمَ عَلَيْهِ بِالْكَفْرِ وَالْإِهَانَةِ ||  
 و - الْمَلَّاحُ : سَاقُ الْقَارِبِ بِالْمَجْدَافِ .  
 جُدْفَ - عَلَيْهِ : ضَمِّيَ عَلَيْهِ .  
 الْجَدْفَةُ - الضَّجِيحُ وَالْجَلْبَةُ .  
 جَدَلٌ - جُدُلًا الْجَبَلُ : فَتَلَهُ || و - هُ : رَمَاهُ فِي  
 الْجَدَالَةِ || و - الْحَبُّ : قَوِيٌّ فِي سَبِيلِهِ || و - الْوَلْدُ :  
 قَوِيٌّ وَصَلْبٌ عَظْمُهُ || و - جُدُولًا الشَّيْءُ : صَلْبٌ  
 وَقَوِيٌّ .  
 جَدَلٌ - جَدَلًا الْحَبُّ : جَدَلٌ || و - الْوَلْدُ : جَدَلٌ .  
 جَدَلٌ - تَجْدِيلاً الشَّعْرَ : ضَفْرَهُ || و - هُ : رَمَاهُ فِي  
 الْجَدَالَةِ .  
 الْجَدَلُ - مَصٌّ || و - جُدُولٌ : الْعُضْوُ || الصُّلْبُ ،  
 الْقَوِيُّ .  
 الْجُدُلُ - « جُدُلُ الْإِنْسَانِ » : قَصَبٌ يَدِيهِ وَرِجْلَيْهِ .  
 الْجَدَلُ - شِدَّةُ الْخُصُومَةِ || الْمَهَارَةُ فِي الْخُصُومَةِ ||  
 و - عِنْدَ الْمُنْطَقِيِّينَ : هُوَ الْقِيَاسُ الْمُؤَلَّفُ مِنْ مَقَدِّمَاتٍ  
 مَشْهُورَةٍ أَوْ مَسْلُومَةٍ بِهَا ، أَيْ قِيَاسٌ مُفِيدٌ لِنَصْدِيقٍ ،  
 لَا تُعْتَبَرُ فِيهِ الْحَقِيقَةُ وَعَدَمُهَا بَلْ عَمُومُ الْإِعْتِرَافِ وَالتَّسْلِيمِ  
 كَقَوْلِكَ « فَلَانٌ يَطُوفُ فِي اللَّيْلِ فَهُوَ لَصٌّ » ، وَالغَرَضُ  
 مِنْهُ إِتْرَامُ الْخُصْمِ وَإِقْحَامُ مَنْ هُوَ قَاصِرٌ عَنِ إِدْرَاكِ  
 مَقَدِّمَاتِ الْبَرْهَانِ || « فَرَضَ جَدَلًا » : اقْتَرَضَ ، اعْتَبَرَ  
 مِمَّا كُنَّا ، عَرَضَ كَأَسَاسٍ لِلْمُنَاقَشَةِ .  
 الْجَدَلُ - الصُّلْبُ ، الْقَوِيُّ || الشَّدِيدُ الْجِدَالُ .  
 الْجَدَالَةُ - مِدْقَةُ الْهَائُونَ .  
 الْجَدَلِيُّ - الْقَابِلُ لِلْمُنَاقَشَةِ .  
 جَدَمٌ - جَدَمًا هُ : قِطْعُهُ .  
 الْجَدَمَةُ - الْقَصِيرُ مِنَ النَّاسِ .  
 الْجَدْوِيُّ - الْعَطِيَّةُ || « دُونَ جَدْوِي » : سُدِّي ، دُونَ  
 فَائِدَةٍ .  
 الْجُدُوبُ - الْمَاحِلُ .  
 الْجَدُولُ - جُدُولٌ : النَّهْرُ الصَّغِيرُ || شَكْلٌ يَحْتَوِي  
 مَجْمُوعَ قَضَايَا عَلَى وَجْهِ مَخْتَصَرٍ ؛ وَمِنْهُ « جَدُولُ الضَّرْبِ »  
 فِي الْحِسَابِ || « جَدُولُ الْأَعْمَالِ » : الْمَسَائِلُ أَوْ الْمَوَاضِعُ  
 الَّتِي تُعْرَضُ عَلَى جَمْعِيَّةٍ مُلْتَثِمَةٍ بَرْمَانِيَّةٍ وَسِوَاهَا لِلْبَحْثِ  
 وَالْمُنَاقَشَةِ || « جَدُولُ الْأَسْمَاءِ » : لَانْتِهَا وَقَائِمَتِهَا .  
 الْجَدُولُ - الْجَدُولُ .  
 الْجَدْيِيُّ - جُدِيٌّ وَجِدْيَانٌ [جَدْيِي] (ح) :

جَدْرٌ - تَجْدِيرًا الْحَائِطُ : بِنَاهُ وَشَيْدُهُ .  
 جُدْرٌ - جُدْرٌ .  
 الْجُدْرُ - جُدْرَانٌ : الْحَائِطُ || و - جُدُورٌ (ن) :  
 نَبَاتٌ رَمْلِيٌّ .  
 الْجُدْرُ - جُدُورٌ (ن) : نَبَاتٌ رَمْلِيٌّ .  
 الْجُدْرُ - الْبُثُورُ النَّاشِئَةُ عَلَى الْجَسْمِ || آثَارُ ضَرْبٍ أَوْ  
 جِرْحٍ مَرْتَفَعَةٍ عَلَى الْجِلْدِ .  
 الْجُدْرُ - الْجُدْرُ .  
 الْجُدْرُ - جُدْرُونَ بِالشَّيْءِ وَلَهُ : الْخَلِيقُ بِهِ .  
 الْجُدْرَةُ - (ن) : وَاحِدَةُ الْجُدْرِ .  
 الْجُدْرَةُ - (ن) : وَاحِدَةُ الْجُدْرِ .  
 الْجُدْرَةُ - وَاحِدَةُ الْجُدْرِ .  
 الْجُدْرَةُ - وَاحِدَةُ الْجُدْرِ .  
 الْجُدْرِيُّ - (طَبٌّ) : مَرَضٌ يَسْبَبُ بُثُورًا حَمْرًا بِيضَ  
 الرُّوْسِ تَنْتَشِرُ فِي الْبَدَنِ وَتَتَقَيَّحُ سَرِيعًا ؛ وَهُوَ شَدِيدُ  
 الْعَدْوِيِّ || « جُدْرِيُّ الْمَاءِ » : مَرَضٌ مُعْدِيٌّ شَبِيهُ بِالْجُدْرِيِّ  
 يُصِيبُ الْأَوْلَادَ بِنَوْعٍ خَاصٍّ .  
 الْجُدْرِيُّ - (طَبٌّ) : الْجُدْرِيُّ .  
 جَدَعٌ - جَدَعًا الْأَنْفَ وَمَا شَاكَلَهُ : قِطْعُهُ . يُقَالُ  
 « لِأَمْرِ مَا جَدَعَ قَصِيرٌ أَنْفَهُ » وَهُوَ مِثْلُ يَضْرِبُ لِمَنْ يَحْمِلُ  
 نَفْسَهُ عَلَى مَشَقَّةٍ عَظِيمَةٍ لِلظَّفَرِ بِبَغْيَتِهِ || و - فَلَانًا :  
 حَبْسَهُ وَسَجْنَهُ || و - الرَّجُلُ عِيَالَهُ : حَبَسَ عَنْهُمْ الْحَيْرَ ||  
 و - الْوَلْدُ : أَسَاءَ غِذَاءَهُ .  
 جَدَعٌ - جَدَعًا الرَّجُلُ : قُطِعَ أَنْفُهُ وَمَا شَاكَلَهُ ||  
 و - الْوَلْدُ : سَاءَ غِذَاؤُهُ .  
 جُدَعٌ - الرَّجُلُ : قُطِعَ أَنْفُهُ .  
 جَدَعٌ - تَجْدِيئًا هُ : قَالَ لَهُ « جَدَعًا لَكَ » أَيَّ جَعَلَكَ  
 اللَّهُ مَعِيًّا وَقَطَعَ عَنكَ الْخَيْرَ وَهُوَ مَنْصُوبٌ عَلَى الْمَفْعُولِ  
 الْمَطْلُوقِ .  
 الْجَدَعُ - السَّيِّئُ الْغِذَاءُ .  
 الْجَدَعَةُ - مَا بَقِيَ مِنَ الْعَضْوِ بَعْدَ جَدْعِهِ || مَوْضِعُ الْجَدَعِ .  
 جَدَفَ - جُدُوفًا الطَّيْرُ : طَارَ وَهُوَ مَقْصُورُ الْجَنَاحِينَ ||  
 و - الرَّجُلُ : حَرَّكَ يَدَيْهِ إِذَا أَسْرَعَ فِي مَشِيئَتِهِ || و - جَدَفًا  
 الْمَلَّاحُ السَّفِينَةَ : دَفَعَهَا بِالْمَجْدَافِ || و - تِ السَّهَاءُ بِالتَّلِجِ :  
 رَمَتْ بِهِ || و - الشَّيْءُ : قِطْعَهُ || و - الظُّبِيَّ : قَصَّرَ  
 خَطْوَهُ .  
 جَدَفَ - تَجْدِيئًا : كَفَرَ بِالنَّمْرِ ؛ وَيُقَالُ « لَا تَجْدَفُوا



الجذادة - ج جذادات [جذ]: بطاقة تُسجل فيها معلومات لمراجعتها فيما بعد.

الجذادة - [جذ]: فضل كل شيء.

الجذام - (طب): داء كالبرص يسبب تساقط اللحم والأعضاء. وسُمي بذلك لتجذم الأصابع وتقطعها.

الجذامة - ما بقي من الزرع بعد الحصاد.

جذب - جذباً المهر عن أمه: فطمه أي قطعه عن الرضاع || و - الشهر: مضى أكثره || و - ه إليه: ضد دفعه عنه.

الجذب - مص || قوة تجاذب المادة، مثل الأجرام بعضها إلى بعض || و - الجنسي: ما في الشخص من إغراء جنسي || «أجذب جذباً»: انتزع بالقوة.

الجذبة - المسافة البعيدة.

الجذبة - [جذ]: القطعة.

جذّر - جذراً ه: قطعه || استأصله.

جذّر - تجذيراً ه: استأصله || و - العدد (ع ح): حصل جذره.

الجذر - ج جذور: الجذر.

الجذر - ج جذور: الأصل || و - (ع ح): عدد مضروب في نفسه، فالعشرة جذر المائة لأنك إذا ضربت عشرة في عشرة حصل مائة || و - التكميبي

لعدد ما في الرياضيات: عدد ثانٍ مكعبه يساوي الأول.

مثل ٢٧ جذره التكميبي ٣ وسُمي أيضاً الكعب ||

«جذر المعادلة»: انظر المعادلة || «جذر النبات»: الجزء منه الذي يجعله يتثبت في الأرض ويحصل على غذائه. وشكل الجذور متنوع، فهناك الجثث والأرومة، وهناك الجذر العرضي والمنفرع.

الجذرية - السن التي بعد الرباعية.

الجذع - ج جذوع وأجذاع: ساق النخلة || ساق الشجرة إجمالاً || «جذع الانسان (ع ا): جسمه ما عدا الرأس واليدين والرجلين || «جذع أسطوانة» (ه): جسم يُحيط به سطح أسطواني ومستويان غير متوازيين يقطعان راسات السطح، ويقال له أسطوانة ناقصة || «جذع مشوري» (ه): جسم يُحيط به سطح مشوري ومستويان غير متوازيين يقطعان حروف السطح المشوري، ويسمى مشورياً ناقصاً || «جذع مخروط» (ه): جسم يُحيط به سطح مخروطي ومستويان يقطعان

ولد المعز في السنة الأولى || و - (فك): برج من أبراج السماء ملاصق للدلو || و - (فك): نجم الى جنب القطب تعرف به القبلة، ويقال له «جدي الفرقد».

الجدي - [جدر]: السخي.

الجدي - [جذ]: العظم الجذ.

الجدي - [جذ]: ضد الهزلي، يقال «جدياً» أي برزاة.

الجديب - الماحيل.

الجديبة - ج جدي وجديات [جدي]: القطعة المحشوة تحت السرج أو الرجل وهما جديتان.

الجديبة - [جذ]: خطورة (الموقف أو الحالة).

الجديد - م جديد وجديدة، ج جدد [جذ]: عكس القديم || «من جديد»: ثانية، مرة ثانية.

الجديدان - الليل والنهار لأنهما لا يبيلان أبداً، وهما لا يفردان فلا يقال للواحد منهما الجديد. ومنه «لا أفعله ما اختلف الجديدان» أي ما توالي واحداً بعد الآخر.

الجدير - ج جديرون وجذراء بكذا أو لكذا: الخلق به، الذي هو أهل له || و - بالذكر: الذي يستحق الذكر.

الجديرة - ج جديرات وجذائر: مؤنث الجدير.

الجديبل - ج جذبل: الحبل المفتول.

الجديلة - القبيلة || الناحية || عزيمة الرأي || الطريقة والشاكلة || و - عند العامة: الضفيرة من الشعر.

جذ - جذاً ه: قطعه أو كسره || و - في سيره: أسرع.

الجذ - ج أجداد: القطعة الصغيرة من المجذوف. تقول «أثرت الى الضم فكسرت أجداداً».

جذى - جذياً [جذي]: فلاناً عنه: منعه.

الجذاب - القثان، الذي يأخذ بالأبصار أو بالألباب.

الجذاذ - [جذ]: المكسر || ما تكسر من الشيء || حجارة الذهب.

الجذاذ - [جذ]: الجذاذ || فضل كل شيء.

الجذاذ - [جذ]: الجذاذ.

الجذادات - القطع الصغيرة الفاضلة من المجذوف. يقال «عندي جذادات من الفضة» أي قراضات منها.

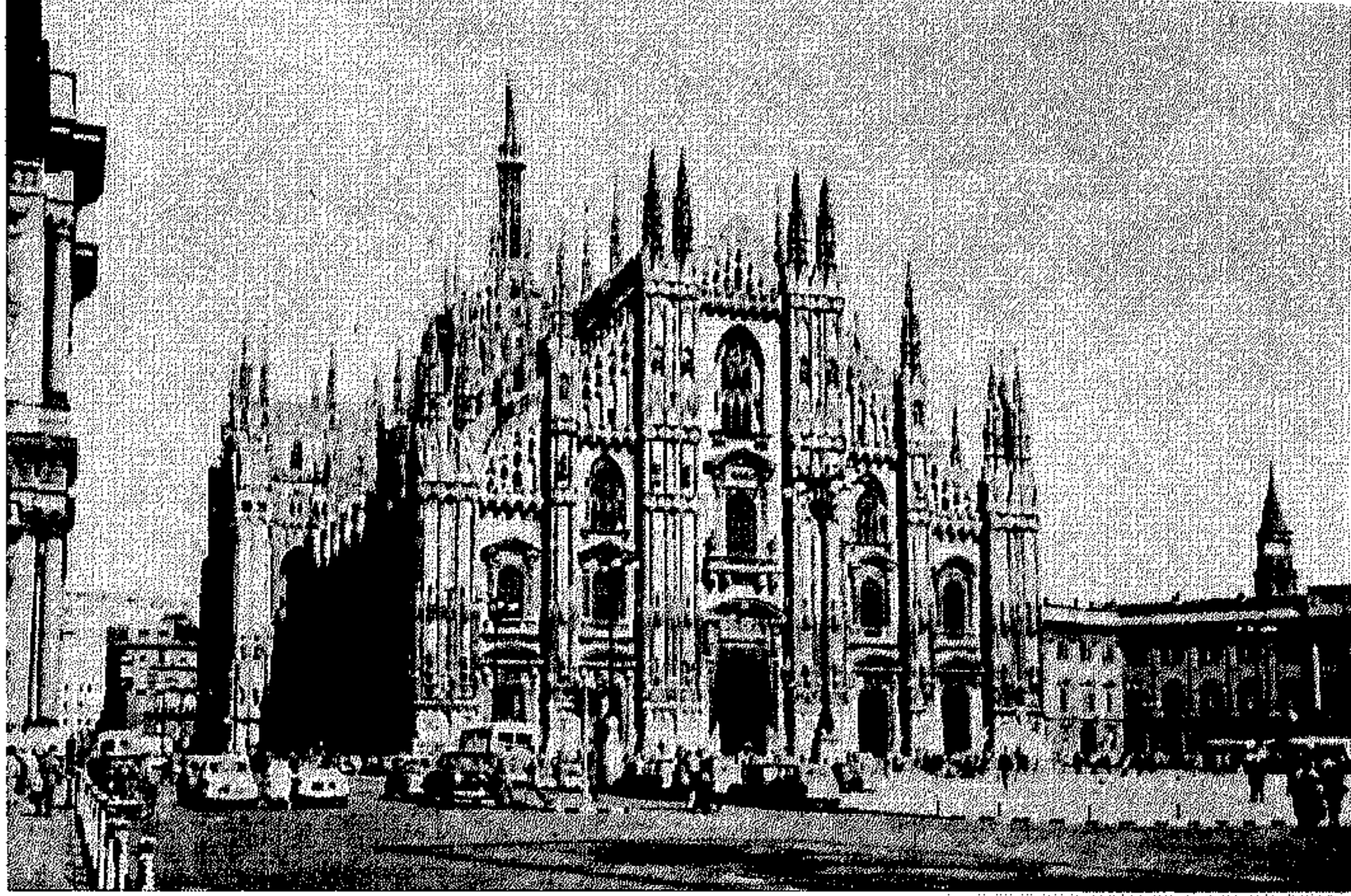

كاتدرائية ميلانو - إيطاليا

## كاتدرائيات



كاتدرائية القديس بولس - لندن

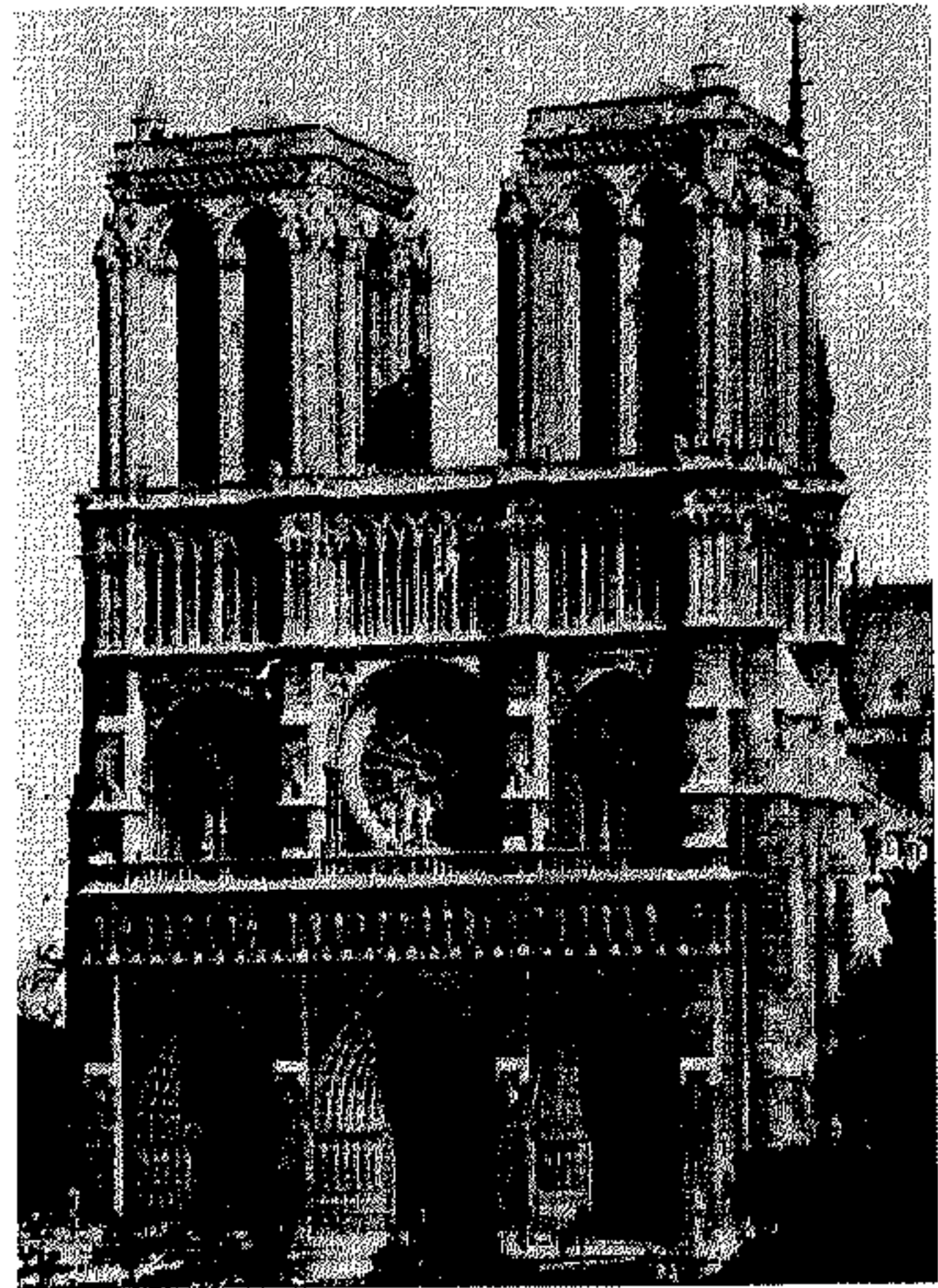

كاتدرائية نوتردام - باريس - فرنسا



كاتدرائية مار بطرس - الفاتيكان

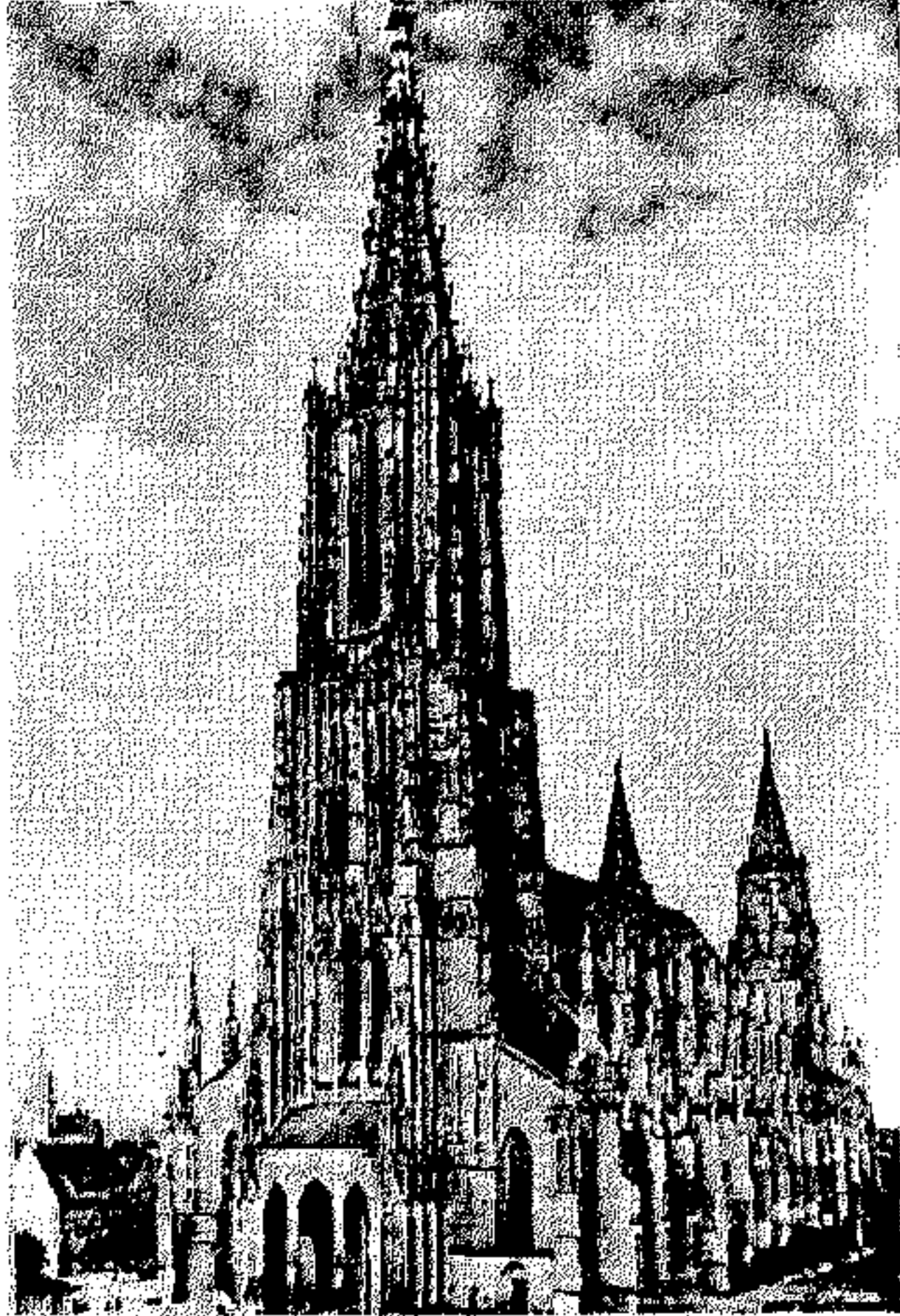

كاتدرائية اولم - المانيا الغربية

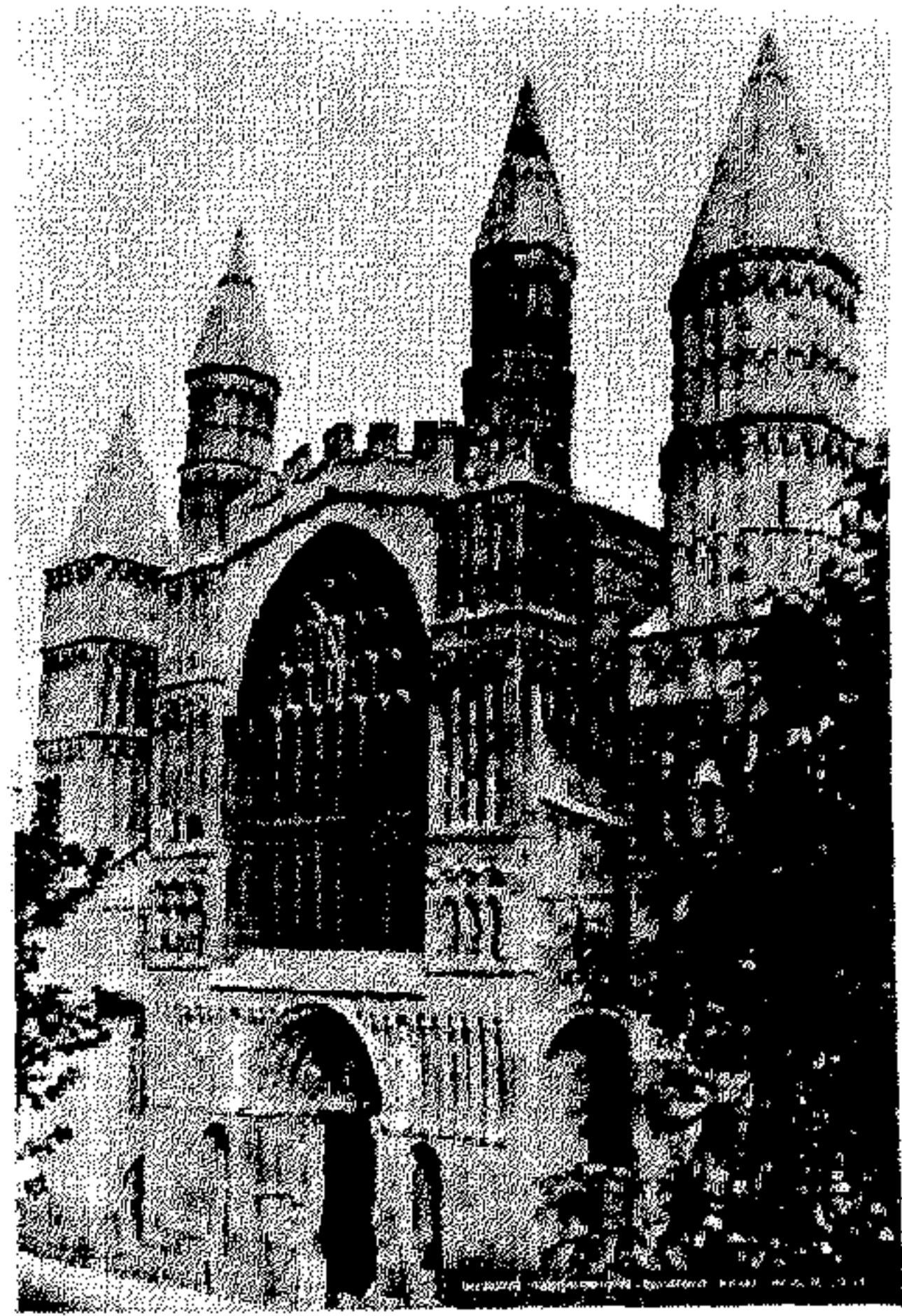

كاتدرائية روشستر - انجلترا

راسمات السطح ، ويقال له مخروط ناقص || «جذع»  
 هرم (هـ) : جسمٌ يُحيط به سطح هرمي ومستويان  
 يقطعان حروف السطح ، ويقال له هرم ناقص .  
 الجذع - ج جذاع وجذعان من البهائم : صغيرها .  
 جَذَفَ - جَذَفًا الشيء : قطعه || و - الطائر :  
 أَجَذَفَ || و - ت المرأة : قصرت الخطر .  
 جَذَفَ - تَجَذِيفًا القارب : دفعه بالمجذاف || و -  
 الشيء : قطعه .  
 جَذَلَّ - جَذُولًا : انتصب واستقام .  
 جَذَلَّ - جَذَلًا : فَرِحَ .  
 الجذال - ج أَجْدَالٌ وجُدُولٌ وجِدَالٌ وجُدُولَةٌ : أصل  
 الشجر الخشبي ، يُبدي عادةً عند القطع دوائر مشتركة  
 المراكز تدل على سني نموه المتتابة || عودٌ يُنصب  
 للابل الجري لتحتك به || يقال «عاد الشيء الى جذله»  
 أي الى أصله .  
 الجذل - ج جُدْلَان ، م جَذَلَةٌ : الفريح .  
 الجدلان - ج جُدْلَان ، م جَذَلَى : الفريح .  
 جَذَمَ - جَذَمًا هـ : قطعه بسرعة .  
 جَذَمَ - جَذَمًا : صار أَجْذَمَ .  
 جَذَمَ - أصابه الجذام .  
 جَذَمَ - تَجَذِيمًا هـ : جَذَمَهُ .  
 الجذم - ج جُدُومٌ وأَجْدَامٌ : الأصل والمنبت .  
 الجذم - ج جُدُومٌ وأَجْدَامٌ : الجذم .  
 الجذمة - اسم للنقص من الأجدم .  
 الجذمة - القطعة || السوط .  
 الجذوة - ج جُدَى وجِدَى وجِذَاء [جذو] : الجمرة  
 المنتهية .  
 الجذوة - ج جُدَى وجِدَى وجِذَاء [جذو] : الجذوة .  
 الجذوة - ج جُدَى وجِدَى وجِذَاء [جذو] : الجذوة .  
 الجذوي - [جذوي] من الشجرة : أصلها .  
 الجذوية - من الشجرة [جذوي] : أصلها .  
 الجذيم - المقطوع .  
 جر - جِرًا هـ وبو : جذبه || مَدَّهُ || و - الكلمة :  
 خفضها أو حركها بحركة الجر || و - البعير : أعاد  
 الأكل من بطنه ثانية || و - الإبل : ساقها  
 رويدًا || و - على نفسه جريرة : ارتكب إثمًا ||  
 «لا يجر لسانه بكلمة» : لا يدع كلمة تخرج من

فمه ، لا ينفوه بكلمة || «جر قيودًا» : كان مُكَبَّلًا .  
 الجر - مص || نوعٌ من الإعراب بحرفٍ أو حركةٍ  
 (-) || يقال «كان ذلك عامًّا كذا وهلمَّ جرًّا الى اليوم»  
 أي امتدَّ ذلك الى اليوم وجرًّا منصوب على المفعول المطلق  
 محذوف العامل أي جرَّ جرًّا ، أو على الحال بتأويل  
 الصفة أي هلمَّ جرًّا .  
 جرى - جَرِيًا وجَرِيَانًا وجَرِيَةً [جري] الماء : سال ||  
 و - الفرس ونحوه : ركض ، عدا || و - الأمر :  
 وقع وحدث || و - الى الشيء : قصدته || و - على  
 الألسن : شاع ، تناقلته الألسن || و - له حديثٌ مع  
 فلان : تباحث معه || و - على قلمه : خطه براعه ||  
 و - مجراه : نحا نحوه ، سلك مسلكه || و - به  
 العمل : عُيِّلَ بمقتضاه || و - على خطته : سار على  
 نهجه || و - ت العادة بأن : كان من المؤلف أن .  
 جرى - تَجْرِيَةً الماء : جعله يجري || و - فلانًا :  
 أرسله وكيلاً عنه .  
 الجري - [جري] : يقال «فعلت ذلك من جرك»  
 أي من أجلك .  
 الجري - يقال «فعلت ذلك من جرك» أي من  
 أجلك .  
 الجراء - التفتوة || يقال «فعلت ذلك من جرائك»  
 أي من أجلك .  
 الجراء - التفتوة .  
 الجراء - [جر] : يقال «فعلت ذلك من جرائك»  
 أي من أجلك || «من جراء أن» : بسبب أن .  
 الجراب - السفينة الفارغة من الشحن .  
 الجراب - ج أَجْرِبَةٌ وجُرْبٌ وجُرْبٌ : قراب السيف ||  
 وعاء من جلد || جوف البئر .  
 الجراح - (طب) : الذي يعالج الجروح || «الطبيبُ  
 الجراح» : الذي يُمارس فنَّ الجراحة .  
 الجراحة - ج حِرَاحٌ وجِرَاحَاتٌ : الجرح || الإثم  
 || صناعة الجراح .  
 الجراحي - (طب) : الذي يعالج الجروح || «العملية  
 الجراحية» : العملية التي يُجريها للمريض الطبيبُ  
 الجراح .  
 الجراد - جَلَاء الآتية من نحاس ونحوه .  
 الجرادة - ما يُقشَّر من العود .

- صَدَى .  
 جَرَبَ - تَجْرَبًا وَتَجْرِبَةً هُ : اختبره وامتحنه .  
 الجَرَبُ - (طب) : داء يُحدث في الجلد بُثورًا صغائرًا لها حكةٌ شديدة || صدأُ السيف || العَيْبُ والنقيصة .  
 الجَرَبُ - المصاب بداء الجَرَبِ .  
 الجَرَبَاءُ - الأرض المَحَلَّةُ .  
 الجَرَبَارَة - (ن) : جنس زهر من فصيلة المركبات ، له ساق طويلة . يتميز بأزهاره في فصل الشتاء .  
 الجَرَبَانُ - ج جَرَابٌ وَجُرْبَى : المصاب بداء الجَرَبِ .  
 الجَرَبَانُ - من السيف والقميص : الجَرَبَانُ .  
 الجَرَبَانُ - من السيف : غمدهُ || حمائلهُ || حَدُّهُ (فارسية) || و - من القميص : طوقه .  
 الجَرَبَة - جماعة الغلاظ الأشداء من الناس وغيرهم || العيال يأكلون أكلًا شديدًا ولا ينفعون .  
 الجَرَبَلْدِيَّةُ - كيس من جلد يضع فيه الصياد ما يصيده (فارسية) .  
 الجَرَبِيَاءُ - [جرب] : ريح الشمال أو بردها .  
 الجَرَبِيَّةُ - (ن) : جنس زهر من فصيلة الدبساميات منتشر في أوروبا وآسيا ولا سيما في مناطق البحر المتوسط . يزرع لزهره المجتمع على شكل رؤوسات .  
 الجَرَّةُ - ج جَرٌّ : خشبة لصيد الغزال || وعاء مثقوب الأسفل يُنذر به الحَبُّ .  
 الجَرَّةُ - ج جَرٌّ وَجَرَّارٌ : المرَّةُ من الجَرِّ || إناء من خزف له بطن كبير وعروقتان وفم واسع || ما يُخرجه البعير من بطنه ليمضغه ثم يبلعهُ || « بجرَّة قلم » : بعبارة ، بكلمة .  
 الجَرَّةُ - هيئة الجَرِّ || ما يُخرجه البعير من بطنه ليمضغه ثم يبلعهُ .  
 الجَرْتُومُ - ج جَرَاتِيمٌ : التراب المجتمع في أصول الشجر || يستعملها المعاصرون للدلالة على الميكروب || و - من الشيء : أصله .  
 الجَرْتُومَةُ - ج جَرَاتِيمٌ : الجَرْتُومُ || « جَرْتُومَةُ النمل » : قريته .  
 الجَرَجَارُ - الزيتون الذي بلغ غاية النضج حتى فقدت منه المرارة (عامية) .  
 الجَرَجَارَةُ - الرُحَى .  
 جَرَجَرَ - جَرَجَرَةً الجملُ : ردَّدَ صوته في حنجرتِه ||
- الجَرَادَة - ج جَرَادٌ (ح) : دويبة من مستقيمات الأجنحة . أنواعها عديدة . تختلف باختلاف الشكل والحجم . منها ما يكثر ويفزو المزروعات والأشجار بحيث لا يبقى على شيء || « جَرَادُ البحر » (ح) : حيوان بحريُّ يُوكَل .  
 الجَرَارُ - [جر] : صانع الجرار || بائع الجرار || الكثير الجَرَّ ؛ يقال « جيش جَرَار » أي كثير الجَرَّ ، سمي بذلك لأنه يَجَرُّ غبار الحرب || و - في اصطلاح العامة : صندوق صغيرة تُفتح بالجرِّ || و - ج جَرَارَاتٌ : الجَرَارَةُ للجهاز الحيليِّ .  
 الجَرَارَةُ - ج جَرَارَاتٌ (حي) : جهاز حيليِّ (ميكانيكي) يُدار بالبنزين أو المازوت فيجرُّ ما يُربط به من آلات فالحة أو حاصدة ونحوها (تراكتور) || و - (ح) : عفر صفراء تجرُّ ذئبها .  
 الجَرَّازُ - السيف القطَّاع .  
 الجَرَّاشَةُ - ما يسقط من الرأس عند جرشه بالمشط || « جَرَّاشَةُ الحَبِّ » : ما سقط منه جريشًا إذا أُخِذَ ما دقَّ منه .  
 الجَرَّاصُ - الشديد القمِّ .  
 الجَرَّاصُ - الشديد القمِّ .  
 الجَرَّافُ - مكبال || و - من السَّيْلِ : الذي يذهب بكلِّ شيء ؛ يقال « رجلٌ جَرَّافٌ » أي يأتي على الطعام كله .  
 الجَرَّافُ - مكبال .  
 الجَرَّافُ - الشديد الجرف .  
 الجَرَّافَةُ - آلة تُزال بها الثلوج عن الطرق || آلة ذات زناجير تُستعمل في أشغال التسويات الأرضية || المِسْلَفَةُ .  
 الجَرَّايَّةُ - [جري] : الوكالة || ما يناله الجندي كلَّ يوم || الجاري من الوظائف || الفتوة . يقال « جارية بينة الجَرَّاية » أي ظاهرة الفتوة .  
 الجَرَّايَّةُ - ج جَرَّايَاتٌ [جري] : ما يُخصَّص للفرد من بعض السلع للاستهلاك اليوميِّ .  
 جَرَّوٌّ - جَرَّاءَةٌ وَجَرَّاءَةٌ وَجَرَّةٌ وَجَرَّائَةٌ [جر] عليه : أقدم عليه وهجم .  
 جَرَّأُ - تَجْرَبِيًّا [جر] هُ : حملة على الإقدام فأقدم .  
 جَرَبَ - جَرَبًا : أصابه الجَرَبُ || و - السَّيْفُ :

و- الماء في حلقه : صوت || و- الماء : صبه في حلقه فصيره يُصَوَّت .

الجُرْجَر - ج جَرَجِر : الحَلَق || و- (ن) : آلة من حديد يُداس بها الحصيد || و- (ن) : الفول .

الجُرْجِر - (ن) : الفول .

الجُرْجِير - (ن) : بقلة من فصيلة الصليبيات . لها أزهار صغيرة بيضاء وأوراق مركبة شديدة الخضرة . تنبت برياً في المناطق المعتدلة بالقرب من الينابيع أو من المستنقعات . تُستعمل للسلطة فتعطىها طعمًا لذيذًا .

جَرَحَ - جَرَحًا هُ : شقَّ بعضَ بدنه || و- الرجلُ : اكتسب || و- هُ بلسانه : عابه وتنقصه || و- الشهادة : أسقطها .

جَرَحَ - جَرَحًا : أصابه جُرْحٌ .

جَرَحَ - تَجَرَّحَ هُ : أكثر فيه الجراح || و- الشهادة : ردّها .

الجُرْح - ج جُرُوح وأَجْرَاح : الاسم من الجرح .

جَرَدَ - جَرَدًا السيف : سلّه || و- الجلد : نزع شعره || و- العود : قشره || و- القحطُ الأرض : صيرها جرداء || و- الجريدة : رمى بها .

جَرَدَ - جَرَدًا : صار أجرد || و- الفرس : قصر شعره || و- المكان : أصابه الجراد .

جُرْدَ - تِ الأرض : أكل الجراد نباتها .

جَرَدَ - تَجَرَّيدًا السيف : سلّه || و- العود : قشره || و- الجلد : نزع شعره || و- القحطُ الأرض : صيرها جرداء || و- الكتابة : عراها من الضبط || و- هُ ثوبه ومن ثوبه : عراه منه || و- هُ من السلاح : نزع منه || و- عليه قواتٍ عسكريّة : أرسلها ضده .

الجُرْد - ج جُرود : هي أعالي الجبال بين ١٣٠٠ و ٣٠٠٠ متر ارتفاعًا ، تُعرف أيضًا «بالصرود» (عامية) .

الجُرْد - مص || بيان مُفصل بمتلكات أو بضائع ؛ قائمة بالموجودات || الخلق . يقال «الثوب الجرد» أي الخلق البالي || الترس || البقية من المال || «مكان جرد» : لا نبات فيه .

الجُرْد - المكان لا نبات فيه || قصر الشعر .

الجُرْد - المكان لا نبات فيه .

الجُرْدَاء - مؤنث الأجرد || «صخرة جرداء» : ملساء || «خمرة جرداء» : صافية خالية من الكدر .

الجُرْدَة - العُرْبَة .

الجُرْدَة - الثوب البالي .

جَرَدَ - جَرَدًا الترح : ورم وتعقد .

جَرَدَ - تَجَرَّيدًا الشجرة : نزع عقدها .

الجُرْد - ج جَرْدَان (ح) : نوع من الفار .

الجُرْد - كل وَرَم في عرقوب الدابة .

الجُرْد - المكان كثر فيه الجرد .

الجُرْدُون - ج جَرَادِين (ح) : الجرد .

جَرَزَ - تَجَرَّزًا هُ وبه : جره شديدًا .

جَرَزَ - جَرَزًا هُ : قطعه ، استأصله || قتله || و- هُ الزمان : اجتاحه || و- هُ بالشم : رمأه به .

جَرَزَ - جَرَزًا تِ الأرض : صارت جُرزًا .

جَرَزَ - جَرَزًا : كان جُرزًا .

الجُرْد - ج أَجْرَاز من الأراضي : التي لا تنبت أو أكل نباتها . يقال «أرض جرز وأرض أجراز» .

الجُرْد - ج أَجْرَاز : الجرز .

الجُرْد - ج أَجْرَاز : السنة المجذبة || الجسم . يقال : «طوت الحية أجرازها» أي جسمها || صدر الإنسان || و- من الأراضي : الجرز .

الجُرْدَة - ج جُرْز : الحزمة .

الجُرْدَة - الهلاك .

جَرَسَ - جَرَسًا : نكلم || أسمع صوتًا || و- الكلام : نغم به || و- الشيء : لحسه بلسانه .

جَرَسَ - تَجَرَّسًا بهم : سمع بهم وتلذذ . والعامّة تقول جَرَّصهم || و- هُ الدهر : حنكه وجربه .

الجَرَس - ج أَجْرَاس : الصوت أو خفيته || الطائفة من الشيء . يقال «مضى جرس من الليل» .

الجَرَس - ج أَجْرَاس : الصوت أو خفيته || الأصل . يقال «هو من خير جرس» .

الجَرَس - ج أَجْرَاس : جسم مجوف من حديد أو نحاس يُضرب بمدقة فيُسمع صوتًا .

الجُرْمَة - الاسم من التجرّيس || و- عند العامّة : الفضيحة .

جَرَشَ - جَرَشًا الحَبّ والقمح : طحنه ولم ينعم طحنه || و- الرأس : حكه حتى يسقط هيريته .

جَرَشَ - تَجَرَّشًا الرأس : حكه حتى يسقط هيريته .

الجَرَش - مص || صوت خروج الحية من جلدها

و- الماء في حلقه : صوت || و- الماء : صبه في حلقه فصيره يُصَوَّت .

الجُرْجَر - ج جَرَجِر : الحَلَق || و- (ن) : آلة من حديد يُداس بها الحصيد || و- (ن) : الفول .

الجُرْجِر - (ن) : الفول .

الجُرْجِير - (ن) : بقلة من فصيلة الصليبيات . لها أزهار صغيرة بيضاء وأوراق مركبة شديدة الخضرة . تنبت برياً في المناطق المعتدلة بالقرب من الينابيع أو من المستنقعات . تُستعمل للسلطة فتعطىها طعمًا لذيذًا .

جَرَحَ - جَرَحًا هُ : شقَّ بعضَ بدنه || و- الرجلُ : اكتسب || و- هُ بلسانه : عابه وتنقصه || و- الشهادة : أسقطها .

جَرَحَ - جَرَحًا : أصابه جُرْحٌ .

جَرَحَ - تَجَرَّحَ هُ : أكثر فيه الجراح || و- الشهادة : ردّها .

الجُرْح - ج جُرُوح وأَجْرَاح : الاسم من الجرح .

جَرَدَ - جَرَدًا السيف : سلّه || و- الجلد : نزع شعره || و- العود : قشره || و- القحطُ الأرض : صيرها جرداء || و- الجريدة : رمى بها .

جَرَدَ - جَرَدًا : صار أجرد || و- الفرس : قصر شعره || و- المكان : أصابه الجراد .

جُرْدَ - تِ الأرض : أكل الجراد نباتها .

جَرَدَ - تَجَرَّيدًا السيف : سلّه || و- العود : قشره || و- الجلد : نزع شعره || و- القحطُ الأرض : صيرها جرداء || و- الكتابة : عراها من الضبط || و- هُ ثوبه ومن ثوبه : عراه منه || و- هُ من السلاح : نزع منه || و- عليه قواتٍ عسكريّة : أرسلها ضده .

الجُرْد - ج جُرود : هي أعالي الجبال بين ١٣٠٠ و ٣٠٠٠ متر ارتفاعًا ، تُعرف أيضًا «بالصرود» (عامية) .

الجُرْد - مص || بيان مُفصل بمتلكات أو بضائع ؛ قائمة بالموجودات || الخلق . يقال «الثوب الجرد» أي الخلق البالي || الترس || البقية من المال || «مكان جرد» : لا نبات فيه .

الجُرْد - المكان لا نبات فيه || قصر الشعر .

الجُرْد - المكان لا نبات فيه .

الجُرْدَاء - مؤنث الأجرد || «صخرة جرداء» : ملساء || «خمرة جرداء» : صافية خالية من الكدر .

الجَرْمُوق - ما يُلْبَس فوق الخُفِّ الصغير ليقية من الطين وتسميه العامة الكالوش || الخُفُّ نفسه (فارسية).

الجَرْن - ج جَرْن : البيدر || موضع تجفيف الثمر ونحوه || و - ج أَجْرَان وجران : حجر منقور للماء وغيره || « جَرْنُ المَعْمُودِيَّة » : حجر منقور يكون في إحدى زوايا الكنيسة ويوضع فيه ماء مبارك للتعميد.

الجَرُو - [جرؤ] : الجَرُو .  
الجَرُو - ج جِرَاء وجرء وجرء : صغير كل شيء حتى الرمان والبطيخ وغلب على ولد الكلب والأسد .

الجَرُو - [جرؤ] : الجَرُو .  
الجَرُوَة - مؤنث الجَرُو .  
الجَرُوَة - مؤنث الجَرُو .  
الجَرُوَة - مؤنث الجَرُو .

الجَرُور - [جرأ] من الآبار : البعيدة القعر لأن دلوتها يُجر على شفيرها لبعدها قعرها .  
الجَرُوز - الأكل لا يترك على المائدة شيئاً || السريع الأكل .

الجَرُوم - من البلاد : الأراضي الشديدة الحر ويقابلها الصُرُود وهي الأراضي المرتفعة الباردة .

الجَرِي - [جري] : مصص || « جَرِيًّا على العادة » : حسب العادة .  
الجَرِي - ج أَجْرِيَاء [جري] : الوكيل ، للواحد والجمع والمؤنث || الأجير || الرسول || الضامن .

الجَرِي - [جري] (ح) : نوع من السمك النهري الطويل المعروف بالحنكليس ويدعونه في مصر ثعبان الماء . ليس له عظم إلا عظم الرأس والسلسلة .

الجَرِيَاض - الجَرِيَاض .  
الجَرِيَاء - ج أَجْرَاء وجرءاء [جرأ] : المقدم .  
الجَرِيْث - (ح) : الجَرِيْث .

الجَرِيْح - ج جَرْحِي : المصاب بجرح .  
الجَرِيْد - قضبان النخل المجردة من نخوصها .

الجَرِيْدَة - ج جَرَايِد : واحدة الجَرِيْد || جماعة الخيل لا رجالة فيها || البقية من المال || نشرة تُنشر بأوقات معلومة الأخبار والحوادث السياسية والتجارية وما شاكلها ؛ نقول « جريدة يومية » و « جريدة صباحية »

|| « جريدة الضبط » في اصطلاح المحاكم : مجموعة

إذا حكت بعضها ببعض .

جَرَضَ - جَرَضًا ه : خَنَقَهُ .  
جَرَضَ - جَرَضًا رِيْقَهُ : ابتلعه بمرّة || و - بريقه : ابتلعه بالجهد على هم وحزن .

الجَرَض - الريق يُقَصُّ به .  
جَرَع - جَرَعًا وجرعًا الماء : ابتلعه بمرّة .  
جَرَع - تَجَرِيْعًا ه الماء : أبلعه إياه جرعة بعد جرعة .

الجَرَعَة - (طب) : كمية الدواء تُؤخذ بمرّة ، أو دواء يُشرب بقدر ملء ملعقة أو عدّة ملاعق || و - من الماء : البلعة أو ما اجترعته .

الجَرَعَة - (طب) : الجرعة || و - من الماء : البلعة أو ما اجترعته .  
جَرَفَ - جَرَفًا الطين : كسحه وقشره بالمجرفة ||

و - الشيء : ذهب به كله أو معظمه .  
جَرَفَ - تَجَرِيْفًا [جرف] : جَرَفَ .  
الجَرَف - ج أَجْرَاف : الجانب الذي أكله الماء من حاشية النهر .

الجَرَف - المال الكثير من المواشي والذهب والفضة || الخصب .  
الجَرَف - ج جِرْفَة : الجانب الذي أكله الماء من حاشية النهر .

جَرَمَ - جَرَمًا الشيء : قطعه || أتمه || و - الناقة : جَرَّ صوفها || و - اللحم عن العظم : جَرده || و - الوالي فلانًا بكلا : أخذه منه جريمه || و - لأهله : اكتسب || و - جريمة إليه وعليه : أذنب || و - جرماً وجرماً النخل : قطف ثمرة .

جَرَمَ - جَرِيْمَةً : عظم جرمة .  
جَرَمَ - تَجَرِيْمًا ه : قطعه || أتمه بجرم .  
الجَرَم - ج جَرْم وجرم : الجرم .

الجَرَم - ج جَرُوم : الزورق || الأرض الشديدة الحر .  
الجَرَم - ج أَجْرَام وجرم وجروم (فك) : أحد الأجرام الفلكية أي النجوم || الجسم من الحيوان وغيره .

الجَرَم - ج جَرُوم وجرم : الخطأ والذنب || وقد تحوّل الى معنى القسَم فيقال « لا جَرَمَ لأفعلن » || « لا جَرَم » : لا بدّ أو لا محالة أو حقاً .

الجَرْمُوز - ج جَرْمِيْز (ح) : الذكّر من أولاد الذئب || كشاف صغير دون الثانية عشرة من عمره .

عند الجَزْر || بطاقة أو وَرِيقَة تُسَجَّل فيها معلومات لمراجعتها فيما بعد .

الجَزْرَع - الجَزْرَع .

الجَزْرَاف - البيع أو الشراء بغير وزن ولا كَيْل || «جَزْرَافًا» : من غير قاتون وبدون تبصُر وروِيَّة . يقال «ألقى كلامه جَزْرَافًا» .

الجَزْرَاف - الجَزْرَاف .

الجَزْرَاف - الجَزْرَاف .

الجَزْرَاف - الصيَاد .

الجَزْرَال - العظيم || الكثير من الشيء .

الجَزْرَالَة - الفصاحة || الوفرة والكثرة .

جَزْرًا - جَزْرًا الشيء : قسمه أجزاء || أخذ منه جَزْرًا ||

و - بالشيء : اكتفى وفتح .

جَزْرًا - تَجَزْرَتُهُ وتَجَزْرِيَّتُهُ الشيء : قسمه || و - هُ بالشيء : أقنعه به .

الجَزْرَاء - ج أجزاء [جزأ] : البعض || القطعة من الشيء .

الجَزْرَاء - [جزأ] : مص || البَعْض || الكفاية ؛ يقال « لك في هذا غناء وجزأ » أي كفاية .

الجَزْرَاءَة - [جزأ] : نصاب الميثَق ونحوه .

الجَزْرِيَّ - المنسوب الى الجزء ، خلاف الكَلْبِي ؛ يقال « جَزْرِيًّا » || القليل الذي لا يُعْتَدُّ به ، الطفيف .

الجَزْرِيَّة - ج جَزْرِيَّات : خلاف الكَلْبِيَّة .

الجَزْرَة - ج جَزْرٌ وجَزْرَاتٌ : ما يُجَزَّر من صوف الشاة في السنة || و - عند العامة : ما يفضل عن دود الفَرَّ من ورق التوت .

الجَزْرَدَان - محفظة الأوراق || ما توضع فيه الدراهم (تركيبة) .

جَزْرًا - جَزْرًا وجَزْرًا وجَزْرًا الشاة : نحرها || و - جَزْرًا النخلة : صرمها || و - الماء : نصب أو نقص ||

و - البحر : رجع الى خلف .

الجَزْر - مص || النَّحْر || ضدَّ المَدَّ .

الجَزْر - أرض يرجع عنها المَدَّ || و - الواحدة جَزْرَة : كل شيء مباح للذبح || ما يُذْبَح || و - (ن) : بقلة

من فصيلة الخَيْمِيَّات . لها عُسْقُول أحمر تختلف أشكاله باختلاف النوع ؛ يُؤكَل مطبوخًا أو ناصجًا ||

« جَزْرُ السباع » : اللحم الذي تأكله .

الجَزْر - (ن) : الجَزْر .

الأوراق التي يضبط فيها كاتب المحكمة وقائع الدعوى .  
الجَزْرِيَّة - [جزر] : الذئب والجنابة || يقال « فعلت ذلك من جَزْرِيَّتِكَ » أي من أجلك .

الجَزْرِيْس - (ن) : نبتة جميلة من فصيلة الجَزْرِيْسِيَّات . أزهارها بيضاء أو بنفسجية في شكل أجراس صغيرة ؛ تكثر في الشرق الأوسط .

الجَزْرِيْس - ما طحنته غير ناعم .

الجَزْرِيْس - الجَزْرَض || و - ج جَزْرَضِي : المغموم || يقال « أفلت فلان جَزْرِيْسًا » أي مشرفًا على الهلاك .

الجَزْرِيْم - م جَزْرِيْمَة ج جَزْرَام : المذئِب || الكبير الجَزْم العظيم الجسد .

الجَزْرِيْمَة - ج جَزْرَائِم : الجَزْم والذئب || مالٌ يأخذُه الولي من المذئِب تأديبًا له .

الجَزْرِيْن - ج جَزْرُن : البِئْدَر || موضع تجفيف الثمر ونحوه .

جَزْرًا - جَزْرًا الصوف أو العشب أو النخل : قطعه || و - جَزْرًا الثمر : ييس || و - الغنم أو البر أو النخلة : حان لها أن تُجَزَّر .

جَزْرِي - جَزْرَاء [جزري] الرجل بكذا وعلى كذا : كافاه || و - فلانًا حَقَمَهُ : قضاه إياه || و - الشيء فلانًا : كافاه || و - الأمر منه أو عنه : قام مقامه وأضفى عنه .

يقال « يجزري هذا من أو عن ذلك » .

الجَزْرَاء - [جزري] : المكافأة على الشيء || العقوبة || « قانونُ الجَزْرَاء » : مجموعة قوانين تناول العقوبات الخاصة بمرتكبي الجرائم والجُنْح || « الجَزْرَاء النَّقْدِي » :

الغرامة .

الجَزْرَاء - ج أَجْرَاء [جزأ] : بعض الشيء .

الجَزْرَاء - [جزري] : المكافأة على الشيء .

الجَزْرَار - ج جَزْرَارُون : السفاح || الدَّبَّاح .

الجَزْرَارَة - أطراف ما يُجَزَّر أي اليدان والرجلان والرأس .

الجَزْرَارَة - حرفة الجَزْرَار .

الجَزْرَار - [جزر] : ما يسقط على الأرض عند الجزر || « جَزْرَارٌ من الليل » : قطعة منه .

الجَزْرَار - [جزر] : الحصاد || وقت الجزر .

الجَزْرَار - [جزر] : الجَزْرَار .

الجَزْرَار - [جزر] : مَنْ يَجَزِّر .

الجَزْرَارَة - ج جَزْرَارَات [جزر] : ما يسقط على الأرض



- جَزَز - تَجَزِرُ الصوفَ أو العشبَ أو النخلَ : قطعه .  
 الجَزَز - الصوف لم يُستعمل بعد ما جَزَز .  
 جَزَع - جَزَعًا لَهُ من ماله جَزَعَةٌ : قطع له قطعة ||  
 و - الوادي : قطعة عَرْضًا .  
 جَزَع - جَزَعًا وَجَزُوعًا منه : لم يصبر عليه فأظهر الحزن  
 أو الكدر || و - عليه : أشفق .  
 جَزَع - تَجَزَّرَ بَعَا هُ : أزال جَزَعَهُ .  
 الجَزَع - المحور الذي يدور عليه الدولاب .  
 الجَزَع - الجَزَع || خرز فيه سواد وبياض .  
 الجَزَع - ج أَجْرَع : خَلْبَةُ النحل || محلَّة القوم ||  
 و - من الوادي : حيث تقطعه .  
 الجَزَع - الجَزَع .  
 الجَزَع - نقيض الصبر .  
 الجَزَع - نقيض الصبور .  
 الجَزَعَة - ج جَزَع : الجَزَعَة .  
 الجَزَعَة - واحدة الجَزَع للخرز .  
 الجَزَعَة - ج جَزَع : القليل من الشيء كالماء ، البَقِيَّة  
 منه .  
 جَزَفَ - جَزَفًا الشيءَ : باعه أو اشتراه بغير وزن  
 ولا كَيْل ، على التخمين .  
 جَزَلَّ - جَزَالَةً الشيءَ : غَلَطَ || عَظُمَ || و - الرجلُ :  
 صار جَيِّدَ الرَّأْيِ || و - المنطقُ : فَصَحَ .  
 الجَزَل - مص || الغليظ || العظيم || الكريم المعطاء ||  
 الكثير || الجَيِّدُ الرَّأْيِ || ضدَّ الركيك من الألفاظ .  
 جَزَمَ - جَزَمًا هُ : قطعه || و - الأمرُ : قطع فيه  
 قَاطِعًا لا عودة فيه || و - اليمينُ : أمضاها || و -  
 بالشيءَ : أَكَّدَهُ كَلًّا التأكيد || و - على الأمرُ :  
 عزم || و - عليه الشيءَ : أوجب عليه || و - الفِعلُ :  
 أسكن آخره الصحيح || حذف آخره الممثل أو حذف  
 النون الثانية عن الضمة في الأفعال الخمسة || و -  
 الحرفُ : أسكنه أي قطع الإعراب عنه || و - النخلة :  
 قَدَّرَ ما عليها .  
 الجَزَم - مص || و - من الأقلام : المستوي القَطْ ،  
 الذي لا حرف له .  
 الجَزَمَة - ضربٌ من الأحذية طويل الساق ، يبلغ الى  
 نحو الركبة (تركيّة) .  
 الجَزُور - ج جَزُرَ وَجَزُورَات وَجَزَائِرُ : ما يُجَزَّر
- من النوق أو الغنم .  
 الجَزُورَة - ج جَزُرَ من الغنم : التي تُجَزَّر .  
 الجَزُوع - الجَزَع .  
 الجَزُوف - من الحوامل : المتجاوزة حدَّ ولادتها .  
 الجَزِيء - ج جَزِيئات [جزأ] : الذرة .  
 الجَزِيء - [جزأ] من الطعام : المُشْبِع .  
 الجَزِيَّة - ج جَزَى وَجَزِيٌّ وَجَزَاءٌ [جزى] : ما يُؤخذ  
 من الذمِّي ، لأنها تجزي عنه أي تكفيه معاملة الحربيين  
 || خراج الأرض .  
 الجَزِير - الذبَّاح .  
 الجَزِيرَة - ج جَزَائِر وَجَزُر وَجَزُرُ : أرض يُحيط بها  
 الماء من كلِّ جهة || «شِبْهُ الجَزِيرَة» : أرض يُحيط  
 بها الماء إلا من جهة واحدة تظلَّ فيها متصلة بالبر .  
 الجَزِيرَة - [جزأ] : المجزوز .  
 الجَزِيرَة - [جزأ] : الخصلة من الشعر .  
 الجَزِيرَة - ج جَزَائِع : القطعة من الغنم .  
 الجَزِيرَل - ج أَجْزَال وَجَزَال : العظيم || الكثير من  
 الشيء ؛ يقال «شكرًا جزيلًا» || و - من الكلام :  
 الفصيح .  
 جَسَّ - جَسًّا الأَرْضَ : وَطَّئَهَا || و - هُ : مَسَّهُ  
 بيده ليتعرفه || و - هُ بعينه : أَحَدًا النظر اليه ليتبينه ||  
 و - تَبَضَّه : لمسهُ بيده ليحصي دفعاته وضرباتهِ ؛  
 ومنه القول مجازًا «جَسَّ تَبَضَّ الشيءَ» أي امتحنه  
 وسبر غوره || و - الأخبَارَ والأُمُورَ : بحث عنها ||  
 تفحصها .  
 الجَسَّ - مص || «طَرِيُّ الجَسَّ» : ناعم الملمس ،  
 غَضَّ .  
 الجَسَاد - وجع البطن .  
 الجَسَاد - (ن) : الرَّطْفَرَان .  
 الجَسَار - الشديد الجرأة والجسارة .  
 الجَسَارَة - الإقدام || التَطَاوُلُ والإجترار .  
 الجَسَّاس - ج جَسَّاسُونَ : الذي يتجسس الأخبار  
 ثم يأتي بها || و - ج جَسَّاسَات (ف) : جهاز هوائي  
 ناقل مُعدُّ لإرسال التَّموجَات الكهربيَّة أو تلقِّيها .  
 الجَسَام - البدين والضمح .  
 الجَسَامَة - مؤنث الجَسَام .  
 جَسَدَ - جَسَدًا الدَّمُ بِهِ : لصيق به .

## جهاز طبيب الأسنان

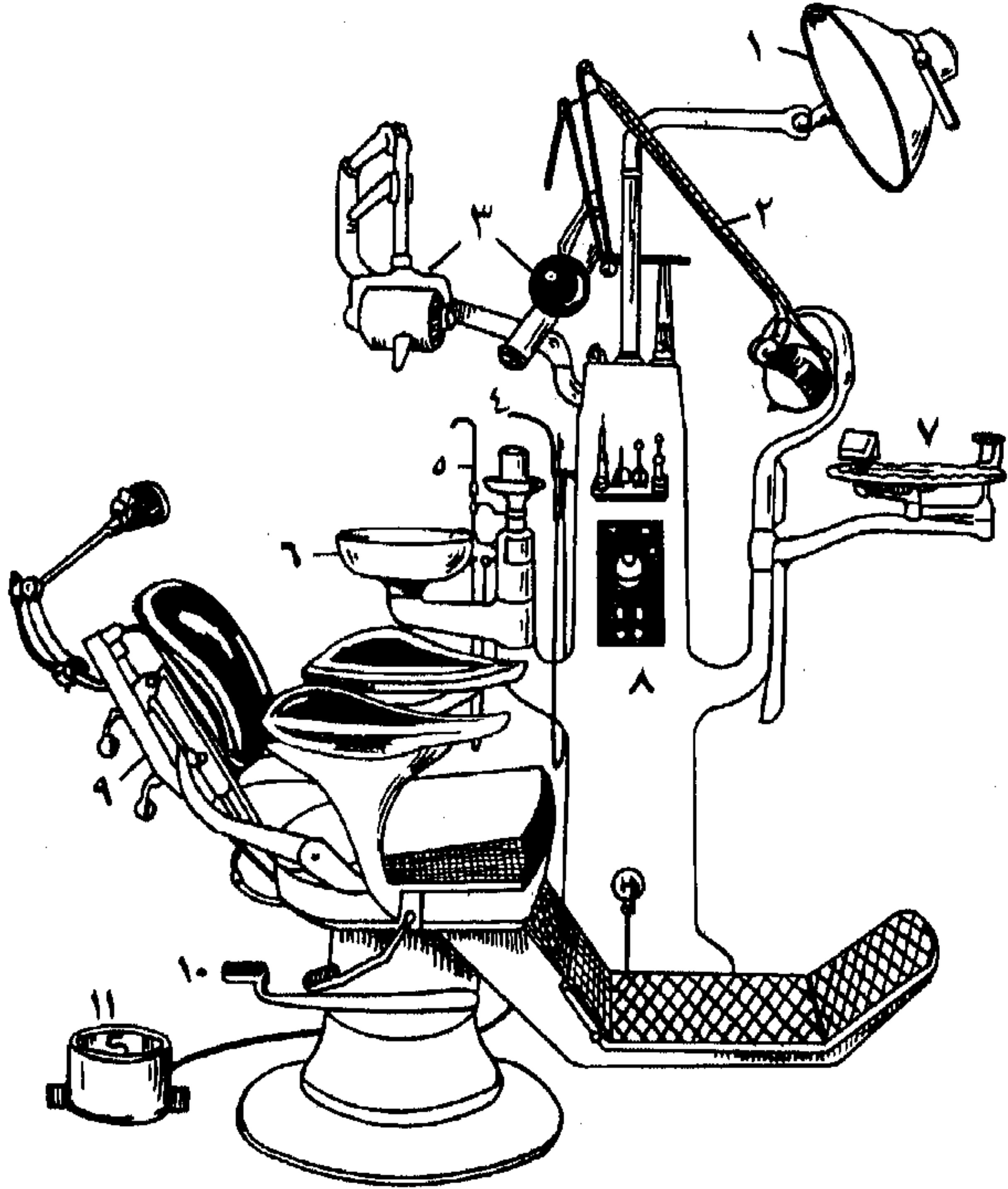

- ١ - نؤارة - ٢ - محرك كهربائي (خربر) - ٣ - أجهزة التصوير بالأشعة - ٤ - حقنة  
٥ - ماء - ٦ - سحابة ريق - ٧ - متفلة - ٨ - صينية - ٩ - لوح الأجهزة الكهربائية  
١٠ - مقعد - ١١ - دؤاسة لتحريك المقعد - دؤاسة لإدارة المحرك الكهربائي

- جَسَدٌ - تَجَسَّدًا هـ : صبغه بالجَسَادِ .  
 الجَسَدُ - ج أجْسَاد : الدم إذا يبس || جسم الإنسان ||  
 و- (ن) : الرَّعْفَرَانُ || « عيدُ الجسدِ أو خميسُ الجسدِ »  
 عند الكاثوليك : هو خميسُ القربان المقدس ، الواقع  
 عقبَ ثمانية أيامٍ لعيدِ العنصرة .  
 الجَسِيدُ - الجاسيد .  
 الجَسْدَانِيّ - النسبة إلى الجَسَدِ .  
 الجَسْدِيّ - النسبة إلى الجَسَدِ .  
 جَسْرٌ - جَسْرًا : بني جَسْرًا || و- المفازة : عبَّرها  
 عبورُ الجِسْرِ || و- جَسَارَةٌ وجُسُورًا على الأمر :  
 أقدم || و- الرُّجْلُ : تطاول ، اجترأ .  
 جَسْرٌ - تَجَسِيرًا هـ : شَجَعَهُ .  
 الجَسْرُ - م جَسْرَةٌ من الرجال : الطويل الجسم ||  
 و- من الإبل : العظيم || و- ج جُسُورٌ وأَجْسُرُ :  
 الجِسْرُ .  
 الجِسْرُ - ج جُسُورٌ وأَجْسُرُ : ما يُعبَّرُ عليه النهر كالقنطرة ||  
 و- (ب) : إحدى المذات المعترضة بين جدارين  
 يُسند إليها سقف البيت . وقد تكون من خشب أو حديد  
 أو من الباطون المسلح || « جِسْرٌ مُعَلَّقٌ » : هو الذي  
 يُسند ظهره إلى سلاسل أو قُلُوسٍ مُثبتة في طرفيه ||  
 « جِسْرٌ مُتَحَرِّكٌ » : جِسْرٌ يمكن تحريكه || « جِسْرٌ  
 عائِمٌ » : جسر الزوارق ، جسر مركَّب من قوارب متلاصقة .  
 الجَسْرَةُ - الجَسَارَةُ والجِرَاءَةُ .  
 جَسْمٌ - جَسْمًا هـ : عَظْمٌ وضَخْمٌ .  
 جَسْمٌ - تَجَسِيمًا هـ : صَبْرُهُ جَسِيمًا || و- الأمرُ :  
 بالغ فيه .  
 الجِسْمُ - ج أجْسَامٌ وأَجْسَمٌ وجُسُومٌ : البدن ، الجسد ||  
 كلُّ ما له طولٌ وعرضٌ وعمقٌ || الهيئة ؛ يقال « الجِسْمُ  
 القضائيُّ » || و- المُرْكَبُ (ك) : أنظر الأتحاد .  
 الجِسْمُ - الأمور العظام .  
 الجِسْمَانُ - الجِسْمُ .  
 الجِسْمَانِيّ - النسبة إلى الجِسْمِ || « التَّادِيْبُ الجِسْمَانِيّ » :  
 العقاب الذي يُنزل بالجِسْمِ .  
 الجِسْمِيّ - النسبة إلى الجِسْمِ .  
 الجِسُورُ - ج جُسْرٌ وجُسْرٌ : الشجاع .  
 الجَسِيدُ - الدم اليابس .  
 الجَسِيْسُ - ج أجْسَةٌ : الذي يتجسَّس الأخبار ثم
- يأتي بها .  
 الجَسِيمُ - ج جَسَامٌ : البدين والضخم || الخطير ،  
 ذو الشأن .  
 الجَسِيمُ - ج جَسِيْمَات (ف) : الذرة .  
 الجَسِيْمَةُ - مؤنث الجَسِيمِ .  
 جَشَأٌ - جَشُوءٌ وجَشَأٌ وجَشَأَتْ نَفْسُهُ : جاشت من  
 حزنٍ أو فزعٍ وثارت للقيء || و- البحرُ : هاج ||  
 و- من المكان : خرج .  
 جَشَأٌ - تَجَشَيْتُهُ : أخرج من فيه الجُشَاءَ .  
 الجُشَاءُ - ريح يخرج من الفم مع صوت عند الشبح .  
 الجُشَاءَةُ - واحدة الجُشَاءِ .  
 الجُشَاءَةُ - واحدة الجُشَاءِ .  
 الجُشَّةُ - الجُشَّةُ .  
 الجُشَّةُ - الصوت الخشن || الجماعة من الناس يقبلون  
 معًا .  
 جَشَعٌ - جَشَعًا : حَرِصَ وطمع أشدَّ الحرصِ وأسوأ  
 الطمع .  
 الجَشَعُ - أسوأ الحرصِ || أشدَّ الحرصِ على الأكل  
 وغيره .  
 الجَشِيعُ - ج جَشِيعُونَ وجَشَاعِيٌّ وجَشِيعٌ :  
 ذو الجَشِيعِ .  
 جَشِيمٌ - جَشِيمًا هـ : تكلَّفه على مشقة .  
 جَشِيمٌ - تَجَشِيمًا هـ : كلفه إياه .  
 الجَشِيمُ - الجَشِيمُ .  
 الجَشِيمُ - الثقل والأمر الثقيل . يقال « ألقى عليَّ جَشِيمَهُ »  
 أي ثقله .  
 الجَشِيمُ - الغليظ الثقيل .  
 الجَشِيْنُ - [جش] من البرِّ : ما طحين طحينًا خَشِيْنًا .  
 الجَشِيمُ - الجَشِيمُ .  
 الجَصُّ - (ب) : ما يُطْبَخُ فيصير كالحجارة فيبني به  
 وتسميه العامة الجفصين (يونانية) || و- (ب) : ما  
 تُطلى به البيوت من الكلس || و- عند العامة : الأرض  
 اليابسة الصلبة .  
 الجِصٌّ - (ب) : الجِصُّ .  
 الجِصَّاصُ - صاحب الجِصِّ || بائع الجِصِّ .  
 الجِصَّاصَةُ - معمل الجِصِّ .  
 جِصَصَ - تَجِصَّصًا الجِرْوُ : فتح عينيه || و- البناء

يقال « جعله في متناول يده » || و - له كذا على كذا :  
 شرطه عليه .  
 جَعَلٌ - جَعَلًا الغلامُ : قَصُر في سمن || و - الماء :  
 كَثُرَتْ فِيهِ الجَعْلَان .  
 الجُعَلُ - ج أَجْعَال : أجر العامل || ما يُعْطَى للمحارب  
 إذا حارب .  
 الجُعَلُ - ج جَعْلَان (ح) : ضرب من الخنافس ||  
 الرجل الأسود الدميم تشبيهاً بالجُعَل .  
 الجَعِيلَةُ - ج جَعَائِل : الجَعَالَةُ .  
 الجِغْرَافِيّ - النسبة إلى الجِغْرَافِيَّة || العالم بالجِغْرَافِيَّة .  
 الجِغْرَافِيَّة - علم وَصَف الأرض وأقسامها (يونانية) ||  
 و - البشريَّة : علم السكَّان || و - الطبيعِيَّة : علم  
 أحوال الكرة الأرضية جَوًّا وبرًّا وبحرًا || و - الاقْتِصادِيَّة :  
 علم المنتجات والمحاصيل || و - التاريخِيَّة : علم الأجناس  
 واللغات وحدود الممالك والمؤسَّسات || و - الرياضِيَّة :  
 علم موقع الأرض بين الأجرام السماوية من نجوم  
 وكواكب (يونانية) .  
 الجِغْرَافِيَّة - الجِغْرَافِيَّة .  
 جَفَّ - ج جَفًّا وَجَفُوفًا : يبس ونشف || و - جَفًّا  
 المال : جمعه وسار به .  
 الجُفَّ - الشيخ الكبير || كل خاوٍ على شكل أنبوب  
 القصب || المُصْلِح || الجُفَّ .  
 الجُفَّ - جماعة الناس || العدد الكثير .  
 جَفًّا - بَجَفُّو جَفَاءً وَجَفَاءً [جفو] : لم يلزم مكانه ||  
 و - صاحبة : أَعْرَض عنه ، ضِدَّ واصلهُ وآنسه ||  
 و - جنبته عن الفراش : لم يطمئنَّ عليه || و - عليه  
 كذا : ثَقُل || و - الثوب : غُلِظ .  
 جَفِّي - تَجَفِّيَّ [جفو] ه : صِيْرهُ بجفو .  
 الجَفَاءُ - [جفو] : مص || النفور والكرهه || التَّبَاعُد .  
 الجَفَّاف - ما جَفَّ من الشيء الذي تَجَفَّفهُ .  
 الجَفَّاف - اليُبوسة .  
 الجُفَّال - ما يلقيه السَّيل على جانبيه || رَغْوَةُ اللبن ||  
 الصوف الكثير .  
 الجُفَّال - الجُفَّال .  
 الجُفَّالَة - من القِدْر : ما رفعته منها بالمعرفة كالرغوة .  
 الجُفَّة - الجُفَّ . يقال « جاء القومُ جُفَّةً » أي جملةً  
 أو جميعاً .

(ب) : طلاه بالحصن .  
 الجَعَاب - صانع الجِعَاب .  
 الجَعَال - ج حُجَل : الجَعَالَةُ .  
 الجَعَالَةُ - أجرة العامل || ما يُعْطَى للمحارب إذا حارب .  
 الجَعَالَةُ - الجَعَالَةُ || الرُّشوة .  
 الجَعَالَةُ - الجَعَالَةُ .  
 جَعَبًا - ج جَعَبًا ه : قلبه ، صرعه || و - الجَعْبَةُ :  
 صنعها .  
 جَعَبًا - تَجَبِيًّا ه : جَعَبُهُ .  
 الجَعْبَاءُ - الاست .  
 جَعَبًا - جَعْبَاءُ وَجَعْبَاءُ [جعبا] ه : جَعَبُهُ .  
 الجَعْبَةُ - ج جِعَاب : كِنَانة يُجْعَل فيها النَّشَاب ||  
 « جَعَبَةُ أخبار » : يقال ذلك للشخص الذي يجمع  
 الأخبار ويرويها وينقلها .  
 الجِعَّة - [جعو] : مشروب يُصنع من نقيع الشعير  
 المختمر ونقيع نبات الذئب ؛ ويقال لها أيضًا البيرة .  
 جَعَجَجَ - جَعَجَجَةُ البعير : برك || و - البعير : حَرَكَةُ  
 للإناخة أو للنهوض .  
 الجَعَجَجَةُ - مص || أصوات الجبال إذا اجتمعت ||  
 صوت الرحي . ومنه المثل « أسمع جَعَجَجَةً ولا أرى  
 طِحًا » أي دقيقًا ، يُضْرَب للجبان يُوعِد ولا يُوفِّع أو  
 للبخيل يَعد ولا ينجز .  
 جَعَّدَ - ج جَعَادَةً وَجَعُودَةَ الشَّعْرُ : ضِدَّ سَبَط واسترسل .  
 جَعَّدَ - تَجَعَّدًا الشَّعْرُ : صِيْرهُ جَعَّدًا .  
 الجَعَّد - ج جَعَاد من الشَّعْر : خلاف المسترسل .  
 جَعَزَ - ج جَعَزًا : عَجَزَ (عامية) .  
 الجَعْفَر - النهر || الناقة الغزيرة .  
 الجَعْفِيل - (ن) : نبات طفيلي من فصيلة الجَعْفِيلِيَّات  
 لا خصب فيه ، يحمل على سيقانه أزهارًا مختلفة الألوان .  
 هو كثير الانتشار في مناطق عديدة من العالم . ينسب  
 أجزاءه الأرضية في جذور كثير من المزروعات ويمتنع  
 نُسغها .  
 جَعَلٌ - ج جَعَلًا : أخذ وشرع نحو « جعل يَكْتُب » ||  
 أعطى نحو « اجعل لي لسان صدق » أي أعطني ||  
 و - ه : صنعهُ ، خلقهُ نحو « جعل الله الظلمات » ||  
 أقامهُ نحو « جعلهُ حاكمًا » || صِيْرهُ نحو « جعل الحسن  
 قبيحًا » || ظنَّهُ نحو « جعل الحق باطلاً » || وضَعَهُ ؛

الجفنة - الجفنا .  
 الجفنت - لفظة تركية معناها زوج أو اثنان ، ومنها اسم البندقية ذات الفوهتين || و - عند العامة : نوى الزيتون بعد عصره .  
 الجفنتيك - لفظة تركية معناها الأرض المزروعة || وتطلّق على الضبعة أي بيوت الفلاحين والأرض المتصلة بها .  
 الجفنتجة - صوت الثوب الجديد .  
 الجفتر - مص || و - ج جفّار : البئر الواسعة || « علم الجفتر » أو « علم الحروف » : علم يدعي أصحابه أنهم يعرفون به الحوادث إلى انقراض العالم .  
 الجفتر - ج جفّر وجفّار من الشيء : وسطه || و - من الأرض : سعة فيها مستديرة .  
 الجفص - نقيض اللين . يقال : « رجل جفص » أي غير لين العريكة (عامية) .  
 جفّف - تجفّفًا وجفّفًا : يبسه ونشّفه || و - الفرس : ألبسه التجفاف .  
 الجفّف - الغليظ اليابس من الأرض .  
 جفّل - جفّلًا الطائر : تفرّه . يقال « جفّل القنّاصُ الوحشَ عن مراعيها » || و - المتاع : ألقى بعضه على بعض || و - ه : صرعه || و - ت : الرياح السحاب : هبت عليه وذهبت به || و - البحر السمك : ألقاه على الشاطئ || و - الطين : جرقه || و - جفولًا وجفلا البعير : تفرّ وشرد || و - ت : النعام : هربت || و - ت : الرياح : أسرع هبوبها || و - القوم : هربوا مسرعين .  
 جفّل - تجفّفًا : صبره يجفّل ، فرعه || و - الطين : جرقه .  
 الجفّل - مص || و - ج جفول : السحاب الذي أراق ماءه ثم ذهب جافلاً || الظلم ينفر من كل شيء .  
 الجفلى - هي أن تدعو الناس إلى طعامك دعوة عامة من غير اختصاص . يقال « دعي فلان في التقري لا في الجفلى » أي في الدعوة الخاصة لا العامة .  
 الجفلة - جرة الصوف .  
 الجفلة - من الشجر : الكثيرة الورق .  
 جفّن - جفّنًا نفسه : كفّها عن الحباثت || و - الكرم : صار له جفّن || و - الناقة : نحرها وأطعم

لحمها في الجفان  
 الجفّن - ج أجفان وجفون وأجفّن (ع) : غطاء العين من أعلى إلى أسفل || غمد السيف || أصل الكرم وقضبانهُ .  
 الجفنة - ج جفّن وجفان وجفّنات : واحدة الجفن لأصل الكرم || الخمرة || القصعة الكبيرة || البئر الصغيرة تشبيهاً بجفنة الطعام .  
 الجفوة - [جفو] : الغلظ في المعاشرة .  
 الجفوة - [جفو] : الجفوة .  
 الجفول - ج جفول من الرياح : السريعة التي تجفّل السحاب .  
 الجفيف - [جف] : الجاف || ما يبس من النبات .  
 جفّل - جفلاً وجفلاً : كبر في الحجم || تقدّم في السن || ضدّ حقر ودق . نقول « جفّل فلان في عيني » أي عظم || و - عن كذا : تنزه وترفع || و - عن الحضر : لا يحصى ولا يعدّ || و - جفولًا وجفلاً : خرج من بلده إلى آخر || و - جفلا الفرس : ألبسه الجفّل || و - جفلاً وجفلة الشيء : أخذ معظمهُ .  
 الجفّل - ج جلال وأجلال : هو للدابة كالثوب للإنسان تُصان به || الضخم || « جفّل الشيء » : معظمه وأكثرهُ . يقال « جفّل ما في الأمر أن » أي أهم ما فيه أن || « جفّل البيت » : القطعة ذات جدارٍ وحدّ معلوم .  
 الجفّل - الجليل || و - ج جلال وأجلال : جفّل الدابة || و - جفول : الشراع || و - ج الجفالي من الأرض : القطعة ذات جدارٍ وحدّ معلوم .  
 الجفّل - الجليل . يقال « رجّل جفّل » أي مسّن || ضدّ الدق . يقال : « ما له دق ولا جفّل » أي ما له دقّين ولا جليل || و - من المتاع : البسط والأكسية ونحوها .  
 جفلا - جفلاء [جلو] : ظهر ووضع || و - الشيء : علا || و - الرجل عن بلده : أخرجه || و - عن بلده ، ومنه : خرج || و - الجيش عن الأراضي : تركها || و - جفلاً وجفلاء الأمر : كشفه ، وضّحه || و - السيف : صقله || و - البصر بالكحل : روفه || و - النحل : دخن عليها ليشتر العسل || و - الزوج عروسهُ هديّة : أعطاه هديّة وقت الزفاف || و - عنه الهم : أذهبهُ ، أزالهُ || و - جفوة بتثليث الجيم ،

يُرْمَى بِهِ . وقيل هي القوس التي يُرْمَى بها البندق (فارسية) .  
جَلَبَ - جَلَبًا وجَلَبًا هُ : ساقه وجاء به || و - القوم :  
جمعهم || و - لأهله : كسب || و - الرجل : انساق ||  
و - القوم : تجمّعوا من كل وجه للحرب || و - الدم :  
يبس || و - الجرح : برئ || و - جَلَبًا عليه :  
جنى عليه .

جَلَبَ - جَلَبًا : اجتمع .  
جَلَبَ - تَجَلَّبَا القوم : صاحوا وضجوا || و - على  
الفرس : زجره .

الجَلَب - السحاب لا ماء فيه أو المعرض كأنه جبل ||  
سواد الليل .

الجَلَب - مص || الذئب ، الجنابة || الإتيان ،  
الإخضرار . يقال « مذكرة جَلَب » أي أمر بإحضار  
شخص أمام المحكمة .

الجَلَب - مص || اختلاط الأصوات والصياح ||  
و - ج أَجْلَاب : ما تجلبه من بلد إلى بلد || و - ج  
جَلَابِب : المجلوبة .

الجَلَابِب - ج جَلَابِيب [جلبب] : القميص أو الثوب  
الواسع .

الجَلَابِب - ج جَلَابِيب [جلبب] : الجَلَابِب .  
الجَلْبَان - (ن) : نبات عشبي من فصيلة القطانيات  
الفراشية . فيه أنواع تُزْرَع لحبها ولكلاهما وأنواع  
تُزْرَع لزهرها المختلف الألوان .

الجَلْبَان - (ن) : الجَلْبَان || الجراب من الأدم .  
جَلَبَ - جَلَبًا وجَلَبًا هُ : ألبسه الجَلَابِب .

الجَلْبَة - ج جَلَب : القشرة تعلق الجرح عند البرء ||  
جلدة تُجْعَل على القَتَب || القطعة من الغيم || القطعة  
المتفرقة من الكلال || العِضَاء المخرصة || الحجارة تراكم  
بعضها فوق بعض فلم يبق فيها طريق للدواب || « جَلْبَة  
الشتاء » : شدته .

الجَلْبَة - اختلاط الأصوات والصياح || و - (طب) :  
جذر لنبات من فصيلة اللبلابيات يُستعمل في تحضير  
بعض الأدوية المسهلة .

الجَلْبُوط - فرخ الطير قبل أن يتكامل ريشه (عامية) .  
الجَلَّة - ج جَلَال وجَلَل : قُفَّة كبيرة .

جَلَجَل - جَلَجَلَة الرجل : صوت شديدًا || و - السحاب :  
رعد || و - البعير : علّق عليه الجَلَجَل .

وجلاء العروس على زوجها : عرضها عليه مَجْلُوءة .  
جَلَى - جَلَبًا [جلي] السيف : صفله .

جَلَى - تَجَلَّى [جلو] فلانًا وعن فلان الأمر : كشفه  
عنه || و - عن ضميره : عبّر || و - الزوج عروسه  
هدية : أعطاهها هدية وقت الزفاف || و - بنظرو :  
رمى به .

جَلَى - تَجَلَّى [جلي] الأمر : أظهره .  
الجَلَاء - [جلو] : الوضوح || « إِنْ جَلَا » : الواضح  
الأمر || الصبح || القمر .

الجَلَى - ج جَلَل [جلل] : مؤث الأجل أي الأعظم ||  
الأمر الشديد والمخطف العظيم .

الجَلَاء - [جلو] : مص || الأمر الجَلَى || الوضوح .  
الجَلَاء - [جلو] : الكُحْل .

الجَلَائِف - السيول .  
الجَلَاب - ماء الورد || العسل أو السكر عُقِد بماء  
الورد (فارسية) .

الجَلَاب - الجَلَاب (فارسية) || ماء الزبيب المنقوع .  
الجَلَاب - من يجلب العبيد ونحوهم من بلاد إلى بلاد  
للتجارة || المصوت الصخاب المهذار السيئ الخلق .

الجَلَابِين - (ك) : الهلام أي مادة غروية هي رُب  
من عصير أنسجة الحيوان اللينة (لاتينية) .

الجَلَاجِل - أجراس صغيرة .  
الجَلَاد - ج جَلَادُون : الذي يضرب بالمجلدة وهي  
السوط || السِّيف || المَعْدَب عمومًا || بائع الجلد ||  
العامل الذي يهَيئ الجلود للذبح || العامل الذي يهَيئ  
الجلود الصغيرة المستعملة في صناعة التفافيز وجلود  
الكعب ، الخ || السِّلَاح .

الجَلَادَة - الصبر || القوة ، الشدة ، الصلابة .  
الجَلَادَة - أكنداس من جليد تكون في الجبال العالية .

الجَلَاف - الطين .  
الجَلَال - [جلل] : الجليل || الرُفعة والسمو || « ذو  
الجَلَال » : خص بوصف الله تعالى .

الجَلَال - [جلل] : الجليل .  
الجَلَالَة - [جلل] : مص || عِظَم القدر || لقب الملك .

نقول « يا صاحب الجَلَالَة » .  
الجَلَامَة - ما جَزَّ من الصوف .

الجَلَامِيق - جسم صغير كروي من طين أو رصاص

الجُلُجُل - واحد الجَلَجِل || بَثْرَةٌ تخرج في الجفن  
ويسمونها غالبًا بالشَحَاذ (عامية).

الجُلُجُلَان - ثمر الكزبرة || حَبَّ السَّمسم .  
الجُلُجُلَة - عبرانية معناها الجُمُجُمة ، وهي اسم الجبل  
الذي صُلب عليه السيد المسيح .

الجُلُجُلَة - مص || صوت الرعد والجرس .

جَلَجَ - جَلَجًا : انحسر شعْرُهُ عن جانبي رأسه ||  
و- الثور : صار أو كان لا قرن له || و- تِ الأَرْضُ :  
أَكِيل كَلَأها || و- تِ القُرَى : ذهبت حُصُونها والحِصون  
شُبّهت هنا بالقرون .

جَلَجَ - تِ الأَرْضُ : أَكِيل كَلَأها || و- تِ الشجرة :  
أَكَلت فروعها .

الجَلَحَاء - مؤنث الأَجَلَح || «أَرْضٌ جَلَحَاء» : لا  
شجر فيها || «بقرَةٌ جَلَحَاء» : لا قرن لها || «قريةٌ  
جَلَحَاء» : لا حصن لها || «سطوحٌ جَلَحَاء» : لم  
تُحَجَز بجدار ولا شيء يمنع من السقوط عنها .

الجَلَحَة - موضع انحسار الشعر عن جانبي الرأس .  
جَلَجَ - جَلَجًا الموصي : أَرْهَفُهُ وَحَدَّدَهُ وَصَقَلَهُ ||  
و- السيلُ الوادي : مَلَأَهُ || كسر حرفيهِ || و- هُ  
بالسيف : بضع من لحمه بضعة .

جَلَجَ - تَجَلِيحًا الموصي : جَلَحَهُ .  
جَلَدَ - جَلَدًا هُ بالسياط : ضربه بها || و- الرضيعُ  
الندى : استفرغ ما فيه حتى لم يبق غير الجلد || و-  
به الأرض : صَرَعَهُ || و- هُ على الأمر : أَكْرَهُهُ عليه .  
جَلَدَ - جَلَدًا المكان : أَصَابَهُ الجَلِيد .  
جَلَدَ - جَلَادَةً وَجُلُودًا وَجَلَدًا وَجَلَدًا الرَّجُلُ : كان  
ذا صلابَةٍ وجَلَادَة .

جَلَدَ - المكان : أَصَابَهُ الجَلِيد .  
جَلَدَ - تَجَلِيدًا الكتاب : أَلْبَسَهُ الجَلْد .  
الجَلْد - الضرب بالسوط || و- ج أَجْلَاد ، م جَلْدَة :  
الشديد القوي .

الجَلْد - ج أَجْلَاد وَجُلُود : غشاء جسد الحيوان والإنسان  
|| القطعة أو النوع من الجلد .

الجَلْد - مص || لغة في الجلد || القوَّة ، الشدَّة ،  
الصلابة || الصبر وطول الأناة || الأرض الصلبة ||  
السماء أو القبة الزرقاء .

الجَلْدَة - ج جَلْد : القطعة أو النوع من الجلد ||

يقال : «هم من جلدتنا» أي من عشيرتنا .  
الجَلْدِيَّ - النسبة إلى الجلد || «الأمراض الجَلْدِيَّة» :  
الأمراض التي تُصيب الجلد .

الجَلْد - ج مَنَاجِد من غير لفظها (ح) : الفأر الأعمى  
ويُعرف بالخلد .

جَلَسَ - جُلُوسًا وَمَجَلَسًا : ضَدَّ قام || و- تِ  
المحكمة : عقدت جلسة .

جَلَسَ - تَجَلِيَسًا هُ : جعلهُ مُسْتَقِيمًا || مَكَّنَهُ من  
الجلوس .

الجَلْسَة - ج جَلَسَات : اسم المرَّة من الجلوس ||  
اجتماع يعقده مجلس النواب أو لجنة ونحوهما ؛ يقال  
«عقد جلسة» و«جلسة عامة» || و- في اصطلاح  
المحاكم : الوقت الذي يعيَّن لجلوس هيئة المحكمة في  
الردهة المخصصة بها لأجل النظر في الدعاوي وإصدار  
الحكم فيها .

الجَلْسَة - هيئة الجالس .

الجَلْسَة - الكثير الجلوس .  
جَلَطَ - جَلَطًا : حَلَفَ وَكَذَّبَ || و- السيف :  
سَلَّهُ || و- الجِلْدُ : نزعهُ وكشطهُ || و- الرأس :  
حلقهُ .

الجَلَطَة - الجُرْعَة الخائِرة من اللبن الرائب أو الدم ||  
و- الدَّمَوِيَّة : جُرْعَة من الدم الخائِرة تتكوَّن في أحد  
الشرابين .

جَلَجَ - جَلُوعًا الرَّجُلُ ثوبُهُ : خلعهُ .  
جَلَجَ - جَلَجًا : كان لا تنضم شفثاه على أسنانه أو  
كان لا يزال يبدو ثغره .

الجَلَج - م جَلَعَة : الذي لا تنضم شفثاه على أسنانه  
أو الذي لا يزال يبدو ثغره .

الجَلَعَة - مَضْحَك الإنسان كالمبسم . يقال «فلانٌ  
لطيف الجَلَعَة» أي المبسم .  
الجَلَم - القليل الحياء .

جَلَفَ - جَلَفًا هُ : قشرهُ ؛ يقال «جَلَفَ الطينَ عن  
الحجر» || و- هُ الدهرُ : أَذْهَبَ مَالَهُ || و- الظَّفَرُ :  
استأصلهُ || و- هُ بالسيف : بضع من لحمه بضعة .

جَلَفَ - جَلَفًا وَجَلَافَةً : كان جَلَفًا .  
جَلَفَ - تَجَلِيَفًا الويلُ أموالهم : ذهب بها .

الجِلْف - ج أَجْلَاف وَجُلُوف : الغليظ الجاهي || البَدَن

الجَلْتَار - زهر الرُّمَّان (فارسيّة).  
 جَلَّة - جَلَّهَا الشَّيْءُ : كَشَفَهُ وَنَحَّاهُ || و - الرَّجُلُ :  
 رَدَّهُ || و - العِمَامَةُ : رَفَعَهَا عَنْ جَبِينِهِ .  
 جَلَّة - جَلَّهَا : انْحَسَرَ الشَّعْرُ عَنْ مُقَدِّمِ رَأْسِهِ .  
 الجَلْوَاء - [جلو] : مؤنث الأَجَلِيَّ || « جبهة جلواء » :  
 واسعة .  
 الجِلْوَاذ - ج جَلَاوِزَة [جلز] : الشرطيُّ لِجَلْوَزَتِهِ فِي  
 ذَهَابِهِ وَمَجِيئِهِ || الذي يخفّ في الذهب والمجيء بين  
 يدي الأمير .  
 الجَلْوَبَة - ويستوي فيها الواحد والجمع : الإبل يُحْمَلُ  
 عليها متاع القوم .  
 الجَلْوَة - [جلو] : ما يُعْطِيهِ الزَّوْجُ عَرُوسَهُ وَقَتَ الزَّفَافِ .  
 الجَلُود - الطويل الأناة ، الصبور .  
 الجُلُودِيّ - ج جُلُودِيُون : العايل الذي يُهَيِّئُ الجُلُودَ  
 للدَّبْحِ || العايل الذي يُهَيِّئُ الجُلُودَ الصَّغِيرَةَ المُسْتَعْمَلَةَ  
 فِي صِنَاعَةِ القَفَافِيزِ وَجُلُودِ الكُتُبِ ، الخ .  
 جَلُوزٌ - جَلُوزَةٌ بَيْنَ يَدَيِ الأَمِيرِ : كَانَ يَخْفُ فِي ذَهَابِهِ  
 وَمَجِيئِهِ .  
 الجَلُوزَة - الخِفَّةُ فِي الذَّهَابِ وَالْمَجِيءِ .  
 الجُلُوس - مصص || ارتقاء العرش ، التَّوَجُّجُ .  
 الجَلُوط - من النساء : القليلة الحياء .  
 جَلِيّ - جَلِيّ [جلو] : انْحَسَرَ شَعْرُ مُقَدِّمِ رَأْسِهِ .  
 الجَلِيّ - [جلو] : الواضح || المعقول .  
 الجَلِيَّان - [جلي] : الكشف والإظهار || سِفْرُ رُؤْيَا  
 يوحنا .  
 الجَلِيَّة - ج جَلَابٍ : المجلوبة .  
 الجَلِيَّة - مؤنث الجَلِيّ || « جَلِيَّةُ الأَمْرِ » : ما ظَهَرَ  
 مِنْ حَقِيقَتِهِ || الخبير اليقين || « عَيْنُ جَلِيَّةٍ » : بصيرة .  
 الجَلِيد - ج جُلْدٌ : ما يجمد على الأرض أو في البرادات  
 مِنْ المَاءِ ؛ وَمِنْهُ « جِلْدُ الجَلِيدِ » : كتلة هائلة من الجليد  
 طافية على وجه الماء || و - ج جُلْدَاءٌ وَجِلَادٌ وَجِلْدٌ :  
 ذُو القُوَّةِ وَالصَّبْرِ || ضِدُّ البَلِيدِ .  
 الجَلِيدَة - ج جَلِيدَاتٌ : الغشاء ، الجلدة الرقيقة ||  
 و - (في التصوير) : الفيلم .  
 الجَلِيدِيّ - النسبة إلى الجَلِيدِ || « العصرُ الجَلِيدِيّ » :  
 الزمان الأخير من تاريخ الأرض الذي يميّز بانتشار  
 الجُلْدِ فِي شَمَالِ أوربا وعلى الجبال الفرنسيّة .

لا رَأْسَ عَلَيْهِ || حرف الرغيف || الظرف والوعاء || الدنّ  
 الفارغ || الأحمق تشبيهاً بالجلف من الغم وبالدين  
 لضعف عقله || و - من الغم : المسلخ الذي أُخْرِجَ  
 بطنه وَقُطِعَ رَأْسُهُ وَقَوَائِمُهُ .  
 الجَلْفَاط - من يسدّ حوز السفينة .  
 الجَلْفَاط - الجَلْفَاط .  
 الجَلْفَة - ما قَشَرْتَهُ مِنَ الجِلْدِ وَنَحَوَهُ .  
 الجَلْفَة - من القلم : الجِلْفَة .  
 الجِلْفَة - ج جِلْفٌ : الكسرة من الخبز اليابس ||  
 و - من القلم : مِنْ مَبْرَأِهِ إِلَى رَأْسِهِ أَوْ مَكَانِ بَرِيئِهِ .  
 جَلْفَطٌ - جَلْفَطَةُ السَّفِينَةِ : أَدخَلَ بَيْنَ مَسَامِيرِ الأَلْوَابِ  
 وَحُزُوزِهَا خَرْقًا أَوْ مُشَاقَّةَ الكِتَانِ وَمَسَحَهَا بِالزَّفْتِ وَالقَارِ ،  
 وَالْعَامَّةُ تَقُولُ قَلْفَطٌ .  
 جَلْفَطٌ - جَلْفَطَةُ السَّفِينَةِ : جَلْفَطَهَا .  
 جَلْفٌ - جَلْفًا القَوْمَ بِالْمُنْجِنِيْقِ : وَمَا مِ بِي .  
 الجَلْكِيّ - (ح) : نوع من السمك الغضروفيّ العظم  
 يشبه الحنكليس ، لا دم له ؛ يُؤْكَلُ لِحَمِهِ وَعَظْمُهُ مَعًا  
 (أعجمية) .  
 الجَلْكِيّ - الجَلْكِيّ .  
 جَلَلٌ - تَجَلَّلًا [جل] الشَّيْءُ : عَمَّ || و - الشَّيْءُ :  
 غَطَّاهُ ؛ وَمِنْهُ « جَلَلُ المَطَرِ الأَرْضَ » || و - الرَّجُلُ :  
 عَظَّمَهُ .  
 الجَلَل - [جل] من الأمور : العظيم || الميّن اليسير .  
 جَلَمٌ - جَلَمًا هُ : قِطْعَةٌ || و - الصَّوْفُ : جَزَهُ ||  
 و - الجَزُورُ : أَخَذَ مَا عَلَى عِظَامِهَا مِنَ اللِّحْمِ .  
 الجَلَم - آلة كالمقص لجزّ الشعر والصوف || و - (ح) :  
 طائر من الجوارح يشبه الباشق وأصغر منه قليلًا . شيقًا  
 منقاره كشيقي المقراض . يقال له أيضًا البُوْبُرُ وَيُكْنَى  
 بِأَبِي رِيَّاحٍ لِخِفَّةِ جَنَاحِيهِ وَسُرْعَتِهِمَا || و - ج جِلَامٌ :  
 التَّيْسُ || الجَدْيُ .  
 الجَلَمَان - بلفظ التثنية : الجَلَمَ لِلآلَةِ كالمقص . ولك  
 أن تعرب جَلَمَانِ إعراب المثنى أو إعراب المفرد فتقول :  
 « شَرِيْتُ الجَلَمَيْنِ أَوْ الجَلَمَانِ » .  
 الجَلَمَد - ج جَلَامِيدٌ : القِطْعُ الصَّخْمِ مِنَ الإِبِلِ ||  
 الصخر ، يقال « رَجُلٌ جَلَمَدٌ » أَي شَدِيدٌ صُلْبٌ  
 و « أَرْضٌ جَلَمَدَةٌ » أَي حَجْرَةٌ .  
 الجَلْمُود - ج جَلَامِيدٌ : الجَلْمَدُ .



الجَلِيس - ج جُلَسَاء وجُلَّاس : من يجلس معك .  
 الجَلِيف - م جَلِيفَةٌ ج جَلَايف وجَلُف : المجلوف ||  
 الغليظ الجاني || الظالم .  
 الجَلِيل - ج أَجْلَاء وَأَجْلَةٌ وجِلَّة : المتقدم في السن ||  
 العظيم القَدْر || الخطير ، المهم ؛ يقال « جليلاً كانَ  
 أو دقيماً » || « قومٌ جِلَّةٌ » : عظامٌ سادة .  
 جَمَّ - جُمُومًا الفراقُ : دنا وحان || و - الماء : تجمَّع  
 بكثرة || و - ت البئر : تجمَّع ماؤها وكثُر || و -  
 العظم : كثر لحمه || و - القوم : استراحوا || و -  
 جَمًّا وجُمُومًا الشيء : كثر || و - جَمًّا وجَمَامًا وجَمَامًا  
 وجَمَامًا الماء : تركه يتجمَّع || و - الكيل : كاله إلى  
 رأس المكيال || و - المكيال : مَلَأَهُ إلى رأسه طَفَافًا ||  
 و - جَمًّا وجَمَامًا الفرس : فُرِكَ ولم يُرَكَّب .  
 الجَمِّ - مص || و - جَمَامٌ وجُمُومٌ : الكثير من كل  
 شيء . يقال « أَحَبَّهُ حَبًّا جَمًّا » أي أَحَبَّهُ كثيرًا ، ويقال  
 « جاؤوا جَمًّا غفيرًا » أي جاؤوا بجماعتهم الشريف  
 والوضيع لم يتخلف أحدٌ وكانت فيهم كثرة || و - من  
 الماء : معظمه .  
 الجَمَاء - [جم] : مؤنث الأجم || « أرضٌ جَمَاءٌ » :  
 ملساء .  
 الجُمَاح - ج جَمَاحٍ وجَمَاحٍ : المنهزمون من الحرب  
 فلا يمكن ردهم || سهمٌ بلا نصل .  
 الجَمَاد - ج جَمَادَات : ما لا ينمو ولا حياة له  
 كالحجر || المعدن || و - ج جُمُد : الأرض || « سنةٌ  
 جَمَادٌ » : لم يُصبها مطرٌ || « أرضٌ جَمَادٌ » : لم تُمطر ||  
 « الناقةُ الجَمَادُ » : البطيئة || التي لا لبن لها || « هو  
 جَمَادُ العين » : يقال ذلك لمن انقطع دمع عينه ||  
 « هو جَمَادُ الكف » : هو بخيل .  
 جَمَادٍ - بالبناء على الكسر : « جَمَادٍ له » : كلمةٌ  
 تقال للبخيل دعاءً عليه أي لا زال جامدًا الحال .  
 جَمَادِي - [جمد] : لا تدمع . يقال « عينٌ جَمَادِي  
 أي جامدةٌ لا تدمع || و - ج جَمَادِيَات ، الأولى  
 والآخرة : الشهران الخامس والسادس من الشهور  
 القمرية ؛ وقيل سُمِّيَت جَمَادِي لجمود الماء فيها عند  
 تسمية الشهور .  
 الجُمَار - يقال « جاء القومُ جُمَارًا » أي بأجمعهم .  
 الجَمَار - الجماعة ، القومُ المجتمعون .

الجَمَار - جَمَعُ الجَمْرَةِ || « جَمَارُ الحَجِّ » : الحصى  
 التي يرمي بها الحُجَّاج في مناسك الحج الثلاثة في منى .  
 الجُمَار - ج جُمَارَات : شحم النخلة .  
 جَمَارِي وجَمَارِي - بالتثنية وبدونه [جمر] : بمعنى  
 أجمع ؛ يقال « جاء القومُ جَمَارِي » أي بأجمعهم .  
 الجَمَّاز - الشديد العَدُو الوَثَاب .  
 الجَمَاع - مص || « جَمَاعُ الشيء » : جَمَعُهُ || « قَدْرُ  
 جَمَاعٍ » : عظيمة .  
 الجَمَاعَات - جمعُ الجَمَاعَةِ ؛ يقال « جاؤوا جَمَاعَاتٍ  
 وأفرادًا » || و - (ع ح) : دفاتر الرسوم والمعاملات .  
 الجَمَاعَات - (ع ح) : الجَمَاعَات .  
 الجَمَاعَةُ - ج جَمَاعَات : الفرقة من الناس وتُطلقُ  
 على الحيوانات ايضًا فيقال « جماعة النحل » .  
 الجَمَاعِيَّة - مذهب اجتماعي يرى أن العضلة الاجتماعية  
 لا تُحلَّ إلا بأن تُجعل كل وسائل الإنتاج مشتركة بين  
 الجماعة (كولكتيفيسم) .  
 الجَمَال - مص || الحُسْنُ || « عِلْمُ الجَمَالِ » : علم  
 يبحث ما هو جميل بوجه عام وما يولده فينا الجمال  
 من شعور .  
 الجَمَّال - الجميل || الأَجْمَلُ من الجميل .  
 الجَمَّال - ج جَمَّالَةٌ : صاحبُ الجَمَالِ أو قائدها .  
 الجَمَّالِيَّة - عِلْمُ الجَمَّالِ .  
 الجَمَّام - [جم] : ما علا رأس المكيال فوق طفافه ؛  
 يقال « جَمَّامُ القَدَحِ ماءٌ » أي ملؤه .  
 الجَمَّام - [جم] : الجَمَّام .  
 الجَمَّام - [جم] : الجَمَّام .  
 الجَمَّام - الممتلئ || المكيال بلغ الكيل جَمَّامًا .  
 الجَمَّان - اللُّؤْلُؤُ (فارسية) .  
 الجَمَّان - الجَمَّام .  
 الجَمَّانَة - واحدة الجَمَّان .  
 الجَمَّانِي - [جم] : العظيم الجَمَّةِ أي الكثير شعر الرأس .  
 الجَمَّة - ج جَمَمٌ : معظم الشيء أو الكثير منه ||  
 مجتمع شعر الرأس .  
 الجَمَّة - ج جَمَامٌ : البئر الكثيرة الماء || مُجْتَمَعُ ماء  
 البئر ؛ يقال « استقِ من جَمَّةِ البئر » || معظم الشيء  
 أو الكثير منه || « فوائد جَمَّةٌ » : فوائد كثيرة .  
 جَمَمٌ - جَمَمَةٌ الكلامُ : لم يُبَيِّنْهُ .

الجَمَزَى - نوع من العَدْوِ السريع . يقال « حَمَارٌ جَمَزَى » أي سريع .

الجُمَزَةُ - ج جُمَزَ (ز) : بُرِعَومِ النبت الذي فيه الحَبَّةُ .  
جَمَعَ - جَمَعًا المَتَفَرِّقَ : ضَمَّهُ وَأَلْفَهُ || و - شَمَلَّ القطيعَ : كَمَلَّمَهُ || و - البراعةَ من أطرافها : كان متفوقًا في عمله || و - الأعدادَ (ع ح) : جَمَلَّهَا في عددٍ واحدٍ ، أي أضاف بعضها إلى بعض لإيجاد حاصلِ الجَمْعِ .

جُمِعَ - تِ الجُمُوعَةُ : أُقِيمَت صلاةُ الجمعةِ .  
جَمَعَ - تَجَمَّعًا : بمعنى جمعٍ والتشديد للمبالغة || و - المُسَلِّمُ : شهد الجمعةِ .

الجُمُوعُ - ج أَجْمَاعُ : القبضة من الشيء || « جُمِعَ الكَفُّ » : الكفَّ حين تقبضها وهو ان تجمع الأصابع وتضمها . يقال « ضربتهُ بجمع كَفِّي » .

الجَمْعُ - ج جُمُوعٌ : مص || جماعة الناس || « جَمِعَ الشَّمَلُ » : الأتِّحادُ ، الالتئام || « يومُ الجَمْعِ » : يوم القيامة .

الجُمُوعَةُ - الاجتماع || الألفةُ المجموعة || و - ج جُمِعَ وَجُمِعَاتٌ : سادس يوم من الأسبوع وقيل سُمِّيَ بذلك لأنه يوم اجتماع المسلمين في المسجد || الأسبوع .  
الجُمُوعَةُ - ج جُمِعَ وَجُمِعَاتٌ : سادس يوم من الأسبوع .  
الجُمُوعِيَّةُ - ج جُمُوعِيَّاتٌ : تُطَلَّقُ على جماعة منتظمة أو غير منتظمة يجتمعون لأجل مقصدٍ معيَّنٍ || جماعة من الأشخاص يؤلِّفون هيئةً نظاميةً ، نقول « جمعيَّةٌ تشريعيَّةٌ » || « جُمُوعِيَّةُ الأُمَمِ » : منظمة عالميَّة تتألف من الدول التي رضيت بالالتزامات المنصوص عليها في ميثاق الأمم المتحدة || « الجُمُوعِيَّةُ التَّعَاوُنِيَّةُ » : جماعة من الأشخاص يتَّحدون لغاية خاصة ، من أجل منفعة مشتركة .

جَمَلٌ - جَمَلًا الشيءُ : جَمَعَهُ || و - الشَّحْمُ : أذابه .

جَمَلٌ - جَمَالًا : حَسَنَ نَخْلًا وَنَخْلًا .  
جَمَلٌ - تَجَمَّيلاً هُ : صَبَّرَهُ جَمِيلًا || و - الجيشَ : أطال حَبْسَهُ || و - الشَّحْمَ : أذابه .

الجَمَلُ - ج جَمَالٌ وَأَجْمَالٌ وَجُمَلٌ وَجَمَالَةٌ بتثنية الجيم وجمع جمالات بتثنية الجيم وجمائل (ح) : حيوان معروف يكون بسنام أو بسنامين || « جَمَلٌ

الجُمُجْمَةُ - ج جَمَاجِمِ (ع ا) : عظام الرأس المشتملة على الدماغ وهي مؤلفة من ثمانية مُتَّصِلِ الواحد منها بالآخر .

جَمَعَ - جَمْعًا وَجَمَاحًا وَجُمُوحًا الفرسُ : تَغَلَّبَ على راكبه وذهب به لا ينثني || استعصى || و - تِ المرأةُ زوجها : تركته وغادرت بيتها إلى أهلها .

جَمَدٌ - جَمَدًا وَجُمُودًا الماءُ : قام وتماسكت أجزاءهُ فصار جليدًا || و - الدَّمُ : تَبَيَّسَ || و - حَقَّهُ على فلانٍ : وجب || و - تِ يَدُهُ : بَخُلَ || و - تِ عَيْنُهُ : انقطع دمعها .

جَمَدٌ - تَجَمُّدًا هُ : صَبَّرَهُ يَجْمُدُ || و - الأموالَ المنقولةَ (ت) : وقفها في المصرف وأطلق عليها صفة الأموال غير المنقولة .

الجَمُدُ - ما صلب وارتفع من الأرض .

الجَمُدُ - الجَمُدُ || الماء الجامد || الثلج || « دَرَجَةُ الجَمُدِ » : الدرجة التي ، عند بلوغها ، يكون الجليد أو التَّلْجُ .

الجَمُدُ - ما صلب وارتفع من الأرض .

الجَمُدُ - الجَمُدُ .

جَمَرَ - جَمَرًا القومُ على أمرٍ : تَجَمَّعُوا وانضمُّوا .  
جَمَرَ - تَجَمَّيَّرًا تِ المرأةُ شعرها : جمعتهُ إلى الوراء وعقدته ولم ترسله .

الجَمْرُ - النارُ المُتَّقِدَةُ || « كان على أَحْرَمَ من الجَمْرِ » : كان في موقف حرج ، في حالة شاقَّة || كان ينتظر بفارغ صبر .

الجَمْرَةُ - ج جَمَرَاتٌ وَجِمَارٌ : واحدة الجَمْرِ || الحِصَاةُ || كل قوم انضمُّوا فصاروا بدءًا واحدة ولم يحالفوا غيرهم || و - (طب) : دَمَلُ التَّهَابِيَّ في الجلد وما تحته من الأنسجة .

الجَمْرُكُ - ج جَمَارِكُ (ت) : ما يُؤخذ من رسوم على البضائع الداخلة والخارجة || مكان استيفاء هذه الرسوم (فارسيَّة عربيَّة مكس) || « رَسَمُ الجَمْرُكِ » : ما يُدْفَعُ عن البضائع في الجَمْرُكِ ، المَكْسِ .

الجَمْرُكِيَّةُ - المختصَّ بالجَمْرُكِ || « الأتِّحادُ الجَمْرُكِيَّةُ » : اتفاق تجاري بين دولتين أو أكثر تنظَّم فيما بينها قضايا الاستيراد والتصدير .

جَمَزَ - جَمَزًا : عدا وأسرع || و - هُ : استهزأ به .

البحر « (ح) : حوت عظيم شبه بالجمال لضخامته ||  
 « جمال الماء » (ح) : البجع || « جمال اليهود » (ح) :  
 الجرباء .  
 الجمّل - « حسابُ الجمّل » : هو حساب الأحرف  
 الهجائية المجموعة في « أبجد » ؛ ويقال له أيضاً حساب  
 الأبدئية وعليه تُبنى التواريخ الشعرية .  
 الجمّلاء - الجميلة (فعلاء بلا أفعال كديمة هطلاء) .  
 الجملة - ج جُمَل : جماعة الشيء || ما تركب من  
 مُستند ومُستند إليه . وهي إما اسمية نحو « الخير عميم » ،  
 أو فعلية نحو « عم الخير » || « تاجر الجملة » : من  
 يبيع بكميات كبيرة || « سعر الجملة » : ثمن المبيع  
 بكميات كبيرة || « على الجملة » : باختصار || « جملة  
 القول » : قصارى القول || « كان من جملة أصحابه » :  
 كان في عدادهم ، من بينهم .  
 جَمَمَ - تَجَمَّيماً [جَمَمَ] المكياَل : ملأه الى رأسه ||  
 و - التبت : كثر فغطى الأرض .  
 الجَمَم - [جَمَمَ] : الكثرة من كل شيء || ما علا رأس  
 المكياَل فوق طفافه || الصدر لأنه مُجتمِعٌ لما وعاه  
 من علم وغيره ؛ يقال « هو رَحْبُ الجَمَم » .  
 الجِمَتاز - مكان يتمرّن فيه الشبان على الألعاب الرياضية  
 (يونانية) .  
 الجِمَتاسِيك - اسم لكل ما يتعلّق بالتمرّات والتمرينات  
 البدنية وتقوية الأجسام (يونانية) .  
 جَمَهَرَ - جَمَهَرَة الشيء : جمعه || أخذ مُعظّمه ||  
 و - القوم : اجتمعوا || و - عليه الخبر : أخبره بطرف  
 منه وكنم عنه المراد به .  
 الجُمهور - ج جَمَاهِير : جماعة القوم || معظم كل  
 شيء || معظم القوم أو أشرافهم || الرمل الكثير المتراكم .  
 الجُمهوري - المنسوب الى الجُمهور || شراب مُسكر  
 أو عصير مطبوخ ، وقيل سُمّي بذلك لأن جمهور  
 الناس يستعملونه .  
 الجُمهوريّة - الأمة أو الدولة يُعيّن زعيمها لوقت محدّد  
 لا بالتوارث بل بانتخاب جمهور الأمة .  
 الجُمود - مص || عدم الحركة || البلاد ، الخمول .  
 الجُمود - « هو جُمود العين » : يقال ذلك لمن انقطع  
 دمع عينه || « عين جُمود » : انقطع دمعها .  
 الجُموم - [جَمَمَ] من الآبار : التي تجمّع ماؤها وكثر .

الجَمِيد - « هو جَمِيدُ العين : جُمودها .  
 الجَمِيْرَة - الضفيرة من الشعر .  
 الجُمِيْز - (ن) : شجر يشبه ثمره التين . يعمر كثيراً  
 ويتميّز بجودة خشبه وأوراقه الكبيرة ؛ ثماره الصغيرة  
 لا تخرج من فروع الأغصان بل من سوقها . أصبحت  
 زراعته مهملّة .  
 الجُمِيْزِي - (ن) : الجُمِيْز .  
 الجُمِيْرَة - (ن) : واحدة الجُمِيْز .  
 الجَمِيْع - جماعة الناس ، ضدّ المتفرّق في التوكيد ؛  
 يقال « جاؤوا جميعهم » || الجيش .  
 الجَمِيْل - الإحسان والمعروف ؛ يقال « عرفان جميل »  
 و « إنكار جميل » و « الاعتراف بالجميل » || الشحم  
 المذاب || « حفظ له جميلاً » : لم ينس فضله .  
 الجَمِيْم - [جَمَمَ] : التبت الكثير || التبت الذي طال  
 بعض الطول ولم يتم .  
 جَنَ - جَنًا وجُنُونًا وجَنَانًا الليل : أظلم أو اختلطت  
 ظلمته || و - جَنًا وجُنُونًا الليل الشيء وعليه : ستره ||  
 و - جُنُونُهُ : اهتاج ، ثار ثائره || و - جَنًا الجنين  
 في الرحم : استر .  
 جُنَ - جَنًا وجُنُونًا : زال عقله أو أُفسد || و - عنه ؛  
 استر || و - ت الأرض : أخرجت زهرها || و -  
 الذباب : كثر صوته .  
 الجِنَ - مخلوقات مزعومة بين الإنس والأرواح ، سُميت  
 بذلك لاستنارها واختفائها عن الابصار || و - من  
 التبت : زهره وتورّه || و - من الشباب : أوله || « جنّ  
 الليل » : ظلمته || « جنّ الناس » : معظمهم || يقال  
 « لا جنّ بهذا الأمر » أي لا خفاء .  
 جَنَى - جِنَايَة [جَنَى] : ارتكب ذنبًا || و - جَنِيًا  
 وجَنَى الثمر : تناوله من شجرته . يقال « جَنَى الثمرة له  
 وجناه إياها » أي تناولها له من شجرتها .  
 الجَنَى - ج أجَنَاء وأجَنَ : ما يُجنى من ثمر || ما  
 يُجنى من عسل أو ذهب .  
 الجَنَائِزِي - النسبة الى الجنّازة . يقال « اللحن الجَنَائِزِي »  
 || و - ج جنَائِزِيُون : من يقرأ أمام نعش الميت في  
 موكب الجنّازة || المُستخدَم الذي يضع الميت في  
 النعش ويحمّله في الجنّازة .  
 الجِنَانِي - المختصّ بالجنّاية || « القانون الجِنَانِي » :

قانون العقوبات .  
 الجَنَاب - أو ذاتُ الجَنَب (طب) : التهابُ غلاف الرئة فيحدث منه سعالٌ وحُمى ونخس في الجنب يزداد عند التنفُّس .  
 الجَنَاب - تُطَلَّق على أكابر الناس بمعنى حضرة فلان || و - ج أَجِنَبَة : الناحية || ما قَرَبَ من محلَّة القوم .  
 الجَنَاب - مص || يقال « فرس طَوَّعُ الجَنَاب » أي سهل الانقياد .  
 الجَنَابَة - النجاسة || « جَنَابَتَا الأنفِ » : جَنَابُهُ .  
 الجَنَاء - [جني] : كل ما يُجَنَى .  
 الجَنَاح - الإيم ؛ ومنه « لا جَنَاح عليك » || الميَل عن طريق الحقِّ || الطائفة من الشيء .  
 الجَنَاح - ج أَجْنَحُ وَأَجْنَحَة : ما يطير به الطائر || الناحية || الطائفة من الشيء || الكَنَاف ؛ ومنه « أنا في جَنَاح فلان » أي في ذراه وظلِّهِ || و - من الإنسان : اليد والإبط والعضد والجانب || « جَنَاحُ البَيَّاتِ » : القسم الجانبي المنضم إلى القسم الأساسي || « على جَنَاح السُرعة » : بأسرع ما يمكن || « على جَنَاح الأثير » : بالراديو || « جَنَاحًا الجيش » : الوحدات التي تكون عن يمين الوسط وعن يساره || « ذواتُ الجَنَاحين » (ح) : رتبة من الحشرات تنتمي إلى فصيلة الذبَّابِيَّات .  
 منها فرعان : مستقيمة التدريز ومستديرة التدريز .  
 الجَنَاحِيَّة - ثمرة يابسة يمتدُّ غلافها على شكل جَنَاح رقيق طويل . منها ثمرة الدُّرْدَار .  
 الجَنَاز - عند المسيحيين : الصلاة على الميت .  
 الجَنَازَة - ج جَنَائِز : الميت || السرير مع الميت وكل من يشبههُ || المأتم والاحتفال الذي يقوم به أهل الميت وأقرباؤه من حين موته إلى حين دفنه .  
 الجَنَازَة - ج جَنَائِز : الجَنَازَة .  
 الجَنَاس - في البديع : تشابه الكلمتين في اللفظ كَلَو نحو « العَيْنُ » أي الباصرة و « العَيْنُ » أي ينبوع الماء ، أو بعضهُ نحو « ساءَ » و « ساهِرٌ » .  
 الجَنَان - التُّرس .  
 الجَنَان - ج أَجَنَان [جن] : مص || الليلُ أو اذلهُمَامُهُ || الأمر الخفيُّ || القلب لاستناره في الصدر ، وقيل لوعيه الأشياء وجمعها || و - من كل شيء : جَوْفُهُ .  
 الجَنَانَة - الجَنَان .

الجَنَابِيَّة - [جني] : مص || الذَّنْب || الجريمة .  
 جَنَبَ - جُ جَنَبًا هُ : دفعه وَنَحَاه وَأَبْعَدَهُ || أصاب جَنَبَهُ . نقول « ضربه فَجَنَبَهُ » || و - هُ الشيء : أَبْعَدَهُ عَنْهُ || و - إليه : مال واشتاق وَقَلِقَ || و - جُنُوبًا تِ الرِّيحُ : هَبَّتْ جُنُوبًا || و - جَنَبًا وَمَجَنَّبًا البعير : قاده إلى جَنَبِهِ || و - جُنَابَة الرَّجُلُ : تَنَجَّسَ .  
 جَنَبَ - جُ جَنَبًا إِلَيْهِ : مال واشتاق وَقَلِقَ .  
 جُنَبَ - شكا جَنَبَهُ || أصابه الجَنَابُ || و - القومُ : أصابهم ريح الجَنُوب .  
 جَنَبَ - تَجَنَّبًا هُ الشيء : أَبْعَدَهُ عَنْهُ || و - هُ : بَعَدَ عَنْهُ .  
 الجَنَب - مص || و - ج أَجَنَابٌ وَجُنُوبٌ : شِقُّ الإنسان وغيره || الجهة والناحية || « جَارُ الجَنَبِ » : اللاحق بك إلى جَنَبِكَ || « ذاتُ الجَنَبِ » (طب) : الجَنَاب || « جَنَبًا لَجَنَبٍ أو جَنَبًا إلى جَنَبٍ » : الواحد قرب الآخر || « بين جَنَبَيْهِ » : في داخلِهِ ، ضِمَّتَهُ .  
 الجُنُوب - الذي أصابته الجَنَابَة ، يقال للواحد والمنثى والجمع مذكَّرًا ومؤنثًا || و - ج أَجَنَابٌ : البعيد || الذي لا يتقاد || الغريب || « الجَارُ الجُنُوبِ » : الجار من غير قومك أو البعيد .  
 الجَنَبَة - ج جُنُبٌ وَجَنَبَاتٌ : الناحية || الاعتزال || و - من النبات : ما كان بين الشجر والبقل || « جَنَبَاتَا الأنفِ » : جَنَبَاهُ || « في جَنَبَاتِهِ » : في داخلِهِ ، ضِمَّتَهُ . يقال « ضَمَّتَهُ بين جَنَبَاتِهِ » أي اشتمل عليه .  
 الجَنَبَة - ما تَجَنَّبَهُ .  
 الجَنَبَة - شِقُّ الإنسان وغيره || و - من الوادي : جانبه || « جَنَبَاتَا الأنفِ » : جَنَبَاهُ .  
 الجَنَّة - ج جُنُنٌ : الترس يسترُ حاملَهُ || كلُّ ما وقى من سلاح || السِترَة .  
 الجَنَّة - ج جَنَانٌ وَجَنَاتٌ : الحديقة ذات الشجر || الفردوس الأرضيُّ أو السماويُّ || « ساكِنُ الجَنَانِ » : مَنْ هو في الفردوس || المَتَوَقُّ السعيد الذكر || « جَنَاتُ النعمِ » : الفردوس .  
 الجَنَّة - الجِنُّ للمخلوقات المزعومة || الجنون .  
 جَنَحَ - جُ جُنُوحًا إِلَيْهِ : مال || و - الليلُ : أَقْبَلُ || و - تِ السفينةُ : بلغت ماءً رقيقًا فلصقت بالأرض ||

و «الجنس الخشن» : الرجال .  
الجَنَسِيَّةُ - حالة أو ماهية الجنس كالجنسية اللبانية وغيرها .

الجَنَطِيَّان - (ن) : زهرة من فصيلة الجَنَطِيَّانِيَّات تعيش خاصة في الجبال ولا وجود لها في بلدان المتوسط . تُزْرَع لزهرها الأزرق الجميل وتُستعمل في صناعة المشروبات الراحية المدعومة باسمها .

جَنَفًا - جَنُوفًا عن الطريق : عدل عنه || و - في وصيته : مال وجار || و - عليه : ظلمه ونقص حقه .  
جَنَفًا - جَنَفًا عن الطريق وفي وصيته : جَنَفًا .  
الجَنَف - الجور والميل عن العدل والحق .  
الجَنَف - الجائر في وصيته .

الجَنَفِيص - ضرب من الأنسجة الغليظة ؛ معرب كنيفوس باليونانية .

جَنَقًا - جَنَقًا الحجر : رماء بالمنجنيق .  
جَنَقًا - تَجَنَّقًا الحجر : رماء بالمنجنيق .  
الجَنَك - ج جَنُوك (مو) : آلة طرب (فارسية) .  
الجَنَك - الحرب ، القتال (فارسية عامية) .  
جَنَنًا - تَجَنَّنًا [جن] ه : صيره مجنونًا .

الجَنُون - [جن] : زوال العقل أو فساده .  
الجَنُون - ج أَجَنَان [جن] : القبر || الميت || الكفن .  
الجَنُوب - ج جَنَائِب : النقطة المقابلة لنقطة الشمال وتسمى القبلة || الريح التي تهب منها .  
الجَنُون - [جن] : زوال العقل أو فساده || و - المطبق : الجنون التام .

الجَنِي - [جني] من التمر : ما جُني من ساعته .  
الجَنِي - [جن] : واحد الجن .  
الجَنِيْب - الطائع المنقاد || و - من البعير : الذي يقوده صاحبه الى جنبه . ويقال «فرس جَنِيْب» .  
الجَنِيْبِيَّة - الدابة تقودها الى جنبك .

الجَنِيْبِيَّة - [جني] : اللذنب .  
الجَنِيْبِيَّة - [جن] : أنثى الجن .  
الجَنِين - ج أَجِنَّة وَأَجْنُن [جن] : المستور من كل شيء || الولد ما دام في الرحم || القبر || المقبور .  
الجَنِيْنِيَّة - ج جَنِيْنَات : تصغير الجنة || بستان الفواكه والزهور .

الجَهَاد - ج جُهْد : الأرض الصلبة لا نبات بها .

و - جَنَحًا الطائر : أصاب جناحه .  
جَنَحَ - تَجَنَّحًا ه : جعل له جناحًا || و - الرجل : نسب اليه جَنَاحًا .

الجُنْح - من الليل : الطائفة . يقال «في جُنْح الليل» أي تحت ستار الظلام .

الجُنْح - الكنف والناحية || و - من الليل : الطائفة منه || «جُنْح الطريق» : جانبه .

الجُنْحَة - ج جُنْح : الإثم .  
جُنْدًا - تَجَنَّدًا الجنود : جمعها .

الجُنْد - ج أَجْنَاد وجُنُود : العسكر . يقال «جُنْد الخلاص» أي جيش الإنقاذ || و - ج أَجْنَاد : البلد .  
الجُنْد - الأرض الغليظة || حجارة تشبه الطين .

الجُنْدَار - ج جُنَادِرَة : حرس الأمير (فارسية) .  
الجُنْدُب - ج جُنَادِب (ح) : ضرب من الجراد وتسميه العامة القُبُوط .

الجُنْدُب - ج جُنَادِب (ح) : الجُنْدُب .  
جُنْدَرًا - جُنْدَرَة الكتاب : أمر القلم على ما درس منه .  
الجُنْدُرَة - الدرك (إيطالية) .  
جُنْدَلًا - جُنْدَلَة ه : صرعه .

الجُنْدَل - ج جُنَادِل : الصخر العظيم .  
الجُنْدَلَة - واحدة الجُنْدَل .

الجُنْدِي - واحد الجُنْد للعسكر || و - المجهول : جندي مجهول الهوية مات في الحرب وأقيم له ضريح تقديرًا لتضحته بنفسه في سبيل الوطن .

الجُنْدِيَّة - السلك العسكري ؛ «الجيش» .  
جُنْدًا - تَجَنَّنًا الميت : جعله على سريريه || صلى عليه .  
الجُنْدَار - تحريف زنجار : الخضرة التي تملو النحاس (فارسية) .

الجُنْدِير - تحريف زنجير : الجُنْدِير (فارسية) || السلسلة (فارسية) .

جَنَسًا - تَجَنَّنًا ه بجنسية بلد من البلدان : أعطاه إياها وجعلها حالة له .

الجنس - ج أَجْناس : ماهية تهم أنواعًا متعددة كالحيوانية في الإنسان وفي الفرس || كل ضرب من الشيء ، فالإبل مثلاً جنس من البهائم || وربما أطلق الجنس على العائلة والعشيرة والأهل والأمة والشعب || «أبناء جنسنا» : من هم من عشيرتنا || «الجنس اللطيف» : النساء

وبالأمر : أعلته || و - الصوت : رفعه || و - بالقول :  
رفع به صوته || و - الشيء : كشفه وحزره || و - ه :  
نظر إليه || و - الشيء فلاناً : راعه جماله وهيئته ||  
و - الرجل : رآه بلا حجاب || عظمه || عظم في  
عينيه || و - القوم : استكثروهم حين رآهم || و -  
الأرض : سلكها من غير معرفة .

جَهْرٌ - جَهْرٌ تِ العَيْنُ : لم تبصر في الشمس .  
جَهْرٌ - جَهْرٌ الصَّوْتُ : ارتفع || و - الرجلُ :  
نَحِمَ وَعَظَمَ فِي عَيْنِي الرَّائِي .

الجَهْرُ - هيئة الرجل ، حسن منظره .  
الجَهْرُ - مص || العيان ؛ تقول « لقيته جهراً » أي  
عياناً و « كلمته جهراً وبالجهر » أي علانية || الراية  
العريضة || القطعة من الدهر .

الجَهْرُ - من الأصوات : المرتفع .  
جَهْرٌ - جَهْرٌ عَلَى الْجَرِيحِ : شدَّ عَلَيْهِ وَأَسْرَعَ وَأُتِمَّ  
قَتْلُهُ .

جَهْرٌ - تَجَهَّرَ هُ : هَيَّأَهُ وَأَعَدَّهُ || و - العروس : أعدَّ  
لها جهازها || و - الميت : أعدَّ ما يلزمه .

جَهَشٌ - جَهَشًا وَجَهْشًا وَجَهْشَانًا إِلَيْهِ : فَرَعَ إِلَيْهِ  
بَاكِئًا أَوْ مُتَهَيِّئًا لِلْبَكَاءِ كَالصَّبِيِّ إِلَى أُمِّهِ .

الجَهْشَةُ - العبرة || الجماعة من الناس .  
جَهْضٌ - جَهْضًا هُ : غَلِبَهُ || و - هُ عَنْ كَذَا :  
أَبْعَدَهُ وَمَنَعَهُ .

الجَهْضُ - الولد السقط .

جَهَلٌ - جَهْلًا وَجَهَالَةً : ضَدٌّ عِلْمٍ || حَمْنٌ وَجَفَا  
وَغَلِظَ || و - الحق : أضعفه || و - عليه : نسأفه .  
جَهْلٌ - تَجَهَّيَلًا هُ : رَمَاهُ بِالْجَهْلِ .

الجَهْلُ - مص || « عن جهل » : عن عدم معرفة .  
الجَهْلَةُ - الجهل أو أخص منه .

جَهْمٌ - جَهْمًا هُ : اسْتَقْبَلَهُ بِوَجْهِ عَبُوسٍ كَرِيهِ .  
جَهْمٌ - جَهْمًا : جَهْمٌ .

جَهْمٌ - جَهْمًا وَجَهْمَةً : صَارَ عَابِسَ الْوَجْهِ .  
الجَهْمُ - العابس الوجه .

الجَهْمَةُ - أول ماخير الليل .  
الجَهْمَةُ - الجَهْمَةُ .

جَهْمٌ - دار العقاب الأبدي بعد الموت ؛ ممنوعة من  
الصرف (عبرانية) .

الجهاد - مص || القتال مُحَامَاةً عَنِ الدِّينِ .

الجَهَادِيُّ - القُصَارِيُّ || « جُهَادَكَ أَنْ تَفْعَلَ كَذَا »  
أي غاية أمرك أو غاية ما يُطَلَّبُ مِنْكَ أَوْ تَسْتَطِيعُ فِعْلَهُ .  
وهي مرفوعة على الابتداء والجملة المؤولة بالمصدر  
بعدها خبر لها .

الجَهَارُ - العِيَانُ . تقول « لقيته جهاراً » أي عياناً .  
الجَهَارَةُ - حسن القد والمنظر .

الجَهَازُ - ج أجهزة وأجهزات للبيت أو للمسافر أو  
للعروس : الجَهَازُ || و - من جسم الإنسان : الجَهَازُ .

الجَهَازُ - ج أجهزة وأجهزات : آلة مركبة من مختلف  
أدوات || و - اللَّاقِطُ : آلة تُسْتَخْدَمُ لِأَخْذِ الإِشَارَاتِ

البرقية || و - الباعث أو المرسل : آلة تُسْتَخْدَمُ لِإِرْسَالِ  
الإشارات البرقية || و - للبيت أو للمسافر أو للعروس :

ما يحتاج إليه || و - من جسم الإنسان : أقسام منه  
تعمل لغاية معلومة كجهاز التنفس وجهاز الهضم ||

« الجهاز السري » : التنظيم السري .  
الجَهَامُ - السحابُ لَا مَاءَ فِيهِ .

الجَهِيدُ - ج جَهَائِدَةٌ : النَّاقِدُ || العارف بتمييز الجيد  
من الرديء (فارسية) .

الجَهِيرُ - (ح) : أُنْثَى الأَسَدِ .  
الجَهِيَّةُ - ج جَهَاتٍ [وجه] : الجَهِيَّةُ .

الجَهِيَّةُ - ج جَهَاتٍ [وجه] : الجَهِيَّةُ .  
الجَهِيَّةُ - ج جَهَاتٍ [وجه] : الجَانِبُ وَالنَّاحِيَةُ وَمَا  
تَوَجَّهَتْ إِلَيْهِ .

جَهْدٌ - جَهْدًا فِي الأَمْرِ : جَدُّ وَتَعَبٌ || و - الدَّابَّةُ :  
حَمَلَهَا فَوْقَ طَاقَتِهَا || و - اللَّبَنُ : أَخْرَجَ زَبْدَهُ كَلَّةً ||

و - الطعام : اشتهاه || و - هُ المَرَضُ : هَزَلَهُ || و -  
بالرجل : امتحنه .

جَهْدٌ - جَهْدًا عَيْشُهُ : صَعِبَ وَاشْتَدَّ وَنَكَدَ .  
جُهْدٌ - بَلَغَ جُهْدُهُ || غَمٌّ || هُزُلٌ .

الجُهْدُ - الطاقه والاستطاعة ؛ يقال « بَدَلْ جُهْدَهُ »  
أي طاقته .

الجُهْدُ - الجُهْدُ ؛ يقال « جَهْدُ جَاهِدٌ » مبالغة كما  
يقال « ليلٌ لائل » و « شعرٌ شاعر » || « بجهدٍ جهيدٍ » :

بصعوبة كبرى .  
الجُهْدَانُ - مَنْ أَصَابَهُ الجُهْدُ أَي المَشَقَّةُ .

جَهْرٌ - جَهْرًا وَجَهَارًا الأَمْرُ : عَلَنَ وَانْتَشَرَ || و - الأَمْرُ

الجهور - ج جهور : «جهور الصوت» : مرتفعه وقربه .

الجهوره - الجهارة .

الجهوري - المرتفع العالي ؛ يقال «صوت جهوري» أي عالي . ويوصف به صاحب الصوت فيقال «رجل جهوري» أي عالي الصوت .

الجهول - ج جهلاء : الجاهل الغر .

الجهير - العالي ، المرتفع ؛ يقال «كلام جهير» أي عالي || الخلق بالمعروف || الجميل .

الجهيرة - مؤنث الجهير ؛ يقال «امراة جهيرة» أي عالية الصوت || ويقال «هو عفيف السرية والجهيرة» أي الباطن والظاهر .

الجهيز - من الخيل : الخفيف || «موت جهيز» : سريع .

الجهيض - الجهض .

الجو - ج جواء وأجواء [جور] : ما بين الأرض والسماء || البر الواسع || ما أتسع من الأودية || المحيط والبيئة || «جوا» : بالجوا ، بالطائرة || «جوا البيت» : داخله || «جوكل شيء» : بطنه وداحله .

الجوي - [جوي] : مص || شدة الوجدي من حزن أو عشق || و- (طب) : داء في الصدر || المصاب بالجوي ، وهو وصف بالمصدر || تطاول المرض .

الجواء - [جوي] : الوادي الواسع || البطن من الأرض .

الجوائز - [جوز] : جمع جائز وجائزة || «جوائز الأشعار أو الأمثال» : ما جاز من بلد الى بلد .

الجواب - ج أجوبة وجوابات [جوب] : الرد على سؤال أو خطاب أو رسالة أو دعاء أو اعتراض الخ . الجواب - [جوب] : مبالغة الجائب . الكثير الأسفار ؛ يقال «جواب آفاق» .

الجوابه - الجواب ، والتاء للمبالغة لا للتأنيث .

الجواحر - [جحر] : المتخلفات من الوحوش وغيرها . الجواد - [جود] : العطش أو شدته .

الجواد - ج أجواد وأجاود وأجاويد وجود وجودة وجوداء [جود] : السخي للمذكر والمؤنث ؛ يقال «رجل جواد وامراة جواد» || و- ج جياذ وأجياذ وأجاويد : السريع الجري ؛ يقال «فرس جواد» أي سريع ،

و«سرت اليه جوادا» أي مسرعا .

الجواد - [جود] : الكثير الجود .

الجواده - [جود] : العطشة .

الجوار - [جور] : الماء الكثير البعيد القعر .

الجوار - [جور] : القرب ؛ يقال «بجواره» أي بقربه ، و«أقام في جواره» أي قرب مسكنه || الأمان والمهد وإعطاء الرجل ذممة فيكون بها جاره فيجيره ؛ يقال «هو في جوارى» أي في عهدي وأمان .

الجوارح - من الطيور : المفترسة كالباز || «جوارح النهار» : كناية عن مصائبه ؛ ومنه «نعوذ بالله من طوارق الليل وجوارح النهار» || «بكل جوارحه» : بكل قواه .

الجوارش - ما يجرش من القطاني كالعدس والحمص (عامية) .

الجواز - ج أجوزة [جوز] : التساهل ؛ تقول «من خلقي الجواز» || الإمكان || الماء الذي يأخذه المسافر ليحوز به من منهل الى منهل || و- ج أجوزة وجوازات : صك المسافر وتسميه العامة تذكرة السفر أو البسابورط .

الجوازي - [جزى] : جمع الجازية || «جزتك الجوازي» : وجدت جزاء ما فعلت .

الجواس - [جس] : «جواس الإنسان» : هي حواسه الخمس أي اليد والعين والشم والسمع .

الجواس - [جوس] : الذي يتخلل القوم فيعيث فيهم || و- (ح) : الأسد .

الجوال - [جول] : الكثير الجولان || الكشاف الكبير .

الجواله - [جول] من الشيء : خياره .

الجواله - [جول] : الكثير الجولان || الكشافون الكبار .

الجوالع - [جلع] (ز) : ما تطاير أو سقط من رؤوس القصب ونحوه يشبه القطن || قطع الثلج اذا تهاقت .

الجوالق - ج جوالق وجواليق : العذل من صوف أو شعر (فارسية) .

الجوالق - ج جوالق وجواليق : الجوالق .

الجوانب - جمع الجانِب || «رحب الجوانب» : واسع ، فسيح .

الجوانح - [جنح] (ع ا) : الأضلاع تحت الترائب مما يلي الصدر ؛ سُميت بذلك لانحنائها وميلها ؛

يُزرع في البلدان الحارّة . ثمرته كبيرة الحجم تسمى  
الجوزة وتحتوي على سائل يدعى الحليب ، منه يُستخرج  
نوع من الزيت . تُستعمل قشرته في صنع بعض الألياف  
|| « جَوَزُ الشّيء » ج أجواز : وسطه ومعظمه ، يقال  
« قطعوا جَوَزَ القلاة » أي وسطها ، و « مضى جَوَزُ  
الليل » أي مُعظمه .

الجَوَّزَاءُ - [جوز] (فك) : برج في السماء || الشاة  
السوداء التي في وسطها بياض .

الجَوَّزَةُ - (ن) : واحدة الجوز || ثمرة الجوز || الشربة  
الواحدة من الماء يجوز بها المسافر من منهلٍ الى  
آخر || « جَوَّزَةُ العُنُق » (ع ا) : نُتُوٌّ في مقدّم عُنُقِ  
الرجل مركّب من الغُضروف الدرقيّ .

الجَوَّزَلُ - ج جَوَّزَلٍ : فرخ الحَمَامِ .

الجَوَّسِقُ - ج جَوَّاسِقٍ وجَوَّاسِيقٍ : القصر (فارسيّة).

الجَوَّشُ - [جوش] : الصّدْرُ || و - من الليل : الطائفة  
منه .

الجَوَّشَنُ - ج جَوَّاشِنٍ [جشن] : الصدر || المدرع ||  
زَرَدٌ يُلبَسُهُ الصدر || و - من الليل : وسطه أو صدره .  
جَوَّعٌ - تَجَوَّيَبًا [جوع] هُ : اضطرّه الى الجوع ،  
منع عنه الطعام فجاع .

الجَوَّعُ - [جوع] : نقيض الشبع || و - الكلبيّ أو  
الجوع البقريّ (طب) : مرضٌ في المعدة لا يكاد صاحبه  
يشبع وإذا شبع فما أقرب ما يعاوده الجوع .

الجَوَّعَانُ - م جَوَّعِيٌّ ، ج جَوَّعٍ وجَوَّعٍ [جوع] :  
نقيض الشَّبَعَانِ .

جَوِّفٌ - جَوِّفًا [جوف] : كان أجوف .

جَوِّفٌ - تَجَوِّفًا [جوف] هُ : صيره أجوف || قعره ||  
أخرج ما في جوفه .

الجَوِّفُ - [جوف] : مص || و - ج أجواف : البطن ||  
و - من البيت : الداخل || « في جَوِّفِ الليل » :  
في وسطه .

الجَوِّفُ - [جوف] : مص || الهسعة .

الجَوِّفَاءُ - [جوف] من القنأ أو الشجر : الفارغة ||  
و - من الدلاء : الواسعة .

الجَوِّفِيُّ - [جوف] : النسبة الى الجَوِّفِ || « الميَاهُ  
الجَوِّفِيَّةُ » : التي في داخل الأرض .

الجَوَّقُ - ج أجواق [جوق] : الجماعة من الناس .

يقال « بين جَوَّانِحِي » أي بين ضلوعي .

الجَوَّابِيّ - المنسوب الى الجَوَّابِيّ داخل البيت ، ونقيضه  
البرّانيّ .

جَوَّبٌ - تَجَوَّبِيًّا [جوب] الشّيء : قطع وسطه || و -  
الثوب : عمل له جيّبا .

الجَوَّبُ - [جوب] : مص || و - ج أجواب : قميص  
للمرأة || الترس || الكانون || الدلو الضخمة .

الجَوَّبَةُ - ج جَوَّبٍ [جوب] : الحفرة || فجوة أو خلوة  
بين البيوت .

الجَوَّبِيَّةُ - أو قَبِّبٌ كَلْكُوتَا أو القَبِّبُ الهنديّ (ن) :  
ألياف تُنتج بكميات كبيرة في الهند وتُستعمل في صنع  
الجمال والأكياس .

الجَوَّخُ - ج أجواخ : نسيج من الصوف (فارسيّة) .

الجَوَّخَةُ - القطعة من الجَوَّخِ .

جَوَّدٌ - تَجَوَّيَدًا [جود] الشّيء : حسنه || جملة جيّداً ||  
و - في عدوه : أسرع || و - القاريّ : حافظ على  
التَّجَوُّيد في قراءته || و - الفرس : صار جَوَّادًا .

الجَوِّدُ - [جود] : الكرم ، السخاء .

الجَوِّدُ - [جود] : مص || المطر الغزير .

الجَوِّدَةُ - [جود] : العطشة .

الجَوِّذُرُ - ج جَوَّاذِرٍ (ح) : الجَوِّذُرُ .

الجَوِّذُرُ - ج جَوَّاذِرٍ (ح) : الجَوِّذُرُ .

جَوَّزٌ - تَجَوَّيَزًا [جوز] هُ : نسبة الى الجَوَّزِ || صرعه .  
الجَوَّزُ - [جوز] : مص || الجائر ، وصف بالمصدر .  
جَوَّزِيٌّ - جَوَّزِيَّةٌ هُ : ألبسه الجَوَّزِيَّ .

الجَوَّزِيٌّ - ج جَوَّازِبٍ وجَوَّازِيَّةٍ : لفافة الرِّجْلِ المعهودة ،  
وتسميها العامة الكَلْسَةُ والقَلْثِيَّةُ (فارسيّة) .

الجَوَّوَرَةُ - ج جَوَّوَرٍ [جور] : ما انخفض من الأرض ||  
الحفرة .

جَوَّزٌ - تَجَوَّيَزًا [جوز] الأمر : أباحه وسوّغه || و -  
الحكّم : رآه جائزًا || و - رأيه : أنفذه || و - الإبل :  
قادها حتى تجوز || و - الدراهم : جعلها جائرة أي  
رائجة .

الجَوَّزُ - [جوز] : مص || و - (ن) : شجر مثمر  
من فصيلة الجوزيات أصله من آسيا الصغرى ، ينتج  
ثمرة على شكل اللوزة لكنّها أكبر حجمًا ومستديرة ||

ثمر الجَوَّزِ || « جَوَّزُ الهند » (ن) : شجر كالنخل



الأفلاك أو الكواكب أو الأرواح .  
 الجَوْهَرَةُ - واحدة الجَوْهَرِ .  
 الجَوْهَرِيُّ - المنسوب الى الجوهر || الضروري اللّازم ويقابله العَرَضِيُّ || صانع الجوهر وباتعه .  
 جَوِيٌّ - جَوِيٌّ [جوي] : أصابته حرقة وشدة وجد من عشق أو حزن || و - الشيء : كرهه || و - الماء : أنتن || و - ت نفساً من البلد وعن البلد : لم يوافقها هواؤه .  
 الجَوِيٌّ - [جوي] : المُتَّيْنُ || و - (طب) : المُصاب بالجَوِيِّ ، وهو وصفٌ بالمصدر || العاشق .  
 الجَوِيٌّ - [جوي] : الضيق الصدر .  
 الجَوِيٌّ - [جوي] : الداجن والأليف .  
 الجَوِيٌّ - [جوي] : المنسوب الى الجَوِّ || « البريدُ الجَوِيُّ » : البريد المرسل بالطائرة || الغارة الجَوِيَّةُ : هجوم تقوم به طائرات على بلد عدوّ حيث تضرب أهدافاً معينة || « الملاحة الجَوِيَّةُ » : الطيران .  
 الجَيَّارُ - الكلّس قبل أن يُطفأ .  
 الجَيَّاشُ - [جيش] : المتحرّك المضطرب .  
 الجَيْبَةُ - [جيباً] : مصص || المرّة من جاء .  
 الجَيْبَةُ - ج جَيْبَاتٍ [جيباً] : المجيء ؛ يقال « جَيْبَةُ وذهاباً » .  
 جَيْبٌ - تَجَيْبًا [جيب] القميص : جعل له جَيْبًا .  
 الجَيْبُ - ج جَيْبٍ [جيب] : القلب والصدر ؛ يقال « إنّه ناصحُ الجَيْبِ » أي صادق أمين || كيس يُخاط في جانب الثوب من الداخل ويجعل فمه من الخارج || و - من القميص : طوقه || « مصروفُ الجَيْبِ » : مال مخصّص للنفقات الشخصية الصغيرة || « جَيْبُ المُقاومةِ » (اع) : مناطق محاصرة تماماً في أراضٍ يحتلها العدو || « جَيْبُ زاويةٍ حادّةٍ في مثلث قائم الزاويةِ » (ه) : هو نسبة الضلع المقابل لها الى الوتر . (هندية) || « جَيْبُ تمامِ زاويةٍ حادّةٍ في مثلث قائم الزاويةِ » (ه) : هو نسبة ضلعها الصغير الى ضلعها الكبير .  
 الجَيْبَةُ - [جيب] : الجَيْبُ للكيس .  
 الجَيْبَةُ - [جوي] : هيئة وكيفية الجواب .  
 الجَيْبَةُ - [جوي] : التَّنُّ (عامية) .  
 الجَيْبَةُ - ج جِيٍّ [جوي] : الماء أو غيره إذا أنتن || مُسْتَفْعُ الماء .

الجَوْفَةُ - [جوف] : الجَوْفُ ؛ يقال « جَوْفَةُ الملائكة » و « الجَوْفَةُ الموسيقية » || « جَوْفَةُ الشَّرَفِ » : وسام وطني فرنسي يُمنح تقديراً لخدمات عسكرية أو مدنيّة .  
 جَوْلٌ - تَجْوَالًا [جول] الأرض : جال فيها كثيراً || و - في المكان : جال .  
 الجَوْلُ - ج جَوْلٌ وجَوْلٌ وجَوْلَةٌ وجَوْلَةٌ وجَوْلٌ [جول] : التراب الذي تجول به الريح على وجه الأرض || جانب الجبل || جدار القبر أو البئر || « جَوْلُ القبرِ » : ما حوله .  
 الجَوْلُ - [جول] : مصص || و - ج أجْوَالٌ : التراب الذي تجول به الريح على وجه الأرض || الجماعة من الخيل أو التَّمُّ || الحَبْلُ .  
 الجَوْلَانُ - [جول] : التراب تجول به الريح .  
 الجَوْلَانُ - [جول] : الجَوْلَانُ .  
 الجَوْلَانُ - [جول] : مصص || صفار المال ورديته || « جَوْلَانُ الهوم » : أوطا .  
 الجَوْلَةُ - [جول] : الشُّوطُ ، المَرْحَلَةُ || الطَّوْفُ ، الرِّحْلَةُ .  
 الجَوْمَانِيَّةُ - من الطائِرَاتِ : التي تطير في الجوّ وتسبح على وجه الماء ؛ لفظة مستحدثة منحوتة من جَوِيَّةٍ ومائيّة .  
 الجَوْمَكُ - ج جَوْمَاكٍ : الجَامِكِيَّةُ .  
 الجُونُ - ج أجْوَانٌ : الخليج الصغير .  
 الجُونُ - ج جُونٌ [جون] : الأسود || الأبيض || النهار || الأحمر الخالص || النبات تضرب خضرته الى السواد || و - من الخيل والإبل : الأذم الشديد السواد .  
 الجَوْنَةُ - [جون] : الفَحْمَةُ || الشمس عند مغيبها ، لأنها سودّ حين تغيب || الحايبة المطليّة || سَلِيْلَةٌ مغشاة بالأدم تكون عند العطارين .  
 الجَوْنِيُّ - ج جُونٌ [جون] (ح) : ضرب من القطا سود البطن والأجنحة .  
 جَوَةٌ - تَجْوِبُهُا [جوه] هُ : جعله ذا جوه .  
 الجَوْهَرُ - ج جَوَاهِرُ : الموجود القائم بنفسه ويقابله العَرَضُ || كلُّ حجر يُستخرج منه شيء يُستفَعُ به || « الجَوْهَرُ الفَرْدُ » : الذي لا ينجزأ أي لا يقبل الانقسام || « جَوْهَرُ الشيءِ » : ما وُضِعَتْ عليه جبلته وطبعته || « جَوْهَرُ السيفِ » : فِرْنْدُهُ || « الجَوَاهِرُ العلوية » :

جَيْشٌ - تَجِيْشًا [جيش] الجيوشُ : جمعها .  
 الجَيْشُ - ج جِيُوش [جيش] : جماعة الجُنْدِ ||  
 و- (ن) : نبات طويل له سِنَّةٌ طوال مملوءة حَبًّا ||  
 و- عند العامة : الصوت أو ما جاش منه أي ارتفع  
 وقوي || « جيشُ الاحتلالِ » : القُوَّات التي تحتلُّ  
 بلدًا ما .

الجَيْشَةُ - ج جَيْشَات [جيش] : المرَّة من جاش .  
 جَيْفٌ - تَجِيْفًا [جيف] تِ الجَيْفَةُ : أنثنت .  
 الجَيْفَةُ - ج جَيْفٍ وَأَجْيَاف [جيف] : جثة الميت المتنتة .  
 الجَيْلٌ - ج أَجْيَالٍ وَجَيْلَان [جيل] : القَرْنُ || أهل  
 الزمان الواحد || الصِنْفُ من الناس .  
 الجَيْمٌ - الدِّيَابِجُ .

الجِيُودِيْزِيَّةُ - (ه) : علم مساحة الأرض على مسافات  
 واسعة || « النقطة الجِيُودِيْزِيَّةُ » : هي التي يقيسون بها  
 حدود الأقاليم (يونانية) .  
 الجِيُولوجِيَا - (ط ا) : علم طبقات الأرض وأسباب  
 هيئتها الطبيعية (يونانية) .

جَيْدٌ - يَجَادُ جَيْدًا [جيد] : طال وحسن جَيْدُهُ .  
 جَيْدٌ - [جود] تِ الأَرْضُ : أصابها مطرٌ جَوْدٌ ||  
 و- الرَّجُلُ : عطشٌ || أشرف على الهلاك .  
 الجَيْدُ - ج أَجْيَادٌ وَجِيُودٌ [جيد] : العُنُقُ .  
 الجَيْدُ - ج جِيَادٌ وَجِجٌ جِيَادَاتٌ وَجِيَادٌ وَكَانَ قِيَاسُهُ  
 جِيَادٌ بِالْوَاوِ فَهَمْزٌ شَدُوْدًا [جود] : ضدُّ الرديءِ ||  
 « جَيْدًا » : حَسَنًا ، بِنْفُوقٍ ، بِإِتْقَانٍ .  
 الجَيْدَاءُ - ج جُوْدٌ [جيد] : الطويلة الجَيْدُ الحَسَنَةُ .  
 الجَيْدَانَةُ - ج جُوْدٌ [جيد] : الجَيْدَاءُ .  
 جَيْرٌ - تَجِيْرًا [جير] السِنْدُ (ت) : وضع عليه الجَيْرُ ||  
 و- الحوضُ : طلاه بالجَيْرِ .  
 الجَيْرُ - الجَصْرُ .

الجَيْرُ - (ت) : ما يوضع على ظهر السند من اسم  
 أو أمرٍ بالدفع ، أو هو تحويل السند من اسم صاحبه الى  
 اسم آخر ، ويُعرَّف أيضًا بالتدوير (إيطالية) .  
 الجَيْرَةُ - ج جَيْرٌ وَجَيْرٌ [جوز] : الشربة الواحدة من  
 الماء || الناحية || جانب الوادي .

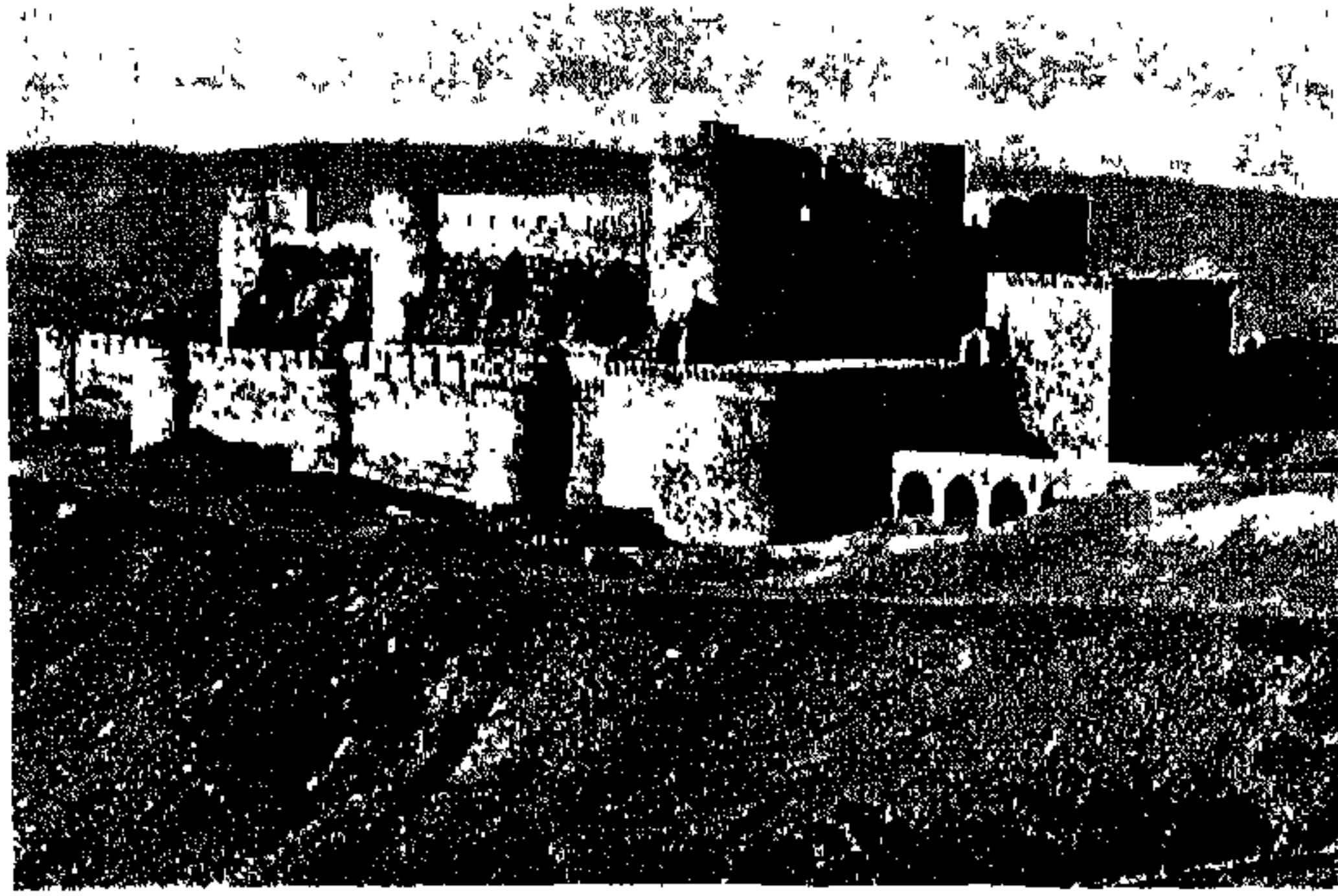

حصن الاكراد - سورية

الذي يحجز ويعترض بين اثنين .  
 الحَائِلَة - [حول] : التي عُمُرُهَا حَوْلٌ || كَلَّ أَنْتَى لَا  
 تَحْمَلُ || الحَيْلَة ؛ يقال « ما فيه حائلة » .  
 الحَالِيم - ج حُومٍ [حوم] : العطشان .  
 الحَائِمَة - ج حَوَائِمٍ وَحُومٍ [حوم] : القَطِيشَة .  
 الحَائِن - [حين] : الأحمق .  
 الحَائِنَة - ج حَوَائِنٍ [حين] : المصيبة .  
 حَابٌ - حُوبًا وَحُوبًا وَحُوبَةً وَحَابًا وَحِيَابَةً [حوب]  
 بكذا ؛ أَلِيمٌ وَأَذْنَبٌ .  
 حَابٌ - مُحَابَةٌ وَحِيَابًا [حب] هُ ؛ وَدَهُ ، أظهر المحبة له .  
 حَائِي - مُحَابَةٌ وَحِيَاءٌ [حيو] الرجلُ : نصره || مال  
 إليه || اختصّه دون سواه || و - القاضي زيدًا في الحكم :  
 مال إليه منحرفًا عن العدل || و - هُ في البيع : ساهله .  
 الحَاب - [حوب] : الإلثم .  
 الحَابَة - [حوب] : الإلثم .  
 حَابَسَ - مُحَابَسَةٌ [حبس] هُ ؛ حَبَسَهُ .  
 الحَابِس - واحد الحَبْسِ .  
 الحَابِل - [حبل] : الصائد لنصبه الحِيَالَة || الساحر ||  
 يقال « اختلط الحابلُ بالنابلِ » وهو مثل يُضْرَبُ في  
 ارتباك الأمر وقيل المراد فيه بالحابلِ سدى الثوب والنابلِ  
 لحمته .  
 الحَابِلَة - ج حَبَلَةٌ : الحُبْلَى .

ح - اسم للحرف السادس من حروف المباني ، وهي من  
 الحروف الحَلْقِيَّة . والحاء ، في حساب الجُمَّل ، عبارة  
 عن ٨ .  
 الحَائِر - [حور] : فا || المتحير || و - في أمره :  
 المُرتَبِك .  
 الحَائِر - ج حُورَانٍ وَحَيْرَانٍ [حير] : فا || مجتمع الماء ||  
 الموضع المظلم المرتفع الأطراف .  
 الحَائِرَة - [حور] : المتحيرة .  
 الحَائِر - [حوز] : الحاصل ؛ يقال « الحائز الشهادة »  
 أي الحاصل عليها .  
 الحَائِط - ج حَيْطَانٍ وَحَيْاطٍ [حوط] : الجدار ||  
 البستان || « ضَرَبَ بِهِ عُرْضَ الحَائِطِ » : لم يبالِ به ،  
 استخفَّ به .  
 الحَائِف - ج حَيْفٍ وَحَيْفٍ وَحَافَةٌ [حيف] : الظالم ،  
 الجائر || « حَائِفُ الجبلِ » : حافته .  
 الحَائِك - ج حَاكَةٌ وَحَوَاكَةٌ [حوك] : مَنْ يَنْسِجُ الثيابَ ||  
 و - حَائِكَاتٌ وَحَوَاكِكُ : الحائكة .  
 الحَائِك - [حيك] : الذي يمشي مختلًا متبخترًا .  
 الحَائِكَة - ج حَائِكَاتٌ وَحَوَاكِكُ [حوك] : التي تنسج  
 الثياب .  
 الحَائِل - ج حَوْلٌ وَحَوْلٌ وَحِيَالٌ وَحَوَائِلُ [حول] :  
 المتغير اللون || مَنْ عُمُرُهُ حَوْلٌ || كَلَّ أَنْتَى لَا تَحْمَلُ ||

الحَابُول - حَبْلٌ يُصْعَدُ بِهِ عَلَى النَّخْلِ يَتَّخَذُ مِنَ اللَّحَاءِ أَوْ اللَّيْفِ .

حَاتَ - حَوَّنَا وَحَوَّنَانَا [حوت] الطيرُ أَوْ الوَحْشُ عَلَى الشَّيْءِ : حَامَ حَوْلَهُ .

الحَاتِمُ - فَاءٌ || الحَاكِمُ ؛ يُقَالُ « حَتَمَ الحَاتِمُ بِكَذَا » || الغَرَابُ || الأَسْوَدُ .

حَاثٌ - مُحَاثَةٌ [حث] هُ : حَاثَهُ .

الحَاثِرُ - « عَسَلُ حَاثِرٌ » : تَحَبَّبَ عَنْ فِسَادٍ .

حَاجَ - حَوَّجًا [حوج] : افْتَقَرَ .

حَاجٌ - حِجَاجًا وَمُحَاجَّةً [حج] هُ : خَاصِمَهُ فَحَجَّهُ .

الحَاجُ - [حوج] (ن) : ضَرَبَ مِنَ الشُّوكِ || وَ - (ن) : نَتَّ مِنَ الحَمَضِ .

الحَاجُ - [حج] : اسْمُ جَمْعٍ بِمَعْنَى الحُجَّاجِ ؛ يَقُولُونَ « قَدِمَ الحَاجُّ حَتَّى المَشَاةِ » || وَ - جُ حُجَّاجٌ وَحَجِيجٌ وَحُجٌّ : فَاءٌ || الَّذِي حَجَّ الأَمَاكِنَ المُقَدَّسَةَ .

حَاجِيٌّ - مُحَاجَاةٌ [حج] هُ : ألقى عَلَيْهِ الأَحَاجِيَّ || غَالِبَهُ فِي الحِجِّيِّ .

الحَاجِبُ - جُ حَوَّاجِبٌ وَحَوَّاجِبٌ : العَظْمُ الَّذِي فَوْقَ العَيْنِ يَلْحَمُهُ وَشَعْرُهُ || « حَاجِبُ الهَوَاءِ » : مَا يَمْنَعُ نَسْرُبَ الهَوَاءِ || « حَاجِبُ الشَّمْسِ » : نَاحِيَةٌ مِنْهَا ||

مِنْهَا || أَوَّلُ مَا يَبْدُو مِنْهَا ، مُسْتَعَارٌ مِنَ الحَاجِبِ العَيْنِ || حَوَّاجِبُ الشَّمْسِ : أَشْعَثُهَا || « حَوَّاجِبُ الشَّيْءِ » حَرْفُهُ || وَ - جُ حُجَّابٌ وَحَجَّابَةٌ : البُؤَابُ وَرَبْمَا خُصٌّ بِبُؤَابِ المَلِكِ .

الحَاجِبَةُ - « حَاجِبَةُ الشَّمْسِ » (اع) : جِهَازٌ يَحْمِي العَيونَ مِنَ أشْعَةِ الشَّمْسِ .

الحَاجِبِيَّةُ - (ن) : نَبْتَةٌ مِنَ فصيلةِ السَّحْلِيَّاتِ ، تَكْثُرُ فِي البُلْدَانِ المَعْتَدِلَةِ . لَهَا أَزْهَارٌ غَرِيْبَةٌ المَظْهَرُ تُشْبِهُ إِلَى حَدِّ بَعِيدِ الحَمَشَرَاتِ كَالنَّحْلِ وَالدَّبَابِ .

الحَاجِجَةُ - جُ حَاجٌ وَحِجٌّ وَحَاجِبَاتٌ وَحَوَّاجِبٌ وَهَذَا الأَخِيرُ عَلَى تَقْدِيرِ حَاجِجَةٍ [حوج] : مَا يُحْتَاجُ إِلَيْهِ || « الحَوَّاجِبُ » :

الضَّرُورِيَّاتُ || الأَمْتِعَةُ || « كَانَ فِي حَاجِجَةٍ إِلَى » : افْتَقَرَ إِلَى ، عَازَهُ (كَذَا) ، كَانَ يَلْزِمُهُ || « لَا حَاجَةَ إِلَى » :

إِلَى « : لَا دَاعِيَ لَ ، لَا يَفْتَضِي || « لَا حَاجَةَ لِي بِهِ » : لَا يَلْزِمُنِي || « عِنْدَ الحَاجَةِ » : عِنْدَ الاقْتِضَاءِ ، عِنْدَ اللُّزُومِ || « سَدَّ حَاجَتَهُ » : أَعْطَاهُ مَا يَلْزِمُهُ ، مَا يَعُوزُهُ ||

« قَضَى حَاجَتَهُ » : لَمَّى طَلَبَهُ وَرَغْبَتَهُ || « قَضَى الحَاجَةَ » :

تَقَرُّطٌ .

حَاجِزٌ - مُحَاجِزَةٌ [حجز] هُ : مَانِعٌ .

الحَاجِزُ - جُ حَجَزَةٌ وَحَوَّاجِزٌ : مَا يَفْصَلُ وَيَمْنَعُ || البَرْدُخُ || حَدُّ السِّيفِ || الظَّالِمُ || « الحَاجِزُ النَّارِيَّ » (اع) : هُوَ أَنْ تَقْذِفَ القَنَايِلَ المُتَفَجِّرَةَ مِنْ عِدَّةٍ مَدَافِعٍ قَذْفًا مُتَوَاصِلًا يَجْعَلُ جِدَارًا مِنَ النَّارِ فِي وَجْهِ العَدُوِّ ||

« الحَاجِزُ الحَرَّارِيُّ » (ف) : اصْطِلَاحٌ عِلْمِيٌّ سُمِّيَتْ بِهِ الحَرَارَةُ المُتَوَلِّدَةُ مِنَ احْتِكَاكِ الطَّائِرَةِ بِالطَّبَقَاتِ الهَوَائِيَّةِ ||

« الحَوَّاجِزُ الجَمْرَكِيَّةُ » : الرُّسُومُ الجَمْرَكِيَّةُ الَّتِي تُحَوَّلُ دُونَ حَرِيَّةٍ تَبَادُلُ البُضَائِعِ .

الحَاجِزَةُ - المَانِعَةُ وَالفَاصِلَةُ || « حَاجِزَةُ الصَّوَاعِقِ » : مَانِعَةُ الصَّوَاعِقِ ، حَرَبَةُ الصَّاعِقَةِ .

الحَاجِمُ - جُ حُجَّامٌ وَحَجَّامَةٌ : مَنْ يَتَعَاطَى الحِجَامَةَ .

الحَاجِيَّاتُ - [حوج] : الأَشْيَاءُ الَّتِي يَحْتَاجُ إِلَيْهَا الإِنْسَانُ يَوْمِيًّا ، الضَّرُورِيَّاتُ .

حَادٌ - حَوَّدًا [حود] عَنْهُ : مَالٌ .

حَادٌ - حَيِّدًا وَحَيِّدَاتًا وَحَيِّدًا وَحَيِّدَةً وَحَيِّدُونَ وَحَيِّدُونَ [حيد] عَنِ الطَّرِيقِ : مَالٌ عَنْهُ وَعَدَلٌ .

حَادٌ - مُحَادَّةٌ [حد] هُ : عَادَاهُ وَغَاضَبَهُ || وَ - تَأْرُضُهُ أَرْضِي : جَاوَزْتُهَا .

الحَادُّ - النَّافِذُ ؛ نَقُولُ « حَادُّ النِّظَرِ » || « حَادُّ المَوَازِجِ » ، حَادُّ الطَّبِيعِ : سَرِيعُ الغَضَبِ ، حَارُّ الشُّعُورِ || وَ - جُ حَوَّادٌ : المَرَاةُ الَّتِي تَرَكَّتْ الزَّيْنَةَ لِمَوْتِ زَوْجِهَا .

حَادَثٌ - مُحَادَثَةٌ [حدث] هُ : كَأَلَمُهُ || وَ - السِّيفُ : جَلَاهُ ؛ وَمِنْهُ « كَنَصَلَ السِّيفُ حُودُثَ البَصْقِ » أَي جَلَى بِالصَّقَالِ .

الحَادِثُ - جُ حَوَادِثٌ : الأَمْرُ الطَّارِئُ ، وَمِنْهُ « مَكَانُ الحَادِثِ » : المَوْضِعُ الَّذِي وَقَعَ فِيهِ الفِعْلُ ؛ مَكَانُ الجَرِيْمَةِ || الشَّيْءُ أَوَّلُ مَا يَبْدُو || نَقِيضُ القَدِيمِ || « حَوَادِثُ الدَّهْرِ » : نُوبُهُ .

الحَادِثَةُ - جُ حَوَادِثٌ وَحَادِثَاتٌ : مَوْتٌ الحَادِثُ بِمَعْنَى نَقِيضِ القَدِيمِ .

الحَادِرٌ - : فَاءٌ || الحَمْسُنُ السَّمِينُ || الغَلِيظُ || وَ - مِنَ الجِبَالِ : المَرْتَفِعُ || « حَبْلٌ حَادِرٌ » : شَدِيدُ القِتْلِ || « حَيٌّ حَادِرٌ » : مُجْتَمِعٌ .

الحَادُورَةُ - [حدر] : سِبْلَانُ العَيْنِ بِالدَّمْعِ .

أي كيف معاملتنا لهم || و - الجرح : قاسه بالمحرف ||  
و - الرجل : جازه على خير أو شر .

الحارك - (ع ا) : أعلى الكاهل || « رجع على الحارك » : حالاً (عامية) .

حاز - حَزَاً - حَزَاً وحِيازَةً [حوز] الشيء : ضمه وجمعه ||  
حصل عليه || و - حَزَاً الرجل : سار سيراً لينا .

حاز - حَزَاً - حَزَاً [حيز] الإبل : ساقها .

حازب - حَزَابًا ومُحَازِبَةً [حزب] ه : صار من حزبه ||  
نصره وعاضده .

الحازب - ح حَزَابٍ : الأمر الشديد ؛ تقول « نزلت به حَزَابٍ الخطوب » أي الشدائد .

الحازة - [حز] : واحدة حَوَازُ القلب .

الحازر - « نبيذ أو لبن حازر » : حامض .

الحازم - ح حَزَمَةٌ وحَزَمٌ وأَحْزَامٌ : من يضبط أمره ويحكمه ويأخذ فيه بالثقة .

الحازوقة - [حزق] (طب) : الفواق (عامية) .

الحازي - [حزو] : فا || الذي ينظر في الأعضاء والغضون يتكهن .

حاس - ح حَوَسًا [حوس] الذئب الغم : تخللها وفرقها || و - الجزار الإهاب : كشطه في سلخه ||

و - ت المرأة ذيلها : وطنته وهي تسحب .

حاسي - مُحَاسَاةً [حسو] الرجل المرق : أشربه إياه شيئاً بعد شيء .

حاسب - مُحَاسِبَةً وحِسَابًا [حسب] ه : أقام عليه الحساب || و - على نفسه ؛ احتسب ، احتاط لنفسه .

الحاسب - ح حَسَبَةً : فا || العالم بالحساب || المنجم .

الحاسة - ح حَوَاسٌ [حس] : القوة النفسانية المدركة .

الحاسد - ح حَسَادٌ وحَسَدَةٌ وحَسَدٌ : الذي يتمنى زوال نعمته غيره وتحوطاً إليه .

الحاسير - فا || من كان بلا عمامة أو بلا درع || « حاسير الرأس » : لا قبعة على رأسه || « حاسير البصر » : لا يرى بوضوح إلا الأشياء القريبة || و - ح حُسْرٌ وحَوَاسِيرٌ : المرأة التي حسرت خمارها عن وجهها .

الحاسيم - الفاصيل ، القاطع .

حاسن - مُحَاسِنَةً [حسن] ه : غالبه في الحسب || لطفه وعامله بالحسنى .

الحاسين - الجميل .

الحادي - [حدو] وحادي النجم (فك) : كوكبان ||  
و - في الحادي عشر : مقلوب عن واحد || و - ج حُدَاةٌ : الذي يسوق الإبل ويغني لها .

الحاذ - ح آحَاذٌ [حوذ] (ن) : جنس شجر والعامّة تسميه الحوز .

الحاذة - (ن) : واحدة الحاذ .

حاذر - مُحَاذِرَةٌ وحِذَارًا [حذر] ه : حذر كل واحد من الآخر || حذره .

الحاذر - فا || المتأهب المستعد كأنه يحذر أن يفاجأ .

الحاذق - من الخل : الشديد الحموضة || و - ج حُدَّاقٌ وحِذَّاقٌ : الماهر .

الحاذرة - [حذر] : المتيقظ الشديد الحذر .

حاز - ح حَزَاً وحُوزًا ومَحَارًا ومَحَارَةً [حوز] : رجع ||  
تحير || و - الشيء : كسد || و - الثوب : غسله ويبيضه .

حاز - ح حَزَاً وحَيْرًا وحَيْرَةً وحَيْرَانًا [حير] : ضل الطريق ولم يهتد لسيله || و - الرجل : نظر الى الشيء فغشي بصره || و - في أمره : جهل وجه الصواب || و -

الماء : تردّد كأنه لا يدري كيف يجري فتجمع .

الحاز - [حز] : ضدّ البارد || و - من الأعمال : الشاق .

حازب - حَزَابًا ومُحَازِبَةً [حزب] ه : قاتله .

الحازة - [حوز] : المستدار من الفضاء .

الحازة - [حوز وحير] : كل مكان دنت فيه المنازل بعضها من بعض ؛ يقال « نزلنا في حارة بني فلان » .

الحارث - ح حَرَاثٌ : الزارع .

الحارود - الغضب .

الحارزة - (ف) : قاطعة التيار .

الحارس - ح حَرَّاسٌ وحَرَسَةٌ وحَرَسٌ وأَحْرَاسٌ : الحافظ || « الحارس القضائي » : مَنْ يُؤْتَمَنُ مؤقتًا على أموال

تكون ملكيتها موضوع خلاف || « حارس الليل » : من يحرس في الليل شوارع المدينة ، أو مؤسسة أو محلات تجارية || « حارس المرمى » : الذي يكلف بحماية

الهدف في لعبة كرة القدم أو كرة السلة || « حارس السماء وحارس السماء » (فك) : كوكبان .

حارف - مُحَاوَرَةً وحِرَافًا [حرف] ه : عامله ؛ ومنه قول الشاعر « فقد علموا في الغزو كيف نحارف »

حاش - حاشًا [حوش] الصيد: جاء من حواليه  
ليدفعه الى الجباله || و - عليه الصيد: أعانه على  
صيده || و - الإبل: جمعها وساقها .  
حاشًا - [حشي]: أداة للاستثناء فيما يُتْرَكُ فيه المستثنى  
عن مشاركة المستثنى منه في حكمه ، كقولك «ضربتُ  
القومَ حاشًا زيدًا» ؛ وإعرابها : حاشًا فعل ماضٍ  
وفاعله مستتر فيه وجوبًا على خلاف الأصل وتقديره  
هو ؛ زيدًا مفعول به . ولذلك لا يحسن ان يقال  
«صلى الناسُ حاشًا زيدًا» لفوت معنى التثنية ||  
وتكون اسمًا للتثنية نحو «حاشا لله» أو «حاشا لله»  
أي لا سمح الله ، معاذ الله || «حاشا لك أن» :  
أنت أبعد من أن .  
حاشي - مُحاشاة [حشور] ه : أعطاه الشيء الزهيد .  
حاشي - مُحاشاة [حشي] زيدًا من القوم : استثناء .  
الحاشيد - فا || المستعد المتأهب || العيثق الكثير الحمل .  
الحاشيك - «نخلة حاشيك» : كثر حملها .  
الحاشيكة - «ريح حاشيكة» : واجدة الرياح الحواشيك  
(اطلب الحواشيك) .  
حاشم - مُحاشمة [حشم] ه : غاضبه .  
الحاشية - ج حواشٍ [حشي]: الجانب من الثوب  
أو الكتاب وغيرهما || ما عُلِقَ على حاشية الكتاب من  
الشروح والزيادات || أهل الرجل وخاصته || الناحية .  
قبل سببت بذلك لأن لكل ناحية أهلًا فكانهم حشوها .  
حاص - حوصًا وحياصة [حوص] الثوب: خاطه  
خيطة متباعدة || و - بينهما: ضيق || و - حوله :  
حام .  
حاص - حيصًا وحيصة وحيوصًا وحيصصًا وحيصصانًا  
[حيص] عن كذا: عدل وحاد ؛ يقولون «من حاص  
عن الشر سلم» أي من تباعد عنه .  
حاص - مُحاصاة [حص] الغرماء : اقتسموا حيصصًا .  
الحاصب - فا || البرد || السحاب الذي يرمي بالبرد ||  
الرياح الشديدة تحمل الحصباء .  
الحاصبة - [حص] (طب) : داء يُسْقِطُ شعرَ الرأس .  
الحاصيد - ج حصدة وحصاد : القاطعُ الزرع بالمنجل .  
الحاصيدة - آلة للحصد .  
حاصر - حصارًا ومُحاصرة [حصر] القوم العدو: أحاطوا  
به ومنعوا عنه الإمداد .

الحاصيرة - ويقال لها «يشدُّ السيلك» : أداة يشدُّ بها  
سلكانو كهربائيان .  
الحاصيل - ج حواصيل : فا || المخزن || ما حُكِّصَ  
من الفضة من حجارة المعدن || و - من كل شيء :  
ما بقي وثبت وذهب ما سواه || و - (ع ح) : ما  
يحصل بعمل الضرب من الأعمال الحسائية || و -  
ج حاصلات : الإنتاج ؛ الغلة || «حاصلات الأرض» :  
غلاتها .  
الحاصين - ج حواصين وحاصينات من النساء : العفيفة .  
الحاصينة - ج حواصين وحاصينات من النساء : الحاصين .  
حاصر - حوصًا [حوص] : أتخذ حوصًا || و -  
الماء : جمعه .  
حاضر - مُحاضرة وحضارًا [حضر] : ألقى محاضرة ||  
و - ه : عدا معه || غالبه || أجابه بما حضره من  
الجواب || و - الجواب : جاء به حاضرًا .  
الحاضر - ج حضر وحضار وحضور وحضرة : فا ||  
ساكن الحضر ، خلاف البادي || الحي العظيم وهو  
جمع كما يقال «حاج» للحجاج || المعد والمهيا ||  
الحال || «في الوقت الحاضر» : حاليًا ، الآن ||  
«حاضر الفكر» : سريع الخاطر ، سريع الفهم .  
الحاضرة - ج حواضر : مؤث الحاضر || المدينة  
الكبيرة ؛ نقول «حاضرة القاتيكان» .  
الحاضرون - المشاهدون ، جمهور المستمعين .  
الحاضنة - ج حواصين : التي تقوم على الصغير في  
تربيته .  
حاط - حوطًا وحيطة وحياطة [حوط] يو : حاق  
ونزل || و - ه : حَفِظَهُ وصانته وتعهد .  
الحاطمة - «حاطمة الجليد» : سفينة من طراز خاص  
معدّة لإزالة الجليد الذي يعترض سير السفن في البحار .  
الحاطوم - السنة الشديدة لأنها تحطم كل شيء ||  
و - (طب) : دواء أو أكل يسهل الهضم .  
حاف - حوفًا [حوف] الشيء : جعله على الحافة .  
حاف - حيفًا [حيف] عليه : جار عليه وظلمه .  
الحاف - [حفا] : فا || الشديد الإصابة بالعين ||  
«خبز حاف» : بلا إدام .  
الحافان - [حوف] : عرقان أخضران تحت اللسان .  
الحافة - ج حافات وحيف [حوف] : الجانب والطرف .

الحاقّة - [حق] : مؤنث الحاقّ || النازلة || القيامة .  
الحاقيد - ج حَقْدَة : فاء .  
حاقِل - مُحاقلة [حقل] هـ : باعه الزرع في سنبله  
قبل بدو صلاحه .

الحاقين - فاء || المجتمع بوله كثيراً .  
الحاقية - ج حَوَاقِن : مؤنث الحاقين || المعيدة صفة  
غالبية لأنها تحقن الطعام .

حاك - حَوَكًا وحِيَاكًا وحِيَاكَةً [حوك] الثوب : نسجه .  
حاك - حِيَكًا وحِيَكَانًا [حيك] : مشى مختلاً مُتَّبَحِرًا ||  
و- السيف : قطع || و- السيف أو الكلام فيه :  
أثر وعول .

حاك - مُحَاكَةً وحِيَاكًا [حك] الرجل : باراه .  
حاكى - مُحَاكَاةً [حكى] هـ : شابهه .

الحاكة - السين ، يقال « ما بقي في فمه حاكة » أي  
سين .

حاكم - مُحَاكَمَةً [حكّم] هـ : خاصمه || و- هـ الى  
الحاكم : دعاه .

الحاكم - ج حُكَّام وحَاكِمُونَ : القاضي || المُتَّفِد  
الحُكْمُ || المُتَوَلَّى إدارة شؤون البلاد || و- بأمره :  
السيد المطلق ، الدكتاتور .

الحاكرة - [حكر] : قطعة من الأرض تُحَكَّر لزراعة  
الأشجار ، قريبة من الدور والمنازل (عامية) .

الحاكي - [حكى] : الفونوغراف أو الغراموفون .

حال - حَوَالًا وحَوَالًا [حول] الشخص : تحرك ||  
و- ت القوس : صارت معوجة || و- العهد : انقلب ||

و- الحَوَالُ : مضى وتمم || و- الشيء : تحوّل من  
حال الى حال || و- عليه الحَوَالُ : مر || و- ت  
النخلة (ز) : حملت عامًا ولم تحمل آخر || و- الى

مكان آخر : تحوّل || و- في ظهر الدابة : وثب  
واستوى || و- حَوَالًا وحِيَالًا ت الأثني : لم تحمل ||

و- حَوَالًا وحَوَالًا وحِيَالَةً بينهما : حَجَزَ واعترض ||  
و- بينه وبين الأمر : جعل الأمر متعلدًا عليه ||

و- بين نفسه وبين الإشفاق : منع نفسه من الإشفاق ||  
و- حِيَلَةٌ ومَحَالًا : احتال .

حال - حِيَالًا [حيل] الشيء : غير .  
الحال - ج أَحْوَالٍ وَأَحْوَالَةٍ [حول] : صفة الشيء  
وهيئته وكيفيته ، يؤنث ويذكر || الرماد الحار || الطين

ومنه « حافتا الوادي ونحوه » : جانبه || الشدة || الحاجة .  
الحاقّة - [حف] : « حاقّة الشيء » : جانبه وطرفه .  
الحاقيد - ج حَقْدٍ وحَقْدَة : المخدم || التابع || الناصير ||  
وَلَدُ الوَلْدِ .

الحافر - الذي يحفر || « على الحافر » : حالًا ،  
فورًا || و- ج حَوَافِر : هو للدابة بمنزلة القدم للإنسان .  
الحافرة - مؤنث الحافر || الأرض المحفورة || « رجع  
على حافرتيه » : عاد على آثاره .

الحافرية - (ن) : جنس زهر من الخنازيريات ،  
مهده الأصلي أميركا الجنوبية . له شبه بالحافر . أزهاره  
كبيرة متعددة الألوان ، يجتمع فيها غالبًا الأصفر  
والأحمر .

الحافيز - ج حَوَافِيز : الباعث ، الدافع .  
الحافيشة - ج حَافِشَاتٍ وحَوَافِيش : مسيل الماء .

حافظ - حِفَاطًا ومُحَافِظَةً [حفظ] على الأمر : راقبه  
وراعاه || واطب عليه || و- عتّه : دافع .

الحافظ - ج حُفَاطٍ وحَفَظَةٌ وحَافِظُونَ : فاء || المؤكل  
بالشيء || البين المستقيم من الطرق الذي لم يُعَمَّ أثره ؛

يقال « طريق حافظ » أي واضح لا ينقطع || و- من  
الملائكة : هو الذي يكتب حسنات الناس وسيئاتهم .

الحافظة - قوة الذاكرة || وعاء تُحَفَظُ فيه الأوراق .  
الحافل - ج حُفَلٍ وحَوَافِل : فاء . يقال « جمع حافل »

أي كثير و « ضرع حافل » أي ممتلئ لبنًا و « واد حافل »  
أي كثير سيله و « ناقة أو شاة حافل » أي كثير لبنها ||

« الحافل بكذا : المليء والمفعم به .

الحافلة - مؤنث الحافل || « دار حافلة » : كثيرة  
الأهل || « سوق حافلة » : جامعة || و- ج حَافِلَات

وحَوَافِل : الأوتوبوس || « الحافلة الكهربائية » : عربة  
القطار الكهربائي .

الحافي - ج حُفَاةً [حفو] : الماشي بلا نعل ولا خف .  
حاق - حَوَاقًا [حوق] بو : أحاط .

حاق - حَيَقًا وحَيِوقًا وحَيَقَانًا [حيق] بو : أحاط ||  
و- بهم العداة : نزل وأحاط || و- فيه السيف :

أثر وعول || و- بهم الأمر : لزمهم ووجب عليهم .  
حاق - مُحَاقَةً وحِيقًا [حق] هـ في الأمر : خاصمه  
ورافعه وادعى أنه أولى بالحق منه .

الحاق - [حق] : فاء || الوسط .

حَزْنُهُ : لازمه .  
 الحَالِقِي - ج حَلَقَةٌ من الجبال : المنيف المرتفع ولا يكون  
 إِلَّا مع عدم نبات || و - ج حُلُقٌ وَحَوَالِقٌ من الصُّرُوع :  
 الممتلئ || المنضم إلى البطن لقلّة لبنة .  
 الحَالِقَةُ - ج حَوَالِقٌ : القول السيئ || السنة الشديدة  
 التي تحلّق كل شيء || المنية .  
 الحَالِك - الشديد السواد .  
 الحَالُوق - الموت .  
 الحَالِي - ج حَوَالٍ [حلي] : المرأة اللابسة الحلي .  
 الحَالِي - [حول] : الحاضر ؛ يقال « حَالِيًا » أي في  
 الوقت الحاضر .  
 الحَالِيَة - ج حَوَالٍ [حلي] : المرأة اللابسة الحلي .  
 حَامٍ - حَوْمًا وَحَوْمَاتًا [حوم] على الشيء وَحَوْلُهُ :  
 دار به || و - حَوْلَ غَرْضِهِ وَعَلَيْهِ : طلبه || و - الرَّجُلُ :  
 عطش || و - ت على القضيّة الشبهات : اكتنف  
 القضيّة الغموض || و - ت الشبهة ضده : أصبح  
 مُشْتَبِهًا به ؛ أتهم .  
 حَامِي - مُحَامَاةٌ وَحِمَاةٌ [حمي] عنه : منع ودافع  
 عنه || و - على الضيف : احتفل به .  
 الحَامِيز - اللادع .  
 الحَامِيز - فَا || ما كان في طعمه حموضة || و -  
 (ك) : مركّب هيدروجيني يتحوّل إلى ملح إذا استبدل  
 الهيدروجين فيه بمعدن . والحواميز طعمها معروف  
 كطعم الخلّ مثلاً || « حَامِيزُ الكَبِيرِيتِ » : استحضره  
 الرازي في أواخر القرن التاسع وسمّاه زيت الرّاج .  
 الحَامِيزَة - مؤنث الحاميز || الشهوة للشيء || و -  
 (طب) : تحمّض الشيء في المعدة لفساده .  
 الحَامِيل - ج حَمَلَةٌ : فَا || و - ج حَوَامِيلٌ من النساء :  
 الحُبْلَى .  
 الحَامِلَة - [حمل] : الزنْبِيلُ يُحْمَلُ فِيهِ العنب ونحوه ||  
 و - (حي) : خشبة معترضة في تَوَلُّ الحائك تعتمد  
 عليها الخيوط || و - من النساء : الحُبْلَى ، ج حَوَامِيلٌ ||  
 « حَامِلَةُ الطائرات » (اع) : سفينة حربية معدّة على  
 شكلٍ مخصوص تُحْمَلُ طائراتٌ عديدة تُطَلَقُ من  
 على ظهرها عند الحاجة ، ج حَامِلَاتٌ .  
 الحَامُولَة - ج حَوَامِيلٌ : الماء المندفق في المسيل عند  
 اشتداد المطر .

الأسود || « حَالٌ مَنَينِ الفرسِ » : وسط ظهره || « عَرَضُ  
 حال » : عريضة أو طلب خطّيّ يقدّم إلى سلطة أو  
 مرجع عالٍ لالتماس شيء أو تبيان شكوى أو للتعبير  
 عن رأي || « لِسَانُ الحال ، لِسَانُ حالِهِ » : انظر كلمة  
 لِسَانٌ || « حَالًا » : فورًا ، دون إبطاء . وكذلك « للحال »  
 أو « في الحال » || « على كلِّ حال » أو « على أيِّ  
 حال » : مهما يكن من أمر || « خَلَّ الحالَ على حالِهِ » :  
 دع الأمور في مجراها || « في حال كذا » : إذا اتفق  
 أن ، فيما لو || « يَبْقَى على حالِهِ » : لا يتغيّر || « في حالٍ  
 من الأحوال » : على أيِّ وجهٍ كان ، في أيِّ ظرفٍ من  
 الظروف || « بأيِّ حالٍ » : بأيِّ وجهٍ كان ؛ قَطْعًا ||  
 « كما هو الحال في » : مثلما يجري في ، قِسْ على ذلك  
 كذا || « حَالًا » : بمجرد أن ، فَوْرَ (كذا) || « أحوالُ  
 الدهر » : تقلُّباته وصُروفه || « الأحوال الشخصية » :  
 مجموع النصوص أو الأحكام الخاصة بالزواج وما  
 يتفرّع منه || « محاكم الأحوال الشخصية » : المحاكم  
 التي تنظر في الزواج وما يتفرّع منه || « الأحوال الجوّية » :  
 حالة الطقس وتغيّراته .  
 حَالِي - مُحَالَاةٌ [حلوا] الرجل : طاييه .  
 حَالِبٌ - مُحَالِبَةٌ وَحِلَابًا [حلب] هُ : حَلَبَ معه .  
 الحَالِب - ج حَلَبَةٌ : فَا .  
 الحَالِيَانِ - (ع ا) : قناتان يجري فيهما البول نازلًا من  
 الكلبيتين إلى المثانة .  
 الحَالِيَة - واحدة الحَوَالِبِ .  
 الحَالَة - [حول] : « حالة الشيء » : حاله || « حَالَاتُ  
 الدهر » : صروفه وتقلُّباته || « الحالة الراهنة » : وضع  
 الأمور الحاضر ، ما هي عليه الأمور في الوقت الحاضر ||  
 « حالة الخطر » : وَضِعٌ يُنْبِئُ بالخطر || « حالة  
 الطَوَارِيءِ » : نظامٌ استثنائيّ يخوّل السلطة الإداريّة  
 صلاحيّات واسعة بسبب الاضطرابات في البلاد ||  
 « سوء الحالة » : الموقف الحرج ، الظرف الصعب ||  
 « والحالة هذه » : إن كان الأمر كذلك || « في حالة  
 غيابه » : عند غيابه و « في حالة الوفاة » : عند الوفاة ||  
 « في هذه الحالة » : إذًا ، بما أن الأمر كذلك ||  
 « كما هي الحالة في » : مثلما يجري في ، قِسْ على  
 ذلك كذا .  
 حَالَفًا - مُحَالَفَةٌ [حلف] هُ : عَاهَدَهُ || و - فَلَائِنًا



حَاوِطَ - مُحَاوِطَةٌ [حوط] هُ : داوره وحاول أن ينال منه أمرًا يأباه .

حَاوَلٌ - مُحَاوَلَةٌ وَجَوَالًا [حول] البصر : حَدَدَهُ || و - هُ : طلب تيل الشيء منه بحيلة || و - الشيء : أرادته وطلبه بحيلة || و - أن يفعل كذا : سعى .

الْحَاوِي - [حوي] : فَا || الذي يربي الحيات .

الْحَاوِيَّة - ج حَاوِيَاتٍ وَحَوَاوٍ [حوي] : مؤنث الحاوِي .  
حَايَا - مُحَابَاةٌ [حيي] الصبي : غَدَاهُ || و - النَّارُ : أشعلها || و - زَيْدًا : كلّفه الحياء .

حَايَدٌ - مُحَايَدَةٌ وَحِيَادًا [حيد] هُ : جانبه ومال عنه .  
حَايِنٌ - مُحَابِنَةٌ وَحِيَانًا [حين] هُ : عاملُهُ في وقتٍ مُعيَّن أي في ميعادٍ مُعيَّن .

الْحَيِيُّ - [حيي] : ذُو الْحَيَاءِ .

حَبٌّ - جِبًّا وَحَبًّا [حب] هُ : وَدَّهُ || و - الشيء : رغب فيه || و - اليه : صار حبيبًا له أي محبوبًا .

الْحُبُّ - مص || « حُبُّ الإِسْتِطْلَاعِ » : الرغبة في المعرفة || « حُبُّ اللَّذَاتِ » : الأنانِيَّةُ || « حُبًّا في كذا » : رغبةً فيه || « حُبًّا لكذا » : من أجل محبته || و - ج حِبَابٍ وَحَبِيَّةٌ وَأَحْبَابٌ : الجرة الكبيرة أو الخاوية .

الْحَبَبُ - ج حَبُوبٍ وَحَبَّانٌ : البُرْدُ || و - (طب) : ما يُعْمَلُ من الأدوية المجبولة كَتَلَا صغيرة مستديرة كحَبِّ الحَمَصِ || « حَبُّ القَمَامِ » : البُرْدُ || و - ج حَبُوبٍ وَحَبُوبَاتٍ وَحَبَّانٌ عند العامة : ما يخرج في البدن من بُثور .

الْحَبِيَّةُ - مص || و - ج أَحْبَابٍ وَحَبَّانٍ وَحَبِيَّةٌ وَحُبٌّ وَحَبُوبٌ : المُحِبُّ || المَحْبُوبُ .

حَبًّا - حَبًّا [حبو] : دَنَا ، يقال « حَبَّوتُ إلى الخمسين » أي دنوت إليها || و - السهمُ : وقع دون الغرض ثم زحف اليه على الأرض || و - الولدُ : زحف على يديه وبطنه || و - تِ السَّفِينَةُ : جَرَّتْ || و - هُ كَذَا وَبِكَذَا : أعطاه إياه بلا جزاء || و - هُ عن كذا : منعه || و - الشيء له : اعترض || و - ما حوَّله : حماه ومنعه .

حَبِيٌّ - تَحْيِيَّةٌ [حبو] هُ : حَمَاهُ وَمَنْعُهُ .  
الْحَبَّاءُ - [حبو] : السحاب الكثيف الذي يدنو من الأرض الحياء - [حبو] : مَهْرُ الْمَرْأَةِ || الحَبُوبَةُ .  
الْحَبَابِيسُ - ما حُبِّسَ في سبيل الخير .  
الْحَبَابُ - [حب] : الحُبُّ وَالوَدُّ || المحبوب || و -

الحامي - ج حُمَاةٌ وَحَامِيَّةٌ [حمي] : الأسد لحمايته || الكلب لحراسته || الذي يحمي ، المُدَافِعُ .

الْحَامِيَّة - ج حَوَامٍ : مؤنث الحامي || الحامي ، والنساء للمبالغة || الجماعة التي تحامي وتذبُّ عن نفسها أو عن غيرها || و - ج حَامِيَّاتٍ (اع) : قَوَاتٌ تُوضَعُ في موقع حصين أو في مدينة للدفاع عنهما أو للإقامة فيهما || « الدولة الحامية » : التي تكون لها سلطة الحماية على دولة أخرى .

حَانَ - حَيْنًا وَحَيْنُونَةً [حين] الشيء : قُرِبَ وَقْتُهُ || و - السبيلُ : يَبَسُ وَأَن حَصَادُهُ || و - فَلَانٌ : هلك أو وقع في المحنة || و - له أن يفعل كذا : آن له ذلك || و - تٌ مني التفاتة : صدرت عني التفاتة .

الْحَانَ - [حين] : الحاتة .

الْحَانٌ - [حن] : فَا || المُسْتَطَرِبُ .

الْحَانَاةُ - [حنو] : الحانية .

الْحَانِي - [حنا] : « مَكَانٌ حَانِيٌّ » : اخضر نباته .

الْحَانَةُ - [حين] : موضع يبيع الخمر .

الْحَانِطُ - فَا || الكثير الحنطة || صاحب الحنطة || المدرك من الشجر والعشب || القاني ؛ يقال « أحمر حانط » أي قاني || « جِلْدٌ حَانِطٌ » : مُحَمَّرٌ .

الْحَانُوتُ - ج حَوَانِيتٍ [حنت وحنو] ، يذكَرُ وَيؤنثُ : دُكَّانُ الخَمَارِ || الدُّكَّانُ عموماً .

الْحَانُوتِيٌّ - صاحب الحانوت .

الْحَانُوتِيٌّ - الحانوي .

الْحَانِيٌّ - النسبة إلى الحانوت || صاحب الحانوت .

الْحَانِيَّةُ - ج حَوَانٍ : الدُّكَّانُ .

الْحَانِيَّةُ - [حنو] : مؤنث الحانوي || الخَمَارُونَ لِسبَابِ إلى الحانية || الخمر تُعَاقَرُ في الحانية .

حَاوَتْ - مُحَاوَرَةٌ [حوت] هُ : رَاوَعَهُ وَخَادَعَهُ كَالْحَوْتِ في الماء .

حَاوَدٌ - مُحَاوَدَةٌ [حود] تهُ الحَمَى : تَهَدَّتْهُ || و - هُ بالزيارة : زاره بين الأيام .

حَاوَرٌ - مُحَاوَرَةٌ وَجَوَارًا وَحَوَارًا [حور] هُ : جَاوَبَهُ وَرَاجَعَهُ الكَلَامَ .

حَاوَشَ - مُحَاوَشَةٌ [حوش] هُ على الأمر : حَرَضَهُ عَلَيْهِ .

حَاوَصَ - مُحَاوَصَةٌ [حوص] هُ : نَظَرَ إِلَيْهِ بِمُؤَخَّرِ عَيْنِهِ وَهُوَ يَخْفِي ذَلِكَ .

(ح) : الحَبَّة || « أم حَبَاب » : الدنيا .

الحَبَاب - [حَب] : الفقايع التي تعلو الماء أو الخمر .  
الحَبَاب - [حَب] : صانع الحَبَاب (جمع حَبَّة  
أي الجِرَّة الكبيرة أو الخاية) .

الحَبَابَة - ج حَبَاب [حَب] (ح) : دُوَيْبَة سوداء مائبة .  
الحَبَابَج - أو أم حَبَابَج [حَبَج] (ح) : ذباب  
ذو ألوان يطير في الليل ، في ذنبه شعاع كالسراج . ما  
يُرى في ذنبه كأنه نار || « نار الحَبَابَج » : النار  
الخفية ، يُضرب بها المثل في الضعف .

الحَبَّار - (ح) : جنس حيوانات من الرخويات ،  
جسمها بيضوي منطى بجلاف صندفي . تفرز سائلا  
أسود يُستعمل للصبغة .

الحَبَّارِي - ج حَبَّارِيَات (ح) : طائر أكبر من اللجاج  
الأهلي وأطول عنقًا ، يُضرب به المثل في البلاهة فنقول  
« أبله من الحَبَّارِي » ؛ قيل لها ذلك لأنها إذا غيّرت  
عشها نسيته وحضنت بيض غيرها . والحَبَّارِي أنواع  
كثيرة .

الحَبَّاط - داء يعرض للإبل وهو وجع في البطن وانتفاخ  
من أكل الحنْدَقُوق .

الحَبَّاك - ج حَبَّك : الحَبَّكَة || الحظيرة تكون بقصبات  
تعرض ثم تُشدُّ || الطريق في الرمل ونحوه .

الحَبَّال - صانع الحبال أو بائعها .  
الحَبَّالَة - ج حَبَّالِيل : المصيدة .

حَبَّبَ - « حَبَّاً وَحَبَّاً [حَب] إليه : صار حَبِيْباً له أي  
مَحْبُوباً .

حَبَّبَ - تَحْبِيْباً [حَب] « إلى : جعله محبوباً ، ويقال  
أيضاً « حَبَّبِي إِيَّاه » || و - الزرع : صار ذا حَب .

الحَبَّب - [حَب] : تتضدُّ الأسنان || الفقايع التي  
تعلو الماء أو الخمر || « حَبَّبُ الماء أو الرمل » :  
معظمه .

الحَبَّب - [حَب] : « حَبَّبُ الماء أو الرمل » : معظمه .  
الحَبَّة - ج حَبَّب : بزره يغطيها غلاف خشبي كالنواة  
لكنها أصغر حجماً وهي تنكأ داخل بعض الأثمار  
كالعنب والتفاح .

الحَبَّة - ج حَبَّات : واحدة الحَبَّة || مقدار وزن الشعيرتين  
|| سدس عشر الدينار || « حَبَّة العَيْن » : مقلتها ، بؤبؤها  
|| « حَبَّة القلب » : المحبوب ، العزيز || « الحَبَّة السوداء »

(ن) : الشُّوبِز وهي المعروفة بحَبَّة البركة || « الحَبَّة الخضراء »  
(ن) : البطم .

الحَبَّعَاب - ج حَبَّعَاب [حَبَج] : التصير || الدميم ||  
السبب الخلق .

حَبَّعَبَ - حَبَّعَبَةُ الماء : جرى قليلاً || و - ت النار :  
انقذت || و - العنقود عند العامة : اقتطفه حَبَّة  
حَبَّة .

حَبَّذَ - تَحْبِيْذاً [حَبَذ] « : قال له حَبَّذا .

حَبَّذا - كلمة مركبة من حَبَّ وذا اسم إشارة ، تُستعمل  
للاستحسان والمدح وهي تلزم هذه الصورة في كل حال .  
وتقول في إعرابها : حَبَّ فعل ماضٍ . ذا اسم إشارة  
فاعله والجملة خبر مقدم . والاسم أو الضمير الذي  
بعدها يكون مبتدأ مؤخرًا || « يا حَبَّذا » : لو كان ذلك  
ممكناً || « حَبَّذا لو » : ليت .

حَبَّرَ - « حَبَّرَا وَحَبَّرَهُ » : سَرَّهُ وأبهجه || و - حَبَّرَا  
الشيء : زَيَّنَهُ ، حَسَّنَهُ ، وَثَّاهُ .

حَبَّرَ - « حَبَّرُوا وَحَبَّرَا : سَرُّوا || و - حَبَّرَاتِ الأرض :  
كثرت نباتها .

حَبَّرَ - تَحْبِيرًا الكلام أو الخط أو الشعر : حَسَّنَهُ وزَيَّنَهُ ||  
و - الورق : كتب عليه || و - القلم : ملأه حَبْرًا ||  
و - الدواء : وضع فيها حَبْرًا .

الحَبَّر - ج أَحْبَار وَحُبُور : السرور والنعمة || العالم  
الصالح || رئيس من رؤساء الدين || رئيس الكهنة عند  
اليهود || « الحَبَّر الأعظم » : البابا ، خَلَفَ السُّبْدَ المسيح  
على الأرض .

الحَبِير - ج أَحْبَار وَحُبُور : الحَبِير || و - ج حُبُور :  
المداد تكتب به ، ومنه « قَلَمُ الحَبِير » : ما يُحَبَّر ويُكْتَب  
به ويُعرَف ب « سَتِيلو » ، و « حَبِيرٌ عَلَى وَرَق » : ما  
ليس له مفعول ؛ ما لا يؤدي إلى نتيجة || الحَسَنُ ؛  
تقول « فلانٌ حَسَنُ الحَبِير والسبب » : جميل حسن الهيئة ||  
الوشى || الأثر .

الحَبِير - البُرْد الموشى || و - من الثياب : الناعم الجديد .  
الحَبِيرَة - السرور || النعمة || كل نعمة حسنة .

الحَبِيرَة - ج حَبِيرَات وَحَبِير : مَلَأَةٌ سوداء تلبسها النساء  
المحجبات إذا خرجن من البيوت .

الحَبِيرَة - ج حَبِيرَات وَحَبِير : الحَبِيرَة .  
الحَبْرور - ج حَبَارِير (ح) : فرخ الحَبَّارِي .

- الحَبْرِيَّة - منصب الأسقف .  
 الحَبْرِيَّة - ج حَبْرِيَر (ح) : فرخ الحَبْرِي .  
 حَبْسٌ - حَبَسًا وَمَحْبَسًا هُ : سجنه || و - هُ عن الشيء : منعه || و - عليه أنفاسه : قطع عليه أنفاسه ، ضيق عليه || و - الشيء : ضبطه || و - الشيء بالشئ : ستره أو أحاطه به || و - المال على كذا : وقفه عليه .  
 حَبَسَ - تَحْبِيسًا الْمَالَ : وقفه في سبيل الله .  
 الحَبْسُ - ج حُبُوس : مكان الحَبْسِ || « الحَبْسُ الاحتياطي » : هو أن يُوضع في السجن أشخاص أُتخذت بحقهم إجراءات قضائية || « الحَبْسُ الأفرادي » : هو أن يُوضع السجن في غرفة منفردة .  
 الحَبْسُ - الرَّجَالَةَ لِتَحْبِسَهُمْ عَنِ الرُّكْبَانِ || كلُّ شيء وقفه صاحبه لوجه الله حيوانًا كان أم أرضًا أم دارًا يُحبس أصله وُسْبُلُ غلته أي تُجعل في سبيل الله .  
 الحَبْسُ - الحَبْسُ .  
 الحَبْسَة - تعذر الكلام .  
 حَبَسَ - حَبَسًا وَحَبَسَةً الشئ : جمعه .  
 حَبَسَ - تَحْبِيسًا الشئ : جمعه .  
 الحَبَسُ - جنس من السودان .  
 الحَبَسَة - الحَبَسُ || بلاد الحَبَسِ .  
 الحَبْسِيَّ - ج حَبْسَان : واحد الحَبَسِ .  
 حَبِطَ - حَبَطًا وَحَبُوطًا عملُهُ : ذهب سُدىً || فسد || و - دمُ القتلِ : هُدِرَ || و - حَبَطًا البعيرُ : انتفخ بطنه من أكل الحَنَدُقُوقِ .  
 الحَبِطُ - مص || انتفاخ البطن من أكل الحَنَدُقُوقِ || أثر الجرح والسياط في البدن || الورم المُسبب من الجرح والسياط .  
 الحَبِطُ - ج حَبَاطَى : البعير المنتفخ البطن من أكل الحَنَدُقُوقِ .  
 الحَبَقُ - (ن) : نبتة عطرية من فصيلة الشفويات . تُستعمل للزينة وفي صناعة المشروبات الروحية || « حَبَقُ الفتي أو الفيل » (ن) : المرزنجوش || « حَبَقُ البقر » (ن) : البابونج || « حَبَقُ الماء » (ن) : نغع المساء .  
 حَبَكَ - حَبَكًا هُ : شدّه وأحكمه || و - الحائلُ الثوبُ : أجاد صنعه ونسجه .  
 حَبَكَ - تَحْبِيكًا هُ : وثقه وشدده .  
 الحَبَكَة - مَشَدُّ الإزار أو ما يُشدُّ به الوسط .  
 حَبَلٌ - حَبَلًا الصَيْدُ : أخذه بالحِجَالَة || و - هُ : شدّه بالحَبَلِ .  
 حَبَلٌ - حَبَلَاتِ الْمَرْأَةِ : حَمَلَتْ .  
 حَبَلٌ - تَحْبِيلًا هَا : صيرها حَبَلِي .  
 الحَبَلُ - ج حَبَالٌ وَأَحْبَالٌ وَحُبُولٌ وَأَحْبَالٌ : الرُّبَاطُ || الرَّسَنُ ؛ نقول مجازًا « ألقى له الحَبَلُ على الغارب » أي أطلق له حرية العمل || الرمل المستطيل شبه بالحَبَلِ || العهد والذمة || العِرْقُ في البدن نحو حَبَلِ الذراع وحَبَلِ الوريد || « يلعب على الحَبَلَيْنِ » . ليس صريحًا ، لعملة وجهان : أحدهما ظاهر والآخر خفي || « اضطرب حَبَلُهُ » : تضعف ، صار في حالة التثؤنث .  
 الحَبَلُ - الولد في بطن أمه ، امتلاء الرَّجْمِ || الإمتلاء || الغضب والغم || و - ج أَحْبَالُ (ن) : شجر العنب أو قضبانته .  
 الحَبَلُ - ج حَبَالَى وَحَبَلِيَّاتٍ : الحامل .  
 الحَبَلَانَة - الحَبَلِيَّ .  
 الحَبَلَة - (ن) : واحدة الحَبَلِ .  
 الحَبْوَة - [حبو] : العَطِيَّةُ || و - ج حَبْوِيَّ وَحَبْوِيَّ : ما يُحْتَبَى به أي يُشتمَلُ به من ثوبٍ أو عِمَامَة .  
 الحَبْوَة - [حبو] : الحَبْوَة .  
 الحَبْوَة - [حبو] : العَطِيَّةُ .  
 الحَبْوَة - : الإمامة مأخوذة من الحَبْر بمعنى الرئيس في الدين .  
 الحَبُوسُ - واحد الحَبْسِ .  
 الحَبِيَّيَّ - [حبو] : السحاب الكثيف الذي يدنو من الأرض .  
 الحَبِيْبُ - ج أَحْبِيَّةٌ وَأَحْبِيَاءٌ وَأَحْبَابٌ [حب] : المُحِبُّ || المحبوب .  
 الحَبِيرُ - ج حَبِيرٌ : البُرْدُ الموثى || و - من الثياب : الناعم الجديد .  
 الحَبِيسُ - الحَبُوسُ || و - ج حَبِيسٌ : المحبوس || و - ج حَبِيسَاءُ : الرجل المنقطع عن الناس زهدًا في الدنيا ورغبة في محبة الله || و - ج حَبِيسَاءٌ وَحَبِيسٌ من الخيل : ما وقف في سبيل الله بركبونه في الجهاد .  
 الحَبِيسَة - مُفْرَد الحَبَائِيسِ || سلسلة تُلبَسُ في العُنُقِ .

الحَيِّك - المحبوك .  
 الحَيِّكَة - مؤنث الحَيِّك || و - ج حَبَائِك وَحَيِّك  
 وَحَبُّك : طريقة الرمل فيما تحبكه الريح إذا جرت  
 عليه || الطريق من نُحِصَل الشَّعْر ونحوه || و - (فك) :  
 طريقة النجوم في السماء .  
 حَتَّ - حَتًّا [حتّ] الشيء عن الثوب : حَكَّهُ وَأزاله ||  
 و - الشجر : أسقط ورقه وقشَّره || و - الورق أو القشر  
 عن الشجر : سقط || و - هُ عن الشيء : رَدَّهُ .  
 حَتَّى - تأتي حَرْفًا جَارًّا بدلًا على الانتهاء نحو « أَكَلْتُ  
 السمكة حتى رأسها » أي إلى أن انتهيت إلى رأسها  
 فلم آكله || وتدخل المضارع منصوبًا بأن المصدرية  
 المقدرة فتعبد الغاية نحو « سرتُ حتى أدخل المدينة »  
 أي إلى أن أدخلها ، أو العلة نحو « ترهبتُ حتى أتوب »  
 أي لأتوب || تأتي حَرْفَ عطفٍ بمعنى الواو نحو  
 « أَكَلْتُ السمكة حتى رأسها » أي وأَكَلْتُ رأسها  
 أيضًا || تكون حَرْفَ ابتداء نحو « فواعجبا حتى كَلِّبُ  
 تسبي » ، فكَلِّبُ مبتدأ || « حتى لو » : وإن ، ولو .  
 الحَتَات - [حتّ] : ما تنال من الشيء .  
 حَتَّامٌ - أصلها « حتى ما » حذفت ألف ما الاستفهامية .  
 وما الاستفهامية في محل جر بحتى ؛ ومعناها إلى متى .  
 الحَتَّت - [حتّ] (ز) : دائمٌ يُصيب الشجر تنحاتٌ  
 أوراقها منه .  
 حَتْدٌ - حَتْدًا : كان خالص الأصل .  
 الحَتْد - مَنْ كان خالص الأصل .  
 الحَتْف - ج حَتُوف : الموت ؛ يقال « مات حَتْفَ أنفه »  
 أو حَتْفَ يديه أي مات من غير قتل ولا ضرب بل على  
 فراشه || « يَبْحَثُ عن (يسعى إلى) حَتْفِهِ بظُلْفِهِ » :  
 يحفر قبرةً بنفسه .  
 حَتْمٌ - حَتْمًا الشيء عليه : أوجبهُ عليه || و - بالشيء :  
 قضى به .  
 الحَتْمٌ - مص || و - ج حُتُوم : القضاء || الأسود ||  
 الخالص ؛ نقول « هو الأخ الحَتْمُ » أي المحض الحق .  
 و « هذا ولدٌ حَتْمٌ » أي حقٌّ لا يُشكُّ في صحَّة نسبه ||  
 « حَتْمًا » : لا مَحَالَة ، من كلُّ بُدٍّ .  
 الحَتْمَة - السواد .  
 الحَتْمِيَّة - ما لا بدُّ من حدوثه ؛ الجبرية .  
 حَتَّ - حَتًّا [حتّ] الرجل على الأمر : حضَّه

ونشطه على فعله || و - حُطَاه : أسرع في السير ، عَجَلَ .  
 حَتَا - حَتًّا [حتوا] له : أعطاه شيئًا يسيرًا || و -  
 التراب : صبَّه .  
 حَتَّى - حَتًّا وَحَتَاءً له : أعطاه شيئًا يسيرًا || و -  
 التراب : صبَّه .  
 الحَتَّاث - [حتّ] : السرعة || النوم القليل الحفيف  
 السريع الذهاب .  
 الحِتَّاث - الحَتَّاث .  
 الحِتَّال - ما يسقط من قشر الشعير أو الأرز الخ ...  
 الحِتَّالَة - ما يسقط من قشر الشعير أو الأرز الخ ||  
 « حِتَّالَة الدهن » : ثقله || « حِتَّالَة الناس » : رُدَّالهم .  
 حَتَّثٌ - تَحْتِثًا [حتّ] الرجل على الأمر : حضَّه ونشطه  
 على فعله .  
 حَتْرٌ - حَتْرًا الجِلْدُ : خرج فيه حَبٌّ وبُثور ||  
 و - العسل : تحبَّب عن فسادٍ || و - تِ العَيْنُ : غلظت  
 أجفانها من رمير .  
 حَتْرٌ - تَحْتِثًا الدواء : جمعه حَبًّا .  
 الحَتْرٌ - مص || العكر || حَبُّ العقود إذا تبيَّن .  
 الحَتْرٌ - الحائر .  
 الحَتْوَاء - [حتوا] : الأرض الكثيرة التراب .  
 الحَتُوث - [حتّ] : السريع كأنَّ نفسه تُحْتِثُ .  
 الحَتِّي - [حتوا] : مص || و - ج حَتِّيَات : ما غرف  
 باليد من التراب وغيره .  
 الحَتِيثٌ - السريع كأنَّ نفسه تُحْتِثُ ؛ ومنه « وَلَى حَتِيثًا »  
 أي مسرعًا .  
 حَجَّ - حَجًّا [حجّ] هُ : قصده || غلبهُ بالحُجَّة ||  
 و - عليه : قدم || و - الأماكن المقدَّسة : زارها ||  
 و - الجرح : سَبَرَهُ بالحُجَّاج || و - عن الأمر :  
 كفَّ عنه .  
 الحِجَاب - ج حُجُب [حجب] : السِتْر وكل ما احتجب  
 به || كل ما حال بين شيئين || حِرْزٌ يُكْتَبُ فيه شيءٌ  
 ويُلبَس وقايةً لصاحبه في زعمهم من تأثير السلاح أو  
 العين وغير ذلك || « حِجَابُ القلب » : جلدة تحجب  
 بين القلب والبطن || « الحِجَابُ الحاجز » : عَصَلَة  
 عريضة ورقية تفصل الصدر عن البطن || « حِجَابُ  
 الشمس » : ضوءها .  
 الحِجَابَة - مهنة الحاجب .

ويقال « أهل الحَجَر والمدَر » أي أهل البوادي الذين يسكنون مواضع الأحجار || ما يُلَعَب به على رقعة النرد ونحوها || « الحَجَرُ الكَرِيم » : معدن ، كالماس والزمرّد والياقوت ، غالي الثمن || « حَجَرُ الجِبْرِ » : هو حجر الكِلْس أي كاربونات الكَالْسِيوم الطبيعي || « حَجَرُ عَثْرَة » : عائق ؛ سببُ متاعب ؛ باعثٌ على الفشل || « الحجر الأساسي » : أول حجر في بناية يحمل كتابة احتفالية ؛ نقول « وضع الحجر الأساسي » .

الحَجَر - المكان الكثير الحجارة .  
الحُجْرَة - ج حُجْر وحُجْرَات وحُجْرَات وحُجْرَات :  
الغرفة || الناحية .

الحَجْرِيّ - ما كان من طبيعة الحجر || « العَصْر الحَجْرِيّ » : الزمان الذي كان الإنسان يستعمل فيه أدوات من حجر .

الحَجْرِيَّة - طين مرَّكَب من الكِلْس والحصى والرمل فيمدُّ على السطوح أو غيرها ويُدَقّ حتى يعجمد فاذا يبس صار كالصفيحة من الحجر .

حَجَرَ - حُ حَجْرًا وحِجَارَةً هُ : منعه وكفّه || دَفَعَهُ || و - عليه المال أو العقار : حبسه تحت الدعوى أي منعه من التصرف به || و - بينهما : فصل .

الحَجْر - مص || « ألقى الحَجْرَ على » : هو أن يُمنع شخص من التصرف بأموال « منقولة أو غير منقولة » في حوزته .

الحُجْرَة - ج حُجْر وحُجْرَات وحُجْرَات وحُجْرَات : موضع التكهة من السراويل || مَعْقَد الإزار .

حَجَل - حُ حُجُولًا تِ العَيْنُ : غارت || و - حُجَلًا وحَجَلَانًا : رفع رِجْلَهُ ومشي متريثًا على الأخرى || و - المقيّد : قفز على الرجلين معًا || و - البعير : قيده .  
حُجَل - حُجَلًا بينهما : حُجَل .

حَجَل - تَحْجِيْلًا تِ العَيْنُ : غارت || و - المقيّد : حَجَل || و - الرجلُ أَمْرَةٌ : شَهْرَةٌ || و - العروس : أدخلها في الحَجَلَة .

حُجَل - الفرس : كان في قوائمه تحجّل أي بياض .  
الحُجَل - ج أَحْجَالٍ وحُجُولٍ : الخَلخال || القَيْد || البياض في رِجْلِ الفرس .

الحُجَل - ج أَحْجَالٍ وحُجُولٍ : الحُجَل .  
الحُجَل - ج حُجَلَانٍ وحُجَلِيّ (ح) : طائر في حجم

الحجاج - ج حُجُجٍ وأَحِجَّةٌ وحِجَاجٍ [حجج] : العظم الذي ينبت عليه الحاجب || « حَجَاجُ الشمس » : حاجبها .

الحِجَاز - كلُّ ما يُشَدُّ به الوسط || الحَبَلُ يُحَجَّرُ به الجَمَلُ || و - (مو) : لحن من ألحان الغناء || البلد المعروف في الجزيرة العربية .

الحِجَام - ما يُوضَع في فم الحيوان لئلا يعض .  
الحِجَام - ج حَجَّامُونَ : مَنْ يتعاطى الحِجَامَة .  
الحِجَامَة - المداواة والمعالجة بِالْمِحْجَمِ .

حَجَبَ - حُ حَجَبًا وحِجَابًا هُ : منعه من الدخول ؛ يقال « فلانٌ يحجب للأمر » أي هو حاجبه || ستره || و - بينهما : حالٌ || و - صدره : ضَاقَ .

حَجَبَ - تَحْجِيْبًا هُ : ستره .  
الحُجْبَة - ج حُجُجٍ وحِجَاجٍ [حجج] : البرهان || الدليل التقريبي || صكُّ البيع الذي يكتب للشاري || « بِحُجْبَة أن » : متذرعًا ب ، بداعي أن .

الحُجْبَة - شحمة الأذن || ما تُعلَقه بالأذن .  
الحِجْبَة - الاسم من حجج || السنة ، لأن الحج يُقضى كل سنة || « ذُو الحِجْبَة » ج ذَوَاتِ الحِجْبَة : آخر شهر السنة القمرية يقع بين ذي القعدة ومحرم . عدد أيامه ٢٩ يومًا . سُمِّي بذلك للحج فيه .

حَجَرَ - حُ حَجْرًا وحِجَارًا (بتثنية الحاء في المصدرين) هُ : منعه || و - عليه القاضي : منعه من التصرف بماله || و - حَجْرًا ومَحْجَرًا عليه الأمر : حرّمه .

حَجَرَ - تَحْجِيْرًا الطينُ : تصلب وصار كالْحَجَرِ || و - القمرُ : صار حوله دائرة .

الحُجْر - حضن الإنسان ؛ نقول « نشأ فلان في حُجْر فلان » أي في كنفه ومنعته || الحَرَامُ ؛ يقال « هذا حُجْرُ عليك » أي حرام عليك .

الحَجْر - مص || المِع مطلقًا || الحَرَامُ ؛ يقال « هذا حَجْرُ عليك » أي حرام عليك || حضن الإنسان || و - من العين : ما دارَ بها .

الحِجْر - ج حُجُورٍ وحُجُورَةٍ وأَحْجَارٍ : حضن الإنسان || الحرام ؛ يقال « هذا حُجْرُ عليك » أي حرام عليك || العقل .

الحُجْر - ما يحيط بالظفر من اللحم .  
الحَجْر - ج أَحْجَارٍ وحِجَارَةٌ وأَحْجُرٌ : معروف .

الحَمَام أحمر المنقار والرجلين ، وهو يعيش في الصرود العالية . يُستطاب لحمه .  
 الحَجَل - ج أَحْجَالٌ وَحُجُولٌ : البياض في رجل الفرس .  
 الحَجَلَة - (ح) : واحدة الحَجَلِ || و- ج حِجَالٌ وَحَجَلٌ : بيت يزِين للعروس || سترٌ يُضْرَب للعروس في جوف البيت .  
 حَجَمَ - حَجَمًا الحَجَامُ المريضُ : عالجه بِالْحَجَمِ || و- الصبيُّ نديُّ أمِّه : مَصَّهُ || و- ت الحَيَّةُ : لسعت || و- طَرَفُهُ عنه : صرفه || و- هُ عن الشيء : منعه ، كَفَّهُ عنه || و- البعيرُ : جعل على فمه حِجَامًا وذلك إذا هاج .  
 الحَجَم - مص || و- ج حُجُومٌ : مقدار الجسم || ملمس الجسم الناقئ تحت يدك || «كبيرُ الحَجَمِ» : ضَخْمٌ .  
 حَجَنَ - حَجَنًا العودُ : عطفه || و- الشيءُ : جذبته بِالْحَجَنِ .  
 الحَجَنَاء - مؤنث الأَحْجَنِ .  
 الحَجُون - الكسلان || يقولون «سِرْنَا عَقَبَةَ حَجُونًا» أي بعيدة طويلة .  
 الحَجِيج - [حج] : المُغَالِبُ بإظهار الحِجَّةِ || الذي سبر الطيبُ شَجَّتَهُ بِالْحِجْجِاجِ .  
 الحُجْبِيَّة - [حج] : «أُمُّ حُجْبِيَّة» : كنية عصفور يُقال له السُّنُونُو (عامية) .  
 الحَجِير - الحَجِير .  
 الحَجِيل - «فَرَسٌ حَجِيلٌ» : في ثلاثٍ من قوائمه تحجيلُ أي بياض .  
 حَدَّ - حُدًّا وَحِدَادًا [حد] : لبس السواد لَمَيَّتِ || و- تِ المرأةُ : تركت الزينة ولبست السواد لموت زوجها || و- حُدًّا وَحَدَدًا الدارُ : جعل لها حدًّا || و- الشيءُ عن الشيء : مَيَّزَهُ || و- المُذَنَّبُ : أقام عليه الحدَّ وأدبه بما يمنع غيره ويمنعه من ارتكاب الذَّنْبِ || و- اللهُ عَنَّا الشرُّ : كَفَّهُ وصرفه || و- مِن : قَيَّدَ || و- حُدًّا السكِّينَ : شحذها || و- حِدَّةً تِ السكِّينَ : تشحذت ورقَّ حُدُّهَا || و- حُدًّا وَحَدَدًا وَحِدَّةً عليه : غضب .  
 الحدَّ - مص || و- ج حُدُودٌ : مُنْتَهَى الشيءِ ||

الحاجز بين الشئين || العقوبة || «حدُّ الشيء» : تعريفه الجامع لكلِّ أفرادهِ والمنايع لكلِّ ما ليس منه || و- من السيف : مَقْطَعُهُ ؛ نقول «سيفٌ ذو حَدَّين» || و- من الإنسان : بأسه وما يعتريه من الغضب || و- من الشراب : سَوْرته || و- من كلِّ شيء : سَبَاتُهُ وَحِدَّتُهُ || تقول «دأره حدُّ داري» : أي مجاورتها || «لحدِّ» أو «إلى حدِّ» : لغاية ؛ نقول «إلى حدِّ الآن ، ولحدِّ الآن» || «إلى حدِّ بعيد» ، إلى حدِّ كبيرٍ : إلى مدى بعيد ، إلى مدى واسع || «إلى حدِّ ما» : إلى درجة ما || «إلى أيِّ حدِّ» : إلى أيِّ مدى أو درجة || «لا حدَّ له» : لا نهايةَ له ؛ غير محدود || «بلا حدِّ» : بلا نهاية ؛ بلا حَصْرٍ || «على حدِّ سَوَاءٍ» و«على حدِّ سَوِيٍّ» : لا فَرْقَ ، دون تمييز || «في حدِّ ذاته» أو «بحدِّ ذاته» : من طبيعته || «الحدِّ الأدنى» : أصغر درجة يمكن لشيء ما أن يصل إليها ؛ أصغر كميَّة ؛ الدرجة السفلى || «الحدِّ الأعلى» أو «الحدِّ الأقصى» : يقال ذلك لأعلى درجة يمكن لشيء أن يبلغها ، المنتهى || «في حدود» : ضمن ؛ دون تخطي || «تبلغ أقصى حدوده» : وصل إلى أعلى درجة || «حدودُ اللهِ» : طاعته وأحكامه الشرعيَّة .  
 حَدًّا - حُدًّا وَحِدَادًا وَحُدَاءً [حدو] : رفع صوته بالحُدَاءِ || و- الإِبِلُ وبالإِبِلِ : ساقها وغنِّي لها || و- تِ الرِّيحُ السحابُ : ساقته || و- هُ على كذا : بعثه وساقه .  
 حَدَي - حَدَيًا [حدي] القاريُّ : تردَّد إلى قَدَامِ وخلف وهو يقرأ جالسًا .  
 حَدَي - تَحْدِيَّةً [حدي] الشيءُ : تَعَمَّدَ فِعْلُهُ .  
 الحُدَاء - [حدو] : هو أن يسوق الجمال الإِبِلَ ويغني لها ؛ يقال «ما أَمْلَحَ حُدَاءَهُ» .  
 الحُدَاء - [حدو] . مبالغة في الحادي الحُدَات - الجماعة يتحدَّثون .  
 الحُدَانَة - مص || الصَّبَا || الجِدَّةُ || و- من الأمرِ : أوله وابتدأه .  
 الحُدَاجَة - ج حُدَايِجٌ : ما تركب فيه النساء على البعير كالهودج .  
 الحُدَاد - ج أَحِدَّةٌ [حد] : القاطع ؛ يقال «سكِّين حُدَادٍ» || ذو الحِدَّة .

الحادث || الأمر المنكر الذي ليس معناداً ولا معروفاً  
في السنة || «أحداثُ الدهرِ» : مصائبُهُ || و - ج  
أحداثٌ وحَدَثَانُ : الشابُّ .  
الحَدَّثُ - الحَسَنُ الحديثُ .  
الحَدِيثُ - الحَدَّثُ .  
الحِدَثَانُ - أوَّلُ الأمرِ وابتدأوه || «حَدَثَانُ الدهرِ» :  
نَوَائِبُهُ .

الحَدَثَانُ - «حَدَثَانُ الدهرِ» : نَوَائِبُهُ .  
حَدَجَ - حَدَجًا البعيرَ: شدَّ عليه الحَدَجَ || و - الأحمالَ:  
شدَّها || و - الإبلَ : وسماها بالمِحْدَجِ || و - يبصره :  
حَدَّقَ || و - هُ : ضربه || و - هُ بالسهم : رماه به ||  
و - هُ بالذئب : نسبه إليه .  
حَدَجَ - تَحْدِجًا يبصره : حَدَّقَ .  
الحِدَجُ - ج حُدُجٌ وحُدُوجٌ وأحْدَاجٌ : الجمَلُ ||  
ما تركب فيه النساء على البعير كالهودج .  
الحَدَجُ - (ن) : الحنظل الفج الصلب .  
حَدَدَ - تَحْدِيدًا [حد] الأرضَ : أقام لها حدودًا ||  
و - الأمرَ : عرّفه || و - بصره : نظر بامعان || و -  
السكينَ : شحدها || و - الزرعُ : تأخَّرَ خروجهُ  
لتأخَّرَ المطرُ || و - عليه : غضب || و - إليه وله :  
قصد .

حَدَرَ - حُدْرًا وحُدُورًا : نزل وهبط || و - الشيءَ :  
أنزله من علو إلى أسفل || و - القراءةَ وفي القراءةَ :  
أسرع فيها كأنه يحدرها حُدْرًا || و - اللثامَ عن  
حَنَكِهِ : أماله || و - تِ العينُ الدمعَ : سكبته ||  
و - الدواءَ بطنه : أمشاه || و - حُدُورًا الجلدُ :  
وَرِمَ || و - الجلدَ : وَرَمَهُ || و - حُدْرًا وحُدُورًا  
وحَدَارَةً الرجلُ : سَمِنَ في غِلَظٍ .  
حَدَرَ - حُدْرًا وحَدَارَةً وحُدُورًا الجلدُ : وَرِمَ || و -  
الرجلُ : سَمِنَ في غِلَظٍ .

الحَدَرُ - ما انحدر من الأرض || مكان يُنحدر منه ||  
الحَوْلُ في العين .

الحَدْرَاءُ - مؤنث الأَحْدَرِ .  
الحَدْرَةُ - (طب) : قرحة تخرج في باطن الجفن  
فَتَرِمُ وتغلظ || و - من العيون : المكثزة ، الصلبة .  
حَدَسَ - حُدَسًا في الأمرِ : ظنَّ وخمَّن وتوهم ||  
و - في السيرِ : أسرع || و - في الأرضِ : ذهب

الحِذَاد - [حد] : تَرَكُ اللّهُوِ ولَبَسُ السَّوَادِ لميت ||  
ثياب المأمم السود ؛ نقول «لبسَ الحِذَادَ» .  
الحِذَادُ - ج حِذَادُونَ [حد] : مُعَالِجُ الحديدِ || مَنْ  
يصنع بنوع خاص أدوات مثل القُورُس والمطَارِقُ ||  
بائع الحديد || البَوَابُ أو السجَّانُ .  
الحِذَادَةُ - [حد] : صناعة الحِذَادِ .  
الحِذَامُ - الغيظُ .

الحِدَاةُ - ج حِدَاً وحِدَاءً [حدأ] : الفأس ذات الرأسين ||  
و - حِدَاً وحِدَاءً وحِدَانٌ (ح) : طائر من الجوارح  
والعامَّةُ تسميه الحِدَايَةَ والشُّوْحَةَ .  
حَدَبَ - حَدَبًا الرجلُ : خرج ظهره ودخل صدره  
وبطنه || و - عليه : تعطف .  
حَدَبَ - تَحْدِيبًا [حدب] هُ : جعله أَحْدَبَ || و -  
الشيءَ : ضدَّ قَمَرَهُ .

الحَدَبُ - الغليظ المرتفع من الأرض || المَوْجُ وتراكبُ  
الماء في جَرِيهِ || الأثر في الجلد || و - (ن) : نبات ||  
« من كلِّ حَدَبٍ وصَوْبٍ » أو « من كلِّ صَوْبٍ وحَدَبٍ »:  
من كلِّ الجهات .  
الحَدَبُ - ج حُدْبٌ : الرجلُ الذي خرج ظهره ودخل  
صدره وبطنه .

الحَدَبَاءُ - مؤنث الأَحْدَبِ || السنة الشديدة شُبِّهت  
بالدابة الحديباء || الأمور الشاقة كأنَّ لها حَدَبَةً ||  
النعش .  
الحَدَبَةُ - خروج الظهر ودخول البطن والصدر ||  
موضع الحدب من الظهر ؛ يقال « في ظهره حَدَبَةٌ » ||  
و - من الأرض : ما أشرف وغلظ .

الحِدَّةُ - [وحد] : مص || نقول « بقي على حِدَّتِي »  
أي متميزاً عن غيره .

الحِدَّةُ - [حد] : القُصْبُ || الشدة والحمية || كَوْنُ  
الشيءِ حَادًا .

حَدَّتْ - حُدُوتًا الأمرُ : وقع || و - حَدَاتَةً وحُدُوتًا :  
عكس قَدَمَ .

حَدَّتْ - تَحْدِيثًا هُ كذا وبكذا : أَخْبِرُهُ بِهِ || و -  
عن فلانٍ : روى وأورد الحديث || و - نَفْسَهُ أَنْ :  
فكَّرَ في أن ؛ خطر على باله أن || و - نَفْسَهُ ب :  
عَلَّلَ نفسه بالأمل في || و - تَهُ نَفْسُهُ (ب) : شَمَّرَ .  
الحَدَّثُ - ج أَحْدَاتٌ : البدعة في الدين || الأمر

- على غير هداية .  
الحَدَس - مص || سرعة الانتقال في الفهم والاستنتاج .  
الحَدَسِيَّات - القضايا التي تُدرَك على وجه الحَدَس .  
حَدَقَ - حَذَقًا القومُ به : أطافوا وأحاطوا به من كلِّ جهة || و - هُ بعينه : نظر إليه || و - هُ : أصاب حَدَقْتَهُ || و - حُدُوقًا المريضُ : فتح عينيه وطرفَ بهما .  
حَدَّقَ - تَحَدَّقًا إليه : حَدَّدَ النظرَ إليه || و - به : أحاط به من كلِّ جهة || و - النظرَ في : نظرَ بامعانٍ إلى .  
الحَدَقَ - (ن) : الباذنجان .  
الحَدَقَّة - ج حَدَقٍ وَحَدَقَاتٍ وَأَحْدَاقٍ وَجِدَاقٍ : سواد العين الأعظم .  
حَدَلَّ - حَدَلًا وَحَدُولًا السطحُ : دلَّكه بمرور المَحْدَلَّة .  
حَدَمَ - حَدَمًا هُ : أحماه شديدًا || و - الدمُ : جعله شديد الحمرة .  
الحَدَم - شِدَّةُ اتِّقَادِ النارِ .  
الحَدَم - الحَدَم .  
الحَدَمَةُ - صوتُ التهابِ النارِ .  
الحُدُورَةُ - سيلانُ العينِ بالدمع .  
الحُدُورَةُ - سيلانُ العينِ بالدمع .  
حَدِيَّ - حَدِيَّ [حدي] بالمكان : كَرَّمَهُ .  
الحَدِيث - ج حَدَاثٍ وَحُدُثَاءٍ : الجديد || « حَدِيثُ البِنَاءِ » : جديدُ البناءِ || « حَدِيثُ السَّنِّ » : صغير || « حَدِيثُ العَهْدِ » : قريبُ العهدِ ؛ حَدَثَ من وقت قريب || « حَدِيثُ عَهْدِ ب » أو « حَدِيثُ العَهْدِ ب » : يقال ذلك لمن لم يمضِ عليه وقتٌ في ممارسة شيء ، أو لمن ليس له بعدُ خبرة في أمر . نقول « حَدِيثُ العهدِ بالولادة » || و - ج أَحَادِيثٍ وَحَدَثَانٍ وَحَدَثَانٍ : الخبر || « عِلْمُ الحديثِ » عند المسلمين : هو علم تُعرَفُ بِهِ أقوالُ النبيِّ وأفعاله وأحواله .  
الحَدِيثُ - الكثيرُ الحديثِ .  
الحُدَيْج - « أبو حُدَيْج » (ح) : كنية طائر اسمه اللَّفْلَقُ (انظر لفلق) .  
الحَدِيد - ج أَحِدَاءٍ وَجِدَادٍ [حد] : القاطع ؛ يُقال « سَيْفٌ حَدِيدٌ » || و - (ك) : المعدن المعروف || و - من الرجال : ذو حِدَّةٍ في الفهم أو الغضب .  
الحَدِيدَةُ - ج حَدَائِدٍ وَحَدِيدَاتٍ وَجِجَ حَدَائِدَاتٍ [حد] :
- قطعة الحديد || « حديدَةُ الحَرثِ » : السِّكَّةُ .  
الحَدِيدَات - ج حَدَائِدَاتٍ [حد] : قِطْعُ الحديدِ .  
الحَدِيس - المصروع به في الأرض .  
الحَدِيقَةُ - ج حَدَائِقٍ : البستانُ عليه حائطٌ || « حَدِيقَةُ الحيواناتِ » : بستانٌ مُحاطٌ بجدرانٍ تجمع فيه حيواناتٌ وحشِبَةٌ .  
حَدَّ - حَدًّا [حد] هُ : قطعهُ مسرعًا .  
حَدَّا - حَدَّوًا وَحَدَّاءَ [حدو] النعلُ : قطعها على مثالٍ || و - النعلُ بالنعلِ : قَدَّرَها بها وقطعها على مثالها || و - هُ نَعْلًا : ألبسه إِيَّاهَا || أعطاه إِيَّاهَا || و - له نَعْلًا : عملها له || و - حَدَّوَهُ : امثل به .  
الحَدَّاء - ج أَحَدِيَّةٍ [حدو] : النعلُ || ما يطأ عليه البعير من خَفِّهِ والفرس من حافره || الإزاء . يقال « داري حِذاءَ داره » أي إزاءها || « صانِعُ الأحَدِيَّةِ » : الإِسْكَافُ .  
الحَدَّاء - [حد] : مؤنثُ الأَحَدَّ .  
الحَدَّاء - ج حَدَّاءُونَ [حدو] : صانِعُ النعالِ .  
حَدَّارٍ - اسمُ فعلٍ بمعنى احْدَرَ ؛ نقول « حَدَّارِيكَ زِيدًا » أي احْدَرُهُ حَدْرًا بعد حَدَرٍ . وهو منصوبٌ على أنه مفعولٌ مطلق .  
الحَدَّارِيَّات - المنذرون .  
الحَدَّافَةُ - من الشيءِ ؛ ما بريته أو حذفته من الشيءِ فطرحته || اليسير .  
الحَدَّة - [حدو] : الإزاء .  
الحَدَّذ - [حد] : خِفَّةُ اليدِ في السرقة || خِفَّةُ شَعْرِ اللِّتِّبِ || « حَدَّذُ القلبِ » : ذكائهُ وسرعةُ إدراكِهِ .  
حَدَّرَ - حَدَّرًا وَحَدَّرًا وَمَحْدُورَةً الرَّجُلِ وَمن الرَّجُلِ : تحرَّزَ منه .  
حَدَّرَ - تَحَدَّرًا هُ : تَبَّهَ وَحَرَّزَهُ || خَوْفَهُ .  
الحَدَّر - ج حَدَّرُونَ وَحَدَّارِي : المَتَحَرِّزُ .  
الحَدَّر - « على حَدَّرٍ من » : على احتِراسٍ من || « كُونُوا على حَدَّرٍ » : كُونُوا على احتِراسٍ || « أَخَذَ حَدْرَهُ » : احتِراسٍ .  
الحَدَّر - ج حَدَّرُونَ وَحَدَّارِي : المَتَحَرِّزُ .  
حَذَفَ - حَذَفًا هُ : قطعهُ || أسقطهُ || و - هُ بالعصا أو بالحجر : ضربه ورماه || و - في مِثْبَتِهِ : تَدَانَى خَطْوُهُ .



« حُرُّ الدارِ » : وسطها .  
 الحَرَّ - ج حُرور وأحارِر على غير القياس : ضدَّ البَرْد .  
 الحَرَى - [حري] لا يُنْتَى ولا يجمع : الخليق والجدير  
 والمناسب ؛ يقال « إنه لحَرَى بكذا وأن يفعل كذا »  
 أي جدير .  
 الحَرَى - ج حِرَارٍ [حر] : مؤنث الحَرَانِ || « زفرةٌ حَرَى » :  
 زفرةٌ شديدة ، لا عِجَّةُ || « دموعٌ حَرَى » : حارةٌ .  
 الحَرَائِرُ - [حر] : النسائج الحَرِيرِيَّةُ .  
 الحَرَابُ - حامل الحَرَبَةِ || صانِع الحَرَبَةِ .  
 الحَرَانَةُ - الحَرَثُ || حرفة الحَرَاثِ .  
 الحَرَاجُ - وقوف البضاعة مع الدُّلال عند ثمن لا مزيد  
 عليه || « سوقُ الحَرَاجِ » : سوق الدُّلالة .  
 الحَرَاجَةُ - حَرَاجَةُ المَوْفِ : خُطُورُهُ .  
 الحَرَارَةُ - [حر] : ضدُّ البَرودة .  
 الحَرَارِيَّةُ - [حر] : « الوَحْدَةُ الحَرَارِيَّةُ » (ف) :  
 الحَرِيرِيَّةُ .  
 الحَرَّاسَةُ - الاسم من حرس الشيء أي حفظه .  
 الحَرَّاشُ - من الحَيَاتِ : الأسود السالِخ .  
 الحَرَّافَةُ - طعم يلذع اللسان بحرارته .  
 الحَرَّاقُ - العَدَاءُ من الخيل || الماء الشديد الملوحة ||  
 الذي يفسد كلَّ شيءٍ || « حَرَّاقٌ إصْبِيحِهِ » : أكلة معروفة  
 عند العامَّة .  
 الحَرَّاقُ - العَدَاءُ من الخيل || الذي يفسد كلَّ شيءٍ .  
 الحَرَّاقُ - الماء الشديد الملوحة || و - عند العامَّة :  
 خِرْقٌ تُحَرِّقُ ثمَّ تُطْفَأُ وتُعَدُّ للقدح .  
 الحَرَّاقَةُ - ج حَرَّاقَاتُ : السفينة فيها مرامي نيران يُرمَى  
 بها العدوُّ || و - عند العامَّة : ما يُوضَع على الجلد  
 لينظفه .  
 الحَرَّاكُ - الحَرَكَةُ .  
 الحَرَّامُ - ضدُّ الحلال ؛ يقال « حَرَّامُ الله لا أفعل  
 هذا » كما يقال « يمينُ الله لا أفعل » . ويقال « رجلٌ  
 حَرَّامٌ وقومٌ حَرَّامٌ » بلفظ واحد لأنه في الأصل مصدرٌ ||  
 « حَرَّامٌ عليك » : لا يجوز لك || « بالحَرَّامِ » :  
 بصورة غير شرعية ، غير جائزة || « ابن حَرَّام » : ابن  
 غير شرعي ، ابن زَيْنٍ ؛ ولد طبيعيٍّ || « المسجدُ الحَرَّامُ » :  
 الكعبة || « البلدُ الحَرَّامُ » : مَكَّةُ || « الشهرُ الحَرَّامُ » :  
 مُحَرَّمُ .

حَدَفَ - تَحَدَيْتُ الشَّيْءَ : أحسن صنعه كأنه حذف  
 كلَّ ما يجب حذفه حتى خلا من كلِّ عيب ونهْدَبُ ||  
 و - شَعْرَةٌ : طَرَرَهُ وسَوَّاهُ .  
 الحَدَفُ - مص || صغار النماج || « حَدَفُ الزرع » :  
 ورقه .  
 الحَدَفُ - (ح) : ضرب من البطِّ .  
 الحَدْفَارُ - ج حَدَافِيرُ : الجمع الكثير || الجانب ؛  
 يقال « أخذهُ أو ناله بِحَدَافِيرِهِ » أي بأسرِهِ وبجوانبه  
 كلِّها .  
 الحَدْفَةُ - (ح) : واحدة الحَدَفِ .  
 الحَدْفُورُ - ج حَدَافِيرُ : الحَدْفَارُ .  
 حَدَقَ - حَدَقًا وحَدَقًا وحَدَاقًا وحَدَاقًا وحَدَاقَةً وحَدَاقَةً :  
 كان ماهرًا || و - العملُ : مهر فيه || و - الكتابُ :  
 تعلَّمهُ كَلَّهُ || و - حَدَقًا الشَّيْءَ : قطعهُ || و - حَدَقًا  
 الخُلُ : اشتدَّت حموضته فلذع اللسانُ || و - الخُلُ  
 فاهُ : لذعه وقبضه .  
 حَدَّقَ - حَدَقًا وحَدَقًا وحَدَاقًا وحَدَاقًا وحَدَاقَةً وحَدَاقَةً :  
 حَدَّقَ .  
 حَدَّقَ - تَحَدَيْتُ الشَّيْءَ : جعله حادِّقًا فصار حادِّقًا .  
 حَدَلَّقَ - حَدَلَّقَةً [حدلق] : أظهر أو ادَّعى الحدِّق .  
 الحدِّقُ - [حدلق] من الرجال : الكثير الكلام الصلِّف  
 وليس وراء ذلك شيءٌ .  
 الحَدَلُّو - [حدلو] : الإزاء .  
 الحَدَلُّوَةُ - [حدلو] : الإزاء .  
 الحَدَلُّوَةُ - [حدلو] : الإزاء .  
 حَرَّ - حَرَّارًا وحَرَّيَّةً [حر] : كان حَرُّ الأصل شريفه ||  
 و - حَرَّارًا العبدُ : عَتِقَ وصار حَرَّارًا || و - حَرَّةٌ : عطشٌ ||  
 و - حَرًّا الأرضُ : سَوَّاهَا || و - حَرًّا وحَرَّةً وحَرُّورًا  
 وحَرَّارَةً : ضدُّ بَرْدٍ || و - الماءُ : أَسْخَنَهُ .  
 الحَرَّ - ج أَحَرَّارٍ وحَرَّارٍ [حر] : خلاف العبد والأسير ||  
 الكَرِيمُ || و - من كلِّ شيءٍ : خيارُهُ وأعتقه وطيبه ؛  
 يقال « فرسٌ حَرٌّ » أي عتق الأَصْلُ ، و « طينٌ حَرٌّ »  
 أي لا رملَ فيه || « حَرُّ الوجهِ » : ما بدا من الوجنة .  
 الحَرَّ - [حر] (ح) : الصقر ؛ البازي || و - (ح) :  
 فرخ الحمام || و - عند العامَّة : حرارة في معدة  
 الأطفال يتصل منها أثر في الفم يشبه القلاع || « ساقُ  
 حَرٍّ » (ح) : ذَكَرُ القَمَارِيِّ || « عَيْنُ حَرٍّ » (ح) : طائرٌ ||

الحِرَّة - [حَرَّ]: العَطَشُ ؛ يقولون «رماه الله بالحِرَّة تحت القِرَّة» أي أعطشه أو أن البُرْد.

الحَرْت - صوت قَضْم الدَّابَّة .  
حَرْت - حُرْتًا : زرع || و - الأرض : شَقَّها بالسَكَّة للزراعة || و - المال : كسبه وجمعه || و - الشيء : تَفَقَّه فيه ودرسه || و - النار : حَرَكها || و - الأمر : تذكَّره واحتاج له || و - الخبر : فَتَّه || و - الدَّابَّة : أتبعها وأهزها .

الحَرْت - مص || و - (ز) : الأرض التي تُسَنَّبت بالبذر والتوى والغرس .

حَرَج - حَرَجًا الرَّجُلُ : أذنب || و - عليه الشيء : حَرَمَ || و - الشيء : ضاق || و - العين : غارت فضافت عليها منافذ البَصَر || و - الغَبَارُ : ثار في موضع ضيق || و - اله : لجأ عن ضيق .

حَرَج - تَحْرِيجًا هُ : ضيقه || و - عليه : شَدَّد عليه || قال له «أنت في حَرَج» أي في ضيق .

الحَرَج - ج حَرَاج وحَرَاج : الإثْم || الودعة || نصيب الكلب من الصيد || الحبائل تُنصَّب للبيع || جماعة الغنم .

الحَرَج - مص || المكان الضيق الكثير الأشجار || خشب يُحْمَل عليه الميت || الحرمة || الإثم . يقال «لا حَرَج عليك» أي لا ذنب أو لا اعتراض || «حدثت عن البحر ولا حَرَج» أي ولا اعتراض عليك بأن تبالغ .

الحَرَج - الضيق || المكان الضيق الكثير الأشجار || الذي لا يكاد يبرح من القتال ولا ينهزم .

الحَرَجَة - ج حَرَاج وأحَرَاج (ز) : اجتماع أشجار كثيرة على أرض واسعة || و - ج حَرَاج وحَرَجات : جماعة الغنم أو الإبل .

حَرَدَ - حَرْدًا هُ : قصده || منعه || و - الخشب : ثقبه || و - حُرودًا : اعتزل عن قومه وانفرد .

حَرَدَ - حَرْدًا وحَرْدًا عليه : غضب || و - الوَرْدُ : كان بعض قواه أطول من بعض .

الحَرْد - مص || و - من الأوتار : ما كان بعض قواه أطول من بعض || و - ج حِرَاد : المَعْتَزَل عن قومه ، المنفرد .

الحَرْد - مص || إسترخاء عصب يد البعير .

الحَرَام - ج أحرمة : القطعة من النسيج يُشتمَلُ بها || القطعة من نسيج الصوف يُستَر بها وقت النوم || ثوب واسع لا أكمام له ولا بطانة يتردَّى به الرجل ، تحريف الإحرام .

الحَرَامِي - فاعل الحَرَام ؛ ومنه قول العامة لبلص حرامِي لأنه يفعل الحَرَام وهو اللصُوصِيَّة .

الحَرَّان - [حَرَّ]: الشديد العطش .  
حَرَبَ - حَرَبًا الرَّجُلُ : سلبه ماله وتركه بلا شيء .

حَرَبَ - حَرَبًا : اشتدَّ غيظه || كَلَبَ || و - الرَّجُلُ : دعا بالويل فقال واحرَّباه .

حُرَبَ - الرَّجُلُ ماله : سلبه .  
حَرَبَ - تَحْرِيبًا هُ : أغضبه .

الحَرْب - ج حُرُوب : المقاتلة والمنازلة ؛ تقول «وقعت بينهم حرب» . مؤنثة وقد تذكر || «الحَرْبُ الصاعقة»

(اع) : هي التي تقوم على قوَّة نيران المدافع والقذائف وحركة الجيوش حركةً سريعةً || «الحَرْبُ الخاطِفة» :

الحرب الصاعقة || «رجل حَرْب» : شجاع شديد المقاتلة || «دأر الحَرْب» : بلاد الأعداء وأهلها

الحَرَبِيُّونَ || «الحَرْبُ الأهليَّة» : الحرب الذي تنشب بين سكَّان بلد واحد .

الحَرْب - ج حَرَبِي - الشديد الغيظ .  
الحَرَبَاء - ج حَرَابِي [حرب] (ح) : ضرب من الرِّحَافَات

يتلَوَّن في الشمس ألوانًا مختلفة ويضرب به المثل في التقلُّب . والعامة تسميه حَرَبَاية وبرَبَخِي (فارسية) .

الحَرَبَاءَة - ج حَرَابِي [حرب] (ح) : أنثى الحَرَبَاء .  
الحَرَبَة - ج حَرَاب : آلة للحرب من الحديد قصيرة

مُحدَّدة وهي دون الرمح || الطعنة || و - ج حَرَبَات وحَرَبَات : فسَاد الدِّين || يوم الجمعة .

الحَرَبَة - هيئة الحَرْب .  
الحَرَبِيش - (ح) : الكبيرة من الأفاعي .

الحَرَبِيش - (ح) : الحَرَبِيش .  
الحَرَّة - ج حَرَائِر وحَرَات [حر] : مؤنث الحر || خلاف

الأمة || الكريمة || «أرض حَرَّة» : لا رمل فيها || «رمل حَرَّة» لا طين فيها .

الحَرَّة - [حر] : البُترة الصغيرة || العذاب الموجع || الظلمة الكثيرة || و - ج حَرَات وحَرَار وأحْرُون وحُرُون :

أرض ذات حجارة تُخْرِقُ سُودَ كأنها أُحْرِقَت بالنار .

الحَرْش - مص || و - ج حِرَاش : الجماعة || الخديعة .  
الحِرْش - ج أَحْرَاش : الغابة .  
الحَرْش - الخشونة .  
الحَرْش - الخشن || مَن لا ينام .  
الحِرْشَة - الخشونة .

حَرْص - حَرْصًا الجلد : قشره || و - القصارُ الثوب :  
مَرْقَه في الدَّق والغسل || و - حِرْصًا على الشيء :  
اشتدَّ شرهه اليه وعظَّم تمسُّكه وبخله به .  
حَرْص - حِرْصًا على الشيء : اشتدَّ شرهه اليه وعظَّم  
تمسُّكه وبخله به .

حَرْص - تَحْرِيصًا هُ على الشيء : قَوَّى شرههُ اليه  
ورغبته فيه .  
الحِرْص - مص || الجشع والبخل || « حِرْصًا على » :  
رغبةً في .

حَرْص - تَحْرِيصًا هُ على الأمر : حثُّه عليه .  
حَرْف - حَرْفًا الشيء عن وجهه : صرفه وأماله ||  
و - عن الشيء : مال || و - لعياله : كسب من  
ههنا وههنا .

حَرْف - في ماله حَرْفَةً : ذهب منه شيء .  
حَرْف - تَحْرِيفًا الشيء : أماله || جعل له حَرْفًا ||  
و - القول : غيَّره عن موضعه || و - القلم : قَطَّه  
محرَّفًا || و - هُ عن موضعه : غيَّره .

الحَرْف - الحِرْمَان || حَبُّ الرِشَاد || و - (ن) :  
الخرذل .

الحَرْف - مص || و - ج حَرْف : هو من كلِّ شيء  
طَرَفُهُ وشفيره وحدهُ وجانبه ؛ ومنه « حَرْفُ الجبل »  
أي أعلاه المحدَّد ، و « حَرْفُ النهر » : جانبه . يقال  
« فلان على حَرْفٍ من أمره » أي على شفير أو ناحيةٍ  
منه إذا رأى شيئًا لا يعجبه عدل عنه || و - ج حُرُوف  
وأحرف : أحد حروف الهجاء ويسمَّى « حَرْفُ المبنى »  
|| الكلمة كقولهم « هذا الحَرْف ليس في القاموس »  
أي هذه الكلمة || و - في النحو : ما دلَّ على معنى  
في غيره كدلالة « هل » على معنى الاستفهام ويسمَّى  
« حرف المعنى » || « بالحرف » أو « بالحرف الواحد » :  
وفقًا للفظ ، حَرْفِيًّا || « وقَّع معاهدةً بالأحرف الأولى » :  
وضع الأحرف الأولى من اسمه في ذيل المعاهدة .

الحَرْفَة - واحدة الحَرْف لحبِّ الرِشَاد وللخرذل || الحِرْمَان

الحَرْد - الغاصِب || و - ج حِرَاد : الحَرْد .  
الحَرْدَان - الغَضْبَان .

الحَرْدِيَّة - سنام الجمل (عامية) .  
الحَرْدِيَّة - تحريف الحَدِيَّة أو أشدَّ منه (عامية) .  
الحَرْدِيَّة - الحَرْدِيَّة (عامية) .

الحَرْدُون - ج حَرَادِين (ح) : نوع من الرَّحَافَات .  
حَرَّر - تَحَرَّرًا [حرَّ] العبد : أعتقه || و - الكتاب :  
حَسَّنَه وأصلحه || و - الوزن : ضبطه بالتدقيق ||  
و - المَعْنَى : استخلصه || و - الولد أو الشيء :  
وقفه لطاعة الله وخدمته .

حَرَّر - حَرَّرًا المَالَ : حفظه وأصابه || ضمَّه وجمعه .  
حَرَّر - حَرَّرًا : كان ذا ورع وتصوُّن .  
حَرَّر - حَرَارَةً وحَرَارًا المكان : كان حصيًّا .  
حَرَّر - تَحَرَّرًا الشيء : بالغ في حفظه || و - المكانُ  
الرجُل : أصبح له ملجأ .

الحِرْز - ما تُحَفِّظ فيه الأشياء من صندوق ونحوه ||  
ما يمنع من ضياع وتلف || الموضع الحصين || النَّصِيب ؛  
نقول « أخذ حِرْزَه » أي نصيبه || و - في اصطلاح  
المؤذنين : ما يُكْتَب ويُحَمَل فبقي حامله من المرض  
والخطر كما يزعمون باطلاً .

الحِرْز - مص || و - ج أَحْرَاز : كلُّ ما أُخْرِجَ ||  
الخطَر وهو الجوز المحكوك تلعب به الصبيان .  
حَرَسَ - حَرَسًا هُ : حفظه || و - حَرَسًا الشيء :  
سرقه .

الحَرَس - مص || « حَرَسُ الشرف » : جماعة من  
الأشخاص مكلفون بمرافقة رئيس دولة أو شخصية  
كبيرة وبحراسته خلال إقامته في مكانٍ ما || « حَرَسُ  
الملك » : أعوانه ، حَرَّاسه .

الحَرَسَانِ - الليل والنهار .  
الحَرَسِيَّة - (ن) : نبات له أصل يؤكل (عامية) .  
الحَرَسِي - واحد حَرَس الملك .

حَرَشَ - حَرَشًا وَحَرَّاشًا الرجل : خدشه || و -  
الضَبُّ : اصطاده .

حَرَشَ - حَرَشًا : خشن || و - الرجلُ : خَدَعَ .  
حَرَشَ - تَحَرَّشًا بين القوم : أغرى بعضهم ببعض  
وكذلك بين الكلاب وما شاكلها وذلك شبيه بتحزير  
يقع في القلوب .

مدتها ٢٤ ساعة إلا ٣ دقائق و٥٦ ثانية تقريباً || « حَرَكَةُ المرور » : أهمية السير وتواتره على خط واحد أو طريق واحدة || « حَرَكَةُ المَرَاكِب » : ما يشهده المرء من نشاط كعمليات التفريغ والشحن || « خَفِيفُ الحَرَكَةِ » : سريع ، رشيق || « فِي حَرَكَاتِهِ وَسَكَاتِهِ » : في كل ما يعمل ؛ في مختلف حالاته .

حَرَكَشَ - حَرَكَشَةُ هُ : أثاره (عامية) .  
حَرَمَ - حَرَمًا وَحَرِيمًا وَحَرَمَانًا وَحَرَمَةً وَحَرِيمَةً هُ الشئ : منعه إياه || و - الأَسْقَفُ فَلَائًا : منعه من شركة المؤمنين .

حَرَمَ - حَرَمًا وَحَرَمًا عَلَيْهِ الأَمْرُ : امتنع || و - في القمار : خسر || و - حَرَمًا وَحَرِيمًا وَحَرَمَانًا وَحَرَمَةً وَحَرِيمَةً هُ الشئ : منعه إياه || و - الأَسْقَفُ فَلَائًا : منعه عن شركة المؤمنين .

حَرَمَ - حَرَمًا وَحَرَمًا وَحَرَمَةً وَحَرِيمَةً وَحَرِيمَةً عَلَيْهِ الأَمْرُ : امتنع .

حَرَمَ - تَحَرِيمًا : دخل في الشهر الحرام || و - الشئ : جعله حرامًا || و - هُ في القمار : قمره وغلبه ، كآته حرمه ما طمع فيه منه || و - هُ على نفسه : امتنع عنه .  
الحَرَمُ - الإحرام بالحج ويقابله الحِلُّ .

الحَرَمُ - ج حُرْم : ضد الحلال || زمان الإحرام || الواجب الذي يجوز تركه || و - ج حُرُوم : تأديب كنسي يعزل شخصاً عن اتحاد المؤمنين .

الحَرَمُ - النساء لرجل واحد || « الأشهر الحرم » : ذو القعدة وذو الحجة وحرم ورجب سميت بذلك لأن العرب كانت لا تستحل فيها القتال .

الحَرَمُ - ج أَحْرَام : ما لا يحل انتهاكه || ما يحمي الرجل ويدافع عنه || « الحَرَمُ الأَقْصَى » : بيت المقدس || « الحَرَمَان » : مكة والمدينة .

الحَرَمَانُ - المنع || نقيض الرزق .  
الحُرْمَةُ - ج حُرْم وَحُرْمَات وَحُرْمَات : ما وجب القيام به من حقوق الله وحرم التفريط به || المهابة || الذمة || النصيب || ما لا يحل انتهاكه || « حُرْمَةُ الرجل » : حُرْمَةٌ وَأَهْلُهُ .

الحُرْمَةُ - الصيانة .  
الحُرْمَةُ - ج حُرْم وَحُرْمَات وَحُرْمَات : الحُرْمَةُ .  
الحُرْمَةُ - ج حُرْم وَحُرْمَات وَحُرْمَات : الحُرْمَةُ .

وسوء الحظ .

الحِرْفَةُ - ج حِرْف : الصناعة ؛ نقول « أصحاب الحِرْف » || طريقة الكسب .

حَرَقَ - حَرَقًا الشئ : حَاكَ بَعْضَهُ بَعْضٌ || و - هُ بالنار : جعل النار تؤثر فيه أثرها المعهود || و - هُ بالمبرد : بَرَدَهُ || و - حَرَقًا وَحَرِيقًا وَحَرُوقًا نَابَهُ عَلَيْهِ : حَاكَهُ ، سحقه حتى سُمِعَ له صرير || يقال « فلان يَحْرِقُ عليَّ الأرم » كناية عن شدة الغيظ .

حَرَقَ - حَرَقًا شَعْرَةً : تقطع أو سقط .

حَرَقَ - تَحْرِيقًا هُ بالنار : حَرَقَهُ .

الحَرَقَ - مص || أثار الاحتراق .

الحَرَقَ - مص || أثار الاحتراق .

الحَرِيقَ - السحاب الشديد البرق || الشعر قصر لم يطل || « حَرِيقُ الشَّعْرِ » : مُتَقَطَّعُ الشَّعْرِ ، مُتَسَاقِطُهُ .

الحِرْفَةُ - الحرارة .

الحِرْفَةُ - الحرارة .

حَرَقَصَ - حَرَقَصَةً اللّحم ونحوه : قلاه (عامية) || و - هُ : دأبه وضائقه (عامية) .

الحِرْفَةُ - ج حَرَاقِف وَحَرَاقِيف (ع ا) : رأس الورك .

الحُرْقُوصُ - ج حَرَاقِص (ح) : دويبة نحو البرغوث ؛ وربما نبت له جناحان فيطير || طَرَفُ السُّوطِ || و - و - عند العامة : القطعة الصغيرة من اللحم المقلي .

الحُرْقُوفُ - الدابة المهزولة .

حَرَكَ - حَرَكًا : شكا حاركة || امتنع عن الحق الذي عليه || و - هُ : أصاب حاركة || و - هُ بالسيف : ضرب عنقه || و - حَارِكَةً : قطعته .

حَرَكَ - حَرَكًا : ضعف نخصره أو حاركه .

حَرَكَ - حَرَكًا وَحَرَكَةً : ضد سَكَنَ .

حَرَكَ - تَحَرِيكًا هُ : ضد سَكَنَهُ || و - مشاعره :

استحَّه ، أثار عواطفه || و - ساكنته : حَثَّ ؛ أيقظه من خموله || « لا يُحَرِّكُ ساكنًا » : لا يزعج أحدًا ؛ لا يُبِيرُ أي اضطراب .

الحَرِكُ - الخفيف الذكي ؛ نقول « غلام حَرِكٌ » أي خفيف ذكي .

الحَرَكَةُ - ج حَرَكَات : ضد السكون || « الحَرَكَةُ اليومية الظاهرية » (فك) : حركة الكرة السماوية الوهمية حول محور الكون ، سببها دوران الأرض حول محورها .

الحَرِيد - كلُّ قليلٍ في كثيرٍ || البعيد || السَّمَك  
المَقْدَد || و - ج حَرْدَاء: الحَرْد.

الحَرِير - [حَر]: الإبريسم || النسيج أو الثوب من  
الإبريسم || من داخلته حرارة الغيظ ونحوه.

الحَرِيرَة - [حَر] (ف): كمية الحرارة اللازمة لتسخين  
غرام من الماء درجة مئوية واحدة، وتُسمى أيضاً  
السُّعْرَة.

الحَرِيرَة - [حَر]: القطعة من الحرير || المحرورة  
غليظاً || و - (ط): الدقيق يُطبخ بلبنٍ أو دسم.

الحَرِيرِيّ - النسبة إلى الحرير، نقول «المنسوجات  
الحَرِيرِيَّة» || صانِع الحَرِير || بائِع الحَرِير.

الحَرِيرِيز - الحصين المنيع || الشيء المُحَرَز أي المَحْزُوز.

الحَرِيرِيسَة - ج حَرَائِيس: حائط يُعْمَل لغنم تُحْرَس  
وراءه || الشاة المسروقة ليلاً || السرقة نفسها.

الحَرِيرِيش - ج حَرُوش (ح): دُوْبِيَّة تُعْرَف بِأَمْ أَرْبَع  
وأربعين || و - (ح): دَابَّة بحريَّة || و - (ح):

الكَرْكُذَن أي وحيد القرن.

الحَرِيرِيس - ج حَرِصَاء وحِرَاص وحِرَاص: الشديد  
الشراهة إلى الشيء والكثير التمسك به.

الحَرِيرِيسَة - ج حِرَاص وحِرَاص: مؤنث الحريص.

الحَرِيرِيف - ج حُرَفَاء: الذي يُعَامَل في الحِرْفَة؛ يقال  
«حَرِيفُ الرَّجُل» أي مُعَامِلُه في حِرْفَتِه.

الحَرِيرِيف - ذو الحِرَافَة؛ يقال «هذا بَصْلُ حَرِيفٍ»  
أي يلدع اللسان.

الحَرِيرِيق - ج حَرَقِيّ: اسم من الاحتراق || إضرار  
النار || اللَّهَب || المُحَرَّق || مكان اشتعال النار || ما

أَحْرَقَ النَّبَاتَ من حَرٍّ أو بَرْدٍ أو غير ذلك.

الحَرِيرِيقَة - ج حَرَائِيق: الماء يُغْلَى قليلاً ثم يُدْرَجُ عليه  
الدقيق || الحرارة || و - عند العامة: اشتعال النار  
في مكان من الأمكنة.

الحَرِيرِيك - الضعيف الخصر أو الحارِك.

الحَرِيرِيكَة - مؤنث الحَرِيرِيك.

الحَرِيم - ج حُرْمٍ وأحْرَمٍ وأحَارِيم: ما حُرِّمَ فلم  
يُتَمَسَّ || ثوب المُحْرَم || كل موضع تجب حمايته ||  
موضع مُتَمَسِّع حول قصر الملك تلزم حمايته || «حَرِيمُ  
الرَّجُل»: ما يدافع عنه ويحميه، ومنه سُمِّيت  
نساء الرجل بالحريم.

الحَرْمَل - (ن): نبات أوراقه مصفوفة على جانبي  
العصن وأزهاره مجتمعة على مستوى واحد. حبه شبيه  
بالسمسم. له فوائد طبيَّة منها أنه يوقف الإسهال ويصفي  
الدم وينفع من داء المفاصل.

حَرَنَ - حُرُونًا وحِرَانًا وحِرَانًا البغل: وقف ولم يَنْقَدْ ||  
و - بالمكان: لزمه ولم يفارقه || و - العسل في الخلية:  
لِزِقَ فَعَسُرَ نَزَعَهُ مِنْهَا || و - في البيع: لم يزد في الثمن  
ولم ينقص.

حَرَنَ - حُرُونًا وحِرَانًا وحِرَانًا البغل: حَرَنَ || و -  
بالمكان - حَرَنَ || و - العسل في الخلية: حَرَنَ.

الحَرُوق - ما تقع فيه النار عند القدح.

الحَرُوق - الحَرُوق.

الحَرُوقَة - الماء يُغْلَى قليلاً ثم يُدْرَجُ عليه الدقيق.

الحَرُون - ج حُرُنٍ من البغال: هو الذي يقف ولا  
ينقاد.

الحَرِيّ - ج أَحْرَاء [حري]: الخليق والجدير والمناسب؛  
يقال «إِنَّهُ لَحَرِيٌّ بِكَذَا وَأَنْ يَفْعَلَ كَذَا» أي لجدير.

الحَرِيّ - ج حَرِيُونٍ وأحْرِيَاء [حري]: الخليق والجدير  
والمناسب؛ يقال «إِنَّهُ لَحَرِيٌّ بِكَذَا وَأَنْ يَفْعَلَ كَذَا»  
أي لجدير || «حَرِيٌّ بِالذِّكْرِ»: خليق بأن يُذَكِّر.

و «حَرِيٌّ بِالتَّصْدِيقِ»: جدير بالثقة || «بِالحَرِيّ»:  
من باب أَوَّلِي، بِحِجَّةٍ أَوَّلِي.

الحَرِيّ - [حَر]: «الحجر الحَرِيّ»: المنسوب إلى  
الحَرَّة، ويُسمى أيضاً الحجر الحوراني ومنه تُتخذ  
الأزججة.

الحَرِيْب - الذي سُلِبَ ماله وتُرِكَ بلا شيء.

الحَرِيْب - تصغير الحَرَب.

الحَرِيْت - (ح): ضرب من السمك.

الحَرِيَّة - ج حَرِيَّاتٍ وحَرِيَّاتٍ [حري]: مؤنث الحَرِيّ.

الحَرِيَّة - [حَر]: الخلوص || خاصَّة مَنْ كان حُرًّا ||  
حقُّ المرء بممارسة أمرٍ ما في المجتمع؛ نقول «حَرِيَّةُ  
العِبَادَة» و «حَرِيَّةُ الفِكر» و «حَرِيَّةُ الكَلَام» و «حَرِيَّةُ  
النَّشْر أو الصِّحَافَة» || «حَرِيَّةُ الاعتقاد أو المعتقد»:  
هي حقُّ بخول الإنسان اختيار المعتقد الذي يُريدُه ||  
«حَرِيَّةُ القوم»: أشرفهم.

الحَرِيَّة - ج حَرَائِث: الدابة التي أُتْعِبَتْ وأهزِلت.

الحَرِيْبِج - الضيق.

الحَرِيمِيّ - ج حَرِيمُونَ : صانِع الحُرْم (أي ثياب المُحَرَّمِينَ) وبائعها || صانِع الأخرمة وبائعها .  
 حَزْر - حَزْرًا [حز] هُ : قطعهُ || و - العود : قَرَضَهُ .  
 الحَزْر - الفَرَضُ في العود ونحوه .  
 حَزْرًا - حَزْرًا [حزوا] السرابُ الشَّيْءُ : أظهره مرتفعًا في الفضاء || و - الشَّيْءُ : قَدَرَهُ ونَحَمَتَهُ || و - الطيرُ : زجره أي أطاره ليرى أي جهة يَتَّجِه فيتفاعل أو يتشاعم .  
 حَزْرِيّ - حَزْرِيًّا [حزري] : تكهَّن || و - الشَّيْءُ : حَزَاهُ .  
 حَزْرِيّ - تحزيرِيَّةُ السرابُ الشَّيْءُ : أظهره مرتفعًا في الفضاء .  
 الحَزْرِيّ - [حزري] : الغائِطُ (عامية) .  
 الحَزْرَاز - [حز] : القشرة التي تنساقط من الرأس كالنخالة || و - (طب) : داءٌ يظهر في الجسد فيتقشر ويتسع وقد يعالجونه بالرَّيْقِ وفصيحها القُوباء || و - (ن) : نبات يعيش على الصخور والحيطان وقشور الشجر والتراب . يصمد كثيرًا في وجه تقلبات الطبيعة وخاصة البرودة . وهو أبيض أو أخضر .  
 الحَزْرَاز - الحَزْرَازُ .  
 الحَزْرَاز - كلُّ ما حَزْرَ في القلب أو الصدر فاللَمَّةُ .  
 الحَزْرَازة - ج حَزْرَازَات : وجع في القلب من غيظ ونحوه || التمسُّفُ في الكلام || و - (طب) : الحَزْرَازُ .  
 الحَزْرَام - ج حَزْرَم : ما يُشَدُّ به وسط الدابة || المِشْدَةُ « حِزَامُ الأَمْنِ » : تدابير من شأنها أن تؤمِّن السلامة العامة .  
 الحَزْرَامَة - ج حَزْرَامِم : ما يُشَدُّ به وسط الدابة || المِشْدَةُ .  
 حَزْرَبَ - حَزْرَبًا هُ الويلُ أو الغمُّ : أصابهُ واشتدَّ عليه || و - القرآن : جعله أَحْرَابًا .  
 حَزْرَبَ - تحزيرِيًّا القومُ : جمعهم أَحْرَابًا .  
 الحَزْرِب - ج أَحْرَاب : الجماعة من الناس || كلُّ قوم تشاكلت قلوبهم وأعمالهم فهم أَحْرَاب وإن لم يلق بعضهم بعضًا || جند الرجل وأصحابه الذين على رأيه || السلاح || القسم من القرآن أو غيره || النصيب .  
 الحَزْرِبِيّ - المنتمي إلى حَزْرِبٍ والتابع له || المتشيعُ لشخص أو لعقيدة || ما له علاقة بالحزب ، أو ما يُوحى به الحزب ؛ يقال « نزاعُ حَزْرِبِيّ » .

الحَزْرِيَّة - الروح الحَزْرِيَّة ، التَّحْرِبُ والتشيعُ ، الفَرَضِيَّة .  
 الحَزْرَة - [حز] : واحدة الحَزْر || ألمٌ في القلب .  
 الحَزْرَة - [حز] : القطعة الطويلة من البَطِيخ ونحوه (عامية) .  
 حَزْرَر - حَزْرَرًا ومَحْزَرَرَةُ الشَّيْءُ : قَدَرَهُ بالحدس ونَحَمَتَهُ || و - حَزْرَرًا وحَزْرَرًا أو اللبَنُ : حمض .  
 حَزْرَر - حَزْرَرًا وحَزْرَرًا أو اللبَنُ : حمض .  
 حَزْرَر - تحزيرِيًّا [حز] أسنانهُ : حدَّد أطرافها .  
 حَزْرَقَ - تحزيرِيًّا الصَّرْعُ : امتلأ لبنا فانضغط .  
 الحَزْرَقَة - الجماعة من الناس وغيرهم || القطعة من كلِّ شَيْءٍ .  
 حَزْرَكَ - تحزيرِيكًا: تردَّد باطلًا أو طاولَ في أمره (عامية) .  
 حَزْرَم - حَزْرَمًا هُ : شدَّهُ || و - الفرسُ : شدَّ حِزَامَهُ || و - أمرُهُ : أخذ الأمر بشدَّة .  
 حَزْرَم - حَزْرَمًا : غصَّ في صدره .  
 حَزْرَم - حَزْرَمًا وحَزْرَمَةً : كان يضبط أمره ويحكمه ويأخذ فيه بالثقة .  
 حَزْرَم - تحزيرِيًّا هُ : شدَّهُ .  
 الحَزْرَم - ضَبَّط الأمر وإحكامه || و - ج حَزْرَم : الغليظ المرتفع من الأرض .  
 الحَزْرَم - الفصص في الصدر || و - (طب) : تعسُّر هَضْم الأكل .  
 الحَزْرَمَة - ما حَزْرَم من الحطب وغيره .  
 حَزْرَنَ - حَزْرَنًا هُ : ضدَّ سَرَه .  
 حَزْرَنَ - حَزْرَنًا لَهُ وعليه : ضدَّ سُرَّ وقَرِح .  
 حَزْرَنَ - حَزْرَوْنَةُ المكانُ : صار حَزْرَنًا .  
 حَزْرَنَ - تحزيرِيًّا الرجلُ : صيرهُ حَزْرِنًا || و - القاريُّ : رَقَّق صوته في القراءة .  
 الحَزْرَن - ج أَحْرَان : الممَّ وخلاف السرور .  
 الحَزْرَن - ج حَزْرَن وحَزْرُون : ما غلظ من الأرض وقلما يكون إلا مرتفعًا .  
 الحَزْرَن - الشدائد .  
 الحَزْرَن - ج أَحْرَان : الحَزْرَن .  
 الحَزْرَن - الحَزْرِين .  
 الحَزْرَن - الحَزْرِين .  
 الحَزْرَنان - الحَزْرِين .  
 الحَزْرَبَل - (ن) : نبات مرُّ الطعم .

الحَزْنَةُ - ج حَزْنٌ : الجبل الغليظ .  
 الحَزْنَةُ - من الأرض : الحَزْنُ .  
 الحَزْوَرُ - ج حَزَاوِرَةٌ [حزر] : الغلام إذا اشتدَّ وقويَ .  
 الحَزْوَرُ - ج حَزَاوِرَةٌ : الحَزْوَرُ .  
 الحَزْوَرَةُ - [حزر] : الأُحْجِيَّةُ (عامية) .  
 الحَزْوَرَةُ - غلاظة الأرض .  
 حَزْرِيٌّ - حَزْرِيٌّ [حزري] : تَفْوَطٌ (عامية) .  
 الحَزْرِيْبُ - ج حَزْبٌ وحَزْبٌ : الأمر الشديد .  
 حَزْرِيْرَانٌ - الشهر السادس من السنة الشمسية . يقع بين آيار وتموز . أيامه ٣٠ (سريانية) .  
 الحَزْرِمُ - ج حَزْمٌ وأَحْزَمَةٌ : مكان شدُّ الحَزَامِ || وسط الصدر || و - ج حَزْمَاءُ : مَنْ يَضْبِطُ أَمْرَهُ وَيُحْكِمُهُ ويأخذ فيه بالثقة .  
 الحَزْرَيْنُ - ج حَزْرَاءٌ وحَزْرَانٌ وحَزْرَانِيٌّ : ضدَّ المسرور والفريح || «مالك الحَزْرَيْنِ» ويقال له أيضًا البَلْشُونُ (ح) : طائر من طيور الماء ، طويل العنق والرجلين . زعموا أنه سُمِّيَ كذلك لأنه يكون بقرب المياه والنباتات فاذا جفَّتْ لبت بعدها حزينا || «الجمعة الحَزْرِيَّةُ» : نهار الجمعة الواقع في أسبوع الآلام .  
 حَسٌّ - حَسًّا [حسن] هُ : قتله واستأصله || و - الرُّؤْدُ الزرع : أَحْرَقَهُ || و - اللحم : جعله على الجمر || و - النار : رَدَّهَا على خبز المَلَّةِ والشواء من نواحيه لينضج || و - الدَّابَّةُ : نَفَضَ الترابَ عنها بِالْحَسَّةِ || و - حَسًّا الشيء وبالشبه : أَحَسَّهُ || و - حَسًّا وحَسًّا بالخبر : أُبْقِنَ به || و - لفلان : رَقِيَ له || و - هُ : جعله يَحْسُ .  
 الحَسٌّ - مص || الحَيْلَةُ .  
 الحِسٌّ - مص || الحركة والصوت الخفي ؛ نقول «ما سمعت له حِسًّا» أي حركة أو صوتًا خفيًا || الإذراك وأن يمرَّ بك أحدٌ قريبًا تسمعه ولا تراه || وَجِعُ يأخذ النَّفْسَاءُ بعد الولادة || «حِسٌّ الحُمَّى» : مَسَّهَا أول ما يبدأ .  
 حَسًّا - حَسْوًا [حسو] المَرَقُ : شربه شيئًا بعد شيء || و - الطائرُ الماء : تناوله بمنقاره .  
 حَسِيٌّ - نَحْسِيَّةُ الرَّجُلِ المَرَقُ : أَشْرَبَهُ إِيَّاهُ شيئًا بعد شيء .  
 الحَسَّا - [حسو] : ما تحسوه ؛ ومنه «يومٌ كحَسْوِ الطير» مبالغة في قصره || و - (ط) : طعام يُعْمَلُ من الدقيق والماء ويُطَلَّقُ اليوم على الطعام المعروف بالشُّورْبَةُ .

الحَسَاءُ - [حسو] : الحَسَاءُ .  
 الحِسَابُ - مص || العَدُّ || الجمع الكثير من الناس ؛ يقال «أتاني حِسَابٌ من الناس» كما يقال «جاءني عددٌ منهم» || يقال «يرزق الله من يشاء بغير حساب» أي بغير تقدير ولا تضيق || «يومُ الحِسَابِ» : يوم القيامة || «حِسَابُ الجُمَّلِ» : الحِسَابُ بالأحرف الأبجدية || «حِسَابُ اليَدِ» : نوع من الحساب يستدلُّ فيه على الأعداد من أوضاع الأصابع ويقال له حِسَابُ العُقُودِ || «الحِسَابُ الهَوَائِيُّ» : يُعْمَلُ في الفكر دون الكتابة ، ويُسَمَّى الحِسَابُ العَقْلِيَّ والدُّفْنِيَّ || «كان في حِسَابِهِ» : كان يتوقَّعه ، كان يستعدُّ له || «بلا حساب» : بسخاء ، بكثرة || «من غير حساب» : بلا ترؤف ، بدون تبصُّر || «لحساب فلان» : المبالغ المقيَّدة في الحساب لصالحه ؛ ما له في الحساب || «على حساب فلان» : المبالغ المتوجِّبة عليه في الحساب ؛ ما عليه في الحساب || «حِسَابُ جَارٍ» : عمليَّات ماليَّة من دَفْعٍ وقَبْضٍ قائمة بين شخصين ، على أن يصار فيما بعد الى تصفية الحساب بينهما || «الحِسَابُ الشَّرْقِيُّ» : الروزنامة التي وضعها جوليوس قيصر . و «الحِسَابُ الغَرْبِيُّ» : الروزنامة التي وضعها البابا غريغوريوس الثاني عشر والمعروفة بالروزنامة الغريغورية .  
 الحِسَابِيٌّ - العالم بالحِسَابِ .  
 الحَسَادُ - الكثير الحسد .  
 الحُسَّاسُ - [حسس] : الشُّومُ والنكد || سُوءُ الخُلُقِ || كِسْرُ الحجر الصغيرة . || سمك صغير يجفُّف .  
 الحِسَّاسُ - [حسس] : «حِسَّاسُ الحُمَّى» : مَسَّهَا أول ما يبدأ .  
 الحَسَّاسُ - [حسس] : الشديد الإحساس || و - (حي) : جهاز في السيارة يوطأ عليه فيدفع البنزين الى موقد السيارة ويعطي السرعة المرادة .  
 الحَسَّاسَاتُ - [حسس] : «حَسَّاسَاتُ الحَيَا» : كناية عن الشعور بالانقباض من المكرات والخجل من المخزيات .  
 الحَسَّاسَةُ - [حسس] : واحدة الحُسَّاسِ لكِسْرِ الحجر وللمسك .  
 الحَسَّاسِيَّةُ - قابلية الجسم للتأثر بالمتبهمات الخارجية أو الداخلية ؛ ومنه «مرضُ الحَسَّاسِيَّةِ» وهو مرض يطرأ

حَسَحَسَ - حَسَحَسَةً عَلَيْهِ : تَلَمَّسَهُ بِيَدِهِ لِيَهْتَدِيَ إِلَى مَكَانِهِ (عَامِيَّةٌ) .

حَسَدَ - حَسَدًا وَحَسَادَةً فَلَانًا نِعْمَتُهُ وَعَلَى نِعْمَتِهِ : تَمَنَّى زَوَالَ نِعْمَتِهِ وَتَحَوُّلَهَا إِلَيْهِ .

حَسَدَ - تَحْسِيْدًا فَلَانًا نِعْمَتُهُ وَعَلَى نِعْمَتِهِ : حَسَدَهُ .

حَسَرَ - حَسْرًا الشَّيْءَ : كَشَفَهُ ، يُقَالُ « حَسَرَ كُفَّهُ »

عَنْ ذِرَاعِهِ ؛ وَ « حَسَرَتِ الْجَارِيَةُ خِمَارَهَا عَنْ وَجْهِهَا »

أَي كَشَفَتْهُ || وَ - النِّصْنَ : قَشَرَهُ || وَ - الْبَيْتَ :

كَلَّسَهُ || وَ - الشَّيْءَ : انْكَشَفَ || وَ - حُسُورًا الرَّجُلُ

أَوْ الدَّابَّةَ : تَعَبَ وَأَعْيَا ، كَأَنَّهُ انْكَشَفَتْ حَالَهُ فِي إِعْيَانِهِ ||

وَ - الْبَصْرَ : ضَعْفٌ وَكَلٌّ .

حَسِرَ - حَسْرًا : تَعَبَ وَأَعْيَا || وَ - حَسْرًا وَحَسْرَةً :

تَلَهَّفٌ .

حَسَرَ - تَحْسِيرًا هُ : سَبَّبَ لَهُ الْحَسْرَةَ ، حَمَلَهُ عَلَيْهَا ||

حَقَرَهُ || آذَاهُ || وَ - الطَّيْرُ : سَقَطَ رِيشُهُ .

الحُسْرُ - الرَّجَالَةُ فِي الْحَرْبِ يَحْسِرُونَ عَنْ وَجْهِهِمْ

وَرُؤُوسِهِمْ أَوْ يَكُونُونَ لَا دُرُوعَ عَلَيْهِمْ وَلَا بَيْضَ .

الحُسْرَانُ - مَنْ اشْتَدَّتْ حَسْرَتُهُ وَنَدَامَتُهُ عَلَى أَمْرٍ

فَاتَهُ .

الحَسْرَةُ - مَصْ || وَ - ج حَسَرَاتٌ : اللَّهْفَةُ || يَا

لِلْحَسْرَةِ : يَا أَسْمَاءُ ، يَا لَسُوهُ الطَّالِعِ || « يَا حَسْرَتِي »

أَوْ « وَاحْسِرَتَاهُ » : يَا لَهْفَتِي ، وَاهْفَتَاهُ ! يَا لِلْخِسَارَةِ !

حَسَسَ - تَحْسِيْسًا [حَسَنٌ] هُ : جَعَلَهُ يَحْسِسُ || وَ -

النَّائِمَ : أَيْقَظَهُ .

حَسِكَ - حَسَكًا عَلَيْهِ : غَضِبَ || وَ - تِ الدَّابَّةَ :

قَضَمَتِ الْحَبَّ .

حَسَكَ - تَحْسِيْكًا الشَّيْءَ : أَبْقَى مِنْهُ بَقِيَّةً إِلَى وَقْتِ

الْحَاجَةِ (عَامِيَّةٌ) .

الحَسَكُ - (ن) : نَبَاتٌ شَائِكٌ || الْعَظْمُ الدَّقِيقُ مِنَ

السَّمَكِ .

الحَسَكَةُ - الْعَدَاوَةُ وَالْحَقْدُ || وَاحِدَةُ الْحَسَكِ .

حَسَمَ - حَسَمًا هُ : قَطَعَهُ مُسْتَأْصِلًا إِيَّاهُ || وَ -

الْعِرْقَ : قَطَعَهُ نَمَّ كَوَاهِ لَثْلًا يَسِيلُ دَمُهُ || وَ - الدَّاءَ :

قَطَعَهُ بِالدَّوَاءِ || وَ - هُ الشَّيْءَ : مَنَعَهُ إِيَّاهُ .

الحَسْمُ - إِسْقَاطُ شَيْءٍ فِي حِسَابٍ .

حَسَنَ - حُسْنًا : كَانَ جَمِيلًا .

عَلَى حَسَاسِيَّةِ الْجِسْمِ بِسَبَبِ دُخُولِ مَادَّةٍ غَرِيبَةٍ فِيهِ ||  
« الْأَمْرَاضُ الْحَسَاسِيَّةَةُ » : تَغْيِيرُ بَطْرَأً عَلَى حَسَاسِيَّةِ الْجِسْمِ  
بِسَبَبِ دُخُولِ مَادَّةٍ غَرِيبَةٍ فِيهِ .

الحُصَافُ - بَقِيَّةُ كُلِّ شَيْءٍ أُكِلَ فَلَمْ يَبْقَ مِنْهُ إِلَّا الْقَلِيلُ .

الحُصَافَةُ - مَا يَتَنَاثَرُ مِنَ الثَّمَرِ الْفَاسِدِ أَوْ بَقِيَّةُ قَشُورِهِ

وَأَقْمَاعِهِ الْخ || « حُصَافَةُ النَّاسِ » : رُذَالُهُمْ .

الحُصَاكَةُ - الْعَدَاوَةُ وَالْحَقْدُ .

الحُصَالَةُ - مَا تَكَسَّرَ مِنْ قَشْرِ الشَّعِيرِ وَنَحْوِهِ .

الحُصَامُ - السِّيفُ الْقَاطِعُ || « حُصَامُ السِّيفِ » : طَرَفُهُ

أَوْ حُدُّهُ الَّذِي يُضْرَبُ بِهِ .

الحُصَانُ - ج حُصَانُونَ : الْحَسَنُ .

الحُصَانُ - مِبَالِغَةُ الْحَسَنِ .

الحُصَانَةُ - مَوْثُ الْحُصَانِ .

حَسَبَ - حَسَبًا وَحِسَابًا وَحِسْبَانًا وَحِسْبَةً

وَحِسَابَةً هُ : عَدَّهُ || وَ - حِسَابُهُ : أَدْخَلَهُ فِي حِسَابِهِ ||

أَخَذَهُ بِعَيْنِ الْإِعْتِبَارِ || وَ - لَهُ حِسَابًا : عَلَّقَ عَلَيْهِ أَمْرِيَّةً ||

وَ - أَلْفَ حِسَابٍ لِكَذَا : احْتَاظَ لَهُ كُلَّ الْحِيطَةِ .

حَسِبَ - حِسْبَانًا وَمَحْسَبَةً وَمَحْسِبَةً هُ : ظَنَّهُ .

حَسَبَ - حَسَبًا وَحِسَابَةً : كَانَ ذَا حَسَبٍ أَوْ ذَا كَرَمٍ .

حَسَبَ - تَحْسِيْبًا الْمَيْتَ : دَفَنَهُ مَكْفَنًا أَوْ فِي الْحِجَارَةِ .

الحَسْبُ - مَصْ || الْكِفَايَةُ ؛ نَقُولُ « حَسْبُكَ دَرَاهِمٌ »

وَهُوَ مَرْفُوعٌ عَلَى الْإِبْتِدَاءِ وَالْكَافُ مِضَافٌ إِلَيْهِ . وَتَزَادُ

عَلَيْهِ الْبَاءُ فَيُقَالُ « بِحَسْبِكَ دَرَاهِمٌ » أَي كِفَايَتِكَ || « حَسْبُكَ

أَنْ » : يَكْفِيكَ أَنْ || « حَسْبَمَا » : طِبْقًا لَ ؛ بِمَقْتَضَى .

الحَسَبُ - مَصْ || الْمَحْسُوبُ || الْعَدَدُ وَالْقَدْرُ . يُقَالُ « هَذَا

بِحَسَبِ ذَلِكَ » وَ « أَعْمَلْ عَلَى حَسَبِ مَا أَمَرْتُكَ »

وَ « حَسَبًا ذَكِيرٌ » أَي عَلَى قَدْرِهِ || وَ - ج أَحْسَابٌ :

شَرَفُ الْأَصْلِ || مَا تَعَدُّهُ مِنْ مَفَاخِرِ آبَائِكَ .

الحُسْبَانُ - الْحِسَابُ ؛ يُقَالُ « كَانَ فِي الْحُسْبَانِ » أَي

أُخِذَ بِعَيْنِ الْإِعْتِبَارِ ، كَانَ مِنَ الْمَتَوَقَّعِ أَوْ الْمُنْتَظَرِ ؛

وَ « كَانَ فِي الْحُسْبَانِ أَنْ » أَي كَانَ مِنَ الْمُنْتَظَرِ أَنْ ||

السُّهَامُ الصَّغَارُ .

الحُسْبَانَةُ - وَاحِدَةُ الْحُسْبَانِ لِلْسُّهَامِ الصَّغَارِ || الصَّاعِقَةُ ||

السَّحَابَةُ || الْبَرْدَةُ .

الحِسْبَةُ - مَصْ || دَفَنَ الْمَيْتَ فِي الْحِجَارَةِ أَوْ مَكْفَنًا ||

وَ - ج حِسَبٌ : الْأَجْرُ وَالثَّوَابُ || تَقُولُ الْعَامَّةُ « لِي

عِنْدَهُ حِسْبَةٌ » أَي شَيْءٌ مِنَ الْمَالِ .



ألوان جميلة. يسميه بعضهم الشويكي لأنه يأكل حب شوك الدواب.

الحسبي - [حسن]: ما يُدرك بالحس الظاهر، وضده العقلي || «المذهب الحسبي أو الحسبي»: مذهب الذين يزعمون أن الملكات العقلية كلها تتولد من الإحساس. الحسيب - المحاسب؛ نقول «كفى بالله حسيباً» أي محاسباً || و- ج حُسيب: صاحب الحسب أو الكرم.

الحسية - [حسو]: اسم ما يُحتسى. الحسير - ج حَسْرَى: المعني || المُتلهف || الكليل، الضميف || «حسير البصر»: قصيره، لا يرى بوضوح إلا الأشياء القريبة.

الحسيس - [حسن]: القليل || الصوت الخفي || الحركة.

الحسيك - القصير. الحسيكة - ما تحسكه الدابة أي تقضمه || العداوة والحقد، سُميت بذلك لما تضم في القلب من خشونة || و- (ح): القنفذ.

الحسين - ج حِسَان: الحسن. حش - حَشَا [حش] ت اليد: يبست وشلت || و- العُشب: قطعه || و- الفرس: ألقى له حشيشاً || و- الولد في بطن الناقة: يمس || و- الفرس: أسرع كأنه يتوقد في عدوه || و- النار: أوقدها وحركها بالمِحش، كأنه جعل إيقادها كالحشيش لها || و- الحرب: هيجهها || و- المال: كثره || و- الصيد: ضمه من جانيبه.

الحش - النخل المجتمع || الغائط، موضع قضاء الحاجة || و- ج حُشوش: البستان.

الحش - الحش.

الحش - الحش.

حشاً - حَشَا [حشو] الوسادة بالقطن: ملامها || و- الرجل: أصاب حشاه.

حشى - تحشية [حشي] الثوب: جعل له حاشية || و- الكتاب: حلق عليه حواشي، فالكتاب مُحشى.

الحشا - ج أحشاء [حشو]: ما في البطن || و- (ع ا): ما انضمت إليه الضلوع || يقال «انا في حشأ فلان» أي في كنفه || «في أحشاء»: في داخل،

حَسَنٌ - حَسَنٌ: كان جميلاً || «إن حَسَنٌ لَدَيْكَ»: إن كنتَ نودُ || «يَحْسُنُ بِكَ أَنْ»: يليق بك أن؛ يجمل بك أن || «حَسَنٌ اسْتِعْدَادُهُ لَكَذَا»: نهياً له جيداً.

حَسَنٌ - تحسيتاً: زينه وجعله حسناً. الحسُن - مص || و- (ع ا): العظم الذي يلي العرفق || و- ج محاسن (على غير القياس): الجمال || «لحسُن الحظ»: من توفيق الله، من محاسن الصدف || «حسُن السلوك»: التصرف المحمود؛ الآداب الحسنة || حَسُنُ القصد: النية الطيبة || «حسُن ساعة» (ن): نبات يتفتح قبل الغروب بساعة ويذبل بعد الطلوع فتكون بهجة النظر إليه ساعة || «سيت الحسُن» (ن): نبات يلتوي مع الأشجار، وله زهر حسن.

الحسن - (ع ا): العظم الذي يلي العرفق || و- ج حِسَان: الجميل || «حَسَنًا جيداً» || «من حَسَن إلى أحسن»: بتقدم متواصل.

الحسنى - ج حُسَنِيَّاتٍ وحُسَنٍ: مؤنث الأحسن، ضد السوأي || الظفر || الشهادة لأنها حسنة العواقب || النظر إلى الله تعالى || العاقبة الحسنة || «الاسماء الحسنى»: هي من أسماء الله كالكريم والرحيم والخب. عددها تسعة وتسعون وقد رُتبت وتلى على نظام معلوم || «بالحسنى»: حياً؛ بطريقة مرضية.

الحسنان - حَسَنٌ وحُسَيْنٌ ابنا علي بن ابي طالب. الحسنة - ج حَسَنَاتٍ: الفعل الحسن، المعروف. الحسو - [حسو]: ما تحسوه؛ ومنه «يوم كحسور الطير» مبالغة في قصره.

الحسو - [حسو]: الحسو الكثير التحشي؛ بمعنى فاعل كالأكل والشروب.

الحسوة - ج أحسية وأحسوة وجج أحاسر [حسو]: قدر ما يحشى مرة واحدة؛ نقول «في الإناء حسوة». الحسوة - ج حَسَوَاتٍ [حسو]: اسم المرة من حسا الجرعة.

الحسود - ح حُسُدٌ، للمذكر والمؤنث: من كان طبعه الحسد.

الحسوس - [حسن]: السنة الشديدة المحل قليلة الخير.

الحسون - (ح): طائر صغير حسن الصوت، ذو

الرأس والصدر والبطن . لها ثلاثة أزواج من القوائم دائماً وزوج أو زوجان من الأجنحة غالباً . تنطوّر معظمها من البيضة الى الدُّعْمُوص الى شكلها الحالي . وقد سُمّيت بذلك لكثرتها || « قاتل الحَشَرَاتِ » : مادة صالحة لقتل الحشرات المضرّة بالثياب والمزروعات . وتُستعمل لهذه الغاية موادّ عديدة منها الفتالين والـ « ددت » والـ « كميكسان » || و- ج حَشَرَ : القِشْرَة التي تلي الحَبَّة .

حَشْرَجَ - حَشْرَجَةً [حشرج] : غرَّغَر عند الموت وتردّد نفسه .

الحِشْرِيُّ - الفضوليُّ الذي يتعرَّض لما لا يعنيه (عامية) . حَشَفَ - حَشَفًا الضَّرْعُ : ارتفع منه اللبن .

حَشَفَ - تَحَشَيْتُمَا عَيْنَهُ : ضمَّ جفونه ونظر من خَلَل هُدْبِهَا .

الحَشَفَ - أَرْدَأُ التمر أو اليابس الفاسد من التمر || الضَّرْعُ البالي .

الحَشْفَةُ - ج حِشَاف : أصول الزرع تبقى بعد الحصاد || الخميرة اليابسة || الجزيرة في البحر لا يعلوها الماء اذا كانت صغيرة مستديرة .

حَشَكَ - حَشَكًا وحَشُوكًا الضَّرْعُ : امتلأ لبناً || و- تِ الناقةُ لبِنها : جمعتها || و- الناقةُ : ترك

حَلْبُهَا حتى يجتمع لبِنها فغدت مَحْشُوكَةً || و- تِ السحابةُ : كَثُرَ ماؤها || و- الوادي : دَفَعَ بالماء ||

و- تِ النحلةُ : كَثُرَ حَمَلُهَا || و- القومُ : احتشدوا || و- تِ الريحُ : اختلفت جهات هبوبها .

حَشِكَ - حَشِكًا اللبنُ في الضَّرْعِ : تجمَّع بسرعة || و- تِ الدابةُ : قضمت الحَشِيكَةَ .

الحَشَكَةُ - الدفعة من المطر . الحَشَكَةُ - الجماعة ؛ نقول « جاؤوا بحَشَكِهِمْ » أي بجماعتهم .

حَشَمَ - حَشَمًا هُ : أَخَجَلَهُ || آذاه بتسميعه ما يكره || أَغْضَبَهُ || و- الشيءُ : طلبهُ .

حَشِمَ - حَشِمًا : عَضِبَ || و- هُ : أَغْضَبَهُ || و- حَشُومًا : أقبل بعد هزال || أَعْيَا || و- منه :

انقبض . حَشِمَ - تَحَشَيْتُمَا هُ : أَخَجَلَهُ || آذاهُ || أَغْضَبَهُ . الحَشِمَ - مص || القَرابةُ || العيالك || « حَشِمُ الرَّجُلِ » :

في جوف .

الحَشَى - ج أَحْشَاء [حشي] (طب) : مرض في الرئة يصير التنفس صعباً وهو علة الرُّبُو || و- (ع ا) : ما دون الحجاب ممّا في البطن من كَبِد وطحال وكرش ، الخ .

الحُشَاةُ - رعاغ الناس كالحُشَاةُ .

الحُشَّاش - [حشش] : بقية الروح في المريض والجريح . الحِشَّاش - ج أَحِشَّة [حشش] : الجِوَالِقُ فيه الحشيش ||

الجانب من كلِّ شيء .

الحَشَّاش - ج حَشَّاشُونَ وحَشَّاشَةٌ [حشش] : جامع أو بائع الحَشِيش || شارب الحشيشة .

الحُشَّاشَة - الحُشَّاش .

الحِشَّاك - الحُشَّاكَة .

الحُشَّاكَة - عودٌ يُعرَّض في فم الجددي ونحوه ليمنعه عن الرضاع .

حَشَدَ - حُشُودًا الزرعُ : نبت كَلَّهُ || و- حَشَدًا القومُ : دُعُوا فأجابوا مسرعين || و- تِ الناقةُ :

حَفَلت اللبن في ضرعها || و- الشيءُ : جمعه ، ومنه « حَشَدَ الجنودَ للحرب » || و- لفلان : تعصَّب له .

حَشَدَ - تَحَشَيْتُمَا الشيءُ : جمعه .

الحَشْدُ - مص || الجماعة ؛ يقال « عندي حَشْدُ من الناس » أي جماعة .

الحَشْدُ - من العيون : التي لا ينقطع ماؤها .

الحَشْدُ - ج حُشُود : الجماعة .

الحَشِدُ - ج حُشْد : مَنْ لا يدع عند نفسه شيئاً من الجهد والمال والإعانة .

حَشَرَ - حُشْرًا الناسُ : جمعهم || و- الجَمْعُ : أخرجهم من مكانٍ الى آخر || و- هُ عن بلاده :

جلاه || و- العودُ : برأه ورقَّفه .

الحَشْر - مص || و- من الأَسِنَّة : الدَّقِيقُ || و- من الأَذان : ما لَطَفَ ؛ يقال « أُذُنُ حَشْرٍ وَأُذُنَانِ حَشْرٍ »

وَأَذَانُ حَشْرٍ ، بلفظ واحد مع الجميع لأنه مصدر في الأصل || « يومُ الحَشْرِ » : يوم البعث والمعاد وهو مأخوذ

من حَشَرَ الناسُ || وتُستعمل العامة الحَشْر بمعنى المضايقة ، الرَّحْمَة .

الحَشْرَة - ج حَشْرَات (ح) : صفٌ حيوانات من المفصليات ؛ تتميز بانقسام جسدها لثلاثة أقسام :

الحُصِيم - ج حُصَمَاء : المُحْتَنِم .  
 حَصَّ - حَصًّا [حص] الشَّعْر : حلقه || و - الشيء :  
 نقصه || قطع منه || و - الجليدُ النَّبْت : أحرقه ||  
 و - من المالِ كذا : كانت حصته منه كذا || و -  
 حَصَصًا الرَّجُلُ : سقط شعرُ رأسه أو قلَّ .  
 الحُصْن - ج حُصُونٌ وَأَحْصَانٌ : اللُّوْلُؤة || و -  
 (ن) : الزعفران || و - عند العامة : القطعة المستقلة  
 من الليمون والثوم وحبَّة الصنوبر ونحوه .  
 حَصَى - حَصِيًّا [حصي] الرَّجُلُ : ضربه بالحصاة .  
 الحَصِي - صغار الحجارة || « طَرَقُ الحَصِي » : عملُ  
 من أعمال الكهانة في السحر .  
 الحَصَاء - [حص] : مؤنث الأحصاء || « سنة حَصَاء »  
 جرداء لا نبات فيها .  
 الحَصَاة - [حصي] : واحدة الحَصِي ، ج حَصِيَّات  
 وحُصِيٍّ وحَصِيٍّ || العدد || العقل والرأي || و - (طب) :  
 ما يتولد في المثانة من رملٍ ونحوه فينعدق حتى يصير  
 كالحصاة .  
 الحَصَاد - مص || الحِصَاد || الرَّزْعُ المحصور ||  
 « حَصَادُ الشجرة » : ثمرتها ، يقال « أخذوا حَصَادَ  
 الشجرة » أي ما عليها من ثمر || « حَصَادُ البقولِ  
 البرِّيَّة » : ما تنثر من حبها عند هيجها .  
 الحِصَاد - مص || أوانُ الحَصَاد .  
 الحَصَاد - الحاصد .  
 الحِصَار - الموضع الذي يُحصَر فيه الإنسان || شيءٌ  
 كالوسادة يُوضع على ظهر الجمل ويُرَكب فوقه .  
 الحُصَان - [حص] (طب) : الجرب .  
 الحُصَاة - [حص] : ما يبقى في الكرم بعد قطافه .  
 الحُصَالَة - (ز) : ما يبقى على البَيدَر من الحَبِّ إذا  
 نُقِيَ وعُزِل رديته وهو الكُنَاسَة .  
 الحِصَان - الدرة || و - ج حُصْنٌ وحَصَانَات : المرأة  
 العفيفة .  
 الحِصَان - ج أَحْصِنَة وحُصْنٌ : كلُّ ذَكَرٍ من الخيل ||  
 الفرس العتيق || « حِصَانُ البحر » (ح) : حيوان ضخم  
 يعيش في الأنهر بأفريقيا || « الحِصَانُ البخاريُّ » :  
 وَحْدَةٌ لتقدير قوَّة الآلات والمحركات البخارية .  
 الحِصَانَة - حالة الحَصِين || و - (طب) : المناعة  
 من العدوى || « الحِصَانَةُ النَّبَايَة » : هي ، فيما عدا

مَنْ يَغْضِبُونَ لَهُ أو يَغْضِبُ لَمْ مِنْ أَهْلِ وَعَبِيدٍ أو جيرة .  
 الحُصْمَة - المرأة || القرابة || الدَّمَام .  
 الحِصْمَة - الغضب || الحياء || الأدب والاحتشام ||  
 الانقباض .  
 الحِشْو - [حشو] : رُذَالُ النَّاسِ || و - ج المَحَاشِي  
 (على غير القياس) : ما حُشِيَ بِهِ الشَّيْءُ || ما يُحْشَى  
 به بطن الخروف من التَّوَابِلِ || فضل الكلام .  
 الحِشْوَة - [حشو] : الرَّدِيءُ من الشَّيْءِ ؛ يقال هو  
 من حِشْوَةِ بَنِي فلان « أي من رُذَالَتِهِمْ » || و - من البطن :  
 الأَمْعَاءُ .  
 الحِشْوَة - [حشو] : الحِشْوَة .  
 الحِشْوُك - من التُّوقِ : التي جمعت لِبَنِيهَا .  
 الحِشْوِيٌّ - [حشو] : من يكثر الحِشْوُ في كلامه .  
 حِشْيٌ - حِشْيٌ [حشي] الرَّجُلُ : أصابه مرض  
 الحِشْيِ || و - السقاء : صار لَهُ من اللبن كالجلد من  
 باطن فليصق به .  
 الحِشْي - [حشي] : المُصَابُ بالحِشْيِ .  
 الحِشْيَاء - [حشي] : مؤنث الحِشْيَان .  
 الحِشْيَان - [حشي] : المُصَابُ بالحِشْيِ .  
 الحِشْيَة - [حشي] : مؤنث الحِشْيِ .  
 الحِشْيَة - ج حِشْيَانًا [حش] : الفِراش المحشُو || مِرْفَقَةٌ  
 تعظمُ بها المرأةُ بدنَها .  
 الحِشْيَش - [حش] : ما يبس من العشب .  
 الحِشْيَشَة - ج حِشْيَانِش [حش] : واحدة الحِشْيَشِ ||  
 « الحِشْيَشَة أو قُنْبُ الهند » (ن) : نبات سنويٌّ زراعيٌّ  
 يتميزُ بكونه من المُنْبَهَاتِ . يُستخرج مسحوقه من ساق  
 النبتة الذكر . له فوائدٌ طيِّبَة . يرغب فيه المدمنون على  
 المخدرات || « حِشْيَشَةُ الملاك » (ن) : بقلة من فصيلة  
 الخِيميَّات ؛ تُستعمل في تحضير الكحول فتعطئها  
 طعمًا ناعمًا || « حِشْيَشَةُ الدُّبْنَارِ » (ن) : نبات حشيشيٌّ  
 معرَّشٌ ومعمرٌ من فصيلة القُرَاصِيَّاتِ . يُستعمل زهره  
 في صناعة الجِعة (البيرة) || « حِشْيَشَةُ الرُّجَاجِ » (ن) :  
 نبات سنويٌّ معمرٌ من فصيلة القُرَاصِيَّاتِ ، ينمو بين  
 الأنقاض وبالقرب من الجدران القديمة . له فوائد  
 طيِّبَة .  
 الحِشْيَف - الثوب البالي .  
 الحِشْيَكَة - ما تقضمه الدابة كالشعير .

الجرم المشهود، أن يكون عضو مجلس النواب في حالة حصينة تمنع مقاضاته إلا بقرار من المجلس يرفع به عنه هذه الحصانة.

حَصَبَ - حَصَبًا هُ: رماه بالحصباء || و- المكان: فرشه بالحصباء || و- هُ عن كذا: أقصاه || و- عنه: تولى عنه وأترع في الهرب || و- في الأرض: ذهب.

حَصِبًا - حَصِبًا: خرجت في جسمه الحصبة || و- الوتر: انقلب عن القوس.

حُصِبًا - حَصِبًا: خرجت في جسمه الحصبة || و- الوتر: انقلب عن القوس.

حَصَبًا - تَحْصِيًا المكان: فرشه بالحصباء.

الحَصَب - الحجارة أو صغارها || كل ما يرمى في النار كالخطب.

الحَصْبَاء - الحصى.

الحَصْبَة - (طب): مرض مُعْدٍ يُخرج بُثورًا في الجلد ويسبب حمى وبُحَّة في الصوت غالبًا وأكثره سليم العاقبة.

الحَصْبَة - واحدة الحصباء || و- (طب): الحصبة.

الحَصْبَة - ريحٌ شديدة تُثير الحصباء || و- (طب): الحصبة.

الحِصَّة - ج حِصَص [حصص]: التَّصِيب || «حِصَّة في الرِّيح»: ما يُصيب صاحب سهم من الرِّيح.

الحَصْبِخَاص - التراب.

حَصْحَصَ - حَصْحَصَةً [حصحص]: الحقُّ: بانَ بَعْدَ كتمانِه || و- الترابَ وغيره: حَرَّكَ يَمِينًا وشَمَالًا.

الحِصْحِص - الحجارة || التراب.

حَصَدَ - حَصْدًا وحِصَادًا وحِصَادًا الزرع: قطعه بالمنجل؛ ومنه «من زرع الشرَّ حَصَدَ الندامة» || و- القومَ بالسيف: قتلهم تشبيهاً بحِصْدِ الزرع.

حَصِيدَ - حَصِيدًا الحبل: اشتدَّ فتله || و- الدرع: استحكمت صنعتها.

الحَصِيد - ما حُصِدَ من الزرع.

الحِصْدَاء - مؤنث الأخصد || «درعُ حِصْدَاء»: ضيقة الخلق، مُحْكَمَةٌ || «شجرة حِصْدَاء»: كثيرة الورق.

حَصَرَ - حَصْرًا هُ: ضيق عليه وأحاطَ به || و-

القومُ بفلان: ضيقوا عليه || و- البعير: شدَّ عليه الحِصَار || و- الشيء: استوعبه.

حَصِيرَ - حَصْرًا: عَيِيَ في النطق || بَحَلَ || و- الرجلُ: ضاق صدره || و- بالسُر: كتّمه || و- عن الشيء: استحيا منه فتركه أو تعلَّز عليه الوصول إلى مراده منه كأنَّ الأمر ضاق به.

حُصِرَ - مُسِكَ بطنُه واحتبس بولُه.

الحُصْر - (طب): احتباس البطن واعتقاله.

الحِصْر - الاحتكار؛ نقول «إدارة حِصْر التَّبغ والتُّبَّاك || «بالحِصْر»: بحِصْر المعنى، في المعنى الضيق || «على سبيل الحِصْر»: دون أن يدخل سواه في عدادِه || «لا يدخلُ تحت الحِصْر» أو «لا حِصْرَ له»: لا يُحْصَى عدده؛ لا عَدَّ له || «يفوقُ الحِصْر»: لا يُحْصَى عدده؛ لا عَدَّ له || نَسْتَعْمَلُ العامَّةُ الحِصْرَ بمعنى التَّم.

الحُصْر - (طب): احتباس البطن واعتقاله.

الحِصِر - فَا من حَصِرَ عن الشيء.

الحِصْرِم - أولُ العنب ما دام أخضر حامضًا أو الثمر عموماً قبل أن ينضج.

الحِصْرِمَة - واحدة الحِصْرِم.

حَصَمَ - تَحْصِيمًا [حصص] الأمر: ظهر وبان.

الحِصَم - [حصص]: قلَّة شعر الرأس || عدم طول شعر الرأس.

الحِصِم - [حصص]: ما سقط من شعر الحمار والبعير.

حَصَفَ - حَصَفًا: أصابه الحَصَفُ.

حَصَفَ - حَصَفَةً: كان جيِّدَ الرَّأْيِ مُحْكَمَ العَقْلِ.

الحِصَف - (طب): الجرب البابس.

الحِصَف - الجيِّدُ الرَّأْيِ المُحْكَمُ العَقْلِ.

حَصَلَ - حُصُولًا وَمَحْصُولًا لَهُ كذا: جرى، حدثَ ووقعَ || و- على الشيء: أحرزه وملكه || و- الشيء: بقي؛ تقول «حصل عليه من حَقِّي كذا» أي بقي || ثبت || و- لي عليك كذا: ثبت ووجب.

حَصِلَ - حَصَلَاتِ الدَّابَّةِ: أَكَلَتِ الترابَ أو الحصى فبقي في جوفها وشكت منه.

حَصَلًا - تَحْصِيلًا الدِّينَ: جمعه || و- الشيء أو العلم: حصل عليه || و- الكلام: رَدَّه إلى مَحْصُولِهِ

الجرم المشهود، أن يكون عضو مجلس النواب في حالة حصينة تمنع مقاضاته إلا بقرار من المجلس يرفع به عنه هذه الحصانة.

حَصَبَ - حَصَبًا هُ: رماه بالحصباء || و- المكان: فرشه بالحصباء || و- هُ عن كذا: أقصاه || و- عنه: تولى عنه وأترع في الهرب || و- في الأرض: ذهب.

حَصِبًا - حَصِبًا: خرجت في جسمه الحصبة || و- الوتر: انقلب عن القوس.

حُصِبًا - حَصِبًا: خرجت في جسمه الحصبة || و- الوتر: انقلب عن القوس.

حَصَبًا - تَحْصِيًا المكان: فرشه بالحصباء.

الحَصَب - الحجارة أو صغارها || كل ما يرمى في النار كالخطب.

الحَصْبَاء - الحصى.

الحَصْبَة - (طب): مرض مُعْدٍ يُخرج بُثورًا في الجلد ويسبب حمى وبُحَّة في الصوت غالبًا وأكثره سليم العاقبة.

الحَصْبَة - واحدة الحصباء || و- (طب): الحصبة.

الحَصْبَة - ريحٌ شديدة تُثير الحصباء || و- (طب): الحصبة.

الحِصَّة - ج حِصَص [حصص]: التَّصِيب || «حِصَّة في الرِّيح»: ما يُصيب صاحب سهم من الرِّيح.

الحَصْبِخَاص - التراب.

حَصْحَصَ - حَصْحَصَةً [حصحص]: الحقُّ: بانَ بَعْدَ كتمانِه || و- الترابَ وغيره: حَرَّكَ يَمِينًا وشَمَالًا.

الحِصْحِص - الحجارة || التراب.

حَصَدَ - حَصْدًا وحِصَادًا وحِصَادًا الزرع: قطعه بالمنجل؛ ومنه «من زرع الشرَّ حَصَدَ الندامة» || و- القومَ بالسيف: قتلهم تشبيهاً بحِصْدِ الزرع.

حَصِيدَ - حَصِيدًا الحبل: اشتدَّ فتله || و- الدرع: استحكمت صنعتها.

الحَصِيد - ما حُصِدَ من الزرع.

الحِصْدَاء - مؤنث الأخصد || «درعُ حِصْدَاء»: ضيقة الخلق، مُحْكَمَةٌ || «شجرة حِصْدَاء»: كثيرة الورق.

حَصَرَ - حَصْرًا هُ: ضيق عليه وأحاطَ به || و-

الحَصِيل - ما حَصَلَ من الأموال || و - (ن) : ضَرَبُ من النبات .

الحَصِيلَة - ج حَصَائِل : الاسم من التَّحْصِيل . ما حَصَلَتْهُ || البَقِيَّة .

الحَصِين - من الأماكن : المنيع || « درعُ حصين » : مُحْكَمَةٌ .

حَصْنٌ - حَصْنًا [حَصْنٌ] هُ على الأمر : حمله عليه ، أغراه به ، حَثَّ عليه .

الحِضَار - من الإبل : البَيْضَاء ، الواحد والجمع في ذلك سواء .

الحِضَارَة - الحَضْر || الإقامة في الحَضْر || التمدُّن .

الحِضَارَة - الإقامة في الحَضْر || التمدُّن .

الحِضَانَة - روضة الأطفال أي مؤسسة تعني بحالة الأطفال ونظافتهم وتعوديهم ألعابًا متنوعة في الهواء الطلق وتعليمهم ما يتفق وسنهم من الموسيقى والترتيل والحساب وغيرها || « دارُ الحِضَانَة » : دار يُرَبَّى فيها الأطفال ويُعنى بهم .

الحِضَانَة - التربة || مهنة الحاضِنة || و - (ب) : آخر دِمْس من الحائط يرتفع عن مُسَامَتَةِ السُّطْح ليردُّ الماء عن التَّسَلُّل على الحيطان ، ويقال له دِمْسُ الحِضَانَة .

حَضَرَ - حَضُورًا وحَضَارَةً : ضِدُّ غَابَ || و - حَضَارَةً :

أقام بالحَضْر || و - حَضُورًا المجلس : شَهِدَهُ ||

و - هُ : جعلهُ حَاضِرًا || و - هُ الأمرُ : خطرُ بياله ||

و - هُ الموتُ : جَاءَهُ || و - هُ الشَّيْءُ : أتاه به ||

و - إليه : أتى || و - تِ الصلاةُ : جَاءَ وقتها || و - عن

المكان : تحوَّل عنه ، وهو مجاز .

حَضِرَ - حَضُورًا المجلس : شَهِدَهُ || و - عن المكان :

تحوَّل عنه ، وهو مجاز .

حَضِرَ - نزل به الموت .

حَضَرَ - تَحَضَّرًا هُ : جعلهُ حَاضِرًا || و - هُ الشَّيْءُ :

أتاه به .

الحَضْر - الاسم من أَحَضَرَ الفرسُ .

الحَضْر - الحَضِر || الحاضر الجواب وذو البيان .

الحَضْر - خلاف الغَيْبَة || مكان الحضور ذاته ||

القُرْبُ || الجَنبُ || الفِئَاءُ || القرى والأرياف والمنازل

المسكونة فهي خلاف البَدُو والبَدَاوَة والبَادِيَة || « أَهْلُ

الحَضْرِ » : سكان القرى والمدن .

ومفادِهِ .

الحَصَل - (ز) : ما يَبْقَى على البَيْدَر من الحَبِّ اذا نُفِّيَ وعُزِلَ رديئُهُ وهو الكُنَاسَة .

حَصَنَ - حَصَّنًا هُ : حرزه في موضع حصين .

حَصُنٌ - حَصَانَةٌ : كان منيعًا || و - حُصْنًا وحِصْنًا وحَصَانَةً تِ المرأةُ : كانت عفيفةً .

حَصَنَ - تَحْصِينًا المكانَ : جعله حصينًا .

الحِصْن - ج حُصُونٌ وأحْصَانٌ وحِصْنَةٌ (اع) : كلُّ مكانٍ محميٍّ منيعٍ || السلاح .

الحِصْنَاء - الحَاصِن .

الحِصُور - الحَصِير .

الحِصُورِيُّ - [حِصِي] من الأنهر : الكثير الحِصَى .

حِصِيٌّ - حِصَا تِ الأرضُ : كَثُرَتْ حِصَاها .

حِصِيٌّ - (طب) : تولدت حِصَاةٌ في مئانته .

الحِصِيَّة - [حِصِي] من الأراضي : الكثيرة الحِصَى .

الحِصِيد - ما حُصِدَ من الزرع || « أَيَّامُ الحِصِيدِ » : أَيَّامُ الحِصَادِ .

الحِصِيدَة - ج حِصَائِد : ما حُصِدَ من الزرع ||

أسافلُ الزرع التي لا ينالها المنجل || المزرعة لأنها تُحْصَدُ ||

« أَيَّامُ الحِصِيدِ » : أَيَّامُ الحِصَادِ || « حِصَائِدُ الألسنة » :

ما يُقال من الكلام في حقِّ الغير .

الحِصِير - الحَصِير || و - ج حُصْرٌ وأحْصِيرَة : الجَنبُ

لأن بعض الأضلاع محصورة مع بعض || لحم ما

بين الكتف الى الخاصرة || الحَبْسُ || المحبوس || الملك

المحبوب عن الناس || المكان الضيق || الطريق ||

الصف من الناس وغيرهم || البساط الصنير من النبات

وكلُّ ما نُسِجَ لأنه حُصِرَتْ طاقاته بعضها مع بعض ||

المجلس || و - من المياه : الماء المجتمع في جوف

الجبل تتفجَّر منه الينابيع ، ومنه « حُصْرُ النفط » .

الحِصِيرَة - ج حِصَائِر : البُورِيَّة وهي الحِصِير المنسوج

من القصب || اللحمة المعترضة في جَنبِ الفرس ما

بين الكتف الى الخاصرة .

الحِصِين - [حِصْن] : العدد ، يقال « حِصِينُهُم

كذا » أي عددهم .

الحِصِيمَة - شَعْر الأذن || ما جُمِعَ ممَّا حُلِقَ أو

نُفِئَ .

الحِصِيف - الحَصِيف .

# هشرات

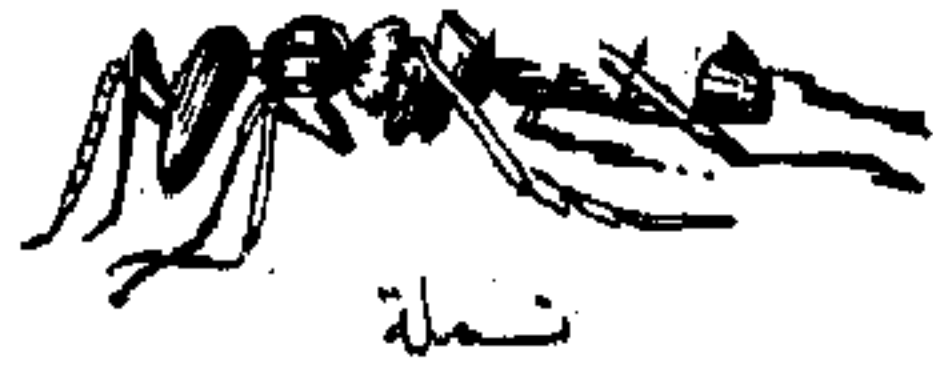

نملة

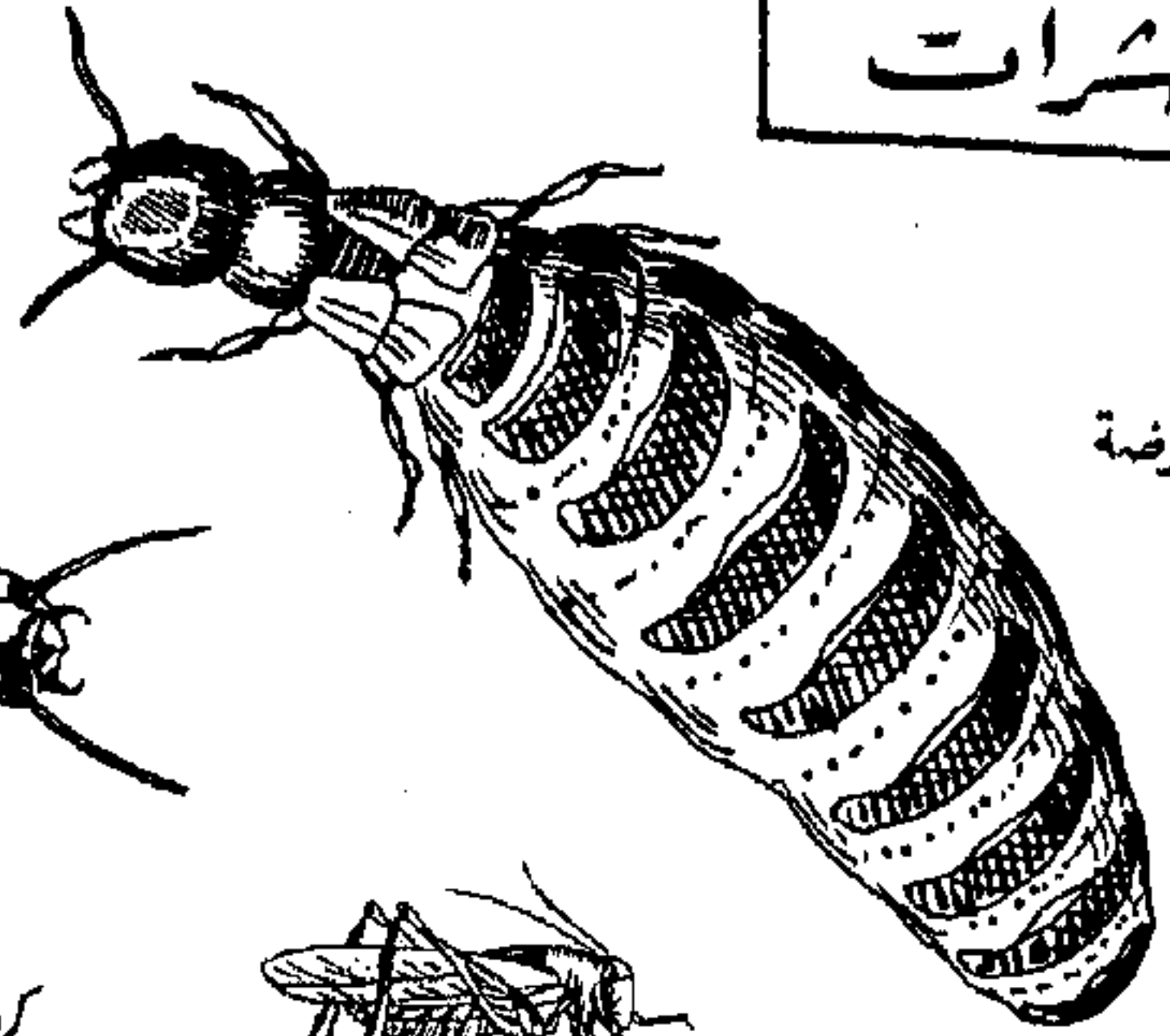

أرضة

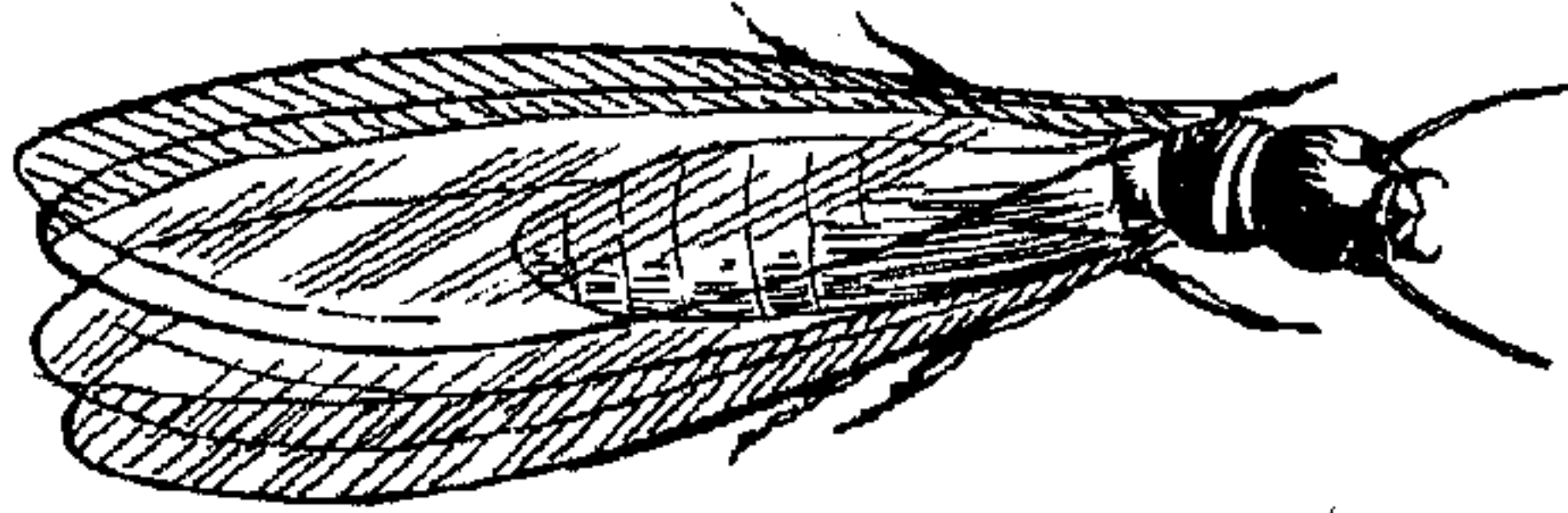

أرضة وهي مقلوبة



بقعة



جندب

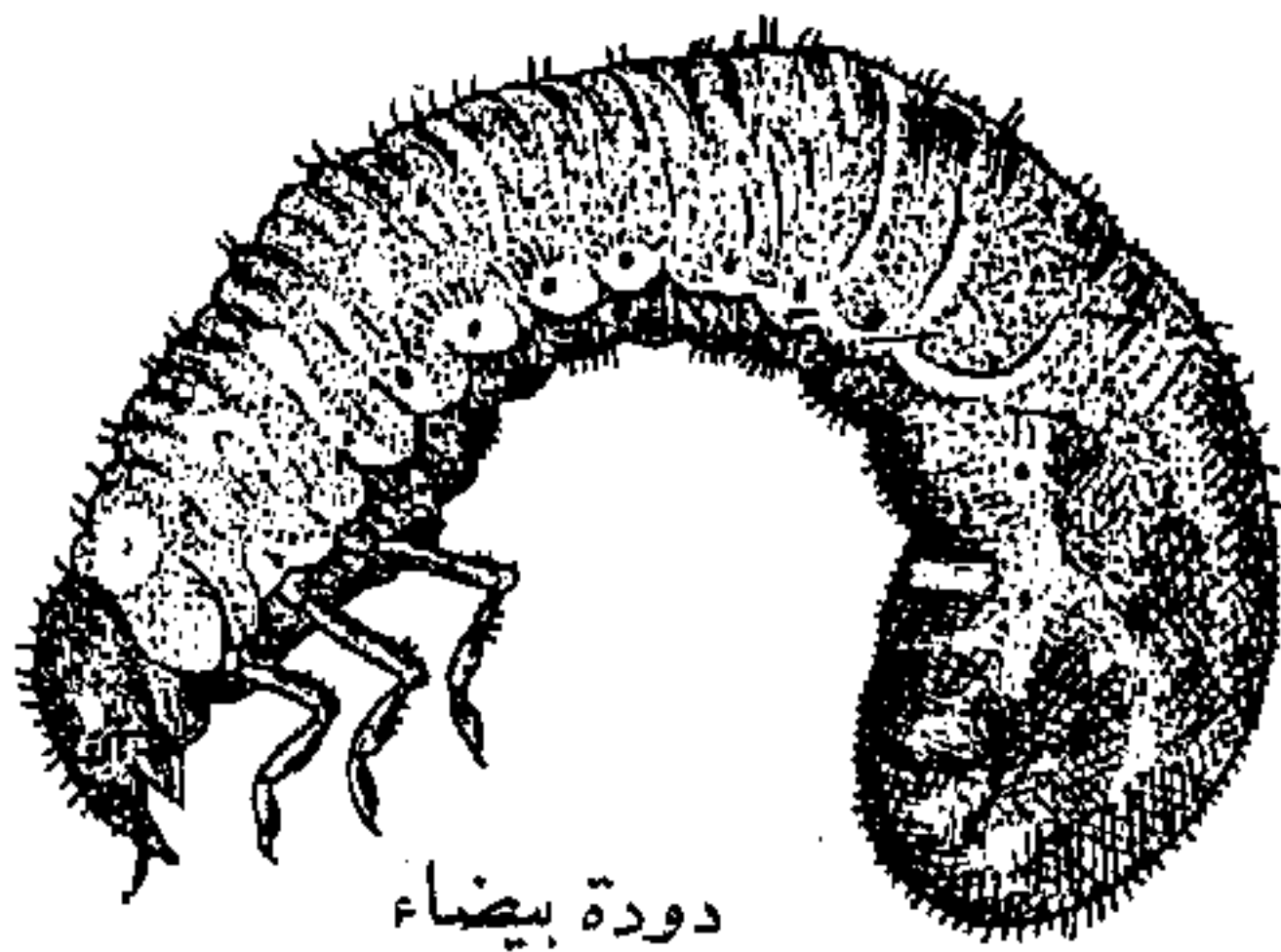

دودة بيضاء



جاجة

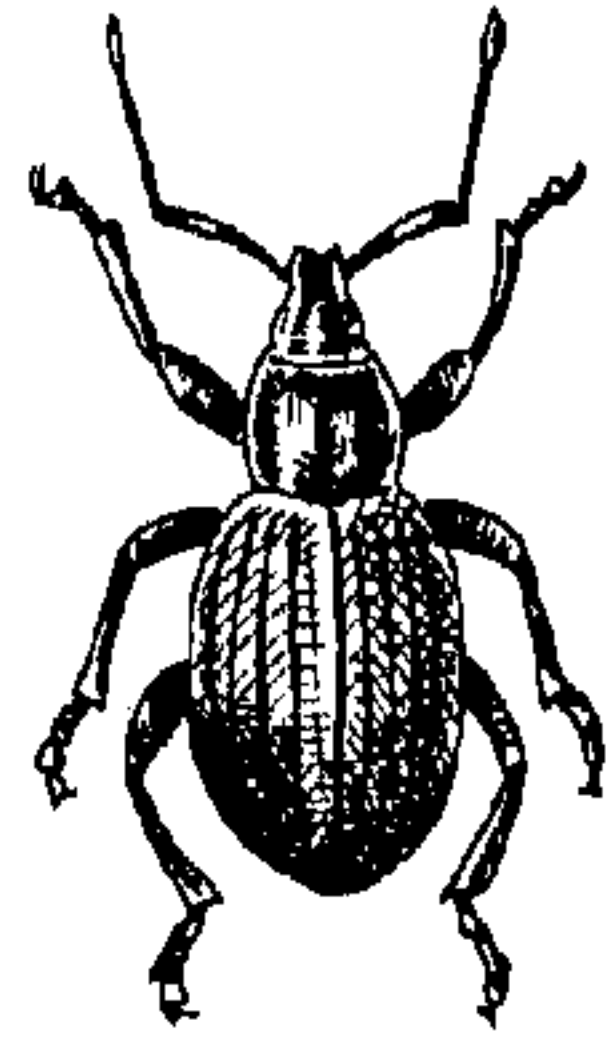

سوسة البراعم



جرادة

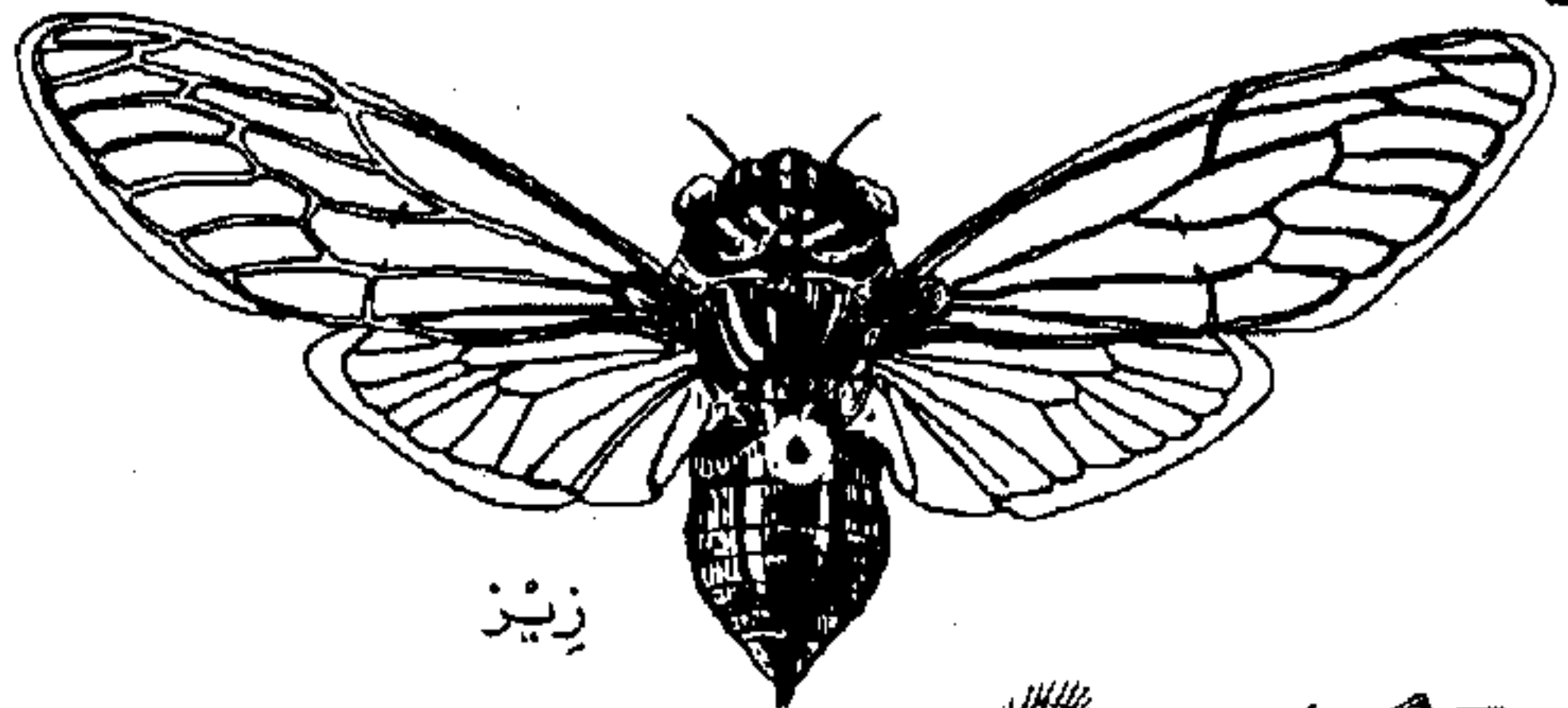

زيز

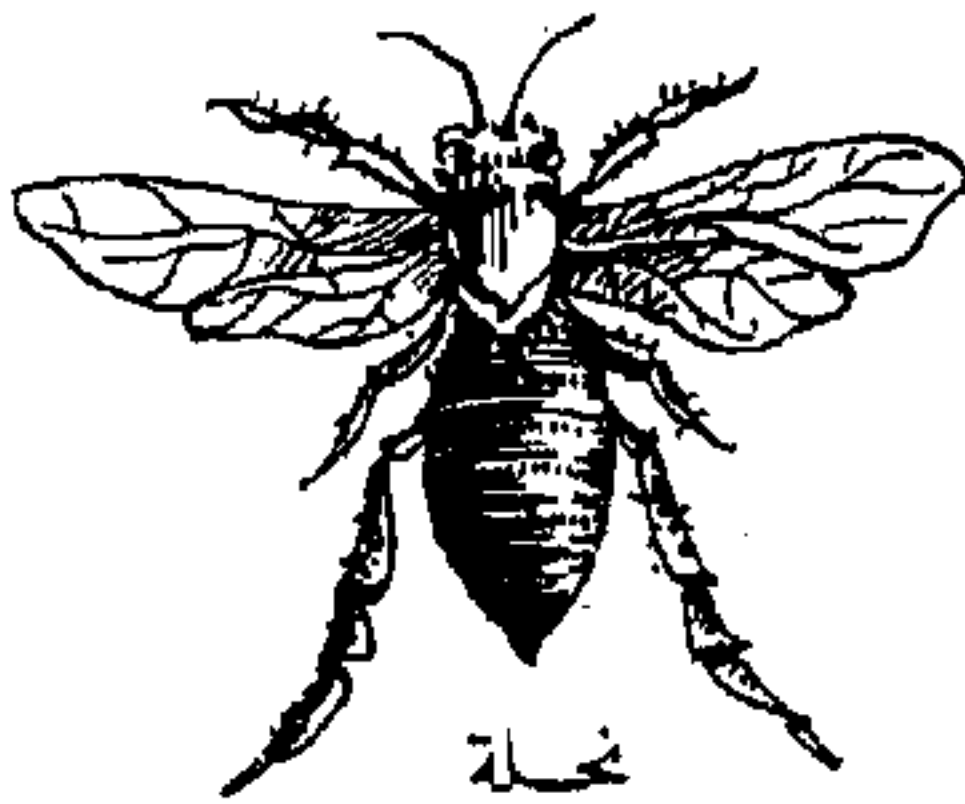

نحلة

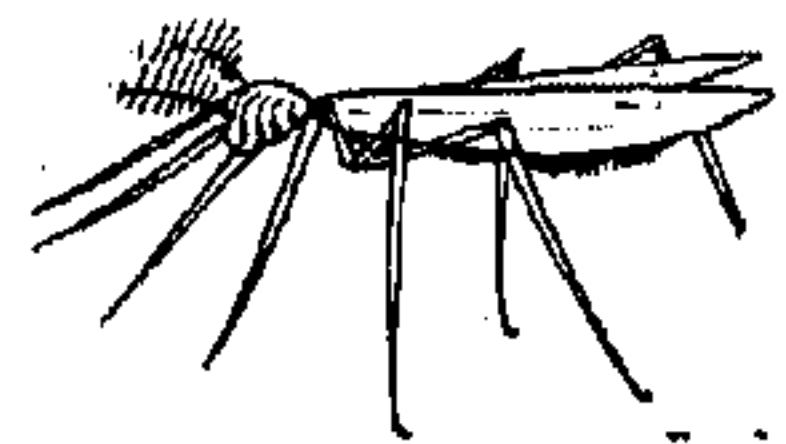

برغشة



زنبور

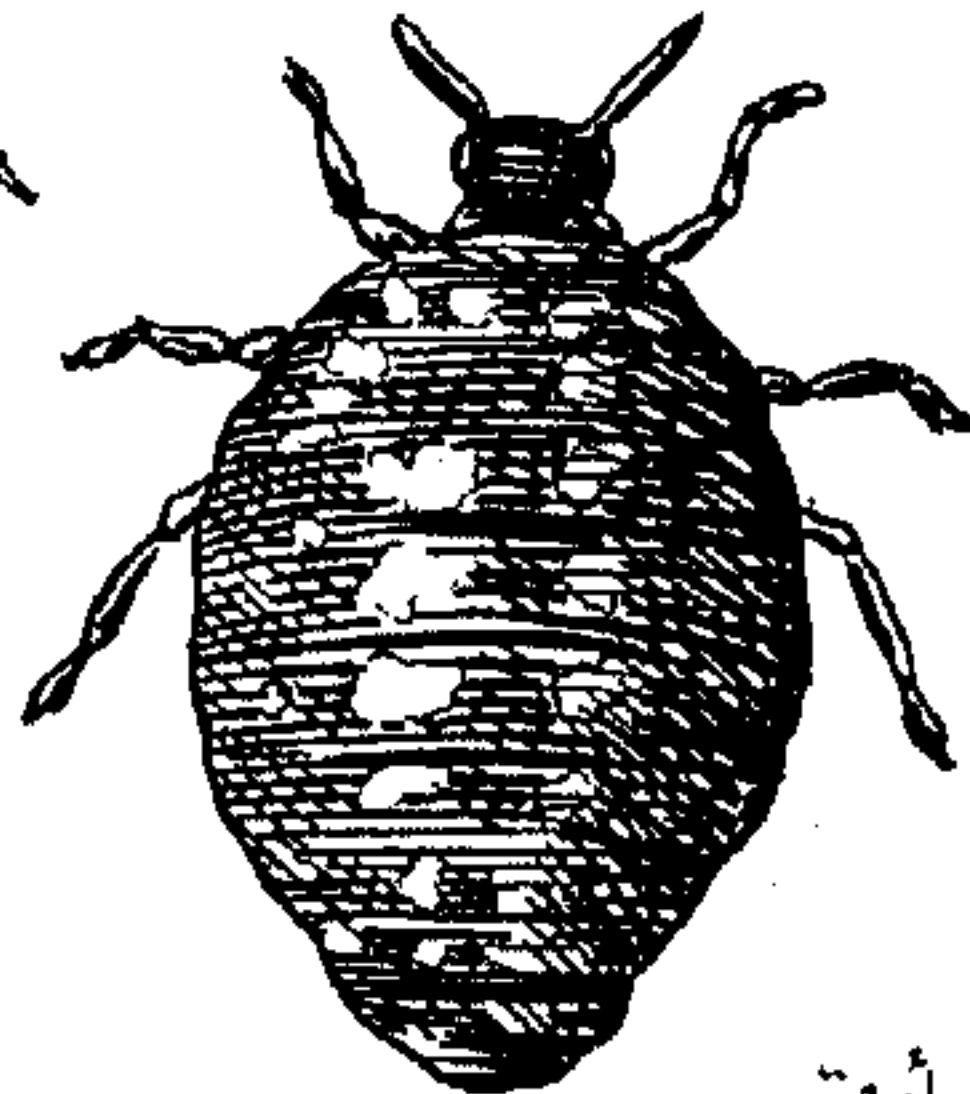

أرث



ذبابة اللحم

الأرض عند أسفل الجبل || و - (فك) : عكس الأوج || « نزل إلى الحَضِيض » : سقط إلى أسفل || « ذكّه إلى الحَضِيض » : هدمه تمامًا .

حَطَّ - حَطَّ [حَطَّ] : نزل وهبط || و - الحِمْلَ : أنزله عن ظهر الدابة || و - الشيء : وضعه || تركه || و - الجلد : صقله ، نقشه بالمحطة || و - حَطَّ وحَطُوطًا رَحَلَهُ : إذا أقام ، يقال « حَطَّ الرَّحَالُ » أي حلَّ بالمكان ، نزل فيه || و - السعُرُ : رخص || و - من قَدَرَهُ أو من قيمته : أنقص من قيمته ، نال من شأنه || و - حَطَّاطًا الوجهُ : خرج فيه شبه بئرٍ من التهيُّج والسمن .

الحَطَّاب - جامع الحَطَّاب || بائع الحَطَّاب .  
الحَطَّابَة - مؤنث الحَطَّاب || الذين يحتطبون .  
الحَطَّاط - [حَطَّ] : زَبَدُ اللبن || و - (طب) : شبه بئرٍ يخرج في الوجه .

الحَطَّاطَة - [حَطَّ] : واحدة الحَطَّاط .  
الحَطَّام - ما تكسَّر من الشيء اليبس || « حَطَّامُ الدنيا » : ما فيها من مالٍ كبيرٍ أو قليلٍ يفنى ولا يبقى || « حَطَّامُ البَيْضِ » : قشره .

الحَطَّامَة - ما تكسَّر من الشيء اليبس .  
حَطَّبَ - حَطَّبًا : جَمَعَ الحطَب || و - هُ : أتاه بالحطَّب || و - المكانُ : كان كثير الحَطَّب || و - به وعليه : سعى به وافتري عليه .

الحَطَّب - ج حَطَّاب : ما أُعِدَّ من الشجر وقودًا للنار .  
الحَطَّابَة - قطعة الحَطَّب .

حَطَمَ - حَطْمًا هُ : كسره .  
حَطَمَ - حَطْمًا : تقدَّم في السن .  
حَطَمَ - تَحَطُّمًا هُ : كسره .

الحَطْم - الأكل الذي يَحَطِّمُ كلُّ شيءٍ أَكَلًا .  
الحَطْم - الراعي الظلوم للماشية يهشم بعضها ببعض || الحَطْم .

الحَطْمَة - النار الشديدة || السنة الشديدة || اسم لجهنم || الكثير من الإبل والغنم .  
الحَطْمَة - السنَّة الشديدة .

الحَطْمَة - ج حِطْم : ما تكسَّر من الشيء اليبس .  
الحَطُّوط - [حَطَّ] : الناقة السريعة النجبية .  
الحَطُّوم - الشديدة من الرياح ؛ يقال « ربيع حَطُّوم »

الحَضِير - الذي يتحنَّن طعام الناس حتى يحضره ، الطفيلي || الذي لا يريد السفر أو لا يصلح له .

الحَضِرَة - حالة الحَضُور || القُرْب || الجنب || الفناء .  
الحَضِرَة - خلاف الغيبة ؛ يقال « بِحَضِرَة فلان » أي بمشهدٍ منه ، و « في حضرة » أي بين يدي ، أمام || مكان الحضور ذاته || القُرْب || الجنب || الفناء || تُطَلَّق الحَضِرَة عند أهل الترسُّل على كلِّ كبيرٍ يحضر عنده الناس كقولهم « الحَضِرَة العالمة تأمر بكذا » .  
الحَضِرَة - الحَضِرَة .

الحَضِرَة - الحَضِرَة || « جَمَعَ الحَضِرَة » : أي يريد بناء دارٍ وقد جمع عدَّة البناء من آجرٍ وجصٍّ وغيرها .  
الحَضِرِيَّ - خلاف البدوي .

حَضِضَ - تَحَضِضًا [حَضِضَ] هُ على الأمر : حملة عليه ، أغراه به ، حثه عليه .

حَضِنَ - حَضِنًا وحِضَانَةً الصبي : جعله في حِضنه || ضمَّه إلى صدره || ربَّاه || و - هُ عن كذا : نحَّاه وأبعده كأنَّ الشيء جُئِلَ بعيدًا عنه فلم يُمكن منه || و - حَضِنًا وحِضَانَةً وحِضَانًا وحِضُونًا الطيرُ بيضه وعلى بيضه : رَخِمَ عليها للتفريخ .

حَضِنَ - حِضَانًا تِ المرأةُ أو الشاةُ أو الناقةُ : كان أحدُ ندييها أو خلفيها أكبر من الآخر .

الحِضْن - ج أَحْضَانٌ وحِضُونٌ : ما دون الإبط إلى الكشح ؛ وقيل الصدر والمضدان وما بينهما || جانب الشيء وناحيته || قدر ما يُحمَل في الحِضْن ؛ نقول « أعطاه حِضْنًا من التمر » أي قدر ما يحمل حِضْنُهُ || أصل الجبل . يقال « عَشَّ الطائرُ في حِضْنِ الجبل » || و - عند العامة : ما بين أعالي الفخذين من الجالس مرتبًا .  
الحِضْنَة - الاسم من حَضِنَ الطائرُ بيضه .

الحِضُور - المشاهدون ، جمهور المستمعين || « بحضوره » : بوجوده ؛ بمشهدٍ منه .

الحِضُون - « امرأةٌ أو شاةٌ أو ناقةٌ حِضُونٌ » : أحد ندييها أو خلفيها أكبر من الآخر .

الحَضِيرَة - ج حَضَائِرٍ وحَضِيرٍ : جماعة القوم || ما اجتمع في الجرح من المدة أي القَبِيح || الجماعة القليلة من الجنود || مقدِّمة الجيش || و - عند العامة : ساحة في البلد يجتمع فيها الناس .

الحَضِيض - ج أَحِضَّةٌ وحِضُضٌ [حَضِضَ] : الفرار من

أي شديدة تحطم كل شيء .  
 الحَطِيئَةُ - [حطأ]: الرجل الدميم القصير || لقبُ  
 الشاعر العباسي جرّول ، قبل لقبه به لدمامته .  
 الحَطِييب - «مكان حطيب» : كثير الحطَب .  
 الحَطِييبَةُ - «أرض حطبية» : كثيرة الحطَب .  
 الحَطِييبَةُ - [حط]: اسم لما يُحطُّ من الثمن .  
 حَطٌّ - حَطًّا : كان ذا حَطٍّ .  
 حُطٌّ - حَطٌّ .  
 الحَطَّ - ج حُطوظ وحِطَاط وأحطَّ : النصيب من  
 الخير والفضل . وقد يُطلق على النصيب من الشرِّ ||  
 الجَدَّ || اليسر والسعادة || «ذو حَطٍّ مِن» : مُنتم  
 عليه ب ؛ له نصيبٌ من || «كان من حُسن حَطِّه  
 أن» : كان من حسن طالعهِ أن || «ليس أحسن منه  
 حَطًّا» : ليس أحسن منه نصيبًا ؛ ليس أسعد منها ||  
 «لحُسن الحَطِّ» أو «من حُسن الحَطِّ» : من محاسن  
 الصدف ، من توفيق الله ، من حُسن الطالع || «سوء  
 الحَطِّ» : سوء الطالع ، النُحس ، الثعاسة || «مكروء  
 الحَطِّ» : سببُ الطالع .  
 حَطًّا - حَطًّا [حظوا] : مشى الحَطَّيًّا .  
 الحَطِّي - [حطي] (ح) : القمل .  
 الحِطِّي - ج أحطَّر وجج أحاطَّ : الحَطُّ .  
 الحِطَّاءُ - (ح) : واحدة الحَطِّي .  
 الحِطَّار - كلُّ ما حال بينك وبين شيء .  
 الحِطَّار - الحِطَّار .  
 الحِطَّة - ج حِطًّا وحِطَّاء [حظوا] : المكانة || الحِطَّ .  
 حِطَّر - حِطَّرًا : اتَّخذ لنفسه حظيرةً || و- هُ الشيء  
 وحِطَّرَ عليه الشيء : منعه وحجزه || و- الشيء :  
 حازه ، كأنه منعه عن غيره || و- المواشي : حبسها  
 في الحظيرة .  
 حِطَّر - تحطِّيرًا : مثل حِطَّرَ والتشديد للمبالغة .  
 الحِطَّر - الشجر المُحِطَّر به || الشوك الرُّطْب .  
 حِطَّل - حِطَّلًا البعيرُ : أكثر من أكل الحِطَّظل .  
 الحِطَّل - ج حِطَّالِي : «بعير حِطَّل» : أكثر من أكل  
 الحِطَّظل .  
 الحِطَّو - [حظوا] : مص || الحِطَّ .  
 الحِطَّوَة - المكانة والمنزلة عند الناس ؛ يقال «نال  
 حِطَّوَة عند فلان» أي كان له اعتبار ونفوذ عنده ؛

كان ذا منزلة عنده .  
 الحِطَّوَة - الحِطَّوَة .  
 حِطِّي - حِطَّوَة وحِطَّوَة وحِطَّة : كان ذا منزلة وحِطَّ  
 ومكانة || و- بالرزق : نال حِطًّا منه .  
 الحِطِّي - [حظوا] : ذو الحِطَّوَة .  
 الحِطِّي - [حظوا] : الذي أحبه الناس ورفعوا منزلته .  
 الحِطِّي - [حظ]: من كان ذا حِطَّ .  
 الحِطِّيَّا - مَشِي رُوَيْدُ ؛ يقال «مَشِي الحِطِّيَّا» .  
 الحِطِّيَّة - ج حِطِّيَّات : سهم صغير بلا نصل .  
 الحِطِّيَّة - ج حِطَّابًا : مؤث الحِطِّي || السريَّة المكرَّمة  
 عند أميرٍ أو ملك .  
 الحِطِّيظ [حظ]: الحِطِّي .  
 الحِطِّييرة - ج حِطَّائِر : كلُّ ما حال بينك وبين شيء ||  
 الموضع الذي يُحاط عليه لتأوي اليه الماشية فبقيةا البرد  
 والريح || يقال «إنه لنكِدُ الحِطِّييرة» أي بخيل قليل  
 الخير || «حِطِّييرة القُدس» : الجَنَّة || «جَدَّبه إلى حِطِّييره» :  
 استماله إليه بنفوذهِ || «حِطَّائِر الطائرات» : منشآت  
 فسيحة تُستعمل لمِحطِّ الطائرات || «عاد إلى الحِطِّييرة» :  
 رجع إلى حضن الكنيسة || عاد إلى البيت الأبوي .  
 حِطًّا - حِطًّا القومُ الرجلَ وبِهِ وحِطُّهُ : أحذقوا  
 واستداروا بِهِ || و- هُ بكذا : أحاطَ بِهِ || و- تهُ  
 الحاجةُ : مَسَّتْهُ || و- ت به العيونُ : اتَّجهت إليه  
 الأنظار ، شخصت إليه الأبصار بإعجاب || و- حِطًّا  
 حِطُّوًا الرجلُ : كان شديد الإصابة بالعين || و- حِطًّا  
 وحِطَّافًا الشيء : قشره || و- اللحية : أحفاها أو أخذ  
 منها || و- الوجه : أزال الشعرَ عنه || و- حِطُّوًا  
 ت الأرضُ : يبسَ بقلها || و- سمعُهُ : ذهب كَلَّهُ ||  
 و- ت اللحية : شَعِثَتْ || و- حِطِّيفًا ت الشجرةُ أو  
 الحيةُ : أبَدَتْ صوتًا .  
 الحِطْف - الأثر ؛ نقول «جاء على حِطْفِهِ» أي على أثرهِ ||  
 الناحية || المهتم ، المعني ؛ يقال «فلان حِطْفٌ على نفسه»  
 أي معني بها .  
 حِطًّا - حِطِّوًا [حظوا] فلاتًا : أعطاه || و- الله به :  
 أكرمه || و- هُ من الشيء : منعه منه || و- البرقُ :  
 لمع ضعيفًا معترضًا في نواحي الغيم || و- شاربَةُ : بالغ  
 في أخذه ، في قصته .  
 الحِطَّاء - الاسم من حِطِّي .



يقال « حَفَزَ اللَّيْلُ النَّهَارَ » أي ساقه || و - هُ بِالرَّمْحِ : طَعَنَهُ || و - هُ عَنِ كَذَا : أَعْجَلَهُ وَأَبْعَدَهُ .  
 حَفَّشَ - حَفَّشًا الْقَوْمَ عَلَيْهِ : اجْتَمَعُوا || و - السَّيْلُ : تَجَمَّعَ مَائِهِ إِلَى مَسْتَنْقَعٍ وَاحِدٍ || و - السَّيْلُ الْوَادِي : مَلَأَهُ || و - الْفَرَسُ : جَرَى جَرِيًّا بَعْدَ جَرِيٍّ فَلَمْ يَزِدْ إِلَّا جُودَةً || و - الْمَطَرُ الْأَرْضَ : أَظْهَرَ نَبَاتَهَا || و - هُ : قَشَرَهُ || و - فَلَانًا : طَرَدَهُ || و - فِي الْأَمْرِ : جَدَّ .  
 حَفَّشَ - حَفَّشَاتِ السَّحَابَةِ : أُرْسِلَتْ حَفَّشَةٌ لِمَ أَقْلَعَتْ .  
 حَفَّشَ - تَحْفِيشًا الرَّجُلُ : لَزِمَ الْحِفْشَ .  
 الْحِفْشُ - جِ أَحْفَاشٌ وَحِفَاشٌ : السَّقَطُ || الْبَيْتُ الصَّغِيرُ || السَّنَامُ || الشَّيْءُ الْبَالِي .  
 الْحَفَّشَةُ - الدَّفْعَةُ الشَّدِيدَةُ مِنَ الْمَطَرِ .  
 حَفَّصَ - حَفَّصًا الشَّيْءَ : جَمَعَهُ || و - الشَّيْءَ مِنْ يَدِهِ : طَرَحَهُ .  
 الْحَفَّصُ - جِ أَحْفَاصٌ وَحَفُوصٌ : الْبَيْتُ الصَّغِيرُ || زَنْبِيلٌ مِنْ جِلْدٍ || و - (ح) : الشَّيْبُ .  
 الْحَفَّصُ - عَجْمُ الزَّرْعُورِ وَنَحْوِهِ .  
 حَفِظَ - حَفِظًا الشَّيْءَ : مَنَعَهُ مِنَ الضِّيَاعِ وَالتَّلَفِ || صَانَهُ مِنَ الْإِبْتِدَالِ || و - هُ اللَّهُ : صَانَهُ || و - الْمَالُ : رَعَاهُ || و - السَّرَّ : كَتَمَهُ || و - الْكِتَابَ : اسْتَظْهَرَهُ || و - هُ لِنَفْسِهِ : أَبْقَاهُ لِنَفْسِهِ ، خَصَّ بِهِ نَفْسَهُ || و - الْوَفَاءَ لَهُ : كَانَ مُخْلِصًا لَهُ .  
 حَفِظَ - تَحْفِيزًا هُ الْكِتَابَ : حَمَلَهُ عَلَى حِفْظِهِ .  
 الْحِفْظُ - مَصَّ || قَلَّةُ الْغَنَلَةِ ، خِلَافَ النَّسِيَانِ || « حِفْظُ الْآثَارِ » : صِيَانَتُهَا .  
 الْحِفْظَةُ - الْغَضَبُ .  
 حَفَّفَ - تَحْفِيفًا [حَفَفَ] الْقَوْمَ حَوْلَهُ وَحَفَّفَوهُ : أَحْدَقُوا بِهِ || و - هُ بِكَذَا : أَحَاطَ بِهِ || و - الرَّجُلُ : جُهِّدَ وَقَلَّ مَالُهُ .  
 الْحَفْفُ - الْآثَرُ ؛ يُقَالُ « جَاءَ عَلَى حَفْفِهِ » أَي عَلَى آثَرِهِ || قَلَّةُ الْمَالِ || الضِّيْقُ فِي الْمَعَاشِ || النَّاحِيَةُ .  
 حَفَّلَ - حَفَلًا وَحَفُولًا وَحَفِيلًا الْمَاءُ : اجْتَمَعَ بِكَثْرَةٍ || و - تِ السَّمَاءِ : اشْتَدَّ مَطَرُهَا || و - الدَّمْعُ : كَثُرَ || و - الْقَوْمُ : احْتَشَدُوا || و - الرَّجُلُ : بَالَى وَاهْتَمَّ ؛ يُقَالُ « مَا حَفَّلَ بِهِ » أَي مَا بَالَى بِهِ وَلَا اهْتَمَّ || و - الْوَادِي بِالسَّيْلِ : جَاءَ بِمِلءِ جَنِينِيٍّ || و - الشَّيْءَ : جَلَّاهُ .

الحَفَّار - الَّذِي يَحْفَرُ ، وَغَلَبَ عَلَى مَنْ يَحْفَرُ الْقُبُورَ .  
 الْحَفَّاصَةُ - مَا حَفِصَ .  
 الْحِفَافُ - مَا تَشَدُّهُ الْمَرْأَةُ بَيْنَ فَخْذَيْ طِفْلِهَا لِتَلْتَقِيَ مَا يَبْرُزُ مِنْهُ || و - عَلَى كَذَا : الْإِبْقَاءُ عَلَيْهِ ، صِيَانَتُهُ .  
 الْحِفَافُ - جِ أَحِفَافَةٌ [حَفَفَ] : الْجَانِبُ || الْآثَرُ || الطَّرْفَةُ مِنَ الشَّعْرِ فِي رَأْسِ الْأَصْلَعِ .  
 الْحَفَّافَةُ - بَقِيَّةُ الثَّنْبِ || مَا سَقَطَ مِنَ الشَّعْرِ وَنَحْوِهِ .  
 الْحَفَّالُ - الْجَمْعُ الْعَظِيمُ || اللَّبَنُ الْمَجْتَمِعُ الْغَزِيرُ .  
 الْحَفَّالَةُ - رُدَّالَةُ النَّاسِ ؛ وَالْأَصْلُ الْحَفَّالَةُ || الرَّذُلُ مِنْ كُلِّ شَيْءٍ || « حَفَّالَةُ الطَّعَامِ » : مَا يُخْرَجُ مِنْهُ فَيُرْمَى بِهِ || « حَفَّالَةُ اللَّبَنِ » : رَغْوَتُهُ .  
 الْحَفَّانُ - [حَفَفَ] : الْحَدَمُ || الْمَلَّانُ مِنَ الْآنِيَةِ || و - (ح) : صِغَارُ الطَّعَامِ || « حَفَّانُ الطَّعَامِ » : رِيَشُهُ .  
 الْحَفَّانَةُ - (ح) : وَاحِدَةُ الْحَفَّانِ .  
 الْحَفَّانَةُ - [حَفَفَ] : الْخَشْبَةُ الَّتِي يُلَفُّ عَلَيْهَا الثَّوْبُ || الْكِرَامَةُ النَّامَةُ || مَا كَانَ مِنَ الْأَرْضِ عَلَى شَفَا هَوَّةٍ || قَدَرُ مَا احْتَفَّتِ الْإِبِلُ مِنَ الْكَلْبِ أَي أَكَلَتْهُ .  
 حَفَّحَفَ - حَفَّحَفَةً [حَفَّحَفَ] : أَبْدَى صَوْتًا تَسْمَعُهُ كَالرَّيَّةِ أَوْ طَيْرَانِ الطَّائِرِ أَوْ التَّهَابِ النَّارِ .  
 حَفَّدَ - حَفَّدًا وَحَفُودًا وَحَفَّدَانًا فِي الْعَمَلِ : أَسْرَعَ || و - هُ : خَدَمَهُ .  
 الْحَفَّدُ - الْإِسْرَاعُ .  
 حَفَّرَ - حَفَّرًا : فَسَدَتْ أَصُولُ أَسْنَانِهِ مِنَ الْحَقَرِ || و - الصَّبِيُّ : سَقَطَتْ رِوَاضِعُهُ || و - الْأَرْضُ : أَحْدَثَ فِيهَا حُقْرَةً || و - الْبُتْرُ : نَقَرَهَا || و - الطَّرِيقَ : أَثَّرَ فِيهَا بِمَشْيِهِ عَلَيْهَا || و - الشَّيْءَ : عَلِمَ أَقْصَاهُ .  
 حَفَّرَ - حَفَّرًا : فَسَدَتْ أَصُولُ أَسْنَانِهِ مِنَ الْحَقَرِ || و - الصَّبِيُّ : حَفَّرَ .  
 الْحَقَّرَ - مَصَّ || الْبُتْرُ الْمَوْسَعَةُ || صَفْرَةٌ تَعْلُو الْأَسْنَانَ .  
 الْحَقَّرَ - جِ أَحْقَارٌ وَجِجٌ أَحْقَافِيرٌ : الْحَقَّرُ || التُّرَابُ الْمَخْرُجُ مِنَ الْمَكَانِ الْمَحْفُورِ || صَفْرَةٌ تَعْلُو الْأَسْنَانَ .  
 الْحَقْرِيُّ - (ن) : نَبَاتٌ فِي الرَّمْلِ لَا يَزَالُ أَخْضَرَ .  
 الْحَقْرَةُ - جِ حَقْرٌ : مَا حَقَّرَ مِنَ الْأَرْضِ || الْقَبْرِ .  
 الْحَقْرِيَّاتُ - التَّنْفِيسَاتُ ؛ التَّنْفِيسُ عَنِ الْآثَارِ تَحْتَ الْأَرْضِ .  
 حَفَّرَ - حَفَّرًا هُ : حَثَّهُ وَحَرَّكَهُ || دَفَعَهُ مِنْ خَلْفِهِ ؛

حَقْلٌ - تُحْفِيلاً هُ : جَمَعَهُ || زَيْبُهُ || و - الناقَة : ترك حلبها أياماً ليجتمع اللبن في ضرعها || و - الشيء : جلاه .

الحَقْل - مص || الجَمْع ؛ نقول « عنده حَقْلٌ من الناس » أي جَمَعُ || « جَمَعُ حَقْلٌ » : كثير .

الحَقْلَى - الدَّعْوَةُ العامَّةُ .

الحَقْلَةُ - اسم المَرَّة . يقال « حَقْلَةُ خطابَيْسَةَ » و « حَقْلَةُ غنائِيَّة » و « حَقْلَةُ موسيقيَّة » أي اجتماع الناس للقيام بهذه الأمور || « حَقْلَةُ شاي » : اجتماع يُقدَّم فيه الشاي والحلويات || « حَقْلَةُ ساهرة » : اجتماع في السهرة للتسلية ، للطرب ... || « حَقْلَةُ استقبالي » : حَقْلٌ اجتماعيٌّ عند أحد الناس بدعوةٍ منه .

حَقْنٌ - حَقْنًا لَهُ : أعطاه قليلاً قَدَرُ الحَقْنَةِ || و - الشيء : جرفهُ بكلتا يديه ، ولا يكون إلا من الشيء اليابس كالذبيق .

الحَقْنَةُ - ج حَقْنٌ : ملء الكَفَيْنِ || النقرة .

الحَقْنَةُ - ج حَقْنٌ : ملء الكَفَيْنِ .

حَفِيٌّ - حَفًا وحَفَابَةً وحَفَاوَةً وحَفَاوَةً وتِحْفَابَةً [حفو] به : بالغ في إكرامه وإظهار الفرح به || و - عنه : أكثر السؤال عن حاله || و - حَفَاوَةً إليه في الوصية : بالغ فيها || و - حَفًا : رَقَّتْ قدمُهُ من كثرة المشي || مشى بلا حُفٍّ ولا نَعْلٍ || و - الفرس : انقشر حافرُهُ من كثرة السير .

الحَفِيٌّ - ج حَفَاةٌ [حفو] : الماشي بلا نَعْلٍ ولا حُفٍّ .

الحَفِيٌّ - ج حَفَوَاهُ [حفو] : المبالغ في الإكرام والبر وإظهار السرور || المُكثِرُ السؤال عن حال الرجل ، المُلحِّحُ في سؤاله || العارفُ الشيءَ حقَّ معرفته .

الحَفِيدُ - ج حَفَدَاءُ : ولد الولد ؛ يقال « هو حَفِيدِي » أي ابن ابني .

الحَفِيرُ - الحُفْرَةُ .

الحَفِيرَةُ - ج حَفَائِرُ : ما حُفِرَ من الأرض || القبر .

الحَفِيظَةُ - ج حَفَائِظُ : الحِفْظَةُ || اسم من المُحافظَةِ والحِفْظُ اللَّذْبُ عن المحارم والمنع لها || الحِرْزُ يُعلَقُ على الصبيِّ || « أهل الحَفَائِظِ » : المُحامون عن محارمهم الذائبون عنها .

الحَفِيلُ - الكثير ، يقال « جَمَعُ حَفِيلٌ » || « مكان حَفِيلٌ » : جامع .

حَقٌّ - حَقًّا [حق] الأمر : أثبتهُ وأوجبه || و - العقدة : شدَّها || و - الخبر : وقف على حقيقته || و - هُ : غلبهُ على الحقِّ || و - حَقًّا عليه أن يفعل كذا : وجب عليه || « حَقٌّ أن يفعل كذا » : صار له الحقُّ أن يفعل كذا || و - حَقًّا وحَقَّةً الأمرُ : ثبت ووجب || و - تِ الحاجةُ : نزلت واشتدَّت || و - حَقًّا الفرسُ : كان أَحَقَّ أي يضع حافر رِجْلِهِ موضع يده .

الحَقُّ - ج حِقَاقٍ [حق] : بيت العنكبوت || و - (ع ١) : رأس الوردِ || و - (ع ١) : رأس العضدِ || و - (ع ١) : النقرة في رأس الكتف || الأرض المستديرة المطنَّنة || « حَقُّ الطَّيِّبِ » : وعاؤه .

الحَقُّ - [حق] : مص || و - ج حُقُوقٌ : ضدُّ الباطل || الموجود الثابت || الحَزْمُ || اليقين || الأمر المقضي || المال والمُلْكُ || الموت || الحظُّ والنَّصيبُ || العدل || الجدير ؛ نقول « هو حَقٌّ بكذا » أي جدير || « الحَقُّ المدنيُّ » : مجموعة القوانين المدنيَّة || « الحَقُّ القانونيُّ » عند المسيحيين : مجموعة القوانين الكنسيَّة || « حَقُّ الاستعمالِ » : هو أن يستطيع الشخصُ قانونًا استعمال شيءٍ يخصُّ الغير || « حَقُّ الانتفاعِ » : هو أن يستطيع الشخصُ قانونًا الانتفاع ببيع أو بشمار ملكٍ يخصُّ الغير || « حَقُّ المرورِ » : هو أن يكون لصاحب عقار الحقُّ في المرور بعقار يخصُّ مالكًا آخر || « بالحَقِّ » : بالصواب || بالواقع ، بالحقيقة || « بحقٍّ » : بعدلٍ وانصافٍ || « هو على حقٍّ » : هو على صواب || « الحَقُّ معك » : أنت على صواب || « الحَقُّ عليك » : أنت مُخطئٌ || « هذا حَقِّي عليكم » : هذا ما يتوجَّب عليكم نحويُّ || « كان من حَقِّه أن » : كان من واجبه أن ، كان عليه أن || « له الحقُّ في » : يستحقُّ ، هو أهلٌ لـ || « والحَقُّ يُقالُ » : ومن المؤكَّد ، وفي الحقيقة || « عرف حَقَّ المعرفة » : عَرَفَ تمامًا ، عَرَفَ كلَّ المعرفة ؛ كما يقال « فهم حَقَّ المَهَمِّ » || « حَقًّا » : في الواقع ، في الحقيقة || من وجهة العدل والإنصاف || « حَقُوقُ الدارِ » : مرَافِقُها || « الحَقُوقُ السياسيَّة » : هي التي يحقُّ بمقتضاها لكلِّ مواطن أن يشترك في إدارة شؤون بلاده .

الحَقُّ - [حق] : الناقَة سقطت أسنانها هرمًا || و - من الإبل : الطاعن في الرابعة للذكر وللأنثى .

حَقْلٌ - تُحْفِيلاً هُ : جَمَعَهُ || زَيْبُهُ || و - الناقَة : ترك حلبها أياماً ليجتمع اللبن في ضرعها || و - الشيء : جلاه .

الحَقْل - مص || الجَمْع ؛ نقول « عنده حَقْلٌ من الناس » أي جَمَعُ || « جَمَعُ حَقْلٌ » : كثير .

الحَقْلَى - الدَّعْوَةُ العامَّةُ .

الحَقْلَةُ - اسم المَرَّة . يقال « حَقْلَةُ خطابَيْسَةَ » و « حَقْلَةُ غنائِيَّة » و « حَقْلَةُ موسيقيَّة » أي اجتماع الناس للقيام بهذه الأمور || « حَقْلَةُ شاي » : اجتماع يُقدَّم فيه الشاي والحلويات || « حَقْلَةُ ساهرة » : اجتماع في السهرة للتسلية ، للطرب ... || « حَقْلَةُ استقبالي » : حَقْلٌ اجتماعيٌّ عند أحد الناس بدعوةٍ منه .

حَقْنٌ - حَقْنًا لَهُ : أعطاه قليلاً قَدَرُ الحَقْنَةِ || و - الشيء : جرفهُ بكلتا يديه ، ولا يكون إلا من الشيء اليابس كالذبيق .

الحَقْنَةُ - ج حَقْنٌ : ملء الكَفَيْنِ || النقرة .

الحَقْنَةُ - ج حَقْنٌ : ملء الكَفَيْنِ .

حَفِيٌّ - حَفًا وحَفَابَةً وحَفَاوَةً وحَفَاوَةً وتِحْفَابَةً [حفو] به : بالغ في إكرامه وإظهار الفرح به || و - عنه : أكثر السؤال عن حاله || و - حَفَاوَةً إليه في الوصية : بالغ فيها || و - حَفًا : رَقَّتْ قدمُهُ من كثرة المشي || مشى بلا حُفٍّ ولا نَعْلٍ || و - الفرس : انقشر حافرُهُ من كثرة السير .

الحَفِيٌّ - ج حَفَاةٌ [حفو] : الماشي بلا نَعْلٍ ولا حُفٍّ .

الحَفِيٌّ - ج حَفَوَاهُ [حفو] : المبالغ في الإكرام والبر وإظهار السرور || المُكثِرُ السؤال عن حال الرجل ، المُلحِّحُ في سؤاله || العارفُ الشيءَ حقَّ معرفته .

الحَفِيدُ - ج حَفَدَاءُ : ولد الولد ؛ يقال « هو حَفِيدِي » أي ابن ابني .

الحَفِيرُ - الحُفْرَةُ .

الحَفِيرَةُ - ج حَفَائِرُ : ما حُفِرَ من الأرض || القبر .

الحَفِيظَةُ - ج حَفَائِظُ : الحِفْظَةُ || اسم من المُحافظَةِ والحِفْظُ اللَّذْبُ عن المحارم والمنع لها || الحِرْزُ يُعلَقُ على الصبيِّ || « أهل الحَفَائِظِ » : المُحامون عن محارمهم الذائبون عنها .

الحَفِيلُ - الكثير ، يقال « جَمَعُ حَفِيلٌ » || « مكان حَفِيلٌ » : جامع .

حَقْرٌ - تَحْقِيرًا هُ : أَذَلَّهُ وَصَغَّرَهُ .  
 حَقَّقَ - تَحْقِيقًا [حَقٌّ] هُ : أَكَّدَهُ || أَوْجِبُهُ || و -  
 القولَ أو الظنَّ : صدَّقَهُ || و - معه : استجوبه ،  
 استنطقه .  
 حَقَلَّ - حَقَلًا وَحَقَلَةً البعيرُ أو الفرسُ : أصابه وجع  
 في بطنه من أكل التراب .  
 الحَقْلُ - ج حُقُولٌ : الزرع ما دام أخضر || الأرض  
 الطيبة يُزْرَعُ فيها || و - من صفحة الكتاب : حصَّةٌ  
 طويلةٌ مستقلةٌ تُقرأ على جديتها ثم يُنقل منها الى الحصَّة  
 الأخرى بجانبها || « حَقْلُ الزَّيْتِ ، حَقْلُ النَّفْطِ » :  
 طبقة تحت الأرض تحتوي على الزيت ؛ منطقة  
 يُكتشف فيها النَّفْطُ || « حُقُولُ التَّجَارِبِ » : أماكن  
 تجري فيها التجارب || « حُقُولُ البترولِ » : طبقات  
 تحت الأرض تشتمل على البترول .  
 الحِقْلُ - (طب) : وجع في بطن الجمل أو الفرس  
 من أكل التراب مع البقل .  
 الحَقْلَةُ - واحدة الحَقْلُ للزرع ما دام أخضر وللأرض  
 الطيبة يُزْرَعُ فيها || و - (طب) : الحِقْلُ .  
 حَقَنَ - حَقْنًا هُ : حَبَسَهُ || و - دمَ فلانٍ : منعه  
 أن يُسْفِكَ || و - اللَّبْنَ : جمعه في السَّقاء ليخرج  
 زبدَهُ || و - ماء وجهِهِ : صانه || و - المريضَ :  
 داواه بالحَقْنَةِ .  
 الحَقْنُ - مص || « حَقْنًا لدمائهم » : حِرْصًا على عدم  
 إراقة دمائهم .  
 الحَقْنَةُ - ج حَقَنٌ (طب) : كل دواء يُدخَلُ من  
 المَقْعَدَةِ لتسهيل بطن المريض || الآلة التي يُحقَنُ بها .  
 الحَقْنَةُ - ج أَحْقَانٌ : وجع في البطن .  
 الحَقْوُ - ج حِقَاءٌ وَأَحْقَاءٌ وَحُقِيٌّ [حَقْوٌ] : الخصر ||  
 الإزار لأنه يُشدُّ على الحَقْوِ || سفع الجبل .  
 الحَقْوَةُ - الإزار أو مَعْقِدُهُ .  
 الحَقْوُدُ - الكثير الحِقْدُ .  
 الحَقِيْبَةُ - ج حَقَائِبٌ : ما يُحْمَلُ على الفرس خلف  
 الراكب || الخريطة التي يضع المسافر فيها الزادَ ونحوَهُ ||  
 « الحَقِيْبَةُ الدِّبْلُومَاسِيَّةُ » : مجموع الطرود المنقولة بالبريد  
 الدبْلُومَاسِيَّ والمُعْفَاة من التفتيش الجمركي || « الحَقِيْبَةُ  
 الوزارِيَّةُ » : المنصب الوزارِيَّ ، الوزارة .  
 الحَقِيْدَةُ - ج حَقَائِدٌ : الحِقْدُ .

الحِقَاءُ - [حَقْوٌ] : الإزار أو مَعْقِدُهُ || و - (طب) :  
 وجع في البطن من أكل اللحم .  
 الحِقَابُ - ج حُقَبٌ : ما تشدُّه المرأة على وسطها  
 تُعلَقُ به الحَلِيُّ || البياض الظاهر في أصل الظفر .  
 الحِقَارَةُ - الحِقَارَةُ .  
 الحِقَارَةُ - الذَّلَّةُ والهوان .  
 الحِقَارَةُ - الحِقَارَةُ .  
 الحِقَائِيٌّ - [حَقٌّ] : المنسوب الى الحقِّ كالرَبَائِيِّ المنسوب  
 الى الربِّ || « رَجُلٌ حِقَائِيٌّ » : رَجُلٌ عادل .  
 حَقَبَ - حَقَبًا المَطْرُ : احتبس || و - العامُ : احتبس  
 مطرُهُ ، وهو مجاز || و - الأمرُ : فسد || و - المعدنُ :  
 انقطع فلم يوجد فيه شيءٌ || و - نائلُ فلانٍ : قَلَّ  
 وانقطع .  
 الحُقَبُ - ج حِقَابٌ : ثمانون سنة أو أكثر || السنة  
 والسنون || الدهر .  
 الحُقَبُ - ج أَحْقَابٌ وَأَحْقَبٌ : الحُقَبُ .  
 الحَقَبُ - ج حُقَبٌ : ما تشدُّه المرأة على وسطها تعلق  
 به الحَلِيُّ || الحزام الذي يلي حَقْوِ البعير .  
 الحَقْبَاءُ - مؤنثُ الأحْقَبِ .  
 الحَقِيْبَةُ - ج حِقَبٌ وَحُقُوبٌ : السنة || المدَّةُ من الوقت .  
 الحَقَّةُ - ج حُقٌّ وَحُقٌّ وَحِقَاقٍ [حَقٌّ] : المرأة || الداهية ||  
 الوعاء الصغير .  
 الحَقَّةُ - [حَقٌّ] : الحقُّ وهي أخصُّ منه لدالاتها على  
 حصَّةٍ معينةٍ منه ؛ تقول « هذه حَقَّتِي » أي حَقَّتِي  
 المخصوص || حقيقة الأمر || الداهية || « الرَّاحَةُ  
 الحَقَّةُ » : الراحة الحقيقية ، الرَّاحَةُ في مفهومها الصحيح  
 || « السعادة الحَقَّةُ » : الحقيقية ، الصحيحة .  
 الحِقَّةُ - الحقُّ والواجب .  
 حَقَدَ - حَقْدًا وَحَقْدًا عَلَيْهِ : أمسك عداوتَهُ في قلبه  
 يتربَّصُ فرصة الإيقاع به || و - المَطْرُ : انحبس ||  
 و - المعدنُ : انقطع فلم يُخرِجْ شيئًا || و - تِ النَّاقَةُ :  
 امتلأت شحمًا .  
 الحِقْدُ - ج أَحْقَادٌ وَحَقُودٌ : الغضب الثابت في القلب .  
 حَقَرُ - حَقْرًا وَحَقْرِيَّةً الشَّيْءُ أو الرَّجُلُ : هان قدرُهُ  
 وصغرُ || و - هُ : استصغَرُهُ .  
 حَقَّرَ - حَقْرًا : صغر وذلَّ .  
 حَقَّرَ - حَقْرًا : صغر وذلَّ .

منها عيناه .  
 حَكِرَ - حَكَرًا : لَجَّ || و - بالأمر : استبدَّ .  
 الحُكْر - القليل من الماء أو الطعام || القَدْح الصغير .  
 الحَكْر - ما احتبس انتظارًا وتسببًا للغلاء || احتباس  
 الوقف من العقار تحت مرتب معين || القليل من الماء  
 أو الطعام || القَدْح الصغير .  
 الحُكْر - الحَكْر .  
 الحَكِر - اللُّجُوج .  
 الحُكْرَة - اسم من الاحتكار .  
 الحُكْك - [حكك] : حَجَرٌ رَخْوٌ أبيض كالرخام ||  
 مِسْبَةٌ فيها تحركٌ كشية القصيرة تحرك منكبها .  
 حُكَل - حُكَلًا الأمر عليه : أشكل والتبس ولم يظهر .  
 الحُكَل - ما لا يُسْمَعُ لَهُ صوت ؛ نقول « تكلم كلام  
 الحُكَل » أي كلامًا لا يُفْهَمُ .  
 الحُكَلَة - العُجْمَة في الكلام ؛ يقال « في لسانه حُكَلَة »  
 أي عجمة فلا يبين الكلام || اللُّجاجة جهلاً || و - عند  
 العامة : شدّة الحاجة .  
 حُكَم - حُكَمًا وحُكُومَة بالأمر وللرجل أو عليه  
 وبينهم : قضى وفصل || و - بإدائته : اعتبره مدنيًا ؛  
 أدائه || و - ببراءته : برّاه || و - في البلاد : تولى  
 إدارة شؤونها || و - حُكَمًا الفرس : جعل عليه حُكَمَة ||  
 و - هُ من كذا : منعه وردّه .  
 حُكَم - حُكَمَة : صار حكيماً .  
 حُكَم - عليه بالإعدام : صدر عليه الحُكَم بالإعدام .  
 حُكَم - تحكيماً هُ : ولاة وأقامة حاكماً || منعه عن  
 الفساد || و - هُ في الأمر : فوّض اليه الحُكَم فيه ||  
 و - هُ عن كذا : أرجعه ومنعه .  
 الحُكَم - مص || و - ج أحكام : تولى إدارة شؤون  
 البلاد || القضاء || شكل النظام السائد في الدولة ؛  
 نقول « الحُكَم الجمهوري » ، و « الحُكَم النيابي » ||  
 « الحُكَم المطلق » : نظام سياسي يكون فيه رئيس الدولة  
 صاحب السلطة المطلقة || « الحُكَم الذاتي » : حق  
 البلد بأن يحكم نفسه وفقاً لقوانينه وأنظمتها || « الحُكَم  
 الوجاهي » : الحكم الصادر بحضور الطرفين المتخاصمين ||  
 « الحُكَم النيابي » : حُكَم يصدره القاضي بحق أحد  
 الأطراف الذي لم يحضر الجلسة || « في حُكَم » :  
 مُساوٍ ، في شيء ، كأنه ؛ نقول « هو في حُكَم العدم » ||

الحقير - الصغير الدليل .  
 الحَقِيق - ج أحققاء [حق] : الجدير والخليق || و -  
 على الشيء : الحريص .  
 الحَقِيقَة - ج حَقَائِق [حق] : الحق || ضدّ المجاز ||  
 ما يجب على الإنسان أن يحميّه || « حَقِيقَة الشيء » :  
 منتهاه وأصله || « رأيت على حَقِيقَتِهِ » : كما هو في الواقع ،  
 فهمته كما هو في طبيعته الحَقِيقَة || « في حَقِيقَة الأمر » :  
 في الواقع ، في جليّة الأمر || « حَقِيقَة » : بلا رب ،  
 بدون شك .  
 الحَقِيق - ج حَقَقِي : المحقون .  
 حَكَّ - حَكًّا [حكك] الشيء : قشره وكشطه ||  
 و - الشيء بالشيء أو عليه : أمره عليه ذلكًا وحكًّا ||  
 و - هُ رأسه : دعاه الى الحكك || و - الكلام في صدره :  
 عمِلَ وأثر فيه .  
 الحُكَّ - إبرة الملاحين تتجه دائماً الى القطب الشمالي  
 فيهدون بها .  
 الحِكِّ - ساق الشجرة تحتك بها الإبل الجربى ||  
 الشك .  
 حَكِي - حِكَايَة الخبر : وصَفَهُ || و - عنه الكلام :  
 نقله || و - فلانًا : شابهه || و - الشيء : أقي بمثله ||  
 و - عليه : نمَّ || و - حَكِيًا في اصطلاح العامة :  
 تكلم مطلقاً .  
 الحُكِي - التَكَلُّم || الكلام (عامية) .  
 الحُكَاك - [حكك] (طب) : داء يُحك منه كالجرب ||  
 و - (ك) : البُورق .  
 الحِكَاك - [حكك] : ساق الشجرة تحتك بها الإبل  
 الجربى .  
 الحُكَاكَة - [حكك] : ما يسقط من الشيء عند الحك .  
 الحُكَاك - [حكك] : الكثير الحك || الذي يحك  
 الذَّعَبَ ليختبره .  
 الحُكَاكَات - الوسوس .  
 الحُكَاكَة - واحدة الحُكَاكَات .  
 الحِكَايَة - [حكك] : مص || القِصَّة .  
 الحِكَّة - [حكك] : الاسم من حك || الشك || و -  
 (طب) : عِلَّة توجب الحِكَاك كالجرب || « حِكَّة  
 الأنف » (طب) : أن يجد الإنسان في أنفه عند  
 استنشاق الهواء البارد حرقَة لذاعة تبلغ الى دماغه وتدمع

نسويتها || ما جاوز الحرم من أرض مكة ويقابله الحرم || « أهل الحل والرطب » : الذين بيدهم السلطة ، ذوو النفوذ || « في حله وترحاله » : في كل ما يعمله ، في كل تصرفاته .

الحل - مص || وقت الإحلال || ضد الحرام || الاسم من تحليل اليمين ؛ يقال « كان في حل من » أي كان معفى من ، متخلصاً من ، متحرراً من || النازل بالمكان ؛ نقول « ما زلت حلاً بهذا البلد » أي نازلاً .

حلا - حلاوة وحلوانا [حلوا] : كان حلوا || و - ت الفاكهة : طابت || و - له الشيء : كذا || و - الشيء : صيره حلوا || و - منه بخير : أصاب منه خيراً || و - له أن : طاب ولذ له أن || « حسبما يحلو له » : حسبما يلد له ، حسبما يشاء .

حل - حلي [حلي] المرأة : جعل لها حلياً ، زينها . حل - تحلية [حلو] الشيء : صيره حلوا . حل - تحلية [حلي] المرأة : ألبسها أو اتخذ لها حلياً || و - الشيء : زينته .

الحلاب - [حلب] : أنصار الرجل من أولاد العم خاصة || الجماعات .

الحلاب - الإناء يُحلب فيه .

الحلاب - الكثير الحلب .

الحلاج - الذي يحلج القطن .

الحلاجة - حرفة الحلاج .

الحلاجل - ج حلاجل [حلجل] : السيد في عشيرته || الشجاع التام .

الحلاف - الكثير الحليف ، ومنه المثل « كل حلاف كذاب » .

الحلاقة - الحلاف .

الحلاف - المكان تنبت أو تكثر فيه الحلفاء .

الحلاق - وجع في الحلق .

الحلاق - الحلق .

الحلاق - الذي يحلق الشعر .

الحلاقة - ما حلق من الشعر .

الحلاقة - حرفة الحلاق || إزالة شعر الرأس أو اللحية ||

« صابون الحلاقة » : الصابون الذي يُستعمل عند

حلاقة اللحية || « صالون الحلاقة » : محل الحلاق .

« أصبح في حكم المقرر » : صار كأنه تقرر || « بحكم » : بمقتضى ، بموجب || « حكماً » : من كل بُد || « نزل على حكمه » : خضع له وأذعن || « الأحكام العرفية » : قانون يجيز تدخل القوات المسلحة في حالة الاضطرابات الداخلية || « أحكام خاصة » : نصوص أو تنظيمات خاصة || « للضرورة أحكام » : للضرورة ظروف تُجيز ما لا يجوزه القانون .

الحكم - الحاكم والماصيل يُستعمل للمفرد والجمع || المتفد الحكم || و - من الرجال : الميسر .

الحكمة - ج حكم : الكلام الموافق الحق ؛ سُميت بذلك لأنها تمنع من الجهل || صواب الأمر وسداده || العلم || الفلسفة || العدل || الحكم || و - عند العامة : الطب .

الحكمة - ما احاط بحكمتي الفرس من لجامه يمنعه من مخالفة راحبه || و - من الإنسان : مقدم وجهه || قدره ومنزله .

الحكومة - مص || أرباب السياسة والحكم || الهيئة الحاكمة المؤلفة ممن يتولون إدارة شؤون البلاد .

الحكي - [حكي] : التمام للمذكر والمؤنث .

الحكيم - ج حكماء : صاحب الحكمة || العالم || و - عند العامة : الطبيب .

الحكيمة - مؤنث الحكم .

حل - حلا [حل] العقدة : فكها ونفضها فانحلت || و - المشكلة : سواها || و - ه عند العامة : أعطاه

الحلة || و - حلاً الشيء : كان حلاً || و - الرجل : خرج من إحرامه || و - ت اليمين : برت || و -

الدين : حان وقت وفائه || و - حلاً وحلاً وحلوا المكان وبالمكان : نزل فيه || و - به في المكان : أنزله

فيه || و - عليه ضيقاً : نزل || و - ت عليه المصيبة : نزلت || و - محله : أخذ مكانه ، ناب منابه ||

و - في نفوس القراء محل الاستحسان : نال موافقتهم || و - محل التقدير لديه : كان له اعتبار عنده || و -

حلوا عليه أمر الله : وجب .

حل - حلاً الجامد : أذيب || و - حلاً وحلاً وحلوا المكان : سكن .

الحل - وقت الإحلال .

الحل - مص || التسمية . يقال « حل المشكلة » أي

الحَلَّة - ج حَلَلٌ وحِلَالٌ [حَلَّ]: المرَّة من الحُلُولِ ||  
الرُّنْبِيلُ الكبير من القصب || خُلْفَيْنِ صغير من النحاس ||  
المحلَّة || المجلس والمجتمع حيث يحلُّ القومُ || و -  
من الشيء: جهته.

الحِلَّة - ج حِلَلٌ وحِلَالٌ [حَلَّ]: هيئة الحُلُولِ ||  
المجلس والمجتمع حيث يحلُّ القومُ || المحلَّة || القوم  
النزول فيهم كثرة || و - من الشيء: جهته || و - عند  
المسيحيين: مغفرة الخطايا بمنحها الكاهن.

حَلَجَ - حُلَجًا في المشي: مشى قليلاً قليلاً || و -  
في العُدُوِّ: باعد ووسَّع بين خطاه || و - القومُ ليلتهم:  
ساروها || و - القطن: ندفه حتى خلُص الحَبُّ منه ||  
و - الرجلُ بالعصا: ضربه بها || و - الخُبْزَةُ: دَوْرها  
ووسَّعها بالمِحْلَاجِ || و - الحبل: فتلته.

الحَلَجَّة - المسافة.

الحَلَجَّة - الحَلَجَّة.

حَلَحَلَ - حَلَحَلَةً [حلحل]: الشيء: حركه وزحزحه ||  
و - القوم: أزالهم عن منازلهم.

الحَلَزُون - (ح): حيوان من فصيلة الرخويات البريئة  
يعيش في صدفة ويتغذى بالنباتات. منه أنواع عديدة  
يؤكل بعضها.

الحَلَزُونَةُ - (ح): واحدة الحَلَزُونِ || و - في عرف  
الحَدَّادِينَ والنَّجَّارِينَ «(حي): تجويف لولبي يدور فيه  
اللُّوْبُ أي البرغي ويدخل فيثبت ولا يخرج إلا إذا  
خالفت إدارته.

الحَلَزُونِيُّ - ما هو على هيئة الحَلَزُونِ؛ نقول: «شكل  
أو خط حَلَزُونِيٌّ» || «درج حَلَزُونِيٌّ»: درج لولبي  
الشكل.

الحِلْس - ج أَحْلَاسٌ وحُلُوسٌ وحِلْسَةٌ: الحَلْسُ || الكبير  
من الناس || الشجاع || العهد والميثاق || الرابع من  
سهام الميسر.

الحِلْس - ج أَحْلَاسٌ وحُلُوسٌ وحِلْسَةٌ: كل ما يوضع  
على ظهر الدابة تحت السرج أو الرُّحْلِ || ما يُسَطُّ  
في البيت على الأرض تحت حرَّ الثياب والمتاع.

حَلَفَ - حَلْفًا وحِلْفًا وحِلْفًا ومَحْلُوفًا ومَحْلُوفَةً ومَحْلُوفَاءَ  
بالله: أقسم به || «حَلَفَ بيمينًا»: أقسم، أدَّى  
يمينًا.

حَلَفَ - تَحْلِيفًا هُ: جعله يحلِف.

«ما كَبُنَةُ الحِلَاقَةِ» أو «آلة الحِلَاقَةِ»: الآلة التي  
تُستعمل لحِلَاقَةِ اللِّحْيَةِ.

الحَلَال - [حل]: ضدَّ الحَرَامِ || الخارج من الإحرام ||  
«ابن حَلَالٍ»: ولد شرعي || رجلٌ محترم، طيب  
الخلق || «السُّخْرُ الحَلَالُ»: هو ما يلعب بالعقول  
من الأمور العجيبة لا يُستعان عليها بالشیطان.

الحِلَال - [حل]: ضدَّ الحَرَامِ || متاع الرجل || مركب  
من مراكب النساء.

الحَلَال - [حل]: مبالغة الحال بمعنى الفاكه؛ نقول  
«فلانٌ حَلَالٌ كافٍ للمهمات» أي يحلُّ المشاكل  
ويكفي في الأمور المهمة.

الحَلَاوَةُ - [حلو] (ط): نوع من الحَلْوَى معقود  
بالسُّرْجِ والسكر والدُّبْسِ أو بغير ذلك كالسُّمِيمِ والزُّهْرِ  
والقُطَيْنِ.

حَلَبَ - حُلْبًا وحَلْبًا وحِلَابًا الشاة: أخرج ما في  
ضرعها من اللب || و - تَهْ ناقتي: جعلتها له يحلبها ||  
و - الرجل: حَلَبَ له.

الحَلَب - مص || اللب المحلوب || شراب التمر،  
وهو مستعار من حليب الناقة || «حَلَبُ الكَرَمِ»  
و«حَلَبُ العَصِيرِ»: الخمر.

الحَلْب - (ن): بقلة جَعْدَةٌ عُبْرَاءُ في خضرة تنبسط  
على الأرض؛ يسيل منها اللب إذا قُطِعَ منها شيء.

الحَلْبَان - (ن): اسم نبات.

الحَلْبَاب - (ن): الحَلْبَان.

الحَلْبَةُ - ج حُلْبٌ (ن): نبات عشبي من فصيلة  
القطنانيات الفراشية؛ زهره أبيض وقرنه مستطيل.

الحَلْبَةُ - ج حَلْبَاتٌ وحَلَابٍ: المرَّة من الحَلْبِ ||  
الخيل تُجَمَّعُ للسباق || الدَّفْعَةُ من الخيل في الرِّهَانِ  
خاصةً || ميدان سباق الخيل || «حَلْبَةُ الرَّقْصِ»: موضع  
مُهَيَّبٌ للرَّقْصِ.

الحَلْبُوب - (ن): الحَلْبَان.

الحَلْبُوب - (ن): نبات من فصيلة الفربيونيات؛  
متقابل الأوراق. يكثر في الأماكن الأهلية.

الحَلَّة - ج حَلَلٌ وحِلَالٌ [حل]: كل ثوب جديد  
أو عمومًا الثوب السائر لجميع البدن || السلاح؛  
نقول «لبسَ المُحَارِبُ حُلَّتَهُ وبرَّكته» أي لبس سلاحه  
وثيابه || «الحَلَّةُ الرِّسْمِيَّةُ»: اللباس الرسمي.

الحَلْف - اليمين || « حَلْفُ اليمين » : القسم .

الحِلْف - ج أحلاف : الصديق يحلِف لصاحبه أنه لا يندر به || العهد والصدقة || الأتحاد أو الميثاق بين الدول ؛ نقول « حِلْفٌ عسكريٌّ » .

الحِلْف - اليمين .

الحَلْفَاء - ج حُلف وحُلف : الأئمة الصخابة || و - (ن) : نبت أطرافه محدّدة كأنها سعف النخل والخوص ؛ ينبت في مغايز المياه ويصنعون من أوراقه قُففاً وحُصراً وجبالاً وورقاً . يُزرَع في مصر وفي الجزائر .

الحَلْفَاء - (ن) : واحدة الحَلْفَاء .

الحَلْفَاء - (ن) : الحَلْفَاء || و - من الأراضي : الكثيرة الحَلْفَاء .

حَلَقَ - حَلَقًا الشيء : قشره || و - الحوض : ملأه || و - الرجل : ضربه فأصاب حَلَقَهُ || و - القوم بعضهم بعضاً : قتل بعضهم بعضاً || و - ت السنة القوم : أصابتهم بشرٌ || و - حَلَقًا وتَحَلَقًا الرأس : أزال شعره .

حَلَقَ - حَلَقًا : شكاً حَلَقَهُ .

حَلَقَ - تحلِيقًا الرأس : حلقه وشدّد للكثرة || و - الإناء من الشراب : ذهب ماؤه || امتلاً || و - ضرعُ الناقة : ارتفع لبنها || و - ت عين الحيوان : غارت || و - الشيء : جعله كالحلقة || و - القمر : صارت حوله دائرة || و - الطائر : ارتفع في طيرانه واستدار كالحلقة || و - النجم : ارتفع .

الحَلَق - مص || و - ج أحلاق وحُلوق وحُلُق (ع ١) : مجرى الطعام والشراب .

الحَلِيق - ما كان لا شعر فيه كأنه حُلِيق

الحَلِيقِي - « سَنَةُ حَلِيقِي » : أصابت القوم بشرٌ .

الحَلْفَاء - ج حَلَق وحَلَقَات : كلُّ شيء استدار ||

« حَلْفَةُ القوم » : دائرتهم || « حَلْفَةُ الأتصال » أو

« حَلْفَةُ الوصل » : رابطة الأتصال أو الوصل || « الحَلْفَةُ

المفقودة » : التَّقْصُص ، الفراغ || « في الحَلْفَةِ السادسة

من عمره » : في العقد السادس من عمره ، أي تجاوز

الخمسين || « حَلْفَةُ الحوض » : امتلاؤه || « حَلْفَةُ

مُفْرَعَةٌ » : مُصَمِّتَةُ الجوانب فارغ جوفها || حالة لا

يُدْرَى كيف الخروج منها ؛ يقال « إنهم يدورون في

حَلْفَةٍ مُفْرَعَةٍ » .

الحَلْفَاء - الحَلْفَاء .

حَلَقَمَ - حَلَقَمَةٌ هـ : قطع حُلُقومَهُ .

الحُلُقوم - ج حَلَقِيم : الحَلَقُ || « راحَةُ الحُلُقوم » : نوع من الحَلَلَات .

حَلَكَ - حَلَكًا وحَلَكًا وحُلوكًا : اشتدَّ سواده .

الحَلَك - شدة السواد .

الحَلَكِي - (ح) : الحَلَكَةُ .

الحَلَكَاء - (ح) : الحَلَكَةُ .

الحَلَكَاء - (ح) : الحَلَكَةُ .

الحَلَكَاء - (ح) : الحَلَكَةُ .

الحَلَكَاء - (ح) : الحَلَكَةُ .

الحَلَكَةُ - الحَلَكُ .

الحَلَكَةُ - (ح) : دويبة شبيهة بالعِظاءة ، إذا أَحَسَّت بالإنسان غاصت في الرمل .

حَلَلَّ - تَحَلَّلًا وتَحَلَّلًا [حلل] هـ بالمكان : أنزله فيه ||

و - تَحَلَّلًا وتَحَلَّلًا [حلل] هـ بالمكان : جعله حَلَلًا ||

و - هـ : جعله في حِلٍّ ممّا بينه وبينه || و - اليمين : كفرها .

حَلَمَ - حَلَمًا وحَلَمًا في منامه : رأى في منامه رؤيا ||

و - الصبي : أدرك وبلغ مبلغ الرجال .

حَلَمَ - حَلَمًا الجلد : فسد ووقع فيه الدود فتشعب .

حَلَمَ - حَلَمًا : صفح وكان ذا حِلْمٍ .

حَلَمَ - تحلِيمًا وحَلَمًا هـ : صيره حَلِيمًا || و - الجلد : نزع عنه الحَلْمَ .

الحَلْم - مص || و - ج أحلام : ما يراه النائم في نومه .

الحَلْم - ج أحلام وحُلوم : الصبر والأناة والسكون

مع القدرة والقوة || العقل ؛ يقال « تأمرهم أحلامهم

بكذا » أي عقولهم || ضدّ الطيش . وقد يُقَابَلُ به

الجهلُ والسفَه كقوله « وإن سفاهة الشيخ لا حِلْمَ بعده » ||

« صيفار الأحلام » : البُسطاء ، العقول الساذجة .

الحَلْم - جلد حَلْمٍ : فسد ووقع فيه الدود فتشعب .

الحَلْمَة - ج حَلْم (ع ١) : مكان مص الحليب من

الثدي || و - (ح) : دودة تقع في الجلد فتأكله .

حَلَوَ - حَلَاوةً وحَلَوَانًا [حلو] : حَلَا || و - ت

الفاكهة : طابت .

الحَلْو - [حلو] : ضدّ المرّ الطيب اللذيذ || الجعيل ||

« حَلْوُ الحديث » : حديثه يلدّ ، يسوق الحديث سياتًا

ولحية حَلِيقٌ .  
 الحَلِيل - [حل] : الحَلَال || و - ج أَحِلَاء : الزوج ||  
 القائم معك في دار واحدة ، يقال « هذا حليلك » ||  
 و - ج حَلَائِل : الزوجة .  
 الحَلِيلَةُ - ج حَلَائِل : مؤنث الحليل للزوج وللقيام  
 معك في دار واحدة .  
 الحَلِيم - من صفح وكان ذا حِلْمٍ ، ج حَلَمَاء وَأَحْلَام ||  
 « جلد حَلِيم » : فسد ووقع فيه الدود فتنشعب .  
 الحَلِيمَات - راسب كلسية متحجرة ناتجة من تحلب  
 المياه . وهي إما أن تكون في سقوف المعاور ويقال لها  
 « الحَلِيمَات العُلْيَا » (ستالاكتيت) أو في أراضيها ،  
 ويقال لها « الحَلِيمَات السُّفْلَى » (ستالاغميت) .  
 الحَلِيمَةُ - مؤنث الحليم لمن صفح وكان ذا حِلْمٍ .  
 حَمٌّ - حَمًّا [حم] : صار أسود || و - الماء : سَخَنَ ||  
 و - حَمًّا الثُّورُ : أحماه || و - الماء : سَخَّنَهُ ||  
 و - الشحمة : أذابها || و - الارتحال : عَجَّلَهُ ||  
 و - الأمرُ فُلَانًا : أهَمَّهُ || و - الله له كذا : قَدَّرَهُ  
 وقضاه له .  
 حَمٌّ - حَمًّا [حم] الرجلُ : أصابته الحمى || و - الشيءُ :  
 قَرَّبَ || و - الأمرُ : قُضِيَ || و - له كذا : قُدِّرَ .  
 الحَمُّ - « حم الشيء » : معظمه .  
 الحَمُّ - مص || « حم الظهيرة » : شدة حرها || « حم  
 الشيء » : معظمه .  
 حَمَى - حَمِيًا وَحَمِيَّةً وَحِمَايَةً وَحَمِيَّةً [حمي] الشيءُ  
 من الناس : منعه عنهم || و - حَمِيَّةُ المريض ما يضره  
 وعمًا يضره (طب) : منعه إِيَّاهُ .  
 الحَمَاء - مثناه حَمَوَانُ ج أَحْمَاء [حمو] : الحَمَوُ .  
 الحَمِي - مثناه حَمِيَانُ [حمي] : ما يُحَمَى ويُدَافَعُ  
 عنه .  
 الحَمَى - ج حَمِيَات [حم وحمي] (طب) : داء  
 معروف ترتفع فيه درجة حرارة الجسم . وهي أنواع منها  
 حَمَى التيفوئيد وحَمَى التيفوس وحَمَى الدِّقِّ .  
 الحِمَاء - [حمي] : ما حَمِيَ من الشيء .  
 الحَمَائِر - [حمر] : ثلاثة أعواد يُشدُّ بعضها الى  
 بعض ويخالف بين أرجلها ، يجعل عليها الوطب أو  
 برادة الماء وما أشبه . ويقال لها أيضًا الحمراء .  
 الحَمَاءة - ج حَمَوَات [حمو] : « حَمَاءة الرجل » :

حسنًا || « خاتم حَلَوٍ » عند العامة : سهل الدوران في  
 الإصبع لأنساع حلقتِه || « طعام حَلَوٍ » عند العامة :  
 قليل الملح .  
 الحَلَوَى - ج حَلَاوَى [حلو] : الحَلَوَاءُ .  
 الحَلَوَاءُ - ج حَلَاوَى [حلو] : الفاكهة الحلوَّة || و -  
 (ط) : طعامٌ عَمِلَ بِسُكَّرٍ أو عَسَلٍ .  
 الحَلَوَان - [حلو] : مص || العطاء للدلال أو مستخدم  
 لحاجة عرضت .  
 الحَلَوَانِيَّ - [حلو] : صانع الحَلَوَاءِ || بالعماء .  
 الحَلَوْبُ - ج حَلْبٌ وَحَلَابٌ من الإبل أو الغنم :  
 المحلوبة || التي تُعطي حليبًا || « بقره حَلَوْبٌ » : تُعطي  
 حليبًا || « بقره حَلَوْبٌ » في المعنى المجازي : الشخص  
 الذي يكون مصدر ربح لسواه .  
 الحَلَوْبَةُ - ج حَلْبٌ وَحَلَابٌ من الإبل أو الغنم :  
 المحلوبة || التي تُعطي حليبًا .  
 الحَلَوْقُ - من الأرض : مجاريها وأوديتها .  
 الحَلَوِيَّةُ - [حل] : فرقة من المتصوفة تعتقد بمذهب  
 الحَلُولِ وهو المعروف بالبائتيسم .  
 الحَلَوِيَّات - [حلو] : الأطعمة المعقودة بالسكَّر أو  
 العسل أو الدبس .  
 حَلِيَّ - حَلَاوَةً وَحَلَوَانًا [حلو] : حَلَا || أعجب ؛  
 يقال « حَلِيَّ في عيني أو بعيني » أي أعجبتني || و - ت  
 الفاكهة : طابت || و - منه بخير : أصاب منه خيرًا .  
 حَلِيَّ - حَلِيًّا [حلي] ت المرأة : ليست حَلِيًّا .  
 الحَلِيَّ - ج حَلِيَّ وَحَلِيَّ [حلي] : ما يُزَيَّنُ به من مصوغ  
 المعدنيَّات أو الحجارة الكريمة .  
 الحَلِيَّ - [حلو] : ما لَدَّ وحلا في الفم .  
 الحَلِيْبُ - اللَّبَنُ المحلوب || « دَمٌ حَلِيْبٌ » : طري .  
 الحَلِيْبَةُ - ج حَلِيَّ وَحَلِيَّ (على غير القياس) [حلي] : ما  
 يُزَيَّنُ به من مصوغ المعدنيَّات أو الحجارة الكريمة ||  
 « حَلِيَّةُ الإنسان » : ما يُرى من لونه وظاهره وهيئته .  
 الحَلِيْبِج - من القطن : ما تُدَفِّقُ وتُخَلِّصُ الحَبُّ منه .  
 الحَلِيْفُ - ج حَلَفَاءُ : المُحَالِفُ || كلُّ شيءٍ لزم  
 شيئًا فلم يفارقه ، يُقال « فلان حَلِيْفُ الجود » أي لا  
 يفارقه || « الدولة الحليفة » : الصديقة || « الحلفاء » :  
 الدول المرتبطة بميثاقٍ ، بمعاهدة تحالفٍ فيما بينها .  
 الحَلِيْقُ - ج حَلَقَى : المحلوق ، يقال « شَعْرٌ حَلِيْقٌ »



أُمُّ امْرَأَتِهِ || « حَمَامَةُ الْمَرْأَةِ » : أُمُّ زَوْجِهَا .  
الحَمَامِي - [حمم] (ن) : الحَبِيقُ البِستَانِيُّ العَرِيضُ  
الورق .

الحَمَامِيَّة - (ن) : واحدة الحَمَامِي .  
حَمَادٍ - له : حَمَادًا لَهُ .

الحَمَاد - الغاية ومبلغ الجهد ؛ نقول « حَمَادُكَ أَنْ  
تَفْعَلَ كَذَا » أي غايتك ومبلغ جهتك .  
العَمَاد - الكثير الحمد .

الحَمَادِي - الحَمَاد .

الحِمَار - ج حَمِيرٌ وَأَحْمِيرَةٌ وَحُمُرٌ وَحُمُورٌ وَحُمُرَاتٌ  
(ح) : حيوان معروف ؛ منه أَهْلِيٌّ وَمَنْهُ وَحْشِيٌّ . ويقال  
لهذا حِمَارٌ وَحَشٌّ وَحِمَارُ الْوَحْشِ وَالْحِمَارُ الْوَحْشِيُّ ||

و- البرِّيُّ (ح) : حيوان من فصيلة الخيليات هيكله  
ما بين الحمار والحصان . وهو يعيش في السهول الكبرى  
المُعشِبَةُ فِي الْجِبَالِ || « حِمَارُ الزَّرْدِ » : (ح) : جنس  
من الحُمُرِ الْوَحْشِيَّةِ أبيض اللون مخطَّطٌ بِخَطوطِ سَوْد .  
الحِمَار - واحد الحَمَارَةِ لِأَصْحَابِ الْحَمِيرِ .

الحِمَارَةُ - ج حَمَائِرُ : (ح) : أُنثَى الْحِمَارِ .

الحَمَارَةُ - ج حَمَارٌ : شِدَّةُ الْحَرِّ .

الحَمَارَةُ - أصحاب الحمير في السفر || الفرس الهجين .

الحَمَاس - الشدَّة والمبلغ والمحاربة (عامية) || و- (ن) :  
ضرب من الشجر .

الحَمَاسَةُ - الشدَّة في الأمر || الشجاعة .

الحَمَاض - (ن) : جنس نبات عشبي من فصيلة  
البَطْبُاطِيَّاتِ ورقه كالهندباء . له طعم فيه بعض الحموضة ||  
و- (ن) : نبات عشبي من فصيلة الحَمَاضِيَّاتِ يُزْرَعُ  
بَقْلًا ؛ أوراقه غنيَّة بحامض الأفضليس || « حَمَاضُ  
الْكَبَادِ » : ما في جوفه داخل اللَّبِّ .

الحَمَاضَةُ - (ن) : واحدة الحَمَاضِ .

الحَمَاق - (طب) : مرض يُشْبِهُ الْجُدْرِيَّ .

الحَمَاق - (طب) : الحَمَاقِ .

الحَمَال - ج حُمُلٌ : الدَّيَّةُ || الغرامة يحملها قوم عن قوم .

الحَمَال - الذي يحمل الأحمال وتسميه العامة « العتال » ||  
و- عند العامة : خريطة صغيرة تُعَلَّقُ فِي الْعَاتِقِ إِلَى تَحْتِ  
الْإِبْطِ وتُوضَعُ فِيهَا الْكُتُبُ وَالْأَوْرَاقُ ؛ فصيحته القِمَطَرُ .

الحَمَالَةُ - الكفالة || الدَّيَّةُ وَالغَرَامَةُ .

الحِمَالَةُ - ج حَمَائِلُ : مهنة الحَمَالِ || « حِمَالَةُ

البنطلون » : هي كناية عن قِدَاطِي نَسِيجٍ مِنْ خِيوطِ  
المَطَّاطِ وَالقَطَنِ أَوْ الْحَرِيرِ مَجْمُوعَتَيْنِ مِنَ الْجِهَةِ الَّتِي  
تُرْسَلُ عَنْ ظَهْرِ لَابِسِهَا بِقَدَّةٍ وَاحِدَةٍ ، فتمسك بعراها  
البنطلون بأزرار فيه وتقيه السقوط .

الحُمَام - [حمم] : السَّيِّدُ الشَّرِيفُ || و- (طب) :  
حُمَى الدَّوَابِّ وَالخَيْلِ خِصْرًا .

الحَمَام - ج حَمَائِمٌ وَحَمَامَاتٌ [حمم] (ح) : طائر  
معروف || « حَمَامُ الزَّاجِلِ وَالزَّجَالِ » : هو الذي  
يعودونه الطيران برسالة يعلّقونها بعنقه إلى حيث عودوه أن  
يطير || « ساقُ الحَمَامِ » (ن) : اسم نبات || « رِغْيُ  
الحَمَامِ » (ن) : اسم نبات || « بَيْضُ الحَمَامِ » : لون  
بين الأحمر والأزرق يتموج كعُنُقِ الحمامة .

الحِمَام - [حمم] : الموت .

الحَمَام - ج حَمَامَاتٌ [حمم] : موضع الاستحمام ؛  
وتذكيره أغلب من تأنيبه || « حَمَامُ شَمْسٍ » : تعريض  
الجسم لحرارة الشمس || « الحَمَامَاتُ الْبَحْرِيَّةُ » :  
منشآت على الشاطئ مُعَدَّةٌ لِلإِسْتِحْمَامِ فِي الْبَحْرِ .  
الحُمَامِي - [حمم] : حمرة الجلد || و- (طب) :  
مرض جلدي يسبب احمرارًا في الجلد || و- (ن) :  
نبات .

الحَمَامَةُ - ج حَمَائِمٌ وَحَمَامَاتٌ [حمم] (ح) : واحدة  
الحَمَامِ . ويقال حمامة للذكر والأنثى لأنَّ التاء هنا  
ليست للتأنيث بل للدلالة على أنه واحد من جنس وربما  
قالوا حَمَامٌ لِلوَاحِدِ .

الحَمَامِي - [حمم] : حافظ الحَمَامِ || صاحب الحَمَامِ .

الحِمَامِيَّة - [حمي] : الوقاية ، الصيانة || الكَتْفُ ||  
نظام بموجبه تكون دولة خاضعة لسلطة دولة أخرى ،  
لا سيَّما في كلِّ ما له علاقة بالشؤون الخارجية وبالأمن .  
حَمَامٌ - حَمَامٌ [حمم] البئر : نزع حَمَامَاتِهَا .

حَمِيٌّ - حَمِيٌّ وَحَمِيٌّ [حمم] الماء : خالطته الحَمَامَةُ .

الحَمِيم - مثناه حَمَانٌ ج أَحَمَاءُ [حمم] : الحَمِيمُ .

الحَمَامُ - [حمم] : الطين الاسود || الحَمُورُ .

الحَمِيٌّ - [حمم] : ما يخالطه طين أسود ؛ المُوَجِّلُ .

الحَمَامَةُ - [حمم] : الطين الاسود .

الحَمَّة - ج حَمَاتٌ وَحُمَى [حمي] : السَّمُّ || الإبرة التي  
تضرب بها العقرب ونحوها || و- (طب) : عوامل  
مَرَضِيَّةٌ أصغر من الميكروبات وهي أصول الأمراض

حَمَزٌ - حَمَزًا الشفرة : حَدَّدها || و - الخردلُ  
اللَّسَانُ : لدعه .

حَمَسَ - حَمَسًا هُ : أَغْضبهُ || و - اللحم : تلاه ||  
و - حَمَسًا : شَجَع .

حَمَسَ - حَمَسًا : اشتدَّ وصلبَ في الدِّينِ أو القتالِ ||  
شَجَع || و - الرغوى : حَمِيَّ || و - الأمرُ : اشتدَّ .

حَمَسَ - حَمَسًا هُ : أَغْضبهُ || و - الدواءُ  
ونحوه : وضعه على النار قليلًا .

حَمَسَ - حَمَسًا هُ : أَغْضبهُ || و - الدواءُ  
ونحوه : وضعه على النار قليلًا .

حَمَسَ - حَمَسًا هُ : أَغْضبهُ || و - الدواءُ  
ونحوه : وضعه على النار قليلًا .

حَمَسَ - حَمَسًا هُ : أَغْضبهُ || و - الدواءُ  
ونحوه : وضعه على النار قليلًا .

حَمَسَ - حَمَسًا هُ : أَغْضبهُ || و - الدواءُ  
ونحوه : وضعه على النار قليلًا .

حَمَسَ - حَمَسًا هُ : أَغْضبهُ || و - الدواءُ  
ونحوه : وضعه على النار قليلًا .

حَمَسَ - حَمَسًا هُ : أَغْضبهُ || و - الدواءُ  
ونحوه : وضعه على النار قليلًا .

حَمَسَ - حَمَسًا هُ : أَغْضبهُ || و - الدواءُ  
ونحوه : وضعه على النار قليلًا .

حَمَسَ - حَمَسًا هُ : أَغْضبهُ || و - الدواءُ  
ونحوه : وضعه على النار قليلًا .

حَمَسَ - حَمَسًا هُ : أَغْضبهُ || و - الدواءُ  
ونحوه : وضعه على النار قليلًا .

حَمَسَ - حَمَسًا هُ : أَغْضبهُ || و - الدواءُ  
ونحوه : وضعه على النار قليلًا .

حَمَسَ - حَمَسًا هُ : أَغْضبهُ || و - الدواءُ  
ونحوه : وضعه على النار قليلًا .

حَمَسَ - حَمَسًا هُ : أَغْضبهُ || و - الدواءُ  
ونحوه : وضعه على النار قليلًا .

حَمَسَ - حَمَسًا هُ : أَغْضبهُ || و - الدواءُ  
ونحوه : وضعه على النار قليلًا .

حَمَسَ - حَمَسًا هُ : أَغْضبهُ || و - الدواءُ  
ونحوه : وضعه على النار قليلًا .

حَمَسَ - حَمَسًا هُ : أَغْضبهُ || و - الدواءُ  
ونحوه : وضعه على النار قليلًا .

المعدية تسبب بعض الأمراض الخطرة مثل الكلب ||  
« حُمَّة البرد » : شدته .

الحُمَّة - ج حُمَّة وحِمَام [حَم] : الحُمَّة || السواد ||  
كلُّ ما قَدَّرَ وقُضِيَ ؛ ومنه « حُمَّة الفراق » || لون بين  
الدُّهْمَة والكُفْمَة .

الحُمَّة - [حَم] : العينُ الحارَّةُ الماءُ يستشفى بها الأَعْيَاءُ .

الحُمَّة - [حَم] : العرقُ || المَنِيَّةُ .

حَمَمٌ - حَمَمَةٌ [حَمَم] البرذونُ أو الفرسُ : ردَّدَ  
صوتَهُ في طلبِ غَلَفٍ أو إذا رأى مَنْ يَأْنَسُ بِهِ .

الحَمَمُ - (ن) : الحَمَمُ || و - (ح) : الحَمَمُ .

الحَمَمُ - (ن) : عشبٌ سنويٌّ من فصيلة الجَمِجِمِيَّاتِ ،  
تُعرفُ بلسانِ الثور ؛ زهرها أزرق جميل . تُستعملُ  
في تحضيرِ بعضِ الأدويةِ || و - (ح) : طائر .

حَمِدَ - حَمْدًا وَمَحْمَدًا وَمَحْمِدًا وَمَحْمَدَةً وَمَحْمِدَةً  
هُ : أَثْنَى عليه || و - الشيءُ : وجدَهُ حميدًا || و - هُ  
على أمرٍ : جزاه .

حَمَدَ - تَحْمِيدًا اللهُ : أَثْنَى عليه المرَّةَ بعد الأخرى ،  
وقال « الحَمْدُ لله » .

الحَمْدُ - مص || نقيضُ الدَّمِ || المحمودُ ؛ يقال « رَجُلٌ  
حمدٌ وامرأةٌ حَمْدَةٌ » أي محمود ومحمودة ، على  
النعمة بالمصدر || « الحَمْدُ لله » : الشكر لله || من  
حُسْنِ الحِظِّ .

الحَمْدَةُ - الحَمَادُ .

حَمَرٌ - تَحْمِيرًا الشيءُ : صبَّغَهُ بالحمرة || و - هُ :  
قال له « يا حِمَار » .

الحَمَرُ - ضربٌ من القار المعروف عند العامة بالحَمَرِ ||  
التمر الهندي || و - (ح) : طائر أحمر اللون .

الحَمَرُ - (ح) : الحَمَرُ .

الحَمَرَاءُ - مؤنثُ الأَحْمَرِ || شدَّةُ الحرِّ || السنةُ الشديدةُ ؛  
قيل سُمِّيَتْ بذلك لأن الآفاقَ تحمَرُ في سني الجَدبِ  
والقحطِ || الحَمَائِرُ .

الحَمْرَةُ - اللُّونُ المعروفُ || صبغٌ يحمَرُ اللونُ || و -  
(طب) : مرضٌ وبائيٌّ يسببُ حُمىً وبقعًا حمراءَ في  
الجلد ولا تدخلُ جراثيمه الجسمَ إلا من خدشٍ أو  
جرح . تُسمَّى العامةُ « الحَمِيرَةُ » .

الحَمْرَةُ - (ح) : واحدةُ الحَمَرِ .

الحَمْرَةُ - (ح) : واحدةُ الحَمَرِ .

الحَمْرَةُ - (ح) : واحدةُ الحَمَرِ .

الجَمَلُ - جَ أَحْمَالٌ وَحُمُولَةٌ : ما يُحْمَلُ || و - ج حُمُولٌ : الهودج أو الجمل الذي عليه الهودج .  
العَمَلُ - (ح) : الخروف وقيل هو الجدع من أولاد الضأن ، ج حُمَلَانٌ وَأَحْمَالٌ || السحاب الكثير الماء || و - (فك) : برج في السماء من البروج الربيعية || « لِسَانُ الحَمَلِ » (ن) : ضرب من النبات .

الجِمَلَج - منفاخ الصائغ .  
الحُمَلِاقُ - [حملق] : « حُمَلِاقُ العَيْنِ » : باطن أجنانها .

الحِمَلِاقُ - « حِمَلِاقُ العَيْنِ » : حُمَلِاقُهَا .  
الحُمَلَانُ - ما يُحْمَلُ عليه من الدواب في الهبة خاصة || اسمٌ لأجرة ما يُحْمَلُ .

الحُمَلَّةُ - الانتقال من مكانٍ إلى آخر .  
الحَمَلَةُ - ما يُحْمَلُ دفعةً واحدةً || الكُرَّةُ في الحرب || « حَمَلَةٌ اسْتِكْشَافِيَّةٌ » (اع) : غارة سريعة تقوم بها قوَّةٌ صغيرة أو طائرات على أراضي بلدٍ عدوٍّ من أجل الحصول على معلومات || « حَمَلَةٌ انتحائيةٌ » : الدعاية التي يقوم بها المرشَّحون للنيابة || « حَمَلَةٌ صحافيةٌ » : ما تنشره صحيفة أو صحف من مقالات عنيفة تنديداً بمسائير أو كشفاً لفضائح .

الحَمَلَةُ - الحُمَلَةُ .  
الحَمَلَةُ - جَمْعُ الحَامِلِ || « حَمَلَةُ القرآنِ » : حفظُهُ ورُؤَاؤُهُ || « حَمَلَةُ الأقلامِ » : الكُتَّابُ ، الصَحْفِيُّونَ .  
حَمَلَقٌ - حَمَلَقَةٌ [حملق] : فتح عينيه ونظر شديداً .  
الحَمَلُوقُ - « حَمَلُوقُ العَيْنِ » : حُمَلِاقُهَا .

حَمَمٌ - تَحْمِيمًا [حم] فلاناً : غسله بالماء الساخن (عامية) .

الحَمَمٌ - كلُّ ما احترق بالنار ؛ ومن ذلك الحَمَمُ التي تقذفها البراكين || الرماد || الفحم .

الحَمَمَةُ - [حم] : واحدة الحَمَمِ .  
الحَمَمُورُ - [حمور] : الحَمُورُ ، مثناه حَمَمَورَانِ ، ج أَحْمَاءُ || و - عند العامة (طب) : بُثورٌ تخرج في الفم فتحدث ألمًا عند المضغ . وأنفع ما تُدَاوَى به التَّمَضُّضُ بماء السماء محكوكًا فيه العفص . والأطباءُ يسمونه بُثور الفم || « حَمَمُ الشمسِ » : حرُّها .

الحَمَمُورُ - مثناه حَمَمَورَانِ ، ج أَحْمَاءُ [حمور] : أبو زوج المرأة وأبو امرأة الرجل ويُطلق على من كان من قبله من

الاستعمال إذا كان نقيًا || « الحَمَضُ الكَلُورِ يدريك » : هو غاز || « الحَمَضُ السَّرِّيكَ » : موجود في الليمون وفي بعض الفواكه || « الحَمَضُ الخَلْبِكُ أو الأَسْتِيكُ » : موجود في الخل || « حَمَضُ الكَبِيرِ يت » : حامض الكَبِيرِ يت .

الحَمَضَةُ - واحدة الحَمَضِ || الشهوة إلى الأكل (كما تشتهي الإبل الحَمَضَ إذا ملَّت الخَلَّةُ) .  
الحَمَضِيَّاتُ - الأثمار ذات الحَمُوضَةَ كاللَّيْمُونِ الحَامِضِ وسواه .

الحَمَضِيَّةُ - ج حَمَضِيَّاتٌ : ثمر اللَّيْمُونِ الحَامِضِ .  
حَمِيقٌ - حَمِيقًا وَحَمِيقًا وَحَمَاقَةً : قلٌّ أو فسد رأيه || و - حَمِيقًا عند العامة : احتدَّ ، سخط .

حَمِيقٌ - حَمِيقًا وَحَمِيقًا وَحَمَاقَةً : قلٌّ أو فسد رأيه .  
حَمِيقٌ - تَحْمِيقًا هُ : نسبة إلى الحَمِيقِ .

الحَمِيقُ - مص || قلَّةُ العقل أو فساد فيه || الخمر ، لأنها تُعَقِبُ شارِبَها الحَمِيقُ .

الحَمِيقُ - الأحمق || الخفيف اللُّمِيَّةُ .  
الحَمِيقَاءُ - مؤنث الأحمق || « البَقَلَةُ الحَمِيقَاءُ وَبَقَلَةٌ الحَمِيقَاءُ » (ن) : الرِجْلَةُ أو « الفرفحين » .

الحَمِيقِيُّونَ - (طب) : الحَمَاقُ .

حَمَلٌ - حَمَلًا وَحَمَلَانًا الشَّيْءُ على ظهره : استقلَّه ورفعهُ || و - تِ المرأَةُ : حبِلت || و - تِ الشَّجَرَةُ : كان عليها حَمَلٌ || و - العِلْمُ : رواه ونقله || و - القرآن : حفظهُ || و - هُ الجَمَلُ : أعانه عليه || و - الغضبُ : أظهره || و - هُ على الأمر : أغراه به || و - الشَّيْءُ على الآخر : ألحقه به في حُكْمِهِ || و - الحَقْدُ على فلان : أكتنه في نفسه || و - على نفسه في السير : أجهدها || و - على العدو : شدَّ عليه || و - النهرُ : تعاطم جَرَبُهُ لكثرة الأمطار || و - الصيدُ : فرَّ وهو قد أصيب ثم سقط || و - هُ على مَحْمَلٍ كذا : أوَّله على نحو كذا ، فسره به || و - هُ مَحْمَلُ الجِدِّ : نظر إليه باهتمام ، اعتبره ذا أهمية || و - حَمَالَةٌ به : كِفَلَةٌ || و - حَمَلَةٌ في الحرب عليهم : كَرٌّ .

حَمَلٌ - تَحْمِيلًا وَجَمَالًا هُ الشَّيْءُ : جعلهُ يحمله || كَلَّفَهُ جَمَلَهُ .

الحَمَلُ - ج حِمَالٌ وَأَحْمَالٌ وَحُمُولٌ : ثمر الشجر || ما في البطن من وليدٍ .

الحَمِيل - المحمول || الولد في بطن أمه || المنبوذ بحمله قوم فيربونه || الكفيل || الغريب || الدعي || غشاء السيل .

الحَمِيلَة - ج حَمَائِل : علاقة السيف .

الحَمِيم - ج حَمَائِم [حم] : الماء الحار || الماء البارد || القَيْظ || العَرَق || المطر بعد اشتداد الحر || الجمر يُتبخَّر به || و - ج أَحْمَاء : القريب الذي تهتم بأمره || الصديق .

الحَمِيمَة - ج حَمَائِم [حم] : الماء الحار || اللبن المسخن . حَن - - حَنِينًا [حن] : صوت لاسيما عن طرب أو حزن || و - ت القوس : صوت || و - إليه : اشتاق إليه || و - حَنَّةً وحَنَّانًا عليه : عطف وشفق وترحم || و - حَنَّاءُ : صداه وصرفه .

حَنَاء - حَنَوًا [حنو] الشيء : عطفه ولواه || و - الحَنِيَّة : صنعها || و - حَنَوًا عليه : عكف ومال إليه . حَنَى - حَنَابَة الشيء : حناه . حَنَى - حَنِيَّة الشيء : عطفه .

الحَنَاء - ج حَنَائِن [حنأ] (ن) : نبات من فصيلة الحَنَائِيَّات ، يتخذ ورقه للخضاب الأحمر المعروف ، وله زهر أبيض كالعناقيد . يُزرع في البلدان الحارة || « أبو الحَنَاء » (ح) : طائر صغير أحمر الصدر .

الحَنَاءَة - (ن) : واحدة الحَنَاء .

الحَنَائِدِس - [حنديس] : تُطلق على ثلاثة ليالٍ مُظلمة من آخر كل شهر .

الحَنَائِط - كلُّ طيب يمنع الفساد تُحشى به جثة الميت بعد تجويفه فتحفظه من البلى طويلاً .

الحَنَائِط - من يُحَنِّط الموتى .

الحَنَائِطِيّ - بائع الحَنِطَة .

الحَنَائِك - ج حَنَائِك : الخيط الذي يُحَنِّك به .

الحَنَائِن - [حن] : رِقَّة القلب || البركة || الرزق || الرحمة ؛ يقال « حَنَائِيكَ وحَنَائِكَ يا رب » أي رَحَمَتِكَ .

الحَنَائِن - [حن] : من يحنُّ الى الشيء || ذو الرحمة || أحد الاسماء الحسنى || و - من السهام : الذي يصوت إذا نقرته || « طريق حَنَّان » : واضح .

الحَنَائِنَة - [حن] : الناعورة التي يُسمع صوت رنجيم لدولابها (هامية) .

حَنَاء - حَنَاءُ [حنأ] المكان : اخضر نباته .

الأقارب . وهو من الأسماء التي تُعرب بالواو رفعاً وبالالف نصباً وبالياء خفضاً ولا يكون إلا مضافاً . نقول : « هذا حَمُوهُ ، ورأيت حَمَاءَهُ ومررت بحَمِيهِ » .

الحَمُود - الحَمِيد .

الحَمُوضَة - طعم الحامض . ما حَدَا اللسان || « مؤلِّد الحَمُوضَة » (ك) : الأوكسجين .

الحَمُوقَة - الشديد الحَمَاقَة .

الحَمُول - « حَمُولُ البحر » : ما يخرج فيه من النبات .

الحَمُولَة - ما يُحْمَل عليه من الدواب .

حَمِي - حَمِيَّةٌ وحَمِيَّةٌ [حمي] من الشيء : أنف أن يفعله || و - حَمِيًّا وحَمِيًّا وحَمُوًّا ت النار : اشتدَّ حرُّها || و - عليه : غَضِب || و - الوطيس : اشتدَّت الحرب .

الحَمِيّ - [حمي] : « حَمِيُّ الشمس » : حرُّها .

الحَمِيّ - [حمي] : من لا يحتمل الضمُّم || كلُّ مَحْمِيٍّ || المريض المنوع عما يضره .

الحَمِيًّا - [حمي] : شدة الغضب وأوله ؛ نقول « فلان شديد الحَمِيًّا » أي شديد النفس والغضب || سورة الخمر || الخمر نفسها || و - من كلُّ شيء : شدته وأوله .

الحَمِيَّة - [حمي] : الاسم من حَمَى المريض إذا منعه عما يضره ؛ نقول « المعدة بيتُ الداء والحَمِيَّة رأس كلِّ دواء » || ما حَمِيٍّ من الشيء .

الحَمِيَّة - [حمي] : الأنفة والإباء لأنها سبب الحماية || المروءة والنخوة || الغضب وثورة الخلق || « الحَمِيَّة القومية » : التعصُّب الوطني .

الحَمِيد - الحامد || المحمود .

الحَمِيدَة - مؤنث الحميد .

الحَمِيرَة - (طب) : الحُمرة (عامية) .

الحَمِيْس - الشجاع || الشديد || الثَّور .

الحَمِيْسَة - (ط) : القليَّة .

الحَمِيص - المُحَمَّص || و - عند العامة : التَّبغ الذي يُفَرَم أخضر ويُشَر في الشمس ليبيس .

الحَمِيصَة - ج حَمِص : الأرض الكثيرة الحَمِص .

الحَمِيْقِيّ - (طب) : الحَمَاق .

الحَمِيْقَاء - (طب) : الحَمَاق .

الحَمِيْقَة - الشديد الحَمَاقَة .

- حَنَّا - تَحْنِيئًا وَتَحْنِيئَةً هُ : خضبه بالحِنَاء .  
 حَنْبَلٌ - حَنْبَلَةٌ [حَنْبَلٌ] : أَكَلَ الحَنْبَلُ || لبس الحَنْبَلُ .  
 الحَنْبَلُ - (ن) : اللُّبِيَاءُ .  
 الحَنْبَلُ - الفَرُّو الخَلْقُ || الخُفُّ .  
 حَنْثٌ - حَنْثًا : مال إلى الباطل || و - في يمينه : لم يفر بموجبها .  
 الحَنْثُ - مص || و - ج أَحَثَّ : الذَّنْبُ والإِثْمُ .  
 حَنْجَرٌ - حَنْجَرَةٌ [حَنْجَرٌ] تِ العَيْنُ : غارت .  
 الحَنْجَرَةُ - ج حَنَاجِرٌ (ع ا) : الحُلُقُومُ .  
 الحَنْجَلَةُ - [حَنْجَلٌ] في الخيل : التَّحْجِيلُ || و - في المشي عند العامة : التَّبَخُّرُ والتَّصَنُّعُ .  
 الحَنْجُورُ - ج حَنَاجِيرٌ [حَنْجَرٌ] : الحُلُقُومُ || القارورة || السِّطُّ الصغير || إناء صغير من زجاج يُوضَعُ فيه المرهم أو الحبر الخ ...  
 حَنْحَنٌ - حَنْحَنَةٌ [حَنْحَنٌ] عليه : أَشْفَقُ || و - البندقُ أو الجوزُ ونحوهما عند العامة : فسَدَ لُبُّهَا (لصبيحها حَمِيَتْ) .  
 حَنْدَسٌ - حَنْدَسَةٌ [حَنْدَسٌ] الليلُ : أَظْلَمَ .  
 الحَنْدِيسُ - ج حَنْدِيسٌ : الليل الشديد الظلمة || الظلمة .  
 الحَنْدُوقُ - (ن) : الحَنْدُوقُ .  
 الحَنْدُوقُ - (ن) : بقلة أو حشيشة مثلكة الورق تسمى أيضًا الدُرُقُ . وهي من فصيلة القَطَائِنَاتِ الفَرَّاشِيَّةِ . تنبت بريًّا في الحقول والمروج .  
 الحَنْدُوقِيُّ - (ن) : الحَنْدُوقُ .  
 الحَنْدُوقِيُّ - (ن) : الحَنْدُوقُ .  
 حَنْشٌ - حَنْشَاتُ الحَيَّةِ فَلَانًا : ضربه || و - الصيدُ : صاده .  
 الحَنْشُ - ج أَحْنَشٌ وَحَنْشَانٌ (ح) : نوع من الحَيَّاتِ || كلُّ ما أشبه رأسه رأسَ الحَيَّاتِ من الحَرَائِبِ وسَامٌ أبرص ونحوها .  
 حَنْطٌ - حَنْطًا الزرعُ : حان حصاده || و - الشجرُ : أذرك ثمره || و - حَنْطًا الجلدُ : احمرَّ .  
 حَنْطٌ - تَحْنِيطًا الميتُ : عالج جثته وحشاها بالحَنْطِوطِ كي لا يُدركها فسادٌ .  
 الحَنِطَةُ - ج حَنِطٌ : القمحُ || و - السوداء (ن) : نبات من فصيلة البَطْبَاطِيَّاتِ ، سنويٌّ ، ينتج حبةً سوداءً مثلثة الزوايا تُستعملُ غذاءً للحيوان ، ويُصنع منها بعضُ أنواع الحُلُوبِيَّاتِ .  
 الحَنِطِيُّ - أَكَلَ الحَنِطَةُ كثيرًا || المنتفعُ || « حَنِطِيٌّ اللونُ » : لونه في اسمراره كلون الحَنِطَةِ .  
 حَنْظَلٌ - حَنْظَلَةٌ [حَنْظَلٌ] تِ الشجرةُ : صار ثمرها مُرًّا .  
 الحَنْظَلُ - (ن) : نبات يمتدُّ على الأرض كالبطيخ . منابته ضفاف البحر المتوسط . ثمره يشبه ثمر البطيخ لكنه أصغر منه جدًّا . وهو سامٌ يستعملونه في الطب . ويضرب المثل بمرارته فيقال « أمرٌ من الحَنْظَلِ » .  
 حَنْفٌ - حَنْفًا : مال || و - رَجُلُهُ : جعلها حَنْفَاءُ .  
 حَنِفًا - حَنْفًا : اعوجَّت رِجْلُهُ إلى داخل .  
 حَنْفٌ - حَنْفًا : حَنِفًا : حَنِفًا .  
 حَنْفٌ - تَحْنِيْفًا هُ : صبره أَحْنَفُ .  
 الحَنْفَاءُ - « رِجْلٌ حَنْفَاءُ » : معوجةٌ إلى داخل .  
 الحَنْفِيشُ - ج حَنْفِيشٌ (ح) : أفي عظمة ضخمة الرأس رقيقة العنق خبيثة جدًّا ، إذا غضبت انتفخ وريدها .  
 الحَنْفِيَّةُ - [حَنْفٌ] (حي) : أنبوية ذات لولب تُرْجَعُ في ثقب من الحوض لاستفراغ الماء منه عند الحاجة .  
 الحَنْفِيشُ - ج حَنْفِيشٌ (ح) : الحَنْفِيشُ .  
 حَنْقٌ - حَنْقًا منه وعليه : اغتاض .  
 الحَنْقُ - شدة الاغتيال .  
 الحَنْقُ - الحَنْقُ || و - ج حَنْقٌ : المُغْتَاظُ .  
 حَنْكَ - حَنْكًا : مضغٌ فذلك بحنكه || و - الفرسُ : جعل في فيه الرَسَنَ || و - الشيءُ : فهمه || أَحْكَمَهُ || و - حَنْكًا وَحَنْكًا الدهرُ الرَّجُلُ : جعلته التجارب والأمر وتقلبات الدهر حكيماً .  
 حَنْكَ - تَحْنِيكًا : حَنْكَ || و - الصبيُّ : هدَّبه || و - الدهرُ الرَّجُلُ : حَنْكَه || و - تِ القابلةُ الطفلُ : دلكت حلقه ، قبل أن يَرْضَعَ ، بدهن اللوز وماء الرمان وغير ذلك || و - الميتُ عند العامة : أدار الخرقه تحت حنكه .  
 الحَنْكُ - الاسم من حَنْكَه الدهرُ .  
 الحَنْكُ - الحَنْكُ .  
 الحَنْكُ - الرَّجُلُ اللَّيِّبُ الذي حَنْكَتُهُ الأيامُ .  
 الحَنْكُ - جماعة ينتجعون بلدًا يرعونه || آكام صغيرة في حجارتها رخاوة وبياض كالكدَّانِ || و - ج أَحْنَاكَ (ع ا) : أعلى باطن الفم || الأسفل من طرف مُقَدِّمِ

الْحَوَائِبُ - ج أَحْوَرَةٌ وَحَيْرَانٌ [حور] (ح) : ولد الناقة قبل أن يُفصل عنها .  
 الحَوَارِ - [حور] : مُحَادِثَةٌ بَيْنَ شَخْصَيْنِ أَوْ أَكْثَرَ ||  
 الجِدَالُ || كَلٌّ مَا يَتَبَادَلُهُ الْأَشْخَاصُ مِنْ كَلِمَاتٍ فِي رِوَايَةِ مَسْرُوحَةٍ || النَّصْرَ السِّينِمَائِيَّ أَيِ الْكَلِمَاتِ الَّتِي يَتَبَادَلُهَا الْمَسْئُولُونَ فِي الْقِيَمِ || وَ- ج أَحْوَرَةٌ وَحَيْرَانٌ (ح) : ولد الناقة قبل أن يُفصل عنها .  
 الحَوَارِي - [حور] : الدَّقِيقُ الْأَبْيَضُ || تَرَابٌ أَيْضٌ يَبْيَضُ بِهِ || كَلٌّ مَا حَوَّرَ بِهِ أَيِ يَبْيَضُ .  
 الحَوَارِي - [حور] : الْقَصَارُ لِتَحْوِيرِهِ أَيِ تَبْيِضِهِ || النَّاصِحُ || الْحَمِيمُ || النَّاصِرُ وَقِيلَ نَاصِرُ الْأَنْبِيَاءِ ||  
 الحَوَارِيُّونَ : رُسُلُ السَّيِّدِ الْمَسِيحِ ؛ وَقِيلَ سُمُّوا كَذَلِكَ لِخُلُوصِ نِيَّتِهِمْ وَنَقَاءِ سَرِيرَتِهِمْ .  
 الحَوَارِيَّةُ - ج حَوَارِيَّاتٌ : مَوْتٌ الْحَوَارِيِّ || الْحَقِصْرِيَّةُ سُمِّيَتْ بِذَلِكَ لِإِبْرَاضِهَا .  
 الحَوَازِ - [حز] : « حَوَازُ الْقَلْبِ » : الْأُمُورُ الَّتِي يَتَأَلَّمُ مِنْهَا الْقَلْبُ .  
 الحَوَازِ - [حوز] : مِبَالِغَةُ الْحَايِزِ .  
 الحَوَاسُ - [حس] : جَمْعُ الْحَاسَةِ || « الْحَوَاسُ الْخَمْسُ » : هِيَ السَّمْعُ وَالْبَصَرُ وَالشَّمُّ وَالذُّوقُ وَاللَّمْسُ || يُقَالُ « مَرَّتْ بِالْقَوْمِ حَوَاسٌ » أَيِ سَنُونَ شَدَادًا .  
 الحَوَاشِيَّةُ - [حوش] : الْقِرَابَةُ || مَا يُسْتَحْيَا مِنْهُ .  
 الحَوَاشِيكُ - [حشك] : « الرِّيحُ الحَوَاشِيكُ » : الْمَخْتَلِفَةُ مَهَابُهَا .  
 الحَوَاصُ - [حوص] : عَوْدٌ يُخَاطُ بِهِ .  
 الحَوَاطُ - [حوط] : « حَوَاطُ الْأَمْرِ » : قِيَامُهُ .  
 الحَوَاطُ - مِبَالِغَةُ الْحَائِطِ || « حَوَاطُ الْبَلَدَةِ » : رَجُلٌ مِنْ أَهْلِهَا يُسْتَعْمَدُ لِقَضَاءِ مَصَالِحِهَا الْخَارِجِيَّةِ كَجَبَابَةِ الْخِرَاجِ وَإِضَافَةِ الْغُرَبَاءِ وَنَحْوِ ذَلِكَ .  
 الحَوَاطَةُ - [حوط] : حَظِيرَةٌ لِحِفْظِ الطَّعَامِ || وَ- عِنْدَ الْعَامَّةِ : وَظِيفَةُ الْحَوَاطِ وَأَجْرَتُهُ .  
 حَوَالٌ - [حول] : « حَوَالُ الشَّيْءِ أَوْ الشَّخْصِ » : الْجِهَاتُ الْمُحِيطَةُ بِهِ .  
 الحَوَالٌ - [حول] : كَلٌّ مَا حَجَزَ بَيْنَ شَيْئَيْنِ .  
 حَوَالِي - [حول] : « حَوَالِي الشَّيْءِ أَوْ الشَّخْصِ » : الْجِهَاتُ الْمُحِيطَةُ بِهِ .  
 الحَوَالِبُ - [حلب] : عُرُوقٌ حَوْلَ الضَّرْعِ || « حَوَالِبُ

الذَّحْيَيْنِ || « حَنَكُ الْغُرَابِ » : مَنَافِرُهُ أَوْ سَوَادُهُ .  
 الحَنَكَةُ - الْأَسْمُ مِنْ حَنَكَةُ الدَّهْرِ .  
 الحَنَكَةُ - مَوْتٌ الْحَنَكِ .  
 الحَنَكَةُ - وَاحِدَةُ الْحَنَكِ لِلآكَامِ الصَّغِيرَةِ .  
 الحَنَكَلَيْسُ - (ح) : الْأَتَقْلَيْسُ (أَعْجَمِيَّةٌ عَرَبِيُّهَا الْجَرِّيُّ) .  
 حَنَنْ - نَحْنِيئًا [حن] الشَّجَرُ : أَزْهَرَ || وَ- قَلْبُهُ عِنْدَ الْعَامَّةِ : أَرْقَهُ .  
 الحَنَوُ - ج أَحْتَاءُ وَحُنِيٌّ وَحِنِيٌّ [حنو] : كَلٌّ مَا فِيهِ اغْوِجَاجٌ مِنَ الْبَدَنِ كَالضَّلَعِ .  
 الحِنُو - ج أَحْتَاءُ وَحُنِيٌّ وَحِنِيٌّ [حنو] : الْحَنُوُّ || وَ- مِنَ الشَّيْءِ : جَانِبُهُ || وَ- مِنَ الشَّرْحِ : اسْمٌ لِكَلِّ الْقَرْبُوسِينَ الْمَقْدَمِ وَالْمُوَخَّرِ .  
 الحِنُو - الْعَطْفُ ، الشَّفَقَةُ .  
 الحِنُوطُ - الْحِنَاطُ .  
 الحِنُونُ - [حن] : الْعَطُوفُ ، الشَّفُوقُ .  
 الحِنِيَّةُ - ج حَنَائِيَا وَحِنِيٌّ [حنو] : الْقَوَسُ || وَ- (ب) : مَا كَانَ مَنْحَنِيًّا كَالْقَوَسِ || « حِنِيَّةُ الْكَنِيسَةِ » (ب) : نِصْفُ قَبَّةٍ فِي صَدْرِ الْكَنِيسَةِ فَوْقَ الْمَيْكَلِ .  
 الحَنِيفُ - ج حُنْفَاءُ : الْمَتَمَسِّكُ بِالْإِسْلَامِ وَالصَّحِيحُ الْمِيلُ إِلَيْهِ || كَلٌّ مِنْ كَانَ عَلَى دِينِ إِبْرَاهِيمَ || الْمَوْحَدُ فِي دِينِهِ || الْمُسْتَقِيمُ .  
 الحَنِيفِيٌّ - ج أَحْتَفٌ وَحَنِيَّةٌ : تَابِعُ مَذْهَبِ أَبِي حَنِيفَةَ ، إِمَامِ الْمَذْهَبِ الْحَنِيفِيِّ .  
 الحَنِيفِيَّةُ - فِي الْإِسْلَامِ أَوْ الدِّينِ : الْمِيلُ إِلَيْهِ وَالتَّمَسُّكُ بِهِ .  
 الحَنِيقُ - ج حُنُقٌ : الْمَغْتَاظُ .  
 الحَنِيكُ - ج حُنُكٌ : مَنْ جَمَعَتْهُ التَّجَارِبُ وَالْأُمُورُ وَتَقَلَّبَتْ الدَّهْرُ حَكِيمًا .  
 الحَنِينُ - [حن] : الْأَشْتِيَاقُ || عِلَّةُ الْأَشْتِيَاقِ إِلَى الْوَطَنِ .  
 حَوٌّ - حِكَايَةُ صَوْتِ الْمَقْرُورِ .  
 حَوٌّ - حَوٌّ .  
 حَوِيٌّ - ج حَوَائِيَّةٌ وَحَيًّا [حوي] الشَّيْءِ : احْتِرَازُهُ وَمَلِكُهُ || جَمْعُهُ .  
 حَوِيٌّ - تَحْوِيَّةٌ [حوي] هُ : قَبْضُهُ .  
 الحَوَاءُ - [حوي] : الصَّوْتُ || جَامِعُ الْحَيَّاتِ .  
 الحَوَاةُ - [حوي] : الصَّوْتُ .

نوع يحمل أزهاراً أكبر حجماً ولونها شديد الحمرة .  
الحَوْذِيّ - [حوذ]: المستحث الخيل أو الدواب على السير || سائق المركبة ، وتسميه العامة «المَرْجِيّ» .  
حَوْر - حَوْرًا [حور]: اشتدّ بياضُ بياضها وسوادُ سوادها .

حَوْر - تَحْوِيرًا هُ اللهُ : خَيْبُهُ || و - الثوب : يَبْضُهُ ||  
و - الشيء : عَدْلُهُ || و - القرص : أَدَارُهُ بِالْمِحْوَر .  
الحَوْر - [حور]: النفض .

الحَوْر - [حور]: العُمق والقَمَر .

الحَوْر - ج أَحْوَار [حور]: الجلود البيض الرقاق ||  
البَقْرَاءُ و - (ن) جنس شجر كبير من فصيلة الصفصافيات وهو كالصفصاف يكثر في الأماكن المروية . ينمو بسرعة ويعطي خشباً أبيض || الأديم المصبوغ بحمرة .

الحَوْرَاء - [حور]: ح) : تُطَلَّقُ فِي عِلْمِ الحَشْرَاتِ عَلَى دَوْرٍ انْتِقَالِيٍّ بَيْنَ اليرْقَانَةِ والحَشْرَةِ الكَامِلَةِ . وتُسَمَّى حَوْرَاءَ الفَرَّاشَاتِ خَادِرَةً ، وحَوْرَاءَ الذَّبَابِ وبعض الحَشْرَاتِ يَرْقَعُ || «عَيْنُ حَوْرَاءَ» : اشْتَدَّ بَيَاضُ بَيَاضِهَا وَسَوَادُ سَوَادِهَا .

الحَوْرِيَّة - ج حَوْرِيَّاتٍ وحَوْرٍ [حور]: إلهة المياه أو الغابات كما ورد في الأساطير .

الحَوْرُز - [حوز]: مص || الموضع الذي أُقِيمَ حَوَالِيهِ سَدٌّ أَوْ حَاجِزٌ || «حَوْرُ الدَارِ» : مَا انضَمَّ إِلَيْهَا مِنَ المِرَاقِ والمَنَافِعِ .

الحَوْرُزَةُ - [حوز]: الطبيعة || الناحية || «حَوْرَةُ المَمْلَكَةِ» : مَا بَيْنَ تَحْوِيمِهَا || «فِي حَوْرَتِي» أَوْ «فِي حَوْرَةِ يَدِي» : فِي نَسْلِيهِ ، فِي قَبْضَتِهِ .

الحَوْرِيّ - [حوز]: سائق الإبل || الذي ينزل وحده ولا يخالط القوم .

الحَوْسَةُ - [حوس]: «حَوْسَةُ الرَّجُلِ» : أَتْبَاعُهُ (عامية) .

حَوْشٌ - تَحْوِيشًا [حوش]: هُ : جَمْعُهُ || و - الرَّجُلُ : تَأَهَّبَ || تَشَجَّعَ .

الحَوْشُ - [حوش]: «رَجُلٌ حَوْشٌ الفَوَادِ» : حَدِيدُهُ .

الحَوْشُ - [حوش]: ما حول الدار || شبه الحظيرة ||

الحَوْشُ - [حوش]: أخلاط الناس من قبائل أو بلاد مختلفة (عامية) .

الحَوْشِيّ - [حوش]: الذي لا يخالط الناس || و -

البئر أو العين : منابع مائها وكذا «حَوَالِبُ الأَنْفَرِ» .  
الحَوَالَة - [حول]: (ت) : نَقَلَ الدَّيْنُ وتَحْوِيلُهُ مِنَ ذِمَّةِ الغَرِيمِ إِلَى ذِمَّةِ المَحَالِ عَلَيْهِ . وللحوالة أنواع يسميها التجار «شيكات» واحدها شيك || «الحَوَالَةُ البَرِيدِيَّةُ» ، حَوَالَةُ البَرِيدِ : إِذْنٌ يَبْتَدَأُ بِأَنَّ مُرْسِلًا سَلَّمَ إِدَارَةَ البَرِيدِ مَبْلَغًا مِنَ المَالِ كَمَا تَدْفَعُهُ لِشَخْصٍ مَعْيَنٍ .

الحَوَالِيّ - [حول]: الشديد الاحتيال ، البصير بتحويل الأمور || ذُو الحَيْلَةِ .

الحَوَامِضُ - [حمض]: الحَمَضِيَّاتُ .

الحَوَامِلُ - [حمل]: الأَرْجُلُ || عَصَبُ القَدَمِ والذِرَاعِ .

الحَوَانِيّ - [حنو]: (ع ا) : أَطْوَلُ الاضلاع كُلِّهَا وَهِيَ اثْنَتَانِ فِي كُلِّ جَانِبٍ .

الحَوْبُ - [حوب]: الإثْمُ || الحزن والوحشة .

الحَوْبُ - [حوب]: الحَوْبُ .

الحَوْبَاءُ - [حوب]: مَوْتٌ الأَحْوَابِ || و - ج حَوْبَاءَاتٍ : النَّفْسُ .

الحَوْبَةُ - [حوب]: الإثْمُ || الحَيْبَةُ || الرَّجُلُ الضعيف .

الحَوْبَةُ - [حوب]: الإثْمُ || الأَبْوَانُ || الأَخْتُ والبنت ||

القرباة من الأم || الحاجة || الحالة ؛ نقول «بات بحوبة سوء» أي بحالة سوء .

الحَوْتُ - ج حَيْتَانٍ وَأَحْوَاتٍ وحَوْتَةٌ [حوت]: (ح) : السمك ؛ وقد غلب على الكبير منه وهو من فصيلة الباليات ورتبة الحيتان || و - (فك) : برج من أبراج السماء || «حوت سليمان» (ح) : السَّلْمُونُ .

الحَوَّةُ - [حوي]: سوادُ إلى الخضرة أو حُمرةُ إلى السواد .

الحَوْتَكَةُ - [حتك]: التردد الفارغ (عامية) .

حَوَجٌ - تَحْوِيجًا [حوج]: به عن الشيء : عَدَلَ بِهِ عَنْهُ .

الحَوَجُ - [حوج]: السلامة ؛ نقول «حوجًا لك» أي سلامة ، وهو منصوب بفعل محذوف تقديره أسأل حوجًا لك .

الحَوَجَاءُ - [حوج]: الحاجة .

حَوَجَلٌ - حَوَجَلَةٌ [حوجل]: تِ العَيْنُ : غَارَتِ .

الحَوْدَانُ - [حود]: (ن) : أعشاب من فصيلة الحوذانيات تكثر في البلدان المعتدلة الحرارة . أزهارها جميلة وصفراء اللون أغلب الأحيان . يوجد منها في اليونان وإيران

- من الكلام : الوحشي الغريب || و - من الليالي : المظلم .
- حَوْصَ - حَوْصًا [حوص] : ضاق مؤخر عينه حتى كأنها خيَّطت .
- الحَوْصَ - [حوص] : المنص .
- الحَوْصَ - [حوص] : الصغار العيون .
- الحَوْصَاءَ - [حوص] : مؤنث الأحوص .
- حَوْصَلٌ - حَوْصَلَةٌ [حوصل] الطائر : ملاً حَوْصَلُهُ || و - الحنطة : جمعها .
- الحَوْصَلُ - هو من الطائر بمنزلة المَعِدَّة من الإنسان .
- الحَوْصَلَاءُ - الحَوْصَلُ .
- الحَوْصَلَةُ - الحَوْصَلُ .
- الحَوْصَلَةُ - الحَوْصَلُ .
- حَوْصَ - تَحْوِيضًا [حوض] : عمل حَوْصًا || و - حَوْلَ الأمرِ : دار حوله .
- الحَوْصَ - ج أحواض وحياض وحيضان [حوض] : مجتمع الماء || « ذادَ عن حياضه » : دافع عنه ؛ و « ذبَّ عن حياض الدَّيْنِ » : دافع عنه || « حَوْصُ السمكِ » : بركة يُحْفَظ فيها السمك حياً || « حَوْصُ السباحة » : بركة اصطناعية كبيرة مُعَدَّة للسباحة || « حَوْصُ الأذن » : محارثها وصدفتها || « أحواضُ الفحم والحديد » : مُسْتَوْدَعَاتُهَا .
- الحَوْصِيَّةُ - [حوض] (ن) : جنس زهر من فصيلة الشَّقِيبيَّات ؛ ينمو في المناطق المعتدلة . أزهاره كبيرة متعدِّدة الألوان لها خمس تويجيات منسَّقة على شكل نجمة . تُزْرَع للزينة .
- حَوْطٌ - تَحْوِيطًا [حوط] الساحة : بي حَوْلَهَا حَائِطًا || و - الحائط : عمله || و - هُ : حفظه وتعهدَه || و - حَوْلَ الأمرِ : دار .
- الحَوْطُ - [حوط] : خيط فيه خَرَزَات أو ودع يُشَدُّ على الوسط خوفَ العين || هلالٌ من فضة ونحوها يُزَيَّن به الصبي .
- الحَوْطُ - [حوط] : ما تُنَمُّ به الدراهم إذا نقصت .
- الحَوْطَةُ - [حوط] : الاسم من احتاط .
- حَوْفٌ - تَحْوِيْفًا [حوف] المكان : استدار به .
- الحَوْفُ - [حوف] : الجانب والناحية || جلدٌ يُشَقُّ على هيئة الإزار يلبسه الصبيان .
- الحَوْقُ - [حوق] : الإطار المحيط بالشيء .
- حَوْقَلٌ - حَوْقَلَةٌ وحيقَالًا [حوقل] : قال « لا حول ولا قوَّة إلا بالله العلي العظيم » .
- الحَوْقَلَةُ - القارورة الطويلة العنق .
- الحَوْكُ - [حوك] (ن) : نبات كالحبَّق .
- حَوْلٌ - حَوْلًا [حول] ت عبئُه : كان بها حَوْلٌ .
- حَوْلٌ - تَحْوِيْلًا هُ : نقله من موضع الى آخر || أزاله || و - بَصَرَهُ عن : غَصَّ طرفه عن ، أَمَالَ نظره عن || و - الراكبُ : تَرَجَّلَ || و - الشيءُ : جعله مُحَالًا || و - الأَرْضَ (ز) : زرعها حَوْلًا وتركها حَوْلًا .
- الحَوْلُ - ج حُؤول وأحوال [حول] : السنة || الحِدْقُ وجودة النظر || « لا حَوْلَ له ولا حيلة » : لا قدرة له ، هو عاجزٌ تمامًا .
- حَوْلٌ - [حول] : « حَوْلَ الشيء أو الشخص » : الجهات المحيطة به .
- الحَوْلُ - (طب) : ان تميل إحدى الحَدَقَتَيْنِ الى الأنف والأخرى الى الصُدُغ .
- الحَوْلُ - [حول] : مَنْ بِهِ حَوْلٌ || الكثير الحيلة .
- الحَوْلُ - [حول] : القدرة على التصرف || الحِدْقُ وجودة النظر || الزوال والانتقال ؛ يقال « لا حَوْلَ عنه » أي لا انتقال عنه .
- الحَوْلُ - [حول] : ذو الحيلة || الشديد الاحتياال ، البصير بتحويل الأمور .
- حَوْلِيٌّ - [حول] : « حَوْلِي الشيء أو الشخص » : حَوْلُهُ .
- الحَوْلَاءُ - [حول] : مؤنث الأحول .
- الحَوْلَةُ - [حول] : العَجَب ؛ نقول « هذا من حَوْلِهِ الدهر » أي من عجائبه .
- الحَوْلَةُ - [حول] : القدرة على التصرف || الحِدْقُ وجودة النظر .
- الحَوْلِيُّ - [حلق] : وجعٌ في الحَلْق .
- الحَوْلَقَةُ - لفظة مبنية من « لا حَوْلَ ولا قوَّة إلا بالله » .
- الحَوْلِيٌّ - ج حَوَائِيَّ [حول] : مَنْ أُنِيَ عَلَيْهِ حَوْلٌ من ذي حافر وغيره .
- الحَوْلِيٌّ - [حول] : ذو الحيلة || الشديد الاحتياال ، البصير بتحويل الأمور .
- الحَوْلِيَّاتُ - [حول] : كتاب يروي الحوادث سنة



سنة ، ومنها « حَوْلِيَّاتُ زهير » وهي قصائد كان يقضي حَوْلًا في نظمها وتهذيبها وعرضها .

حَوْمٌ - تحْوِبُماً [حوم] في الأمر : دَوْمٌ واستدار .  
الحَوْمَةُ - ج حَوْمَات : « حَوْمَةُ القتال » : أشد موضع فيه ، لأن الأقران يحومون حوله || « حَوْمَةُ البحر » أو الرمل وغير ذلك : معظمه || « حَوْمَةُ الموت » : هجومه .

حَوِيٌّ - حَوِيٌّ [حوي] : كان به حَوَةٌ .  
الحَوِيٌّ - [حوي] : المالك بعد استحقاته || الحوض الصغير يجتمع فيه الماء .

الحَوِيَّةُ - ج حَوَايَا [حوي] : مؤنث الحَوِيِّ || ما تحْوِي من الأمعاء || الحوض الصغير تشبيهاً بحَوَايا البطن || كساء يُحْشَى بهشم النبات ويُجَمَل حَوْل سنام البعير .  
حَوِيٌّ - [حوي] : اسم فعل بمعنى أقبل وعَجَل . يقال « حَوِيٌّ على الصلاة » أي هَلَمَّ وأقبل عليها ؛ وهو اسم فعل بمعنى الأمر مبني على الفتح .

الحَوِيٌّ - ج أحياء [حوي] : نقيض الميت || محلَّة القوم || البطن من بطون العرب || « عِلْمُ الأحياء » : عِلْمٌ يدرس مختلف مظاهر الحياة في الحيوان والنبات .  
حَيًّا - تحيَّةً [حوي] هُ : قال له « حَيَّاكَ الله » أي أطال عمرك || سَلِّمْ عليه || و - هُ الله : أبواه .

الحَيَّا - [حوي] : الحشمة || انقباض النفس من الشيء وتركه خوفاً من اللوم || التوبة || الخِصْبُ || المطر || النبات .

الحَيَاءُ - [حوي] : مص || الخِصْبُ || المطر || النبات || « قليل الحَيَاء » : وَرِع .

الحَيَاةُ - [حوي] : نقيض المَمَات || « لا يزال في قيد الحياة » : لا يزال حَيًّا || « مُسْتَوَى الحَيَاة » : تقدير من حيث الكمية والموضوعية لطريقة المعاش المتوسطة في أمة أو في فئة اجتماعية || « الحياة العامة » : ما يمارسه البشر من نشاط في الحقل العام || « حياة الرفيف » : مظاهر النشاط في الحقول .

الحَيَادُ - [حيد] : مص || « الحَيَادُ الإيجابي » في السياسة : هو عدم الانحياز عملياً في النزاع الدولي || « هو على الحَيَاد » : لا ينحاز الى أحد من المتحاربين ولا إلى أحد من الأشخاص المتخاصمين .

الحَيَاةُ - [حوز] : مص || الحِصُولُ ؛ وَضَعُ اليد ،

الإمتلاك .

الحَيَاةُ - [حوص] : حزام الدابة .

الحَيَّاكُ - [حيك] : من يمشي مختلاً متبخترًا .

الحَيَّاكَةُ - [حوك] : مص || حِرْفَةُ الحائك .

الحَيَّاكَةُ - مؤنث الحَيَّاك .

الحَيَّالُ - [حول] : « حَيَّالُ الشيء » : قُبَالَتُهُ ؛ يقال قعد حَيَّالُهُ وبحياله ؛ أي إزاهُهُ .

الحَيِّبَةُ - [حوب] : القرابة من الأم .

الحَيِّبَةُ - [حوي] : مؤنث الحَيِّ ؛ ومنه « لغة حَيِّبَةٌ » :

لغة يتكلم بها الناس || و - ج حَيَّاتٌ وحَيَّوات (ح) : الأفعى تذكر وتؤنث وهي مشتقة من الحياة || « أرضٌ حَيِّبَةٌ » : خصبة .

حَيْثُ - [حيث] : ظرف مكان مبني على الضم ||

« حَيْثُ إنَّ » : بما أن ، إذ إن || « مِنْ حَيْثُ » : من

الموضع الذي || « حَيْثُ كان » : أينما وجد || « من حَيْثُ الثقافة » : من وجهة الثقافة ، فيما يتعلق بالثقافة ||

« مِنْ حَيْثُ هو » : بحد ذاته ؛ نقول « العالمُ مِنْ حَيْثُ هو » || « مِنْ حَيْثُ يَدْرِي ولا يَدْرِي » : أكان يَدْرِي

أو لا يَدْرِي || « مِنْ حَيْثُ إنَّ » : بما أن ، نظرًا إلى

أنَّ || « بحيث إنَّ » : بما أن ، إذ إن .

حَيْثُمَا - كيفما ؛ يقال « حَيْثُمَا أتفق » أي كيفما أتفق .

الحَيْثِيَّاتُ - جَمْعُ الحَيْثِيَّةِ || « حَيْثِيَّاتُ الحُكْم » :

الاعتبارات أو الأسباب القانونية التي يستند إليها حُكْمُ المحكمة .

الحَيْثِيَّةُ - ح حَيْثِيَّاتُ : وجهة النظر ، الاعتبار ؛

يقال « من هذه الحَيْثِيَّة » .

حَيِّدٌ - تَحْيِيدًا وتَحْيِيدَةً [حيد] هُ : جملة على حَيِّدَةٍ

أي وضعه جانبًا || و - السير : جعل فيه حَيُّودًا .

الحَيِّدُ - [حيد] : المِثْلُ والنظير || و - ج حَيُّودٌ وحَيِّدٌ

وأحْيَادٌ : ما نأى وشَخَصَ من الشيء || حرف شاخص

يخرج من الجبل || العقدة في قرن الوعل خصوصًا ||

عقرب الساعة .

الحَيِّدُ [حيد] : المِثْلُ والنظير .

الحَيِّدَةُ - [حيد] : العقدة في قرن الوعل خصوصًا .

حَيْرٌ - تَحْيِيرًا [حير] هُ : أَوْقَعَهُ في الحَيْرَةِ .

الحَيْرُ - [حير] : الحِمَى || البستان .

الحَيْرُ - [حير] : الكثير من المال والأهل .

الحَيْلَة - [حيل] : اسم من الاحتيال || جماعة المعز أو القم .

الحَيْلَة - ج حَيْل [حيل وحول] : الحَذَق وجوده النظر || القدرة على التصرف في الأشغال || « لا حيلة لي في ما بيدي » : لا استطيع عمل شيء || « ما الحيلة ؟ » : ما العمل ؟ || « لم يجد حيلة إلا » : لم يستطع عمل شيء سوى || « أعبته الحيلة » : ارتبك وعجز .

الحَيْلولة - [حول] : المنع ؛ يقال « الحيلولة دون ذلك » .

حَيْنٌ - تَحْيِينًا [حين] هُ : جعل له حينًا وميعادًا || و - الله فلانًا : لم يوفقه للرشاد .

الحَيْن - [حين] : الهلاك || المحنة .

الحَيْن - ج أَحْيَان وجمع أَحْيَان [حين] : الوقت عمومًا والمدة || « حينًا » : مرة ؛ ويقال « حينًا... حينًا » : تارة... طورًا . و « حينًا بعد حين » ، من حين إلى حين ، من حين لآخر ، بين حين وآخر ؛

وقتًا بعد وقتٍ ، ومن وقت لآخر || « أحيانًا » : بعض الأوقات ؛ ويقال : « في بعض الأحيان » ، و « في أغلب الأحيان » || « إلى حين » : إلى وقتٍ ما ؛

و « في حينه » : في وقته ؛ و « من ذلك الحين » : من ذلك الوقت || « على حين أن » أو « في حين أن » : بينما ، بيد أن || « للحين » : حالًا ، على الفور .

حَيْثُفٌ - في ذلك الوقت ، إذ ذلك .

حَيْثُذَاكَ - في ذلك الوقت ؛ إذ ذلك .

حَيْثَمًا - لما ، عندما .

حَيْهَلٌ - حَيْهَلٌ .

حَيْهَلٌ - كلمة يُسْتَحَثُّ بها والمعنى أَقْبَلْ وَعَجِّلْ .

حَيْهَلًا - حَيْهَلٌ .

حَيٌّ هَلًا - بفلان : عليك به واذعته . ويقال « حي هَل بفلان » .

الحَيَّان - ج حَيَّانَات [حي] (ح) : كائن حي يتحرك ويتحسس ، يتغذى من كائنات حية أخرى أو من المواد العضوية || « عِلْمُ الحَيَّانِ » : فرع من التاريخ الطبيعي يبحث في الحيوانات || « الحَيَّانُ الطُّفَيْلِيُّ » : هو الذي يعتمد في قسم من غذائه أو في كليته على حيوان آخر || « الحَيَّانَات » : مجموع الحيوانات التي تعيش في العالم أو في قطرٍ ما أو في

الحَيْر - [حير] : الحير .

الحَيْرِي - [حير] : مؤنث الحيران .

الحَيْرَان - ج حَيْرَى وحَيْرَى [حير] : مَنْ جهل وجه الصواب .

الحَيْرَة - [حير] : الازتباك ؛ يقال « هو في حيرة » أي مُرْتَبِكٌ .

حَيْرٌ - تَحْيِيرًا [حيز] : رسم خطأ مستطيلًا (عامية) .

الحَيْر - [حوز] : المكان . يقال « هذا في حيز التواتر » أي في جهته ومكانه .

الحَيْر - [حيز] : الخطّ المستطيل في الشيء (عامية) .

الحَيْر - [حوز] : المكان || « في حَيْرِ الوجود » : كائِنٌ ، موجود || « في حَيْرِ التَّنْفِيذِ » : في طريق التنفيذ || « في حَيْرِ فلان » : في حيازته ، في تسلُّمه ||

« لا يَدْخُلُ في حَيْرِ المعقول » : لا يدخل في حدود المعقول || « بَرَزَ إلى حَيْرِ المعقول » : أصبح حقيقة ، صار أمرًا واقعيًا || « في حَيْرِ الإمكان » : ضمن حدود الاستطاعة .

الحَيْرُور - العجوز .

الحَيْرُون - العجوز .

الحَيْرُوم - ج حَيْرِيمٌ وحَيْرِيمٌ [حزم] : وسط الصدر || المرتفع من الأرض .

الحَيْطَة - [حوط] : الحَوَاطَة || المرأة العفيفة الكريمة || « أخذ حَيْطَتَهُ » : احتاط لنفسه ، اتخذ تدابير لاجتناب شرٍّ أو مكروه || « بلا حَيْطَة » : بلا تَبَصُّرٍ ، بخِيفَةٍ ، بعدم انتباه .

الحَيْفٌ - [حيف] : الظلم || « حَيْفٌ عليه » : بش ما فعل .

الحَيْفَة - ج حَيْفٌ [حيف] : الناحية || الطريدة .

الحَيْفَر - [حقر] : مَنْ صغر وذلٌّ .

الحَيْفَر - الحَيْفَرُ .

الحَيْكِي - [حيك] : مؤنث الحَيَّاك أي من يمشي مختلًا متبخترًا .

الحَيْكَاة - الحَيْكِي .

الحَيْل - ج أَحْيَالٌ وحَيْوِلٌ [حيل] : الماء المستنقع في بطن وادٍ || القوَّة ، لغة في الحَوْل .

الحَيْل - « عِلْمُ الحَيْلِ » (حي) : هو علم يبحث في موازنة الاجسام وتحريكها ، يُعْرَفُ بالميكانيك .

- عهد ما ؛ نقول « حيوانات العصر الحجري » أو « حيوانات  
أفريقيا » .
- الحيواني - المختص بالحيوان .
- الحيوانية - طبيعة الحيوان .
- الحيبي - [حيبي]: النسبة الى الحيبي || الضروري للعيش .
- الحيوية - [حيبي]: النشاط || قوة الحياة .
- حيبي - حياءة : ضد مات . ويقال فيه أيضا حيي  
يحيي بالادغام || « ليحي فلان » : ليطل عمره ||  
و - حياء الطريق : استبان || و - منه : احتشم .
- الحيبي - [حيبي]: ذو الحياء .



## جامعة الخرطوم

الخَابُور - [خبر] (ن) : ضرب من الشجر || مسمار الخشب .

الخَابِيَّة - ج خَوَابِي [خبأ] : الخابية .

الخَابِيَّة - ج خَوَابِي [خبأ] : الجرة الضخمة || « بنت الخابية » : الخمرة .

الخَاتَام - ج خَوَاتِيم [ختم] : حلي للإصبع حفر عليه اسم الألبس أم لا || الطابع تُطبع به السمة ونحوها .

الخَايِر - الغادر أقبح الغدر .

خَاتَل - مُخَاتَلَةٌ [ختل] هـ : خدعه ؛ ويقال « خاتل الصياد » أي مشى قليلاً قليلاً لئلا يحسّ الصيد به .

الخَاتَم - ج خَوَاتِم وَخَتَم : الخاتم || ما يُختم به || عاقبة كل شيء || أقلّ وضح القوائم || نقرة القفا ||

« خاتم الزواج » : هو ما يقدمه الخطيب الى خطيبته في يوم الخطبة ويصبح فيما بعد شعار خطوبته أو خطوبتها ؛

يقال له أيضاً « خاتم الخطوبة » .

الخَاتِم - فا || و - ج خَوَاتِم وَخَتَم : الخاتم .

الخَاتِمَة - ج خَوَاتِم وَخَاتِمَات : مؤنث الخاتم || أقصى الشيء وآخرته وعاقبته .

خَاتَن - مُخَاتِنَةٌ [ختن] هـ : تزوّج اليه وصاهره || و - الرجل : خاتله .

الخَاثُون - ج خَوَاتِين [ختن] : المرأة الشريفة ، والعرب يلقّبون بها نساء الملوك (تربيّة) .

خ - اسم للحرف السابع من حروف المباني وهي من الحروف الحلقية . والخاء ، في حساب الجُمَّل ، عبارة عن ستمائة (٦٠٠) .

الخَائِب - [خيب] : فا .

الخَائِف - ج خَوْفٍ وَخَيْفٍ وَخَيْفٍ وَخَائِفُونَ [خوف] : فا || « خائفٌ من » : فرعٌ من ؛ و « خائفٌ على » : قلقٌ على .

الخَائِل - [خول] : فا || واحد الخول || و - ج خَالَةٌ : المتكبر .

الخَائِن - ج خَوَانٍ وَخَانَةٍ وَخَوَانَةٌ [خون] : فا .

الخَائِنَة - [خون] : مؤنث الخائِن || الخائن باستعمال التاء للمبالغة كراوية للكثير الرواية .

خَابَ - خَوْبًا [خوب] : افتقر .

خَابَ - تَخَيَّبَ [خيب] : لم يظفر بما طلب ؛ يقال « خابَ سَمِيَّةٌ » أي لم ينجح || انقطع أمله .

خَابِرٌ - مُخَابِرَةٌ [خبر] هـ : كالمه وباحثه || زارعه على نصيب معين كالثلث والرّبع .

الخَايِر - صاحب الخبز .

الخَايِل - المفسد || الشيطان || الجني ؛ يقال « مسّه الخايِلُ » أي الجني .

الخَايِلَان - الليل والنهار لأنهما لا يأتیان على أحدٍ إلا خبلاه بهرم .

نقيض في الداخل .  
 الخَارِجَةُ - ج خَارِجَات : مؤنث الخارج || « خَارِجَةٌ الإزار » : خلاف داخلته .  
 الخَارِجِيّ - نقيض الداخلي || مَنْ يسود بنفسه من غير أن يكون له قَدَمٌ في السيادة أو يكون شجاعاً وهو ابن جبان || مَنْ خالف السلطان والجماعة || مَنْ اعتقد بمذهب الخَوَارِجِ || « تلميذٌ خارجيٌّ » : هو الذي لا يأكل ولا ينام في المدرسة .  
 الخَارِجِيَّة - تأنيث الخَارِجِيّ || منصب تخصصه كلُّ دولة بعلائقها مع سائر الدول . ويقال لتوليّه « وزير الخارِجِيَّة » .  
 خَارِشٌ - مُخَارِشَةٌ وِخْرَاشًا [خرش] الكلب : هارش .  
 خَارَفٌ - مُخَارَفَةٌ وِخْرَافًا [خرف] هُ : عامله في فصل الخريف .  
 الخَارِقُ - ج خَوَارِقُ : ما يحرق العادة ويخالف مقتضاها || و - عند العامة : البالغ الغاية في الجود || « خَارِقُ الطبيعة » : ما فوق الطبيعة || « الخَوَارِقُ » : المعجزات .  
 الخَارِمٌ - مَنْ كان ذا مُجُونٍ وخلاعة .  
 الخَاَزٌ - [خز] : الذي فيه شيءٌ من الحموضة .  
 خَاَزِيٌّ - مُخَاَزَاةٌ [خزي] هُ : أوقعه في الخزي .  
 الخَاَزِرُ - الذي ينظر بمؤخَّر عينه ويتداهى .  
 خَاَزَمٌ - مُخَاَزَمَةٌ وِخْزَامًا [خزم] هُ الطريق : أخذ كلُّ منهما في طريق حتى التقيا في مكان واحد .  
 الخَاَزِنُ - ج خَزَنَةٌ وِخْزَانٌ : فا || المدخِر || « خَاَزِنُ الأمير » : الذي يتولى حفظَ ماله وإنفاقه .  
 الخَاَزَوِقُ - ج خَوَازِيقُ [خزق] : عمود طويل محدد الرأس يُدخَلُ في دُبُرِ المجرم فيموت عليه || « هذا خازوقٌ » : هذا شيءٌ سيئٌ ، هذا أمرٌ ضدَّ الرغبة .  
 خَاسٌ - هُ خَوَسًا [خوس] ت الجيفة : أروحت || و - ت البضاعة : كسدت || و - العهد وبالعهد : نقضه || و - بالوعد : أخلف || و - بفلان : عدره .  
 خَاسٌ - هُ خَيْسًا [خيس] : نقص || و - البيع : كسد || و - اللحم : فسدت رائحتهُ كأنه كسد ففسد || و - الرجلُ : ذلٌّ || كذب || و - الرجلُ أو الدابةُ : ذلُّهما || و - خَيْسًا وِخَيْسَانًا بالعهد : نكث وغدر || و - بالوعد : أخلف .

الخَايِرُ - من اللَّبَنِ وغيرِهِ : الغليظ وهو صدَّ الرقيق || « عاقلٌ خائرٌ » : بلغ الدرجة العليا في العقل .  
 الخَايِرَةُ - مؤنث الخاير .  
 خَاذٌ - مُخَاذَةٌ [خد] هُ : عارضه في عمله .  
 الخَادِجُ - الدابة التي أَلْقَتْ ولدها ناقص الخلق أو قبل تمام الأيام .  
 الخَادِرُ - الفاتر || الكسلان || المتحير .  
 خَادِعٌ - مُخَادَعَةٌ وِخْدَاعًا [خدع] هُ : مثل خَدَعَهُ || و - العين : شكَّكها في ما ترى .  
 الخَادِعُ - فا || و - من الدناير : الناقص ، كأنه أخفى النقصان حتى أظهره الوزن || « طريقٌ خادِعٌ » : بين مرَّةً ويخفي أخرى .  
 الخَادِعةُ - مؤنث الخادِعِ || البيت في جوف البيت || الباب الصغير في الباب الكبير وهو ما تسميه العامة بالخوخة .  
 الخَادِمُ - ج خُدَامٌ وِخْدَامٌ : مَنْ يعمل لفلان ؛ ويقال للمؤنث أيضًا خَادِمٌ .  
 الخَادِمَةُ - مؤنث الخادِمِ .  
 الخَادِميَّةُ - حالة الخادِمِ .  
 خَادَنٌ - مُخَادَنَةٌ [خدن] هُ : صادقته وصاحبته .  
 خَادَلٌ - مُخَادَلَةٌ [خدل] هُ : خَدَلَهُ .  
 الخَادِلُ - الظبية التي تخلفت عن صواحبتها وانفردت عن القطيع || و - خَدَّالٌ : من يترك نصرتك وإعانتك .  
 خَارٌ - هُ خَوْرًا [خور] : فتر وضعف || انكسر || و - ت قُوَّةُ المريض : سقطت || و - خَوَارًا البقر : صاح .  
 خَارٌ - هُ خَيْرًا [خير] : صار ذا خَيْرٍ || و - الله لك في الأمر : جعل لك فيه خَيْرًا || و - خَيْرَةٌ وِخَيْرَةٌ وخَيْرٌ هُ : انتقاه || و - الشيء على غيره : فضله .  
 الخَارِبُ - ج خَرَابٌ : السارق ، اللص ؛ سُمِّي بذلك لأنه يوقع ثلماً في المال .  
 خَارَجٌ - مُخَارِجَةٌ [خرج] السيدُ عبدهُ : اتفقا على ضريبة يردها العبدُ على سيده كلَّ شهر ويكونُ مُخْلِئًا بينه وبين عمله .  
 الخَارِجُ - الظاهر من كلِّ شيءٍ || نقيض الداخل || « في الخارج » : خارج البلاد ، في الغربية ؛ و « إلى الخارج » : إلى الغربية ، إلى بلاد بعيدة || « خَارِجًا » :

فيه || و - بالسيف: حرّكه في المضروب || و -  
العمرات: اقتحمها || و - المعركة: اقتحمها،  
دخلها؛ ومنه «خاض غمار الحرب»: دخل الحرب ||  
يقال «إنه يخوض المنايا» أي يُلقى نفسه في المهالك.  
خاضر - مُخاضرة [خضر] ه: باعه الثمار خضراً قبل  
ظهور صلاحها.

خاضع - مُخاضعة [خضع] ه: ألان له الكلام.  
الخاضع - ج خضع: من تواضع وتطامن وسكن.  
الخاضل - الندي والمبتل.

خاط - - خيطاً [خبط] الثوب: ضم بعض أجزائه  
إلى بعض بواسطة الخيوط || و - ت الحية: انسابت  
على الأرض.

الخاطئ - ج خطأ [خطأ]: المذنب.

الخاطئة - ج خواطئ: مؤنث الخاطئ.

خاطب - خطاباً ومخاطبة [خطب] ه: كالمه؛  
نقول «خاطبه في فلان» أي راجعه في شأنه؛ «خاطبه  
بالتلفون» أي خابره وكالمه بواسطة التلفون.

الخاطب - ج خطباء: فا || قولهم «أرسلته خطيباً  
قتزّوج» مثل يضرب لمن أُرسِلَ في حاجة فقضاها  
لنفسه || «خاطب الدنيا»: طالبها والتمسك منها.

خاطر - مخاطرة [خطر] بنفسه: عرضها للخطر ||  
و - ه على كذا: راهبه.

الخاطر - فا || و - ج خَوَاطِر: الهاجس || ما يخطر  
بالقلب من أمر أو تدبير || قد يُطلق على القلب والنفس  
مجازاً؛ نقول «وقع في خاطري» أي في نفسي ||

«مرّ بخاطره أن»: طرأ على باله أن، حال بفكره  
أن || «سرعة الخاطر»: سرعة الفهم، و«سريع  
الخاطر»: حاضر البديهة، سريع الفهم || «إكراماً  
لخاطرك»: إرضاء لك || «لأجل خاطرك»: إكراماً

لك || «من كلّ خاطير»: بكلّ سرور، و«عن  
طيبة خاطر»: عن رضى، بسرور || «أخذ بخاطره»:  
عزاه || طمأنه || «جبر خاطره»: طيب قلبه وتلافى

ما فات من أمره؛ ومنه قولهم «على الله جبر الخواطر» ||  
«أخذ على خاطره منه»: تكذّر منه || «مكسور  
الخاطر»: حزين ذليل || ويأتي الخاطر بمعنى المشيئة؛

يقولون «لي خاطر في كذا أو لبيس لي خاطر في كذا» ||  
«على خاطرك»: كما تريد.

خاساً - مُحاساة [خسا] القوم: تضاربوا بالحجارة.  
الخاسي - [خسا] من الخنازير والكلاب: المُبعد  
المطرود لا يُترك أن يدنو من الناس.

الخاسير - فا || «كرة خاسرة»: غير نافعة.

الخاسيف - ج خُصِف: فا || الغائرة من العيون ||  
المهزول || الجائع، كأنّ الطعام غاب عنه || الرجل  
الناقه من المرض.

الخاش [خش]: واحد الخش أي الرجالة.

الخاشع - ج خُشِع وخشعة وخاشعون: الذي تطامن  
وذلل وخضع || «جدار خاشع»: تداعى واستوى مع  
الأرض || «مكان خاشع»: لا يهتدى إليه.

الخاشعة - مؤنث الخاشع || «بلدة خاشعة»: لا  
منزل بها.

خاشن - مُحاشنة [خشن] ه: ضد لاينه.

الخاشي - [خشي]: الخائف.

الخاشية - مؤنث الخاشي.

الخاص - [خص]: ضد العام؛ نقول «الخاص  
والعام» || المفرد || «الخاص بكذا»: ما يتعلق به ||  
«الطيب الخاص»: الطيب الذي يعتاد شخص  
أو عائلته استشارته.

الخاصة - ج خواص [خص]: ضد العامة || الذي  
تخصه بنفسك || و - من القوم: خيارهم وأكابرهم ||  
«خاصة الملك»: المقربون من رجال دولته || «خاصة  
النبات»: قوته وفاعليته.

خاصر - مُحاصرة [خصر] ه: أخذ بيده في المشي ||  
مشى إلى جنبه أو ماسكاً بخصره.

الخاصرة - ج خواصر من الإنسان: جنبه فوق رأس  
الورك.

خاصل - مُحاصلة وخصالاً [حصل] ه: ناضله  
وراهنه في الرمي.

خاصم - خصاماً ومُخاصمة [خصم] ه: نازعه وجادله.  
الخاصية - ج خاصيات وخصائص: النسبة إلى  
الخاصة.

خاص - - خَوْضاً وخِاضاً [خوض] الماء: دخله ||  
و - الشراب: خلطه || و - بالفرس: أوردته الماء ||  
و - الجواد في الميدان: مرّح || و - في الحديث:  
أفاض فيه || و - في الموضوع: عالجه، وبحث

لا يخلفه مطرٌ || البرق || الرجل السمع تشبيهاً بالغيم حين يبرق وقيل تشبيهاً بالسحاب الماطر || الرجل الضعيف القلب أو الجسم || الكبد || الرجل المتكبر || الجبل الضخم || اللواء || العزب من الرجال || الأكمة الصغيرة || لجام الفرس || الكفن || شامة في البدن أي بثرة سوداء ينبت حولها الشعر غالباً ويغلب على شامة الخد.

خالب - مخالبة [خلب] هـ : خدعه بلطيف الكلام .  
الخالب - من يخدع بلطيف الكلام .  
الخالبة - التي تخدع بلطيف الكلام .  
الخالة - ج حالات [خول] : أخت الأم .  
الخالة - [خيل] : المرأة المتكبرة .  
خالج - مخالجة [خلج] قلبه أمر : خامره ونازه منه فكر .

الخالج - فا || الموت .  
الخالد - الدائم || و - من الناس : من أبطأ عنه المشيب والضعف وقد أسن كأنه خلق ليخلد .  
الخالدة - (ن) : نبات من فصيلة المركبات تدوم أزهاره طويلاً . يزرع للتزيين .  
خالس - مخالسة وخلاسا [خلس] هـ : أعجله ؛ نقول «خالسة النظر» أي نظر إليه خلسة .  
خالص - مخالصة [خلص] هـ في العشرة أو المودة : صافاه || و - هـ الود : أصفاه إياه .

خالص - ج خلص : فا || المحض || الصافي الناصع من الألوان ؛ نقول «هذا ثوب خالص» أي صافي البياض || «خالص من» : المعنى من || «خالص الأجرة» : بدون رسوم أو مصاريف || «خالص من الجمر» : معفى من الرسوم الجمركية .  
خالط - مخالطة وخلاطاً [خلط] هـ : عاشره || مازجه وداخله || و - الداء فلاناً : خامره || و - الشيء : مازجه وداخله .

خالع - مخالعة [خلع] الرجل : قامره لأن المقامر يخلع مال صاحبه || و - الرجل زوجته أو المرأة زوجها : خلع أحدهما الآخر .  
خالع - المرأة التي أزالها زوجها عن نفسه وطلقها على بذلٍ منها له .

خالف - خلافاً ومخالفةً [خلف] هـ : ضد وافقه ||

الخاطف - ج خواطف : فا || السهم الذي يقع على الأرض ثم يسرع إلى الهدف || «ذئب خاطفة» : ذئب مفترسة || «صورة خاطفة» : صورة تلتقط فوراً || «الحرب الخاطفة» : حرب سريعة جداً ، تمر كالصاعقة .

الخاطوف - شبة المنجل يشد في حباله الصيد فيختطف به الظبي ونحوه .

خاف - خَوْفاً وخيفاً ومخافةً وخيفةً [خوف] : فرح || اتقى || ضد أمن || يقال «خافه وخاف منه وخاف عليه» .

الخاف - [خوف] : الشديد الخوف .

الخافة - [خوف] : جبة من جلد يلبسها العسال || ما يجتنى به الثمار .

خافت - مخافةً [خفت] هـ : كلمه بصوتٍ منخفض .

الخافت - السحاب ليس فيه ماء || «زرع خافت» : لم يطل || «صوت خافت» : ساكن .

الخافض - «عيش خافض» : سهل هنيء .

الخافق - فا || «رجل خافق العين» : خاشع العين غائرهما || «مكان خافق» : خالي من الأتس .

الخافقات - الأعلام .

الخافقان - المشرق والمغرب .

الخافقة - ج خافقات وخوافق : مؤنث الخافق .

الخافي - [خفي] : ما لم يظهر .

الخافية - ج خوافٍ [خفي] : مؤنث الخافي || ضد العلانية || الشيء الخفي .

الخافان - ج خواقين : علم واسم لكل ملك .

خال - خَوْلاً وخيالاً [خول] المواشي : ساسها وتعهدا || و - فلان على أهله : دبر أمورهم وكفاهم || و - خَوْلاً : صار ذا خول بعد انفراد .

خال - خَيْلاً وخَيْلاً وخالاً وخَيْلةً وخَيْلةً وخَيْلاً وخَيْلولةً ومخيلةً ومخاللةً [خيل] الشيء : ظنه ؛ ومضارعه للمتكلم المفرد إخال وإخال .

خال - مخالّةً وخيلاً وخيالاً [خل] هـ : صادق وآخاه .

الخال - [خول] : صاحب الشيء || ما توسمت من خير || لواء الجيش || و - ج أخوال وأخولة وخؤول وخؤول وشؤول : أخو الأم .

الخال - ج خيلان [خيل] : الظن والتوهم || سحاب

في رقعة الشطرنج وفي ألعاب أخرى (فارسية) || عمود في سجل حساب أو هو المربع الحاصل من تقاطع الخطوط في صفحة سجل (فارسية) || الشطر من المواليات .

الخايع - ج خنعة وخنع : الفاجر المريب .

الخائق - فا || الطريق الضيق .

الخائق - [خنق] (طب) : الخناق .

خاوص - مؤنث الخواصة [خوص] : غض من بصره وهو مع ذلك يحدق النظر كما لو نظر الى عين الشمس || و - هُ البيع : عارضه بالبيع || و - ت النجوم : صعدت الى الغروب أي مالت .

خاوص - مؤنث الخاوصة [خوص] الفرس : أدخله الماء .

خاوت - مؤنث الخاوتة [خوف] هُ : غالبه في الخوف .

الخاوي - [خوي] : الخالي والفارغ || « خاوي الوقاض » :

ليس في كيسه أو جرابه شيء || صفر اليمين .

الخاوية - مؤنث الخاوي .

خاير - مؤنث الخايرة [خير] هُ في العلم فخاره : سابقه فغلبه وكان خيراً منه || و - هُ في الأمر وبين الأمرين : فوض إليه أن يختار .

خايل - مؤنث الخايلة [خيل] ت المسحابة : كانت ترجي

المطر || و - هُ : فاخرة .

خب - خباً وخبياً [خب] : صار خداعاً || و - خباً النبات : طال وارتفع || و - خبياً وخبياً البحر : هاج واضطرب || و - خباً وخبياً وخبياً الفرس في عدوه : راوح بين يديه ورجليه أي قام على إحداها مرة وعلى الأخرى مرة .

الخب - ج خبب وخبب [خب] : الغامض المنخفض من الأرض || لحاء الشجر .

الخب - مص || و - ج خبب : الخداع || الطريقة من الرمل || سهل بين حزنين || و - (طب) : الخبل .

الخب - مص || هيجان البحر واضطرابه .

خباً - خبوا وخبوا [خبوا] ت النار أو الحدة : خمدت وسكنت وطفئت ، تقول « خباً لهبة » أي سكن فور غضبه .

خبي - [خبي] الشيء : لغة في خبأه .

خبي - تخبية [خبي] الخياء : نصبه .

الخياء - ج أخبية [خبأ وخبى] : خيمة من وبر أو صوف

و - عن كذا : تخلف || و - بين رجلين : قدّم إحداها وأخر الأخرى .

الخالف - فا || الذي يقعد بعد ذهابك || الأحمق . الخالفة - ج خوالف : مؤنث الخالف || عمود من أعمدة البيت في مؤخره || الأمة الباقية بعد الأمة السالفة || « رجل خالفة » : لجوج || أحمق .

خالق - مؤنث الخالقة [خلق] القوم : عاشهم بخلق حسن . الخالي - [خلو] : الفارغ . يقال « خالي من الفائدة » أي لا فائدة له ، عديم الفائدة || و - ج خلوا : من فارقه الحزن . تقول « هو خالي البال » أي مرتاح البال ، دون هم || و - ج أخلاء : العزب والعزبة .

الخالية - [خلو] : مؤنث الخالي . يقال « القرون الخالية أو الخوالي » أي العصور الماضية ، الغابرة .

الخام - ج أخوام [خوم] : نسج من القطن .

الخام - ج أخوام [خيم] : ما لم تتناول يد الصناعة كالماش الذي لم يُصقل والحجر الذي لم يُنحت والجلد الذي لم يُدبغ والثوب الذي لم يُقصر || « الزيت الخام » : الزيت غير المكرر || « المواد الخام » . التي لا تزال في حالتها الطبيعية ، التي لم تُصنع .

الخام - [خم] : « لحم خام » : مئتين .

الخامة - ج خام وخامات [خيم] : الغضة من النبات . خامر - مؤنث خامرة [خمر] : خاتل في البيع || و - الشيء الآخر : خالطه || و - هُ الداء : دخل جوفه || و - القلب : داخله || و - بيته : لزمه || و - به : استتر . الخامل - ج خامل : فا || و - من الرجال : الساقط لا نباهة له .

خان - خونا [خون] : كان به ضعف وفي نظره قرة || و - ت رجلاه : لم يقدر على المشي || و - خونا وخبانة وخبانة هُ الدهر : غير حاله من اللين الى الشدة || و - هُ سيفه : نبا عن الضريبة || و - العهد : نقضه || و - في كذا : أوتين فلم يتصح || و - الدلو الرشاش : انقطع .

خان - [خون] : لقب السلطان عند الاتراك || و - ج خانات : الحانوت || محل نزول المسافرين ويسمى الفندق (فارسية) .

الخانة - [خون] (مو) : مقطع الصوت في انخفاض أو ارتفاع (فارسية) || و - ج خانات : المنزلة || مربع



- أو شعر للسكن || القسم من الزهرة الذي يحتوي على  
البيضات || غشاء الشعيرة أو القمحة في السنبله .  
الخَبَائِبُ - [خَبَبٌ] « ثوبٌ خَبَائِبٌ » : ثوبٌ منقطع .  
الخَبَائِثُ - [خَبَثٌ] : الأفعال المدمومة || ما كانت  
العرب تستقدره ولا تأكله كالأفاعي والخنافس .  
الخَبَابُ - [خَبَبٌ] : الخدَّاع .  
الخَبَازُ - (ن) : الخَبَازِيُّ .  
الخَبَازُ - صانع الخُبز .  
الخَبَازِيُّ - [خَبَزَ] (ن) : بقلة معروفة من فصيلة  
الخَبَازِيَّاتِ ، مستديرة الورق فيها لعائنة . يرغبون فيها  
لخصائصها المليئة . تؤكل مطبوخة ويتداوى بها .  
الخَبَاوَةُ - حِرْقَةُ الخَبَازِ .  
الخَبَاوَةُ - [خَبَزَ] (ن) : الخَبَازِيُّ .  
الخَبَاشُ - المكتسب .  
الخَبَاشَاتُ - « خَبَاشَاتُ العيشِ » : ما يتناول من  
طعام وغيره || « خَبَاشَاتُ النَّاسِ » : الجماعة من  
قبائل شتى .  
الخَبَاطُ - داء كالجنون .  
الخَبَاطُ - ج خَبُطٌ : سِمة في الوجه طويلة عرضاً .  
الخَبَالُ - الفساد || العناء || النقصان لأنَّ خَبَلَ العقل  
أو العُضْر هو نقص في الإنسان || السِّمُّ القاتل .  
خَبَأَ - خَبَأَ الشَّيْءَ : ستره وأخفاه .  
خَبَأَ - تَخَبَّأَ الشَّيْءَ : خَبَأَهُ .  
الخَبَاءُ - ما خَبِيَ || « خَبَأَ الأرضُ » : نباتها ||  
« خَبَأَ السَّمَاءُ » : مطرها ؛ تقول « أَخْرَجَ خَبَأُ  
السَّمَاءِ خَبَأَ الأرضِ » أي أَخْرَجَ مطرُ السَّمَاءِ نباتَ  
الأرضِ .  
خَبَبَ - تَخَبَّبَ [خَبَبٌ] هُ : خدعه وأفسده ؛ يقال  
« خَبَبَ عَلَى فلانٍ صديقَهُ » أي أفسده عليه .  
الخَبِيبُ - [خَبَبٌ] : مص || السرعة || بحر من بحور  
الشَّعْرِ || ضرب من عَدُوِّ الفرس ؛ « مئى خَبِيبًا » .  
الخَبِيبُ - [خَبَبٌ] : « ثوبٌ خَبِيبٌ » : منقطع .  
خَبَبَتْ - خَبَبَتْ ذَكَرُهُ : خَفِيَ .  
الخَبَبْتُ - ج أَخْبَاتٌ وَخُبُوتٌ : ما اطمأنَّ واتَّسع من  
الأرضِ .  
الخَبَّةُ - [خَبَبٌ] : الشريعة من اللحم || مستنقع الماء ||  
بطن الوادي || الطريقة من الرمل أو السحاب || حرقه  
كالعصابة .  
الخَبَّةُ - [خَبَبٌ] : الطريقة من الرمل أو السحاب ||  
خرقة كالعصابة .  
الخَبَّةُ - [خَبَبٌ] : الخبَّةُ .  
الخَبَّةُ - التواضع .  
الخَبَّةُ - التواضع .  
خَبَبْتُ - خَبَبْتُ : كان رديئاً ماكرًا || صاحب الخَبَاءِ .  
خَبَبْتُ - خَبَبْتُ وَخَبَّائَةً وَخَبَّائِيَّةً : ضدُّ طاب || و -  
تُ نَفْسُهُ : ثَقَلَتْ وَغَشَتْ .  
خَبَبْتُ - تَخَبَّبْتُ هُ : صَبَّرَهُ خَبِيبًا || و - الطعام : جعله  
مستكرهاً .  
الخَبَبْتُ - ما كان في الذهب والحديد ونحوهما من الغش ||  
ما لا خيرَ فيه || و - من الحديد ونحوه : ما نفاه الكبير .  
خَبَّرَ - خَبَّرًا وَخَبْرَةً الشَّيْءَ : عَلَّمَهُ عَنْ تَجْرِبَةٍ || و -  
خَبَّرًا الأرضَ : شَقَّهَا لِلزَّرَاعَةِ || و - خَبَّرًا وَخَبْرًا وَخَبْرَةً  
وَخَبْرَةً وَمَخْبَرَةً وَمَخْبَرَةً الشَّيْءَ وَبِهِ : عَلَّمَهُ بِحَقِيقَتِهِ وَكُنْهِهِ .  
خَبَّرَ - خَبَّرًا وَخَبْرًا وَخَبْرَةً وَمَخْبَرَةً وَمَخْبَرَةً الشَّيْءَ  
وَبِهِ : عَلَّمَهُ بِحَقِيقَتِهِ وَكُنْهِهِ .  
خَبَّرَ - تَخَبَّرَ هُ الشَّيْءَ وَبِالشَّيْءِ : أَعْلَمَهُ إِتْيَاهُ وَأَنْبَأَهُ بِهِ .  
الخَبَّرُ - مص || العِلْمُ بالشَّيْءِ .  
الخَبَرُ - من الرجال : العالم بالخَبَرِ || و - ج خُبُورٌ :  
المزادة العظيمة .  
الخَبَرُ - ج أَخْبَارٌ وَأَخْبَائِرٌ : ما يُنْقَلُ وَيُتَحَدَّثُ بِهِ ||  
« كَانَ فِي خَبَرٍ كَانَ » أو « دَخَلَ فِي خَبَرٍ كَانَ » : صار  
من الأمور الماضية ، لم يُعَدَّ لَهُ وجودٌ || « سَأَلَهُ عَنْ  
أَخْبَارِهِ » : اسْتَعْلَمَ عَنْ أَحْوَالِهِ || « نَشْرَةُ الْأَخْبَارِ » :  
نشرة تتضمن الحوادث والوقائع اليومية .  
الخَبَرُ - من الرجال : العالم بالخَبَرِ .  
الخَبْرَةُ - الشَّجْرَةُ وَالْإِخْتِبَارُ || الإِدَامُ || الثَّرِيدَةُ الضَّخْمَةُ ||  
ما تشتريه لأهلك كالخبز والطعام .  
الخَبْرَةُ - الشَّجْرَةُ وَالْإِخْتِبَارُ .  
خَبَّرَ - خَبَّرًا الخَبْرَةَ : عمله || و - القوم : أطعمهم  
الخَبْرَةَ .  
الخَبْرُ - ما يُكْتَلُ مِنَ الدَّقِيقِ المَعْجُونِ ثُمَّ يُمَدُّ وَيُشْوَى  
فِي النَّارِ || « خَبْرُ الغَرَابِ » (ن) : فُطْرٌ يُخْرَجُ أَقْرَاصًا  
كَالْخَبْرِ .  
الخَبْرُ - المكان المنخفض المظلم من الأرض .

الخَبْزَة - واحدة الخَبْز .  
 خَبَسَ - خَبَسًا الأشياء من هاهنا وهاهنا : تناولها وجمعها .  
 خَبَسَ - خَبَسًا الشيء بالشيء : خلطه .  
 خَبَسَ - تَخْبِيسًا : عمل الخَبِيس .  
 خَبَطَ - خَبَطًا هُ : ضربه ضربًا شديدًا || و - الشيء : وَطِئَهُ شديدًا || و - الشجرة : شدّها ثمّ نفض ورقها || و - هُ بخيرٍ : أعطاه من غير معرفة بينهما || و - الليل : سار فيه على غير هدًى || و - الشيطانُ زَيْنًا : مسَّهُ بِأَذَى || و - البعير : وسمه بالخَبَاط .  
 خَبِطَ - أصابته الزكّة .  
 الخَبِطَ - ورق الشجر يُنْفَضُ بالمَخَيط .  
 الخَبْطَة - ج خَبِطٌ وخَبِطٌ : بقية الماء في غدِير أو إناء || بقية اللبن في السَّقَاء || الشيء القليل ؛ يقال « عليه خَبْطَةٌ من الجمال » أي مسحة || الزكّة .  
 خَبَلَّ - خَبَلًا هُ : أفسده || و - يده : أشلّها || و - هُ الحزنُ أو الدهرُ أو الداءُ : أفسد عقله أو عُضوه .  
 و - هُ عن كذا : منعه .  
 خَبَلَّ - خَبَلًا وخَبَالًا : أصابه الجنون || و - ت اليدُ : شَلَّتْ .  
 خَبَلَّ - تَخْبِيلًا يَدُهُ : أشلّها || و - هُ الحزنُ أو الدهرُ أو الداءُ : أفسد عقله أو عُضوه || و - هُ عن كذا : منعه .  
 الخَبَلُ - مص || الفِتنة || القرض والاستعارة || و - ج خُبُولٌ : فساد الأعضاء || الفالج || قطع الأيدي والأرجل .  
 الخَبَلُ - مص || و - (ج) : طائر له صوت يشبه صوت البوم || و - ج خُبُولٌ : فساد الأعضاء || الفالج قطع الأيدي والأرجل .  
 الخَبِيلُ - مَنْ أصابه الحنون || و - من الدهر : الملتوي على أهله لا يرون فيه سرورًا .  
 خَبَنَ - خَبَنًا وخَبَانًا الثوبُ : عطفه ونخاطه || و - الطعامُ : أَخْبَاهُ في خُبْنَةِ ثيابه || و - الشاعرُ : أتى بالخَبْنِ في شعره .  
 الخَبْنُ - مص || و - في الشَّمْرِ : حذف ثاني الجزء الساكن .  
 الخُبْنَة - ج خَبْنٌ : ثِيَابُ الثوبِ || ما يُحْمَلُ في الخُبْنَة من الطعام .

المَخْبُوطُ - من الخيل : الذي يخبط الأرض برجله .  
 الخَبِيءُ - [خبأ] : ما نُخْبِي .  
 الخَبِيئَة - ج خَبَائِبُ [خبأ] : ما نُخْبِي || « خَبَائِبُ الأرض » : الموارد الطبيعية ، ما في جوف الأرض من موارد .  
 الخَبِيثُ - ج خُبُثٌ وخَبِثَاءٌ وأَخْبِثٌ وخَبِثَةٌ : المُسْتَكْرَهُ || كلُّ شيءٍ فاسدٌ || النجس || كلُّ حرامٍ || الرديء || الكبير الخُبْثُ .  
 الخَبِيئَة - ج خَبِيئَاتٌ وخَبَائِثٌ : مؤنث الخَبِيثِ .  
 الخَبِيرُ - ج خَبِيرَاءٌ : العارف بالخبر || الفقيه || الاختصاصي || و - في اصطلاح المحاكم : هو صاحب خِيرة يُعَيَّنُ للتدقيق في مختلف الأمور التي تتعلق بشئى القضايا || و - بكذا : العالم به ، المطلع عليه || الأكار || الزُّرْع .  
 الخَبِيزُ - المخبوز || التريد .  
 الخَبِيزَة - [خبز] (ن) : الخَبَازِي .  
 الخَبِيسُ - (ط) : الحَلَوَاءُ المخبوصة .  
 الخَبِيسَة - (ط) : الحَلَوَاءُ المخبوصة .  
 الخَبِيطُ - اللبَنُ الرَّائِبُ يُصَبُّ عليه الحليب من اللبن ثم يُخَبَطُ حتى يختلط || الحوض خبطته الإبل فهدمته || و - من الخيل : الخَبُوطُ .  
 الخَبَارُ - مَنْ غَدَرَ أَقْبَحَ الغَدْرِ .  
 الخَبَالُ - الخَدَاعُ .  
 الخَبَالَة - مؤنث الخَبَالِ .  
 الخِتَامُ - ج خَتَمٌ : كلُّ ما يختم به على الشيء || العطين || « في الخِتَامِ » : أخيرًا ، في النهاية .  
 الخِتَامِيَّةُ - « كلمة خِتَامِيَّة » : كلمة تُلقَى في نهاية حفلة .  
 الخِتَانُ - الاسم من خَتَنَ .  
 الخِتَانَة - الخِتَانُ || حرفة الخاتِن .  
 خَتَرَ - خَتَرًا هُ : غدره أَقْبَحَ الغَدْرِ || و - خَتَرًا وخَتَرَاتٌ نَفْسُهُ : خَبِثتْ وفسدت .  
 خَتَرَ - خَتَرًا : أخذه استرخاءً كالحَدَرِ لشرب سَمٍ أو دواء فيضعف ويسكر .  
 خَتَرَ - تَخْتِيرًا هُ الشرابُ : أفسد نفسه وتركه مسترخيًا .  
 خَتَلَّ - خَتَلًا وخَتَلَانًا هُ : خدعه .  
 الخَتَلُ - الكَيْنُ أو الموضع الذي يُخْتَلُ فيه || جُحْر الأرنب .  
 خَتَمَ - خَتَمًا وخِتَامًا الشيء وعليه : وضع عليه الخاتم ||

و- الثوبُ: كَثُرَ تَشَقُّقُ أَصْفَلِهِ وَاتَّسَعَ || و- النباتُ: كَثُرَ وَالتَّفَّ.

خَجَلٌ - تَخَجُّبًا هُ: جَعَلَهُ يَخْجَلُ.

الخَجَلُ - مص || الحياءُ || «يا للخَجَلِ ا» : يا للعار.  
الخَجَلُ - المُضْطَرِبُ مِنَ الْحَيَاءِ.

الخَجَلَانُ - المُضْطَرِبُ مِنَ الْحَيَاءِ.

الخَجُولُ - الْكَثِيرُ الْخَجَلُ.

خَدٌّ - خَدًّا [خَدًّا] الْأَرْضَ فِي الْأَرْضِ: جَعَلَ فِيهَا أَخْدُوْدًا وَشَقَّهَا || و- فِيهِ الضَّرْبُ: أَثَرٌ.

الخَدُّ - ج خُدُودٌ [خَدًّا] مِنَ الْوَجْهِ (ع ١): هُوَ مِنَ لَدُنِ الْمَخْجَرِ إِلَى اللَّحْيِ مِنَ الْجَانِبَيْنِ جَمِيعًا || «الخُدُودُ»: صَفَائِحُ الْخَشَبِ فِي جَوَانِبِ الدَّفْتَيْنِ.

الخِدَاغُ - كُلُّ نَقْصَانٍ فِي شَيْءٍ.

الخِدَارُ - أَجْمَعُ الْأَسَدِ.

الخُدَّارِيُّ - اللَّيْلُ الْمَظْلَمُ || السَّحَابُ الْأَسْوَدُ || و- (ح): الْأَخْدَرِيُّ.

الخُدَّارِيَّةُ - (ح): الْعُقَابُ.

الخِدَاغُ - [خَدْعٌ]: الْمَكْرُ وَالْحِيلَةُ || مَا يُخَدَّعُ بِهِ.

الخُدَاغُ - الْخُدَاغَةُ.

الخُدَاغَةُ - مَوْتٌ الْخُدَاغُ || و- مِنَ السَّنِينِ: الْقَلِيلَةُ الرَّكَّاءِ وَالرَّبِيعِ.

الخُدَامُ - الْخَادِمُ.

الخُدَامَةُ - الْخَادِمَةُ (عَامِيَّةٌ) || إِنَاءٌ يُبَالُ وَيَتَفَرَّقُ فِيهِ. وَيُقَالُ لَهَا الْمُسْتَعْمَلَةُ أَيْضًا (عَامِيَّةٌ).

الخُدَّةُ - ج خُدَدٌ [خَدًّا]: الْحُفْرَةُ الْمُسْتَطِيلَةُ.

خَدَجٌ - خُدَّاجَاتُ الدَّابَّةِ: أَلْقَتْ وَلَدَهَا نَاقِصَ الْخَلْقِ أَوْ قَبْلَ تَمَامِ الْأَيَّامِ.

خَدَجٌ - تَخْدِيحًا تِ النَّاقَةِ: بِمَعْنَى خَدَجَتْ || و- سَمِعَتْهُ: قَدَحَ فِيهِ، ذَمَّهُ.

خَدَدٌ - تَخْدِيدًا [خَدًّا] لِحِمَّةٍ: هَزَلٌ وَنَقْصٌ فَتَشْتَجُ || و- لِحْمَةٌ: هَزَلٌ.

خَدَّرٌ - خَدَّرًا بِالْمَكَانِ: أَقَامَ بِهِ || و- الْبِنْتُ: أَلَزَمَهَا الْخَدَّرُ || و- الْأَسَدُ فِي عَرِينِهِ: لَزَمَهُ || و- الرَّجُلُ: تَحَيَّرَ || و- الظُّبِيُّ: تَخَلَّفَ عَنِ الْقَطِيعِ.

خَدِيرٌ - خَدَّرًا الْعَضْوُ: أَصَابَهُ الْخَدَّرُ || و- تِ الْعَيْنِ: ثَقُلَتْ || و- الْحَرُّ: اشْتَدَّ || و- النَّهَارُ: اشْتَدَّ حَرُّهُ وَلَمْ تَتَحَرَّكْ رِيحُهُ || و- الْبَرْدُ: اشْتَدَّ.

و- الْعَمَلُ: فَرَّغَ مِنْهُ || و- الْكِتَابُ: قَرَأَهُ كُلَّهُ || و- اللَّهُ لَهُ بِالْخَيْرِ: أْتَمَّهُ لَهُ وَجَعَلَ لَهُ عَاقِبَةً حَسَنَةً ||

و- عَلَى قَلْبِهِ: جَعَلَهُ لَا يَفْهَمُ || و- عَلَيْكَ بَابُهُ: أَعْرَضَ عَنْكَ || و- الْإِنَاءُ: سَدَّهُ بِالطَّيْنِ أَوْ غَيْرِهِ ||

و- الزَّرْعُ وَعَلَيْهِ: سَقَاهُ أَوَّلَ سَقِيَّةٍ.

خَتَمٌ - تَخْتِيْمًا: بِمَعْنَى خَتَمَ مَعَ الْمَبَالِغَةِ || و- هُ: أَلْبَسَهُ الْخَاتَمَ.

الخَتْمُ - مص || كُلُّ مَا يُخْتَمُ بِهِ. وَمِنْ «خَتَمَ الْبَرِيدِ»: مَا تَخْتَمُ بِهِ إِدَارَةَ الْبَرِيدِ الْمُرَاسَلَاتِ وَالطَّرُودِ || الْعَسَلُ || «شَمْعُ الْخَتْمِ»: الشَّمْعُ الَّذِي يُسْتَعْمَلُ لَوْضَعِ الْخَتْمِ.

الخَتْمُ - الْخَاتَمُ.

خَتَنٌ - خَتْنًا الشَّيْءُ: قَطَعَهُ || و- الصَّبِيُّ: قَطَعَ قَلْفَتَهُ || و- الرَّجُلُ: خَتَلَهُ || و- خَتُونًا وَخَتُونَةً هُ: تَزَوَّجَ إِلَيْهِ وَصَاهِرَهُ.

الخَتْنُ - ج أَخْتَانٌ: كُلُّ مَنْ كَانَ مِنْ قَبْلِ الْمَرْأَةِ مِثْلَ الْأَبِ وَالْأَخِ || زَوْجُ الْإِبْنَةِ.

الخَتْنَةُ - مَوْتٌ الْخَتْنِ || أُمُّ الزَّوْجَةِ.

الخَتُّورُ - الْخَاتِرُ.

الخَتِيرُ - الْخَاتِرُ.

الخَتِيرُ - الْخَاتِرُ.

الخَتِينُ - الصَّبِيُّ الَّذِي قُطِعَتْ قَلْفَتُهُ.

الخَتَارَةُ - مَا يَبْقَى مِنَ غَلِيظِ اللَّبَنِ؛ نَقُولُ «ذَهَبَ صَفْوُهُ وَبَقِيَ خَتَارَتُهُ» أَي غَلِيظُهُ || بَقِيَّةُ الشَّيْءِ.

خَتْرٌ - خَتْرًا وَخَتْرًا وَخَتْرَانًا اللَّبَنُ: تَخَنَ وَاشْتَدَّ || و- خَتْرَاتُ نَفْسِ الرَّجُلِ: غَثٌّ وَاضْطَرَبَتْ.

خَتْرٌ - خَتْرًا اللَّبَنُ: خَتْرٌ.

خَتْرٌ - خَتَارَةٌ وَخَتُورَةٌ اللَّبَنُ: خَتْرٌ.

خَتْرٌ - تَخْتِيرًا اللَّبَنُ: صَيَّرَهُ يَخْتِرُ.

خَتْمٌ - خَتْمًا: عَرَضَ أَنْفَهُ أَوْ غَلَطَ || و- أَنْفَهُ: دَقَّهُ.

خَتْمٌ - خَتْمَاتُ أَخْلَافِ النَّاقَةِ: انْسَدَّتْ.

خَتْمٌ - تَخْتِيْمًا الشَّيْءِ: عَرَضَهُ.

الخَتْمُ - الْعَرِيضُ الْأَنْفِ أَوْ الْغَلِيظَةُ.

الخَتْمَةُ - عَرَضُ الْأَنْفِ أَوْ غَلِظَتُهُ.

خَجَلٌ - خَجَلًا: اضْطَرَبَ مِنَ الْحَيَاءِ || و- مِنْ كَلَا: ضَجِرَ || و- فِي طَلَبِ الرِّزْقِ: تَوَانَى || و- بِأَمْرِهِ: التَّبَسَّ عَلَيْهِ || و- الْبَعِيرُ بِالْجِمْلِ: ثَقُلَ عَلَيْهِ ||

بواجباته العسكرية || «الخِذْمَةُ الإِجْبَارِيَّةُ» : هي أن يُجْبَر الشَّبَّانُ البالغون السنَّ على التقيُّد في الجندِيَّةِ || «في خِذْمَتِكُمْ» : تحت تصرفكم || «الخِذْمَاتُ» عند الاقتصاديين : هي الصادرات غير المنظورة وبعْدُون منها الترانزيت وإعادة التصدير والسياحة والاصطياف .  
الخِذْمَةُ - ج خِذَمٌ وخِذَامٌ وخِذَمَاتٌ : الخِذَالُ || الساق || حلقة القوم || السير الغليظ من الجلد المُحْكَم كالحلقة يُشَدُّ على رُسُغِ البعير .

الخِذْمَةُ - السير الغليظ من الجلد المُحْكَم كالحلقة يُشَدُّ على رُسُغِ البعير .  
الخِذْنُ - ج أَخْدَانٌ : الحبيب والصاحب للمذكر والمؤنث .

الخِذْمَةُ - مَنْ يُخَادِنُ النَّاسَ كَثِيرًا .  
الخِذْوَجُ - خِذْوَجٌ وخِذَاجٌ وخِذَائِجٌ : ولد الدابة ألقبي ناقص الخلق أو قبل تمام الأيام .

الخِذْوَشُ - الكثير الخِذْشُ || الذباب || البرغوث .  
الخِذْوَعُ - ج خِذْعٌ : الكثير الخِذَاعُ .  
الخِذْيِجُ - الخِذْوَجُ .

الخِذْيَمَةُ - ج خِذَائِعٌ : المكر والحيلة || ما يُخْدَعُ به .  
الخِذِيمُ - الخادم والعبد .  
الخِذِينُ - الخِذْنُ .

الخِذْيُويُّ - لقبٌ عزيز مصر قديمًا والكلمة فارسيَّة معناها الملك والوزير والسيد .  
خِذْرُوفٌ - خِذْرُوفَةٌ [خِذْرُوفٌ] : أسرع || و - هُ بالسيف : قطع أطرافه .

الخِذْرُوفُ - ج خِذَارِيْفٌ : السريع المشي || صفيحة مستديرة تُثَقَّبُ من وسطها ثقبين يدخل فيها خيط يُمَسَّكُ بالكفتين وتدارُ بهما ويُسْمَعُ لها دويٌّ . ويسمونها أيضًا الخِرَّارَةَ || لعبة للصبيان يسمونها البُلبُلُ || القطيع من الإبل المنقطع عنها .

خِذَلٌ - خِذَلًا وخِذَلَانًا وخِذَلَانًا فِلَانًا وعنه : ترك نُصْرَتَهُ وإعانتته || و - تِ الظبية : تُخَلِّفُ عن صواحِبِهَا وانفردت عن القطيع .

خِذَلٌ - تُخَدِّلِيلاً عنه أصحابه : حملهم على خِذَلَانِهِ || و - هُ : حملة على الفشل وتَرْكُ القتال .

الخِذَلُ - الكثير الخِذَلَانُ || و - من الظباء : التي تُخَلِّفُ عن صواحِبِهَا وانفردت عن القطيع || «رَجُلٌ

خِذْرٌ - تُخَدِّرِيلاً العَصَوَ : جعله خِذْرًا || و - البنت : أَلْزَمَهَا الخِذْرُ || و - هُ : حفته بمخدر لإزالة إحساس جسمه بالوجع .

الخِذْرُ - ج خِذْوَرٌ وأَخْدَارٌ وجمع أَخْدِيرٌ : كلُّ ما تتوارى به || ستر يُمدد للجارية في ناحية البيت || ما يُفْرَد للجارية من السكْنِ || ظلمة الليل || أجمَّة الأسد .

الخِذْرُ - (طب) : تَشْتِجُ يصيب العَصَوَ فلا يستطيع الحركة || الكسل والفتور || الظلمة || المكان المظلم .  
الخِذْيُورُ - المصاب بالخِذْرِ || و - من الليالي : المظلم || و - من الأمكنة : الغامض المظلم || «نَهَارٌ خِذْرِيٌّ» : نديٌّ بارد .

الخِذْرَةُ - الظلمة الشديدة .  
الخِذْرَتِيُّ - ج خِذَارِيْنٌ (ح) : ذَكَرُ العنكبوت ؛ وقيل العظم من العناكب .

خِذَشٌ - خِذَشًا هُ : عَابَهُ || مَرَّقَهُ || خمشه .  
خِذَشٌ - تُخَدِّيشًا هُ : خَلَشَتْهُ .

الخِذَشُ - ج خِذْوَشٌ وخِذَاشٌ وأَخْدَاشٌ : أثر الخِذَشِ .  
خِذَعٌ - خِذَعًا وخِذَعَاءُ : أظهر له خلاف ما يخفيه وألحق به المكره من حيث لا يعلم || و - الأمر :

كتمه || و - الضبُّ في جُعْزِرِهِ : دخل || و - تِ الشمسُ : غابت || و - تِ الطيرينُ : لم يُفِطْنَ لها || و - الثوبُ : ثناه || و - الرجلُ : أمسك عن العطاء || قلُّ مَالُهُ || و - المطرُ : قَلَّ || و - تِ السوقُ : قامت || كسدت || و - تِ الأمورُ : اختلفت || و - الشيءُ : فسد || و - الرجلُ : قطع أَخْدَعَهُ .

الخِذْمَةُ - ما يُخْدَعُ به || مَنْ يَخْدَعُهُ النَّاسُ || المكر والحيلة .  
الخِذْمَةُ : - الكثير الخِذَاعُ .

خِذَمٌ - خِذْمَةٌ وخِذْمَةٌ هُ : عَمِلَ لَهُ || و - هُ خِذْمَاتٌ كثيرةٌ : قَدَّمَ له مساعدات كثيرة || و - مَصَالِحٌ فلانٍ : عاد عليه بالنفع ، كان مفيدًا له || و - القُدَّاسُ : عاون الكاهن الذي يُقيمُه .

الخِذْمَاءُ - مؤنث الأَخْدَمِ .  
الخِذْمَةُ - الساعة من ليل أو نهار .

الخِذْمَةُ - ج خِذَمٌ وخِذَمَاتٌ : المساعدة التي تقدِّمُ للغير || «خِذْمَةٌ للحقيقة» : من أجل الحقيقة || «الخِذْمَةُ العسكرية» : الوقت الذي يقوم فيه المواطن

الخَرَّاص - الكَذَّاب .  
 الخَرَّاط - الذي يخرط العود ويشقُّفه || الكَذَّاب .  
 الخَرَّاطَة - ما يسقط عند الخَرَّط .  
 الخَرَّاطَة - حرفة الخَرَّاط .  
 الخَرَّافَة - ج خَرَّافَات : الحديث الباطل مطلقاً .  
 الخَرَّافَة - حديث الخَرَف المُضْحِك .  
 خَرَّبَ - خَرَّبًا هُ : هَدَمَهُ وَدَمَّرَهُ || شَقَّه أَوْ ثَقَبَهُ ||  
 وَ - خَرَّابَةٌ وَخَرَّابَةٌ وَخَرَّبًا وَخَرُّوياً : صَارَ لِيَصًا .  
 خَرَّبَ - خَرَّبًا وَخَرَّابًا الْبَيْتَ : ضَدَّ عَمِيرًا .  
 خَرَّبَ - تَخَرَّبًا الْبَيْتَ : هَدَمَهُ .  
 الخَرَّب - ج خُرَّبٍ وَأَخْرَابٍ وَخُرُوبٍ : ثَقْبُ الْوَرِكِ  
 أَوْ الْإِبْرَةِ وَقِيلَ كُلُّ ثَقْبٍ مُسْتَدِيرٍ مِثْلُ ثَقْبِ الْأُذُنِ ||  
 وَعَاءٌ يَضَعُ فِيهِ الرَّاعِي زَادَهُ || الْفَسَادُ فِي الدِّينِ .  
 الخَرَّب - حَرْفٌ مِنَ الْجَبَلِ خَارِجٌ || الْمَوْضِعُ الْغَائِرُ ||  
 الْجَبَّانُ .  
 الخُرْبَة - ج خُرْبٍ وَأَخْرَابٍ وَخُرُوبٍ : الخُرْبُ .  
 الخُرْبَة - ج خُرْبَاتٍ : الْغُرْبَالُ || الْعَيْبُ || الْعَوْرَةُ ||  
 الزَّلَّةُ || وَعَاءٌ يَضَعُ فِيهِ الرَّاعِي زَادَهُ || الْفَسَادُ فِي الدِّينِ ؛  
 يُقَالُ « هُوَ صَاحِبُ خُرْبَةٍ » أَي صَاحِبُ فَسَادٍ فِي دِينِهِ .  
 الخُرْبَة - هَيْئَةُ الْخَارِبِ || وَ - ج خُرْبٍ : مَوْضِعُ الْخُرَابِ .  
 الخُرْبَة - ج خُرْبَاتٍ وَخُرُوبٍ وَخُرَائِبٍ : مَوْضِعُ الْخُرَابِ .  
 خُرْبَشٌ - خُرْبَشَةٌ [خُرْبَش] الْكِتَابُ أَوْ الْعَمَلُ :  
 أَفْسَدَهُ .  
 الخُرْيَقُ - (ن) : جَنْسُ زَهْرٍ مِنْ فَصِيلَةِ الشُّقَارِيَّاتِ ؛  
 وَرَقُهُ كَلْسَانِ الْحَمَلِ أَيْضًا وَاسْوَدَ . وَهُوَ سَمٌّ لِلْكَلابِ  
 وَالخَنَازِيرِ . وَأَمَّا لِلنَّاسِ فَالْأَيْضُ مِنْهُ بَقِيَّةٌ وَالْأَسْوَدُ  
 يَسْهُلُ الْمَعْدَةُ . وَكَانُوا يَزْعُمُونَ فِي الْقَدِيمِ أَنَّهُ يَشْفِي  
 الْمَجَانِينَ .  
 خُرْبَيْصٌ - خُرْبَيْصَةٌ [خُرْبَيْص] الْخَيْوُطُ : شَبَكَ بِعَضَائِبِهَا  
 فِي بَعْضٍ حَتَّى يَعْسِرَ تَخْلِيصَهَا (عَامِيَّة) .  
 خُرَّتْ - خُرَّتًا الْأُذُنُ : ثَقَبَهَا || وَ - الْأَرْضُ : عَرَفَهَا  
 وَلَمْ تَخْفَ عَلَيْهِ طَرْفُهَا .  
 خُرَّتْ - خُرَّتًا : كَانَ خُرِّيَّتًا .  
 الخُرَّت - ج أَخْرَاتٍ وَخُرُوتٍ : ضَلَعٌ صَغِيرَةٌ عِنْدَ  
 الصَّدْرِ || ثَقْبُ الْإِبْرَةِ وَمَا شَابَهَا || وَ - مِنَ اللَّذَائِبِ :  
 السَّرِيعُ .  
 الخُرَّت - ج أَخْرَاتٍ وَخُرُوتٍ : ضَلَعٌ صَغِيرَةٌ عِنْدَ

نَحْدُولُ الرَّجُلِ « : تَخَذَلُهُ رِجْلُهُ مِنْ ضَعْفٍ أَوْ عَاهَةِ  
 أَوْ سَكْرٍ .  
 خَرَّ - خَرَّ بَرًّا [خَرَّ] الْمَاءُ أَوْ الرِّيحُ : أَسْمَعُ صَوْتَهُ ||  
 وَ - النَّائِمُ : غَطَّ || وَ - خَرًّا وَخُرُورًا : سَقَطَ مِنْ  
 عَلْوٍ إِلَى أَسْفَلٍ || وَ - الرَّجُلُ : مَاتَ || وَ - لَيْتَهُ سَاجِدًا :  
 انْكَبَّ عَلَى الْأَرْضِ وَسَجَدَ || وَ - لَوَجْهَهُ : وَقَعَ ||  
 وَ - بَيْنَ يَدَيْهِ : سَجَدَ أَمَامَهُ || وَ - تَحْتَ قَدَمَيْهِ :  
 انْطَرَحَ تَحْتَ قَدَمَيْهِ ، تَدَلَّلَ لَهُ || وَ - عَلَيْهِمْ : هَجَمَ  
 مِنْ مَكَانٍ غَيْرٍ مَعْرُوفٍ .  
 الخُرَّ - ج خِرْرَةٌ [خُرَّ] : فَمِ الرَّحْمَى حَيْثُ تُتْلَى الْحَنْطَلَةُ ||  
 مَا خَدَّه السَّبِيلُ مِنَ الْأَرْضِ || وَ - (ع ١) : أَصْلُ  
 الْأُذُنِ .  
 الخُرَاب - ج أَخْرِبَةٍ وَخُرْبٍ : عَكْسُ الْعِمَارِ .  
 الخُرَابَة - ثَقْبُ الْوَرِكِ أَوْ الْإِبْرَةِ وَقِيلَ كُلُّ ثَقْبٍ مُسْتَدِيرٍ  
 مِثْلُ ثَقْبِ الْأُذُنِ .  
 الخُرَابَة - « خُرَابَةُ الْإِبْرَةِ » : ثَقَبَهَا .  
 الخُرَابَة - « خُرَابَةُ الْإِبْرَةِ » : ثَقَبَهَا .  
 الخُرَابِيش - « خُرَابِيشُ الْخَطِيءِ » : مَا أَفْسَدَ مِنْهُ ||  
 « خُرَابِيشُ الدَّجَاجِ وَنَحْوِهَا » عِنْدَ الْعَامَّةِ : مَا تَخَطَّه  
 بِأَظْفَارِهَا فِي الْأَرْضِ إِذَا بَحَثَتْ فِيهَا .  
 الخُرَاج - ج أَخْرَاجٍ وَأَخْرَجَةٌ وَجِجٌ أَخْرَاجِيٌّ : الْخُرَاجُ ||  
 وَ - ج خُرَاجَاتٍ : كُلُّ مَا يَخْرُجُ بِالْبَدَنِ كَالدَّمَلِ .  
 الخُرَاج - ج أَخْرَاجٍ وَأَخْرَجَةٌ وَجِجٌ أَخْرَاجِيٌّ : الْإِتَاوَةُ  
 وَأَصْلُهُ مَا يَخْرُجُ مِنْ غَلَّةِ الْأَرْضِ وَالْمَالِ || الْمَالُ الْمَضْرُوبُ  
 عَلَى الْأَرْضِ || الْجَزْيَةُ .  
 الخُرَاج - ج أَخْرَاجٍ وَأَخْرَجَةٌ وَجِجٌ أَخْرَاجِيٌّ : الْخُرَاجُ .  
 الخُرَاجَة - وَاحِدَةُ الْخُرَاجِ لَمَّا يَخْرُجُ بِالْبَدَنِ .  
 الخُرَادِل - الْقَطْعُ مِنَ اللَّحْمِ .  
 الخُرَادِيل - « لَحْمٌ خُرَادِيلٌ » : مَقْطَعٌ وَمَفْرَدٌ .  
 الخُرَار - [خُرَّ] : الْكَثِيرُ الْخُرَيْرِ .  
 الخُرَارَة - مَوْثٌ الْخُرَارِ || مِنْ لَعَبِ الصَّبِيَّانِ وَهِيَ  
 الْخُدْرُوفُ .  
 الخُرَار - الْإِسْكَافُ .  
 الخُرَارَة - حَرْفَةُ الْخُرَارِ .  
 الخُرَّاص - (ط) : طَعَامُ الْوِلَادَةِ .  
 الخُرَّاص - صَانِعُ الْخُرُوسِ || بَانِعُ الْخُرُوسِ .  
 الخُرَّاشَة - مَا سَقَطَ مِنَ الشَّيْءِ عِنْدَ الْحَتِّ أَوْ الْبُرِّيِّ .

الصدر || ثَقَبَ الإبرة وما شابهها .  
 خَرَجَ - خَرُوجًا وَمَخْرَجًا من موضعه : برز || و -  
 به : أَخْرَجَهُ || و - عليه : برز لقتاله || و - إلى  
 فلان من دَيْنِهِ : قضاه إِيَّاهُ || و - في العلم : نبع ||  
 و - تِ الرَّعِيَّةِ على الملك : تَمَرَّدت عليه || و - عن  
 الطريق : حاد || و - عن الخطأ : حاد عنه (يقال  
 ذلك للقطان) || « لا يَخْرُجُ عن » : لا ينحطى كذا ،  
 يبقى ضمن حدود كذا .  
 خَرَجَ - تَخْرُجًا هُ من المكان : جعله يخرج منه ||  
 و - الغلامُ اللُّوحَ : كتب بعضًا وترك بعضًا || و - تِ  
 الراعيةُ المرتعَ : أكلت بعضًا وتركت بعضًا || و -  
 المسألةُ : بيَّن لها وجهًا || و - الأرضُ : وضع عليها  
 خَرَجًا || و - الولدُ في الأدب : دَرَبَهُ وعَلَّمَهُ || و -  
 العملُ : جعله ضَرْوَبًا وألوانًا يخالف بعضها بعضًا .  
 الخَرْجُ - جِ خِرْجَةٌ : وعاء معروف يوضع على ظهر  
 الدابة .  
 الخَرْجُ - جِ أَخْرَاجُ : نقيض الدُّخْلُ || الخِرْجُ .  
 ويغلب في الخَرْجِ أن يكون مال العُنُقِ وفي الخِرْجِ  
 مال العقار || السحابُ أول ما ينشأ .  
 الخِرْجَاءُ - مؤنثُ الأَخْرَجِ .  
 الخِرْجَةُ - المَرَّةُ من الخُرُوجِ || و - (ب) : قطعة من  
 البناء حَوَّلَت إلى الخارج .  
 خَرَجَرَ - خَرَجْرَةٌ [خِرْجَر] النَّائمُ : غَطٌّ .  
 الخِرْجَرَةُ - [خِرْجَر] : صوت الماء المنحدر (عامية) .  
 خَرَدَ - خَرَدًا تِ الجاريةُ : كانت خَرِيدًا || و -  
 الرجلُ : طال سكوته أو قلَّ كلامه .  
 الخُرْدَةُ - ما صغر وتفرق من الأمتعة (فارسية) .  
 الخُرْدَجِيُّ - بائعُ الخُرْدَةِ (فارسية) .  
 الخُرْدُقُ - (اع) : قطع كُرُوبِيَّةٍ صغيرة من الرصاص  
 (تركية) .  
 خُرْدَلٌ - خُرْدَلَةٌ [خُرْدَل] الطعامُ : أكل خياره ||  
 و - اللحمُ : قطع أعضائه وإفْرَةً صغارًا وقطعه وفرقه .  
 الخُرْدَلُ - (ن) : نبات عشبي من فصيلة الصليبيات .  
 ينبت بريًا في الحقول مع الزرع أو على حافة الطرق .  
 حبه صغير جدًا أسود مُقَرَّحٌ يُسْتعمل في التوابل وله  
 فوائد طبية . يُستخرج منه الزَّيْتُ .  
 الخُرْدَلَةُ - (ن) : واحدة الخُرْدَلِ .

الخُرْدَلِيَّةُ - (ز) : ثمرة يابسة مستطيلة متفتحة تُشبه  
 ثمار النباتات القرنية . وهي مركبة من خيَّابِين يجمعهما  
 شبيه حاجز يقسم الثمرة إلى قسمين عند نضجها .  
 خُرَزَ - خُرَزًا الجِلْدُ : ثقبه بالمِخْرَزِ ونخاطه .  
 خُرَزَ - خُرَزًا : أَحْكَمَ أمره بعد ضعف .  
 خُرَزَ - تَخْرِيْرًا الشجرُ : تَخَرَّتْ جلوعه لسوسٍ ونحوه  
 (عامية) .  
 الخُرَزُ - الحَبُّ المثقوب من الزجاج ونحوه ؛ تُنظَّمُ منه  
 المسابح والقلائد ونحوها || ما ينظَّم في السِّلْكِ من الجَزَعِ  
 والوَدَعِ || فصوص من حجارة كالآلِمْاس والياقوت ||  
 « خُرَزُ الظَّهْرِ » : فقارُهُ .  
 الخُرْزَةُ - جِ خُرَزٌ : الثَّقْبَةُ وخيْطُها .  
 الخُرْزَةُ - واحدة الخُرَزِ || « خُرْزَةُ البئر » جِ خُرَزَاتُ :  
 حجر كبير منقور يوضع على فمها || « خُرَزَاتُ المِلكِ » :  
 جواهرُ تاجه .  
 خُرْسَ - خُرْسًا : انعقد لسانه عن الكلام || لم يُسَمِعْ  
 لَهُ صوتًا .  
 خُرْسَ - تَخْرِيْسًا على النَّفساءِ : أَطعم الخُرْسَةَ في  
 ولادتها .  
 الخُرْسُ : طعام الولادة .  
 الخُرْسُ - جِ خُرْسٌ : الدَّنُّ .  
 الخُرْسُ - جِ خُرْسٌ : الدَّنُّ || الأرض التي لم تصلح  
 للزراعة .  
 الخُرْسَاءُ - مؤنثُ الأخرس || للسحابة ليس فيها رعد  
 ولا برق || الداھية .  
 الخُرْسَةُ - طعام النَّفساءِ نَفْسِها .  
 خُرْسَ - خُرْسًا هُ : خدشه || و - هُ الدِّبابُ :  
 عضه || و - الفصنُ : جَدَبَهُ بالمِخْرَشِ || و - لعياله :  
 طلب لهم الرزق .  
 خُرْسَ - تَخْرِيْسًا هُ : خدشه || و - هُ الدِّبابُ :  
 عضه || و - الفصنُ : خُرْسَهُ .  
 الخُرْشُ - جِ خُرْشٌ (ح) : الدِّبابُ || سَقَطُ متاع  
 البيت .  
 الخِرْشَاءُ - جِ خِرْشِيٌّ : جلد الحية || قشرة البيضة ||  
 الغَبْرَةُ || « خِرْشَاءُ العسلِ » : ما فيه من مَيْتِ نحله ||  
 شععه .  
 الخِرْشَافُ - الأرض الغليظة لا يستطيع أن يُمشي فيها

الصدر || ثَقَبَ الإبرة وما شابهها .  
 خَرَجَ - خَرُوجًا وَمَخْرَجًا من موضعه : برز || و -  
 به : أَخْرَجَهُ || و - عليه : برز لقتاله || و - إلى  
 فلان من دَيْنِهِ : قضاه إِيَّاهُ || و - في العلم : نبع ||  
 و - تِ الرَّعِيَّةِ على الملك : تَمَرَّدت عليه || و - عن  
 الطريق : حاد || و - عن الخطأ : حاد عنه (يقال  
 ذلك للقطان) || « لا يَخْرُجُ عن » : لا ينحطى كذا ،  
 يبقى ضمن حدود كذا .  
 خَرَجَ - تَخْرُجًا هُ من المكان : جعله يخرج منه ||  
 و - الغلامُ اللُّوحَ : كتب بعضًا وترك بعضًا || و - تِ  
 الراعيةُ المرتعَ : أكلت بعضًا وتركت بعضًا || و -  
 المسألةُ : بيَّن لها وجهًا || و - الأرضُ : وضع عليها  
 خَرَجًا || و - الولدُ في الأدب : دَرَبَهُ وعَلَّمَهُ || و -  
 العملُ : جعله ضَرْوَبًا وألوانًا يخالف بعضها بعضًا .  
 الخَرْجُ - جِ خِرْجَةٌ : وعاء معروف يوضع على ظهر  
 الدابة .  
 الخَرْجُ - جِ أَخْرَاجُ : نقيض الدُّخْلُ || الخِرْجُ .  
 ويغلب في الخَرْجِ أن يكون مال العُنُقِ وفي الخِرْجِ  
 مال العقار || السحابُ أول ما ينشأ .  
 الخِرْجَاءُ - مؤنثُ الأَخْرَجِ .  
 الخِرْجَةُ - المَرَّةُ من الخُرُوجِ || و - (ب) : قطعة من  
 البناء حَوَّلَت إلى الخارج .  
 خَرَجَرَ - خَرَجْرَةٌ [خِرْجَر] النَّائمُ : غَطٌّ .  
 الخِرْجَرَةُ - [خِرْجَر] : صوت الماء المنحدر (عامية) .  
 خَرَدَ - خَرَدًا تِ الجاريةُ : كانت خَرِيدًا || و -  
 الرجلُ : طال سكوته أو قلَّ كلامه .  
 الخُرْدَةُ - ما صغر وتفرق من الأمتعة (فارسية) .  
 الخُرْدَجِيُّ - بائعُ الخُرْدَةِ (فارسية) .  
 الخُرْدُقُ - (اع) : قطع كُرُوبِيَّةٍ صغيرة من الرصاص  
 (تركية) .  
 خُرْدَلٌ - خُرْدَلَةٌ [خُرْدَل] الطعامُ : أكل خياره ||  
 و - اللحمُ : قطع أعضائه وإفْرَةً صغارًا وقطعه وفرقه .  
 الخُرْدَلُ - (ن) : نبات عشبي من فصيلة الصليبيات .  
 ينبت بريًا في الحقول مع الزرع أو على حافة الطرق .  
 حبه صغير جدًا أسود مُقَرَّحٌ يُسْتعمل في التوابل وله  
 فوائد طبية . يُستخرج منه الزَّيْتُ .  
 الخُرْدَلَةُ - (ن) : واحدة الخُرْدَلِ .

- وإنما هي كالأضراس .  
 الخَرْشَةُ - (ح) : واحدة الخَرْشِ .  
 الخَرْشَقَةُ - اختلاط الكلام || الحركة || الخَرْشَافُ .  
 الخَرْشُوفُ - (ن) : النبات المعروف بأرضي شوكي (عامية) .  
 خَرْصَ - خَرْصًا : كذب || و - هُ : حزره وقدره ||  
 و - في الأمر : حدس وقال بالظن || و - خِرَاصَةً الشيء : أصلحه .  
 خَرْصَ - تَخْرِيبًا الفصمة المكسورة ونحوها : ثقبها ثقبًا وضَمَّها بخيوط في تلك الثقوب كما يُخاط الثوب .  
 الخَرْصَانُ - ج خَرْصَانٌ : حلقة الذهب أو الفضة وغيرهما ||  
 و - ج خِرَاصٍ وأخْرَاصٍ : جريدة النخل .  
 الخِرْصُ - الاسم من خَرْصَ : نقول « كم خِرْصُ أَرْضِكَ » أي كم قدرها وما حُصِّنَ فيها || و - ج خِرْصَانٍ : الجِرَابُ ||  
 الزنبيل || الدَّنَّ || حلقة الذهب أو الفضة وغيرهما ||  
 جريدة النخل ، ج خِرَاصٍ وأخْرَاصٍ || و - عند العامة : حجر يارز في الحائط مثقوب تُربط به الدابة .  
 خَرْطَ - خَرْطًا العود : سواه بالمخْرَطَةِ || و - الورق : قشره عن الشجرة اجتذابًا بكفه || و - الشجرة : انتزع ورقها اجتذابًا || و - العنقود : وضعه في فيه وأخرج عُمُوشة عاريًا || و - البازي : أرسله || و - الرجل : في الأمر : أدخله || و - الجواهر : جمعها في الخريطة ||  
 و - الرجل : كذب .  
 الخَرْطُ - الكذب الكثير (عامية) .  
 الخَرْطَالُ - (ن) : نبات من فصيلة النَّجِيلِيَّاتِ يقدم عادةً علفًا للحيوانات . ويستعمله الإنسان مغليًا ولا سيما في أميركا حيث يشربونه .  
 خَرْطَمَ - خَرْطَمَةً [خَرْطَم] هُ : ضرب خَرْطَمَهُ .  
 الخَرْطَمُ - ج خَرْطَمٍ : الخَرْطُومُ .  
 الخَرْطُومُ - ج خَرْطِيمٍ : الأنف ويستعمل خصوصًا للقبيل || « خَرْطِيمُ القوم » : ساداتهم .  
 خَرْفَ - خَرْفًا وخِرَافًا وخِرَافًا ومَخْرَفًا . الشمر : اجتناء .  
 خَرْفَ - خَرْفًا : فسد عقله من الكبر .  
 خَرْفًا - خَرْفًا : خَرْفٌ .  
 خَرْفَ - تِ الأَرْضِ : أصابها مطرُ الخريف || و - تِ البهائم : أصابها الخريف || أنبت لها الخريف ما ترعاه .  
 خَرْفَ - تَخْرِيفًا هُ : نسبه إلى الخَرْفِ .  
 الخَرْفُ - مَنْ فسد عقله من الكبر .  
 الخَرْفَةُ - مؤنث الخَرْفِ .  
 خَرْفَسَ - خَرْفَسَةً [خَرْفَس] الشيء : خَلَطَهُ .  
 الخَرْفِيُّ - النسبة إلى الخَرْفِ .  
 الخَرْفِيُّ - النسبة إلى الخَرْفِ .  
 خَرْقَ - خَرْقًا الثوب : مَزَقَهُ || و - البناء : فتح فيه نافذة || و - فلانًا بالرمح : طعنه || و - المفاضة : قطعها حتى بلغ أقصاها || و - الأرض : جابها ||  
 و - العادة : تجاوزها ونقضها || و - الرجل : كذب ||  
 لَبَبَ لعب الصبيان بالمخاريق || و - الكذب : صنعه ||  
 و - تِ الريح : عصفت || و - خَرْقًا في البيت : أقام ولم يبرح .  
 خَرْقَ - خَرْقًا : حَمِيقٌ || لم يُحسِن عمله .  
 خَرْقَ - خَرْقًا : خَرْقٌ .  
 خَرْقَ - تَخْرِيفًا هُ : مَزَقَهُ || و - الرجل : أكثر الكذب .  
 الخَرْقُ - الحُمُقُ || سوه التصرف والجهل || ضعف الرأي || ضد الرفق || « من الخَرْقِ في الرأي أن » : من الحماقة أن .  
 الخَرْقُ - ج خَرْقٍ : الثُّقْبَةُ || الفرجة || الأرض الواسعة تتخرق فيها الرياح || القفر .  
 الخَرْقُ - الخَرْقُ .  
 الخَرْقَاءُ - مؤنث الأخرق || الريح الشديدة || الأرض الواسعة تتخرق فيها الرياح .  
 الخَرْقَةُ - الخَرْقُ .  
 الخَرْقَةُ - ج خَرْقٍ : القطعة من الثوب .  
 خَرْمَ - خَرْمًا هُ : ثقبه || شقَّ وَتَرَةً أَنفِهِ || و - الخُرْزَةُ : فصمها || و - الإبرة : كسر ثقبها || و - عن الطريق : عدل || و - في وعده عند العامة : أخلف .  
 خَرْمَ - خَرْمًا : نَحَرَمَتْ وَتَرَةً أَنفِهِ .  
 خَرْمَ - خَرْمًا : كان ذا مُجُونٍ وخلاعة .  
 خَرْمَ - تَخْرِيمًا الخَرْزَ : خرمها .  
 الخَرْمُ - خَرْمُ الإبرة : ثقبها (عامية) .  
 الخَرْمُ - ج خَرْومٍ : أنف الجبل .  
 الخَرْمَاءُ - الأذن المخترمة || و - من العناز : التي شُقَّتْ أذنها عَرْصًا .  
 الخَرْمَةُ - موضع الخَرْمِ من الأنف .

- خَرْمَش - خَرْمَشَة : خَمْس (عامية) .  
 الخُرْتُوب - (ن) : الخُرُوب .  
 الخُرْتُوبَة - (ن) : واحدة الخُرْتُوب .  
 الخُرُوب - ثمر شجرة الخُرْتُوب || و - (ن) شجر مشر من فصيلة القُرْبِيَّات دائم الوراق . منابته منطقة شرقي المتوسط . ثماره على شكل قُرْنِيٍّ ، طويلة وعريضة ، سكرية . يُستعمل لعلف الحيوان ويُستخرج منه نوع من الدُّبَس .  
 الخُرُوبَة - (ن) : واحدة الخُرُوب || و - عند العامة : حديدة تدخل في ثقب ما ينفذ من حائط أو غيره لتمنعه عن الخروج منه .  
 الخُرُوج - مص || « يوم الخُرُوج » : يوم العيد || يوم القيامة إذ يخرج الناس من القبور .  
 الخُرُود - ج خُرَايد وخُرُود وخُرُد : البكر لم تُمس قط || الحَيَّة الطويلة السكوت الخافضة الصوت .  
 الخُرُور - [خر] : المكان فيه أخاديد وماء || صوت السنور .  
 الخُرُوس - البكر في أول حملها || التي تُعمل لها الخُرْسَة .  
 الخُرُوع - (ن) : جنس نبات عشبي أو شجري من فصيلة القُرْبِيَّات . يُزرع لاستخراج زيت من بزوره فيه قوَّة مسهلة ومعروف بزيت الخُرُوع .  
 الخُرُوع - ج خُرَائِع وخُرُوع من النساء : التي تنثني لينا .  
 الخُرُوف - ج خِرَاف وأخْرَفة وخِرْفَان (ح) : الحَمَل .  
 الخُرُوفَة - (ح) : أنثى الخُرُوف .  
 الخُرُوم - ج خِرْمَة [خر] : الخُرْم .  
 الخُرْمِيَّة - ج خِرَارِيَّة وخِرَارِيَّة [خرت] : الدليل الحاذق الذي يهتدي الى أخْرَات المفاوز وهي مضابقتها وطرقها الخفية ، كأنه يشقها ليدخل فيها .  
 الخُرْمِيَّة - من تلقى دروسه في (معهد أو جامعة) || من أنهى علومه في (الطب أو الهندسة أو الحقوق ...) .  
 الخُرْمِيَّة - ج خُرَايد وخُرُود وخُرُد : البكر لم تُمس قط || « لؤلؤة خُرْمِيَّة » : لم تُثَقَّب || « صوت خُرْمِيَّة » : لِين عليه أنرُ الحياء .  
 الخُرْمِيَّة - ج خُرَايد وخُرُود وخُرُد : اللؤلؤة لم تُثَقَّب .  
 الخُرْمِيَّة - ج أخْرَة [خر] : صوت الماء || غطيط النائم || المكان المطمئن بين ربتين .  
 الخُرْمِيَّة - (طب) : وجع يُحس منه بمثل عَرَز المَخَارِز كما في البُقْرَس .  
 الخُرْمِيَّة - ج خُرَائِط : وعاء من جلد أو غيره يُشَد على ما فيه || ما ترسم عليه هيئة الأرض أو إقليم منها ويسمونها أيضاً «الخارطة» وعريتها المَصُور أو المَخْطَط .  
 الخُرْمِيَّة - من الرجال : الضعيف || و - ج خُرَائِع وخُرُوع من النساء : التي تنثني لينا .  
 الخُرْمِيَّة - فصل بين الصيف والشتاء ، تُخْرَف فيه الثمار || المطر في هذا الفصل .  
 الخُرْمِيَّة - النسبة الى الخريف .  
 الخُرْمِيَّة - مَنْ كان ذا مُجُون وخَلَاعَة .  
 خُرْم - خُرْمًا [خر] الحائط : وضع عليه شوكة لئلا يُطَّلَع عليه || و - هُ بالرمح : طعنه || و - التمر : كان فيه شيء من الحموضة .  
 الخُرْم - ج خُرُوم : ما تُسجج من صوف وحرير || الحرير || و - عند العامة (ن) : الطُّحْلَب .  
 خُرْمًا - خُرْمًا [خزو] هُ : ساسه وقهره || كفه عين .  
 هواه || عاداه || و - الدابة : ساسها وراضها .  
 خُرْمِيَّة - خُرْمِيَّة [خز] : كان أشد خُرْمًا منه || و - هُ : أوقعه في الخُرْمِيَّة || فضحه .  
 الخُرْمِيَّة - [خز] : « يا للخُرْمِيَّة » : يا للعارا الخُرْمِيَّة - الطويل القامة جداً (عامية) .  
 الخُرْمِيَّة - صانع الخُرْم || بائع الخُرْم .  
 الخُرْم - (ن) : نبت من فصيلة الشفويات ، ذكي الرائحة . يُستعمل للعطور .  
 الخُرْم - حلقة يُشَد فيها الزمام .  
 الخُرْمِيَّة - (ن) : جنس زهر من فصيلة الزُبَقِيَّات . له بَصَلَة وأزهاره متعددة الألوان ، اشتهرت هولندا بزراعته || و - (ن) : الخُرْم .  
 الخُرْمِيَّة - حلقة يُشَد فيها الزمام || سير رقيق يُخْرَم بين الشراكين .  
 الخُرْمَان - مكان يُخْرَم فيه الماء .  
 الخُرْمَانَة - حرفة الخازن .  
 الخُرْمَانَة - ج خُرْمَان : مكان الخُرْم || و - عند العامة : المخدع والخباء من خشب تُوضَع فيه الأمتعة || « خُرْمَانَة الكُتُب » : المكتبة || « خُرْمَانَة الدولة » : بيت المال .  
 خُرْم - خُرْمًا : نظر بمؤخر عينه وتداهى || و -



- الرجُلُ : هرب .  
 خَزْرَ - خَزْرًا تَ عَيْنُهُ : ضاقت .  
 خَزْرَ - تَخَزَّرَ الشَّيْءُ : ضَبِقَهُ .  
 الخَزْرُ - ضَبِقَ العَيْنَ || طائفة من الناس خَزُرَ العيون .  
 الخَزْرَاءُ - مؤنث الأَخْزَرِ .  
 الخَزْرَةُ - انقلاب الحَدَقَةِ نحو اللحاظ وهو أَقْبَحُ الحَوْلِ .  
 الخَزْرُ - ج خَزْرَانٌ وَأَخْرَزَةٌ [خَزْرَ] (ح) : ذَكَرَ الأَرَانِبُ .  
 الخَزْرَعِيلُ - الأحاديث المستظرفة الباطلة .  
 الخَزْرَعِيلُ - الخَزْرَعِيلُ .  
 الخَزْرَعِيلَةُ - ج خَزْرَعِيلَاتٌ : الفُكَاهَةُ والمزاح .  
 الخَزْرَعِيلُ - الخَزْرَعِيلُ .  
 الخَزْفُ - ما عَمِلَ من الطين وشُويَ بالنار فصار فَخَارًا .  
 الخَزْفَةُ - واحدة الخَزْفِ .  
 الخَزْفِيُّ - الخَزْفِ .  
 خَزَقَ - خَزَقًا التوبَ : شَقَّهُ (عامية) .  
 خَزَلَ - خَزَلًا الشَّيْءُ : قَطَعَهُ || و - هُ عَنْ حَاجَتِهِ : عَوَّقَهُ .  
 خَزَلَ - خَزَلًا : انكسر ظهره .  
 خَزَمَ - خَزَمًا اللَّائِي : نَظَمَهَا || و - البعيرَ : جعل في جانب منخره الخِزَامَ أو الخِزَامَةَ .  
 خَزَمَ - تَخَزَّرَ بِمَا البعيرَ : خَزَمَهُ .  
 الخَزَمُ - (ن) : شجر كاللِّدْوَمِ تُفْتَلُ من لحائه الحبال .  
 خَزَنَ - خَزَنًا المَالَ : ادَّخَرَهُ || و - السَّرَّ : كَتَمَهُ || و - اللسانَ : منعه الكلامَ || و - خَزَنًا وخَزُونًا اللحمَ : أَتَنَ .  
 خَزَنَ - خَزَنًا اللحمَ : أَتَنَ .  
 خَزَنَ - خَزَنَةً اللحمَ : أَتَنَ .  
 الخَزَنَةُ - المَالَ المخزُونُ .  
 خَزَى - خَزِيًا وخَزَى [خَزَى] : ذَلَّ وهَانَ || وقع في بليَّةٍ وشُهْرَةً فذلَّ بذلك وهَانَ || و - خَزَايَةَ وخَزَى هُ ومنهُ : استعياه واستحى منه .  
 الخَزْيُ - [خَزَى] : الهَوَانُ والذُّلُّ || العقابُ || البُعْدُ .  
 الخَزْيَةُ - [خَزَى] : الخَزْيَةُ .  
 الخَزْيَةُ - [خَزَى] : البَلِيَّةُ || الخَصْلَةُ التي يُخَزَى فيها الإنسانُ .  
 الخَزَيْنُ - اللحمُ المَتْنُ .  
 الخَزَيْتَةُ - ج خَزَايِنُ : مَكَانُ الخَزْنِ || « خَزَيْتَةُ
- الدولة » : بيت المال .  
 خَسَّ - خَسَّاسَةً وخُسُوسَةً وخِسَّةً [خَسَّ] : رَذُلٌ || نقص في الوزن أو القَدْرُ || و - خَسًّا نصيبَهُ : جعلهُ دنيًا حقيرًا .  
 الخَسُّ - (ن) : نبات من فصيلة المركبات اللسنيَّة الزهر . أنواعه عديدة المفضل منها ما يُصنع سلطَةً . يُزرع بكثرة || « خَسُّ الحِمَارِ » (ن) : نبات بريُّ || « خَسُّ البَقْرِ » (ن) : نبات بريُّ .  
 الخَسَارَةُ - ج خَسَائِرُ : ضدَّ الرِّيحِ || الفُقْدَانُ ، الضِّيَاعُ || « يَا خَسَارَةَ » : يَا لَهُ مِنْ ضَرَرٍ ، يَا لَهُ مِنْ أَمْرٍ مُؤَسِّفٍ || « خَسَائِرُ فَادِحَةٌ » : أضرار جسيمة .  
 الخَسَّاسُ - [خَسَّ] من الأشياء : التافه المردول .  
 الخَسَالَةُ - الرَّدِيءُ من كلِّ شيء .  
 الخَسَالَةُ - الخَسَالَةُ .  
 الخَسَّانُ - [خَسَّ] (فك) : النجوم التي لا تغيب كنبات نَعَشٍ .  
 خَسَأَ - خَسَأًا وخُسُوءًا [خَسَأَ] الكلبُ : طردهُ || و - الكلبُ : بَعُدَ وانزجر || و - البصرُ : كلَّ وأَعْيَا .  
 خَسِيءٌ - خَسَأًا [خَسَأَ] الكلبُ : بَعُدَ وانزجر .  
 خَسَّرَ - خَسَّرًا وخُسْرَانًا المِيزَانَ : ناقصه || و - المَالَ : ضَيَعَهُ .  
 خَسِرَ - خَسِرًا وخُسْرًا وخُسْرًا وخُسْرًا وخَسَارًا وخَسَارَةً وخُسْرَانًا : ضدَّ ربحٍ || ضلَّ وهلك .  
 خَسَّرَ - تَخَسَّرًا هُ : جعلهُ يخسرُ || أَضَلَّهُ وأَهْلَكَهُ .  
 خَسَّسَ - تَخَسَّسًا [خَسَّ] نصيبَهُ : جعلهُ دنيًا حقيرًا .  
 خَسَفَ - خُسُوفًا القمرُ : ذهب ضَوْؤُهُ || و - المَكَانُ : ذهب في الأرض وغرق || و - فلانٌ في الأرض : غاب فيها || و - تِ العَيْنُ : ذهبت وغطت حَدَقَتَاهَا في الرأسِ || و - السَّقْفُ : سقط || و - الشَّيْءُ : نقص || و - الرَّجُلُ : هزل ، كَانُ لحمه غار ودخل || و - خَسَفًا الشَّيْءُ : انقطع || انخرق || و - الشَّيْءُ : خرقه || قطعهُ || و - البئرُ : حفرها في صخر فنبعت بماء لا ينقطع || و - فلانًا : أَذَلَّهُ وحَمَلَهُ ما يكره || و - خُسُوفًا وخَسَفًا العَيْنَ : فقأها || و - اللهَ الأرضَ : أساخها وغَيَّبها بما عليها || و - اللهَ الأرضَ بفلانٍ : غَيَّبَهُ فيها .  
 الخُسْفُ - الإذلال وتحميل الإنسان ما يكره || العجز

الخَشْفاش - ج أَخِشَّة [خش] : العود يُجَمَل في عَظْم  
أنف الجمل || الغضب || حشرات الأرض والعصافير  
ونحوها || و - (ح) : حَبَّة الجبل || « خَشَاشًا الشيء » :  
جانباها .

الخَشَاشَة - واحدة الخَشْفاش .

الخَشَاف - (ط) : زبيب يُنقع بالماء ثمَّ يُؤكل بمائه ||  
« خَشَافُ الرُّمَان » (ط) : يكون فيه حبَّ الرُّمَان بدلًا  
من الزَّبيب ويُحلى بالسكر .

الخَشَام - العظيم الأنف .

الخَشَائِيَّة - [خش] : خيمة صغيرة مستطيلة تعمل من  
القصب ونحوه لدود القزِّ (عامية) .

خَشَبَ - - خَشَبًا الشيء : انتقاه || و - السيف :  
صقله || و - الشيء بالشيء : خلطه || و - الكلام  
أو العمل : لم يُحكِّمه ولم يحوِّده || و - الشعر : قاله  
كما يجيء دون تنقيح .

خَشَبَ - تخشيبًا الشيء : صار كالخشب في الغلظ .  
الخَشَب - ج خَشَبٌ وخَشَبٌ وخَشَبٌ وخَشَبَان : ما  
غلظ من العيدان || القسم الصلب من النباتات . ينمو  
حول عروق يسير فيها النُسغ ويصبح ، في الشجر  
خاصة ، المادة السائدة في الجذور والسوق || « الخَشَبُ  
الوردِي » : تحمل هذا الاسم أنواع عديدة من الخشب  
التي نذكر منها خشب الجَاكْرَنْده الذي تُنتجه البرازيل  
بنوع خاص || « الخَشَبُ المُعَاكَس » : خشب مُلصق  
بعضه ببعض على شكل صفائح كبيرة ذات ألياف  
مُعَاكسة .

الخَشِيب - الغليظ الخشن || « عَيْشٌ خَشِيبٌ » : غير  
مُتَأَنق فيه .

الخَشِيبَاء - الأرض الشديدة فيها حجارة وحصى وطين .

الخَشِيبَة - واحدة الخَشِيب || « خَشِيبَةُ المَيْتِ » :  
النعش || « خَشِيبَةُ المَسْرَحِ » : المكان الذي يمثل  
فيه الأشخاص أدوارهم ؛ نقول « على خَشِيبَةِ المَسْرَحِ » .  
الخَشِيبِي - النسبة الى الخَشِيب .

الخَشْفَاش - [خشخش] (ن) : نبات عشبي من  
فصيلة الخَشْفَاشِيَّات ، يحمل أكوازًا بيضاء وهو منوم ،  
مُخَدَّر || و - (ن) : نبات عشبي أميركِي الأصل ،  
من فصيلة الخَشْفَاشِيَّات ، عريض الاوراق . يُؤكل  
ثمارة مطبوخة . له طعم يشبه طعم البطيخ . يُزرع في

الذي يُؤكل .

الخَشْف - النقصان || النقيصة || الدُلُّ || الإذلال وتحميل  
الإنسان ما يكره ، يقال « سامَةٌ خَشْفًا » || الجوز الذي  
يُؤكل .

الخَشْفَة - من الأرض عند العائمة : القطعة المنخفضة  
منها .

خَشَل - - خَشَلًا هُ : رذله ونفاه .

الخَشُوف - ذهاب ضوء القمر .

الخَشُوف - ج خُوفٌ من الآبار : التي حُفرت في  
الصخر فلا ينقطع ماؤها || و - من النوق : الغزيرة  
التي ينقطع لبنها بسرعة في الشتاء || و - من السحاب :  
ما نشأ حاملًا ماء كثيرًا .

خَشِيَ - [خسا] : خاب (عامية) .

الخَشِيء - [خسا] : الرديء من الصوف ونحوه .

الخَشِير - مَنْ ضلَّ وهلك .

الخَشِيس - ج أَخِيسَةٌ وخِيسَاس [خس] : اللذيء ،  
الرذل ، التافه ، الدون لا يُعبأ به || و - عند العائمة :  
البخيل .

الخَشِيسَة - ج خِيسَاس [خس] : مؤنث الخِيس ||  
« خِيسَاسُ الأمور » : مُخْتَفَرَاتُهَا .

الخَشِيف - من العيون : الغائرة || و - ج أَخِيفَة  
وخُوفٌ من الآبار ومن النوق ومن السحاب : الخُوف .  
الخَشِيل - ج خِيسَالٌ وخِيسَائِلٌ : الرذل .

خَشَّ - - خَشًّا [خش] فيه : دخل || و - البعير :  
جمل في أنفه الخَشْفَاش || و - زَيْدًا : طعنه || و -  
السحاب : أتى بالخَشَّ .

الخَشَّ - [خش] : مص || الشَّقُّ في الشيء || الشيء  
الخَشِين || الرَجَالَة || المطر القليل .

خَشَى - تخشياً [خش] هُ : خَوْفَهُ || و - هُ فلاتنا :  
جعله يخشاه .

الخَشَاء - [خش] (ع ا) : العَظْمُ النَّاقِ خلف الأذن  
وهما خَشَاوَان .

الخَشَاب - ج خَشَابَة وخَشَابُون : بائع الخَشَب .  
الخُشَار - فُضَالَة المائدة || الرديء من كلِّ شيء || سَقَلَة  
الناس || ما لا لُبَّ له من الشعر .

الخُشَارَة - الخُشَار .

الخُشَاش - [خش] : الشجاع || الرديء .

الخَشَنَاءُ - مؤنث الأَخْشَنُ || «كثيبة خَشَنَاءُ» : كثيرة السلاح .

الخَشُوعُ - مص || التواضع .

الخَشُونَةُ - ضدَّ النعومة واللين .

خَشِيَّ - خَشِيًا وخَشِيًا وخَشِيَّةً وخَشَاءً وخَشِيَانًا ومَخَشِيَةً ومَخَشَاءً [خشي] هُ : خافهُ واتَّقاه .

الخَشِي - [خشي] : الخائف || و - من النبات : البايِس .

الخَشِيُّ - الخَشِي .

الخَشِيَانُ - ج خَشِيَانًا [خشي] : مؤنث الخَشِيَان .

الخَشِيَان - [خشي] : الخائف .

الخَشِيَانَةُ - ج خَشِيَانًا [خشي] : مؤنث الخَشِيَان .

الخَشِيْبُ - ج خَشِبٌ وخَشَائِبٌ : الرديء || الطويل الجاني العاري العظام في صلابته ؛ يقال «جَمَلٌ خَشِيْبٌ» أي غليظ || و - من السيوف : الذي بُدِيَّ طَبَعَهُ أي عمله وصياغته ولم يكْمَل صفْلُهُ || المنتقى || و - من القسي : المنحوت .

الخَشِيْبَةُ - [خشي] : مص || «خَشِيْبَةٌ أَنْ» : مَخَافَةٌ أَنْ . الخَشِيْبَةُ - [خشي] : الخوف ؛ يقال «خَشِيْبَةٌ مِنْ» أي خَوْفًا مِنْ .

الخَشِيْبَةُ - ج خَشِيَانًا [خشي] : مؤنث الخَشِيْبِي .

الخَشِيْفُ - [خشف] : الخَشْف .

الخَشِيْنُ - الخَشِيْنُ الطبع .

خَصَّ - خَصَّاصَةً وخَصَّاصًا وخَصَّاصَاءَ [خصص] : افتقر || و - خَصًّا وخَصُوصًا وخَصُوصَةً وخَصُوصِيَّةً وخَصِيصَةً وخَصِيصِيَّةً وخَصِيصِيَّةً وخَصِيصِيَّةً : فضلُهُ بِهِ وَأَفْرَدَهُ ؛ يقال «خَصَّهُ بِالوَدِّ» أي أَحَبَّهُ دون غيره || و - خَصًّا وخَصُوصًا الشيء ؛ ضدَّ عَمَّ || و - الشيء لنفسه : اختارَهُ || و - هُ بعنايته : وجَّه إليه اهتمامَهُ || و - هُ بالذِّكْر : أشار إليه بنوع خاصٍ || و - به نفسه : اختاره ، استأثر به || «هذا لا يَخْصِي» : لا علاقة لي بذلك || «أَخْصُ مِنْهُمْ» : أذكر منهم بنوع خاص .

الخَصَصَ - ج أَخْصَاصٍ وخَصُوصٍ وخَصِصَاصٍ : البيت من قَصَبٍ أو شجرٍ || حانوت الخَمَار .

الخَصَصَ - الناقص ؛ يقال «شهرٌ خِصَصَ» .

خَصَى - خِصَصًا [خصي] هُ : صيَّرَهُ خِصِيًّا .

المناطق الحارة مثل مصر .

الخَشْخَاشَةُ - (ن) : واحدة الخَشْخَاشِ || و - عند العامة : بيت يُدفن فيه الموتى فتطبق على بابه صخرة كبيرة .

خَشَخَشَ - خَشَخَشَةً [خشخش] السلاح أو الحلي ؛ سُبِعَ لَهُ صَوْتُ عِنْدَ اصْطِكَاكِهِ || و - فلانٌ بين الشجر أو القوم : دخل وغاب .

الخَشْخَشُ - [خشخش] : جِلِيَّةٌ مِنَ الذَّهَبِ تَخْشِخِشُ عِنْدَ اضْطِرَابِهَا .

خَشَرَ - خَشَرًا : أَبْقَى الخُشَارَةَ عَلَى المائدة || و - و - الشيء : نَقَى عَنْهُ الخُشَارَةَ .

الخَشْرَمُ - ج خَشْرِمَةٌ [خشرم] : جماعة النحل أو الرنايبير || أمير النحل || مأوى النحل || الحجارة الرخوة التي يُتَّخَذُ مِنْهَا الجص .

خَشَعَ - خَشُوعًا لَهُ : تَطَأَمَنَ وَذَلَّ وخضع || و - بَصْرُهُ : انكسر || و - الصوتُ : سكن || و - تَوَّ الشمسُ : دنت للغروب || و - الورقُ : ذبل || و - يبصره : غَضَّهُ || و - تَوَّ الأَرْضُ : يبست ولم تُعْطَر . الخَشَعَةُ - ج خُشَعٌ : الأَكَمَةُ المتواضعة .

الخَشَعَةُ - ج خِشَعٌ : ولدٌ البقير والبقير هي التي تموت وفي بطنها ولدٌ حيٌّ فيُفْتَقِرُ بطنها ويُخْرَجُ الولد .

الخَشْفُ - ج خِشْفَةٌ : ولدٌ الظبي أول ما يولد .

الخَشْفُ - الصوت || الحركة والحس الخَفِيُّ || الخَشْفُ . الخِشْفُ - الخَشْف .

الخَشْفُ - الثلج الخَشِيْنُ || الجَمَدُ الرَّخْوُ .

الخَشْفَةُ - الصوت || الحركة والحس الخَفِيُّ . الخَشْفَةُ - الخَشْفَةُ .

خَشَمَ - خَشَمًا هُ : كَسَرَ خِشْمَومَهُ .

خَشِمَ - خَشِمًا وخَشُومًا : أَسْعَ أَنْفَهُ || و - الأنفُ : تَغَيَّرَتْ راحته .

الخَشَمَاءُ - مؤنث الأَخْشَمِ .

خَشَنَ - خَشَنَةً وخَشَانَةً وخَشُونَةً ومَخَشَنَةً : خلاف نَعِيمٍ ولانٍ .

خَشَنَ - تَخَشِينًا هُ : جعلهُ خَشِينًا || يقال «خَشَنَ صدرَهُ» أي أَوْقَرَهُ .

الخَشِيْنُ - ج خَشِيَانٌ : خلاف الناعم واللين || «الجِنْسُ الخَشِيْنُ» : الرِّجَالُ .

خَصَلَّ - خَصَلًا الشيء : قطعه وفصله || و - خَصَلًا  
وخصالاً القوم : فاقهم وفضلهم .

خَصَلَّ - تَخَصَّيلاً هُ : جعله قطعاً || و - الشَّجَرُ :  
شدَّبه .

الخَصَلُّ - ج خُصُولٌ : إصابة الغرض || الخطر الذي  
يُخَاطِرُ عليه في النضال || ما يُتَمَازَرُ عليه .

الخُصْلَةُ - ج خُصَلٌ : الشعر المجتمع || العضو من  
اللحم || العنقود || عودٌ عليه شوكٌ || طَرَفُ القصب  
الرطب .

الخُصْلَةُ - ج خِصَالٌ : الخلة فضيلة كانت أو رذيلة  
وقد غلبت على الفضيلة || العنقود || عودٌ عليه شوكٌ || طَرَفُ  
القصب الرطب || إصابة الغرض .

خَصَمَ - خَصَمًا هُ : غلبه في الخصومة .

الخُصْمُ - ج أَخْصَامٌ وَخُصُومٌ : الزاوية || الجانب .

الخُصْمُ - ج خُصُومٌ وَخِصَامٌ : المُخَاصِمُ والمُنَازِعُ . وقد  
يجيء للثنيين والجمع والمؤنث ، فيقال « هما وهم وهي  
خَصْمِي » .

الخُصُوبَةُ - الخِصْبُ .

الخُصُوصُ - [خصي] : الخُصُوصُ || « بخصوص ،

في خصوص ، من خصوص » : فيما يتعلق || بهذا

الخصوص ، من هذا الخصوص » : في هذا الشأن ،

من هذا القبيل || « على الخصوص » و « خصوصاً »

و « على وجه الخصوص » : لا سياً .

الخُصُوصُ - الانفراد ويقابله العموم || الانحصار

ويقابله الإطلاق .

الخُصُوصِيُّ - الخاص ، خلاف العمومي .

الخُصُوصِيَّةُ - مص || مؤنث الخُصُوصِيَّةِ .

الخُصُومَةُ - المنازعة والمجادلة ، الخلاف .

الخَصِي - [خصي] : الذي يشتكى خصاه .

الخَصِيَّةُ - ج خِصِيَّةٌ وَخِصِيَانٌ [خصي] : الذي سَلَّتْ

خَصِيَّتَاهُ وَزُرَعَتَا .

الخَصِيبُ - الكثير الخير الرَّحْبُ الجَنَابُ .

الخُصِيَّةُ - ج خُصِيٌّ [خصي] (ع ا) : عضو من الجسم

يُعرف بالبيضة || « خُصِيَّةُ البحر » (ن) : نبات .

الخَصِيفُ - النعل المخصوصة || الرماد || اللبن الحليب

يُصَبُّ على الرائب || ما كان فيه لون السواد ولون البياض ||

الأبيض الخاصرتين من الخيل أو الغنم .

خَصَى الثُّعْلَبُ - [خصي] (ن) : السَّحْلَبُ .

خَصَى الكَلْبُ - [خصي] (ن) : السَّحْلَبُ .

الخِصَارُ - الإزار .

الخِصَاصُ - [خصص] : كلُّ خلل أو خرق في باب

أو برقع ونحوهما ، يقال « بدا القمر من خِصَاصِ الغيم »

و « لمحت من خِصَاصِ الباب » || الفرج في البناء وما

شاكله .

الخِصَاصَةُ - ج خِصَاصٌ [خصص] : ما يبتى في الكرم

من العنب بعد القطاف || الشيء القليل .

الخِصَاصَةُ - [خصص] : واحدة الخِصَاصِ || الفقر

وسوء الحال ، تقول « سددت خِصَاصَةَ فلان » :

أي جبرت فقره .

الخِصَافُ - مَنْ يَخْصِفُ النعال || الكذاب .

الخِصَامُ - الجدال || النزاع والخلاف .

الخِصَانُ - [خصص] من القوم : خيارهم وأكابرهم ؛

تقول « إنما يفعل هذا خِصَانُ الناس » أي أكابرهم .

الخِصَانُ - [خصص] من القوم : الخِصَانُ .

خَصَبًا - خِصَبًا المكانُ : كثر فيه العشب والخير .

خَصَبًا - خِصَبًا المكانُ : خَصَبًا .

الخِصْبُ - ج أَخْصَابٌ : كثرة العشب والخير || رَعْدُ

العيش .

الخَصِيبُ - الكثير العشب والخير .

خَصِرَ - خَصِرًا اليومُ : صار باردًا || و - الرجلُ :

آذاه البردُ في أطرافه .

الخَصْرُ - ج خُصُورٌ : وَسَطُ الإنسان فوق الورك ||

« خَصْرُ القَدَمِ » : أخمصها .

الخَصْرُ - البرد .

الخَصِيرُ - البارد .

خَصَصَ - تَخَصَّيصًا [خصص] الشيء : ضدَّ عَمَّمَهُ ||

و - هُ بالشيء : خصَّه به .

خَصَصَ - خَصَصًا النعلُ : أطبق عليها مثلها وخرزها

بالبيخصف || و - الشيء على الشيء : ألصقهُ به .

الخَصِيفُ - مص || النعل .

الخَصِيفُ - قطعة مما يُخَصَفُ به النعلُ || لونٌ مركبٌ من

أبيض وأسود .

الخُصْفَةُ - الخُرْزَةُ .

الخُصْفَةُ - قطعة مما يُخَصَفُ به النعلُ .

الخَصِيْلَةُ - ج خَصِيْلٌ وَخَصَائِلٌ : كل لحمة فيها عصب ، تقول « ارتعدت فرائضه واضطربت خصائله » .  
 الخَصِيم - ج خُصَمَاءُ وَخُصَمَانٌ : المُخَاصِمِ .  
 الخِضَاب - ما يُخَضَّبُ بِهِ .  
 الخِضَاد - وجعٌ يصيب الأعضاء لا يبلغ أن يكون كسرًا .  
 الخِضَار - البقل الأوَّل .  
 الخِضَار - يُباع الخُضْرُ .  
 الخِضَارِيْم - [خضرم] : السِّدُّ الكَرِيْمُ الحَمُولُ للعظائم .  
 الخِضَارِي - ج خِضَارِيٌّ [خضرم] (ح) : عصفور أصفر اللون ضارب إلى الخضرة ويسمى أيضًا الأخيَل .  
 الخِضَام - ما خُضِمَ أي أُكِلَ .  
 الخِضَامَةُ - الخِضَامُ .  
 خَضَبَ - خَضَبًا الشَّيْءُ : لَوْنُهُ || و - خُضُوبًا الشَّجَرُ : اخضُرَّ || و - المَكَانُ : طلع نباته .  
 خَضِبَ - خُضُوبًا الشَّجَرُ أو المَكَانُ : خَضَبَ .  
 خُضِبَ - خُضُوبًا الشَّجَرُ وَالمَكَانُ : خَضَبًا .  
 خَضَبَ - تَخَضَّبًا الشَّيْءُ : لَوْنُهُ || و - شَعْرَةً بِالحِنَاءِ : لَوْنُهُ .  
 الخَضْب - ج خُضُوبٌ : خُضْرَةُ الشَّجَرِ || الجَدِيدُ مِنَ النَّبَاتِ يُنْطَرُ فيخضُرُ || و - (ز) : المَادَّةُ الخَضْرَاءُ فِي النَّبَاتِ المَعْرُوفَةِ بِالكُلُورُوفِيلِ وَهِيَ تتألَّفُ مِنَ حَبَّاتٍ صَغِيرَةٍ تَضُمُّهَا خَلَايَا النَّبَاتَاتِ وَلا سِيَّما خَلَايَا الأورَاقِ . وَتَسَاعِدُ هَذِهِ الحَبَّاتُ النَّبَاتَاتِ عَلَى التَّنَاطُفِ الكَرْبُونِ المَوْجُودِ فِي المَوَاءِ وَإِدْخَالِهِ فِي الخَلَايَا بِفَعْلِ الشَّمْسِ .  
 خَضَدَ - خَضَدًا العُودَ : كَسَرَهُ وَلم يَبَيِّنْ || ثَنَاهُ مِنَ غَيْرِ كَسَرٍ || و - الشَّجَرَ : قَطَعَ شوكه || و - شوكته : حَدًّا مِنَ سيطرته ، نالَ مِنَ سُلْطَانِهِ || و - الرَّجُلَ : أَكَلَ شَيْئًا رَطْبًا كالجَزَرِ .  
 خَضَدَ - تَخَضَّدًا هُ : قَطَعَهُ .  
 الخَضَد - وجعٌ يصيب الأعضاء لا يبلغ أن يكون كسرًا || الضمور في الثمار || الضعف في النبات || كل ما قُطِعَ مِنَ العُودِ أو تَكَسَّرَ || « خَضَدُ البَدَنِ » : تَكْسُرُهُ وَتَوَجُّعُهُ مَعَ كَسَلٍ || « خَضَدُ السَّفَرِ » : تَعَبُهُ .  
 الخَضِيد - الضعيف || العاجز عن النهوض .  
 خَضِرَ - خَضْرًا : صارَ أَخْضَرَ أي بِلَوْنِ وَرَقِ الشَّجَرِ المَعْهُودِ || و - الزَّرْعُ : صارَ نَضِيرًا .  
 خَضَرَ - تَخَضَّرًا الشَّيْءُ : جَعَلَهُ أَخْضَرَ .

الخَفِير - الأخضر || المكان الكثير الخضرة || الزرع || العفن || البقلة الخضراء .  
 الخَضْرَاء - ج خَضْرَاوَاتٌ : مؤنث الأخضر || « القبة الخضراء » : السماء || « خضراء القوم » : مُعْظَمُهُمُ .  
 الخُضْرَةُ - ج خُضْرٌ وَخُضْرٌ : لَوْنُ الأَخْضَرِ || البَقْلُ || النعومة || « خُضْرَةُ الدِّمَنِ » : خُضْرَةٌ ما يَنْبِتُ عَلَى المَزَابِلِ ؛ يَكْنَى بِهَا عَن جَمَالِ الظَّاهِرِ مَعَ قَبْحِ البَاطِنِ || و - فِي ألوانِ النَّاسِ : السَّمْرَةُ || « الخُضْرُ » : البُقُولُ .  
 خَضْرَمَ - خَضْرَمَةً [خضرم] الأذُنَ : قَطَعَ مِنْ طَرَفِهَا شَيْئًا وَتَرَكَهُ .  
 الخِضْرِم - [خضرم] : البئر الكثير الماء || البحر الخِضْمُ || و - ج خِضْرِمُونَ وَخِضَارِمٌ وَخِضَارِمَةٌ : السِّدُّ الكَرِيمُ الحَمُولُ للعظائم . وَيُقَالُ « رَجُلٌ خِضْرِمٌ » أَي كَثِيرُ العَطَاءِ .  
 خَضَعَ - خُضُوعًا وَخَضَعًا وَخَضَعَانًا : تَوَاضَعَ وَتَطَاعَنَ وَسَكَنَ || و - لَهُ : انقَادٌ || و - الرَّجُلَ : سَكَنَهُ || و - النَّجْمُ : مالَ إِلَى الغُرُوبِ .  
 خَضِعَ - خَضَعًا الرَّجُلُ : كانَ فِيهِ انحناءٌ .  
 خَضَعَ - تَخَضَّعًا هُ : صَيَّرَهُ خَاضِعًا .  
 الخَضْع - مص || انخفاض وتطامن في العنق خلقة .  
 الخَضَعَاء - مؤنث الأَخْضَعِ .  
 الخَضَعَةُ - السيف أو السياط لأنصباها على ما تقع عليه || صوت وقع السيف أو السياط .  
 الخَضَعَةُ - ج خُضَعٌ : مَنْ يَخْضَعُ لِكُلِّ أَحَدٍ || مَنْ يَقْهَرُ أَقْرَانَهُ .  
 الخَضَعَةُ - الخَضَعَةُ .  
 خَضِلَ - خَضَلًا : نَدِيٌّ وَابْتِلٌ .  
 خَضَلَ - تَخَضَّلًا الشَّيْءُ : نَدَّاهُ وَبَلَّهَ .  
 الخَضَل - اللؤلؤ والدر الصافي || صنف من الخرز .  
 الخَضَل - الخَضَلُ .  
 الخَضِيل - الخَاضِيلُ .  
 الخَضِلَّة - وَاحِدَةُ الخَضَلِ .  
 الخُضْلَةُ - الخِضْبُ || الرِّيُّ || التَّعْمَةُ || الرَّفَاهِيَةُ وَنِصَارَةُ العَيْشِ || « يَوْمٌ خُضْلَةٌ » : يَوْمٌ نَعِيمٌ .  
 خَضَمَ - خَضَمًا الشَّيْءُ : قَطَعَهُ || و - الطَّعَامَ : أَكَلَهُ بِأَقْصَى أَضْرَاسِهِ .  
 خَضِمَ - خَضَمًا الطَّعَامَ : خَضَمَهُ .  
 الخِضْم - الجواد المعطاء (ولا توصف به المرأة) || السِّدُّ ||

الجمع الكثير || البحر العظيم || المِسَن || و - من  
السيف : القاطع .  
الخَضُوب - الجديد من النبات يُمَطَّر فيخضِر .  
الخَضُور - ذو الخضرة .  
الخَضُوع - ج خَضَع : الخاضع .  
الخَضِيب - ج خَضِب : الملون بالخضاب ؛ يقال  
« كَفَّ خَضِيبٌ وامرأةٌ خَضِيبٌ » .  
الخَضِير - ذو الخضرة || البقلة الخضراء || و - عند  
العامة : جميع الخضِر || و - عند العامة أيضاً :  
زبل البقر الطري .  
الخَضِيرِي - ج خَضَارِي (ح) : الخَضَارِي .  
الخَضِيمَة - صوت السيل || صوت يُسْمَع من بطن  
الدابة .  
الخَضِيلَة - الرُّوضَة العَمِيقَة أي القريبة من المياه .  
الخَضِيمَة - النبت الأخضر || الأرض الكثيرة النبت .  
خَطَّ - خَطَّ [خط] بالقلم : كتب || و - الشيء :  
كتبه بقلم أو غيره || و - على الشيء : رسم عليه خطاً  
أو علامة || و - خطاً أي سَطَرًا : رسمه || و - في  
الأرض : عمل فيها خطاً || و - تِ الرياحُ الرملَ :  
جعلت فيه طرائق مستطيلة || و - القبرَ : حفره ||  
و - هُ الشَّيْبُ : خالط الشيبُ سواد رأسه ، ظهر الشيب  
عليه || و - الطعامَ وفي الطعامِ : أكله قليلاً || و -  
الخِطَّةَ لنفسه : اتَّخذها وأَعْلَمَ عليها || و - عِذارُةُ :  
نبت || و - الغلامُ : نبت عِذارُةُ || و - في نومه : غَطَّ .  
الخِطَّة - الطريق || الشارع || موضع الحي .  
الخِطَّة - ج خِطُوط : الخِطَّة || الكتابة || الطريقة المستطيلة  
في الشيء . ومنه « الخِطَّة التَّلْفُونِيَّة » : سلك يُستعمل  
لنقل الصوت الى آلة الهاتف ؛ و « خِطَّة سَكَّة الحديد » :  
طريق للمواصلات مؤلف من سلكين حديديين يسير  
عليهما القطار ؛ يقال « خرج عن الخِطَّة » || و -  
(هـ) : رَسَمَ يكون له طول ولا يعتبر له عَرْضُ أو سَمَك .  
يأتي كثيراً بمعنى خط مستقيم ؛ والمستقيم يشبه الخِط  
المَشْدُود || « خِطَّة نصف مستقيم » (هـ) : جزء من  
المستقيم محدود من جهة ولا حدَّ له من الأخرى ||  
« خِطَّة قطعة مستقيم » (هـ) : جزء من مستقيم محدود  
من جهتيه || « الخِطَّة الحَلَزُونِيَّة » (هـ) : هو الحاصل  
من انطباق مستقيم كائن في مستوي إذا لُفَّ المستوي على

سطح أسطوانتي دَوْرَانِي || « قَدَمُ الخِطَّة الحَلَزُونِيَّة »  
(هـ) : البُعد بين نقطتين متاليتين مشتركين بينه وبين  
إحدى راسمات السطح || « الخِطَّة الفراغِيَّة أو اليساريَّة »  
(هـ) : هو الذي لا يحويه مستوي || « الخِطَّة المُتَكَبِّرَة »  
(هـ) : مؤلف من قطع مستقيمة متتالية مثل ب ج د هـ ||  
« الخِطَّة المُتَحَنِيَّة » (هـ) : ليس مستقيماً ولا مُتَكَبِّرًا ||  
« الخِطَّة المُعَلَّقَة » (هـ) : ينطبق طرفاه كالدائرة والمضلع ||  
« الخِطَّة المُفْتوحَة » (هـ) : يختلف طرفاه مثل ب ج د هـ ||  
« الخِطَّة المُتَكَبِّرَة المُحَدَّبَة » (هـ) : يكون من جهة  
واحدة من جميع قطعه إذا مُدِّدَت || « الخِطَّة المُتَكَبِّرَة  
المُعَرَّرَة » (هـ) : عكس المُحَدَّب || « خِطَّة العَرْض » :  
دائرة متوازية لخط الاستواء || « خِطَّة الاستواء أو الاعتداليَّة »  
(فك) : دائرة كبيرة من الأرض أو دائرة معدل النهار ،  
مستويةا عمود على محور الأرض ، فيها يستوي الليل  
والنهار طوال أيام السنة ، وهي تقطع الأرض الى نصفين  
شمالي وجنوبي || « خِطَّة الاستواء السماويَّة أو الفلك  
المستقيم أو معدل النهار » (فك) : دائرة تقاطع الكرة  
السماويَّة بمستوي عمود على محور الأرض ويمر الخِطَّة  
في صور الجِبَار والسنبلة وغيرهما || « خِطَّة أو دائرة نصف  
النهار أو خط الزَّوَال ، أو الهاجرة لمكان معيَّن » (فك) :  
دائرة من الكرة السماويَّة تمر بشاقل المكان وقُطْبِي الكرة ،  
وينتصف النهار عندما تبلغ الشمس هذا الخِطَّة ||  
« خِطَّة المَسْرِيَّة » (اع) : هو خط مسير القذائف منذ  
انطلاقها من فوهات الأسلحة النارية حتى بلوغها  
الهدف || « على خِطَّة مُسْتَقِيم » : في وَجْهَة لا اليُوء  
فيها ولا انعطاف || « على طول الخِطَّة » : إلى نهاية  
الاتجاه || « الخِطُوط البَحْرِيَّة » : خدمة المواصلات  
البَحْرِيَّة || « الخِطُوط الجَوِّيَّة » : خدمة المواصلات  
الجَوِّيَّة || « الخِطُوط الأَمَامِيَّة » (اع) : أقرب الصفوف  
إلى العدو في ميدان القتال || « خِطُوط الكف » :  
غَضُونُها .  
الخِطَّة - ج خِطَط [خط] : الأرض التي تنزلها ولم  
ينزلها قبلك نازل || ما يخطه الإنسان لنفسه من  
الأرض .  
خِطَّ - خِطَّ [خط] : فتح ما بين قَدَمَيْهِ ومشي ||  
و - خطواتٍ واسعة : أحرز تقدُّمًا كبيرًا .  
خِطَى - تَخَطَّى الرَّجُلُ : حمَّله على الخِطُوط

أن || «إصلاح الخطأ» : إصلاح القلط || «الخطأ المطبوع» : خطأ في تنضيد الحروف يكون بوضع حرف محل آخر أو نحو ذلك .

خطب - - خطبة وخطباً وخطابة : وعظ || قرأ الخطبة على الحاضرين ؛ يقال «خطب القوم وفي القوم» || و - خطباً وخطبة وخطبتي الفتاة : دعاها الى الزواج ، طلبها للزواج || «خطب وده» : تقرب إليه ، تودده . خطب - - خطابة : صار خطيباً .

الخطب - ج خطوب : الشأن || الأمر صغر أو عظم وغلب استعماله للأمر العظيم المكروه .

الخطب - ج أخطاب : الرجل الذي يخطب المرأة || المرأة المخطوبة .

الخطبة - الخطابة || الخطاب || «خطبة الكتاب» : مقدمته || «خطبة الافتتاح» : كلمة تُلقي عند افتتاح دورة ، أو دروس ، في أول حفلة أو احتفال .

الخطبة - مص || طلب المرأة للزواج || المرأة المخطوبة || ما يقدمه الخاطب عربوناً للخطبة .

الخطبة - ج خطط [خطط] : الأمر ؛ نقول «في رأسه خطبة» أي أمر ما || الأمر المشكل الذي لا يُهتدى إليه || القصد ، التصميم || المنهاج ، الطريقة ؛ يقال «خطبة العمل» أي منهاج العمل ، و«طيقاً لخطبة مرسومة» أي طيقاً لما أُعدَّ سابقاً من نهج أو طريقة || الجهل || الخصلة .

الخطبة - ج خطط [خطط] : الخطأ || القصد ، التصميم || المنهاج ، الطريقة .

خطر - خطورة الأمر له : لاح في فكره || و - الأمر يباله وعلى وفي باله : ذكره بعد نسيان || و - خطراتاً وخطيرات الحوادث : حدثت واعرضت || و - في يشبه : مشى وهو يرفع يديه ويضعهما || و - يده : ردها في مشيه الى الأمام والوراء || و - بسيفه أو رمحه : هزه مُعجباً بنفسه || و - الرمح : اهتز || و - خطراً وخطراتاً وخطيراً الجميلُ بدئيه : رفعه مرة بعد مرة وضرب به فخذه .

خطر - خطراً وخطورة : صار رفيع المقام وذا قدر . الخطر - مكيال ضخم || ما يتلبد على أورك الإبل من البعر || العارض من السحاب .

الخطر - ج أخطار : ما يتلبد على أورك الإبل من

الخطاء - [خطأ] : ضد الصواب || الذنب وقيل ما لم يعتمد منه .

الخطاء - [خطأ] : الكثير الخطاء .

الخطاب - ما يُكلم به الرجلُ صاحبه ، وتقيضه الجواب || «فصل الخطاب» : هو أن يقول الخطيب بعد حمد الله : «أما بعد» || عبارة عن الخطاب الفاصل بين الحق والباطل || وهو عبارة عن الحكم بالبيئة أو اليمين || وهو عبارة أيضاً عن الفصاحة || «خطاب الترحيب» : كلمة تُلقي عند استقبال ضيف ، عند الترحيب بضيف || «خطاب العرش» : بيان يلقيه الملك في البرلمان عند افتتاح دورة تشريعية .

الخطاب - الكثير الخطاب || المتصرف في الخطبة . الخطابة - الكثير الخطاب للمدكر والمؤنث || المتصرف في الخطبة .

الخطار - مبالغة في الخطر || الطعان بالرمح || الرمح || المقلاع || العطار || دهنٌ يُتخذ من الزيت بأفاويه الطيب .

الخطاط - [خطط] : الاختصاصي بفن الخط || الكثير الخط .

الخطاف - اللص || و - (ح) : طائر يشبه السنونو من فصيلة السنونيات ، طويل الجناحين قصير الرجلين أسود اللون ؛ ويسمى بالخطف || و - ج خطاطيف : حديد حجناء يُخطف بها || وخطاطيف السباع : مخالبها .

الخطاف - مبالغة في الخطاف || الشيطان .

الخطام - ج خطم : كل ما وُضع في أنف البعير ليقاد به || جبل يجعل في عنق البعير ويثنى في خطمه || وتر القوس .

خطى - - خطأ [خطأ] : ضد أصاب || و - في دينه : سلك سبيل خطأً عامداً أو غير عامد || و - خطأً وخطاةً : أذنب .

خطاً - تخطيتاً وتخطئةً [خطأ] ه : قال له «أخطأت» || نسبة الى الخطاء .

الخطء - [خطأ] : ضد الصواب || الذنب وقيل ما لم يعتمد منه .

الخطء - الذنب .

الخطء - الخطء || «من الخطء أن» : ليس من الصواب

و - خَطْمًا وَخِطَامًا القوسَ بالوترِ : عَثَقَهَا .  
 خَطْمٌ - تَخَطِيمًا هُ بِالخِطَامِ : خَطَمَهُ .  
 الخَطْمُ - مص || أنف الإنسان || منقار الطائر || مُقَدَّمُ  
 أنف الدابةِ وفمها || الخَطْبُ الجليل .  
 الخَطْمَاءُ - مؤنث الأخطم .  
 الخَطْمِيَّ - (ن) : نبات من فصيلة الخبازيات ، له  
 ساق طويلة مستقيمة تحمل أزهارًا جميلة حمراء وبيضاء .  
 مهده الأصلي الشرق الأوسط || و - (ن) : نبات من  
 فصيلة الخبازيات ، كبير الحجم ، يعيش في المواضع  
 الرطبة . يُزرع أحيانًا لفوائده الطبية وهو يُستعمل كلين .  
 الخَطْمِيَّةُ - (ن) : واحدة الخَطْمِيَّ .  
 الخَطْمِيَّةُ - (ن) : واحدة الخَطْمِيَّ .  
 الخُطْوَةُ - ج خُطَى وَخُطُوتٌ وَخُطُوتٌ [خطو] :  
 ما بين القَدَمَيْنِ عند المشي ؛ والعامَّة تقول « فَشْحَةٌ » ||  
 المسافة || « أتخذُ خُطْوَةً حاسمةً » : قام بسمى حاسم ||  
 « تقدّم خُطْوَةً فَخُطْوَةً » : تقدّم على مهلٍ ، تدرّجًا ||  
 « سارَ في خُطاهِ » : اقتفى أثره .  
 الخُطْوَةُ - ج خُطُوتٌ وَخِطَاءٌ : المرّة من خَطًا || الخُطْوَةُ ||  
 و - في المساحة : ست أقدام .  
 الخُطْبُورَةُ - الأهمية ؛ يقال « قضيةٌ على جانب من  
 الخطورة » || الجسامة || الجديّة .  
 الخُطُوطُ - الطلاء الذي تخضب به المرأة حاجبها ||  
 الذي يترك أثر رجليّ على الأرض .  
 خُطِيَّ - [خطو] عنه الشيء ؛ أميطَ عنه .  
 الخُطِيَّ - ج خُطْبَةٌ [خطب] : الرمح المنسوب الى الخطب  
 وهو مرغان للسفن في البحرين حيث تُباع الرياح .  
 الخُطَيْتَةُ - ج خُطَايَا وَخُطَيْتَاتٍ [خطأ] : الذئب وقيل  
 المُتعمد منه .  
 الخُطَيْبُ - ج خُطَبَاءٌ : من يقرأ الخُطْبَةَ || الخاطِبُ .  
 الخُطَيْبُ - ج خُطَيْبُونَ : الذي يخطب المرأة .  
 الخُطَيْبِيَّ - المرأة التي يخطبها الرجل .  
 الخُطَيْتَةُ - [خطو] : الخطيئة .  
 الخطير - ج خُطِرَ : الرفيع المقام ، ذو القَدْرِ || الشريف ||  
 المُهم ؛ يقال « خطيرُ الشأن » أي ذو أهمية كبرى ||  
 و - أيضًا : المثل في ما له قَدْرٌ ؛ يقال « ليس له  
 خطيرٌ » أي عديل || الوعيد || النشاط || الزمام والحبل ||

البحر || العارض من السحاب || اللبن الكثير الماء ||  
 الغصن || الإبل الكثيرة || و - (ن) : نبات يُخْتَضَبُ  
 به .  
 الخطير - ج أَخْطَارٌ : الشرف وارتفاع القَدْرِ || المثل  
 والعدل ولا يقال إلا في ما له قَدْرٌ || الإشراف على  
 هلكة ؛ يقال « ركبوا الأخطار » || « إشارة الخطر » :  
 جهاز يوضع تحت تصرف المسافرين في القطار كي  
 تُعطى العلامة ، في حالة الخطر ، لإيقافه فورًا ||  
 « معرضٌ للخطر » : في حالة تهدد سلامته أو وجوده ||  
 ويُستعمل الخطر بمعنى ما يراهن عليه وهو السبق ،  
 ج خِطَارٌ وَجِجٌ خُطِرَ .  
 الخطير - ذو الخطر والقدر || المتبختر .  
 الخطرة - المرّة .  
 الخطرة - (ن) : واحدة الخطر للنبات الذي يُخْتَضَبُ به .  
 خَطَطٌ - تَخَطِيطًا [خطب] : سَطَّرَ || وَضَعَ الخُطْبَةَ ||  
 و - الخطوط : رسمها || و - البلاد : جعل لها  
 خُطُوطًا وحدودًا .  
 خَطَفَ - خَطَفًا هُ : استلبه أو أخذه بسرعة || و -  
 خَطَفَانًا : مشى سريعًا .  
 خَطِفَ - خَطَفًا الشيء : استلبه بسرعة || و - البرقُ  
 البصر : ذهب به || و - السمع : استرقه .  
 خَطَفَ - تَخَطِيْفًا : مبالغة خَطِفَ .  
 الخُطْفُ - مص || الاستلاب وقيل الأخذ في سرعة  
 واستلاب .  
 الخُطْفَةُ - الاختلاس || العضو الذي يخنطفه السبع  
 ونحوه من البهيمة الحيّة || الرضعة القليلة السريعة .  
 خَطَلٌ - خَطَلًا في كلامه : أتى بكلام كثير فاسد ||  
 و - في منطق أو رأيه : أخطأ .  
 الخُطَلُ - مص || الحق || الكلام الكثير الفاسد ||  
 المنطق المضطرب || السُرعة || الخُفَّةُ .  
 الخُطَلُ - ج أَخْطَالٌ : ذو الخُطَلِ || الأحمق || السريع  
 الطعن || و - من السهام : الذي لا يقصد قصد الهدف ||  
 « رجلٌ خَطَلٌ بالمعروف » : عَجِلَ عند العطاء || « ثوبٌ  
 خَطَلٌ » : خَشِنَ غليظ ينجرُّ على الأرض لطوله .  
 الخُطَلَاءُ - مؤنث الأخطل .  
 خَطَمَ - خَطْمًا هُ بِالخِطَامِ : جعله على أنفه || و -  
 الرجلَ : ضرب أنفه || و - هُ بالكلام : أسكته وقهره ||



الرَّشَاقَةُ ، السَّرْعَةُ || «خِفَّةُ اليَدِ» : المَهَارَةُ ، حَذَاقَةُ  
اليَدِينِ || «خِفَّةُ الدَّمِ ، خِفَّةُ الرُّوحِ» : اللُّطْفُ ،  
كَوْنُ الشَّخْصِ مُسْتَحَبًّا .

خَفَرَ - خَفْرًا وَخَفْرًا هُوَ وَبِهِ وَعَلَيْهِ : أَجَارَهُ وَحَمَاهُ وَأَمَّنَّهُ ||  
و- هُوَ : أَخَذَ مِنْهُ مَالًا لِيَخْفِرَهُ || و- خَفْرًا وَخَفْرًا  
بِالعَهْدِ : وَفَى بِهِ || و- فَلَانًا : نَقَضَ عَهْدَهُ || غَدَرَ بِهِ .  
خَفِيرٌ - خَفْرًا وَخَفَارَةً تِ الجَارِيَةُ : اسْتَحْيَتْ أَشَدُّ  
الحَيَاءِ .

خَفَرَ - تَخْفِيرًا هُوَ : أَمَّنَهُ وَحَمَاهُ || سَوَّرَهُ .

الخَفِيرُ - مِنَ النِّسَاءِ : الَّتِي تَسْتَحْيِ أَشَدُّ الحَيَاءِ .

الخَفْرَةُ - اسْمٌ بِمَعْنَى الخَفَارَةِ .

الخَفِيرَةُ - مِنَ النِّسَاءِ : الخَفِيرُ .

خَفَضَ - خَفْضًا هُوَ : ضَدَّ رَفْعَهُ || و- الرَّجُلُ : مَاتَ ||  
و- الصَّوْتُ : لَانَ || و- تِ الإِبِلِ : سَارَتْ سِيرًا  
لَيْنًا || و- الصَّوْتُ : غَضَّه وَأَخْفَاهُ || و- الكَلِمَةُ :  
كَسَرَ آخِرَهَا || و- جَنَاحَهُ لِفَلَانٍ : صَارَ لَيْنَ الجَانِبِ  
نَحْوَهُ ؛ سَهَّلَ عَلَى فُلَانٍ الاقْتِرَابَ مِنْهُ || و- مِنَ الشَّيْءِ :  
أَنْقَصَهُ || و- بِالمَكَانِ : أَقَامَ .

خَفَضَ - خَفْضًا العَيْشُ : سَهَّلَ وَكَانَ هَيِّئًا .

خَفَضَ - تَخْفِيفًا الشَّيْءِ : لَيْنَهُ || هَوَّنَهُ ؛ وَمِنْهُ «خَفَضُ  
عِنِكَ» أَي هَوَّنَ عَلَيْكَ || و- السُّعْرُ : نَزَّلَهُ ، أَسْقَطَ  
مِنْ لَمَنِهِ .

الخَفْضُ - لَيْنُ العَيْشِ وَسَعَتُهُ || «خَفْضُ القِيَمَةِ» :  
اسْتِقَاطُهَا ، انْقِصَابُهَا .

خَفَفَ - تَخْفِيفًا [خَفَفَ] الشَّيْءِ : ضَدَّ ثِقَلَهُ || و- الثَّوْبَ :  
جَعَلَهُ رَقِيقًا || و- الحَرْفَ : ضَدَّ شِدْدَتَهُ || و- الآلَامَ  
عَنْهُ : سَكَّنَ آلَامَهُ ، لَطَّفَ وَطَاطَهَا عَلَيْهِ || و- مِنْ  
سُرْعَتِهِ : قَلَّلَ مِنْهَا ، سَارَ عَلَى مَهْلٍ .

خَفَقَ - خَفْقًا النُّجْمُ : غَابَ || و- اللَّيْلُ : ذَهَبَ  
أَكْثَرَهُ || و- الرَّجُلُ فِي البِلَادِ : ذَهَبَ || و- المَكَانُ :  
خَلَا || و- الطَّائِرُ : طَارَ || و- خَفَقًا هُوَ بِالسَّيْفِ :  
ضَرَبَهُ بِهِ ضَرْبًا خَفِيفًا || و- تِ النِّعْلِ : صَوَّرَتْ ||  
و- خَفَقًا وَخَفْقًا وَخَفَقَانًا الفُوَادُ أَوِ الرَّايَةَ أَوِ البُرْقُ أَوِ  
الرِّيحُ : اضْطَرَبَ وَتَحَرَّكَ || و- الطَّعَامَ عِنْدَ العَامَّةِ :  
ضَرَبَ بَعْضَهُ فِي بَعْضٍ شَدِيدًا .

الخَفِيقُ - جِ خِفَاقٍ : الخَفِيقُ .

الخَفِيقُ - جِ خِفَاقٍ : الدَّقِيقُ الخَصِرُ مِنَ الخَيْلِ .

لُعَابُ الشَّمْسِ || ظِلْمَةُ اللَّيْلِ .

الخَطِيفُ - الَّذِي يَمْشِي سَرِيعًا .

الخَطِيفَةُ - الفَتَاةُ يَخْطِفُهَا الرَّجُلُ هَارِبًا لِتَزْوِجَ بِهَا بِغَيْرِ  
رِضَى أَهْلِهَا .

خَفَّ - خَفًّا وَخِفَّةً وَخَفَّةً [خَفَفَ] : ضَدَّ ثَقُلَ ||  
طَاشَ || قَلَّ مَالُهُ || و- المَطَرُ : نَقَصَ || و- خَفًّا  
وَخِفَّةً وَخَفْوًا القَوْمُ : قَلُّوا || ارْتَحَلُوا مَسْرِعِينَ || و- إِلَى  
العَدُوِّ : أَسْرَعَ .

الخَفَّ - جِ أَخْفَافٌ وَخِفَافٌ : مَا يُلْبَسُ بِالرَّجُلِ ||  
و- لِلبَعِيرِ وَالنَّعَامِ : كَالْحَافِرِ لِغَيْرِهِمَا || «رَجَعَ بَخْفِي  
حَتِينًا» : رَجَعَ خَائِبًا ، لَمْ يَنْجِحْ فِي مَهْمَتِهِ .

الخِفَّةُ - الخَفِيفُ || الجَمَاعَةُ القَلِيلَةُ .

خَفَا - خَفْوًا وَخَفْوًا [خَفَوُ] البُرْقُ : لَمَعَ || و- الشَّيْءُ :  
ظَهَرَ .

خَفَى - خَفْيًا وَخَفِيًّا [خَفَى] الشَّيْءُ : سَتَرَهُ وَكَتَمَهُ ||  
أَظْهَرَهُ .

خَفَى - تَخْفِيفًا [خَفَى] الشَّيْءِ : سَتَرَهُ وَكَتَمَهُ .

الخَفَاءُ - مَصَّ || ضَدَّ الظُّهُورِ || و- جِ أَخْفِيَّةٌ : العِظَاءُ ||  
«خَفَاءُ الزَّهْرِ» : أَكْمَتُهَا || «فِي الخَفَاءِ» : سِرًّا ، عَلَى  
نَحْوِ لَا يُرَى || «لَا خَفَاءَ فِي أَنْ» : مِنَ الوَاضِحِ أَنْ ||  
أَخْفِيَّةُ الكَرِيِّ : العَيُونُ .

الخَفَارَةُ - أَجْرَةُ الخَفِيرِ || الخَفَارَةُ .

الخَفَارَةُ - الاسْمُ مِنَ خَفَرَ || الدَّمَامُ .

الخِفَارَةُ - الخَفَارَةُ .

الخَفَاشُ - جِ خَفَافِيشُ (ح) : الوَطَاطُ .

الخَفَافُ - [خَفَفَ] : بَائِعُ الأَخْفَافِ .

الخَفَاقُ - فَعَالٌ لِلْمِبَالِغَةِ ، أَي الَّذِي يَخْفِقُ كَثِيرًا ||  
«خَفَاقُ القَدَمِ» : مَنْ كَانَ صَدْرُ قَدَمِهِ عَرِيضًا ||  
وَتَسْتَعْمَلُ العَامَّةُ الخَفَاقُ لِلَّذِي يَهْدِي فِي كَلَامِهِ .

الخَفَّانُ - حَجَرٌ خَفِيفٌ رَنَحُو كَأَنَّهُ خَزَفٌ (عَامِيَّةٌ ،  
فَصِيحُهَا الرَّخْفَةُ) .

خَفَّتْ - خَفَاتًا : مَاتَ فِجَاءً || و- خَفْوَتَا الصَّوْتُ :  
سَكَنَ || و- خَفْنَا بِكَلَامِهِ وَبصَوْتِهِ : أَسْرَهُ || خَفَضَهُ  
وَأَخْفَاهُ || و- بِالقِرَاءَةِ : ضَدَّ أَجْهَرَ بِهَا .

الخَفَّتْ - (ن) : السَّدَابُ .

الخِفَّةُ - [خَفَفَ] : مَصَّ || ضَدَّ الثَّقَلَ ، تَكُونُ فِي الجِسْمِ  
وَالعَقْلِ وَالعَمَلِ || «خِفَّةُ الحَرَكَةِ ، الخِفَّةُ فِي الحَرَكَةِ» :

# خوذ



خوذة الحرس الجمهوري

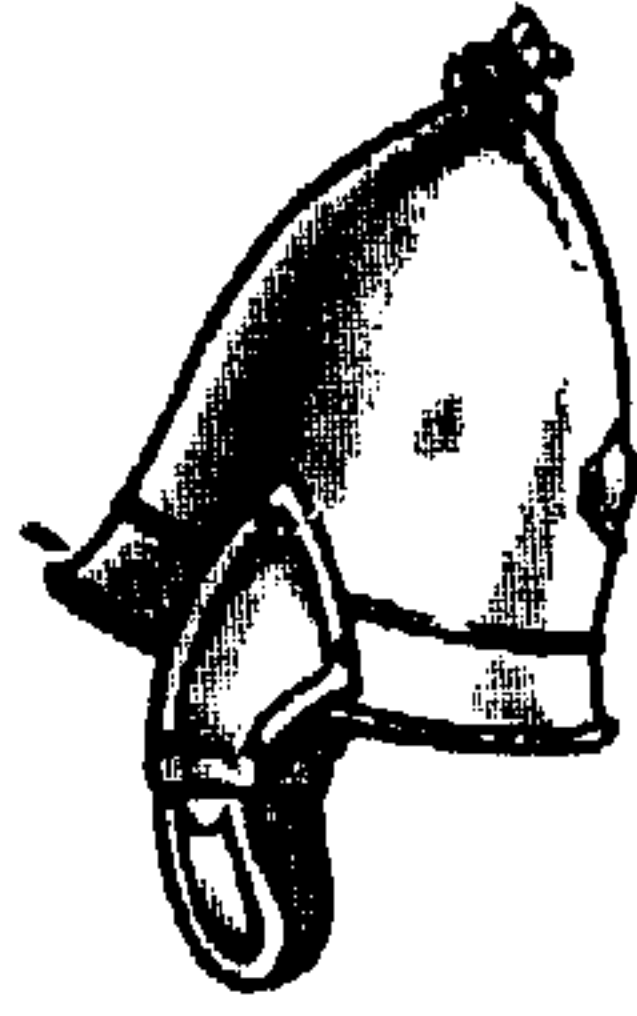

خوذة ايطالية - اغريقية



الخوذة الحالية للجيش الفرنسي



الخوذة الصينية ، (عهد منغ)



خوذة هنري الرابع

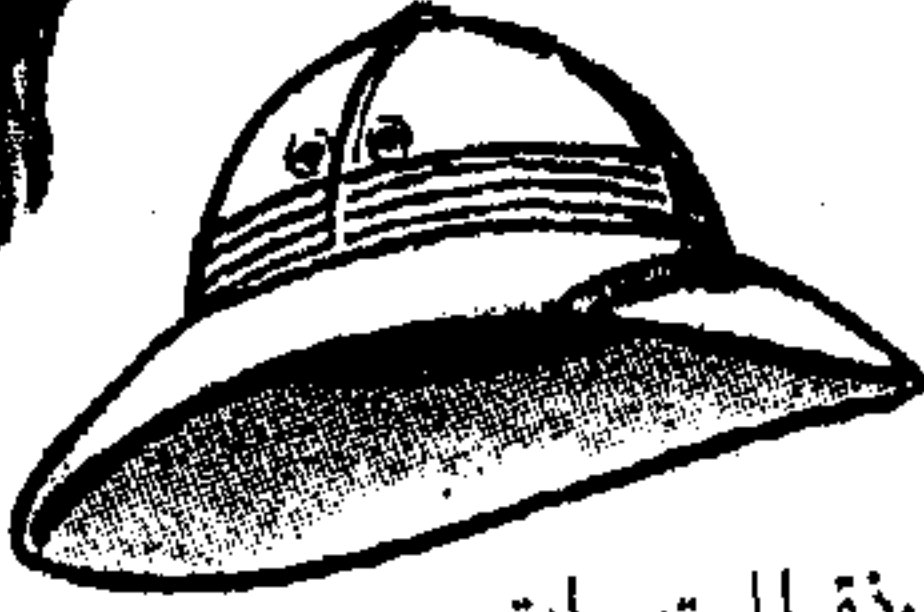

خوذة المستعمرات

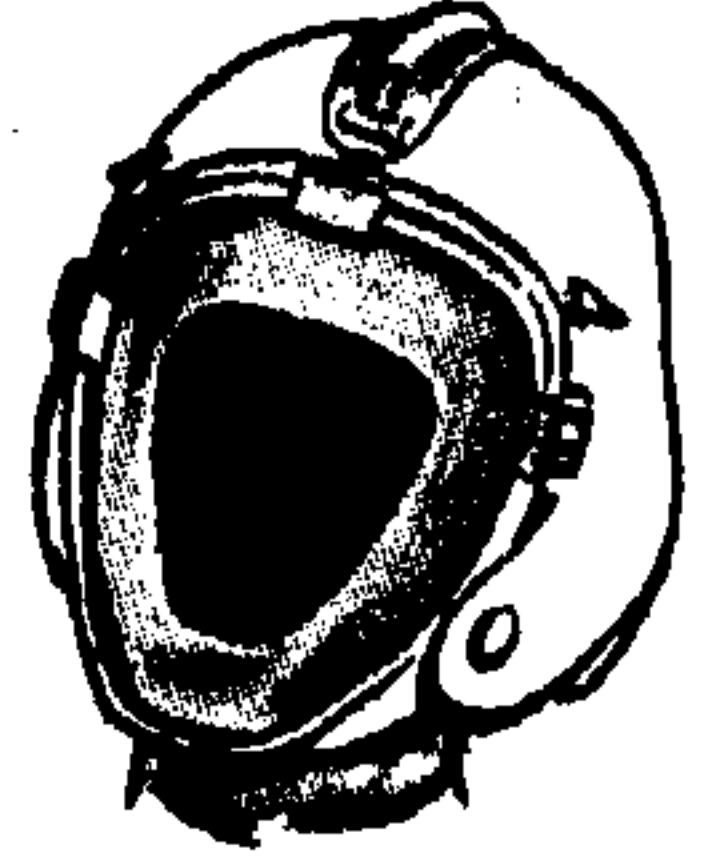

خوذة طيار



خوذة عامل منجم

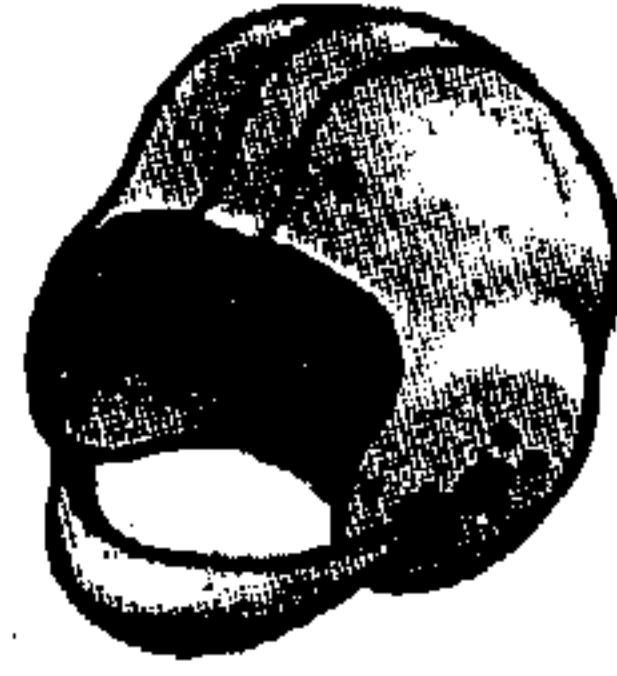

خوذة لاعب كرة قدم اميركي



خوذة خفيفة ١٤٨٠



خوذة سائق دراجة بخارية



خوذة اطفائي



خوذة ميلانية (١٥٠٠)



خوذة الشعب السلي



خوذة اغريقية

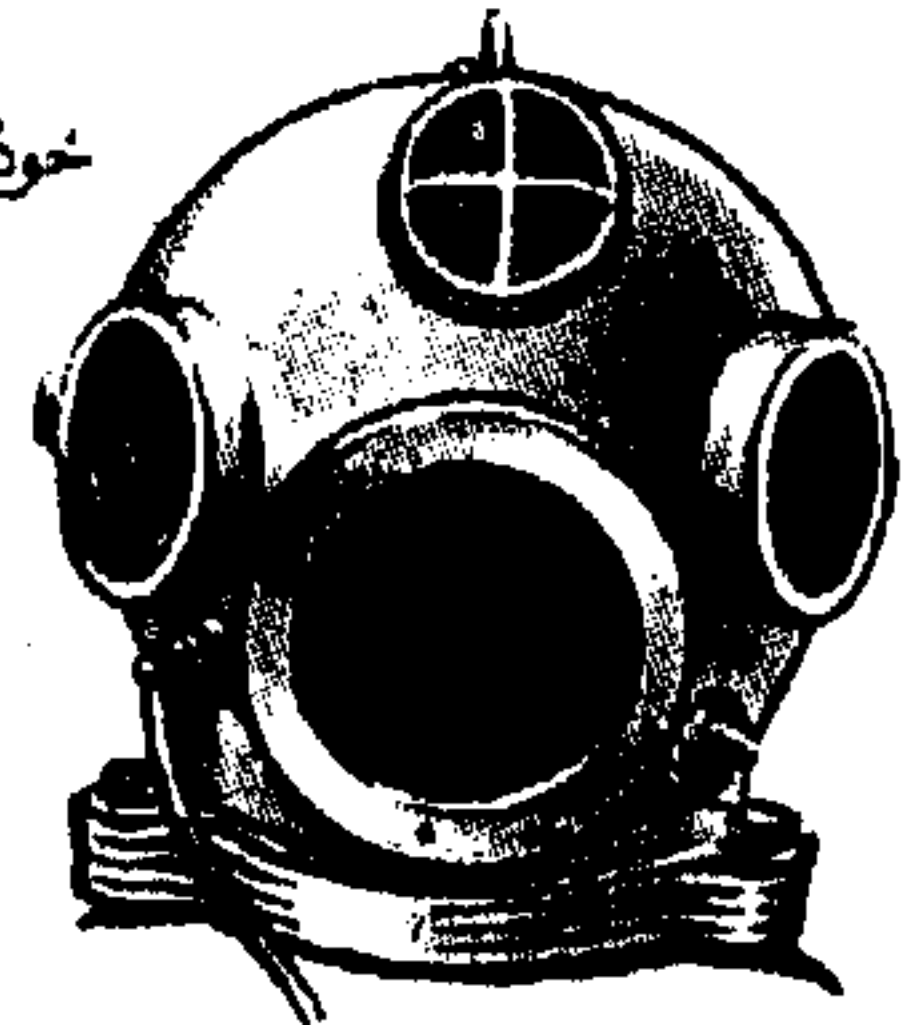

خوذة غطاس

الخَفَّة - اسم المرة من خَفَقَ .  
 الخَفَّة - شيءٌ يُضْرَبُ بِهِ كَالسَّيْرِ .  
 الخَفَّة - ج خَفَقَات : الخَفِيقُ والتاء فيها للمبالغة لا للتأنيث .  
 الخَفَّة - ج خَفَقَات : الخَفِيقُ والتاء فيها للمبالغة لا للتأنيث .  
 الخَفُوت - الضعف والسكون .  
 خَفِيَ - ج خَفَاءٌ وَخَفِيَّةٌ وَخَفِيَّةٌ [خفي] : لم يظهر || « لا يَخْفَى أَنْ » : من المعلوم أن || « لا يَخْفَى عَلَيْكَ » : لا تَجْهَلُ .  
 الخَفِي - [خفي] : غير الظاهر ، المستر || المعتزل عن الناس الذي يُخْفِي عليهم مكانه || « خَفِيَّ الْأَسْمَاءِ » : مَجْهُولٌ ، غُفْلٌ .  
 الخَفِيَّة - [خفي] : « خَفِيَّةٌ عَنْهُ » : دون عِلْمِهِ .  
 الخَفِيَّة - « صَوْتٌ خَفِيٌّ » : ساكِنٌ .  
 الخَفِيَّة - ج خَفَائًا وَخَفِيَّاتٍ [خفي] : الغيضة الملتفة || البئر ذات الماء || « خَفَائًا الْقُلُوبِ » : ما تحويه من أسرار || « خَفَائًا الْأُمُورِ » : بواطنها .  
 الخَفِير - ج خُفْرَاءَ : المُجَبِّرُ || المُجَارُ || الحامي || المحافظ .  
 الخَفِيض - « عَيْشٌ خَفِيضٌ » : سهلٌ هنيءٌ .  
 الخَفِيضَة - لِيْنُ الْعَيْشِ وَسَعَتُهُ .  
 الخَفِيف - ج أَخْفَاءُ وَخَفِيفٌ وَأَخْفَافٌ [خف] : السريع في عمله أو سيره ؛ ومنه « خَفِيفُ الْحَرَكَةِ » : سريع ، رشيق ؛ و « خَفِيفُ الْبِدْرِ » : حاذق ، ماهر || ضدَّ الثَّقِيلِ ؛ ومنه « خَفِيفُ الظِّلِّ » : لطيف ، غير مُزْعِج ؛ و « خَفِيفُ الرُّوحِ » : لطيف || « خَفِيفُ الْعَقْلِ » : أحمق || يقال « طَعَامٌ خَفِيفٌ عَلَى الْمَعْدَةِ » أي يُهْضَمُ بِسُرْعَةٍ || والخَفِيفُ أَيضًا : بحرٌ من أَبْحُرِ الشُّعْرِ .  
 خَلَّ - جُ خَلَّاءٌ [خل] الشيء ؛ ثقبه || و - الفصيل : شقَّ لسانه فأدخل فيه الخِلالَ لئلا يرضع || و - في دعائه : خصَّ وهو ضدَّ عمَّ || و - خَلَّاءٌ وَخُلُولًا لِحَمَّةٍ : هزل ونقص .  
 الخُلَّ - ج أَخْلَالٌ - [خل] : الصديق الودود (المذكر والمؤنث) .  
 الخُلَّ - ج أَخْلٌ وَخِلَالٌ [خل] : ما حمض من العصير أو من الخمر || المهزول || النحيف الجسد || السمين ||

الشَّقَّ في الثوب || الثوب البالي || الطريق في الرمل .  
 الخِلَّ - [خل] : المصادقة ؛ نقول « إنه لكرِيم الخِلِّ » أي المودَّة || و - ج أَخْلَالٌ : الصديق الودود .  
 خَلَّ - جُ خَلَّاءٌ وَخَلَّاءٌ [خلو] الإناء : فرغ . يقال مجازًا « لا يَخْلُو من جمال » أي فيه بعض الجمال ، ليس عديم الجمال . ويقال أيضًا « لا يَخْلُو من مَبَالِغَةٍ » و « لا يَخْلُو من فائدة » . || و - المكان : رحل ساكنوه || و - الرَّجُلُ : انفراد في مكان || و - بالشيء : انفراد به ولم يخلط به غيره || و - إلى نَفْسِهِ وبِنَفْسِهِ : فرغ إلى نفسه وانفرد || و - له الجُرُّ : انفسح له المجال || و - الشيء : مضى ؛ يقال « منذ عَشْرِ سِنُونٍ خَلَّتْ » أي منذ عشر سنوات مضت || و - عن الشيء : أرسله || و - عن الأمر ومنه : تبرأ منه || و - على فلان : اعتمد || و - على الشيء : اقتصر || و - بو : خادعه || و - خَلُوةٌ وَخَلُوةٌ وَخَلَّاءٌ بالمكان : لزمه || و - بألَّهُ : اطمأن واستراح || و - الحزن : فارقه || و - بو ومعهُ واليه : اجتمع معه على خَلُوةٍ || و - للأمر : تفرغ وتجرَّد له .  
 خَلَّ - [خلو] : أداة استثناء بمعنى إلا تُعْتَبَرُ فعلاً فتنصب المستثنى نحو « جاء أتباع الأمير خَلَّاً زَيْدًا » فزيداً مفعول خَلَّاً . ويتعين كونها فعلاً إذا سُبِّحَتْ بما المصدرية نحو « جاء القوم ما خلا زيداً » . وإذا قُدِّرَتْ حرفاً جرَّ ما بعدها نحو « خلا زيداً » .  
 خَلَّى - جُ خَلَّاءٌ [خل] النبات : جزؤه || و - الماشية : جزؤها الخَلَّى || و - الشعير في المِخْلَاة : جمعه فيها .  
 خَلَّى - تَخْلِيَّةٌ [خلو] الأمر عنه : تركه ؛ يقال « خَلَّى عَنْكَ هذه الميول » أي دَعَّ عَنْكَ هذه الميول || و - سبيلُهُ : أطلقهُ || و - مكانهُ : مضى لسبيله || مات || و - بينهما : تركهما مجتمعين || و - البائع بين المشتري والمبيع : سلَّمَهُ إِيَّاهُ .  
 الخَلَّى - ج أَخْلَاءٌ [خل] : العشب .  
 الخَلَّاء - [خلو] : مص || المكان الفارغ || الكنيف || « بيتُ الخَلَّاءِ » : المِرْحاضُ ، المُسْتَرَاخُ || « مكانُ خَلَّاءٍ » : ليس فيه أحد .  
 الخَلَّاب - الخالِب .  
 الخَلَّابَة - الخالِبة .  
 الخَلَّاءَة - [خل] : واحدة الخَلَّى .

- الْخِلَاصِيَّ - الولد من أبوين أسود وأبيض .  
 الْخِلَاصُ - النجاة || الفوز بآخرة سالحة ؛ نقول «الخلاص الأبدي» || ما انتفى عنه الغش من الذهب أو الفضة أو الزبد .  
 الْخِلَاصُ - يثُلُ الشيء || ما انتفى عنه الغش من الذهب أو الفضة أو الزبد .  
 الْخِلَاصَةُ - ما خالص من السنن . ثم أطلق على ما خالص من غيره . ومنه «خلاصة الكلام» : مؤجزة .  
 الْخِلَاصَةُ - الخلاصة .  
 الْخِلَاطُ - اختلاط الناس والمواشي .  
 الْخِلَاطَةُ - الحمق || فساد العقل .  
 الْخِلَاقُ - شبه جبل يُصِيب الإنسان .  
 الْخِلَاعَةُ - الفساد الخُلُقِيَّ || الفجور || الانهماك في الملذات .  
 الْخِلَافُ - النزاع || ضد الموافقة . يقال «بخلاف» أي بعكس ، و«خِلَافًا لذلك» أي بعكس ذلك ، و«خِلَافُهُ» أي غيره || كُمُ القميص || و - (ن) : صنف من الصفصاف .  
 الْخِلَافَةُ - الإمامة || الإمارة || الثيابة عن الغير .  
 الْخِلَاقُ - الأملس .  
 الْخِلَاقُ - النصيب الوافر من الخير .  
 الْخِلَاقُ - ضرب من الطيب أعظم أجزاء الزعفران .  
 الْخِلَالُ - ج أُخِلَّة [خل] : ما يُثَقَّب به || ما تُخَلَّل به الأسنان || بقية الطعام بين الأسنان || عود يُجَعَل في لسان الفصيل لئلا يرضع || «خِلَالُ الدِّبَارِ» : ما حوَالى حدودها أو ما بين بيوتها .  
 الْخِلَالُ - [خل] : صانع الخَلِّ || بائع الخَلِّ .  
 الْخِلَالَةُ - [خل] : الخِلَالَةُ .  
 الْخِلَالَةُ - [خل] : الصداقة الصادقة .  
 الْخِلَالَةُ - [خل] : بقية الطعام بين الأسنان || ما تُخَلَّل به الأسنان || الصداقة الصادقة .  
 خَلَبَ - خَلَبًا وَخِلَابًا وَخِلَابَةً هُ : خدعه بلطيف الكلام || و - خَلَبًا هُ بظفره : خدشه وجرحه || و - السبعُ الفريسة : أخذها بمِحْلَبِهِ || و - الفتى : أصاب خِلْبَهُ وسلبه إِيَّاهُ وفتنه .  
 خَلَبَ - خَلَبَاتُ الْمَرْأَةِ : كانت خَلَبَاءُ .  
 خَلَبَ - خَلَبِيًّا هُ : خدعه بلطيف الكلام .
- الْخُلْبُ - الحمأة || اللَّيْفُ || الحبل من اللَّيْفِ || لبَّ النخلة .  
 الْخُلْبُ - ج أَخْلَابُ : الظفر خصوصًا من السَّبَاعِ || حجاب القلب || حجاب الكبد || ورق الكرم .  
 الْخُلْبُ - الخُلْبُ .  
 الْخُلْبُ - السحاب لا مطر فيه فكأنه يَخُدَعُ || «الْبَرْقُ الْخُلْبُ وَبَرْقُ الْخُلْبِ» : الذي يكون في سحابِ خُلْبٍ || «إِنَّمَا أَنْتَ كَبْرَقُ خُلْبٍ» : يقال ذلك لمن يَعِد ولا ينجز .  
 الْخُلْبَاءُ - الحَمَقَاءُ .  
 الْخُلْبِيَّةُ - الْخَالِيَّةُ .  
 الْخُلْبِيُّوبُ - الْخُدَاعُ .  
 الْخُلْبِيُّوتُ - [خلب] : الخَالِبُ || الْخَالِيَّةُ .  
 الْخُلَّةُ - [خل] : الصداقة || الصديق بلفظ واحد مع الجميع ؛ تقول «هو وهي وهُنَّ خُلَّتِي» || الخليفة || الزوجة || و - ج خُلَّلَ : الخَصْلَةُ || ما فيه حلاوة من النبات .  
 الْخُلَّةُ - ج خِلَالٌ وَخَلَّلَ [خل] : الخَصْلَةُ || الثقبه || الخمرة الحامضة || الطائفة من الخَلِّ || الحاجة والفقراء والعمامة تستعمل الخُلَّةُ بمعنى قطعة مطمئنة من الأرض .  
 الْخُلَّةُ - ج خِلَلٌ وَخِلَالٌ [خل] : المصادقة والإخاء || جفن السيف المغشَّى بالأدم || كلُّ جِلْدَةٍ منقوشة || واحدة الخِلَلِ .  
 خَلَجَ - خَلَجًا هُ : انتزعه وجذبه || و - هُ الْأَمْرُ : شغله || و - هُ بَعِينِهِ : غمزه || و - الشَّيْءُ : حركه || و - هُ بِالسَّيْفِ : ضربه || و - الْوَلَدَ : فطمه || و - خَلَجًا وَخُلُوجًا وَخَلَجَانًا تِ الْعَيْنُ : تحركت حركة اضطرارية .  
 خَلَجَ - خَلَجًا : اشتكى عظامه من مشيٍّ أو تعبٍ || و - الشَّيْءُ : فسد .  
 الْخَلَجُ - القوم المشكوك في نسبهم .  
 الْخَلَخَالُ - ج خَلَاخِيل [خلخل] : حِلْيَةٌ تُلبَس في الرَّجُلِ كالسوار في الْبِدِّ || «ثوبٌ خَلَخَالٌ» : رقيق .  
 خَلَخَلَ - خَلَخَلَةً [خلخل] الْعَظْمُ : نزع ما عليه من اللحم || و - الْمَرْأَةُ : ألبسها الخَلَخَالَ .  
 الْخَلَخُلُ - ج خَلَاخِيل : حِلْيَةٌ تُلبَس في الرَّجُلِ كالسوار في الْبِدِّ || «ثوبٌ خَلَخُلٌ» : رقيق .

خَلَعَ - خَلَعًا الشَّيْءَ : نَزَعَهُ || و - كَيْفَهُ أَوْ وَرِكَهُ :  
أَزَالَهَا عَنْ مَرْكَزِهَا || و - الْقَائِدَ : أزاله عن رتبته ||  
و - هُ مِنْ الْعَرْشِ : عَزَلَهُ عَنِ الْمُلْكِ || و - الْعِدَارَ :  
أَلْقَاهُ عَنْ نَفْسِهِ وَهُوَ كِنَايَةٌ عَنْ تَرْكِهِ الْحَيَاءَ وَرُكُوبَهُ الْهَوَى ||  
و - الدَّابَّةَ : أَطْلَقَهَا مِنْ قَبْضِهَا || و - الشَّجَرُ : سَقَطَ  
وَرَقُهُ || أَنْبَتَ وَرَقًا جَدِيدًا || و - عَلَيْهِ ثَوْبًا : أَلْبَسَهُ  
إِيَّاهُ مَنَحَةً || و - خَلَعًا وَخَلَعًا امْرَأَتَهُ : أزالها عن نفسه  
وَطَلَّقَهَا عَلَى بَدَلٍ مِنْهَا لَهُ || و - ابْنَهُ : تَبَرَّأَ مِنْهُ فَلَا  
يُؤْخَذُ بَعْدُ بِجَرِيرَتِهِ .

خَلَعَ - خَلَعًا : انْقَادَ لِهَوَاهُ وَتَهَتَّكَ || اسْتَخَفَّ ||  
و - عِنْدَ الْعَامَّةِ : ذَهَبَ عَقْلُهُ .

خَلَعَ - تَخَلَّيَا هُ : فَكَّكَ .

الْخَلْعُ - مَصْ || « خَلَعُ الْأَسْنَانِ » : قَلَمُهَا .

الْخُلْعَةُ - خِيَارُ الْمَالِ || الضَّعْفُ .

الْخُلْعَةُ - كُلُّ ثَوْبٍ تَخْلَعُهُ عَنْكَ || الثَّوْبُ الَّذِي يُعْطَى  
مَنَحَةً || خِيَارُ الْمَالِ .

خَلَفَ - خَلْفًا وَخَلِيفًا هُ : كَانَ خَلِيفَتَهُ || و - هُ  
رَبُّهُ فِي قَوْمِهِ : جَعَلَهُ خَلِيفَةً عَلَيْهِمْ || و - الرَّجُلَ : بَقِيَ  
بَعْدَهُ وَقَامَ مَقَامَهُ || و - خَلَفًا وَخَلِيفَةً تِ الْفَاكِهَةَ بَعْضُهَا  
بَعْضًا : صَارَتْ خَلْفًا وَعِوَضًا بَعْضُهَا عَنْ بَعْضٍ || و -  
خَلْفًا وَخُلُوفًا الْغُلَامُ : حَمِيقٌ || و - عَنِ خُلُقِ أَبِيهِ :  
تَغَيَّرَ || و - خُلُوفًا وَخُلُوفَةً فَمُ الصَّائِمِ : تَغَيَّرَتْ رَائِحَتُهُ  
وَفَسَدَتْ || و - الطَّعَامُ : تَغَيَّرَ طَعْمُهُ أَوْ رَائِحَتُهُ || و -  
خَلْفًا أَبَاهُ : صَارَ خَلْفَهُ أَوْ مَكَانَهُ || و - فَلَانًا : كَانَ  
خَلِيفَتَهُ || أَخَذَهُ مِنْ خَلْفِهِ || و - عَنْ أَصْحَابِهِ : تَأَخَّرَ ||  
و - الْبَيْتَ : جَعَلَ لَهُ عَمُودًا فِي مُؤَخَّرِهِ || و - الرَّجُلَ :  
اسْتَقَى || و - الثَّوْبَ : أَصْلَحَهُ .

خَلَفَ - خَلْفًا : كَانَ أَخْلَفَ || و - تِ النَّاقَةَ :  
حَمَلَتْ .

خَلَفَ - تَخَلَّيَا هُ : جَعَلَهُ خَلِيفَتَهُ || و - الشَّيْءَ :  
تَرَكَ وَرَاءَهُ || أَخْرَهُ .

الخَلْفُ - عَدَمُ انْجَازِ الْوَعْدِ ، وَهُوَ فِي الْمُسْتَقْبَلِ كَالْكَذْبِ  
فِي الْمَاضِي || خِلَافُ الْمَقْرُوضِ .

الخَلْفُ - مَصْ || نَقِيضُ قَدَامٍ . يَكُونُ ظَرْفًا وَيَكُونُ  
اسْمًا لِلْجِهَةِ الْخَلْفِيَّةِ . يُقَالُ « مِنْ خَلْفِ » أَي مِنْ  
وَرَاءِ || و - جِ خُلُوفٍ : الْقَرْنُ بَعْدَ الْقَرْنِ . وَمِنْهُ « هَوْلَاءُ  
خَلْفُ سُوءٍ » ، يُقَالُ لِلْأَنْاسِ لِأَحْقِينِ بَأَنْاسٍ أَكْثَرَ

خَلَدَ - خُلُودًا : دَامَ || و - خَلَدًا وَخُلُودًا : أَبْطَأَ  
عَنْهُ الْمَشِيبُ وَالضَّعْفُ وَقَدْ أَسْنَّ كَأَنَّهُ خُلِقَ لِيَخْلُدَ ||  
و - إِلَى الْمَكَانِ وَبِالْمَكَانِ : أَقَامَ بِهِ || و - إِلَى الْأَرْضِ :  
لَصِقَ بِهَا || و - إِلَى الرَّاحَةِ : اسْتَرَاحَ .

خَلَدَ - تَخَلَّيَا هُ : جَعَلَهُ خَالِدًا || و - إِلَى الْمَكَانِ  
وَبِالْمَكَانِ : أَقَامَ بِهِ .

الْخُلْدُ - الدَّوَامُ وَالْبَقَاءُ ؛ وَمِنْهُ « دَارُ الْخُلْدِ » : الْفَرْدُوسُ  
السَّمَاوِيُّ || و - جِ خِلْدَةٌ : السُّورُ || الْقُرْطُ || و -  
جِ مَنَاجِدُ مِنْ غَيْرِ لَفْظِهَا (ح) : نَوْعٌ مِنَ الْقَوَاضِمِ يَعِيشُ  
تَحْتَ الْأَرْضِ || « خُلْدُ الْمَاءِ » (ح) : نَوْعٌ مِنَ الْقَوَاضِمِ  
الْبِرْمَانِيَّةِ .

الْخَلْدُ - الْخَالِدُ || الْبَالُ وَالْقَلْبُ .

خَلَسَ - خَلَسًا وَخَلِيسَى الشَّيْءَ : سَلَبَهُ بِمَخَاتَلَةٍ  
وَعَاجِلًا .

الْخَلَسُ - الرَّأْسُ الَّذِي أَيْضًا بَعْضُهُ .

الْخُلْسَةُ - اسْمٌ مِنْ اخْتَلَسَ || مَا يُخْلَسُ || الْفُرْصَةُ  
الْمُنَاسِبَةُ || « خُلْسَةٌ » : خُفْيَةٌ ، سِرًّا .

خَلَصَ - خُلُوصًا وَخَلَاصًا : صَارَ خَالِصًا || و - الْمَاءُ  
مِنَ الْكُدْرِ : صَفَا || و - مِنَ الْهَلَاكِ : نَجَا وَاسْلَمَ ||  
و - إِلَى الْمَكَانِ وَبِالْمَكَانِ : وَصَلَ إِلَيْهِ || و - عِنْدَ  
الْعَامَةِ : فَرَّغَ || و - عِنْدَ الْعَامَةِ أَيْضًا : انْتَهَى .

خَلَصَ - تَخَلَّيَا الشَّيْءَ : صَفَّاهُ وَمَيَّرَهُ عَنْ غَيْرِهِ ||  
أَخَذَ خُلَاصَتَهُ || و - هُ مِنْ كَذَا : نَجَّاهُ || و - الْأُمَّتَةَ  
الْمُرْسَلَةَ أَوْ الْبِضَاعَةَ : دَفَعَ مَا عَلَيْهَا || و - الرَّجُلَ :  
أَعْطَى الْخِلَاصَ وَهُوَ مِثْلُ الشَّيْءِ .

الْخَلَصُ - كُلُّ أَيْضٍ .

الْخِلَاصُ - جِ خُلُصَاءُ : الْخِذْنُ أَوْ الصَّدِيقُ الْخَالِصُ .  
الْخُلُصَانُ - الْخِلَاصُ . وَيَسْتَوِي فِيهِ الْمَفْرَدُ وَالْجَمْعُ .

خَلَطَ - خَلَطًا الشَّيْءَ بِالشَّيْءِ : ضَمَّهُ إِلَيْهِ وَمَزَجَهُ بِهِ .  
خَلَطَ - تَخَلَّيَا الشَّيْءَ بِالشَّيْءِ : خَلَطَهُ بِهِ || و -  
الْمَرِيضُ : أَكَلَ مَا يَضُرُّهُ || و - فِي الشَّيْءِ : أَفْسَدَهُ ||  
و - فِي الْكَلَامِ : هَدَى .

الْخَلْطُ - الْمَخْتَلَطُ بِالنَّاسِ الْمَتَمَلِّقُ الْيَهُمِ .

الْخِلْطُ - الْأَحْمَقُ || السُّهْمُ وَالْقَوْسُ الْمَعْرُوجَانِ || و -  
جِ أَنْخَلَاطُ : كُلُّ مَا خَالَطَ الشَّيْءَ .

الْخِلْطُ - الْأَحْمَقُ .

الْخُلْطَةُ - الشَّرِكَةُ .

منهم || مَنْ لا خير فيه || الرديء من القول || أقصر  
أضلاع الجنب || الفأس العظيمة || حدة الفأس .  
الخَلْف - ج أخلاف وخِلْفَة : المختلف || حَلْمَة ضرع  
الناقة || ما يُنبت الصيف من العشب .  
الخَلْف - الولد مطلقاً || الولد الصالح || الذرّيّة وما  
جاء من بعده || ما استخلفت من شيء || البديل  
والعوض .  
الخِلْفَان - المتخالفان في صفة ؛ يقال « له ولدان  
خِلْفَان » أي أحدهما عاقل أو طويل والآخر جاهل  
أو قصير || ويقال « ولدت الناقة خِلْفَيْن » أي ولدت  
سنة ذكراً وسنة أنثى || « ذات الخِلْفَيْن » : الفأس  
لأنها ذات رأسين .  
الخِلْفَة - المخالفة || آخر طعم الطعام || الحُمق ||  
العيب .  
الخِلْفَة - ذهاب شهوة الطعام من المرض .  
الخِلْفَة - المُخالفة || المُختلف || التردد || ما يبقى  
أو يتبع || ما عُلّق خَلْفَ الرّايِب || رقعة الثوب .  
خَلَقَ - خَلَقًا وخَلْقَةً هُ : وجده وأبدعه من العدم ||  
و - الكذب : اخترعه || و - الشيء : سواه || لَبِنُه ||  
مَلَسُه || و - الأديم : قدره قبل أن يقطعه .  
خَلِقَ - خَلَقًا : املاس || لان || و - خُلُوقًا وخَلَقًا  
الثوب : بَلِي .  
خَلَقَ - خُلُوقًا الغلام : حَسُن خَلْقُهُ || و - الشيء  
له : كان له خَلِيقًا أي كان ممن يُقدَّر فيه ذلك وتُرى  
فيه مخابله || و - خُلُوقًا وخُلُوقَةً : املاس ||  
لان || و - خُلُوقًا وخَلَقًا الثوب : بَلِي .  
خَلَقَ - تَخَلِيقًا القِدْح : لَبِنُه || و - العود : سواه ||  
و - هُ : طَيِّبُه بالخُلُوق .  
الخَلْق - ج أخلاق : الطبع ؛ يقال « سَيُّ الخَلْق »  
أي سَيُّ الطبع ، و « سُوء الخَلْق » أي سوء الطبع ،  
و « سَهْل الخَلْق » أي لَبِن العَرِيكة ، و « ضَيِّق الخَلْق »  
أي غير صبور || السجّية || العادة || المروعة || « سُوء  
الأخلاق » : عِزَّة النفس ، كرم الأخلاق || « عِلْم  
الأخلاق » : علم يبحث في القواعد الواجب إتباعها  
لعمل الخير وتجنب الشر || « سُرْطَةُ الأخلاق » : الشرطة  
المكلفة بالسهر على الآداب العامّة .  
الخَلْق - مص || الناس || الفِطْرَة .

الخُلُق - ج أخلاق : الخُلُق .  
الخَلَق - ج أخلاق وخِلْفَان : البالي للمذكّر والمؤنث .  
الخَلِق - السحاب فيه أثر المطر .  
الخِلْقَاء - مؤنث الأَخْلَق .  
الخِلْقَة - ج خِلَق : الفِطْرَة والهَيْئَة .  
الخِلْقِيّ - المنسوب الى الخُلُق ، يقال « جَرَّأْتُم خِلْقِيَّة »  
أي نسيء الى الأخلاق .  
الخِلْقِيّ - المنسوب الى الخُلُق ؛ يقال « مِثْل خِلْقِي » .  
الخِلْقَيْن - ج خِلَقَيْن : المِرْجَل الكبير (يونانية) .  
خَلَل - تَخَلِيلًا العَصِير : صار خَلَلًا || حَمَضَ وفسد ||  
و - العَصِير : صَبْرُه خَلَلًا || و - الأَسنان : نزع ما  
بينها من طعام || و - في دعائه : حَصَّ .  
الخَلَل - ج خِلَال : المُتَفَرِّج بين الشبثين . ومنه  
« في خِلَال » : في أثناء ، في غُضُون ؛ نقول « في  
خِلَالِ ذلك » ؛ و « من خِلَال » : عَبْرَ ، من وَسَطٍ ||  
التفريق في الرأي || الوهن والفساد .  
الخِلَل - بقية الطعام بين الأسنان .  
الخَلْج - (ن) : جُنَيْبَة من فصيلة الخَلَنْجِيَّات ، خشبيّة .  
لها أزهار كثيرة غالبًا ما تكون وردية اللون ، وأوراق دقيقة .  
تُزْرَع للتزيين || « خَلْج » في اصطلاح العامّة : جديد .  
الخِلْو - ج أَخْلَاء [خلو] : الخالي للمذكّر والمؤنث وقد  
يقال الخِلْوَة للمؤنث .  
الخَلْوَب - الخَالِب || الخَالِيَة .  
الخِلْوَة - ج خِلْوَات [خلو] : مكان الاختلاء ؛ يقال  
« على خِلْوَة » أي على انفراد .  
الخِلْوَد - دوام لا بداية له ولا نهاية || الآخرة || عدم  
الفناء .  
الخُلُوص - رُبُّ يُتَّخَذ من التمر || الثفل الذي يبقى  
في أسفل خِلْاصَة السَّمْن || « خُلُوصُ النَبِيَّة » : صفاؤها .  
الخُلُوق - ضرب من الطَّيِّب أعظم أجزاءه الزعفران .  
الخَلِيّ - [خلو] : ما يعسَل فيه النحل || و - ج أَخْلِيَاء  
وخَلِيُون : الفارغ || الخالي من هم || مَنْ لا زوجة له ||  
« خَلِيُّ البالِ » : مرتاح البال ، دون هم .  
الخَلِيَّة - ج خَلَايَا : بيوت صغيرة من الخشب توضع  
فيها جماعة النحل || المادّة الأساسيّة لكل الكائنات  
الحية . الكائنات البسيطة كالميكروبات تتألف من  
خَلِيَّة واحدة . أمّا الأجسام المركّبة فهي مجموعة خَلَايا

- متلاصقة || السفينة الكبيرة || مأوى الأسد .
- الخليج - ج خُلجَان و خُلج : النهر || الحبل || السفينة الصغيرة || و - من البحر : سُرْم منه || « خُلجَا النهر » : جانباه .
- الخلّيس - الخلس .
- الخليط - ج خَلَط و خَلَطَاء : المُخَالِط || المشارك || الزوج || صاحب || الجار || القوم الذين أمرهم واحد || طين وتبن مخلوطان أو غيرهما || « خَلِيطٌ مِنْ كَذَا » : مزيجٌ منه || « خَلِيطٌ مِنَ النَّاسِ » : أرباشٌ مختلطون .
- الخلّيع - ج خَلَعَاء : المعزول عن مقامه || الولد الذي تبرأ منه والده || المتهتك || الملازم للقهار || الخبيث || الغول || و - (ح) : الذئب || « ثوبٌ خَلِيعٌ » : خَلَقٌ بال .
- الخلّيعَة - مؤنث الخَلِيع || المرأة التي لا آبر لها ولا ناهي تفعل ما تشاء || الخَلَاعَة .
- الخلّيف - ج خَلَف و خَلْف و خَلْفٌ : المخالف للمهد || المتخلف عن الميعاد || المرأة التي أسبلت شعرها خلفها || الطريق بين الجبلين أو في الجبل عموماً .
- الخلّيفة - ج خَلَفَاء و خَلَائِفٌ ، والعدد مع الجمع الأول مذكّر فتقول « ثلاثة خَلَفَاء » ، ومع الثاني يجوز أن يكون مذكراً ومؤنثاً فتقول « ثلاثة أو ثلاث خَلَائِفٌ » : من يخلف غيره ويقوم مقامه ، وهو مذكّر فيقال « هذا خليفة آخر » ، وربما أنث مراعاة للفظ فيقال « خليفة أخرى » || الإمام الذي ليس فوقه إمام .
- الخلّيق - ج خَلَق و خَلَقَاء : الجدير ، نقول « هو خَلِيقٌ به » أي جدير به وأهل له || التام الخلق المعتدله .
- الخلّيفة - ج خَلَائِقٌ : ما خلقه الله || الطبيعة التي يُخلق بها الإنسان || البئر حين تُحفَر .
- الخليل - ج أَخِيَاء و خَلَّان [خل] : الصديق المختص || « خَلِيلُ اللَّهِ » : لقب إبراهيم أبي اسحق واسماعيل || والخليل أيضاً : الفقير || النحيف الجسم || « شيءٌ خَلِيلٌ » : مثقوب مفروز .
- الخليلة - ج خَلِيلَات و خَلَائِلٌ : الصديقة المختصة .
- الخليلوز - (ك) : المادة الرئيسية في تكوين الأخشاب وألياف القطن والكتان وغيرها ، ويُستخرج منها ويدخل في صنع الورق والحبر الاصطناعي والمتفجرات .
- خَمٌّ - خَمٌّ و خُمُومًا [خَم] اللحم : أثن || و - اللبن :
- فسد .
- خَمٌّ - الدجاج : حُبْس في الخَم .
- الخَم - ج خِمَمَةٌ [خَم] : قفص الدجاج .
- الخَم - [خَم] : « لَحْمٌ خَمٌّ » : مَتِينٌ .
- الخَمَار - صداع الخَمَر .
- الخَمَار - ج أَخْمِيرَةٌ و خُمُرٌ و خُمُرٌ : ما تُعْطَى به المرأة رأسها || السُرَّ عموماً .
- الخَمَار - بائع الخَمَر .
- الخَمَارَة - محل بيع الخَمَر .
- خُمَاسٌ - معدول عن خمسة خمسة ؛ يقال جاؤوا خُمَاسًا أي خمسة خمسة . وهو بلفظ واحد مع المذكر والمؤنث .
- الخُمَاسِيٌّ - ذو الخمسة || و - (هـ) : شكلٌ تُحِيطُ به خمسة أضلاعٍ مُتساوية .
- الخُمَاشَة - ج خُمَاشَات : الجرح الخفيف || ما ليس له أَرْسٌ معلوم من الجراحات .
- الخُمَال - داء في المفاصل .
- الخُمَالَة - ريش النعام .
- الخُمَان - (ن) : البَيْلَسَان .
- الخُمَان - [خَم] : رذال الناس || الرديء من المتاع والشجر .
- الخُمَان - [خَم] : الخُمَان .
- الخُمَان - [خَم] : خشارة الناس ورديتهم || الرمح الضعيف .
- الخُمَان - [خَم] : الخُمَان .
- الخُمَة - [خَم] : المرأة الوحيمة (عامية) .
- خُمُخَمٌ - خُمُخَمَةٌ [خُمُخَم] : خَتْنٌ || و - الماء وغيره في اصطلاح العامة : فسدت رائحته .
- خُمَدٌ - خُمَدًا و خُمُودًا تِ النَّارُ : سكن لهبها ولم يطفأ جمرها || و - تِ الحُمَى : سكن فورانها || و - المريض : أغمي عليه || مات .
- خُمِدَةٌ - خُمَدًا و خُمُودًا : خُمَدٌ .
- خُمَرٌ - خُمَرًا هُ : ستره || و - الشهادة : كتّمها || و - فلانًا : استحبنا منه || و - الرجل : سقاه الخُمَرًا || و - العجين : جعل فيه الخُمير .
- خُمِيرٌ - خُمَرًا شَيْءٌ : تغيّر عما كان عليه || و - عنه : توارى واستتر || و - عنه الخبر : خَفِيَ .
- خُمِرٌ - تَخْمِيرًا و جَهَةٌ : غَطَاهُ || و - بيته : لزمه ||

و - العجين : جعل فيه الخمير .  
 الخَمِير - عصير العنب إذا اختمر || كلُّ مُسَكَّرٍ مُخَامِرٍ  
 العقل .  
 الخَمِير - جماعة الناس وزحمتهم || ما وارك من شجرٍ  
 وغيره .  
 الخَمِير - «رَجُلٌ خَمِيرٌ» : أصابه خَمَارٌ من السُّكَّرِ .  
 الخَمِيرَةُ - ج خُمَيْرٌ - أَلَمَ الخَمِيرُ وَصُدَاعُهَا || عَكَرَ النَّبِيذُ ||  
 || إِنْاءٌ يُخَمَّرُ فِيهِ || «خَمِيرَةُ اللَّبَنِ» : رُوْبَتُهُ الَّتِي تُصَبُّ  
 عَلَيْهِ لِيُرَوِّبَ سَرِيْعًا .  
 الخَمِيرَةُ - الخَمِيرُ .  
 الخَمِيرِيُّ - المنسوب إلى الخَمِيرِ || و - من الألوان :  
 الأسود الضارب إلى الخُمْرَةِ || «الْقَصِيْدَةُ الخَمِيرِيَّةُ» :  
 الَّتِي نَظَمَتْ فِي وَصْفِ الخَمِيرِ .  
 خَمَسٌ - تُخَمِّسُ القَوْمَ : كَانَ خَامِسَهُمْ || أَخَذَ خُمْسَ  
 مَالِهِمْ || و - المَالُ : أَخَذَ خُمْسَهُ || و - الحَبْلُ :  
 قَتَلَهُ عَلَى خُمْسِ قُوَى أَي طَاقَاتِ .  
 خَمَسٌ - تَخْمِيْسًا الشَّيْءَ : جَعَلَهُ ذَا خَمْسَةِ أَرْكَانٍ .  
 الخُمْسُ - ج أَخْمَاسٌ : جِزءٌ مِنْ خَمْسَةِ أَجْزَاءِ الشَّيْءِ ||  
 «ضَرَبَ أَخْمَاسَهُ فِي أَسْدَاسِهِ» أَوْ «ضَرَبَ أَخْمَاسًا  
 لِأَسْدَاسٍ» : سَعَى فِي المَكْرِ والخَدِيْعَةِ .  
 الخُمْسُ - الخُمْسُ .  
 الخُمْسَةُ - (ع ح) : اسْمٌ عِدَدٌ لِلْمَعْدُودِ المَذْكُورِ . وَالْمَوْثُ  
 خُمْسٌ .  
 الخُمْسُونَ - خُمْسٌ عَشْرَاتٌ . وَهُوَ مَلْحَقٌ بِجَمْعِ المَذْكُورِ  
 السَّالِمِ . يَرْفَعُ بِالوَاوِ وَيُنْصَبُ وَيُجَرُّ بِاليَاءِ || «عِيْدُ  
 الخُمْسِيْنَ» عِنْدَ المَسِيحِيِّينَ : عِيْدُ العِنْصَرَةِ .  
 خَمَشَ - تُخَمِّشُ الخُمْشُ الوَجْهَ : خَدَشَهُ وَلَطَمَهُ .  
 خَمَشَ - تَخْمِيْشًا هُ : أَكْثَرَ فِيهِ الخُمْوشَ .  
 الخَمَشُ - ج خُمُوشٌ : الخَدَشُ .  
 خَمَصَ - تُخَمِّصُ الخُمُوصُ الجِرْحَ : ذَهَبَ وَرُمَهُ ||  
 و - خَمَصًا وَخُمُوصًا وَمَخْمَصَةً هُ الجَوْعُ : جَعَلَهُ خَمِيصًا  
 البَطْنَ || و - البَطْنُ : فَرَّغَ وَضَمَرَ .  
 خَمِيصٌ - خَمِيصًا البَطْنَ : فَرَّغَ وَضَمَرَ .  
 خَمِيصٌ - تُخَمِّصُ الخُمُوصُ وَمَخْمَصَةً البَطْنَ : خَمِيصًا .  
 الخُمُوصَانُ - ج خِمَاصٌ : «خُمُوصَانُ الحَثْيِ» :  
 ضَامِرُ البَطْنِ .  
 الخُمُوصَانُ - ج خِمَاصٌ : «خُمُوصَانُ الحَثْيِ» :

ضامر البطن .  
 الخُمُوصَانَةُ - ج خُمُوصَانَاتٌ : «خُمُوصَانَةُ الحَثْيِ» :  
 ضامرة البطن .  
 الخُمُوصَانَةُ - ج خُمُوصَانَاتٌ : «خُمُوصَانَةُ الحَثْيِ» :  
 ضامرة البطن .  
 الخُمُوصَةُ - الجَوْعَةُ .  
 خَمَلٌ - تُخَمِّلُ ذَكَرَهُ أَوْ صَوْتَهُ : خَفِيَ وَضَعُفَ ||  
 و - خَمَلًا البَسْرَ : وَضَعَهُ فِي الجِرَّةِ أَوْ نَحَوَهَا لِكَيْ يَلِيْنَ .  
 خَمَلٌ - كَانَ بِهِ خَمَالٌ .  
 الخَمَلُ - مَا يَكُونُ كَالرَّعْبِ عَلَى وَجْهِ الطَّنْفِيسَةِ أَوْ نَحْوِهَا  
 وَهُوَ مِنْ أَصْلِ النِّسِيْجِ || رِيْشُ النَّعَامِ .  
 الخَمَلَةُ - الثَّوْبُ المُخَمَلُ || القَطِيْفَةُ || و - عِنْدَ العَامَّةِ :  
 الذَّهْوَلُ الشَّدِيْدُ || و - عِنْدَ العَامَّةِ أَيْضًا : الوَقُوعُ فِي  
 وَرْطَةٍ عَظِيْمَةٍ .  
 خَمَنَ - تُخَمِّنُ الشَّيْءَ : قَالَ فِيهِ بِالْحَدْسِ وَالظَّنِّ ||  
 تَمَنَّهُ وَقَدَّرَهُ .  
 خَمَنَ - تَخْمِيْنًا الشَّيْءَ : خَمَنَهُ .  
 الخَمُوْدُ - مَوْضِعٌ تُدْفَنُ فِيهِ النَّارُ لِتُخَمَّدَ .  
 الخَمُوشُ - (ح) : البَهُرُوسُ .  
 الخَمِيرُ - مَا يُجْعَلُ فِي العَجِيْنِ || الخَبْزُ الَّذِي اخْتَمَرَ  
 عَجِيْنَهُ .  
 الخَمِيرُ - المُكْتَبِرُ مِنْ شَرَبِ الخَمْرِ .  
 الخَمِيرَةُ - ج خَمَائِرٌ : القِطْعَةُ مِنْ خَمِيرِ العَجِيْنِ ||  
 الخَبْزُ الَّذِي اخْتَمَرَ عَجِيْنَهُ || مَادَّةٌ كِيْمَاوِيَّةٌ قَادِرَةٌ عَلَى  
 تَحْوِيلِ المَوَادِّ العُضْوِيَّةِ || و - عِنْدَ العَامَّةِ : الذَّخِيْرَةُ  
 القَدِيْمَةُ مِنَ المَالِ .  
 الخَمِيْسُ - اليَوْمُ الخَامِسُ مِنَ الأَسْبُوعِ || الجَيْشُ لِأَنَّهُ  
 خَمَسُ فِرْقٍ وَهِيَ المَقْدَمَةُ وَالقَلْبُ وَالْمِيْمَةُ وَالْمَيْسِرَةُ  
 وَالسَّاقَةُ || «خَمِيْسُ الجَسَدِ» : عِيْدُ القَرِيْبَانِ الأَقْدَسِ ،  
 يَقَعُ فِي أَوَّلِ خَمِيْسِ يَلِي اليَوْمَ الثَّامِنَ بَعْدَ العِنْصَرَةِ ||  
 «خَمِيْسُ الفِصْحِ أَوْ خَمِيْسُ الأَسْرَارِ» : الخَمِيْسُ  
 الوَاقِعُ فِي أُسْبُوعِ الأَلَامِ .  
 الخَمِيصُ - ج خِمَاصٌ : «خَمِيصُ الحَثْيِ» : ضَامِرُ  
 البَطْنِ .  
 الخَمِيصَةُ - ج خَمَائِصٌ : ثَوْبٌ أَسْوَدٌ مَرْتَبِعٌ || «خَمِيصَةُ  
 الحَثْيِ» : ضَامِرَةُ البَطْنِ .  
 الخَمِيْلُ - الثِّيَابُ المُخَمَّلَةُ || مَا لَانَ مِنَ الطَّعَامِ ||



والنساء معاً .  
 الخَنْجَر - ج خَنْجَرٍ : السكين أو السكين العظيمة .  
 الخَنْجِر - ج خَنْجِرٍ : الخَنْجَر .  
 خَنْخَنَ - خَنْخَنَةٌ [خنخن] : أخرج الكلام من أنفه ||  
 و - في كلامه : لم يبينه كأنه يرجع الى خياشيمه .  
 خَنْدَقَ - خَنْدَقَةٌ [خندق] : حفر الخَنْدَقَ .  
 الخَنْدَق - ج خَنْدَقٍ : حفير حول أسوار المدينة أو  
 عموماً (فارسية) .  
 خَنْزَ - خَنْزًا وَخَنْزًا اللحمُ : أتن .  
 الخَنْز - اللحمُ المُنْتِن .  
 الخَنْز - الخَنْز .  
 الخَنْزَرَة - العِلَظ .  
 الخَنْزَوَان - [خنز] : الكِبَر .  
 الخَنْزَوَان - [خنز] (ح) : القرد || و - (ح) : ذُكْر  
 الخنازير .  
 الخَنْزَوَانَة - [خنز] : الكِبَر .  
 الخَنْزِير - ج خَنْزِيرٍ (ح) : حيوان معروف || و -  
 البرِّي (ح) : حيوان شبيه بالخنزير لكنه يتميز عنه  
 على الأخص بعدد أنيابه وشكلها ، لحمه لذيذ الطعم ||  
 « خَنْزِيرُ البَحْرِ » (ح) : جنس من الحيتان أصغر من  
 الدُّلْبِين || « خَنْزِيرُ الهِنْدِ » (ح) : حيوان شبيه بالأرنب  
 وأصغر منه . جلده مبقع بألوان مختلفة .  
 الخَنْزِيرَة - (ح) : أنثى الخَنْزِير || « خَنْزِيرَةُ البَهِرِ »  
 (حي) : خشبة فوق فم البئر يلف عليها الحبل عند  
 الاستقاء .  
 خَنْسَ - خَنْسًا وَخَنْسًا وَخَنْسًا عَنْهُ : تأخر وتنجى  
 وانقبض || و - هُ : أخره || و - بين أصحابه :  
 استخفى || و - إِبْهَامَةٌ : قبضتها ؛ يقال « أشار بأربع  
 وَخَنْسَ إِبْهَامَةً » أي قبضتها || و - الشيء عنه : ستره ||  
 و - فلاناً وبه : تغيب به وستره || و - القول : أساءه .  
 خَنْسَ - خَنْسًا : تأخر أنفه عن الوجه مع ارتفاع في  
 الأرنبة .  
 الخُنْس - مأوى الطُّبَاء || و - (ح) : الطُّبَاء أنفسهم .  
 الخُنْس - (ح) : البقر الوحشية .  
 الخُنْس - الاسم من خَنْسَ .  
 الخُنْس - (فك) : الكواكب كلها ، أو السيارات منها  
 فقط أو بعضها . وقيل هي زحل والمُشْتَرِي والمَرِيخ

السحاب الكثيف .  
 الخَيْمَلَة - ج خَمَائِل : القطيفة || الموضع الكثير الشجر  
 || الشجر الكثيف الملتف || ريش النعام || المنهبط من  
 الارض || واحدة الخَيْمِل للسحاب الكثيف .  
 خَنْ - - خَنْيًا [خن] : بكى أو تكلم أو ضحك وهو  
 يخرج صوته من خياشيمه .  
 خَنْأ - خَنْأًا [خنو] عليه في الكلام : أفحش .  
 الخَنْى - [خنو] : الفحش في الكلام || « خَنْى الدهر » :  
 تَوَاتَبَهُ .  
 الخَنْاة - [خنو] : « خَنَاة الدهر » : واحدة الخَنْى  
 للتَوَاتَب .  
 خَنْآت - وصف للأثني ولا يُستعمل إلا في النداء .  
 فيقال لها « يا خَنْآتِ » أي يا متكسرة وهو مبني على  
 الكسر .  
 الخَنْازِير - [خنزر] (ع ا) : غدد صلبة تكون غالباً  
 في العنق ويظهر على سطحها درنٌ شبيهة بالعقد .  
 الخَنْازِيرِيَّة - (ن) : جنس أعشاب من فصيلة  
 الخنازيريات . كانوا يستعملونه قديماً لمعالجة الجرب  
 وأمراض جلدية أخرى .  
 الخَنْاس - الشيطان .  
 الخَنْاق - (طب) : داء يعسر معه نفوذ النفس الى الرئة .  
 الخَنْاق - العنق || ما يُخْتَق به كالحبل || « ضَبَقَ  
 الخَنْاقَ عليه » : وضعه في موقف حرج ، ضايقه شديداً .  
 الخَنْاق - مَنْ شَأْنُهُ الخَنْق .  
 الخَنْاقِيَّة - (طب) : داء في حُلُوق الطير والخيل وأكثر  
 ما يظهر في الحمام .  
 الخَنْان - [خن] : زكامٌ للإبل || و - (طب) : داء  
 يأخذ في الأنف .  
 الخَنْان - [خن] : الرفاهية .  
 الخَنْان - [خن] : الخَنْان .  
 الخَنْة - [خن] : الخنين والعنة .  
 خَنْتَ - خَنْتًا الرَّجُلُ : كان فيه لينٌ وتكسرٌ وثَنٌ فكان  
 على صورة الرجال وأحوال النساء .  
 خَنْتَ - خَنْتًا هُ : صيره خَنْيًا || لِينُهُ || عطفه .  
 الخَنْث - مَنْ كان فيه لينٌ وتكسرٌ وثَنٌ فكان على صورة  
 الرجال وأحوال النساء .  
 الخَنْثى - ج خَنْثَى وَخِنْثَات : من له عضو الرجال

والزُهْرَة وَعُطَارِد .  
 الخُنَسَاء - (ح) : البقرة الوحشية .  
 الخُنْشَار - (ن) : نبات من مَسْتورات الزهر . تكون  
 ساقها تارةً منتصبه وهذا حال الخُنْشَار الشجري الشكل  
 الخاص بالبلدان الحارّة ، وطورًا بشكل أرومة ملتفة  
 الأوراق . معظم أصناف هذا النبات ينمو في تربة يكون  
 فيها بعض الرطوبة .  
 الخِنْصِر - ج خَنَاصِر [خنصر] : الإصبع الصغرى .  
 الخِنْصِير - ج خَنَاصِر : الخِنْصِر .  
 خَنَعَ - خَنُوعًا له واليه : خضع وذلك || و - الى الله :  
 تضرّع اليه بغير عمل || و - الى الأمر السيئ : مال .  
 الخَنَع - الدَّل .  
 خَنَفَ - خَنَفًا صدره أو ظهره . : كان أحد جانبيه  
 مخالفاً للآخر .  
 الخُنْفَس - ج خَنَافِس [خنفس] (ح) : دويبة سوداء  
 أصغر من الجعل ، كريهة الرائحة .  
 الخُنْفَس - ج خَنَافِس (ح) : الخُنْفَس .  
 الخُنْفَس - ج خَنَافِس (ح) : الخُنْفَس .  
 الخُنْفَسَاء - ج خَنَافِس (ح) : الخُنْفَس || « خُنْفَسَاء  
 البَطَاطِس » (ح) : جنس حشرات من مُفَعِّدات الأجنحة .  
 مهدها الأصلي أميركا .  
 الخُنْفَسَاء - ج خَنَافِس : الخُنْفَس .  
 خَنَقَ - خَنَقًا وَخَنَقًا هُ : شدّ على حلقه حتى يموت ||  
 و - ثمة العبرة : غصّ باليكاء || و - العَم : نكسه علامة  
 للحزن .  
 خَنَقَ - ثَمْنِيْقًا هُ : خَنَقَهُ || و - زيدُ الأربعين : كاد  
 يبلغها || و - السرابُ الجبل : كاد يُغْطِي رأسَهُ ||  
 و - الإناء : مَلَأَهُ .  
 الخَنِقَ - المخنوق .  
 الخِنْوَص - ج خَنَاصِر [خنصر] (ح) : ولد الخنزير .  
 الخِنْوَصَة - (ح) : مؤنث الخِنْوَص .  
 الخَنْوَع - ج خَنَعَة وَخَنَع : الخانِع .  
 خَنِيَّ - خَنِيَّ [خنو] عليه في الكلام : خَنَا .  
 الخَنِيْق - المَخْنُوق .  
 خَوَى - خَوَاءَ [خوي] البيت : فرغ وخلأ || سقط  
 وتهلّم || و - رأسه : خلا من الدم لكثرة الرعاف ||  
 و - خَوَى وَخَوَاءَ الرَّجُلُ : خلا جوفه من الطعام وجاع ||

و - الزند : لم يُؤر || و - تِ النجوم : أمحلت فلم تمطر ||  
 و - خَوَى وَخَوَاءَ الشْيء : اختطفه || و - خَيَّ تِ  
 النجوم : مالت الى الغروب .  
 الخَوَى - [خوي] : الفضاء بين الشبثين || خَلَوَ الجوف  
 من الطعام .  
 الخَوَاء - [خوي] : الخَوَى || « خَوَاءُ الفرس » : ما بين  
 يَدَيْهِ وَرِجْلَيْهِ .  
 الخَوَات - الجُنُون (عامية) .  
 الخَوَاجَه - السيد .  
 الخَوَار - [خور] : مص || صوت البقر || يُطَلَقُ أيضًا  
 على صوت الغنم والطبَاء والسهام .  
 الخَوَّار - [خور] : الضعيف الرَّخْو || الجبان ||  
 و - من الزناد : القَدَاح || « فرسٌ خَوَّارُ العنان » :  
 سهل المَعْطَف والانقياد سريع الجري .  
 الخَوَارِج - قوم يخالفون السلطان والجماعة || سَعَّ  
 فِرَقًا من كبار الفِرَق الاسلاميّة . ويقال لها الفِرَق الخارجيّة .  
 الخَوَاص - [خص] من القوم : خيارهم وأكابرهم .  
 الخَوَاص - ج خَوَاصُون [خوص] : بائع الخوص ||  
 صانع الزنايل والحصائر .  
 الخَوَاص - [خوص] : الكثير الخوص .  
 الخَوَاف - [خوف] : الضجّة .  
 الخَوَافِق - [خفق] : الأعلام || « خَوَافِقُ السماء » :  
 مهبُّ الرياح الأربع .  
 الخَوَافِي - [خفي] : ريشات من الجناح إذا ضمَّ طائر  
 جناحيه خَفِيَتْ .  
 الخَوَالِد - [خلد] : الجبال || الحجارة والصخور .  
 الخَوَالِق - [خلق] : النساء ، وقيل النساء المتخلفات  
 في البيوت || الأراضي التي يتأخّر نبتها .  
 الخَوَان - ج أَخْوَانَة وَخَوْن [خون] : الخوان (فارسيّة) .  
 الخَوَان - ج أَخْوَانَة وَخَوْن [خون] : ما يوضع عليه الطعام  
 ليؤكَل (فارسيّة) .  
 الخَوَان - [خون] : الكثير الخيانة .  
 الخَوَوَلَة - [خول] : النسبة الى الخال .  
 الخَوَوْن - [خون] : الكثير الخيانة .  
 الخَوَوِيَة - [خوي] : الجوع || الأرض لا رِغِي فيها  
 أو لم تُمَطَّر .  
 خَوَات - [خوت] : جُنْ (عامية) .

الخَوَاتَاء - [خوت] : مؤنث الأخوت (عامية) .  
 الخَوَخ - [خوخ] (ن) : شجر مشعر من فصيلة الورديات . ثماره لذيدة الطعم .  
 الخَوَخَة - (ن) : واحدة الخوخ || ثمرة شجرة الخوخ ||  
 كَوَّة تُؤَدِّي الضوء الى البيت || الباب الصغير في الباب الكبير .  
 الخَوْد - ج خَوَدَات وَخَوْد [خود] : المرأة الشابة .  
 الخَوْدَان - [خود] : «خودان الناس» : خدمهم .  
 الخَوْدَة - ج خَوْد [خود] : ما يجعله المحارب على رأسه ليقية .  
 خَوْرَ - خَوْرًا [خور] : قتر وضعف || انكسر ||  
 و - ت قُوَّة المريض : سقطت .  
 خَوْرَ - تَخَوْرِيًا : ضعف || ارتخى || و - الرجل : نسبة الى الخور || و - ت الأرض : ارتخت من كثرة المطر فراح ترابها || و - من الجوع عند العائمة : هبطت قوته فزح .  
 الخَوْر - المنخفض من الأرض بين الشترين .  
 الخَوْر - [خور] : الضعف .  
 الخَوْرُس - مقام خَدَمَة الدَّيْن من البيعة (يونانية) .  
 الخَوْرِي - ج خَوَارِنَة : الكاهن (يونانية) || «الخوري الأسقفى» : نائب الأسقف || رتبة كنسية شريفة .  
 خَوْرَقَ - خَوْرَقَةً [خزق] ه : وضعه على الخازوق .  
 الخَوْرَقِي - [خزل] : مشية فيها تفكك وتناقل .  
 خَوْسَ - تَخَوْسًا [خوس] الشيء : نقصه .  
 الخَوْسَان - [خوش] (ن) : نبات فيه حموضة .  
 الخَوْسَانَة - (ن) : واحدة الخوشان .  
 خَوَصَ - خَوَصًا [خوص] : غارت عينه في رأسه ||  
 و - ت الشاة : كانت إحدى عينيها سوداء والأخرى بيضاء مع بياض في سائر الجسم .  
 الخَوَص - [خوص] : ورق النخل .  
 الخَوَص - الخوص .  
 الخَوَصَاء - [خوص] : مؤنث الأنوص .  
 الخَوَصَة - واحدة الخوص .  
 خَوَصَ - تَخَوَصَ يَخَوَصُ [خوص] الماء : دخله .  
 الخَوَص - [خوص] : مص || و - في موضوع : معالجته ، البحث فيه .  
 الخَوَصَة - [خوص] : المرة من خاض || اللؤلؤة .

الخَوَط - ج خِيَطَان [خوط] : الغصن الناعم أو كل قضيب .  
 خَوَفَ - تَخَوِبًا [خوف] ه : جعله يخاف || و - الطريق : صيره بحال يخافه الناس .  
 الخَوَف - [خوف] : الخشية ، الفزع || «خوفًا من» خَشَبَةٌ مِنْ ، و «خوفًا على» : قلقًا على ، حرصًا على .  
 خَوَل - تَخَوَّلَ [خول] ه الشيء : اعطاه إياه متفضلًا || ملكه إياه .  
 الخَوَل - [خول] : جمع خَوَلِيَّ || العبيد والإماء وغيرهم من الحاشية . وهو يستعمل بلفظ واحد للجميع وربما قيل للواحد خائل .  
 الخَوَلَع - [خلع] : فرع يبقى في الفؤاد يكاد يغمري منه الوسواس || الأحمق || و - (ح) : اللذئب || و - (ط) : نوع من الطعام قوامه الدقيق .  
 خَوَلَطَ - [خلط] في عقله : اضطرب عقله واختل .  
 الخَوَلِيَّ - ج خَوَل [خول] : الراعي الحسن القيام على المال || و - عند العامة : الوكيل على البساتين .  
 خَوَنَ - تَخَوَّنَ [خون] ه : نسبه الى الخيانة || تعهده || و - ه وخَوَّنَ منه : تنقصه .  
 خَوِيَّ - خَيًّا وَخَوِيًّا وَخَوِيَّةً [خوي] المكان : فرغ ونحلا .  
 الخَوِيَّ - [خوي] : الخالي البطن .  
 الخَوِيَّ - البطن السهل من الأرض .  
 الخِيَاب - [خيب] «قدح خياب» : لا يوري .  
 الخِيَار - [خير] : الاسم من الاختيار || «خيار الشيء» : أفضله || و - (ن) : نبات سنوي عشبي من فصيلة القرعيات . تؤكل ثمرته نيئة قبل أن تنضج تمامًا || «خيار شتر» (ن) : نبات من فصيلة القرعيات له ثمر كالخربوب يكثر في الجزيرة العربية ومصر . يُستعمل في الطب كملين لطيف . يُزرع أيضًا للتزيين .  
 الخِيَارَة - (ن) : واحدة الخيار .  
 الخِيَاش - [خيش] : بائع الخيش .  
 الخِيَاصَة - [خوص] : عمل الخوص .  
 الخِيَاط - [خيط] : الإبرة .  
 الخِيَاط - [خيط] : صانع الثياب .  
 الخِيَاطَة - [خيط] : حرفة الخياط || «آلة الخياطة» : ماكينة تُستعمل لصنع الثياب بدل الخياطة باليد .

الخَيَّاطَةُ - مؤنث الخَيَّاط .  
 الخَيَال - ج أَخْيَالَة [خيل]: الظنُّ والوهم || الخَيَالَة .  
 الخَيَال - ج خَيَالَة [خيل]: الفارس || صاحب الخَيْل .  
 الخَيَالَات - [خيل]: أشباح أو أشخاص تتراءى للإنسان في اليقظة من الناس والوحوش وغير ذلك . وهي من أعراض الجنون والحُمَيَات في وقت النوبة .  
 الخَيَالَة - ج خَيَالَات [خيل]: طَيْفُ الرَّجُلِ || شخصُ الرَّجُلِ || شخصُ الرَّجُلِ وطلعتهُ || ما تشبهُ لك من الصُّور في المنام || شيءٌ يُخَيَّلُ به للبهائم والطير فتنتنه إنساناً .  
 الخَيَالِيّ - [خيل]: المنسوب إلى الخَيَال || الكثير التَّخَيُّل .  
 الخَيَالِيَّة - [خيل]: القوَّة التي تُخَيِّلُ الأشياء وتُمثِّلُها .  
 الخَيَام - [خيم]: الهواجر .  
 الخَيَام - [خيم]: ساكن الخَيْمِ || صانع الخَيْمِ .  
 الخَيَانَة - [خون]: نُقْصَانُ الوفاء ونُقْضُ العَهْدِ || «خِيَانَةُ الأمانَةِ»: نُقْضُهَا || «خِيَانَةُ الوعودِ»: الإخْلَافُ بها || «الخِيَانَةُ العُظْمَى»: اتِّصَالُ سِرِّيٍّ بدولةٍ أجنبيَّةٍ أو عدوِّةٍ في مسائلٍ حربيَّةٍ أو إبَّانِ الحربِ || ما يرتكبه رئيسُ الدولة من تقصيرٍ خطيرٍ في واجباتِهِ .  
 خَيْبًا - تَخَيَّبًا [خبب]: هُ: لم يُنَلِّه مطلوبُهُ .  
 الخَيْبَة - [خبب]: عدم الظفر بما طُلِبَ .  
 الخَيْدَع - [خدع]: الخِدَاعُ || مَنْ لا يُوثِقُ بمودَّتِهِ || الذئب المحتال || السَّرَابُ || الطريقُ المخالفُ للقصد لا يُفْطَنُ له .  
 خَيْرٌ - تَخَيَّرًا [خير]: الشيءُ على غيرِهِ : فصلَّهُ || و - هُ في الأمرِ أو بين الأمرينِ : فَوَّضَ إليه أن يختار .  
 الخَيْر - ج خَيْرٌ وأَخْيَارٌ وخَيْرٌ: حصولُ الشيءِ على كمالِهِ وهو ضدُّ الشَّرِّ || المالُ مطلقاً || «الخَيْرُ العامُّ»: الرَّفاهيَّةُ العامَّةُ ، ما يعودُ بالنفعِ على جميعِ المواطنينِ || «لخَيْرِكَ»: لمنفعتِكَ || «أعمالُ الخَيْرِ»: أعمالُ المحبةِ والإحسانِ || «صباحُ الخَيْرِ»: صباحٌ سعيدٌ || و - ج أَخْيَارٌ وخَيْرٌ: الكثيرُ الخَيْرِ || «خَيْرُ الناسِ» و «أَخْيَارُ الناسِ»: أفضلُهُم وأحسنُهُم .  
 خَيْرٌ - اسم تفضيلٍ مُخَفَّفٌ أَخْيَرُ ، مؤنثه خَيْرَةٌ || «هو خَيْرٌ لك»: هو أَحْسَنُ لك وأفضلُ ؛ «هو خَيْرٌ منك»: هو أفضلُ منك || «خَيْرُ الناسِ»: أفضلُهُم وأحسنُهُم .  
 الخَيْر - [خير]: الكرمُ || الشرفُ || الأصلُ || الهَيْبَةُ .

الخَيْر - [خير]: الكرمُ .  
 الخَيْرَات - الموارد ، المنافع || التَّعَمُّ .  
 الخَيْرَة - ج خَيْرَات [خير]: الكثيرَةُ الخَيْرِ || الفاضلة من كلِّ شيءٍ || العملُ الحسنُ .  
 الخَيْرَة - [خير]: من الشيءِ أو القومِ : الأفضلُ .  
 الخَيْرَة - [خير]: من الشيءِ أو القومِ : الخَيْرَة .  
 الخَيْرَة - مؤنث الخَيْرِ .  
 الخَيْرِيّ - المنسوب إلى الخَيْرِ .  
 الخَيْرِيّ - [خير]: (ن): المشورُ الأصفرُ .  
 الخَيْرِيَّة - الجودةُ || مؤنث الخَيْرِيّ ؛ ومنه «جمعيَّةُ خَيْرِيَّةٍ»: جمعيَّةٌ تهتمُّ بمساعدةِ المحتاجينِ .  
 الخَيْرِزَان - ج خَيْرِزَانٍ [خزر]: نباتٌ من فصيلةِ النَّجْفيَّاتِ ، مشهورٌ بكبرِ حجمه وسرعةِ نموه . تُستعملُ سُوْفُهُ لصنعِ الكراسي في الشرقِ || كلُّ عودٍ لَيِّنٍ || الرماحُ سُمِّيَتْ بذلك لتثنيها ولينها .  
 الخَيْرِزَانَة - واحدة الخَيْرِزَانِ || سُكَّانُ السفينةِ .  
 الخَيْرِزَلَى - [خزل]: الخوزَلَى .  
 خَيْسٌ - تَخَيَّيسًا [خيس]: هُ: دَلَّهُ || حَبَسَهُ || نَقَصَهُ .  
 الخَيْس - [خيس]: مص || الكَلْبُ || الغمُّ || الضلالُ || الخَيْرِ .  
 الخَيْس - ج أَخْيَاسٍ [خيس]: الشجرُ المُلتَفُّ || غابةُ الأَسَدِ .  
 الخَيْسَة - ج خَيْسٍ : موضعُ الأَسَدِ .  
 الخَيْش - [خيش]: نسيجٌ خشنٌ من الكتَّانِ .  
 الخَيْشَة - واحدة الخَيْشِ || العِدْلُ من الخَيْشِ .  
 الخَيْشُوم - ج خَيْشِيمٍ [خشم]: أقصى الأنفِ || عروقٌ في بطنِ الأنفِ || «خَيْشِيمُ الجبالِ»: أنوفُها .  
 خَيْطٌ - تَخَيْطًا [خيط]: الشَيْبُ في رأسِهِ : بدأ كالأخيوط .  
 الخَيْط - ج خَيْطٌ وخَيْطَةٌ وأخْيَاطٌ [خيط]: السِّلْكُ || و - الأبيضُ : بياضُ الصبحِ وهو على التشبيهِ بالخَيْطِ لدِقَّتِهِ || و - الأسودُ : سوادُ الليلِ || و - من الرقبةِ : نخاعُها ، ج خَيْطَانٌ || «خَيْطُ باطِلٍ»: الهواءُ || لُعَابُ الشمسِ || «خَيْطُ القُلُوبِ»: ما يكونُ في رأسِ القصبَةِ تربطُ إليه الصنَّارةُ ، وهو من اصطلاحِ الصيَّادين .  
 الخَيْط - [خيط]: من النعامِ أو الجرادِ : الجماعةُ .  
 الخَيْطَى - [خيط]: من النعامِ أو الجرادِ : الخَيْطُ .

الخَيْر - [خير]: الكرمُ .  
 الخَيْرَات - الموارد ، المنافع || التَّعَمُّ .  
 الخَيْرَة - ج خَيْرَات [خير]: الكثيرَةُ الخَيْرِ || الفاضلة من كلِّ شيءٍ || العملُ الحسنُ .  
 الخَيْرَة - [خير]: من الشيءِ أو القومِ : الأفضلُ .  
 الخَيْرَة - [خير]: من الشيءِ أو القومِ : الخَيْرَة .  
 الخَيْرَة - مؤنث الخَيْرِ .  
 الخَيْرِيّ - المنسوب إلى الخَيْرِ .  
 الخَيْرِيّ - [خير]: (ن): المشورُ الأصفرُ .  
 الخَيْرِيَّة - الجودةُ || مؤنث الخَيْرِيّ ؛ ومنه «جمعيَّةُ خَيْرِيَّةٍ»: جمعيَّةٌ تهتمُّ بمساعدةِ المحتاجينِ .  
 الخَيْرِزَان - ج خَيْرِزَانٍ [خزر]: نباتٌ من فصيلةِ النَّجْفيَّاتِ ، مشهورٌ بكبرِ حجمه وسرعةِ نموه . تُستعملُ سُوْفُهُ لصنعِ الكراسي في الشرقِ || كلُّ عودٍ لَيِّنٍ || الرماحُ سُمِّيَتْ بذلك لتثنيها ولينها .  
 الخَيْرِزَانَة - واحدة الخَيْرِزَانِ || سُكَّانُ السفينةِ .  
 الخَيْرِزَلَى - [خزل]: الخوزَلَى .  
 خَيْسٌ - تَخَيَّيسًا [خيس]: هُ: دَلَّهُ || حَبَسَهُ || نَقَصَهُ .  
 الخَيْس - [خيس]: مص || الكَلْبُ || الغمُّ || الضلالُ || الخَيْرِ .  
 الخَيْس - ج أَخْيَاسٍ [خيس]: الشجرُ المُلتَفُّ || غابةُ الأَسَدِ .  
 الخَيْسَة - ج خَيْسٍ : موضعُ الأَسَدِ .  
 الخَيْش - [خيش]: نسيجٌ خشنٌ من الكتَّانِ .  
 الخَيْشَة - واحدة الخَيْشِ || العِدْلُ من الخَيْشِ .  
 الخَيْشُوم - ج خَيْشِيمٍ [خشم]: أقصى الأنفِ || عروقٌ في بطنِ الأنفِ || «خَيْشِيمُ الجبالِ»: أنوفُها .  
 خَيْطٌ - تَخَيْطًا [خيط]: الشَيْبُ في رأسِهِ : بدأ كالأخيوط .  
 الخَيْط - ج خَيْطٌ وخَيْطَةٌ وأخْيَاطٌ [خيط]: السِّلْكُ || و - الأبيضُ : بياضُ الصبحِ وهو على التشبيهِ بالخَيْطِ لدِقَّتِهِ || و - الأسودُ : سوادُ الليلِ || و - من الرقبةِ : نخاعُها ، ج خَيْطَانٌ || «خَيْطُ باطِلٍ»: الهواءُ || لُعَابُ الشمسِ || «خَيْطُ القُلُوبِ»: ما يكونُ في رأسِ القصبَةِ تربطُ إليه الصنَّارةُ ، وهو من اصطلاحِ الصيَّادين .  
 الخَيْط - [خيط]: من النعامِ أو الجرادِ : الجماعةُ .  
 الخَيْطَى - [خيط]: من النعامِ أو الجرادِ : الخَيْطُ .

- الخَيْطَل - [خطل] : الداهية || العطار || و - (ح) :  
الكلب || و - (ح) : السُّور || جماعة الجراد .
- خَيْف - خَيْفًا [خيف] : كانت إحدى عينيه زرقاء  
والأخرى كحلاء .
- خَيْف - تَخْيِفُتِ المرأةُ بأولادها : جاءت بهم أخْيَافًا ||  
و - القومُ : نزلوا منزلًا || و - عن القتال : نكص .
- الخَيْفَاء - ج خَيْف : مؤنث الأَخْيَف .
- الخَيْفَةُ - [خيف] : السكين || عرين الأسد .
- الخَيْفَةُ - ج خَيْف [خوف] : حالة الخائف .
- خَيْلٌ - تَخْيِيلًا [خيل] السحابُ : رعد وبرق وتهبًا  
للمطر || و - فيه الخيرُ : توسَّمُهُ || و - عن القوم :  
ضعف وجبن || و - الفرسَ عند العامة : أركضه ||  
و - تَخْيِيلًا وَتَخْيِيلًا عَلَيْهِ : وجه إليه التهمة .
- خَيْلٌ - [خيل] إليه وله أَنَّهُ كَذَا : توهم أَنَّهُ كَذَا .
- الخَيْلٌ - ج خَيْلٌ وَأَخْيَالٌ [خيل] : جماعة الأفراس ||  
تُسْتَعْمَلُ على المجاز للفرسان ورُكَّاب الخيل .
- الخَيْلَاء - [خيل] : مؤنث الأَخْيَل .
- الخَيْلَاء - [خيل] : العُجْب والكِبْر .
- الخَيْلَاء - [خيل] : الخَيْلَاء .
- الخَيْلَانٌ - [خيل] : وحش في البحر نصفه إنسان ونصفه  
سمك .
- الخَيْلَةُ - [خيل] : الخَيْلَاء .
- الخَيْلَعُ - [خلع] : قميص لا كُمَيْن له || فَرْعٌ يَبْقَى  
في الفؤاد يكاد يعزري منه الوسواس || « رَجُلٌ خَيْلَعٌ » :  
ضعيف .
- الخَيْمَات - [خيل] (ح) : فصيلة حيوانية من  
رتبة مَفْرَدَات الأصابع ، تشمل الفرس والحمار والعنَّابي  
الخ .
- خَيْمٌ - تَخْيِيمًا [خيم] : نصب الخَيْمَةُ || أقام في الخيمة  
|| و - بالمكان : أقام || و - تِ البقرُ : قامت في  
مرايضها لا تبرح || و - تِ الكرمَةُ : أضحت كالخيمة  
|| و - الريحُ في الثوب : غطَّى الطَّيْبَ بالثوب حتى  
تعبق فيه ريحُهُ .
- الخَيْمٌ - [خيم] : الطبيعة والسجية || فِرْنْدُ السيف .
- الخَيْمَةُ - ج خَيْمٌ وَخِيَامٌ وَخَيْمَاتٌ وَخَيْمٌ [خيم] : كلُّ  
يَبْتٍ ليس من حجارة أو ما يقوم مقامها .
- الخَيْمِيُّ - [خيم] : صانع الخيام || بائِع الخِيَام .
- الخَيْمِيَّات [خيم] (ن) : فصيلة من النبات يكون نظام  
ازهارها على شكل خيمة . من أنواعها الجزر والكزبرة  
والكمون .

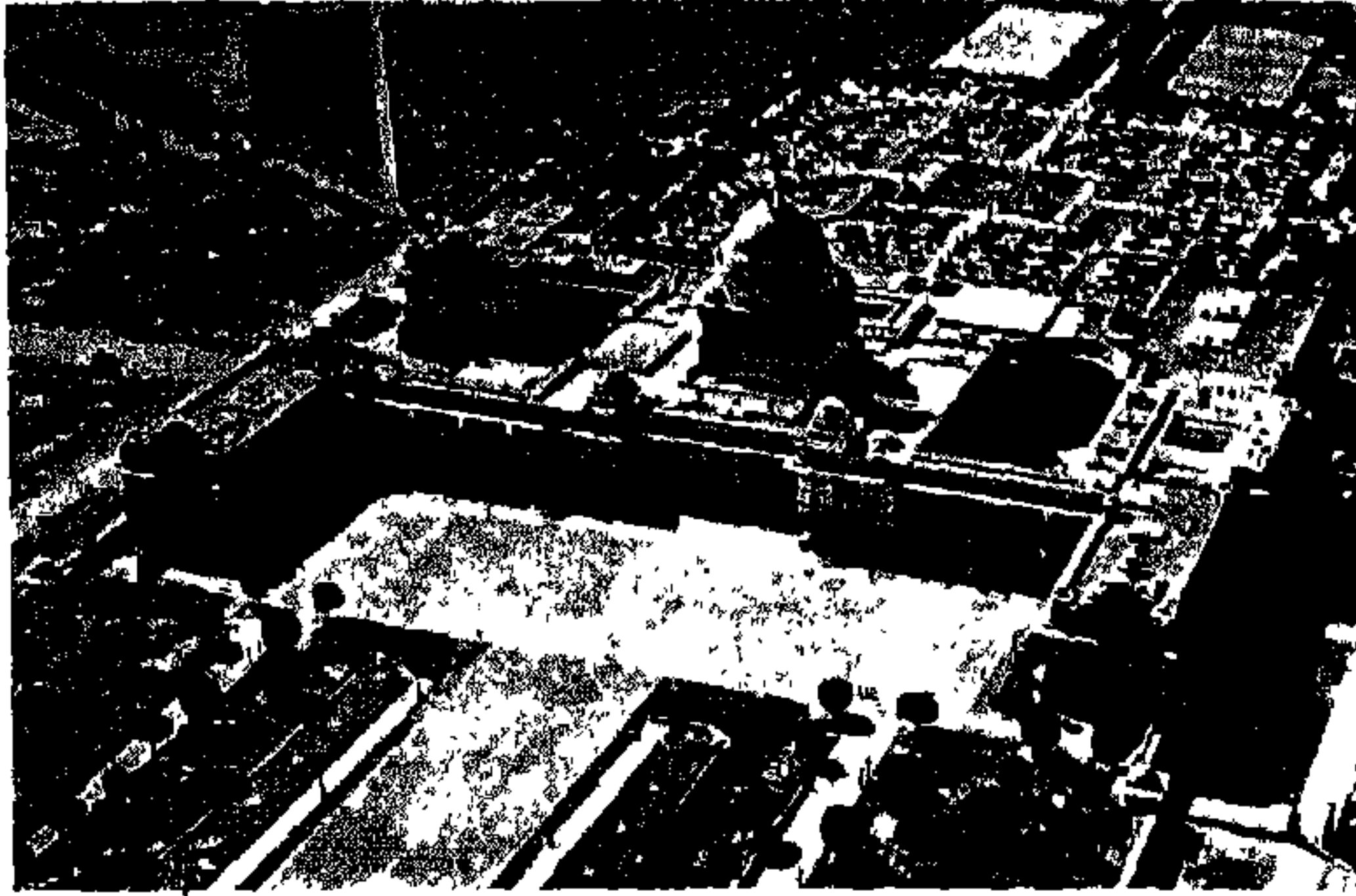

دهلي الجديدة - الهند

على كُرّة ويعدل قطرها قطر الكُرّة || «الدائرة الصغيرة»  
 (هـ) : هي دائرة مرسومة على كُرّة وينقص قطرها عن  
 قطر الكُرّة || «قطر الدائرة» (هـ) : هو الخط المستقيم  
 الذي يقسم الدائرة قسمين متساويين ماراً بمركزها ||  
 «دائرتان متعامدتان» (هـ) : متقاطعتان ، ويتعامد  
 مماساهما في نقطتي التقاطع || «دائرة الارتفاع» (فك) :  
 دائرة كبيرة من الكرة السماوية تمرّ بقطبي الأفق ||  
 «دائرة السمّت الاعتدالية» (فك) : هي التي يقع فيها  
 قطبا الأرض على مسافة متساوية من الشمس . فينبسط  
 نورها من الواحد الى الآخر ويضيء نصف الأرض  
 بينما يكون النصف الآخر مظلماً ، فتتبادل حينئذ  
 ساعات الليل وساعات النهار ، وهذا الاعتدال يكون  
 مرتين في السنة : مرة في ٢١ أو ٢٢ آذار ويسمى الاعتدال  
 الربيعي ، ومرة في ٢٢ أو ٢٣ أيلول ويسمى الاعتدال  
 الخريفي || «دائرة السمّت الانقلابية» (فك) : هي  
 التي تكون فيها الشمس في أقصى حدّ من البعد عن  
 خط الاستواء فتظهر لبضعة أيام كأنها ثابتة في مكانها .  
 ويكون ذلك مرتين في السنة : مرة في نحو ٢١ حزيران  
 ويسمى الانقلاب الصيفي ، ومرة في نحو ٢١ كانون  
 الأول ويسمى الانقلاب الشتوي || «الدائرة الانتخابية» :  
 تقسم إداري ينتخب المواطنون المسجلون فيه نائباً عنهم  
 أو أكثر في المجلس النيابي || «دائرة المعارف» : موسوعة

د - الحرف الثامن من حروف المباني ، وهو من الحروف  
 النطعية . والدال ، في حساب الجمل ، عبارة عن ٤ .  
 دا - داء ودواء [دوا] : مرض .  
 الداء - ج أدواء : المرض والعلّة || «داء الثعلب»  
 (طب) : مرض في الرأس ينساقط منه الشعر ويسمى  
 أيضاً الحاصة . وإن أنسلخ الجلد قيل له «داء الحيّة» ||  
 «داء الفيل» (طب) : ورم صلب يحدث في الساق  
 والقدم || «داء الذئب» : الجوع || «داء الكلب» :  
 الجوع الشديد .  
 الذائب - [دأب] : الجاذ والتعب .  
 الدائحة - ج دوايح [دوح] من الأشجار : العظيمة .  
 الدائرة - ج دوائر [دور] : الحلقة || ما أحاط بالشيء ||  
 الشعر المستدير على قرن الإنسان || ما استدار من شعر  
 الفرس في عامّة البدن || النابتة من صروف الدهر ؛  
 يقال «دارت عليهم الدوائر» أي نزلت بهم النوائب والدواهي  
 || و - (مو) : محيط وجه العود من جميع جهاته ||  
 و - (هـ) : سطح يُحيط به خطٌ مستوي مُغلق . نقاطه  
 متساوية الأبعاد عن نقطة ثابتة هي مركز الدائرة أو  
 نقطتها المتوسطة . والخط هو محيط الدائرة ؛ ويقال  
 له بالتوسّع دائرة . مساحة الدائرة : ٣٦ ش ٢ . محيط  
 الدائرة : ٢ ٣٦ ش || «الدائرة الكبرى أو الكبيرة» ،  
 ويقال لها العظيمة أو العظمى (هـ) : هي دائرة مرسومة

مُظَلِّم .  
 الدَّاجِيَّة - [دجوا] : « نعمة داجية » : سابعة || « لَيْلَةُ داجية » : مُظْلِمَةٌ .  
 دَاخ - - دَوْحًا [دوح] البطن : انتفخ وتدلَّى || و - ت الشجرة : عظمت .  
 الدَّاح - [دوح] : سوار ذو قوى مفتولة || نقش يُلَوِّح به للصبيان بعللُون به .  
 الدَّاحَة - [دوح] : الدنيا .  
 الدَّاحِر - الدَّافِع .  
 الدَّاحِس - وَرَم حَارٌّ فِي طرف الإصْبَع .  
 دَاخَل - مُدَاخَلَةٌ [دحل] هُ : خادعه .  
 الدَّاحُوس - الدَّاحِس .  
 الدَّاحُول - الصيَّاد بالدَّوَّاحِيل || و - ج دَوَّاحِيل : ما ينصبه صائد الطَّيَاء من الخشب ليصيدها به .  
 دَاخ - - دَوْحًا [دوخ] : ذلٌّ وخضع || و - البلاد : قهرها واستولى على أهلها || و - الرَّجُلُ عند العَامَّة : أصابه الدُّوَار .  
 دَاخَل - مُدَاخَلَةٌ ودَخَالًا [دخل] هُ العجبُ : دخل فيه || و - هُ في أمورهِ : عارضةُ .  
 الدَّاخِل - فا || نقيض الخارج || و - في كذا : في أعداد كذا ، ضمَّن كذا || المُدْرَج في كذا || « داخلاً » : باطنًا ، ضمَّنًا .  
 الدَّاخِلَةُ - ج دَوَّاحِل : « داخلة الإنسان » : نَيْتُهُ ومذهبهُ وبطانتهُ || « داخلة الأرض » : غامضها || « داخلة الأزار » : ما يلي الجسد منه ويقابله خارجتهُ .  
 الدَّاخِلِيَّ - المنسوب الى الدَّاخِل || « تلميذ داخلي » : يأكل وينام في المدرسة .  
 الدَّاخِلِيَّة - مؤنَّث الداخلي ؛ يقال « مدرسة داخيلية » أي تقبل تلاميذ داخليين ، و « حُرْبٌ داخيلية » أي أهلية ، و « ملابس داخيلية » أي تحتانية || الدَّاخِل ؛ ومنه « داخيلية البلاد » : ما هو ضمن حدودها || « وزارة الدَّاخِلِيَّة » : الوزارة المكلفة بالسهر على المواطنين وحمايتهم وبالإشراف على مديرية الأمن الداخلي .  
 الدَّاخُون - ج دَوَّاحِين : ما يخرج منه الدخان (عامية) .  
 دَاد - - دَوْدًا [دود] الطعام : صار فيه الدُّود .  
 دَار - - دَوْرًا ودَوْرَانًا [دور] : تحرُّكٌ وعاد الى حيث كان أو الى ما كان عليه || و - بالشيء عليه وحوله :

تعالج جميع العلوم والفنون || « دوائر الحكومة » : مصالح الدولة || « الدوائر السياسية » : الأوساط السياسية .  
 الدَّائِف - [دوف] : الدواء الذي أذِيب في الماء وضرب ليختر .  
 الدَّائِم - [دوم] : فا || الله تعالى || الثابت المستمر ؛ يقال « دائم التقدم والنمو » أي في تقدُّم ونمو مستمرين || « دائمًا أبدًا » : على نحو مستمر الى النهاية || « ماء دائم » : ساكن لا يجري .  
 الدَّائِن - [دين] : المُعْطِي المَالَ إلى أَجَلٍ والمُقْرِضُ || المستقرض ، المديون .  
 الدَّائِي - [دوا] : المريض .  
 الدَّابَّة - ج دَوَّابٌ [دب] ، يقع على المذكر والمؤنث والثناء فيه للوحدة : ما دبَّ من الحيوان . وغلب على ما يُرْكَب ويَحْمَل عليه .  
 الدَّابِر - فا || الماضي ؛ يقال « بالأمس الدَّابِر » أي بالأمس الماضي ، و « ذهب كأمس الدَّابِر » أي ذهب دون أن يترك أثرًا || التَّابِع || آخر كلِّ شيء || الأصل . يقولون « قطع الله دابره » أي استأصلهم وقطع آخر مَنْ تَبَقَّى منهم .  
 الدَّابِرَة - عرقوب الإنسان || ما حاذى مؤخَّر الرُّسْع من الحافر || الهزيمة || « دابرة الطير » : هي كالإصْبَع في باطن رِجْلِهِ .  
 الدَّابِق - [دبق] : غراء أخضر اللون يُنْثَر على قضبان تُوضَع في الأشجار فينخدع الطير بها ويحتم عليها فتلصق به ويصطاد .  
 الدَّائِر - اهالك || « الرَّمُّ الدائر » ج دَوَائِر : الذي يَلِيَّ وَاَمْحَى .  
 الدَّاج - ج دَاجُون ودَاجَةٌ [دج] ، يُسْتَعْمَل للمفرد وللجمع كالحاج : الخَدَم والحَمَّالون .  
 دَاجِي - مُدَاجَاة [دجوا] هُ : داراهُ وسأتره العداوة || منعه بين الشدة والرخاء .  
 دَاجَن - مُدَاجِنَةٌ [دجن] هُ : داهتهُ وخاتلهُ .  
 الدَّاجِن - ج دَوَّاجِن : ما أَلِف البُيُوت واستأنس من الحمام وغيره .  
 الدَّاجِنَة - من السحاب : الكثيرة المطر || و - ج دَوَّاجِن من الحمام وغيره : الدَّاجِن .  
 الدَّاجِي - [دجوا] من العيش : الرغيد || « ليلٌ داج » :

الدَّارِجَة - مؤنث الدَّارِع || و - ج دَوَّارِع (اع) :  
سفينة حربية مدرَّعة بالفولاذ .

دَارَك - مُدَارِكَة ودِرَاكًا [درك] ه : نَحَقَهُ || و - الشَّيْء :  
أتبع بعضه بعضًا .

الدَّارِم - « عُضُو دَارِمٌ » : دَرِمٌ .  
الدَّارِي - [دور] : صاحب التَّمِّم والمواشي || العَطَّار ،  
نسبة إلى « دارين » وهي قُرْبَة بالبحرين كان يُحمَل  
إليها المسك من الهند .

دَامَسَ - دَوْسًا ودِيَّاسًا ودِيَّاسَةً [دوس] الشَّيْء : وَطِنَهُ  
بِرِجْلِهِ || و - ه : أَذَلَّهُ || و - السَّيْف : صَقَلَهُ ||  
و - الزَّرْع : دَرَسَهُ .

الدَّاسُوس - [دس] : الجاسوس .  
الدَّاشِين - من الثياب : الجديد لم يُلبَس بعد || و -  
من الدُّور : الجديدة لم تُسَكَّن بعد معرَّبة عن دُشَن  
الفارسية .

دَاعَى - مُدَاعَاة [دعو] ه : حَاجَهُ || و - الحَاطَط :  
هدمه .

دَاعَبَ - مُدَاعَبَةٌ [دعب] ه : لَاعَبَهُ وَمَازَحَهُ .  
الدَّاعِب - الدَّعِب .

الدَّاهِر - ج دُعَار : فَا || الخبيث المفسد .  
الدَّاعِرَة - مؤنث الداعِر .

دَاعَكَ - مُدَاعِكَةٌ [دعك] ه : خَاصَمَهُ خِصَامًا شَدِيدًا ||  
مَاطَلَهُ || و - الأَمْرَ عِنْدَ العَامَّة : مَارَسَهُ وَمَرَنَ عَلَيْهِ .  
الدَّاعِك - فَا || الأَحْمَق .

الدَّاعِكَة - مؤنث الداعِك || الأَحْمَق .

الدَّاعِي - ج دُعَاة [دعو] : فَا || مَنْ يَدْعُو النَّاسَ إِلَى  
دِينِهِ أَوْ مَذْهَبِهِ || و - ج دَوَاعٍ : السَّبَب .

الدَّاعِيَة - ج دَاعِيَاتٍ ودَوَاعٍ : مؤنث الداعِي أي مَنْ  
يَدْعُو النَّاسَ إِلَى دِينِهِ أَوْ مَذْهَبِهِ || و - ج دَوَاعٍ :  
السَّبَب || « الدَّوَاعِي » : المُقْتَضِبَات ، المُتَطَلِّبَات ||  
« لدواعٍ صحيحة » : لأسباب صحيحة || « من دواعي  
سروري أن » : ممَّا يسبب سروري أن .

الدَّاعِر - من ساء خُلُقُهُ وَكَانَ لَيْسًا || الخبيث المفسد ||  
الحقير || الدَّلِيل .

دَاعَشَ - مُدَاعَشَةٌ [دعش] حول الماء : حَامَ عَطَشًا ||  
و - الماء : شَرِبَهُ عَلَى عَجَلَةٍ .

الدَّاعِصَة - ج دَوَاعِص (ع ا) : العَظْمُ المَدُّورُ المَتَحَرِّكُ

طَافَ بِهِ || و - الدهرُ : دَالٌ وَتَقَلَّبَ || و - ت ر حى  
الحرب : مُشِبَّتُ الحَرْبِ ، يُقَالُ « المَعَارِكُ الَّتِي دَارَتْ  
رِحَاهَا » أَي الَّتِي نَشِبَتْ || و - ت عَلَيْهِمُ الدَّوَائِرُ :  
حَلَّتْ بِهِمُ المَصَائِبُ ، أَلَمَّتْ بِهِمُ الكَوَارِثُ .

الدَّار - مؤنثة وقد تذكَّر ، ج دُورٌ ودِيَارٌ وأدُورٌ وأدُورٌ  
وأدُورَة ودِيَارَة وأدُورٌ ودُورَاتٌ ودِيَارَاتٌ ودُورَانٌ ودِيَارَانٌ  
[دور] : المَحَلُّ والمَسْكَنُ || البَلَدُ || القَبِيلَةُ || « دَارُ  
الكَتَبِ » : المَكْتَبَةُ العَامَّةُ ، المَكَانُ المُعَدُّ لِقَبُولِ الكُتُبِ  
وسَائِرِ المُنشُورَاتِ || « دَارُ الأَثَارِ » : المَتَحَفُ || « دَارُ  
البَرِيدِ » : مَرَكزُ البُوسَطَةِ || « دَارُ الحَرْبِ » : بِلَادُ  
العَدُوِّ || « دَارُ الفَنَاءِ » : الدُّنْيَا || « الدَّارُ البَاقِيَةُ أَوْ دَارُ  
البَقَاءِ » : الآخِرَةُ ، وَمِنْهُ « انْتَقَلَ إِلَى الدَّارِ البَاقِيَةِ » :  
تَوَفَّى ، مَاتَ || « دَارُ القَرَارِ » : الآخِرَةُ || « دُورُ السِّيَا » :  
القَاعَاتُ الَّتِي يَجْرِي فِيهَا عَرْضُ الأفْلامِ السِّيْنِئَاتِيَّةِ ||  
« دُورُ اللُّهُو » : الأَمَاكِنُ المُعَدَّةُ لِلتَّسْلِيَةِ ، النُّوَادِي  
اللَّيْلِيَّةُ .

الدَّار - ج دُورٌ ودُورٌ ودُورٌ [در] : فَا || الناقاة الكثيرة  
اللبن .

دَارَى - مُدَارَاة [درى] ه : لَاطَفَهُ وَنَحَاتَلَهُ || و - ه عِنْدَ  
العَامَّة : حَرَصَ عَلَى رِضَاةِ وَجَارَاهُ عَلَى هَوَاهُ .

الدَّارَانِ - [دور] : الدُّنْيَا والآخِرَةُ .

الدَّارِب - الدَّرِب .

الدَّارِبَة - الدَّرِبَة .

الدَّارَة - ج دَارَاتٌ ودُورٌ [دور] : الحَلَقَةُ || هَالَةُ القَمَرِ ||  
المَحَلُّ || القَبِيلَةُ || « دَارَاتُ العَرَبِ » : أَمَكَنَةٌ فِي بِلَادِهِمْ  
تَنيفٌ عَلَى مِائَةِ وَعِشْرِينَ .

الدَّارِج - المَأْلُوفُ || المَتَدَاوِلُ ، الرَّائِجُ . وَمِنْهُ « الكَلَامُ  
الدَّارِجُ » : اللُّغَةُ العَامِيَّةُ ، الَّتِي يَتَكَلَّمُهَا الشَّعْبُ ||  
« تَرَابٌ دَارِجٌ » : تَظِيرُهُ الرِّيحُ وَتَدْرِجُ بِهِ .

الدَّارِجَة - ج دَوَارِجٍ : مؤنث الدَّارِجِ || قَائِمَةُ الدَّابَّةِ .  
دَارَسَ - مُدَارَسَةٌ ودِرَاسًا [درس] الكُتُبُ : دَرَسَهَا ||  
و - ه : قَرَأَ كُلُّ مَنُهَا عَلَى صَاحِبِهِ .

الدَّارِس - ج دَوَارِس : « الرِّسْمُ الدَّارِسُ » : الَّذِي  
عَفَا وَنَحَى .

الدَّارِصِينِي - (ن) : شَجَرٌ هِنْدِيٌّ كَالرِّمَّانِ يَكُونُ فِي  
تَخُومِ الصِّينِ .

الدَّارِع - فَا || مَنْ عَلَيْهِ دِرْعٌ .



مرضه || « حَيْشٌ دَالِفٌ » ج دُلْفٌ ودُلْفٌ : مُتَقَدِّمٌ .  
الدَّالِيه - الضعيف النفس الذاهب العقل من العشق  
ونحوه .

الدَّالِيَّة - الدَّالِيه .

الدَّالِي - [دلو] : عنب أسود غير حالك .

الدَّالِيَّة - ج دَوَالٍ : الأرض تُسقى بدلوٍ أو بناعورة ||  
الناعورة يديرها الماء || شجرة الكرم .

دَامَ - دَوَّمَ ودَوَّامًا ودَيِّمُومَةً : ثبت وامتدَّ واستمرَّ ||  
و- الشيء : سكن || دار || و- ت السماء : مطرت

دِيمَةً || و- ت الدلو : امتلأت || « ما دام » بتقديم  
ما المصدرية : من أخوات كان الناقصة نحو « لا يجري  
الإصلاح ما دام فلان حاكمًا » || « ما دام حيًّا » :

طلما هو حي . « ما دمت معك » : طالما أنا معك .

الدَّامَا - لعبة لها رقعة مخططة كرقعة الشطرنج (فارسية)  
وقيل تركية) || « لَوْحَةُ الدَّامَا » : رُقْعَتُهَا .

الدَّامِج - الْمُظْلِمُ ؛ يقال « لَيْلٌ دَامِجٌ » .

الدَّامِجَانَةُ - والعامَّة تقول « دَمَلَجَانَةٌ » و « دَمَجَانَةٌ » ،  
ج دَامِجَانَاتٍ : زجاجة كبيرة واسعة الجوف ضيقة

العنق مغطاة بقشٍ نسج على ظاهرها (إيطالية) .

الدَّامِير - ج دَوَامِيرٍ : ثوب الى الكشح يلبس فوق الثياب .

الدَّامِيس - فا || الْمُظْلِمُ ؛ يقال « لَيْلٌ دَامِيسٌ » .

الدَّامِيع - فا || « مَكَانٌ دَامِيعٌ » : نَدِيٌّ يَتَحَلَّبُ مِنْهُ  
الماء .

الدَّامِيعَةُ - مؤنث الدَّامِيعِ || « شَجَّةٌ دَامِيعَةٌ » : يسيل  
دمها .

الدَّامِيفَةُ - « شَجَّةٌ دَامِيفَةٌ » : تبلغ الدُّمَاغُ || « حُجَّةٌ  
دَامِيفَةٌ » : حُجَّةٌ مُفْجِئَةٌ || « شَهَادَةٌ دَامِيفَةٌ » : شهادة  
لا تُدَخَّصُ .

الدَّامِيكَةُ - ج دَوَامِيكٍ : الداهية .

دَامَلَ - مُدَامَلَةٌ [دمل] هُ : داراهُ .

الدَّامُوس - ج دَوَامِيسٍ : ما يَسْتَرِي فِيهِ الصَّيَّادُ عِنْدَ  
الصَّيْدِ .

الدَّامِي - [دمي] : فا || الذي يسيل دَمُهُ || « الدَّامِي  
الشَّفِيءُ » : الفقير أو الحريص على الطلب .

الدَّامِيَّة - مؤنث الدَّامِيِ || الشَّجَّةُ أَو الضَّرِيَّةُ الَّتِي تُدْمِيُ ||  
« مَعْرَكَةٌ دَامِيَّةٌ » : يسيل فيها الدم .

الدَّامَاءُ - [دوم] : البحر .

في رأس الركبة . والعامَّة تسميها صابونة الركبة ||  
اللحم المكتنز || الماء الصافي الرقيق .

الدَّاعِيَّة - الحقد الباطن .

دَافَ - دَوَّفًا [دوف] الدواء ونحوه : خلطه || أذاته  
في الماء وضربه فيه ليختر .

دَافٌ - مُدَافَةٌ [دفت] : أسرع || و- الجريح وعليه :  
أجهز عليه وأتم قتله .

الدَّافَةُ - [دفت] : الجيش يدفُّ نحو العدو || الجماعة  
من الناس تُقْبِلُ من بلدٍ الى بلد .

دَافَعٌ - مُدَافِعَةٌ ودَفَاعًا [دفع] عنه : حامى عنه وانتصر  
له || و- عنه الأذى : دفعه || و- هُ : زاحمه ||  
و- هُ عن حَقِّهِ : ماطله فيه فلم يقضيه .

الدَّافِع - الباعث ، الدَّاعِي ؛ يقال « بدافع كذا »  
أي بسبب كذا || « القُوَّةُ الدَّافِعَةُ » : القُوَّةُ الَّتِي تُبْعِدُ عن  
المركز ، عن الوسط .

الدَّافِق - الممتلئ والذي يفيض الماء من جوانبه .

دَاقَ - دَوَّقًا ودَوُّوقًا ودَوُّوقَةً ودَوَّاقَةً الطعامَ : ذاقه .

دَاقَفَ - مُدَاقِفَةٌ [دقف] هُ : قاومه وتعرض له (عامية) .

دَاكَ - دَوَّكًَا ومَدَاكَكَ [دوك] القومَ : مَرَضُوا ||  
اضطربوا || و- الشيء : دَقَّه وسحقه وطحنه .

دَاكَشَ - مُدَاكِشَةٌ [دكش] هُ : عاوضه (عامية) .

دَالَ - دَوَّلَةً [دول] الزمانَ : دار وانقلب من حالٍ  
الى حالٍ || و- ت دولة الاستبداد : انقضى زمن  
الاستبداد || و- الثوبُ : بلي || و- بطنه : استرخى ||

و- ذَالَةً ودَوَّلًا : اشتهر .

دَالَى - مُدَالَاةٌ [دلو] هُ : عامله برفقٍ وداراهُ .

الدَّالَّة - ج دَالٌ [دول] : الشهرة || بعض العامَّة يستعملها  
بمعنى التَّوْبَةِ ، وبعضهم يقول « أَخَذَ فلانٌ دَالَتِهِ »  
أي الأشياء التي له .

الدَّالَّةُ - [دل] : الجرأة ؛ نقول « لَهُ عليه دَالَّةٌ » أي  
جرأة بسبب وجاهته عنده || ما تَدَلَّى بِوِ عَلَى صَدِيقِكَ .

الدَّالِج - ج دُلُجٍ : مَنْ يَأْخُذُ الماءَ مِنَ البئرِ وَيَفْرغُهُ  
في الحوض .

الدَّالِج - ج دُلُجٍ ودَوَالِجٍ : السحابة الكثيرة الماء كأنها  
تدلج من كثرة مائها .

دَالَسَ - مُدَالَسَةٌ [دلس] هُ : خادعه || ظلمه .

الدَّالِف - السهم يصيب ما دون الغرض ثم ينبو عن

دان - دَوْنَا [دون]: صار دَوْنَا أي خَسِيئًا || ضَعْف .  
دان - دَبْنَا [دين]: استقرض وصار عليه  
دَيْنٌ || و - هُ : أعطاهُ مالًا إلى أجلٍ وأقرضهُ || و -  
لَهُ بالحياة : كان مديونًا لَهُ بالحياة || و - فلانًا :  
جازاهُ || و - دَيْنًا الرجلُ : ذَلَّ || أطاع || عَزَّ || عصى ||  
و - هُ : حكم عليه || ملكهُ || استعبدهُ وحمله على ما  
يكره || أذلهُ || و - دَيْنًا ودِيانَةً بدينٍ : اتَّخذه لَهُ  
دَيْنًا .  
دَائِي - مُدَانَاةٌ [دنوي] القيدُ : ضيقُهُ || و - الأمرُ :  
قارِبُهُ || و - بين الأمرين : قارب || « شيءٌ لا يُدَانِي » :  
شيءٌ صَعِبَ المنال ، لا يُمكن بلوغُهُ .  
الدَّانِج - الشديد الخصب (عامية) .  
الدَّانِي - ج دُنَاةٌ [دنوي] : القريب .  
دَاهِي - مُدَاهَاةٌ ودِهَاءٌ [دهي] القومُ : أصابهم بدهاية .  
دَاهِمٌ - مُدَاهِمَةٌ [دهم] هُ : فاجأه وبدههُ .  
دَاهِنٌ - مُدَاهِنَةٌ [دهن] هُ : خدعه وخنطه وأظهر لَهُ  
خلاف ما يضمُر .  
الدَّاهِي - ج دُهَاءةٌ [دهي] : المتصرف بدهاء .  
الدَّاهِيَة - ج دَوَاهٍ [دهي] : الدَّاهِي || الأمر العظيم ||  
الأمر المنكر || المصيبة || « فليذهب في داهية » : فلتحل  
به بليّة ، فليصَبْ بمكروه .  
دَائِي - مُدَاوَاةٌ [دوي] المريضُ : عاجلهُ .  
داود باشا - (ط) : طعام يُعمل من كُتكل اللحم المدقوق  
مطبوخة باللبن غالبًا ، سُمِّي باسم مُخترِعِهِ .  
داوَر - مُدَاوَرَةٌ ودَوَارًا [دور] هُ : دارمعهُ || و - الأمور :  
طلب وَجَّهًا للقيام بها || و - على الأمر : عاجلهُ .  
داوَل - مُدَاوَلَةٌ [دول] الله الأيام بين الناس : صرَفها  
بينهم فصيرها لهؤلاء تارةً ولهؤلاء أخرى || و - الماشي  
بين قَدَمَيْهِ : جعل يُراوح بينهما .  
داوَمٌ - مُدَاوَمَةٌ [دوم] الشيءُ : تَأَنَّى فيه || و - على  
الأمر : واطب عليه .  
الدَّايَة - [ديي] : القابلة ، أي التي تنوِي ولادة المرأة .  
دايِنٌ - مُدَايِنَةٌ [دين] هُ : عامله فأقرض أحدهما الآخر ||  
حاكهُ .  
دَابٌ - دَابًا ودَابًا ودُووَبًا في العمل : استمرَّ عليه ||  
جدَّ فيه وتعَب || و - دَابًا ودَابًا الدابَّةُ : ساقها شديدًا .  
الدَّاب - العادة || الشَّان .

الدَّاب - الدَّاب .  
الدَّابُّوب - الدَّابُّوب .  
دَبٌ - دَبًا ودَبِيًّا [دب] : مشى كالحية أو على اليدين  
والرجلين كالطفل || و - السهْمُ في الجسم أو البَلَى في  
الثوب : سرى || و - فيه ديبُ الحياة : سرت فيه  
الحيوية ، اكتسب حيويةً || و - الجدولُ : جرى .  
الدُّب - ج أدبَابٌ ودبَّيةٌ [دب] (ح) : حيوان من  
السباع || « الدُّبُّ الأكبر والدُّبُّ الأصغر » (فك) :  
الكبُرَى والصُغرى من بنات نعشٍ .  
الدُّبِّي - [دبي] (ح) : أصغر الجراد || و - (ح) :  
النمل .  
الدُّبَّاء - [دب] : مؤنث الأدب || و - (ن) : القرع .  
الدُّبَّاءة - [دب] (ن) : واحدة الدُّبَّاء .  
الدُّبَّاب - [دب] : الضميف الذي يدب في المشي ||  
الشديد الدَّيب .  
الدُّبَّابَة - [دب] : مؤنث الدُّبَّاب || و - ج دَبَّابَات  
(اع) : آلة تُتخذ في الحصار كانوا يدخلون في جوفها  
ثم تُدْفَع في أصل الحصن فينقبونه وهم في جوفها ||  
سيارة مُصَفَّحة تهجم على صفوف الأعداء وتُرْمى منها  
القذائف .  
الدُّبَّاءة - [دبي] (ح) : واحدة الدُّبِّي .  
الدُّبَّاج - بائع الدُّبَّاج .  
الدُّبَّار - الهلاك .  
الدُّبَّار - الوقائع || الهزائم || السواقي بين الزروع .  
الدُّبَّاس - صانع الدُّبَّاس || بائع الدُّبَّاس .  
الدُّبَّاغ - الدُّبَّاغ .  
الدُّبَّاغ - الذي يدبغ الجلود .  
الدُّبَّاغَة - ما يُدبِّغ به الجلدُ || مهنة الدُّبَّاغ .  
الدُّبَّاغَة - مكان الدُّبَّاغ .  
الدُّبَّال - السَّمَاد .  
الدُّبَّان - [دب] : الرُّعْب || كثرة الشَّعر .  
الدُّبَّب - [دب] : الرُّعْب || كثرة الشَّعر || و - (ح) :  
ولد البقرة أول ما تلدهُ .  
الدُّبَّة - [دب] : مؤنث الدُّب .  
الدُّبَّة - ج دِبَابٌ [دب] : بطة من الزجاج خاصةً ||  
إناء للزيت وغيره || الموضع الكثير الرمل || و - ج دَبٌ :  
الرُّعْب على الوجه .

الدَّبَّرة - ج دَبَّرَ وأَدْبَارَ : قرحة الدابة تحدث من الرَّحْل ونحوه .

الدَّبَّرِيّ - الصلاة في آخر وقتها .

الدَّبَّرِيّ - ما يأتي عند قوت الحاجة اليه .

دَبَّسَ - تَدَبَّسًا [دبس] العنب : اشتدَّت حلأوته كالذَّبْسِ || و - العصيرُ المَعْلِيّ : صار دَبْسًا || و - الرجلُ العصيرُ : صيره دَبْسًا || و - الشيءُ : اختفى || و - الشيءُ : أخفاه || و - المِحْرَزُ ونحوه عند العامة : تكثَّل رأسه وزال تحديده .

الذَّبْس - الأسود من كل شيء || الكثير من الناس وغيرهم .

الذَّبْس - ما عُقِد بالنار من عصير العنب والخروب ونحوهما .

الذَّبْس - عسل التَّمْر ونحوه || عسل النحل .

الذَّبْسَة - الحمرة مشبعة سوادًا .

الذَّبْس - صغار الحجارة وسقطها (عامية) .

الذَّبْس - الضخم الغليظ (عامية) .

الذَّبْسَة - عند العامة : واحدة الذَّبْس || غابة مشتبكة .

دَبَّجَ - دَبَّجًا ودَبَّجًا ودَبَّجَةً . الجلد : لَبْنُهُ وأزال ما به من رطوبة وبتن || و - الثوبُ عند العامة : أصابه شيءٌ من غير لونه فنشبت به ولم يتصل منه .

الدَّبَّج - ما يُدَبَّج به الجلد .

الدَّبَّجَة - الدَّبَّج .

دَبَّقَ - دَبَّقًا الصائِدُ الطيرَ : صاده بالدَّبَّق .

دَبَّقَ - دَبَّقًا به : لصق به ولم يفارقه .

دَبَّقَ - تَدَبَّقًا هُ : اصطاده بالدَّبَّق .

الدَّبَّق - (ن) : جنس شجر قصير له ثمر مخاطي ، من فصيلة الجَمَحِيَّات . أزهاره على شكل عناقيد صغيرة . مهدد الأصليّ البلدان الحارة وعلى الأرجح الهند . يُزْرَع في الشرق الأوسط للتزيين ويُستعمل ثمره في صنع دَبَّق الطيور || غراء أخضر اللون ينشر على قضبان توضع في الأشجار فينخدع الطير بها ويجم عليها فتلتصق به ويصطاد || « قضيبُ الدَّبَّق » : قضيب عليه مادة الدَّبَّق ، يُستعمل لالتقاط الطيور .

دَبَّكَ - دَبَّكًا الوعاء : ملاءه مرصوصًا (عامية) ||

و - الرجلُ : قرع الأرض برجله أو غيرها فأحدث صوتًا غليظًا له ارتجاج (عامية) || و - هُ على الأرض :

دَبَّجَ - دَبَّجًا هُ : زَيَّنَهُ || نقشه || حسنه || و - الطيْلَسَانُ : زَيَّنَهُ بالدَّبَّج .

دَبَّجَ - تَدَبَّجًا : دَبَّجَ || و - مقالًا : ألفه ونمَّقه ، كتبه بأسلوب أنيق .

الدَّبَّاب - ج دَبَّابٍ [دبوب] : الطُّبْل .

دَبَّبَ - دَبَّبَةً : مثنى الطفلُ على يديه (عامية) . || و - الحافرُ على الأرض : صَوَّت .

دَبَّرَ - دَبَّرًا هُ : جاء بعده وخلفه || و - الحديثُ عن فلانٍ : حدَّثه عنه بعد موته || و - بالشيء : ذهب به ||

و - دَبَّرًا ودَبَّرًا النهارُ أو الصيفُ : انصرم ومضى || و - الرجلُ : شاخ || مات ووَلَّى || و - تَ الرِّيحُ :

تحوَّلت دَبُّورًا || و - الكتابُ : اكتتبه .

دَبَّرَ - دَبَّرًا البعيرُ : أصابته الدَّبَّرة .

دَبَّرَ - أصابته الدَّبُّور .

دَبَّرَ - تَدَبَّرًا الأمرَ : تفكَّر فيه ونظر في عاقبته || اعتنى به ونظَّمه || و - خِطَّةٌ : نظَّمها من أجل هدفٍ معيَّن ||

و - الشُّونَ : أدارها وقام بها || و - على هلاكه : احتال وسعى فيه || و - الحديثُ : نقله عن غيره .

الدَّبَّر - ج أدبَار من كل شيء : مؤخِّره وعقبه .

الدَّبَّر - مص || الموت || خلف الشيء . نقول « جعل كلامي دَبَّرًا أدبِيَّةً » أي تغافل عنه ولم يلتفت اليه ||

و - ج أدبُر ودبُّور : جماعة النحل والزناير || المسال الكثير || الجبَل .

الدَّبَّر - جماعة النحل والزناير || أولاد الجراد || المال الكثير ، ويكون بلفظ واحد للمفرد والجمع ، يقال « مالٌ دَبَّرٌ وأموالٌ دَبَّرٌ » .

الدَّبَّر - ج أدبَار : الآخر || و - من كل شيء : دَبَّرُهُ || « دَبَّرُ الصلاة » : منقضاها وآخرها || « دَبَّرُ البيت » :

زاويته ومؤخِّره || « وَلَّى دَبَّرُهُ » : هرب .

الدَّبَّر - المُصاب بالدَّبَّرة .

الدَّبَّرَان - (فك) : منزلٌ للقمر وهو مشتمل على خمسة كواكب في برج الثور .

الدَّبَّرة - واحدة الدَّبَّر وهو جماعة النحل والزناير ||

المزيمة في القتال وهو اسم من الإدبار || و - ج دَبَّار : العاقبة || البقعة تُرْرَع .

الدَّبَّرة - خلاف القِبلة ، نقول « ليس لهذا الأمر قِبلة ولا دَبَّرة » .

الذَّبُول - الشكلي || الويل والداهية .  
 الذَّبِيب - [دب] : مص || كلُّ دابٍّ || و - (ح) :  
 الهوامُّ الصغيرة التي تلعب في الماء .  
 الذَّبِيع - « جلدٌ ذَبِيعٌ » : مذَّبوع .  
 الذَّبِيلَة - (طب) : الذَّبَلَة .  
 الذَّنَّار - الثوب الذي يُسْتَدْفَأُ بِهِ من فوق الشَّعَارِ || ما  
 يَتَغَطَّى بِهِ النَّائم .  
 ذَنَّرَ - دُنُورًا السيفُ : ركبهُ الصِّدَأُ || و - الرجلُ :  
 عَنَتُهُ كِبْرَةٌ واسْتِسْنَانٌ || و - الثوبُ : اتَّسَخَ || و -  
 الشجرُ : أَوْرقَ || و - الرسمُ : تَلَيَّ وَأَمَحَى .  
 ذَنَّرَ - تَدَنَّرًا هُ : أَهْلَكَهُ || غَطَّاهُ بالذَّنَّار .  
 الذَّنَّر - المال الكثير .  
 الذَّنَّر - الوسخ .  
 دَجَّ - دَجِيجًا وَدَجَجَانًا [دج] القومُ : دَبُّوا وساروا سيرًا  
 ثَقِيلًا || و - البيتُ : قَطَرَ سَفْقَهُ || و - دَجَّ السَّرَّ :  
 أَرْخَاه .  
 دَجَا - دَجَّوًا وَدَجَّوًا [دج] الليلُ : أَظْلَمَ || و - الثوبُ :  
 كَانَ وَاسِعًا .  
 الدَّجَّاج - [دج] (ح) : الدَّجَّاج .  
 الدَّجَّاج - ج دُجَّج [دج] (ح) : طائر معروف من رتبة  
 الدَّجَّاجِيَّاتِ وفصيلة التَّدْرَجِيَّاتِ . منه أَهْلِيٌّ ومنهُ بَرِّيٌّ ||  
 و - الهِنْدِيُّ : هو طائر كبير يُعرَفُ بِدَجَّاجِ الحَبَشِ  
 والدَّجَّاجِ الرَّومِيِّ .  
 الدَّجَّاج - [دج] (ح) : الدَّجَّاج .  
 الدَّجَّاجَة - [دج] (ح) : واحدة الدَّجَّاجِ || العِيَالُ ||  
 الكَبَّةُ من الغَزَلِ || « دَجَّاجَةُ المَاءِ » (ح) : طير من طوال  
 الساق يعيش بالقرب من المياه || « دَجَّاجَةُ الأَرْضِ »  
 (ح) : طائر من طوال الساق يُصَادُ للحمه .  
 الدَّجَّاجِيَّ - [دج] : بائع الدَّجَّاجِ || « أَسْوَدُ دَجَّاجِيَّ » :  
 حالك .  
 الدَّجَّال - السرجين أي الرُّبَل .  
 الدَّجَّال - ماء الذهب || و - ج دَجَّالون وَدَجَّالَة :  
 الكذَّاب . وقيل لَهُ ذلك لأنه يدجَّلُ الحقَّ بالباطل .  
 ومنهُ « المسيح الدَّجَّال » أي الكذَّاب الذي سيظهر في  
 آخر الزمان .  
 الدَّجَّالَة - القِطْران .  
 الدَّجَّالَة - الرُّفَّة العظيمة تُغَطِّي الأَرْضَ بكثرة أهلها .

صرعه صرعةً شديدة (عامية) .  
 دَبَّكَ - تَدَبَّيكًا : دَبَّكَ (عامية) .  
 الدَّبَّكَة - رقصة معروفة أُخِذَ اسمها من فِعْلِ دَبَّكَ .  
 دَبَّلَ - دَبَّلًا وَدَبُّولًا الشَّيْءُ : أَصْلَحَهُ || و - الأَرْضُ :  
 أَصْلَحَهَا بالسَّمَادِ || و - دَبَّلًا اللقمةُ : كَبَّرَهَا || و -  
 الشَّيْءُ : كَتَلَهُ وَجَمَعَهُ كما يجمع اللقمة بأصابعه ||  
 و - هُ بالعصا : ضربه بها ضربًا متتابعًا || و - هُ فلانٌ  
 عند العائمة : ثَقَّلَ عليه وَأَوْقَعَهُ في داءِ الذَّبَلَة .  
 دَبَّلَ - دَبَّلًا : سَمِنَ .  
 دَبَّلَ - تَدَبَّيلًا اللقمةُ : كَبَّرَهَا || و - الشَّيْءُ : كَتَلَهُ  
 وَجَمَعَهُ كما يجمع اللقمة بأصابعه .  
 الدَّبَّل - ج دُبُول : جدول الماء || الطاعون || الداهية ||  
 الشكل .  
 الذَّبَلَة - اللقمة الكبيرة || الكتلة من كلِّ شيء || نَقَب  
 الفأس .  
 الذَّبَلَة - (طب) : داء في الجوف أو خراجٌ ودُمْلٌ يظهر  
 فيه || الداهية .  
 الدَّبْلوم - مُسْتَنَدٌ رسميٌّ يُثَبِّتُ امتيازًا || شهادة تعطىها  
 مدرسة أو معهد عالٍ .  
 الدَّبْلوماسِيَّ - هو الذي يُعْهَدُ إليه في منصب ممثلٍ سياسيٍّ  
 لدى إحدى الدُّولِ (يونانية) || « السِّلْكُ الدَّبْلوماسِيَّ » :  
 جماعة ممثلي الدُّولِ الأجنبيَّةِ لدى إحدى الدُّولِ .  
 الدَّبْلوماسِيَّة - صفة الدبلوماسية وعمله (يونانية) .  
 الذَّبُوب - [دب] : التَّمَامُ الذي يَدِبُّ أَذَاهُ .  
 الذَّبُور - الريح الغربية تقابل الصَّبَا وهي الريح الشرقية .  
 الذَّبُور - ج دَبَّابِير (ح) : الزُّبُور وهو جنس حشرات  
 من فصيلة الزُّبُورِيَّاتِ . لسعته مؤلمة .  
 الذَّبُورَة - آلة تسوى بها الحجارة عند نحتها ، وفصيحها  
 الصاقور .  
 الذَّبُوس - ج دَبَّابِيس : المِقْمَعَة أي عصا من خشب  
 أو حديد في رأسها شيء كالكرة (فارسية) .  
 الذَّبُوس - ج دَبَّابِيس : الذَّبُوس || أداة صغيرة على  
 شكل الإبرة من حديد أو ذهب الخ تُثَبِّتُ الشَّيْءَ بفرزها  
 فيه . وهي أنواع منها « الذَّبُوسُ الإِبْرِيَّ » و « الذَّبُوسُ  
 الإِنْكَلِيزِيَّ » .  
 الذَّبُوقَاء - [دبق] : الدَّبُّوق .  
 الذَّبُوقَة - الشَّعر المصفور .

دَحَا - دَحْوًا [دحو] الله الأرض : بسطها || و- الحجر بيده : رمى به .  
 دَحَى - دَحْيًا [دحي] الشيء : بسطه .  
 الدُّحَّاس - ج دُحَّاسَاتٍ وَدَحَّاحِيْس (ح) : الدُّحَّاس .  
 الدُّحَّاس - ج دُحَّاسَاتٍ وَدَحَّاحِيْس (ح) : دودة صفراء تكون تحت التراب .  
 الدُّحَّال - الصِّيَادُ بِالذُّوَاهِيْل .  
 دَحَرَ - دَحْرًا وَدُحُورًا وَمَدَحَرَةً هُ : طردهُ || أبعدهُ دفعهُ .  
 دَخَّرَجَ - دَخَّرَجَةً [دحرج] هُ : قلبهُ وأدارهُ على نفسه متتابعًا في حدوير .  
 الدُّخْرُوجَةُ - ج دَخَّرِيْج [دحرج] : ما يدحرجهُ الجمل من البتّادق .  
 دَحَسَ - دَحْسًا بِالشَّرِّ : دسهُ من حيث لا يُعلم || و- بين القوم : أفسد || و- برجلِهِ : فحص || و- الشيء : ملأهُ .  
 دَحِسَ - دَحَسَاتٌ إِصْبَعُهُ : أصابها الدُّحَّاس .  
 دَحَضَ - دَحَضًا وَدُحُوضًا تِ الْحَجَّةُ : بطلت || و- الحجَّةُ : أبطلها || و- تِ الشَّمْسُ : زالت الى جهة الغرب || و- دَحَضًا : فحص برجلِهِ كالمذبذب || و- تِ رِجْلُهُ : زلقت || و- عن الأمر : بحث .  
 الدُّحَّض - ج دِحَّاضٍ مِنَ الْأَمْكِنَةِ : الزَّلِقُ .  
 الدُّحَّض - ج دِحَّاضٍ مِنَ الْأَمْكِنَةِ : الزَّلِقُ .  
 دَحَلَّ - دَحَلًا : استرخى بطنهُ .  
 الدُّحَل - ج دِحَالٍ وَأَدْحَالٍ وَأَدْحُلٍ وَدُحُولٍ وَدُحْلَانٍ : نَقَبٌ ضَيِّقٌ الْأَعْلَى وَاسِعٌ الْأَسْفَلُ .  
 الدُّحَل - ج دِحَالٍ وَأَدْحَالٍ وَأَدْحُلٍ وَدُحُولٍ وَدُحْلَانٍ : الدُّحَلُ .  
 الدُّحَل - مَنِ اسْتَرخَى بطنهُ || الدُّحْدَاعُ .  
 الدُّحْلَاء - « البئر الدُّحْلَاء » : الدُّحُولُ .  
 الدُّحُور - الدَّاحِرُ .  
 الدُّحُول - « البئر الدُّحُول » : الواسعة الجوانب الضيقة الرأس .  
 الدُّحِيرِيْجَةُ - [دحرج] : حبّ صغير يكون بين الحنطة (عامية) .  
 الدُّحَال - دُحُولٌ بَعْضُ الْمَفَاصِلِ فِي بَعْضِ .  
 الدُّحَال - « دُحَالُ الْأُذُنِ » (ح) : حيوان من كثرات

الدُّجَّة - ج دُجَّاتٍ وَدُجِّي [دجو] : زُرَّ القميص .  
 الدُّجَّة - [دج] : شدة الظلمة .  
 دَجَّجَ - تَدَجَّجًا [دج] تِ السَّمَاءُ : تغيّمت || و- هُ : جعلهُ مُدَجَّجًا .  
 الدُّجُّج - [دج] : شدة الظلمة .  
 دَجَّرَ - دَجْرًا : حار وسكر .  
 الدُّجَّر - ذُو الدُّجَّر .  
 الدُّجْرَان - ج دَجْرِي وَدَجَارِي : ذُو الدُّجَّر .  
 الدُّجْرَان - الخشب المنصوب للتعريش .  
 الدُّجْرَانَة - واحدة الدُّجْرَان .  
 دَجَلَّ - دَجَلًا : كذب || و- البعير : طلاه بالدُّجَل || و- بالمكان : أقام به وثبت .  
 دَجَلَّ - تَدَجَّلًا البعير : دَجَلَهُ || و- الإبناء : طلاه بالدُّجَال || و- الأرض : أصلحها بالدُّجَال || و- الشيء : غطاه || و- بالمكان : أقام به وثبت .  
 دَجَلَةٌ - هو أحد النهرين العظيمين في العراق ؛ يجوز تأنيثهُ على اللفظ وتذكيرهُ على نية النهر ، وربما دخلتُهُ ال فيقال « الدُّجَلَةُ » ، سُمِّيَ بذلك لِأَنَّهُ يَغْطِي الْأَرْضَ بِمَائِهِ .  
 دَجَنَ - دَجَنًا وَدُجُونًا الْيَوْمَ : كان فيه غيمٌ ومطر || و- الليلُ : اسودَّ || و- دُجُونًا بِالْمَكَانِ : أقام || و- الحَمَامُ وَغَيْرُهُ : أَلْفَ الْبَيْوتِ وَاسْتَأْنَسَ .  
 دَجَنَ - تَدَجَّنًا الْحَيَوَانَ : جعلهُ داجنًا .  
 الدُّجَن - ج دُجْنٍ وَدِجَانٍ وَدُجُونٍ وَأَدِجَانٍ : الغيم المطبق المظلم || المطر الكثير . نقول « ليلة دُجْنٍ وليلة دُجْنٍ » أي كثيرة المطر .  
 الدُّجَنَاء - « ليلة دُجَنَاء » : مسودة .  
 الدُّجَنَة - ج دُجْنٍ وَدُجْنَاتٍ : الظلمة .  
 الدُّجَنَة - ج دُجْنَاتٍ : الظلمة || الغيم المطبق الريان المظلم .  
 الدُّجَنَة - الدُّجَنَة .  
 الدُّجَنَة - الدُّجَنَة .  
 الدُّجُوجِي - ج دُجُوجٍ [دج] : الليل المظلم .  
 الدُّجِي - [دجو] : « ليل دُجِي » : مُظْلِمٌ .  
 الدُّجِيَة - ج دُجِي [دجو] : الظلمة أو هي مع غيم || قُتْرَة الصائد يستر فيها عن الصيد .  
 الدُّجِيل - القطران .

الأرجل ، قصير الأرجل أسود اللون غالباً . يلتف بشكل حلزوني أثناء الراحة . يعيش خاصة في المواضع المريضة من قشر الشجر .

الدُّخَانُ - ج أدخنة ودواخين ودواخين : ما يرتفع من الأشياء المحترقة || التبغ .

الدُّخَانُ - ج أدخنة ودواخين ودواخين : الدُّخَانُ .

دخيس - دَخَسًا الحافر : أصابه داء الدخيس .

الدُّخَسُ - السمين المكتنز .

الدُّخَسُ - (ح) : دابة في البحر .

الدُّخَسُ - ورم في حافر الدابة .

الدُّخَسُ - « حافر دخيس » : مُصابُ بداء الدخيس .

دخَل - دُخُولًا ومدخلاً الدار : صدَّ حرج || و- به :

أدخله || و- عليه : زاره وواجهه || و- في أو ضمن :

كان مُدرجاً في ، كان ضمن || و- على الأمر تعديل :

جرى فيه تعديل || و- في الموضوع : بدأ يعالجه || و-

الخدمة : بأشرفها .

دخيل - دخلاً : داخله الفساد في عقله أو جسده .

دخيل - دخلاً أمر فلان : فسد داخله || و- في عقله

أو جسده : داخله الفساد .

دخِل - تدخيلاً : جعله يدخل .

الدخيل - ما دخل عليك من مالك ويقابله الخرج ؛

ومنه « ضريبة الدخل » : وهي التي تُجبي استناداً الى

مدخول المكلفين السنوي || العيب || الريبة || « دخلُ

الرجل » : داخلته || « ليس له أي دخل فيه » أو « لا

دخل له فيه أو به » : لا ناقة له فيه ولا جمل ، لا علاقة

له به .

الدخيل - ما داخل الإنسان من فساد في العقل أو الجسم ||

العيب في الحسب || الخديعة || القوم الذين ينتسبون الى

من ليسوا منهم .

الدخيل - ج دخايل : العظيم الجسم المتداخله ||

و- (ح) : طائر صغير يدخل بين رؤوس الشجر والنخل ||

ما دخل من الكلاب في أصل الشجر || « توبة الدخيل » :

جماعة المغنين العازفين بالآلات الطرب || « دخل الرجل » :

داخلته .

الدخلة - « دخلة الرجل » : داخلته .

الدخلة - « دخلة الرجل » : داخلته .

الدخلة - باطن الأمر || تخليط الألوان ليؤخذ منها لون

آخر || « دخلة الرجل » : داخلته .

دخن - دَخَنًا ودخونًا النار : خرج دخانها وارتفع .

دخين - دَخِنًا النار : هاج دخانها || و الطعام

واللحم وغيرهما : أصابه الدخان في حال طبخه أو شيه

فتغلبت رائحة الدخان على طعمه || و- خلقة : ساء

وفسد ونجس || و- دخنة : صار لونه أكدري في سواد

كالدخان .

دخن - دَخِنًا : صار لونه أكدري في سواد كالدخان .

دخن - تدخينًا : امتص دخان لفاقة التبغ أو دخان

التبغ من النارجيلة ثم مَجَّه . ويقولون أيضاً « دخن

لفاقة أو نارجيلة » || و- ت النار : دختت || و-

الشيء : صير الدخان يعلوه .

الدخن - (ن) : نبات من فصيلة النجيليات . حبه

صغير يُقدَّم طعاماً للطيور والدجاج . زراعته منتشرة

في الجزائر .

الدخن - مص || الدخان || الحقد || الفساد || تغير

العقل والدين والحسب .

الدخن - من اللحم أو الطعام : الذي أصابه الدخان

في حال طبخه أو شيه فتغلبت رائحة الدخان على طعمه .

الدخناء - التي صار لونها أكدري في سواد كالدخان .

الدخنة - كدرة في سواد || ذريرة تدخن بها البيوت ||

و- (ن) : واحدة الدخن || « أبو دخنة » (ح) : طائر

يشبه لونه لون القبرة .

الدخول - مص || « دخول الحرب » : الاشتراك فيها .

الدخولية - رسم يدق على السلع عند مدخل المدينة .

الدخيس - العدد الكثير || الملتف من الكلاب .

الدخيل - من دخل في قوم وانتسب اليهم وليس

منهم ، ج دخلاء || كل كلمة أعجمية أدخلت في

كلام العرب || « دخيل الرجل » : داخلته || « دخيلك »

عند العامة : أرجوك .

الدخيلة - « دخيلة الشيء » : داخله || « دخيلة المرء » :

باطنه وضميره || « في دخيلة نفسه » : في قرارة نفسه ،

في باطنه .

د. د. ت - مسحوق ابيض يتلف الحشرات . اسمه

العلمي ديكلورو - ديفينيل - ترينكلوريتان . اكتشف

تأثيره في الحشرات العالم السويسري ملس سنة ١٩٣٣ .

الددن - اللهو واللعب .

دُر - [دور] : فعل أمر، معناه في الاصطلاح العسكري نصف دورة .

دُر - يُر - دُرًا [دُر] الحليبُ : كَثُرَ || و - تِ الثاقَةُ بلبنيها : أُدْرَتْهُ || و - تِ الدنيا على أهلها : كَثُرَ خَيْرُهَا || و - النباتُ : طلع والثفَّ || و - دُرًا ودُرورًا تِ العروقُ : امتلأت دَمًا تشبيهاً بامتلاء الضروع لبنًا إذا دُرَّت || و - العَرَقُ : سال وكذلك السماء بالمطرِ || و - تِ السوقُ : راجت ونفق متاعها || و - السراجُ : أضاء || و - دُرًا وجههُ : حَسُنَ بعد العِلَّةِ || و - دَرِيرًا الفرسُ : عدا شديدًا .

الدُّر - ج دُرر ودُررات [دُر] : اللآلئ العظام .  
الدُّر - مص || اللبن || كثرة اللبن || النفس || يقال «لله دُرَّة» أي لله ما خرَّج منه من خير || ويقال «لا دُرُّ دُرَّة» أي لا كثر خيره .

دُرِي - دُرِيًا ودُرِيًّا ودُرِيَّةً ودُرِيَانًا ودُرِيَانًا ودُرِيًّا ودُرِيَّةً ، وهذا المصدر الأخير هو أكثر مصادره استعمالاً ، [دري] الشيء وبالشيء : توصل إلى علمه || و - دُرِيًّا الصيدُ : ختلهُ || و - الرأسُ : حَكَّهُ بالمِدْرِي .

الدُّرَابَةُ - «دُرَابَةُ الدُّكَّانِ» : أحد مصراحي بابهِ اللذين ينطبق الأعلى منهما على الأسفل .

الدُّرَابُزُون - ج دُرَابُزُونَات : قوائم منتظمة يعلوها مَتَكَا (يونانية) .

الدُّرَابُزِين - الدُّرَابُزُون .  
الدُّرَابِكَةُ - (مو) : الدِّرْبَكَةُ .

الدُّرَّاج - ج دُرَّارِيح [ح] : طائر شبيه بالحجل وأكبر منه ، أرقط بسواد وبياض ، قصير المنقار . يُطَلَّقُ على الذَكَرِ والأنثَى .

الدُّرَّاج - الكثير الطواف || النَّمَامُ || و - (ح) : القنفذ .  
الدُّرَّاجَةُ - (ح) : واحدة الدُّرَّاج .

الدُّرَّاجَةُ - العَجَلَةُ التي يُدْرَجُ عليها وتسميها العامة الكَرَّاجَةُ || الدُّبَابَةُ يدرج تحتها الرجال في الحصار || «دُرَّاجَةٌ بُخَارِيَّةٌ» : هي التي تسير بواسطة محرك .

الدُّرَّارَةُ - [دُر] : المِعْزَلُ .  
الدُّرَّاس - الكثير الدرس .

الدُّرَّاسَةُ - ج دُرَّاسَات : البحث || الدُّرْسُ .  
الدُّرَّاسَةُ - آلة لدرس القمح .

الدُّرَّاسِيَّ - النسبة إلى الدُّرَّاسَةِ || «السُّنَّةُ الدُّرَّاسِيَّةُ» :

السُّنَّةُ المدرسيَّةُ .

الدُّرَّاعَةُ - ج دُرَّارِيح : جَبَّةٌ مشقوقة المَقْدَمُ .  
الدُّرَّاقُ - الخمر || و - (ن) : شجر مشمر من فصيلة الوَرْدِيَّات ومن أصل فارسي . لُبُّهُ لذيد الطعم تغطيه قشرة مخملية رقيقة || ثمر شجرة الدُّرَّاق .

الدُّرَّاقَةُ - (ن) : واحدة الدُّرَّاق || ثمرة الدُّرَّاق .  
الدُّرَّاقِين - الدُّرَّاقُ .

الدُّرَّاقِيَّةُ - (ن) : واحدة الدُّرَّاقِين || ثمرة الدُّرَّاقِين .  
دُرَّاكٌ - اسم فعل بمعنى أدرك .

الدُّرَّاكُ - المتلاحق والمتَّصِلُ ؛ نقول «سير دُرَّاكٌ» أي متواصل .

الدُّرَّامُ - السَّبِيُّ المشي القصير || و - (ح) : القنفذ || و - (ح) : الأرنب .

الدُّرَّامَا - رواية تمثيلية يختلط فيها المحزن بالمضحك ؛ ترجمت إلى العربية بلفظة فاجعة أو مأساة (يونانية) .

الدُّرَّامَةُ - (ح) : القنفذ || و - (ح) : الأرنب .  
الدُّرَّاهِمُ - تطلق على النقود مطلقاً .

الدُّرَّايَةُ - [دري] : مص دُرِي || «عن دُرَّايَةَ» : عن علم .

دُرَّا - دُرَّاءٌ ودُرَّاءَةٌ هُ : دفعهُ شديدًا || و - ائْخَطَرَ عنه : أبعده عنه .

الدُّرَّاءُ - مص || الخِلافُ || الميل والعيوج في القناة ونحوها .  
دُرَّبَ - دُرَّبًا ودُرْبَةً بالشيء : اعتاده || أولع به .

دُرَّبَ - تَدْرِبًا هُ بالشيء وفيه وعليه : عَوَّدَهُ إِيَّاهُ || و - الجنديُّ : صبر في الحرب وقت الفرار .

الدُّرَّبُ - ج دُرُوبٌ ودُرَابٌ : الطريق || باب السكَّةِ الواسع || الباب الأكبر .

دُرَّبُ التَّبَانَةِ - (فك) : المَجْرَةُ .  
الدُّرَّبُ - المُرْتَمِعُ بالشيء .

الدُّرَّبَانُ - ج دُرَابِنَةٌ : البَوَّابُ (فارسية) .  
الدُّرَّبَانُ - ج دُرَابِنَةٌ : الدُّرْبَانُ (فارسية) .

الدُّرْبَةُ - مص || الجُرَّةُ على الحرب وعلى كلِّ أمر .  
نقول «في العَفْوِ دُرْبَةٌ» أي جُرَّةٌ || الخيبرة .

الدُّرْبَةُ - مؤنث الدُّرْبِ .  
الدُّرْبُزِينُ - الدُّرَابُزُونُ .

الدُّرْبَكَةُ - الاختلاط والزحام .  
الدُّرْبَكَةُ - (مو) : آلة طرب يُضْرَبُ بها .

الى ١٠ دِسِينْفَرَاد ، والدِسِينْفَرَاد الى ١٠ سَتِينْفَرَاد وهذا الى ١٠ مِلْيَنْفَرَاد || « دَرَجَةُ الحرارة » : وَحْدَةٌ تَدُلُّ عَلَى قِيَّاسِ الحرارة || « الدَّرَجَاتُ العليا » : أَقْصَى مَا تَصِلُ إِلَيْهِ الحرارة || « الدَّرَجَاتُ السُّفْلَى » : أَدْنَى مَا تَصِلُ إِلَيْهِ الحرارة .

دَرَدَ - دَرَدًا : ذَهَبَتْ أَسْنَانُهُ .  
الدَّرْدَاءُ - مَوْتٌ الْأَدْرَدُ .

الدَّرْدَارُ - أَوْ الْمُرَّانُ (ن) : شَجَرٌ عَظِيمٌ مِنْ فَصِيلَةِ الزَيْتُونِيَّاتِ . لَهُ زَهْرٌ أَصْفَرٌ وَوَرَقٌ شَائِكٌ وَثَمَرٌ كَقَرُونِ الدَّقْلِيِّ . يُزْرَعُ غَابَاتٍ أَوْ لِلزَّرِيِّينَ . قَدْ يَبْلُغُ ارْتِفَاعًا كَبِيرًا . خَشْبُهُ أَبْيَضٌ جَيِّدٌ النَّوْعِ كَانُوا يَسْتَعْمَلُونَهُ قَدِيمًا لِصِنْعِ الرَّمَاحِ .

دَرْدَرٌ - دَرْدَرَةٌ الشَّيْخُ أَوْ الصَّبِيُّ الْبُسْرَةَ : لَأَكْهًا فِيهِ .  
الدَّرْدَرُ - جِ دَرَادِرُ : مَنَابِتُ أَسْنَانِ الصَّبِيِّ .

الدَّرْدُورُ - مَوْضِعٌ فِي الْبَحْرِ يَجِيئُ مَأْوُهُ فَيُخَافُ فِيهِ الْغَرَقُ .

الدَّرْدُورَةُ - طَبَقٌ صَغِيرٌ مِنَ الْقَشِ .

الدَّرْدِيُّ - مِنَ الزَّبْتِ وَنَحْوِهِ : الْكَدَّرُ الرَّاسِبُ فِي أَسْفَلِهِ .  
الدَّرُّ - [دَرَّ] : دَرَّرَ الرِّيحُ : مَهَبَهُ || « دَرَّرَ الطَّرِيقَ » : مَتَّنَهُ وَقَصَدَهُ .

دَرَزَ - دَرَزًا الثَّوبُ : خَاطَهُ خِيَاطَةً مَتَلَزِزَةً فِي الْغَايَةِ .  
الدَّرَزُ - مَصَّ || وَ - جِ دُرُوزُ : الِارْتِفَاعُ الَّذِي يَحْصُلُ فِي الثَّوبِ عِنْدَ جَمْعِ طَرَفَيْهِ فِي الْخِيَاطَةِ || « أُمُّ دَرَزٍ » : الدُّنْيَا .

الدَّرَزَةُ - « أَوْلَادُ دَرَزَةٍ » : الْخِيَّاطُونَ || الْحَاكَةُ || السُّفْلَةُ || « أُمُّ دَرَزَةٍ » : كُنْيَةُ الدُّنْيَا .

الدَّرَزِيُّ - جِ دَرَزَةٌ ، وَيَقُولُونَ أَيْضًا دُرُوزُ : الْمُنْتَسِبُ إِلَى الطَّائِفَةِ الدَّرَزِيَّةِ .

الدَّرَزِيُّ - الْخِيَّاطُ .

الدَّرَزِيُّ - جِ دَرَزَةٌ ، وَيَقُولُونَ أَيْضًا دُرُوزُ : الدَّرَزِيُّ .  
دَرَسَ - دَرَسًا الرَّسْمُ : عَفَا وَامْحَى || وَ - الشَّيْءُ :

ذَهَبَ أَثَرُهُ || وَ - دَرَسًا الرَّسْمُ : مَحَاهُ || وَ - الثَّوبُ : صَبَّرَهُ بِأَلْيَا فَدَرَسَ أَي بَلَّيَ || وَ - النَّاقَةُ : رَاضِيهَا ||

وَ - دَرَسًا وَدِرَاسَةً الْكِتَابَ أَوْ الْعِلْمَ : أَقْبَلَ عَلَيْهِ بِحِفْظِهِ || وَ - الْعِلْمَ عَلَى فُلَانٍ : تَلَقَّى الْعِلْمَ عَلَى يَدَيْهِ ، تَتَلَمَذَ

لَهُ || وَ - دَرَسًا وَدِرَاسًا الْحِنِطَةَ : دَاسَهَا بِالنُّورِ وَنَحْوِهِ .  
دَرَسَ - تَدَرَّسًا هُوَ الْكِتَابُ : جَعَلَهُ يَدْرُسُهُ || وَ -

الدَّرْبُودُ - غَلَقُ الدَّكَّانِ وَالْعَامَّةُ تَقُولُ دَرُودًا (فَارْسِيَّةً) .  
الدَّرَّةُ - [دَرَّ] : وَاحِدَةُ الدَّرِّ || وَ - عِنْدَ الْعَامَّةِ (ح) : الْبَيْغَاءُ .

الدَّرَّةُ - جِ دِرَرٌ [دَرَّ] : اللَّبَنُ || كَثْرَةُ اللَّبَنِ || سِيلَانُ اللَّبَنِ || الدَّمُ || السَّوْطُ يُضْرَبُ بِهِ || « حُمَى الدَّرَّةِ » عِنْدَ الْعَامَّةِ : هِيَ الَّتِي تَعْرُضُ لِلنَّفْسَاءِ عَلَى أَثَرِ الْوِلَادَةِ قَبْلَ دُرُورِ لَبَنِهَا .

دَرَجَ - مُ دُرُوجًا وَدَرَجَاتًا الشَّيْخُ أَوْ الصَّبِيُّ : مَشَى || وَ - الرَّجُلُ : رَفِيَ فِي الدَّرَجِ || وَ - الْبِنَاءُ : جَعَلَهُ مَرَاتِبَ بَعْضُهَا فَوْقَ بَعْضٍ || وَ - فَلَانٌ : مَاتَ وَلَمْ يَخْلَفْ نَسْلًا || وَ - الْقَوْمُ : انْقَرَضُوا وَمَاتُوا || وَ - دَرَجًا الثَّوبَ أَوْ الْكِتَابَ : طَوَاهُ وَلَفَّهُ || وَ - الشَّيْءُ : رَاجَ .  
دَرَجَ - دَرَجًا : صَعَدَ فِي الْمَرَاتِبِ || مَضَى لِسَبِيلِهِ || لَزِمَ الْحُجَّةَ فِي الْكَلَامِ أَوْ الدِّينِ .

دَرَجَ - تَدَرَّجًا الْبِنَاءُ : جَعَلَ لَهُ دَرَجًا || وَ - هُوَ إِلَى كَذَا : أَدْنَاهُ مِنْهُ بِالتَّدرِجِ || وَ - الثَّوبَ أَوْ الْكِتَابَ : طَوَاهُ وَلَفَّهُ || وَ - الْأَمْرُ : ضَاقَ بِهِ ذَرْعًا .

الدَّرَجُ - جِ أَدْرَاجٌ وَدَرَجَةٌ : سُقَيْطٌ صَغِيرٌ تَدَخَّرَ فِيهِ الْمَرَأَةُ طَيِّبًا وَأَدْوَانَهَا .

الدَّرَجُ - مَا يُكْتَبُ فِيهِ || وَ - فِي الْقِرَاءَةِ : خِلَافُ التَّهَجُّمِيِّ ؛ تَقُولُ « قَرَأَ دَرَجًا » . وَالْعَامَّةُ تَقُولُ « قَرَأَ كَرَجًا » .

الدَّرَجُ - جِ أَدْرَاجٌ وَدَرَجٌ : الطَّرِيقُ . يُقَالُ « رَجَعْتُ أَدْرَاجِي » أَي فِي الطَّرِيقِ الَّذِي جِئْتُ مِنْهُ || مَرَاتِبُ بَعْضِهَا فَوْقَ بَعْضٍ || « دَرَجُ السَّلْمِ » : مَا يُتَخَطَّى عَلَيْهِ مِنَ الْأَدْنَى إِلَى الْأَعْلَى فِي الصُّعُودِ || يُقَالُ « ذَهَبَ دَمُهُ دَرَجًا أَوْ أَدْرَاجَ الرِّيحِ » أَي هَدَرًا ، لَمْ يُؤَخِّذْ بِثَأْرِهِ .  
الدَّرَجُ - الْأُمُورُ الْعَظِيمَةُ الشَّاقَّةُ الَّتِي تُعْجِزُ .

الدَّرَجَةُ - جِ دَرَجٌ : الْمَرَقَةُ || وَ - جِ دَرَجَاتٌ : الطَّبَقَةُ وَالرَّتْبَةُ وَالْمَنْزِلَةُ يُقَالُ « مِنْ أَوْ فِي الدَّرَجَةِ الْأُولَى » أَي مِنْ أَوْ فِي الطَّبَقَةِ أَوْ الْمَرْتَبَةِ الْأُولَى . وَ « لِالدَّرَجَةِ أَنْ » أَي بِحَيْثُ أَنْ ، عَلَى نَحْوِ أَنْ || جِزْمٌ مِنْ ٣٦٠ جِزْمًا مِنْ أَجْزَاءِ مَحِيطِ الدَّائِرَةِ كَبِيرَةٍ كَانَتْ أَوْ صَغِيرَةٍ || « الدَّرَجَةُ السُّيِّيَّةُ » : جِزْمٌ مِنْ ٩٠ مِنْ الزَّاوِيَةِ الْقَائِمَةِ وَهِيَ تَسَاوِي

٦٠ دَقِيقَةً وَالدَّقِيقَةُ ٦٠ ثَانِيَةً وَالثَّانِيَةُ ١٠ ثَوَالِثُ وَالثَّلَاثَةُ

١٠ رَوَابِعُ || « الدَّرَجَةُ الْمُثَوِيَّةُ أَوْ غَرَادُ » : جِزْمٌ مِنْ مِئَةٍ مِنَ الزَّاوِيَةِ الْقَائِمَةِ . تُقَسَّمُ حَسَبِ الطَّرِيقَةِ الْعَشْرِيَّةِ



البعير : راضه .  
 الدرّس - مص || و - ج درّوس : حصّة ممّا يُدرّس ||  
 الطريق الخفيّ || ما يُعطى من تعليم في المدرسة ||  
 الأمثلة || « ألقى دروساً عن مادّة كذا » : أعطى  
 تعاليم في مادّة كذا || « درّوسُ الأشياء » : هي التي  
 تتناول الجسم البشريّ والحيوانات والنباتات والآلات  
 والمعادن والماء والهواء الخ || و - ج أدّراس ودرّسان :  
 الثوب البالي .  
 الدرّس - ج أدّراس ودرّسان : الثوب البالي .  
 الدرّسة - الرياضة والممارسة .  
 درّص - - درّصات الناقة : تكسّرت أسنانها كثيراً .  
 الدرّص - ج أدّراص ودرّصة ودرّصان ودرّوص  
 وأدرّص (ح) : ولد الفأرة والهرّة والأرنب ونحوها .  
 الدرّوص - ج أدّراص ودرّصة ودرّصان ودرّوص  
 وأدرّص (ح) : الدرّص .  
 الدرّصاء - « ناقةٌ درّصاء » : تكسّرت أسنانها كثيراً .  
 درّع - تدرّيعاً [درع] هـ : ألبسه درّع الحديد || و -  
 المرأة : ألبسها الدرّع أي القميص .  
 الدرّع - ج درّوع وأدرّع : قميص من زرد الحديد  
 يلبس وقايةً من سلاح العدو . وهو مؤنث وقد يذكر  
 || « درّعُ المرأة » . ج أدّراع : قميصها أو ثوبٌ تلبسه  
 في بيتها ، وهو مذكّر .  
 الدرّع - من العشب : الغصّ .  
 الدرّعة - ج درّع : شيءٌ كاللّيف يكتسي به شجرُ النخل .  
 الدرّعية - ج درّاعي : النصال التي تنفذ في الدرّوع .  
 درّف - تدرّيفاً هـ : أصرّفه (عامية) .  
 الدرّفة - ج درّف عند العامّة : أحد مصراعيّ الباب  
 وفصيحها الصّيق .  
 الدرّفة - ج درّوق : الترس من جلود ليس فيه خشبٌ  
 ولا عقبٌ .  
 درّك - تدرّيكاً [درك] المطرُ : تابع قطره || و - فلاناً  
 بالشيء : جعله تحت درّكه أي تبعته .  
 الدرّك - الدرّك .  
 الدرّك - اللحاق || التّبعة || أقصى قعر الشيء ؛ يقال  
 « بلغ الغوّاصُ درّك البحر » أي أقصى قعره || « رجالُ  
 الدرّك » : قوّة عسكريّة يُعهد إليها في المحافظة على  
 الأمن العامّ . وهي التي بسمونها « جاندرمه » .

درّكب - درّكبة [دركب] هـ : دحرجه (عامية) .  
 الدرّكة - ج درّكات : الدرجة إذا اعتبرت النزول لا  
 الصعود ، ويقابلها الدرّجة للصاعد . يقال « الجنّة  
 درّجات والنارُ درّكات » ، و « درّجاتُ الحياةِ ودرّكاتُ  
 الموت » .  
 درّكل - درّكلّة [دركل] هـ : دحرجه (عامية) .  
 الدرّكيّ - الدرّكيّ .  
 الدرّكيّ - الواحد من رجال الدرّك .  
 درّم - - درّمًا ودرّمًا ودرّمًا ودرّمًا القنفذ أو الأرنبُ  
 ونحوهما : قارب الخطى في عجلة .  
 درّم - - درّمات الأسنان : دنا وقوعها || نحاتت ||  
 و - البعيرُ : ذهبت أسنانه || و - العضو : وارى اللحم  
 عظّمه || و - ت الساق : استوت .  
 درّم - تدرّيمًا أظفاره : سواها بعد القصّ .  
 الدرّم - « عضوٌ درّم » : وارى اللحم عظّمه .  
 الدرّماء - مؤنث الأدرّم || و - (ن) : نبات أحمر  
 الورق .  
 الدرّمة - « درّعٌ درّمة » : ملساء أو ليّنة منسفة .  
 درن - - درنًا الثوب : علاه الوسخ .  
 الدرّن - ج أدّران : الوسخ || و - عند الأطباء :  
 عُجْرٌ صلبة تتولّد في البدن من موادّ يابسة سوداوية في  
 الغالب كما يكون في الجذام ونحوه || السّل ؛ نقول  
 « الدرّن الرّثوي » .  
 الدرّن - « ثوبٌ درن » : وسيخ .  
 الدرّنة - « ثيابٌ درّنة » : وسيخة .  
 الدرّهم - ج درّاهم [درهم] : الدرّهم (يونانية) .  
 الدرّهم - ج درّاهم : قطعة من فضة مضروبة للمعاملة  
 (يونانية) || « الدرّاهم » : النقود مطلقاً .  
 الدرّهم - ج درّاهم : الدرّهم (يونانية) .  
 الدرّوج - من الرياح : السريعة المرور .  
 الدرّور - [در] : الناقة الكثيرة الدرّ || « حرّبُ درّور » :  
 تدرّ بالدم .  
 الدرّوز - المنّسيون الى الطائفة الدرّزية .  
 الدرّويش - الراهب والمتعبّد والزاهد . واللفظة فارسيّة  
 معناها فقير .  
 الدرّيّ - [در] : « درّيّ السيف » : تلالؤه وإشراقه ||  
 « الكوكبُ الدرّيّ » : الثاقب المضيء كالدرّ || « فرسٌ

الدرّيس - الدرّيس .  
 الدرّيس - مص || و - ج درّوس : حصّة ممّا يُدرّس ||  
 الطريق الخفيّ || ما يُعطى من تعليم في المدرسة ||  
 الأمثلة || « ألقى دروساً عن مادّة كذا » : أعطى  
 تعاليم في مادّة كذا || « درّوسُ الأشياء » : هي التي  
 تتناول الجسم البشريّ والحيوانات والنباتات والآلات  
 والمعادن والماء والهواء الخ || و - ج أدّراس ودرّسان :  
 الثوب البالي .  
 الدرّس - ج أدّراس ودرّسان : الثوب البالي .  
 الدرّسة - الرياضة والممارسة .  
 درّص - - درّصات الناقة : تكسّرت أسنانها كثيراً .  
 الدرّص - ج أدّراص ودرّصة ودرّصان ودرّوص  
 وأدرّص (ح) : ولد الفأرة والهرّة والأرنب ونحوها .  
 الدرّوص - ج أدّراص ودرّصة ودرّصان ودرّوص  
 وأدرّص (ح) : الدرّص .  
 الدرّصاء - « ناقةٌ درّصاء » : تكسّرت أسنانها كثيراً .  
 درّع - تدرّيعاً [درع] هـ : ألبسه درّع الحديد || و -  
 المرأة : ألبسها الدرّع أي القميص .  
 الدرّع - ج درّوع وأدرّع : قميص من زرد الحديد  
 يلبس وقايةً من سلاح العدو . وهو مؤنث وقد يذكر  
 || « درّعُ المرأة » . ج أدّراع : قميصها أو ثوبٌ تلبسه  
 في بيتها ، وهو مذكّر .  
 الدرّع - من العشب : الغصّ .  
 الدرّعة - ج درّع : شيءٌ كاللّيف يكتسي به شجرُ النخل .  
 الدرّعية - ج درّاعي : النصال التي تنفذ في الدرّوع .  
 درّف - تدرّيفاً هـ : أصرّفه (عامية) .  
 الدرّفة - ج درّف عند العامّة : أحد مصراعيّ الباب  
 وفصيحها الصّيق .  
 الدرّفة - ج درّوق : الترس من جلود ليس فيه خشبٌ  
 ولا عقبٌ .  
 درّك - تدرّيكاً [درك] المطرُ : تابع قطره || و - فلاناً  
 بالشيء : جعله تحت درّكه أي تبعته .  
 الدرّك - الدرّك .  
 الدرّك - اللحاق || التّبعة || أقصى قعر الشيء ؛ يقال  
 « بلغ الغوّاصُ درّك البحر » أي أقصى قعره || « رجالُ  
 الدرّك » : قوّة عسكريّة يُعهد إليها في المحافظة على  
 الأمن العامّ . وهي التي بسمونها « جاندرمه » .

الحيلة والخديعة || صدر البيت || المجلس || الوسادة ||  
 اللباس || الصحراء || الورق || « دَسْتُ الحُكْمَ » :  
 العرش ، كرسي الرئاسة || يقال في لعب الشطرنج  
 « الدَّسْتُ لي » أي غَلَبْتُ و « الدَّسْتُ عليَّ » أي غَلَبْتُ  
 || وتستعمل العامة الدَّسْتُ للمرجل الكبير من النحاس .  
 الدَّسْتَان - ج دَسَاتِين (مو) : الوتر من العود أو ما  
 يقابله في سائر الآلات (فارسية) .  
 الدُّسْتُور - ج دَسَاتِير ، والكلمة فارسية : القاعدة  
 يُعْمَلُ بمقتضاها || الوزير على التشبيه بالقاعدة ||  
 الإجازة || الدَّفْتر الذي تُجْمَعُ فيه قوانين الملك وضوابطه  
 أو تُكْتَبُ فيه أسماء الجند وأرزاقهم .  
 الدُّسْتُورِيّ - النسبة إلى الدُّسْتُور . ومنه « النظام  
 الدُّسْتُورِيّ » : نوع من الحكم يكون خاضعاً لدستور .  
 الدُّسْتُورِيَّة - الطابع الذي يتسم به ما هو مطابق  
 للدُّسْتُور . وضدّها « عَدَمُ الدُّسْتُورِيَّة » .  
 دَسَنَس - دَسَدَسَة : تحسّس وتلمّس (عامية) .  
 دَسَسَ - تَدَسَّسَ [دس] : دَسَّ وشُدَّدَ للمبالغة .  
 الدُّسْكُورَة - ج دَسَاكِر : القرية العظيمة || بيوت  
 يكون فيها الشراب والملاهي || بناء كالقصر تكون حواليه  
 بيوت يجتمع فيها الشُّطَّار || الصبوعه || الأرض المستوية .  
 دَسِمَ - دَسَمًا ودُسُومَةً : كَثُرَ ودَكَّهُ || و - دَسَمًا  
 الشيء : علاه الوسخ والدنس || كان لونه أغير إلى السواد .  
 دَسَمَ - تَدَسَّسَ المطر الأرض : بَلَّهَا قَلِيلًا || و -  
 الشيء : سَوَّدَهُ .  
 الدَّسَمَ - الوَدَكُ من لحم أو شحم || الوَضْر والدنس .  
 الدَّسِيمَ - ج دُسْمٌ ودُسْمٌ : ذو الدَّسَمِ .  
 الدَّسَمَاء - مؤنث الأَدَسَمِ .  
 الدُّسَمَة - الغُبْرَة إلى سواد .  
 الدَّسِيمَة - مؤنث الدَّسِيمِ .  
 الدَّسِيمِس - ج دُسُسٌ [دس] : مَنْ تُرْسَلُهُ لِبَاتِكِ  
 بالأخبار || المشوي في رماد .  
 الدَّسِيمِسَة - ما أُكْمِنُ من المكر والعداوة .  
 دَسَّرَ - تَدَسَّسَ الأَمْرَ : تَرَكَهُ (عامية) || و - الأَسِيرَ :  
 خَلَّى سَبِيلَهُ (عامية) .  
 دَشَنَ - دَشَنًا الشيء : أعطاه (آرامية) .  
 دَشَنَ - تَدَشَّنَا الثوب : لبسه لأول مرة والعامة تقول  
 خَشَنَ || و - المعبَد : صَلَّى فِيهِ وباركهُ قبل أن يصلي

دُرِّيّ : كثير الجري .  
 الدَّرِيّ - [در] من الكواكب : الدَّرِيّ || و - من  
 الخيل : الكثير الجري .  
 الدَّرِيّ - [در] من الكواكب : الدَّرِيّ || و - من  
 الخيل : الكثير الجري .  
 الدَّرِيّ - [در] (فك) : الكوكب المتلألئ .  
 الدَّرِيّ - (فك) : الدَّرِيّ .  
 الدَّرِيَّة - [در] : حَلْفَةٌ يُتَعَلَّمُ عليها الطعن || ما يستر  
 به الصائد ليخدع الصيد .  
 الدَّرِير - [در] : مص || السريع من الدواب ||  
 السراج المضيء .  
 الدَّرِيس - الثوب البالي || خطوط تُرْسَمُ على صفحة  
 من الحجر أو غيره ويُلْعَبُ عليها بحصى صغيرة تدور  
 على زوايا تلك الخطوط .  
 الدَّرِيغ - تصغير الدَّرِغِ للقميص المنسوج من زرد الحديد .  
 الدَّرِيكَة - [در] : الطريدة .  
 الدَّرِيم - [در] : « عُضْوٌ دَرِيمٌ » : دَرِيمٌ .  
 الدَّرِين - [در] : الثوب البالي || ما يلي من الحشيش  
 فلا تأكله الدواب || « أُمُّ دَرِين » : الأرض المجذبة .  
 الدَّرِيهِم - ج دَرِيهِمَات : تصغير الدَّرِهَمِ ||  
 « دَرِيهِمَات » : قليل من النقود .  
 الدَّرِيَّة - كلمة تُطَلَّقُ على اثني عشر من جنس واحد  
 (فرنسية) .  
 دَسَّ - دَسًا ودَسَّسَ [دس] الشيء تحت التراب  
 وفيه : أدخله فيه وأخفاه || و - عليه : أعمل المكر  
 فيه || و - الدَّسَائِسَ : دَبَّرَ المكائد ، قام بأعمال خفية  
 من المكر والعداوة لإنجاح خطة سيئة || و - نَبَضَهُ  
 عند العامة : جَسَّهُ .  
 الدَّسَّ - الجسَّ (عامية) .  
 الدَّسَّاس - [دس] (ح) : حَيَّةٌ قصيرة حمراء تندس  
 تحت التراب || و - ج دَسَّاسُونَ : مَنْ يَقُومُ بأعمال  
 خفية من المكر والعداوة لتحقيق مقصد سيئ .  
 الدَّسَّاسَة - (ح) : حَيَّةٌ قصيرة حمراء تندس تحت  
 التراب || و - (ح) : دودة حمراء طويلة || و - (ح) :  
 جنس حيوانات من رتبة العظاء القصيرة الألسنة ،  
 يعيش في بلدان المتوسط .  
 الدَّسَّت - ج دُسُوت ، والكلمة فارسية الأصل :

الدُّعْجَاء - مؤنث الأذعج || أول لبالي المَحَاق وهي ليلة ثمانٍ وعشرين .

الدُّعْجَة - سواد العين مع سعتها .

دَعِرَ - دَعَارَةٌ الرَّجُلُ : فَجَرَ || و - دَعَرَ العودُ : دَخَنَ ولم يَتَّقِدْ || نَخِرَ || و - الزَّنْدُ : لم يورِ .

الدُّعْرُ - (ح) : دود يأكل الخشب .

الدُّعْرُ - « رجلٌ دُعْرٌ » : خائن يعيب أصحابه .

الدُّعْرُ - الخبث والفسق والفساد .

الدُّعْرُ - « عودٌ دَعِرٌ » : نَخِر .

الدُّعْرَة - (ح) : واحدة الدُّعْر .

الدُّعْرَة - « رجلٌ دُعْرَة » : خائن يعيب أصحابه .

الدُّعْرَة - الدُّعْر .

الدُّعْرُورَة - الدُّرَّة الصغيرة تحت الجلد (عامية) .

دَعَسَ - دَعَسًا الشَّيْءُ : وَطِئَهُ وداسَهُ || و - فَلَائِنًا : دفعَهُ || و - الوعاء : حشاه || و - هُ بالرمح : طعنه .

الدُّعْسُ - الأثرُ || « طريقٌ دَعْسٌ » : كثير الآثار .

الدُّعْسَة - الدُّوسَة (عامية) .

الدُّعْقُ - الإذخال بعنف (عامية) .

الدُّعْقَة - كثرة ملازمة الرجل لصاحبه (عامية) .

دَعَكَ - دَعَكًا الثوبُ : أَلَانَ خَشْنَتَهُ || و - الجلدُ :

دَلَكَهُ || و - الخصمُ : لَبَّسَهُ || و - الشَّيْءُ في التراب :

مَرَعَهُ .

دَعِكَ - دَعَكًا : حَمَقَ .

دَعَمَ - دَعَمًا الشَّيْءُ : اسندَهُ لثَلَا يميلُ || و - هُ :

أعانَهُ وقواه .

دَعَمَ - تدعيمًا هُ : قواه ، مكَّنه || أيده .

الدُّعْمَة - ج دِعْمٌ : عماد البيت || الخشب المنصوب

للعرش .

الدُّعْمَتَان - خشبتا البكرة .

الدُّعْمِيشَة - من العيون : المتكسرة الأجفان القاسدة

أو التي قد علاها العَمَش (عامية) .

دَعْمَصَ - دَعْمَصَةً [دعمص] الماء : كثر فيه الدُّعْمُوص .

الدُّعْمُوص - ج دَعْمِصٌ ودَعْمِصٌ (ح) : دودة سوداء

تكون في الغدران إذا نشت ؛ والعامية تسميها البُلُّعَط

والبرُّعَط .

الدُّعْمِي - النَجَّارُ || الشَّيْءُ الشديد الدِعْمَام || معظم

الطريق || « فرسٌ دُعْمِيٌّ » : في صدره بياض .

فيه أحد (ارامية) .

دَع - [ودع] : فعل أمر من وَدَعَ بمعنى اترك وخَلَّ ؛

يقال « دَعَّ عنك لومي » ، و « دَعَّني وشأني » و « دَعَّنا

نذهب » .

دَعَا - دُعَاةٌ ودَعَوِي [دعو] هُ : ناداهُ || رغب إليه ||

استعانهُ || و - هُ فَلَائِنًا وبقلانٍ : سمَّاهُ بهُ || و -

الميتَ : ندبهُ ، كأنه ناداهُ || و - عليهُ : طلب لهُ

الشرُّ || و - إليهُ : طلب إليهُ || و - هُ الى الأمر : ساقَهُ

إليهُ || و - بهُ : استحضرهُ || و - دُعَاةٌ لهُ : رجا لهُ

الخيرُ || و - دَعْوَةٌ ومدعَاةٌ فَلَائِنًا : طلبه ليأكل عندهُ .

ليأكل عندهُ .

الدُّعَاءُ ج أدعيةٌ : مص .

الدُّعَابُ - مبالغة دَعِب وداعِب .

الدُّعَابَة - المُدَاعِبَة .

الدُّعَابَة - مبالغة دَعِب وداعِب . والتاء للمبالغة لا

للتأنيث .

الدُّعَاوَة - سوء الخلق .

الدُّعَاوَة - الخبث والفسق والفساد .

الدُّعَاوَة - سوء الخلق .

الدُّعَامُ - ج دُعْمٌ : عماد البيت || الخشب المنصوب

للعرش .

الدُّعَامَة - ج دَعَائِمٌ : الدِعَامُ || و - ج دِعَامَاتٌ ودَعَائِمٌ :

السُّنْدُ ، الرُّكْنُ . ومنهُ « دَعَائِمُ السِّيَادَة » : ما يوطدها

ويثبتها || « دِعَامَةُ القَوْمِ » : سيدهم .

الدُّعَامَتَان - خشبتا البكرة .

الدُّعَاوَة - [دعو] : الاسم من الأدعاء .

الدُّعَاوَة - [دعو] : الدُّعَاوَة .

الدُّعَايَة - [دعو] : نشر الدعوة لشخصٍ أو حزبٍ أو

لمبدأٍ أو غير ذلك . ومنها « وزارة الدعاية » و « دائرة

الدعاية » .

دَعَبَ - دَعَبًا ودَعَابَةً هُ : مازحهُ || دفعهُ .

الدُّعَيْبُ - اللَّاعِبُ والمَازِحُ .

دَعْبَلٌ - دَعْبَلَةٌ الشَّيْءُ : جعلهُ دُعْبُولَةً (عامية) .

الدُّعْبُولَة - الكتلة (عامية) .

الدُّعْمَة - [ودع] : السكينة || الراحة وتخفيض العيش .

دَعِجَ - دَعَجًا مِ العَيْنُ : صارت شديدة السواد

مع سعتها .

الدَّعْوَى - ج دَعَاوٍ وَدَعَاوَى [دعوا] : الاسم من الأدعاء ||  
« بدعوى أن » : بحجة أن .

الدَّعْوَى - الاسم من الأدعاء || الجلف || و - ج دَعَوَاتٍ :  
الطلب للاجتماع || الأمر بالحضور || الإلهام الرباني ||  
« نَشَرَ الدَّعْوَى » : قام بالدعاية في الحقل الديني ||  
« صاحب الدعوة » : من يدعو الناس الى داره أو الى  
حفلة يقيمها || يقال « كُتِبَ في دعوة فلان » أي في  
ضيفته وطعامه .

دَعْوَى الطَّيُون - (ح) : عصفور صغير (عامية) .

دُعِيَّ - [دعوا] الى الاجتماع : وُجِّهَتْ اليه دعوة لحضور  
الاجتماع || « دُعِيَ الى حمل السلاح » : طُلب للخدمة  
العسكرية || « رَجُلٌ يَدْعَى... » : رَجُلٌ يُسَمَّى... .

الدَّعِيَّ - ج أدعياء [دعوا] : مَنْ تَبَيَّنَتْ أَي جعلته لك  
ابنًا || المتهَم في نسبه || الذي يدعي غير أبيه أو غير  
قومه .

دَعْدَعٌ - دَعْدَعَةٌ [دغدغ] فلانًا بكلمة : طعن عليه  
بها || و - هُ : سَبَّبَ لَهُ ، بلمساتٍ خفيفة ومتكررة ،  
نوعًا من الارتعاش مصحوبًا بالضحك . والعامَّة تقول  
« زَكَزَكَه » .

الدَّعْدَعَةُ - تجميش في مواضع من البدن كأخمص  
القدم والإبط يهيج له الضحك ، والعامَّة تقول « الزَكَزَكَه » .  
دَعَرَ - دَعْرًا هُ : دفعه || ضغطه حتى مات || و -  
عليه : هجم واقتحم || و - في البيت : دخل || و -  
الشيء في الشيء : خلطه || و - ثِ الأُمُّ ابنتها : أرضعته  
فا أرضوته .

دَعْرَ - دَعْرًا وَدَعْرَى عليهم : هجم عليهم من غير  
تثبث || و - دَعْرًا الرَّجُلُ : ساء خلقه وكان لثيمًا .  
الدَّعْرَةُ - أخذ الشيء اختلاسًا .

الدَّعْرِيُّ - تحريف الطوغري بالتركيبية : الصحيح والمستقيم  
(عامية) .

دَعَشٌ - دَعَشًا : دخل في الدَّعْش || و - عليهم :  
هجم .

الدَّعْش - الظلام .

الدَّعْشَةُ - الدَّعْش .

الدَّعْشَل - الرَّيش الكثير || و - (ح) : ولد الفيل أو  
الدب .

الدَّعْشَلِيَّ - « عَيْشٌ دَعْشَلِيَّ » : واسع || « عامٌ دَعْشَلِيَّ » :

مخصب .

دَعَلٌ - دَعَلًا فِيهِ : دخل دخول المريب .  
الدَّعَلُ - ج أدعَال ودَعَال : ما يدخل في الأمر يُخالفه  
ويُفسده || الشجر الكثير الملتف || « أدعَال أفريقيا » :  
الغابات الكثيفة الملتفة في أفريقيا || والعامَّة تستعمل  
الدَّعَلُ بمعنى الحقد المكتوم .

دَعَمٌ - دَعَمًا وَدَعَمَانًا القوم الحرُّ أو البردُ : غشيم ||  
و - الإناء : غَطَّاهُ || و - أَنْفَهُ : كسره .

الدَّعَمٌ - لون الفرس الأدغم .

الدَّعْمَةُ - الدَّعَمُ .

دَعُوشٌ - دَعُوشَةٌ [دعوش] القوم : اختلطوا في حربٍ  
أو صخب .

الدَّعُوشَةُ - [دعوش] : الدَّعْش .

الدَّعُوشَةُ - [دغل] : ما يدخل في الأمر يُخالفه ويُفسده  
|| الشجر الكثير الملتف .

دَفٌ - دَفًا وَدَفِيْقًا [دفا] : مشى مشيًا خفيفًا ||  
و - الطائر : حرَّك جناحيه كالحمام || و - له الأمرُ :  
تبيهاً وأمكن || و - دَفًا الشيء : استأصله ونسفه .

الدَّفُ - ح دُفُوفٌ [دفا] (مو) : آلة طرب .

الدَّفُ - ج دُفُوفٌ [دفا] (مو) : الدَّفُ || الجنب من  
كلِّ شيءٍ أو صفحته .

الدَّفَاء - [دفا] : كلُّ ما يُسْتَدْفَأُ بِهِ من الثياب وغيرها .  
الدَّفَائِش - عند العامَّة : الزنبرك || مِرْوَحَةُ المركب  
البخاريِّ || جهاز الدَّفْع .

الدَّفَاع - [دفع] : الحماية ، الدَّوْدُ || و - (اع) :  
ما يتخذ في الحروب من الطرق والأساليب لردِّ  
هجمات العدو || « حِطُّ الدَّفَاعِ » (اع) : منشآت  
أو تحصينات من شأنها أن تحول دون اقتراب العدو  
من موقعٍ ونحوه || « الدَّفَاعُ الجَوِّيُّ » (اع) : يكون  
بتمويه (كاموفلاج) المركبات وناقلات الجيوش والشحنات  
ومستودعات الذخيرة وبواسطة المدفعية المضادة  
للطائرات وغير ذلك || « الدَّفَاعُ البرِّيُّ » (اع) : يقوم  
بإنشاء الحصون ورفع الأسلاك الشائكة وغير ذلك من  
الطرق المعروفة عند العسكريين || « الدَّفَاعُ السَّلْبِيُّ »  
(اع) : هو حماية السكَّان المدنيين من الغارات الجوية  
بأساليب معروفة عند العسكريين || « الدَّفَاعُ الوطنيُّ »  
(اع) : مجموع الوسائل الرامية الى تأمين سلامة

مناطق من تركيا واليونان (سريانية).  
 دَفَسَ - دَفَسًا هـ : دفعه (عامية).  
 الدَّفَسَةُ - الدَّفَعَةُ (عامية).  
 دَفَع - دَفَعًا ودَفَاعًا ومدَفَعًا هـ : نَحَاهُ وأبعدهُ وردَهُ ||  
 و- القول: ردُّهُ بحجَّةٍ وأبطلهُ || و- عنه الأذى :  
 حماهُ منه || و- عن الموضوع : رحل عنه || و- إليه :  
 اتى ، يقال « طريق يدفع إلى مكانٍ كذا » أي  
 ينهي إليه || و- هـ إلى كذا : اضطرَّهُ || و- إليه  
 الشيء : أداهُ .  
 الدَّفْع - مص || بذلُ مالٍ معلومٍ ثمنًا أو غيره في  
 المساومة أو غيرها .  
 الدَّفَعَةُ - ج دَفَع ودَفَعَات : الدفعة من المطر || ما  
 انصبَّ من سقاء أو اناءٍ مرَّةً .  
 الدَّفَعَةُ - المرَّة من دَفَع || الحصةُ تُدْفَع من الدراهم .  
 دَفَفَ - تدفیفًا [دفع] : أسرع || و- الرجلُ :  
 ضَرَبَ بالدَّفِ || و- الجريحُ : أجهز عليه وأتمَّ  
 قتله .  
 دَفَقَ - دَفَقًا الماء : صبَّه بشدَّةٍ || و- الكوزُ :  
 صبَّ ما فيه || و- اللهُ روحَهُ : أماتهُ || و- دَفَقًا  
 ودَفُوقًا الماء : انصبَّ || و- النهرُ : امتلأ حتى يفيض  
 الماء من جوانبه || و- الرجلُ عند العائمة : تقيًا .  
 دَفَقَ - تدفیفًا : مبالغة في دَفَقَ .  
 الدَّفَقَةُ - الدفعة الواحدة . يقال « جاؤوا دَفَقَةً » :  
 أي دفعةً واحدة .  
 الدَّفَل - القطران || الزفت || و- (ن) : الدَّفَلِي .  
 الدَّفَلِي - (ن) : شجر زهره كالورد الأحمر وحمله  
 كالخرنوب ، من فصيلة الدفليَّات .  
 دَفَنَ - دَفَنًا الميت : وراه في التراب || و- الحديثُ :  
 كتمهُ .  
 الدَّفَن - مص || و- ج أدفان : المدفون || و- ج  
 أدفان ودَفَن : الأرض المدفونة .  
 الدَّفَن - داءٌ دَفَنٌ هـ : ظهر بعد خفاء فنشأ منه شرٌّ .  
 الدَّفَن - داءٌ دَفَنٌ هـ : دَفَنٌ .  
 الدَّفُوع - الكثير الدفع || و- من الدواب : الكثير  
 اللبَط .  
 الدَّفُوف - [دفع] من الطير : الذي يدنو من الأرض  
 إذا انقضَّ .

أراضي الوطن ضدَّ الهجمات من الخارج || وزارة  
 الدفاع : التي تتولَّى شؤون الدفاع الوطني .  
 الدَّفَاع - قوَّة الموج أو السيل .  
 الدَّفَاعِي - المختصُّ بالدَّفَاع .  
 الدَّفَاف - [دفع] : عامل الدفِّ || الضارب بالدَّفِ .  
 الدَّفَاق - « سَيْلٌ دَفَاقٌ » : غزير جدًا يملأ جَنَبي  
 الوادي .  
 الدَّفَاقِيَّة - ج دَفَاقِيَّات : المِدْفَاقَةُ (عامية) .  
 الدَّفَاقِي - [دفا] : مؤنث الدَّفَاق .  
 الدَّفَاقَن - [دفا] : المُستَدقُّ .  
 دَفِيٌّ - يَدْفَأُ دَفَأً ودَفُوءًا [دفا] من البرد : تسخَّن ||  
 وجد الحرارة أو شعر بها .  
 دَفُوٌّ - يَدْفُوُّ دَفَاعَةً [دفا] دَفِيٌّ .  
 دَفَا - تَدْفِينَةٌ [دفا] هـ : أسخنهُ .  
 الدَّفَاء - ج أدفَاء [دفا] : نقيض حدَّة البرد .  
 الدَّفَى - [دفا] : اللابس ما يدفئه .  
 الدَّفِيَّة - [دفا] من الأراضي : الكثيرة الدفء .  
 الدَّفَّة - [دفع] : آله أهمُّ اجزائها خشبة عريضة  
 تُجعل في مؤخر السفينة لإمالتها من جهة إلى أخرى .  
 وتُسمَّى أيضًا السُّكَّان || الجَنب من كلِّ شيء أو صفحته  
 || « قائدُ الدَّفَّة أو مديرُ الدَّفَّة » : القابض على  
 الدَّفَّة || قائد الحركة || « قبض على دَفَّة التنفيذ » :  
 تولَّى التنفيذ || « دَفْنَا الطُّبْلِر » : الجلدتان اللتان  
 تكتنفانه ويضرب عليهما || « جمع بين دَفَّتَيْهِ » : احتوى ،  
 ضمَّ ، اشتمل .  
 الدَّفَاتِر - ج دَفَاتِر : مجموع الصحف المضمومة (فارسية)  
 || « دَفَاتِرُ الشُّروط » : مجموع الشروط المفروضة على  
 مزاد ، على مناقصة ، أو على بيع بالمزاد العلني ||  
 « دَفَاتِرُ المساحة » : السجلُّ المدوَّن فيه أرقام الأراضي  
 المسوحة || « دَفَاتِرُ اليومية » (ت) : سجلُّ يقيّد فيه  
 التاجر ، يومًا فيومًا ، مختلف عمليَّاته الحسابية ||  
 « مَسَكُ الدَفَاتِر » (ت) : تولَّى أمر المحاسبة في مؤسسة  
 تجارية ونحوها .  
 الدَّفَاتِرِيَا - داء الخنق (يونانية) .  
 الدَّفَرَان - (ن) : صنف جميل من شجر العرعر ،  
 من فصيلة الصنوبريات . كثير الارتفاع . أوراقه عريضة .  
 يوجد منه في سفوح جبل لبنان وجبل الشيخ وفي بعض

الدَّقِيُّءُ - [دَقَأَ] : الدَّقِيُّءُ .

الدَّقِيَّةُ - [دَقَأَ] : بناء من زجاج تُسْتَنْبَت فيه نباتات البلاد الحارّة التي لا تحمل البرد .

الدَّقِيْنُ - ج دُقْنٌ ودُقْنَاءٌ وأدُقَانٌ : المدفون المستور || « امرأة دَقِيْنٌ » ج دَقِيٌّ : مستورة || « رَكِيَّةٌ دَقِيْنٌ » : مندفة || « داءٌ دَقِيْنٌ » : ظهر بعد خفاء ، فنشأ منه شرٌّ || « الرُّزُّ الدَّقِيْنُ » : ما يُطْبَخ مع اللحم .

الدَّقِيَّةُ - ج دَقَائِنٌ : ما يُدْفَن || الكنز .

دَقٌّ - ج دِقَّةٌ [دَقَّ] : ضدَّ غَلَطَ || صغر || غَمَضَ

|| و - دَقَّ القلبُ : خفقَ || و - الشيءُ : كسره

|| و - الشيءُ على الشيءِ أو بالشيءِ : وقَّعه عليه أو

به || و - البابُ : قرعه || و - الجرسُ : قرعه || و -

جرسٌ الخطيرُ : أعطى إشارة الخطر ، أُنذر بالخطر ||

و - تِ الساعةُ : أعلنت الوقت .

الدَّقُّ - مص || « دَقُّ السُّكَّرِ » : ما تفتت منه قطعاً

صغيرة || « دَقُّ الفَحْمِ » : ما تكسّر منه ناعماً .

الدَّقُّ - الدَّقِيْقُ || « حُمَى الدَّقِّ » (طب) : داء تعرفه

العامة بالسخونة الرفيعة .

الدَّقَاقُ - [دَقَّ] : الدَّقِيْقُ || التراب الناعم الذي كسحته

الرياح من الأرض || فُتات كلِّ شيءٍ || « دَقَاقُ

العبدانِ » : كُسَّارها || « دَقَاقُ الأرزِ » : كُسَّر الأرز .

الدَّقَاقُ - [دَقَّ] : بائع الدَّقِيْقُ أي الطحين || العايل

الذي يدقّ الأقمشة أي يصقلها || كاوي القنابيز .

الدَّقَاقَةُ - [دَقَّ] : التراب الناعم الذي كسحته الرياح

من الأرض .

الدَّقَاقَةُ - [دَقَّ] : ما يُدَقُّ به || « ساعة دَقَاقَةُ » :

ساعة تُعلن الوقت .

الدَّقَّةُ - [دَقَّ] : التراب الناعم || الملح || التوابل من

الأبزار || الكُزْبَرَةُ .

الدَّقَّةُ - ج دَقَّاتٌ : المرّة من دَقَّ || و - عند العامة :

الوشم الذي يُصنع بقرز الإبر || « دَقَّاتُ القلبِ » :

حَقَقَانُهُ .

الدَّقَّةُ - [دَقَّ] : مص || هيئة الدَّقِّ || ضدَّ الغِلَطِ ||

ضدَّ العِظَمِ || الغموض . ومنه « دِقَّةُ المعاني » أي ما فيها

من خفاءٍ وغموضٍ || الضبط والإحكام || « بدِقَّةٌ » :

بضبط ، بإحكام ، بعناية .

دَقْدَسَ - دَقْدَسَةٌ [دَقْدَسَ] عليه : بحث عنه وبالغ

(عامية) .

دَقْدَقَ - دَقْدَقَةٌ [دَقْدَقَ] الشيءُ : بالغ في دَقِّه ||

و - الناسُ : أجلبوا || و - تِ الدوابُّ : سُمِعَت

أصوات حوافرها .

دَقَّرَ - دَقَّرًا فلاتًا : كدَّره أو أغاظه (عامية) || و - هُ :

مسةٌ قليلاً (عامية) .

دَقَّرَ - تدَقِّيراً البابُ : أقفله بخشبة بلا أسنان ففتّح

بلا مفتاح . ويقولون لها الدَّقُّرة (عامية) .

الدَّقُّرةُ - خشبة يُقفل بها الباب من الداخل (عامية) .

الدَّقُّشَةُ - (ح) : دُويبة رُقطاء أصغر من العِظاءة .

دَقَّعَ - دَقَّعًا : رضي بالدُّون من المعيشة || لصق

بالتراب فقراً ودلاً || ساء احتمالهُ للفقر .

الدَّقَّعَاءُ - التراب || الأرض لا نبات فيها .

دَقَّقَ - تدَقَّقًا [دَقَّ] في الحساب وغيره : استعمل

الدِّقَّةَ وأنعم النظر فيه || و - البحثُ : بحث بدِقَّةٍ ||

و - النظرُ : أنعم النظر || و - الشيءُ : أنعم دَقَّقَهُ ||

صيره دقيقاً .

الدَّقَّلُ - خشبة طويلة تُشدُّ في وسط السفينة ويُمدد عليها

الشُّراع || أَرْدَأُ التَّمْرُ .

الدَّقَّنُ - الدَّقَّنُ (عامية) .

الدَّقِّيْقُ - [دَقَّ] : الطحين || و - ج أدِقَّةٌ وأدِقَاءُ :

ضدَّ الغليظِ || القليلُ || الأمر الغامضُ || « دَقِّيْقُ الصَّنْعِ » :

مصنوع بعناية كَلِيَّةٌ .

الدَّقِّيْقَةُ - ج دَقَائِقُ [دَقَّ] : ضدَّ الغليظة || القليلة ||

المسألة الغامضة || سُدُسُ عَشْرَ الساعةِ || « دَقَائِقُ الأمورِ » :

صغار التَّفَاصِيلِ || الأمور المعقّدة .

دَكَّ - دَكًّا [دَكَّ] الحائطُ : هدمهُ حتى سَوَّاهُ بالأرض ||

و - الأرضُ : سَوَّى صعودها وهبوطها || و - الترابُ :

كبسهُ وسَوَّاهُ || و - البئرُ : طمَّها || و - الترابُ على

الميتِ : هالهُ || و - هُ : دفعهُ || و - تِ الحُمَّى

فلاتًا : أضعفتهُ || و - الدابَّةُ في السيرِ : أجهدها ||

و - البارودة عند العامة : حشاها .

دَكَّ - مَرَضَ .

الدِّكَّةُ - ج دِكَّةٌ : الجبل الدليلُ || الرابية ليست بالغليظة .

الدِّكَّةُ - مص || و - ج دِكُّوكُ : ما استوى من الأرض ||

المكان المستوي .

الدِّكَّاءُ - مؤنَّثُ الأَدَكِّ || و - ج دِكَّاوَاتُ : الدِّكُّ .

وما بها خلاف .  
 الدَّلَّ - حالة السكينة وحُسن السيرة .  
 دَلَا - دَلَّوًا [دَلَو] الدَّلْوُ : أرسلها في البئر || جذبها  
 ليُخْرِجَهَا || و - بالدَّلْوِ : استقى بها .  
 دَلَّى - تَدَلَّى [دَلَو] الدَّلْوُ : أرسلها في البئر || جذبها  
 ليخرجها || و - هُ بِالْحَبْلِ مِنَ السُّطْحِ : أرسله فتدلى .  
 الدَّلَّى - [دَل] : المحجَّة الواضحة .  
 الدَّلَاة - ج دَلَّى ودَلَوَات [دَلَو] : الدَّلْوُ الصغيرة .  
 الدَّلَاص - اللَّيْنُ البَرَّاقُ يقال « دَرَعٌ دِلَاصٌ » أي  
 ملساء لينة .  
 الدَّلَاص - اللَّيْنُ الأملس .  
 الدَّلَاع - (ح) : ضرب من صَدَفِ البحر .  
 الدَّلَاعَة - الإفراط في التَّسَامُحِ والتَّسَاهُلِ .  
 الدَّلَّال - [دَل] : مص || الوَقَارُ || التَّدَلُّلُ والتَّغَنُّجُ والتَّلَوِّي .  
 الدَّلَّال - [دَل] : المتوسِّطُ بين البائع والمشتري .  
 الدَّلَّالَة - ج دَلَّالٍ : ما يقوم به الإرشاد || البرهان .  
 الدَّلَّالَة - [دَل] : ما جعلته للدليل من الأجرة || حرقه  
 الدَّلَّال || ما جعلته للدَّلَّال من الأجرة .  
 الدَّلَّام - السواد || الأسود .  
 الدَّلَّب - (ن) : شجر كبير من فصيلة الدُّلِّيَّات يعيش  
 على ضفاف الأنهر ومجاري الماء . يُزْرَعُ على جوانب  
 الطرق وفي الساحات العامَّة . قد يبلغ ارتفاعه ٣٠ مترًا  
 وهو معروف في أوروبا الجنوبيَّة وآسيا الغربيَّة .  
 الدَّلَّبُوث - أو سَيْفُ الغراب (ن) : جنس زهر من  
 فصيلة السُّوسِنِيَّات . ينمو بكثرة بين الزرع في منطقة  
 المتوسِّط وخاصة في الشرق الأوسط . يُشْبِهُ ورقة السيف .  
 لونه مخملي أو بنفسجي . وقد أصبح اليوم ، بفضل  
 زراعته ، إحدى أزهار الحدائق المفضَّلة .  
 الدَّلَّة - [دَل] : الإِدْلَالُ .  
 دَلَّجَ - دَلَّجًا : أخذ الماء من البئر وأفرغه في الحوض .  
 الدَّلَّج - الساعة من آخر الليل .  
 الدَّلَّجَان - الدَّلَّج .  
 الدَّلَّجَة - الاسم من أدلج القوم .  
 الدَّلَّجَة - الاسم من أدلج القوم .  
 الدَّلَّجَة - الدَّلَّج .  
 دَلَّحَ - دَلَّحًا : مشى بحمَّله منقبض الخَطْوِ لثقله عليه .  
 دَلَّدَل - دَلَّدَلًا [دَلَّدَل] أعضاءه أو رأسه . حرَّكها في

الدُّكَّان - الكثير الدك .  
 الدُّكَّان - ج دُكَّانين ، والكلمة فارسيَّة الأصل :  
 الحانوت || شيء كالمصطبة يُقَعَّدُ عليه .  
 الدُّكَّانِي - صاحب الدُّكَّان .  
 الدُّكَّة - [ودك] : اسمٌ من الودك .  
 الدُّكَّة - ج دُكَّك [دك] : ما استوى من الرمل || بناء  
 يسطح أعلاه للجلوس أو لجعل كرسي عليه .  
 الدُّكَّة - كلمة محرَّفة صوابها « التُّكَّة » وهي رباط  
 السراويل من الأعلى .  
 الدُّكَّاتور - مَنْ يَحْصِرُ في نفسه السلطات الحكومية  
 كلَّها (لاتينية) .  
 الدُّكَّاتورية - حَضْرُ السلطات الحكومية كلَّها في يد  
 شخص (لاتينية) .  
 الدُّكَّور - الطبيب || الحائز شهادة الدُّكَّورة .  
 الدُّكَّورة - درجة مَنْ نال أرفع شهادة في معهد عالٍ ||  
 و - الفخرية : لقب يُمنَحُ لشخصيات بارزة بغية  
 تكريمها وإن لم تكن متممة الشروط المفروضة عادة للحصول  
 على لقب أو درجة الدُّكَّورة .  
 الدُّكِّيُولوغرافيا - فن الكتابة بالآلة الكاتبة (يونانية) .  
 الدُّكَّسَة - الاسم من قوطم أندكس المريض أي انتكس  
 (عامية) .  
 الدُّكَّش - محرك الثور ونحوه (عامية) .  
 الدُّكَّش - الأمر المكروه (عامية) .  
 الدُّكَّشَاء - مؤنَّث الأُدكَّش .  
 دُكَّكَ - تَدَكَّكًا [دك] الشيء بالشيء : خلطه ||  
 و - السراويل عند العامَّة : أدخل في حُجْرته التُّكَّة .  
 الدُّكَّك - الاسم من الأُدكَّ .  
 دَكَّنَ - دَكَّنًا المتاع : نَصَّدَهُ ورَتَّبَ بعضه على بعض .  
 دَكَّنَ - دَكَّنًا : مال لونه الى السواد || و - الثوبُ :  
 اتَّسَخَّ واغبرَّ لونه .  
 الدُّكَّكَاء - مؤنَّث الأُدكَّن .  
 الدُّكَّكَة - لون يضرب الى السواد .  
 الدُّكَّكُوشَة - خاية صغيرة (عامية) .  
 دَلَّ - دَلَّالَةً ودُلُّولَةً ودِلِّيلًا [دل] هُ الى الشيء وعليه :  
 أرشده وهداه || و - دَلَّالًا ودَلَّالًا و - دَلَّالًا : نَعَّجَ  
 وتلوى || و - الرجلُ : افتخر || و - تِ المرأَة على  
 زوجها : أظهرت جرأة عليه في تَلَطُّفٍ كأنها تخالفه

- المشي .  
 الدُّدُل - [دلدل] : الأمر العظيم || و - (ح) : حيوان من القوارض ، على ظهره شوكة طويلة . يحفر لنفسه وجاراً عميقاً لا يخرج منه إلا في الليل . لِلْحَيِّهِ بعض الشبه بلحم الخنزير .  
 الدُّدُول - (ح) : الدُّدُل .  
 دَلَسَ - تَدَلَّسًا [دلس] البائع : كتم عيب ما يبيعه عن المشتري || و - المحدث : أتى في حديثه بغير الراهن .  
 الدَّلَس - الخديعة || التمليق والطلاي والتلميس .  
 الدَّلَس - الظلمة || و - (ن) : مفرد الأُدَّاس .  
 الدُّلْسَة - الظلمة .  
 دَلَّصَ - دَلَّصًا : برك || عكس نخس .  
 دَلَّصَ - دَلَّصًا : انبرى .  
 دَلَّصَ - تَدَلَّصًا الشيء : ملَّسه ؛ يقال دَلَّصَ السيل الحجرَ أي براه حتى صار أملس || و - الدرغ : لئبها || و - الجبين : نف ما عليه من الشعر .  
 الدَّلَّص - الأرض المستوية || و - ج دَلَّص : عكس الخس .  
 الدَّلَّصَاء - مؤنث الأَدَّص .  
 الدَّلَّصَة - الأرض المستوية .  
 دَلَّعَ - دَلَّعًا ودَلَّوعًا لسانه : خرج من فيه || و - دَلَّعًا لسانه : أخرجهُ من فيه .  
 دَلَّعَ - تَدَلَّعًا هُ : استرخى في تربيته وتأديبه (عامية) .  
 الدَّلَّعَة - الاسم من دَلَّع (عامية) .  
 الدَّلَّعَان - الطين العَلَك (عامية) .  
 دَلَّعَ - دَلَّعًا ودَلَّعًا ودَلَّوعًا ودَلَّعًا : مشى كالمقيد وقارب الخطر في مشيها || و - تِ الناقة بِحَمْلِهَا : نهضت به || و - الجيش : تقدَّم || و - السَّقْفُ : وكَفَ أي قَطَرَ .  
 الدَّلَّعَ - الوكف من سَقَف البيت ونحوه .  
 الدَّلَّعَ - الشجاع .  
 الدَّلَّعِين - ج دَلَّعِين (ح) : دابة بحرية كبيرة يُضْرَب بها المثل في السَّمَن والضخامة ، الكلمة يونانية عربيها الدُّخَس .  
 دَلَّقَ - دَلَّقًا السيف من غمده : أخرجهُ || و - البعير شِقْشِقَتُهُ : أخرجها || و - الباب : فتحه فتحًا شديدًا || و - عليهم الغارة : شَمَّها || و - الماء عند العامة : صبَّه
- دفعه واحدة .  
 الدَّلَّق - (ح) : حيوان من فصيلة السَّمُورِيَّات يقرب من السَّمُور في الحجم وهو أصفر اللون ؛ بطنه وعُنقه مائلان الى البياض (فارسية) .  
 دَلَّكَ - دَلَّكَ الشَّيء : فركه ودعكه وغمزه || و - الدهر : حنَّكه وعلمه || و - وجهه بالطَّيب : طلاه وضمَّخه || و - الرجل حَقَّةً : ظلمه || و - غريمه : ماطله || و - الصانع الكلس عند العامة : ملَّسه وصقله || و - دُلوكًا تِ الشمس : مالت الى الغروب .  
 الدَّلَّك - الرخاوة ؛ يقال « في ركبته دَلَّك » .  
 دَلَّلَ - تَدَلَّلًا [دل] هُ : غنَّجهُ || و - المرأة : رَفَّهها || و - الدَّلَّال على السلعة : عرضها للبيع مُناديًا عليها || و - الدَّلَّال على المفقود : نشده واصفًا إياه || و - على كذا : بيَّنه ، برهنَ عليه || و - الشَّيء : خَفَّفَهُ ورفَّقه .  
 دَلَّم - دَلَّمًا : اشتدَّ سواده في ملوسة || و - تِ الشفة : استرخت وتهذَّلت .  
 الدَّلَّم - (ح) : الفيل .  
 الدَّلَّمَاء - الشديدة السواد في ملوسة || ليلة ثلاثين من الشهر القمري لظلامها .  
 دَلَّم - دَلَّمًا عنه : سَلَا .  
 دَلَّة - دَلَّةً ودَلَّتًا ودَلَّتًا : ذهب قلبه من هم ونحوه || تحير .  
 دَلَّة - تَدَلَّتًا هُ : حيرة وأدهشه .  
 الدَّلَّهَم - [دلهم] : المُظلم || و - (ح) : ذَكَر القَطَا .  
 الدَّلَّو - ج دَلَّاء وأدَلٍ ودَلِّي ودَلِّي [دلوي] : ما يُسْتَقَى به . مؤنث وقد يدكَّر || و - (فك) : برج في السماء ؛ سُمِّي به تشبيهاً بالدلو .  
 الدَّلَّوَج - ج دَلَّج : الدَّلَّج .  
 الدَّلَّوَج - الطريق || و - من النوق : التي تتقدَّم الإبل في السير .  
 الدَّلَّوَف - ج دَلَّوَف (ح) : الجمل السمين || و - (ن) : النخلة الكثيرة الحمل || النسر السريع .  
 الدَّلَّوَق - « غارة دَلَّوق » : شديدة .  
 الدَّلَّوَك - ما يُتَدَلَّك به من طيب أو دواء .  
 الدَّلَّيَص - ج دَلَّص : الدَّلَّيص .  
 الدَّلَّيَع - ج دَلَّيَع : الطريق الواسع || الطريق السهل .  
 الدَّلَّيِل - [دل] : كتاب يدلُّ السَّيَّاح وسواهم على الطرق



ما رمى به البحر من خُشَارَةٍ || التمر العفيف الأسود القديم .  
الدُّمَالُ - الذي يدمل الأرض .

الدُّمَانُ - الدَّمْنُ .

الدُّمَانُ - غَلَّظَ يحدث في جلد إحدى الأصابع من طول ملازمة الآلة له في العمل كما يكون في خنصر النَحَات من الأزميل وفي سَبَابَةِ بعض الكُتَّاب من القلم .

دَمَيْتَ - دَمَيْتَا المَكَانُ وَغَيْرُهُ : سَهَّلَ وَوَلَانَ .

دَمُتْ - دَمَاتَتْ : سَهَّلَ خَلْقَهُ .

دَمَّتْ - تَدْمِيتَا المَكَانَ : سَهَّلَهُ || وَ - المَضْجَعُ : لَيْتَهُ ||

و - لَهُ الحَدِيثُ : ذَكَرَهُ أَوْ مَهَّدَهُ .

الدُّمُثُ - ج دِمَاثٌ وَأَدَمَاتٌ : المَكَانُ اللِّينُ ذُو الرَّمْلِ .

الدَّمْثُ - ج دِمَاثٌ وَأَدَمَاتٌ : الدُّمُثُ .

الدَّمِثُ - ج دِمَاثٌ وَأَدَمَاتٌ : الدَّمْثُ || « رَجُلٌ دَمِثٌ

الأَخْلَاقِ » : سَهْلُهَا .

الدَّمْثَاءُ - « أَرْضٌ دَمْثَاءُ » : لَيْتَةٌ سَهْلَةٌ .

دَمَجَ - دُمُوجًا فِي الشَّيْءِ : دَنَل فِيهِ وَاسْتَحْكَمَ ||

وَ - الأَمْرُ : اسْتَمَامَ || وَ - تِ المَرْأَةُ خَيْطٌ غَزَلَهَا :

جَعَلْتَهُ مَسْتَوِيًا أَمْلَسَ || وَ - الكَاتِبُ سَطَّرَهُ : أَحْسَنَ

تَقْوِيمَهُ .

دَمَجَ - تَدْمِيجًا فِي الشَّيْءِ : أَدْخَلَهُ فِيهِ .

الدَّمْجَةُ - الطَّرِيقَةُ . يُقَالُ « عَلَي تِلْكَ الدَّمْجَةُ » أَي

عَلَى تِلْكَ الطَّرِيقَةِ .

دَمَدَمَ - دَمَدَمَةٌ [دَمَدَم] عَلَيْهِ : كَلَّمَهُ مُغْضَبًا || وَ - اللهُ

عَلَيْهِمْ : أَهْلَكَهُمْ || وَ - الرِّعْدُ : أَخَذَ فِي الضَّجِيحِ ||

وَ - المَغْنِيُّ عِنْدَ العَامَّةِ : غَنَّى بِصَوْتٍ مُنْخَفِضٍ .

الدُّمْدُمَانُ - دَمِ رَقِيقٌ قَلِيلٌ الحِمْرَةَ كِفْسَالَةَ اللَّحْمِ (عَامِيَةٌ) .

دَمَّرَ - دُمُورًا وَدَمَارًا وَدَمَارَةً : هَلَكَ .

دَمَّرَ - تَدْمِيرًا القَوْمَ : أَهْلَكَهُمْ || وَ - عَلَيْهِمْ : أَهْلَكَهُمْ .

دَمَسَ - دَمَسًا وَدَمُوسًا الظَّلَامُ أَوْ اللَّيْلُ : اشْتَدَّ سَوَادُهُ ||

وَ - المَوْضِعُ : دَرَسَ || وَ - دَمَسًا هُ : غَطَّاهُ || دَفَنَهُ

وَخِبَّاهُ || وَ - عَلَيْهِ السَّرُّ أَوْ الحَبَرُ : كَتَمَهُ || وَ - بَيْنَهُمْ :

أَصْلَحَ || وَ - فَلَانًا عِنْدَ العَامَّةِ : قَتَلَهُ خَفِيَةً .

دَمِسَ - دَمَسَاتُ يَدُهُ : تَلَطَّخَتْ بِقَدْرِ .

دَمَسَ - تَدْمِيسًا هُ : غَطَّاهُ || دَفَنَهُ وَخِبَّاهُ .

الدَّمَسُ - مَا غُطِّيَ .

الدُّمُسْتَقُ - ج دَمَاسِقُ : لَقِبَ كَانَ لِقَائِدَ جِيُوشِ الرُّومِ

(لَاتِبِنِيَّةَ) .

وَالأَمْكَنَةَ وَالفَنَادِقَ وَغَيْرَهَا || وَ - ج أَدْلَةٌ وَأَدْلَاءُ :

المُرْشِدَ || مَا يَقُومُ بِهِ الإِرْشَادَ || البِرْهَانَ || « أَقَامَ الدَّلِيلَ

عَلَى » : بَيَّنَّ ، بَرَّهَنَ || « دَلِيلٌ قَاطِعٌ » : بِرْهَانٌ وَاضِحٌ

جَلِيٌّ || « دَلِيلُ الخَلْفِ » : هُوَ أَنْ يُبَرِّهَنَّ عَلَى المَطْلُوبِ

فِي قَضِيَّةٍ رِيَاضِيَّةٍ بِإِظْهَارِ اسْتِحَالَةٍ نَقِيضِهِ || « دَلِيلٌ

إِسْمٌ (ع ج) : عَدَدٌ يُوَضَّعُ عَنِ إِبْسَارِ كَمِيَّةٍ عَلَى علُوِّ

قَلِيلٍ مِنْهَا ، مِثْلُ ٤ فِي ٢١ ، لِلدَّلَالَةِ عَلَى جُودَاءِ تُسَاوِي

مُضَارِبَهُ الكَمِيَّةِ وَيَكُونُ عِدْدَهَا بِعَدَدِ وَحِدَاتِ الأَسِّ ،

إِذَا كَانَ الأَسُّ صَحِيحًا مُوجِبًا . ٢١ = ٢١ × ٢١ × ٢١ × ٢١ × ٢١ .

أَمَّا إِذَا كَانَ الأَسُّ سَالِبًا أَوْ صَفْرًا أَوْ كَسْرًا فَعِنَاهُ كَمَا فِي

الأَمْثَلَةِ الآتِيَةِ :

س =  $\frac{1}{س}$  ؛ س = ١ أَيْدًا ؛ س =  $\frac{1}{س}$  =  $\frac{1}{س}$

الدَّلِيلَةُ - المَحْبَجَةُ الوَاضِحَةُ .

دَمٌ - دَمَامَةٌ : كَانَ حَقِيرًا وَقَبِحَ مَنَظَرُهُ .

الدَّمُّ - ج دِمَاءٌ وَدُمِيٌّ [دَمِيٌّ] : السَّائِلُ الأَحْمَرُ الَّذِي

يَجْرِي فِي عُرُوقِ الإِنْسَانِ وَالحَيَوَانِ . وَأَصْلُهُ دَمِيٌّ وَقِيلَ

دَمُوٌّ ، حَذَفَتْ لَامُهُ وَقَدْ تَبَدَّلَ مِيمًا فَيُقَالُ دَمٌ . مِثْلَ مَا دَمَانَ

وَدَمِيَانٌ وَدَمَوَانٍ || « دَمُ الأَخْوَانِ » (ن) : العِنْدَمُ ||

« دَمُ العِزِّ » : نَسِيجٌ أَحْمَرٌ مِنَ القَطَنِ .

دَمَّى - تَدْمِيَةً [دَمِيٌّ] الجِرْحُ : أَخْرَجَ مِنْهُ الدَّمَ ||

وَ - لِفَلَانٍ : سَهَّلَ لَهُ سَبِيلًا || قَرَّبَ لَهُ .

الدَّمَائِيثُ - [دَمَثٌ] : مَا سَهَّلَ وَوَلَانَ .

الدَّمَائَةُ - الدُّمُوتَةُ .

الدَّمَّاجُ - المَحْكَمُ التَّامُ || المَسْتَقِيمُ .

الدَّمَّاجُ - الدَّمَّاجُ .

الدَّمَّارُ - المَلَاكُ ، الخُرَابُ .

الدَّمَّاسُ - كُلُّ مَا غَطَّاهُ .

الدَّمَّاعُ - مَاءُ العَيْنِ مِنَ عِلَّةٍ أَوْ كَبِيرٍ || مَا يَسِيلُ مِنَ الشَّجَرِ

إِذَا قُطِعَ .

الدَّمَّاعُ - الكَثِيرُ الدَّمْعُ || التَّرِيُّ بِتَحَلُّبِ نَدْيٍ || « يَوْمٌ

دَمَّاعٌ » : فِيهِ رَذَاذُ .

الدَّمَّاعُ - ج أَدْمِغَةٌ (ع ١) : مَخِ الرُّأْسِ || « أُمُّ الدَّمَّاعِ »

(ع ١) : جَلِيدَةٌ رَقِيقَةٌ تُحِيطُ بِالدَّمَّاعِ || « الدَّمَّاعُ

الإِلِكْتَرُونِي » : اسْمٌ يُطْلَقُ عَلَى أَجْهَازَةِ آلِيَةِ الإِلِكْتَرُونِيَّةِ ،

بِمَكْنَاهَا القِيَامُ بِبَعْضِ عَمَلِيَّاتِ كَالحِسَابِ مِثْلًا ، دُونَ

تَدخُلِ مُبَاشَرِ مِنَ الإِنْسَانِ .

الدَّمَّالُ - السَّرْقِينُ كَالزِّرْبِلِ المُسْتَعْمَلِ لِإِصْلَاحِ الأَرْضِ ||

# دراجة

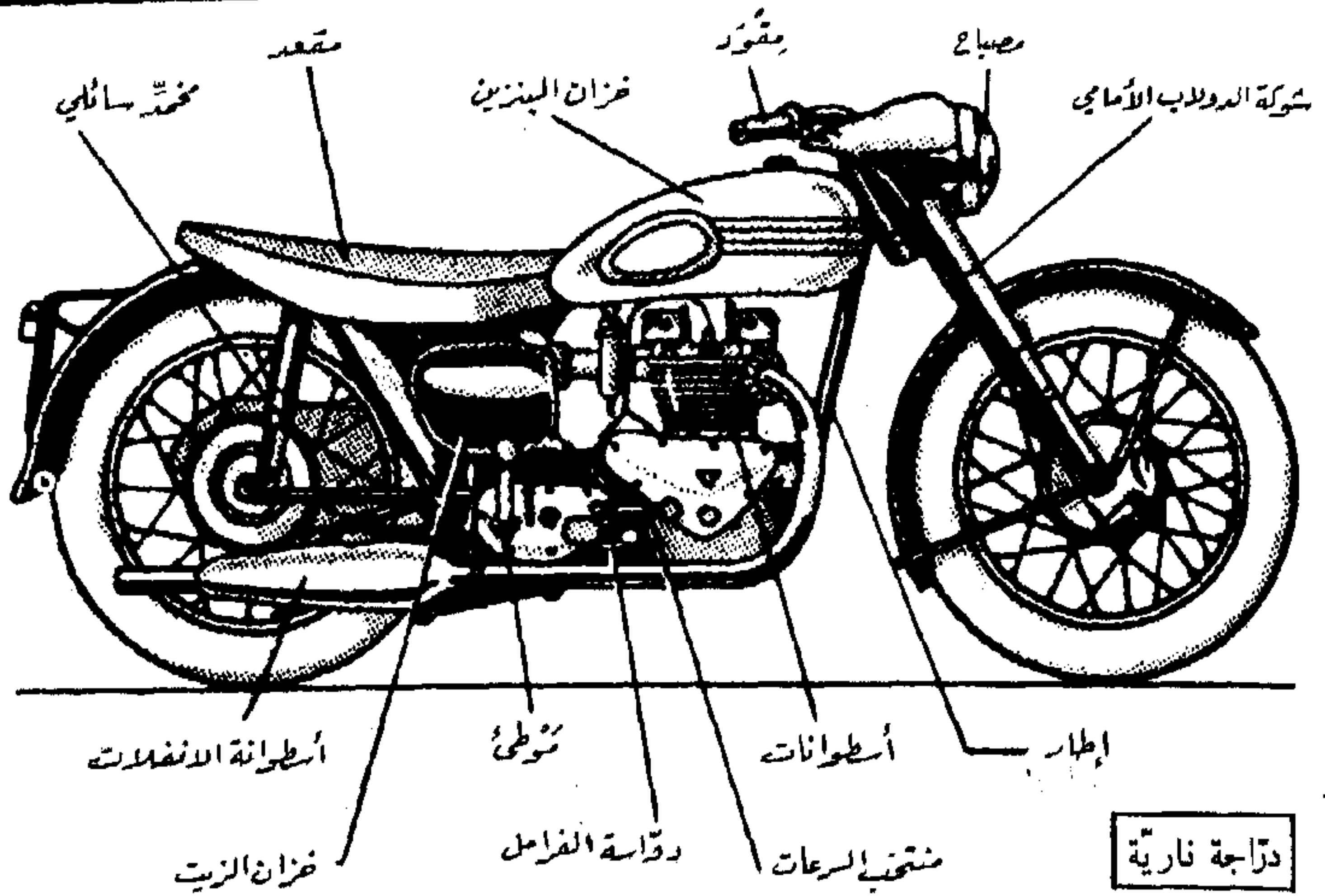

دراجة نارية

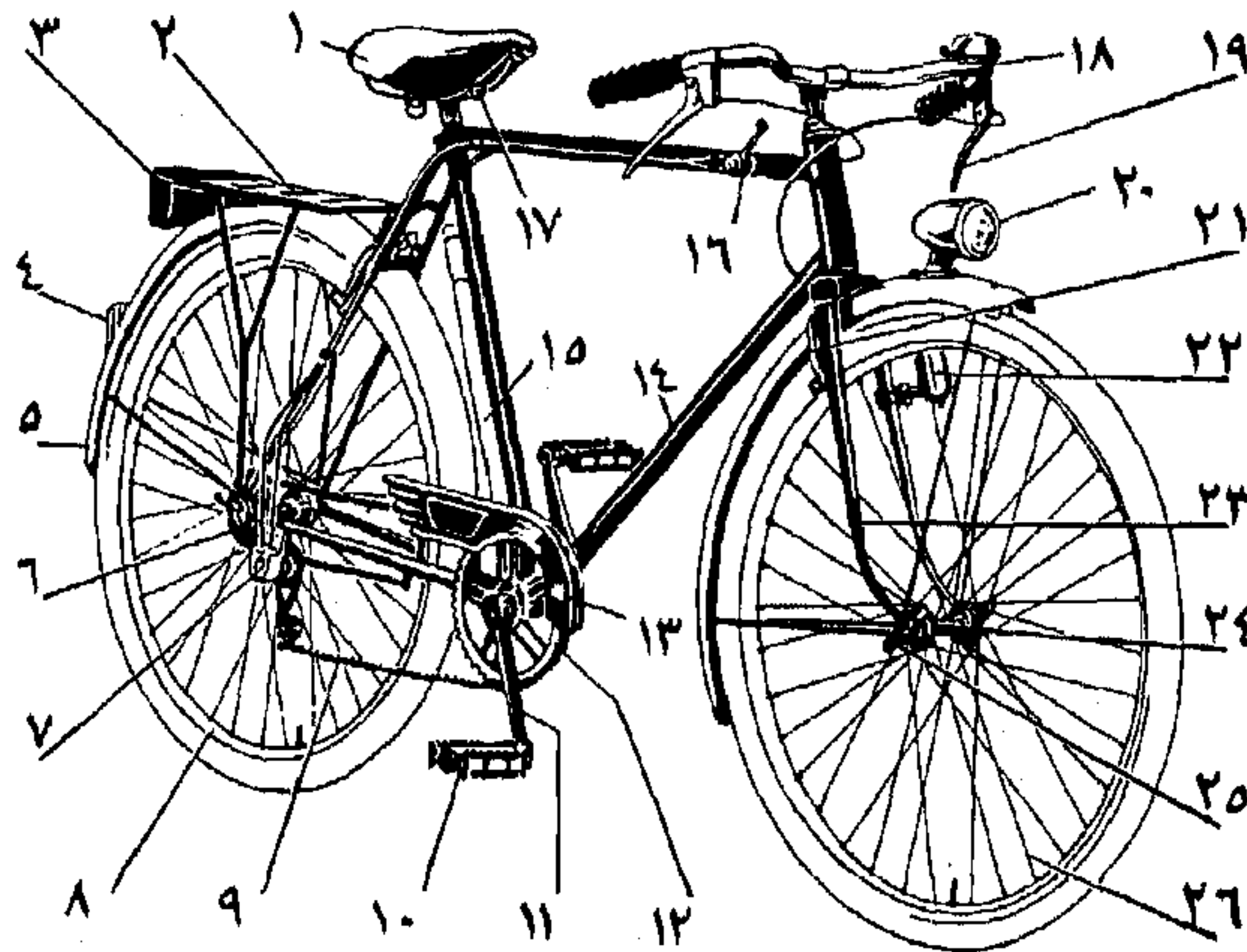

- ١ - مقعد - ٢ - حامل الأمتعة - ٣ - محفظة - ٤ - نور خلفي - ٥ - واقية الوحل - ٦ - دوالب صغير مسنن ذو  
 ٣ سرعات - ٧ - مبدل السرعة - ٨ - محيط الدوالب - ٩ - سلسلة - ١٠ - دراسة - ١١ - ساعد - ١٢ - صفيحة  
 جهاز الدواسات والسواعد والدوالب الكبير المسنن - ١٣ - حوض - ١٤ - إطار - ١٥ - مضخة - ١٦ - قبضة مبدل السرعة  
 ١٧ - دعامة أو ركيزة - ١٨ - مقود - ١٩ - مقبض الفرامل - ٢٠ - مصباح - ٢١ - فرامل - ٢٢ - منوب - ٢٣ -  
 شوكة - ٢٤ - وسط الدوالب - ٢٥ - حزمة على شكل فراشة - ٢٦ - شعاع أو قضيب الدوالب

دراجة

دَمْشَقٌ - دَمْشَقَةٌ [دمشق] الشيء : زَيْنُهُ || و - الأَمْرُ :  
أَتَمَّهُ بِعَجَلَةٍ .  
الدَّمَشَقُ - « دَمْشَقُ الْيَدَيْنِ » : سَرِيعُ الْعَمَلِ بِهِمَا .  
الدَّمَشَقِيُّ - ج دَمَاشِقَةٌ : الْمُنْسُوبُ إِلَى دِمَشَقِ عَاصِمَةِ  
سُورِيَةِ .  
دَمَعَ - دَمَعًا تِ الْعَيْنُ : سَالَ دَمْعُهَا .  
دَمِيعٌ - دَمِعًا وَدَمِعَانًا وَدَمِيعًا تِ الْعَيْنُ : سَالَ دَمْعُهَا ||  
و - الْإِنَاءُ : امْتَلَأَ .  
الدَّمْعُ - ج دُمُوعٌ وَأَدْمَعٌ : مَاءُ الْعَيْنِ || « دُمُوعُ التَّمَسَّاحِ » :  
دُمُوعٌ كَاذِبَةٌ .  
الدَّمْعَانُ - « قَدَحٌ دَمْعَانٌ » : امْتَلَأَ فَجَعَلَ يَسِيلُ مِنْ  
جَوَانِبِهِ .  
الدَّمْعَةُ - الْقَطْرَةُ مِنَ الدَّمْعِ || « دَمْعَةُ الْكَرَمِ » : الْخَمْرَةُ .  
الدَّمِيعَةُ - « امْرَأَةٌ دَمِيعَةٌ » ج دَمِيعٌ : سَرِيعَةُ الْبِكَاةِ ،  
كَثِيرَةُ دَمْعِ الْعَيْنِ .  
دَمِعَ - دَمِعًا هُ : شَجَّةٌ حَتَّى بَلَغَتْ الشَّجَّةُ دِمَاعَهُ ||  
قَهْرَهُ || و - تَهُ الشَّمْسُ : آلَتْ دِمَاعَهُ || و - الْحَقُّ  
الْبَاطِلُ : أَبْطَلَهُ وَحَقَّهُ .  
الدَّمِيعَةُ - « دَمِيعَةُ الْإِصْبَعِ » : بَصْمَتُهُ || « وَرَقُ الدَّمِيعَةِ » :  
وَرَقٌ عَلَيْهِ طَابِعٌ ، تَبِعَهُ الدَّوْلَةُ وَتَوَجَّبَ لَصِقَهُ عَلَى الْأَوْرَاقِ  
الْقَانُونِيَّةِ وَالْمُسْتَنْدَاتِ الرَّسْمِيَّةِ . وَهُوَ الْمَعْرُوفُ بِالطَّوَابِعِ  
الْأَمِيرِيَّةِ .  
الدَّمِيقَاسُ - [دَمِيقَس] : الْحَرِيرُ الْأَبْيَضُ || الدَّبِيَّاجُ .  
الدَّمِيقْرَاطِيُّ - مَا هُوَ مَخْتَصٌ بِالدَّمِيقْرَاطِيَّةِ أَوْ مُطَابِقٌ  
لَهَا || الْمَتَمَسِّكُ بِمَبَادِي الدَّمِيقْرَاطِيَّةِ .  
الدَّمِيقْرَاطِيَّةُ - نِظَامٌ مِنَ الْحُكْمِ يَدِيرُ فِيهِ الشَّعْبُ شُؤُونَهُ  
بِنَفْسِهِ (يُونَانِيَّةٌ) .  
الدَّمِيقَسُ - [دَمِيقَس] : الْحَرِيرُ الْأَبْيَضُ || الدَّبِيَّاجُ .  
دَمَكَ - دَمُوكًا الْأَرَبُ : أَسْرَعَ فِي عَدُوِّهِ || و - الشَّيْءُ :  
صَارَ أَمْلَسَ || و - الشَّيْءُ : طَحَنَهُ || و - دَمَكًا الرَّشَاءُ :  
فَتَلَهُ .  
دَمَلَّ - دَمَلًا وَدَمَلَانًا الْأَرْضُ : أَصْلَحَهَا بِالذَّمَالِ  
وَبَحْوِهِ || و - بَيْنَهُمْ : أَصْلَحَ || و - دَمَلًا الذَّمَلُ :  
أَبْرَأَهُ .  
دَمَلَّ - دَمَلًا الْجَرْحُ : تَمَائَلٌ وَتَرَاجَعٌ إِلَى الْبُرْءِ .  
الذَّمَلُ - الْخُرَاجُ .  
الذَّمَلُ - ج دَمَائِلٌ وَدَمَائِيلٌ : الْخُرَاجُ .

الدَّمَلَةُ - وَاحِدَةُ الذَّمَلِ .  
الدَّمَلَةُ - وَاحِدَةُ الذَّمَلِ .  
دَمَلَجَ - دَمَلَجَةٌ وَدَمَلَجًا [دَمَلَج] الشَّيْءُ : أَتَقَنَ صَيغَتَهُ  
كَمَا يُصَاغُ الذَّمَلُجُ .  
الذَّمَلُجُ - ج دَمَلِجٌ : حَلِيٌّ يُلْبَسُ فِي الْمِعْصَمِ .  
الذَّمَلُجُ - ج دَمَلِجٌ : الذَّمَلُجُ .  
دَمَلَكَ - دَمَلَكَةٌ [دَمَلَك] الشَّيْءُ : مَلَسَهُ .  
الذَّمَلُوجُ - ج دَمَلِيجٌ [دَمَلِج] : الذَّمَلُجُ .  
الذَّمَلُوكُ - [دَمَلَك] : الْحَجَرُ الْأَمْلَسُ الْمُسْتَدِيرُ .  
دَمَنَ - دَمَنًا الْأَرْضُ : دَمَلَهَا .  
دَمِنَ - دَمِنًا عَلَيْهِ : حَقَدَ وَتَغَيَّرَ بَاطِنُهُ .  
دَمَنَ - تَدَمِينًا فَلَانًا : رَخَّصَ لَهُ || و - بَابَ فَلَانٍ :  
لَزِمَهُ || و - الْبَعِيرُ الْمَكَانَ : بَعَرَ فِيهِ .  
الدَّمِنُ - السَّرْقِينُ وَالزَّبِيلُ || عَقَنَ النَخْلَةَ || الرَّمَادُ .  
الدَّمِنَةُ - ج دِمْنٌ وَدِمْنٌ : الْمَزْبَلَةُ || آثَارُ الدَّارِ || بَقِيَّةُ  
المَاءِ فِي الْحَوْضِ .  
الدَّمِنُوتَةُ - سَهْوَةُ الْخُلُقِ .  
الدَّمِنُوعُ - الْكَثِيرُ الدَّمْعِ .  
الدَّمِنُوكُ - السَّرِيعُ الْمُرُورِ .  
الدَّمِنُويُّ - [دَمِي] : النِّسْبَةُ إِلَى الدَّمِ || مَا لَهُ عِلَاقَةٌ بِالدَّمِ ||  
السَّقَّاحُ ، سَقَّاقُ الدَّمَاءِ .  
دَمِيَّ - دَمِيٌّ وَدَمِيًّا الْجَرْحُ : خَرَجَ مِنْهُ الدَّمُ .  
الدَّمِيَّ - تَصْغِيرُ الدَّمِ .  
الدَّمِيَّ - النِّسْبَةُ إِلَى الدَّمِ .  
الدَّمِيَّةُ - ج دُمِيٌّ [دَمِي] : الصُّورُ الْمَزِينَةُ فِيهَا حُمْرَةٌ  
كَالدَّمِ || الصَّنَمُ .  
الدَّمِيثُ - ج دِمَاثٌ وَأَدْمَاثٌ : الدَّمِثُ .  
الدَّمِيثَةُ - وَاحِدَةُ الدَّمَاثِ .  
الدَّمِييسُ - الدَّمِيسُ .  
الدَّمِيعُ - « امْرَأَةٌ دَمِيعٌ » ج دَمَائِعٌ : دَمِيعَةٌ || « رَجُلٌ  
دَمِيعٌ » ج دَمِعَاءٌ وَدَمِيعٌ : سَرِيعُ الْبِكَاةِ ، كَثِيرُ دَمْعِ  
الْعَيْنِ .  
الدَّمِيعُ - مَنْ شُجَّ حَتَّى بَلَغَتْ الشَّجَّةُ دِمَاعَهُ .  
الدَّمِيمُ - [دَمِي] : الْحَقِيرُ وَالْقَبِيحُ الْمُنْظَرُ ، نَقُولُ : « دَمِيمٌ  
الْخَلِيقَةُ » .  
الدَّمِيمَةُ - ج دَمَائِمٌ : مَوْتٌ الدَّمِيمِ .  
دَنْ - دَنَا [دَنَّ] الذُّبَابُ : صَوْتٌ وَطَنٌ || و - دَنِينًا

- الرجلُ : نَغَمَ || تَكَلَّمَ ولم يُفْهَم منه كلامٌ .  
 الدَّهْنُ - ج دِهَانٌ : الرافود العظيم لا يقعد إلا أن يُحْفَرَ لَهُ .  
 دَنَا - يَدْنُو دُنُوًا وَدَنَاوَةً [دنو] للشئ ومنه واليه : قَرُبَ ||  
 و - بِمِنْ كَذَا : قَرَبَهُ إِلَيْهِ .  
 دَنَى - تَدْنِيَةٌ [دنو] هُ : قَرَبَهُ || و - فِي الْأُمُورِ : تَتَبَعَ صَغِيرَهَا وَكَبِيرَهَا .  
 الدَّنَاءَةُ - [دنا] : الذَّلُّ وَالْحَسَاسَةُ .  
 الدَّنَاوَةُ - [دنو] : مِصَّ || الْقِرَابَةُ .  
 دَنَا - دَنَاوَةٌ وَدَنَاوَةٌ [دنا] : كَانَ ذَلِيلًا خَسِيسًا .  
 دَنَا - تَدْنِيَةٌ [دنا] هُ : جَعَلَهُ دَنِيًّا .  
 دَنَى - دَنَا [دنا] الرَّجُلُ : أَشْرَفَ كَاهِلَهُ عَلَى صَدْرِهِ .  
 دَنُو - دُنُوَةٌ وَدَنَاوَةٌ [دنا] : دَنَا .  
 الدَّنَائِي - مَوْتٌ الْأَدْنَى .  
 الدَّنَجُ - وَسَخُ الشَّمْعِ .  
 دَنَدَلٌ - دَنَدَلَةٌ هُ : دَلَّاهُ فَتَدَلَّى (عَامِيَّةٌ) .  
 دَنَدَنٌ - دَنَدَنَةٌ [دندن] الذَّبَابُ : صَوَّتَ وَطَنٌ ||  
 و - الرَّجُلُ : نَغَمَ وَلَمْ يُفْهَم منه كَلَامٌ || و - حَوْلَ الْمَاءِ :  
 دَارَ وَحَوْمٌ || و - الرَّجُلُ عِنْدَ الْعَامَّةِ : أَكْثَرَ الشَّكَايَةِ .  
 دَنَرٌ - تَدْنِيرًا [دنا] الدِّينَارُ : ضَرَبَهُ || و - الْوَجْهُ :  
 أَشْرَقَ وَتَلَأَلًا كَالدِّينَارِ .  
 دَنَرٌ - كَثُرَتْ دَنَائِرُهُ .  
 دَنَسَ - دَنَسًا وَدَنَاسَةً عَرِضُهُ أَوْ ثَوْبُهُ أَوْ خُلُقُهُ : تَلَطَّحَ بِمَكْرِهِ أَوْ قَبِيحٍ .  
 دَنَسَ - تَدْنِيَسًا هُ : صَبَّرَهُ دَنَسًا .  
 الدَّنَسُ - مِصَّ || و - ج أدناس : الوَسَخُ || « الْحَبَلُ  
 بِلَا دَنَسٍ » : مَرِمَ الْعِندْرَاءَ ، الَّتِي حَبَلُ بِهَا وَوُلِدَتْ بِدُونَ  
 الْخَطِيئَةِ الْأَصْلِيَّةِ .  
 الدَّنِيسُ - ج أدناس ومدانيس : مَنْ تَلَطَّحَ عَرِضُهُ  
 أَوْ ثَوْبُهُ أَوْ خُلُقُهُ بِمَكْرِهِ أَوْ قَبِيحٍ .  
 دَنِفَ - دَنَفًا الْمَرِيضُ : ثَقُلَ مَرَضُهُ وَدَنَا مِنَ الْمَوْتِ ||  
 و - تِ الشَّمْسُ : مَالَتْ إِلَى الْغُرُوبِ وَاصْفَرَّتْ ||  
 و - الْأَمْرُ : دَنَا .  
 الدَّنْفُ - مِصَّ || الْمَرَضُ الثَّقِيلُ الْمَلَازِمُ .  
 الدَّنِفُ - ج أدناف : مَنْ لَازَمَهُ الْمَرَضُ .  
 الدَّنِيفَةُ - ج دَنِفَاتٌ : مَوْتٌ الدَّنْفِ .  
 دَنِقٌ - دَنَقًا وَدَنِيْقًا : مَاتَ مِنَ الْبَرْدِ || و - عِنْدَ  
 فَلَانَةٍ : أَعْجَبْتُهُ كَثِيرًا فَشَغَفَ بِهَا .
- دَنَقٌ - تَدْنِيْقًا : مَاتَ مِنَ الْبَرْدِ .  
 دَنَكْرٌ - دَنَكْرَةُ الرَّجُلُ : طَاطَأَ رَأْسَهُ وَأَطْرَقَ إِلَى الْأَرْضِ  
 مِنْ خَجَلٍ أَوْ غَيْرِهِ (عَامِيَّةٌ) .  
 الدَّنُو - [دنو] : الْقُرْبُ .  
 دَنَى - يَدْنَى دَنَا وَدَنَايَةً [دنو] : صَارَ ضَعِيفًا وَسَاقِطًا .  
 الدَّنِي - ج أدنياء [دنو] : الضَّعِيفُ وَالسَّاقِطُ .  
 الدَّنِيَا - [دنو] : مَوْتٌ الْأَدْنَى || و - ج دُنَى : الْحَيَاةُ  
 الْحَاضِرَةُ ، نَقِيضُ الْآخِرَةِ || « أَقَامَ الدَّنِيَا وَأَقْعَدَهَا » :  
 حَرَّكَ كُلَّ شَيْءٍ .  
 الدَّنِيَاوِي - النِّسْبَةُ إِلَى الدَّنِيَا .  
 الدَّنِيَاءُ - ج أدنآء وَدَنَآءٌ [دنا] : الدَّلِيلُ الْخَسِيسُ .  
 الدَّنِيئَةُ - [دنا] : مَوْتٌ الدَّنِيَاءِ || النَّقِيصَةُ .  
 الدَّنِيَّةُ - [دن] : الْفَلَسُوفَةُ شَبَّهَتْ بِالْدَّنِ .  
 الدَّنِيْقُ - مِصَّ || و - ج دُنُقٌ : الشَّحِيحُ الَّذِي يَضُنُّ  
 بِدِقَاقِ الْأُمُورِ .  
 الدَّنِيْوِي - [دنو] : النِّسْبَةُ إِلَى الدَّنِيَا .  
 الدَّنِيِي - النِّسْبَةُ إِلَى الدَّنِيَا .  
 دَهَى - دَهْيًا [دهي] فَلَانًا : نَسِبَهُ إِلَى الدَّهَاءِ || عَابَهُ  
 وَتَنَقَّصَهُ || أَصَابَهُ بِدَاهِيَةٍ || و - دَهْيًا هُ : احْتَالَ  
 عَلَيْهِ بِالْمَكْرِ .  
 دَهَى - تَدَهِيَةٌ [دهي] فَلَانًا : دَهَاهُ .  
 الدَّهَاءُ - [دهي] : جَوْدَةُ الرَّأْيِ وَالْحَذَقُ || الْمَكْرُ  
 وَالْإِحْتِيَالُ .  
 الدَّهَاقُ - مِنَ الْكُؤُوسِ : الْمَمْتَلِئَةُ .  
 الدَّهَانُ - الطَّلِّيُّ بِمَادَةٍ مَلَوْنَةٍ || مَا يَدُهْنُ بِهِ || الْجِلْدُ  
 الْأَحْمَرُ || الْمَكَانُ الْمَزَلُّقُ .  
 الدَّهَّانُ - الَّذِي يَدُهْنُ || الَّذِي يَبِيعُ الدُّهْنَ .  
 الدَّهَّانَةُ - صِنَاعَةُ التَّلْوِينِ بِاللَّهَّانِ .  
 الدَّهْجَةُ - الْأَمْرُ الْعَظِيمُ الَّذِي يَسْتَحِقُّ الْفَرَجَةَ (عَامِيَّةٌ) .  
 دَهْرٌ - دَهْرًا الْقَوْمَ وَالْقَوْمَ أَمْرٌ مَكْرُوهٌ : نَزَلَ بِهِمْ .  
 الدَّهْرُ - ج أَدَهْرٌ وَدُهُورٌ : الْأَمَدُ الْمَحْدُودُ || الزَّمَانُ الطَّوِيلُ ||  
 النَّازِلَةُ || الْغَلْبَةُ || الْعَادَةُ || الْغَايَةُ || « إِلَى آخِرِ الدَّهْرِ » :  
 إِلَى انْقِضَاءِ الْأَجْيَالِ || « إِلَى دَهْرِ الدَّاهِرِينَ » : إِلَى  
 الْأَبَدِ || « دَهْرُ الْإِنْسَانِ » : الزَّمَانُ الَّذِي يَعِيشُ فِيهِ ،  
 وَيُسْتَعْمَلُ مُرَادًا لِلْعَصْرِ || « بَنَاتُ الدَّهْرِ » : الشَّدَائِدُ ،  
 التَّجَارِبُ || « صُرُوفُ الدَّهْرِ أَوْ تَصَارِيْفُ الدَّهْرِ » :  
 تَقَلُّبَاتُ الزَّمَنِ وَأَحْدَاثُهُ .

الدُّهْرِيُّ - الذي طال عمره وأتى عليه الدهر.  
 الدُّهْرِيُّ - المُلْجِدُ القائل ان العالم موجود أزلاً وأبداً لا صانع له.  
 الدُّهْرِيُّ - فرقة من الكفار الدهريين.  
 دَهَسَ - دَهَسًا : داس شديداً ، يقال « دَهَسَتْهُ السَّيَّارَةُ » أي داسته ووطئته وطأ شديداً .  
 دَهَسَ - دَهَسًا المَكَانُ : كان سهلاً لا يبلغ أن يكون رملاً وليس بترابٍ ولا طين .  
 الدُّهْسُ - النبات لم يغلب عليه لون الخضرة || الأرض التي لا يغلب عليها لون الأرض ولا لون النبات .  
 الدُّهْسَاءُ - مؤنث الأدهس .  
 دَهَشَ - دَهَشًا : تحير .  
 دَهْشَ - دَهْشًا .  
 الدَّهْشُ - المتحير .  
 الدَّهْشَانُ - الدهش .  
 الدَّهْشَةُ - التعجب || الحيرة والارتباك .  
 دَهَقَ - دَهَقًا الكَأْسَ : مَلَأَهَا || و - الماء : أفرغته إفرغاً شديداً || و - الشيء : كسره وقطعه .  
 الدَّهَقَ - خشبتان يُضَيَّقُ بهما على ساق المُدْنِيِّين .  
 الدَّهْقَانُ - ج دَهَاقِيَةٌ ودَهَاقِيْنَ : الدهقان (فارسية) .  
 الدَّهْقَانُ - ج دَهَاقِيَةٌ ودَهَاقِيْنَ : رئيس الإقليم || التاجر (فارسية) || « دَهَاقِيْنَ السياسة » : الزعماء السياسيون .  
 دَهَقَنَ - دَهَقَنَةً القَوْمُ فَلَائِنًا : جعلوه دَهَقَانًا .  
 الدَّهَقَنَةُ - رئاسة الإقليم (فارسية) .  
 دَهَكَ - دَهَكَ الشَّيْءُ : كسره || طحنه || و - الأرض : وطئها .  
 الدَّهْلِيَّةُ - (ن) : نبات من فصيلة المركبات الأنثوية ، أوراقه متقابلة وأزهاره كبيرة مختلفة الألوان . وهو أنواع يُعرف أيضاً بالأضالية .  
 الدَّهْلِيْزُ - ج دَهَالِيْزُ : ما بين الباب والدار || المسلك الطويل الضيق || « أبناء الدهاليز » : هم الأطفال الذين يلتقطون (فارسية) .  
 دَهَمَ - دَهَمًا هُ الأَمْرُ : غشبه || او - هُ : فاجأه ، أوقع فيه بغتة .  
 دَهَمَ - دَهَمًا هُ الأَمْرُ : غشبه .  
 دَهَمَ - تَذْهِيمًا تِ النَّارِ القِدْرَ : سَوَّدَتَهَا .  
 الدُّهْمُ - ثلاث ليالٍ في آخر الشهر القمري فيها الحبر .

الدُّهْمُ - ج دُهْمٌ : العدد الكثير .  
 الدُّهْمَاءُ - مؤنث الأدهم || القدر || جماعة الناس || ليلة تسع وعشرين من الشهر القمري || و - (ن) : عشبة عريضة يُدْبَغُ بها || « حديقة دَهْمَاءُ » : خضراء تضرب الى السواد نعمةً ورياً .  
 دَهَنَ - دَهَنًا ودَهَنَةً الرَّأْسَ : طلاه بزيت أو طيب أو نحوها || و - الشيء : طلاه بالدهان || بَلَّهَ || و - دَهَنًا هُ : خدعه وختله وأظهر له خلاف ما يضمر .  
 دَهَنَ - تَذْهِيمًا الشَّيْءُ : بمعنى دهنه .  
 الدُّهْنُ - ج أَدَهَانٌ ودِهَانٌ : الاسم من دَهَنَ الشيء إذا بَلَّهَ || مادَّةٌ دسمة قابلة للذوبان بسهولة ، تكون في أنسجة مختلفة من الحيوانات والنبات || « دُهْنُ الشَّيْءِ » : زيته || « دُهْنُ النخيل » : زيت يُستخرج من أشجار النخل في أفريقيا الإستوائية والسنغال وغينيا .  
 الدُّهْنُ - مص || الطَّلِي بِمادَّةٍ مَلوَّنة || قدرٌ ما يَبْلُ وجه الأرض من المطر .  
 الدُّهْنُ - من الحيوان : اللحم الأبيض كلحم ألبنة الضأن ونحوه .  
 الدُّهْنَاءُ - (ن) : عشبة حمراء يُدْبَغُ بورقها .  
 الدُّهْنَةُ - واحدة الدهن .  
 الدُّهْنِيُّ - الرِّبِّيُّ || الدَّسَمِيُّ .  
 دَهَوْرٌ - دَهْوَرَةٌ [دهور] الشيء : قذفه ودفعه فسقط في مهواة .  
 الدُّهْوَنُ - ما يُدَهَّنُ به للمداواة .  
 دَهِيَّ - دَهْيًا ودَهَاءَةً ودَهَاءَ [دهي] : تصرف بدهاء .  
 دَهِيَّ - دَهِيًّا [دهي] : سُمِعَ لَهُ دَهِيٌّ .  
 دَهِيَّ - تَدْوِيَّةٌ [دهي] السحاب : أسمع دويَّ الرعد || و - الصوت : سُمِعَ لَهُ دَهِيٌّ .  
 الدَّهْيُ - [دهي] : المريض || الأحمق || اللازم مكانه . يقال « رَجُلٌ دَهِيٌّ ورجالٌ دَهِيٌّ ونساءٌ دَهِيٌّ » بلفظ واحد مع الجمع لأنه مصدر في الأصل .  
 الدَّهْوَاءُ - ج أدوية : الدواء .  
 الدَّهْوَاءُ - ج أدوية : ما يُعالَجُ به المَرَضُ . ومنه المثل « لكل داء دواء » .  
 الدَّهْوَاءُ - ج أدوية : الدواء .  
 الدَّهْوَاءُ - ج دَهِيٌّ ودُهِيٌّ ودُهِيَّاتٌ : أداة يوضع فيها الحبر .

الدَّوَارُ - [دود] (ح) : صِغَارُ الدُّودِ .  
 الدَّوَارُ - [دود] (طب) : شبه الدَّوْرَانُ يأخذ بالرَّأْسِ ؛  
 وهو المعروف عند العامة بالدَّوْحَةِ .  
 الدَّوَارُ - الدَّوَارُ .  
 الدَّوَارُ - [دور] : الكثير الدَّوْرَانُ || « بَائِعٌ دَوَّارٌ » :  
 بائع متجول || « دَوَّارُ الشَّمْسِ » (ن) : نبات للزينة  
 من المركبات الأنثوية الزهر، أصله من بلاد اليرمو.  
 قد يبلغ المترين ارتفاعاً . زهرته صفراء اللون عريضة  
 للغاية تميل حينما مالت الشمس . يُستخرج من بزوره  
 نوع من الزيوت .  
 الدَّوَارُ - [دور] من الرَّأْسِ : طائفة منه مستديرة .  
 الدَّوَارُ - أداة لها شعبتان تنضمَّان وتنفرجان لتقدير  
 الدوائر؛ وهي البركار || و - من الرَّأْسِ : طائفة منه  
 مستديرة || و - من الأرض عند العامة : قطعة صغيرة  
 محدودة قريبة العرض من الطول .  
 الدَّوَارِيُّ - الكثير الدَّوْرَانُ .  
 الدَّوَارُ - [دوس] : الشجاع || الأسد .  
 الدَّوَارُ - (حي) : قطعة تُحرَّك بالرجل لإدارة طاحون  
 أو دولاب . ومنها « دَوَّاسَةُ الدَّرَاجَةِ » || و - (حي) :  
 خشبة يلبسها الحائك في أسفل النول لتنتفخ الخيوط ||  
 و - (م) : رَافِعَةٌ تُدار بالرجل لتغيير أصوات البيانو ||  
 الأنف .  
 الدَّوَارِيُّ - [دعو] : جَمْعُ الدَّاعِيَةِ || « دَوَّاعِي الدَّهْرِ » :  
 صروفه وحوادثه || « دَوَّاعِي الصَّدْرِ » : همومه .  
 الدَّوَامُ - [دوم] : دَوَّارُ الرَّأْسِ .  
 الدَّوَامُ - [دوم] : الاستمرار، المُتَابِعَةُ || « دَوَّامًا أو  
 على الدَّوَامِ » : بدون انقطاع ، على ممرِّ الأيام || « وقتُ  
 الدَّوَامِ ، أوقاتُ الدَّوَامِ ، ساعاتُ الدَّوَامِ » : الوقت  
 الذي يجب الحضور فيه الى العمل .  
 الدَّوَامَةُ - ج دَوَّامٌ [دوم] : لعبة من خشب يلف الصبي  
 عليها خيطاً ثم ينفضه بسرعة فتدوم أي تدور على  
 الأرض .  
 الدَّوَاهِي - [دهي] : « دَوَّاهِي الدهر » : نوابه .  
 الدَّوَّال - [دبل] (ح) : الذَّكَرُ من الخنازير || الحمار  
 الصغير لا يكبر لتجمع خلفه .  
 دَوَّجٌ - تَدْوِيحًا [دوح] المال : فَرْقَةٌ .  
 الدَّوَّج - [دوح] : البيت الضخم الكبير .

الدَّوَّاسُ - [دحس] : الدَّاحِسُ (عامية) .  
 الدَّوْحَةُ - ج دَوَّحٌ وجج أدوَّح [دوح] : الشجرة العظيمة  
 المتسعة || المظلة العظيمة .  
 دَوَّخٌ - تَدْوِيحًا [دوخ] الرجل : ذلُّهُ || و - الرجوعُ  
 رأسه : أداره || و - البلاد : قهرها واستولى على أهلها .  
 الدَّوْحَةُ - الدَّوَّارُ والهُدَامُ (عامية) .  
 دَوَّذٌ - تَدْوِيذًا [دود] : دَادٌ .  
 الدَّوْدَةُ - ج دَوْدٌ ودِيدَانٌ (ح) : دويبة صغيرة من الحيوانات  
 العديمة الفقار ؛ جسمها مستطيل ومقسَّم الى حلقات .  
 بعض أنواعها من الطُفَيْلِيَّاتِ . منها الدَّوْدَةُ الوحيدة ودودة  
 الأرض والعلق || « الدَّوْدَةُ الوحيدة » : جنس دود معروف  
 يعيش في جهاز الفَقْرِيَّاتِ الهضمي . منها نوعان يعيشان  
 في أمعاء الإنسان : « الشَّرِيطِيَّةُ العَزْلَاءُ » وتنتج من أكل  
 لحوم البقر النيئة و « الشَّرِيطِيَّةُ المسلَّحة » وهي أقل طولاً  
 وتتولد من لحم الخنزير || « دودة القز » (ح) : حشرة  
 من فصيلة القزِّيَّاتِ كانت تُربى منذ القِدَمِ في الصين  
 واليابان ؛ وقد عرفت في الشرق الأوسط وأوروبا في القرون  
 الوسطى . وهي تتغذى بورق التوت الأخضر . تكون  
 أولاً بيوضاً يضعها الفراش البالغ . تُحلَّ فيالجها فيُستخلص  
 منها الحرير الطبيعي الذي لم يزل آثماً وأجمل حرير بين  
 الموادِّ اللِّبِيَّةِ كافَّةً .  
 الدَّوْدِيُّ - « الزائدة الدَّوْدِيَّةُ » : زائدة على شكل دودة ،  
 موجودة في جسم الإنسان ، في القسم الأسفل من الأعور .  
 دَوَّرٌ - تَدْوِيرًا [دور] هُ : جعله مُدَوَّرًا || و - هُ ويو :  
 جعله يدور .  
 الدَّوَّرُ - مص || و - ج أدوَّار : المرَّةُ || الحركة || عَوْدُ  
 الشيء الى حيث كان أو الى ما كان عليه || التوبة مطلقاً  
 في الأمراض وغيرها || الطابق || و - (م) : القطعة  
 المركبة من بيتين فأكثر || « بالدَّوَّرِ » : بالتناوب ||  
 « الدَّوَّرُ الأوَّلُ أو دَوَّرُ البطولة » : أبرز ما يجب أن يقوله  
 أو يعمله ممثل في مسرح أو سينما || « الدَّوَّرُ النهائي » :  
 الشوط الأخير ، الجولة النهائية || « قام يدور أو لعبَ  
 دورًا » : قام بقسطه ، اضطلع بمهنته || « أنا بدوري » :  
 من جهتي ، فيما يختص بي || « علم الأدوار » (م) :  
 علم الموسيقى .  
 الدَّوْرَانُ - [دور] : مص || الطواف حول الشيء .  
 « دَوْرَانُ نقطة ن حول محور ثابت من س بمقدار زاوية

دَوَّل - تَدْوِيلاً [دول] المدينة أو المنطقة : جعلها تحت مراقبة وإشراف الدول || و - شركة : جعلها ملكاً للدولة .  
الدُّوْلَاب - ج دَوَالِيْب : كل آلة تدور على محور (فارسية) .

الدُّوْلَاب - ج دَوَالِيْب : الدُّوْلَاب .

الدُّوْلَار - ج دُوْلَارَات : الوحدة النقدية الأساسية في الولايات المتحدة وكندا .

الدُّوْلَة - [دول] : ما يتداول فيكون مرةً لهذا ومرةً لذلك فتطلق على المال والغلبة .

الدُّوْلَة - [دول] : مص || و - ج دُوْل ودُوْل : الهيئة الحاكمة في البلاد || تطلق إجمالاً على البلاد ، فيقال مثلاً « دولة لبنان ، الدول العربية » || « صاحب الدولة » : لقب يُطلق على رئيس الوزارة ؛ يقولون « دولة رئيس الحكومة » || « الدول الكبرى » : هي التي تتمتع بأكبر نفوذ وسيطرة في العالم .

الدُّوْلَة - ج دُوْلَات [دول] : الداهية .

الدُّوْلَج - [دلج] : الدسيسة يطغي بها الرجلُ صاحبه || السَّرْب || كناس الوحش .

الدُّوْلَعَة - [دلج] [ح] : الدَّلَاع .

الدُّوْلِيَّ - [دول] : النسبة الى الدولة .

الدُّوْلِيَّ - العالمي .

دَوَالِيْك - مُدَاوِلَة بعد مُدَاوِلَة ؛ والمعنى داوِل يا فلان مُدَاوِلَة أو تداوِل الأمر تداوِلًا بعد تداوِل ، ويُراد به التوكيد ؛ وهو مفعول مطلق محذوف العامل . ويقال « فعلنا ذلك دَوَالِيْك » أي فعلناه كراتٍ بعضها بعد أخرى .  
دَوْم - تَدْوِيْمًا [دوم] الطائر : حلق في الهواء || و - ت الشمس : دارت في كبد السماء || و - ت الخمرُ شارِبها : إذا سكر فأخذهُ الدُّوَار || و - ت عينه : دارت حدقتُها || و - الزعفران في الماء : دافهُ وأدارهُ فيه || و - بالدَّوَامَة : لعبَ بها || و - الشيء : بَلَّهُ بمعنى أنه داوِم على بَلِّهِ لئلا يببس || و - العصا ونحوها عند العامة : جعل رأسها مُدَوِّمًا كالدَّوَامَة .

الدَّوْم - [دوم] مص || الدائم . يقال « دَوْمًا » أي باستمرار ، بلا انقطاع || ضِيخَامُ الشجر أياً كان || و - (ن) : جنس شجر من فصيلة النخليات ، ساقه مشعبة . يُستخرج من ثماره نوع من الدبس . ينبت في الجزيرة العربية وفي مصر والسودان . يُعرف أيضاً بشجرة المُقْل .

ز « (هـ) : يكون بدوران ن ، حول و مسقط ن على س س وذلك في المستوي العمود على س س الخارج من ن . س س محور الدُّوْرَان ، ز زاويته . ودَوْرَانُ شكل يكون بدَوْرَان جميع نقاطه || « دَوْرَان نقطة ن حول نقطة ثابتة وبمقدار الزاوية ز » (هـ) : يكون بإنشاء نقطة ن بحيث ون = ون . ن ون = ز . ومركز الدوران وز زاويته . ودَوْرَان شكل ش يكون بجميع نقاطه .

الدُّوْرَة - [دور] : اسم المرة من دار || سير النجوم الكامل ؛ ومنه « دَوْرَة الفلك » : الوقت الذي تقضيه الكواكب في مدارها || الجريان . ومنه « الدَّوْرَة الدَّمَوِيَّة » : حركة الدم الذي يخرج من القلب الى الأعضاء بواسطة الشرايين ويعود من الأعضاء الى القلب بواسطة العروق || وقت الانعقاد (للبرلمان مثلاً) ؛ يقال « الدَّوْرَة التَّشْرِيْعِيَّة » أي الوقت الذي ينصرف فيه البرلمان الى درس القوانين وإقرارها .  
الدُّوْرِيَّ - ج دَوَارِيْق [دوق] : الإبريق الكبير له عروتان ولا بلبلة له || ضرب من القلائس كان يلبسها المنتسكون ولذلك كانوا يسمونهم دَوْرِيْقِيْن (فارسية) .

الدُّوْرِيَّ - [دور] (ح) : عصفور .

الدُّوْرِيَّة - ج دَوْرِيَّات [دور] : الطوفة التي يقوم بها الحرس ؛ ومنه : « دَوْرِيَّات الاستكشاف » : فصائل من الجند مكلفة بالحصول على معلومات عن العدو .  
الدُّوْرَان - الاسم من دَوْرَان || و - (مو) : أداة تُدَوْرَان بها آلات الطرب .

دَوْرَان - دَوْرَانَة القانون ونحوه (مو) : شد ما ارتخى من أوتاره ليجري عليه اللحن المقصود . والكلمة فارسية يقابلها في العربية بَصَّ وَيَظَّ .

الدُّوْسِيْطَارِيَا والدُّوْسِيْطَارِيَا - (طب) : الرُّحَار .

الدُّوْس - حجر كالرغيف يُرمى به كالليمونة ليتدحرج ؛ وهي لعبة للصبيان .

الدُّوْسَك - الفراش (فارسية) .

الدُّوْق - أعلى لقب شرفي بعد لقب الأمير . كان مستعملاً في فرنسا وفي بعض بلدان غيرها ، وهو اليوم مُستعمل في انكلترا وحدها ؛ ومعناه قائد (لاتينية) .

الدُّوْقَة - مؤنث الدُّوْق .

الدُّوْقَرَة - الإطراق الى الأرض (عامية) .

الدُّوْكَة - [دوك] : الخصومة || الشر .

الدُّوْكَة - [دوك] : الدُّوْكَة .

الدَّوْمَان - [دوم] : حَوْمَان الطائر .  
 دَوْمَل - دَوْمَلَةٌ [دمل] بينهم : أصلح .  
 دَوْن - تَدْوِينًا [دون] الديوان : جمعه || و - ه : كتب  
 اسمه في الديوان || و - شرطًا : نصَّ على شرط ،  
 عَيْنُهُ .  
 الدَّوْن - [دون] : الخسيس الحقيق السافل .  
 دُون - [دون] : تحت ، أقل ، أدنى . يقال « هو  
 دُونُهُ » أي هو أدنى منه ، أقل منه مقامًا ؛ و « الذين  
 هم دون السنِّ العسكرية » أي تحت السنِّ العسكرية ؛  
 و « إنَّهم دُونُهُ كُلُّ إنَّهم » أي إنَّهم يتضاعف أمامه كلُّ إنَّهم ||  
 « الأشعة دُونَ الحمراء » : التي هي أقل من الحمراء ،  
 أقل قابلية للانحراف من الحمراء || وتأتي دُونَ بمعنى  
 أمام ؛ يقال « مثني دُونُهُ » أي أمامه || وبمعنى غير ؛  
 يقال « من دون أن يفعل » أي من غير أن يفعل ؛  
 و « دُونَ ما نظر إلى » أي من غير مراعاة (لكذا) ، من  
 غير أن يؤخذ بعين الاعتبار (كذا) ؛ « دون فائدة » أي  
 من غير فائدة ، سُدى || يقال « جال القوم دُونَ فلان »  
 أي اعترضوا بينه وبين مَنْ يطلبه || « دُونَ ذلك » :  
 للوصول إلى ذلك ، بلوغًا لذلك ؛ نقول « دون ذلك خرطُ  
 القَتَاد » || وتأتي دُونَ للاستثناء ، نحو « تخشى أن  
 يَسْعَدَنَ دونها » || وتأتي بمعنى فقط ، لا سوى ، نحو  
 « تلك الكتب دون غيرها » || وتأتي بمعنى لا ، نحو  
 « أنا متعجب من فضلك دون علمك » أي لا من  
 علمك ؛ ويقال « وصل دونهم إلى الغاية » أي وصل هو ،  
 لا هم ، إلى الغاية || وتأتي بمعنى عن ؛ نقول « أشاحتُ  
 برجها دُونُهُ » أي عنه .  
 دُونُكَ - اسم فعل بمعنى خذ ؛ يقال « دُونُكَ الكتاب »  
 أي خذهُ .  
 الدَّوْم - مقياس للمساحة يساوي ٩١٩ مترًا مربعًا وثلاث  
 المتر المربع . والمُصْطَلَح عليه في لبنان أنه يساوي ألف  
 متر مربع .  
 الدَّوْمَان - [دوي] : « ما في الدار دَوْمَانٌ » : ما فيها  
 أحد .  
 دَوِي - دَوِي [دوي] : مَرِيضٌ .  
 الدَّوِي - [دوي] : المريض || الفاسد الجوف || الأحمق  
 || اللّازم مكانه .  
 الدَّوِي - [دوي] : « ما في الدار دَوِيٌّ » : ما فيها أحد .

الدَّوِي - [دوي] : الصوت ؛ وقد خصَّ به بعضهم  
 صوت الرعد || « مكان دَوِيٌّ » : غير موافق للصحة ||  
 « ما في الدار دَوِيٌّ » : ما فيها أحد .  
 الدَّوِيَّة - [دب] : تصغير الدابة .  
 الدَّوِيَّة - [دود] : تصغير الذود .  
 الدَّوِيَّة - الحجر الصغيرة (عامية) || « دَوِيَّةُ الجبل » :  
 زهر بخور مرمر || « دَوِيَّةُ الجبل » (ح) : الهدم .  
 الدَّوِيَّات - [دول] : الدول الصغيرة .  
 دَوِيْن - تصغير دَوْن .  
 الدَّوِيَّي - [دجوا] : الظلمات .  
 الدَّوِيَّار - [دور ودير] : صاحب الدبر أو ساكنه .  
 الدَّوِيَّيس - [دمس] : الأمكنة العميقة التي لا ينفذ  
 إليها الضوء .  
 الدَّوِيَّان - [دين] : من أسماء الله عز وجل || القاضي ||  
 الحاكم والسائس || المُحَاسِب والمُجَازِي .  
 الدَّوِيَّانَة - ج دِيَّانَات [دين] : اسم لجميع ما يُتَعَبَّد بِهِ  
 لله || الملة والمذهب || « صاحب الدِّيَّانَة » : مؤسسها .  
 الدَّوِيَّاج - ج دِيَّابِج [ديج] : الثوب الذي سداه ولحمته  
 حرير (فارسية) .  
 الدَّوِيَّاجَة - الكلمة فارسية الأصل : واحدة الدِيَّاج ||  
 طلاوة الأسلوب وأناقته || الوجه || « دِيَّاجَةُ الوجه » :  
 حسن بشرته || « دِيَّاجَةُ الكتاب » : فاتحته .  
 الدَّوِيَّاجَتَان - الخَدَّان .  
 الدَّوِيَّوب - [دب] : الدُّبُوب .  
 الدَّوِيَّة - [ودي] : مص || و - ج دِيَّات : ما يُعْطَى  
 من المال بدل نفْس القتيل .  
 الدَّوِيَّوَج - ج دِيَّابِج [دج] : الليل المظلم .  
 الدَّوِيَّجُور - ج دِيَّابِجِير ودِيَّابِجِير [دجر] : الظلام .  
 نقول « الثور والدِّيَّجُور » || التراب الأغبر الضارب  
 إلى السواد كلون الرماد .  
 دِيَّيْخ - تَدِيَّيْخًا [دوخ] البلاد : قهرها واستولى على  
 أهلها .  
 دِيَّيْد - [دود] : داد .  
 الدَّيْدَان - [ددن] : الدَّيْدَان .  
 الدَّيْدَب - [ددب] : الدليل || الرقيب || الطليعة  
 (فارسية) .  
 الدَّيْدَبَان - الدَّيْدَب .



العامة : أقرضة مالا .  
 الدين - [دين] : مص || و - ج دُونَ وَأَذِين :  
 القرض المؤجل || و - الممتاز : الدين الواجب أدائه  
 قبل سواه || « بالدين » : دون الدَّفْع في الحال ، على الحساب .  
 الدين - ج أذيان [دين] : اسم لجميع ما يُعْبَد به  
 الله || الملة والمذهب || الوزع || السيرة || الشأن ||  
 الحال || المعصية || الطاعة || العادة || الجزاء والمكافأة  
 || الملك والسلطان والحكم || القضاء || الإكراه ||  
 القهر والغلبة || الحساب || « يوم الدين » : الدَّيْنُونَةُ .  
 الدين - صاحب الدين || المتمسك بدينه .  
 الدينار - ج دَنَائِر : ضرب من قديم النقود الذهبية  
 (لاتينية) || « حشيشة الدينار » (ن) : انظر حشيشة .  
 الدَّيْنَارِيَّ - إحدى سمات ورق اللعب ، مربعة  
 الشكل .  
 الدينامو - آلة تحول الطاقة الميكانيكية الى طاقة  
 كهربائية .  
 الدينامومتر - أداة لقياس شدة القوة (يونانية) .  
 الدينامي - القوي المتوثب النفس حياة ، المنافع حمية  
 ونشاطا || التابع مذهب الدينامية (يونانية) .  
 الدينامية - حالة الدينامي || مذهب فلسفي لا يعترف ،  
 من العناصر المادية ، إلا بالقوى التي يحددها عملها  
 المركب امتداد الأجسام وخصائصها ؛ وكانت فلسفة  
 أرسطو دينامية ، وتعرف في العربية بالفلسفة الوضعية  
 (يونانية) .  
 الديناميت - مادة متفجرة مركبة من النيتروغليسرين  
 ومواد أخرى جامدة ، بعضها هامد وبعضها فعال .  
 (يونانية ومعناها قوة شديدة) .  
 الدينونة - [دين] : الطاعة || العادة || القرض المؤجل .  
 الدييم - ج دِيَايم : الدينامو .  
 الدينونة - [دين] : القضاء والحساب .  
 الديوان - ج دَوَاوِين وديَاوِين [دون] : الديوان .  
 الديوان - ج دَوَاوِين وديَاوِين [دون] : الكتاب  
 تجمع فيه قصائد الشعر || مجتمع الصحف || الكتاب  
 يُكْتَب فيه أهل الجنديَّة وأهل العطية وسواهم || المكان  
 الذي يُجْتَمَع فيه لفصل الدعاوي أو للنظر في أمور  
 الدولة (فارسية) || « لغة الدواوين » : الكلام  
 المصطلح عليه في الدوائر الحكومية .

الدَّيْنَان - [ددن] : الدَّاب والعادة .  
 ديور - [دور] به : أخذه الدُّوَار .  
 الدَّيْر - ج أذيرة وأذيار وذيورة [دور ودير] : مقام  
 الرهبان أو الراهبات (سريانية) .  
 الدَّيْرَانِيَّ - النسبة الى الدَّيْر وهي على غير القياس ||  
 صاحب الدَّيْر أو ساكنه .  
 الذَّيْرَة - [دور] : ما استدار من الرمل .  
 الذَّيْرِيَّ - [دور ودير] : النسبة الى الدَّيْر ؛ المختص  
 بالأديار .  
 الذَّيْسَم - [دسم] : السواد || الظلمة || و - (ن) :  
 ضُرب من النبات || و - (ح) : الدب أو ولده ||  
 و - (ح) : الثعلب أو ولده .  
 الذَّيْفُور - [دفر] : ما سبق غيره بأيام في النضج من  
 ثمر التين ونحوه (عامية) .  
 الذَّيْك - ج ذُيُوك وأذياك وديكة [ديك] (ح) :  
 ذكر الدجاج || « ديك الحَبَش ، والديك الرومي »  
 (ح) : طائر داجن من رتبة الدجاج || « الذَّيْك  
 البرِّي » (ح) : التدرج || « بيضة الذَّيْك » : مثل  
 فيما يقع مرَّة ثم لا يقع أبدا .  
 الذَّيْلَم - [دلم] : الداھية || مُجْتَمَع النمل والفردان  
 في أعقار الحياض || الجيش يشبه بالنمل لكثرتهم ||  
 و - (ح) : ذَكَر الدَّرَاج || و - (ح) : ضرب من القطا .  
 دِيم - [دوم] به : أخذه الدُّوَار في الرأس .  
 دِيم - تذييمات السماء : مطرت ديمة .  
 الدَّيْمَة - ج دِيم وديوم : مطر بدوم في سكون بلا  
 رعد ولا برق .  
 الديماس - ج دِيَاميس ودَمَاميس [دمس] : الحفير  
 تحت الارض || القبر || الحمام .  
 الديماس - ج دِيَاميس ودَمَاميس [دمس] : الديماس .  
 الديماغوجيا - سياسة إغراء الجماهير || حالة سياسية  
 تترك معها السلطة في يد الجمهور فتعم الفوضى (يونانية) .  
 الديموقراطي - انظر الديموقراطي .  
 الديموقراطية - انظر الديموقراطية .  
 الديمومة - [دوم] : مصدر دام بمعنى السدوم ،  
 الاستمرار .  
 دَيْن - تَدِينُنَا [دين] ه : تركه أو صيره يتدين  
 بدينه || و - ه الشيء : ملكه إياه || و - ه عند



ذرة رمادية - طائر من القواطع

الذَّوْبِي ، الفاقِد روثُهُ .  
 الذَّابِلَةُ - ج ذَوَابِل : مؤنث الذَّابِلِ || « عين ذابِلَةٌ » :  
 فاترة الجفون || « الذَّوَابِل » : راجعها في موضعها .  
 ذات - ج ذَوَات : مؤنث ذَو ، مثناها ذَوَاتَانِ : وتُعرَب  
 المؤنث والمثنى والجمع إعراب نظيره من الأسماء المفردة  
 والمثناة والمجموعة . يقال « لقيته ذات يومٍ أو ذات ليلةٍ  
 أو ذات مرةٍ » أي لقيته لُقيَةً ذات يومٍ وذات ليلةٍ وذات  
 مرةٍ فتكون ذات صفة قامت مقام الموصوف المحذوف  
 فنُصبت على المقعولة المطلقة .  
 الذَّاتُ - ما يصلحُ لأن يُعَلَّم ويخبر عنه || « اسم الذاتِ »  
 عند النحاة : ما علّق على ذات كالجمل والأسد ،  
 ويقابله « اسم المعنى » كالعلم والشجاعة || « ذاتُ الشيء » :  
 نفسه وعينه وجوهره || « أنا بالذات » : أنا نفسي ،  
 ليس أحدٌ غيري || « ذاتُ الأشياء » : الأشياء عينها ||  
 « في ذاته وفي حد ذاته » : بطبيعته || « الثقة بالذات » :  
 الثقة بالنفس || « حبُّ الذاتِ » : الأنايَّة || « الاعتماد  
 على الذات » : الثقة بالنفس || « ذاتُ اليقين » :  
 الحال ، يقال « أصْلِحوا ذاتَ بينكم » أي حالكم التي  
 تجتمعون عليها || « ذاتُ اليدِ » : ما تملكه ، يقال  
 « قلتُ ذاتُ يدي » أي ما ملكت يدهُ || « ذاتُ شفّةٍ » :  
 كلمةٌ ، يقال « كلمتهُ فما ردّ عليّ ذاتُ شفّةٍ » || « ذاتُ  
 اليمينِ » : جهتها ، يقال « جلس ذاتُ اليمينِ » أي

ذ - الحرف التاسع من حروف المباني وهو من الحروف  
 اللَّثَوِيَّة . والذال في حساب الجُمَّل عبارة عن سبعمائة  
 (٧٠٠) .  
 ذا - اسم إشارة للقريب . مثناه ذانٍ رفعاً وذَيْنٍ نصباً  
 وجرّاً ، ج أولاء ، ويُصغَرُ شذوذاً فيقال ذبياً ، وتدخُلُهُ  
 ها التنبيه فيقال هذا || وتكون ذا بمعنى الذي وذلك إذا  
 وقعت بعد ما ومن الاستفهاميتين ولم تكن للإشارة نحو  
 « ماذا فعلت ومن ذا في الدار » || وتكون مع ما اسم  
 استفهام نحو « لماذا تركتنا » || وتأتي بمعنى صاحب  
 وهي من الأسماء الخمسة في حالة النصب ، يقال « صار  
 ذا مالٍ » || يقال « وجدتهُ ذا صباحٍ » أي وقتاً ذا صباح  
 ونصبُ ذا على أنه صفة نائبة عن الظرف .  
 الذَّادُ - ج ذَوْدٌ وذَوَادٌ وذَادَةٌ [ذود] : المحامي والمدافع .  
 الذَّالِعُ - [ذيع] : المنتشر || المتداول || « ذائع الصيت » :  
 مشهور .  
 الذَّاقِقَةُ - [ذوق] : قوّة تُدرِكُ بها الطعموم .  
 الذَّابِلُ - [ذبل] : فا || ذو الذَّيْلِ .  
 ذابٌ - ذَوْبًا وذَوْبَانًا [ذوب] التليج أو السمن : ضدُّ  
 جمدٍ || و - دمعهُ : سال || و - جسمُ الرجلِ :  
 هزل || و - تِ الشَّمْسُ : اشتدَّ حرُّها || و - الرجلُ :  
 دام على أكل الذَّوْبِ || حمق بعد عقل .  
 الذَّابِلُ - ج ذَبَلٌ وذَبِيلٌ : فا || المهزول || الدقيق ||

عن اليمين || « ذاتُ الصدر » : الفكرُ أو السرُّ || « ذاتُ الصدر » (طب) : علةٌ فيه || « ذاتُ الجنب » (طب) : التهابٌ يحدث في غلاف الرئة فينتج منه سُعالٌ وحُمى ونخسٌ في الجنب || « ذاتُ الكبد » (طب) : علةٌ فيه || « ذاتُ الرئة » (طب) : علةٌ فيها || « ذاتُ الأجراس » (ح) : حيةٌ سامَّةٌ يُسَمَعُ لها صوتٌ يشبه صوتَ الجرس ، وهي أنواعٌ كثيرةٌ || « ابنُ ذوات » : ابنُ عائلةٍ محترمة .

الدَّائِيَّ - المنسوب إلى الذات || الشخصيَّ || « ذاتيًّا » : من تلقاء النفس || « الحكمُ الدائِيَّ » : حرمةُ البلد في أن يحكم نفسه بموجب قوانينه الخاصة .

الدَّاشِر - فا || السمين .

ذاد - ذُوْدًا و ذِيَادًا [ذود] هـ : دفعه وطرده || و - عن حسبه : حماه و دافع عنه || و - النوم عن عينيه : أرقه .

ذَارِع - مُدَارِعَةٌ [ذرع] الرجلُ : باعهُ بالذراع لا بالعدد .

ذاع - ذِيَعًا و ذِيوعًا و ذِيَعُوعَةً و ذِيَعَانًا [ذيع] الخبرُ : انتشر .

الدَّاعِر - فا || الخائف || الخبيث || « رجلٌ ذاعِرٌ » : ذو عيوب .

ذاف - مُدَاْفَةٌ و ذِفَافًا [ذف] على الجريح وله : أجهز عليه وأماته .

ذاق - ذُوْقًا و ذَوَاقًا و مَدَاْقًا [ذوق] الشيء : اختبر طعمه || « ذاقَ العذاب » : قاساه || و - ذُوْقًا و ذَوَاقًا الرجلُ وما عند الرجل : خبره .

ذاك - ج أولئك : اسم إشارة للمتوسط ، ومعها التنبيه تقول هذاك . ومثناةً ذانك رفعا وذيتك نصبا وجرًا .

ذاكر - مُدَاكِرَةٌ [ذكر] هـ في أمر : خاض معه في حديثه .

الذَّاكِر - الحافظ في ذهنه .

الذَّاكِرَةُ - قوةُ نفسيةٍ تحفظ الأشياء في الذهن وتُحَضِرُها للعقل عند الاقتضاء || الذَّاكِر .

ذال - ذَيْلًا [ذيل] الثوبُ : طال حتى مسَّ الأرض || و - الطائرُ : سحب ذنبه أو نشره || و - تِ الجاريةُ : تبخرت ساجبةً ذيلها || و - الشيءُ : هان || و - تِ حاله : تواضعت .

ذام - ذَيْبًا و ذَامًا [ذيم] هـ : عابه وذمه .

ذامٌ - مُدَامَةٌ [ذم] عيشه : زجَّاه متبَلِّغًا به .

الذَّامُ - [ذيم] : العيب والذم .

ذاهن - مُدَاهِنَةٌ [ذهن] هـ : غالبه في جودة الذهن ؛ تقول « يُدَاهِنُ الناسَ ويفاطنهم » أي يسارهم بذهنه ووطنته .

الذَّاوِي - [ذوي] : الدليل .

الذَّوَابِ - ج ذَوَابٍ [ذاب] : الناصية وهي شعرٌ في مقدم الرأس || الشعرُ المصفور من شعر الرأس .

ذَبَّ - ذَابًا [ذاب] : صار كالذئب دهاءً وخبائثًا || خاف من الذئب .

ذوب - ذَابَةٌ [ذاب] : ذَبَّ .

ذوب - [ذاب] : فرغ من الذئب || وقع الذئب في غنمه .

ذَابٌ - تَذْيِبًا [ذاب] : هـ : فرَّعه .

الذَّؤْب - ج ذِؤَابٌ و ذِؤُوبٌ و ذِؤُوبَانٌ [ذاب] (ح) : حيوان يشبه الكلب جريءٌ جدًّا عند الجوع || « داءُ الذئب » : الجوع .

الذَّؤْبَان - [ذاب] : « ذؤبانُ العرب » : لصوصهم وصعاليكهم .

الذَّؤْبَان - [ذاب] : الشعر على عُنُق البعير ومشفره || بقيةُ الوبر بعد الجز .

الذَّؤْبَةُ - (ح) : أنثى الذئب || و - (طب) : داءٌ يكون في حُلوق الدواب .

ذَبَّ - ذَبًّا [ذب] عنه : دفع عنه ومنع وحامى .

الذُّبَاب - ج أذِبَّةٌ و ذِبَّانٌ و ذِبَّ [ذب] (ح) : حشرات من ذوات الجناحين وهي أجناس شتى . كثيرًا ما تتغذى بالأوساخ فتنتقل الجراثيم والأمراض || يُطَلَق عند العرب على الزنابير والنحل والبعوض || والذُّبَابُ أيضًا : الشوم || الطاعون || الجنون || « ذبابُ العين » : إنسانها || « ذبابُ السيف » : طرفه الذي يُضْرَبُ به .

الذُّبَاب - الدَّفَاع عن أهلِهِ وقومِهِ .

الذُّبَابَةُ - (ح) : واحدة الذُّبَاب || « ذبابةُ الشيء » : بقيته .

الذُّبَاح - (طب) : وجع في الحلق كأنه يذبح .

الذُّبَاح - الذُّبَاح .

الذُّبَاح - الذُّبَاح .

الذُّبَابُوب - [ذبذب] : أهْدَاب الثوب وأسافلُهُ .

عن اليمين || « ذاتُ الصدر » : الفكرُ أو السرُّ || « ذاتُ الصدر » (طب) : علةٌ فيه || « ذاتُ الجنب » (طب) : التهابٌ يحدث في غلاف الرئة فينتج منه سُعالٌ وحُمى ونخسٌ في الجنب || « ذاتُ الكبد » (طب) : علةٌ فيه || « ذاتُ الرئة » (طب) : علةٌ فيها || « ذاتُ الأجراس » (ح) : حيةٌ سامَّةٌ يُسَمَعُ لها صوتٌ يشبه صوتَ الجرس ، وهي أنواعٌ كثيرةٌ || « ابنُ ذوات » : ابنُ عائلةٍ محترمة .

الدَّائِيَّ - المنسوب إلى الذات || الشخصيَّ || « ذاتيًّا » : من تلقاء النفس || « الحكمُ الدائِيَّ » : حرمةُ البلد في أن يحكم نفسه بموجب قوانينه الخاصة .

الدَّاشِر - فا || السمين .

ذاد - ذُوْدًا و ذِيَادًا [ذود] هـ : دفعه وطرده || و - عن حسبه : حماه و دافع عنه || و - النوم عن عينيه : أرقه .

ذَارِع - مُدَارِعَةٌ [ذرع] الرجلُ : باعهُ بالذراع لا بالعدد .

ذاع - ذِيَعًا و ذِيوعًا و ذِيَعُوعَةً و ذِيَعَانًا [ذيع] الخبرُ : انتشر .

الدَّاعِر - فا || الخائف || الخبيث || « رجلٌ ذاعِرٌ » : ذو عيوب .

ذاف - مُدَاْفَةٌ و ذِفَافًا [ذف] على الجريح وله : أجهز عليه وأماته .

ذاق - ذُوْقًا و ذَوَاقًا و مَدَاْقًا [ذوق] الشيء : اختبر طعمه || « ذاقَ العذاب » : قاساه || و - ذُوْقًا و ذَوَاقًا الرجلُ وما عند الرجل : خبره .

ذاك - ج أولئك : اسم إشارة للمتوسط ، ومعها التنبيه تقول هذاك . ومثناةً ذانك رفعا وذيتك نصبا وجرًا .

ذاكر - مُدَاكِرَةٌ [ذكر] هـ في أمر : خاض معه في حديثه .

الذَّاكِر - الحافظ في ذهنه .

الذَّاكِرَةُ - قوةُ نفسيةٍ تحفظ الأشياء في الذهن وتُحَضِرُها للعقل عند الاقتضاء || الذَّاكِر .

ذال - ذَيْلًا [ذيل] الثوبُ : طال حتى مسَّ الأرض || و - الطائرُ : سحب ذنبه أو نشره || و - تِ الجاريةُ : تبخرت ساجبةً ذيلها || و - الشيءُ : هان || و - تِ حاله : تواضعت .

ذام - ذَيْبًا و ذَامًا [ذيم] هـ : عابه وذمه .

النَّسْل .  
 ذَرَا - ذَرَوًا [ذروا] تِ الرِّيحُ التُّرابَ : أطارته وفَرَّقته ||  
 و - غوه : سقطت أسنانه || و - الحنطة : نقَّأها في  
 الرِّيح || و - الطَّيْبُ : أسرع || و - إلى فلانٍ : قصد .  
 ذَرَى - تَذَرِيَّةٌ [ذروا] الحنطة : ذَرَّأها || و - تِ الرِّيحُ  
 التُّرابَ : أطارته وفَرَّقته || و - الشاةُ : جَزَّ صوفها وترك  
 فوق ظهرها شيئًا منه لتُعرَفَ به .  
 الذَّرَى - [ذروا] : اسم لما ذَرَّته || الدمع المصبوب ||  
 المَلجأ وكل ما استترت به ؛ يقال « أنا في ذَرَى فلانٍ »  
 أي في كنفه || فناء الدار ونواحيها .  
 الذَّرَّاح - واحدُ الذَّرَّارِيح .  
 الذَّرَّاح - اللبن المزوج بالماء .  
 الذَّرَّاح - واحدُ الذَّرَّارِيح .  
 الذَّرَّارَة - [ذرأ] : ما تنثر من الذُّرور .  
 الذَّرَّارِيح - [ذرح] (ح) : جنس من الحشرات الغمديَّة  
 الجناح المتعددة المفاصل || و - من السموم : القاتلة .  
 الذَّرَّاع - ج أذرع وذرعان من الرجل (ع ١) : من طَرَف  
 المرفق إلى طَرَف الإصبع الوسطى || الساعد ؛ مؤنثة وقد  
 تذكَّر فيهما || و - من الخيل والإبل : فوق الرِّيف ||  
 و - من البقر والغنم : فوق الكُرَاع || و - من المقاييس :  
 طوله بين الخمسين والسبعين سنتيمترًا || و - (حي) :  
 ساعد معدني يوصل قطعتين متحركتين مثبتتين في  
 طَرَفيه ويُستعمل لنقل الحركة وتحويلها || وتأتي الذَّرَّاع  
 بمعنى الطاقة ؛ يقال « ضاقَ بالأمر ذِرَاعُه » أي ضعفت  
 طاقته || « رجلٌ واسعُ الذَّرَّاعِ » : واسعُ الخلق || « هو  
 لك على حبلِ الذَّرَّاعِ » : مُعدُّ حاضرًا || « أولادُ ذِرَّاعِ  
 وأولادُ الذَّرَّاعِ » : الحمير || الكلاب .  
 الذَّرَّاف - السريع .  
 الذَّرَّارَة - [ذروا] : ما ذَرَّته الرِّيح || ما يسقط عند  
 التَّذرِيسَة .  
 ذَرَأَ - ذَرَأَ [ذرا] الله الخلقَ : خلقهم || و - الشيءَ :  
 كثره || و - الأرضَ : بذرَها || و - ذَرَأَ شَعْرَهُ : علته  
 ذُرَّاءَهُ .  
 ذَرَى - ذَرَأَ شَعْرَهُ : ذَرَأَ .  
 الذَّرَّاءُ - الشيء اليسير .  
 الذَّرَّاءُ - مؤنث الأذرا .  
 الذَّرَّاءُ - [ذرا] : يياض الشيب أول ما يبدو في المَرْدِين .

الدُّبَالَة - ج ذُبَال : الفَيْبَلَة .  
 الدُّبَالَة - ج ذُبَال : الدُّبَالَة .  
 ذَبَحَ - ذَبَحًا وَذَبْحَانًا هُ : نحره || شَقَّهُ || و - الدنَّ :  
 بزلهُ .  
 ذَبَحَ - تَذَبِيحًا القومَ : بالغ في ذَبْحهم .  
 الذَّبِيح - ما يُذَبِح || القَتِيل .  
 الذَّبِيحَة - الذَّبَّاح .  
 الذَّبِيحَة - الذَّبَّاح || « الذَّبِيحَة الصَّدْرِيَّة » (طب) :  
 مرض يميَّز بِالآلام شديدة في جهة القلب مع شعور بصعوبة  
 التنفُّس .  
 الذَّبِيحَة - الذَّبَّاح .  
 الذَّبِيحَة - الذَّبَّاح .  
 ذَبَذَبَ - ذَبَذَبَةً [ذبذب] الشيء المعلق في الهواء :  
 تحرَّك واهتزَّ || و - الرجلُ : تردَّد متحيرًا .  
 الذَّبَذَبَة - ج ذَبَذَب [ذبذب] : اللسان || أشياء تُعلَق  
 بالهودج للزينة .  
 ذَبَلَّ - ذُبُولًا وَذَبَلًا النباتُ : قلَّ ماؤُهُ وذهبتَ نضارته ||  
 و - الفرسُ : ضَمُرًا || و - لسانهُ أو شفتهُ : جفَّ .  
 ذَبَلَّ - ذُبُولًا وَذَبَلًا : ذَبَلَّ .  
 الذَّبِيح - المذبوح || ما يصلح أن يُذَبِح للنسك .  
 الذَّبِيحَة - ج ذَبَائِح : مؤنث الذَّبِيح || ما سيُدبِح .  
 الذَّبْحَل - ج ذُبُولٌ وَأَذْحَال : الثَّار || العداوة والحقد .  
 ذَخَرَ - ذَخَّرًا الشيءَ : خبأه لوقت الحاجة .  
 الذَّخِر - ج أذخار : الاسم من ذَخَرَ || ما ذُخِر .  
 الذَّخِير - (اع) : بارود يوضع في حَوْضِ سلاح ناري  
 لمُشغِلِ حشوته .  
 الذَّخِيرَة - ج ذَخَائِر : ما ذُخِر . ومنه « الذَّخِيرَة الحربيَّة »  
 كالرصاصة والقذائف || حليَّة تُعلَق في العنق يُجَمَلُ في  
 باطنها شيءٌ من الآثار المقدَّسة للتبرُّك بها .  
 ذَرَّ - [وذرا] : بمعنى ذَعَّ .  
 ذَرَّ - ذَرَأَ [ذرا] الملحَ : نثره ورشَّهُ || و - الحبَّ في  
 الأرضَ : بذرهُ || و - الرمادَ في عينيه : خدعه ،  
 غشَّهُ || و - تِ الشمسُ : طلعت || و - تِ الأرضُ  
 النباتَ : أطلعتهُ || و - ذَرَأَ وَذُرورًا القرنُ أو النباتُ :  
 طلع أدنى شيءٍ منه || و - الرجلُ : شابٌ مُقدِّمُ رأسِهِ ||  
 و - اللحمُ : تخدَّد .  
 الذَّرَّ - [ذرا] : الهَبَاءُ المنتشر في الهواء || صغار النمل ||

من ورائه بالذراع || و - هُ القَيْمُ : سبق إلى فيه وغلبه .  
ذَرْعٌ - تَذْرِعًا في السباحة : اتسع في مَدَّ ذِراعِيهِ || و - في  
المشي : حَرَّكَ ذِراعِيهِ .

الذَّرْعُ - مص || بسط اليد || الطاقة ؛ يقال « ضَمْتُ  
بالأمر وعن الأمر ذَرْعًا » أي لم أقدر عليه || « رَجُلٌ  
واسِعُ الذَّرْعِ » : واسع الخُلُقِ .

الذَّرِيعُ - السَّيَّارُ لَيْلًا ونَهَارًا || الحسن العشرة والمخالطة ||  
الطويل اللسان بالشر .

الذَّرِيعَةُ - ج ذُرْعٌ : الوسيلة .

الذَّرِيعَةُ - ج ذَرَعَاتٌ : مؤنث الذَّرْعِ .

ذَرْفٌ - ذَرْفًا وَذَرْفِيًا وَذَرْفَانًا وَذَرْفَانًا وَتَذْرَافًا وَتَذْرَافًا  
الدمعُ :  
سال || و - تِ العَيْنُ دَمْعًا : أسالته || و - ذَرْفَانًا :  
مشى مشيًا ضعيفًا .

ذَرْفٌ - تَذْرِيفًا وَتَذْرِيفَةً وَتَذْرَافًا وَتَذْرَافَةً : صبَّه .

ذَرْقٌ - ذَرْقًا وَذَرْقًا الطائرُ : رمى بسَلْحِهِ .

الذَّرْقُ - مص || السَّلْحُ .

الذَّرْقُ - (ن) : الحنْدَقُوقُ وهو نبات عشبي من  
القطائيات الفراشية ؛ له بعض الفوائد الطبية .

الذَّرْوَةُ - [ذرو] : الذَّرْوَةُ || الشَّيْبُ || « مؤنث الذَّرْوَةُ » :  
مؤنث بعقدته رؤساء دول .

الذَّرْوَةُ - ج ذُرَى وَذُرَى : أعلى الشيء || العلو والمكان  
المرتفع .

الذَّرْوِجُ - واحد الذَّرَارِيجِ .

الذَّرْوِجُ - واحد الذَّرَارِيجِ .

الذَّرْوِجُ - واحد الذَّرَارِيجِ .

الذَّرْوِدُ - ج أذْرَةٌ [ذر] : ما يُذَرُّ في العين أو الجرح من  
دواء .

الذَّرِيَّةُ - [ذر] : المنسوب إلى الذَّرَّةِ || فرند السيف وماؤه .

الذَّرِيَّةُ - [ذرا] : المبدور || الزرع أول ما تزرعه .

الذَّرِيَّةُ - ج ذَرَارِيٍّ وَذَرَارِيَّاتٍ [ذر] : « ذَرِيَّةُ الرَّجُلِ » :  
ولده ونسله .

الذَّرِيَّةُ - [ذر] : مؤنث الذَّرِيَّةِ . ومنه « الطاقة الذَّرِيَّةُ » :  
الطاقة التي يُحصَلُ عليها بتحطيم التَّوَيَّاتِ الذَّرِيَّةِ ؛

و « القنبلة الذَّرِيَّةُ » (اع) : هي قنبلة شديدة الفتك

والتدمير ، تُصنَعُ من الأورانيوم ومن تفكيك الذَّرَّةِ ؛

و « الأسلحة الذَّرِيَّةُ » (اع) : الأسلحة التي تُطلَقُ بها

القنبلة الذَّرِيَّةُ ؛ و « الأبحاث الذَّرِيَّةُ » : هي الأبحاث

ذَرْبٌ - ذَرْبًا السيفُ : أحدهُ

ذَرْبٌ - ذَرْبًا وَذَرْبَةً وَذَرْبَةً السيفُ : كان حادًا ||  
و - الرَّجُلُ : فَصَحَ لسانَهُ بعد حَصْرِهِ || و - الجرحُ :

فسد واتسع || و - تِ المعدةُ : فسدت || صلحت .  
ذَرْبٌ - تَذْرِيبًا السيفُ : أحدهُ .

الذَّرْبُ - شيءٌ كالحصاة يتكوَّنُ في العنق || و - (طب) :  
داءٌ في الكبد || « رَجُلٌ ذَرْبٌ » : سليط اللسان .

الذَّرْبُ - ج أذْرَابٌ : بَدَاءُ اللسانِ || المرض الذي لا  
يبرأ || الصدا .

الذَّرْبُ - ج ذُرْبٌ : السيف الحادُّ || إزميل الإسكاف ||  
« ذَرْبُ اللسانِ » : حديدتهُ || « لسانُ ذَرْبٍ » : فصيحُ

فاحش .

الذَّرْبَةُ - ج ذَرْبٌ : المرأة السليطة اللسانِ || الغدَّةُ .

الذَّرَّةُ - [ذرو] (ن) : نبات حَبِّيٌّ من أصل أميركي .  
حبوبه تُؤكَلُ مسلوقة أو محمَّصة ويطحنونها حنطةً

للخبز (المكسيك والبيرو) أو للطح (البولتيا في ايطاليا) .  
وتقدَّمُ حبوبه أيضًا علفًا للحيوانات كما تقدَّم لها أحيانًا

أوراقه الخضراء . والذَّرَّةُ على أنواع كثيرة أهمها البيضاء  
والصفراء .

الذَّرَّةُ - [ذر] : واحدة الذَّرِّ || و - ج ذَرَّاتٌ : جزء  
متناهٍ في الصغر ؛ ويقال لها أيضًا الجوهرة الفرد أو « أتوم » ||

و - من الجسم البسيط (ك) : هي أصغر جزء كائن  
منه وقابل للتفاعلات الكيميائية . وكان الاعتقاد السائد

أن الذَّرَّةَ لا تنجزًا مطلقًا حتى توصل العلم الحديث إلى  
تفجيرها ، كما أنه شهد تجزؤها في الأجسام المشعَّة

كالراديوم . والذَّرَّةُ مؤلَّفة من نواة تدور حولها كهَيَّرِبَاتٍ  
يختلف عددها باختلاف الجسم ؛ ولو صُفَّت عشرة

ملايين ذرَّةٍ لبلغ طولها مليمترًا واحدًا || « بِمِثَالِ ذَرَّةٍ » :  
ما يوازي جزءًا متناهياً في الصغر ؛ أقلَّ شيءٍ || « بِمِقدَارِ

ذَرَّةٍ » : أقلَّ شيءٍ ، لا شيءٍ || « ذَرَّةٌ من الشكِّ » :  
أقلَّ شكِّ .

ذَرْحٌ - ذَرْحًا الشيءُ في الريح : ذَرَّاهُ || و - الطعامُ  
جعل فيه الذَّرَارِيجِ .

ذَرْحٌ - تَذْرِيحًا : ذَرْحٌ .

الذَّرْحُ - واحد الذَّرَارِيجِ .

ذَرْدَرٌ - ذَرْدَرَةٌ [ذرذر] الملح أو الحَبُّ : رشه ونثره .

ذَرْعٌ - ذَرْعًا الثوبُ : قاسه بالذراع || و - هُ : خنقه

التي لها علاقة بالطاقة الذرية || « ذرية الرجل » : ذريته .  
 الذرية - [ذر] : « ذرية الرجل » : ذريته .  
 الذريح - واحد الذرايح .  
 الذريحة - واحدة الذرايح || و - ج ذريح : الأكمة  
 والهضبة .  
 الذرية - [ذر] : نوع من الطيوب .  
 الذريع - الشنيع || السريع ؛ يقال « موت ذريع » أي  
 فاش أو سريع .  
 الذريعة - ج ذرائع : الوسيلة || الحجة || الناقة التي  
 يستتر بها الصيد .  
 الذريف - « الدمع الذريف » : السائل .  
 الذعاريير - [ذعر] : ذرن صغير يتولد تحت الجلد  
 فينتأ ما فوقه منه ؛ وبعضهم يقول دعارير أو دعادير  
 (عامية) .  
 الذعاف - السم الذي يقتل من ساعته || « موت ذعاف » :  
 سريع .  
 ذعر - ذعرا ه : أفرعه .  
 ذعر - ذعرا : دهش .  
 ذعر - خاف .  
 الذعر - الخوف .  
 الذعرة - الاست || « رجل ذعرة » : ذو عيوب .  
 الذعرة - (ح) : طائر صغير يكثر تحريك ذنبه وتلفت  
 كأنه مدعور ، ويسمى أيضا أم سكمكع || « رجل  
 ذعرة » : ذو عيوب .  
 ذعفا - ذعفا ه : سقاء الذعاف || و - الطعام ؛  
 جعل فيه السم .  
 ذعفا - ذعفا : مات .  
 الذعف - السم الذي يقتل من ساعته .  
 ذعق - ذعقا ه : أفرعه || صاح به .  
 ذعن - ذعنا له . انقاد || خضع .  
 ذف - ذفا وذفا وذفا ذفا [ذف] على الجريح : أجهز  
 عليه || و - في الأمر : أسرع || و - ذفا الطاعون فلانا :  
 أهلكه .  
 الذفاف - [ذف] : السريع الخفيف || و - ج ذفف  
 وأذفة : السم القاتل .  
 الذفاف - ج ذفف وأذفة [ذف] : السم القاتل .  
 ذفر - ذفرا الشيء : ظهرت رائحته واشتدت ،

طيبة كانت أو خبيثة وغلب في الخبيثة .  
 الذفر - التن || شدة الرائحة .  
 الذفر - الشديد الرائحة .  
 الذفري - ج ذفريات وذفاري وذفار (ع ا) : العظم الذي  
 خلف الأذن .  
 الذفراء - (ن) : بقلة ربيعية خبيثة الرائحة .  
 الذفرة - الذفر .  
 الذفرة - مؤنث الذفر || و - (ن) : نوع من النبات  
 يشاكل الجعدة في ريح .  
 ذفف - تذفيفا [ذف] جهاز راحته : خففه || و - الجريح :  
 أجهز عليه وأماته .  
 ذفن - ذفنا ه : ضرب ذفنه || و - على يده أو عصاه :  
 وضع ذفنه عليها .  
 ذفن - تذفينا على يده أو عصاه : ذفن .  
 الذفن - ج أذقان (ع ا) : مجتمع اللحيين من أسفلهما .  
 الذفن - ج أذقان : الذفن .  
 ذكأ - ذكوا وذكأ وذكاء [ذكو] ت النار : اشتد  
 لهبها || و - ت الشمس : اشتدت حرارتها || و - ت  
 الحرب : اشتعلت ناراها || و - ذكأ المسك : سطعت  
 رائحته || و - ذكأ وذكاة الذبيحة : ذبحها .  
 ذكي - ذكأ [ذكو] : كان سريع الفطنة والفهم .  
 ذكي - تذكية [ذكو] النار : أوقدها || و - الحرب :  
 أشعل ناراها || و - الذبيحة : ذبحها || و - الرجل :  
 تقدم في العمر ويبدن .  
 الذكأ - [ذكو] : الجمر المشتعلة || الذئب .  
 ذكأ - [ذكو] : اسم علم للشمس غير منصرف .  
 الذكأ - [ذكو] : مص || حدة الفؤاد || سرعة الفطنة .  
 الذكأة - [ذكو] : الذئب .  
 ذكر - ذكرا وتذكارا الله : سبحه ومجده || و - اسم  
 الله : نطق به || و - الشيء : حفظه في ذهنه || و -  
 الأمر : فطن إليه || و - حق فلان : حفظه ولم يضيعه ||  
 و - لفلان حديثا : قاله له || و - بالخير أو بخير :  
 تكلم عنه كلاما حسنا || « تقدم يذكرك » : تقدم ملحوظ ،  
 خليك بأن يشار إليه || « لا يذكرك » : لا يستحق الذكر ،  
 نأفه .  
 ذكر - تذكيرا ه الشيء وبالشيء : جعله يذكره ||  
 و - القوم : وعظهم || و - الكلمة : صيرها من المذكر .

الدُّكْر - التذْكُر .  
 الذُّكْر - مص || ما تحفظه الذاكرة من انطباعٍ أو صورةٍ للأشياء || الإشارة ؛ يقال «أمرٌ لا بدُّ من ذِكْرِهِ» أي من الإشارة إليه ، و «السالفُ الذُّكْرُ» أي المُشار إليه آنفًا ، المتقدِّم بيانه || الصلاة لله تعالى والدعاء || الشرف || الصيت ؛ يقال «له ذِكْرٌ في الناس» أي صيتٌ مشهور || الثناء || «أشادَ بذكْرِه» : نوه به ، تكلم عنه كلامًا فيه ثناء وإطراء || «ذِكْرُ الميتِ» : بقاء اسمه جاريًا على ألسنة الناس بعد موته || «السعيدُ الذُّكْرُ» : الشخص المتوفى الطيب الأثر || «على ذِكْرٍ كذا» : بمناسبة كذا || «ذِكْرُ الحقِّ» : الصلوة ، ج ذُكُورٌ حُقُوقٌ ، ويقال ذُكُورٌ حقٌّ || «الذُّكْر من الرجال» : القويُّ الأبيُّ الشجاع || «الذُّكْر من القول» : الصلب المتين || «الذُّكْر من المطر» : الوابل الشديد .  
 الذُّكْر - ج ذُكُورٌ وذُكُورَةٌ وذُكْرانٌ وذُكْرانٌ وذِكارةٌ وذِكْرَةٌ : خلاف الأُنثى || و- من النخل : ما لا يُثمر || و- من الحديد : أجوده وهو خلاف الأنيث || و- من النحاس : الجاسي الذي لا ينطرق جيدًا || «سيفٌ ذُكْرٌ» : شفرته حديدٌ ذُكْرٌ ومثته حديدٌ أبيض || «مطرٌ ذُكْرٌ» : شديد || «ذُكُورُ البقل» : ما غلظ ضاربًا إلى المرارة وهي خلاف الأحرار التي تُؤكل .  
 الذُّكْر - الجيدُ الذاكرة || الكثيرُ الذُّكْرُ .  
 الذُّكْرِي - ج ذُكْرِياتٌ : الذُّكْر باللسان أو بالقلب || الأذكار والتذكير || «الذُّكْرِيات» : ما يحفظه الإنسان عن وقائع جرت أو أيام مضت .  
 الذُّكْرَة - الصبب || قطعة من فولاذٍ في رأس الفأس ونحوه || «ذُكْرَةُ السيفِ» : حدته .  
 الذُّكْرَة - نقيض النسيان .  
 الذُّكْرَة - «امرأةٌ ذُكْرَةٌ» : متشبهة بالذُّكُور .  
 ذُكُو - ذُكَا [ذُكُو] : ذُكِي .  
 الذُّكُورَة - [ذُكُو] : ما يُلقى على النار فتذُكِي به .  
 الذُّكُور - الذُّكْر .  
 الذُّكُورَة - خلاف الأُنوثة .  
 ذُكِي - ذُكَا [ذُكُو] : ذُكِي .  
 الذُّكِي - [ذُكُو] : الساطع الرائحة من الطيب || و- ج أذكياء : السريع الفطنة والفهم .  
 الذُّكِيَة - الذُّكُورَة .

الذُّكِيَّة - مؤنث الذُّكِي .  
 الذُّكِير - : الذُّكْر || و- من الرجال : الأنيث الأبي || و- من الحديد : أبيضه وأجوده .  
 الذُّكِير - الذُّكْر .  
 ذَلٌّ - ذُلٌّ وذُلَّةٌ وذُلالةٌ ومَذَلَّةٌ [ذُلٌّ] : هان || ضدَّ عزٍّ || و- ذُلٌّ وذُلٌّ البعيرُ : سهل انقياده || يقال «ذَلَّتْ لَهُ القوافي» أي سهلت وانقادت .  
 الذُّلٌّ - مص || الانقياد والسهولة || اللين والتواضع .  
 الذُّلٌّ - مص || الرحمة والرفق || «ذُلُّ الطريق» ج أذلالٌ : ما ذُلل منه بكثرة الرطبة .  
 الذُّلان - ج أذلاءٌ وأذلةٌ وذلالٌ [ذُلٌّ] : الدليل .  
 ذَلْفٌ - ذَلْفًا الأنفُ : صغر واستوت أرنبته .  
 الذُّلْفاء - مؤنث الأذلف .  
 ذَلِقٌ - ذَلِقًا اللسانُ : كان ذَلِيقًا || و- السكِّينُ : حددهُ || و- هُ : أضعفه وضمَّره || و- الطائرُ : ذرق .  
 ذَلِقٌ - ذَلِقًا السيفُ أو اللسانُ : كان حادًا || و- الرجلُ : قلق || و- من العطش : أشرف منه على الموت || و- السراجُ : أضاء .  
 ذَلِقٌ - ذَلِقًا اللسانُ : كان ذَلِيقًا .  
 ذَلِقٌ - تَذَلِيقًا السكِّينُ : حددهُ || و- هُ : ذَلَقَهُ || و- الضبُّ : صبَّ الماء في جحره ليخرج .  
 الذَّلِق - البلوغ الفصيح || و- من الألسنة أو الأسيئة : ذو الجِدَّة || «ذَلِقُ اللسانِ» : طرْفُهُ || «ذَلِقُ السَّهْمِ» : مُستدقُّهُ .  
 الذَّلِق - الذَّلِق .  
 الذَّلِق - الذَّلِق .  
 الذَّلِق - الذَّلِق .  
 الذَّلِق - الذَّلِق .  
 ذَلِك - ج أُولَئِكَ : اسم إشارة للبعيد ، مثناه ذاتك في الرفع وذبتك في النصب والجزم .  
 ذَلَّل - تَذَلَّلًا [ذَلٌّ] هُ : صيرهُ بذلًا .  
 ذَلَّل - [ذَلٌّ] : النخلُ : وُضع عِدْقُهُ على الجريدة لتحمله || و- الكرمُ : ذُلِّيت عناقيده أو سوِّيت .  
 الذَّلُول - ج أذلةٌ وذُللٌ [ذَلٌّ] من الجمال : السهل الانقياد .  
 الذَّلِيق - الذَّلِق .  
 الذَّلِيل - ج أذلاءٌ وأذلةٌ وذلالٌ [ذَلٌّ] : المحتقر والمهان ||

الذُّكْر - التذْكُر .  
 الذُّكْر - مص || ما تحفظه الذاكرة من انطباعٍ أو صورةٍ للأشياء || الإشارة ؛ يقال «أمرٌ لا بدُّ من ذِكْرِهِ» أي من الإشارة إليه ، و «السالفُ الذُّكْرُ» أي المُشار إليه آنفًا ، المتقدِّم بيانه || الصلاة لله تعالى والدعاء || الشرف || الصيت ؛ يقال «له ذِكْرٌ في الناس» أي صيتٌ مشهور || الثناء || «أشادَ بذكْرِه» : نوه به ، تكلم عنه كلامًا فيه ثناء وإطراء || «ذِكْرُ الميتِ» : بقاء اسمه جاريًا على ألسنة الناس بعد موته || «السعيدُ الذُّكْرُ» : الشخص المتوفى الطيب الأثر || «على ذِكْرٍ كذا» : بمناسبة كذا || «ذِكْرُ الحقِّ» : الصلوة ، ج ذُكُورٌ حُقُوقٌ ، ويقال ذُكُورٌ حقٌّ || «الذُّكْر من الرجال» : القويُّ الأبيُّ الشجاع || «الذُّكْر من القول» : الصلب المتين || «الذُّكْر من المطر» : الوابل الشديد .  
 الذُّكْر - ج ذُكُورٌ وذُكُورَةٌ وذُكْرانٌ وذُكْرانٌ وذِكارةٌ وذِكْرَةٌ : خلاف الأُنثى || و- من النخل : ما لا يُثمر || و- من الحديد : أجوده وهو خلاف الأنيث || و- من النحاس : الجاسي الذي لا ينطرق جيدًا || «سيفٌ ذُكْرٌ» : شفرته حديدٌ ذُكْرٌ ومثته حديدٌ أبيض || «مطرٌ ذُكْرٌ» : شديد || «ذُكُورُ البقل» : ما غلظ ضاربًا إلى المرارة وهي خلاف الأحرار التي تُؤكل .  
 الذُّكْر - الجيدُ الذاكرة || الكثيرُ الذُّكْرُ .  
 الذُّكْرِي - ج ذُكْرِياتٌ : الذُّكْر باللسان أو بالقلب || الأذكار والتذكير || «الذُّكْرِيات» : ما يحفظه الإنسان عن وقائع جرت أو أيام مضت .  
 الذُّكْرَة - الصبب || قطعة من فولاذٍ في رأس الفأس ونحوه || «ذُكْرَةُ السيفِ» : حدته .  
 الذُّكْرَة - نقيض النسيان .  
 الذُّكْرَة - «امرأةٌ ذُكْرَةٌ» : متشبهة بالذُّكُور .  
 ذُكُو - ذُكَا [ذُكُو] : ذُكِي .  
 الذُّكُورَة - [ذُكُو] : ما يُلقى على النار فتذُكِي به .  
 الذُّكُور - الذُّكْر .  
 الذُّكُورَة - خلاف الأُنوثة .  
 ذُكِي - ذُكَا [ذُكُو] : ذُكِي .  
 الذُّكِي - [ذُكُو] : الساطع الرائحة من الطيب || و- ج أذكياء : السريع الفطنة والفهم .  
 الذُّكِيَة - الذُّكُورَة .

ذَمِيمٌ : قليلة الماء || غزيرة الماء .  
 الذَّنَابُ - ج ذُنَائِبُ : خيط يُشَدُّ بِهِ ذَنْبُ البعير ||  
 « ذُنَابُ الشَّيْءِ » : عقبه ومؤخره .  
 الذَّنَائِي - ذَنْبُ الطائر || « ذُنَائِي الطائِرَةُ » : مجموعة  
 المسطحات المُعَدَّة في مؤخره الطائِرَة لأجل إنباتها .  
 الذَّنَابَةُ - التابع || و - من الوادي : الموضع الذي ينتهي  
 إليه مسيله || « ذُنَابَاتُ النَّاسِ » : أتباعهم وسقيلتهم .  
 الذَّنَابَةُ - القرابة || و - من الوادي : الذَّنَابَةُ .  
 ذَنْبٌ - ذُنْبًا هُ : تبعه فلم يفارق إثره .  
 ذَنْبٌ - تَذْنِيْبًا الجِرَادُ : عَرَزٌ للبيض || و - الضبُّ :  
 أخرج ذنبه من الجحر ورأسه في داخله || و - الضبُّ :  
 قبض على ذنبه || و - الكتاب : الحقُّ بِنَمَّةٍ لَهُ .  
 الذَّنْبُ - ج ذُنُوبٌ ووجع ذُنُوبَاتُ : الجُرْمُ .  
 الذَّنْبُ - ج أذُنَابُ : عضو من الحيوان في مؤخره  
 يقابل رأسه || « ذَنْبُ العَقْرَبِ » : شوكتها || « ذَنْبُ  
 السُّوطِ » : طرفه || « ذَنْبُ الثعلبِ » : اسم نبات ||  
 « ذَنْبُ القرسِ » : اسم نبات || « ذَنْبُ الخيلِ »  
 ويقال له الكُنْبَاتُ (ن) : نبات من مسثورات الزهر  
 الوعائية ينمو في الأماكن الرطبة || « أذُنَابُ النَّاسِ » :  
 أتباعهم وسقيلتهم .  
 الذَّنْبَةُ - ج ذُنْبَاتُ : الذَّنْبُ || و - من الوادي :  
 الموضع الذي ينتهي إليه مسيله || « ذُنْبَاتُ النَّاسِ » :  
 أتباعهم وسقيلتهم .  
 الذَّنُوبُ - ج ذُنَائِبُ وذنَائِبُ وأذِنَةٌ من الخيل : الوافر  
 الذَّنْبُ || « ذَلُّ ذُنُوبٌ » : لها ذَنْبُ .  
 ذِهْ - اسم إشارة للمؤنث القريب ؛ وتدخلها هاء التنبيه  
 فيقال هَذِهِ وهَلِوِ .  
 ذِيو - ذِهْ .  
 الذَّهَابُ - المَضِي ؛ نقول « ذَهَابًا وإِيَابًا » || « تَذْكِرَةٌ  
 ذَهَابٍ وإِيَابٍ » : بطاقة سفر للذهاب والعودة .  
 ذَهَبَ - ذَهَابًا وَذُهْرًا وَمَدَهَبًا : مضى || سار || مات ||  
 و - الأمر : انقضى || و - عليّ الشئ : نسيته ||  
 و - بو : استصحبه وذهب معه || أزاله من مكانه ||  
 « ذهب بخياله إلى » : قاده الخيال إلى || « ذهب  
 ببهائه » : أزال بهائه || « ذَهَبَ في المسألة إلى كذا » :  
 رأى فيها ذلك الرأي || « ذَهَبَ إلى أبعد من » : سار  
 إلى أبعد من ، تجاوز حدَّ (كذا) || « ذَهَبَ كلامُهُ

المُتَوَاضِعِ والمُنْقَادِ .  
 ذَمٌّ - ذَمًّا وَمَدَمَّةٌ [ذَمٌّ] هُ : ضد مدحه .  
 الذَّمُّ - مص || و - ج ذُمُومٌ : خلاف المدح || العيب .  
 ذَمِيٌّ - ذَمَاءٌ [ذَمِيٌّ] : طال مرضه || قارب من  
 الممات || خرجت منه رائحة كريهة .  
 الذَّمِيٌّ - [ذَمِيٌّ] : الرائحة الكريهة .  
 الذَّمَاءُ - [ذَمِيٌّ] : بقية الروح .  
 الذَّمَارُ - كلُّ ما يلزمك حمايته وحفظه والدفاع عنه ||  
 الحَرَمُ || الأهل .  
 الذَّمَامُ - ج أذِمَّةٌ [ذَمٌّ] : الحرمة || الحق .  
 الذَّمَامَةُ - [ذَمٌّ] : البقية .  
 الذَّمَامَةُ - [ذَمٌّ] : الكفالة .  
 الذَّمَامَةُ - [ذَمٌّ] : الذَّمَامَةُ .  
 الذَّمَّةُ - ج ذِمَمٌ [ذَمٌّ] : الأمان والعهد || الضمان ؛ يقال  
 « في ذمِّي كذا » أي في ضماني || الضمير || « أهلُ  
 الذَّمَّةِ » : المعاهدون من النصارى واليهود وغيرهم ممن  
 يقيم في دار الإسلام || القومُ المعاهدون بعضهم بعضًا ||  
 « بالذِمَّةُ ؟ » : بالشرف ، بالصدق ؟ || « في ذِمَّتِي  
 أو على ذِمَّتِي » : بشرفي || « في ذِمَّتِي ، بدمتِي » : مديون  
 (لفلان) || « بَرًّا ذِمَّتُهُ » : أعفاه من مؤجَّب || « هو في  
 ذِمَّةِ الله » : في كنفه وجواره .  
 ذَمْرٌ - ذَمْرًا هُ : تهدده || و - هُ على الأمر : حضه  
 مع لومٍ ليجدَّ فيه || و - الأسدُّ : زار .  
 الذَّمْرُ - ج أذَمَارُ : الشجاع .  
 الذَّمِيرُ - ج أذَمَارُ : الشجاع .  
 الذَّمِيرُ - ج أذَمَارُ : الشجاع .  
 ذَمَلٌ - ذَمَلًا وَذَمِيلًا وَذَمُولًا وَذَمَلَانًا البعيرُ : سار سيرًا  
 لِينًا .  
 ذَمَلٌ - ذَمِيلًا البصيرُ : حملة على الذمِيلِ .  
 ذَمَمٌ - تَذَمِيمًا [ذَمٌّ] هُ : بالغ في ذمِّه || و - هُ عند  
 العامة : حلفه بدمتِي .  
 الذَّمِيٌّ - [ذَمٌّ] : الذي أعطى الذمَّةَ أي الأمان يعني  
 الذي أُنِّمَ على ماله وعرضه ودمه فأعطى الجزية .  
 الذَّمِيرُ - ج أذَمَارُ : الشجاع .  
 الذَّمِيلُ - السير اللين .  
 الذَّمِيمُ - ج ذِمَامٌ [ذَمٌّ] : ضد المدوح || الماء المكروه ||  
 المخاط || ندى يسقط بالليل || بثر يعلو الوجه || « بثر



ذَوِي - ذَوِيًا [ذوي] النبات : ذبل ونشف مأوّه .  
 الذَّوِي - [ذوي] : النعاج الصغار .  
 الذَّوَابِل - [ذبل] : صفة للرياح ؛ يقال « الرِّيحُ الذَّوَابِلُ » أي الدقيقة || الرياح نفسها إقامة للصفة مقام الموصوف .  
 الذَّوَات - جَمْعُ ذَاتٍ || أكابر القوم .  
 الذَّوَاة - [ذوي] : قشرة البطيخة أو العنب وما شاكلهما .  
 الذَّوَاد - [ذود] : الدِّفَاعُ || الحامي الحقيقية .  
 الذَّوَاق - [ذوق] : الطَّعْمُ . يقال « ذَوَّقَهُ طَيِّبٌ » أي طعمه || الطَّيْعُ .  
 ذَوْبٌ - تَذْوِيًا السَّمَنَ : جعله ذائبًا || و - الغلام : جعل له ذَوَابَةً .  
 الذَّوْبُ - مص || العَسَلُ الخالص || « ذَوْبُ الذَّهَبِ » : مأوّه أو ذائِبُهُ .  
 الذَّوْبَان - مص || و - (طب) : شدة النحول حتى كأنه أذاب الأعضاء || الانحلال . نقول « قابل للذَّوْبَانِ » .  
 ذَوْدٌ - تَذْوِيدًا [ذود] عن حسب : حماه ودافع منه .  
 الذَّوْدُ - [ذود] : المُدَافَعَةُ والحِمْيَاةُ ؛ يقال « الذَّوْدُ عن حِيَاضِ الوَطَنِ » .  
 الذَّوْقُ - [ذوق] : قُوَّةُ تَدْرِكِهَا الطَّعْمُ || الطَّيْعُ || « الذَّوْقُ السَّلِيمُ » : حُسْنُ التَّمْيِيزِ فِي الْأُمُورِ .  
 الذَّوُونُ - جَمْعُ ذُوٍّ || ملوك اليمن الذين في صدور ألقابهم ذُو ، ومنهم « ذُو يَزَنَ وَذُو نَوَاسَ وَذُو رِيَّاشَ » .  
 ذَوِيٌّ - ذَوِيًا [ذوي] : ذَوِيٌّ .  
 ذِي - اسم إشارة للمؤنث القريب ، وتدخله هاء التثنية فيقال هذِي .  
 ذِي - بمعنى صاحب وهي من الأسماء الخمسة في حالة الجرِّ || يقال « كان ذلك من ذِي قَبْلِ » أي من الزمان الماضي || ويقال « جاء من ذِي نَفْسٍ » أي طائعًا .  
 ذَبَّكَ - تصغير ذاك .  
 الذَّبَّال - [ذبل] : الطويل الذَّئِيلُ .  
 ذَبَّالِكَ - تصغير ذَلِكَ .  
 الذَّبُّب - (ح) : الذَّبُّبُ .  
 الذِّيفَان - [ذيف] : السَّمُّ القاتل .  
 الذِّيفَان - [ذيف] : الذِّيفَانُ .  
 الذِّيفَان - [ذيف] : الذِّيفَانُ .

سُدِّي : كان باطلاً ، دون فائدة || ذَهَبَ أُدْرَاجَ الرِّيحِ : لم يبقَ لَهُ أُثْرٌ || ذَهَبَ مَذَهَبُهُ : نحا نحوه ، سار على طريقته .  
 ذَهَبٌ - ذَهَبًا : وجد الذَّهَبُ بكثرة في معدنه فدهش وكأنه زال عقله .  
 ذَهَبٌ - تَذَهَبًا الشَّيْءُ : مَوَّهَهُ بِالذَّهَبِ .  
 الذَّهَبُ - مص || و - جُذُوبٌ وَذُهُوبٌ وَذُهْبَانٌ ، مُذَكَّرٌ وَقَدْ يُوَّثُّ : الثَّرْبُ || و - الأبيض : البلاتين || و - جُذُوبٌ وَذُهَابٌ وَجِجٌ أَذَاهِيْبٌ : مَحُّ البَيْضِ .  
 الذَّهْبَةُ - ما يتجهز به المسافر من الطعام ونحوه || و - جُذُوبٌ وَذُهَابٌ وَجِجٌ أَذَاهِيْبٌ : المطرة الضعيفة أو العزيرة .  
 الذَّهْبَةُ - القطعة من الذَّهَبِ .  
 الذَّهْيُ - الأصفر اللامع ، ما هو بلون الذَّهَبِ || آيَةُ ذَهْيِيَّةٌ : حِكْمَةٌ ، كَلَامٌ مَأْتُورٌ .  
 ذَهَلٌ - ذَهَلًا وَذُهُولًا الشَّيْءُ وَعَنَهُ : كَسِيَهُ لِشُغْلٍ سَلَاةٍ .  
 ذَهَلٌ - ذُهُولًا : غاب عن رشده .  
 ذَهَنٌ - ذَهَنًا الأَمْرَ : فَهَمَهُ وَعَقِلَهُ || و - فَلَانًا : غلبه في جودة الذهن || و - الرَّجُلَ عَنِ الأَمْرِ : أَسَاءَ إِيَّاهُ .  
 ذَهِنٌ - ذَهَنًا الشَّيْءُ : فَهَمَهُ .  
 ذَهْنٌ - ذَهَانَةٌ : حَفِظَ قَلْبُهُ مَا أُودِعَهُ .  
 الذَّهْنُ - جُذُوبٌ أَذُهَانٌ : الفهم والقوة في العقل || حفظ القلب || القُوَّةُ || الفطنة || الشَّمُ .  
 الذَّهْنِيُّ - العَقْلِيُّ .  
 الذَّهْنِيَّةُ - العَقْلِيَّةُ .  
 الذَّهْبُوبُ - الذَّاهِبُ .  
 الذُّهُولُ - الحيرة الكبرى ، الدهش الشديد || و - عن : التشاغل عن .  
 الذَّهِيْبُ - المَمَّوَّةُ بِالذَّهَبِ .  
 ذُو - مَثَاءُ ذُوَانٍ جُذُوْنٌ : اسم بمعنى صاحب ، وإعرابه كاعراب الأسماء الخمسة || « ذُو عَقْلٍ » : ذَكِيٌّ || « ذُو شَأْنٍ » : هَامٌ ، حَاطِرٌ || « ذُو القُرْبَى » : مَنْ هُوَ مِنَ الأَقْرَابِ || « ذُو مَالٍ » : غَنِيٌّ || « ذُو الشَّانِ » : أصحاب النفود ، أولياء الأمر || « ذُو الأَرْحَامِ » : الأَقْرَبَاءُ || « الذُّوُونُ » : راجعها في موضعها .

الأرض من التراب || « في ذَيْلِهِ » : أذناه || « طاهرُ  
 الذَّيْلِ » : بريء || « تَسَّكَ بِأَذْيَالِهِ » : تعلَّقَ بأهدابه ||  
 « أذْيَالُ النَّاسِ » : أواخرهم || « ذُيُولُ الْقَضِيَّةِ » : ما  
 تجرُّ إليه من عواقب || « ذُيُولُ النَّاسِ » : أواخرهم .  
 الذِّيمُ - [ذيم] : العيب والذم .

ذَيْلٌ - تَذْيِيلًا [ذيل] الكتاب : كتب في ذَيْلِهِ زيادةً  
 على ما فيه || و - الثوب : طَوَّلَهُ .  
 الذَّيْلُ - ج أذْيَالٌ وَذُيُولٌ وَأَذْيَالٌ : آخر الشيء || « ذَيْلُ  
 الثوبِ » : ما جرَّ منه إذا أُسْبِلَ || « ذَيْلُ الفرسِ » :  
 ذَنْبُهُ أو ما أُسْبِلَ من ذَنْبِهِ || « ذَيْلُ الرِّيحِ » : ما تركه  
 على الرمال كأنه أثر ذيل جرته || ما جرته على وجه

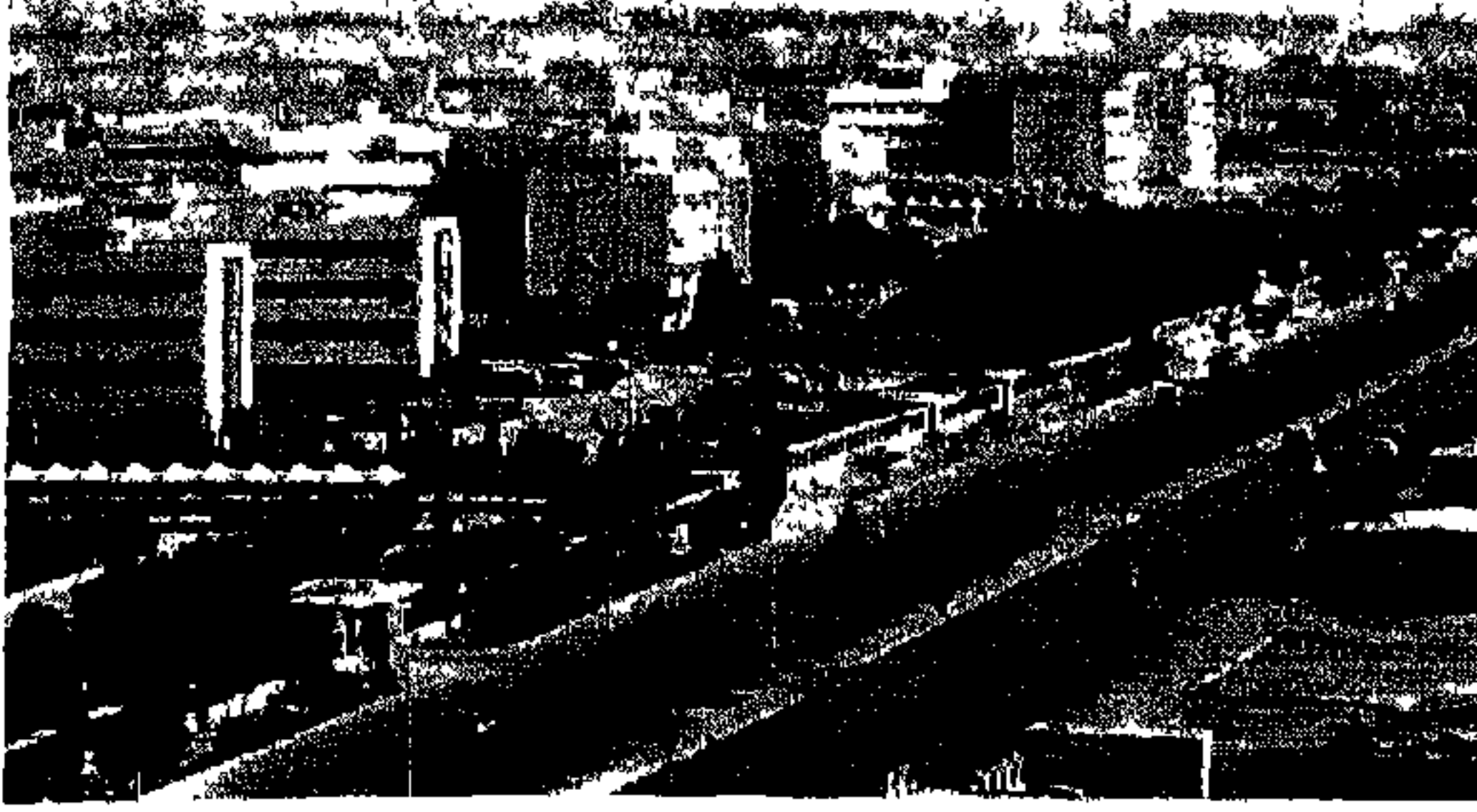

الرياض - شارع الوزارة - السعودية

الرَّائِدَةُ - [رود]: مؤنث الرائد || الرادة || «ريح رائدة»: لينة الهبوب.

الرائز - ج رازة [روز]: فا.

الرَّائِش - [رئش]: السهم ذو الرئش || السفير بين الراشي والمرشي.

الرَّائِض - ج راضة ورواض ورووض ورائضون [روض]: الذي يدلل المهر ويطوِّعه ويعلمه السير.

الرَّائِع - ج رائعون ورووع [روع]: فا || الذي يعجب الناس بحسنه أو بشجاعته || «كلام رائع»: رائع، معجب.

الرَّائِعَةُ - ج روائع ورووع: مؤنث الرائع || «رائعة الشيب»: أوله || «رائعة النهار أو الضحى»: معظمه || «روائع الفن»: تحف الفن، أجمل ما فيه.

الرَّائِف - [رأف]: من يرحم أشد الرحمة.

الرَّائِق - ج روق وروقة [روق]: فا.

الرَّائِق - [ريق]: فا || الخالص || من هو على الريق أي لم يأكل ولم يشرب شيئاً بعد || الذي يشرب على الريق غدوة || من ليس في يده شيء || «خبز رائق»: قفار.

الرَّائِم - ج روائم [رأم]: «ناقة رائم»: عطوف على ولدها.

الرَّائِم - ج روم وروام [روم]: الذي يريد الشيء.

ر - الحرف العاشر من حروف المباني، وهو من الحروف الدوَلَقِيَّة. والراء في حساب الجُمَّل عبارة عن مائتين (٢٠٠).

الرَّاء - [روأ]: زبد البحر || و - (ن): شجر. راعي - مُرَاعاة ورائع [رأي]: يتة: شاورته.

الرَّائِب - [روب]: فا || واحد الروقي || اللبن الخائر || و - من الأمور: الصافي ليس فيه شبهة ولا كدر الذي فيه شبهة وكدر.

الرَّاءة - [روأ] (ن): واحدة الرأء.

الرَّائِح - [روج]: المتداول || ما يقبل الناس على شرائه. الرائح - ج روح [روح]: فا.

الرَّائِحَةُ - ج رائحات وروائح [روح]: مؤنث الرائح || النسيم المستشق طيباً كان أو خبيثاً || واحدة الروائح وهي الأمطار أو السحب التي تجيء رَوَاحاً أي عند العشي. الرائد - [رأد]: «رائد الضحى»: وقت ارتفاع الشمس وانبساط الضوء.

الرَّائِد - ح رادة ورواد ورائدون [رود]: فا || الرسول الذي يرسله القوم لينظر لهم مكاناً ينزلون فيه || الجاسوس || يد الرحي أي مقيض الطاحن من الرحي || «رائد العين»: القذى الذي يجول فيها || «رائد الفضاء»: أحد رجال الطيران، جرى تدريبه على القيام برحلة إلى الفضاء الخارجي بواسطة سفينة الفضاء.

رَاثٌ - رَاثٌ - رَاثٌ [رَوَاثٌ] الفرسُ : مثل تَغَوَّطَ الرَّجُلُ .  
 رَاثٌ - رَاثٌ [رَاثٌ] : أَبْطَأَ .  
 رَاثٌ - رَاثٌ [رَوَاثًا] [رَوَاثًا] الأمرُ : أُسْرِعَ || و - نُتِ  
 الدَّراهِمُ : تَعَامَلُ بِهَا النَّاسُ || و - تِ السَّلْعَةُ : نَفَقَتِ ||  
 و - الطَّعَامُ : نَضِجَ وَنَهَيْتًا || و - تِ الرِّيحُ : اخْتَلَطَتْ  
 فَلَا يُدْرَى مِنْ أَيْنَ تَجِيءُ .  
 الرَّاجِبَةُ - (ع ا) : وَاحِدَةُ الرَّوَاكِيبِ .  
 رَاثٌ - مُرَاثَعَةٌ [رَجَع] هُ : غَالِبُهُ فِي الرَّجُوحِ .  
 رَاثٌ - مُرَاثَعَةٌ [رَجَز] صَاحِبُهُ : تَنَازَعَا الرَّجَزَ بَيْنَهُمَا .  
 الرَّاجِزُ - المُشِيدُ شِعْرًا مِنْ بَحْرِ الرَّجَزِ .  
 رَاثٌ - مُرَاثَعَةٌ [رَجَع] هُ فِي الأَمْرِ : رَجَعَ إِلَيْهِ || و - هُ  
 الكَلَامُ : جَعَلَهُ يَعِيدُهُ وَحَاوَرَهُ إِيَّاهُ || و - الرَّجُلُ :  
 رَجَعَ إِلَى خَيْرٍ أَوْ شَرِّكَانٍ مَقِيمًا عَلَيْهِ || و - المَخْطُوطَةُ :  
 أَعَادَ النَّظَرَ فِيهَا .  
 الرَّاجِحُ - فَاءُ || « رَاثٌ إِلَى كَذَا » : مَرَدُّهُ إِلَى كَذَا ||  
 و - جِ رَوَاكِيعُ : المَرَاةُ يَمُوتُ زَوْجَهَا وَتَرْجِعُ إِلَى أَهْلِهَا .  
 الرَّاجِفُ - فَاءُ || و - (ط ب) : الحُمَّى ذَاتِ الرِّعْدَةِ .  
 الرَّاجِفَةُ - النَّفْخَةُ الأُولَى فِي الصُّورِ يَوْمَ القِيَامَةِ .  
 الرَّاجِلُ - جِ رَجَلٌ وَرَجَالَةٌ وَرَجَالٌ وَرَجَالٌ وَرَجَالِي  
 وَرَجَالِي وَرَجْلَانٌ : فَاءُ || مَنْ يَمشِي عَلَى رِجْلَيْهِ لَا رَاكِبًا ؛  
 يُقَالُ « جَاءَتِ الحَيَالَةُ وَالرَّجَالَةُ » .  
 رَاثٌ - مُرَاثَعَةٌ [رَجَم] هُ : رَمَى كُلُّ وَاحِدٍ مِنْهُمَا الأَخرَ  
 بِالحِجَارَةِ || و - هُ فِي الحَرْبِ أَوْ الكَلَامِ أَوْ العَدُوِّ :  
 غَالِبُهُ بِأَشَدِّ مَسَاجِلَةٍ || و - عَنْ قَوْمِهِ : دَافَعَ عَنْهُمْ .  
 رَاثٌ - رَوَاثًا [رَوَاثًا] : جَاءَ أَوْ ذَهَبَ فِي الرَّوَاثِ أَيِ  
 العَشِيِّ وَعَمِلَ فِيهِ ، وَتَسْمَعُ لِلْمَطْلُوقِ الذَّهَابِ وَالْمَضِيِّ ||  
 و - يَفْعَلُ كَذَا : أَخَذَ بِفِعْلِ كَذَا || و - رَوَاثًا وَرَوَاثًا  
 القَوْمَ وَالْيَهْمَ وَعِنْدَهُمْ : ذَهَبَ إِلَيْهِمْ فِي الرَّوَاثِ || ذَهَبَ  
 إِلَيْهِمْ مَطْلُوقًا || و - رَوَاثًا اليَوْمَ : كَانَ رَوَاثًا || و -  
 رَاثَةٌ تِ الأَيْلُ : ارْتَدَّتْ فِي الرَّوَاثِ أَيِ العَشِيِّ إِلَى  
 المَرَاثِ || و - رَوَاثًا اليَوْمَ : كَانَ رَوَاثًا || و - البَيْتُ :  
 دَخَلَتْهُ الرِّيحُ || و - تِ الرِّيحُ الشَّيْءَ : أَصَابَتْهُ ||  
 و - القَوْمُ الرِّيحَ : دَخَلُوا فِيهَا || و - رَاثَةٌ الشَّيْءَ :  
 وَجَدَ رَاثَتَهُ || و - الشَّجَرُ : اكْتَسَى وَرَقًا بَعْدَ إِذْهَابِ الصَّيْفِ  
 || و - تِ يَدُهُ للأَمْرِ : خَفَّتْ || و - للمَعْرُوفِ : أُسْرِعَ  
 إِلَى فِعْلِهِ فَرَحًا || و - رَوَاثًا وَرَاثًا وَرَاثَةً وَرَوَاثًا  
 وَرَوَاثِيَةً للأَمْرِ : فَرِحَ بِهِ وَأَقْبَلَ عَلَيْهِ || و - رَوَاثًا

الرَّائِمَةُ - جِ رَوَاثِيمُ [رَام] : « نَاقَةٌ رَائِمَةٌ » : رَائِمٌ .  
 الرَّائِيَةُ - [رَأَى] فِي آلَةِ التَّصْوِيرِ : قِطْعَةٌ تَمَكِّنُ مِنْ تَحْدِيدِ  
 المَدَى ، مِنْ مَرَاقِبَةِ الضَّبْطِ عِنْدَ الحَاجَةِ ؛ وَيُقَالُ لَهَا  
 أَيْضًا المُصَوِّبَةُ .  
 رَابَةٌ - رَوَاثًا وَرَوَاثًا [رَوَاثًا] اللَبَنُ : خَثِرَ وَأَذْرَكَ ||  
 و - الرَّجُلُ : تَحَيَّرَ || فَتَرَتْ نَفْسُهُ وَصَارَ كَمَنْ سَكِرَ مِنْ  
 نَوْمٍ أَوْ شَبِعٍ أَوْ نَعَاسٍ || اخْتَلَطَ عَقْلُهُ || كَذَبَ .  
 رَابَةٌ - رَوَاثًا [رَبَّ] هُ : أَوْقَعَهُ فِي الرِّيبِ أَوْ الرِّيبَةِ ||  
 رَأَى مِنْهُ مَا يَكْرَهُهُ || يُقَالُ « فُلَانٌ لَا يَرِيبُهُ أَحَدٌ بِشَيْءٍ »  
 أَيِ لَا يَتَعَرَّضُ لَهُ وَيُزْعِجُهُ .  
 الرَّابَةُ - [رَبَّ] : زَوْجُ الأُمِّ .  
 رَائِيٌ - مُرَابَاةٌ [رَوَا] : أُعْطِيَ مَالَهُ بِالرِّبَاءِ || و - الرَّجُلُ :  
 دَارَاهُ .  
 الرَّابَةُ - [رَبَّ] : امْرَأَةُ الأَبِّ .  
 رَابِعٌ - مُرَابَعَةٌ هُ عَلَى سَلْعَتِهِ : أَعْطَاهُ عَلَيْهَا رِبْعًا .  
 الرَّابِعُ - فَاءُ || « مَالٌ رَابِعٌ » : ذَوْرِبِيعٌ .  
 الرَّابِضُ - فَاءُ || الأَسَدُ .  
 الرَّابِضَةُ - مُؤَنَّثُ الرَّابِضِ || العَاجِزُ عَنِ مَعَالِي الأُمُورِ .  
 رَابِطٌ - رِبَاطًا وَمُرَابِطَةٌ [رَبَط] الأَمْرُ : وَاطَبَ عَلَيْهِ ||  
 و - الجَيْشُ : لَازِمٌ تَخَوُّمِ العَدُوِّ .  
 الرَّابِطُ - فَاءُ || الرَّاهِبُ أَوْ الزَّاهِدُ || الحَكِيمُ تَزَهُ نَفْسُهُ عَنِ  
 الدُّنْيَا || « رَابِطُ الجَأْشِ » : شَجَاعٌ لَا يَخَافُ .  
 الرَّابِطَةُ - جِ رَوَابِطُ : مُؤَنَّثُ الرَّابِطِ || الوَصْلَةُ وَالعِلَاقَةُ ؛  
 يُقَالُ « رَوَابِطُ الصَّدَاقَةِ » || العُصْبَةُ وَالجَمْعِيَّةُ .  
 الرَّابِعُ - فَاءُ || الوَاقِعُ بَعْدَ الثَّالِثِ فِي العَدَدِ .  
 الرَّابِيَةُ - جِ رَوَابِ [رَبَا] : التَّلَّةُ || مَا ارْتَفَعَ مِنَ الأَرْضِ .  
 الرَّابِيبُ - جِ رَوَابِيبُ : مَا يَقْدَمُ مِكَافَأَةً لِمَنْ هُوَ فِي  
 مَنَاصِبٍ أَوْ خِدْمَةٍ || « عَيْشٌ رَابِيبٌ » : دَائِمٌ ثَابِتٌ .  
 الرَّابِعُ - جِ رُبْعٌ وَرُبْعٌ وَرُبْعٌ وَرُبْعٌ وَرُبْعٌ : فَاءُ .  
 الرَّابِيعُ - فَاءُ || المُصْلِحُ .  
 الرَّابِيعِيُّ - أَوْ عَرَقَ الشَّجَرُ (ك) : مَادَّةٌ قَابِلَةٌ لِالْتِهَابِ ،  
 تَنْضَحُهَا بَعْضُ الأشْجَارِ مِثْلَ الصَّنُورِ وَالبُطْمِ وَالأَرزِيبَةِ  
 وَالمُصْطَلِكِيِّ .  
 الرَّابِيعِيَّةُ - (ن) : جِنْسُ أشْجَارٍ حَرَجِيَّةٍ وَلتَرْتِينِ مِنْ  
 فَصِيلَةِ الصَّنُورِيَّاتِ . يَوجَدُ مِنْهَا فِي المَنَاطِقِ المَعْتَدِلَةِ  
 وَلَا سِوَا الجَبَلِيَّةِ مِنْ أوروپَا وَآسِيَا وَأَمِيرِكَا . يُسْتَعْمَلُ  
 خَشْبُهَا لِلأَغْرَاضِ ذَاتِهَا الَّتِي يُسْتَعْمَلُ لَهَا خَشْبُ التَّنُوبِ .

الكهربائية المغناطيسية (الهرتزوية) الأجسام البعيدة المتحركة  
ويسجل اتجاهها وأصواتها ويضبط تصويب رجحها  
بالقذائف ؛ وهو يستخدم في الحروب (لاتينية) .

الرَّادَة - [رود] : المرأة الطَّوَّاقَة في بيوت جاراتها .  
الرَّادَة - [رد] : الفائدة .

رَادَفَ - مُرَادَفَةٌ [ردف] هـ : كان رِدْفًا لَهُ .

الرَّادِن - (ن) : الزعفران .

الرَّادُوْدَة - [رد] : خشبة أو حديدة في جناح الباب إذا  
أغلق تسقط في فرضة لها من الحائط فلا يفتح من الخارج  
(عامية) .

الرَّادِيْكَالِيّ - الذي ينتمي الى الراديكالية .

الرَّادِيْكَالِيَّة - مذهب طالبي الإصلاح السياسي التام  
السريع (لاتينية) .

الرَّادِيُو - جهاز معروف (لاتينية) ؛ راجع الإذاعة .

الرَّادِيُوْلَا - (ن) : جنس نبات جميل من فصيلة  
الكَنَّاثِيَّات ، ينمو في الرمال الرطبة التديئة . أوراقه صغيرة  
وأزهاره بيضاء .

الرَّادِيُوْم - (ك) : جسم بسيط يُسْتَخْرَج من تحليل الأورانيوم ؛  
يُشِع إشعاعًا يفوق إشعاع الأورانيوم بمليون مرة . تُسْتَعْمَل  
أُمْلَاحُهُ في معالجة الأمراض الجلدية والسرطانية . اكتشفه  
العالم الفرنسي بيار كوري وزوجته ماري سكلودويسكي  
البولونية سنة ١٨٩٩ (لاتينية) .

رَاذَ - رَاذًا [روز] الحجر : وزنه ليعرف ثقله || و -  
الدينار : وزنه ليعلم قدره || و - الرجل : جرب ما عنده  
وخبره || و - الأرض : أقام عليها وأصلحها || و -  
ما عنده : طلبه وأرادهُ .

الرَّاز - ج رَاذَة [روز] : رئيس البائين ، وأصلهُ رَاثِر ،  
كشاكٍ وشائك .

رَاذِي - مُرَاذَاة [روز] هـ : اختبرهُ وهو مقلوب راوزه .  
الرَّازِيح - ج رُزَح : الجمل الذي سقط ولصق بالأرض  
ولم يستطع النهوض هزالًا أو تعبًا .

الرَّازِيْقِيّ - العنب الملاحى || الخمر .

الرَّازِيْقِيَّة - الخمر .

رَاذَمَ - مُرَاذَمَةٌ [رزم] بينهما : جمع || و - في المطاعم :  
ناوب بينها بأن يأكل تارة لبنا وتارة لحمًا .

الرَّازِم - ج رُزَام : البعير الذي لا يقوم هزالًا .

الرَّازِيّ - النسبة الى مدينة الرّي .

الشيء : وجدَ رِيحَهُ .

الرَّاح - [روح] : جمع الراحة للكف || الاوتياح والنشاط  
|| الخمر لأن صاحبها يرتاح اذا شربها || « يوم راح » :  
شديد الرّيح .

الرَّاحَة - ج رَاحَات [روح] : واحدة الراح أي الأَكْفَ ||  
باطن اليد || نقيض التعب || وقت الفراغ || الرَّقَاهِيَّة ؛  
نقول « أسباب الراحة » و « معدّات الراحة » || الساحة ||  
طَيّ الثوب ؛ يقال « اطوِ الثوبَ على راحته » || « راحةُ  
الخباز » : اللوحة التي يصف عليها الأرغفة ويطرحها  
الى بيت النار ويستخرجها منه || « ليلة راحة » : شديدة  
الرّيح || « راحةُ الحلقوم » : نوع من الحلوات .

رَاحَلَ - مُرَاحَلَةٌ [رحل] هـ : عاونهُ على الرّحيل .

الرَّاحِل - ج رَاحِلُون وِرْحَل وِرْحَال : فاء الذي يرحل ||  
المتوفى والفقيد .

الرَّاحِلَة - ج رَوَاحِل من الإبل : ما كان منها صالحًا  
لأن يُرْحَلَ || القوي منها على الأحمال والأسفار للذكر  
والأنثى ، والتاء للمبالغة .

الرَّاحِم - مَنْ يَرْحَم .

رَاخَى - مُرَاخَاة [راخي] الشيء : جعلهُ رَخْوًا || و -  
العقدة : فكّها || و - هـ : باعده كقولهِ « خلتُ الفرارَ  
يرأخي الأجل » أي يباعد الموت .

الرَّاخِف - « عَجِينُ رَاخِفٌ » : مُسْتَرَخ .

الرَّاخِم - « دَجَاجَةٌ رَاخِمٌ » : حاضين .

الرَّاخِي - [رخو] : « عَيْشُ رَاخِي » : مُتَّع هنيء .  
رَادَ - رَوْدًا وِرِيَادًا [رود] الشيء : طلبهُ || و - الأرض :  
تفقد ما فيها من المراعي والمياه ليرى هل تصلح للنزول

فيها || و - قومه مرعى أو منزلًا : طلبهُ وسعى في أن  
يجده لهم || و - رَوْدَانًا وِرِيَادًا : دار وذهب وجاء في

طلب الشيء || و - تِ الإبل : اختلفت في المرعى  
مُقْبِلَةً وَمُذِيرَةً || و - رَوْدًا وِرِيَادًا تِ المرأة : أكثرت  
التردّد الى بيوت جاراتها || و - تِ الريح : تحركت  
تحركًا خفيفًا || و - تِ الماشية : رعت .

رَادَ - مُرَادَةٌ [رد] هـ في الكلام : راجعه إِيَّاهُ || و - هـ  
الشيء : رَدَّهُ عَلَيْهِ .

رَادَى - مُرَادَاة [ردى] عن القوم : رامى عنهم بالحجارة ||  
و - الرجل : راوده وداراه .

الرَّادَار - جهاز حسّاس يُحَسِّسُ بِوِاسِطَةِ التَّمَوُّجَاتِ

وتوخَّاهُ || غالبه في الرضا .  
 الرَّاضِب - فا || و - من المطر: السخّ الهاطل .  
 راضِخ - مَرَضِخَةٌ [رضخ] الشيء: أعطاهُ كمارها ||  
 و - منه شيئاً: أصاب ونال || و - ه: رماهُ بالحجارة .  
 راضِخ - رِضَاعًا ومَرَضِخَةٌ [رضع] ه: رضع معه ||  
 و - ابنته: دفعته الى مَرَضِيعٍ غير أمه || و - الطفل: رضع أمه وفي بطنها ولد .  
 الرَّاضِع - فا ، ج رُضِع || اللّثيم ، ج رُضِع ورُضِع ||  
 الذي يرضع الناس أي يسألم || ذات الدرّ واللبن .  
 الرَّاضِيعَة - ج رَوَاضِع : مؤنث الرّاضِع .  
 الرّاضِيعَتان - ج رَوَاضِع : ثنيتا الصبي .  
 الرَّاضِي - ج رَاضُونَ ورُضَاة [رضوا]: ضدّ السّاحِط .  
 راطل - مَرَطَلَةٌ [رطل]: باع بالأرطال .  
 راطن - مَرَطَنَةٌ [رطن]: رَطَنَ .  
 راع - رَوْعًا ورُؤُوعًا [روع] منه: فرع || و - ه الأمر: أنزعه || و - في يدي كذا: ثبت || و - رَوْعًا ه الأمر: أعجبه || و - رُؤُوعًا: رجح .  
 راع - رَيْعًا ورُؤُوعًا ورِياعًا ورِياعًا [ريع] الشيء: نبا وزاد || و - الزرع: زكا || و - رَيْعًا السراب: اضطرب || و - منه: خاف || و - عنه واليه: رجح ؛ يقال «هربت الإبل فصاح لها الراعي فراعت اليه» أي رجعت اليه .  
 راعي - مَرَاعَاةً [رعى] الأمر: حفظه || نظر الى ماذا يصبر || أخذه بعين الاعتبار، أقام له وزنًا || و - النجوم: راقبها || و - الرجل: لاحظته مُحْسِنًا اليه || و - خاطيره: نزل عند رأيه ، عند رغبته || و - يثته سمعي: أصغيت اليه ؛ يقال «هولا يراعي الى قول أحد» أي لا يلتفت || و - ت الأرض: كثر فيها المرعى || و - الحمار الحمر: رعى معها .  
 الرَّاعِدَة - ج رَوَاعِد : السحابة ذات الرعد || ذات الرَّوَاعِد : الداهية .  
 الرَّاعِف - ج رَوَاعِف : فا || طَرَفُ أَرِيَةِ الأنف لتقدمه || أنف الجبل .  
 الرَّاعِي - ج رُعَاة ورُعِيان ورُعَاء ورِيَعاء [رعى]: فا || كلُّ مَنْ وَلِيَ أمر قوم كالبطريق والأسقف وغيرها || الأثوف || «راعي المشية»: حافظها || «راعي البستان» (ج): ضرب من الجنادب || «راعي الجوزاء» (فك):

راس - مَرَأَسَةٌ [رس] ه بالأمر: فاتحه .  
 راسي - مَرَأَسَةٌ [رسو] ه: غالبه في السباحة .  
 الرَّاسِب - من الرجال: الثابت || الحكيم || و - في الامتحان: الساقط .  
 الرَّاسِخ - الثابت || «فلان راسخ في العلم»: متمكن فيه .  
 راسخ - مَرَأَسَةٌ [رسخ] ه: أخذه برُسُخٍ في الصراع .  
 راسل - مَرَأَسَةٌ [رسل] ه في وعلى وبالأمر: بعث إليه رسالة لأجله .  
 الرَّاسِم - فا || الماء الجاري .  
 الرَّاسِم - ج رَوَاسِيم : الخاتم وما يطبع به الطين ونحوه على رأس الخاوية ونحوها || خشبة مكتوبة بالنقر تُخَم بها الخنطة ونحوها على البيادر حتى لا تخفى السرقة منها .  
 الرَّاسِمِي - [رسو]: الثابت والراسخ .  
 الرَّاسِيَّات - الجبال الثابتة الرَّوَّاسِخ .  
 الرَّاسِيَّة - ج رَوَاسِرٍ ورَاسِيَّات [رسو]: مؤنث الرّاسِي || «قدر راسية»: لا تبرح من مكانها لعظمتها .  
 راش - رَيْشًا [ريش]: اغتنى || جمَعَ المالك والأثاث || و - ه: أعانه وأغناه || أطعمه وكساه || و - ه مالا: أعطاه إياه || و - من حاله: أصلحها || و - السهم: أنزق عليه الرّيش .  
 راشي - مَرَأَسَةٌ [رشو] فلانًا: صانعه وظاهره .  
 الرَّاشِيع - ج رَوَاشِيع : فا || ما يجري من الماء خلال الحجارة || الجبل يتدى أسفله || ما دبّ على الأرض من حشراتنا وأحناشها || و - من الفِصْلان: القوي على المشي .  
 الرَّاشِد - فا || البالغ سنّ الإدراك أو التمييز .  
 راشق - مَرَأَسَةٌ [رشق] ه: رشق كلُّ منهما صاحبه || سايره .  
 الرَّاشِين - فا || الطُفَيْلِيَّ || ما يُعْطَى لتلميذ الصانع ، ويُعرَف بالحلوان .  
 الرَّاشُوم - لوح منقوش تختم به البيادر وما شابهها .  
 راصد - مَرَأَسَةٌ [رصد] ه: راقبه .  
 الرَّاصِد - ج رُصِدٍ ورَصَد : فا || الرقيب || الذي يقعد بالمِرْصَاد || الأسد .  
 راض - رَوْضًا ورِياضَةً ورِياضًا [روض] المهر: ذلله وطوعه وعلمه السير .  
 راضي - رِضَاءًا ومَرَأَسَةٌ [رضو] الرجل: طلب رضاه

رَافِقٌ - مُرَافِقَةٌ [رفق] هـ : صاحبه || صار رفيقه . تقول «رافقه في السفر» .

الرَّافِقَةُ - الرفق واللفظ وحسن الصنيع .

الرَّافِه - الذي لَانَ عيشه وطاب || «عَيْشٌ رَافِهٌ» : لِينٌ وَطِيبٌ || «هو رافهٌ به» : راحمٌ له .

الرَّافِهَةٌ - ج رَوَافِه : الإبل التي تَرِدُ الماءَ كلَّ يومٍ متى شاءت .

الرَّافِي - ج رُفَاةٌ [رفو] : الذي يصلح الثوب ويخيطه .

الرَّافِيَّة - مؤنث الرافي || و - (ن) : جنس نبات من فصيلة التَّخِيلِيَّاتِ تُسْتَخْرَجُ من أوراق بعض أنواعه خيطانٌ قويَّةٌ مشهورة . يُزْرَعُ على الأخصر في مدغسقر .

رافى - ج رَوَافٍ [روق] الشراب : صفا || و - عليه : زاد عليه فضلاً || و - رَوَافٍ وَرَوَافَانَا هـ الشيء : أعجبه وسره .

رافى - ج رَوَافٍ [ريق] الماء على وجه الأرض : تردد وانصبب || و - السراب : جرى واضطرب فوق الأرض || و - الشيء : لمع .

راقب - مُرَاقِبَةٌ [رقب] هـ : حرسه || و - الله في أمره : خافه .

الرائد - ج رَوَادٍ وَرَوَادٍ : النائم .

الرائص - فا || و - (فك) : انظر الجاني .

الرائصَة - مؤنث الرائص || «سهرة راقصة» : حفلة ليلية برقصون فيها .

الرائد - ج رَوَادِيْدٍ [رقد] : دن كبير (فارسية) .

الرائول - [رقل] : جبلٌ يُصْنَعُ به على النخلة .

الراقي - [رفي] : فا || المثقف والمهذب || و - ج رُفَاةٌ وَرَافِقُونَ : من يصنع الرقبة .

الرائية - المثقفة والمهذبة ، نقول «الطبقة الرائية» || و - ج رَوَاقِيْمٌ : مؤنث الرائي لمن يصنع الرقبة || «رجلٌ راقية» : يصنع الرقبة ، والناء للمبالغة لا للتأنيث .

راكب - مُرَاكِبَةٌ [ركب] هـ : لازمه وألح عليه (عامية) .

الراكب - ج رُكَّابٌ وَرُكَّابَانٌ وَرُكُوبٌ وَرِكْبَةٌ وَرَكْبٌ وَرِكْبَةٌ : فا || خلاف الماشي || «راكب الدراجة» : من يتنقل بالدراجة .

الراكية - فسيلة في أعلى النخلة متدلّية لا تبلغ الأرض || و - ج رَوَاكِبٌ : مؤنث الراكب .

الراكد - فا || كل ثابت في مكانه .

كوكب || «راعي النعائم» (فك) : كوكب .

الرَّاعِيَّة - [رعى] : مؤنث الراعي ، ج رَوَاعٍ || «راعية الرأس» (ح) : القملة || «راعية الأذن» (ح) : ضربٌ من الجنادب || «راعية الشيب» : أوائله .

راعٍ - ج رَوَاعٍ وَرَوَاعَانَا [روغ] الصيد : ذهب ههنا وههنا || و - الرجلُ عن الطريق : حاد عنه وذهب هكذا وهكذا مَكْرًا وَخَدِيْعَةً || و - الى كذا : مال إليه سرًا .

راعم - مُرَاعِمَةٌ [رغم] هـ : غاضبه || نابذه وعاداه || فارقه على رُغْمٍ مهُ .

الراغم - «الراغم الأنف» ، ج رُغْمٌ الأنوف : الدليل .

الراغية - [رغو] : الناقة .

راف - ج رَوَافٍ [ريف] : أتى الريف || و - ت الماشية : رعت الريف .

الراف - الخمر .

الرافخ - «رغيف رافخ» : مُتَقَبَّبٌ (عامية) .

رافد - مُرَافِدَةٌ [رفد] هـ : عاونه .

الرافد - ج رُفْدٌ : فا || من يلي الملك ويقوم مقامه إذا غاب || و - ج رَوَافِدٌ : الساعدة .

الرافدان - دجلة والفرات .

الرافدة - ج رَوَافِدٌ : خشبة السقف التي فوق الجسر والعامّة تسميها الوصلة .

الرافض - ج رَافِضُونَ وَرَفِضَةٌ وَرَفَاضٌ : الممتنع ، ضد القابل || مَنْ يرمي الشيء ويتركه .

الرافضة - فرقة من أصحاب الشيعة || الفرقة من الروافض وهم الذين تركوا قائلهم في حرب أو سواها .

الرافضي - النسبة الى الرافضة للفرقة من أصحاب الشيعة .

رافع - مُرَافِعَةٌ [رفع] هـ الى الحاكم : شكاه واستحضره أمامه ليحاكمه || و - هـ : تاركه || و - بهم : أبى عليهم .

الرافع - فا || «برق رافع» : ساطع .

الرافعة - أو المُخَلُّ : أداة بسيطة تُسْتَعْمَلُ لرفع الأثقال وزحزحتها . وتتألف من ثلاثة أقسام : نقطة الاستناد ، وذراع أو موقع المقاومة ، وذراع القوة . وهي ثلاثة أنواع بالنسبة الى موقع نقطة الاستناد : النوع الأول كالفئان والمقص ، والنوع الثاني ككسارة الجوز ، والنوع الثالث كالملقط || «رافعة الألبان» : انظر كاسحة الألبان .

الرافغ - من العيش : الواسع الهنيء .

الرَّائِي - ذُو الْوَقَارِ وَالرِّزَانَةِ (عَامِيَّة) .  
 رَاكُضٌ - مُرَاكُضَةٌ [رَكَضَ] هُ : جَارَاهُ فِي الرِّكْضِ .  
 الرَّائِي - ح رَاكِعُونَ وَرُكِعٌ وَرُكُوعٌ : فَاءٌ || و - ج رَكِعَ  
 وَرُكِعٌ : كَلَّ شَيْءٌ يَخْفُضُ رَأْسَهُ .  
 رَاكَلٌ - مُرَاكَلَةٌ [رَكَلَ] صَاحِبَةٌ : رَكَلَ كُلُّ مَنِهَا  
 الْآخَرَ .  
 الرَّائِي - [رَكَبَ] : فَسِيلَةٌ فِي أَعْلَى النَّخْلَةِ مُتَدَلِّيةٌ  
 لَا تَبْلُغُ الْأَرْضَ || «رَاكُوبُ الْكُرْمِ» : مَا يُعْرَشُ عَلَيْهِ .  
 الرَّائِي - [رَكَبَ] : فَسِيلَةٌ فِي أَعْلَى النَّخْلَةِ مُتَدَلِّيةٌ  
 لَا تَبْلُغُ الْأَرْضَ .  
 رَالَ - رَزَيْلًا [رَيْلَ] الصَّبِيُّ : سَالَ رِيَالُهُ .  
 رَامَ - رَوْمًا وَمَرَامًا [رَوَمَ] الشَّيْءُ : أَرَادَهُ .  
 رَامَ - رَزَيْمًا [رَمَمَ] حَمَلُ الْبَعِيرِ : مَالٌ || و - الْمَكَانَ  
 وَمِنْهُ : زَالَ عَنْهُ وَفَارَقَهُ || و - عَنْهُ : تَبَاعَدَ || و -  
 بِالْمَكَانِ : أَقَامَ وَثَبَتَ || و - رَزَيْمًا وَرَزَيْمَانًا الْجَرْحُ :  
 انْضَمَّ فَمُهُ لِلْبُرَى .  
 الرَّامِ - [رَوَمَ] (ن) : شَجَرٌ .  
 رَامَى - مُرَامَةٌ وَرِمَاءٌ وَرَمَاءٌ [رَمِيَ] هُ : رَمَى أَحَدَهُمَا  
 الْآخَرَ || دَافَعَهُ || و - عَنْ قَوْمِهِ : نَاضَلَ .  
 الرَّامَةُ - [رَوَمَ] : مُسْتَنْقَعٌ يَجْتَمِعُ فِيهِ الْمَاءُ || مَوْضِعٌ فِي  
 الْبَادِيَةِ .  
 الرَّامَةُ - ج رُمٌ [رَمَ] مِنَ الْجَوَارِي : الْمُصَلِّحَةُ الْحَادِقَةُ .  
 رَامَعَ - مُرَامَعَةٌ [رَمَعَ] هُ : طَاعَنَهُ بِالرَّمْحِ .  
 الرَّامِجُ - ذُو الرَّمْحِ (وَلَا فِعْلَ لَهُ) || «ثَوْرٌ رَامِجٌ» : لَهْ  
 قَرْنَانٌ || «السَّمَاءُ الرَّامِجُ» (فك) : نَجْمٌ .  
 الرَّامِسُ - ج رَوَامِسُ : كُلُّ دَابَّةٍ تَخْرُجُ بِاللَّيْلِ .  
 الرَّامِسَاتُ - الرِّيحُ الَّتِي تَغْطِي آثَارَ الدِّيَارِ بِمَا تُثِيرُ .  
 رَامَقَ - مُرَامَقَةٌ [رَمَقَ] الرَّجُلُ : تَبَعَهُ بِنَظَرِهِ وَرَقَبَهُ ||  
 دَارَاهُ مَخَافَةَ شَرِّهِ || و - الْعَمَلُ : عَمَلُهُ وَلَمْ يُحْسِنَهُ .  
 الرَّامُوزُ - ج رَوَامِيزُ [رَمَزَ] : النَّمُودَجُ || الْأَصْلُ || صُورَةٌ  
 طَبَقَ الْأَصْلُ .  
 الرَّامُوسُ - ج رَوَامِيسُ [رَمَسَ] : الْقَبْرِ .  
 الرَّامِي - [رَمِيَ] : فَاءٌ ، ج رُمَاءٌ وَرَامُونَ || و - (فك) :  
 كَوْكَبٌ || و - أَوْ قَنْبٌ سِيَّامٌ (ن) : جِنْسٌ نَبَاتٌ لِيَفِيٍّ  
 مِنْ فَصِيلَةِ الْقَرَّاصِيَّاتِ ، شَبِيهِ نَبَاتِ الْقَرَّاصِ . يُنْتَجَجُ فِي  
 بِلْدَانِ الشَّرْقِ الْأَقْصَى . وَهُوَ يُعْرَفُ فِي الْهِنْدِ بِاسْمِ رِيَّةٍ  
 وَفِي جَاوِيٍّ وَالْمَلَايَا بِاسْمِ رَامِيٍّ ، وَقَدْ نُقِلَتْ هَذِهِ اللَّفْظَةُ

إلى كثير من اللغات الأروبية .  
 رَانَ - رَوْنًا [رَوَنَ] الْأَمْرُ : اشْتَدَّ || و - تِ اللَّيْلَةُ :  
 اشْتَدَّ هَوْنُهَا أَوْ غَمُّهَا .  
 رَانَ - رَيْتًا وَرَيْوَنًا [رَيْنَ] الشَّيْءُ فَلَانًا وَعَلِيهِ وَبِهِ :  
 غَلِبَ عَلَيْهِ ؛ نَقُولُ «رَانَ هَوَاهُ عَلَى قَلْبِهِ» أَي غَلِبَ عَلَيْهِ ||  
 و - تِ نَفْسُهُ : خَبِثَتْ وَغَشَّتْ .  
 الرَّانُ - [رَيْنَ] : حِذَاءٌ كَالْخُفِّ إِلَّا أَنَّهُ أَطْوَلُ مِنْهُ .  
 رَانَى - مُرَانَةٌ [رِنَى] هُ : بَارَاهُ || دَارَاهُ .  
 الرَّاهِبُ - ج رُهَبَانٌ : فَاءٌ || مَنْ اعْتَزَلَ عَنِ النَّاسِ إِلَى  
 دَيْرٍ طَلَبًا لِلْعِبَادَةِ ؛ وَأَصْلُهُ مِنَ الرَّهْبَةِ أَيِ الْخَوْفِ .  
 الرَّاهِيَّةُ - ج رَاهِيَّاتٍ وَرَوَاهِبٍ : مَوْتٌ الرَّاهِبِ ||  
 الْحَالَةُ الَّتِي تَفْرَعُ .  
 رَاهَقَ - مُرَاهَقَةٌ [رَهَقَ] الْغَلَامُ : قَارِبَ الْحُلْمِ أَي بَلَغَ  
 حَدَّ الرِّجَالِ .  
 رَاهَنَ - رِهَانًا وَمُرَاهَنَةً [رَهَنَ] هُ عَلَى كَذَا : خَاطَرَهُ ||  
 و - هُ عَلَى الْخَيْلِ : سَابَقَهُ .  
 الرَّاهِنُ - فَاءٌ || الثَّابِتُ || الْمُتَيْنُ || الْمُعَدَّةُ || الدَّائِمُ مِنْ  
 الطَّعَامِ وَنَحْوِهِ || الْحَالِي ، الْحَاضِرُ ؛ نَقُولُ «فِي الظُّرُوفِ  
 الرَّاهِنَةِ» || «الْوَضْعُ الرَّاهِنُ وَالْحَالَةُ الرَّاهِنَةُ» : وَضَعُ  
 الْأَشْيَاءِ الْحَاضِرِ .  
 الرَّاهِتَامِجُ - الْكِتَابُ الَّذِي يَهْتَدِي بِهِ الْمَلَّاحُونَ فِي الْبَحْرِ  
 إِلَى مَعْرِفَةِ الْمَراسِي وَغَيْرِهَا (فَارْسِيَّةٌ) .  
 الرَّاهِي - [رَهَوَ] مِنَ الْعَيْشِ : الطَّيِّبُ السَّاكِنُ .  
 الرَّاهِيَّةُ - مَوْتٌ الرَّاهِيِّ || و - (ح) : النَّحْلَةُ .  
 رَاوَحَ - مُرَاوَحَةٌ [رَوَحَ] بَيْنَ الْعَمَلَيْنِ : اشْتَغَلَ بِهَذَا مَرَّةً  
 وَبِهَذَا أُخْرَى || و - بَيْنَ رِجْلَيْهِ : قَامَ عَلَى كُلِّ مَنِهَا  
 مَرَّةً .  
 رَاوَدَ - مُرَاوَدَةٌ وَرَوَادًا [رَوَدَ] هُ : شَاءَهُ || و - هُ عَلَى  
 كَذَا : حَمَلَهُ عَلَى فِعْلِهِ || و - هُ عَنْ وَعَلَى نَفْسِهِ : خَادَعَهُ  
 وَطَلَبَ مِنْهُ الْمَنْكَرَ || و - فَلَانًا : حَاوَلَ إِغْرَاءَهُ وَاسْتِهْوَاءَهُ .  
 رَاوَضَ - مُرَاوَضَةٌ [رَوَضَ] هُ عَلَى الْأَمْرِ : خَاتَلَهُ وَدَارَاهُ  
 حَتَّى يَدْخُلَ فِيهِ .  
 رَاوَعَ - مُرَاوَعَةٌ [رَوَعَ] هُ : خَادَعَهُ || صَارَعَهُ لِأَنَّ كُلَّ  
 وَاحِدٍ مِنْهُمَا يُرْبِعُ الْآخَرَ || و - هُ عَلَى الْأَمْرِ : رَاوَدَهُ  
 عَلَيْهِ || و - الْقَوْمُ : طَلَبَ بَعْضُهُمْ بَعْضًا عَلَى وَجْهِ الْمَكْرِ .  
 الرَّاَوْدُ - (ن) : الرَّوْدُ .  
 الرَّاَوِيقُ - [رَوَّقَ] : الْمِصْفَاةُ || إِثْنَاءُ يُرَوَّقُ فِيهِ الشَّرَابُ ||



(طب) : مرض يُخْدِثُ التَّهَابًا فِي نَسِجِ الرَّئَةِ الْخَاصِّ .  
رَوْدَ - رُوْدَةٌ [رَاد] الْغَصْنُ : كَانَ أَرْطَبَ وَأَرْحَصَ  
مَا يَكُونُ .

الرَّادُ - «رَادُ الضُّحَى» : وَقْتُ ارْتِفَاعِ الشَّمْسِ وَانْبِسَاطِ  
الضُّوءِ .

الرُّودُ - [رَاد] مِنَ الْأَغْصَانِ : هُوَ أَرْطَبُ وَأَرْحَصُ مَا  
يَكُونُ .

رَأَى - رَأَاةٌ [رَأَى] : قَلْبٌ حَدَقْتَهُ وَحَدَّدَ نَظْرَهُ || وَ -  
بِعَيْنَيْهِ : حَرَكْتَهُمَا وَأَدَارَهُمَا || وَ - تِ الطَّبَّاءُ : بَصَبَتْ  
بِأَذْنَابِهَا || وَ - السَّحَابُ أَوْ السَّرَابُ : لَمَعَ || وَ -  
الرَّجُلُ : تَرَدَّدَ بِحُرُوفِ الرَّاءِ إِذَا قَرَأَ أَوْ تَكَلَّمَ .

الرُّرَأَى - [رَأَى] : الَّذِي يَحْرُكُ عَيْنَيْهِ وَيُدْبِرُهُمَا (لِلْمَذْكُورِ  
وَالْمَوْثُوتِ) .

الرُّرَأَاةُ - [رَأَى] : مَوْثُوتُ الرُّرَأَى .

رَأَسَ - رِئَاسَةٌ الْقَوْمِ : كَانَ رِئِيسَهُمْ || وَ - رَأَسًا هُ :  
أَصَابَ رَأْسَهُ .

رُؤُوسَ - رِئَاسَةٌ [رَأَسَ] : كَانَ رِئِيسًا .

رُؤِيسَ - [رَأَسَ] : شَكَا رَأْسَهُ .

رَأَسَ - تَرْتِيسًا [رَأَسَ] هُ : جَعَلَهُ رِئِيسًا .

الرُّرَأَسُ - جِ أَرُؤُوسٍ وَرُؤُوسٍ وَرُؤُوسٍ وَرَأَسٍ (ع ١) :

مَا يَلِي الرِّقْبَةَ مِنْ أَعْلَاهَا فِي الْإِنْسَانِ وَمِنْ مَقَدِّمِهَا فِي  
الْحَيَوَانَاتِ || أَعْلَى الشَّيْءِ || سَيِّدُ الْقَوْمِ || وَيُطْلَقُ عَلَى

الْحَيَوَانَاتِ ذَاتِهِ ؛ وَأَكْثَرُ هَذَا الْاسْتِعْمَالِ فِي الْمَوَاشِيِّ ، فَيُقَالُ  
«أَرْبَعُونَ رَأْسًا مِنَ الْغَنَمِ» || وَيُطْلَقُ أَيْضًا عَلَى الْوَاحِدَةِ

مِنَ الْبَطِّيخِ وَالْبَقَطِينِ وَالْقَرَعِ وَالثُّومِ وَالشَّمْنَدَرِ || «مَسْقَطُ  
الرُّرَأَسِ» : مَوْضِعُ الْوِلَادَةِ || «رَكِبَ رَأْسَهُ» : لَمْ يَعْملْ

إِلَّا بِرَأْيِهِ || «عَلَى الرُّرَأَسِ وَالْعَيْنِ» : بِكُلِّ طَبِيبَةٍ خَاطِرًا ||  
«رَأْسُ الشَّهْرِ أَوْ الْعَامِ» : أَوَّلُ يَوْمٍ مِنْهُ || «رَأْسُ النَّبِيحِ» :

مَخْرَجُهُ || «رَأْسُ الْآفَاتِ» : أَسَاسُهَا ، أَهْمُهَا ||  
«رَأْسُ الْجِسْرِ» (اع) : مَوْضِعُ مَوْقِفِ ، وَرَاءَ نَهْرٍ أَوْ بَحْرٍ ،

تَحْتَلُّهُ قُوَّاتٌ عَسْكَرِيَّةٌ فِي أَرْضِي الْعَدُوِّ || يُقَالُ «هَذَا  
قَسَمٌ بِرَأْسِهِ» أَيِ مَسْتَقِلٌّ بِنَفْسِهِ || وَيُقَالُ «فَعَلَهُ رَأْسًا»

أَيِ ابْتِدَاءٍ غَيْرِ مَسْتَطِرِدٍ إِلَيْهِ مِنْ غَيْرِهِ || «رَأْسًا عَلَى  
عَقَبٍ» : ظَهَرَ لِبَطْنٍ || تَمَامًا || «عَلَى رُؤُوسِ الْأَشْهَادِ» :

عَلَنًا .

الرُّرَأَسَاءُ - مَوْثُوتُ الْأَرَأَسِ .

الرُّرَأَسَمَالُ - أَوْ رَأْسُ الْمَالِ ، جِ رُؤُوسِ الْأَمْوَالِ : كُلُّ

الرُّرَأَسِ .

الرُّرَأِي - جِ رُؤَاةٌ وَرَأُؤُونَ [رَوِي] : نَاقِلُ الْحَدِيثِ وَذَاكِرُهُ .  
الرُّرَأِيَّةُ - الَّذِي يَرُوي الْحَدِيثَ أَوْ الشِّعْرَ ، وَالتَّاءُ فِيهِ

لِلْمَبَالِغَةِ || وَ - جِ رُؤَايَا : الْمَزَادَةُ مِنْ ثَلَاثَةِ جُلُودٍ فِيهَا  
الْمَاءُ || الدَّابَّةُ يُسْتَقَى عَلَيْهَا .

الرُّرَأِيَّةُ - جِ رَأِيَاتٌ وَرَأِيٌّ [رَوِي] : عِلْمُ الْجَيْشِ . وَتُكْنَى  
«أُمُّ الْحَرْبِ» وَتَكُونُ أَكْبَرَ مِنَ اللُّوَاءِ || الْعَلَامَةُ الْمَنْصُوبَةُ

لِكِي يَرَاهَا النَّاسُ .

رَأَى - يَرَى رَأْيًا وَرُؤْيَةً وَرِئِيَانًا [رَأَى] : نَظَرَ بِالْعَيْنِ  
أَوْ بِالْعَقْلِ . وَأَصْلُ يَرَى يَرَأَى وَلَا تُسْتَعْمَلُ عَلَى أَصْلِهَا

إِلَّا نَادِرًا ، وَالْأَمْرُ مِنْهُ رَأَ || «رَأَى مِنْهُ الْعَجَبُ» : لَقِيَ  
مِنْهُ مَا يَبْهَتُ وَيَحْزِنُ || «رَأَى مِنْ وَاجِبِهِ» : وَجَدَ مِنْ

وَاجِبِهِ ، اعْتَقَدَ أَنَّ مِنْ وَاجِبِهِ || «رَأَى رَأْيَهُ» : كَانَ  
رَأْيُهُ مِثْلَ رَأْيِهِ .

رَأَى - تَرْتِيبًا [رَأَى] يَثُ : أَرَيْتُهُ خِلَافَ مَا أَنَا عَلَيْهِ .  
الرُّرُؤَاءُ - [رَأَى] : الْمَنْظَرُ أَوْ حُسْنُهُ .

الرُّرُؤَاءُ - [رَأَى] : مِصْرٌ رَأَعَى || التَّظَاهُرُ بِخَيْرٍ دُونَ  
حَقِيقَتِهِ .

الرُّرُؤَابُ - [رَأَبَ] : مَنْ يَرَأَبُ .

الرُّرُؤَاسُ - [رَأَسَ] : بَاتِعُ الرُّؤُوسِ .

الرُّرُؤَاسَةُ - [رَأَسَ] : الرِّعَاةُ ، الْمَقَامُ الْأَوَّلُ ؛ يُقَالُ  
«رِئَاسَةُ الْوِزَارَةِ» .

الرُّرُؤَاسِي - [رَأَسَ] : الْعَظِيمُ الرُّرَأَسِ .

الرُّرُؤَاسِيَّةُ - [رَأَسَ] : النِّسْبَةُ إِلَى الرِّئَاسَةِ || «النِّظَامُ  
الرُّرُؤَاسِيَّةُ» : نِظَامٌ تَكُونُ فِيهِ السُّلْطَةُ بِيَدِ رِئِيسِ الْجُمْهُورِيَّةِ

أَوْ رِئِيسِ الدَّوْلَةِ .

رَأَبَ - رَأَبًا الصَّدْعُ : أَصْلَحُهُ || وَ - الشَّيْءُ : جَمَعُهُ  
وَشَدَّهُ بِرَفْقٍ || وَ - بَيْنَهُمْ : أَصْلَحَ .

الرُّرُؤَابُ - مِصْرٌ || وَ - جِ رِئَابُ : الصَّدْعُ وَالشَّقُّ ||  
السَّيِّدُ .

الرُّرُؤِبَالُ - جِ رَأَيْبِلٌ وَرَأَيْبِلٌ [رَأَيْبِل] (ح) : الْأَسَدُ ||  
وَ - (ح) : الذَّنْبُ .

الرُّرُؤِيَّةُ - جِ رِئَابٌ وَرُؤِيَّاتٌ [رَأَبَ] : قِطْعَةٌ مِنْ خَشَبٍ  
أَوْ نَحْوِهَا يَرَأَبُ بِهَا الشَّيْءُ || مَا تُسَدُّ بِهِ الثَّلْمَةُ || اللَّبْنُ

الْخَائِرُ .

الرُّرُؤَةُ - جِ رِئَاتٌ وَرِئُوتُونَ [رَأَى] (ع ١) : أَمُّ جِزءٍ مِنْ  
جِهَازِ التَّنَفُّسِ فِي الْإِنْسَانِ وَالْحَيَوَانَاتِ || «ذَاتُ الرُّرُؤَةِ»

ثروة لا تُستعمل للإنفاق المباشر، بل هي معدّة للاستثمار والتوظيف .  
**الرَّأْسَمَالِيّ** - النسبة الى الرأسمال || صاحب رأس المال المُستثمر في مشروع .  
**الرَّأْسَمَالِيَّة** - نظام اقتصادي واجتماعي تكون فيه وسائل الإنتاج ملكاً للذين وظّفوا الأموال ، أي لا تكون رؤوس الأموال ، مصدر الدخل ، ملكاً لفئة العمّال بل لأصحاب العمل .  
**رَأْفَ** - رَأْفَةٌ به : رحمه أشدّ رحمة .  
**رَفَفَ** - رَأْفًا به : رَأْفًا .  
**رُوفَ** - رَأْفَةً به : رَأْفًا .  
**رَأْفَ** - تَرَفُّفًا [رَأْفَ] هـ : استعطفهُ || حملهُ على الرَّأْفَةِ .  
**الرَّأْفَ** - الرَّوْفُ .  
**الرَّوْفَ** - الرَّوْفُ .  
**الرَّفَفَ** - الرَّوْفُ .  
**الرَّأْفَةَ** - أشدّ الرحمة .  
**الرَّأل** - ج رِئَالٌ وأرْؤُلٌ ورِئَالانٌ ورِئَالَةٌ (ح) : ولد النعام .  
**الرَّألَةَ** - (ح) : مؤنث الرِّئَالِ .  
**رَأَمَ** - رَأْمًا الحبلَ : قتله قتلاً شديداً || و - القِدْحُ : أصلحهُ .  
**رَكَمَ** - رَأْمًا ورِئْمَانًا الجريحُ : انضمَّ للبرءِ || و - تِ النَّاقَةُ ولَدَهَا : عطفت عليه || و - الشَّيْءُ : أَحَبَّهُ وَأَلْفَقَهُ .  
**الرَّوْفُوفَ** - [رَأْفَ] : الرَّحومُ ، الشديدي الرَّحْمَةِ .  
**الرَّوْمُ** - ج رَوَائِمِ [رَأْمَ] من النوق : التي تعطف على ولدها .  
**الرَّوْيُ** - [رَأْيَ] : النسبة إلى الرَّوْفَةِ .  
**الرَّأْيَ** - ج آراءٍ وأرَاءٍ [رَأْيَ] : ما اعتقده الإنسان وارتأه ؛ تقول « رأيت كذا » أي اعتقادي ، و « في رأيت » أي في اعتقادي || الإصاغة في التدبير || « الرَّأْيُ العامُّ » : الاعتقاد السائد عند الجمهور || « الرَّأْيُ رَأْيُكَ » : عليك أنت أن تقرّر || « أهلُ الرَّأْيِ » : الذين يُستشارون || « تبادلُ الآراءِ » : هو أن يقف كلُّ واحد على رأي الآخر ، المشاركة في الآراء .  
**الرَّوْيَ** - [رَأْيَ] : المنظر أو حُسْنُهُ .

**الرَّوْيَ** - [رَأْيَ] : الرَّوْيَ .  
**الرَّوْيَا** - ج رَوْيٍ [رَأْيَ] : ما تراه في المنام .  
**الرَّوْيَةَ** - ج رَوْيٍ [رَأْيَ] : النظر بالعين أو بالقلب .  
**الرَّوْيَسَ** - ج رَوْيَسَاءَ [رَأْسَ] : سيّد القوم ومقدّمهم || صاحب المقام الأوّل في هيئة أو مجلس أو جمعية ؛ فنقول « رئيس مجلس النواب » و « رئيس الوزراء » || و - (اع) : رتبة عسكرية تُعادل رتبة نقيب || « رئيس التحرير » : مدير تحرير جريدة أو مجلة || « رئيس التّشريفات » : المدير المسؤول عن قضايا اللياقة ، عن التّشريفات ، في الحفلات والعلاقات الرسميّة || والرئيس أيضًا : المُصاب رأسه أو الذي شجّ رأسه .  
**الرَّوْيَسَ** - [رَأْسَ] (ز) : شكلٌ من نظام التّنوير يمتدّ فيه رأس المحور الأصليّ ويحمل زهيرات لاطية .  
**الرَّوْيَسَةَ** - [رَأْسَ] : مؤنث الرَّوْيَسِ || واحدة الرَّوْيَسِ .  
**الرَّوْيَسِيّ** - [رَأْسَ] : الأساسيّ ، الأهمّ ، يقال « سببٌ رئيسيٌّ » و « شارعٌ رئيسيٌّ » . ومنه « المقالة الرئيسيّة » : الافتتاحيّة في جريدة أو مجلة .  
**رَبَّ** - رُبًّا [رَبَّ] القومَ : ساسهم وكان فوقهم || و - الشَّيْءُ : مَلِكُهُ || جمعه || و - الولدُ : رَبَّاهُ حتى أدركه || و - الأمرُ : أصلحهُ || و - النعمةُ : زادها || و - الدهنُ : طَيَّبَهُ وأجادههُ || و - بالمكان : أقامَ به || و - رَبًّا ورُبًّا الرُّقُ : طلاه رُبًّا التمرَ فطابت رائحته ومنع السمن من أن يفسد .  
**الرَّبَّ** - ج رَبَّابٍ ورُبُوبٍ (ط) : ما يُطبخ من التمر وسواه || ما يُختر من عصير التمار .  
**رُبًّا** - وقد تخفّف : حرف جرّ للتقليل أو للتكثير حسبما يُستفاد من سياق الكلام ؛ ولا يدخل إلا على نكرة وهو في حكم الزائد فلا يتعلّق بشيء . نحو « رُبًّا جهل رَفَع » فجهل مجرور لفظاً مرفوع محلّاً على أنه مبتدأ . ويجوز حذف « رُبًّا » بعد « الواو » ويقع الاسم بعدها محروماً برُبِّ لا بالواو ، نحو « وليلةٍ ليس بها كوكب » || حرف جرّ للتقليل ، إذا لحقته « ما » كفتّه عن العمل فيجوز دخوله على الأفعال والمعارف ؛ فنقول « رُبِّمَا الخليلُ مقبلٌ » و « رُبِّمَا أقبل الخليلُ » . وقد يبقى عمله كقوله « رُبِّمَا ضربةٌ بسيفٍ صقيلٌ » .  
**الرَّبِّ** - مص || و - ج أَرْبَابٍ ورُبُوبٍ : من أسمائه تعالى || السيّد || المالك وصاحبُ الشَّيْءِ || المُصلِحُ ||

(هـ) : هو الْمُضَلَّعُ الرَّبَاعِيُّ || « مؤتمِرٌ رَبَاعِيٌّ » : اجتماع يضم ممثلي أربع دول أو يشترك فيه أربع شخصيات لها وزنها في الشؤون الدولية .

الرَّبَاعِيَّةُ - ج رَبَاعِيَّاتٌ : مؤنثُ الرَّبَاعِيِّ || السينُ التي بين الثنية والثاب .

الرَّبَالَةُ - كثرة اللحم ؛ تقول « ضَمَّرَ بعد رَبَالَةٍ » أي بعد كثرة لحمه .

الرُّبَّانُ - ج رَبَائِنَةٌ وَرَبَائِينُ [ربن] : مَنْ يُجْرِي ويقود السفينة ؛ رئيس الملاحين || « رُبَّانٌ كُلُّ شَيْءٍ » : معظمه وجماعته .

الرُّبَّانُ - [رب] : الجماعة ؛ يقال « أَخَذَ الشَّيْءَ بِرُبَّانِهِ » أي جميعه .

الرُّبَّانُ - [رب] : الجماعة .

الرُّبَّانِيُّ - ج رَبَائِنَةٌ وَرَبَائِينُ [ربن] : مَنْ يُجْرِي ويقود السفينة ؛ رئيس الملاحين .

الرُّبَّانِيُّ - [رب] : النسبة الى الربِّ || المتأله العارف بالله || الحَبْرُ .

الرُّبَّانِيَّةُ - مؤنثُ الرَّبَّانِيِّ للنسبة ؛ ومنه « الصلاة الرَّبَّانِيَّةُ » : الأَبَاتَانُ .

رَبَّأٌ - رَبَّأٌ [ربأ] : علا وارتفع || و - على جبلٍ : أشرف || و - المالُ : حفظه وأصلحه || و - القومَ وللقومَ : صار لهم ربيثة || « إِرْبَأُ بِهِ » : احفظه واحرص عليه .

رَبَّبَ - تَرْبِيئًا وَتَرْبِيَّةً [ربب] الولدُ : رَبَّاهُ حتى أدركه || و - الدهنُ : طَيَّبَهُ وأجاده .

رَبَّتَ - رَبَّتًا الصَّبِيُّ : رَبَّاهُ .

رَبَّتَ - تَرْبِيئًا [ربت] على كَفْفِهِ : ضربه عليها بلطفٍ || و - الصَّبِيُّ : رَبَّاهُ || ضربه يده على جنبه قليلاً لينام .

الرَّبِّيَّةُ - [رب] : مؤنثُ الرَّبِّ || كل ضم على صورة الأثني كالأثني || « رَبِّيَّةُ الشَّعْرُ » : عروس الشَّعْرُ ، الإلهام الشعري الذي يتخيلونه على شكل امرأة .

الرَّبِّيَّةُ - ج أَرَبِيَّةٌ وَرَبَّابٌ [ربب] : الجماعة الكثيرة || و - (ن) : شجرة الخروب .

رَبَّتَمَا - رَبٌّ .

رَبَّحَ - رَبَّحًا وَرَبَّحًا وَرَبَّاحًا في تجارته : كسب فتجارته رابحة .

رَبَّحَ - تَرْبِيحًا هُ : جعله يَرْبَحُ .

« أَرْبَابُ المالِ » : الرُّسْمَالِيُّونَ .

رَبَا - رُبَاً وَرُبُوًا [ربو] المالُ : زاد ونما || و - على كذا : أَنافَ وزاد ؛ يقال ما يربو على المنة || و -

الرَّابِيَّةُ : علاها || و - رُبُوًا وَرُبُوًا الولدُ : نشأ || و - رُبُوًا الفرسُ : أَخذه الرُّبُوًا انتفخ .

رَبَّى - رَبَّاهُ وَرَبِيئًا [ربو] الولدُ : نشأ .

رَبَّى - تَرْبِيَّةً [ربو] الولدُ : غَدَّاهُ وجعله يربو || هَدَّبَهُ || و - التَّفَاحُ أو غيرهُ بالسُّكَّرِ : عَقَدَهُ .

الرَّبِّيَا - الفضلُ || الفائدة أو الربح الذي يتناوله المرابي من مدينته .

الرَّبِّيَاءُ - [ربو] : الفضل ، المِنَّةُ .

الرَّبِّيَابُ - [ربب] : العهد || الأَصْحَابُ .

الرَّبِّيَابُ - [ربب] : السحاب الأبيض || و - (مو) : آلة طرب .

الرَّبِّيَابَةُ - واحدة الرَّبِّيَابِ للسحاب الأبيض .

الرَّبِّيَابَةُ - [ربب] : الاسم من الرَّبِّ || العهد || المملكة .

الرَّبِّيَابُ - الرُّبَّاحُ .

الرَّبِّيَابُ - الرِّيحُ .

الرَّبِّيَابُ - ج رَبَّابِيحُ (ح) : الفصيل || و - (ح) : الجَدْيُ || و - (ح) : القِرْدُ الذَّكَرُ .

الرَّبِّيَابُ - فَا || الأَسَدُ .

الرَّبِّيَابُ - واحد الرَّبِّيَابَاتِ || و - ج رُبِّيَابُ : ما يُرْبِطُ بِهِ الخيل || الحصن أو المكان الذي يُرْبِطُ فِيهِ الجيشُ || الفؤاد .

الرَّبِّيَابُ - (مو) : مَنْ يربط الأوتار .

الرَّبِّيَابَاتُ - هي المعاهد المبنية والموقوفة للفقراء .

الرَّبِّيَابَةُ - « رَبِّيَابَةُ الحَاشِ » : الشجاعة ، اطمئنان القلب .

رُبِّيَاعٌ - معدول عن أربعة اربعة ؛ يقال « أتوا رُبِّيَاعَ » بالفتح أي أربعة اربعة .

الرَّبِّيَاعُ - حُسْنُ الحال .

الرَّبِّيَاعَةُ - الحالة الحسنة التي أنت مقيم عليها || ما يملكه الإنسان وتكون به حالته حسنة || الرئاسة .

الرَّبِّيَاعَةُ - الرَّبَّاعَةُ .

الرَّبِّيَاعِيُّ - ج رُبْعٌ وَرُبْعٌ وَرُبْعَانٌ وَرَبَّاعٌ وَرُبَّاعٌ : الذي سقطت رَبَّاعِيَّتُهُ .

الرَّبِّيَاعِيُّ - ما رُكِبَ من أربعة || و - أو الشكل الرباعي

عليه الحُمَى : جاءته رِبْعًا أي كلَّ رابع يوم || و - رِبْعًا ورُبُوعًا الربيعُ : دخل || و - رِبْعًا القومَ : تَمَّهم بنفسه أربعين أو أربعة || أخذ رُبْعَ أموالهم || و - الحبلُ : فقله من أربع طاقات .

رُبْع - الرجلُ : أتته الحُمَى كلَّ رابع يوم || و - القومُ : أصابهم مطرُ الربيع ، وكذلك الأرض .

رَبِع - تَرَبَّعًا البيتَ أو الحوضَ : جعله مربعًا .  
الرَّبِيع - ج أرْبَاع ورُبُوع : جزءٌ من أربعة أجزاء الشيء .

الرَّبِيع - الرجلُ بين الطويل والقصير ؛ نقول « رجلٌ رِبْعٌ » || و - ج رِبَاع ورُبُوع وأرْبَاع : الدار || ما حول الدار || المحلَّة || المنزلة || جماعة الناس || الموضع يرتعون فيه .

الرَّبِيع - حَبَسُ الإبلِ عن الماء ثلاثة أيام وورودها في الرابع || « حَمَى الرَّبِيع » : هي التي تنوب كلَّ رابع يوم .

الرَّبِيع - ج أرْبَاع ورُبُوع : جزءٌ من أربعة أجزاء الشيء .

الرَّبِيع - ج رِبَاع وأرْبَاع : الفصيل يُنتج في الربيع وهو أولُ التناج .

الرَّبِيع - الرجلُ بين الطويل والقصير ؛ نقول « رجلٌ رِبْعٌ » .

الرَّبِيعَة - صندوق يُحْمَلُ فيه المُصْحَفُ || و - رِبْعَات ورِبْعَات (للمذكَّر والمؤنث) : الوسيط القامة .

الرَّبِيعَة - ج رِبْعَات ورِبَاع : مؤنثُ الرَّبِيع .  
رَبِيعٌ - رِبْعًا هُ : شدَّةٌ في الرِّينِ || و - هُ في الامر : أوقعه فيه .

الرَّبِيعُ - حَبَلٌ فيه عدَّةٌ عُرَى كلَّ عُرْوَةٍ فيه رِبْقَةٌ .  
الرَّبِيعَة - ج رَبِيعٍ ورِبَاقٍ وأرْبَاقٍ : العُرْوَة .

الرَّبِيعَة - ج رَبِيعٍ ورِبَاقٍ وأرْبَاقٍ : العُرْوَة .  
رَبِكَ - رِبْكًا الشيءُ : خلطه || و - الرِّبِكَة : عملها || و - هُ : ألقاهُ في الوَحْلِ .

رَبِكَ - رِبْكًا : اختلط عليه الأمرُ وضعفت حيلتهُ .  
الرَّبِيكُ - مَنْ اختلط عليه الأمرُ وضعفت حيلتهُ .

الرَّبِيلُ - ج رُبُول (ن) : ضربٌ من الشجر يتفطر من غير مطرٍ .

الرَّبِيلُ - (ن) : نبات شديد الخضرة .

الرَّبِيع - ج أرْبَاع : ما يُرْبِح .

الرَّبِيع - الرَّبِيع || و - (ح) : الفصلان الصغار .

الرَّبِيعاء [ربدا] : مؤنث الأربد || المنكرة ؛ يقال « داهية رِبْداء » .

الرَّبِيدَة - العُبْرَة .

رَبِيدٌ - رَبِيدًا : خَفَّت رِجْلُهُ في المشي أويده في العمل .

الرَّبِيد - مَنْ خَفَّت رِجْلُهُ في المشي أويده في العمل .

الرَّبِيدَة - خرقة يجلو بها الصانع الحلي || صوفة يُهنا بها البعير || العينة تعلق في أذن البعير أو عنقه || صمامة القارورة .

الرَّبِيب - [ريرب] : القطيع من بقر الوحش .

رَبِيسٌ - رِبْيسًا به : انتظر له خيرًا أو شرًّا يحلُّ به أو انتظر فرصةً ليُلحِقَ به شرًّا .

الرَّبِيسَة - الانتظار والترَبُّص .

رَبِيسٌ - رِبْيسًا ورِبْيسًا ورِبْيسَةً ت الدابةُ : بمعنى بركت الإبل || و - الأسدُ على فريسته والقِرْنُ على قرينه : برك || و - رِبْيسًا ورِبْيسًا فلاتًا أو المكان :

أوى إليه .

رَبِيسٌ - تَرَبِيسًا هُ بالمكان : ثَبَّتَهُ فيه || و - الدوابُّ : آواها في المرَبِص .

الرَّبِيسٌ - ج أرْبَاص : مأوى الغنم || مسكن القوم || ما حول المدينة من بيوت ومساكن || سور المدينة ||

كل ما يُؤوى ويُستراح إليه من أهلٍ وقريبٍ ومالٍ وبيتٍ ونحو ذلك || الأعماء || حَبْلُ الرَّحْلِ .

الرَّبِيسَة - من الأرض : ما سفل .

رَبِيطٌ - رِبْيطًا هُ : أوثقهُ وشدَّهُ || و - هُ الله على قلبه : قواه وصبره || و - جَأْشُهُ : اشتدَّ قلبه .

الرَّبِيط - مص || « أهل الحِلِّ والرَّبِيط » : أولياء الشأن ، مَنْ ييدهم السلطة .

الرَّبِيط - الخيل إذا رُبِطت بالأفنية وعُلِفَت .

الرَّبِيطَة - ج رِبْيطَات : الخزمة || ما يُشدُّ به كاللِفاقة والعصابة || « رِبْيطَةُ الساق » : ما يُشدُّ به الجورب على

الساق || « وسامُ رِبْيطَةِ الساق » : أحد الأوسمة الإنكليزية .

رَبِيعٌ - رِبْعًا : تَوَقَّفَ وانتظر || و - بالمكان : أقام || و - بعيشه : رَضِيَ || و - عنه : كَفَّ || و - عليه :

عطف || و - الرجلُ : رفع الحجر بيده امتحانًا لقوته ||

أَحْصَبَ || و - تِ الإبلُ : وردت الرِّبع || و - تِ

الرَّبَلَةُ - ج رَبَلَات : أصول الأفخاذ || كلُّ لحمية غليظة .  
 الرَّبَلَةُ - ج رَبَلَات : الرَّبَلَةُ .  
 رَبَّما - انظر رَبَّ .  
 رَبَّةٌ - رَبٌّ .  
 الرَّبْوُ - [ربو] (طب) : علةٌ تحدث في الرئة فتصير التنفسَ صعباً || و - (طب) : انتفاخ الجوف || و - ج أَرْبَاءُ : الرابية || النفسُ العالي || الجماعة .  
 الرَّبُوبُ - ج أَرْبَةٌ [رب] : الرَّيْبُ .  
 الرَّبُوبِيَّةُ - النسبة إلى الرَّبِّ .  
 الرَّبْوَةُ - ج رَبِيٌّ وَرَبِيَّةٌ [ربو] : ما ارتفع من الأرض .  
 الرَّبْوَةُ - [ربو] : ما ارتفع من الأرض ، ج رَبِيٌّ وَرَبِيَّةٌ || و - (ع ح) : عشر كرات (مليون) ، والكثرة مائة ألف || و - (طب) : علةٌ تحدث في الرئة فتصير التنفسَ صعباً || و - (طب) : انتفاخ الجوف .  
 الرَّبْوَةُ - ج رَبِيٌّ [ربو] : الجماعة العظيمة نحو عشرة آلاف || الرَّبْوَةُ .  
 الرَّبُورِجَاتُ - ج رَبُورِجَاتُ : مقال في جريدة مكتوب استناداً إلى تحقيق صحفي .  
 الرَّبُوعُ - [ربع] : الأحياء .  
 الرَّبُوبِيُّ - [ربو] : النسبة إلى الرَّبِّ وهو الرِّيح الذي يتناولهُ المراهي من مدينته .  
 رَبِيٌّ - رَبِيَّةٌ وَرَبِيَّةٌ وَرَبِيَّةٌ : نشأ .  
 الرَّبِيُّ - [رب] : النسبة إلى الرَّبِّ .  
 الرَّبِيَّةُ - ج رَبَايَا [ربأ] : الرَّبِيَّةُ .  
 الرَّبِيَّةُ - ج رَبَايَا [ربأ] : الطليعة من الجيش ؛ يقال « بئوا رَبَايَاهُمْ » أي طلائعهم .  
 الرَّيْبُ - ج أَرْبَةٌ [رب] : ابن امرأة الرجل من غيره || زوج الأم لها ولدٌ من غيره .  
 الرَّبِيَّةُ - ج رَبَايِبُ [رب] : الحاضنة || بنت الزوجة || امرأة الرجل إذا كان له ولد من غيرها .  
 الرَّبِيَّةُ - [ربو] (ح) : نوع من الحشرات .  
 الرَّبِيحُ - « متجر رَبِيحٌ » : يُرْبِحُ فيه .  
 الرَّبِيضُ - الغنم برعاتها المجتمعة في مراتعها || مجتمع الحواري في البطن .  
 الرَّبِيضُ - واحد الرُّبُط || المربوط || الزاهد أو الزاهد الحكيم || « رَبِيضُ الجأشِ » : شجاع .

الرَّيْبَةُ - ما أُرْبِطُ من الدوابِّ .  
 الرَّيْبُ - ج رَبُّعٌ : جزءٌ من أربعة || و - ج أَرْبَعَةٌ وَرَبَاعٌ وَأَرْبَعَاءُ : أحد فصول السنة الأربعة من ٢١ آذار إلى ٢١ حزيران || ما تعتلفه الدوابُّ من الخضر || « مطرُ الرَّيْبِ » : ما ينبت فيه من الكلال .  
 الرَّيْبَةُ - الروضة || المزايدة || حَجَرٌ تَمْتَحِنُ بِإِشَالَتِهِ القوي || بيضة الحديد يلبسها الفارس في الحرب .  
 الرَّيْبِيُّ - النسبة إلى الرَّيْبِ || و - من المساكن : ما يتخذ منها في الحلوات أيام الرَّيْبِ .  
 الرَّيْبِيَّاتُ - (ن) : فصيلة نباتية تشمل زهرة الربيع وبخور مريم وحشيشة الخلعة .  
 الرَّيْبِيُّ - مَنْ شُدَّ في الرَّبْقِ أو وقع فيه .  
 الرَّيْبُكُ - الرَّيْبُكُ .  
 الرَّيْبِيَّةُ - الرُّبْدَةُ التي يخالطها اللبن || الماء المختلط بالطين .  
 الرَّبْتُ - ج رَبْتَةٌ [رت] : الشديد مطلقاً || الشديد الجريء من ذكور الخنازير || و - (ح) : الخنزير البري .  
 الرَّبْجُ - الباب العظيم || الباب المغلق وفيه بابٌ صغير .  
 الرَّبْجُ - الذي يتبع بإبله المراتع المخصصة .  
 الرَّبْجُ - ثوبان يُرْتَقَانُ بحواشيهما .  
 رَبَّبَ - رَبَّبًا وَرَبَّبًا الشئُ : ثبت ولم يتحرك || انتصب .  
 رَبَّبَ - تَرَبَّبًا : أثبتهُ || جعلهُ في مرتبتِهِ || و - الأشياءُ : نظَّمها || و - الأمورُ : سَوَّها .  
 الرَّبْبُ - القوت بين الخنصر والبنصر ، وكذا بين البنصر والوسطى .  
 الرَّبْبُ - الرَّبْبُ || الصخور المتقاربة وبعضها أعلى من بعض || ما أشرف من الأرض || الشدة والعسر .  
 الرَّبْبَاهَا - (ن) : ضرب من الملفوف اللقي أي الكرنب .  
 يُرْبَعُ لعلف الحيوانات أيام الخصب ؛ وهو نافع لغذاء الإنسان أيام القحط ؛ حُلُو الطعم .  
 الرَّبْبَةُ - ج رَبَّبٌ : المنزلة .  
 الرَّبْبَةُ - خَلَّلَ بين الأصابع .  
 رَبَّبَ - رَبَّبًا البَابُ : أغلقهُ || و - رَبَّبْنَا الصبيُّ : درج .  
 رَبَّبَ - رَبَّبًا الخَطِيبُ : استغلق عليه الكلام .  
 الرَّبْبُ - الرَّبْبُ .

الرَّث - ج رِثَات : الخَلْقُ البَالِي || السَّقَطُ من مَتَاعِ البيت || «رَثُ الهَيْبَةِ» : قَبِيحُ المَنْظَرِ ، يَرْتَدِي ثِيَابًا قَدِيمَةً بَالِيَةً .

رَثًا - رَثُوا [رثوا] المَيْتَ : بَكَاهُ وَعَدَّدَ مَحَاسِنَهُ || نَظِمَ فِيهِ شِعْرًا .

رَثِي - رَثِيًا وَرِثَاءً وَرِثَايَةً وَرِثَاءَةً وَرِثِيَّةً [رثي] المَيْتَ : رِثَاءُهُ || و - لَهُ : رَقِيَ لَهُ وَرَحِمَهُ || «شَيْءٌ يُرثِي لَهُ» : شَيْءٌ مُؤَسَفٌ ، مُخْزِنٌ || و - رِثَايَةً عَنْهُ حَدِيثًا : حَفِظَهُ وَذَكَرَهُ .

رَثِي - تَرَثِيَّةً [رثي] المَيْتَ : بِمَعْنَى رِثَاءِهِ .

الرِّثَاءُ - [رثي] : مَصَّ || مَا يُرثِي بِهِ المَيْتَ من شِعْرٍ .

الرِّثَاءَةُ - [رثي] : النِّوَاحَةُ .

الرِّثَايَةُ - [رثي] : الرِّثَاءَةُ .

رَثًا - رَثًا [رثا] اللبْنَ : خَبَّرَهُ || جَعَلَهُ رِثِيَّةً || و - الشَّيْءَ بِالشَّيْءِ : خَلَطَهُ || و - غَضِبُهُ : سَكَنَ .

الرِّثْمَةُ - ج رِثْمٌ وَرِثَامٌ [رثم] : السَّقَطُ من مَتَاعِ البيتِ وَخِلافَهُ || ضَعْفَاءُ النَّاسِ وَخِثَارَتِهِمْ .

رَثَمَ - رَثَمًا الأَنْفَ : كَسَرَهُ حَتَّى تَقَطَّرَ مِنْهُ الدَّمُ .

رَثَمَ - رَثَمًا الفَرَسَ : كَانَ فِي طَرَفِ أَنْفِهِ بِيَاضٌ .

الرَّثَمُ - بِيَاضٌ فِي طَرَفِ أَنْفِ الفَرَسِ .

الرَّثَمُ - الفَرَسُ الَّذِي فِي طَرَفِ أَنْفِهِ بِيَاضٌ .

الرَّثَمَاءُ - مَوْتٌ الأَرْتَمُ .

الرَّثَمَةُ - الرَّثَمُ .

الرَّثَمَةُ - مَوْتٌ الرَّثَمِ .

الرِّثِيَّةُ - [رثا] : الأَسْمُ من رِثَا اللبَنِ || اللبَنِ الحَامِضِ يُخَلَطُ بِالحَلْوِ .

الرِّثِيَّةُ - [رثي] : الضَّعْفُ وَالفَتورُ || وَجَعُ المَفَاصِلِ || الحُمَقُ .

الرِّثِيَّةُ - [رثي] : الضَّعْفُ وَالفَتورُ || الحُمَقُ .

الرِّثِيثُ - [رث] : البَالِيُ .

الرَّثِيمُ - من الأَنْوْفِ : الَّذِي كَثِيرٌ تَقَطَّرَ مِنْهُ الدَّمُ .

رَجَّ - رَجَجًا [رجج] : اهْتَزَّ وَتَحَرَّكَ || و - هُ : حَرَكَةُ وَهْزَةٍ .

رَجَّ - رَجَجًا : اهْتَزَّ وَتَحَرَّكَ .

رَجَا - رَجَاءٌ وَرَجْوًا وَرَجَاءَةً وَرَجَاوَةً وَرَجَاءَةً [رجوا] : ضَدٌّ يَشُكُّ || و - الرَّجُلَ : أَمَلَهُ فِيهِ || و - الشَّيْءَ : أَمَلَهُ || خَافَهُ .

رَثَرْتُ - رَثَرْتُهُ [رثرت] : تَعَتَّعَ فِي حُرُوفِ الثَّاءِ أَوْ الرَّاءِ .

رَثَعَ - رَثَعًا وَرَثُوعًا وَرَثَاعًا : كَانَ مَخْصِبًا لَا يَعْدُمُ شَيْئًا يَرِيدُهُ || و - فِي المَكَانِ : أَقَامَ وَتَنَعَّمَ وَأَكَلَ فِيهِ وَشَرَبَ مَا شَاءَ فِي خِصْبٍ وَسَعَةٍ وَرَغَدٍ || و - فِي مالٍ فَلَانٍ : تَقَلَّبَ فِيهِ أَكْثَلًا وَشَرِبًا || و - فِي لَحْمٍ فَلَانٍ : اغْتَابَهُ .

الرَّثِيعُ - المَخْصِبُ لَا يَعْدُمُ شَيْئًا || «كَلَّأَ رَثَعَ» : يَكْفِي الرَّاغِبَةَ .

الرَّثِيعَةُ - التَّوَسُّعُ فِي الخِصْبِ .

رَثَقَ - رَثَقًا الثَّوبَ : ضَدَّ فَتَقَهُ || و - الفَتَقَ : أَصْلَحَهُ || و - الشَّيْءَ : سَدَّهُ وَأَغْلَقَهُ .

الرَّثِقَةُ - ج رَثَقٌ : خَلَّلَ مَا بَيْنَ الأَصَابِعِ .

رَثَلَّ - رَثَلًا الشَّيْءُ : تَنَاسَقَ وَانْتَضَمَ انْتِظَامًا حَسَنًا .  
رَثَلَّ - تَرْتِيلًا الكَلَامَ : أَحْسَنَ تَأْلِيفَهُ || و - القرآنَ : تَأْتَقَ فِي تِلَاوَتِهِ || و - الصَّلواتِ : تَغْنَى بِهَا .

الرَّثَلُ - مَصَّ || الحَسَنُ من الكَلَامِ ؛ يُقَالُ «كَلَامٌ رَثَلٌ» أَي حَسَنٌ || الطَّيِّبُ من كُلِّ شَيْءٍ || و - (اع) : صَفٌّ من الجُنودِ عَمِيقٌ وَمُتْرَاصٌ || «رَثَلُ من السَّيَّاراتِ» : بِمَجْمُوعَةٍ من السَّيَّاراتِ تَسِيرُ فِي صَفٍّ || «نَغَرَّ رَثَلٌ» : حَسَنُ التَّنْضِيدِ .

الرَّثَلُ - المُتَنَاسِقُ المُتَنَظِّمُ انْتِظَامًا حَسَنًا .

رَثَمَ - رَثَمًا هُ : كَسَرَهُ أَوْ دَقَّهُ || و - فِي بَنِي فَلَانٍ : نَشَأَ .

الرَّثَمُ - المَزَادَةُ المَعْلُوءَةُ ماءً || المَحْجَّةُ || الكَلَامُ الخَفِيُّ || الحَيَاءُ النَّامُ || و - (ن) : نَوْعٌ من الشَّجَرِ من فَصِيلَةِ القَرْنِيَّاتِ . لَهُ زَهْرٌ شَبِيهُ بِالمَشْثُورِ . بَزْرُهُ كالعَدَسِ .

الرَّثَمَةُ - ج رَثَمٌ وَرِثَامٌ : خَيْطٌ يُشَدُّ فِي الإِصْبَعِ لِتَذَكُّرِ يَدِ الحَاجِمَةِ .

الرَّثَمَةُ - (ن) : وَاحِدَةُ الرَّثَمِ .

الرَّثِيبُ - (اع) : مَا كَانَ لَهُ مَرْتَبَةٌ فِي الجَيْشِ كالمَلَازِمِ وَالنَّائِبِ وَغَيرَهُمَا .

الرَّثِيْلَاءُ - ج رَثِيْلَاوَاتٍ [رثل] (ح) : تَطَلَّقَ عَلَى أنواعِ من الهَوَامِّ كَالذَّبَابِ وَالعَنْكَبُوتِ || و - (ن) : نَبَاتٌ لَهُ زَهْرٌ كزَهْرِ السَّوسَنِ .

الرَّثِيمَةُ - ج رَثَائِمُ : الرَّثَمَةُ .

رَثَّ - رَثَاةً وَرُثُوتَةً [رث] الثَّوبَ : بَلَّيَ || و - ثَابَةً هَيْبَتَهُ : قَبَحَتْ .

- رَجَى - تَرْجِيَةٌ [رجو] فلاناً : أمَل فيه || و - الشيء : أمَلَهُ .
- الرَّجَاءُ - ج أَرْجَاءُ [رجو] : الناحية .
- الرَّجَاءُ - [رجو] : مص || الحبل الكاذب || و - ج أَرْجَاءُ : الناحية .
- الرَّجَاجُ - [رج] : « رَجَاجُ الغنم أو الناس » : ما كان ضعيفاً مهزولاً .
- الرَّجَاحَةُ - خشبة أو شبهها تُعلَّق بحبل ويركبها الصبيان .
- الرَّجَاحَةُ - الرَّجَاحَةُ .
- الرَّجَادُ - مَنْ ينقل السنبل الى البيدر .
- الرَّجَازُ - الرَّاجِزُ .
- الرَّجَازَةُ - وعاء أو كساء تُجعل فيه حجارة ويُعلَّق بإحدى جانبي الحمل أو الهودج ليعدله إذا مال || مركب للنساء على الحمل دون الهودج || ما يُزِين به الهودج .
- الرَّجَّاسُ - البحر || « بحر رجَّاس » : كثير الموج ، شديد الهدير || « بعير أو سحاب رجَّاس » : شديد الهدير أو الصوت .
- الرَّجَّافُ - الكثير الارتجاف || البحر لاضطرابه || يوم القيامة والحشر .
- الرَّجَامُ - الهضاب || ما يُبنى على البئر فتجعل عليه الخشبة للدلو || المرجَّاس أي حجر أو ما يشبهه يُربط بخيط وتلقى في الماء ليعلّم عمقه .
- الرَّجَامَانُ - خشبتان تُنصبان على البئر فتجعل فيهما البكرة .
- رَجَبٌ - رَجَبٌ منه : استنجياً || و - هُ بكلامٍ سئٍ : رمأه بو || و - رَجَبٌ ورُجُوبٌ الرجل : هابُهُ || عظْمُهُ .
- رَجَبٌ - تَرْجِيْبٌ هُ : هابُهُ || عظْمُهُ || و - الرجل : ذبح الذبائح في رَجَبٍ || و - النخلة : جعل لها ما تعتمد عليه لضعفها || وضع حولها الشوك لئلا يصل إليها أحدٌ .
- رَجَبٌ - ج أَرْجَابٌ ورُجُوبٌ ورَجَابٌ : الشهر السابع من السنة القمرية بين جمادى الآخرة وشعبان ؛ عدد أيامه ٣٠ يوماً . وقد سُمِّي بذلك لتعظيمهم إياه في الجاهلية .
- الرَّجَبَةُ - بناء يُصَاد به الصيدُ || ما تُدْعَم به النخلة .
- الرَّجَّةُ - [رج] : الاهتزاز || « رجَّة القوم » : اختلاط أصواتهم .
- رَجَعٌ - رُجْحَانًا ورُجُوحًا الميزان : مال || و - الرأي : غلب على غيره || و - هُ : كان أثقل منه أو أوزن وأحلم || و - هُ بيده : وزنه بيده ونظر ما ثقله || و - رَجَاعَةٌ : رَزَنٌ أو ثَقُلٌ .
- رَجَعٌ - تَرْجِيْحًا هُ : جعله راجحاً وأثقله حتى مال || و - له : أعطاه راجحاً .
- الرُّجُحُ - من الجفان : المملوءة || و - من الكتاب : الحرارة الثقيلة كأنها تموج .
- رَجَدٌ - رَجَادًا : نقل السنبل الى البيدر .
- الرَّجْرَاجُ - [رجرج] : دواء || « رِدْفُ رَجْرَاجٍ » : يضطرب عند المشي || « ناسٌ رَجْرَاجٌ » : ضعفاء العقول .
- رَجْرَجٌ - رَجْرَجَةٌ : اضطرب وأعيا || و - هُ : حركة .
- الرُّجْرُجُ - (ن) : جنّية معمّرة ذات أوراق رمادية وأزهار صفراء باهتة . يتأخّر ازهارها . منبتها المناطق الصحراوية . ترعاها الايل .
- الرَّجْرَجُ - [رجرج] : المضطرب ، المترجرج .
- الرُّجْرُجُ - [رجرج] : ما ارتج من شيء || اللُّعَابُ .
- الرُّجْرَجَةُ - [رجرج] : مَنْ لا عقل له || الجماعة الكثيرة في الحرب || البُرَاقُ || بقية الماء في الحوض المختلطة بالتراب .
- رَجَزٌ - رَجَزًا : أنشد شيئاً من بحر الرَجَزِ || و - بو : أنشده أُرْجُوزَةً .
- الرُّجْزُ - القَدَرُ || العذاب || عبادة الأوثان .
- الرُّجْزُ - الرُّجْزُ || الأثْمُ و الذَّنْبُ .
- الرَّجَزُ - داء يصيب الإبل في أعجازها فإذا ثارت ارتعدت أفخاذها ساعة ثم انبسطت || بحر من أبحر الشُّعْرُ ، وزنه مُسْتَقْبِلُنْ ستّ مرّات .
- رَجَسٌ - رَجَسًا : قدّر الماء بالمرجَّاس || و - ت السماء : قصفت بالرعد || و - البعير : هدر || و - فلاناً عن الأمر : عاقه .
- رَجَسٌ - رَجَسًا : عمل عملاً قبيحاً .
- رَجَسٌ - رَجَسًا : رَجَسٌ .
- الرُّجْسُ - الحركة الخفيفة || القَدَرُ || وَسْوَسَ الشيطان || العمل القبيح || العقاب على العمل القبيح .
- الرُّجْسُ - القَدَرُ .
- الرُّجْسُ - القَدَرُ || مَنْ عمل عملاً قبيحاً .
- رَجَعٌ - رُجُوعًا ومرجِعًا ومرجِعَةً ورُجُوعًا ورُجْعَانًا :

انصرف || عاد || و - الشيء عنه أو اليه : صرفه وردّه ||  
 و - عن رأيه : عدل عنه || و - الى صوابه : تاب  
 الى رُشدِهِ || و - الى الصَّحَّةِ : تعافى || و - في كلامه :  
 نقض وَعَدَهُ || و - القومُ على أعقابهم : عادوا في الطريق  
 الذي جاؤوا منه || « يرجع ذلك إلى أن » : سببُ ذلك  
 أن ، مردّ ذلك إلى أن ، ويقال أيضاً « يرجع السببُ إلى » ||  
 و - رُجوعاً ورجاعاً الطيرُ : قطعت من المواضع الحارّة  
 الى الباردة || و - رَجَعًا ورجعًا ورجعًا الكلامُ فيه :  
 أفادهُ || و - العَلْفُ في الدابة : نَجَع .  
 رَجَع - ترجيعاً في المصيبة : قال « إنا لله وإنا اليه راجعون »  
 || و - في صوتِهِ : ردّهُ في حلقه || و - صداهُ :  
 ردّهُ || و - تِ الدابة : خطت .  
 الرَّجْع - مص || جواب الرسالة || المطر بعد المطر ||  
 نبات الرّبيع || الغدير يتردّد فيه الماء || النفع ؛ ج رجّاع  
 ورجّمان ورجّعان || الرّوث || و - من الأرض : ما  
 امتدّ فيه السيل ؛ ج رجّعان || و - من الكتف : أسفلها ||  
 « رجّع الصّدق » : ما يرده عليك المكان الخالي إذا  
 صوّت فيه .  
 الرّجعيّ - الرّجعة .  
 الرّجّعان - الرّجعة .  
 الرّجعة - جواب الرسالة .  
 الرّجعة - العودة || و - ج رجّع : صكّ يعلن وصول  
 المال الى المدفوع اليه .  
 الرّجعة - نوع الرجوع || حواشي الإبل ترتجع من  
 السوق || الحُجّة .  
 الرّجعيّ - ما يخلفه الشجر من الثمر في السنة الواحدة  
 بعد انقضاء الثمر الأوّل || ما يتناول الماضي ؛ ما يشمل  
 ما قبله ؛ نقول « ليس لهذا القانون مفعول رجعيّ » ||  
 المختصّ بالرّجعيّة .  
 الرّجعيّة - حركة تعترض على التقدّم الاجتماعيّ والسياسيّ  
 المنبثق من مبادئ الثورة فتتمسك بالمبادئ التقليديّة  
 ومحاول إحياء التنظيمات الماضية .  
 رَجَفَ - رَجَفًا ورجفانًا ورجوفًا ورجيفًا : لم يستقرّ  
 لخوف عرض له || و - الرّجُلُ : اضطرب شديدًا ||  
 و - هُ : حركةٌ شديدًا فرجف أي تحرك || و - القومُ :  
 تهاووا للحرب || و - تِ الأرضُ : زلزلت || و - الرعدُ :  
 تردّد صوتُهُ || و - تِ الأسنانُ : تساقطت .

الرّجفة - اسم المرّة || الزلزلة .  
 رَجَل - رَجَلًا هُ : أصاب رجله || و - الشاة : عقلها  
 برجلها || و - الفصيل : أرسله مع أمّه ليرضع ما شاء .  
 رَجَل - رَجَلًا : سار على رجليه لا راكبًا || أصابه  
 في رجله ما يكره || و - الفصيل : تُرك يرضع أمّه ما  
 شاء || و - تِ الدابة : كان في إحدى رجليها بياض .  
 رَجَل - ترجيلًا هُ : قوّه || و - الشعر : سرّحه .  
 الرّجل - الرّاجل || الرّجل || « شعرُ رَجَل » : بين  
 الجمود والاسترسال .  
 الرّجل - ج أُرْجُل : القَدَمُ || « رَجَلُ البحر » : خليجُه  
 || « رَجَلُ الجبل » : أسفلُه || « رَجَلُ السهم » : طرفاه ||  
 « كثيرة الأُرْجُل » (ح) : صفٌ من الحيوانات المفصليّة ،  
 فيه دَخَال الأذن وأمّ أربع وأربعين . بعضها سامٌ || يقال  
 « هو يقُدّم رَجَلًا ويؤخّر أخرى » أي يتردّد في أمره بين  
 الإقدام عليه والإجحام عنه || و - ج أُرْجَال : الطائفة  
 من الشيء ، والقطعة العظيمة من الجراد خاصّة وهو جمع  
 على غير لفظ واحده || التقدّم || البؤس والفقر || القاذورة  
 من الناس || الرّجلُ النّومُ || الخوف || السراويل ||  
 القرباس الأبيض الخالي || « رَجَلُ الجراد » (ن) :  
 ضربٌ من النبات || « رَجَلُ الذّئب » (ن) : جنس  
 نبات غريب الشكل من مستورات الزهر الوعائيّة يوجد  
 منه أنواع في المناطق الحارّة ، وأخرى في المناطق الباردة  
 والجبلية || « رَجَلُ الغراب » (ن) : ضربٌ من النبات ||  
 « رَجَلُ الجبّار (فك) : كوكب || « رَجَلُ الجوّزاء »  
 (فك) : كوكب || « رَجَلُ قنطورس » (فك) : كوكب .  
 الرّجل - ج رِجَال ورجلّة ورجلّة وأرْجِل ورجالات :  
 الرّاجل || خلاف المرأة || « رجالُ الدولة » : الذين  
 يشتركون في إدارة شؤون الدولة || « الرّجالآت » :  
 ذور الشان والوجهة ؛ الأعيان .  
 الرّجل - من الشعر : ما بين الجمودة والاسترسال .  
 الرّجلى - ج رِجال ورجالي : مؤنث الرّجلان .  
 الرّجلاء - مؤنث الأُرْجَل .  
 الرّجلان - ج رُجالي ورجالي ورجلي : الرّاجل .  
 الرّجلّة - القوّة على المشي || بياض في إحدى رجليّ  
 الدابة .  
 الرّجلّة - ج رِجَل (ن) : البقلة الحمقاء .  
 الرّجلّة - مؤنث الرّجل كالمرة والمرأة .



الرَّجِيَّةُ - الرَّجِيَّةُ .

رَجَمَ - رَجَمًا الرَّجْلُ : تَكَلَّمَ بِالظَّنِّ || و - هُ : رَمَاهُ بِالْحِجَارَةِ || لَعْنَهُ || شَتَمَهُ || طَرَدَهُ || هَجَرَهُ || و - هُ فِي الْحَرْبِ أَوْ الْكَلَامِ أَوْ الْعَدُوِّ : غَالِبُهُ بِأَشَدِّ مَسَاجِلَةٍ || و - الْقَبْرِ : وَضَعَ عَلَيْهِ الرَّجْمَةَ وَعَلَّمَهُ || و - عَنْ قَوْمِهِ : دَافِعٌ .

رَجَمَ - تَرْجِيمًا : تَكَلَّمَ بِالظَّنِّ . يُقَالُ «رَجِمَ بِالْغَيْبِ» أَي تَكَلَّمَ بِمَا لَا يَعْلَمُ || و - الْقَبْرِ : وَضَعَ عَلَيْهِ الرَّجْمَةَ . الرَّجْمُ - مَصْرٌ || أَنْ يُتَكَلَّمَ بِالظَّنِّ ، يُقَالُ «رَجَمًا بِالْغَيْبِ» || مَفْرَدُ الرَّجْمِ || و - جُ رُجُومٌ : مَا يُرْجَمُ بِهِ . الرَّجْمُ - عَلَامَةٌ أَوْ حِجَارَةٌ تُنْصَبُ عَلَى الْقَبْرِ || مَا يَظْهَرُ فِي السَّمَاءِ كَأَنَّهُ نَجْمٌ تُسَاقَطُ .

الرَّجَمَ - جِ رِجَامٌ : الْقَبْرِ || الْبَثْرِ || الثُّورِ .

الرَّجْمَةُ - جِ رُجْمٌ وَرِجَامٌ : حِجَارَةٌ تُنْصَبُ عَلَى الْقَبْرِ || الْقَبْرِ || مَا يُثْبِتُ عَلَى الْبَثْرِ فَتُجْعَلُ عَلَيْهِ الْخَشْبَةُ لِلدَّلْوِ || وَجَارُ الضَّبْعِ || الْمِرْجَاسُ || و - عِنْدَ الْعَامَّةِ : نَلَّةٌ كَبِيرَةٌ مِنَ الْحِجَارَةِ .

الرَّجْمَةُ - جِ رُجْمٌ وَرِجَامٌ : حِجَارَةٌ تُنْصَبُ عَلَى الْقَبْرِ || الْقَبْرِ || وَجَارُ الضَّبْعِ .

الرَّجْوَانُ - [رَجْوًا] مِنَ الْبَثْرِ : حَافَتَاهَا .

الرَّجُومُ - «بَعِيرٌ رَجُومٌ» : شَدِيدُ الْهَدِيرِ .

الرَّجُوعَةُ - الرَّجْمَةُ .

الرَّجُولَةُ - الْاسْمُ مِنَ الرَّجُلِ || كَالِ الرَّجُلِ .

الرَّجُولِيَّةُ - الرَّجُولَةُ .

الرَّجُولِيَّةُ - الرَّجُولَةُ .

الرَّجِيَّةُ - [رَجْوًا] : مَا يُرْجَى ، يُقَالُ «لَيْسَ لِي فِي فَلَانٍ رَجِيَّةٌ» أَي لَيْسَ لِي فِيهِ مَا أَرْجُوهُ .

الرَّجِيْعُ - جِ رُجْعٌ : كَلٌّ مَرْدَدٌ || مَا نَجْتَرُهُ الْإِبِلُ ||

الرَّوْتُ || الثَّوْبُ الْخَلْقُ || الْغَدِيرُ || نَبَاتُ الرَّبِيعِ ||

الرَّعْرَقُ || الطَّعَامُ يَرُدُّ ثُمَّ أَعِيدَ إِلَى النَّارِ || و - مِنَ الْكَلَامِ :

الرَّادُودُ إِلَى مَصَاحِبِهِ || «بَعِيرٌ رَجِيْعٌ» : كَالِ مَنْ السَّفَرِ ||

«دَابَّةٌ رَجِيْعٌ أَسْفَارٌ» : رَجَعَتْ مِنْهَا مَرَّاتٍ .

الرَّجِيْعَةُ - جِ رَجَائِعٌ : «نَاقَةٌ رَجِيْعَةٌ» : كَالَّةٌ مِنَ السَّفَرِ .

الرَّجِيْلُ - الرَّاجِلُ ، جِ أَرْجِلَةٌ وَأَرْجِلٌ وَأَرْجِيلٌ || الْقَدِيرُ

عَلَى كَثْرَةِ الْمَشْيِ ، جِ رَجَلِيٌّ وَرَجَالِيٌّ وَرَجَالِيٌّ || «رَجُلٌ

رَجِيْلٌ» : شَدِيدٌ صُلْبٌ || «فَرَسٌ رَجِيْلٌ» : مَوْطُوهُ

مَرْكُوبٌ لَا يَعْزُقُ || «مَكَانٌ رَجِيْلٌ» : بَعِيدُ الطَّرْفَيْنِ ||

«كَلَامٌ رَجِيْلٌ» : مُرْتَجَلٌ .

الرَّجِيمُ - الْمَرْجُومُ || الْمَلْعُونُ ، وَمِنْهُ «الشَّيْطَانُ الرَّجِيمُ» . رَحَاً - رَحَاً [رَحْوًا] الرَّحَى : أَدَارُهَا || و - تِ الْحَيْئَةِ : اسْتَدَارَتْ .

رَحَى - رَحِيًّا [رَحِيًّا] تِ الْحَيْئَةِ : اسْتَدَارَتْ .

الرَّحَى - (مَوْثِقَةٌ) مِثْلُهَا رَحَوَانٌ وَرَحِيَّانٌ جِ أَرْحَاءٌ وَأَرْحِيَّةٌ

وَأَرْحٌ وَرَحِيٌّ وَرَحِيٌّ وَأَرْحِيٌّ [رَحِيًّا] : الطَّاحُونُ ||

و - جِ أَرْحَاءٌ : حَوْمَةُ الْحَرْبِ ، يُقَالُ «دَارَتْ رَحَى

الْحَرْبِ» || الضَّرْسُ ، يُقَالُ «طَحَنَهُ بِأَرْحَائِهِ» أَي

بِأَضْرَاسِهِ || الصَّدْرُ || السَّحَابَةُ || سَيِّدُ الْقَوْمِ || الْقَبِيلَةُ

الَّتِي لَا تَنْتَجِعُ وَلَا تَبْرَحُ مَكَانَهَا .

الرَّحَابُ - «رَحَابُ التَّخْوِمِ» : الْأَقْطَارُ الْوَاسِعَةُ .

الرَّحَابُ - «الْمَكَانُ الرَّحَابُ» : الرَّحْبُ .

الرَّحَاضُ - الْاسْمُ مِنْ رُحِضٌ .

الرَّحَاضَةُ - الْفَسَالَةُ .

الرَّحَاقُ - الْخَمْرُ .

الرَّحَالُ - جِ رَحَالَةٌ : الْكَثِيرُ التَّرْحَالُ || صَانِعُ الرِّحَالِ .

الرَّحَالَةُ - جِ رَحَائِلُ : السَّرِجُ مِنْ جُلُودِ لَا خَشْبَ فِيهِ .

الرَّحَالَةُ - الْكَثِيرُ التَّرْحَالُ || «الطَّيْبُورُ الرَّحَالَةُ» : الَّتِي

تَنْتَقِلُ مِنْ بَلَدٍ إِلَى آخَرَ فِي أَوْقَاتٍ مَعْلُومَةٍ .

الرَّحَامُ - (طَبٌّ) : دَاءٌ فِي الرَّحِمِ .

رَحِبًا - رَحِبًا الْمَكَانُ : اتَّسَعَ .

رَحِبًا - رَحِبًا وَرَحَابَةً الْمَكَانُ : اتَّسَعَ .

رَحَبًا - تَرْجِيْبًا الْمَكَانُ : وَسَّعُهُ || و - بِوَيْ : أَحْسَنَ

وَفَدَّهُ وَدَعَاهُ إِلَى الرَّحْبِ وَقَالَ لَهُ «مَرَحِبًا» .

الرَّحْبُ - السَّعَةُ ، يُقَالُ «رَحِبًا بِكُمْ» أَي صَادَقْتُمْ سَعَةً .

الرَّحْبُ - الْوَاسِعُ ، يُقَالُ «مَكَانٌ رَحْبٌ» || «رَحْبُ

الصَّدْرِ» : طَوِيلُ الْأَنَاءَةِ || «رَحْبُ الْفَهْمِ» : مُتَّسِعُ الْعَقْلِ ||

«رَحْبُ الْبَاعِ أَوْ الدَّرَاعِ» : سَخِيٌّ .

الرَّحْبِيُّ - (ع ١) : أَعْرَضُ ضِلْعٌ فِي الصَّدْرِ .

الرَّحْبَةُ - جِ رِحَابٌ وَرَحْبٌ وَرَحْبَاتٌ وَرَحَبٌ وَرَحْبَاتٌ :

الْأَرْضُ الْوَاسِعَةُ الْمَنِبَاتُ الْمُحْلَلُ || الْفَجْوَةُ بَيْنَ الْبُيُوتِ ||

و - مِنَ الدَّارِ : سَاحَتُهَا || و - مِنَ الْوَادِي : مَسِيلٌ

مَائِهِ فِيهِ مِنْ جَانِبَيْهِ || «رَحْبَةُ السَّيَّارَاتِ» (ع ٢) : فَسْحَةٌ

وَاسِعَةٌ تُوقَفُ فِيهَا السَّيَّارَاتُ وَتُصَلِّحُ وَتُجَهِّزُ بِمَا نَحْتَاجُ

إِلَيْهِ مِنْ زَيْتٍ وَغَيْرِهَا (بَارِكْ أَوْتِي) .

الرَّحْبِيَّانِ - (ع ١) : الضَّلْعَانِ تَلْيَانِ الْإِبْطَيْنِ فِي أَعْلَى

الأضلاع .  
 الرَّحْرَاح - [رحرح] : الرَّحْرَح .  
 رَحْرَحَ - رَحْرَحَهُ [رحرح] : لم يبلغ قَمْرًا ما يريدُهُ ||  
 و - الشيء عن فلان : سترهُ عنه || و - بالكلام :  
 لم يبيّن معانيه .  
 الرَّحْرَحُ - [رحرح] : الواسع ؛ يقال « عيشُ رَحْرَحٍ »  
 أي رَغْدٌ مَنَسَعٌ || الواسع المنبسط || القريب القَمَرُ مع  
 سَعَةٍ فِيهِ .  
 الرَّحْرَحَانُ - الواسع المنبسط || القريب القَمَرُ مع سَعَةٍ  
 فِيهِ .  
 رَحَضَ - رَحَضًا الثوبَ : غسلهُ .  
 رُحِضَ - المحمومُ : أخذته الرُحَضَاءُ .  
 الرُحَضَاءُ - العرقُ في أثر الحمى عند إشرافها على الفترة ||  
 عرقٌ يغسل الجلد لكثيره .  
 رَحَلَّ - رَحَلًا وَرَحِيلًا وَرَحَالًا عن المكان : تركهُ ||  
 و - الى المكان : انتقل || و - البلادَ : طافها وتنقّل  
 فيها || و - البعيرَ : شدَّ على ظهره الرَّحْلُ || ركبهُ ||  
 و - فلانٌ فلانًا بما يكره : ركبهُ .  
 رَحَلَّ - تَرَحِيلًا هُ : أزعجه وصبرهُ يرحل || أجدهُ في  
 الرحيل || و - الثوبَ : وشأهُ .  
 الرَّحْلُ - مص || و - جِ رِحَالٍ : ما يُجْعَلُ على ظهر  
 البعير كالسرج || ما تستصحبهُ من الأثاث في السفر ؛  
 يقال « شدَّ الرَّحَالَ » أي تهيأً للسفر ، و « حَطَّ رَحْلَهُ »  
 أو ألقى رَحْلَهُ ، أي أقام || المنزل والمأوى ؛ يقال « عاد  
 المسافرُ الى رَحْلِهِ » أي الى منزله .  
 الرَّحْلُ - جمعُ الرَّاحِلِ ؛ ومنه « العربُ الرَّحْلُ » : الذين  
 لا يلازمون المساكن بل يقضون الحياة في الترحال .  
 الرَّحْلَةُ - السَّفَرَةُ الواحدة || الجهة التي يقصدها المسافر ؛  
 تقول « هذه المدينة رُحْلَتُنَا » أي الجهة التي تقصدها ||  
 « عالمٌ رُحْلَةٌ » : عالمٌ يُرْتَحَلُ اليه من الآفاق || « بعيرٌ  
 ذو رُحْلَةٍ » : قويٌّ شديد .  
 الرَّحْلَةُ - الارتحال ؛ تقول « غداً رُحْلَتُنَا » || النوع من  
 الرَّحِيلِ ؛ تقول « رحل فلانٌ رَحْلَةً مَنْ لا يعود » ||  
 قصّةُ المسافر عمّا جرى له في سفره .  
 رَحِمَ - رَحِمَةً وَمَرَحِمَةً وَرُحْمًا وَرُحْمًا هُ : رَقَّ لَهُ  
 وشفقَ عليه وتمطّف وغفر له .  
 رَحِمَ - تَرَحِيمًا عَلَيْهِ : قال « رحمه الله » .

الرَّحْمُ - رَقَّةُ القلب وانعطاف يقتضي المغفرة والإحسان .  
 الرَّحْمُ - (مؤنثة) ، ج أَرْحَامٌ : الرَّحِمُ .  
 الرَّحْمُ - (مؤنثة) ، ج أَرْحَامٌ : مستودع الجنين في أحشاء  
 الحبلِ || القرابة ؛ يقال « ذو الرَّحْمِ » أي ذو القرابة .  
 الرَّحْمِيُّ - الرَّحْمُ .  
 الرَّحْمَانُ - هو من الأسماء الحسنى ، مختصٌّ به تعالى .  
 الرَّحْمَةُ - الرَّحْمُ || « كان تحت رحمته » : كان تحت  
 تصرفه المطلق || « بساطُ الرَّحْمَةِ » : بساطٌ يمسك  
 بعضُ الأشخاص بزواياه الأربع خلال موكب الجنّازة .  
 الرَّحْمُولُ - الكثير الارتحال .  
 الرَّحْمُومُ - مَنْ يرحم .  
 الرَّحِيبُ - « المكان الرَّحِيبُ » : الرَّحْبُ .  
 الرَّحِيْبَةُ - واحدة الرَّحَاتِبِ .  
 الرَّحِيضُ - المفسول .  
 الرَّحِيْقُ - الرَّحَاقُ || ضربٌ من الطَّيْبِ || « مسكٌ  
 رَحِيْقٌ » : لا غشٌّ فيه || « حَسَبٌ رَحِيْقٌ » : خالص  
 لا شوبَ فيه .  
 الرَّحِيلُ - مص || الاسم من الارتحال || ما يُشدُّ عليه  
 الرَّحْلُ من الإبل || « جملٌ رَحِيلٌ » : قويٌّ على السير .  
 الرَّحِيمُ - ج رُحَمَاءُ : الرَّحْمَانُ || الرَّاحِمُ || المرحوم .  
 رَحَّ - رَحًا [رخ] هُ : وَطِئَهُ فَأَرْحَاهُ || و - الشرابَ :  
 مزجه بالماء || و - العجينَ : كثر ماؤهُ || و - هُ عند  
 العائمة : سقط عليه بالضرب || و - الرَّجُلُ عند العائمة :  
 طأطأ أو انحنى الى الأرض .  
 الرَّحَّ - ج رِحَاخٌ وَرِحْحَةٌ : قطعة من قطع الشطرنج ||  
 و - (ح) : طائر وهمي كبير .  
 الرَّحَّ - الرَّشَاشُ من المطر (عامية) .  
 رَحَا - رَحَا [رخا] [رخو] العيشُ : أَسْعَ وكان هنيئًا .  
 رَحَى - رَحَا [رخا] [رخو] العيشُ : رَحَا .  
 الرَّحَاءُ - [رخو] : الريح اللينة التي لا تحرك شيئًا .  
 الرَّحَاءُ - مص || سعة العيش .  
 الرَّحَاءُ - [رخ] : « أرضٌ رَحَاءٌ » ج رَحَائِيٌّ : رَحْوَةٌ  
 تكسرت تحت الوطاء .  
 الرَّحَاخُ - ج رَحَائِيٌّ [رخ] (ن) : نباتٌ لين هشٌّ ||  
 « رَحَاخُ العيشِ » : رَغْدُهُ وَسَعَتُهُ || « عيشٌ رَحَاخٌ » :  
 هنيئٌ || « أرضٌ رَحَاخٌ » : رَحْوَةٌ تكسرت تحت الوطاء .  
 الرَّحَامُ - حجر أبيض صلب وقد يكون الى الزُّرْقَةِ . تتخذ

الجمهورية العراقية

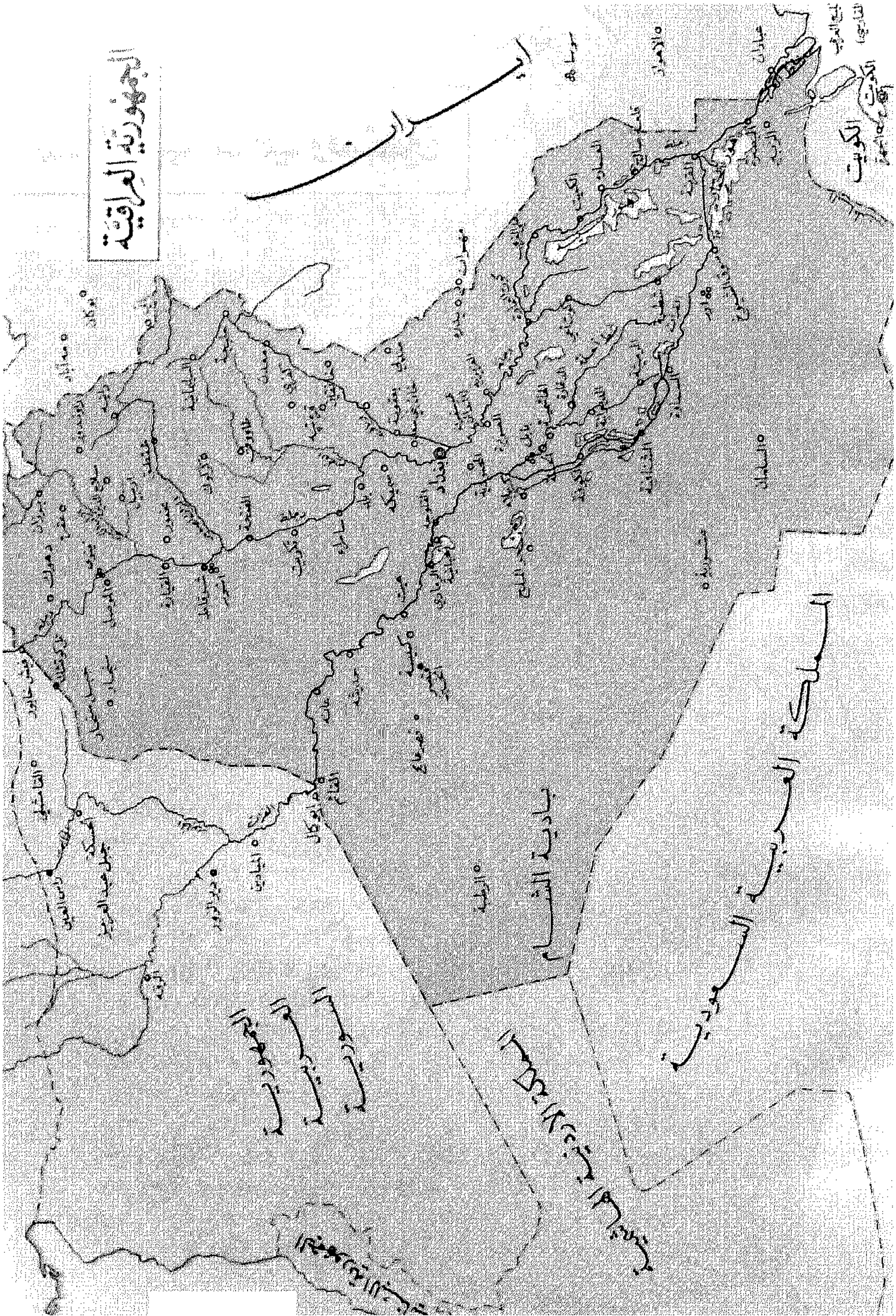

السلطنة العثمانية

بادية الشام

البحر العربي  
البحر الأبيض المتوسط  
البحر الأحمر

الكويت

الجمهورية العراقية

السلطنة العثمانية

الجمهورية العراقية

# المملكة الأردنية الهاشمية وفلسطين

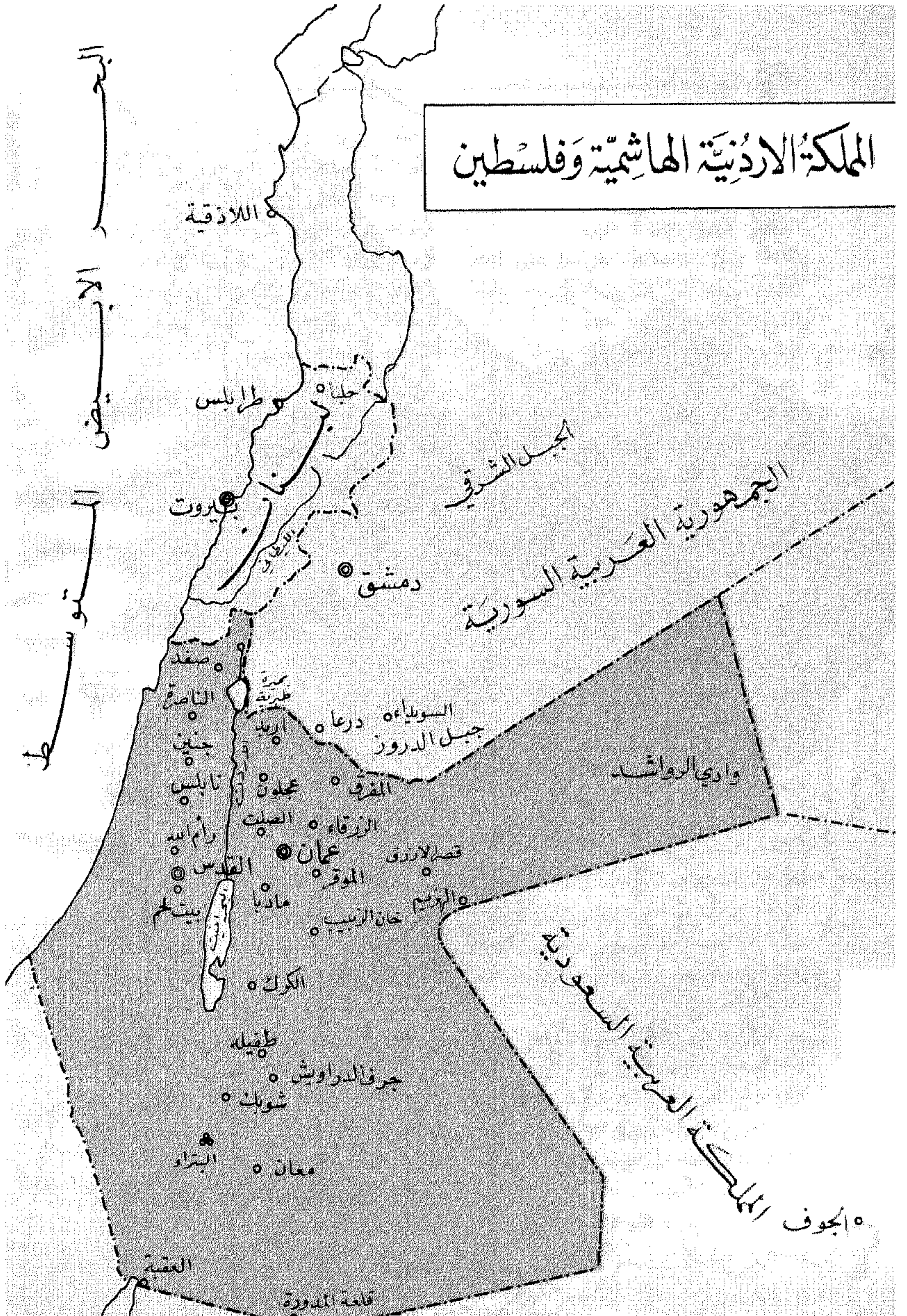

عالي || و - في البئر: سقط || و - ت الجارية: رفعت رجلًا ومشت على أخرى تلعب || و - على الخمسين من عمره: زاد.

رَدَى - تَرْدِيَّةٌ هُ فِي الْبَيْرِ: أَسْقَطَهُ || و - الرَّجُلُ: أَهْلَكَهُ أَلْبَسَهُ الرَّدَاءَ.

الرَّدَى - [ردى]: الهلاك.

الرَّدَى - [رد]: المَطْلَقَةُ.

الرَّدَاءُ - ج أَرْدِيَّةٌ [ردى]: مَا يُلْبَسُ فَوْقَ الثِّيَابِ كَالْعِبَاءَةِ وَالْجُبَّةِ || الرَّشَاحُ || السِّيفُ عَلَى التَّشْبِيهِ بِالرَّدَاءِ مِنَ الْمَلَابِسِ || الْقَوْسُ لِأَنَّهَا تُحْمَلُ مَوْضِعَ الرَّدَاءِ مِنَ الْعَارِيقِ || مَا زَانَ || الْعَقْلُ || مَا شَانَ || الْجَهْلُ || «رَدَاءُ الشَّمْسِ»: نُورُهَا وَبَهَاؤُهَا || «رَدَاءُ الشَّبَابِ»: حَسَنَةٌ وَغَضَارَتُهُ.

الرَّدَاةُ - ج رَدَى [ردى]: الصخرة.

الرَّدَادُ - [رد]: الاسم من رَدَهُ بِمَعْنَى صَرْفَهُ.

الرَّدَادُ - [رد]: الرَّدَادُ.

الرَّدَادَةُ - التي تجاوب النائحة فتروح بعد سكوتها في كل دفعة (عامية).

الرَّدَاعُ - أثر الطيب في الجسد || معاودة المرض.

الرَّدَاعُ - الطين والماء.

الرَّدَافُ - من الدابة: كَفَلَهَا أَوْ عَجَزُهَا.

الرَّدَافِي - الأعوان.

الرَّدَامُ - ما لا خير فيه.

رَدَوُ - رَدَاةٌ [ردا]: فسُد.

الرَّدَّةُ - [رد]: اسم المرة من رَدَّ || القبح مع شيء من الجمال. يقال «في وجهه رَدَّة».

الرَّدَّةُ - الاسم من الارتداد || تقاعس في الذنن || صدى الجبل || امتلاء الضرع من اللبن قبل النتاج.

الرَّدْحُ - المدة الطويلة؛ يقال «أقام رَدْحًا من الدهر» أي طويلًا.

رَدَدَ - تَرْدِيدًا [رد]: بِمَعْنَى رَدَّهُ (والتثنية للكثرة).

رَدَعَ - رَدَعًا هُ عَنِ كَذَا: كَفَّهُ وَرَدَّهُ || و - هُ بِالشَّيْءِ: لَطَخَهُ بِهِ || و - السهم: ضَرَبَ بِهِ الْأَرْضَ لِثَبَّتَ فِي رُغْظِهِ.

رُدِعَ - رَدَعَةٌ: وَجَمٌ وَتَغَيَّرَ لَوْنُهُ إِلَى الصَّفْرِ || و - بِهِ: صُرِعَ.

رَدَعٌ - تَرْدِيْعًا هُ بِالزُّعْفَرَانِ: لَطَخَهُ بِهِ.

الرَّدْعُ - مَصَّ || الْعُنُقُ || و - (ن): الزُّعْفَرَانُ || أَثَرُ

الطَّيْبِ فِي الْجَسَدِ.

رَدَفَ - رَدَفًا هُ: تَبِعَهُ || و - لَهُ: رَكِبَ خَلْفَهُ وَصَارَ لَهُ رَدَفًا.

رَدَفَ - رَدَفًا هُ: تَبِعَهُ || رَكِبَ خَلْفَهُ وَصَارَ لَهُ رَدَفًا || و - الْأَمْرُ الْقَوْمَ: دَهَمَهُ.

الرَّدْفُ - ج أَرْدَافٌ: التَّابِعُ || الرَّابِعُ خَلْفَ الرَّابِعِ || تَبِعَهُ الْأَمْرُ || آخَرَ كُلِّ شَيْءٍ || و - (فك): كَوَكَبَ قَرِيبٌ مِنَ النَّسْرِ الْوَاقِعِ || و - فِي الْجَاهِلِيَّةِ: كَانَ جَلِيسَ الْمَلِكِ، يَشْرِبُ بَعْدَهُ وَيَقُومُ مَقَامَهُ زَمَنَ الْغَزْوِ، وَكَانَ إِذَا عَادَتِ كَتِيْبَةُ الْمَلِكِ يَأْخُذُ الْعِرْبَاعَ أَي رُبْعَ الْغَنِيْمَةِ || و - مِنَ الدَّابَّةِ: كَفَلَهَا أَوْ عَجَزُهَا.

الرَّدْفَانُ - اللَّيْلُ وَالنَّهَارُ.

رَدَمَ - رَدَمًا التَّلْمَةَ أَوِ الْبَابَ: سَدَّهَا || و - الْقَوْسَ: دَبَّتْهَا بِالْإِنْبَاضِ || و - الْبَعِيرَ: غَمَزَهُ || و - رَدَمًا تَرِ الشَّجَرَةَ: انْحَضَرَتْ بَعْدَ يَبُوسِهَا || و - السَّحَابَ: دَامَ || و - تِ الْحُمَّى عَلَيْهِ: دَامَتْ || و - الشَّيْءَ: سَالَ.

رُدِمَ - الشَّيْءُ: لُفِقَ بَعْضُهُ بِبَعْضٍ.

رَدَمَ - تَرْدِيمًا التَّوْبَ: رَفَعَهُ || و - تِ الْخَاقَةَ عَلَى وَلَدِهَا: عَطَفَتْ.

الرَّدْمُ - مَصَّ || مَا يَسْقُطُ مِنَ الْخَائِطِ الْمُتَهَدِّمِ || مَا لَا خَيْرَ فِيهِ || صَوْتُ الْقَوْسِ.

الرَّدَمُ - ج رُدُومٌ: الْأَسْمُ مِنْ رَدَمَ بِمَعْنَى سَدَّ.

رَدَنَ - رَدَنًا الْأَشْيَاءَ: نَضَّدَهَا || و - النَّارَ: دَخَّنَهَا || و - تِ الْمَرْأَةَ: غَزَلَتْ عَلَى الْمِرْدَنِ.

رَدَنَ - تَرْدِينًا الْقَمِيصَ: جَعَلَ لَهُ رَدَنًا.

الرَّدْنُ - ج أَرْدَانٌ: أَصْلُ الْكَمِّ || طَرَفُ الْكَمِّ الْوَاسِعِ وَكَانَتْ الْعَرَبُ تَضَعُ فِيهِ الدَّرَاهِمَ وَالذَّنَانِيرَ.

الرَّدْنُ - صَوْتٌ وَقَعَ السَّلَاحُ بِعَضِهِ عَلَى بَعْضٍ.

الرَّدْنُ - ج أَرْدَانٌ: الْغَزْلُ || الْخَزْرُ.

رَدَّةٌ - رَدَدًا فَلَانًا بِحَجَرٍ: رِمَاءٌ بِهِ || و - الرَّجُلُ: سَادَ قَوْمَهُ بِشَجَاعَةٍ أَوْ سَخَاءٍ أَوْ مِثْلِهِمَا || و - الْبَيْتَ: كَبَّرَهُ.

الرَّدْهَةُ - ج رَدَّةٌ وَرَدَاةٌ وَرَدَّةٌ: الْبَيْتُ الَّذِي لَا أَعْظَمَ مِنْهُ || أَوْسَعُ مَحَلٍّ فِي الْبَيْتِ || النَّقْرَةُ فِي الْجَبَلِ أَوْ فِي الصَّخْرِ يَجْتَمِعُ فِيهَا مَاءُ السَّمَاءِ.

رَدِي - رَدَى [ردى]: سَقَطَ || هَلَكَ.

١٦

الردي - [ردي] : الهالك .  
 الرديء - ج أَرْدِيَاءُ وَأَرْدِيَاءُ [ردأ] : الفاسد .  
 الرديع - الصريح || « ثوبٌ رديعٌ » : مصبوغ بالزعفران .  
 الرديف - ج رِدَافٍ وَرُدَفَاءُ : الراكب خلف الراكب ||  
 و- (اع) : الجندي الذي يُطلق سبيلهُ الى وقت الحاجة || و- (فك) : نجمٌ قريبٌ من النسر الواقع .  
 الرديم - ج رُدُمٌ من الثياب : الخلق .  
 الرديني - الرمح نسبة الى رُدَيْنَةَ وهي امرأةٌ اشتهرت بتقوم الرياح .  
 رَدٌّ - رَدًّا رَدًّا [رد] ت السماء : أمطرت الرذاذ .  
 الرذاذ - [رد] : المطر الضعيف .  
 الرذال - الرذيل || ما انتهي جيده وبقي رديئه .  
 الرذالة - ما انتهي جيده وبقي رديئه || « رذالة كل شيء » : أَرْدَاهُ .  
 رَذَلٌ - رَذَالٌ : جعله رذيلًا || ضد اختاره واستجاده .  
 رَذَلٌ - رَذَالَةٌ وَرُدُولَةٌ : رَذَلٌ .  
 رَذَلٌ - رَذَالَةٌ وَرُدُولَةٌ : كان رذيلًا .  
 الرذال - ج أَرْدَالٌ وَرُدَالٌ وَرُدُولٌ وَرُدُولُونَ : الرذيل .  
 رَذِيٌّ - رَذَاؤَةٌ [رذي] : أئقله المرض .  
 الرذي - ج رُدَاةٌ [رذي] : الضعيف المهزول .  
 الرذية - مؤنث الرذي .  
 الرذيل - ج رُدَلَاءٌ وَرُدَالٌ : الدون الخسيس ، وقيل الدون في منظره وحالاته || الرديء من كل شيء .  
 الرذيلة - ج رَذَائِلٌ : عكس الفضيلة .  
 رَذٌ - رَذًا [رذ] ت الجراد : غرزت ذنبها في الأرض لتبيض || و- هُ : طعنه || و- السهم في الحائط : أثبته || و- الباب : جعل له رَذَةً || و- ت السماء : صوت من المطر .  
 الرز - (ن) : لغة في الأرز (يونانية) .  
 الرز - الصوت مطلقًا || صوت الرعد || الصوت البعيد || صوت البطن .  
 رَزًا - رَزًا وَرَزًا وَرَزًا وَرَزًا [رزا] الرجل : أصاب منه خيرًا || و- الرجل ماله : أصاب منه شيئًا مهما كان أي نقصه .  
 الرزة - ج أَرَزَاءُ : المصيبة العظيمة .  
 الرزاحي - « إبلٌ رزاحي » : رُزِحَ .  
 الرزاز - [رذ] : الرصاص .

الرزاز - بائع الرز .  
 الرزاق - الرازق ، ولا يقال إلا لله تعالى .  
 الرزام - ج رُزَمٌ : الرجل الشديد الصعب .  
 الرزائم - الأسد الجائم على فريسته ، المهتمم عليها .  
 الرزان - مؤنث الرزين ولا يقال رزينة .  
 الرزة - ج رُذُذٌ وَرِزَازٌ وَرِزَازَاتٌ [رذا] : حديدية يُنخل فيها القفل ونحوه || حديدية تُدقُّ في الأرض أو الحائط لربط الفرس || و- (طب) : وجع يأخذ في الظهر .  
 رَذَحٌ - رَذَحًا وَرُذُوحًا وَرِزَاحًا الجمل : سقط ولصق بالأرض ولم يستطع النهوض هزالًا أو تعبًا || و- الرجل : ضعف وذهب ما يديه || و- ت حالة : ساءت || و- المريض عند العامة : صار لا يستطيع النهوض من الضعف ، وكذلك الماشي من الاعياء || و- العنب : رفعه عند سقوطه || و- الرجل بالرمح : رَجَّهُ بِهِ .  
 رَذَحٌ - تَرْزِيحًا الناقة : هزلها .  
 الرزح - « إبلٌ رُزْحٌ » : مهزولة ضعيفة .  
 الرزحي - « إبلٌ رُزْحِي » : رُزِحَ .  
 رَذَذٌ - تَرْزِيزًا [رذا] الورق : صقله || و- الأمر : مهده .  
 رَذَقَ - رَذَقًا هُ : أوصل اليه الرزق ؛ يقال « رزقه الله الغنى » .  
 رَذِقَ - نال الرزق وكان حسن الحظ .  
 الرزق - ج أَرْزَاقٌ - كل ما تنتفع به || المطر ما يُخرج للجندي في رأس كل شهر || « الرزق الحسن » : ما يصل الى صاحبه بلا كد || وتستعمل العامة الرزق بمعنى العقار من الأغراس || « قطع الأرزاق من قطع الأعناق » : حرمان شخص وسائل العيش يساوي قطع عنقه .  
 الرزقة - ج رَزَقَاتٌ : ما يُخرج للجندي في رأس كل شهر .  
 الرزقة - القطعة من الرزق للعقار من الأغراس (عامية) .  
 رَزَمَ - رَزَمًا الشيء : جمعه وشده || و- بالشيء : أخذ به || و- على عدوه : غلبه وبرك عليه || و- ت الأم بالوليد : ولدته || و- الرجل : مات || و- رَزَمَةَ الشتاء : برد || و- رُزُومًا وَرِزَامًا البعير : كان لا يقوم هزالًا .  
 رَزَمَ - تَرْزِيمًا الثياب : جمعها وشدها رِزْمًا .

- الرَّزْمَةُ - الأكلة مرة في اليوم .  
 الرَّزْمَةُ - ج- رَزَمَ من الثياب وغيرها : ما جُمِعَ وشُدَّ  
 معًا || « الرَّزْمَةُ التَّوَافِقِيَّةُ » (هـ) : مجموعة أربعة مستقيمت  
 تصل نقطة ما الى نقاط قسمة توافقيَّة || « الرَّزْمَةُ  
 اللَّاتَوَافِقِيَّةُ » (هـ) : هي مجموعة أربعة مستقيمت تصل  
 نقطة ما الى نقاط قسمة لا توافقيَّة .  
 الرَّزْمَةُ - الصوت الشديد || صوت الصبي || صوت الناقة  
 إذا رثمت ولدها فتخرج الصوت من حلقها ولا تفتح  
 به فاهها .  
 رَزَنَ - رَزَنًا بالمكان : أقام || و - الشيء : رفعة  
 لينظر ما يُقَلُّهُ .  
 رَزَنَ - رَزَانَةٌ : نُقِلَ || وَقَرَّ .  
 الرَّزْنُ - ج رُزْنٌ ورِزَانٌ وأرْزَانٌ : المكان المرتفع فيه  
 طمانينة تمسك الماء .  
 الرَّزْنُ - ج رُزْنٌ ورِزَانٌ وأرْزَانٌ : الرَّزْنُ || و - ج رَوَازِنُ :  
 الناحية .  
 الرَّزْمَةُ - ج رِزَانٌ : منقع الماء .  
 الرَّزِيَّةُ - ج رَزَايَا [رِزَا] : الرِّزْمُ .  
 الرَّزِيَّةُ - ج رَزَايَا [رِزَا] : الرِّزْمُ .  
 الرَّزِيْزُ - [رِزَا] (ن) : نبتٌ يُصَبِّغُ به || « رِزِيْزُ الرَّعْدِ » :  
 صوته .  
 الرَّزِيْزِيُّ - الرِّزْمُ .  
 الرَّزِيْنُ - الساكن || الوقور || الأصل الرأى .  
 رَسَّ - رَسًا [رِس] البئر : حَفَرَهَا || و - الشيء :  
 دَسَّهُ || و - الميت : دَفَنَهُ || و - رَسًا ورَسِيْسًا السقمُ  
 في جسده : دخل وثبت .  
 الرَّسَّ - مص || البئر القديمة || المعدن || العلامة ||  
 ابتداء الشيء || أولُ مسِّ الحُمَّى || يقال « بلغني رَسٌّ  
 من الخبر » أي طَرَفٌ منه || « رَسُّ الحُبِّ » : أولُهُ ||  
 بقيتُهُ وأثرُهُ .  
 رَسَا - رَسَا ورُسَا ورُسُوًا [رِسو] : ثَبِتَ ورَسَخَ || و - ت  
 السفينة : وقفت على الأنجر || و - عليه كذا : وَقَعَ  
 عليه ، حُكِمَ لَهُ بِهِ ، نَقول « رَسَتَا عليه المناقصة »  
 و « رَسَا عليه المزاد » || و - رَسَا بين القوم : أَصْلَحَ  
 وسَكَّنَ || و - عنه حديثًا : حَدَّثَ بِهِ عَنْهُ || و -  
 الحديث : ذَكَرَ لَهُ طَرَفًا مِنْهُ .  
 الرَّسَائِعُ - هي سيور مضمفورة في أسافل حمائل السيف  
 ونحوها .  
 الرَّسَاعَةُ - واحدة الرَّسَائِعِ .  
 الرَّسَاغُ - حبلٌ يُشَدُّ في رُسْعِ الدابة ثم يُشَدُّ الى وتدٍ  
 فيمنعها من المشي .  
 الرَّسَالُ - قوائم البعير .  
 الرَّسَالَةُ - الرِّسَالَةُ .  
 الرَّسَالَةُ - ج رِسَائِلٌ ورِسَالَاتٌ : الاسم من أُرْسِلَ ||  
 الصحيفة التي يُكْتَبُ فيها الكلام المرسل || و - البرقية :  
 مخابرة تُنْقَلُ بواسطة التلغراف .  
 الرَّسَامُ - النَّقَّاشُ .  
 الرَّسَامَةُ - الاسم من رَسَمَ الأَسْفَفُ فَلَائِنًا .  
 رَسَبَ - رُسُوبًا ورَسَبًا : في الماء : سقط الى  
 أسفله || و - في الامتحان : لم ينجح || و - ت  
 العين : غارت .  
 رَسَبَ - رُسُوبًا ورَسَبًا : رَسَبَ .  
 الرَّسَّةُ - [رِس] : السارية المُحْكَمَةُ .  
 رَسَحَ - رَسَحًا : قلَّ لحم عجزه وفخذيهِ .  
 الرَّسْحَاءُ - مؤنث الأرسح || « امرأة رَسْحَاءٌ » : قبيحة .  
 رَسَخَ - رُسُوخًا : ثَبِتَ في موضعه .  
 رَسَعَ - رَسَعًا العَضُو : فسد واسترخى || و - ت  
 عينهُ : التصقت أجبفانها || و - الصبي وغيره : شدَّ  
 في يده أو رجله خِرْزًا لدفع العين .  
 رَسِجَ - رَسَعًا : فسدت أجبفانهُ || و - ت عينهُ :  
 فسدت وتغيَّرت أجبفانها .  
 رَسَعَجَ - تَرَسِيعًا : فسد موقُ عينهِ || أقام فلم يبرح من  
 منزله || و - الشيء : أَلْزَقَهُ || و - السير : خرقهُ وأدخل  
 فيه سيرًا آخر .  
 الرَّسْعَاءُ - « عَيْنٌ رَسْعَاءٌ » : فسدت أجبفانها  
 وتغيَّرت .  
 رَسَخَ - رَسَعًا البعير : شدَّ رُسْعُ يديه بخيط .  
 رَسَخَ - تَرَسِيعًا المطرُ : تَرَى الأرض وكثر حتى غاب  
 فيه رُسْعُ الدابة || و - العيش : وَسَعَهُ || و - الكلام :  
 لَفَّقَ بينهُ .  
 الرَّسْعُ - ج أَرْسَاغٌ وأَرْسُغٌ (ع ١) : الموضع المستدق  
 بين الحافر وموصل الوظيف من اليد والرجل || و -  
 (ع ١) : المفصل ما بين الساعد والكف أو الساق  
 والقدم ومثل ذلك عن الدابة .

- الرُّسْع - ج أُرْسَعُ وَأُرْسَعُ (ع ١) : الرُّسْع .  
 الرُّسْع - استرخاء في قوائم الدابة .  
 رَسَفَ - يُرْسِفًا وَرَسِفًا وَرَسَفَانًا : مشى مِشْيَةَ المَقْبَدِ .  
 رَسِيلٌ - رَسَلًا وَرَسَالَةً الشَّعْرُ : كان مسترسلًا || و -  
 البعيرُ : كان سهلَ السيرِ .  
 رَسَلٌ - تَرَسِيلًا في القراءَةِ : رَسَلٌ || تَأَنَّى .  
 الرُّسُلُ - من الشَّعْرِ : المسترسل || و - من السَّيْرِ :  
 السهل || و - من الإبلِ : السهل السيرِ .  
 الرُّسُلُ - ج رِسَالٌ : طَرَفُ العَضُدِ من الفَرَسِ || الرخاء  
 والخِصْبُ || اللَّبَنُ لِأَنَّهُ يَكْثُرُ في حال الرخاء || التمهُّلُ  
 والثَّوَدَةُ والرَّفْقُ ؛ يقال « على رِسْلِكَ يا رَجُلٌ » أي على  
 مهلك وتأنُّ .  
 الرُّسَلُ - ج أُرْسَالٌ : القَطِيعُ من كلِّ شيءٍ || الجماعة .  
 الرُّسَلَةُ - الكَسَلُ || يقال « هم في رَسَلَةٍ من العيش »  
 أي في لينٍ .  
 الرُّسَلَةُ - الجماعة ؛ يقال « جاؤوا رِسَلَةً » أي جماعةً  
 جماعةً || التمهُّلُ والثَّوَدَةُ والرَّفْقُ .  
 رَسَمَ - يُرَسِّمُ المَطَرُ الدِيَارَ : عَقَّهَا وَأَبْقَى أَثَرَهَا لاحقًا  
 بالأرضِ || و - الكِتَابُ : كَتَبَهُ || و - على كذا : كَتَبَ  
 وخطَّ || و - دائرةً أو قطعًا مخروطيًّا أو خطًّا منحنياً ،  
 في مُضَلِّعٍ (هـ) : جعلها تماسُّ أضلاعِهِ || و - دائرةً ،  
 أو قطعًا مخروطيًّا أو خطًّا منحنياً ، على مُضَلِّعٍ (هـ) :  
 جعلها تمرُّ من رؤوسِهِ || و - شارة الصليبِ : ذلك إذا  
 قام المسيحيُّ بحركة يدويَّةٍ تمثِّلُ الصليبِ || و - هـ  
 الأسْقَفُ : أعطاهُ درجةً كنائسيَّةً || و - نحوهُ : ذهب اليه  
 مسرعًا || و - له كذا : أمره بهُ || و - رَسِيمًا البعيرُ :  
 أثر سيره في الأرضِ .  
 رَسَمَ - تَرَسِيمًا الثوبَ : خَطَطَهُ || و - الناقَةَ : جعلها  
 ترسم في سيرها .  
 الرَّسْمُ - مص || و - ج رُسُومٌ وَأُرْسُومٌ : ما كان لاصقًا  
 بالأرضِ من آثار الدارِ || العلامةُ || الركيَّةُ تدفنُها الأرضُ ||  
 تمثيلُ الشيءِ || و - (ف ج) : تمثيلُ الأشياءِ أو  
 الأشخاصِ أو المناظر الطبيعيَّةِ أو المناظر القرويَّةِ بقلمِ  
 الرصاصِ أو بريشة المصوِّرِ || ويُطَلَقُ على ما يقابل الحقيقةَ .  
 كقول الشاعر « أرى ودَّكم رَسْمًا وودِّي حقيقةً » || « الرَّسْمُ  
 الهزليُّ » : تمثيلُ شخصٍ (أو شيءٍ) قَصْدُ النَقْدِ أو الهزْلِ  
 || « الرَّسْمُ الشمسيُّ » : صورةٌ تُؤخَذُ بواسطة التصويرِ
- الشمسيِّ || و - ج رُسُومٌ : الأمرُ || و - عند أهل  
 الجبابة : ما يُؤخَذُ على البضائعِ ونحو ذلك ويُعرَفُ  
 بالمَكْسِ || « برَسْمِ فلانٍ » : موجَّهٌ إلى فلانٍ .  
 الرَّسْمُ - حُسْنُ المشيِ .  
 الرَّسْمِيُّ - كلُّ ما تلعنُهُ أو تصرِّحُ أو تأمرُ به سلطة معترف  
 بها || ما يصدر عن الحكومة || و - من الكلامِ وغيره :  
 ما يُعْتَدُّ به ويُعوَّلُ عليه || « الثياب الرسميَّة » : التي  
 تُلبَسُ في بعض المناسبات .  
 الرَّسْمِيَّاتُ - العاداتُ الجارية في الاحتفالات الدينيَّةِ  
 والسياسيَّةِ الخ .  
 رَسَنَ - يُرَسِّنُ الدابَّةَ : جعل في رأسها الرَّسْنَ || خلَّها  
 ترعى كيف شاءت .  
 الرَّسْنَ - ج أُرْسَانٌ وَأُرْسُنٌ : ما كان من زمامٍ على أنفِ  
 الدابَّةِ .  
 الرَّسُو - [رسو] : الطَّرْفُ من الحديثِ .  
 الرَّسُوِيَّاتُ - الرَّوايِبُ .  
 الرَّسُوعُ - سيورٌ تُصَنَّفَرُ تكون في وسط القوسِ .  
 الرَّسُولُ - ج رُسُلٌ وَرُسُلٌ وَأُرْسُلٌ وَرُسُلَاءٌ : المرَّسَلُ ||  
 الرسالةُ || الواحد من رُسُلِ السيِّدِ المسيحِ الذين بشرُوا  
 بالإنجيل المقدَّسِ || لقب نبيِّ المسلمين .  
 الرَّسُولِيُّ - هو عند الكاثوليك ما يصدر عن الكرسي  
 الرسوليِّ ، أي عن مقام الحبر الأعظم ، من مقرَّرات  
 وإرشادات وغيرها .  
 الرَّسُولِيَّةُ - مؤنَّثُ الرَّسُولِيِّ .  
 الرَّسُومُ - البعير الذي يؤثِّرُ سيره في الأرضِ .  
 الرَّسِيَّةُ - [رسو] : الثابتُ || العمود الثابت وسط الجبَاءِ .  
 الرَّسِيْسُ - [رس] : الثابتُ || العاقلُ || الخبر لم يصحَّ ||  
 « رَسِيْسُ الحُمَّى » : أوَّلُ مَسَّهَا || « رَسِيْسُ الحُبِّ » :  
 أوَّلُهُ || بَقِيَّتُهُ وَأَثَرُهُ || « رِيحٌ رَسِيْسٌ » : لينةٌ .  
 الرَّسِيْعُ - المَلْزُوقُ || السير الذي يُرْسَعُ .  
 الرَّسِيْعُ - من العيشِ : المتَّسِعُ || و - من الطعامِ :  
 الكثيرِ .  
 الرَّسِيْلُ - ج أُرْسُلٌ وَرُسُلٌ وَرُسُلَاءٌ : الواسعُ || المرَّسَلُ ||  
 المرَّسِلُ || الرِّسَالَةُ || الفرس الذي يُرْسَلُ مع آخر في  
 السباقِ || الفحلُّ || المُوافِقُ لك في النضالِ ونحوه ||  
 الماء العذب .  
 رَشَّ - رَشًّا وَرَشَّاشًا [رش] الماء : نفضهُ ورفَّقه ||



الرُّشْد - الاستقامة على طريق الحقّ || ضدّ الغيّ || العقل والصواب ؛ يقال : « ضاع رُشْدُهُ وثاب الى رشده » || الإدراك والتمييز ؛ يقال : « سِنُّ الرُّشْدِ وبلغ رُشْدَهُ » .

الرُّشْد - الرَّشَاد .

رَشَفَ - رُشِفًا وَرَشِيفًا وَرَشَافًا الماء ونحوه : مَصَّهُ بِشَفْتَيْهِ || و- الإناء : شرب كلِّ ما فيه .

رَشِيفًا - رَشَفًا وَرَشَفَاتًا : رَشَفَ .

رَشَفَ - تَرَشِيفًا الماء : بالغ في مَصِّهِ .

الرَّشْف - الماء القليل يبقى في الحوض .

الرَّشْف - الرَّشْف .

رَشَقَ - رُشِقًا هُ بِالسِّمِّ : رمأه به || و- هُ يبصره :

أحدُ النظر اليه . يقال « رشقهم بنظرة » أي رماهم ||

و- هُ بلسانه : طعن عليه .

رَشَقَ - رُشِقًا الغلام : كان حسنَ القَدِّ لطيفَهُ ||

خفَّ في عمله .

الرَّشَق - صوت القلم .

الرَّشَق - الرَّشَق || و- ج أرشاق : الاسم من رَشَقَ

النبيل .

الرَّشَق - القوس السريعة السهم || و- عند العامة :

الطلق المتتابع دفعة واحدة .

الرَّشَقَة - (اع) : هي إطلاق قنابل المدافع دفعة

واحدة .

رَشَمَ - رُشِمًا : كتب || و- بيدَر الحنطة : ختمه

بالرُّوشم .

رَشَمَ - رُشِمًا : كان ينشَمُ الطعام ويتحيَّنه .

رَشَمَ - تَرَشِيمًا : كتب .

الرُّشْم - أثر المطر في الأرض .

الرُّشْم - أثر المطر في الأرض || الأثر من كلِّ شيء ||

أول ما يظهر من النبات .

الرُّشْمَة - ما يُجعل في رأس الفرس ونحوها من الحديد

ونحوه متصلًا بالعذار ليُرَبِّط به الرِّسَن .

رَشَنَ - رُشِنًا وَرُشُونًا : تطفل وتحنن للطعام || و-

الكلب في الإناء : أدخل رأسه فيه .

الرَّشَن - الفُرْضة أي الثلثة التي ينحدر منها الماء .

الرَّشَن - الرَّشَن .

الرُّشْوَة - ج رُشَى ورُشَى [رشوا] : ما يُعطى لإبطال أو

و- تِ السماء : جادت بالرَّشَّ || و- الشيء : عَسَلَهُ .

الرُّشَى - مص || و- ج رِشاش : المطر القليل || الضرب الموجع .

رَشَا - رُشَا [رشوا] هُ : أعطاه الرُّشْوَة .

الرُّشَاء - ج أرشيّة [رشوا] : الحبل عمومًا أو حبل الدلو .

الرُّشَاءَة - ج رَشَا [رشوا] (ن) : نبات .

الرُّشَاد - مص || و- (ن) : نبات من فصيلة الصليبيات :

حريف الطعم مفروض الورق .

الرُّشَادَة - ج رَشَاد : الصخرة || الحجر يملأ الكفَّ .

الرُّشَاش - [رش] : ما ترشش من الماء والدم ونحوهما .

الرُّشَاش - [رش] (اع) : نوع من المدافع .

الرُّشَاف - الكثير الرشف .

الرُّشَاقَة - حُسْن القَدِّ || الخيفة في العمل .

رَشَأَ - رُشَأًا [رشأ] الظبي : قَوِيَ ومشى مع أمه ||

و- تِ الظبية : ولدت رَشَأًا .

الرُّشَاء - ج أرشَاء [رشأ] (ح) : ولد الظبية أو الذي قد

تحرك ومشى .

الرُّشْمَة - (ط) : طعام مصنوع من العدس وفتائل

العجينة (فارسية) .

رَشَعَ - رُشِعًا وَرَشِحَانًا الإناء : تحلب منه الماء

ونحوه || و- الجسد : عَرِقَ || يقال « لم يرشع له

بشيء » أي لم يُعطيه شيئًا || و- رُشِوَحًا الظبي :

قفر .

رَشِيعَ - رُشِعًا وَرَشِحَانًا : نَدِي بالعرق .

رَشِيعَ - تَرَشِيحًا الفيتُ النبات : رَبَاهُ || و- الولد :

رَبَاهُ وَأَهْلُهُ لِأَمْرِ مَا ؛ ومنه « هو يرشع لولاية العهد »

أي يُرَبِّي ويؤهل لها || و- نفسه للانتخابات أو لغيرها :

قدّمها || و- المال : أحسن القيام عليه .

الرُّشِيع - مص || العرق || و- (طب) : انصباب

مادّة تُخامِئَة تسيل الرقيقة منها من الأنف وتُحدث

الغليظة زكامًا .

رَشَدَ - رُشِدًا وَرَشَادًا : اهتدى واستقام || و- أمره :

رشد فيه .

رَشِيدَ - رُشِيدًا : رَشَدَ .

رَشَدَ - تَرَشِيدًا هُ الى كذا وعليه وله : هداه || و- هُ

القاضي : جعله رشيدًا .

إحفاق باطل .  
 الرَّشْوَةُ - ج رُشِي ورِشِي [رشوا] : الرَّشْوَةُ .  
 الرَّشْوَةُ - ج رُشِي ورِشِي [رشوا] : الرَّشْوَةُ .  
 الرَّشِيح - العَرَق || و - (ن) : نبات .  
 الرَّشِيد - ذو الرُّشْد || الهادي || المهتدي .  
 الرَّشِيض - [رش] (اع) : بندقيَّة رشاشة .  
 الرَّشِيشَةُ - [رش] (اع) : بندقيَّة صغيرة رشاشة .  
 الرَّشِيْق - ج رَشَق : الخفيف في عمله || الحَسَنُ القَدُّ اللطيفُ || و - من اللفظ أو الخط : الظريف .  
 الرَّشِيم - أحد أقسام البزرة ، صغير دقيق يتألف من ورقين وجذَّع وجذَّير .  
 رَصَّ - رَصًا [رص] الشيء : ألصق بعضه ببعض وضه .  
 الرَّصَاء - مؤنث الأَرْضِ || « فخذ رَصَاءً » : ملتصقة بأختها .  
 الرَّصَاص - [رص] (ك) : معدن معروف || و - (اع) : اسم لما تُحْتَنَى بِهِ الأسلحة النارية كالمسدس والبندقية وغيرها وإن لم يكن مصنوعاً من الرصاص || « قلم الرصاص » : أنبوبة خشبية دقيقة في داخلها رصاص للكتابة .  
 الرَّصَاصَةُ - واحدة الرَّصَاصِ || كُرَّةٌ من الرصاص بقدر البندقية .  
 الرَّصَاصَةُ - [رص] : البخيل || حجارة لاصقة بحوالي العين الجارية .  
 الرَّصَاصِي - ما كان بلون الرَّصَاصِ .  
 الرَّصَاف - ج رَصَف ورُصِف : عظام الجنب || العَقَب الذي يُلَوَّى فوق الرُّعْظ وهو مدخل التصل في السَّهْم || العَصَب من الفرس .  
 الرَّصَانَةُ - الثبات والوقار .  
 رَصَدَ - رَصْدًا ورَصَدًا هُ : رقبه || قعد له على طريقه ليوقع به .  
 رُصِدَ - المكان : أصابته الرُّصْدَةُ .  
 رَصَدَ - تَرَصُّيدًا الحساب : أظهره وأحصاه وأحضره .  
 الرَّصْد - مص || و - أرصاد : القليل من المطر أو الكلال || « رَصْدُ الأفلاك » : درس حركة الكواكب .  
 الرَّصْد - ج أرصاد : الطريق || القوم الذين يرصدون كالحرس والخدم ، يقال للواحد وللجمع مذكرًا ومؤنثًا ،

وربما قالوا في الجمع أرصاد || وتستعمل العامة الرصد لشخص سحري أو غيره يُنصب في المخابئ لحراستها .  
 الرَّصْدَةُ - ج رِصَاد : الدفعة من المطر .  
 الرَّصْرَاصَةُ - [رصرص] : الأرض الصلبة || حجارة لاصقة بحوالي العين الجارية .  
 رَصْرَصَ - رَصْرَصَةً [رصرص] البناء : أحكمه || و - في المكان : ثبت فيه .  
 رَصَصَ - تَرَصُّصًا [رص] هُ : بمعنى رَصَّهُ || طلاه بالرصاص .  
 رَصَع - رَصَعًا هُ بيده : ضربه || و - هُ بالرمح : طعنه شديدًا || و - السنان في المطعون : غيَّبه فيه || و - الحَبُّ : دقّه بين حجرين .  
 رَصِجَ - رَصَجًا بالطَّيْب : عبق به || و - بالشيء : لصق به .  
 رَصَع - تَرَصُّعًا الشيء : قدره ونسجه || و - الذهب بالجواهر : أنزلها فيه || و - العِقْدَ بالجواهر : نظمها فيه .  
 رَصَفَ - رَصْفًا الحجارة : ضمَّ بعضها إلى بعض || و - المصلي قَدَمَيْهِ أو بين قَدَمَيْهِ : قَرَّبَهُمَا أو ضمَّ إحداهما إلى الأخرى .  
 رَصِفَ - رَصْفًا تَ أسنانه : انتظمت واسنوت .  
 رَصُفَ - رَصَافَةً العمل : أحكَمَ وثبت .  
 رُصِفَ - رَصْفًا تَ أسنانه : رَصِفَتْ .  
 الرَّصْف - الحجارة المرصوف بعضها ببعض في مسيل الماء || السدُّ المنبني للماء .  
 الرَّصْفَةُ - واحدة الرَّصْفِ .  
 الرَّصْفَتَانِ - (ع ١) : عَصَبَتَانِ فِي رَصْفَتَيْ الرِّكْبَتَيْنِ || الرِّكْبَتَانِ عيناها .  
 رَصُنَ - رَصَانَةً العقل وغيره : استحکم واشتدَّ وثبت .  
 رَصَنَ - تَرَصُّينًا الشيء معرفة : أحسن فهمه .  
 الرَّصَن - (ن) : نبت .  
 الرَّصُود - ناقة ترصد شرب غيرها لتشرب بعده .  
 الرَّصِيد - الذي يرصد || « رَصِيدُ الحساب » : هو المبلغ الباقي بعد كل حساب .  
 الرَّصِيص - [رص] : ما كان مضمومًا بعضه إلى بعض .  
 الرَّصِيصَةُ - ج رَصَائِص : مؤنث الرصيص .  
 الرَّصِيغَةُ - ج رَصَائِع : المدقوق من الحَبِّ || الحلقة أو الحليَّة المستديرة في سيف أو سرج وغيرها || العقدة

الرَّضِخُ - العطاء ليس بالكثير || خبرٌ نسمعه ولا نستيقنه .

الرَّضْرَاضُ - [رضرض] : ما صغر ودق من الحصى || الحجارة ترضرض على وجه الأرض أي تتحرك ولا تلبث .

الرَّضْرَاضَةُ - [رضرض] : الحجارة ترضرض على وجه الأرض أي تتحرك ولا تلبث .

رَضْرَضَ - رَضْرَضَةً [رضرض] هـ : لم يُنم دَقَّةً .

رَضَضَ - تَرْضِضًا [رضض] الشيء : بالغ في رَضُوهُ .

رَضَعَ - رَضَعًا وَرَضَعًا وَرَضِعًا وَرَضَاعًا وَرَضَاعَةً وَرِضَاعَةً الْوَلَدُ أُمَّهُ : امتصَّ ثديها أو ضرعها || و - رَضَاعَةً : لُومٌ .

رَضِعَ - رَضِعًا وَرَضَعًا وَرَضِعًا وَرَضَاعًا وَرِضَاعَةً وَرِضَاعَةً الْوَلَدُ أُمَّهُ : امتصَّ ثديها أو ضرعها .

الرَّضْعُ - اللُّومُ || صغار النخل .

الرَّضِيعُ - ج رُضِعٌ : اللثيم .

الرَّضِيعَةُ - واحدة الرُّضْعِ لصغار النخل .

رَضِفَ - رَضِفًا الْلَبَنَ : سخَّنه على الرَّضْفِ || و -

اللحم : شواهه على الرَّضْفِ || و - هـ : كواهه بالبرِّضَافَةِ .

رَضَفَ - تَرْضِيفًا هـ : أغضبهُ حتى حَمِيَ كَأَنَّهُ جعلهُ على الرَّضْفِ .

الرَّضْفُ - الحجارة المُخَمَّاة . ومنه « هو على الرَّضْفِ »

أي قَلِقَ || و - (ع ١) : عظام في الرِّكْبَةِ كالأصابع المضسومة .

الرَّضْفَةُ - واحدة الرَّضْفِ || و - (ع ١) : العَظْمُ المدَوَّرُ

المتحرك في رأس الرِّكْبَةِ . والعامة تسميه « صابونة » الرِّكْبَةِ .

الرَّضْفَةُ - ج رَضَفٌ وَرَضَفَاتٌ : لغة في الرِّضْفَةِ ||

علامة تُرَسَمُ بحجرٍ مُخَمِّي .

رَضَمَ - رَضَمًا الْبَيْتَ : بناه بالرَّضْمِ .

الرَّضْمُ - الصخور العظيمة يُرَضَمُ بعضها فوق بعض في الأبنية .

الرَّضْمُ - الرُّضْمُ .

الرَّضْمَةُ - واحدة الرُّضْمِ .

رَضَوِيُّ - [رضو] : اسم جبل بين المدينة وبيج .

الرَّضْوَعَةُ - التي تُرَضِعُ ولدها .

الرَّضَوِيُّ - [رضو] : النسبة الى رَضَوِي .

في اللجام .

الرَّصِيفُ - النظير || الإلف || جنب الطريق المبلط بصفائح الحجارة || « عمل رَصِيفٌ » : مُحْكَمٌ .

الرَّصِيفَةُ - مؤنث الرَّصِيفِ || الجريدة .

الرَّصِينُ - الوَقُورُ || المتألم الموجع || الحفي بحاجة صاحبه || « عَقْلٌ رَصِينٌ » : مُحْكَمٌ ثابت .

رَضَّ - رَضًا [رضض] هـ : دَقَّه وجرشهُ || أصابه بِرَضٍ .

الرَّضُّ - ج رُضُوضٌ [رضض] : الصدمُ يصيب الإنسان

في جسمه ولا يجرحهُ || و - (ط) : تَمَرُّ يُخَلِّصُ من

النوى ثم يُنْقَعُ في اللبن .

رَضَى - تَرْضِيَةً [رضو] الرَّجُلَ : جعلهُ يرضى || أعطاه ما يرضيه .

الرَّضَا - مص رَضِيَ بمعنى الرَضَى .

الرَّضَى - الاكتفاء || القبول والموافقة || الارتياح ||

« عن رَضَى » : بطيبة خاطر .

الرَّضَاءُ - الاسم من رَضِيَ .

الرَّضَابُ - الربق المشوف || لُعَابُ العسل ورجوته ||

البرد || قطع الثلج والسكر ونحو ذلك || فتات المسك ||

« ماء رَضَابٌ » : عذب .

الرَّضَاخَةُ - العطاء القليل .

الرَّضَاضُ - [رضض] : الفتات بماء رَضٍ .

الرَّضَاعُ - الكثير الرِّضَاعِ || اللثيم .

الرَّضَاعَةُ - الاسم من الإرضاع || ربح بين الدُّبُورِ والجَنُوبِ .

الرَّضَاعَةُ - الاسم من الإرضاع .

الرَّضَاعَةُ - زجاجة تُستعمل لإرضاع الطفل .

الرَّضَامُ - الرُّضْمُ .

رَضَبَ - رَضَبًا الرِّبْقَ : رشفه وامتصَّهُ || و - ت

السماء : أنزلت المطر || و - المطر : سحَّ .

الرَّضَّةُ - [رضض] : الصدمة تصيب الإنسان في جسمه

ولا تجرحهُ .

رَضَعَ - رَضَعًا النوى أو الحصى : كسره || و -

رأسه بالحجر : رَضَّهُ .

الرَّضِخُ - القليل من العطيَّة .

الرَّضِخَةُ - ج رِضَاخٌ : النواة التي تطير من تحت

الحجر .

رَضَخَ - رَضَخًا النوى أو الحصى : كسره || و - له :

خضع || و - للحق : أذعن .

الرُّطْبُ - ضدّ اليابس || الرِّحْصُ والناعم من الغصن والريش ونحوهما .

الرُّطْبُ - الرُّطْبُ .

الرُّطْبُ - ج رَطَابٌ وَأَرطَابٌ : ما تضحج من البُسر . قبل أن يصير تمرًا .

الرُّطْبَةُ - (ن) : جنس نبات عشبيّ ثلاثيّ الأوراق ، لون زهره ضارب الى البنفسجيّ . منه أنواع تنبت بريّة وأخرى تُزرع . وإذا زُرعت في أرض جيّدة تنمو بقوة ، ثمّا يتيح حشها حتى ثماني مرّات في السنة .

الرُّطْبَةُ - واحدة الرُّطْبُ .

رَطَلٌ - رَطَلًا الشَّيْءُ : رازه ليعرف وزنه || و - الرجلُ : عدا .

رَطَلٌ - تَرطِيلًا الشَّيْءُ : وَزَنَهُ بالأرطال || و - الشَّعْرُ : لَيْسَهُ بالدهن وأرخاه ومَشَطَهُ وأرسله || و - الرجلُ : استرخت أذناه .

الرُّطْلُ - الفرس الخفيف || الغلام القضيع المراهق || و - من الرجال : الرَّخْو اللّين || الأحمق || الكبير الضعيف || و - ج أرطال : اثنتا عشرة أوقية أو ٢٥٦٤ غرامًا .

الرُّطْلُ - الفرس الخفيف || الغلام القضيع المراهق || و - من الرجال : الرَّخْو اللّين || و - ج أرطال : اثنتا عشرة أوقية أو ٢٥٦٤ غرامًا .

رَطَمَ - رَطْمًا هُ : أَوْقَعَهُ في الوحل أو في أمرٍ يتعسر الخروج منه .

رَطِمَ - البعيرُ : أَصَابَهُ الرُّطَامُ .

الرُّطْمَةُ - الأمر الذي لا تعرف كيف تندبر فيه .

رَطَنَ - رَطَانَةٌ وِرطَانَةٌ لَهُ : كَلَّمَهُ بالأعجميّة .

الرُّطُوبَةُ - مص || حالة يكون فيها الشيء أو المكان مُبتلاً بالماء ، بالندى ، بالبخار أو بالضباب .

الرُّطِيبُ - الرُّطْبُ || « عيش رطيب » : هنيء .

الرُّطَيْبَاءُ - [رطل] (ح) : تصحيف رَيْبَاءُ .

الرُّطَيْبِيُّ - [رطن] : الكلام غير المفهوم .

رَعَى - رَعِيًا وِرْعَايَةً وِمَرَعَى [رعي] ت الماشية الكلا :

سرحت فيه وأكلته || و - الماشية : سَرَحَهَا في الكلا ||

و - النجوم : راقبها || و - رِعَايَةُ الأميرِ رَعِيَّتُهُ :

ساسها وتدبر شؤونها || و - عليه حرمة : حفظها ||

و - الأمر : حفظه ؛ يقال « رَعَى العَهْدَ » .

رَضِيَ - رَضًا وِرَضًا وِرَضِي وِرَضِي وِرَضُونًا وِرَضُونًا وِمَرَضَاةً [رضو] عنه وعليه : ضدّ سخط || ويقال

« رَضِيَ اللهُ عن فلان وِرَضِيَّ عنه » أي قبله الله وأراد ثوابه || و - الشيء و به وعنه : اختاره وقنع به ||

و - لنفسه بكذا : سمح لنفسه بكذا || « رَضِيَ من الغنيمة بالإياب » : اكتفى بالعودة سالمًا .

الرُّضِيّ - [رضو] : الضامن || و - ج أرضياء وِرَضَاة : مَنْ لَيْسَ بساخط ، القانع || المُحِبُّ .

الرُّضِيَّةُ - مؤنث الرُّضِيّ || « بنفس رضية » : بطيبة خاطر .

الرُّضِيحُ - النوى المرضوح .

الرُّضِيحُ - النوى المكسر .

الرُّضِيخَةُ - الرُّضَاخَةُ .

الرُّضِيضُ - [رض] : المرضوض || مَنْ بِهِ رُضُوضٌ .

الرُّضِيحُ - ج رُضَعَاءُ : الراضع || اللثيم || « رَضِيْعُكَ » : أخوك من الرضاعة وأنت رضيعه وأتما رضيعان ،

فيكون للمشاركة بمعنى المراضع || « رَضِيْعُ اللّثِمِ » : الذي يرضع اللثوم مع حليب أمه .

الرُّضِييفُ - الحجارة المُخَمَّاة || ما يُشوى من اللحم على الرُّضْفِ || اللبن الذي يُغلى بالرُّضْفَةِ أي الذي طُرِحَتْ فِيهِ الحجارة المُخَمَّاة .

الرُّضِييفَةُ - اللبن الذي يُغلى بالرُّضْفَةِ || الكرش يُغسل ويُنظف ويُحمّل في السفر . فاذا أرادوا أن يطبخوا وليس

معهم قدر قطعوا اللحم وألقوه في الكرش ثم عمدوا الى حجارة فأوقدوا عليها حتى تحمى ثم ألقوها في الكرش

الى أن تنضج قطع اللحم .

الرُّضِيمُ - « بَيْتٌ رَضِيمٌ » : مَبْنِيٌّ بالرُّضْمِ .

الرُّطَابُ - ج رَطَابُونَ : بائع الرُّطْبِ .

رَطَبَ - رَطَابَةً البُسرُ : صار رَطْبًا || و - هُ : أطعمه الرُّطْبُ || و - رَطْبًا وِرطُوبًا الدابة : علفها رَطْبًا .

رَطِبَ - رَطُوبَةٌ وِرطَابَةٌ : خلاف يبس || ندى || صار ناعمًا .

رَطَبَ - رَطَابَةً البُسرُ : صار رَطْبًا || و - رَطُوبَةٌ وِرطَابَةٌ : رَطِبَ .

رَطَبَ - تَرطِيبًا البُسرُ : صار رَطْبًا || و - هُ : أطعمه الرُّطْبُ || و - الثوبَ ونحوه : بَلَّه .

الرُّطْبُ - جماعة العشب الأخضر .

# رجل الطائر

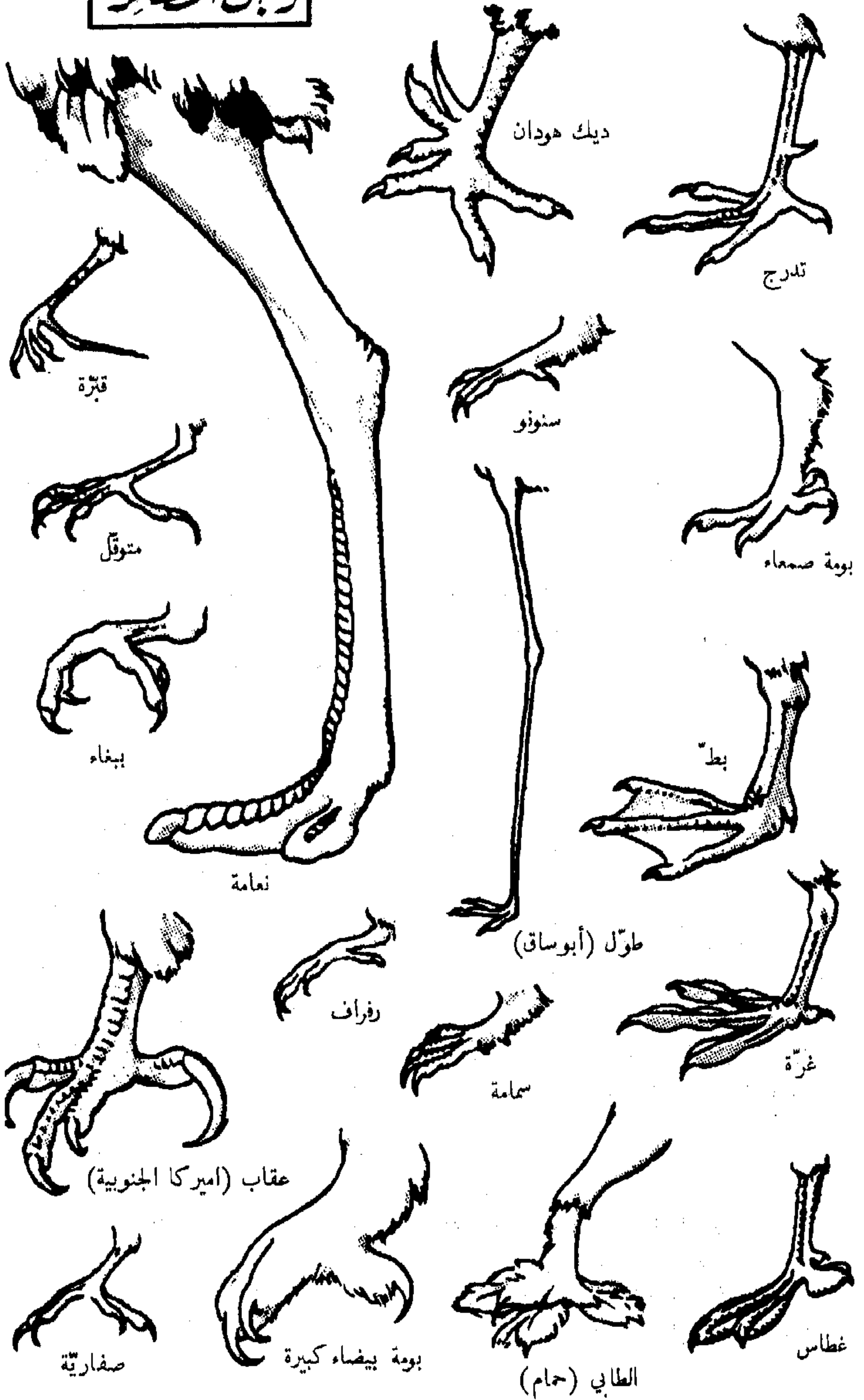

رَعْرَعٌ - رَعْرَعَةٌ [رعرع] هُ اللهُ : أُنْبِتُهُ || و - الماء : اضطرب على وجه الأرض || و - الفرس : ركبها ليروضها .  
 رَعِشَ - رَعِشًا : رجف وأخذته الرعدة .  
 رَعِشَ - تَرَعِشًا هُ : أعجزه .  
 الرَّعِشُ - الرَّجْفُ الذي أخذته الرعدة || الجبان || السريع الى القتال والى المعروف .  
 الرَّعِشَاءُ - من النوق : ما لها اهتزاز في السير من السرعة || و - من النعام : السريعة .  
 الرَّعِشَةُ - خَفَّةُ الطبع والهوس (عامية) .  
 الرَّعِشَةُ - العَجَلَةُ || «رَعِشَةُ الحُمَّى» : ما يعترى الجسم ، دليلًا على الحمى ، من اهتزازات عضوية عابرة ناتجة من البرد .  
 الرَّعِشِيشُ - [رعش] : الجبان || السريع الى القتال والى المعروف .  
 رَعِفًا - رَعَفًا الدَّمُ : سال من الأنف || و - رَعَفًا ورَعَفًا ورَعَفًا الرَّجُلُ : خرج الدَّمُ من أنفه .  
 رَعِنَ - رَعِنًا : حَمِقَ || كان أهوج في كلامه || استرخى || و - تَهَّ الشَّمْسُ : أَلَمَتْ دماغه فاسترخى وغُشِيَ عليه .  
 رَعِنَ - رَعِنًا : حَمِقَ || كان أهوج في كلامه || استرخى .  
 رَعِنَ - رَعُونَةً : رَعِنَ .  
 الرَّعْنُ - جِ رَعَانٌ ورَعُونٌ : أنف الجبل || الجبل الطويل .  
 الرَّعُونَةُ - مص || التَّرْقُ والطياشة .  
 الرَّعَوِيُّ - [رعي] : الرَّعَائِيَّ .  
 الرَّعَوِيَّةُ - [رعي] : صفة المواطن .  
 الرَّعِي - [رعي] : مص || يقال «رَعِيًا لك» أي حفظًا لك ، وهو مفعول به لفعل محذوف تقديره أسأل الله رعيًا لك .  
 الرَّعِي - جِ أَرْعَاءُ [رعي] : الكَلَأُ || «رِعْيُ الإبل» (ن) : نبات || «رِعْيُ الحَمَامِ» (ن) : جنس نباتات كان له قديمًا أهمية طبية . يشتمل على أنواع مختلفة منها رِعْيُ الحَمَامِ البستاني الذي يُزْرَعُ للزينة .  
 الرَّعِيَانُ - الحِكْمَةُ .  
 الرَّعِيْبُ - الخائف المرعوب || السمين يقطر دسمًا .  
 الرَّعِيَّةُ - [رعي] : الاسم من رَعِي .  
 الرَّعِيَّةُ - جِ رَعَايَا : الماشية الراعية || الماشية المرعية || القوم || عامة الناس الذين عليهم راع || «رَعِيَّةُ الملك» :

الرَّعَائِيَّ - المختص بالرَّاعي الروحي كالبطريك والأسقف ؛ نقول «رسالة رعائية» .  
 الرَّعَابُ - مَنْ يَتَعَاطَى الرَّعْبُ .  
 الرَّعَابَةُ - مَنْ يَخِيفُ النَّاسَ كَثِيرًا .  
 الرَّعَادُ - السحابة الكثيرة الرعد || الكثير الكلام || و - (ج) : سمكة يقال إنَّ مَنْ مَسَّهَا تَخْدِرُ يَدَهُ وترتعد ؛ وتَسَى أيضًا سمكة الرَّعْدِ .  
 الرَّعَاشُ - رِعْشَةٌ تعترى الإنسان من داء يصيبه لا يسكن عنه .  
 الرَّعَاعُ - [رع] : سفلة الناس .  
 الرَّعَافُ - الدم يخرج من الأنف || المطر الكثير .  
 الرَّعَافُ - الكثير الرَّعَافُ .  
 الرَّعَائِيَّ - المعطاء .  
 الرَّعَاوِيُّ - [رعي] : الرَّعَائِيَّ .  
 الرَّعَايَةُ - [رعي] : مص || الانتباه || الحماية || «مركز رعاية الطفل» : مركز العناية بصحته || «شرط معاملة الدول الأكثر رعاية» : شرط معاملة الدول المفضلة على سواها || والعامَّة تستعمل الرَّعَايَةَ لتَهْيِيجِ في الجلد يدعو الى الحكاك .  
 رَعَبًا - رَعَبًا ورَعَبًا : خاف || و - الرَّجُلُ : خَوْفُهُ || و - رَعَبًا الإِنَاءُ أو الحوض : مَلَأَهُ || و - السنام ونحوه : قطعه شطائب مستطيلة .  
 رَعَبًا - تَرَعِبْنَا وتَرَعَبْنَا الرَّجُلُ : خَوْفُهُ || و - الإِنَاءُ : مَلَأَهُ || و - السنام : قطعه شطائب مستطيلة .  
 الرَّعْبُ - الفزع .  
 الرَّعْبُ - الرُّقِيَّةُ من السحر وغيره .  
 الرَّعْبُ - الفزع .  
 رَعْبَلٌ - رَعْبَلَةٌ [رعبل] اللحم : شَقَقَهُ لتصل النار اليه وتنضجه || و - الثوب : مَرَّقَهُ .  
 الرَّعَّةُ - [ورع] : اجتناب المعاصي والشبهات || الحالة والشأن .  
 رَعَدًا - رَعْدًا ورَعْدًا السحاب : أسمع الرعد .  
 الرَّعْدُ - مص || صوت السحاب .  
 الرَّعْدَةُ - الاضطراب يكون من الفزع وغيره .  
 الرَّعْدَةُ - الرَّعْدَةُ .  
 الرَّعْدِيُّدُ - جِ رَعَادِيدُ : الجبان الكثير الارتعاد .  
 الرَّعْدِيْنَةُ - جِ رَعَادِيدُ : الرَّعْدِيُّدُ .

انخاضون لأوامره، ومنه «رَعِيَّةُ الأَسْقَفِ» ونحوه ||  
«رَعَايَا الدَّوْلَةِ»: التابعون لها، حاملو جنسيَّتها.

الرَّعِيش - الرَّعِيش .

رَعَا - رُعَاةٌ [رُعُو] البعيرُ أو النعامُ أو الضبعُ : صَوْتٌ وضجُّ || و - الصبيُّ : بكى أشدَّ البكاء || و - الرعدُ : قصفٌ || و - رُعَاةٌ ورُعُوًا هُ : أذلهُ وقهره || و - رُعُوًا اللبنُ ونحوه : صار له رُعُوَةٌ .

رُعِي - تَرَعِيَّةٌ اللبنُ ونحوه : رَعَا || و - فلانًا : أغضبهُ || أذلهُ وقهره .

الرَّغَاب - من الأرض : التي تشرب كثيرًا من ماء المطر فلا تسيل إلا من مطرٍ كثير .

الرَّغَام - ج أرغامة : المخاط .

الرَّغَام - التراب أو الرمل المختلط بالتراب .

الرَّغَامِي - الأنف .

الرَّغَاوِي - [رغوا] من اللبن : ما عليه من الزبد .

الرَّغَاوِي - من اللبن : الرَّغَاوِي .

الرَّغَاوَةٌ - من اللبن : الرَّغَاوِي .

الرَّغَابِيَّة - من اللبن : الرَّغَاوِي .

الرَّغَابِيَّة - من اللبن : الرَّغَاوِي .

رَغِبَ - رَغِبًا ورُغْبًا ورُغْبَةً فِيهِ : أرادهُ وأحبهُ || و - عنه : أعرض عنه وتركهُ || و - بو عن غيره : فضلهُ على غيره || و - رَغِبًا ورُغْبِي ورُغْبِي ورُغْبَةً ورُغْبَةً ورُغْبُونًا ورُغْبَانًا ورُغْبَاءَ إِلَيْهِ : ابتهل .

رَغَبَ - تَرَغَبًا هُ : أعطاهُ ما يرغب || و - هُ في الشيء : جعلهُ يرغب فِيهِ .

الرَّغْب - من الأرض : الرَّغَاب .

الرَّغْب - المرغوب .

الرَّغِب - « طريقُ رَغِبٍ » ج رُغْبٌ : واسع .

رَغِدَ - رَغْدًا عَيْشُهُ : طاب واتسع .

رَغْدَ - رَغَادَةٌ عَيْشُهُ : رَغِدَ .

الرَّغْد - الطيبُ الواسع من العيش .

الرَّغْد - الرَّغْدُ || و - ج رَاغِدٌ (كخَدَم جمع خَادِم) :

ذو العيش الطيب الواسع ؛ يقال « قومٌ رَغْدٌ ونساءٌ رَغْدٌ » أي ذوو عيش رغيد .

رَغَفَ - رَغْفًا العجينُ : جمعه وكتلُهُ || و - البعيرُ : لثمهُ البزْرَ والدقيق ونحوهما .

رَغَلَ - النحاسُ وغيره : طلاهُ بالفضة أو الذهب

(عامية) .

الرَّغْلَة - ما يُطلى به النحاسُ وغيره من الفضة أو الذهب (عامية) .

رَغَمَ - رَغْمًا هُ : قهره وقسره || و - الشيءُ : كرههُ || و - أنفهُ لله : ذلٌّ وخضوع عن كُزُوهِ || و - رَغْمًا ورَغْمًا أنفهُ لله : رَغَمَ .

رَغَمَ - رَغْمًا ورَغْمًا هُ : كرههُ || و - أنفهُ لله : رَغَمَ . رَغَمَ - تَرَغِيمًا هُ : أذلهُ || و - فلانٌ أنفهُ : خضع . الرُّغْم - القسرُ || الذَّلُّ || الكُزُوهُ ؛ يقال « أتى على رُغْمِيهِ » أي على كُزُوهِ منه || التراب .

الرُّغْم - الرُّغْمُ || يقال « رَغَمَ كذا أو رَغَمَ أن » ، و « رَغْمًا عن » ، و « على الرُّغْم من وبالرُّغْم من » ، و « بالرُّغْم عن » ، و « بالرُّغْم من أن » .

الرُّغْم - الرُّغْم .

الرُّغُوب - الرابع .

الرُّغُوَّة - [رغوا] من اللبن : الرُّغُوَّة .

الرُّغُوَّة - ج رُغِيٌّ من اللبن : ما عليه الزبد .

الرُّغُوَّة - الرُّغُوَّة .

الرُّغِيْب - ج رِغَابٌ : الواسع الجوف من الناس وغيرهم || « حِمْلٌ رَغِيْبٌ » : ثقيل .

الرُّغِيْبِيَّة - ج رِغَائِبٌ : مؤنث الرُّغِيْب || الأمر المرغوب فيه || العطاء الكثير .

الرُّغِيْد - الرَّغْد .

الرُّغِيْدَة - حليب يُغلى ويُذَرَّ عليه دقيق حتى يختلط . الرُّغِيْف - ج أرغيفة ورُغْف ورُغْف ورُغْفَان وتَرَاغِيْف : الكتلة من العجين || ما رُقِقَ وخُجِرَ منه .

رَفَّ - رَفًّا [رفف] : أكل كثيرًا || و - اللبنُ : شربه كلَّ يوم || و - شفتيه : مصَّها || و - الدابةُ : علفها رُفَّةً || سعى بما هان وعزَّ من خدمة || و - هُ : خدَّمه وأحسنَ إليه || و - الناسُ به : أهدقوا || و - به : أكرمه || و - إلى كذا : ارتاح إليه || و - النباتُ : اهتزَّ نضارةً || و - ت العينُ : اختلجت || و - البرقُ : لمع || و - رَفًّا البيتُ : عمل له رَفًّا || و - ثوبه : رفَّاهُ بآخر ليتوسَّع من أسفله || و - رَفًّا ورَفِيْقًا لوفه : تلاًلاً .

الرَّفَّ - مص || الجماعة من الماشية أو الطير || كل مسترقٌ من الرمل || حظيرة الشاء || الثوب الناعم ||

و- ج رُفُوفٌ ورِفَافٌ : خشبة أو نحوها تشدّ الى الحائط فتوضع عليها طرائف البيت || « وضعه على الرّفء » : طرحه جانباً ، أهمله .  
 الرّفء - الجماعة من الإبل || شُرِبَ كلّ يوم .  
 رَفَاً - رُفُوفًا [رفوف] الثوب : أصلحه ونخاطه || و- هـ : سَكَنَ رُعْبَهُ || سدّ فاقته .  
 رَفَى - تَرَفَّى العريس : دعا له وقال « بالرّفاء والبنين » .  
 الرّفاء - [رفأ ورفوا] : الالتحام والاتفاق .  
 الرّفاء - [رفأ] : الذي يرفأ الثياب .  
 الرّفات - الحطام || كلّ ما تكسّر وبلي || عظام الشخص الميت .  
 الرّفادة - السّرج || دعامة السّرج أو الرّجل || خرقة تُجعل على الجرح .  
 الرّفاس - جبلٌ تُربط به يد البعير الى عضده .  
 الرّفاش - مَنْ يرفش القمح ونحوه .  
 الرّفاع - اكتناز الزّرع || رَفَعُ الحصيد الى البيدر .  
 الرّفاع - الرّفاع .  
 الرّفاعة - من الصوت : ارتفاعه وشدته .  
 الرّفاعة - من الصوت : الرّفاعة .  
 الرّفاعة - من الصوت : الرّفاعة .  
 الرّفاعة - الرّفغ .  
 الرّفاحية - الرّفغ .  
 الرّفاف - [رفف] : فعّال للمبالغة .  
 الرّفاق - ج رُفُقٌ : الحبل تُرْفَقُ به الناقة .  
 الرّفاقاة - ج رِفَاقٍ ورِفَقٍ ورُفُقٍ وأرْفَاقٍ : الرّفقة .  
 الرّفال - من الشّعر : الطويل .  
 الرّفاهة - سعة العيش .  
 الرّفاهية - الرّفاهة .  
 رَفَاً - رَفَاً [رفأ] الثوب : لأم خرقه ونخاطه || و- بينهم : أصلح || و- السفينة : أدناها من الشط .  
 رَفَاً - تَرَفَّى وتَرَفَّى هـ : هناهُ فقال له « بالرّفاء والبنين » أي بالالتحام والاتفاق واستيلاء البنين ، وهو دعاء للمتاهل .  
 رَفَتَ - رَفَتًا : انكسر واندق || و- الشيء : كسره ودقّه || و- العظم : صار رَفَاتًا || و- الحبل : انقطع .  
 الرّفء - الذي يرفء كلّ شيء || التّبن .  
 الرّففة - [ورف] : التّبن .

الرّففة - [ورف] : مص || الناصر من النبات .  
 رَفَعٌ - العجين : نأ وجهه ومال الى الحمض (عامية) .  
 رَفَدَ - رَفْدًا هـ : أعانه || أعطاه || و- الحائط : أسنده || و- الدابة وعليها : جعل لها رِفَادَةً .  
 رَفَدَ - تَرَفَّدًا هـ : عظّمه وصيّره سيّدًا .  
 الرّفد - مص || النصيب || القدح الضخم .  
 الرّفد - ج أرْفَادٌ ورُفُودٌ : المعونة || العطاء || ما يُضاف الى غيره ليُعِيدهُ ويُدْعِمَهُ || القدح الضخم .  
 الرّفدة - ج رِفْدٌ : العُصبة من الناس .  
 الرّفراف - [ررفرف] : ألواح تجعل خارج الحائط فوق الباب أو الطاق لتردّ عنه المطر (عامية) || و- (ج) : طائر يسمونه أيضًا « نحاطف ظلّه » .  
 رَفْرَفَ - رَفْرَفَةً [ررفرف] الطائر : بسط جناحيه وحركهما || و- الشيء : صات .  
 الرّفرف - ج رَفَارِفٌ : الرّفء || ما تهدّل من الشجر والنبات || كلّ ما فضل فثني || خرقة تخاط في أسفل السرادق والفسطاط || كسّر الخباء وجانبه || البسط || الفراش || الوسادة || الرقيق من ثياب الديباج || جوانب الذرع || ما تدلّى من الذرع || « رَفْرَفُ الذرع » : زردٌ يُشدُّ بالبيضة بطرحه الرّجل على ظهره || « رَفْرَفُ السيّارة » : جانبها فوق الدولاب .  
 رَفَسَ - رَفَسًا ورَفَاسًا هـ : ضربه في صدره || و- اللحم ونحوه : دقّه || و- البعير : ربطه بالرّفاس .  
 الرّفس - مص || « رَفَسُ القنطرة » عند العامة : ما تعتمد عليه من جانبيها ليمسكها .  
 الرّفسة - الصدمة بالرّجل في الصدر .  
 رَفَشَ - رَفَشًا القمح : جرفته || و- الشيء : دقّه وهرسه || و- رُفُوشًا في الأمر : اتسع .  
 رَفَشَ - رَفَشًا : كان عريض الأذن على التشبيه بالبرقشة .  
 رَفَشَ - تَرَفِشًا لحيته : سرحها حتى صارت كالرّفش .  
 الرّفش - مص || ما يُجَرَفُ به التراب ونحوه || رِجْرَاف السفينة .  
 الرّفشاء - مؤنث الأرفش .  
 رَفَضَ - رَفَضًا ورَفَضًا الشيء : رماه وتركه || و- الإبل : تركها تتبدّد في المرعى ولم يجمعها || و- الوادي : اتسع || و- رُفُوضًا تِ الإبل : رعت



- وحدها والراعي ينظر إليها لا تتبعه ولا يجمعها .  
 الرَّفْض - شدة التمسك بالمدب مع كراهة غيره من المذاهب (عامية) .  
 الرَّفْض - مص || و - ج رِفَاض : القليل من الشيء || القطيع من الإبل أو الظباء المتبددة || ما تحطم من الشيء وتفترق .  
 الرَّفْض - ج أرفاض : الرَفْض .  
 رَفَعَ - رَفَعًا الشيء : ضدَّ وضعه ؛ ومنه « رفَع من شأنه » : أعلى شأنه || أخذه || و - الكلمة : ألحقها علامة الرفع || و - الحديث : سلسلة الى قائله الأول || و - الجلسة : فض الاجتماع || و - الدعوى عليه : أقامها عليه أمام القضاء || و - صوته : جهرة || و - فلانًا على صاحبه في المجلس : قدَّمه || و - القوم : أصدوا في البلاد || و - الجمل في السير : أسرع || و - الجمل : جعله يُسرع || و - الشيء في خزائنه : حَبَّاهُ || و - رَفَعًا ورَفَعَانًا الى السلطان : قدَّمه وقربَهُ || و - زيدًا الى الحاكم : قدَّمه اليه ليحاكمهُ || و - رَفَعًا ورَفَعَانًا ورَفَاعَةَ القوم الزرع : حملوه بعد الحصاد الى البيدر || يقال « هذا أمرٌ يرفَعُ الرأسَ » أي يعطي مجداً وكرامةً .  
 رَفَعَ - رَفَعَةً ورَفَاعَةً : علا قدره || صار رفيع الصوت || و - الثوب : خلاص غلظ .  
 رَفَعَ - له الشيء : أبصره عن بُعد .  
 رَفَعَ - ترفيعاً ه : رفَعَهُ || و - القوم : باعدهم في الحرب .  
 الرَّفْعَةُ - مص || ارتفاع القدر والمنزلة .  
 رَفَعَ - رَفَعَةً العيش : كان واسعاً هنيئاً .  
 الرَّفْع - ج أرفاغ ورُفُوغ : سعة العيش وطيبه || يَبْنُ الذرة || كلُّ مجتمَع وسخ في الجسم || « كَلَسَ رَفْعٌ » : لَبِنٌ || و - ج أرفع ورِفَاع : الأم موضع في الوادي وشرة تراباً || الأرض الكثيرة التراب || الناحية .  
 رَفَّقَ - رَفَقًا ه : نفعه وأعانه || ضرب مِرْفَقَهُ || و - الناقة : ربط عضدها || و - العمل : أحكمهُ || و - رَفَقًا ومِرْفَقًا ومِرْفَقًا به وله وعليه : عامله بلطف .  
 رَفَّقَ - رَفَقًا ومِرْفَقًا ومِرْفَقًا به وله وعليه : عامله برفق || و - رَفَقًا البعير : انقل مِرْفَقَهُ عن جنبه .  
 رَفَّقَ - رَفَقًا ومِرْفَقًا ومِرْفَقًا به وله وعليه : رَفَّقَ ||
- و - رَفَاعَةُ الرَّجُل : صار رفيعاً .  
 الرَّفْق - مص || لِين الجانب واللطف || ما استعيرن به .  
 الرَّفْق - السهل .  
 الرَّفْقَةُ - الصُّحْبَةُ || و - ج رِفَاق ورِفَق ورِفَق وأرْفَاق : جماعة المرافقين .  
 الرَّفْقَةُ - ج رِفَاق ورِفَق ورِفَق وأرْفَاق : جماعة المرافقين .  
 الرَّفْقَةُ - الصُّحْبَةُ ؛ نقول « بِرَفْقَةِ فلان » || و - ج رِفَاق ورِفَق ورِفَق وأرْفَاق : جماعة المرافقين .  
 رَفَّلَ - رَفَلًا ورَفُولًا ورَفَلَانًا : جرَّ ذبله وتبختر أو خطر بيده .  
 رَفَّلَ - ترفيلاً الإزار : أرسله وتبختر فيه || و - ه : عظمه وجعله سيِّداً || ملكه || ذلله .  
 الرَّفْل - الدليل .  
 الرَّفْل - الذي يجرّ ذبله وتبختر أو يخطر بيده .  
 الرَّفْل - الطويل الذيل من الناس || الطويل الذئب من الخيل || الواسع من الثياب || الكثير اللحم || « عيش رِفْلٌ » : واسع .  
 الرَّفْلَةُ - مؤنث الرِفْل .  
 رَفَهَ - رَفَهًا ورِفَهًا ورَفُهًا : لأن عيشه وطاب || و - ت الإبل : وردت الماء كل يوم متى شاءت .  
 رَفَهَ - رَفَهًا ورَفَاهِيَةً ورَفَاهَةَ العيش : لأن وطاب .  
 رَفَهَ - ترفيها الرجل : صيره رافهاً || و - عنه : نفَسَ وخفَّفَ ووسَّعَ || و - عن نفسه : أخذ قسطاً من الراحة || و - الراعي الإبل : أوردتها متى شاءت .  
 رَفَهَ - عنه : أزيل عنه الضيق والتعب .  
 الرَّفَهَان - مَنْ لَانَ عيشه وطاب .  
 الرَّفَهَةُ - الرحمة والرأفة .  
 الرَّفُود - ج رُفْد : « ناقة رُفُودٌ » : تملأ الرُفْد أي القَدَح بحلبه واحدة .  
 الرَّفُوس - من الدواب التي من شأنها أن تضرب برجلها .  
 الرَّفُوض - المتفرق من الكلاب || ما ترك بعد أن كان حَمِيً || « رُفُوضُ الناسِ » : فرقوم || « رُفُوضُ الأرضِ » : ما لا يملك منها .  
 الرَّفِوض - المرفوض || المتروك .  
 الرَّفِيع - الذي علا قدره ؛ يقال « رفِيعُ الشأنِ » أي عالي المكانة || الذي يخالف الغليظ || الرقيق ؛ يقال

خبط || و - النَّقْلِيَّ (حي): كلُّ جسمٍ يهتزُّ حول محور يكون في الغالب أفقيًّا ، بفعل ثقله || «رَقَّاصُ السَّاعَةِ» (حي): جسم خاضع لفعل الثقل تُضَبِّطُ بواسطته حركات الساعة .

الرَّقَاصَةُ - مؤنث الرَّقَاصُ || لعبة للعرب || الأرض لا تنبت وإن مُطِرَت .

الرَّقَاعَةُ - مص || المجازاة خبيثًا ودهاء .

الرَّقَاقِي - [رق]: الرقيق || الأرض المنبسطة اللينة التراب أو التي نصب عنها الماء || الخبز المنبسط الرقيق .

الرَّقَاقَةُ - واحدة الرَّقَاقِ للخبز المنبسط الرقيق .

رَقًّا - رَقًّا وَرُقُوًّا [رقًا] الدمعُ أو الدمُ : جفَّ وانقطع ||

و - رَقًّا في الدرجة : صعد || و - بينهم : أصلح ||

أفسد .

رَقَبَ - رُقُوبًا وَرُقُوبًا وَرَقَابَةً وَرِقْبَانًا وَرِقْبَةً وَرِقْبَةً هـ :

حرسه || انتظره || حاذره || جعل حبلًا في رقبتِه ||

و - النجم : رصده .

الرَّقَبُ - غَلِظُ الرَّقَبَةِ .

الرَّقْمِيُّ - هي أن يُعْطِيَ الرَّجُلُ إِنْسَانًا دَارًا أَوْ سَوَاهَا وَيَقُولُ

لَهُ مُشَارِطًا «إِنْ مَتَّ قَبْلَكَ فَهِيَ لَكَ وَإِنْ مَتَّ قَبْلِي رَجَعَتْ

إِلَيَّ» . وقد سَمِيَتْ بِذَلِكَ لِأَنَّ كُلَّ وَاحِدٍ مِنْهُمَا يَرُقُّبُ

مَوْتَ صَاحِبِهِ .

الرَّقَبَاءُ - مؤنث الأَرْقَبِ .

الرَّقَبَانُ - الغليظ الرَّقَبَةِ .

الرَّقَبَانِيَّ - الرَّقَبَانِ .

الرَّقَبَةُ - حفرة يُرْقَبُ فِيهَا النَّمْرُ لِيَصَادَ كَالرَّقَبَةِ لِلْأَسَدِ .

الرَّقَبَةُ - الحراسة || التحفُّظُ || الفرع .

الرَّقَبَةُ - ج رِقَابٌ وَرِقَبَاتٌ وَرَقَبٌ وَأَرْقَبٌ : العنق أو

مؤخره || و - (مو) : الجزء العلوي من العود || العبد

المملوك تسمية لكلِّ بأشرف أجزائه || «رَقَبَةُ الطَّرِيقِ»

في اصطلاح أهل الشرع : هي الأرض التي تمرُّ بها

الطريق || «رَقَبَةُ الْمَاءِ» عند أهل الشرع : هي المجرى

الذي يسيل فيه الماء .

الرَّقَّةُ - [ورق]: أول نبات النَّصِيِّ إِذَا اخْضَرَ || الأرضُ

أصابتها المطر في القَيْظِ فصارت خضراء || و - ج رِقُونٌ :

الدرهم المضروبة .

الرَّقَّةُ - ج رِقَاقٍ [رق]: الأرض التي يغطيها الماء ثم

ينضب عنها .

« نسجٌ ربيعٌ » .

الرَّيْعَةُ - مؤنث الرِّيعِ || القضية المرفوعة الى الحاكم .

الرَّيْفُ - الرَّافِعُ .

الرَّيْفُ - [رف]: السقف || الخِصْبُ || «فتى ريفٌ»

الأخلاق: حسنُها .

الرَّيْفِيُّ - السراويل || و - ج رُقَقَاءُ : السَّرَافِيُّ ، ويطلق

على الواحد والجمع فتقول «هم ريفي» كما تقول «هو

ريفية» || تسمية مألوقة في بعض الأحزاب السياسية ||

اللطيف .

الرَّيْفِيُّ - من العيش : اللين الطيب .

رَقٌّ - رِقَّةٌ [رق]: ضدَّ غَلِظَ وَثَخَنَ || و - الرَّجُلُ :

ساعت حاله وقل ماله || و - له : رحمه || و - له

قلبه : شفيق عليه || و - وجهه : استحيًا || و - رِقًّا

العبد : صار أو بقي رقيقًا .

الرَّقَّ - [رق]: الأرض اللينة الواسعة || الماء الرقيق

في البحر أو الوادي .

الرَّقَّ - ج رُقُوقٍ [رق]: ضدَّ الغليظ || جلد رقيق

يُكْتَبُ فِيهِ || الصحيفة البيضاء || و - (ح) : ضرب

من دواب الماء يشبه التماسيح || و - (ح) : العظيم

من السلاحف أو ذكر السلاحف .

الرَّقَّ - [رق]: مص || الشيء الرقيق || الجلد الرقيق

يُكْتَبُ فِيهِ || الصحيفة البيضاء || ورق الشجر أو ما

سهل على الماشية من الأغصان || الأرض اللينة الواسعة ||

المبودية .

رَقَّى - رَقِيًّا وَرَقِيًّا وَرُقِيَّةً [رقى] هـ وعليه : استعمل

الرَّقِيَّةَ نَقْعًا لَهُ أَوْ إِضْرَارًا بِهِ .

رَقَّى - تَرْقِيَةً هـ : رفعه وصعدُه || رفعه الى منصب أو

رتبة أعلى .

الرَّقَاءُ - [رقى]: الصَّعَادُ فِي الْجِبَالِ || الماهر في استعمال

الرَّقِيَّةِ .

الرَّقَابَةُ - اِطْلَاعٌ عَلَى الصَّحْفِ وَالْأَفْلَامِ وَنَحْوِهَا مَعَ

تَدْقِيقٍ فِيهَا تَأْمُرُ بِهِ حُكُومَةٌ مَا قَبْلَ السَّمَاخِ بِنَشْرِهَا أَوْ

بِعَرْضِهَا .

الرَّقَابَةُ - الخادم الذي يرقب أثاث القوم إذا غابوا .

الرَّقَاشُ - (ح) : الحية .

الرَّقَاصُ - الكثير الرقص || و - البسيط (حي) : جهاز

مؤلف من كتلة صغيرة جدًا معلقة بنقطة ثابتة بواسطة

ذَبَبَهُ بالسوط : ضربه || و - في السير : أسرع .  
 رَقَعَ - رُقِعَ - رُقِعَتْ : رُقِعَتْ : حَمَقَ || كان قليل الحياء .  
 رُقِعَ - تَرَقِيماً الثوب : رَقَعَهُ .  
 الرَّقْعَاءُ - مؤنث الأَرَقَعِ || « بقرة رُقَعَاءُ » : مختلفة الألوان كأنها رِقَاعٌ .  
 الرَّقْمَةُ - ج رُقِعَ وِرْقَاعٌ : قطعة النسيج التي يُرَقَعُ بها الثوب || القطعة من الورق التي تُكْتَبُ || و - في الكلام أو العمل : ما يُسْتَدْرَكُ بِهِ أو يُمَوَّهُ بِهِ تغطية لما يراد ستره كما تغطِّي الرقعة خرق الثوب || و - (ف ج) : أداة من ورق أو خشب أو حجر يختارها الفنان لإنجاز عمله فيها || « رُقْمَةُ الشِّطْرَنْجِ » : اللوح الذي تُصَفَّ أدواته عليه || « رُقْمَةُ الغُرُضِ » : ما يوجَّهُ إليه السهم || « رُقْمَةُ الأرضِ » : القطعة منها || « رُقْمَةُ الشيءِ » : أصله وجوهه .  
 الرَّقْمَةُ - صوت السهم في الرُقْمَةِ .  
 رَقَّقَ - تَرَقَّقاً [رق] هُ : ضدَّ غَلَطَهُ || و - اللين : مزجته بالماء فذَهَبَتْ خثارته || و - اللَّفْظُ : ضدَّ فَحْمَهُ || و - الكلام : حسنه || و - مَشِيَّةٌ : مشى مشياً سهلاً || و - ما بين القوم : أفسد .  
 الرَّقِيقُ - [رق] : الدقة || الضَّعْفُ || رَقَّةُ الطعام .  
 الرَّقْلَةُ - ج رِقَالٌ وِرْقَالٌ : النخلة الطويلة .  
 رَقَمَ - رُقِمًا : كتبَ || و - الكتاب : بيَّنه وأعجمه بوضع النقط والحركات وغير ذلك || و - الثوب : خَطَطَهُ || و - الخبر : نَقَشَهُ || و - البعير : كَوَاهُ .  
 رَقَمَ - تَرَقِيمًا : كتبَ || و - الكتاب : رَقَعَهُ .  
 الرَّقْمُ - مصر || و - ج أرقامٌ وِرْقُومٌ : الختم || ضربٌ مخطَّطٌ من الوشي أو البرود || و - (م) : قطعة من جلد أو صوف أو نحوهما تُلصَقُ بوجه العود تحت موضع الضرب بالريشة || العدد || « الرَّقْمُ القياسيُّ » عند الرياضيين : هو مأثرة في أعمال الرياضة البدنية بحققة رسمياً ، وفائقة كل ما سبقها من أعمال مماثلة ؛ يقال « ضرب الرقْم القياسي » أي فار يهذو المأثرة || « الرَّقْمُ القياسيُّ » بوجه عام : نتيجة خارقة تفوق كل نتيجة سابقة من نوعها في ميدان من ميادين العمل والنشاط .  
 الرَّقْمَةُ - جانب الوادي || مجتمع ماء الوادي || الروضة || و - (ن) : الخُبَّازِي .  
 الرَّقْمَةُ - (ن) : نباتٌ .

الرَّقْمَةُ - [رق] : الدقة || الرحمة || الاستحياء || « رِقْمَةُ الجانبِ » : كناية عن الضعف || « رِقْمَةُ الشعور » : الإحساس || « رِقْمَةُ الطبع » : اللطف || « رِقْمَةُ العيش » : سعته ونعمته .  
 رَقَدَ - رُقِدًا وِرْقُودًا وِرْقَادًا : نام || و - الحرُّ : سكن || و - تِ السوقِ : كسدت || و - عن الأمرِ : غفل || و - عن ضيقه : لم يتعهده .  
 الرَّقْدَانُ - طَفَرُ الجَدْيِ والحَمَلِ وصنوهما من النشاط .  
 الرَّقْدَةُ - النومه .  
 الرَّقْرَاقُ - [رقرق] : ما يتلألأ || و - من الدمع : ما يدور في العين ولا يسيل || و - من السحاب : ما ذهب منه وجاء .  
 رَقْرَقَ - رَقْرَقَةً [رقرق] الماء : صبَّه رقيقاً || و - العين : أجرى دمعها || و - الخمر : مزجها بماء || و - الطبيب في الثوب : أجرأه فيه .  
 رَقَشَ - رُقَشًا هُ : نقشه .  
 رَقَشَ - تَرَقِيشًا الكلامَ : كتبه || كتبه وزينه || زخرفه || زوره || و - الصحيفة : سطرها || و - الرجلُ : نمَّ .  
 الرَّقْشُ - لونٌ فيه كدرة وسواد ونحوهما .  
 الرَّقْشَاءُ - مؤنث الأَرَقْشِ || شِقْشِقَةُ البعير || و - (ح) : دويبة || و - من الحيات : المنقطة بسواد وبياض .  
 الرَّقْشَةُ - الرَّقْشُ .  
 رَقَصَ - رُقِصًا : تنقَّلَ وحرك جسمه على إيقاع موسيقى أو على الغناء || تنقَّلَ ومشى بتفكُّكٍ وخلاعةٍ || اضطرب || و - في الكلام : أسرع || و - التبيدُّ : جاش || و - رُقِصًا وِرْقِصًا وِرْقِصَانًا الجملُ : ركض .  
 رَقِصَ - تَرَقِصًا هُ : حملهُ على الرقص .  
 رَقِطَ - رُقِطًا : كان أسود مشرباً بنقطة بياضٍ أو أبيض مشرباً بنقطة سوادٍ .  
 رَقِطَ - تَرَقِيطًا على الثوب : رَشَّ عليه مدادًا ونحوه فصار عليه نقط سوادٍ أو بياضٍ .  
 الرَّقِطَاءُ - مؤنث الأَرَقِطِ || و - (ن) : جُنَيْبَةُ تُزْرَعُ للترزين .  
 الرَّقِطَةُ - سواد تشوبه نقط بياضٍ أو عكسه .  
 رَقَعَ - رُقِعًا الثوب : ألحم خرقه وأصلحه بالرقاع || و - الشيخ : عمد على راحتيه ليقوم || و - الغرض : بسهمه : أصابه به || و - الرجل : هجاه || و -

و- الرَّجُلُ : قَلَّ عِلْمُهُ أَوْ عَقْلُهُ || و- رَكَّ الشَّيْءُ : طَرَحَ بَعْضُهُ عَلَى بَعْضٍ || يُقَالُ «رَكَّ الْأَمْرُ فِي عُنُقِهِ» أَي أَلْزَمَهُ إِيَّاهُ || و- الشَّيْءُ يَبِيدُ : غَمَزُهُ لِيَعْرِفَ حَجْمَهُ .  
الرَّكَّ - ج رِكَكَ وَأَرَكَاكَ : المَطَرُ الضَّعِيفُ .  
الرَّكَّ - ج رِكَكَ وَأَرَكَاكَ : الرَّكَّ || المَهْزُولُ || «أَرْضُ رَكَّ» : أَصَابَهَا الرِّكُّ .

الرُّكَّابُ - مَا يُعَلَّقُ فِي السَّرَجِ فَيَجْعَلُ الرَّابِعُ فِيهِ رِجْلَهُ ، ج رُكِبَ || الإِبِلُ وَاحِدَتُهَا رَاحِلَةٌ ، ج رُكِبَ وَرُكَّابٌ وَرُكَّابَاتٌ || «رُكَّابُ السَّحَابِ» : الرِّيحُ .  
الرُّكَّابُ - الكَثِيرُ الرُّكُوبِ .  
الرُّكَّابَةُ - مَوْتٌ الرُّكَّابِ .

الرُّكَّازُ - ج أَرَكِيزَةٌ وَرُكَّازَانُ : مَا رَكَزَهُ اللهُ أَي أَحَدَنَهُ وَدَفَنَهُ فِي المَعَادِنِ مِنْ ذَهَبٍ أَوْ فِضَّةٍ وَغَيْرِهِمَا .

الرُّكَّاكَ - [رَكَّ] : الضَّعِيفُ فِي عَقْلِهِ أَوْ رَأْيِهِ .  
الرُّكَّاكَةُ - ج رِكَكَ [رَكَّ] : الرُّكَّاكَ ؛ يُقَالُ «رَجُلٌ رُكَّاكَةٌ وَامْرَأَةٌ رُكَّاكَةٌ» .  
الرُّكَّالُ - بَائِعُ الكُرَّاثِ .

الرُّكَّامُ - المَتْرَاكُ بَعْضُهُ فَوْقَ بَعْضٍ مِنَ السَّحَابِ أَوْ الرَّمْلِ وَمَا أَشْبَهَ .

رُكِبَ - رُكِبًا : عَظُمَتِ رُكْبَتُهُ || و- هُ : ضَرَبَ رُكْبَتَهُ || و- رُكُوبًا وَمُرَكَّبًا الدَّابَّةَ وَعَلَى الدَّابَّةِ : عَلاهَا || و- الطَّرِيقَ : مَشَى عَلَيْهَا || و- البَحْرَ : سَافَرَ فِيهِ || و- السَّيَّارَةَ أَوْ الطَّائِرَةَ : صَعِدَ إِلَيْهَا || سَافَرَ بِهَا || و- أَثَرَهُ : تَبَعَهُ || و- هُ الدَّيْنُ : صَارَ مَدْيُونًا || و- اللَّذَنَبَ : اقْتَرَفَهُ || و- الخَطَرَ : أَلْقَى نَفْسَهُ إِلَيْهِ || و- الأَهْوَالَ : اقْتَحَمَهَا || و- رَأْسَهُ : مَضَى عَلَى وَجْهِهِ بِغَيْرِ رُوِيَّةٍ || و- هَوَاهُ : انْقَادَ لَهُ .

رُكِبَ - شَكَا رُكْبَتَهُ .  
رُكِبَ - تَرَكَّبًا هُ الفَرَسَ : جَعَلَهُ يَرُكِبُهَا || و- الشَّيْءَ : وَضَعَ بَعْضَهُ عَلَى بَعْضٍ || و- الشَّيْءَ فِي آخِرِ : وَضَعَهُ وَرَكَزَهُ ؛ نَقُولُ «رُكِبَ القَصِّ فِي الخَاتَمِ» || و- الدَّوَاءَ : حَضَرَهُ .

الرُّكْبُ - ج أَرُكِبُ وَرُكُوبٌ : رُكْبَانُ الإِبِلِ أَوْ الخَيْلِ وَهُوَ اسْمُ جَمْعٍ وَقِيلَ جَمْعٌ .

الرُّكْبَةُ - (ع ١) : المَوْصَلُ مَا بَيْنَ الفُخْذَيْنِ وَالسَّاقِ ، ج رُكِبَ وَرُكْبَاتٌ وَرُكْبَاتٌ وَرُكْبَاتٌ || «رُكْبَةُ الرَّاعِي» (فك) كُوكِبٌ || «رُكْبَةُ الدَّجَاجَةِ» (فك) : كُوكِبٌ .

الرَّقْوَةُ - [رَقَأَ] : مَا يَوْضَعُ عَلَى الدَّمِ لِيُرْفِقَهُ وَيَحْفَنَهُ || المُصْلِحُ بَيْنَ القَوْمِ .

الرَّقُوبُ - المَرَأَةُ تَرَاقِبُ مَوْتَ بَعْلِهَا لِيَمُوتَ فِتْرَتُهُ || الَّتِي مَاتَ وَلَدُهَا أَوْ الَّتِي لَا يَعْيشُ لَهَا وَلَدٌ || و- مِنَ التَّيْوِخِ وَالأَرَامِلِ : الَّذِي لَا يَسْتَطِيعُ الكَسْبَ وَلَا كَسْبَ لَهُ || «أُمُّ الرَّقُوبِ» : الدَّاهِيَةُ .

الرَّقُودُ - الدَّائِمُ الرِّقَادُ .  
رَقِيَ - رَقِيًَا وَرَقِيًا [رَقِيَ] الجَبَلَ وَفِيهِ وَابِيهِ : صَعَدَ ؛ يُقَالُ «رَقِيَ فِي المَرَاتِبِ» || وَيُقَالُ «أَرَقَى عَلَى ظَلْعِكَ» أَي اصْعَدَ بِقَدْرٍ مَا تَطِيقُ وَلَا تُحْمِلُ عَلَى نَفْسِكَ مَا لَا تَطِيقُهُ .

الرَّقِي - [رَقِيَ] : مَصَّ || التَّقْدِيمُ .

الرَّقِيبُ - الحَارِسُ || الحَافِظُ || المُنْتَظَرُ || ابْنُ العَمِّ || اسْمُ ثَلَاثِ سَهَامِ المَيْسَرِ || و- (فك) : اسْمُ نَجْمٍ || و- (اع) : رِبَّةٌ عَسْكَرِيَّةٌ تَمَائِلُ رِبَّةَ «بِرْجَانِ» ، ج رُقَبَاءُ || و- (ح) : حَيَّةٌ خَبِيثَةٌ ، ج رُكِبٌ وَرُقَبَاتٌ || وَالرَّقِيبُ أَيْضًا : خَلَفَ الرَّجُلُ مِنْ وَلَدِهِ وَعَشِيرَتِهِ || «رَقِيبُ الجَيْشِ» : طَلِيعَتُهُ || «رَقِيبُ الشَّمْسِ» (ن) : نَبَاتٌ سَنَوِيٌّ أَوْ مَعْتَرٌ مِنْ فَصِيلَةِ الحِمَجِيَّاتِ ، كَثِيرُ الإِنْتِشَارِ .

الرَّقِيبَةُ - ج رُقَى وَرُقَبَاتٌ وَرُقَبَاتٌ (رَقِيَ) : هِيَ أَنْ يُسْتَعَانَ لِلحَصُولِ عَلَى أَمْرٍ مَا بِقُوَى تَفُوقُ القُوَى الطَّبِيعِيَّةَ فِي زَعْمِهِمْ أَوْ وَهْمِهِمْ .

الرَّقِيعُ - ج أَرَقِعَةٌ : السَّمَاءُ عَمُومًا أَوْ السَّمَاءُ الأُولَى فِي عَرَفِ الأَقْدَمِينَ || الأَحْمَقُ || القَلِيلُ الحَيَاءِ .

الرَّقِيقُ - [رَقِيَ] : نَقِيزُ الغَلِيزِ ، ج أَرَقَاءٌ ؛ وَمِنْهُ «رَقِيقُ الشَّعُورِ» : حَسَّاسٌ || المَمْلُوكُ ، لِلوَاحِدِ وَالجَمْعِ . يُقَالُ «عَبْدٌ رَقِيقٌ» وَ«عَبِيدُ رَقِيقٍ» ؛ وَقَدْ يُجْمَعُ أَيْضًا عَلَى أَرَقَاءٍ || المَمْلُوكَةُ || «عَيْشُ رَقِيقِ الخَوَاشِي» : نَاعِمٌ رَغَدًا || «رَقِيقُ المَعَانِي» : لَطِيفٌ || («لَفْظُ رَقِيقٍ» : سَهْلٌ عَذْبٌ || «رَقِيقُ الأنْفِ» : مَسْرُوقَةٌ أَي مَا لَانَ مِنْهُ .

الرَّقِيقَانُ - [رَقِيَ] : نَاحِيَتَا المُنْخَرَيْنِ .

الرَّقِيقَةُ - [رَقِيَ] : المَمْلُوكَةُ || و- ج رِقَاقٌ : مَوْتٌ الرَّقِيقِ لِنَقِيزِ الغَلِيزِ .

الرَّقِيمُ - الكِتَابُ || المَرْقُومُ .

رَكَّ - رَكًّا وَرِكَّةً وَرُكَّاكَةً [رَكَّ] : ضَعْفٌ وَرَقٌّ ||

الرَّكْبَةُ - الاسم من رَكِبَ الدَّابَّةَ || ضرب من الرُّكُوبِ .  
يقال « هو حَسَنُ الرَّكْبِيَّةِ » أي حَسَنُ الرُّكُوبِ .  
الرَّكْبَةُ - [رَكَ] : الرُّكْبُ || و - (ب) : ما يُرْصَفُ من  
الحجارة بعضها فوق بعض كما يُفَعَّلُ في أساس البيت .  
رَكَدَ - رُكُودًا الماء أو الريحُ : سَكَنَ || و - عَصِيرُ  
العنبِ : سَكَنَ غليانهُ || و - العَكَرُ أو الثُّفْلُ : انحدر  
إلى أسفل الإناء فاستقرَّ فيه || و - الميزانُ : استوى ||  
و - تِ الشَّمْسُ : كانت تدوم فوق رأسك كأنها لا  
تريد أن تبرد .  
رَكَزَ - رُكُوزًا الرِّيحَ ونحوه : غرزه في الأرض || أثبتهُ ||  
دفعهُ || و - العِرْقُ : اختلج .  
رَكَزَ - تَرَكِيضًا الرِّيحَ ونحوه : بمعنى رَكَزَهُ .  
الرُّكُوزُ - الرجل الحكيم الكريم || الصوت الخفي ||  
الحسن .  
الرُّكُوزَةُ - واحدة الرُّكُوزِ || الخزم والحكمة || المسكة من  
العقل || النخلة تُقْتَلَعُ عن الجذع .  
رَكَضَ - رُكُضًا : عدا || حَرَكْتُ رِجْلِيَّ || و - تِ  
التَّجْوُمُ : سارت || و - هُ : دفعةُ || و - الطائرُ بيناحيه :  
حَرَكَهَا مسرعًا || و - القوسُ : رمى بها || و - الفرسُ  
بِرِجْلِيَّ : استحثَّهُ للعدو || و - الأرضُ والثوبُ :  
ضربها بِرِجْلِيَّ || و - منه : هرب مسرعًا .  
رُكُضَ - الفرسُ : حُمِلَ على الرُّكُضِ .  
الرُّكُضَةُ - الحركة والدفعة .  
رَكَعَ - رَكَعًا ورُكُوعًا : انحنى وطأ رأسه || سبأ وعثر ||  
و - والرجلُ : افتقر وانحطت حاله || و - إلى الله :  
اطمأن إليه .  
رَكَعَ - تَرَكِيعًا هُ : جعلهُ يَرُكِعُ .  
الرُّكُوعَةُ - الهوَّة في الأرض .  
الرُّكُوعَةُ - المرة من رَكَعَ || الهوَّة في الأرض .  
رَكَكَ - تَرَكِيكًا [رَكَ] السحابُ : جاء بالمطر القليل  
الضعيف || و - تِ الأرضُ : أصابها الرُّكُ .  
رَكَلَ - رُكُلًا هُ : ضربه بِرِجْلِيَّ واحدة . يقال « رَكَلَ  
الفرسُ » أي ضربه بِرِجْلِيَّ ليعدو .  
رَكَلَ - تَرَكِيلا هُ : رَكَلَهُ || و - تِ الخيلُ الأرضُ :  
ضربتها بجوافرها .  
الرُّكُلُ - مص || و - (ن) : الكُرَاتُ .  
الرُّكُلَةُ - اسم المرة من رَكَلَ || الخزمة من البهل .

رَكَمَ - رُكْمًا الشيءُ : جمعهُ وجعل بعضه فوق بعض  
حتى يصير رُكْمًا مركومًا كركام الرمل .  
الرُّكْمُ - السحاب المتراكم .  
الرُّكْمَةُ - الطين المتجمع بكثرة .  
رَكَنَ - رُكُونًا إليه : مال إليه وسكن ووثق به .  
رَكَنَ - رُكُونًا إليه : رَكَنَ .  
رَكَنَ - رُكَاةً : كان وقورًا رزينًا ثابتًا .  
رَكَنَ - تَرَكِينًا هُ : صيره ركينًا .  
الرُّكْنُ - ج أَرْكَانٌ وأَرْكُنٌ : الأمر العظيم || ما يُقَوَّى  
به || العز والمنة || و - من الشيء : الجزء || الجانب  
الأقوى منه || « رُكْنُ الرجلِ » : قومه ومادته || « فلانُ  
رُكْنٌ من أركانِ قومه » : شريفٌ من أشرافهم ||  
« الأركان » : هي الأجسام البسيطة التي ترتكب منها  
الموادُ وكانت عند الأقدمين أربعة : النار والهواء والماء  
والتراب || « أركانُ الحربِ » (اع) : جماعة القواد  
الذين تصدر عنهم خطط قيادة الجيش أو فرقة أو فصيلة ||  
المكان الذي يجتمع فيه هؤلاء القواد .  
الرُّكْنُ - (ح) : الفار || و - (ح) : الجرذ .  
الرُّكُوبُ - الكثير الرُّكُوبِ || « طريقُ رُكُوبٍ » :  
مُدَلَّلٌ || و - ج رُكَايِبٌ : ما يُرَكَّبُ من الإبل أو المركوبة  
عمومًا .  
الرُّكُوبَةُ - ج رُكَايِبٌ : ما يُرَكَّبُ من الإبل أو المركوبة  
عمومًا .  
الرُّكُوبَةُ - ج رُكَاءٌ ورُكُوات [رُكُو] : زورق صغير ||  
ما يُجْعَلُ تحت المعصرة فيجتمع فيه عصير العنب ونحوه .  
الرُّكُوبَةُ - ح رُكَاءٌ ورُكُوات [رُكُو] : إناء صغير من  
جلد يُشْرَبُ فيه الماء || يُبرق القهوة || زورق صغير ||  
ما يجعل تحت المعصرة فيجتمع فيه عصير العنب ونحوه .  
الرُّكُوبَةُ - ج رُكَاءٌ ورُكُوات [رُكُو] : الرُّكُوبَةُ .  
الرُّكُودُ - الجفنة المملأ || الناقة يدوم لبنها ولا ينقطع .  
الرُّكُوضُ - السريع .  
الرُّكُوعُ - مص || الجُثُو على الركبتين للصلاة .  
الرُّكُوعَةُ - [رَكَ] : الضعف .  
الرُّكَيْبُ - ج رُكْبٌ : الرَّاكِبُ كالضرب للضارب ||  
مَنْ يَرُكَّبُ مع آخر || المرُكَّبُ في الشيء كالنص في  
الخاتم .  
الرُّكِيَّةُ - ج رُكَايَا ورُكِيَّ [رُكُو] : البئر ذات الماء .

يعالج ما لا فائدة فيه .  
 الرَّمَادِيٌّ - ما كان لونه لون الرماد .  
 الرَّمَادِيَّةُ - (ن) : نبات رمادي المظهر، من المركبات  
 الأنبوية الزهر. مهده الأصلي جزر كاناريس . يُعتبر  
 من أجمل الزهور للدينيات وللمساكن .  
 الرَّمَاضَةُ - الحدة وشدة الوقع .  
 الرَّمَاقُ - من العيش : الرماق .  
 الرَّمَاقُ - ان تنظر شزراً تَظَرَّ العداوة || النماق || و -  
 من العيش : البلغة أو ما يسدُّ الحاجة منه أو القليل يمك  
 الرمق || « عيش رماق » : ضيق .  
 الرَّمَالُ - « أم رمال » (ح) : الضبج .  
 الرَّمَالُ - بائع الرمل .  
 الرَّمَامُ - [رم] : البالي .  
 الرَّمَامُ - [رم] : « حبل رمام » : بال .  
 الرَّمَامَةُ - [رم] : البلغة من العيش ، يقال « اكنفي  
 بالرمامة » أي بما يكفي من العيش .  
 الرَّمَّانُ - (ن) : شجر مشمر من فصيلة الآسيات تحوي  
 ثمرته ضمن قشر كثيف ثماراً صغيرة كالحبوب وردية اللون  
 فيها سائل منعش . ينبت برياً في البلدان الممتدة على  
 شواطئ المتوسط || نمر شجرة الرمان .  
 الرَّمَّانَةُ - واحدة الرمان || السرة وما حولها من البطن ||  
 و - (اع) : قذيفة متفجرة في شكل الرمانة تلقى  
 باليد فتفجر .  
 الرَّمَّةُ - ج رَمَمَ [رم] : القطعة من الحبل البالي || يقال  
 « أعطاه الشيء برمته » أي بجملته .  
 الرَّمَّةُ - ج رِمَمَ وِرِمَامَ : الرمة || ما يلي من العظام ||  
 و - (ح) : النملة ذات الجناحين .  
 الرَّمَثُ - ج أَرَمَاتٍ وِرِمَاتٍ : خشب يُصَمَّمُ بعضه الى  
 بعض ويركب في البحر .  
 رَمَحَ - رَمَحًا هُ : طعنه بالرَّمْحِ || و - ته الدابة :  
 رسته ، على التشبيه لأن ضربها إياه برجلها كرمح  
 الرامح برمحه || و - البرق : لمع لمعاً خفيفاً متقارباً .  
 الرَّمْحُ - ج رِمَاحٍ وَأَرْمَاحٍ : عود طويل في رأسه حربة ||  
 الفقر والفاقة || « دابة رُمح » : عَصَاة .  
 رَمَدٌ - رَمَدًا الزيتون : وضعه في الرماد لكي يحلر  
 (عامية) .  
 رَمَدٌ - رَمَدًا عيش القوم : هلكوا || و - ت العين :

الرَّكِيْزَةُ - ج رَكَائِزُ : القطعة من جواهر الأرض المدفونة  
 فيها || و - عند العامة : عمود دقيق من الخشب يُدْعَمُ  
 به الخَصُّ ونحوه || « الرَّكَائِزُ » (ب) : أعمدة غليظة  
 تُبْنَى في الزوايا ليعتمد عليها السقف المعقود بالحجارة .  
 الرَّكِيكُ - [رك] : الضعيف في عقله أو رأيه || المسترخي  
 القليل الهمة ، ج رَكَكٌ وَرَكَكَةٌ || و - من الكلام :  
 السخيف الألفاظ والمعاني || « رجل ركيك العلم » :  
 قليله || « ثوب ركيك النسج » : ضعيفه ورقيقه .  
 الرَّكِيكَةُ - [رك] : مؤنث الركيك || الرَّكُ -  
 الرَّكِيْمَةُ - « الرَّكِيْمَةُ الذَّرِيَّةُ » : آلة لتوليد الطاقة الذرية  
 بصورة متواصلة .  
 الرَّكِيْنُ - الرزين || الوقود || الثابت || و - من الجبال :  
 العالي الأركان .  
 الرَّكِيْنَةُ - رفٌ صغير يُجْعَلُ في زاوية البيت (عامية) .  
 رَمَّ - رُمًّا وَرَمَمَةً [رم] البناء أو الأمر : أصلحه ||  
 و - السهم بعينه : نظر اليه وعالجه حتى سواه || و -  
 الشيء : أكله || و - سب البيعة : تناولت العيدان  
 بفمها || و - رَمَمَةً وَرَمًّا وَرَمِيمًا العظم : بلي || و -  
 الحبل : تقطع .  
 الرَّمَّ - [رم] : الجماعة || الرَّمَّ -  
 الرَّمَّ - [رم] : مص || يقال « ما لي منه حَمٌّ ولا رَمٌّ » أي  
 لا بد لي منه ، و « ما له حَمٌّ ولا رَمٌّ » أي لا شيء .  
 الرَّمَّ - [رم] : الرَّيُّ || الرَّمَّحُ .  
 رَمَى - رَمِيًّا وَرِمَايَةً [رمي] الشيء أو بالشيء : ألقاه ||  
 و - هُ بكذا : عابه وأتهمه || و - هُ في مأزق : ألقاه  
 في ورطة ، في موقف حرج || و - هُ بطلق نارِيٍّ : أطلق  
 عليه النار || و - المكان أو الشيء وإليه : قصده ||  
 و - به على البلد : سلطه وولاه عليه || و - الله له :  
 نصره || و - المال : كثر || و - على الخمسين : زاد .  
 الرَّمَى - [رمي] : صوت الحجر إذ يُرْمَى به .  
 الرَّمَّاحُ - ج رَمَّاحَةٌ وَرَمَّاحُونَ : صانع الرَّمْحِ || و - ج  
 رَمَّاحَةٌ : مُتَّخِذُ الرَّمْحِ .  
 الرَّمَّاحَةُ - حرفة الرَّمَّاحِ .  
 الرَّمَّاحَةُ - من القيسي : الشديدة الدفع || « دابة رَمَّاحَةٌ » :  
 عَصَاة .  
 الرَّمَادُ - ج أَرَمَدَةٌ : ما يبقى من المواد المحترقة بعد  
 احتراقها || وقولم « هو يتفخ في رَمَادٍ » مثل يُضْرَبُ لمن

الرَّمَصُ - مص || وسخ أبيض في مجرى الدمع من العينين.  
الرَّمَصَاءُ - مؤنث الأرمص.

رَمِصٌ - رَمَصًا النهار: اشتدَّ حرُّه || و - تِ الشمسُ:  
وقعت على الرمل وغيره وقعًا شديدًا || و - الرَّجْلُ:  
أحرقَت الرَّمْصَاءُ قَدَمَيْهِ || و - الطائرُ: حرَّ جوفهُ من  
شدَّة العطش || و - تِ عَيْنُهُ: حميت حتى كادت  
تحترق || و - للأمر: احترق له غيظًا.

الرَّمِصُ - مص || حرقه القَيْظُ || المطريَّ يأتي قبل الخريف  
فيجد الأرض حارَّةً محترقة.

الرَّمِصَاءُ - شدَّة الحرِّ || الأرض الحامية من شدَّة حرِّ  
الشمس.

رَمِصَانٌ - ج رَمِصَانَاتٍ ورَمِصِينٍ ورَمِصَاءٍ ورَمِصَةٌ  
[رمص]: الشهر التاسع من الشهور القمرية بين شعبان  
وشوال، وعدد أيامه ٣٠ يومًا. هو شهر الصيام عند  
المسلمين.

الرَّمِصِيٌّ - من السحاب والمطر: ما كان في آخر القَيْظِ  
وأول الخريف.

رَمِقٌ - رَمِقًا [رمق]: لَحْظُهُ لَحْظًا خَفِيفًا || أطال  
النظر إليه.

الرَّمِيقُ - «عيش رَمِقٌ»: ضَبِقٌ.  
رَمِقٌ - تَرَمِيقًا: أطال وأدام النظر || و - العمل:  
عمله ولم يحسنه وقد يتبَّع به || و - هُ بالشئ: أمسك  
رَمَقَهُ به || و - الكلام: لَفَقَهُ.

الرَّمِيقُ - ج أَرَمَاقٍ: بقية الحياة؛ ومنه «على آخر رَمِقٍ»:  
قُبيل الموت، عند الوفاة || و - من العيش: القليل  
يمسك الرَّمِقُ || يقال «سدَّ رَمِقَ الجائع»، أي أطعمه  
فأنقذه من الموت جوعًا.

الرَّمِيقَةُ - من العيش: البُلْغَةُ أو ما يسدُّ الحاجة منه أو  
القليل يمسك الرَّمِقُ.

رَمَلٌ - رَمَلًا الطعام: جعل فيه رَمَلًا || و - النسيج:  
رَقَقُهُ || و - السرير: زَيَّنَهُ بالجواهر ونحوه || و - الكلام:  
زَيَّنَهُ || و - الثوبَ بالدم: لَطَّخَهُ || و - رَمَلًا ورَمَلَانًا  
ورَمَلًا: هرول في مشيه.

رَمَلٌ - تَرَمِيمًا لَطَّطٌ: رشَّ عليه الرَّمْلُ || و - النسيج:  
رَقَقُهُ || و - الثوبَ بالدم: لَطَّخَهُ || و - تِ المرأةُ من  
زوجها: صارت أرملةً.

الرَّمَلُ - ج رِمَالٍ وأَرْمَالٍ: نوع من التراب || «عِلْمُ

هاجت || و - الرَّجْلُ: هاجت عَيْنُهُ.

رَمَدٌ - تَرَمِيدًا الشئ: جعله في الرَّمَادِ || و - الجِنَّةُ:  
أحرقها || و - تِ الناقةُ: أضرعت. ويقال ذلك للون  
يعتري ضرعها || و - الجَمْرُ عند العائمة: صار رَمَادًا.  
الرَّمَدُ - كل ما يُؤْلَم العين || و - (طب): هيجان  
العين.

الرَّمِيدٌ - المصَاب بِرَمَدٍ || و - من المياه: الأجن ||  
و || من الثياب: الوسخ.

الرَّمِيدَاءُ - مؤنث الأرمد || و - ج رُمْدٌ: اللعامة لأنها  
بلون الرَّمَادِ.

الرَّمِيدَةُ - لون الرَّمَادِ وهو غبرة تضرب الى البياض.  
الرَّمِيدَةُ - مؤنث الرَّمِيدِ.

رَمَمٌ - رَمَمَةٌ [ررم]: أصلح شأنه.  
رَمَزٌ - رَمَزًا إليه: أشار وأومأ || و - هُ بكذا: أغراه  
به || و - القرية: مَلَأَهَا.

الرَّمَزٌ - ج رُمُوزٍ: الإشارة والايحاء.  
الرَّمَزٌ - ج رُمُوزٍ: الرَّمَزُ || الصورة والشعار.

الرَّمَزٌ - ج رُمُوزٍ: الرَّمَزُ.  
الرَّمَزِيَّةُ - مذهب شِعْرِيٍّ يمثَّل بالرموز ما يوجد من

تجانس خفي بين الأشياء ونفوسنا.  
رَمَسٌ - رَمَسًا هُ: غَطَّاهُ ودفنه || و - القبر: سَوَّى

الترابَ عليه || و - الخبر: كَتَمَهُ || و - هُ بالحجر:  
رَمَاهُ به.

الرَّمَسُ - مص || و - ج رُمُوسٍ وأَرْمَاسٍ: القبر مستويًا  
لا يعلو عن وجه الأرض || تراب القبر || الصوت الخفي.

رَمَشَ - رَمَشًا الشئ: تناولهُ بأطراف الأصابع ||  
و - تِ الغنمُ: رعت شيئًا يسيرًا. || و - تِ العينُ  
عند العائمة: رَفَّت قليلاً.

الرَّمَشُ - بياض في أطراف الأحداث.  
الرَّمَشُ - الطاقة من الرياح ونحوه || «رَمَشُ العين»:  
جَفَنُهَا.

الرَّمَشُ - تَفَقُّلٌ في أصول شعر الجفن || و - (طب):  
حمرة في الجفن مع ماء يسيل.

الرَّمِشَاءُ - مؤنث الأرمش || «أرض رَمِشَاءُ»: كثيرة  
العشب.

رَمِصٌ - رَمِصًا تِ عَيْنُهُ: سال منها الرَمِصُ || و -  
الرَّجْلُ: كان في عَيْنَيْهِ رَمِصٌ.

رَمًا - رَمًا [رنا] : صَوْتٌ || و - اليه : نظر || و - في مشيته : تفاعل .

الرَّمَّة - [رنا] : الصوت عمومًا أو هي خاصّة بصوت القوس ونحوه .

رَمَحَ - تَرَمَحًا هُ : أضعفه || و - ت الریحُ الغصن : أمالته .

رَمَحَ - عليه : غشي عليه || اعتراه وهنّ وضعف عند هرب أو فرح أو حزن فتمايل .

الرَّمَحُ - الدُّوَارُ والاختلاط .

الرَّمْدُ - (ن) : شجرة صغيرة طيبة الرائحة من فصيلة الغاريات . مهدها الأصلي أوروبا الجنوبية وآسيا الغربية . أوراقها بيضيّة الشكل وصالحة للتزيين ، وأزهارها صغيرة بيضاء . يجعل منها الأقدمون رمزًا للنصر .

رَمَقَ - رَمَقًا ورَمَقًا الماء : كدر .

رَمَقَ - رَمَقًا الماء : رَمَقَ .

رَمَقَ - تَرَمَقًا الماء : كدره || صفاه || و - النوم في عينيه : غشيها ، كأنه خالطهما فكدرهما || و - ت المنية منه : دنا وقوعها || و - جناح الطائر : انكسر فسقط الطائر || و - ت عيناه : كان منكسر الطرف من جوع أو غيره || و - جسمه أو رأيه : ضعف ||

و - الطائر : خفق بجناحيه ورفرف ولم يطير || و - ت السفينة : دارت في مكانها ولم تيسر || و - الرجل : تحير || و - النظر اليه : أطاله || و - القوم بالمكان : أقاموا واحتبسوا به || و - اللواء : تحرك || و - اللواء : حركه للحملة .

الرَّمَقُ - مص || الماء الكثير || تراب في الماء من القذى وغيره || الكذب .

الرَّمَقُ - الماء الكثير .

الرَّمَقُ - الرَّمَقُ .

الرَّمَقَاءُ - ج رَمَقَاوات من الطير : القاعدة على البيض . والعامّة تسميها « القُرُقَة » || « أرض رَمَقَاء » : لا تثبت .

الرَّمَقَة - ج رَمَقَاتٍ وهو مقلوب رَمَقَاتٍ كأنها جمع رَمَقَة : الماء اختلط فيه الطين || الماء القليل || الكدر يبقى في الحوض .

الرَّمَنَكَة - (ح) : سمك من فصيلة الصابوغيات يعيش في الأوقيانوس الشمالي . يكثر صيده في بحر المانش .

رَمَمَ - رَمَمًا : طربّ صوته وغنى غناء حسناً .

الرَّمَلُ : البحث عن المجهولات بخطوطٍ تُخَطُّ على الرَّمَلِ وهو من الخرافات .

الرَّمَلُ - الزيادة في الشيء || القليل من المطر || خطوط في قوائم البقرة الوحشية مخالفة لسائر لونها || بحر من أبحر الشعر وزنه : فاعلًا تَنْ فاعلًا تَنْ فاعلًا تَنْ || و - (م) : لحن من ألحان الموسيقى .

الرَّمَلَاءُ - « سنة رَمَلَاء » : قليلة المطر والنفع || « نَعَجَة رَمَلَاء » : سوداء القوائم وسائرها أبيض .

الرَّمَلَة - ج رَمَلٍ وأرَمَال : الخطّ الأسود .

الرَّمَلَة - حَبّة الرَّمَلِ || قطعة من الأرض يعلوها الرَّمَلُ . رَمَمَ - تَرَمَمًا [رم] البناء : أصلحه .

الرَّمَمَ - [رم] : « حَبَلٌ رَمَمٌ » : بال .

الرَّمُوحُ - « دابة رَمُوحٌ » : عَضَاضة .

الرَّمِي - [رمي] : مص || « أُعْذِمَ رَمِيًا بِالرِّصَاصِ » : نَفَذَ فِيهِ الإِعْذَامَ العسْكَرِيَّ ، أي أُعْذِمَ بِإِطْلَاقِ الرِّصَاصِ عَلَيْهِ || « رَمِيُّ البَطْرَقَةِ » (إح) : ترسّد أفواج من المدفعية نصبًا نيرانها على هدف واحد .

الرَّمِي - ج أرَمَاءُ وأرَمِيَّةٌ ورَمَابَا [رمي] : السحاب الشديد || وقع المطر .

الرَّمِيَّة - [رمي] : اسم العرّة من رمي .

الرَّمِيَّة - ج رَمَابَا [رمي] : الصيد برمي .

الرَّمِيْس - الذي رُمِيَ بحجر .

الرَّمِيمَ - [رم] : البالي .

رَمَ - رَمًا [رنا] : صَوْتٌ || رفع صوته بالبكاء || و - ت القوس : صَوْتٌ || و - اليه : أصغى || و - لكذا : التهي به .

رَمًا - رَمًا [رنا] اليه وله : أدام النظر اليه بسكون الطرف || و - عنه : تفاعل || و - الرجل : طرب ولها مع شغل قلب وغلبة هوى .

رَمَى - تَرَمَيْتَ [رنا] : غنى || و - الحسنُ فلاتًا : أعجبه وحمله على الرُّنُو || و - اليه : حنّ .

الرَّمَا - [رنا] : مص || ما يرفى اليه طويلًا لحسنه || الجمال .

الرَّمَاءُ - [رنا] : الصوت الحسن || الطرب .

الرَّمَاءُ - [رنا] : الذي يرنو الى ما حسن ويُعجَبُ به كثيرًا .

الرَّمَانُ - [رنا] : الطَّنَانُ ، الدَّأوي .



الرَّهْمَجُ - الرَّهْمَجُ || الفتنه والشغب || السحاب بلا ماء .  
 الرَّهْمَجَةُ - واحدة الرَّهْمَجِ للسحاب بلا ماء .  
 الرَّهْدَنَةُ - المرح على سبيل الاستخفاف بالمخاطب  
 (عامية) .  
 الرَّهْرَاهُ - [رهره] : « طَسْتُ رَهْرَاهُ » : واسع قريب  
 القمر || « جَسْمُ رَهْرَاهُ » : ناعم أبيض || « مَاءُ رَهْرَاهُ » :  
 صافٍ .  
 رَهْرَةٌ - رَهْرَةٌ [رهره] مائدتُهُ : مدّها ووسّعها كَرَمًا .  
 الرَّهْرَهُ - [رهره] : « جَسْمُ رَهْرَهُ » : ناعم أبيض ||  
 « طَسْتُ رَهْرَهُ » رَهْرَاهُ .  
 الرَّهْرَهُة - [رهره] : حُسْنُ بصيص لون البَشْرَةِ ونحوها .  
 الرَّهْرُوه - [رهره] : « ماءُ رَهْرُوه » : صافٍ .  
 رَهْسٌ - رَهْسًا الشَّيْءُ : وطنُهُ شديدًا .  
 رَهْطٌ - رَهْطًا اللقمة : أخذها عظيمةً || يقال « هو  
 يَرَهْطُ » أي يأكل شديدًا .  
 الرَّهْطُ - جَ أَرَهْطُ وَأَرَهَاطُ وججَ أَرَاهِطُ وَأَرَاهِيطُ :  
 عدد يجمع من الثلاثة الى العشرة وليس فيهم امرأة ،  
 ولا واحد له من لفظه ؛ وإذا أُضيف الى الرَّهْطِ عددٌ  
 كان المراد به الشخص والنفس ، نحو « عشرون رهطًا »  
 أي شخصًا || قومُ الرَّجُلِ وقبيلته .  
 الرَّهْطُ - جَ أَرَهْطُ وَأَرَهَاطُ وججَ أَرَاهِطُ وَأَرَاهِيطُ :  
 الرَّهْطُ .  
 رَهْفٌ - رَهْفًا السيفُ : رَقَّةٌ .  
 رَهْفٌ - رَهْفًا رَهْفًا : دَقٌّ ولَطْفٌ .  
 رَهْقٌ - رَهْقًا : ظلم وفعل القباح || كذب || سَفَهٌ ||  
 خَفٌّ || عَجَلٌ || و - السفرُ : دنا وحان .  
 رَهْقٌ - تَرَهِّقًا هُ : اتهمه بشر .  
 الرَّهْقُ - مص || الإثم والتُّهْمَةُ || حَمَلُ المرءِ على ما  
 لا يطيقه || خِفَةُ العقل || الجهل .  
 رَهْلٌ - رَهْلًا : استرخى لحمه وانتفخ .  
 رَهْلٌ - تَرَهَّيلاً هُ النومُ : صَبْرُهُ رَهْلًا .  
 الرَّهْلُ - سحاب رقيق يشبه الندى .  
 الرَّهْلُ - رخواوة في انتفاخ ؛ يقال « فلانٌ فيه رَهْلٌ » .  
 الرَّهْلُ - مَنْ استرخى لحمه وانتفخ .  
 الرَّهْمَةُ - جَ رَهْمٌ ورِهَامٌ : المطر الخفيف الدائم .  
 رَهْنٌ - رَهْنًا الشَّيْءُ : حَامٌ وثبت || و - الشَّيْءُ :  
 أَدَامَةٌ || و - الشَّيْءُ فلانًا وعند فلان : وصعه عنده

رَهْمٌ - تَرَهْمًا : رَهْمٌ .  
 الرَّهْمُ - الْمُغْنِيَاتُ الْمُجِيدَاتُ || الجوّاري الكَيْسَاتُ .  
 الرَّهْمُ - الصوت والترنم .  
 الرَّهْمَةُ - الرَّهْمُ .  
 الرَّهْمَةُ - (ن) : نبات .  
 رَهْنٌ - تَرَهْنًا وتَرَهْنَةً [رهن] : صاح || و - القوسُ :  
 جعلها ترن .  
 الرَّهْنُ - [رهن] : الرِّئَاءُ .  
 الرَّهْنُ - [رهن] : الصوت مطلقًا أو الصوت الحزين .  
 رَهًا - رَهًا [رهو] : رفق || سار سيرًا سهلًا || و -  
 البحرُ : سكن || و - الطائرُ : نشر جناحيه || و - بين  
 رَجُلَيْهِ : فتح .  
 الرَّهَاءُ - [رهو] من الأماكن : الواسع || و - من كلِّ  
 شَيْءٍ : مستواه .  
 الرَّهَاقُ - الرَّهَاءُ .  
 الرَّهَاقُ - الرَّهَاءُ ؛ يقال « كانوا رَهَاقَ مائة » أي  
 مقدار مائة .  
 الرَّهَانُ - مص || « خيلُ الرَّهَانِ » : التي يَرَاهَنُ على  
 سباقها ؛ وقولهم « هما كَفَرَسَي رِهَانِ » مثلُ يُضْرَبُ  
 للمتساويين المتقاربين في الفضل وغيره أو للمتساويين  
 في المجارة .  
 رَهَبٌ - رَهَبًا ورُهَبًا ورَهَبًا ورُهَبًا ورَهَبَانًا ورُهَبَانًا :  
 خاف || و - هُ : خافه || و - جانبته : خافه .  
 الرَّهْبِيُّ - الخوف .  
 الرَّهْبِيُّ - الرَّهْبِيُّ .  
 الرَّهْبَاءُ - الرَّهْبِيُّ .  
 الرَّهْبَانُ - جَ رَهَابِينَ [رهب] : الراهب .  
 الرَّهْبَانُ - جَ رَهَابِينَ ورَهَابِينَ ورَهْبَانُونَ [رهب] : المبالغ  
 في الخوف كالخَشْيَانِ من خَشْيَةٍ .  
 الرَّهْبَانَةُ - جَ رَهْبَانَاتُ : مؤنث الرَّهْبَانِ .  
 الرَّهْبَانَةُ - جَ رَهْبَانَاتُ : مؤنث الرَّهْبَانِ .  
 الرَّهْبَانِيَّةُ - الرَّهْبَانِيَّةُ .  
 الرَّهْبَانِيَّةُ - طريقة الرَّهْبَانِ .  
 الرَّهْبَةُ - الخوف .  
 الرَّهْبَةُ - اسم من معنى الراهب أي اتّخاذ طريقة  
 الرَّهْبَانِ .  
 الرَّهْمَجُ - ما أُثير من الغبار .

- أو تحت يده رَهْنًا || و - بالمكان : أقام به .
- الرَّهْن - مص || و - ج رِهَانٌ وَرُهُونٌ وَرَهِينٌ وَرُهْنٌ : ما يُوضَعُ تَأْمِينًا لِلذَّيْنِ || الشيء المرهون || حَتْسُ الشيء مطلقًا || «رَهْنٌ بكذا» : متوقَّف عليه ، متعلِّق به || «رَهْنٌ كذا» : بانتظار كذا ، نقول «أودِعَ السجنَ رَهْنَ التحقيقِ» أي بانتظار التحقيق || «رَهْنٌ إشارتي» : طوع أو امره ، تحت تصرُّفه .
- الرَّهْن - «هذا رِهْنٌ مالٍ» : إزاؤه أي سائسه ومدبَّره .
- الرَّهْتَامَج - الكتاب الذي يهتدي به الملاحون في البحر الى معرفة المراسي وغيرها (فارسيَّة) .
- الرَّهْنِيَّة - الرَّهْنُ العقاري .
- الرَّهْوُ - [رهو] : الجماعة من الناس || «غارة رَهْوٌ» : متتابعة || «ثوبٌ رَهْوٌ» : رقيق || «بئرٌ رَهْوٌ» : واسعة الفم || و - ج رِهَاءٌ : المكان المرتفع || المكان المنخفض || و - (ح) : طائر يشبه الكركي .
- الرَّهْوَانُ - [رهو] : المطمئن من الأرض (فارسيَّة) || و - (ح) : البرذون إذا كان لين الظهر في السير (فارسيَّة) .
- الرَّهْوَةُ - [رهو] : المكان المرتفع || المكان المنخفض || الجماعة من الناس || و - عند العامة : مبلغ عظيم من المال .
- الرَّهِيْب - ما يُخَافُ منه .
- الرَّهِيَّةُ - [رهو] (ط) : طعام يُعْمَلُ بأن يُؤخذ السنبل ويُفرك بالأيدي ثم يَدَقُّ ويُلقَى عليه لبنٌ ويُطبخ به .
- الرَّهِيْف - المُرَهْفُ || المُرَقَّقُ الحد .
- الرَّهِيْق - الخمر .
- الرَّهِيْن - المرهون || كلُّ ما احتسب به شيء فهو رهينته || «رَهِيْنٌ بكذا» : متوقَّف عليه .
- الرَّهِيْنَةُ - ج رَهَائِنٌ : ما يُرَهْنُ || «الخلقُ رَهَائِنُ الموتِ» أي مُقَيَّدون به .
- الرَّو - [روي] : الخصب وأصله رَوِيٌّ فقلبوا الياء وأوا .
- رَوَى - رِوَايَةٌ [روي] الحديث : نقله وذكره || و - القوم : استقى لهم || و - الحبل : فتلته || و - الرجل : شدته على البعير بالروء .
- رَوَى - تَرَوِيَةٌ : تزود بالماء || و - النبات : سقاه || و - في الأمر : نظر فيه وتفكر || و - هُ الشِعْرُ : حملة على روايته .
- الرَّوَاء - [روي] : ماء الوجه || المنظر الحسن ؛ يقال «رجُلٌ لَهُ رُوَاءٌ» .
- الرَّوَاء - [روي] : الماء الكثير المروري || الماء العذب .
- الرَّوَاء - ج أَرْوِيَةٌ [روي] : حبلٌ تُشَدُّ به الأمتعة على الدابة .
- الرَّوَائِسُ - [رأس] : المتقدمة من السحاب || أعالي الأودية .
- الرَّوَائِي - [روي] : مؤلَّف القصص || صاحب التأليف المسرحية .
- الرَّوَاتِبُ - [رتب] : جَمْعُ الرَّاتِبِ || السُّنُّ التابعة للفرائض أو الموقَّعة بوقتٍ مخصوص .
- الرَّوَّاجُ - [روج] : مص || الانتشار || التداوُلُ || الإقبال على شراء شيء ، كثرة الطلب .
- الرَّوَّاجِبُ - [رجب] (ع ا) : مفاصل أصول الأصابع .
- الرَّوَّاحُ - [روح] : مص || العشيُّ أو من الزوال الى الليل ، ويقابله الصباح || وجدانك السرور الحادث عن اليقين .
- الرَّوَّاحَةُ - [روح] : وجدانك السرور الحادث عن اليقين .
- الرَّوَّادَةُ - [رود] : الرَّادَةُ .
- الرَّوَّادِفُ - [ردف] : الأعجاز || القوم المؤخرون .
- الرَّوَّازِحُ - [رزح] : «إبلٌ رَوَّازِحٌ» : رُزْحٌ .
- الرَّوَّاسِبُ - [رسب] (ط ا) : هي الأثرية وغيرها من مواد القشرة الأرضية تحملها السيول والأنهار الى المنخفضات والبحار والأنهار فتسب طبقات فيها ؛ ويقال لها أيضًا «الرُّسُوِيَّاتُ والموادُّ الرُّسُوِيَّةُ» .
- الرَّوَّاسِي - [رسو] : الجبال الثابتة الرواسخ .
- الرَّوَّاسِمُ - [رسم] : كُتِبَ كانت في الجاهلية .
- الرَّوَّاعِفُ - [رعف] : الرَّمَّاحُ .
- الرَّوَّاعِي - [رعي] : «رَوَّاعِي الشَّيْبِ» : أوائله .
- الرَّوَّاعُ - [روغ] : المكر والحيلة .
- الرَّوَّاعُ - [روغ] : الكثير الخداع والمكر || الثعلب لكثرة رَوَّاعِيهِ ؛ يقال «هو ثعلبٌ رَوَّاعٌ» و «هم ثعالب رَوَّاعَةٌ» .
- الرَّوَّاقُ - ج أَرْوِيقَةٌ وَرَوَّاقَاتٌ وَرُوْقٌ [روق] (ب) : سقفٌ في مقدِّم البيت من أعلاه الى الأرض .
- الرَّوَّاقُ - ج أَرْوِيقَةٌ وَرَوَّاقَاتٌ وَرُوْقٌ (ب) : الرَّوَّاقُ || «رِوَّاقُ العَيْنِ» : حاجبها || «رِوَّاقُ اللَّيْلِ» : مقدِّمه وجانبه || «رِوَّاقُ السَّلَامَةِ» (اع) : هو كلُّ ما

النفس : رفه عنها ، تسلى || و - عليه بالميروحة :  
حرك يده بها يستجلب له الريح || و - بالجماعة : صلى  
بهم التراويح || و - الإناء عند العامة : سال شيء مما  
فيه || و - الشيء : ضيعة وأتلفه (عامية) || و - ت  
المرأة : أسقطت (عامية) .

الرُّوح - ج أرواح [روح] : ما به حياة الأنفس يذكر  
ويؤت || النفس || الوحي || حكم الله وأمره || الملاك ||  
« الروح الأعظم » : الله || « الروح القدس » : الأتوم  
الثالث من الأقانيم الإلهية || « هو خفيف الروح » :  
لطيف || « طويل الروح » عند العامة : حلیم ، ذو أناة ||  
« روح الكلام » في اصطلاح العامة : فحواه .

الرُّوح - [روح] : الفرح || الراحة || الرحمة || العدل  
الذي يريح المشتكى || النصره || نسيم الريح || « يوم  
روح » : طيب || « ليلة روحة » : طيبة .

الرُّوح - [روح] : السعة || الانفراح بين الرجلين .  
الرُّوحاني - النسبة الى الروح .

الرُّوحانية - مذهب القائلين بأن النفس غير مادية .

الرُّوحاء - [روح] : مؤنث الأروح .

الرُّوحه - ج رَوَحَات [روح] : اسم المرء من راح .

الرُّوحِيّ - المختص بالروح ، بالنفس || غير المادي ||  
ما له علاقة بالدين أو بالكنيسة ، نقول « السلطة  
الروحية » || « المشروبات الروحية » : المشروبات الكحولية .  
رَوْدَ - ترويدا [رود] ه : حمله على الرود .

الرُّود - مص || الطلب || « ريح رود » : لينة الهبوب .  
رَوَزَ - ترويزا [روز] الكلام أو الرأي : تأمله شيئاً بعد  
شيء ليحسن تقديره .

الرُّوزنامة - كتب يتضمن معرفة الأيام والشهور وطلوع  
الشمس والقمر الخ على مدار السنة ، والكلمة فارسية  
مركبة من روز أي يوم ونامه أي كتاب .

الرُّوزنة - ج رَوَازِن [روزن] : الكوة (فارسية) .

الرُّوسب - [رسي] : الداهية .

الرُّوسم - ج رَوَاسِم [رسم] : العلامة والرسم || الداهية ||  
الرَّاسوم .

الرُّوشم - [رشم] : لوح منقوش تختم به البيادر وما شابهها .

الرُّوشن - ج رَوَاشِن [رشن] : الكوة (فارسية) .

رَوْضَ - ترويضاً [روض] المهرة : بمعنى راض مع  
المبالغة || و - الرجل : لزم الرياض والحداث || و -

يؤخذ من الطرق والتدابير العسكرية الفعالة للدفاع عن  
قوافل الجيش وحماتها .

الرَّوَامِس - [رسم] : الطير التي تطير في الليل || الرياح  
التي تغطي آثار الديار بما تثير .

الرَّوَاية - ج رَوَايَات [روي] : مص || القصة || تأليف  
معد للتمثيل ، نقول « رواية مسرحية » و « رواية سينمائية »  
و « رواية هزلية » .

رَوَاً - تروينا وتروئة [روا] في الأمر : نظر فيه وتفكر  
في ظروفه وعواقبه .

رَوَبَ - ترويتا [روب] اللبن : جعله رابياً .

الرَّوَب - [روب] : اللبن المروب .

الرَّوْفَى - [روب] : الذين أثنهم السير فاستنقلوا نوماً ||  
« قوم روفى » : قوم شربوا من الرائب فسكروا || قوم  
فاترو الأنفس .

الرَّوْبَان - واحد الروفى .

الرَّوْبَة - [روب] : خميرة تُلقي في اللبن ليروب || بقية  
اللبن || التحير والكسل من كثرة شرب اللبن || قوام  
العيش || الحاجة || الفقر || و - من اللحم : القطعة ||  
و - من الليل : الطائفة .

الرَّوْبَة - [روب] : خميرة تُلقي في اللبن ليروب || بقية  
اللبن .

الرَّوْبَعَة - [ربع] (طب) : داء يأخذ العصال .

الرَّوْبِيَان - (ح) : جنس سرطان بحري من القشريات  
المشارية الأقدام . ويُعرف بـ « القريدس » .

الرَّوْبِيْنَة - (ن) : هي شجرة الأكاسيا .

الرَّوْبَانَاغَا - (ن) : الرُبَاغَا .

الرَّوْث - ج أرَوَات [روث] : سرجين الفرس وكل ذي  
حافر .

رَوَّجَ - ترويجا [روج] الشيء ويو : عجله || و - السلعة  
والدراهم : جعلها تروج || و - فلان كلامه : زينته  
وأبهمه فلا تعلم حقيقته || و - الرجل عند العامة :  
استعجل .

الرَّوْجَة - [روج] : العجلة .

رَوَّجَ - رَوَّجَا [روح] : أتسع .

رَوَّجَ - ترويجا القوم : ذهب اليهم في العشي || و -  
الإبل : ردّها الى المراح || و - الدهن : طيبه ||  
و - قلبه : أنعشه || و - الرجل : أراحه || و - عن

المطر الأرض : صيرها كالرُّوض .  
 الرُّوض - [روض] : أرضٌ مخضرةٌ بأنواع النبات .  
 الرُّوضَة - ج رَوْض ورِياض ورَوْضات ورِيضان [روض] :  
 أرضٌ مخضرةٌ بأنواع النبات || بقية الماء في الحوض ||  
 «رَوْضَةُ الأَطْفال» : راجع حَصَانَة || «رَوْضاتُ  
 الجنَّات» : أطيب بقاعها وأزهرها .  
 رَوْع - رَوْعًا [روع] : كان أَرْوَع .  
 رَوْع - تَرْوِيعًا [روع] هُ : أنزعه فكأنَّ الرُّوعَ بلغ رُوعَه  
 أي سواد قلبه || أعجبه .  
 الرُّوع - [روع] : سواد القلب وقيل موضع الفرع منه ||  
 الدهن والعقل || «هَدْيٌ أو سَكَنٌ رُوعَكَ» : اطمئن ،  
 لا تخف || «أَلْقَى أو أَدْخَلَ في رُوعِهِ» : أقتعه ||  
 «أَدْخَلَ في رُوعِهِ أن» : أوهمه أن .  
 الرُّوع - [روع] : الفرع || الحرب .  
 الرُّوع - [روع] : اسم من الأَرْوَع وهو الذي يعجبك  
 بحسن المنظر والشجاعة .  
 الرُّوعَاء - [روع] : مؤنث الأَرْوَع .  
 الرُّوعَة - [روع] : الفزعة || المسحة من الجمال .  
 رَوْعٌ - تَرْوِيغًا [روع] اللقمة في الدسم : قلبها فيه حتى  
 شربها إِيَّاه .  
 رَوْعًا - تَرْوِيغًا [روق] للشراب : صفاه || و - المريض :  
 أتجه الى الصَّحَّة || و - بضاعته : باعها واشترى أجود  
 منها || و - الليل : مدَّ رِوَأَقَ ظلمته .  
 رُوقٌ - البيت : جُعِلَ لَهُ رِوَأَق .  
 الرُّوق - [روق] : مص || و - ج أَرْوَأَق : الحُبُّ  
 الخالص || السِّدُّ || الشجاع || الفضل من الشيء ||  
 المطر || العمر || الجِنَّة || الجماعة || القرن || السِّتْر ||  
 موضع الصائد || الفسطاط || و - من الماء ونحوه :  
 الصافي || و - من الشباب : أوْلُهُ وروفقهُ || و - من  
 الخليل : الحسن الخلق يعجب الناظر || و - من البيت :  
 رِوَأَقُهُ || مقدَّمُهُ || و - من الليل : الطائفة || و - من  
 السحاب : ما دار منه كَرُوقٍ البيت || سبلُهُ || يقال  
 «أَلْقَتِ السَّحَابَةُ أَرْوَأَقَهَا» أي أَلَحَّتْ بالمطر .  
 الرُّوقَة - [روق] : الجميل جدًا من الناس . يقال  
 «عَلِمَانُ رُوقَةٌ» أي حسان ، وهو يُسْتَعْمَلُ بلفظ واحد  
 مع المفرد والجمع مذكراً ومؤنثاً ؛ «غلامٌ رُوقَةٌ وجاريةٌ  
 رُوقَةٌ وجوارٍ رُوقَةٌ» || خيار الناس .

الرُّوقَة - [روق] : الجمال الرَّائِق .  
 رُومٌ - تَرْوِيغًا [روم] : لبث || و - فلاتاً وبيد : جعله  
 يروم || و - رأيه : همَّ بشيء بعد شيء .  
 الرُّوم - الرُّوم || و - (ك) : شراب كحولِي يُسْتخرج  
 من تخمير ثفل قصب السكر وتقطيره || فرقة من النصرانية ||  
 جيل من الناس يسكنون شمالي البحر المتوسط || «بَحْرُ  
 الرُّوم» : البحر المتوسط ويقال له أيضاً البحر الأبيض .  
 الرُّوم - [روم] : شحمة الأذن .  
 الرُّومَانِيَّة - الرُّومَنْطِيَّة .  
 الرُّومَانِيَّة - النسبة الى رُومَة .  
 الرُّومَنْطِيَّة - مذهب أدبي يتغلَّب فيه الشعور والخيال  
 على العقل ، وتسيطر فيه الفردية (فرنسية) .  
 الرُّومِيَّة - واحد الرُّوم .  
 الرُّومَة - [رون] : «رُومَة الشيء» : شدته ومعظمه .  
 الرَّوَيْد - (ن) : نبات معمر من فصيلة البَطْبَاطِيَّات ،  
 عريض الورق ، يؤكل . خاصته الطيبة إطلاقاً البطن  
 وتقوية المعدة (فارسية) .  
 الرَّوَيْد - (ن) : الرَّوَيْد .  
 الرَّوَيْق - [رتق] : الطلاوة والحسن والإشراق .  
 رَوِيٌّ - رِيًّا وريًّا ورويٌّ [روي] من الماء : شرب  
 وشبع || و - الشجر : تنمَّ واخضرَّ .  
 الرَّوِيَّة - [روي] : السويُّ الصحيح العقل والبدن ||  
 الساق || حَرْفُ القافية || السحابة الشديدة المطر || و -  
 من الشرب : التامُّ المُشْبِع ؛ يقال «مَاءٌ رَوِيٌّ» أي  
 كثيرٌ مرويٌّ .  
 الرَّوَيْقَة - [روا] : التفكير والنظر في الأمر .  
 الرَّوَيْتَة - [روي] : مؤنث الرَّوِيِّ || النظر والتفكير في  
 الأمور ؛ يقال «عن رويَّة» أي عن تبصُّر ؛ و «عن  
 غير رويَّة» أي بدون تفكير وتبصُّر || الحاجة || البقيَّة  
 من الدِّين ونحوه .  
 الرَّوَيْحَة - [روح] : وجدانك السرور الحادث عن  
 البقين .  
 الرَّوَيْد - [رود] : مصدر أَرْوَدَ || يقال «رُوَيْدًا زَيْدًا»  
 أي مهلاً وهو هنا مصدر || ويقال «رُوَيْدَكَ زَيْدًا وروَيْدَكَ  
 زَيْدًا» أي أمهله وهو اسم فعل ، والكاف حرف خطاب  
 لا محل له من الإعراب ، وقد تجيء في محل جرٍّ  
 بالإضافة || ويقال «ساروا سيرا رُوَيْدًا وساروا رُوَيْدًا»

واضطرابها .  
 الرية - [روي] : « رية النار » : ما تؤرى به من حرقه ونحوها .  
 الرية - [روي] : « عين رية » : كثيرة الماء .  
 الرية - [روي] : اسم النوع من روى || و - (ع ١) : الرية || « رية البحر » (ح) : ضرب من حيواناته الرخوة .  
 ريث - تريتًا [ريث] : نعب وأعيا || و - الشيء : لينة .  
 الريث - [ريث] : مقدار المهلة من الزمن ؛ يقال « ما قعدت عنده إلا ريث أعقد شيعي » بغير أن ولا ما ، كما يقولون « يريد يفعل » أي أن يفعل .  
 الريث - [ريث] : البطيء .  
 ريثما - الريث ؛ يقال « وقف ريثما صلينا » أي مقدار ما صلينا .  
 ريع - [روح] : أصابه الريح .  
 الريح - [روح] : الهواء ، نسيم كل شيء ؛ وهي مؤنثة ، ج أرياح وأزواح ورياح وجج أراويح وأراييح || الرائحة لما يذكرك بحاسة الشم || الشيء الطيب || الرحمة || العلبة || القوة || النصرة || « ريع الشوكة » (طب) : مادة حادة ملتصقة تنصب غالباً على بعض أصابع اليد فتحدث ألماً شديداً وتفسد العظم في أكثر الأحيان || « الرياح الأربع » : الجنوب وهي القبلة ، والشمال وهي الشمالية ، والصبأ وهي الشرقية ، والدبور وهي الغربية || « ذهب مع الريح » : اضمحل وتلاشى .  
 الريح - [روح] من الأيام : الطيب الريح || الشديد الريح .  
 الريحان - ج رياحين [روح] : كل نبات طيب الرائحة || المعيشة والرزق || و - (ن) : الحق .  
 الريحانة - [روح] : طاقة الريحان .  
 الريحة - [روح] : الريح || الرائحة .  
 ريس - تريسًا [رأس] ه : جعله رئيسًا .  
 الرئيس - [رأس] : الرئيس || و - (م) : أحد فرعي الميزمار المثني المؤلف من قصبين متجاورتين ، ويُطلق على المهتمّ منهما الذي يقوم بأداء اللحن وهو الفرع الأيمن عادة . ويسمى الفرع الآخر السند وصوته ثابت في أثناء العزف .

أي برفق وتؤدة ، وهو هنا صفة ، وتأتي حالاً كما في قولك « سار القوم رويدًا » أي متمهلين .  
 الرؤيفة - [روح] : الرواغ .  
 الري - [روي] : اسم من ارتوى الشجر || حسن الحال وكثرة النعمة .  
 الري - [ربي] : المنظر الحسن .  
 ربي - تربية [ربي] الريبة : عملها .  
 الريا - [روي] : مؤنث الريان || الريح الطيبة .  
 الرياب - [ريب] : « أمر رياب » : مُفرع .  
 الريزة - [روز] : حرفة الراز .  
 الرياش - [ريش] من النوق : ذات الريش .  
 الرياش - ما كان فاخرًا من الأثاث || ما كان فاخرًا من اللباس || المعاش || المال || الخصب .  
 الرياش - [ريش] : الذي يُريش .  
 الرياضة - [روض] : مص || أعمال عضلات الجسم لتقويتها || تهذيب الأخلاق النفسية || استبدال الحال المذمومة بالحال المحمودة || خلوة أيام للعبادة والتفكير في ما توجهه على المؤمن حقائق الإيمان .  
 الرياضي - [روض] : المتعلق بالرياضة || من يُمارس الألعاب الرياضية || « العلم الرياضي » : هو علم غرضه إدراك المقادير . ويُطلق على الحساب والجبر والمقابلة والمساحة الخ .  
 الرياضيات - [روض] : « علم الرياضيات » : العلم الرياضي .  
 الريال - [ريل] : اللعاب || نوع من المسكوكات الفضية الكبيرة (اسبانية) .  
 الريان - ج رواء [روي] : ضد العطشان || الاخضر الناعم من أغصان الشجر وغيرها || « وجه ريان » : كثير اللحم .  
 الرب - [ريب] : الشك ؛ نقول : « بلا رب » || الظنة || التهمة || الحاجة || « رب النون » : صرف الدهر .  
 الرباس - (ن) : نبات يشبه السلق لكن طعمه حامض الى حلاوة .  
 الريال - ج ربايل [ريل] : النبات الملتف الطويل || و - (ح) : الأسد .  
 الرية - ج ريب [ريب] : الشك والتهمة || قلق النفس

رَيْشٌ - تَرْيِشًا [ريش] السهم : ريشته || و - السقم  
فلانًا : أضعفه || وتستعمل العامة رَيْشَ بمعنى نبت  
ريشة ، رَيْبٌ .

الرَيْشُ - [ريش] : كسوة الطائر وزينته فهو للطائر  
كالشعر لغيره من الحيوان ، ج رِيَّاشٌ وَأَرِيَّاشٌ || اللباس  
الفاخر || المال || الخصب || المعاش .

الرَيْشُ - [ريش] : كثرة الشعر في الأذنين أو الوجه .

الرَيْشَاءُ - [ريش] : مؤنث الأريش .

الرَيْشَةُ - ج رَيْشَاتٍ [ريش] : واحدة الرَيْشِ لكسوة  
الطائر ، وتُقسَمُ الرَيْشَاتُ في جناح الطائر خمسة أقسام :  
الرَيْشَاتُ الكبار التي في مقدم الجناح أو القواديم ، والرَيْشَاتُ  
التي تلي القواديم وتُسمى المَتَاكِبُ ، والرَيْشَاتُ التي  
تخفي إذا ضمَّ الطائر جناحيه أو الخَوَافِي ، والرَيْشَاتُ  
التي تلي الكَلَى وتُسمى الأَبَاهِرُ ، والرَيْشَاتُ التي في آخر  
الجناح تلي جَبَّتَهُ وتُسمى الكَلَى || و - (م) : قطعة  
من ريش النسرتيرى على صورة مخصوصة ليضرب بها  
على أوتار العود || و - (م) : قطعة من قرن الحيوان  
تهذب بصقلها حتى تصير رقيقة وتولج بين باطن الإصبع  
والكشبان لتضرب بها أوتار القانون عند العزف به ||

و - ج رَيْشٌ : قطعة صغيرة من معدن على شكل  
منقار تُستخدَمُ للكتابة ، سميت بذلك لأنها حلت  
محلَّ ريشة الطير التي شاع استعمالها قديمًا || والعامة  
تستعمل الرَيْشَةَ بمعنى العِفْصَدِ .

الرَيْضُ - [روض] : الدابة أول ما تروض ، يستوي  
فيه المذكر والمؤنث || «أمر رَيْضٌ» : لم يُحكَمْ تديبه .

الرَيْطَةُ - ج رَيْطٌ ورِيَّاطٌ [ريط] : الملاءة إذا كانت  
قطعة واحدة ونسجًا واحدًا || الكفن || كل ثوب يشبه  
الملحفة .

رَيْعٌ - [روع] فلانٌ : فرع .

رَيْعٌ - تَرْيِيعًا [ريع] الطعام : زكا وزاد || و - الطعام  
أركاهُ وزادهُ || و - القومُ : تجمَعوا .

الرَيْعُ - [ريع] : مص || فضل كل شيء كريع الدقيق  
والمعجين والبرز ونحو ذلك || الريح والدخل ؛ يقال  
«ليس له رَيْعٌ» أي مرجوع وغلة ، و «حفلة يرصد  
رَيْعُها لكذا» أي حفلة تخصص عائداها لكذا ،  
و «يعيش من رَيْعِ ماله» أي يعيش من فائدة ماله ||  
اضطراب السراب || الفرع || و - بن كل شيء :

أولهُ وأفضلهُ || و - من الضحى : بياضه وحسن بريقه .

الرَّيْعُ - ج رِيَّاعٌ ورِيَّوعٌ وأَرِيَّاعٌ [ريع] : التلّ العالي  
|| المكان المرتفع || الصومعة || برج الحمام || مسيل الوادي  
من كل مكان مرتفع || الطريق المنفرج في الجبل .

الرَّيْعَانُ - [ريع] من كل شيء : أولهُ وأفضلهُ ، كَرَيْعَانُ  
الشباب || «رَيْعَانُ السراب» : ما اضطرب منه .

الرَّيْعَانَةُ - [ريع] : «ناقة رَيْعَانَةٌ» : كثيرة اللبن سريعة  
الدرّة .

الرَّيْعَةُ - [ريع] : الجماعة المنصمة || المرتفع من  
الأرض .

الرَّيْعَةُ - [ورع] : اجتناب المعاصي والشبهات .

الرَّيْفُ - ج أَرِيَّافٌ ورِيَّوفٌ [ريف] : أرض فيها زرع  
وخصب ؛ ومنهُ رَيْفٌ مصر المشهور || ما قارب الماء  
من الأرض .

الرَّيْفُ - [ريف] : «مكان رَيْفٌ» : مُخْصِبٌ .

الرَّيْفَةُ - مؤنث الرَيْفِ .

الرَّيْفِيُّ - المتعلّق بالرَيْفِ ؛ يقال «الحياة الرَيْفِيَّةُ» .

رَيْقٌ - تَرْيِيقًا [ريق] هُ الشراب : سقاهُ إِيَّاهُ رائِقًا .

الرَّيْقُ - [ريق] : مص || الماء لِلحَمَانِهِ || الباطل ||  
و - من كل شيء : أولهُ وأفضلهُ || «خَبْرٌ رَيْقٌ» :  
قَفَارٌ .

الرَّيْقُ - ج أَرِيَّاقٌ ورِيَّاقٌ [ريق] : لعاب الفم . يقال  
«إني على الرَّيْقِ» أي لم آكل ولم أشرب بعد شيئًا .

الرَّيْقُ - [ريق] من كل شيء : أفضلهُ || «رَيْقُ الشباب» :  
أولهُ وروثه .

الرَّيْقُ - [ريق] : مَنْ هو على الرَّيْقِ .

رَيْمٌ - [ريم] يو : قُطِعَ وتُرِكَ .

رَيْمٌ - تَرْيِيمًا [ريم] بالمكان : أقام || و - تِ السحابة :  
دامت فلم تُقلِعْ || و - على كذا : زاد .

الرَّيْمُ - [ريم] : الفضل والزيادة || الجبل الصغير ||  
القبر || وسط القبر || آخر النهار الى اختلاط الظلمة ||  
الساعة الطويلة || الدرجة || و - (ح) : الظبي الخالص  
البياض .

الرَّيْمُ - [ريم] (ح) : الظبي الخالص البياض .

رَيْنٌ - [رين] يو : مات || وقع في ما لا يستطيع  
الخروج منه ولا طاقة له يو || وَقَعَ في غَمٍّ .

الرَّيْهَقَانُ - [رهق] (ن) : الزعفران .

رَيْشٌ - تَرْيِشًا [ريش] السهم : ريشته || و - السقم  
فلانًا : أضعفه || وتستعمل العامة رَيْشَ بمعنى نبت  
ريشة ، رَيْبٌ .

الرَيْشُ - [ريش] : كسوة الطائر وزينته فهو للطائر  
كالشعر لغيره من الحيوان ، ج رِيَّاشٌ وَأَرِيَّاشٌ || اللباس  
الفاخر || المال || الخصب || المعاش .

الرَيْشُ - [ريش] : كثرة الشعر في الأذنين أو الوجه .

الرَيْشَاءُ - [ريش] : مؤنث الأريش .

الرَيْشَةُ - ج رَيْشَاتٍ [ريش] : واحدة الرَيْشِ لكسوة  
الطائر ، وتُقسَمُ الرَيْشَاتُ في جناح الطائر خمسة أقسام :  
الرَيْشَاتُ الكبار التي في مقدم الجناح أو القواديم ، والرَيْشَاتُ  
التي تلي القواديم وتُسمى المَتَاكِبُ ، والرَيْشَاتُ التي  
تخفي إذا ضمَّ الطائر جناحيه أو الخَوَافِي ، والرَيْشَاتُ  
التي تلي الكَلَى وتُسمى الأَبَاهِرُ ، والرَيْشَاتُ التي في آخر  
الجناح تلي جَبَّتَهُ وتُسمى الكَلَى || و - (م) : قطعة  
من ريش النسرتيرى على صورة مخصوصة ليضرب بها  
على أوتار العود || و - (م) : قطعة من قرن الحيوان  
تهذب بصقلها حتى تصير رقيقة وتولج بين باطن الإصبع  
والكشبان لتضرب بها أوتار القانون عند العزف به ||

و - ج رَيْشٌ : قطعة صغيرة من معدن على شكل  
منقار تُستخدَمُ للكتابة ، سميت بذلك لأنها حلت  
محلَّ ريشة الطير التي شاع استعمالها قديمًا || والعامة  
تستعمل الرَيْشَةَ بمعنى العِفْصَدِ .

الرَّيْضُ - [روض] : الدابة أول ما تروض ، يستوي  
فيه المذكر والمؤنث || «أمر رَيْضٌ» : لم يُحكَمْ تديبه .

الرَّيْطَةُ - ج رَيْطٌ ورِيَّاطٌ [ريط] : الملاءة إذا كانت  
قطعة واحدة ونسجًا واحدًا || الكفن || كل ثوب يشبه  
الملحفة .

رَيْعٌ - [روع] فلانٌ : فرع .

رَيْعٌ - تَرْيِيعًا [ريع] الطعام : زكا وزاد || و - الطعام  
أركاهُ وزادهُ || و - القومُ : تجمَعوا .

الرَّيْعُ - [ريع] : مص || فضل كل شيء كريع الدقيق  
والمعجين والبرز ونحو ذلك || الريح والدخل ؛ يقال  
«ليس له رَيْعٌ» أي مرجوع وغلة ، و «حفلة يرصد  
رَيْعُها لكذا» أي حفلة تخصص عائداها لكذا ،  
و «يعيش من رَيْعِ ماله» أي يعيش من فائدة ماله ||  
اضطراب السراب || الفرع || و - بن كل شيء :



## زامبيز - شلالات فكتوريا

زات - زَيْتًا [زيت] الطعام : جعل فيه زَيْتًا || و - القوم : أطعمهم زَيْتًا أو جعل زادم الزَيْت || و - الشيء : دهنه بالزَيْت .

زاج - زَوْجًا [زوج] بينهم : حرش .  
الزَّاج - (ك) : ملح يُستعمل في الصباغ ، والعمامة تقول الجاز (فارسية) .

الزَّاجِر - فا || « زاجر الإنسان » : ضميره .  
الزَّاجِل - ج زَوَاجِل : قائد العسكر || الحلقة في رُجِّ الرمح || خشبة كالحلقة تُرَبِّط في طرف الجبل .

الزَّاجِل - الذي يُجَلِّب ويرفع صوته || المُطَرَّب || و - ج زَوَاجِل : قائد العسكر || الحلقة في رُجِّ الرمح || خشبة كالحلقة تُرَبِّط في طرف الجبل || « حَمَامُ الزَّاجِل » : الذي يُرْسَل بالرسائل على بُعد .

زاج - زَوْحًا وَزَوَاحًا [زوج] عن المكان : تباعد وزال || ذهب || و - تِ العلة : زالت || و - زَوْحًا الإبل : فرقها .

زاج - زَيْحًا وَزُيُوحًا وَزَيْحَانًا [زيح] : تباعد وذهب || و - اللثام : كشفه .

زاجر - مُزَاحِرَةٌ [زحر] ه : عاداه .  
زاحف - مُزَاحِفَةٌ وَزِحَافًا [زحف] القوم القوم : زحف كلُّ منهم الى الآخر .

الزَّاحِف - فا || و - ج زَوَاحِف من السهام : الذي

ز - الحرف الحادي عشر من حروف المباني ، وهو من الحروف الأَسَلِيَّة . والزاي ، في حساب الجُمَّل ، عبارة عن ٧ .

الزَّائِد - [زيد] : فا .  
الزَّائِدَة - ج زَوَائِد : مؤنث الزائد || « زائدة الكبد » (ع ١) : هَيْبَةٌ منه صغيرة الى جانبه متنجية عنه || « الزائدة الدودية » (طب) : التهاب في زائدة الأعور من المعى || « الزوائد من الأسنان » (ع ١) : ما يلي الأنياب .

الزَّائِر - [زار] : الأسد عندما يُطَلِّق صوته من صدره .  
الزَّائِر - ج زَائِرُونَ وَزَوَّار وَزَوَّار [زور] : مَنْ ياتيك بقصد الالتقاء بك .

الزَّائِرَة - ج زَوَّار وَزَوَّارَات : مؤنث الزائر لمن يزورك .

الزَّائِع - ج زَاعَةٌ وَزَائِعُونَ [زيغ] : فا .  
الزَّائِف - ج زَيْفٌ وَزَيْفٌ [زيغ] : فا || و - من الداراهم : الرديء المردود لغش فيه .

الزَّائِل - [زول] : العابر ، الفاني .  
الزَّائِلَة - ج زَوَائِل : مؤنث الزائل || كلُّ ذي روح أو كلُّ متحرك || الصيد || « زائلة الزوايل » : النجوم .

الزَّائِن - [زين] : « امرأة زائِن » : متزينة .  
زائِن - مُزَابِنَةٌ [زين] ه : دافعه وصادمه .

واضطرب || و - الشيء : أماله || و - الناقة : جذبها بزمامها || و - زَوْعًا وَزَوْعَاتًا : مال .

زَاعَ - زَيْغًا وَزَيْغَانًا وَزَيْغُوْعَةً : مال ، اعوجَّ || و - تِ الشَّمْسُ : مالت || و - البَصْرُ : كَلَّ .

الرَّاعِ - ج زَيْغَان [زَيْغ] (ح) : غرابٌ صغير ، ريشٌ ظهره وبطنه أبيض ، منه نوع اسمه الرَّاعِ الجيفي يأكل الجيف .

زَافَ - زَوْفًا [زوف] : مارس بعض حركاتٍ جسديَّةٍ لتمارين الأعضاء واكتساب الخفة || و - الرَّجُلُ : مشى مسترخي الأعضاء || و - تِ الحَمَامَةُ : نشرت جناحَيْها وذنبها وسحبها على الأرض || و - الطائرُ في الهواء : حلَّق || و - الماءُ : علا حَبَابُهُ .

زَافَ - زَيْوْفًا [زيف] تِ الدراهمُ عليه : صارت مردودةً عليه لغشِّ فيها || و - زَيْوْفًا وَزَيْفًا : جعلها أو اعتدَّها زَيْفًا || و - زَيْفًا الحائِطَ : قفزه || و - زَيْفًا وَزَيْفَانًا : تبخر في مَشْيِهِ وتمايل .

الرَّافِرَةُ - ج زَوَافِرُ : الكاهل وما يليه || السِّيدُ الكبيرُ الكتبية || الجماعة || القوس || ما دون الريش من السهم أو ما دون ثلثه مما يلي النصل || الداهية || « زَافِرَةُ الرَّجُلِ » : عشيرته وأنصاره || « زَافِرَةُ البناء » : ما يُدعَمُ به .

الرَّافِنَةُ - « الناقةُ الرَّافِنَةُ » : العرجاء .

الرَّافِي - ج زَوَاقِرُ [زقو وزقي] : الطائرُ الصالح .

الرَّافِيَةُ - ج زَوَاقِرُ : مؤنثُ الرَّافِي .

الرَّافِي - ج زُكَاةُ [زكو] : فاء || النامي الطيب .

زَالَ - زَوْلًا وَزَوَالًا وَزَوَالًا وَزَوُولًا وَزَوُولًا وَزَوِيلًا [زول] : هلك || تنحَّى || و - تِ الشَّمْسُ : مالت عن كبد السماء || و - عن الوجود : لم يعد له وجود || و - تِ الخيلُ بركبانها : نهضت || و - زَوْلًا : تحرك ، ومنه « أرى النجوم تزول ولا تغيب » أي تتحرك .

زَالَ - زَيْلًا [زيل] هُ عن مكانه : نَحَاهُ || يقال « ما زِلْتُ أفعل » أي ما برحت ؛ و « زِلْتُ أفعل » بمعنى ما زلت بتقدير حرف النفي وهو قليل ؛ و « ما زال قائمًا » و « لا يزال في حاجة إليه » .

الرَّالِ - ج زَوَالٍ [زل] من الدراهم : الناقص الوزن .

الرَّالِحُ - فاء || الناجي من الغمرات || مَنْ يشرب شرابًا شديدًا || « سَهْمٌ زَالِحٌ » : يزليج على وجه الأرض ثم يمضي .

يَقَعُ دون الغرض ثم يَرْحَفُ إليه || « بعيرٌ زاحِفٌ » : مُعْتَمِدٌ .

الرَّاحِفَةُ - ج زَوَاحِفُ : مؤنثُ الرَّاحِفِ || الرَّاحِفُ واثنا للمبالغة .

الرَّاحِلُ - المُنْحَيُّ ، المُتَبَاعِدُ عن مكانه .

زَاحَمَ - مَزَاحَمَةً وَزَاحَمًا [زحم] هُ : ناقسه || و - الحَمْسَيْنِ : قاربها .

الرَّاحِرُ - فاء || الجذلان || الكرم لأن عِرْقَهُ يَنْخَرُ بالكرم ||

المَلَانُ || الطامح || و - من الشرف : العالِي || « فلان بَحْرٌ زَاحِرٌ » : يقال له ذلك إذا كان واسع العلوم أو كثير السخاء .

زَادَ - زُوْدًا [زود] : جَهَّزَ الزَّادَ واتَّخَذَهُ .

زَادَ - زَيْدًا وَزَيْدًا وَزَيْدًا وَزَيْدًا وَزَيْدًا وَزَيْدًا [زيد] : نما || و - الشيء : أَتَمَّهُ || و - فلانٌ : أعطى الزيادة || و - هُ كذا : فاقه ، نقول « زاده عَلِمًا » || و - على الشيء كذا : أَضَافَ إليه كذا ؛ يقال « زِدْ على ذلك أن » ، و « زادَ قائلًا » || و - الشيء على كذا : أَرَبَى عليه ، تجاوزَهُ || و - عنه : تجاوزَهُ ونَعَدَّهُ ؛ نقول « زاد عن المعدل » .

الرَّادَ - ج أَرُوْدَةٌ وَأَرُوَادُ [زود] : ما يَتَّخَذُ من الطعام للسفر .

زَارَ - زِيَارَةً وَزِيَارَةً وَزَوَارًا وَزَوَارًا [زور] هُ : أَنَاهُ بقصد الالتقاء به || و - زَوَارًا الفرس : شدَّهُ بالزِيَارِ .

الرَّارَةُ - [زور] : الأجمَّة ذات الماء والقصب والخلفاء || الجماعة من الإبل || الحَوْصَلَةُ .

الرَّارَةُ - [زور] : دُبَابَةٌ تقع على الإبل والحُمير ونحوها .

زَارَعَ - مَزَارَعَةً [زوع] : طرح الرَّزْعَ في الأرض || و - فلانًا : عاملَهُ على الأرض ببعض ما يخرج منها ويكون البذر من مالكها .

الرَّوْعَ - ج زَارِعُونَ وَزَرَّاعٌ : فاء .

الرَّارُوبُ - الرقاق الطويل الضيق ، وفصيحُه الرَّقَبُ (آرامية عامية) .

الرَّارُوقَةُ - الرَّارِقَةُ (عامية) .

الرَّارِبُ - « سِيلٌ رَاعِبٌ » : يملأ الوادي .

زَاعَ - زَوْعًا [زوع] : جار || و - البَصْرُ : انحرف



مستقيمين يتصل طرفُهُما فيحدث بينهما زاوية قائمة ||  
 و - (هـ) : شكلٌ يُحَدِّثُهُ نِصْفًا مستقيم خارجان من  
 نقطة واحدة . يُسمَّيان ضِلْعِي الزاوية وجانبيها وحدتيها .  
 وتُسمى النقطة رأس الزاوية وقمتها . والتسمية : اوب ،  
 بوج أو وا ووا || « زاوية مستقيمة » (هـ) : ضِلْعَاها  
 على استقامة من جهتي الرأس || « زاوية قائمة » (هـ) :  
 نصف الزاوية المستقيمة || « زاوية حادة » (هـ) : أصغر  
 من القائمة || « زاوية منفرجة » (هـ) : أكبر من القائمة  
 وأصغر من المستقيمة || « زاوية نافية » (هـ) : أصغر من  
 زاوية مستقيمة مثل وا || « زاوية منعكسة » (هـ) : أكبر  
 من المستقيمة مثل وا || « زاوية منعدمة » (هـ) : ضِلْعَاها  
 منطبقان مثل اوب || « زاويتان متقابلتان في الرباعي »  
 (هـ) : لا يصل رأسيهما ضِلْعٌ وهما دب ، اج ||  
 « زاويتان متقابلتان أو متقابلتان في الرأس » (هـ) :  
 ضِلْعَا الواحدة في تمديد ضِلْعِي الثانية مثل وا و  
 و٣ و٤ || « زاويتان متكاملتان » (هـ) : مجموعهما  
 زاوية مستقيمة ، فالواحدة منهما كمال الأخرى أو  
 مكملتها لها . مثل اوب وب وج || « زاويتان متتامتان »  
 (هـ) : مجموعهما زاوية قائمة ، فالواحدة منها تمام  
 الأخرى أو متممة لها . مثل اوب ، وب ، وج || « زاويتان  
 متجاورتان أو متالتان » (هـ) : لهما رأس واحد وضلع  
 مشترك يقع بينهما ، مثل اوب ، وب ، وج || « زاوية  
 ثنائية أو زوجية » (هـ) : يُحَدِّثُهَا نِصْفًا مستويين خارجان  
 من مستقيم واحد . مثل اب . ونصفا المستويين : وجهها  
 الثنائية . والمستقيم : حرف الثنائية أو حدّها أو ضِلْعُها ||  
 « من زَوَائِبَا مختلفة » : من أوجه مختلفة .  
 زَائِدٌ - مُزَائِدَةٌ [زيد] هـ : غالبه في الزيادة فعلبه .  
 زَائِلٌ - مُزَائِلَةٌ [زيل] هـ : فارقه وبائنه .  
 الزُّوَامُ - [زأم] من الموت : السريع || الكريه .  
 الزُّوَانُ - [زأن] (ن) : نبات عشبي من فصيلة النجيليات .  
 ينبت غالبًا بين الحنطة ، وجهه يشبه حبها إلا أنه أصغر  
 وإذا أكل يجلب النوم .  
 الزُّوَانَةُ - (ن) : وحدة الزُّوَان .  
 زُبَيْرٌ - زَابِرَةٌ [زأبر] الثوب : صار له زُبَيْرٌ || والثوب :  
 أخرج زُبَيْرُهُ .  
 الزُّوَيْرُ [زأبر] : الزُّبَيْرُ .  
 الزُّبَيْرُ - [زأبر] : ما يظهر من دَرَزِ الثوب .

زَامٌ - مُزَامَةٌ [زَم] فلانًا : عارضة .  
 زَامَلٌ - مُزَامَلَةٌ [زمل] الرفيق : عادله على البعير أي  
 ركب هو في جانب من المحمل ورفيقه في الآخر .  
 الزَّامِلُ - مَنْ يَزْمُلُ غيره أي يتبعه || ما كان يطلع من  
 الدواب لفرط نشاطه .  
 الزَّامِلَةُ - ج زَوَامِلُ : مؤنث الزَّامِلِ || الدابة من الإبل  
 وغيرها يُحْمَلُ عليها .  
 الزَّامِنُ - « زَمَنُ زَامِنٌ » : شديد .  
 زَانٌ - زَيْنَةٌ هـ : ضد شانه || و - الشيء : حسنه  
 وزخرفه .  
 الزَّانُ - [زين] (ن) : جنس شجر حرجي جميل من  
 فصيلة البُلوطِيَّاتِ ، يُسْتَحْدَمُ خشبه لبعض الأغراض ،  
 ويُستخرج من حبه زيت غدائي جيد . منه أنواع  
 تُغرس للترزين .  
 زَانِيٌ - مُزَانَةٌ وَزِيَانٌ [زني] : فجر .  
 الزَّانِي - ج زَنَاةٌ [زني] : الفاجر .  
 الزَّانِيَةُ - الزَّانِي ، والناء للمبالغة || و - ج زَوَانٍ :  
 مؤنث الزَّانِي .  
 الزَّاهِدٌ - ج زُهْدٌ وَزُهَادٌ وَزَاهِدُونَ : فا || الراجب عن  
 الدنيا حبًا للأخرة || الضيق الخلق .  
 الزَّاهِرٌ - فا || المشرق الصافي من الألوان || الحسن من  
 النبات .  
 الزَّاهِرِيَّةُ - التَّبَخُّرُ ؛ يقال « هو يمشي الزَّاهِرِيَّةُ » أي  
 متبخرًا .  
 زَاهِقٌ - مُزَاهِقَةٌ [زهق] الحق الباطل : أزهقه .  
 الزَّاهِقُ - الباطل || الهالك || البئر العميقة .  
 الزَّاهِقَةُ - « بِئْرٌ زَاهِقَةٌ » : بعيدة القعر .  
 الزَّاهِي - [زهو] : النَّصِيرُ المشرق الوجه .  
 الزَّاهِيَةُ - مؤنث الزَّاهِي .  
 زَاوَجٌ - مُزَاوَجَةٌ وَزَوَاجًا [زوج] هـ : خالطه وقارنه .  
 الزَّاورَةُ - [زود] : الزَّاورَةُ .  
 الزَّاورَةُ - [زور] : الحوصلة .  
 زَاوَلٌ - مُزَاوَلَةٌ وَزَوَالًا [زول] هـ : عاجله || حاوله ||  
 طالبه || و - المهنة : مارسها .  
 الزَّاورَةُ - [زور] : الحوصلة .  
 الزَّاورِيَةُ - ج زَوَايَا [زوي] من البيت : الركن || و -  
 عند الحجَّارين والنجَّارين وغيرهم : آلة ذات ضلعين

زَابِقٌ - زَابِقَةٌ [زَابِقٌ] الشيء : طلاه بالزَّبِقِ .  
 الزَّبِقُ - [زَابِقٌ] (ك) : جسم بسيط ؛ وهو معدن سائل يُستعمل في موازين الحرارة وغيرها ، ولا يجمد إلا في درجة ٤٠ تحت الصفر . تدخل خلائطه في حشو الأسنان . مركباته سامة . والعامّة تقول له الزَّبِقُ .  
 الزَّبِقُ - (ك) : الزَّبِقُ .  
 زَارٌ - زَيْرًا وَزَارًا وَزَارًا [زَارٌ] الأسدُ : صات من صدره .  
 زَرٌّ - زَيْرًا وَزَارًا وَزَارًا [زَارٌ] الأسدُ : زَارَ .  
 الزَّرِيرُ - [زَارٌ] : «أسدٌ زَرٌّ» : يصوت من صدره .  
 الزَّرَاةُ - اسم المرأة من زَارَ || البستان || الغابة والأجمة || و- من الإبل والغنم : الجماعة الكثيفة منها كأنها أجمة .  
 زَامٌ - زَامًا وَزَوَامًا [زَامٌ] : مات سريعًا || أكل شديدًا || و- هُ : أفزعه || و- هُ البردُ : اشتدَّ عليه حتى أخذته رعدة || و- لي كلمة : طرحها لا بدري أحنَّ هي أم باطلٌ || يقال «ما زَامَ بحرفٍ» أي ما تكلم .  
 الزَّامَةُ - [زَامٌ] : شدة الأكل والشرب || الحاجة || الكلمة || الزَّيْحُ || الصوت الشديد || و- من الطعام : ما يكفي أي الذخيرة .  
 الزَّرِيرُ - [زَارٌ] : صوت الأسد .  
 زَبٌّ - زَبِيًا [زَبٌّ] : كثر شعر وجهه وأذنيه .  
 زَبِيٌّ - زَبِيَّةٌ [زَبِيٌّ] الزَّبِيَّةُ : حفرها .  
 الزَّبَاءُ - [زَبٌّ] : مؤنث الأزب .  
 الزَّبَابُ - [زَبٌّ] : بائع الزبيب .  
 الزَّبَابَةُ - (ح) : فأرة عظيمة صماء كانوا يضربون بها المثل في السرقة فيقولون «أسرق من زَبَابَةٍ» :  
 الزَّبَادُ - مادة عطرة تُتخذ من سنور الزَّبَادِ || «سنورُ الزَّبَادِ» أو قِطُّ الزَّبَادِ (ح) : حيوان من رتبة اللواحيم وفصيلة الزبَادِيَّات . يحمل تحت استيه جيبًا حيث تتجمع مادة عطرة مُمسَّكة .  
 الزَّبَادُ - (ن) : ضرب من النبات || «زَبَادُ اللبنِ» : ما لا خير فيه .  
 الزَّبَالُ - ما تحمله النملة بضمها .  
 الزَّبَالُ - الزَّبَالُ .  
 الزَّبَالُ - الذي يجمع الزبالة من المنازل .  
 الزَّبَالَةُ - القليل من الماء . يقال «ما في البئر زبالة» || النفايات وما يكنس من البيت .

الزَّبَائِي - ج زُبَائِيَات [زَبْنٌ] : «زُبَائِي العقربِ» : ما تضرب به من طرف ذنبها || «زُبَائِيَا العقربِ» . قرأها .  
 زَبَّبٌ - تَزْبِيَّتًا [زَبٌّ] العنبُ : جفَّهُ وصيرهُ زَبِيًّا || و- الرجلُ : أكثر من الكلام فخرجت زَبْدَةٌ من شدقه .  
 الزَّبِبُ - [زَبٌّ] : مص || كثرة الشعر وطوله .  
 زَبْدَةٌ - زَبْدًا هُ : أطعمهُ الزَّبْدَ || و- له : أعطاه زَبْدًا || و- السقَاءُ : مخضهُ ليخرج زَبْدَهُ || و- زَبْدًا السوقُ : خلطهُ بالزَّبْدِ .  
 زَبْدٌ - تَزْبِيدًا اللبنُ : علاه الزَّبْدُ || و- شدقُهُ : خرج منه الزَّبْدُ || و- القطنُ : نفَّسه حتى يصلح أن يُغزل .  
 الزَّبْدُ - ج زُبْدٌ : ما يُستخرج بالمخض من لبن البقر والغنم .  
 الزَّبِيدُ - ج أَرْبَادٌ : ما يعلو الماء ونحوه من الرغوة ؛ يقال : «زَبْدُ البحرِ» || الحَبَثُ .  
 الزَّبِيدَةُ - ج زُبْدٌ : الزَّبْدُ || «زَبْدَةُ الشيءِ» : خياره وأفضله .  
 الزَّبِيدَةُ - ج زَبْدٌ : ما يعلو الماء ونحوه من الرغوة .  
 الزَّبِيدِيَّةُ - ج زَبَائِدِيٌّ : صحيفة من خزف .  
 زَبْرٌ - زَبْرًا البَثْرُ : بناها بالحجارة أي طواها بها فمأسكت واستحكمت || و- الكتابُ : كتبه || و- الكرامُ الكرمُ : أصلحه بقطع ما لا خير فيه من أغصانه || و- هُ عن الأمر : منعه ونهاه عنه .  
 الزَّبْرُ - ج زُبُورٌ : الكتابُ || العقلُ .  
 زَبْرَجٌ - زَبْرَجَةٌ [زَبْرَجٌ] الشيءُ : حسنه وزينه .  
 الزَّبْرَجُ - ج زَبَارِجٌ : الزينة من وشي أو نحوه || كلُّ شيء حسن || الذهب || السحاب الرقيق فيه حمرة .  
 الزَّبْرَجَدُ - ج زَبَارِجٌ : حجر كريم يشبه الزمرد ، أشهره الأخضر (فارسيَّة) .  
 زَبَلٌ - زَبَلًا الأرضُ : سمدها وأصلحها بوضع الزبيل فيها .  
 زَبَلٌ - تَزْبِيلًا الأرضُ : زَبَلَهَا .  
 الزَّبِيلُ - (ر) : السرجين أو السرفين وهو ما تدتمل به الأرض .  
 الزَّبِيلَةُ - الزَّبِيلُ .  
 زَبَنٌ - زَبْنًا هُ : دفعهُ || صدمهُ || نَحَاهُ || و- تِ الناقةُ : ضربت بفتنات رجليها عند الحلب || و- الثمرُ : باعه على شجرة .

الرَّبُون - المشتري || الذي يتردد في الشراء على بائع واحد ؛  
ج زُبْنٌ وَزُبُونَاتٌ وَزَبَائِنٌ || و - من النوق : الكثيرة  
الذَّفَعُ بِتَفِينَاتٍ رِجْلَيْهَا عِنْدَ الْحَلْبِ || « حَرْبٌ زَبُونٌ » :  
شديدة يدفع بعضها بعضاً من الكثرة .

الرَّبُونِيَّةُ - مجموع الزُّبْنِ .  
الرَّبِيدُ - [زب] : ما جُفَّفَ مِنَ الْعَنْبِ أَوْ التِّينِ || السَّمُّ  
فِي فَمِ الْحَيَّةِ .

الرَّبِيْبِيَّةُ - واحدة الرَّبِيدِ لَمَّا جُفَّفَ مِنَ الْعَنْبِ وَالتِّينِ ||  
زبدة تظهر في شفق مَنْ يكثر الكلام || قرحة تخرج  
فِي الْيَدِ .

الرَّبِيْبَتَانِ - نقطتان سوداوان فوق عيني الحية .  
الرَّبِيَّةُ - ج زُبَى [زبي] : الحفرة لصيد السباع || حثيرة  
يُشْتَرَى فِيهَا وَيُخْتَبَزُ || الراية لا يعلوها ماء .

الرَّبِيْلُ - الرَبْلَةُ || و - ج زُبَيْلٌ وَزُبْلَانٌ : القفَّة || الوعاء  
|| الجراب .

الرَّبِيْلُ - ج زَبَائِلُ : القفَّة .  
رَجٌّ - رَجٌّ [زج] : ركض || و - بالشيء : رمى به ؛  
ومنه « زج بفلان في السجن » أي ألقاه في السجن ||  
و - هُ : طعنه بالزج || و - هُ بِالرَّمْحِ : طعنه || و -  
رَجَجًا حَاجِبُهُ : رَقَّ فِي طَوْلٍ .

الرَّجٌّ - ج زَجَاجٌ وَأَرْجَةٌ وَرَجَجَةٌ : الحديدية التي في  
أسفل الرمح ويقابله السنان .

رَجَا - رَجَا [زجوا] هُ : ساقه || دفعه برفق || و -  
رَجْوًا وَرَجْوًا وَرَجَاءَ الْأَمْرِ : نجح ونيسر || و - الحراج :  
سهلت جبايته || و - فلان : انقطع ضحكك .

رَجِيٌّ - تَرْجِيَّةٌ هُ : ساقه || دفعه برفق .  
الرَّجَاءُ - [زج] : مؤنث الأَرْجِ .

الرَّجَاجُ - [زج] : جسم شفاف يُصْنَعُ مِنَ الرَّمْلِ وَالْقَلِي .  
الرَّجَاجُ - [زج] : الرَّجَاجُ .

الرَّجَاجُ - [زج] : الرَّجَاجُ .  
الرَّجَاجُ - [زج] : صانع الرَّجَاجِ .

الرَّجَاجَةُ - القطعة من الرَّجَاجِ || الإناء .  
الرَّجَاجَةُ - الرَّجَاجَةُ .

الرَّجَاجَةُ - الرَّجَاجَةُ || حرقه الرَّجَاجُ .  
الرَّجَاجِيُّ - [زج] : بائع الرَّجَاجِ .

الرَّجَارُ - الكثير الرَّجْرِ .  
الرَّجَالُ - الشاعر الشعبي || « حَمَامُ الرَّجَالِ » : حَمَامٌ

الرَّاجِلُ .

الرَّجَالَةُ - الذين يرمون بالمِرْجَلِ .

رَجَجَ - تَرْجِيحًا [زج] الحاجب : صيره أَرْجًا || و -  
الموضع : أصلحه وسواه .

رَجَرَ - رَجْرًا هُ : طرده صائحًا به || و - هُ عَنِ كَذَا :

منعه ونهاه || و - الكلبَ وبالكلب : نهته وصاح به ||  
و - تِ الرِّيحُ السَّحَابَ : أثارته || و - الطيرَ : أطاره

فتفاهل به إن كان طيرانه عن اليمين أو تطير منه إن كان  
عن اليسار || و - الرَّجُلُ : تَكَهَّنَ .

الرَّجْرُ - ج زُجُورٌ (ح) : سمك عظيم الجنة .  
الرَّجْرُ - ج زُجُورٌ (ح) : الرَّجْرُ .

رَجَلٌ - رَجَلًا هُ وَبِهِ : رشقه ورماه || دفعه || و - هُ  
بالرمح : طعنه || و - الحَمَامَ : أرسلها على بُعد .

رَجَلٌ - رَجَلًا : طرب وتغنى || رفع صوته وأجلب ||  
و - القوم : لعبوا .

الرَّجَلُ - نوع من الشجر مُحَدَّثٌ || « سحابٌ ذُو رَجَلٍ » :  
ذو رعد || « رَجَلُ الْجَنِّ » : عزيزها .

الرَّجَلُ - الْمُطْرَبُ || الذي يُجْلِبُ ويرفع صوته .  
الرَّجَلَةُ - ج رُجُلٌ : الجماعة من الناس || القطعة من

كل شيء || الحالة || الجلد التي بين العينين .  
الرَّجَلَةُ - ج رَجَلَاتٌ : صوت الناس وضجيجهم .

الرَّجُورُ - « نَاقَةُ رَجُورٍ » : لا تدر حتى تُزَجَرَ .  
الرَّجُولُ - « مَسَافَةُ رَجُولٍ » : بعيدة .

الرَّحَارُ - (طب) : استطلاق البطن أو تقطيع فيه يُسْمَى  
دَمًا وَيُسَبَّبُ أَلْمًا ، وَيَقَابِلُهُ الْآنَ لَفْظَةُ « دِيسَنْطَارِيَا » .

الرَّحَارُ - البخيل كأنه يئن عند السؤال .  
الرَّحَافُ - فِي الْعَرُوضِ : تَغْيِيرٌ يَلْحَقُ ثَانِي السَّبَبِ الْخَفِيفِ  
أَوْ الثَقِيلِ .

الرَّحَافُ - الكثير الرحف ؛ ومنه « الجراد الرَّحَافُ » :  
الذي يمشي على الأرض ، ويقابله الطَّيَّارُ .

الرَّحَافَاتُ - (ح) : هي الحيوانات التي تدبُّ على  
الأرض رَحْفًا كَالسَّلْحَفَاءِ وَالْإِسْقَنْفُورِ .

الرَّحَافَةُ - مؤنث الرَّحَافِ .  
الرَّحَالِفُ - (ح) : دَوَابٌّ صَغِيرَةٌ تَشْبَهُ النَّمْلَ .

الرَّحَامُ - مص || « يَوْمُ الرَّحَامِ » : يوم القيامة .  
رَحَرَ - رَحْرًا وَرَحَارًا وَرَحَارَةً : كان به رَحِيرٌ || أخرج  
الصوتَ أَوْ النَّفْسَ بَأَنِينَ عِنْدَ عَمَلٍ أَوْ شِدَّةٍ || و - تِ

بِهَ أُمَّه : ولدته || و - هُ بِالرَّمْح : شَجَّ بِهِ .  
زُجِرَ - أَصَابَهُ الرَّحَار .  
الزُّحْر - البَخِيلُ كَأَنَّهُ يَنْ عِنْدَ السَّوَالِ .  
الزُّحْرَان - الزُّحْر .  
رَحَطَ - زَحَطًا : تَزَلَّقَ مِنْ مُنْحَدِرٍ إِلَى أَسْفَلٍ (عَامِيَّة) .  
رَحَفَ - زَحَفًا وَرَحَفَانًا وَرُحُوفًا : دَبَّ عَلَى مَقْعَدَتِهِ  
أَوْ عَلَى رُكْبَتَيْهِ قَلِيلًا قَلِيلًا || و - البَعِيرُ : أُعْيَا || و -  
السَّهْمُ : وَقَعَ دُونَ الْعَرَضِ ثُمَّ رَحَفَ إِلَيْهِ || و - إِلَيْهِ :  
مَشَى ؛ يُقَالُ « رَحَفَ الْعَسْكَرُ إِلَى الْعَدُوِّ » إِذَا مَشُوا إِلَيْهِمْ  
فِي ثِقَلٍ لِكَثْرَتِهِمْ || و - الشَّيْءُ : جَرَّهُ جَرًّا ضَعِيفًا .  
الرُّحْفُ - مِص || و - جُ زُحُوفٌ : الْجَيْشُ الْكَثِيرُ  
يُزَحِفُ إِلَى الْعَدُوِّ .  
الرُّحْفَةَ - الرَّحَالَ إِلَى قُرْبٍ وَلَا يَسْبِيحُ فِي الْبِلَادِ .  
رَحَلَّ - زُحُولًا عَنْ مَكَانِهِ : زَالَ ، تَبَاعَدَ وَتَنَحَّى ||  
و - تِ الْأَرْضُ : تَبَاعَدَتْ عَنْ مَكَانِهَا || و - رَحَلًا :  
أَعْيَا .  
رَحَلَّ - تَرَحُّلًا هُ : أَبْعَدَهُ .  
رُحْلُ - (فك) : كَوَكِبٌ تَحِيطُ بِهِ مَنطِقَةُ نَبْرَةٍ ؛ يُضْرَبُ  
بِهِ الْمَثَلُ فِي الْعَلْوِ وَالْبُعْدِ || « رُحْلُ رُحْلٌ » : يَتَنَحَّى عَنِ  
الْعَمَلِ حَسَنًا كَانَ أَوْ قَبِيحًا .  
الرُّحْلُ - الرَّاحِلُ .  
الرُّحْلَةُ - الرَّجُلُ الْمُنْحَى عَنِ الْأُمُورِ || الرَّحَالَ إِلَى قُرْبٍ  
لَيْسَ بِسَبَّاحٍ فِي الْبِلَادِ || دَابَّةٌ تُدْخِلُ فِي حَجْرِهَا عَجَازَهَا  
قَبْلَ رَأْسِهَا .  
رَحْلَفَ - رَحْلَفَةٌ [رَحْلَفٌ] الشَّيْءُ : دَحْرَجَهُ || نَحَاهُ ||  
و - فِي الْكَلَامِ : أُسْرِعَ || و - الْإِنَاءُ : مَلَأَهُ .  
رَحْلَقَ - رَحْلَقَةٌ [رَحْلَقٌ] : بِمَعْنَى رَحْلَفَ .  
رَحْلَكَ - رَحْلَكَةٌ [رَحْلَكٌ] : رَحْلَقَ .  
الرُّحْلُوفَةُ - جُ رَحَالَيفٌ وَرَحَالَيفٌ [رَحْلَفٌ] : مَكَانٌ  
مُنْحَدِرٌ أَمْلَسُ يُرَحْلَفُ عَلَيْهِ .  
الرُّحْلُوفَةُ - [رَحْلَقٌ] : الْأُرْجُوحَةُ خَشْبَةٌ طَوِيلَةٌ يَضَعُهَا  
الصَّيَّانُ عَلَى مَوْضِعٍ مُرْتَفِعٍ مِنَ الْأَرْضِ وَيُرْكَبُ بِعَضَمِهِمْ  
عَلَى طَرَفِهَا الْوَاحِدِ وَبِعَضَمِهِمْ عَلَى طَرَفِهَا الْآخَرَ فَتَارَةً يَرْتَفِعُ  
أَحَدُ الطَّرَفَيْنِ وَتَارَةً يَسْقُطُ .  
الرُّحْلُوكَةُ - [رَحْلَكٌ] : الرُّحْلُوفَةُ .  
رَحَمَ - زَحَمًا وَرِحَامًا هُ : دَافَعَهُ فِي عَمَلٍ ضَبِيقٍ ||  
ضَابِقُهُ .

الرُّحْمُ - مِص || الْقَوْمُ الْمَزْدَحْمُونَ .  
الرُّحْمَةُ - الرُّحَامُ .  
الرُّحُوفُ - جُ زُحْفُ : « نَاقَةٌ زُحُوفٌ » : مُعْيِيَةٌ .  
الرُّحِير - الرُّحَار .  
زَحَّ - زَحًّا [زَحَّ] : اغْتَاظَ || و - هُ : دَفَعَهُ || أَوْقَعَهُ  
فِي وَهْدَةٍ || و - بِالْإِبِلِ : سَارِبَهَا سِيرًا عَنِيفًا || و -  
رَحَّ وَرَحًّا وَرَحِيحًا الْجَمْرُ : يَرِقُّ شَدِيدًا || و - الْمَطَرُ عِنْدَ  
الْعَامَّةِ : انْصَبَّ بِشِدَّةٍ .  
الرُّحَّ - مِص || الْحَقْدُ وَالْغَضَبُ .  
الرُّحَار - فَعَّالٌ مِنَ زُحَرَ لِلْمَبَالِغَةِ .  
الرُّحَارِفُ - [زُحْرِفٌ] : جَمْعُ الرُّحْرِفِ || السَّفِينُ ||  
و - (ح) : دَوِيَّاتٌ مِنْ نِصْفِيَّاتِ الْأَجْنَحةِ ، تُطِيرُ  
عَلَى الْمَاءِ مِثْلَ الذَّبَابِ || « رُحَارِفُ الْمَاءِ » : طِرَائِقُهُ ||  
« رُحَارِفُ الدُّنْيَا » : أَبَاطِيلُهَا .  
الرُّحَارِيَّ - « نَبَاتٌ زُحَارِيٌّ » : زُحُورٌ || « زُحَارِيٌّ  
النَّبَاتِ » : فِضَارَتُهُ إِذَا التَفَّ وَخَرَجَ زَهْرُهُ .  
الرُّحَّةُ - [زُحَّ] : الْحَقْدُ وَالْغَضَبُ || و - عِنْدَ الْعَامَّةِ :  
دَفْعَةٌ مِنَ الْمَطَرِ شَدِيدَةٍ .  
رُحَرَّ - زُحْرًا وَزُحُورًا وَرُحَارًا الْبَحْرُ : طَمِيٌّ وَتَمَلًّا ||  
و - الْوَادِي : ارْتَفَعَ || و - النَّبَاتُ : طَالَ || و -  
الْقَوْمُ : جَاشُوا لِضِعْفٍ أَوْ حَرْبٍ || و - تِ الْحَرْبُ أَوْ  
الْقَدْرُ : جَاشَتْ || و - بِمَا عِنْدَهُ : افْتَخَرَ || و -  
الشَّيْءُ : مَلَأَهُ || و - الْعَشْبُ الْمَالَ : سَمَّهُ || زَيْنُهُ ||  
و - الرَّجُلُ : أَطْرَبَهُ .  
رُحْرَفَ - زُحْرَفَةٌ [زُحْرَفٌ] هُ : حَسَنُهُ وَزَيْنُهُ || و -  
الْكَلَامُ : مَوَّهَهُ بِالْكَذِبِ .  
الرُّحْرِفُ - جُ زُحْرِفُ : الذَّهَبُ || حُسْنُ الشَّيْءِ ||  
« زُحْرِفُ الْكَلَامِ » : أَبَاطِيلُ الْمَوْهَةِ || « زُحْرِفُ  
الْأَرْضِ » : أَلْوَانُ نَبَاتِهَا .  
رُحْمَ - زَحَمًا لِلْحَمِّ : أَنْتَنَ .  
الرُّحْمُ - الْقُوَّةُ وَالشَّدَّةُ (عَامِيَّة) .  
الرُّحْمُ - « لَحْمٌ رُحْمٌ » : مُتَيْنٌ .  
الرُّحْمِي - الْقَوِيُّ الشَّدِيدُ الْوَقْعُ (عَامِيَّة) || و - مِنَ الرَّوَائِعِ :  
مَا فِيهِ حِدَّةٌ (عَامِيَّة) .  
الرُّحُورُ - [زُحْرُ] : « نَبَاتٌ زُحُورٌ » : تَامٌّ مَلْتَفٌ .  
الرُّحُورِيُّ - « نَبَاتٌ زُحُورِيٌّ » : زُحُورٌ || « كَلَامٌ  
زُحُورِيٌّ » : فِيهِ تَكْبَرٌ وَتَوْعُدٌ .

# المملكة المغربية

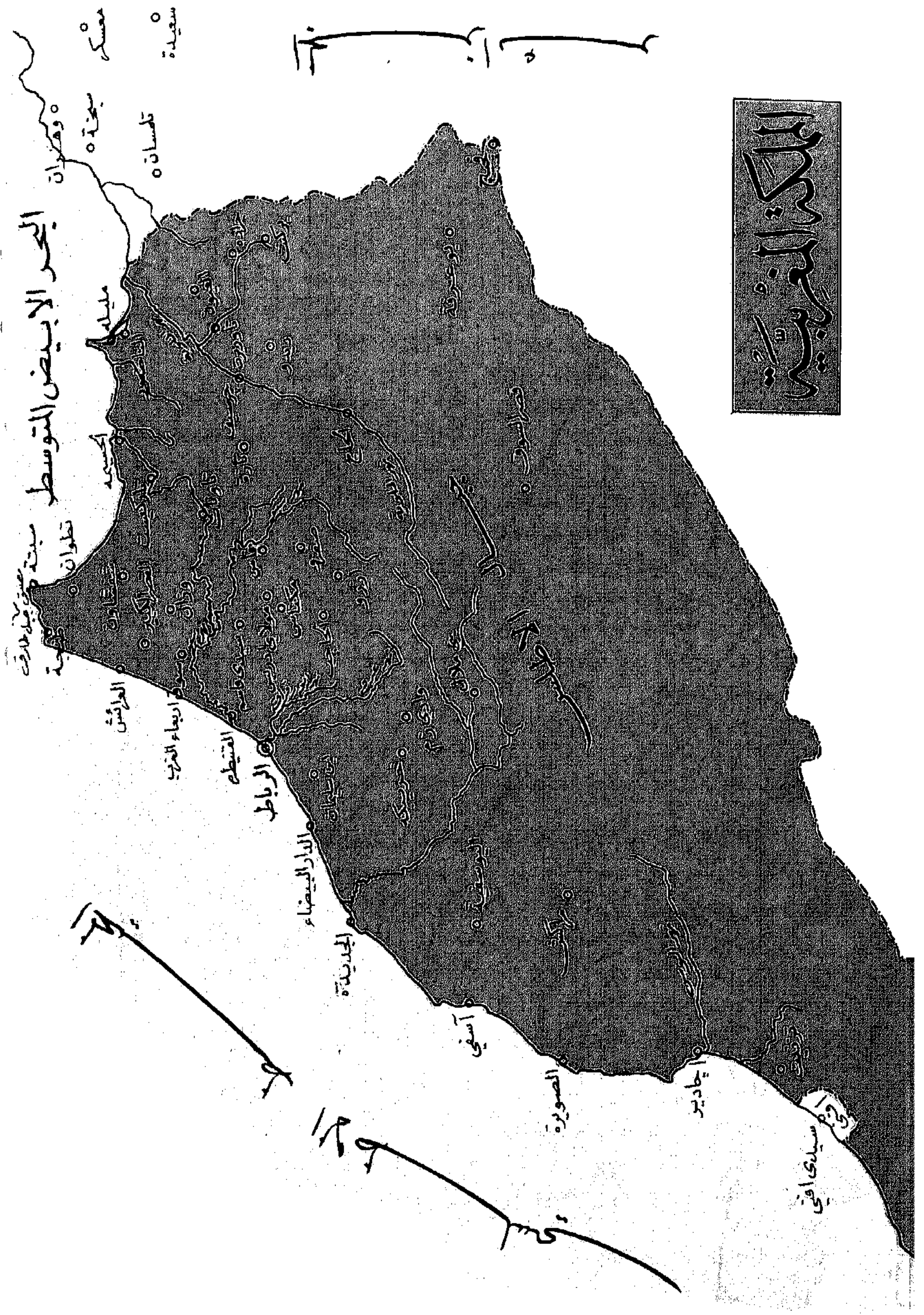

# الجزائرية الجمهورية

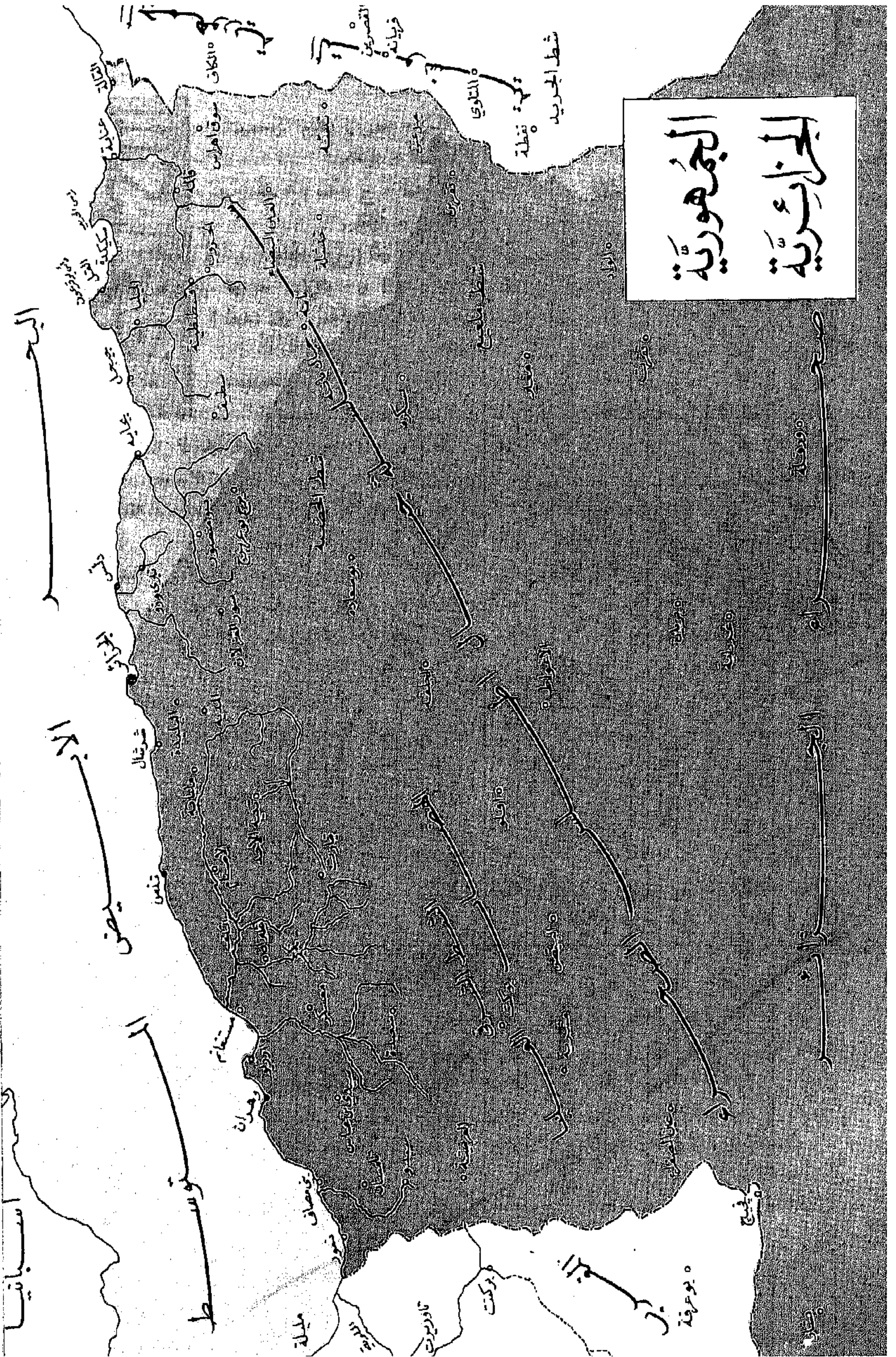

حيوان من ذوات الظلف في حجم البعير، مجتر، من فصيلة الزرافيات. قصير الرجلين، طويل اليدين. جلده مبقع كجلد النمر، وعنقه كعنق الفرس إلا أنه أطول وأكثر انتصاباً. له قرنان صغيران.

الرَّزَافَةُ - ج زَرَافِيٌّ وَزَرَافِيٌّ وَزَرَافِيٌّ (ح) : الرَّزَافَةُ || و- ج زَرَافَاتُ : الجماعة من الناس يكون فيها زهاء العشرة أو العشرين منهم، يقال «طاروا إليه زَرَافَاتٍ وَوَحْدَانًا» || منزفة الماء.

الرَّزَافَةُ - (ح) : الرَّزَافَةُ .  
الرَّزَافَةُ - (ح) : الرَّزَافَةُ || و- ج زَرَافَاتُ : منزفة الماء || الجماعة من الناس يكون فيها زهاء العشرة أو العشرين منهم.

الرَّزَافَةُ - المِضْخَةُ أو أُنْبُوبَةٌ في جوفها خشبة يرمى بها الماء، والعامَّة تسميها «الرَّارُوقَةَ» .

زَدَبَ - زَدَبًا المِوَاشِيَّ : أَدْخَلَهَا فِي الزَّرِيَةِ || و- للغنم : بنى لها زَرِيَّةً .

زَدَبًا - زَدَبًا المَاءَ : سَالَ .  
الرَّزْبُ - مَصَّ || و- ج زُرُوبٌ : حَظِيرَةُ الغَنَمِ || المَدْخَلُ || مَخْبَأُ الصَّيَّادِ .

الرَّزْبُ - ج زُرُوبٌ : حَظِيرَةُ الغَنَمِ || مَسِيلُ المَاءِ .  
الرَّزْبِيَّ - ج زَرَابِيٌّ : مَا بُسِطَ وَأُتْكِيَ عَلَيْهِ || و- من النبات : مَا اصْفَرَ أو احْمَرَّ وَفِيهِ خَضِرَةٌ .

الرَّزْبِيَّةُ - ج زَرَابِيٌّ : مَا بُسِطَ وَأُتْكِيَ عَلَيْهِ || الَّذِينَ يَدْخُلُونَ عَلَى صَاحِبِ الأَمْرِ فَإِنْ قَالَ شَرًّا أو بَاطِلًا أَظْهَرُوا اسْتِحْسَانًا وَتَصَدِيقًا || و- من النبات : الرَّزْبِيُّ .

الرَّزَّةُ - [زَرَّ] : العَضَّةُ || الجِرَاحَةُ بِحَدِّ السِّيفِ .  
الرَّزَّةُ - [زَرَّ] : أَثَرُ العَضَّةِ .

الرَّرَجُونُ - قُضْبَانُ الكَرْمِ || صَبْغٌ أَحْمَرٌ || الخَمْرُ (فَارِسِيَّةٌ) .

الرَّرَجُونَةُ - وَاحِدَةُ الرَّرَجُونِ لِقُضْبَانِ الكَرْمِ .  
رَزَدَ - زَرَدًا هُ : خَنَقَهُ || و- الدَّرْعُ : سَرْدَاهُ ||

و- العَقْدَةُ عِنْدَ العَامَّةِ : عَقْدُهَا شَدِيدَةٌ بِحَيْثُ يَصْعَبُ حُلُّهَا .

رَزَدَ - زَرَدًا اللَّقْمَةَ : بَلَعَهَا وَأَسْرَعَ .

الرَّرْدُ - ج زُرُودٌ : الدَّرِيعُ المَزْرُودَةُ يَتَدَاخَلُ بَعْضُهَا فِي بَعْضٍ || و- عِنْدَ العَامَّةِ: الحَلْقُ الصَّغِيرُ || «جِمَارُ الرَّرْدِ» (ح) : حَيَوَانٌ يَشْبَهُ الحِمَارَ، مَخْطُطٌ، وَهُوَ

الرَّجِيرَةُ - ج زَرَائِرٌ : مَوْوَنَةُ العَسَاكِرِ وَخَيْلِهَا .

زَدَا - زَدَوًا [زَدُو] الصَّبِيُّ الجَوْزُ وَيَاجُوزُ : لَعِبَ وَرَمَى بِهِ فِي المِزْدَاةِ أو المِزْدَاءِ وَهِيَ حُفِيرَةٌ يَرْمِي الصَّبِيَّانِ فِيهَا الجَوْزَ لِاعْيُنِ .

زُدَّ - زَرًّا [زَرًّا] القَمِيصُ : شَدَّ أَزْرَارَهُ وَأَدْخَلَهَا فِي العُرَى || و- الشَّيْءُ : جَمَعَهُ وَشَدَّهُ || و- عَيْنُهُ : ضَبَّتْهَا || و- الرَّجُلُ : عَضَّهُ || طَرَدَهُ || و- هُ بِالرَّمْحِ : طَعَنَهُ || و- الشَّعْرُ : نَفَثَهُ || و- المَتَاعُ : نَفَضَهُ ||

و- هُ عِنْدَ العَامَّةِ : أَلْحَّ عَلَيْهِ حَتَّى أَحَدَّهُ || و- زَرًّا الرَّجُلُ : شَدَّ زِرَّهُ || زَادَ عَقْلَهُ وَتَجَارَبَهُ || تَعَدَّى عَلَى خِصْمِهِ || و- زَرِيرًا سَنَانُ الرَّمْحِ : لَمَعُ || و- تِ العَيْنُ : تَوَقَّدَتْ .

الرَّرُّ - ج أَرْدَارٌ وَزُرُودٌ : مَا يُجْعَلُ فِي العُرْوَةِ || خَشْبَةٌ مِنْ أَوْشَابِ الخَبَاءِ || و- (ع ١) : نُقْرَةٌ تَدُورُ فِيهَا عَظْمَةُ الكَتْفِ || و- (ع ١) : طَرْفُ الوَرِكِ فِي النُقْرَةِ وَهِيَ

زَرَانٍ || و- (ع ١) : عَظْمٌ تَحْتَ القَلْبِ || و- (م) : نَوَى فِي مَوْخَرِ صَنْدُوقِ الكِمَانِ || «زَرُّ الشَّيْءِ» : مَا يَقُومُ بِهِ || «زَرُّ السِّيفِ» : حَدُّهُ || «زَرُّ الوَرْدِ وَنَحْوِهِ» عِنْدَ العَامَّةِ : زَهْرَتُهُ قَبْلَ أَنْ تَتَفَتَّحَ .

زَرَى - زَرِيًا وَزَرِيًا وَزَرَابِيَّةً وَزَرِيَّةً وَزَرَاةً [زَرَى] عَلَيْهِ عَمَلُهُ : عَاتَبَهُ أو عَابَهُ عَلَيْهِ .

الرَّرَابِيَّةُ - مَا يَأْخُذُهُ صَاحِبُ الخَانَ عَلَى الدَّوَابِّ الَّتِي تُزَرَّبُ عِنْدَهُ .

الرَّرَادُ - خَيْطٌ يُخْتَقُ بِهِ البَعِيرُ لَمَّا يَدْفَعُ بِجَرَّتِهِ فَيَلْطَحُ صَاحِبُهُ .

الرَّرَادُ - الخِتَاقُ || صَانِعُ الرَّرْدِ .

الرَّرَادَةُ - حَرْفَةُ الرَّرَادِ .

الرَّرَارُ - [زَرَّ] : الذَّكِيُّ الخَفِيفُ .

الرَّرَارَةُ - كَلٌّ مَا رَمَيْتَ بِهِ فِي حَائِطٍ فَلَزِقَ بِهِ .

الرَّرَاعُ - ج زَرَاعُونَ وَزَرَاعَةٌ : الكَثِيرُ الزَّرْعِ || النَّمَامُ كَأَنَّهُ يَزْرَعُ الأَحْقَادَ فِي القُلُوبِ .

الرَّرَاعَةُ - حَرْفَةُ الرَّرَاعِ || الرَّرْعُ .

الرَّرَاعَةُ - ج زَرَاعَاتُ : مَوْتٌ الرَّرَاعِ || مَوْضِعُ الزَّرْعِ كَالْمَلَّاحَةِ لِمَوْضِعِ المَلْحِ .

الرَّرَاعِيَّ - المَتَعَلِّقُ بِالرَّرَاعَةِ || «أَرْضُ زَرَاعِيَّةٍ» : صَالِحَةٌ لِلحِرَاثَةِ .

الرَّرَافَةُ - الكَذَابُ || و- زَرَابِيٌّ وَزَرَافِيٌّ وَزَرَافِيٌّ (ح) :

- من فصيلة الخيَّات .  
 الرُّرد - السريع الازدراد أي الابتلاع .  
 الرُّرْدَة - الأكلة .  
 رُدَّدَ - تَرْدِيرًا [رَدًا] ثوبُهُ : شدُّ أزراره || جعل له أزرارًا .  
 رُدَّدَ - رُدَّدَرَهُ [رُدَّدًا] الرُّدُّورُ : صوتٌ || و - الرجلُ :  
 دام على أكل الرُّدَّارِ || و - بالمكان : أقام .  
 الرُّدُّور - ج رُدَّارٍ (ح) : الرُّدُّور .  
 الرُّدُّور - ج رُدَّارٍ (ح) : طائر أكبر من العصفور ؛  
 منه نوع لونه أسود وآخر أسود متقط بياض .  
 الرُّدُّورِيَّ - الذي بلون الرُّدُّور .  
 رُدَّطَ - رُدَّطَ اللقمة : ابتلعها والعامَّة تقول رَلَّطَ .  
 رُدَّعَ - رُدَّعَا : طرح الرُّرْعَة أي البدر في الأرض ||  
 و - الأرض : أثارها للزراعة || ألقى فيها البدر ||  
 و - الله النبات : أنبته وأنماه .  
 الرُّرْع - مص || و - ج رُدُّوع : المزرع || الولد ||  
 « الرُّرْع والضُّرع » : المزرعات والمواشي .  
 الرُّرْعَة - البدر || الموضع الذي يُرْع فيه .  
 الرُّرْعَة - الموضع الذي يُرْع فيه .  
 الرُّرْعَة - الرُّرْعَة .  
 الرُّرْعَة - الرُّرْعَة .  
 رُدَّفَ - رُدَّفَا : قَفَّرَ || و - في الكلام : زاد فيه  
 وكذب .  
 رُدَّفَ - رُدَّفَا الجرح : انتقض بعد البرء .  
 رُدَّفَ - تَرْدِيرًا الشيء : زاد فيه || و - في الكلام :  
 زاد وكذب || و - الرمح فيه : أنفذه || و - ه : نحاه  
 وأبعده || و - القوم : فرَّقهم فِرْقًا .  
 رُدَّفَ - رُدَّفَا الطائر : رمى بسلاحه || و - ت الناقة  
 الرُّحْلَ : أَخْرَجَتْهُ إلى الوراء || و - الطائر : رماه بالميزراق ||  
 و - الرجل يبصره : حدَّجَه به || و - ت عينه نحوي :  
 مالت فظهر بياضها || و - النجم : انقض ، واللفظة ،  
 بهذا المعنى الأخير ، سريانيَّة .  
 رُدَّقَ - رُدَّقَا ت عينه : كانت رُدَّقًا || و - الشيء :  
 صار أزرق || و - الرجل : عمي .  
 الرُّرَّق - يكنى بذلك عن الأستة والنصال لما في لونها  
 من الرُّرْقَة .  
 الرُّرَّق - تحجيلٌ دون الأشاعر || لونٌ كلون السماء .  
 الرُّرَّق - بياض في ناصية الفرس || و - ج رُدَّرِق
- (ح) : طائر صيَّاد بين الباز والباشق .  
 الرُّرْقَاء - ج رُرَّق : مؤنث الأزرق || السماء || الخمر .  
 الرُّرْقَة - لونٌ كلون السماء .  
 الرُّرْقَة - خريزة للتأخيل .  
 رُرَّقَ - رُرَّقَا ه : زحمة وضايقة (سريانيَّة عاميَّة) .  
 الرُّرْقَة - الرُّرْقَة (عاميَّة) .  
 الرُّرْقَش - الحرير المنسوج بالفضة (فارسيَّة) .  
 الرُّرْقَشَة - رُرَّقَشَةُ الكلام : برقشته .  
 الرُّرْب - [رُزْب] (ح) : بقر الوحش .  
 رُرْبَقَ - رُرْبَقَةُ : شرب بالإبريق ولم يمص مصًّا (عاميَّة) .  
 الرُّرْبِيخ - (ك) : جسم بسيط متبلر ، رمادي ، سهل  
 القضم ، إذا خلط مع الكلس حلق الشعر . مركباته  
 سامة جدًّا ، تُستعمل في بعض المُستحضرات الطيِّبة  
 ولمكافحة الحيوانات المُضِرَّة كالفتران مثلًا (يونانيَّة) .  
 الرُّرْبِيق - (ك) : الرُّرْبِيخ .  
 الرُّرْبِي - [رُزْبِي] : الذميمة المحتر الذي لا يُعدَّ شيئًا .  
 الرُّرْبِيَّة - ج رُرَابٍ وِرْدَائِب : حظيرة المواشي || عربن  
 الأسد || مَخْبَأُ الصيَّاد .  
 الرُّرِير - [رُدَا] : الرُّرَار .  
 الرُّرِير - الزرع لا يسقيه إلا المطر .  
 الرُّرِير - ما ينبت في الأرض ممَّا سقط فيها من الحب  
 أيام الحصاد .  
 الرُّرِيرِيَّة - الشيء المزروع || الأرض المزروعة .  
 الرُّرِيرِيَّة - الخضِر التي تُوكَل (عاميَّة) .  
 الرُّرِيرِي - (ح) : طائر أكبر من العصفور قليلًا || أبو  
 رُدَّرِي : (ح) : الرُّرِيرِي .  
 الرُّرِيرِيَّاء - (ح) : حيوان شبيه بالزباد لكن قوائمه  
 أقصر وجسمه أطول || و - (ط) : الثريدة بلسن  
 وزيتر .  
 رُرَّطَ - رُرَّطَا [رُرَّط] الذباب : صوت .  
 الرُّرَّوَة - شراسة الخلق || « أهل الرُّرَّوَة » : العيارون  
 الذين يترددون بلا عمل ويخلون النفس وهواها .  
 الرُّرَّوَة - شراسة الخلق .  
 الرُّرَّارِير - كحل تتلبد في أطراف الصوف من الزبل  
 وغيره .  
 الرُّرَّاف - « سُمُّ رُغَاف » : يقتل سريعًا .  
 الرُّرَّاق - الماء المر لا يُطاق شربه .



الرَّعْفَرَانُ - (ن) : جنس نبات بصليّ زهره أحمر الى الصفرة ، من فصيلة السوسنّيات . يُستعمل لتطبيب بعض أنواع من المرق أو الحلوّيات ، وبنوع خاص لتلوينها بالأصفر || «رَعْفَرَانُ الحديدي» : صدأه .

رَعَقَ - رَعَقًا : صاح || و - بالدأبة : ساقها بأن صاح بها صياحًا شديدًا || و - تِ الرّيحُ الترابَ : أثارته || و - هُ وبه : ذعره || و - تهُ العقربُ : لدغته || و - القِدْرُ : كثر ملحها .

رَعِقَ - رَعِقًا : نشط || و - الرجلُ : خاف بالليل .  
رَعِقَ - رَعِقًا : كان مرًا لا يُطابق شربه .  
رَعِقَ - الرجلُ : خاف بالليل .

الرَّهِيْقُ - النشيط الذي يفرع مع نشاطه || الخائف بالليل .  
الرَّهْفَةُ - الصبيحة .

رَهَلَّ - رَهَلًا : نشط || و - من المرض وغيره : ضجر وضطرب || و - منه في اصطلاح العامّة : استاء .  
الرَّهَلُ - المكل والغنيط .

الرَّهْلُ - النشيط || المتضوّر جوعًا .  
الرَّهْلَانُ - النشيط || و - عند العامّة : المُستاء .

رَهَمَ - رَهْمًا ورَهْمًا ورَهْمًا ومَرَهْمًا : قال قولًا حقًا أو باطلاً ، وأكثر ما يقال في ما يُشكُّ فيه أو يُعتقد كذبه ، ومن عادتهم أن من قال كلامًا وكان عندهم كاذبًا يقولون فيه «رهم فلان» || و - رَعَامَةٌ على القوم : تأمّر || و - رَهْمًا بالمال : كفل به .

رَهَمَ - رَهْمًا فيه : طمع .  
الرَّهْمُ - الادّعاء ، نقول «في زعمهم» .  
الرَّهْمُ - من الشّواء (ط) : الكثير الدّم السريع السيلان على النار .

الرَّهْمَاتُ - ما لا يوثق به من الأحاديث .  
الرَّهْمَةُ - ج رَهْمَاتُ : المرّة من زعم .  
الرَّهْمِيُّ - الكذاب || الصادق .

رَهْفَ - رَهْفَةً [زعنف] تِ الماشطة العروس : زينتها .  
الرَّهْفَةُ - ج رَهْفَاتُ : القصير || القصيرة || القطعة من القبيلة تنفرد أو تنضم إلى غيرها || الطائفة من كل شيء || طرف الجلد كاليدين والرّجلين || القطعة من الثوب أو أسفله المتخرق || الرذّل || الداهية .  
الرَّهْفَةُ - ج رَهْفَاتُ : الرَّهْفَةُ .

الرَّعَاقُ - الذي يطرد اللوالب ويصبح في آثارها || و - من الخيل : الكثير المشي المسرع فيه .

الرَّعَامَةُ - مص || الرئاسة || الشرف || أفضل المال أو أكثره || السلاح || الدرع .

الرَّعَائِفُ - [زعنف] : أجنحة السمك || كل جماعة ليس لهم أصل واحد .

رَعَبَ - رَعَبًا الإِنَاءُ : ملاءه || و - القربة : احتملها بمثلته || و - تِ القربة : دفعت ماءها || و - السيل : تدافع في الوادي وملاءه || و - الوادي : تملأ || و - الشيء : قطعه || و - رَعَبًا ورَعَبَةً ورَعَبَةً له من المال : دفع له منه قطعة || و - رَعَبًا الغراب : نعب و صوت .  
رَعَبَرٌ - رَعَبَرَةٌ عليه : غشه (عامية) .

رَعَجَ - رَعَجًا هُ : ألقه وقلعه من مكانه || طرده || و - الرجلُ : صاح .

الرَّعَجُ - القلق والازعاج .  
رَعَرَ - رَعْرًا شَعْرُهُ أو ريشُهُ : قلّ وتفرّق فبان الجلد || و - الرجلُ : قلّ خيره .

الرَّعْرُ - القليل الشعر والمتفرقه || «موضع زعر» : قليل النبات .

الرَّعْرَاءُ - «أرض زعر» : قليلة النبات .  
الرَّعْرَانُ - الأحداث .

الرَّعْرَةُ - (ح) : طائر لا يرى إلا قليلًا .  
الرَّعْرَةُ - «أرض زعر» : قليلة النبات .

الرَّعْرُورُ - (ن) : شجر مشمر من فصيلة الورديات يكثر في مناطق المتوسط . ثمره احمر وربما كان أصفر ، وله نوى صلبٌ مستدير يملأ أكثر جوفه فيكون ثبه قليلًا || «الرّعور الجرمانيّ أو البستاني» (ن) : شجر زراعي مشمر من فصيلة الورديات . يُزرع في المناطق المعتدلة والباردة . تشبه ثمرته تفاحة صغيرة وتوكل بعد أن تنضج كفاية . قليل الانتشار . ومن ميزاته أنه يقاوم الأمراض الشجرية وتقلبات الطقس || «رجل زعرور» : سمى الخلق قليل الخير كالزعرور ، ج رَعَارِيرُ .  
الرَّعْرُورَةُ - (ن) : واحدة الزعرور .

رَعْرَعٌ - رَعْرَعَةٌ [زعرع] هُ : حركة شديداً .  
الرَّعْرَعَةُ - ج رَعْرَاعٌ : مص .

رَعْفَرٌ - رَعْفَرَةٌ [زعفر] هُ : صبغه بالزعفران || و - الطعام : جعل فيه الزعفران .

رُفْرَة - زَفَا وَرُفُوفًا وَرُفِيْفًا [زَفَا] : أَسْرَعُ || و - تِ  
الرَّيْحُ : هَبَّتْ هَبْوَبًا غَيْرَ شَدِيدٍ || و - زَفَا وَرُفِيْفًا الطَّائِرُ :  
بَسَطَ جَنَاحِيهِ وَرَمَى بِنَفْسِهِ || و - زَفَا وَرُفَاْفًا الْبَرْقُ :  
لَمَحَ || و - الْعُرُوبِينَ إِلَى زَوْجِهَا : أَهْدَاهَا || و - الْأَمْرَ  
إِلَى فُلَانٍ : أَطْلَعَهُ عَلَيْهِ ، بَشَّرَهُ بِهِ ، يُقَالُ « زَفَا الْبَشْرَى  
إِلَيْهِ » .

الرُّفْرَة - الصَّغِيرُ مِنَ الرَّيْشِ .

رُفِيْفًا - زَفِيْفًا وَرُفِيْفَاتًا [رُفِيْفًا] تِ الْقَوْسُ : صَوَّتَتْ ||  
و - تِ الرَّيْحُ السَّحَابَ أَوْ التَّرَابَ أَوْ نَحْوَهُمَا : اسْتَخَفَّتُهُ  
وَطَرَدَتْهُ || و - الرَّجُلُ بِنَفْسِهِ : جَادَ بِهَا .

الرُّفَاْف - [زَفَا] : الْعُرْسُ .

الرُّفَاْف - [زَفَا] : السَّرِيعُ الْخَفِيفُ .

الرُّفَان - [زَفَا] : الرَّفَاْف .

الرُّفَان - [زَفَان] : الرَّفَاَص .

رُفَّتَ - تَرُفَّتَا [زَفَتَا] السَّفِينَةُ : طَلَاهَا بِالرُّفَّتِ ||  
و - الطَّرِيقَ : فَرَشَهَا بِالرُّفَّتِ .

الرُّفَّت - القَارُ (يُونَانِيَّة) .

الرُّفَّة - [زَفَا] : الرُّمَّة .

الرُّفَّة - الْمَرَّةُ مِنْ زَفَا || و - عِنْدَ الْعَامَّةِ : الدَّفْعَةُ مِنَ  
التَّوْبِيخِ الشَّدِيدِ || « رُفَّةُ الْعُرُوسِ » : الطَّوْفُ بِهَا إِظْهَارًا  
لِلسَّرُورِ (عَامِيَّة) .

رُفَّرَ - زَفَّرًا وَرُفِيرًا الرَّجُلُ : أَخْرَجَ نَفْسَهُ مَعَ مَدِّهِ  
إِنْبَاهًا || و - الْحَمَارُ : أَخَذَ فِي النَّهْيِ || و - تِ النَّارُ :  
سَمِعَ صَوْتُ تَوَقُّدِهَا || و - تِ الْأَرْضُ : ظَهَرَ نَبَاتُهَا ||  
و - زَفَّرًا الْمَاءُ : اسْتَقَاهُ || و - الشَّيْءُ : حَمَلَهُ .

الرُّفْر - جِ أَزْفَارُ : الْحَمْلُ الثَّقِيلُ || الْجَمَاعَةُ || الْكُتَيْبَةُ ||  
الْقَرْبَةُ || جِهَازُ الْمَسَافِرِ .

الرُّفْر - السَّيِّدُ || الْقَوِيُّ عَلَى حَمْلِ الْأَزْفَارِ أَيْ الْقَرَبِ ||  
الشَّجَاعُ || و - (ح) : الْأَسَدُ || الْبَحْرُ || النَّهْرُ الْكَثِيرُ  
الْمَاءُ || الْعَطِيَّةُ الْكَثِيرَةُ || الرَّجُلُ الْجَوَادُ || الْكُتَيْبَةُ .

الرُّفْر - مَا يُدْعَمُ بِهِ الشَّجَرُ || و - عِنْدَ الْمَسِيحِيِّينَ :  
أَكْلُ اللَّحْمِ وَاللَّبَنِ وَمَا شَاكِلَهُمَا وَيُقَابِلُهُ الْقِطَاعَةُ وَهِيَ  
الْإِنْقِطَاعُ عَنِ تِلْكَ الْمَأْكَلِ .

الرُّفْرَة - التَّنْفُسُ مَعَ مَدِّ النَّفْسِ || النَّفْسُ الْحَارَّةُ || « رُفْرَةُ  
الدَّائِبَةِ » : جَنْبُهَا الْمُسْتَفْخُ || « رُفْرَةُ الشَّيْءِ » : وَسْطُهُ .

الرُّفْرَة - الرُّفْرَة || الْأَسْمُ مِنْ زَفَرِ الرَّجُلِ أَوْ الْحِمَارِ ، جِ  
زَفَرَاتٌ ، وَرَبَّمَا سَكَّنَ الشَّاعِرُ الْفَاءَ لِلضَّرُورَةِ فَقَالَ زَفَرَاتٌ .

الرُّعُوب - « سَيْلٌ رُعُوبٌ » : رَاغِبٌ .

الرُّعُوقَة - اسْمٌ مِنَ الرُّعَاَقِ .

الرُّعِيْق - الْمَذْعُورُ .

الرُّعِيْم - جِ رُعْمَاءُ : السَّيِّدُ وَالرَّيْسُ || و - (اع) :  
رَبَّةٌ عَسْكَرِيَّةٌ تَمَازِلُ « كُولُونَل » || الْكَفِيلُ .

رُغِبَ - زَغَبًا الصَّبِيُّ أَوْ الْفَرْخُ : تَبَتَ زَغْبَةً .

رُغِبَ - تَزَغَبِيًّا الصَّبِيُّ أَوْ الْفَرْخُ : رُغِبَ .

الرُّغَب - أَوَّلُ مَا يَبْدُو مِنَ الشَّعْرِ أَوْ الرَّيْشِ || صَغَارُ الشَّعْرِ  
أَوْ الرَّيْشِ || « زَغَبُ الْبِرَاعِمِ » (ز) : الرُّغَبُ الَّذِي يَغْطِي  
بِرَاعِمِ النَّبَاتِ عِنْدَ أَوَّلِ طُلُوعِهِ وَلَا سِيَّمَا بِرَاعِمِ الْكُرْمَةِ .  
وَكَانَ الْعَرَبُ وَالْهُنُودُ يَصْنَعُونَ مِنْ زَغَبِ النَّخِيلِ بَعْضَ  
أَنْوَاعِ الْأَقْمِشَةِ .

الرُّغِب - « صَبِيٌّ أَوْ فَرْخٌ زَغِبٌ » : تَبَتَ زَغْبَةً .

الرُّغْبَاء - مَوْنُثُ الْأَرْغَبِ .

الرُّغْبَة - (ح) : نَوْعٌ مِنَ الْقَوَاضِمِ يَشْبُهُ الْفَأْرَ وَهُوَ أَكْبَرُ  
مِنَهُ حَجْمًا . وَالرُّغْبَةُ تَقِيمُ فِي الْأَشْجَارِ وَتَسْكُنُ فِي الشِّتَاءِ .

الرُّغْبَة - وَاحِدَةُ الرُّغَبِ .

رُغِبِرَ - زَغَبَرَةً [زَغَبِرَ] الثَّوْبُ : صَارَ لَهُ زِغْبِرٌ .

الرُّغْبِر - الرُّغْبِرُ .

الرُّغْبِر - الرُّغْبِرُ .

الرُّغْبِر - مَا يَعْلُو الثَّوْبَ الْجَدِيدَ مِنَ الْخَلْزِ وَغَيْرِهِ .

الرُّغْبِرَة - نَحْمَلُ الطَّنْفَسَةَ ، وَفَصِيحُهَا الرُّغْبِرَة || صَغَارُ  
الرُّيْشِ ، وَالْكَلِمَةُ مَحْرُفَةٌ صَوَابُهَا الرُّغَبُ (عَامِيَّة) .

زَغْرَدَ - زَغْرَدَةً [زَغْرَدَ] الْبَعِيرُ : هَدَرَ مَرْدَّدًا هَدِيرَهُ فِي  
حَلْقِهِ || و - تِ الْمَرْأَةُ : أُعْرِبَتْ عَنْ فَرْحِهَا بِصَوْتٍ  
عَالٍ ، حَادَّةً وَمَرْتَعِشًا .

الرُّغْرَدَة - جِ زَغَارِيدُ : « زَغْرَدَةُ النِّسَاءِ » فِي الْفَرْحِ :  
إِعْلَانُهُنَّ عَنْ فَرْحِهِنَّ بِأَصْوَاتٍ عَالِيَةٍ ، حَادَّةً وَمَرْتَعِشَةً .

زَغَلَّ - زَغَلًا الْمَاءُ : صَبَّهُ دَفْعَةً || و - الشَّرَابُ :  
مَجَّهٌ || و - الصَّبِيُّ أُمَّهُ : رَضَعَهَا || و - الذَّهَبَ وَغَيْرَهُ  
عِنْدَ الْعَامَّةِ : عَشَّهٌ .

الرُّغَل - الْعَشَّ .

الرُّغَلَة - الدَّفْعَةُ مِنْ صَبَّكَ الْمَاءِ || مَا تَمَجَّهَ مِنْ فَيْكٍ  
مِنَ الشَّرَابِ .

الرُّغَلُول - جِ زَغَالِيلُ : الطِّفْلُ || فَرْخُ الْحَمَامِ || الْخَفِيفُ  
السَّرِيعُ مِنَ الرِّجَالِ .

الرُّغَلِي - الْعَشَّاشُ .

# فن الزخرفة



قُرْط



مِشكَاة أو مِصْبَاح

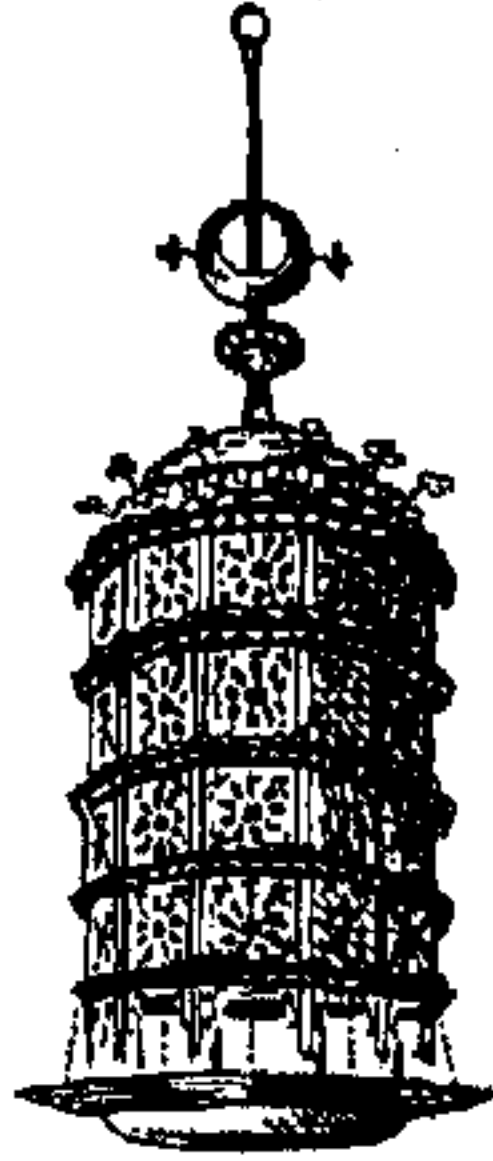

تُرْيَا أو مِيسْرَجَة



مِيسْرَة



دَبُوس



عِقْد أو قِلَادَة



إِبْرِيْق



أَخْرَاز



إِبْرِيْق

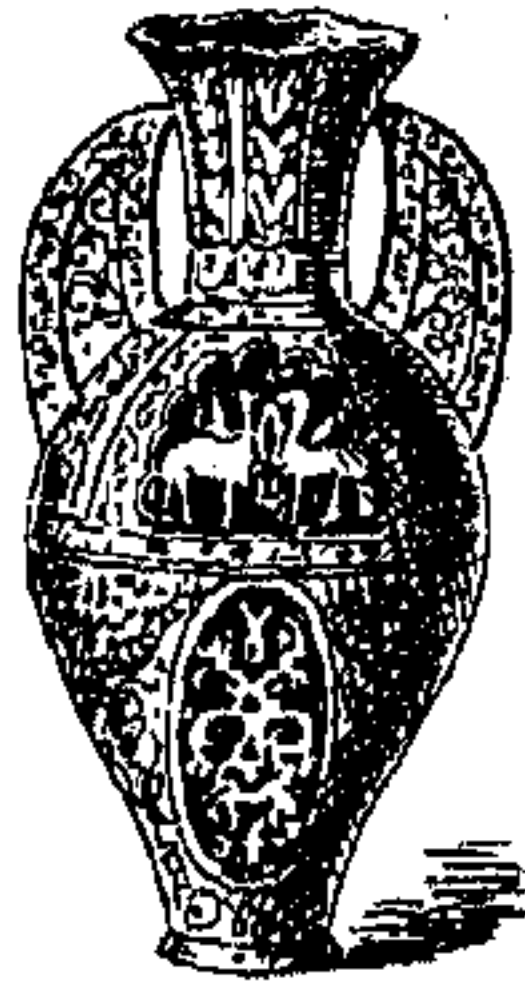

إِنَاء



قَلَّة

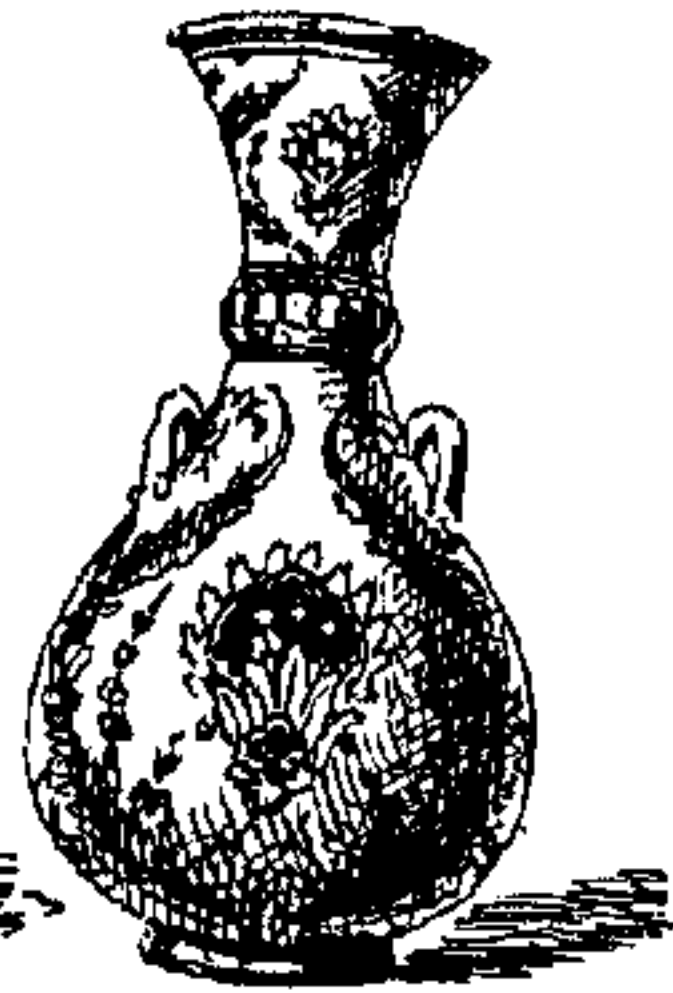

دَوْرَق



عِقْد



دَبُوس



شَبَّاك جِرَّة

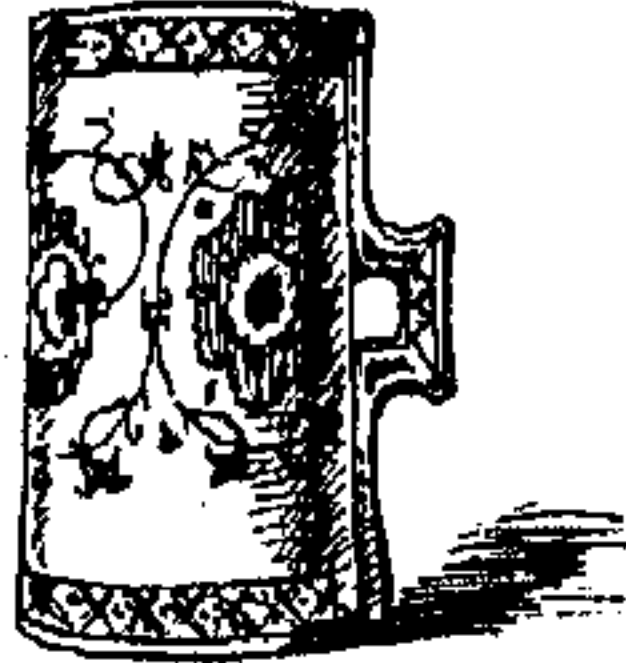

كُوب



قِصْعَة



صَحْن

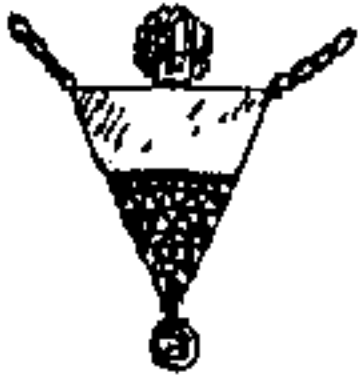

عِقْد

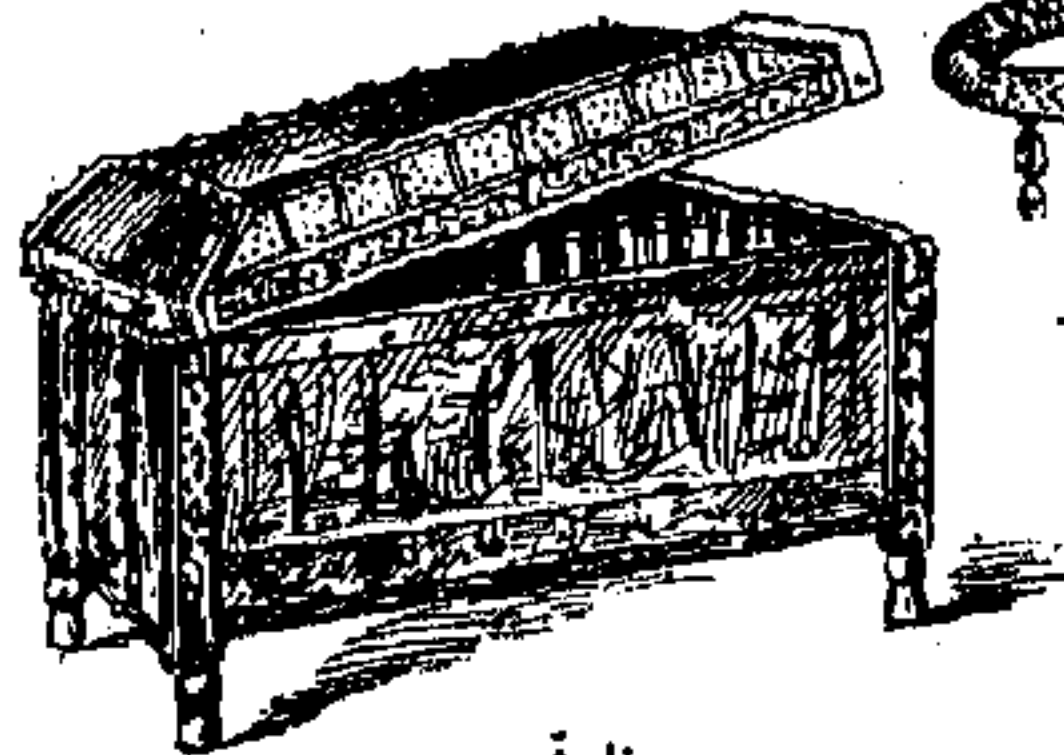

صَنْدُوق



أَسْوَار



عِقْد أو قِلَادَة



إِبْرِيْم

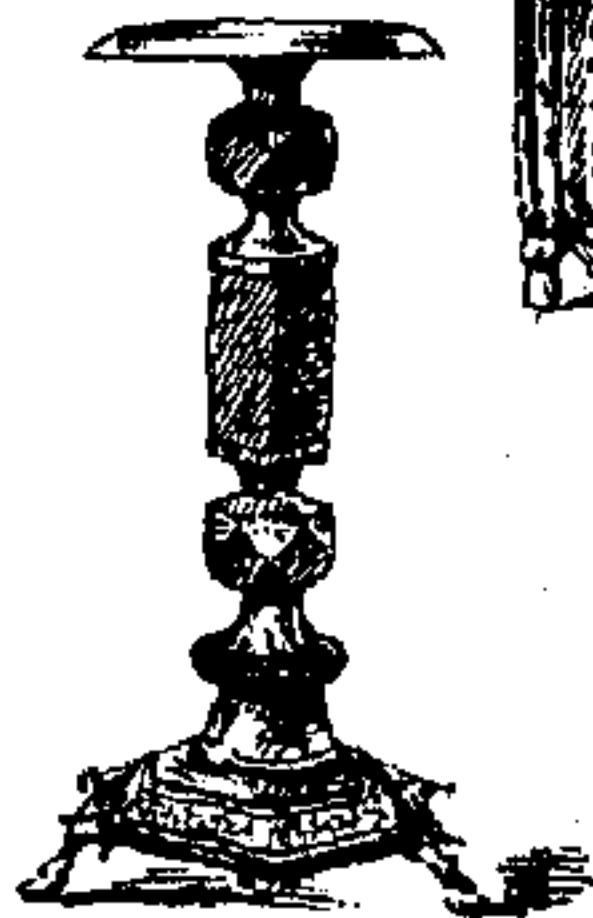

شَمْعَدَان

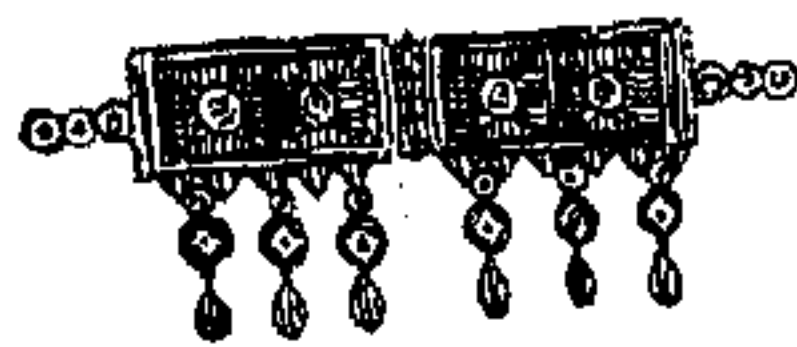

إِبْرِيْم



إِبْرِيْق

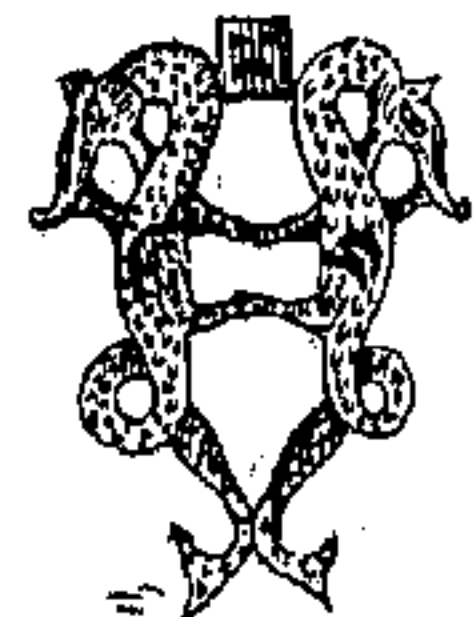

مِطْرَقَة بَاب

زَفَرَف - زَفَرَفَة [زفرِف] الرجلُ : جرى شديداً || مشى  
 مِشْيَةً حَسَنَةً || و - الطائرُ : بسط جناحيه || رمى بنفسه ||  
 و - تَ الرِّيحُ الحَشِيشُ : حركته وصوتت فيه || و -  
 المركبُ : سَمِعَ هَزِيئَهُ .  
 الزُّفْرَاف - [زفرِف] : الزُّفْرَافُ || الخفيفُ || و - (ح) :  
 النَّعَامُ .  
 الزُّفْرَاف - [زفرِف] : الريحُ الشديدةُ الهبوبِ في دوام .  
 الزُّفْرَف - [زف] : كَوْنُ زَغَبِ الطائرِ ملتصقاً ببعضه على  
 بعض .  
 زَفَنَ - زَفَنًا : رقص || دفع شديداً وضرب برجله كما  
 يفعل الراقص .  
 الزُّفْن - (ب) : مظلةٌ يتخذونها فوق السطوح .  
 الزُّفُوف - [زف] : النَّعَامَةُ || و - من النوق : الحسنه  
 المشي السريعة || « قوسُ زُفُوفٍ » : مُرْتَنَةٌ .  
 الزُّفُون - « الناقَةُ الزُّفُونُ » : العَرَجَاءُ .  
 الزُّفَيَان - [زفي] : مص || الخِفَّةُ || الخفيفُ || « ناقةُ  
 زُفَيَانٍ » : سريعة .  
 الزُّفِير - مص || أول صوت الحمار ، والشهيق آخره ||  
 الداهية .  
 الزُّفِيف - [زف] : السريع الخفيف .  
 زَفَى - زَفَاً [زف] الطائرُ فرخه : أطعمه بمنقاره || و -  
 الكَبِشُ : سلخه من رأسه إلى رجله .  
 الزُّوق - ج زَقَقَ : الخمر .  
 الزُّوق - مص || تغذية الطيور الدواجن قسراً بغية تسميتها  
 بسرعة .  
 الزُّوق - ج أَزَقَاقُ وزِقَاقُ وزُقَانُ وأَزُقُ : جلد بُجَرٍ ولا  
 يُنْتَفِ وَيُسْتَعْمَلُ لحمل الماء || « زِقُ الحَدَّادِ » : كيره .  
 زَقَا - زَقَاً وزَقَاءً وزُقِيًا وزُقِيًا وزُقُواً [زقوا] الطائرُ :  
 صاح || و - الصبيُّ : اشتدَّ بكأوه .  
 زَقَى - زَقِيًا [زقي] الطائرُ : صاح || و - الصبيُّ :  
 اشتدَّ بكأوه .  
 الزُّقَاق - ج أَزِقَّةُ وزُقَانُ [زق] : السُّكَّةُ || الطريقُ  
 الضيقُ ، يذُكَّرُ ويؤنَّثُ .  
 الزُّقَاق - ج زَقَاقُونُ [زق] : من يعمل الزُّوقَ || بائع  
 الزُّقَاق .  
 الزُّقَّة - [زق] (ح) : طائر من طير الماء يمكث حتى  
 يكاد يُقبض عليه ثمَّ يغوص فيخرج بعيداً .

الزُّقَاق - [زق] : الخفيف المشي || و - (ح) :  
 نوع من النمل .  
 زُقِرَقَ - زُقِرَقَةً وزُقِرَاقًا [زقِرِق] الطائرُ : رمى بسلحه ||  
 صوت || و - الرجلُ : ضحك ضحكاً ضعيفاً || خفأً ||  
 و - فرخه : أطعمه بمنقاره || و - الصبيُّ : رَقَصَهُ .  
 زُقِفَ - زُقِفًا [زق] : استلبه أو اختطفه بسرعة .  
 زُقِفَ - تَزُقِفًا : صَفَّقَ (عامية) .  
 زُقِقَ - تَزُقِقًا [زق] الكَبِشُ : سلخه || و - الجلدَ جَزَّ  
 شَعْرَهُ .  
 الزُّقُق - [زق] (ح) : الزُّقَّةُ .  
 الزُّقُقَّة - [زق] : ذوات الأصوات من الحَمَامِ التي تزق  
 فرخها || المائلون بعطفهم ورحمتهم إلى الصبيان الصغار .  
 الزُّقُلَّة - حَوْصَلَةُ الطير (فارسية) .  
 زُقِمَ - زُقِمًا هُ : لقمه وابتلعه .  
 زُقِمَ - تَزُقِمًا هُ : أطعمه الزُّقُومُ .  
 الزُّقُوم - كلُّ طعام يقتل .  
 الزُّقِيَّة - [زقوا] : الصبيحة .  
 زَكَا - زَكَاً وزَكَاءً وزُكُومًا [زكوا] الزرعُ : نما || و - تَ  
 الأرضُ : طابت || و - الرجلُ : نَعِمَ وكان في خِصْبٍ ||  
 صلح || صار زَكِيًّا .  
 زَكَمَى - تَزَكِيَّةً : نما وواد || عطش || و - هُ اللهُ :  
 أَنَاهُ || طَهَّرَهُ || أَصْلَحَهُ || و - فَلَانًا : أَخَذَ زَكَاتَهُ ||  
 قال إنه عدلٌ || و - مَالَهُ : أَدَّى عَنْهُ الزَّكَاةَ || و -  
 نَفْسَهُ : مَدَحَهَا .  
 الزَّكَاة - ج زَكَاً وزُكُوتٍ [زكوا] : الطهارة || صفوة  
 الشيء || الصِدْقَةُ || ما تُقدِّمه من مالك لتطهره به .  
 الزُّكَام - (طب) : تَحَلُّبٌ لالتهاب غشاء المنخرين .  
 الزُّكَاة - إصَابَةُ الظنِّ وصدقه .  
 الزُّكَايئة - الزُّكَاةُ .  
 زَكَّرَ - تَزَكِيْرًا [زكر] الإناء : امتلأ .  
 الزُّكْرَة - ج زُكْرٌ : وعاء من جلد للخمر ونحوه ||  
 سُرَّةُ البطن .  
 زُكْرَكَ - زُكْرَكَةً [زكرك] هُ : جَمَشَهُ في مواضع من بدنه  
 تَجْمِيشًا هَبَّجَ له الضحك (عامية) .  
 زَكَمَ - زَكَمًا [زكم] : مَلَأَهَا || و - هُ : سَبَّبَ له  
 الزُّكَامُ || و - تَ بِهِ أُمُّهُ : ولدته .  
 زَكَمَ - أَصَابَهُ الزُّكَامُ .

الرُّكْمَةُ - الثَّقِيلُ الجافِي || آخر ولد الأبوين .

الرُّكْمَةُ - (طب) : الرُّكَامُ .

رُكِنَ - رَكَكَ الأمرُ : ظَنَّهُ || فطن له || تفرَّس فيه ||  
فهو || و - منه عداوةٌ : عرفها || و - رُكُونًا إليه :  
لجأ إليه وخالطه .

رُكِنَ - تَرَكِينًا : ظَنُّ || و - عليه : شَبَّهَ وَلَبَسَ .

رُكِيٌّ - رَكَحِيٌّ [رُكِيٌّ] الزرعُ : نما || و - تِ الأَرْضُ :  
طابت || و - الرجلُ : قَنَمَ وكان في خِصْبٍ || صلح ||  
صار رُكِيًّا .

الرُّكِيَّةُ - جَ أَرَكِيَاءَ [رُكِيٌّ] : ما كان ناميًا طيبًا || ما  
كان صالحًا || الزائد الخبير والفضل || الطاهر من الذنوب .

الرُّكِيَّةُ - مؤنث الرُّكِيَّةِ || «رائحةٌ رُكِيَّةٌ» : رائحة  
طيبة ، عَطِيرةٌ || «أرضٌ رُكِيَّةٌ» : طيبةٌ سمينة .

رُكِيَ - رُكِيَ وَرُكِيَ وَرُكِيَ وَرُكِيَ وَرُكِيَ وَرُكِيَ  
[رُكِيَ] : زلق وسقط || و - عمرهٌ : ذهب || و - عن

الحقِّ أو الصواب : انحرف || و - زَلِيلًا وَرُكُولًا :  
مَرَّ سريعًا || و - رُكُولًا الدرهمُ : نقص وزنا || و -

رُكُولًا : كان خفيف الوركين ضعيفهما .

الرُّكُلُ - المكان الذي يُرْتَقَى فيه ، ويستوي فيه المذكَّر  
والمؤنث .

الرُّكُلُ - واحد الرُّكُولِ .

الرُّكُولُ - مؤنث الأَرَكِ || «قوسٌ رُكُولٌ» : يزل السهم  
عنها لسرعة خروجه .

الرُّكُولِيَّةُ - (ط) : عجينة يُقَالُ بالسمن أو الزيت ثم  
يُنْقَدُ بالدُّبُسِ أو بالسُكَّرِ (فارسيَّة) .

الرُّكُولُ - ما يُسْتَعْمَلُ لإغلاق الباب .

الرُّكُولُ - أداة من خشب أو من حديد تُشَدُّ إلى الرجلِ ،  
منها ما يُتَرَكُّ به على الجليد ويقال لها «سكي» ، ومنها  
ما يُتَرَكُّ به على سطح مزفت أملس .

الرُّكُولُ - زلزل : «ماءٌ رُكُولٌ» : عَذْبٌ صافٍ يَمْرُ  
سريعًا في الحلق .

الرُّكُولُ - [زلزل] : الشدائد والأهوال .

الرُّكُولُ - الموضع الذي لا تثبت عليه قدمٌ .

الرُّكُولُ - [زل] : الكثير الزلق || «رُكُولٌ البِيضُ» :  
بياضه المطيف بالملح من داخل || «ماءٌ رُكُولٌ» : عَذْبٌ  
صافٍ يَمْرُ سريعًا في الحلق .

رُكِبَ - رُكِبًا به : لزمه ولم يفارقه .

الرُّكْبَةُ - اللقمة .

الرُّكْبَةُ - [زل] : الصنيفة || ضيق النَّفْسِ .

الرُّكْبَةُ - جَ زَلَّاتِ [زل] : المرَّةُ من زَلٍّ || الخطيئة ||  
السقطه ؛ ومنه «زَلَّةُ اللسان» : زلقته || الوليمة ||

العُرْسُ || اسمٌ لما تحمله من مائدة صديقك أو قريبك .  
الرُّكْبَةُ - الحجارة المُلْسُ .

رُكِبَ - رُكِبًا وَرُكِبًا وَرُكِبًا : أسرع وخفَّ على  
الأرض || و - رُكِبًا البَابُ : أغلقه بالمزلاج ||

و - رُكِبًا فلانًا : تقدَّمه .

رُكِبَ - رُكِبًا : زلق || و - الماءُ عن الحنجرة :  
انحدر عنها إلى الجوف || و - الكلامُ من فيه : انفلت .

رُكِبَ - تَرَكِبًا الكلامُ : أفشاهُ بين الناس || و - عيشهُ :  
دافعه بالبُلْغَةِ .

الرُّكْبُ - «مكانٌ رُكْبٌ» : زلقٌ .

الرُّكْبُ - الصخور المُلْسُ .

الرُّكْبُ - «مكانٌ رُكْبٌ» : زلقٌ .

رُكِبَ - رُكِبًا [رُكِبَ] : نحاه .

الرُّكِبَةُ - (ح) : تحريف السُّلْحَفَةِ .

الرُّكُولُ - [زلزل] : ارتجاج الأرض واهتزازها .

رُكِبَ - رُكِبًا وَرُكِبًا وَرُكِبًا [زلزل] الله الأرضُ :  
أرجفها || و - هُ : خَوْفُهُ وحَدْرُهُ || و - الإِبِلُ : ساقها

بمنف .

الرُّكُولُ - [زلزل] : مص || و - جَ زَلَّازِلُ : ارتجاج  
الأرض واهتزازها .

رُكِبَ - رُكِبًا اللقمةُ : ابتلعها (عاميَّة) .

الرُّكُولُ - الحلقوم (عاميَّة) .

رُكِبَ - رُكِبًا وَرُكِبًا وَرُكِبًا : تقدَّم ودنا || و - الشيءُ :  
قدَّمه .

رُكِبَ - تَرَكِبًا الشيءُ : قدَّمه || و - في الكلام : زاد .  
الرُّكْفُ - القربةُ || الدرجةُ || المنزلةُ .

الرُّكْفُ - الساعات التي يلتقي بها النهار والليل .

الرُّكْفُ - الرُّكْفُ .

الرُّكْفُ - الرُّكْفُ .

الرُّكْفَةُ - جَ رُكْفٌ وَرُكْفَاتٌ وَرُكْفَاتٌ وَرُكْفَاتٌ : الرُّكْفُ ||  
الطائفة من الليل || الصفحة .

الرُّكْفَةُ - جَ رُكْفٌ : الحوض الممتلئ || الإِجَانَةُ || الصفحة ||

الأرض الغليظة أو المكنوسة || الصخرة الملساء || الروصة ||

عند العامة : شدَّ خياطته حتى يتقنض فيضيق || و -  
الجَمَالُ : خطمها || و - النعلُ : جعل لها زمامًا ||  
و - القُرْبَةُ : مَلَأَهَا || و - الرجلُ برأسِهِ : رفعه ||  
و - بَأَنفِهِ : شَمَخَ || و - البعيرُ بَأَنفِهِ : رفع رأسه لألم  
به || و - الذئبُ السخلةُ : أخذها زمامًا رأسه أي رافعًا  
إِيَّاهُ || و - القومُ : تقدمهم في السير || و - زُمُومَاتُ  
القُرْبَةِ : امتلأت || و - زَمِيمًا الزبورُ : صوت .

الزُّمَارُ - مصص || صوت النعام .

الزُّمَارُ - المغني بالقصب .

الزُّمَارَةُ - قلة المروعة .

الزُّمَارَةُ - حرفة الزُّمَارِ .

الزُّمَارَةُ - (مو) : القصبة التي يُزَمَّرُ فيها .

الزُّمَارِمُ - [زمم] : «مَاءُ زُمَارِمٍ» : كثير || ما كان  
بين الملح والعدب .

الزُّمَاعُ - العضاء في الأمر والعزم عليه .

الزُّمَالَةُ - كَوْنُ الشخص رقيقًا لك في العمل، في المهنة...

الزُّمَامُ - ج أزمته [زم] : ما يُزَمُّ به أي يُشدُّ || المِقْوَدُ ||

«زِمَامُ النَّعْلِ» : سيرها || يقال «هو زِمَامُ قَوْمِهِ» :

أي مقدمتهم وصاحب أمرهم ، و «هو زِمَامُ الأَمْرِ» أي

به يقوم الأمر || «زِمَامُ الأَمْرِ» : مقاليد السلطة ||

«ألقوا في يده زِمَامَ الأَمْرِ» : تركوا له أن يحكم ويقضي

بما شاء || «تولَّى زِمَامَ الحكم» : تسلَّم مقاليد الحكم .

الزُّمَانُ - ج أزمته : العصر ، ومنه «أهل زمانه» :

معاصروه || الوقت طويلًا كان أو قصيرًا || «بين زمان» :

قديمًا ، في الماضي || «على زمان فلان» : على عهده ،

في أيامه || «زماننا» : مدة من الوقت .

الزُّمَانَةُ - العاهة || تعطيل القوى || عدم بعض الأعضاء

|| الحُب .

زَمَتَا - زَمَتَا هُ : خنقه || و - زَمَانَةٌ : كان جليلاً

وقورًا .

الزُّمَجُ - ج زُمَاجٍ (ح) : نوع من الطير يُصطاد به

وهو دون العقاب ، تغلب على لونه الحمرة || «زُمَجُ

الماء» (ح) : طائر مائي يُسمَّى أيضًا التورس وهو أبيض

في حجم الحمام ولا يأكل غير السمك .

زَمَجَرٌ - زَمَجْرَةٌ [زمجر] : أكثر الصياح والصخب ||

و - الأسدُ : ردَّد الزئير .

الزُّمَجْرَةُ - [زمجر] : مصص || و - ج زَمَاجِرٌ وزَمَاجِيرٌ :

و - (ح) : الصَدْفَةُ .

زَلَقٌ - زَلَقًا هُ : أزله || و - رأسه : حلقة || و - ه

عن مكانه : أبعدُه ونحاه || و - زَلَقَاتِ القَدَمِ :

زَلَّتْ ولم تثبت || و - بمكانه : مَلَّ منه فتنحى عنه .

زَلَقٌ - زَلَقَاتِ القَدَمِ : زَلَقَتْ || و - بمكانه :

مَلَّ منه فتنحى عنه .

زَلَقٌ - تَزَلِقًا هُ : أزله || و - ه عن مكانه : أبعدُه

ونحاه || و - الموضع : صيره زَلَقًا || و - بدنه :

دهنه بالأدهان ونحوها حتى يصير كالزَّلَقَةِ || و -

رأسه : حلقة || و - ه يبصره : أَحَدًا النظر إليه .

الزَّلَقُ - الموضع الذي لا تثبت عليه قَدَمٌ .

الزَّلَقُ - الزَّلَقُ || «أرض زَلَقٌ» : ملساء ليس بها شيء .

الزَّلَقُ - الزَّلَقُ || السريع الغضب .

الزَّلَقَةُ - الصخرة الملساء || المرأة .

الزَّلِكُ - [زل] : مصص || المكان الذي يُزَلَقُ فيه ،

ويستوي فيه المذكر والمؤنث || ارتكاب الذنوب ؛

يقال «أستغفر الله من زَلَلِي» أي من ارتكابي الذنوب .

الزَّلَمُ - (ن) : نبات لا يزرله ولا زهر وفي عروقه التي

تحت الأرض حَبٌّ مفلطح دسم وهو معروف عند العامة

بحبِّ العزيز || و - ج أزلام : السهم لا ريش عليه ؛

وكان العرب في الجاهلية يستقسمون بالأزلام .

الزُّلْمَاءُ - (ح) : الأزويَّة || و - (ح) : أنثى الصقور .

الزُّلْمَةُ - هنة من جلد أذن العنزة تُزَلَمُ أي تُقَطَّع وتترك

معلقة || و - عند العامة : الرجل والراجل .

الزُّلُوجُ - السريع || «سهم زُلُوجٌ» : يتزلج عن القوس ||

«عقبه زُلُوجٌ» : بعيدة طويلة .

الزُّلُوفُ - «العقبَةُ الزُّلُوفُ» : البعيدة .

الزُّلُوقُ - «ناقَةُ زُلُوقٌ» : سريعة || «عقبَةُ زُلُوقٌ» :

بعيدة .

الزُّلُولُ - [زل] : «مَاءُ زُلُولٌ» : ماء زلال .

الزُّلُومَةُ - «زُلُومَةُ الإبريقِ» : قناته ؛ عامية فصيحها

البُلبُلُ .

الزُّلُيجُ - «مكان زُلُيجٌ» : زُلُجٌ .

الزُّلُيقُ - الخوخ الأملس || نوع من السمك يزلق من

اليد إذا أمسك .

الزُّلُيقَةُ - واحدة الزُّلُيقِ .

زَمٌ - زَمًا [زم] هُ : ربطه وشده || و - الخياطُ الثوبَ

- الزَّمَارَةُ || زَمْجَرَةٌ كُلُّ شَيْءٍ : صَوْتُهُ .  
 زَمْخَرٌ - زَمْخَرَةٌ [زَمْخَرٌ] النَّمْرُ: غَضَبٌ فَصَاحٌ || و -  
 الصَوْتُ: اشْتَدَّ || و - العُشْبُ: بَرَعَمٌ وَطَالُ .  
 الزَّمْخَرُ - [زَمْخَرٌ]: الشَّجَرُ الكَثِيرُ المَلْتَفُ || المِزْمَارُ  
 الكَبِيرُ || كُلُّ عَظْمٍ أَجْوَفٌ لَا مَخَّ فِيهِ || «رَجُلٌ زَمْخَرٌ»: عَالِي الشَّانِ .  
 الزَّمْخَرَةُ - [زَمْخَرٌ]: «زَمْخَرَةُ الشَّجَرِ»: التَّفَافَةُ وَكَثْرَتُهُ ||  
 «زَمْخَرَةُ الشَّبَابِ»: ائْتِلَاؤُهُ وَاسْتِهَالُهُ .  
 الزَّمْخَرِيُّ - كُلُّ عَظْمٍ أَجْوَفٌ لَا مَخَّ فِيهِ .  
 زَمَّرَ - زَمَّرًا وَزَمِيرًا: غَنَّى بِالنَّفْحِ فِي القَصْبِ وَنَحْوِهِ ||  
 و - بِالْحَدِيثِ: بَنَى وَأَدَاعَهُ || و - زَمَّرًا القُرْبَةَ: مَلَأَهَا ||  
 و - فَلَانًا بفلانٍ: أَغْرَاهُ بِهِ || و - زَمَّرًا التَّمَامُ:  
 صَوَّتَ || و - زَمَّرَانًا الظَّيْفُ: نَفَرَ .  
 زَمَرَ - زَمْرًا: كَانَ قَلِيلَ الشَّعْرِ || كَانَ قَلِيلَ المَرْوَةِ ||  
 و - تِ الشَّاةِ: كَانَتْ قَلِيلَةَ الصَّوْفِ .  
 زَمَّرَ - تَزْمِيرًا: غَنَّى بِالنَّفْحِ فِي القَصْبِ وَنَحْوِهِ || و -  
 القُرْبَةَ: مَلَأَهَا .  
 الزَّمَر - مَصَّ || و - جِ زُمُورٌ: الصَّوْتُ || الآلَةُ الَّتِي  
 يُزَمَّرُ بِهَا .  
 الزَّمَر - مَصَّ || و - جِ زُمُورٌ: الصَّوْتُ .  
 الزَّمِير - المَغْنِيُّ بِالقَصْبِ || القَلِيلُ الشَّعْرِ أَوْ الصَّوْفِ ||  
 القَلِيلُ المَرْوَةِ || «غَنَاءُ زَمِيرٍ»: حَسَنٌ .  
 الزَّمْرَةُ - جِ زَمَرٌ: الجَمَاعَةُ || الفُوجُ .  
 الزَّمْرَةُ - مَوْنُثُ الزَّمِيرِ || «عَطِيَّةُ زَمْرَةٍ»: قَلِيلَةٌ .  
 الزَّمْرُدُ - حَجَرٌ كَرِيمٌ شَفَّافٌ شَدِيدٌ الخُضْرُ وَأَشَدُّهُ خُضْرًا  
 أَجْوَدُهُ وَأَصْفَاهُ جَوْهَرًا (فَارِسِيَّةً) .  
 الزَّمْرُودَةُ - وَاحِدَةُ الزَّمْرُدِ .  
 الزَّمْرُودُ - الزَّمْرُدُ .  
 الزَّمْزَامُ - [زَمْزَمٌ]: الزَّمْزَامُ .  
 الزَّمْزَرِيُّقُ - (ن): شَجَرَةُ الأَرْجَوَانِ .  
 زَمَزَمَ - زَمَزَمَةً [زَمْزَمٌ] هُ: جَمَعَهُ وَرَدَّ أَطْرَافَ مَا انْتَشَرَ  
 مِنْهُ || و - الشَّيْءُ: حَفِظَهُ || و - المَغْنِيُّ: تَزَمَّمَ ||  
 و - العُلُوجُ: تَرَاطَبُوا عَدَا الأَكْلِ وَهُمْ صُمُوتٌ، لَا  
 يَسْتَعْمَلُونَ اللِّسَانَ وَلَا الشَّفَةَ فِي كَلَامِهِمْ، لَكِنَّهُ صَوْتُ  
 يَدِيرُونَهُ فِي خِيَّاشِيمِهِمْ وَحُلُوقِهِمْ، فَيَفْهَمُ بَعْضُهُمْ عَنْ  
 بَعْضٍ || و - الشَّيْءُ: سَمِعَ صَوْتَهُ مِنْ بَعِيدٍ وَلَهُ  
 دَوِيُّ || و - تِ النَّارُ: سَمِعَ لِلهِيهَا حَسِيسًا || و -
- الكَّاسَ عِنْدَ العَامَّةِ: رَشَفَهَا .  
 الزَّمْزَمُ - [زَمْزَمٌ]: «مَاءُ زَمَزَمٍ»: كَثِيرٌ || مَا كَانَ بَيْنَ  
 المِخْلِ وَالعَدْبِ || «زَمَزَمٌ»: بَثْرٌ عِنْدَ الكَعْبَةِ .  
 الزَّمْزِمُ - الزَّمْزَمُ .  
 الزَّمْزِمَةُ - [زَمْزَمٌ]: مَصَّ || و - جِ زَمَزِمٌ: ضَجِيجُ  
 الرِّعْدِ || صَوْتُ النَّارِ فِي الوُقُودِ || صَوْتُ الأَسَدِ .  
 الزَّمْزِمَةُ - جِ زَمَزِمٌ وَزَمَزِمٌ [زَمْزَمٌ]: الجَمَاعَةُ مِنَ الإِبِلِ  
 وَالنَّاسِ .  
 الزَّمْزُومُ - جِ زَمَزِيمٌ [زَمْزَمٌ] مِنَ الإِبِلِ: الجَمَاعَةُ مِنْهَا .  
 الزَّمْزِيمُ - جِ زَمَزِيمٌ مِنَ الإِبِلِ: الزَّمْزُومُ .  
 زَمَعَ - زَمَعًا وَزَمَعَانًا الأَرَبُ: أَسْرَعَ .  
 زَمِيعٌ - زَمَعًا مِنْهُ: دَهَشَ || جَزَعَ .  
 زَمَعٌ - تَزْمِيمًا الأَمْرَ وَعَلَيْهِ وَبِهِ: ثَبَتَ عَلَيْهِ وَأَظْهَرَ فِيهِ  
 عَزْمًا || و - الزَّمْبُورُ: دَنْدَنٌ .  
 الزَّمْعُ - مَصَّ || المَضَاءُ فِي الأَمْرِ وَالعَزْمِ عَلَيْهِ || و -  
 جِ أَرْمَاعٌ: رَعْدَةٌ تَعْرِى الإِنْسَانَ إِذَا هَمَّ بِالأَمْرِ || القَلْقُ ||  
 عَقْدٌ فِي مَخَارِجِ عِنَاقِ العَنْبِ || الزِّيَادَةُ فِي الأَصَابِعِ ||  
 رُدَّالِ النَّاسِ . يُقَالُ «هُوَ مِنَ الرَّعَاعِ وَالرِّعَاعِ وَالرِّمَعِ»  
 أَيُّ مِنْ رُدَّالِ النَّاسِ || مَسَائِلُ ضَبْقَةٍ صَغِيرَةٍ || السَّيْلُ  
 الضَّمِيفُ .  
 الزَّمْعُ - مِنْ لَا بَعْفًا لِلحَاجَةِ || و - (ح): زَبُورٌ لَا  
 إِبْرَةَ لَهُ .  
 الزَّمْعَةُ - القِطْعَةُ .  
 الزَّمْعَةُ - جِ زَمَعٌ وَزِمَاعٌ: الشَّعْرَةُ المَدْلَاءَةُ فِي مُؤَخَّرِ رِجْلِ  
 الشَّاةِ أَوْ الظَّيْفِ || و - جِ أَرْمَاعٌ: التَّلْعَةُ الصَّغِيرَةُ .  
 الزَّمِكُ - الزَّمِكِيُّ .  
 الزَّمِكِيُّ - ذَنْبُ الطَّائِرِ أَوْ أَصْلُ ذَنْبِهِ .  
 زَمَلَ - زَمَلًا الأَعْرَجُ: عَدَا مَائِلًا إِلَى أَحَدِ جَنْبَيْهِ  
 رَافِعًا الآخَرَ || و - زَمَلًا الشَّيْءُ: حَمَلَهُ || و - الرِّفِيقُ:  
 أَرْكَبُهُ وَرِاءَهُ عَلَى الدَّابَّةِ || و - الرَّجُلُ: تَبِعَهُ || و -  
 زَمُولًا تِ القَوْسُ: صَوَّتَتْ .  
 زَمَلٌ - تَزْمِيلًا الشَّيْءُ بِثَوْبِهِ أَوْ فِي ثَوْبِهِ: لَفَّهُ || و -  
 الشَّيْءُ: أَخْفَاهُ .  
 الزَّمَلُ - الجِمْلُ || الرِّدْفُ أَيُّ مَنْ أَرْكَبْتُهُ وَرِاءَكَ .  
 الزَّمْلَةُ - الرِّفْقَةُ || الجَمَاعَةُ .  
 زَمَّمَ - تَزْمِيمًا [زَمَّ] الجِمَالَ: خَطَمَهَا .  
 الزَّمَمُ - يُقَالُ «دَارِي مِنْ دَارِيهِ زَمَمٌ» أَيُّ قَرِيبَةٌ مِنْهَا ؛

و «أمر القوم أَمَّ» : أي متقارب ، و «وجهي زَمَّ  
 بيني» أي تجاهه ومبالته .  
 زَمَنَ - زَمَنًا وَزَمَنَةً : أصابته الزمّانة .  
 الزَّمَنَ - ج أزمان وأزمن : العصر || الوقت طويلًا كان  
 أو قصيرًا .  
 الزَّيْنُ - ج زَمُونٌ : المصاب بالزمّانة .  
 الزَّمَنَةُ - الزَّمان .  
 الزَّمِينِيَّ - الوقفي || العابر والزائل .  
 زَمَهَرَ - زَمَهْرَةٌ [زهر] ت العين : احمرت غضبًا ||  
 و - ت الجراح أو البثور : هاجت وفسد فيها الدم .  
 الزَّمَهْرِيُّر - [زهر] : شدة البرد .  
 الزُّمُورَةُ - الزُّمَارَةُ .  
 الزُّمُوع - السريع .  
 الزُّمُولَةُ - «زُمُولَةُ الأبريق» : بلبله (عامية) .  
 الزُّمَيْت - ج زُمَّتاء : الجليل الوفور .  
 الزُّمَيْت - الزُّمَيْت .  
 الزُّمَيْر - القصير ، ج زِمَارٌ || «غناء زُمَيْر» : حسن .  
 الزُّمَيْر - (ح) : نوع من السمك له شوك فائق على ظهره  
 وأكثر ما يكون في المياه العذبة .  
 الزُّمَيْر - (ح) : الزُّمَيْر .  
 الزُّمَيْج - ج زُمَّعَاء : السريع || الشجاع الماضي العزيمة ||  
 الجيد الرأي .  
 الزُّمَيْل - ج زُمَّلَاء : الرديف || الرفيق في السفر || من  
 يتعاطى عملًا مثل عملك أو يحترف مثل حرفتك ؛  
 يقال «هو زُمَيْلي في التعلّم» .  
 الزُّمَيْن - ج زَمَيٌّ وَزَمَنَةٌ : الزمن .  
 زَمَى - ج زَمَى وَزَمَاءَ [زني] : فجر .  
 زَمَى - تَزَمَيْتَ [زني] ه : نسبة إلى الزمى وقال له «يا زاني» .  
 الزَّمَى - [زني] : الفجور ، الخيانة الزوجية .  
 الزَّمَاء - [زني] : الزمى .  
 الزَّمَاءَةُ - [زني] : الكثيرة الزمء .  
 الزَّمَاد - جَمْعُ الزَّمَدِ || «حجر الزماد» : الصوانة ||  
 تقول لمن أعانك وأنجدك «وَرَّتْ بك زنادي» أي  
 خرجت نارها يعني قضيت بك حاجتي || و - ج  
 أَرْدَنَةٌ : قطعة معدنية صغيرة تدقّ الكبسولة فتشتمل  
 فينفجر البارود .  
 الزُّنَار - ج زُنَائِرٍ : ما يُشدُّ على الوسط (يونانية) .

الزُّنَارَةُ - الزُّنَار (يونانية) .  
 الزُّنْبَار - (ح) : ذبابٌ لسّاع .  
 الزُّنْبَر - [زنب] : الخفيف الظريف || السريع الجواب .  
 الزُّنْبُرُك - آلة في الساعة تحرك دواليبها ؛ تُعرَف أيضًا  
 بالتايض (فارسية) .  
 الزُّنْبُق - ج زُنَابِق (ن) : نبات من فصيلة الزنققيات ؛  
 زهرته من أجمل الأزهار تفوح منها رائحة ذكية . مهده  
 الأصلي الشرق الأوسط ولا سيّما وسط لبنان . يرمز  
 لونه الأبيض إلى الطهارة . توجد منه أنواع عديدة  
 مختلفة الألوان || دهن الياسمين || المِرْمَار || «أمُّ  
 زُنْبُق» : الخمر .  
 الزُّنْبُقَةُ - (ن) : واحدة الزُنْبُق || قطعة صغيرة من  
 الخلى تُعلّق في الصفائر فوق الدنانير .  
 الزُّنْبُور - [زنبور] : الزُّنْبُر || و - ج زُنَابِير (ح) : حشرة  
 من فصيلة الزنبوريات ورتبة غشائيات الأجنحة . لونها  
 أصفر وأسود ، يستدقّ جسمها بين الصدر والبطن .  
 تعيش كالنحل في مستعمرات ولكنها لا تنتج العسل .  
 منها الأجناس الكبيرة فلسعتها مؤلمة وهي تلحق أضرارًا  
 فادحة بالنحل ؛ والأجناس الصغيرة كالزرقطة تبي  
 أعشاشها على الجدران وعلى أغصان الأشجار .  
 الزُّنْبُورَةُ - (ح) : واحدة الزُّنْبُور .  
 الزُّنْبِير - (ح) : ذبابٌ لسّاع .  
 الزُّنْبِيل - ج زُنَابِيل [زنبيل] : الجراب || الوعاء || القفّة .  
 الزُّنْبِيل - ج زُنَابِيل : الزُّنْبِيل .  
 الزُّنْج - ج زُنُوج : قوم من السودان .  
 الزُّنْج - ج زُنُوج : الزُّنْج .  
 الزُّنْجَار - (ك) : صدأ النحاس (فارسية) .  
 الزُّنْجِيل - (ن) : نبات عشبي هندي الأصل ، له  
 عروق تسري في الأرض وتتولد فيها عقدة حريفة الطعم .  
 تنفّرع هذه العروق من نبت كالقصب (فارسية) ||  
 الخمر .  
 زُنْجَر - زُنْجَرَةٌ [زنجر] : قرع ظفر إبهامه بظفر سبائه ||  
 و - ه : قيده بالزنجير .  
 الزُّنْجُفَر - (ك) : معدن متفتت بصّاص أحمر يُصبغ  
 به ويُذهن به الحديد ليسلم من الصدأ (فارسية) .  
 الزُّنْجُفَر - (ك) : الزُّنْجُفَر (فارسية) .  
 الزُّنْجِيَّ - واحد الزُّنْج .



الرَّنَجِي - واحد الرَّنَج .  
الرَّنَجِير - السلسلة (فارسية) || قلامة الظفر || البياض الذي على اظفار الاحداث .  
الرَّنَجِيرَة - البياض الذي على اظفار الاحداث .

رَنَج - زَنَجًا الدهنُ : تغيَّرَ وفسد .  
الرَّنَج - « دهنُ رَنَج » : مُتَغَيَّرٌ فاسِد .  
الرَّنَجَة - رائحة خبيثة كرائحة الإِناء الذي لا يُعْتَى بتنظيفه من دسم اللحم ونحوه (عامية) .

رَنَجْر - زَنَجْرَة [زنجرة] بمنخره : نفخ فيه .  
رَنَد - زَنَدًا النارُ : قدحها وأخرجها من الزند || و - الإِناء : ملاءه .

رَنَد - زَنَدًا الرجلُ : عطش .  
رَنَد - تَزِيدًا الرجلُ : كذب || أوري زَنَدَهُ || و - السقاء : ملاءه ، كأنه صار كالزند || و - في الأمر : تضيَّقَ صدره || و - على أهليه : شدَّد عليهم .

الرَّنَد - مص || و - ج زِنَادٌ وَأَزْنَادٌ (ع ١) : موصل الذراع في الكف || العود الأعلى الذي تُقْتَدَح به النار ، و « الزندة » العود الأسفل الذي فيه الفُرْضة فاذا اجتمعا قيل الزندان || « فلان واري الزند » : ناجح ، مُفْلِح ؛ و « كابي الزند » : خاسر || « هسا كزندان » : متساويان ، وهذا يكاد لا يُسْتعمل إلا في الدناءة والخساسة ؛ ويُقال أيضًا للمتكافئين اللذين تُقضى الحاجةُ بهما معًا || الرند أو المِعْلَاق : جسم دقيق مستطيل مشترك بين عدَّة أزهار ، منه تتفرَّع على حدة ، لكل زهرة ، العنبيقات .

الرندة - العود الأسفل الذي فيه الفُرْضة ؛ انظر الرند .  
الرندقة - [زندق] : الكفر باطنًا مع التظاهر بالإيمان .  
الرنديق - ج زَنَادِقَة وَزَنَادِيقُ : المتصِّف بالرندقة (فارسية) || تستعمل العامة الرنديق للخبيث الداهية ، ولن لا يراعي حرمة ولا يحفظ مودَّة .

رَنَر - زَنَرًا الغلامُ : ألبسه الرنار .  
الرَنَزَلُخْت - وتسمى أيضًا الأَزَادَرُخْت (ن) : شجرة جميلة من فصيلة الأَزَادَرُخِيَّات . مهدها الأصلي بلاد فارس . تُزْرَع للتزيين في الشرق الأوسط . زهرها مجتمع على شكل عنقود ، وخبثها جيِّد .

الرَنِيم - من الجمال : الذي قُطِعَ من أذنه شيء وترك معلقًا .  
الرَنِمَة - ما يُقَطَع من أذن البعير أو الشاة فيترك معلقًا وذلك إنما يُفَعَل بكرام الإبل || اللحم المتدلِّية في الحلق || العلامة || « زَنَمْنَا الأذن » (ع ١) : هَتَّانِ تليان الشحمة وتقابلان الوترة .  
الرَنِمَة - مؤنث الرنيم .  
الرَنِيم - الألاحق بقوم ليس منهم ولا هم يحتاجون إليه فكأنه فيهم زَنِمَة || الدعيُّ || اللثيم .

زَهْر - كلمة استحسان ؛ وقد تُسْتعمل في التهكم .  
زَهَا - زَهْوًا وَزُهْوًا وَزُهَاءً [زهو] : نما || أضاءه || أشرق وزهره || و - الرجلُ : تكبَّرَ || كذب || و - تِ الرِّيحُ : هبَّتْ || هبَّتْ || و - تِ الرِّيحُ النباتُ : هزَّته غيبًا الندى || و - الغلامُ : شبَّ || و - النخلُ : طال || و - تِ الشاةُ : أضرعت ودنا ولأدها || و - تِ الأمواجُ السفينةُ : رفعتها || و - التبتُ : ظهرت ثمرته || و - البسرُ : تلوَّنَ || و - السراجُ : أضاءه || و - فلانُ بالسيفِ : لمع به || و - فلانًا بالعصا : ضربه بها || زَهْوًا فلانًا : استخفَّه || و - الكبرُ فلانًا : صيَّره مُعْجَبًا بنفسه || و - السرابُ الأكمةُ : علاها .

زَهْي - تَزَهِيَّةُ تِ المروحةُ الرِّيحُ : مَوَّجَتها وَأَنَارَها .  
الرُّهَاء - [زهو] : النضارة والحسن || « زُها الدنيا » : زينتها وزخرفها .  
الرُّهَاء - [زهو] : المقدار ؛ يقال « عندي زُهَاءٌ خمسين درهمًا » .  
الرُّهَادَة - مص || الإِعْرَاضُ عن الشيء احتقارًا له .  
الرُّهَار - الكثير التلألؤ || زارع الأزهار || بائعها .  
زَهَد - زُهْدًا وَرَهَادَةً في الشيء وعنه ؛ رغب عنه وتركه ؛ ومنه « زَهَدَ في الدنيا » : أي تخلَّى عنها للعبادة .  
زَهَد - زُهْدًا وَرَهَادَةً في الشيء وعنه ؛ زَهَدَ : زَهَدَ .  
زَهَد - تَزَهِيْدًا هُ في الشيء وعنه ؛ ضدَّ رَغْبَةٍ فِيهِ .  
الرُّهْد - مص || الإِعْرَاضُ عن الشيء احتقارًا له || و - في الدنيا : تَرَكَ الدنيا وملذَّاتها والانصراف الى التعبُّد .  
زَهْر - زُهْرًا السراجُ أو القمرُ أو الوجهُ : تَلَلَّأَ ، أضاءه || و - الرُّنْدُ : أضاءت نارهُ || و - الشيءُ : صفا لونه .

زهر - زهر الرجل : كان ذا زهرة .

زهر - زهور الرجل : زهر .

الزهر - ج أزهرو وأزهار وزهور وجج أزهير وأزهير : نور النبات || مجموع أعضاء التناسل في باديات الزهر . وهي تنشأ من بُرعم || و - من الألوان عند العامة : الأحمر الصافي المائل الى البياض || « باديات الزهر » (ن) : شعبة نباتية تكون أعضاء التناسل عندها ظاهرة ويمكن تسميتها زهراً . وتتميز بإنتاج الحبوب || « مستورات الزهر » (ن) : شعبة من النبات لا تنتج زهوراً ولا يظهر لها حب . وهي تشمل الطحالب والفطور والأشنه وسواها || « ماء الزهر » : سائل يُستخرج بالتقطير من زهر ليمون بوصفير (التارتج) || « زهر الرد » : كعب صغير حفر على وجوه الستة نقط من ١ الى ٦ . يُستعمل في لعب الطاولة .

الزهر - نور النبات .

الزهراء - مؤنث الأزهر .

الزهرة - الحسن والروتق والياض الجميل .

الزهرة - ج زهر وأزهار وزهور وأزهير : واحدة الزهر || « زهرة الآلام » (ن) : نبات جميل معرّش من فصيلة الآلاميات . له أزهار كبيرة تشبه أجزاء أدوات تعذيب المسيح . مهده الأصلي أميركا الجنوبية . تُزرع منه أنواع للزينة أشهرها زهرة الآلام الزرقاء || « زهرة الحواشي » (ن) : نبات من الحنازيريات منتشر في المناطق المعتدلة من الكرة الأرضية . له أنواع عديدة ، يُزرع بعضها للزينة ، ويُستعمل بعضها في تحضير « معلى الأعشاب » || « زهرة الربيع » (ن) : نبات من فصيلة الربيعيات ، له تويج ملتحم القعالات . أزهاره تارة منفصلة وطوراً مجتمعة على شكل مظلة مقلوبة || نبات من فصيلة المركبات ؛ أوراقه منبسطة على الأرض وأزهاره الصغيرة تحملها سوق طويلة عارية . يُزرع لجمال زهره || « زهرة العسل » (ن) : شجيرة من فصيلة الحمانيات ، زهرها ضارب الى الصفرة أو الى الحمرة ، وأغلب الأحيان ذواتحة . كثير من أصنافها معرّش ، يُزرع منها للزينة || « زهرة الغنم » (ن) : نبات من فصيلة الشقويات يُزرع منه نوع أو نوعان لورقه الجميل || « زهرة الدنيا » : بهجتها وغضارتها || « زهرة الشيء » : أوله وبأكورته . ويقال « فلان زهرة المحضر » أي زينته بأنسيه وطيب

حديثه .

الزهرة - (فك) : سيارة بُعدها المعدل عن الشمس ١٠٨ ملايين كيلومتر ؛ وهي شديدة اللعان ، تكون تارة نجمة الصبح وطوراً نجمة المساء . كانت معبودة بعض العرب المجاورين للشام والعراق ويُسمونها العزى || و - عند الأقدمين : إلهة الجمال .

الزهرة - واحدة الزهر .

زَهَقَ - زَهَقًا وزُهوقًا : خرجت من الجسم || و - الشيء : بطل || هلك || و - ت روحه عند العامة : انسحقت من الضجر || و - ت الراحلة : تقدمت وسبقت || و - السهم : جاوز الهدف || و - زُهوقًا الباطل : اضمحل || و - العظم : اكنثر مُحه .

زَهَمَ - زَهَمًا : اكنثر مُحه .

زَهَمَ - زَهَمًا : اكنثر مُحه .

الزهم - الشحم || الرائحة المنتنة || الطيب المعروف بالزباد .

الزهم - ریح لحم سمين منتن .

الزهم - اللدسم الكثير الشحم .

الزهمان - المشحم .

الزهمه - الزهم .

الزهمه - مؤنث الزهم .

الزهمو - [زهو] : مص || الفخر ، الثيه والكبر || الظلم ||

الباطل والكذب || البسر الملون || النبات الناضر || النضارة والحسن .

الزهمو - [زهو] : مص || البسر الملون .

الزهُوق - الزاهق .

الزهُومَة - الزهم .

زُهيم - [زهو] : الرجلُ بكذا : تاه || تكبر .

الزُهيد - ج زُهَدان : القليل .

الزُهيد - الكثير الزهد .

الزُهيدة - مؤنث الزُهيد .

الزُهيرة - زهرة صغيرة ابتدائية من فصيلة المركبات ، تكون في مركز الرؤس وتتألف القرص منها .

زَوَى - زَوِيًا وزَوِيًا [زوي] الشيء : جمعه || قبضه ||

و - المال وغيره : احتازه || و - الشيء : نحاه ||

منعه || و - عنه حقّه : منعه إياه || و - عنه الشر : طواه وصرفه || و - الدهر القوم : ذهب بهم .

زَوَى - تزويّة [زوي] : صار في الزاوية || و - الكلام :

هَيَّاهُ فِي نَفْسِهِ .  
 الزَّوَالِ - [زول] : النساء .  
 الزَّوْج - [زوج] : الاسم من التزويج .  
 الزَّوَاخِر - « زَوَاخِرُ الْوَادِي » : أَعْشَابُهُ .  
 الزَّوَادَةُ - [زود] : الزَّادُ (عَامِيَّة) .  
 الزَّوَار - ج أُرْوَرَةٌ [زود] : حبل يُجْعَلُ بَيْنَ التَّصْدِيرِ وَالْحَقَبِ || كَلُّ شَيْءٍ كَانَ صِلَاحًا لَشَيْءٍ وَعَصْمَةً .  
 الزَّوَار - [زود] : الكثير الزيارة .  
 الزَّوَايِر - [زفر] : الإماء اللواتي يحملن القرب || خشبات تُقام وتعرض عليها الدِّعْمُ لتجري عليها نواصي الكرم || الضلوع ؛ يقال « فرسٌ شديد الزواير » || « زَوَايِرُ الْمَجْدِي » : أَعْمَدَتُهُ وَأَسْبَابُهُ .  
 الزَّوَالِ - [زول] : مص ؛ يقال « هو سريع الزوال » أي يدوم قليلاً || مِيلُ الشَّمْسِ عَنِ كَبِدِ السَّمَاءِ ؛ وَمِنْهُ « بَعْدَ الزَّوَالِ » : بَعْدَ الظُّهْرِ || « خَطُّ الزَّوَالِ » : خَطُّ نِصْفِ النَّهَارِ .  
 الزَّوَالِ - [زول] : الكثير الزوال أي الحركة .  
 الزَّوَالِي - النسبة إلى الزوال بمعنى مِيلُ الشَّمْسِ عَنِ كَبِدِ السَّمَاءِ ؛ نقول « السَّاعَةُ الرَّابِعَةُ زَوَالِيَّةٌ » أي السَّاعَةُ الرَّابِعَةُ بَعْدَ الظُّهْرِ .  
 الزَّوَانِ - [زون] : الزَّوَانِ .  
 الزَّوَانِ - الزَّوَانِ .  
 الزَّوَانِ - الزَّوَانِ .  
 الزَّوَابِر - [زابر] : الزَّابِرُ .  
 الزَّوْبَعَةُ - ج زَوَابِعُ [زبع] : هيجان الأرياح وتصاعدها إلى السماء || « زَوْبَعَةُ الزَّوَابِعِ » : الدَّوَاهِي .  
 زَوْجٌ - تَزْوِيْجًا [زوج] هُ امْرَأَةٌ أَوْ بامرأة أَوْ لامرأة : عقد له عليها || و - الشَّيْءُ بِالشَّيْءِ وَإِلَيْهِ : قرنه به .  
 الزَّوْج - ج أَرْوَاجٌ وَزَوْجَةٌ ، وَجِجٌ أَرْوَاجٌ : البعل || القرين || الزوجة || كلُّ واحدٍ مَعَهُ آخَرٌ مِنْ جِنْسِهِ ؛ فيقال للثنتين « هما زَوْجان » و « عِنْدِي زَوْجَا حَمَامٍ » أي ذَكَرٌ وَأُنْثَى ، و « اشتريت زَوْجِي نَعَالٍ » أي نَعْلَيْنِ .  
 الزَّوْجَةُ - ج زَوْجَاتٌ [زوج] : امرأة الرجل .  
 الزَّوْجِي - النسبة إلى الزَّوْجِ || « الْحَيَاةُ الزَّوْجِيَّةُ » : الْحَيَاةُ الَّتِي تَجْمَعُ بَيْنَ الرَّجُلِ وَالْمَرْأَةِ بِالزَّوْاجِ .  
 زَوْدٌ - تَزْوِيْدًا [زود] هُ : أَعْطَاهُ الزَّادُ || و - هُ بِكَذَا : جَهَّزَهُ بِهِ ، أَمَدَّهُ بِهِ .

زَوْدٌ - زَوْدًا [زود] : مال || اعوجَّ زَوْدُهُ .  
 زَوْدٌ - تَزْوِيْرًا : زَيْنُ الْكُذْبِ || و - الشَّهَادَةُ : أَبْطَلَهَا || و - الْكَلَامُ : أَبْطَلَهُ وَنَسَبَهُ إِلَى الزُّورِ || و - الْخَطُّ أَوْ السَّنَدُ : قَلَّدَهُ قَصْدَ الْغِيْثِ || و - عَلَيْهِ : قَالَ عَلَيْهِ الزُّورُ || و - نَفْسُهُ : وَسَمَّاهَا بِالزُّورِ || و - فَلَانًا عَلَى نَفْسِهِ : أَتَمَّهُ عَلَيْهَا || و - عَنْهُ : مَالٌ || و - الشَّيْءُ : حَسَنُهُ وَقَوْمُهُ أَي أزال زَوْدَهُ || و - الشَّيْءُ لِنَفْسِهِ : اسْتَخْلَصَهُ لَهَا اسْتِحْسَانًا لَهُ || و - الزَّائِرُ : أَكْرَمَهُ || و - الْقَوْمُ صَاحِبِيهِمْ : أَحْسَنُوا إِلَيْهِ .  
 الزُّورُ - [زور] : الشُّرْكُ بِاللَّهِ || الْبَاطِلُ || الْكُذْبُ ؛ وَمِنْهُ « شَهَادَةُ الزُّورِ » شَهَادَةٌ كَاذِبَةٌ || الْقُوَّةُ ؛ يُقَالُ « أَخَذَهُ بِالزُّورِ » || السَّيِّدُ وَالزَّعِيمُ || الْعَقْلُ || الرَّأْيُ || لَذَّةُ الطَّعَامِ وَطَيْبُهُ || لِينُ الثَّوْبِ وَنَقَاؤُهُ .  
 الزُّورُ - [زور] : الزائر للمفرد والمثنى والجمع ؛ يقال « رَجُلٌ زَوْرٌ » أي زائر وكذا « رَجَالٌ زَوْرٌ » و « نِسَاءٌ زَوْرٌ » || الخيال الذي يرى في الليل || أعلى وسط الصدر أو ملتقى أطراف عظام الصدر ؛ ومنه « فرسٌ عريضُ الزُّورِ » أي الصدر || السَّيِّدُ وَالزَّعِيمُ || الْعَقْلُ || قُوَّةُ الْعَزِيمَةِ .  
 الزُّورُ - [زور] : مص || الميل || عوج الزور أو إشراف أحد جانبيه على الآخر .  
 الزُّورَاءُ - مؤنث الأزور || القوس || البئر البعيدة القعر || مدينة بغداد سميت بذلك لأزورار قبلتها || دجلة بغداد || القَدْحُ || إِيَّاهُ مِنَ الْفِضَّةِ || « مَنَارَةُ زَوْرَاءَ » : مِثْلُهَا عَنِ السَّمْتِ || « كَلِمَةُ زَوْرَاءَ » : دَنِيَّةٌ مَعْوِجَةٌ || « فَلَائَةُ زَوْرَاءَ » : بَعِيدَةٌ .  
 الزُّورَةُ - البُعد .  
 الزُّورِقُ - ج زَوَارِقُ : السَّفِينَةُ الصَّغِيرَةُ ؛ نَقُولُ « زَوْرَقٌ بَخَارِيٌّ » و « زَوْرَقٌ الصَّيْدِ » و « زَوْرَقُ النِّجَاةِ » .  
 الزُّورِيَّةُ - (ن) : جنس نبات بحري من باديات الزهر . يشكل بالقرب من شواطئ الأوقيانوس والبحر المتوسط ضروبًا من المروج مفيدة لغذاء الأسماك .  
 الزُّورْفُ - [زوف] (ن) : نبات بري أريج من فصيلة الشفويات . ساقه دقيقة مربعة وورقه كورق الصنوبر . يُسْتَعْمَلُ عَلَى الْأَخْصَى فِي تَحْضِيرِ « مَغْلِي الْأَعْشَابِ » وَيَتَدَاوَى بِهِ غَالِبًا لِتَقْطِيعِ الْبَلْغَمِ .  
 الزُّوْفَاءُ - [زوف] (ن) : الزُّوْفَى .

هَيَّاهُ فِي نَفْسِهِ .  
 الزَّوَالِ - [زول] : النساء .  
 الزَّوْج - [زوج] : الاسم من التزويج .  
 الزَّوَاخِر - « زَوَاخِرُ الْوَادِي » : أَعْشَابُهُ .  
 الزَّوَادَةُ - [زود] : الزَّادُ (عَامِيَّة) .  
 الزَّوَار - ج أُرْوَرَةٌ [زود] : حبل يُجْعَلُ بَيْنَ التَّصْدِيرِ وَالْحَقَبِ || كَلُّ شَيْءٍ كَانَ صِلَاحًا لَشَيْءٍ وَعَصْمَةً .  
 الزَّوَار - [زود] : الكثير الزيارة .  
 الزَّوَايِر - [زفر] : الإماء اللواتي يحملن القرب || خشبات تُقام وتعرض عليها الدِّعْمُ لتجري عليها نواصي الكرم || الضلوع ؛ يقال « فرسٌ شديد الزواير » || « زَوَايِرُ الْمَجْدِي » : أَعْمَدَتُهُ وَأَسْبَابُهُ .  
 الزَّوَالِ - [زول] : مص ؛ يقال « هو سريع الزوال » أي يدوم قليلاً || مِيلُ الشَّمْسِ عَنِ كَبِدِ السَّمَاءِ ؛ وَمِنْهُ « بَعْدَ الزَّوَالِ » : بَعْدَ الظُّهْرِ || « خَطُّ الزَّوَالِ » : خَطُّ نِصْفِ النَّهَارِ .  
 الزَّوَالِ - [زول] : الكثير الزوال أي الحركة .  
 الزَّوَالِي - النسبة إلى الزوال بمعنى مِيلُ الشَّمْسِ عَنِ كَبِدِ السَّمَاءِ ؛ نقول « السَّاعَةُ الرَّابِعَةُ زَوَالِيَّةٌ » أي السَّاعَةُ الرَّابِعَةُ بَعْدَ الظُّهْرِ .  
 الزَّوَانِ - [زون] : الزَّوَانِ .  
 الزَّوَانِ - الزَّوَانِ .  
 الزَّوَانِ - الزَّوَانِ .  
 الزَّوَابِر - [زابر] : الزَّابِرُ .  
 الزَّوْبَعَةُ - ج زَوَابِعُ [زبع] : هيجان الأرياح وتصاعدها إلى السماء || « زَوْبَعَةُ الزَّوَابِعِ » : الدَّوَاهِي .  
 زَوْجٌ - تَزْوِيْجًا [زوج] هُ امْرَأَةٌ أَوْ بامرأة أَوْ لامرأة : عقد له عليها || و - الشَّيْءُ بِالشَّيْءِ وَإِلَيْهِ : قرنه به .  
 الزَّوْج - ج أَرْوَاجٌ وَزَوْجَةٌ ، وَجِجٌ أَرْوَاجٌ : البعل || القرين || الزوجة || كلُّ واحدٍ مَعَهُ آخَرٌ مِنْ جِنْسِهِ ؛ فيقال للثنتين « هما زَوْجان » و « عِنْدِي زَوْجَا حَمَامٍ » أي ذَكَرٌ وَأُنْثَى ، و « اشتريت زَوْجِي نَعَالٍ » أي نَعْلَيْنِ .  
 الزَّوْجَةُ - ج زَوْجَاتٌ [زوج] : امرأة الرجل .  
 الزَّوْجِي - النسبة إلى الزَّوْجِ || « الْحَيَاةُ الزَّوْجِيَّةُ » : الْحَيَاةُ الَّتِي تَجْمَعُ بَيْنَ الرَّجُلِ وَالْمَرْأَةِ بِالزَّوْاجِ .  
 زَوْدٌ - تَزْوِيْدًا [زود] هُ : أَعْطَاهُ الزَّادُ || و - هُ بِكَذَا : جَهَّزَهُ بِهِ ، أَمَدَّهُ بِهِ .

تُستخرج من النباتات أو الحيوانات وتُستعمل لمقاصد جمّة كالأكل والإضاءة والتطيب .

الزَّيْتُون - (ن) : شجرٌ مثمر زيتي يعمر طويلاً ، من فصيلة الزَّيْتُونِيَّات . زراعته المعروفة منذ أبعاد العصور مقتصره على بلدان المتوسط أو على مناطق ذات مناخ مماثل ، في أميركا أو استراليا . يرمز ورقه منذ القدم الى السلام || ثمر شجر الزَّيْتُون .

الزَّيْتُونَة - (ن) : واحدة الزَّيْتُون .  
الزَّيْتُونِيَّات - النسبة الى الزَّيْتُون || ما كان بلون الزَّيْتُون .  
الزَّيْتُونِيَّات - (ن) : فصيلة نباتية تشمل ثلاث قبائل ، الزَّيْتُونِيَّة والمرَّانِيَّة والياسمينِيَّة .

الزَّيْتُونِيَّة - (ن) : جنس شجيرات من فصيلة الخيلانيَّات . ورقه شبيه بورق الزَّيْتُون ، وأزهاره ضاربة الى الصفرة وذات رائحة . يستعملونه سياجاً . يُزرع أحياناً للزينة .  
الزَّيْتُونِيَّات - النسبة الى الزَّيْتُون || «صورة زَيْتِيَّة أو لوحة زَيْتِيَّة» : هي التي جرى تصويرها بمزيج من الزيت (زيت بلر الكتان) ومادّة ملونة .

الزَّيْبَج - ج زَيْبَجَات وَزَيْبَجَةٌ [زيج] (ب) : خيط البتّاء الذي يمدّه على الحائط لتسوية المداميك (فارسيّة) || و - (فك) : جدول يُستدلّ به على حركة السيّارات (فارسيّة) .

الزَّيْبَجَة - ج زَيْبَجَات [زوج] : عقد الزواج والنوع منه .  
زَيْبَجٌ - تزييناً [زيج] : رسم زَيْبَجًا (عاميّة) || و - الأشياء المقدّسة عند المسيحيين : حملها في احتفال ديني وعرضها على الجمهور أو طاف بها بينهم (سريانيّة) .

الزَّيْبَجُ - خطٌّ مستطيل يرسم بالقلم ونحوه (عاميّة) .  
زَيْدٌ - تزييناً [زيد] هـ : أنماه .

زَيْرٌ - تزييراً [زور وزير] البيطار الدابّة : شدّاً جَحْفَلَتِهَا بِالزَّيْرَارِ .

الزَّيْر - ج أَرْوَارٌ وَأَرْبَارٌ وَزَيْرَةٌ [زور] : العادة || الدقيق من الأوتار الذي يحبّ محادثة النساء لغير شرٍّ || الكتّان || الدنّ .

الزَّيْرَة - هيئة الزَّيْرَة || القطعة من الزَّيْر وهو الكتّان .  
الزَّيْر - ج زَيْرَان [زين] (ح) : حشرة من فصيلة الزَّيْرِيَّات ورتبة نصفيّات الأجنحة . تحطّ على جدول الشجر وتسمع صوتاً صرصرياً كأنها تقول «زَيْر» فسُمّيَتْ به .

زَوْفٌ - تَزْوِيْفًا [زوق] البيت : نقشه || و - الكلام : حسنه وزينه || و - الدرهم : زَابِقُهُ .

الزَّوْفَة - [زوق] : الذين يزيتون وينقشون البيوت .  
زَوْلَةٌ - تَزْوِيْلًا [زول] هـ : نحاه .

الزَّوْل - ج أَرْوَال [زول] : الخفيف الفطن الظريف يُعجَب من ظرفه || العَجَب || الجَوَاد || الشجاع || البلاء || الشخص :

الزُّوم - ج أَرْوَام [زوم] : العصير أو العصارة (سريانيّة عاميّة ، فصيحها التُّسْع) || الماء الذي يُغسل به الثوب (عاميّة فصيحها العُسالَة) .

الزُّوْفِد - [زور] : الكثير الزيارة .  
الزُّوْفُوف - [زوف] : الاسترخاء في المشية .

الزُّوَيْل - [زول] : مص || الحركة .

الزَّيَّ - ج أَرْيَاء [زلي] : الهبة || هيئة الملابس ؛ يقال «أقبل بزّي العرب وجاءنا بزّي غريب» || «على الزّي الجديد» : على الطراز الجديد .

زَيًّا - تَزْيِيَّةً [زلي] هـ : جعله ذا زيّ .

الزَّيَّات - ج زَيَّاتُون : عاصر الزَّيْت || بائع الزَّيْت .  
الزَّيَّاح - [زيج] : هو ، عند المسيحيين ، احتفال ديني تُحتمل فيه أشياء مقدّسة وتُعرض على الجمهور أو يُطاف بها بينهم (سريانيّة) .

الزَّيَّادَة - [زيد] : مص || و - ج زيادات وزيائد : ما يُزاد أو يُزيد || «لزيادة الإيضاح» : ليكون الكلام أوضح || «زيادة على ذلك» : علاوة على ذلك ، أضف إلى ذلك || «زيادة الكبد» (ع ا) : زائدته .

الزَّيَّار - [زور] : الزَّوَار || خشبتان يضغط بهما البيطار جَحْفَلَةً الفرس أي شفته فبذلّ فيتمكّن من بيطرته .

الزَّيَّارَة - ج زَيَّارَات [زور] : مص || مجيء الطبيب لمعاينة المريض || الذهاب الى مكان مقدّس لدواعٍ دينيّة وروح تقويّة .

الزَّيَّاف - [زيف] : المتبختر .

الزَّيَّافَة - مؤنث الزَّيَّاف .

الزَّيْبِق - (ك) : الزَّيْبِق (عاميّة) .

زَيْتٌ - تَزْيِيْنَا [زيت] الطعام : جعل فيه زَيْتًا || و - السراج عند العامة : وضع فيه زَيْتًا .

الزَّيْت - مص || و - ج زُيُوت : عصير الزيتون ؛ وتُطلق كلمة زَيْت على موادّ عديدة كلّها سائلة محترقة

الرُّبُوع - [زفن] (ن) : جنس شجر جميل من فصيلة الرُّبُوعِيَّات . زهره أبيض صغير مجتمع عُدُوقًا وله رائحة ذكيَّة ، ثمرته يابسة مُطَبَّقة وجيدة البزرة . يُزرع للتزيين . تُستعمل أزهاره في الطب ، فهي تُغلى مع الشاي وتُشرب لتخفيف الآلام العصبية وأوجاع الرأس || « ناقة زُرْقُون » : سريعة .

الرُّبُوعِيَّات - [زبن] (ح) : فصيلة حشرات من نِصْفِيَّة الأجنحة ، تشمل الزُّبُر والمُزْبِدة وغيرها .

رُبُوع - تَرْبُوعًا [زبن] هـ : عَوْجُه || أقام رُبُوعًا .

الرُّبُوع - مص || الشك || الميل عن الحق .

رُبُوع - تَرْبُوعًا [زبن] الدراهم : زافها || و - الرجل : حفره || و - البناء : ارتفع .

الرُّبُوع - ج زِبَاعٌ وَأُزْبَاعٌ وَرُبُوعٌ [زبن] : الطَّنْف الذي يقمى الحائط || الشَّرْف .

رُبُوع - تَرْبُوعًا [زبن] الثوب : جعل له زِبُوعًا .

الرُّبُوع - [زبن] من الثوب : ما أحاط منه بالعنق وما كُفَّ من جانب الجيب || و - (ب) : الخيط الذي

يمدُّه البتاء على الحائط لتقوم المداميك .

رُبُوع - تَرْبُوعًا [زبن] هـ : فرقه .

رُبُوع - تَرْبُوعًا [زبن] هـ : بمعنى زانه || « رُبُوع له أن » : ألقى في ذهنه أن ، أوهمه أن .

الرُّبُوع - مص || و - ج أُرْبَان : ضدَّ الشَّيْن || « رُبُوع الدُّبُوك » : عُرْفُه .

الرُّبُوع - (ن) : شجرٌ حسنُ المنظر طيبُ الرائحة .

الرُّبُوع - [زبن] : الاسم من تَرْبُوعٍ || ما يَتَرَّبُ بِهِ ||

و - عند العامة : ما يصنعونه من تزيين الأسواق والمنازل

والشوارع في الاحتفالات الدينية والمدنية || و - (ن) :

نبات من فصيلة المركبات . أزهاره جميلة وسبقانه

وأوراقه أبيضة || « أمراضُ الرُّبُوع » (طب) : ما يكون

منها بالشعر والجلد والأظفار كالكَفِّف والتَّمَشُّ ونحو ذلك .

الرُّبُوعِيَّة - (ن) : نبات من فصيلة المركبات . مهدد

الأصلي المكسيك . يدوم ازهاره طويلًا .

الرُّبُوع - [زبن] : الميل .

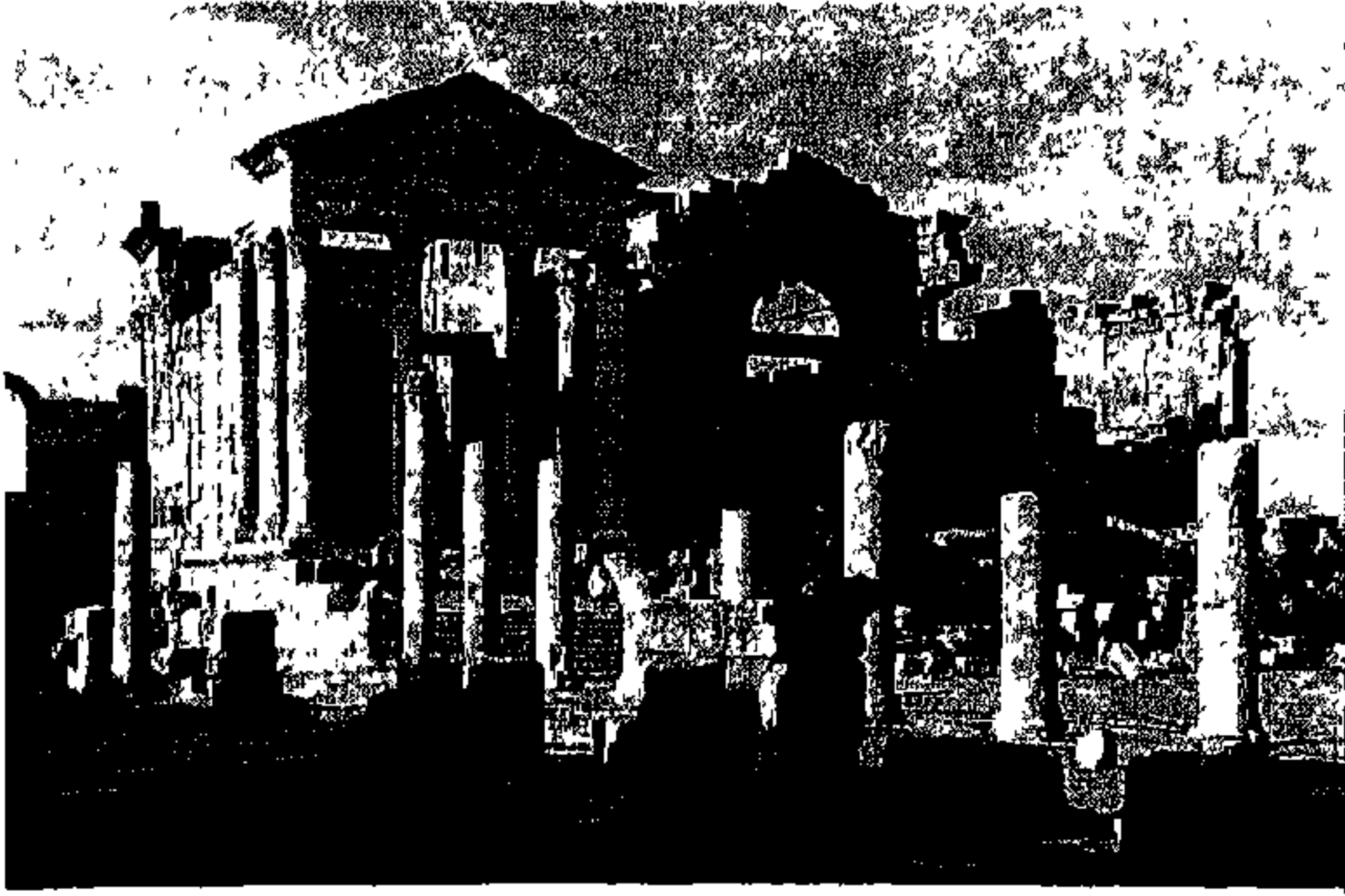

سيطة (تونس) - أثر روماني

السائد - ج سادة وجج سادات [سود]: فا || من غلب عند المغالبة في شرف ونحوه .

السائر - [سير]: الماشي || المسافر ليلاً || الجاري ؛ نقول « المثل السائر » أي الجاري بين الناس || « سائر الشيء » ؛ باقيه .

السائس - ج ساسة وسواس [سوس]: الذي يسوس الأمر أي يقوم به .

السائط - [سوط]: « كبن سائط » : رقيق مائع (عامية) . السائغ - [سوغ] من الأمور : الجائر فعله || و - من الشراب : الهنيء والسهل المدخل في الخلق .

السائق - ج ساقاة وسواق وسائقون [سوق]: فا || « سائق الماشية » : الذي يحثها على السير من خلف || « سائق السيارة » : من يجلس وراء مقودها ويسوق محركها للسير . السائقة - مؤنث السائق || و - عند العامة : المواشي . ساءل - مسائلة [سأل] ه وعنه : بمعنى سأل .

السائل - ج سائلون وسؤال وسؤل وسألة [سأل]: فا || المستعطي .

السائل - ج سائل [سيل]: ما يسيل أو ما من خاصيته السيلان ، وخلافه الجامد .

السائلة - [سأل]: مؤنث السائل .

السائلة - ج سائل [سيل] من غرر الخيل : التي سالت على قصبه الأنف .

س - الحرف الثاني عشر من حروف المباني وهو من الحروف الأسلية . والسين ، في حساب الجُمَّل ، عبارة عن ستين (60) || حرف يدخل على المضارع فيخلصه للاستقبال .

ساء - سُ سَوَاةً وَسَوَاةً وَسَوَاةً وَسَوَاةً وَسَوَاةً وَمَسَاءً وَمَسَاءً وَمَسَاءً وَمَسَاءً وَمَسَاءً [سوا] الأمر فلاناً : أحزنه أو فعل به ما يكرمه || و - بو ظناً : ظن به السوء || و - الشيء : قبح ؛ يقال « ساءت سيرته » : أي قبحته || و - الموقف : تفاقم .

السائب - [سيب]: هو الذي لا يحفظ عليه ؛ ومن ذلك قولهم « المال السائب يعلم الناس الحرام » ويريدون بالحرام السرقة .

السائية - ج سائب وسائب [سيب]: المهملة || العبد يُعتق || السائب || و - (ح): الناقة التي كانت تُسبب في الجاهلية لنذر ونحوه أو لأنها ولدت عشرة أبطن كلها إناث فكانت لا تُركب ولا يشرب لبنها إلا ولدها أو الضيف ولا تُتبع عن ماء أو كلالٍ إلخ حتى تموت || « الأضلاع السائية » (ع 1): انظر الضلع .

السائح - [سيح]: الصائم الملازم للمساجد لأنه يسبح في النهار بلا زاد || و - من المياه : الجاري على وجه الأرض || و - ج سائح وسائحون والعامة تقول سواح : الجائل في البلاد للتنزه أو التفرج أو غير ذلك .

الجنوبية وأندونيسيا. جميل المنظر وهو يُنتج أحد أجود الأخشاب الصلبة المعروفة.

السَّاجِد - ج سَجَدٌ وَسُجُودٌ : المنحني خاضعًا والواضع جبهته بالأرض متعبدًا.

السَّاجِدَة - مؤنث السَّاجِد .

سَاجِرٌ - مُسَاجِرَةٌ [سَجَرَ] هـ : صاحبه وصافاه وصار خليلاً له .

السَّاجِر - فا || السيل الذي يملأ كلَّ شيء || الموضع الذي يأتي عليه السيل فيملاؤه .

السَّاجِع - فا || الخطيب الناطق بكلام مُقَفَّى له فواصل || القاصد في الكلام أو السير ونحوهما فلا يميل عن القصد ، ويقابله الجائر || « وَجْهٌ سَاجِعٌ » : معتدل حسن الخلق .

السَّاجِعَة - ج سَجَّعٌ وَسَوَاجِعٌ : الحماة التي هدرت ورددت صوتها || « نَاقَةٌ سَاجِعَةٌ » : مُطْرِبَةٌ في حنيها .

سَاجِلٌ - مُسَاجِلَةٌ وَسِجَالًا [سَجَلَ] هـ : باراه وفاخره وعارضه في جري أو قول شعير .

السَّاجِم - الدمعُ سال قليلاً أو كثيراً .

السَّاجِن - فا .

السَّاجِنَة - ج سَوَاجِنٌ : مؤنث السَّاجِن || مسيل الماء من الجبل .

السَّاجِر - ج سَوَاجِرٌ : خشبة تُعَلَّقُ في عُنُقِ الكلب .

السَّاجِي - [سَجَوْ] : فا || الساكن اللين .

السَّاجِيَة - مؤنث السَّاجِي || « لَيْلَةٌ سَاجِيَةٌ » : ساكنة .

سَاحٌ - سَيْحًا وَسَيْحَانًا وَسَيْحَةً وَسَيْحًا : جال في البلاد للتنزه أو التفرُّج أو غير ذلك || ذهب في الأرض للعبادة والترهب || و - سَيْحًا وَسَيْحَانًا الْمَاءُ : جرى على وجه الأرض || و - الظلُّ : فاء .

السَّاحٌ - ج سِحَاحٌ وَسُحَاحٌ [سَحَّ] : الشاة التي سمت غاية اليمين فكأنها من سمتها تصبُّ الودك أي الدم .

السَّاحَة - ج ساح وسُوحٌ وسَاحَاتٌ [سَوَح] : فضاء بين دور الحي لا بناء فيه ولا سقف || الناحية .

السَّاحَة - ج سِحَاحٌ وَسُحَاحٌ [سَحَّ] : السَاح .

السَّاحِر - ج سَحْرَةٌ وَسَحَّارٌ وَسُحَّارٌ وَسَاحِرُونَ : فا || الذي يتعاطى السحر || العالم .

السَّاحِرَة - ج سَاحِرَاتٌ وَسَوَاحِرٌ : مؤنث السَاحِر .

السَّاحِق - فا || الفائق بكثير ؛ يقال « الأَكْثَرِيَّةُ السَّاحِقَةُ » .

سَاحِلٌ - مُسَاحِلَةٌ [سَحَلَ] القومُ بأولادهم : أتوا بهم

السَّائِم - [سوم] : فا || الذي يرعى المواشي || الذهاب على وجهه حيث شاء .

السَّائِمَة - ج سَوَائِمٌ [سوم] : الماشية والإبل الراعية .

سَابٌ - سَيْبًا [سَيْب] الماء : جرى وذهب كلُّ مذهبٍ || و - تِ الدَابَّةُ : مرَّت حيثُ شاءت || و - الرَّجُلُ :

سار مُسرِّعًا || و - في كلامه : أفاض فيه بغير روية .

سَابٌ - مُسَابَةٌ وَسِيَابًا [سَبَّ] هـ : شاتم .

السَّابِاط - ج سَوَابِيطٌ وَسَابِاطَاتٌ : سقيفة بين دارين تحتها طريق .

السَّابِغ - ج سَابِغُونَ وَسَبَّاحٌ وَسَبَّحَاءٌ : فا || و - من الخيل : السريع .

السَّابِغَات - السُّنن والنجوم .

السَّابِغَة - ج سَابِغَاتٌ وَسَوَابِغٌ : مؤنث السَابِغ .

السَّابِرِي - النسبة إلى سابور وهي كورة في بلاد فارس || نمر طيب || درع دقيقة النسيج مُحَكَّمَةٌ .

السَّابِغ - ج سَبَّعَةٌ وَسَابِغُونَ : فا || و - (ع ح) : ما بين السادس والثامن من العدد .

السَّابِغ - ج سَوَابِغٌ : فا || « ذَنْبٌ سَابِغٌ » : وافٍ طويل .

السَّابِغَة - ج سَوَابِغٌ : مؤنث السَّابِغ || و - من الدروع : الواسعة .

سَابِقٌ - سِيَاقًا وَمُسَابَقَةٌ [سَبَق] هـ : غالبه في السباق .

السَّابِق - فا || الذي علا على قومه كرمًا ؛ ج سَابِقُونَ وَسَبَاقٌ || أولُ خيلِ الحلبة ، ويقال له أيضًا المُجَلِّي ، وربما أُخْرِجَ بهذا المعنى مخرجَ الأسماء فيُجْمَعُ على سَوَابِقٍ كخاتم وخواتم || « سَابِقٌ لِأَوَانِهِ » : قبل أولائه || « سَابِقًا » : من قبل ، فيما مضى .

السَّابِقَة - ج سَوَابِقٌ وَسَابِقَاتٌ : مؤنث السَّابِق || التقدُّمِيَّة || يقال « لَهُ سَابِقَةٌ فِي هَذَا الْأَمْرِ » أي إنه سبق الناس إليه .

السَّابِقُونَ - الأَسْلَافُ .

السَّابِلَة - ج سَوَابِلٌ : الطريق المسلوكة || المارون على الطريق .

السَّابُورَة - سلَّة كبيرة من الخوص تُسْتَعْمَلُ لنقل التراب .

السَّابُوط - (ح) : دَابَّةٌ بحريَّةٌ .

سَاطِرٌ - مُسَاطِرَةٌ [سَطَرَ] هـ العداوة : عاداه ولم يظهر العداوة .

السَّاسِج - [سَوَج] : الطيلسان الواسع المدور || و - (ن) : شجر من فصيلة رِغِي الحَمَام ؛ مهده الأصلي آسيا

الساحل .  
 السَّاحِل - ج سَوَاحِل : فا || ريف البحر وشاطئه .  
 السَّاحِلِي - ما يختص بالسَّاحِل ؛ يقال « مَوْفِع سَاحِلِي » ،  
 و « أَرْضُ سَاحِلِيَّة » .  
 سَاحَن - مُسَاحَنَة [سحن] هـ : نظر الى سَحَنته || لاقاه  
 || أَحسن مخالطته || و - هـ الشيء : فاوضه فيه .  
 السَّاحِي - ج سُحَاة وسَاحُون [سحو] : الذي يعرف  
 الطين .  
 السَّاحِيَّة - مؤنث السَاحِي || السيل والمطرة الشديدة تقشر  
 الأرض .  
 سَاح - مُ سَوَّحًا [سوخ] في الطين : غاص فيه وغار  
 || و - الشيء في الماء : رسب || و - ت بهم الأرض :  
 انخفضت بهم .  
 سَاح - مُ سَيَّحًا وَسَيَّحَانًا [سيح] : رَسَحَ || و - ت  
 قَدَمُهُ في الطين : غاصت .  
 السَّاحِرَة - ج سَوَاحِر : السفينة التي جرت وطاب لها المسير .  
 سَاحَفَ - مُسَاحَفَةً [سحف] هـ : حامقه .  
 السَّاحِن - ج سُحَّان : فا || الحار || و - عند العامة :  
 المريض .  
 السَّاحِنَة - مؤنث السَاحِن .  
 سَادَ - مُ سَيَادَةً وَسَوَدَدًا وَسَوَدَدًا وَسَيَدُودَةً وَسَوَدًا [سود] :  
 شَرَفَ وَمَجَّدَ || و - قَوْمَهُ : صار سَيِّدَهُمَ وَمَتَسَلَّطًا عَلَيْهِمَ ||  
 و - هـ : غلبَهُ عِنْدَ الْمُغَالِبَةِ فِي شَرَفٍ وَنَجْوَى || و - السكون :  
 نَحِمَ .  
 السَّادَّة - ج سُدُد [سد] من العيون : التي لا تُبْصِرُ بَصَرًا  
 قَوِيًّا .  
 السَّادِج - السَّادِج (عامية) .  
 السَّادِح - فا || المخصب الغني .  
 السَّادِحَة - مؤنث السَادِح || السحابة الشديدة التي تصرع  
 كلَّ شيء .  
 السَّادِر - فا || و - من الجبال : الذي تَحَيَّرَ بصره من  
 شِدَّةِ الْحَرِّ || « تَكَلَّمَ سَادِرًا » : غير مثبت في كلامه .  
 السَّادِس - فا || و - (ع ح) : العدد الواقع بين الخامس  
 والسادس .  
 السَّادِسَة - مؤنث السادس .  
 السَّادِن - ج سَدَنَة : خادِم الكعبة || البوَاب أو الحاجب .  
 السَّادَة - البسيط || ما لا نُقَشَ فيه ، نحو « قَاشُ سَادَة »

|| ما لا مزج فيه ، نحو « ماء سَادَة » (فارسية) .  
 السَّادِج - البسيط الحسن الخلق السهل ، ج سُدُج .  
 سَارَ - مُ سَوَّرًا [سور] الحائط : علاه وتسلقه || و -  
 سَوَّرًا وَسَوَّرًا إِلَيْهِ : وثب وثار || و - التراب في رأسه :  
 دار وارتفع فيه .  
 سَارَ - مُ سَيَّرًا وَسَيَّرًا وَسَيَّرًا وَمَسِيرًا وَمَسِيرَةً وَسَيَّرُورَةً [سير] :  
 ذهب في الليل || و - هـ وبو : جعله يسير || و - الدابة :  
 ركبها || و - الكلام أو المثل في الناس : شاع || و -  
 السَّيَّة : سلكها وعمل بها .  
 سَارَ - مُسَارَةً [سر] هـ : كَلَّمَهُ بِسُرٍّ || كَلَّمَهُ فِي أُذُنِهِ .  
 سَارَى - مُسَارَاةً [سرو] هـ : فاحره .  
 سَارَى - مُسَارَاةً [سري] صاحبة : سري معه .  
 السَّارِب - فا || الظاهر الجلي || الداهب في الأرض على  
 وجهه .  
 السَّارِبَة - مؤنث السَّارِب || و - من الظباء : الداهية  
 في مرعاها .  
 السَّارِح - فا || الراعي الذي يسرح الإبل || المشية .  
 السَّارِحَة - مؤنث السارِح || « ما له سَارِحَةٌ وَلَا رَاحَةٌ » :  
 ما له شيء .  
 سَارَعَ - مُسَارَعَةً [سرع] إليه : بادر || و - في الأمر .  
 جد .  
 سَارَقَ - مُسَارَقَةً [سرق] هـ النَّظَرَ : نظر كلُّ واحدٍ منهما  
 الى الآخر اختلاسًا بحيث لا يشعر غيرهما بذلك || و -  
 النَّظَرَ إِلَيْهِ : تَرَقَّبَ غَفْلَةً مِنْهُ لِیَنْظُرَ إِلَيْهِ .  
 السَّارِق - ج سَرَقَةٌ وَسَرَّاقٌ وَسَارِقُونَ : فا .  
 السَّارِقَة - ج سَوَارِق : مؤنث السارِق .  
 السَّارِقَة - في اصطلاح التجارين : منشار صغير له  
 نصاب كالسكين .  
 السَّارِي - ج مُرَاةً [سري] : فا || السَّارِي لَيْلًا || و -  
 (ح) : الأسد .  
 السَّارِيَة - مؤنث الساري || « الأمراض السَّارِيَة » (طب) :  
 هي التي تسري من مريض الى آخر بطريق العدوى أو  
 التي تكون عامة لكثيرين كما تتم الأمراض الوبائية ||  
 و - ج سَوَارٍ : الأسطوانة || الجماعة من القوم تسري  
 بالليل || السحابة تأتي ليلًا || و - عند الملاحين : العمود  
 الذي يُنصَب في وسط السفينة لتعليق القلوع به .  
 سَاسَ - مُ سَيَّاسَةً [سوس] الدواب : قام عليها وراضها



في العظم || مجرى اللبن في الضرع || و - (حي) : الذراع  
|| « سَاعِدَا الطير » : جناحاه . ويقال « طائرٌ شديدُ  
السَّاعِدِ » أي القوادم .

السَّاعِدَةُ - خشبة تمسك البكرة || ما يُلبس على الساعد  
من حديد أو ذهب || واحدة السَّوَاعِدِ .

سَاعَرَ - مُسَاعَرَةٌ [سعر] هـ : ساومه على سِعْرٍ .

سَاعَفَ - مُسَاعَفَةٌ [سحف] هـ : ساعده وعاونه .

السَّاعِلُ - فاء || الحلق أو موضع السعال منه .

السَّاحُورُ - النار || الثُّور || و - عند العامة : جدي  
المعزى الصغير .

السَّاحُورَةُ - النار .

السَّاعِي - ج سَعَاة [سعي] : فاء || العامل والوالي في أي  
أمر كان وأكثر ما يقال ذلك في ولاية الصدقة وجباتها  
|| الرسول الذي يُرسل من مكان إلى آخر في حاجة ||  
البريد .

سَاعَ - سُوعًا وَسَوَاغًا وَسَوَاغَانًا [سوغ] الأمر : جاز  
فِعْلُهُ || و - الشراب : هنا وسهل مدخله في الحلق ||  
و - سُوعًا الشراب : سهل مشربه (والأجود أساغه)  
|| و - ت به الأرض : ساخت .

سَاعَ - سِيغًا [سيع] الشراب : سهل مشربه .

السَّاعِبُ - الجائع .

سَافَ - سُوفًا [سوف] المال : هلك || وقع فيه  
السَّوْفُ || و - سُوفًا عليه : صبر || و - الشيء :  
اشتتمه .

سَافَ - سِيْفًا [سيف] هـ : ضربه بالسيف || و - ت  
اليد : تشقق ما حول أظفارها .

السَّافُ - [سوف] (ح) : طائر بصيد || و - ج آسُفٌ  
وسَافَاتٌ : الصَّف من الطين أو اللبن ؛ يقال « بنى سافين  
وثلاثة آسُف » .

السَّافَةُ - ج آسُفٌ وسَافَاتٌ : الصَّف من الطين أو اللبن  
|| الأرض بين الرمل والجند .

السَّافِحُ - ج سَوَافِح من الدموع : المنصب .

سَافَرَ - سِيفَارًا وَمَسَافِرَةً [سفر] إلى بلد كذا : مضى ||

و - ت عنه الحمى : تركته || و - فلانٌ : مات .

السَّافِرُ - فاء || المسافر ، ج أسْفَارٌ وسَفْرٌ وسَفْرَةٌ وسُفَّارٌ

وجج أسَافِرٌ || الكاتب ، ج سَفْرَةٌ || و - من النساء :

الكاشفة عن وجهها .

|| و - القوم : ذبَّهم وتولَّى أمرهم || و - الأمر : قام  
به || و - سَوَسًا الطعام : وقع فيه السوس || و -  
الخشب : نُخِر من رعي السوس فيه || و - ت الشاة :  
كثُر قملها .

السَّاسُ - [سوس] : السَّائِسُ || الذي ائْتَكَلَ ، وأصله  
سائِس .

سَاطَ - سُوطًا [سوط] هـ : ضربه بالسوط || و -

الشيء : خلطه || و - الأمر : قلبه ظهرًا لبطن || و -

الحرب : باشرها || و - سَوَطَانًا ت نفسه : تقلصت ||  
و - اللبن ونحوه عند العامة : صار رقيقًا مائعًا .

سَاطَى - مُسَاطَاةٌ [سطو] الرجل : شدَّد عليه || رَفَّقَ به .

البَّاطِرُ - القصاب .

السَّاطِعُ - اللَّامِعُ .

السَّاطُورُ - ج سَوَاطِير [سطر] : ما يُقَطَّعُ به اللحم .

السَّاطِي - [سطو] : فاء || الفرس البعيد الخطو || الفرس  
الذي يرفع ذنبه في عدوه .

سَاعَ - سِيغًا وَسِيغًا [سيع] الشيء : صاع || و - الماء :  
جرى على وجه الأرض مضطربًا .

سَاعَى - مُسَاعَاةٌ [سعي] هـ : غالبه في السعي .

السَّاعَانِي - [سوع] : الذي يصنع أو يبيع أو يُصَلِّح  
الساعات .

السَّاعَةُ - ج سِيَاعٌ وسَاعَاتٌ [سوع] : ستون دقيقة ||  
الوقت الحاضر ، يقال « اقضني حقي الساعة » أي في

الوقت الحاضر ، و « من سَاعَتِهِ » أي حالًا ، فورًا ||

القيامة أو الوقت الذي تقوم فيه القيامة || آلة يُعرَف بها

الوقت بحسب الساعات || عَدَاد الكهرياء || عَدَاد الماء ||

« الساعة الرُّمَلِيَّة » : جهاز مركَّب من وعاءين ، في

أحدهما رمل ناعم يدل ، عند جريانه إلى الوعاء الآخر ،

على مدَّةٍ معيَّنة || « الساعة السُّمَيْيَّة » : سطح مستوٍ

يحمل خطوطًا تمكِّن من معرفة الوقت خلال فصول السنة ،

استنادًا إلى موقع الظل الذي يشير إليه طرف عقرب مُرَكِّزٍ

في السطح .

سَاعَدَ - مُسَاعِدَةٌ [سعد] هـ على الأمر : عاونه .

السَّاعِدُ - ج سَوَاعِدُ : فاء || الرئيس ؛ يقال « ما لهم ساعد

يعتمدونه » أي رئيس || ما بين المرفق والكف . ومنه

« هو ساعده الأيمن » : هو أهم شخص يعتمد عليه في

أعماله || مجرى الماء إلى النهر أو إلى البحر || مجرى المُخ

أن يكون له نصيب من غلتها .  
السَّاقَةُ - [سوق] : الموكب || مؤخَّر الجَيْش ؛ يقال  
« فلانٌ في ساقَةِ الجَيْشِ » أي في مؤخَّرِهِ وهي نقيضُ  
المقدِّمة .

ساقَطَ - سِقَاطًا ومُسَاقَطَةٌ [سقط] هـ : أسقطه أو تابع  
إسقاطَهُ || و - هـ الحديث : تكلمَ الواحد وسكت له  
الآخر بالتناوب .

السَّاقِطُ - ج سَقَاطٌ وسِقَاطٌ : فإ || اللثيم .  
السَّاقِطَةُ - ج سَوَاقِطٌ وساقِطَاتٌ مؤنث السَّاقِطُ || ما  
يسقط من الثمار قبل الإدراك || اللثيم || الناقص العقل .  
السَّاقُورُ - الحرَّ || حديدَةٌ تُحْمَى ويكوى بها الحيوان .  
السَّاقِي - ج سَقَاةٌ وساقُونَ وسُقَاءٌ وسُقْيٌ [سقي] : فإ .  
السَّاقِيَّةُ - ج سَوَاقِرٌ وسَاقِيَّاتٌ : مؤنث السَّاقِي || النهر  
الصغير .

سَاكَتْ - مُسَاكِنَةٌ [سكت] هـ : غابته في السكوت .  
السَّاكِرُ - فإ || الساكن ؛ يقال « ليلٌ ساكِرٌ » أي  
ساكن لا رِيحَ فيه .  
السَّاكِرَةُ - مؤنث السَّاكِرِ .

السَّاسِعُ - فإ || الرجلُ الغريب .  
السَّاسِيفُ - فإ || أعلى الباب الذي يقابل الخشبة التي  
يوطأ عليها .

سَاكَنَ - مُسَاكِنَةٌ [سكن] هـ في دارٍ واحدة : سكنها  
وإياه .

السَّاكِنُ - ج سَكَّانٌ وسَاكِنُونَ : المقيم في الدار .  
السَّاكُوتُ - الكثير السُّكُوتِ .  
السَّاكُوتَةُ - السَّاكُوتُ .

سَالَ - سَوَالًا وسَوَالًا [سول] : مخفَّف سَأَلَ ولغَةٌ فيه .  
سَالَى - سَيْلًا وسَيْلَانًا ومَسَالًا [سيل] الماء :  
جَرَى || و - ت غُرَّةُ الفرس : استطالت وعرضت .  
السَّالَ - ج سَلَانٌ وسَوَالٌ [سل] : فإ || المسيل الضيق  
في الوادي || السارق .

السَّالِبُ - من النساء : التي مات ولدها أو ألقته لغير  
تمامٍ || و - ج سَلَابٌ وسَالِبُونَ : مَنْ جَرَّدَ السَّيْفَ .  
السَّالِيَةُ - ج سَالِيَّاتٌ وسَوَالِبٌ : مؤنث السَّالِبِ لمن جَرَّدَ  
السيف .

السَّالِحُ - فإ || حامل السِّلَاحِ .  
السَّالِحُ - فإ || صفة للأسود من الحيات لأنه ينسلخ

السَّافِرَةُ - مؤنث السافر || و - ج سَوَافِرٌ : المسافرون .  
سَافَعَ - مُسَافَعَةٌ [سفع] هـ : ضاربه ولاطمه || طارده  
وقاتله || عاتقه .

السَّافِعَةُ - مفرد السَوَافِعِ .  
سَافَلَ - مُسَافَلَةٌ [سفل] هـ : باراه في أفعال السَّفَلَةِ .  
السَّافِلُ - ج سَافِلُونَ وسَفَلَةٌ وسَفْلٌ وسَفَالٌ وسُفْلَانٌ :  
التذلل .

السَّافِلَةُ - مؤنث السَّافِلِ || و - من الرمح : نصفه الذي  
يلي الزُّجَّ || « سَافِلَةُ النهر » : أسفلهُ ؛ يقال « مررتُ  
بعاليةِ النهرِ وسافليته » .

سَافَهُ - مُسَافَهَةٌ [سفه] هـ : شاتمته || و - الدنُّ : قاعده  
فشرب منه ساعةً بعد ساعة || و - الشراب : أسرف  
فيه فشربه جزافًا من غير تقدير .

السَّافِهُ - فإ || الأحمق .  
السَّافِيَاءُ - [سفي] : الغبار .

السَّافِيَةُ - ج سَافِيَّاتٌ وسَوَافٍ [سفي] من الرِّيحِ : التي  
تذري أو تحمل التراب .

السَّافِينُ - [سفن] (ع ١) : عرق في باطن الصُّلب طولًا  
يتصل به يِئَاطُ القلبِ .

سَاقَ - سَوَاقًا وسِيَّاقًا وسِيَّاقَةٌ ومَسَاقًا [سوق] المشية :  
حَثَّها على السير من خلف (عكس قادها) || و - السَّيَّارَةُ :  
جلس وراءَ مِقْوَدِهَا وسَاقَ محرَّكها للسير || و - هـ إلى  
كذا : حملة عليه || و - إليه المالُ : أرسله إليه || قدَّمه  
بين يديه || و - الحديث : سرده || و - المريضُ نفسه  
عند الموت : شرع في نزع الروح || و - سَوَاقًا وسِيَّاقًا هـ :  
أصاب ساقه .

السَّاقُ - ج سَوَاقٌ وسِيَّاقانٌ وأسْوَقٌ (ع ١) : ما بين الكعب  
والركبة (مؤنث) || و - (ن) : المحور الأصلي في النباتات  
الوعائية . وهي التي تنتج الأوراق والأزهار إما مباشرةً  
وإما بواسطة فروعها . شكلها متنوعٌ وفقًا للنباتات ||  
« ساقُ الشجرة » : جذعها || « ساقُ البندقية » : القسم  
الأسفل المعقوف من خشبها || « رَبْطَةُ أو رِبَاطُ السَّاقِ » :  
ما تشدُّ به الجوارب على الساق || « أطلقَ ساقه للريح » :  
ولَّى هاربًا بسرعة || « على قَدَمِ سَاقٍ » : في حركة  
متزايدة || « ساقُ حرٍّ » (ح) : ذَكَرُ القماري .

سَاقَى - مُسَاقَاةٌ [سقي] هـ : سقى كلُّ واحدٍ صاحبه ||  
و - هـ في أرضيه : استعمله فيها ليقوم بإصلاحها على

الذهب أو الفضة || و - ج سِيم : الحفرة على الركبة .  
السَّامَةُ - [سم] : مؤنث السام || الخاصة ، يقال « عرف  
ذلك السامة والعامّة » .  
سامح - مُسامحة [سمح] ه في الأمر وبالأمر : ساهله  
ولاينه ووافقته على مطلوبه || و - ه بذنه : صفح عنه ||  
و - ه الله : غفر له .

سامر - مُسامرة [سمر] ه : حدثه ليلاً .  
السَّامِر - فا ، ج سُمَر و سُمَار || اسم جمع بمعنى  
المتسامرين || مجلس المتسامرين .

السَّامِرَة - مؤنث السَّامِر || اسم جمع بمعنى المتسامرين .  
السَّامِط - فا || « ماء سَامِطٌ » : ماء مغلّي يسقط الشيء .  
السَّامِع - ج سَعَاع و سَعَعَة و سامعون : المدرك الصوت  
بجاسة الأذن || « ما يطلبه السامعون » : برنامج في  
الإذاعة مخصص لتلبية رغبات الذين يطلبون أغاني  
معينة .

السَّامِعَانِ - الأذنان .

السَّامِعَة - الأذن .

السَّامِق - من النبات : العالي والطويل .

السَّامِن - الكثير السمن || و - ج سِمَان : الكثير الشحم  
والدسم ، وهو نقيض المهزول .

السَّامِي - ج سامون و سُمَاة [سمو] : فا .

السَّامِيَة - ج ساميات و سَوَامٍ : مؤنث السامي .

سَانِي - سِنَاءة و مُسَانَاة [سنو] الرجل : عاهده واستأجره  
لسنة .

سَانِي - مُسَانَاة و سِنَاءة [سني] الرجل : راضاه وداراه ولايه  
في المطالبة .

سَانِح - سِنَاحًا و مُسَانِحَة [سنح] الطير أو الطي : مرَّ  
من المياسر الى الميامن .

السَّانِح - ج سَوَانِح : فا || الذي يأتي من جانب اليمين  
ويقابله البارج وهو الذي يأتي من جانب اليسار ؛ والعرب  
تتيمن بالسانح وتنشأه بالبارج .

سَانِد - مُسَانِدَة و سِنَادًا [سند] الرجل : عاضده وكانفه ||  
و - ه على العمل : كافاه || و - ه الى الشيء : جعل  
الشيء متكأ له || و - شِعْرُهُ و فِي شِعْرِهِ : أتى فيه بالسناد .

سَانِه - مُسَانِهَة [سنه] الرجل : عامله بالسنة || و - ت  
النخلة : حملت سنة بعد سنة .

السَّانِي - ج سُنَاة [سنو] : فا || المستقي .

جلده كل عام ، والأثني « أسودة » مأخوذة مأخذ  
الموصوفات كأزنية ، ولا توصف بسالحة ، ولا يُثنى  
سالخ في الصفة بل يقال أسود سالخ وأسودان سالخ ،  
وفي الجمع أساود سالخة وسوالخ وسلخ وسلخة || جَرَبٌ  
يكون في الجمل يُسلخ منه .

السَّالِسُ - اللّين المُتقَاد .

سَالَف - مُسَالَفَة [سلف] ه في الأمر : ساواه فيه ||  
و - ه في الأرض : سايره ومشى معه فيها || و - الجمل :  
تقدّم .

السَّالِف - ج سَلَف و سُلَاف : فا || الماضي || المتقدّم ،  
يقال « كان ذلك في سالف الأيام » أي المتقدّم منها ||  
و - ج سَوَالِف : ما يلي مقدّم الأذن في شعر الرأس .  
السَّالِفَة - ج سَوَالِف : الماضي || القصّة على تقدير القصّة  
السالفة أي الواقعة في سالف الزمان || صفحة العنق عند  
مُعلّق القرط || « سَالِفَة الفرس » : ما تقدّم من عنقه .  
السَّالِفَة - ج سَوَالِق من النساء : الرافعة صوتها اللاطمة  
وجهها عند المصيبة .

السَّالِك - فا || و - عند العامّة : المتوسّط بين الجيد  
والرديء .

سَالَم - مُسَالَمَة [سلم] ه : صالحه .

السَّالِم - فا || جلدة بين العين والأنف || « الفِعل  
السالم » : هو ما خلت أصوله من الهمز والتضعيف .  
سَام - سُومًا و سَوَامًا [سوم] السليعة : عرضها وذكر  
ثمنها || و - المشتري السليعة : طلب بيعها أو ثمنها ||

و - ناقته على الحوض : عرضها عليه || و - البيضة  
عند العامّة : تعرّف صلابتها بنقرها على أسنانه || و - فلانًا  
الأمر : كلّفه إياه || و - ه خسفًا : أدلّه || و - ت  
الماشية : خرجت الى المرعى || و - الطير على الشيء :

حام عليه || و - ت الريح : مرّت واستمرت || و -  
الرئيس أسقفًا ونحو ذلك : رسمه .

السَّام - [سوم] : الموت || الخيزران .

السَّام - [سم] : ذو السم || « يوم سام » : ذو سموم ||  
« سام أبرص » ، المثني سامًا أبرص ، ج أَبْرِص  
وسَوَام أبرص (ح) : دويبة تُعرف بأبي برص .

سَامِي - مُسَامَاة [سمو] الرجل : فأخره وباراه .

سَامَت - مُسَامِتَة [سمت] ه : قابله وازاه .

السَّامَة - [سوم] : الموتة || الخيزرانة || السبيكة من

السائبة - ج سوان : ما يُعرَف بالساقية أو الناعورة ||  
 الناقة يُستقى عليها من البئر .  
 ساهى - مُساهة [سهو] الرجل في المعاشرة : ساهله  
 وخالفه || و - ه : غافله || سخر منه .  
 ساهر - مُسَاهرة [سهر] ه : سهر معه .  
 الساهر - مَنْ لا ينام ليلاً .  
 الساهرة - مؤنث الساهر || القمر || الأرض وقيل وجهها  
 لأن عملها في النبات دائر ليلاً ونهاراً || العين الجارية لا  
 تفر || « عين ساهرة » : لا تنام || يقال ذلك أيضاً  
 للشخص إذا كان منقها ، يقظاً || « حفلة ساهرة » :  
 اجتماع في الليل للتسليه ، للطرب .  
 ساهل - مُساهلة [سهل] ه : لاينه وباسره .  
 ساهم - مُساهمة وسهاماً [سهم] ه : قارعه || و - في  
 الأمر : اشترك فيه .  
 الساهمة - ج سواهم من النوق : الضامرة .  
 الساهور - السهر || القمر || دائرة القمر || الكثرة ||  
 « ساهور عين الماء » : منبها .  
 الساهي - [سهو] : الغافل عن الأمر والناسيه والذاهب  
 قلبه الى غيره || و - عند العامة : من أخذهُ السبات  
 بلادة أو ذهولاً .  
 ساوى - مُساواة [سوي] الشيء : عادله ؛ يقال « هذا  
 لا يساوي درهماً » أي لا يعادله || و - بينها : عدل ||  
 و - ه : به : عدل || و - الرجل قرنه : مائله || عادله  
 قدرًا وقيمةً || لحقه في علم أو نجاعة .  
 ساود - مُساودة [سود] ه : غالبه في السؤدد || كايده ||  
 لقيه في سواد الليل || ساره || و - الأسد : طرده .  
 ساور - سوارًا ومساورة [سور] ه : واثبه أو وثب عليه ||  
 و - ه : الشراب : أخذ برأسه .  
 ساوع - مُساوعة وسواعاً [سوع] ه : عامله بالساعة كياومه  
 أي عامله باليوم || و - الرجل : انتقل من ساعة الى  
 ساعة .  
 ساوف - مُساوفة [سوف] ه : ماطله || ساره .  
 ساوق - مُساوقة [سوق] ه : فاخره في السوق .  
 ساوم - سوامًا ومساومة [سوم] : أجرى ترويةً || و -  
 بالسلعة : غالى بها أي عرضها بثمن دفع المشتري أقل  
 منه وهكذا الى أن يتفقا على الثمن .  
 ساير - مُسايرة [سير] ه : سار معه وجاراه .

سايعة - مُسايعة [سيف] القوم : تضاربوا بالسيف .  
 سائل - مُسائلة [سأل] ه : ساءله .  
 السؤال - [سأل] : الطلب || الاستفهام || الاستعطاء .  
 السائل - [سأل] : الكثير السؤال .  
 السؤدد - [سود] : السيادة || كرم المنصب || القدر  
 الرفيع .  
 السور - ج أسار [سار] : ما يبقى في الإناء من الماء ||  
 البقية مطلقاً .  
 السورة - ج سور [سار] : البقية من الشباب || و - من  
 المال : جيده .  
 سأسأ - سأسأة [سأسأ] بالحمار : زجره ليحتبس أو دعاه  
 ليشرب أو يمضي || و - الماء في اصطلاح العامة :  
 تفرق .  
 ساف - سافاً [ساف] ت يده : تشقق ما حول أظفاره .  
 سيف - سافاً [ساف] ت يده : سافت || و - ليف  
 النخل : تشعث وانقشر .  
 السيفة - [ساف] : يدٌ سيفية : تشقق ما حول  
 أظفارها .  
 سأل - سؤلاً وسألة وسألة ومسالاً [سأل] :  
 طلب || استعطى || استدعى . ويُعدى بنفسه الى مفعولين ،  
 نحو « سألت الله نعمه » ؛ وإذا كان بمعنى الاستخبار  
 يتعدى إلى الأول بنفسه وإلى الثاني بعن ، نحو « سألته  
 عن حاله » . وقد تحفف الهمزة فيقال « سال يسأل سل »  
 كخاف يخاف خفاً ، واسم المفعول منه « مسؤل »  
 كخوف .  
 السؤل - [سأل] : ما يُسأل .  
 السؤلة - [سأل] : السؤل .  
 السؤلة - [سأل] : الكثير السؤال .  
 سم - سامةً وسامًا وسامةً وسامًا وسامةً [سام] الشيء  
 ومنه : مله .  
 السؤل - [سأل] : الكثير السؤال .  
 السؤوم - [سام] : الذي يعل الشيء .  
 سب - سبًا وسببًا [سب] ه : شتمه شتمًا وجيماً ||  
 و - الفرس : عقره || و - سبًا الحبل : قطعه .  
 السب - الكثير السب || و - ج سبب : السئر || العامة  
 || الحبل || الورد || شقة كتان رقيقة .  
 سبي - سبيًا وسبياء [سبي] العدو : أسره || و - فلانًا :

سَبَّأ - سَبَّأ وَسَبَّأ وَمَسَّبَأ [سَبَأ] الخمر : ابتاعها ليشرها  
 || و - الرجل : صافحه || جلده || و - الجلد :  
 سلخه || و - الجلد بالنار : أحرقه || و - ت النار  
 الجلد : لدعته وغيرته .

سَبَّبَ - تَسَبَّبَ [سَبَب] الأسباب : وجدها || و - الأمر :  
 كان سبباً له || و - له كذا : أحدث له كذا || و - للماء  
 مجرى : سواه || و - ه : بالغ في شتمه .

السَّبَب - ج أسباب : الذريعة وما يتوصل به الى غيره ||  
 الحبل || الطريق ؛ يقال « ما لي إليه سبب » : أي  
 طريق || المودة وعلاقة القرابة || و - في العروض :  
 حرفان متحركان مثل ليم أو متحرك فساكن مثل تم ||  
 « بسبب ذلك » : لأجل ذلك ، من جراء ذلك || « تناطى  
 الأسباب » و « أسباب السماء » : انظر الأسباب .  
 السَّبِيَّة - [سَبَب] : الكثير السبب .

السَّبِيَّة - علاقة العلة بالمعلول ، أو السبب بالنتيجة .  
 سَبَّتَ - سَبَّتَا : دخل في السبت || قام بأمر السبت ||  
 استراح || و - الرجل : حار || و - الشيء : قطعه ||  
 و - عنقه : ضربها || و - الرأس : حلقه || و - الشعر :  
 أرسله .

سَبَّتَ - الرجل : أخذ السبات .  
 السَّبْت - نبات كالخطمي .  
 السَّبْت - مص || يوم من الأسبوع بين الجمعة والأحد ؛  
 و « سبت النور » : يوم السبت الواقع في أسبوع الآلام ||  
 الدهر ؛ ج أسبت وسبوت || البرهة من الزمان || الفرس  
 الجواد || الغلام الجريء || الرجل الداهية || النوم ||  
 نبات كالخطمي .

السَّبْت - الجلد المدبوغ .  
 السَّبَّة - [سَبَب] : العار || من يكثر الناس سبته .  
 السَّبَّة - [سَبَب] من الحر أو البرد أو الدهر : أن يدوم  
 أياماً .

السَّبَّة - [سَبَب] : الإصبع التي بين الإبهام والوسطى ||  
 الأسبوع (سريانية) .  
 السَّبَّة - البرهة من الزمان .

سَبَّحَ - سَبَّحًا : أبعد في السير || و - في الكلام :  
 أكثر منه || و - في الأرض : حفر || و - القوم :  
 تقلبوا وانتشروا في الأرض || و - الرجل : تصرف في  
 معاشه || نام وسكن || و - عن الأمر : فرغ || و -

أسره بحبه || أبعده وغربه || و - الخمر : حملها من  
 بلد الى بلد || و - الحافر الماء : حفر حتى أدركه .  
 السَّبَاء - [سَبَأ] : الخمر .

السَّبَاء - [سَبَأ] : يباع الخمر .  
 السَّبَاب - [سَبَب] : الكثير السبب .  
 السَّبَابَة - مؤنث السباب || الإصبع التي بين الإبهام  
 والوسطى .

السَّبَات - النوم أو أوله || الرجل الداهية || الدهر ||  
 « بنا سبات » : الليل والنهار .  
 السَّبَات - الشخص والجمود (عامية) .

السَّبَاتِي - إحدى سيات ورق اللعب شبيهة بورق الخندقوق .  
 السَّبَاح - مبالغة في السابح .  
 السَّبَاحَة - هي أن يعوم الشخص وينبسط في الماء .  
 السَّبَاحَة - الإصبع السبابة .

السَّبَاح - من الأرض : ما لم يُحرث ولم يُعمر .  
 السَّبَار - ج سبر : ما يُسبر به || و - (ح) : نوع من  
 السباع الأفريقية يشبه الضبع .  
 السَّبَارَة - ضرب من السفن .

السَّبَابِيب - [سَبَب] : أيام الشعانين .  
 السَّبَابِيب - من الشعر : أطرافه المنسدلة (عامية) .  
 سَبَّاط - ويقال أيضاً سَبَّاط : شهر بين كانون الثاني  
 وآذار . أيامه ٢٨ وفي السنة الكبيسة ٢٩ ، وهو يُصرف  
 ويُمتنع من الصرف (سريانية) .  
 السَّبَّاط - صنف من الأحذية .

السَّبَاطَة - ما يسقط من الشعر إذا سُرح || الكِنَاسَة  
 تُطرح في فناء البيت || الموضع الذي تُطرح فيه الأوساخ .  
 السَّبَاعِي - ما كان ذا سبعة أركان || و - من الألفاظ :  
 ما كان على سبعة أحرف || « مولود سباعي » : ولد  
 لسبعة أشهر من الحمل || والسَّبَاعِي أيضاً : الجمال  
 العظيم || « سباعي البدن » : تامه .

السَّبَاق - مص || الرباط والقيد || « سباق الخيل » :  
 إجراؤها في مضمار تنسابق فيه ؛ يقال : « ميدان سباق  
 الخيل » .

السَّبَاق - الكثير السبق .  
 السَّبَاه - سَكَنَة تأخذ الإنسان || ذهاب العقل .  
 السَّبَاه - من الرجال : المتكبر .

السَّبَاهِي - « رجل سباهي » : ذاهب العقل من الهرم .

لَهُ .  
 سَبَّرَ - يُسَبِّرُ الجرحَ أو البثرَ أو الماءَ : امتحن غوره  
 ليعرف مقداره || و - الأمرُ : جرَّته واختبره .  
 السَّبْرُ - العادة المُضطَّحَّح عليها (عامية) .  
 السَّبْرُ - (ح) : طائر من الجوارح أعظم من الباشق طويل  
 الجناحين .  
 السَّبْرَةُ - (ح) : السَّبْرُ .  
 سَبَّبَ - سَبَّبَ [سبب] الرجلُ : شتم شتمًا قبيحًا ||  
 || سار سيرًا لينا || و - الماءُ : أسأله .  
 السَّبَبُ - ج سَبَابٍ [سبب] : المغارة || الأرض  
 البعيدة المستوية .  
 سَبَطَ - سَبَطًا وسَبَطًا وسَبُوطًا التفرُّج : سهل واسترسل ،  
 وهو ضدُّ جَعَدَ .  
 سَبَطَ - سُسْبُوطَةٌ وسَبَابَةٌ الشَّعْرُ : سَبَطَ || و - سَبَابَةٌ  
 المطرُ : كثر واتسع .  
 السَّبَطُ - ج سَبَابٍ من الشَّعْر . نقيض الجَعْدُ || و -  
 من المطرُ : الغزير .  
 السَّبَطُ - ج أسْبَاطُ : ولد الولد ، ويغلب على ولد البنت  
 مقابل الحفيد الذي هو ولد الابن || و - من اليهود :  
 كالقبيلة من العرب .  
 السَّبَطُ - الشجرة لها أغصان كثيرة وأصلها واحد || الرُّطْبُ  
 من النَّصِيِّ || «شَعْرُ سَبَطُ» : غير جَعَدَ .  
 السَّبَطُ - ج سَبَابٍ من الشَّعْر : نقيض الجَعْدُ .  
 السَّبَطَانَةُ - [سبط] : قناة كالقصبه يُرمي الطير بحصاة  
 تُوضع في جوفها .  
 سَبَّحَ - سَبَّحًا القومُ : كان سابعهم || أخذ سَبَّحَ أموالهم ||  
 و - الحبلُ : جعله على سبع قُوى || و - الشيءُ :  
 جعله سبعةً || سرقه || و - الرجلُ : اغتابه || شتمه ||  
 و - الذئبُ الغنمَ : اقرسها || و - هُ عند العامةُ : أهتهُ  
 من الخوف .  
 سَبَّحَ - تِ الوَحْشِيَّةُ : أكل السبعُ ولدها .  
 سَبَّحَ - تَسْبِيحًا هُ : جعله سبعةً أو ذا سبعة أركان ||  
 و - القومُ : تموا سبعاثة رجل || و - اللهُ لك : أعطاك  
 أجرِك سبع مرَّاتٍ أو سبعة أضعاف أو رزقك سبعة أولاد ||  
 و - تِ المرأةُ : ولدت لسبعة أشهر || و - الإناءُ :  
 غسله سبع مرَّاتٍ .  
 السَّبَّحُ - جزء من سبعة ، ج أسْبَاعُ || «حُمَى السَّبَّحُ» :

سَبَّحًا وسَبَّاحَةً في الماء وبالماء : عام وانبسط فيه ؛  
 ويستعار لمرَّ النجوم وجري الفرس وما شاكل || و -  
 سَبَّحَانًا : قال «سَبَّحَانَ الله» .  
 سَبَّحَ - تَسْبِيحًا : صَلَّى || قال «سَبَّحَانَ الله» || و -  
 اللهَ وللهُ : تَزَهه تعالى ومجَّده .  
 السَّبَّحَانُ - مص || «سَبَّحَانَ الله» : أُبْرئُ الله من السوء ||  
 «سَبَّحَانَ مِنْ كَذَا» : تعجَّبًا منه وهو على معنى الإضافة  
 أي سَبَّحَانَ الله من كذا ، وهو منصوب على أنه مفعول  
 مطلق .  
 السَّبَّحَةُ - ج سَبَّحَاتٍ وسَبَّحَاتٍ : خرزات منظومة في سلكٍ  
 إمَّا للصلاة والتسبيح وإمَّا للتسلية || الصلاة النافلة ||  
 الدعاء ، تقول «قَضَيْتُ سَبَّحَتِي» أي دعائي || سَبَّحَةٌ  
 اللهُ : جلاله || «سَبَّحَاتُ وجهِ الله» : أنواره أو ما  
 يُسَبِّح به من دلائل عظمته .  
 السَّبَّحَةُ - المرَّة من سَبَّحَ || الثياب من الجلود .  
 سَبَّحَلَّ - سَبَّحَلَّةً [سبحل] : قال «سَبَّحَانَ الله» .  
 سَبَّحَنَ - سَبَّحَنَةً [سبحن] : قال «سَبَّحَانَ الله» .  
 سَبَّخَ - سَبَّخًا المكانُ : كان ذا سَبَّخٍ .  
 السَّبَّخُ - «مكانُ سَبَّخٍ» : ذو سَبَّخٍ .  
 السَّبَّخَةُ - ج سَبَّخٍ : أرضٌ ذات تَرٍّ وملحٍ || ما يعلو الماء  
 كالطحلب || «أرضُ سَبَّخَةٍ» : ذات سَبَّخٍ .  
 السَّبَّخَةُ - ج سَبَّخٍ : أرضٌ ذات تَرٍّ وملحٍ || ما يعلو  
 الماء كالطحلب .  
 السَّبَّخَةُ - ج سَبَّخَاتٍ : «أرضُ سَبَّخَةٍ» : ذات سَبَّخٍ .  
 سَبَّدَ - سَبَّدًا شاربُهُ : طال حتى سبغ على الشفة ||  
 و - الشَّعْرُ : حلقه .  
 سَبَّدَ - تَسْبِيدًا الشَّعْرُ : نبت بعد الحلق || و - شَعْرُهُ :  
 استأصله حتى ألصقه بالجلد || و - الرجلُ : ترك الأدهان  
 في رأسه || و - رأسُهُ : سَرَّ شَعْرَهُ وبَّله ثم تركه || و -  
 الفَرْخُ : بدا ريشه وشوكه || و - العشبُ : نبت حديثه  
 بين قديعه .  
 السَّبْدُ - ج أسْبَادُ : الداهية || و - (ح) : الذئب .  
 السَّبْدُ - ج سَبْدَانُ : الشُّومُ || ما يُسَبَّدُ به الخوض من  
 الخَرَقِ || و - (ح) : طائر ريشه مخطَّط وهو واسع  
 الفم مفلطح الرأس والمنقار .  
 السَّبْدُ - ج أسْبَادُ : القليل من الشَّعْر ، يقال «ما له  
 سَبْدٌ ولا كَبْدٌ» أي لا شعر ولا صوف ، يقال لمن لا شيء

السَّبْك - مص || «صناعة سَبْكِ المعادن» : صناعة استخراج المعادن وتنقيتها ومعالجتها .  
السَّبْكُوسُكُوب - منظر لرؤية الأطياف المنيرة ودرسها ، وخصوصاً ما يظهر منها في شكل خطوط (يونانية) .  
سَبَل - تَسْبِيلًا [سبل] السِّر : أرخاه || و - شعره عند العامة : أرسله || و - المال : جعله في سبيل الله والخير || و - الشيء : أباحه .

السَّبَل - السَّبِيل || الاسم من أسبل الدمع أو المطر || المطر النازل من السحاب قبل أن يصل إلى الأرض || ما سال من مطر أو دم || الأنف || شبه غشاوة تعرض في العين || يقال «سبل من رماح» أي طائفة منها .  
السَّبَلَاء - «امرأة سبلاء» : على شاربها شعر || «عين سبلاء» : طويلة الهدب .

السَّبَلَة - السَّبِيلَة || و - عند النجارين : المبرد الرقيق الذي تفلج به أسنان المنشار || و - ج سبال - ما على الشارب من الشعر || مُقَدَّم اللحية || الدائرة في وسط الشفة العليا .

السَّبَلَة - السَّبِيلَة .

السَّبَيْتِي - ج سَبَاتٍ وَسَبَاتٍ وَسَبَاتِي [سبن وسبت] : الجريء المُقَدِّم || و - (ح) : النمر .

السَّبَيْتَاء - مؤنث السَّبَيْتِي .  
سَبِيَة - سَبِيهَا : ذهب عقله هَرَمًا .  
سَبِيَة - تَسْبِيهَا : سَبِيَة .

السَّبِيَة - ذهب العقل من الهَمِّ || «رجل سبِيَة» : متكبر .  
السَّبُوح - ج سُبُوحَاء : السَّابِح || «فرس سُبُوح» : سريع غير مضطرب في جريه .

السَّبُوح - السَّبُوح .

السَّبُوح - من صفاته تعالى لأنه يُسَبِّح .

السَّبُورَة - لوح من حجر أو نحوه يُكْتَبُ عليه ويمكن نحو الكتابة عنه ، وهو المعروف باسم لوح الحجر .

السَّبُوق - من الخيل : الذي يسبق .

السَّبُولَة - السَّبِيلَة .

السَّبِي - [سبي] : ما يُسَبِي . يقال «جاؤوا بسبي كثير» والغالب تخصيص الأشر بالرجال والسبي بالنساء ، ج سَبِيٌّ || «سبي الحية» : جلدها الذي تسلخه .

السَّبِي - ج سَبَايَا [سبي] : المأسور ، يقال «غلام سبي» || المأسورة ؛ يقال «جارية سبي» || «سبي الحية» : جلدها

هي التي تنوب كل سبعة أيام .

السَّبْع - مؤنث السبعة ؛ يقال «طاف بالبيت سبعا» أي سبع مرات || و - المثنائي : هي من القرآن إمَّا سورة الفاتحة وإمَّا السبع السور الأولى || و - ج أسبع وسبَاع وسُبُوع وسُبُوعَة : المفترس من الحيوان مطلقًا || و - عند العامة : الأسد || و - من الطير : ما أكل اللحم خالصًا || «يوم السبع» : يوم القيامة .

السَّبْع - ج أسبع وسبَاع وسُبُوع وسُبُوعَة : المفترس من الحيوان مطلقًا .

السَّبْع - ج أسبع وسبَاع وسُبُوع وسُبُوعَة : السبع .  
السَّبْعَة - عدد بين الستة والثمانية || مؤنث السبع للمفترس من الحيوان .

السَّبْعَة - مؤنث السبع .

السَّبْعُون - من العدد : سبع عشرات ، يستوي فيه المذكور والمؤنث .

السَّبْعِينِي - البالغ السبعين عامًا .

سَبَّحَ - سُبُوحًا العيش : أتسع وكان رَغَدًا || و - الثوب : طال إلى الأرض || و - إلى وطنه : مال إليه || و - المطر : دنا إلى الأرض || و - الشيء : تم .

السَّبِيغَة - الرفاهية والسعة .

سَبَقَ - سَبَقًا هُ إلى كذا : تقدّمه وخلفه ؛ ومنه المثل «سبق السيف العذك» || و - على قومه : علامهم كرمًا || و - هُ على كذا : غلبه .

سَبَقَ - تَسْبِيْقًا هُ : أخذ منه أو أعطاه السبق || و - ت الشاة : أَلْقَتْ ولدها لغير تمام || و - الطير : جعل السباق في رجله || و - البدرَة بين الشعراء : جعلها سبقًا بينهم من غلب أصحابه أخذها || و - الساعة : قدّمها || و - عليه في الكلام عند العامة : سبقه فقطع كلامه أو أخره عنه .

السَّبَقَ - ج أسباق : ما يتراهن عليه المتسابقون .

السَّبَقَان - يقال «هما سَبَقَان» أي يستبقان .

السَّبِقَة - السَّبَق .

سَبَكَ - سَبَكًا الفضة : أذابها وصبها في قالب || و - الكلام : أحسن ترصيفه وتهذيبه || و - تهُ التجارب : هذّبته .

سَبَكَ - تَسْبِيْكًا الفضة : سَبَكَهَا || و - الكلام : أحسن ترصيفه وتهذيبه .

الذي تسلخه .  
 السِّيءُ - [سبأ] من الحيَّة : سِلْحُهَا .  
 السِّيئَةُ - [سبأ] : الخمر .  
 السِّيْبُ - ج سَبَائِبُ [سبأ] : الخصلة من الشَّعْرِ ||  
 و - من الفرس : شَعْرُ الذَّنْبِ والنَّاصِيَةِ والعُرْفِ .  
 السِّيِيَّةُ - ج سَبَائِبُ : الخصلة من الشَّعْرِ || شَقَّةٌ كَثَّانٌ  
 رقيقة || و - من الفرس : السِّيْبُ .  
 السِّيِيَّةُ - [سبأ] : المرأة تُسَمَّى || الخمر تُحْمَلُ من بلدٍ الى  
 بلد || الدَّرَّةُ يُخْرِجُهَا العَوَاصِرُ .  
 السِّيِيخُ - ما تثار أو انتفش من الرِّيشِ أو القطن ونحوهما .  
 السِّيِيخَةُ - ج سَبَائِخُ : القطعة من السِّيِيخِ ؛ يقال « طارت  
 سَبَائِخُ القطنِ » أي قطعه .  
 السِّيِيحُ - الجزء من السبعة .  
 السِّيِيكُ - المَذَابُ والمُخَلَّصُ من الخبث ؛ يقال  
 « يَبْرُ سَيِيكٌ » .  
 السِّيِيكَةُ - ج سَبَائِكُ : القطعة من فضة أو ذهب ذُوْبَتُ  
 وأفرغت في قالب .  
 السِّيِيلُ - ج سُبُلٌ وسُبُلٌ وأسْبُلٌ وأسْبِلَةٌ وسُبُولٌ : الطريق  
 أو ما وضح منه ، يذكَرُ ويؤنَّثُ || السببُ والوَصْلَةُ ||  
 و - ج أسْبِلَةٌ : حوض الماء المُباح للواردين || « سَبِيلُ  
 الله » : الجهاد وطلبُ العِلْمِ والحجِّ وكلِّ ما أمر الله به من  
 الخير || « إِبْنُ السَّبِيلِ » : المسافر || « أَخْلَى سَبِيلَ  
 سَجِينٍ » : أطلق سراحه || « في سَبِيلِ كَذَا » : من  
 أَجْلِ كَذَا ؛ نقول « ماتَ في سَبِيلِ بلاده » || « على  
 سَبِيلِ التَّجْرِبَةِ » : للتَّجْرِبَةِ ، تَجْرِبَةٌ .  
 السِّيِيلَةُ - الطريق أو ما وضح منه .  
 السَّتَّ - مؤنَّثُ السَّتَّةِ من العدد . أصله سِينِدُسٌ فأبدلت  
 السين تاءً والذال كذلك وأدغمت || و - عند العامة :  
 السَّيِّدَةُ .  
 السَّتَارُ - ج سَتْرٌ : السِتْرُ || يقال « مدَّ الليلُ سِتَارَهُ » أي  
 انتشر ظلامُهُ .  
 السَّتَارُ - مبالغة السَّائِرِ وهو من صفات الله تعالى .  
 السَّتَارَةُ - ج سَتَائِرٌ : ما يُسْتَرُ بِهِ .  
 السَّتَّةُ - (ع ح) : ما بين السبعة والخمسة من العدد ؛  
 تُسَمَّى للمذكَرِ ، وتُسَمَّى السَّتَّ للمؤنَّثِ .  
 سَتْرٌ - سُتْرًا وسَتْرًا الشَّيْءُ ؛ غَطَّاهُ .  
 سَتْرٌ - تَسْتِيرًا الشَّيْءُ ؛ غَطَّاهُ .

السَّتْرُ - ج سَتُورٌ وأسْتَارٌ : ما يُسْتَرُ بِهِ || الخوفُ || الحياءُ .  
 السَّتْرَةُ - ج سَتْرٌ : ما يُسْتَرُ بِهِ || و - عند العامة :  
 الملابس ، وربما أطلق عليها الكتابُ اسمَ مِعْطَفٍ ||  
 « سَتْرَةُ السطْحِ » : ما يُبْنَى حوله .  
 السَّتْرَةُ - ج سِتْرٌ وسِتْرَاتٌ : نوع من الملابس القوقائِيَّةِ  
 قصيرٌ ذو كُمَيْنٍ ، مفتوحٌ من أمام ، وله « جيوبٌ » .  
 يَسْتَرُ القِسمَ الأعلى من الجسم وهو ما يسمونه « بالطو » .  
 السَّتْرُوقُ - درهمٌ زيفٌ ملبسٌ بالفضة .  
 السَّتْرُوقُ - السَّتْرُوقُ .  
 السَّتْرُونُ - [ست] : ستٌ عَشْرَاتٌ للمذكَرِ والمؤنَّثِ .  
 السَّتِيرُ - المستور || العفيف || « شَجَرٌ سَتِيرٌ » : كثير  
 الأغصان .  
 سَجَا - سُجُورًا وسُجُورًا [سجور] الليلُ : سكن || دام ||  
 و - تِ النَّاقَةُ : مدت حينها .  
 سَجَى - تَسْجِيَةً [سجور] الميتُ : مدَّ عليه ثوبًا .  
 السَّجَادُ - الكثير السجود || بَسُطٌ من قماش مصنوعة  
 بالأيدي أو بالآلات الميكانيكية ؛ نقول « سَجَادٌ عَجْمِيٌّ »  
 و « سَجَادٌ أَلْمَانِيٌّ » .  
 السَّجَادَةُ - واحدة السَّجَادِ || الطنفسة المسجود عليها .  
 السَّجَاعُ - الناطق بكلام مُقْفَى له فواصل .  
 السَّجَاعَةُ - السَّجَاعُ .  
 السَّجَافُ - ما يُرَكَّبُ على حواشي الثوب || السَّجْفُ .  
 السَّجَافَةُ - السَّتْرُ والحجاب .  
 السَّجَّانُ - صاحب أو حارس السجن .  
 سَجَحَ - سُجْحَاتٌ الحَمَامَةُ : سَجَعَتْ || و - له  
 بكلام . عَرَّضَ له بِهِ .  
 سَجَحَ - تَسْجِيحًا له بكلام : سَجَحَ .  
 سَجَدَ - سُجُودًا : انْحَنَى خاضِعًا ، وضع جبهته  
 بالأرض متعبدًا .  
 سَجَدَ - سَجَدَاتٌ رِجْلُهُ : انتفخت .  
 السَّجْدَةُ - الاسم من سَجَدَ .  
 سَجْرٌ - سُجْرًا التُّورُ : مَلَأَهُ وقودًا وأحياه || و - الماء  
 النهرُ : مَلَأَهُ || و - البحرُ : فاض || و - الماء في حلقة :  
 صبَّه || و - الكلبُ : شدَّه بالساجور || و - الشَّيْءُ :  
 أرسله || و - سَجْرًا وسُجُورًا تِ النَّاقَةُ : مدت حينها .  
 سَجْرٌ - تَسْجِيرًا التُّورُ : مَلَأَهُ وقودًا وأحياه || و - الماء :  
 فجَّره || و - تِ النَّاقَةُ : مدت حينها .



السَّجِل - ج سَجَلَات : كتاب المُهود || كتاب الأحكام  
|| كتاب يُكتب فيه القاضي صورة الدعاوي والحكم فيها  
وصكوك المبايعات ونحوها لتبقى محفوظة عنده .

سَجَم - سَجْمٌ - سَجْمٌ وسَجَمًا الدمعُ : سال قليلاً أو كثيراً  
وانصبَّ || و - سَجَمًا وسَجْمًا وسَجَمَانًا ت العين  
أو السحابة الماء : أسائه وصَبَّه || و - سَجَمًا وسَجْمًا  
عن الأمر : أبطأ وانقبض .

سَجَم - تَسَجَمًا وتَسَجِيمًا الماء : صبَّه .  
السَّجَم - الماء || الدمع .

سَجَن - سَجَنَةٌ : حبة في سَجْنٍ || و - الهَم :  
أضمره .

سَجَن - تَسَجِينًا الشيء : شققه .

السَّجَن - ج سَجُون : الحبس .

السَّجُود - هو الخُرُور لشخص بقصد التوقير والتعظيم ||  
العبادة .

السَّجُور - ما يُسَجَر به الثنود من حطبٍ ونحوه .

السَّجُوع - ج سَجْعٌ وسَوَاجِع : «حامٌ سَجُوعٌ» :  
يهدر ويردّد صوته .

السَّجُول - «عينٌ سَجُولٌ» : غزيرة الدمع .

السَّجُوم - ج سَجُومٌ : «عينٌ سَجُومٌ» : تسيل الدمع ||  
«ناقةٌ سَجُومٌ» : كثيرة الدر .

السَّجِيَّة - ج سَجِيَّات وسَجَايا [سجور] : الطبيعة والخلق .  
السَّجِيس - «ماءٌ سَجِيسٌ» : سَجِسٌ .

السَّجِيف - السَّجْف .

السَّجِيل - النصيب || «دلوٌ سَجِيلٌ» : ضخمة ||  
«ضربٌ سَجِيلٌ» : صلبٌ شديد .

السَّجِيل - حجارة كالطين اليابس (فارسية) .

السَّجِيلَة - «دلوٌ سَجِيلَةٌ» : ضخمة .

السَّجِين - المسجون ، ج سَجَنَاء وسَجَنِيَّ || المسجونة ،  
ج سَجَنِيَّ || «ضربٌ سَجِينٌ» : شديدٌ يثبت المضروب  
مكانه ويحبسه .

السَّجِينَة - ج سَجَاين : المسجونة .

سَح - سَحًا [سح] : سَمِنَ غاية السَمِن || و - الماء :  
صبَّه صبًّا متتابعًا غزيرًا || و - هُ : ضربه || و - سَحًا

وسُحُوحًا : سال وانصبَّ غزيرًا || و - سُحُوحًا  
وسُحُوحَةً تِ الشاةُ : سمت غاية السَمِن فكأنها من  
سمنها تصبُّ الودك أي الدسم .

سُجْر - البحرُ : هاج وارتفعت أمواجه .

السُّجْر - مص || صوت الرعد || «بئرٌ سَجْرٌ» :  
ممتلئة .

السُّجْر - في العين : هو أن يخالط بياضها حمرةً .

السُّجْرَاء - مؤنث الأسجَر .

السُّجْرَة - ج سُجْرٌ : الماء الذي يسحر أي يملأ النهر ||  
و - في العين : السُّجْر .

سَجِسَ - سَجَسًا الماء : كدر وتغيَّر .

سَجَسَ - تَسَجِيسًا المنهلُ : أتت مائه وفسد .

السَّجَس - «ماءٌ سَجَسٌ» : كثيرٌ متغيَّر .

السَّجَس - مص || الكدْر || الفساد .

السَّجَس - «ماءٌ سَجَسٌ» : سَجِسَ .

سَجَع - سَجَعًا الخطيبُ : نطق بكلامٍ مَقْفَى له فواصل  
|| و - تِ الحَمَامَةُ : هدرت ورددت صوتها || و - تِ  
الناقةُ : مدت حينها وكذلك القوسُ .

سَجَع - تَسَجِيعًا الخطيبُ والحمامةُ : بمعنى سَجَع وشُدَّد  
للمبالغة .

السَّجَع - ج أسَجَاع : الكلام المَقْفَى ، كقولك «المَيِّنةُ  
ولا الدَّيِّنةُ» .

السَّجَعَة - القطعة من الكلام المُسَجَع .

سَجَعًا - سَجَعًا البيتُ : أرخى عليه سَجَعًا .

سَجَعًا - سَجَعًا : دقَّ خصره وضمَّر بطنه .

سَجَعًا - تَسَجِيعًا البيتُ : سَجَعَهُ .

السَّجَف - ج سَجُوفٍ وأسَجَاف : السَّجْف .

السَّجَف - ج سَجُوفٍ وأسَجَاف : السُّرَّ عمومًا ||  
الستران بينهما فُرْجَة أو الشِقُّ من السترين المقروين على  
الباب .

سَجَل - سَجَلًا الماء : صبَّه || و - به : رمى به من  
فوق .

سَجَل - تَسَجِيلًا الكتابُ : قرأه قراءةً مُتصلةً || و -  
الرجلُ : كتب السَّجَل || و - الأوراقُ : قَبدها في المحاكم

والمجالس || و - القاضي عليه : حكم || و - عليه بكذا :  
شهر به ووسمه || و - له بماله : قرَّره وأثبته له || و - هُ

بالشيء : رماه به من فوق .

السَّجَل - مص || و - ج سَجَالٍ وسُجُول : الدلو العظيمة  
فيها ماء قلٌّ أو كثر || ملء الدلو || الضرع العظيم || الرجل  
الجواد || العطاء || النصيب .

« جاء بسحب ذبيلة » أي يمشي متبخترًا || و - الخيط  
عند العامة : مده || و - السيف : سلته (عامية) || و -  
شيكًا : طلب أن يسلم لأمره أو لأمر شخص آخر مبلغ  
من المال يُقَطَّع من حسابه في مصرف أو سواه .  
السُّحْب - مص || التَّعِين بواسطة الحظ ، نقول « سَحَبُ  
اليانصيب » .

السُّحْبَة - الغشاوة على العين || فَضْلَةُ ماء في الغدير .  
سَحَتَ - سَحَاتَ : اكتسب السُّحْتَ أي المال الحرام  
|| و - ه : أهلكه واستأصله || ذبحه || و - الشحم عن  
اللحم : قشره || و - وحة الأرض : محاء .

سَحَتَ - تَسَحَّتْ : اكتسب السُّحْتَ أي المال الحرام .  
السُّحْت - ج أسحَات : الحرام || ما خُبْتُ وقُبِح من  
المكاسب فلزم عنه العار كالرشوة .

السُّحْت - مص || الثوب البالي || العذاب .  
السُّحْت - ج أسحَات : السُّحْت .  
السُّحْتَاء - « أرض سحْتاء » : لا رِيح فيها .  
السُّحْتوت - الثوب الخلق || السُّوَيْق القليل الدسم الكثير  
الماء || الشيء القليل .

السُّحْتِي - الثوب الخلق .  
السُّحْتِيَت - السُّوَيْق القليل الدسم الكثير الماء || الشيء  
القليل .

سَحَّرَ - سَحَّرَا ه : استأله وفتنه وسلب لبه || خدعه ||  
عمل له السُّحْر || أصاب سَحْرَه || و - ه عن كذا :  
صرفه وأبعده || و - الفضة : طلاها بالذهب || و - عن  
الأمر : تباعد || و - سَحَّرَا وسَحَّرَا المطر الطين : أفسده  
فلم يصلح للعمل .

سَحَّرَ - سَحَّرَا ه : انقطع سَحْرَه من جذبته بالدلو أو  
نحو ذلك || بَكَر .  
سَحَّرَ - تَسَحَّرَا ه : عمل له السُّحْر || أعطاه أو أطعمه  
السُّحُور || غذاه وعَلَّه .

السُّحْر - ج سُحُور وسُحْر وأسْحَار (ع ا) : الرثة .  
السُّحْر - ج سُحُور وسُحْر وأسْحَار (ع ا) : الرثة .  
السُّحْر - مص || و - ج أسْحَار وسُحُور : ما لطف  
مأخذه ودق || إخراج الباطل في صورة الحق || ما يفعله  
الإنسان من الحيل ؛ ومنه « إنَّ من البيان لسِحْرًا » ||  
ما يستعان في تحصيله بالتقرب من الشيطان مما لا يستقل  
به الإنسان || الفساد || « السُّحْر الكلامي » : غرابة الكلام

السُّحْر - تمر يابس منفرد .

السُّحْر - السُّحْر .

سَحَا - سَحِيًا [سحو] ه : قشره || و - الطين :  
جرفه || و - الشمر : حلقه || و - سَحْوًا الكتاب :  
شدّه بِسِحَاءة .

سَحَى - تَسَحَّى [سحو] الكتاب : سَحَاه .

السُّحَاء - ج أسْحِيَة [سحو] من الكتاب : ما يُشَدُّ به .  
السُّحَاء - [سح] : « غارة سَحَاء » : شعواء تسحّ البلاء  
على العدو ومن غير تلبُّث .

السُّحَاء - [سحو] : صانع السُّحَاءة .

السُّحَاءَة - [سحو] : واحدة السُّحَاء || و - ج سَحَايَا  
(ع ا) : غلاف الدماغ || « إتهاب السُّحَايَا » : انظر  
السُّحَايَا .

السُّحَاب - ج سُحُب : الغيم .

السُّحَابَة - فَضْلَةُ ماء في الغدير .

السُّحَابَة - ج سَحَابِيَت : واحدة السُّحَاب || « سَحَابَة » :  
طَوَال ؛ يقال « سرنا سَحَابَة يومنا » ، و « أقت عنده  
سَحَابَة عام » .

السُّحَابَة - الجارور .

السُّحَاءَة - ج سَحَى [سحو] : الساحة || الناحية .

السُّحَاح - [سح] : الهواء .

السُّحَاحَة - [سح] : « عين سَحَاحَة » : غزيرة الدمع .  
السُّحَار - الساجر .

السُّحَارَة - (ع ا) : الرثة || و - من الشاة : ما يقتلعه  
الجزار من الرثة والحلقوم ، وتسعيه العامة « المِعْلَاق  
والقَصَبَة » .

السُّحَارَة - نوع من الصناديق (عامية) .

السُّحَاف (طب) : داء الليل .

السُّحَالَة - بُرَادَة الذهب أو الفضة || قشر البر أو الشعير  
ونحوهما || سفالة القوم .

السُّحَام - السَّوَاد .

السُّحَام - السَّوَاد .

السُّحَايَا - [سحو] : جَمْع السُّحَاءة || « إتهاب السُّحَايَا »

(طب) . مرض جرثومي يحدث التهابًا في غلاف الدماغ .

السُّحَايَة - كلُّ ما سُحِّيَ أي قُشِرَ عن الشيء || القطعة

من السحاب || حرقه السُّحَاء || و - (ع ا) : السُّحَاءَة .

سَحَبَ - سَحَبَا ه : جرّه على وجه الأرض ؛ ومنه

ولطافته المؤثرة في القلوب ، المحولة إياها من حال إلى حال كالسحر .  
 السَّحَر - ج أشخار : آخر الليل قبيل الصبح || طرف كل شيء || « السَّحَرُ الأعلى » : ما قبل انصداع الفجر ، والسَّحَرُ الآخر عند انصداعه || و - ج سُحُورٌ وسُحُرٌ وأشخار (١٤) : الرِّثَّة .  
 السَّحِير - الذي انقطع سحره من جذبه بالدلو أو نحو ذلك .  
 السُّحْرَةُ - السَّحَرُ الأعلى .  
 السَّحْرِيُّ - السَّحَرُ .  
 السَّحْرِيَّة - السَّحَرُ .  
 السُّحْسَاح - [سحسح] من المطر : السَّحْسَاحُ .  
 السَّحْسَاح - [سحسح] : ساحة الدار || و - من المطر : الشديد يسحّ ويقشر وجه الأرض .  
 سَحَفًا - سَحَفًا الشَّعْرَ عن الجلد : كسطه || و - الرأس : حلقه || و - تِ الرِّيحُ السَّحَابَ : ذهبت به .  
 السَّحْفَةُ - ج سَحَافٌ : الشحمة التي على الظهر .  
 سَحَقَ - سَحَقًا هُ : دَقَّهُ أَشَدَّ الدَّقِ || أهلكه || و - القملة : قتلها || و - الثوب : أبلاه || و - تِ الرِّيحُ الأرضَ : قشرت وجهها بشدة هبوبها || و - الرأس : حلقه || و - الشيء الشديد : لَبِنَهُ || و - تِ العَيْنُ دَمْعًا : أَجْرَتَهُ .  
 سَحِقَ - سَحَقًا : بَعُدَ .  
 سَحِقَ - سَحَقًا : بَعُدَ || و - سُحُوقَةٌ تِ النخلة : طالت || و - الثوب : بَلِيَ .  
 السُّحُق - البعد ؛ يقال « سَحَقًا له » أي أبعده الله عن رحمته ، وهو منصوب على المصدرية أي سحقه سحقا .  
 السُّحُق - السُّحُقُ .  
 سَحَلَّ - سَحَلًا الشيء : قشره || نَحْتَهُ || سَحَقَهُ || و - هُ مائة سوط : ضربته .  
 السَّحَلَب - [سحلب] (ن) : نبات عشبي معمر من فصيلة السحلبيات . أنواعه عديدة || مادة نشوية تُطبخ وتؤكل ؛ وهي تُستخرج من عناقيل بعض أنواع السحلبيات || و - (ط) : طعام حلو يُصنع من هذه المادة .  
 السَّحَلْبِيَّات - (ن) : فصيلة النباتات السحلبية ، متميزة بتركيبها ولا سيما تركيب أزهارها . يوجد منها أنواع عديدة ، على الأخص في البلدان القطبية . بعض أنواعها ينتج

مادّة تُشرب كالشاي .  
 سَحِمَ - سَحِمًا : اسودَّ .  
 سَحُمَ - سَحُمًا : اسودَّ .  
 سَحَمَ - تَسَحِيمًا وجهه : سوده .  
 السُّحْم - مطارق الحدّاد .  
 السَّحْم - الحديد .  
 السَّحْمَاء - مؤنث الأسحَم للأسود .  
 السُّحْمَة - السواد .  
 السَّحْمَة - الكتلة من الحديد .  
 سَحَنَ - سَحَنًا الحجر : كسره || و - الشيء : دَقَّهُ || و - الخشبة : دلّكها حتى تنعم أو تلين .  
 السَّحْنَاء - السَّحْنَة .  
 السَّحْنَاء - السَّحْنَة .  
 السَّحْنَة - الهيئة واللون || لَبِنُ البشرة والنعمة .  
 السَّحْنَة - السَّحْنَة .  
 السَّحُوح - [سح] : « سَحَابَةٌ سَحُوحٌ » : شديدة المطر .  
 السُّحُور - ما يؤكل ويُشرب عند السَّحَر .  
 السُّحُوف - المطرة التي تجرف ما مرّت به || « ناقة سَحُوفٌ » : ناقة ذهب شحمها .  
 السَّحُوق - ج سَحُوقٌ : « نَخْلَةٌ سَحُوقٌ » : طويلة .  
 السَّحِيت - « رَجُلٌ سَحِيتٌ » : سَحَتٌ || « مال سَحِيتٌ » : مُتَلَفٌ هَالِكٌ .  
 السَّحِير - الذي انقطع سحره من جذبه بالدلو أو نحو ذلك || المشتكي بطنه || العظيم البطن .  
 السَّحِيف - صوت الرّيح متى طحنت || صوت حلب اللبن .  
 السَّحِيفَة - ج سَحَائِفٌ : المطرة التي تجرف ما مرّت به || ما قشرته من الشحم .  
 السَّحِيق - البعيد || « مِسْكٌ سَحِيقٌ » : مسحوق .  
 السَّحِيقَة - ج سَحَائِقٌ : مؤنث السَّحِيق || المطرة الشديدة تجرف ما مرّت به .  
 سَحَا - سَحَاً وسَخَاءً وسَخَاوَةً وسُخُوًا وسُخُوءًا . [سخو] : كان سَخِيًا || و - سَخُوًا النارَ : جرف جمرها وسهل اتقادها || و - القِدْرَ : سهل اتقاد النار تحتها || و - الرَجُلُ : سكن من حرّكه || و - سَخُوًا وسَخِيًا النارَ : جرف جمرها وسهل اتقادها || و - القِدْرَ : سهل اتقاد النار تحتها || و - الرَجُلُ : سكن من حرّكه .

- السَّخَاةُ - ج سَخَاءٌ [سَخَو] (ن) : بَقْلَةٌ .  
 السُّخَاةُ - مص || الضَّعْفُ فِي كُلِّ شَيْءٍ .  
 السُّخَامُ - الفَحْمُ || سَوَادُ القِدْرِ || و- (ز) : مَرَضٌ يَصِيبُ الأوراقَ فِي بَعْضِ النَباتاتِ مِثْلَ الكَرْمِ والزَيْتُونِ وَشَجَرِ اللِّيمونِ والخَوْخِ والجَوْزِ ، فَيَحْدُثُ عَلَيْهَا طَبَقَةٌ سَوْدَاءَ شَبِيهَةٍ بِسَوَادِ القِدْرِ || الرِّيشُ اللَّيْنُ نَحْتِ أَجْنَحَةِ الطَّيْرِ || الخَمْرُ السَّلْسِيَّةُ || « لَيْلُ سَخَامٍ » : أَسْوَدٌ .  
 السُّخَامِيُّ - الخَمْرُ السَّلْسِيَّةُ .  
 السُّخَامِيَّةُ - الأَسْوَدُ .  
 السُّخَامِيَّةُ - الخَمْرُ السَّلْسِيَّةُ .  
 السُّخَانَةُ - شَبهُ إِبريقٍ مِنَ النِّحاسِ لِتَسخِينِ المَاءِ بِهِ .  
 السُّخَاوَةُ - [سَخَو] : الجُودُ .  
 السُّخَيَّانُ - السُّخَيَّانُ (فَارِسِيَّةٌ) .  
 السُّخَيَّانُ - جِلْدُ المَاعِزِ إِذَا دُبِغَ (فَارِسِيَّةٌ) .  
 سَخَّرَ - سَخَّرِيًّا وَسُخَّرِيًّا هُ : كَلَّفَهُ عَمَلًا بِلا أَجْرَةٍ || قَهَرَهُ وَذَلَّهُ || و- سَخَّرَاتِ السَّفِينَةِ : جَرَتْ وَطَابَ لَهَا المَسِيرُ .  
 سَخَّرَ - سَخَّرًا وَسَخَّرًا وَسُخَّرًا وَسُخَّرًا وَسُخَّرَةً وَسُخَّرَةً بِهِ وَمِنْهُ : هَزَبِي بِهِ || يَقَالُ « أَنَا أَقُولُ هَذَا وَلا أُسَخِّرُ ، أَي لا أَقُولُ إِلا ما هُوَ حَقٌّ .  
 سَخَّرَ - تَسَخَّرًا هُ : كَلَّفَهُ عَمَلًا بِلا أَجْرَةٍ || قَهَرَهُ وَذَلَّهُ .  
 السُّخَّرَةُ - مِنْ أَوْ ما سَخَّرْتَهُ بِلا أَجْرَةٍ وَلا ثَمَنِ || العَمَلُ القَهْرًا وَبِلا أَجْرَةٍ || و- عِنْدَ العَامَّةِ : كُلُّ عَمَلٍ بِلا أَجْرَةٍ كَرَهًا أَوْ طَوْعًا || مَنْ يُسَخَّرُ بِهِ .  
 السُّخَّرَةُ - مَنْ يُسَخَّرُ مِنَ النَّاسِ .  
 السُّخَّرِيُّ - الأَسْمُ مِنَ سَخَّرَ .  
 السُّخَّرِيُّ - السُّخَّرِيُّ || العَمَلُ القَهْرًا وَبِلا أَجْرَةٍ .  
 السُّخَّرِيَّةُ - الأَسْمُ مِنَ سَخَّرَ .  
 سَخِطَ - سَخِطًا الرَّجُلَ وَعَلَيْهِ : غَضِبَ عَلَيْهِ || و- الشَّيْءُ : كَرِهَهُ .  
 السُّخُطُ - ضِدُّ الرِّضَى ، وَقَبيلُ إِتْنِهِ لا يَكُونُ إِلا مِنَ الكِبْرَاءِ وَالعِظَاءِ .  
 السُّخُطُ - السُّخُطُ .  
 السُّخُطُ - السُّخُطُ .  
 سَخُفَ - سَخُفًا وَسَخَافَةً : كانَ ضَعِيفَ العَقْلِ || و- الغَزْلُ : رِقَّةٌ || و- السَّقَاءُ : وَهْيُ .  
 سَخِفَ - تَسَخَّيفًا هُ : جَعَلَهُ سَخِيفًا .
- السُّخْفُ - ضَعْفُ العَقْلِ خَاصَّةً .  
 السُّخْفُ - السُّخْفُ || رِقَّةُ العَيْشِ .  
 السُّخْفَةُ - رِقَّةُ العَقْلِ || الهِزَالُ وَالضَّعْفُ .  
 السُّخْفَةُ - السُّخْفَةُ .  
 السُّخْلُ - ج سُخْلٌ وَسُخَالٌ : الضَّعِيفُ || و- مِنَ القَوْمِ : رَذِيلُهُمْ .  
 السُّخْلَةُ - ج سُخْلٌ وَسُخَالٌ وَسُخْلانٌ وَسُخْلَةٌ (ح) : وَلَدُ الشَّاةِ .  
 سَخَّمَ - تَسَخَّيْمًا [سَخَم] اللَّحْمُ : أَتَنٌ || و- اللهُ وَجْهَهُ : سَوْدَهُ || و- هُ بِصَدْرِهِ : أَغْضَبَهُ || و- المَاءُ : سَخَّنَهُ || و- تِ الرَّأءَةَ وَجْهَهَا عِنْدَ العَامَّةِ : طَلَّئَهُ بِالسُّخَامِ مِنَ شِدَّةِ الحِزَنِ .  
 السَّخَمُ - السَّوَادُ .  
 السُّخْمَاءُ - مَوْثُ الأَسْحَمِ .  
 السُّخْمَةُ - السَّوَادُ || الحِقْدُ || الغَضَبُ .  
 سَخَنَ - سَخُونَةً وَسَخَانَةً وَسَخَنًا وَسَخْنًا وَسَخْنَةً : كانَ سَخْنًا أَي حارًّا || و- الرَّجُلُ عِنْدَ العَامَّةِ : مَرَضٌ كَأَنَّهُ مَأخُوذٌ مِنَ سَخُونَةِ الحُمَّى ثُمَّ أُطْلِقَ || و- سَخْنًا هُ بِالضَّرْبِ : ضَرَبَهُ ضَرْبًا مَوْجَعًا .  
 سَخِنَ - سَخُونَةً وَسَخَانَةً وَسَخَنًا وَسَخْنًا وَسَخْنَةً : كانَ سَخْنًا || و- سَخَنًا وَسَخُونًا وَسَخْنَةً تِ عَيْنُهُ : نَقِيضُ قَرَّتِ .  
 سَخِنَ - سَخُونَةً وَسَخَانَةً وَسَخَنًا وَسَخْنًا وَسَخْنَةً : كانَ سَخْنًا .  
 سَخِنَ - تَسَخِينًا الشَّيْءَ : صَبَّرَهُ سَخْنًا .  
 السُّخْنُ - الحارُّ .  
 السُّخْنُ - الحارُّ || الحُمَّى .  
 السُّخْنانُ - الحارُّ .  
 السُّخْنانُ - الحارُّ .  
 السُّخْنانُ - الحارُّ .  
 السُّخْنانُ - الحارُّ .  
 السُّخْنَةُ - السُّخْنُ .  
 السُّخْنَةُ - السُّخْنُ .  
 السُّخْنَةُ - السُّخْنُ .  
 السُّخْنَةُ - السُّخْنُ .  
 سَخَوُ - سَخَاً وَسَخَاءً وَسَخَاوَةً وَسُخْرًا وَسُخْوَةً [سَخَو] : كانَ سَخِيًّا .  
 السُّخْوَةُ - الحارُّ || الحُمَّى .

السَّدَاة - ج أسديّة [سدي] من الثوب : خلاف اللحمه وهو ما مُدَّ من خيوطه ، والعامّة تقول مدّة || و - (ز) : العضو الذكر في الزهرة . وهي مركبة من المثبر وفيه اللقّاح ، ومن الخيط وهو يحمل المثبر .  
السَّدَاجة - السَّدَاجة (عامية) .

السَّدَاد - [سدّ] (طب) : داء في الأنف يمنع تنسّم الرياح .  
السَّدَاد - [سدّ] : الرشاد والصواب والاستقامة || و - عند العامّة : وفاء النقد من الدين بالعروض والعقارات ونحو ذلك .

السَّدَاد - [سدّ] : ما يُسَدُّ به || اللبن الذي يبس في إحليل الناقة فسدّ مجرى اللبن .

السَّدَاد - [سدّ] : «رجلٌ سدّادٌ» : مستقيم .

السَّدَاة - [سدّ] : ما يُسَدُّ به .

السَّدَار - شبه الكيلة تُعرّض في الخباء .

السَّدَار - الذي يبيع ورق السندر .

سُدَّاسٌ - يقال «جاؤوا سُدَّاساً» أي سته سته وهو غير منصرف .

السُدَّاسِيّ - المركب من سته أو ذو السته || الكلمة المركبة من ستة أحرف نحو زنجبيل || و - (هـ) : المُضَلَعُ السُدَّاسِيّ .

السُدَّاقَة - السُّر .

السُدَّان - هو ، عند الحدادين والأساكفة وغيرهم ، آلة يُطَرَّقُ عليها الحديد ونحوه . والصواب «السُدَّان» .  
السُدَّانَة - «سِدَانَةُ الكعبية» : خِدْمَتُهَا .

السُدَّة - ج سُدَد [سدّ] : باب الدار || ما حول الدار من الرواق || السُدَّاد || ما يُجَلَسُ عليه كالمخبر || الرتبة والمنصب ؛ يقال «جلس فلان في سُدَّة الوزارة» .

سَدَحَ - سَدَحًا هُ : صرعه || ذبجه وبسطه على الأرض || قتله || و - بالمكان : أقام .

سَدَحَ - تَسَدِيحًا هُ : قتله .

سَدَدٌ - تَسَدِيدًا [سدّ] الرُّمَحُ : قومه || و - البندقية الى الصيد : صوّبها اليه || و - هُ : أرشده الى الصواب || و - الدين : وفاه .

السَّدَد - [سدّ] : ما كان سديداً || الرشاد والصواب والاستقامة .

سَدَّرَ - سَدَّرًا وسُدُورًا الشَّعْرُ : سدله || و - الثوب : شقّه || أرسله طويلًا || و - الرجلُ في البلاد : ذهب .

سَخِي - سَخًا وسَخَاءً وسَخَاوَةً وسُخُوًا وسُخُوَةً [سَخِي] : كان سَخِيًّا .

السَّخِيّ - ج أسخياء وسُخَوَاء [سَخِي] : الجواد .

السَّخِيَّة - ج سَخَايا وسَخِيَّات : مؤنث السَخِيّ .

السَّخِيْف - ذو السخافة || «رجلٌ سَخِيْفٌ» : نزق خفيف || «سَخِيْفُ العَقْلِ» : ناقصه || «رَأْيٌ سَخِيْفٌ» : ضعيف || «ثوبٌ سَخِيْفٌ» : قليل الغزل || «سحابٌ سَخِيْفٌ» : رقيق .

السَّخِيْمَة - ج سَخَائِم : الضغينة .

السَّخِين - ما ليس بحار ولا بارد || «بكى بدمع سَخِين» : بكى أحرَّ بكاء .

السَّخِين - ج سَخَائِين : المسحاة || سَكِينُ الجَزَارِ || مِقْبَضُ المِحْرَاتِ || «ماءٌ سَخِينٌ» : حارٌّ || «ضَرْبٌ سَخِينٌ» : مؤلم .

السَّخِيْمَة - الطعام الحارُّ || طعامٌ من الدقيق .

سَدَّ - سَدًّا [سدّ] الإِنَاءُ : نقيض فتحه || و - الثلثة : ردمها وأصلحها || و - الباب : أغلقه || و - سَدَّدًا وسَدَّدَا : كان سَدِيدًا ومُصَيَّبًا || و - الشيء : استقام .  
السَّدَّ - ج أسدّاد وسُدُود [سدّ] : الحاجز بين الشيتين || الجبَل || و - ج سُدُود : السحاب الأسود الساد للأفق || و - ج سِدْدَة : الوادي فيه حجارة وصخور يبقى فيه الماء زمانًا || الوادي مطلقًا || الظلّ .

السَّدَّ - ج أسدّاد وسُدُود [سدّ] : الحاجز بين الشيتين || الجبل || «السَّدَّ الدُّخْرُوجُ» (اع) : هو السد الذي يمكن إدارته وفتح المكان الذي يسده || و - ج أسدّة : الغيب مثل العمى .

السَّدَّ - الكلام الصحيح || و - ج سُدُود عند العامّة : حاجزٌ يُقام في النهر يجتمع الماء خلفه .

سَدَى - سَدَى [سدي] الثوب : أقام سداه .

سَدَى - تَسَدِيَّةُ الثوب : أقام سداه || و - الأرض : ندّاها || و - اليد : أَحْسَنَ || و - إليه معروفًا : اتَّخَذَهُ عنده .

السُدَى - [سدي] : «سُدَى» : دون فائدة ، باطلاً ؛ يقال «ذهب تبعه سُدَى» .

السُدَى - [سدي] من الثوب : ما مُدَّ من خيوطه وهو خلاف اللحمه ، والعامّة تقول مدّة ، ج أسديّة || التُدَى أو نَدَى الليل || الشُّهْدُ || «سُدَى» : دون فائدة .

مندفن أو مُتَغَيَّر من طول المكث .  
 السَّدَم - « ماء سُدْم » ج مياه سُدْم وأسَدَام وسِدَام :  
 سُدْم .  
 السَّدَم - الهم مع التَّدَم || العيظ مع حزن || « ماء سَدَم »  
 ج مياه سُدْم وأسَدَام وسِدَام : سُدْم .  
 السَّدِيم - « ماء سَدِيم » ج مياه سُدْم وأسَدَام وسِدَام :  
 سُدْم .  
 السَّدَمَان - مَنْ به سَدَم .  
 سَدَن - سَدَنًا وسَدَانَةٌ : خدم الكعبة أو بيت صنم ||  
 كان بَوَابًا أو حاجبًا .  
 السَّدُوس - الطَّبْلَسَان .  
 السَّدُوس - السَّدُوس .  
 سَدِي - سَدِيٌّ [سدي] ت: الأرض أو الليلة : كثر  
 نداها .  
 السَّدِيَّة - [سدي] : « أرض أو ليلة سَدِيَّة » : كثر نداها .  
 السَّدِيح - المُلْتَمَى على ظهره .  
 السَّدِيد - [سد] : ذو السَّدَاد القاصد الى الحق .  
 السَّدِير - نهر بناحية الحيرة || أرض في اليمن || العشب ||  
 « سَدِير النخل » : مُجْتَمَعُهُ .  
 السَّدِيرِي - النسبة الى السدير وهي أرض في اليمن ؛  
 ومنه « البرود السَّدِيرِيَّة » .  
 السَّدِينِس - ج سُدُنِس : جزء من سَنَّة || المركب من  
 سَنَّة أو ذو السَنَّة || الشاة أتت عليها السنة السادسة .  
 السَّدِيْفَة - ج سَدَائِف : الناقة السميئة .  
 السَّدِيل - ج سُدُل وأسَدَال وسَدَائِل : شيء يعرض في  
 شُقَّة العِجَاء أو هو سِتر حَجَلَة المرأة || ما أُسْبِل على المودج  
 ونحوه || ما نَسِيه بالشاشة البيضاء التي تُعْرَض عليها الصور  
 السينائية .  
 السَّدِيم - ج سُدْم : الضباب أو الرقيق منه || و - (فك) :  
 يقع في الكرة السماوية ضعيفة النور منها ما هو نجْم  
 غازات مضيئة ومنها يضم العديد من الكواكب || و - ج  
 سِدَام ، الكثير الذِّكْر .  
 السَّدَائِق - (ح) : الصقر (فارسية) .  
 السَّدَاب - (ن) : نبات من فصيلة السَّدَائِيَّات ، قوي  
 الرائحة ، أزهاره صغيرة قلما ترى . يُزْرَع في أوروبا  
 وآسيا . له بعض الفوائد الطيبة ، لكن استعماله خطير  
 للغاية .

فيها لا ينثي .  
 سَدِير - سَدَرًا وسَدَارَةٌ : تخير || كان لا يُبالي بما يصنع ||  
 و - البعير : تخير بصره من شدة الحر .  
 السَّدِير - ج سُدُور (ن) : شجر التَّبَق .  
 السَّدِير - البحر || المنحير .  
 السَّدِيرَة - ج سِدْرَات وسِدْرَات وسِدْر (ن) :  
 واحدة السِدْر .  
 السَّدِيرَة - المنحيرة || « ناقة سَدِيرَة » : هرمة .  
 سَدَس - سَدَسًا القوم : كان سادسهم || أخذ سُدُسَ  
 مالهم .  
 سَدَس - سَدَسًا الشيء : جعله ذا ستة أركان أو محوها .  
 السَّدَس - ج أسَدَاس : جزء من سَنَّة || يقال « هو  
 يضرب أخماسًا لأسداس » أي يسمي في المكر والخديعة .  
 السَّدَس - أن تُقَطَّع الإبل عن الماء خمسة أيام ثم ترد  
 في السادس .  
 السَّدَس - ج أسَدَاس : السَّدَس .  
 سَدَف - سَدَفًا الحجاب : أرخاه .  
 السَّدَف - ج أسَدَاف : الظلمة .  
 السَّدَفَاء - مؤنث الأسَدَف .  
 السَّدَفَة - الظلمة || الباب || سترة تكون على الباب تقيه  
 من المطر .  
 السَّدَفَة - السَّدَف .  
 سَدَل - سَدَلًا الشَّعْر أو الثوب : أرسله وأرخاه || و -  
 الثوب : شقهُ || و - في البلاد : ذهب .  
 سَدَل - سَدَلًا : كان فيه ميل .  
 سَدَل - سَدَلِيًّا الشَّعْر أو الثوب : أرسله وأرخاه .  
 السَّدَل - ج أسَدَال وسُدُول وأسَدُل : السَّتر . يقال  
 « أرخى الليل سُدُولَهُ » أي أرسل أستار ظلمته .  
 السَّدَل - ج أسَدَال : العِقْد يطول الى الصدر || و - ج  
 أسَدَال وسُدُول وأسَدُل : السَّتر ؛ يقال « أرخى الليل  
 سُدُولَهُ » أي أرسل أستار ظلمته .  
 سَدَم - سَدَمًا الباب : رده .  
 سَدِيم - سَدِيمًا : كان يو سَدِيم || و - الماء : تغير لطول  
 عهده وطحلب ووقع فيه تراب وغيره حتى اندفن ||  
 و - بالشيء : هج به وحرص عليه .  
 سَدَم - سَدَمِيًّا الماء طول عهده : غيره .  
 السَّدَم - « ماء سُدْم » ج مياه سُدْم وأسَدَام وسِدَام :

السَّرَاب - ما يُشاهد نصف النهار من اشتداد الحر كأنه ماء تنعكس فيه البيوت والأشجار وغيرها || يُضرب به المثل في الكذب والخداع ؛ يقال « هو أُخْدَعُ من السَّرَاب ». السَّرَاة - ج سَرَوَات [سرو]: الظَّهْر || ارتفاع النهار || و - من الطريق : أعلاه ومنته || « سَرَوَاتُ القَوْم » : سادتهم ورؤسأؤهم .

السَّرَاة - [سري]: أعلى كل شيء || « سَرَاةُ الجبل » : أعلاه || « سَرَاةُ الضحى » : أوله .

السَّرَاج - ج سُرُج : إناء يُجعل فيه زيت أو نحوه فيصعد في فتيلة ويتحلل الى مواد مشتعلة في طرفها عندما تمسُّ النار فيستضاء به || « سِرَاجُ الليل » (ج) : دابة في ذنبها مادة مُنيرة ؛ ويقال لها الحُجَاب .

السَّرَاج - الكذاب || صانع السُرُوج .

السَّرَاجَة - حرفة السَّرَاج .

السَّرَاح - الاسم من التَّسْرِيح || « أَطْلَقَ سَرَاحَهُ » : أفرج عنه ، أخلَّى سبيله .

السَّرَاد - ما أُضرب به العطش من الثمر .

السَّرَاد - ما يُحْرز أو يُثَقَّب به .

السَّرَاد - الذي يصنع السَّرْد أي الدروع والحلقات .

السَّرَادِق - ج سَرَادِقَات : القسطاط الذي يمدُّ فوق صحن البيت || الخيمة || الغبار أو الدخان المرتفع المحيط بالشيء .

السَّرَار - [سر]: محض النسب وأفضله || « سَرَارُ الوادي » : أفصل مواضعه || « سَرَارُ الشهر » : آخر ليلة منه .

السَّرَار - [سر]: الخطوط في الجبهة أو الكف || الخطوط عمومًا ؛ ج أَسْرَة || و - من الشهر : آخر ليلة منه .

السَّرَارَة - [سر]: الخلوص || و - ج سَرَار : محض النسب وأفضله || بطن الوادي || « سَرَارَةُ الشيء » : طبيه وخالصة || « سَرَارَةُ العيش » : خيره وأفضله .

السَّرَاط - من السيوف : القَطَّاع .

السَّرَاط - السبيل الواضح .

السَّرَاط - السَّرَط .

السَّرَاطِي - السيف القَطَّاع || السريع الاستراط والبلع ، الأكل .

السَّرَاف - أكل السُرْفَة لورق الشجر .

السَّرَاق - مبالغة السَّارِق .

السَّرَاقَة - اسم ما سُرق .

السَّدَاجَة - البساطة ، سلامة النية .

السَّدَق - ليلة الوقود وهي ليلة مشهورة عند الفُرس (فارسية) .

سَرَّ - سُورًا وَمَسَرَّةً وَسُرًّا وَسُرِّيً وَسَرِيَّةً [سر]: أعجبه وأفرحه || و - سَرًّا فَلَانًا : حياه بالمسرة أي بأطراف

الرياحين || طعنه في سُرته || و - الصبي : قطع سُرته || و - سَرًّا : اشتكى سُرته .

سُرَّ - سُورًا : فرح || و - الصبي : قطع سُرته حين الولادة .

السَّرَّ - يُطلق بمعنى السرور || و - ج أَسْرَة : ما تقطعه القابلة من سُرّة الصبي || و - ج أَسْرَار وجج أسارير :

الخط في الكف أو الجبهة .

السَّرَّ - ج أَسْرَار [سر]: ما يكتمه الإنسان في نفسه ؛ يقال « سَرًّا » أي خفية || خالص الشيء || أطيب الشيء

وأفضله || الأرض الطيبة الكريمة || الأصل || الوسط || بطن الوادي || و - في العرف المسيحي : إشارة أو علامة

محسوسة ربها السيد المسيح لأجل تقديس النفوس وتدل على النعمة غير المحسوسة || « سِرُّ التَّيْلِيث » : هو عند

النصارى سر وجود ثلاثة أقانيم في الذات الإلهية || « سِرُّ التَّجَسُّد » عند المسيحيين : هو سر اتخاذ السيد المسيح ،

كلمة الله ، طبيعته البشرية في أحشاء مريم العذراء || و - ج أَسْرَة : جوف كل شيء ولثه || و - ج أَسْرَار

وجج أسارير : السَّرُّ || الطريقة .

سَرًّا - سُورًا وَسَرَاوَةً وَسَرًّا وَسُرِّيً وَسَرَاءً [سرو]: كان سَرِيًّا أي صاحب مروعة وسخاء .

سَرِّي - سُرِّيً وَسَرِيَّةً وَسَرِيَّةً وَسَرِيَّةً وَسَرِيَانًا وَمَسَرِّيً [سري]: سار ليلاً || و - به : أسراه || و - الهم :

ذهب || و - الدم في العروق : تَسَلَّسَل || و - عرق الشجرة : دَبَّ نَحْتِ الأَرْضِ .

سَرِّي - تَسَرِّيَّةً [سري] قائد الجيش : جَرَّد السَرِّيَّة || و - عنه أو عن قلبه : كشف عنه الهم .

السَّرِّي - [سري]: مص || سِيرَ الليل || « إِبْنُ السَّرِّي » : المسافر ليلاً .

السَّرَاء - [سر]: المسرة ورغد العيش ، وهي نقبض الضراء ؛ يقال « هو صديق لهم في السَّرَاء والضراء »

أي في الرخاء والشدة || القناة الجوفاء || البطحاء || « أرض سَرَاء » : طيبة .

السَّرَاء - [سري]: الكثير السُرِّي .

الفرس « (فك) : كوكبٌ || « امرأةٌ سُرَّةٌ » : تُبَيِّرُ الناسَ .  
السَّرَّةُ - طاقة الرياح .

السَّرْتِفِيكَا - راجع الشهادة الابتدائية .

سَرَجٌ - سَرَجًا : كذبٌ || و - تِ المرأَةُ شَعْرَهَا : ضفرتَه .  
سَرَجٌ - سَرَجًا : كذبٌ || حَسَنَ وجهَهُ .

سَرَجٌ - تَسْرِيجًا الحديثُ : اختلقه || و - الشيءُ :  
حَسَنُهُ || و - هُ اللهُ : وَقَّهَ || و - الشَّعْرُ : ضفِرُهُ ||

و - الثوبُ عندَ العائِمَةِ : خاطهُ خياطة متباعدة (فصيحها  
شَرَّجَه بالشين) .

السَّرْجُ - ج سُرُوجٌ : الرَّجُلُ وغلِب استعماله للخيل .

السَّرْجِنُ - الزبيل (فارسية) .

السَّرْجُونُ - الزبيل (فارسية) .

السَّرْجِينُ - الزبيل (فارسية) .

سَرَجٌ - سَرَجًا وَسُرُوحًا تِ المواشي : ذهبَت ترعى ||  
و - السيلُ : جرى جَرِيًا سهلًا || و - سَرَجًا المواشي :

أرسلها ترعى || و - هُ : أرسله || و - ما في صدره :  
أحرجه .

سَرَجٌ - سَرَجًا الرجلُ : خرج في أموره .

سَرَجٌ - تَسْرِيجًا المواشي : أرسلها ترعى || و - القومُ :  
أرسلهم وأطلقهم || و - الجنودُ : أعادهم الى الحياة المدنيَّة ،

الى منازلهم || و - الزوجةُ : طلقها || و - الشَّعْرُ : مَسَّطَهُ ||  
و - الأمرُ : سَهَّلَهُ || و - اليه رسولًا : أرسله || و -

اللهُ فلانًا للخير : وَقَّهَهُ || و - عنه : فَرَّجَهُ .  
السَّرْحُ - مص || و - ج سُرُوحٌ : الماشية || فناء الدار ||

كلُّ شجر طال أو كلُّ شجر لا شوكَ فيه .

السَّرْحُ - « خيلٌ أو ناقةٌ سُرْحٌ : سريعةٌ سهلة السير ||  
« مِشِيَّةٌ سُرْحٌ » : سهلة || « عطاءٌ سُرْحٌ » : بلا مَظَل .

السَّرْحَالُ - (ح) : الذئب .

السَّرْحَانُ - ج سِرَاحٌ وَسَرَّاحٌ وَسَرَّاحِينُ (ح) : اللذئب ||  
و - (ح) : الأسدُ || وسط الحوض || « ذئبُ السَّرْحَانِ » :

القعر الكاذب .

السَّرْحَانَةُ - (ح) : أنثى السَّرْحَانِ .

السَّرْحَةُ - واحدة السَّرْحِ || و - (ح) : الأتان أدركت  
ولم تحمل .

السَّرْحُوبُ - ج سَرَّاحِيْبُ (ح) : ابن آوى || الطويل  
المتناسب الأعضاء .

سَرَدٌ - سَرَدًا وسَرَادًا الدرْعُ : نسجها || و - الجلدُ :

السَّرَاقَةُ - في اصطلاح النجَّارين : منشار صغير له نصاب  
كالسكين .

السَّرَايَا - ج سَرَايَاتٌ : السَّرَايَةُ (فارسية) .

السَّرَايَةُ - ج سَرَايَاتٌ : مكان الدوائر الحكوميَّة || بلاط  
الملك (فارسية) .

سَرَأٌ - سَرَأٌ [سَرَأُ] تِ الجرادَةُ أو السمكةُ أو الضبَّةُ :  
باضت .

سَرَأٌ - تَسْرِئَةُ [سَرَأُ] تِ الجرادَةُ أو السمكةُ أو الضبَّةُ :  
باضت .

سَرَبٌ - سُرُوبًا الماءُ : جرى || و - الرجلُ : ذهب  
على وجهه || و - تِ الإبلُ : توجَّهت للرعي .

سَرَبٌ - سَرَبًا الإِنَاءُ : سال ما فيه || و - الماءُ من  
الإِنَاءِ : سال .

سُرَبٌ - دخل في خياشمه ومناذه دخانُ الفضة فأخذه  
حُضِرَ .

سَرَبٌ - تَسْرِيبًا القِرْبَةَ : صبَّ فيها الماءُ || و - الماءُ من  
الإِنَاءِ : أساله || و - الإبلُ : أرسلها قطعةً قطعةً ||

و - إلى الأشياءِ : أعطاني إياها واحدًا بعد واحدٍ ||  
و - الحافرُ : أخذ في الحفر بمنَّةٍ أو يسرةً || و - الرجلُ

في اصطلاح العائِمَةِ : رجع إلى بيته .

السَّرَبُ - الماشية || الوجهة || الطريق || الصدر .

السَّرَبُ - ج أسْرَابٌ : القلبُ || الطريقُ || جماعة النخل ||  
القطع من الطباء والطير وغيرها || « سُرْبٌ من الطَّائِرَاتِ » :

فئة صغيرة منها .

السَّرَبُ - ج أسْرَابٌ : القناة يدخل منها الماءُ || الماءُ  
السائل من المَزَادَةِ || الحفير تحت الأرض || جحر الوحش .

السَّرَبُ - الماءُ السائلُ || « مَزَادَةٌ سَرِبَةٌ » : سائلة .  
السَّرْبَالُ - ج سَرَابِيلُ [سربل] : القميص أو كل ما

يُلْبَسُ .

السَّرْبَةُ - ج سُرْبٌ : القطيع والجماعة من الطباء والخيل  
وغیرها || جماعة النخل || الصَّفُّ من الكَرَمِ || الطريقة ||

الشَّعْرُ وسط الصدر الى البطن .

سَرَبَلٌ - سَرَبَلَةٌ [سربل] هُ : ألبسه السَّرْبَالُ .

السَّرَّةُ - ج سَرَّاتٌ وسَرَّرَ [سَرَّ] (ع ١) : التجويف الصغير  
المعهود في وسط البطن || منفذ الغذاء الى الجنين ||

« سَرَّةُ الوادي » : بطنُهُ || أفضل مواضعه || « سَرَّةُ الحوض » :  
مستقر الماء في أقصاه || « سَرَّةُ البلدِ » : وسطُهُ || « سَرَّةُ



خَرَزَهُ || و - الشيء : ثقبه || و - الحديث أو القراءة :  
أجاد سياقتها || و - الصوم : تابعه || و - الكتاب :  
قرأه بسرعة || و - سَرَدًا : صار يسرد صومته .  
سَرِدَ - سَرَدًا : صار يسرد صومته .  
سَرَدَ - تَسَرِدًا النخل : صار ذا سَرَادٍ || و - الأديم ونحوه :  
ثقبه وخرزه .  
السَّرْد - مص || اسم لكل درع وحلق .  
السَّرْد - مص || التابع .  
السَّرْدَاب - ج سَرَادِيْب : بناء تحت الأرض || سَرَب  
يُخْفَرُ تحت الأرض لِيُنْقَلَدَ منه الى الخارج || و - (اع) :  
قبو قلعة أو حصن محمي من القنابل .  
سَرْدَق - سَرْدَقَةُ البيت : نصب السَّرَادِقِ عليه .  
السَّرْدِين - (ح) : نوع من السمك صغير ، من فصيلة  
الصابُوقِيَّاتِ ؛ يُكْبَسُ في الزيت والملح (فرنسية) .  
سَرَرٌ - تَسْرِيرًا [سَر] هُ : فَرَحُهُ .  
السُّرُر - [سَر] : ما تقطعه القابلة من سُرَّةِ الصَّيِّ ||  
خطوط الكف والجبهة .  
السُّرَر - السُّرُر || كَوْنُ الشيء أجوف || آخر ليلة من  
القمر .  
السُّرْمَام - ورم في حجاب الدماغ يحدث عنه حُمَّى  
واختلاط في الدهن (فارسية) .  
سَرَطَ - سَرَطًا وسَرَطَانًا الشيء : ابتلعه .  
سَرَطَ - سَرَطًا وسَرَطَانًا الشيء : سَرَطَهُ .  
السُّرَط - السريع الاستراط والبلع ، الأكل .  
السَّرَطَان - [سَرط] : الشديد الجري || و - (ح) :  
حيوان من القشريات ، عُشَارِيَّ الأقدام ، قصير الذيل .  
توجد منه أنواع عديدة يعيش أغلبها على شواطئ البحر  
وبعضها في المياه العذبة . كثير منها يُؤْكَلُ . تسميه  
العامة « السَّلَطُون » || و - النَّهْرِيَّ (ح) : حيوان نهري  
من القشريات العُشَارِيَّةِ الأَرْجُلِ الذِّيَالَةِ . يختلف عن  
السَّرَطَانِ بذيئه الطويل . يُصْطَادُ للحمه اللذيذ ||  
والسَّرَطَان (فك) : بُرْجٌ في السماء || و - (طب) :  
ورم خبيث في الجسم تظهر فيه عروق تشبه أَرْجُلِ  
السَّرَطَانِ .  
السَّرَطَةُ - السَّرَطُ .  
السَّرَطِيْط - السَّرَطُ .  
سَرِعَ - سَرَعَةً وسَرِعًا وسَرِعًا وسَرِعًا وسَرَاعَةً :

نقيض بَطُؤٌ .

سَرِعَ - سَرَعَةً وسَرِعًا وسَرِعًا وسَرِعًا وسَرَاعَةً :  
نقيض بَطُؤٌ .

السَّرْع - ج سُرُوع : قضيب الكرم الغض أو كل قضيب  
رطب .

السَّرْع - سير اللجام .

سُرْعَانٌ - [سرع] : اسم فعل للأمر مبني على الفتح  
بمعنى أسرع ؛ يقال « سُرْعَانُ القوم » أي أسرعوا يا قوم ||  
ويفيد التعجب نحو « لسُرْعَانَ ما فعلت » أي ما أسرع  
ما فعلت .

سُرْعَانٌ - سُرْعَانٌ || « سُرْعَانُ القوم أو الخيل » : أوائلهم  
السابقون .

سُرْعَانٌ - سُرْعَانٌ .

السُرْعَان - « سُرْعَانُ القوم أو الخيل » : أوائلهم السابقون .  
السُرْعَةُ - العَجَلَةُ .

السُرْعُوْفَةُ - (ح) : حشرة خضراء غريبة الشكل مفترسة ،  
من مُسْتَقِيْمَاتِ الأجنحة وفصيلة السُرْعُوْفِيَّاتِ . تعيش  
في المناطق المعتدلة والحارة . تكمن على النباتات بلا  
حرك لتصيد الهوام .

السَّرْعَاسُو - (ن) : أشنات أو طحالب كبيرة سمراء  
من فصيلة الفوقسيات . تعيش في البحار الدافئة ولا  
سيما شواطئ أستراليا . وهناك مجموعة ضخمة من هذه  
النباتات انتزعتها أمواج البحر من المناطق الساحلية  
وجرفتها الى قسم هادئ من الاطلنطيك حيث تعيش وتنمو  
وهي عائمة .

السَّرْعُوْس - (ح) جنس سمك من فصيلة القرشيات .  
يوجد منه في شواطئ المتوسط .

سَرَفَ - سَرَفًا تِ السَّرْفَةُ الشجرة : أكلت ورقها ||  
و - تِ الأُمُّ ولدتها : أفسدته بكثرة لبنها .

سَرَفَ - سَرَفًا الطعام : ائتكل حتى كأن السَّرْفَةَ  
أصابته || و - الأمر : أغفله || جهله || أخطأه ||  
و - القوم : جاوزهم .

السَّرَف - الخطأ || ضدَّ القصد || تجاوز الحد والاعتدال .  
السَّرِف - « سَرِفُ الفؤاد » : غافل || « سَرِفُ العقل » :  
فاسده أو قلبه .

السَّرْفَةُ - (ح) : دويبة سوداء الرأس وسائرها أحمر .  
تتخذ لنفسها بيتًا من دقاق العيدان تضم بعضها الى بعض

السَّرْوَةُ - ج سُرْوَةٌ وَسُرَّاءٌ [سُرًا] من السمك ونحوه :  
 البَيُوضُ .  
 السَّرْوَبُ - الدَّاهِبُ في الأرض على وجهه .  
 السَّرْوَةُ - [سرو] (ح) : الجرادة إذ تكون دودة .  
 السَّرْوُدُ - [سر] : مص || الفرح والحبور || أطراف  
 الرِّياحين .  
 السَّرْوَرُ - الفرح كالسُرور .  
 السَّرْوُوقُ - ج سُرُوقٌ : السارق .  
 سَرْوَلٌ - سَرْوَلَةٌ هـ : ألبسة السُرّوال .  
 السَّرْوِيَّةُ - [سرو] : قبيلة من فصيلة الصنوبريات  
 تشمل السَّرْوُ والعَرَعْرَعُ والعَفْصُ . إلا أن بعض علماء  
 النبات جعلوا منها فصيلة مستقلة .  
 السَّرْوَيْلُ - ج سَرَاوَيْلٌ : السُرّوال .  
 سَرِيٌّ - سَرَاوٌ وسَرَاوَةٌ وسَرًا وسَرِيٌّ وسَرَاءٌ [سرو] :  
 كان سَرِيًّا أي صاحب مروءة وسخاء .  
 سَرِيٌّ - [سري] عنه : زال عنه ما كان يجده من الغضب  
 أو الهم .  
 سَرِيٌّ - تَسْرِيَةٌ [سرو] القوم : قُتِلَ سَرِيَّهُمْ || و - عنه  
 الهم : انكشف .  
 السَّرِيٌّ - ج سُرِيٌّ وسَرَاةٌ وسَرَاةٌ وأسْرِيَاءٌ وسُرَّوَاءٌ [سرو] :  
 السيد الشريف السخي || صاحب المروءة في شرف أو  
 السخاء في مروءة || الجيد من كل شيء .  
 السَّرِيٌّ - ج أسْرِيَةٌ وسُرِّيَّانٌ [سري] : النهر الصغير .  
 السَّرِيٌّ - [سر] : النسبة إلى السير .  
 السَّرِّيَّانُ - [سري] : مص || سير الليل .  
 السَّرِّيَّالِيَّةُ - مذهب أدبي يميل إلى إهمال كل اهتمام  
 بالمنطق . ولد سنة ١٩٢٤ .  
 السَّرِيَّةُ - [سري] : مص || سير الليل .  
 السَّرِيَّةُ - [سري] (ح) : هي السَّرْوَةُ أي الجرادة إذ  
 تكون دودة .  
 السَّرِيَّةُ - ج سَرِيَّاتٌ وسَرَايَا [سرو] : مؤنث السَّرِيِّ .  
 السَّرِيَّةُ - ج سَرَايَا [سري] : قطعة من الجيش سُمِّيَتْ  
 بذلك لأنها تسري خفية || نصل صغير مدور .  
 السَّرِيَّةُ - ج سَرَارِيٍّ [سر] : الأمة التي تُقام في بيت .  
 السَّرِيَّيَّاتُ - السيوف المنسوبة إلى رجلٍ اسمه سَرِيحٌ  
 كان ماهراً بصنعها .  
 السَّرِيحُ - من الأمور : السَّهْلُ || المُعْجَلُ .

بلعابها وتدخله فتصوت فيه || «السَّرْفَةُ أو الأَسْرُوعُ»  
 (ح) : هي دودة الفراش أي يَرْقَانَةٌ حَرَشِيَّاتُ الأَجْنَحَةِ .  
 تتغذى بالأوراق والأثمار ومختلف المواد العضوية ،  
 وغالبًا ما تكون مُضِرَّةً . غير أن لبعضها قيمة وأهمية  
 نظرًا لما تنسجه من صلج الحرير .  
 السَّرْفَةُ - «أرض سَرْفَةٌ» : كثيرة السَّرْفَةِ .  
 سَرْقٌ - سَرْقًا وسَرْقًا وسَرْقَةً وسَرْقَةً وسَرْقَانًا منه الشيء  
 وسَرْقَةُ الشيء : أخذه منه خفية وبجيلة .  
 سَرْقٌ - سَرْقًا الشيء : خَفِيَ || و - ث مفاصله :  
 ضعفت .  
 سُرِقٌ - الرجلُ : سُرِقَ بيته || و - صوته : بَحٌّ .  
 سَرْقٌ - تَسْرِيْفًا هـ : نسبة إلى السرقة || و - الشيء :  
 سَرْفَةٌ .  
 السَّرْفَةُ - ج سَرْقٌ : الشُّقَّةُ من الحرير (فارسية) .  
 السَّرْفَةُ - مص || الشيء المسروق .  
 السَّرْفَةُ - من الأرض : المكان الكثير الحجارة لا تنمو  
 فيه الأغراس .  
 السَّرْفَةُ - أنثى الحَجَلِ (عامية) .  
 السَّرْمَدُ - الدائم || «ليل سَرْمَدٌ» : طويل .  
 السَّرْمَدِيُّ - ما لا أول له ولا آخر .  
 السَّرْمَقِيُّ - (ن) : بقل من فصيلة السَّرْمَقِيَّاتِ . يُزْرَعُ في  
 البساتين . يُؤْكَلُ ورقة سَلْطَةً وَيُسْتَعْمَلُ حَبُّهُ كَمَلِّينَ وَمُقَبِّئٍ .  
 السَّرْمَقِيَّاتُ - فصيلة نباتية من ذوات الفلقتين تشمل  
 رَجُلَ الإِرْوَزِ والإِسْبَانَاخِ والقَلِيَّ والأَشْنَانَ وسواها .  
 السَّرْنُوكُ - الحفير المهزول (عامية) .  
 سَرَوٌ - سَرَاوٌ وسَرَاوَةٌ وسَرًا وسَرِيٌّ وسَرَاءٌ [سرو] :  
 كان سَرِيًّا أي صاحب مروءة وسخاء .  
 السَّرْوُ - [سرو] : مص || الفضل || السخاء في المروءة ||  
 و - (ن) : جنس شجر من فصيلة الصنوبريات وقبيلة  
 السَّرْوِيَّةُ يُزْرَعُ منذ القديم للزينة في الحدائق والمقابر  
 ويُغْرَسُ سِياجًا للمزروعات التي يُرَادُ حمايتها من الريح ||  
 و - (مو) : فتحة غير مستديرة في سطح الصدوق  
 المصنوع .  
 السَّرَوَاطُ - [سرط] : السَّرَطُ .  
 السَّرْوَالُ - ج سَرَاوِيلٌ : لباس يستر النصف الأسفل  
 من الجسم ، والكلمة مؤنثة وقد تذكر (فارسية) .  
 السَّرْوَالَةُ - ج سَرَاوِيلَاتٌ : السَّرْوَالُ .

و - الرَّجُلُ : صَرَعَهُ .  
 سَطَّرَ - تَسَطَّرًا : أَلْفَ الْأَسَاطِيرِ || و - عَلَيْهِ : جَاءَهُ  
 بِأَحَادِيثَ تَشْبَهُ الْأَبَاطِيلَ وَزَخْرَفَهَا لَهُ || و - الْقِرطَاسَ :  
 رَسَمَ عَلَيْهِ خَطوطًا لِيَحْتَذِيهَا فِي الْكِتَابَةِ لِأَجْلِ اسْتِقَامَةِ  
 الْأَسْطُرِّ || و - الْقَارِيءُ : انْتَقَلَ مِنَ السُّطْرِ الَّذِي قَرَأَهُ  
 إِلَى مَا بَعْدَ السُّطْرِ الَّذِي يَلِيهِ || و - الْعِبَارَةَ : كَتَبَهَا .  
 السُّطْرُ - جَ اسْطُرٌّ وَسُطُورٌ وَأَسْطَارٌ وَجَجَّ اسْطَائِرٌ :  
 انْخَطَّ وَالْكِتَابَةُ || الصَّفَاءُ مِنَ الشَّيْءِ كَالْكَلِمَاتِ وَالشَّجَرِ .  
 السُّطْرُ - جَ اسْطُرٌّ وَسُطُورٌ وَأَسْطَارٌ وَجَجَّ اسْطَائِرٌ :  
 السُّطْرُ .  
 سَطَعَ - سَطْعًا : طَالَ عُنُقُهُ || و - رَأْسُهُ : رَفَعَهُ وَمَدَّهُ  
 عُنُقَهُ || و - الشَّيْءَ عِنْدَ الْعَامَّةِ : مَسَّهُ || و - الْبَعِيرَ :  
 وَسَمَهُ بِالسِّطَاعِ || و - سَطْعًا وَسُطُوعًا وَسَطِيعًا الْغُبَارُ أَوْ  
 الرَّائِحَةُ أَوْ النُّورُ : ارْتَفَعَ وَانْتَشَرَ ، وَمِنْهُ « سَطَعَتْ رَائِحَةُ  
 الْمَسْكِ » أَي انْتَشَرَتْ || و - يَدَيْهِ : صَفَّقَ بِهِمَا .  
 سَطَعَ - تَسَطَّيْعًا هُ : جَعَلَهُ يَسْطَعُ || و - الْبَعِيرَ : وَسَمَهُ  
 بِالسِّطَاعِ .  
 السِّطَاعُ - مَصَّ || كَلَّ شَيْءٌ ارْتَفَعَ وَانْتَشَرَ مِنْ غُبَارٍ أَوْ  
 نُورٍ أَوْ بَرَقَ .  
 السِّطَاعُ - الْاسْمُ مِنْ سَطَعَ بِيَدَيْهِ وَهُوَ أَنْ تَضْرِبَ بِيَدِكَ  
 عَلَى يَدِكَ أَوْ عَلَى يَدِ آخَرَ || صَوْتُ الضَّرْبَةِ أَوْ الرَّمِيَّةِ .  
 السِّطَاعَاءُ - مَوْتٌ الْأَسْطَاعُ .  
 سَطَّلَ - سَطْلًا هُ : دَهَشَهُ وَبَهَّتَهُ .  
 السِّطْلُ - جَ اسْطَالٌ وَسُطُولٌ : إِنْاءٌ مِنْ نَحَاسٍ أَوْ مَعْدِنٍ  
 مَا لَهُ عُرْوَةٌ يُحْمَلُ بِهَا (فَارْسِيَّةٌ) || وَالسِّطْلُ أَيْضًا : الرَّجُلُ  
 الطَّوِيلُ .  
 السِّطْلَةُ - الْأَبْلَهُ (عَامِيَّةٌ) .  
 سَطَمَ - سَطْمًا الْبَابَ : رَدَّهُ وَأَغْلَقَهُ || و - فَاهُ وَسَطَمَ  
 الثَّقَبَ : سَدَّهُ (سَرِيانِيَّةٌ عَامِيَّةٌ) .  
 السِّطْمُ - حَدُّ السِّيفِ .  
 السِّطْوَةُ - [سَطْوٌ] : مَصَّ .  
 السِّطِيحُ - الْمُنْبَسَطُ || الْبَطِيءُ الْقِيَامُ لضعْفٍ أَوْ مَرَضٍ ||  
 الْمَزَادَةُ .  
 السِّطِيحَةُ - الْمَزَادَةُ .  
 سَعَى - سَعْيًا [سَعَى] : عَمِلَ || مَشَى وَعَدَا || و - الْبَيْتَ :  
 قَصَدَ || و - فِي حَاجَةِ الرَّجُلِ : تَسَبَّبَ لَهُ فِي قَضَائِهَا ||  
 و - لِلأَمْرِ : اهْتَمَّ بِتَحْصِيلِهِ || و - لِعِيَالِهِ : كَسَبَ لَهُمْ ||

السَّرِيحَةُ - جَ سَرَاحٍ : السِّرُّ يُخَصَّفُ بِهِ || الْقِطْعَةُ مِنْ  
 التُّوبِ || الطَّرِيقَةُ الظَّاهِرَةُ الضَّيِّقَةُ مِنَ الْأَرْضِ وَهِيَ أَكْثَرُ  
 نَبْتًا وَشَجَرًا مِمَّا حَوْلَهَا .  
 السَّرِيدُ - السَّرَادُ .  
 السَّرِيدَةُ - عِنْدَ الْأَسَاكِفَةِ : قَدَّةٌ مِنْ جِلْدٍ تُخَيِّطُ بِهَا  
 التَّغْلُ وَنَحْوَهَا .  
 السَّرِيرُ - جَ أَسِرَّةٌ وَسُرُرٌ [سَرٌّ] : النِّعْمَةُ وَخَفْضُ الْعَيْشِ ||  
 التَّخْتُ وَيَغْلَبُ عَلَى تَحْتِ الْمَلِكِ || الْمُضْطَجِعُ || مُسْتَقَرُّ  
 الرَّأْسِ فِي الْعُنُقِ || مَا عَلَى الْأَكْمَةِ مِنَ الرَّمْلِ .  
 السَّرِيرَةُ - جَ سَرَائِرٌ [سَرٌّ] : السِّرُّ الَّذِي يُكْتَمُ || مَا  
 يُسِرُّهُ الْإِنْسَانُ مِنْ أَمْرِهِ || النِّبَّةُ ؛ يُقَالُ « هُوَ طَيْبُ  
 السَّرِيرَةِ » أَي سَلِيمُ الْقَلْبِ صَافِي النِّيَّةِ .  
 السَّرِيحُ - جَ سُرْعَانٌ : الْمُسْرِعُ || بَحْرٌ مِنْ أَمْرِ الشَّعْرِ  
 وَزَنَّهُ ، مُسْتَفْعِلُنْ مُسْتَفْعِلُنْ فَاعِلُنْ .  
 السَّرِيحَةُ - جَ سِرَاعٌ : مَوْتٌ السَّرِيحُ لِلْمُسْرِعِ .  
 سَطَا - سَطَاً وَسَطْوَةٌ [سَطْوٌ] بِهِ وَعَلَيْهِ : وَثَبَ عَلَيْهِ  
 وَقَهَرَ || و - الْفَرَسُ : رَكِبَ رَأْسَهُ وَأَبْعَدَ الْخَطْوَةَ || و -  
 الْمَاءَ : كَثُرَ وَزَخَرَ .  
 السُّطَّاحُ - مَا اقْتَرَشَ مِنَ النَّبَاتِ فَانْبَسَطَ .  
 السُّطَّاحَةُ - وَاحِدَةُ السُّطَّاحِ .  
 السُّطَّارُ - الْقَصَابُ .  
 السُّطَاعُ - جَ سُطْعٌ وَأَسْطِيعَةٌ : أَطْوَلُ عُمُدِ الْخِيَاءِ أَوْ  
 الْبَيْتِ || الْجَمَلُ الطَّوِيلُ || سِمَةٌ فِي عُنُقِ الْجَمَلِ أَوْ جَنْبِهِ  
 بِالطَّوِيلِ .  
 السُّطَامُ - سَدَادَةُ الْقَارُورَةِ || حَدِيدَةٌ تُحْرَكُ بِهَا النَّارُ ||  
 حَدُّ السِّيفِ .  
 سَطَحَ - سَطْحًا الْبَيْتَ : سَوَّى سَطْحَهُ || و - النَّاقَةَ :  
 أَنَاخَهَا || و - هُ : صَرَعَهُ وَأَضْجَعَهُ || بَسَطَهُ || و - التَّيْنَ  
 وَالْعَنْبَ عِنْدَ الْعَامَّةِ : بَسَطَهَا فِي الْمَسْطَاحِ .  
 السُّطْحُ - مَصَّ || و - جَ سُطُوحٌ : ظَهَرَ الْبَيْتُ || كَلَّ  
 شَيْءٌ كَانَ مَرْتَفِعًا وَأَعْلَاهُ مُسَطَّحًا || و - عِنْدَ الْحُكَمَاءِ :  
 هُوَ الَّذِي تَكُونُ جَمِيعُ أَجْزَالِهِ عَلَى السَّوَاءِ فَلَا يَكُونُ بَعْضُهَا  
 أَرْفَعُ وَبَعْضُهَا أَخْفَضُ ، وَيُقَالُ لَهُ أَيْضًا الْبَسِيطُ || « سَطْحُ  
 الْجِلْدِ » : ظَاهِرُهُ .  
 السُّطْحِيُّ - النَّسْبَةُ إِلَى السُّطْحِ || النَّاكِصُ ، مَا لَا تَعْمُقُ  
 فِيهِ ؛ يُقَالُ « مَعْلُومَاتُ سَطْحِيَّةٌ » .  
 سَطَّرَ - سَطَّرًا هُ : كَتَبَهُ || و - هُ بِالسِّيفِ : قَطَعَهُ بِهِ ||

و - سَعِيًا وَسِعَايَةً بفلان عند الأمير: نَمَّ عَلَيْهِ وَوَشَى  
 بِهِ || و - سِعَايَةً الْمُتَصَدِّقُ: بِاشْرَعْمَلِ الصَّدَقَاتِ .  
 السُّعَادَى - (ن): جنس نبات من الفصيلة السُّعْدِيَّةِ .  
 جذره ممتدٌ غالبًا على الأرض . ينمو على الأخص في  
 الأماكن الرطبة || طيبٌ له منفعة في إدمال القروح .  
 السُّعَادَةُ - ضدَّ الشقاوة || كلمة تعظيم يقال لبعض أصحاب  
 المناصب والأكابر ؛ فيقال « سعادة فلان » و « صاحب  
 السعادة » و « أصحاب السعادة » .  
 السُّعَارُ - الحَرُّ || تَوْهَجُ العَطَشِ || شدَّةُ الجوع .  
 السُّعَافُ - (طب): شقاقٌ وتقرُّحٌ حول الظفر .  
 السُّعَالُ - (طب): حركة طبيعية تُخْرِجُ من الرئة مادةً  
 مُؤَذِيَةً || « السُّعَالُ الدِّيَكِيَّ » (طب): الشَّهَاقُ || « قَصَبُ  
 السُّعَالِ » (ع ١): عروق الرئة || « حَشِيشَةُ السُّعَالِ »  
 ويُقال لها أيضًا السُّعَالِي (ن): نبات عشبي معمرٌ من  
 المركبات الألبوية الزهر . ورقه جلديٌّ وزهره أصفر .  
 له منفعة طبية .  
 السُّعَانِينُ - « عيدُ السُّعَانِينِ » والمشهور السُّعَانِينُ : عيد  
 الأحد الذي قبل الفِصْحِ (عبرانية) .  
 السُّعَايَةُ - [سعي]: مص || النسيمة والوشاية .  
 السُّعَةُ - [وسع]: اليسار والغنى || الطاقة والقدرة ||  
 الاتساع . يقال « على الرَّحْبِ والسُّعَةِ » أي أهلاً وسهلاً .  
 السُّعْتَرُ - أو الصُّعْتَرُ (ن): نبات من فصيلة الشَّفَوِيَّاتِ ،  
 طيب الرائحة . زهره أبيض إلى الغبرة . يُسْتَعْمَلُ بعض  
 أنواعه في الطب وفي صنع العطور .  
 السُّعْتَرِيُّ - أو الصُّعْتَرِيُّ : الكرم الشجاع || الشاطر .  
 سَعَدَ - سَعْدًا وَسُعُودًا اليَوْمَ : يَمُنُّ .  
 سَعِدَ - سَعَادَةً : ضدَّ شَقِيَّ .  
 سَعِدَ - سَعَادَةً : سَعِدَ .  
 السُّعْدُ - (ن): نبات من فصيلة السُّعْدِيَّاتِ ، يشبه  
 النَّجِيلِيَّاتِ بساقه وأوراقه . منه نوع ينتج بصلاً صالحاً  
 للأكل .  
 السُّعْدُ - ج أسْعُدُ وَسُعُودُ : اليَمُنُّ ، وهو نقيض النحس .  
 السُّعْدَانُ - اسمٌ للإسعاد .  
 السُّعْدَانُ - (ن): نبتٌ له شوكٌ وهو من أفضل ما ترعاه  
 الإبل || و - (ح): القرد .  
 السُّعْدِيَّاتُ - فصيلة من وَحِيدَاتِ الفَلَقَةِ تشمل عدداً  
 كبيراً من النباتات التي تنمو عادةً في الأماكن الرطبة .

سَعَّرَ - سَعَّرَا النَّارَ : أشعلها || و - القومَ بالنبلِ :  
 أَحْرَقَهُمْ وَأَمْضَهُمْ || و - القومَ شَرًّا : أَوْسَعَهُمْ شَرًّا || و -  
 الليلَ بالمطيِّ : قطعهُ || و - النَّاقَةَ فِي سيرها :  
 أَسْرَعَتْ || و - البعيرَ الإبلَ بِجَرِيهِ : أَعْدَاهَا .  
 سَعَّرَ - تَسَعَّرَا النَّارَ : أشعلها || و - الشيءَ : قَدَّرَ لَهُ  
 أَوْ عَيَّنَ لَهُ سِعْرًا || و - القومَ : انفقوا على سِعْرٍ .  
 السُّعْرُ - الحَرُّ || الجوع الشديد .  
 السُّعْرُ - مص || « زَيْئُ سَعْرٍ » : شديد ألم .  
 السُّعْرُ - ج أسْعَارُ : الثمن .  
 السُّعْرُ - لونٌ يميل إلى السواد .  
 السُّعْرَاءُ - مؤنثُ الأَسْعَرِ .  
 السُّعْرَةُ - لونٌ يميل إلى السواد || و - (ف): وحدة في  
 قياس كميات الحرارة .  
 السُّعْرَةُ - أولُ الأمرِ وحدته || السعال .  
 سَعَطَ - سَعَطَا هُ الدَّوَاءُ : أدخلهُ في أَنْفِهِ .  
 سَعَطَ - تَسَعِطَا هُ الدَّوَاءُ : أدخلهُ في أَنْفِهِ .  
 سَعَفَ - سَعَفَا هُ بِحَاجَتِهِ : قضاها له .  
 سَعَفَ - سَعَفَا هُ بِحَاجَتِهِ : قضاها له .  
 سَعِفَ - سَعَفَا : تَشَقَّقَتْ أَصَابِعُهُ حَوْلَ أَظْفَارِهِ .  
 سَعِفَ - كانت به سَعْفَةٌ .  
 السُّعْفُ - السُّلْعَةُ || الرَّجُلُ النَّذِلُ .  
 السُّعْفُ - ج سُعُوفُ جهاز العروس || أمتعة البيت ||  
 جريد النخل || و - (طب): داء في أفواه الإبل كالجرب .  
 السُّعْفَةُ - (طب): قروح تخرج في الرأس أو الوجه .  
 السُّعْفَةُ - واحدة السُّعْفِ لجريد النخل .  
 سَعَلَ - سَعَلًا وَسَعَلَةً : أَخَذَهُ السُّعَالُ .  
 السُّعَلَى - ج سَعَالَى وَسِعَلِيَّاتِ : السُّعْلَةُ .  
 السُّعْلَاءُ - ج سَعَالَى وَسِعَلِيَّاتِ : السُّعْلَةُ .  
 السُّعْلَةُ - ج سَعَالَى وَسِعَلِيَّاتِ : أنثى الغول || الغول .  
 السُّعُودُ - مص || « سُعُودُ النجومِ » (فلك): هي كواكب  
 عشرة ، يقال لكل واحدٍ منها سَعُدُ .  
 السُّعُورُ - « نَاقَةُ سُعُورٍ » : مسرعة في سيرها .  
 السُّعُوطُ - الدَّوَاءُ يُصَبُّ فِي الأنفِ || دقيق النبق الذي  
 يُدْخَلُ فِي الأنفِ ، تسميه العامة « العطوس » .  
 السُّعِيدُ - ج سَعْدَاءُ : ضدَّ الشَّقِيَّ .  
 السُّعِيرُ - ج سُعُرُ : طيب النار .  
 السُّعَابُ - الجوع .

- سَغَبَ - سَغَبًا وَسُغُوبًا وَسَغَبًا وَسَغَابَةً وَمَسْغَبَةً : جاع .  
سَغِبَ - سَغَبًا وَسُغُوبًا وَسَغَبًا وَسَغَابَةً وَمَسْغَبَةً : جاع .  
السَّغْبُ - ج سِغَابٌ : الجائع .  
السَّغْيُ - ج سِغَابٌ : الجائعة ، وهي مؤنث السَّغْبَانِ .  
السَّغْبَانُ - ج سِغَابٌ : الجائع .  
سَغَسَغَ - سَغَسَغَةً [سغسغ] رأسه بالدهن : رواه ووضع عليه الدهن بكفَّيه وعصره ليتشرب || و - الدهن في رأسه : أدخله تحت شعره .  
سَفَّ - سَفًّا [سَفًّا] الدواء أو السويق ونحوهما : أخذه غير ملتوتٍ || و - سَفِّفًا الماء : أكثر من شربه ولم يَرَوْا || و - الطائر أو السحاب : مرَّ على وجه الأرض || و - الخوص : نسجه .  
السَّفَّ - (ح) : حية طويلة دقيقة تطفر بين الصخور وفوق الرمال ؛ ولذلك زعم العرب أنها تطير . ومن أسماؤها القفازة والطفارة .  
السَّفَّ - (ح) : السَّفَّ .  
سَفًّا - سَفًّا [سَفًّا] : أسرع في المشي أو الطيران .  
سَفَّى - سَفَّى [سَفَّى] تَ الرِّيحُ الترابَ : ذرته أو حملته .  
السَّفَّا - [سَفًّا] : خِفَّةُ الناصية || التراب || الهزال || كلَّ شجر له شوك .  
السَّفَى - [سَفَى] : ما تُسْفِيهِ الرِّيحُ .  
السَّفَاةُ - [سَفًّا] : واحدة السَّفَا من الشجر .  
السَّفَّاحُ - مص || الزنى || يقال « بينهم سِفَّاحٌ » : أي سفكُ دماء .  
السَّفَّاحُ - الكثير السَّفْحُ || الكثير العطاء || الفصح المتندر على الكلام .  
السَّفَّارُ - ج أسْفِرَةٌ وسَفَّارٌ وسَفَّائِرٌ : حديدة أو جلدة تُوضَعُ على أنف البعير بمنزلة الحكمة للفرس ، وربما كان خيطاً يُشدُّ على خطام البعير ويُدَارُ عليه وتُجَعَلُ بَقِيَّتُهُ زماماً .  
السَّفَّارَةُ - الكناسة .  
السَّفَّارَةُ - إيقاع الصلح بين القوم || منصب السفير || دار السفير ومقره .  
السَّفَّارَةُ - السَّفَّارَةُ || و - ج أسْفِرَةٌ وسَفَّارٌ وسَفَّائِرٌ : السَّفَّارُ .  
السَّفَّارَةُ - القوم المسافرون .  
السَّفَّاطُ - صانع السَّفَطِ .  
السَّفَّاكُ - الكثير السَّفْكِ .
- السَّفَّالَةُ - نقيض العَلَاوَةِ || « سَفَّالَةُ الرِّيحِ » : نقيض عَلاوتِهَا حيث نهبَّ || « سَفَّالَةُ كُلِّ شَيْءٍ » : أسفله .  
السَّفَّالَةُ - النذالة والخساسة .  
السَّفَّانُ - صانع السفينة .  
السَّفَّانَةُ - حرفة السَّفَّانِ .  
السَّفَّةُ - [سَفًّا] : القبضة من القمح ونحوه || ما تسفه من دواء ونحوه || ما يُسْتَجُّ من الخوص || ما تُصِيلُ به المرأة شعرها .  
سَفَّجَ - سَفَّجَةً هُ : عامله بالسَّفَّجَةِ .  
السَّفَّجَةُ - ج سَفَّاتِجٌ (ت) : هي أن تُعْطِيَ مَالاً لِرَجُلٍ فيعطيك خطأً يَمَكِّنُكَ من استرداد ذلك المال من عميلٍ له في مكانٍ آخر (فارسية) .  
سَفَّعَ - سَفَّعًا وَسَفَّوْحًا الدَّمُ أو الدَّمْعُ : سفكه وأراقه || و - سَفَّعًا وَسَفَّوْحًا وَسَفَّحَانًا الدَّمْعُ : انصب .  
السَّفَّعُ - ج سَفَّوْحٌ من الجبل : أصله وأسفله || عَرَضُهُ وَمُضْطَبَّجُهُ الذي يَسْفَعُ أي ينصبُّ فيه الماء .  
سَفَّدَ - تَسْفِيدًا [سَفَّدًا] اللِّحْمَ : نظمه في السَّفُودِ للاشتواء .  
سَفَّرَ - سَفَّرًا وَسَفَّرًا الشَّيْءَ : فرقه || و - سَفَّرًا : كشفت عن وجهها || و - الصبحُ : أضاء وأشرق || و - تَ الحربُ : ولَّتْ || و - تَ الرِّيحُ الغيمَ : كشطته || و - سَفَّرًا البيتَ : كنسه || و - البعيرَ : جعل على أنفه السَّفَّارَ || رعاه السَّفِيرَ || و - الكتابَ : كتبه || و - سَفَّرًا وَسَفَّرًا الشَّيْءَ : فرقه || و - سَفَّرًا وَسَفَّارَةً وَسَفَّارَةً بين القوم : أصلح .  
سَفَّرَ - تَسْفِيرًا الرَّجُلَ : أرسله إلى السَّفَرِ || و - البضاعة : أرسلها من بلدٍ إلى آخر || و - النَّارَ : ألَّهَبَهَا || و - البعيرَ : جعل على أنفه سَفَّارًا .  
السَّفَّرَ - مص || و - ج سافر (كصَحَّبَ وصاحب) : المسافرون || يقال « رجلٌ سَفَّرٌ » أي مسافر ، و « قومٌ سَفَّرٌ » أي مسافرون ، و « ناقةٌ سَفَّرٌ » أي مسافرة || و - ج سَفُّورٌ : الأثر يبقى على جلد الإنسان ونحوه .  
السَّفَّرَ - ج أسْفَارٌ : الكتاب الكبير || جزء من أجزاء التوراة .  
السَّفَّرَ - ج أسْفَارٌ : قطعُ المسافة || الوقت الذي بُعِيدَ غياب الشمس .  
السَّفَّرَةَ - ج سَفَّرَ : طعام المسافر || ما يُسَيِّطُ عليه الأكل .  
السَّفَّرَجَلُ - (ن) شجر مثمر من فصيلة الزرديات ، مهده

سَقَل - تَسْفِيلاً هـ : صَوَّبَهُ أَي أَنْزَلَهُ مِنْ أَعْلَى إِلَى أَسْفَلٍ .  
السُّقْل - نَقِيضُ الْعُلْوِ .

السُّقْل - السُّقْل .

السُّقْلَة - نَقِيضُ الْعِلْوَةِ || « سِفْلَةُ الْقَوْمِ » : سِقَاطُهُمْ  
وَعُوقَاؤُهُمْ .

السُّقْلَة - « سِفْلَةُ الْقَوْمِ » : سِفْلَتُهُمْ .

السُّقْلِيَّ - نَقِيضُ الْعُلْوِيِّ .

السُّقْلِيَّة - نَقِيضُ الْعُلْوِيَّةِ .

سَقَنَ - سَقْنَا الشَّيْءَ : قَشَرَهُ .

سَقَنَ - تَسْفِيئًا هـ : نَحَمَهُ وَلَيَّنَهُ || جَعَلَ لَهُ السَّفِينِ لِيَقْتَلَهُ  
أَوْ يَفْلِقَهُ .

السَّقْن - كُلُّ مَا يُنْحَتُ بِهِ || جِلْدٌ خَشِنٌ يُجْعَلُ عَلَى قِوَامِ  
السُّيُوفِ .

السَّقْنَج - الإِسْمَنْج (يُونَانِيَّة) .

السَّقْنَد - الْحَرْدَلُ الْأَبْيَضُ .

سَقَهَ - سَقَهَا الرَّجُلُ : حَمَلَهُ عَلَى السَّقَهِ أَوْ نَسَبَهُ إِلَيْهِ ||  
غَلَبَهُ فِي الْمَسَافَهَةِ .

سَقَهَ - سَقَهَا : كَانَ عَدِيمَ الْحِلْمِ أَوْ جَاهِلًا أَوْ رَدِيءَ  
الْخُلُقِ .

سَقَهَ - سَقَاهَةً وَسَقَاهًا : جَهْلٌ || كَانَ سَقِيهَاً .

سَقَهَ - تَسْفِيهَا الرَّجُلَ : جَعَلَهُ سَقِيهَاً أَوْ نَسَبَهُ إِلَى السَّقَهِ ||  
و - هُ عِنْدَ الْعَامَّةِ : خِيْبَهُ .

السَّقَهَ - مَصَّ || الْجَهْلُ || نَقِيضُ الْحِلْمِ || رِدَاعَةُ الْخُلُقِ .

السَّقَوَاءَ - [سَفَو] : مُؤَنَّثُ الْأَسْفَى || « رِيحٌ سَقَوَاءٌ » :  
سَرِيعَةُ الْمَرِّ هَوَّجَاءُ .

السَّقَوَاتُ - لَوْحَةٌ مَخْرَقَةٌ تُوَضَعُ فِيهَا بَكَرَاتٌ تَدُورُ عَلَيْهَا  
خَبِيطُ الْحَرِيرِ عِنْدَ حَلِّهِ (عَامِيَّة) .

السَّقَوْدُ - ج سَقَافِيدُ : حَدِيدَةٌ يُشَوَّى عَلَيْهَا اللَّحْمُ .

السَّقُورُ - (ح) : سَمَكَةٌ كَرَوِيَّةٌ الشَّكْلُ كَثِيرَةُ الشُّوكِ  
وَيَسْمُونَهَا أَيْضًا « قَنْفَذُ الْمَاءِ » .

السَّقُورُ - [سَف] : مَا تَسْفَهُ مِنْ دَوَاءٍ وَنَحْوِهِ .

السَّقُوكُ - الْكَثِيرُ السَّقُوكُ .

السَّقُولُ - نَقِيضُ الْعُلْوِ .

سَقِيَّ - سَقِيًا [سَفِي] التَّرَابُ : تَذَرَى وَتَبَدُّدُ .

السَّقِيَّ - التَّرَابُ الْمَتَبَدِّدُ .

السَّقِيفُ - [سَف] : مَصَّ || مَا يُنْسَجُ مِنَ الْخُوصِ ||  
حَزَامُ الرَّحْلِ وَالْمُودَجِ || اسْمُ لِإِبْلِيسَ .

الأَصْلِيُّ إِيرَانَ . يُزْرَعُ فِي جَمِيعِ الْبُلْدَانِ الْمَعْتَدِلَةِ الْمَنَاحِ .  
تُؤْكَلُ ثَمَارُهُ نَيْثَةً وَتُطْبَخُ بِالسُّكَّرِ فَتُصَنَعُ مِنْهَا مَرَبِّيَّاتٌ ||  
شَجَرُ السَّفْرَجَلِ .

السَّفْرَجَلَة - وَاحِدَةُ السَّفْرَجَلِ .

السَّفْرِيَّاتُ - جَمْعُ سَفْرِيَّةٍ . « شَرِكَةُ سَفْرِيَّاتٍ » : شَرِكَةُ  
نَهْمٍ بِتَسْمِيرِ النَّاسِ ، بِنَقْلِ الرِّكَابِ .

السَّفْرِيَّةُ - ج سَفْرِيَّاتٍ : السَّقَرُ .

السَّقْسَافُ - [سَفَسَف] : الرَّدِيءُ مِنْ كُلِّ شَيْءٍ || الْأَمْرُ  
الْحَقِيرُ || و - مِنْ الدَّقِيقِ : مَا يَرْتَفِعُ مِنْ غِبَارِهِ || و - مِنْ  
التَّرَابِ : مَا دَقَّ مِنْهُ || و - مِنْ الشَّعْرِ : رَدِيئُهُ .

السَّقْسَطَة - ج سَقْسَطَاتٍ : الْإِسْتِدْلَالُ وَالْقِيَاسُ الْبَاطِنُ  
أَوْ الَّذِي يُقْصَدُ بِهِ تَمْوِيهِ الْحَقَائِقِ (يُونَانِيَّة) .

السَّقْسَطِيَّ - النِّسْبَةُ إِلَى السَّقْسَطَةِ .

سَقَطَ - سَقَطًا السَّمَكَةَ : قَشَرَ السَّقَطَ عَنْهَا || و - حَقَّهُ  
عِنْدَ الْعَامَّةِ : تَرَكَهُ .

السَّقَطُ - ج أَسْقَاطٍ : الْقَشْرُ الَّذِي عَلَى جِلْدِ السَّمَكِ ||  
مَا يُعْبَأُ فِيهِ الطَّيْبُ وَمَا أَشْبَهَهُ مِنْ أَدْوَاتِ النِّسَاءِ || وَعَاءٌ  
كَالْقَفَّةِ أَوْ الْجَوَالِقِ .

سَقَعَ - سَقَعًا هـ : ضَرَبَهُ وَلَطَمَهُ || و - الشَّيْءَ : وَسَمَهُ  
وَأَعْلَمَهُ || و - بِنَاصِيئِهِ : قَبِضَ عَلَيْهَا فَاجْتَدَبَهَا .

سَقَعَ - سَقَعًا : كَانَ لَوْنُهُ أَسْوَدَ مُشْرَبًا بِحَمْرَةٍ .

السَّقَعُ - حَبُّ الْحَنْظَلِ .

السَّقَعُ - مَصَّ || و - ج سَقُوعٍ : الثُّوبُ الْمَصْبُوغُ || الثُّوبُ  
مَطْلَقًا .

السَّقَعُ - « سَقَعُ الشَّمْسِ » : مَا يَغْشَى وَجْهَ الشَّمْسِ مِنْ  
الْبَقَعِ السُّودِ || « سَقَعُ الثَّوْرِ » : نَقَطٌ سَوْدٌ فِي وَجْهِهِ .

السَّقَعُ - السُّودُ أُشْرِبَ حُمْرَةً .

السَّقَعَاءُ - مُؤَنَّثُ الْأَسْقَعِ .

السَّقَعَمَةُ - السُّودُ أُشْرِبَ حَمْرَةً || السَّقَعُ .

سَقَكَ - سَقَكًا الْمَاءَ أَوْ الدَّمَ : صَبَّهُ .

سَقَكَ - تَسْفِيكًا هـ : قَدَّمَ لَهُ سُقَكَةً .

السَّقَكَةُ - مَا يُتَعَلَّلُ بِهِ قَبْلَ الْغَدَاءِ .

سَقَلَ - سَقُولًا وَسَقَالًا : نَقِيضُ عَلَا || كَانَ نَدْلًا .

سَقِيلَ - سَقُولًا وَسَقَالًا : سَقَلَ .

سَقَلَ - سَقُولًا وَسَقَالًا : سَقَلَ || و - سَقَلًا وَسَقَلًا  
وَسَقَالًا فِي عِلْمِهِ أَوْ خُلُقِهِ : كَانَ فِي أَسْفَلِهِ || و - سَقُولًا  
فِي الشَّيْءِ : نَزَلَ مِنْ أَعْلَاهُ إِلَى أَسْفَلِهِ .

# سيارة

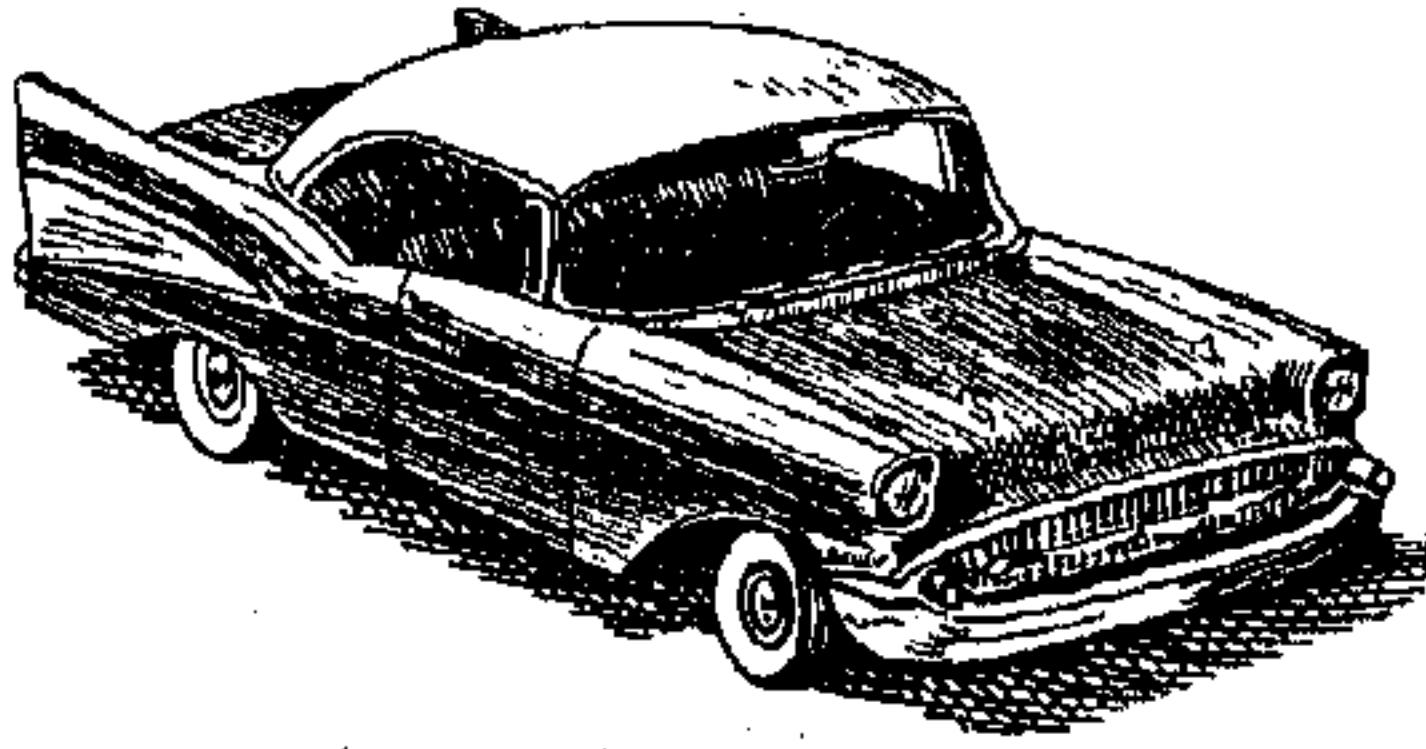

سيارة

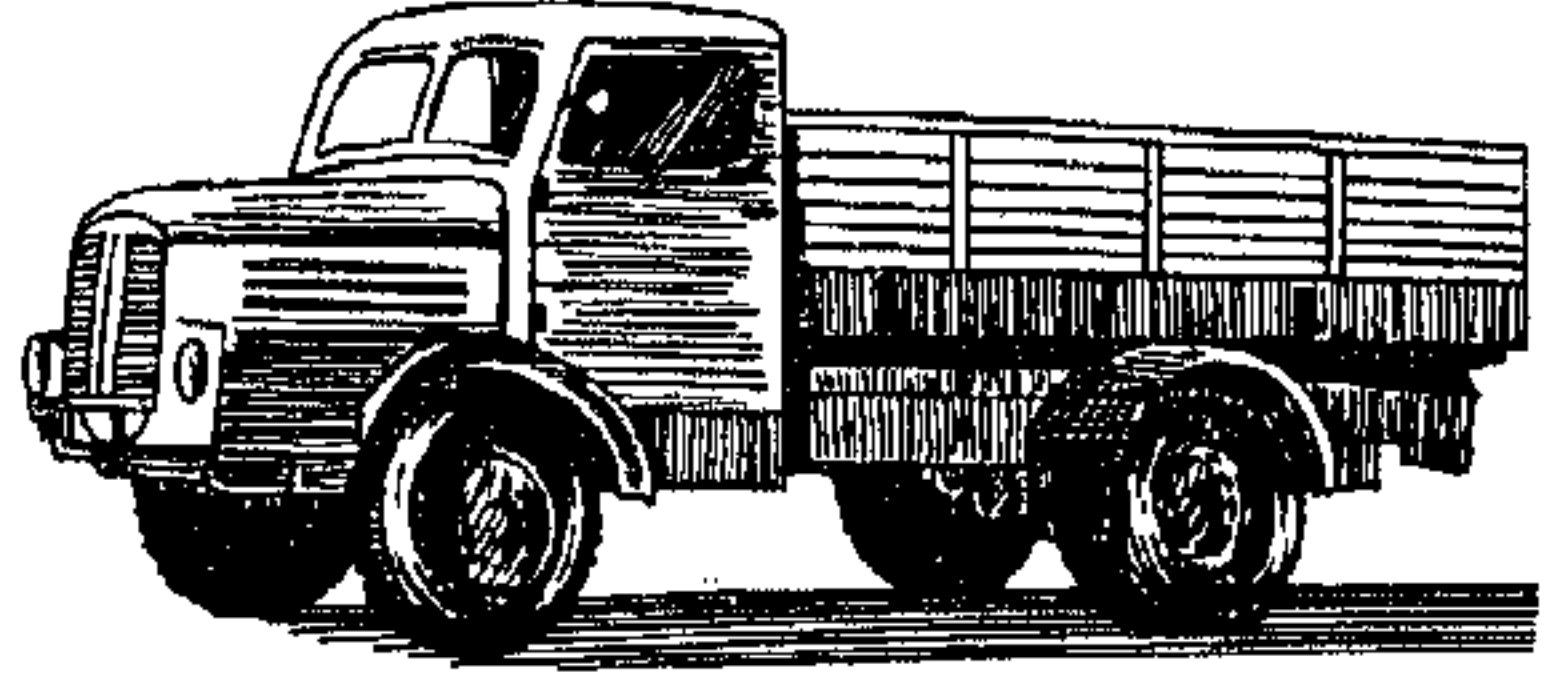

شاحنة

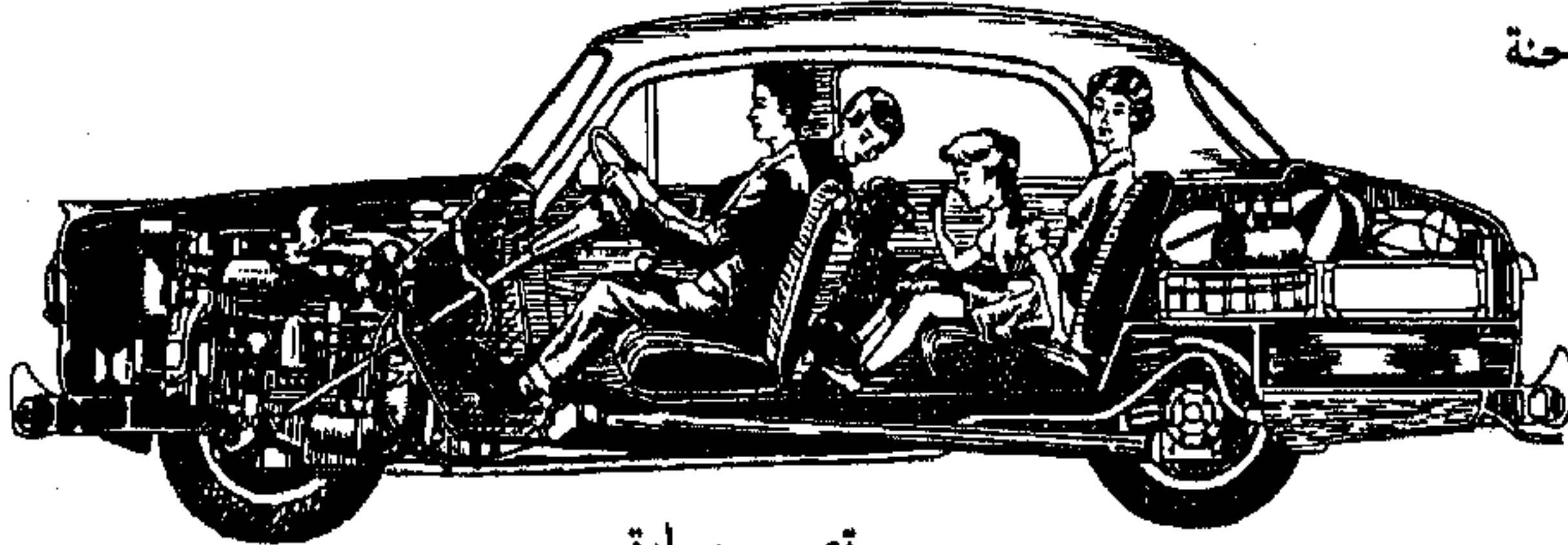

تصميم سيارة

الكربوراتور أو العباق أو محوّل التبخير

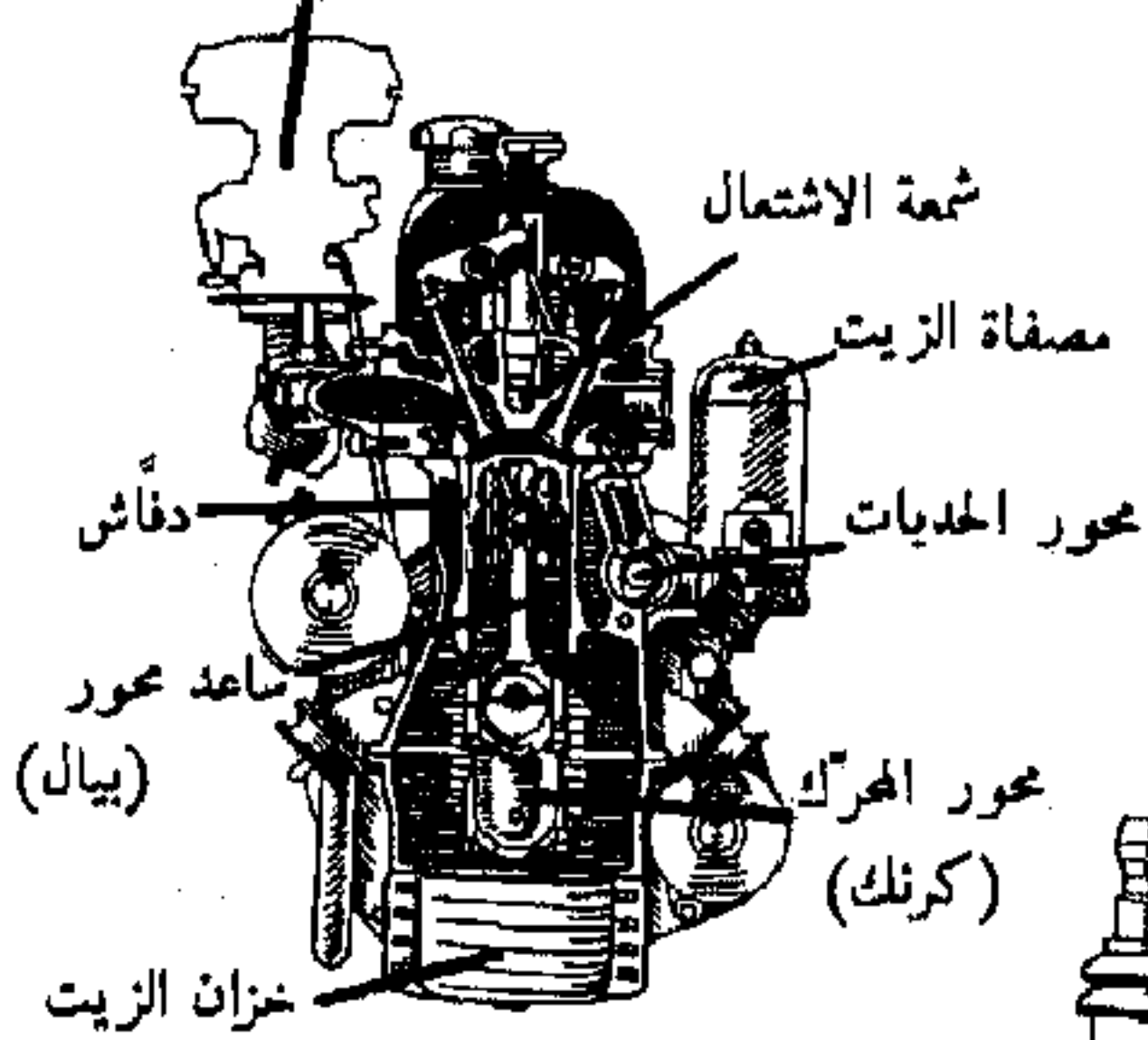

محرك : تصميم عمودي



شمعة الاشتعال

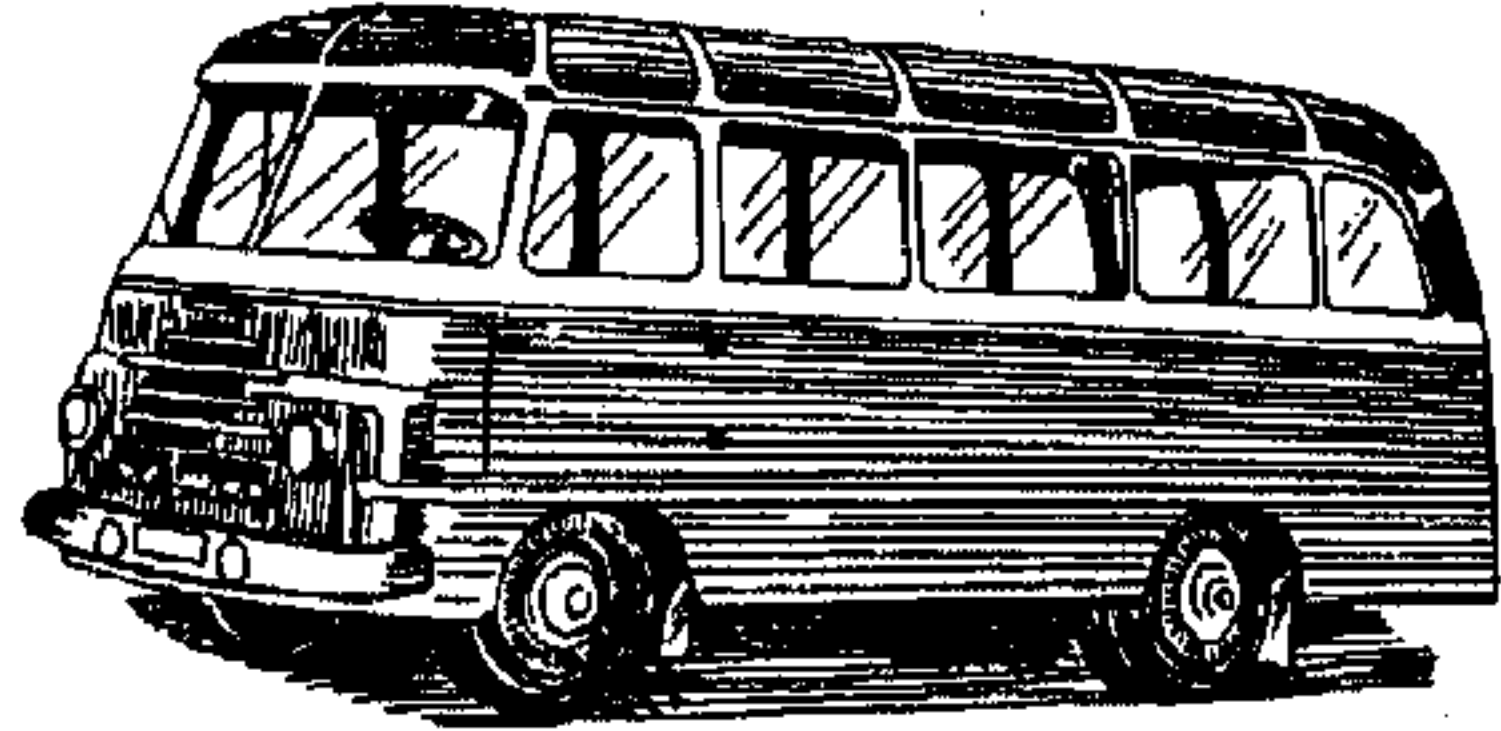

أوتوبوس

الكربوراتور أو العباق  
أو محوّل التبخير

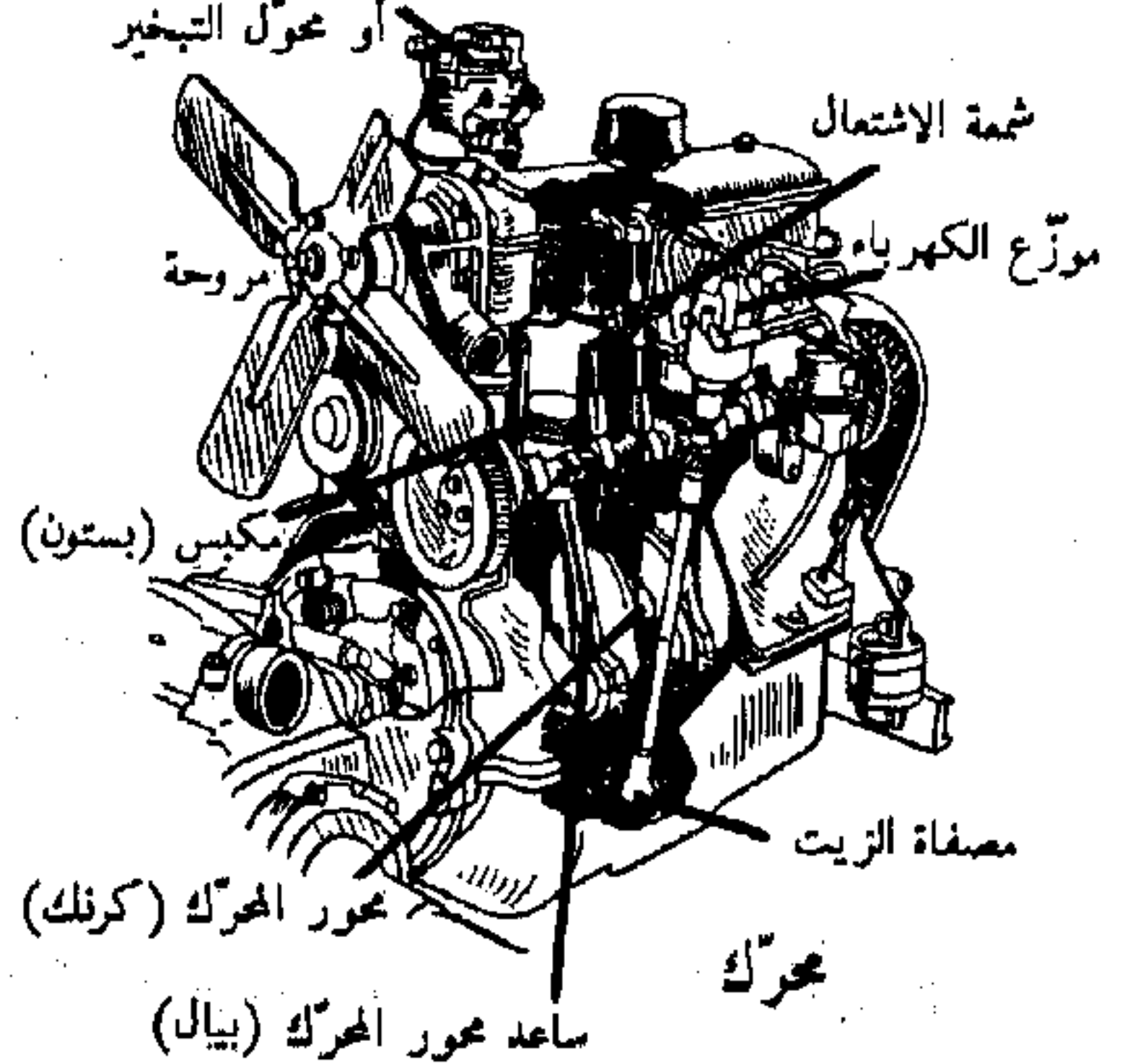

محرك

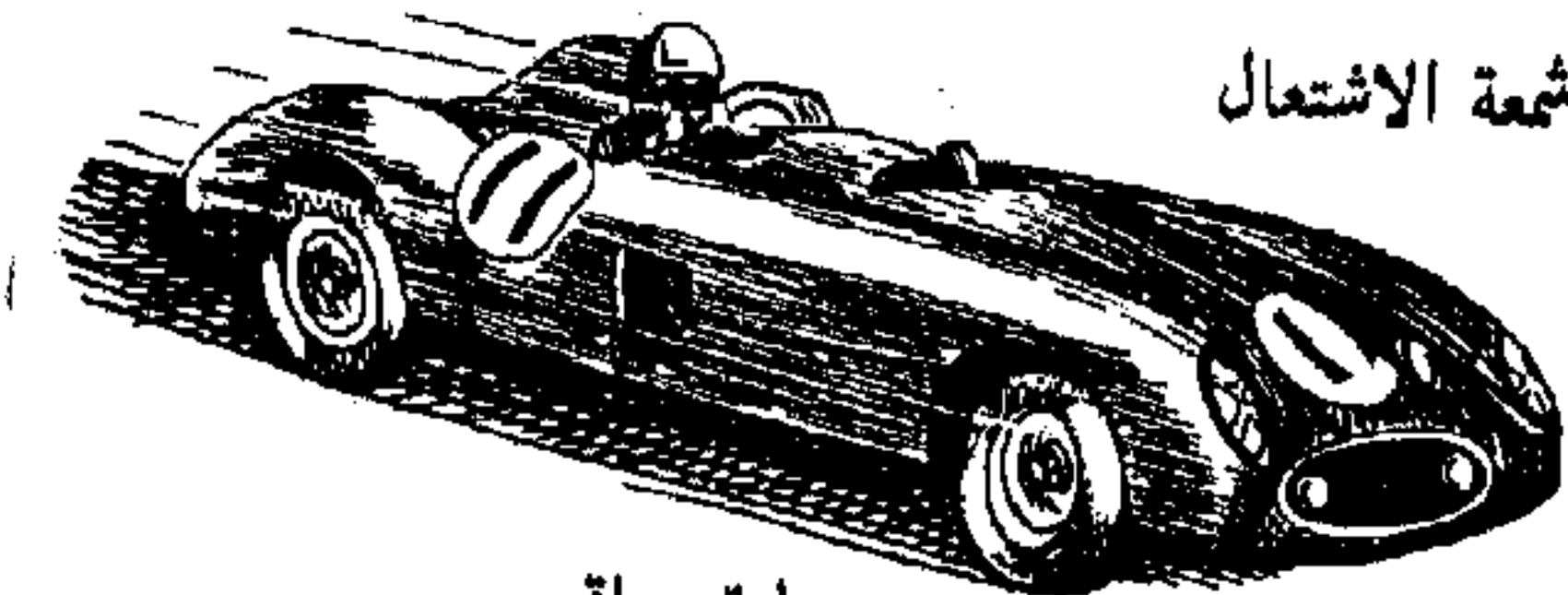

سيارة سباق

السَّقَاظَةُ - مؤنث السَّقَاظُ بمعنى الكثير السقوط ؛ ومنه « سَقَاظَةُ الْبَابِ » .

السَّقَالَةُ - عند العامة : ما يربطه المهندسون من الأخشاب والحبال ليتوصلوا به الى المحال المرتفعة (ابطالية) .

السَّقَامُ - المَرَضُ .

السَّقَايَةُ - [سقي] : ما يُبْنَى لجمع الماء .

السَّقَايَةُ - [سقي] : الإِنَاءُ يُسْقَى بِهِ || موضع السَّقْيِ .

السَّقَايَةُ - مؤنث السَّقَاءِ .

سَقَرٌ - سَقَرَاتُهُ الشَّمْسُ : لَوَحْتُهُ وَأَذَتْ دِمَاحَهُ بِحَرِّهَا .

السَّقَرُ - الدُّبْسُ || و - (ح) : الصَّقْرُ .

سَقَرٌ - عَلَمٌ لِحَبْنَمٍ . والكلمة ممنوعة من الصرف .

السَّقْرَةُ - ج سَقَرَاتٌ : شِدَّةُ وَقْعِ الشَّمْسِ .

سَقَطٌ - سَقُوطًا وَمَسْقُطًا : وَقَعَ عَلَى الْأَرْضِ || و -

الْحَرُّ : أَقْبَلَ وَنَزَلَ || و - الْحَرُّ عَنَّا : زَالَ || و - النُّجْمُ :

غَاب || و - عَلَى ضَالِّيهِ : عَثَرَ عَلَى مَوْضِعِهَا وَوَقَعَ عَلَيْهَا ||

و - الْقَوْمُ إِلَى : نَزَلُوا || و - الْوَلَدُ مِنْ بَطْنِ أُمِّهِ : خَرَجَ ||

و - فِي الْكَلَامِ : أَخْطَأَ || و - فِي يَدِهِ : نَدِمَ || يُقَالُ

« سَقَطَ مِنْ عَيْنِي » أَي صَارَ حَقِيرًا عِنْدِي .

سَقِطٌ - فِي يَدِهِ : زَلَّ وَأَخْطَأَ || نَدِمَ || نَحِبَرٌ .

السَّقِطُ - الْوَلَدُ لِغَيْرِ تَمَامٍ أَوْ الَّذِي يَسْقُطُ مِنْ بَطْنِ أُمِّهِ

مَيْتًا وَهُوَ مُسْتَبِينُ الْخَلْقِ .

السَّقِطُ - السَّقِطُ || مَا يَسْقُطُ مِنَ النَّدى أَوْ التَّلْجِ || اللَّثِيمُ ||

« سَقِطُ الْمَتَاعِ » : رَدِيئُهُ ، رُدَّالْتَهُ .

السَّقِطُ - السَّقِطُ || جَنَاحُ الطَّائِرِ || طَرَفُ السَّحَابَةِ حَيْثُ

يُرَى سَاقِطًا عَلَى الْأَرْضِ || نَاحِيَةُ الْخِمْاءِ .

السَّقِطُ - ج أسقاط : ما لا خير فيه من كل شيء ||

ردىء المتاع || الفضيحة || الخطأ في الكتابة والقول

والحساب .

السَّقِطَةُ - العثرة والزلة || الدفعة الشديدة .

السَّقِطِيُّ - ج سَقِطِيُونَ : بَائِعُ السَّقِطِ أَي رَدِيئِ الْمَتَاعِ .

سَقْفًا - سَقْفِيٌّ : صَارَ أُسْقُفًا || و - سَقْفًا الْبَيْتَ :

جَعَلَ لَهُ سَقْفًا .

سَقْفٌ - سَقْفًا : طَالَ فِي الْخِمْاءِ || و - تِ الْرِجْلِ :

مَالَتْ عَلَى وَحْشِيَّهَا .

سَقْفٌ - تَسْقِفًا هُ عَلَيْهِم : صَبَّرَهُ أُسْقِفًا عَلَيْهِم || و -

الْبَيْتَ : جَعَلَ لَهُ سَقْفًا .

السَّقْفُ - ج سُقُوفٌ مِنَ الْبَيْتِ : أَعْلَاهُ مُقَابِلًا لِأَرْضِهِ ||

السَّقِيفَةُ - ج سَقَائِفٌ [سقي] : بَطَانٌ عَرِيضٌ يُشَدُّ بِهِ الرَّجُلُ || و - مِنَ الْخِمْاءِ : التَّسْبِيجَةُ مِنْهُ .

السَّقِيحُ - الْجَوَالِقُ || الْكِسَاءُ الْغَلِيظُ || قِدْحٌ مِنْ قِدَاحِ الْمَيْسِرِ لَا نَصِيبَ لَهُ .

السَّقِيرُ - الرِّسُولُ الْمَصْلُحُ بَيْنَ الْقَوْمِ || مِمَّا تَلَّ دَوْلَةَ عِنْدَ دَوْلَةٍ

أُخْرَى ، ج سَقِرَاءٌ || السَّاقِطُ مِنَ الشَّعْرِ أَوْ وَرْقُ الشَّجَرِ ||

أَسَافِلُ الزَّرْعِ .

السَّقِيرَةُ - ج سَقَائِرٌ : قِلَادَةٌ لَهَا عُرَى مِنْ ذَهَبٍ أَوْ فِضَّةٍ .

السَّقِيلُ - السَّافِلُ || النَّاقِصُ الْحِظُّ .

السَّقِينُ - حَدِيدَةٌ أَوْ خَشَبَةٌ تُسْتَعْمَلُ لِفُلُقِ الْحَطَبِ وَغَيْرِهِ

(يونانية) .

السَّقِينَةُ - ج سَقِينٌ وَسَقِينٌ وَسَقَائِنٌ : الْمَرْكَبُ || « السَّقِينَةُ

الْفَضَائِيَّةُ » : غُرْفَةٌ مَصْمُومَةٌ تَصْمِيمًا مِنْ شَأْنِهِ أَنْ يِقَاوَمَ

الْأَحْوَالَ الْجَوِّيَّةَ ، يَنْطَلِقُ بِهَا حَوْلَ الْأَرْضِ رِجْلًا أَوْ أَكْثَرَ

مِنْ رِجَالِ الْقَضَاءِ || « سَقَائِنُ الْبَرِّ » : الْإِبِلُ .

السَّقِيهِ - ج سِقَاهُ وَسُقَاهَا : الْعَدِيمُ الْجِلْمُ || الْجَاهِلُ ||

الرَّدِيءُ الْخَلْقُ .

السَّقِيهَةُ - ج سِقَاهُ وَسُقَاهَا وَسَقَائِهَ وَسَقِيهَاتٍ : مُؤنثُ

السَّقِيهِ .

سَقَى - سَقِيًا [سقي] الرَّجُلَ : أَعْطَاهُ مَاءً لِيَشْرَبَ ||

و - الثَّوْبَ : أَشْرَبَهُ صَبِيغًا || و - الْحَدِيدَ : بَرَّدَهُ فِي

سَائِلِ كَالْمَاءِ وَالزَّيْتِ ، بَعْدَ رَفْعِهِ إِلَى دَرَجَةِ مَعْيَنَةٍ مِنْ

الْحَرَارَةِ ، وَذَلِكَ لِجَعْلِهِ شَدِيدَ الصَّلَابَةِ || و - هُ اللَّهُ

الغَيْثَ : أَنْزَلَهُ لَهُ || و - بَطْنَهُ : اجْتَمَعَ فِيهِ السَّقِيُّ .

سَقَى - تَسْقِيَةُ الرَّجُلِ : أَكْثَرَ سَقِيَهُ || و - الثَّوْبَ :

كَرَّرَ غَمْسَهُ فِي الصَّبِغِ .

السَّقَاءُ - ج أُسْقِيَةٌ وَأُسْقِيَاتٌ وَأَسَاقٍ [سقي] : وَهَاءٌ مِنْ

جِلْدِ الْهَاءِ وَاللَّبَنِ وَنَحْوِهِمَا .

السَّقَاءُ - [سقي] : مِبَالِغَةُ السَّاقِي .

السَّقَاعَةُ - مؤنث السَّقَاءِ .

السَّقَاظُ - مَا يَسْقُطُ مِنَ الشَّيْءِ .

السَّقَاظُ - جَمِيعُ السَّاقِطِ || الزَّلَّةُ || مَا سَقَطَ مِنَ النَّمْرِ

قَبْلَ الْإِدْرَاكِ || جَنَاحُ الطَّائِرِ .

السَّقَاظُ - الْكَثِيرُ السَّقُوطِ || السِّيفُ الْقَاطِعُ جَدًّا يَقْطَعُ

الضَّرْبِيَّةَ وَيَسْقُطُ وَرَاءَهَا إِلَى الْأَرْضِ || بَائِعُ السَّقِطِ أَي

رَدِيئِ الْمَتَاعِ .

السَّقَاظَةُ - السَّقَاظُ .



«سَقْفُ الحَلْقِ» : أَعْلَى باطن الفم .  
 السَّقْفَاء - مؤنث الأَسْقَف .  
 السَّقْلَب - ج سَقَالِيَّة : جبلٌ من الناس .  
 السَّقْلِيَّ - واحد السَّقْلَب .  
 سَقِمَ - سَقَمًا وسُقَمًا وسَقَامًا وسَقَامَةً : مَرِضٌ أو طال مَرَضُهُ .  
 سَقِمَ - سَقَمًا وسُقَمًا وسَقَامًا وسَقَامَةً : سَقِمَ .  
 سَقِمَ - تَسَقِيمًا هُ : جعله سَقِيمًا .  
 السَّقْمَ - ج أسَقَام : المَرَضُ .  
 السَّقْمَ - ج أسَقَام : السَّقْمُ .  
 السَّقْمَ - المريض أو مَنْ طال مَرَضُهُ .  
 السَّقْنُقُور - (ح) : ضرب من الزحافات يكون في البلاد الحارَّة ، أكبر من العظاءة وأضخم ، قصير الذنب ، ويُعرف «بالتمساح البرِّي» (يونانية) .  
 السَّقُوط - الوقوع والهبوط .  
 السَّقُوط - الساقط .  
 سَقِيَ - [سقي] قلبه عداوةً : أشرب || و - بطئه : اجتمع فيه السيِّئ .  
 السَّقِي - ج أسْقِيَّة : ماءٌ يتجمَّع في البطن عن مرض || «سَقِيًا لفلان» : دعاء له والتقدير «سَقَاهُ اللهُ سَقِيًا» .  
 السَّقِي - ج أسْقِيَّة : السَّقِي || ما يُسْقَى من الزرع أو الأرض || الحظُّ من الشرب ؛ يقال «كم سَقِيُّ أرضك» أي كم حظها من الشرب || السحابة .  
 السَّقِيَّ - النخل والبردي || ما يُسْقَى سَبْحًا أي بماء الأنهر || السحابة الشديدة المطر .  
 السَّقِيَّا - الاسم من السقي والاستسقاء .  
 سَقِيًا - [سقي] لفلان : دعاء له والتقدير «سَقَاهُ اللهُ سَقِيًا» .  
 السَّقِيَط - ما سقط من ثلج ونحوه || الأحمق || الناقص العقل .  
 السَّقِيَطَة - مؤنث السَّقِيَط للأحمق والناقص العقل .  
 السَّقِيْف - ج سُقْف وسُقْف : السُقْف .  
 السَّقِيْفَة - ج سَقَائِف : كلُّ لوح أو حجر عريض يستطاع أن يُسَقَف به || كلُّ بناء سُقِفَت فيه صَفَّةٌ أو شبهها ممَّا يكون بارزًا || الضريبة من الذهب أو الفضة إذا ضُرِبَتْ دقيقةً طويلةً || ضلع البعير ؛ يقولون «هَدَمَ السَّقْرَ سَقَائِفَ البعير» أي ضلوعه .

السَّقِيم - المريض || «كلامٌ سَقِيمٌ» : خلاف صحيح || «مكانٌ سَقِيمٌ» : فيه خَوْف .  
 سَكَّ - سَكًّا [سك] الباب : سدَّه || ضبَّه بالحديد || و - أذنيه : اصطلمها || و - العملة : ضربها || و - البثر : حفرها || و - النَّعَامُ ما في بطنه : رمى به رقيقًا || و - سَكَّا : كان قصير الأذن صغيرها .  
 السُّكَّ - ج سِكَك وسُكُوك : المنسدُّ من الطرق || البثر الصبيقة || الدرع الضيقة الحلق .  
 السُّكَّ - ج سِكَك وسُكُوك : السُّكَّ || المسار .  
 السُّكَّاء - الدرع الضيقة الحلق .  
 السُّكَّات - (طب) : داء يمنع من الكلام || و - من الحيات : ما يلدغ قبل أن يُشعر به .  
 السُّكَّاتَة - من الجواب : ما يُسَكَّت .  
 السُّكَّار - صانع المُسَكِّرات وبائعها .  
 السُّكَّاف - صانع الخفاف والأخذية .  
 السُّكَّافَة - حِرْفَة السُّكَّاف .  
 السُّكَّاك - [سك] : الهواء في أعالي الجوّ || الموضع الذي فيه الريش من السهم .  
 السُّكَّاك - الذي يضرب السيكة .  
 السُّكَّاكَة - الهواء في أعالي الجوّ || المستبدُّ برأيه || الصغير الأذن .  
 السُّكَّاكَة - أبناء السبيل .  
 السُّكَّاكِر - تُطلق على بعض أنواع الحلوى المُلبَّسة سُكَّرًا أو المعالجة به كالمُلبَّس والشوكولاته .  
 السُّكَّان - ج سُكَّانات من السفينة : الدفة .  
 السُّكَّان - صانع السِّكِّين .  
 السُّكَّاكِيَّيَّ - ج سَكَّاكِيَّيَّون : صانع السُّكَّاكين .  
 سَكَّبَ - سَكَّبًا وسَكَّبًا الماء ونحوه : صبَّه || و - سُكُّوبًا الماء : انصبَّ .  
 السُّكَّب - الهطلان الدائم || النحاس أو الرصاص || و - من الخيل : الشديد الجري || «ماءٌ سَكَّبٌ» : منسكب || «رجلٌ سَكَّبٌ» : خفيف الروح نشيط || «أمرٌ سَكَّبٌ» : لازم .  
 السُّكَّب - النحاس أو الرصاص .  
 السُّكَّباج - (ط) : مَرَقٌ يُعْمَل من اللحم والنخل (فارسية) .  
 السُّكَّبَة - القشر المتساقط من الرأس وهو الهيرية .  
 سَكَّتْ - سَكَّتًا وسُكُّوتًا وسُكَّاتًا وسَاكُوتَةً : صمت ||

السُّكْرَةُ - ج سَكْرَاتُ : «سَكْرَةُ الموتِ أو الهَمِّ» : شدته وعشيقته .

السُّكْرَةُ - مؤنث السُّكْرِ .  
السُّكْرَةُ - القطعة من السُّكْرِ || و - عند العامة : آلة من خشب يُوصَد بها الباب بمفتاح من خشب .

السُّكْرَجَةُ - الصحيفة التي يوضع فيها الأكل (فارسية) .  
السُّكْرَجَةُ - السُّكْرَجَةُ (فارسية) .

سَكْسَكٌ - سَكْسَكَةٌ [سكسك] : ضعف || شجع .  
سَكَعٌ - سَكَعًا وسَكَعًا : مشى على غير هداية || و - عند العامة : عرج .

سَكِجٌ - سَكِجًا وسَكِجًا : سَكَعٌ .

السُّكْعُ - «رجُلٌ سَكْعٌ» : منحير .

السُّكَيْجُ - السَّاكِجُ .

سَكِفٌ - سَكِفًا الباب : جعل له عتبة .

السُّكْكُ - [سكك] : مص || الصم .

سَكَنٌ - سَكَنًا وسَكَنِي الدار وفي الدار : أقام بها ||

و - سَكُونًا : صار مسكينًا || قر وانقطع عن الحركة ||

و - عنه الوجع : فارقته || و - إليه : ارتاح || و -

الحرف : ضد تحرك بحركة .

سَكُنٌ - سَكُونَةٌ : صار مسكينًا .

سَكَنٌ - تَسَكِينًا المتحرك : جعله قارًا || و - الحرف :

ضد حرَّكه .

السُّكْنُ - البيت || أهل الدار .

السُّكْنُ - الاسم من سَكَنَ || ما يُسَكَنُ فيه || واحد

الأسكان للأقوات والأغذية || النار || كل ما يُسْتَأْنَسُ

بِهِ || الرحمة || البركة .

السُّكْنِيُّ - الاسم من سَكَنَ || ما يُسَكَنُ فِيهِ .

السُّكْنَةُ - ج سَكِنَاتُ : مقر الرأس من العنق .

السُّكُوتُ - الكثير السُّكُوتِ .

السُّكُوتُ - مص || الامتناع عن الكلام .

السُّكُورُ - الكثير السُّكْرِ .

السُّكُوكُ - [سكك] : البثر الضيقة الحرق .

السُّكُولَاسْتِيكُ - التعلیم الدينيّ المسند الى الفلسفة اليونانية

(لاتينية) .

السُّكُونُ - ضد الحركة .

السُّكِّيُّ - [سكك] : المسار .

السُّكِّيُّ - [سكك] : الدينار || الريد نسبة الى السِّكَّةِ .

مات || و - الغضب : سكن || و - ت الحركة :  
سكنت || و - الحر : اشتد وكانت الريح راکدة .

سُكَيْتَ - أصابته السكنة .

سَكَّتَ - تَسَكَيْتًا هُ : جعله يسكت .

السُّكَّةُ - ج سِيكَّةٌ [سكك] : حديدة منقوشة تُضْرَبُ

عليها الدراهم || حديدة الفدان التي تشق الأرض || دار

البريد || السطر من الشجر || الزقاق الواسع على التشبيه

بسِيكَّةِ الشجر || الطريق المستوي || «سِيكَّةُ الحديد» :

طريق للمواصلات مُرَكَّبٌ من خطين حديديين متوازيين

يسير عليهما القطار || «أصحابُ السُّكْكِ» : هم البرد

المرتبون بها ليُرسَلوا في المهمات .

السُّكَّةُ - الاسم من سَكَّتَ || ما تُسَكَّتُ به الصبي أو

غيره || بقية تبقى في الوعاء .

السُّكَّةُ - الاسم من سَكَّتَ || و - (طب) : داء معروف

تتعلل به الأعضاء عن الحس والحركة إلا التنفس .

السُّكَّةُ - ما تُسَكَّتُ به الصبي أو غيره .

سَكْرٌ - سَكُورًا وسَكْرَانًا ت الريح : سكنت || و -

الحر : قتر || و - بصره : تحير وحبس عن النظر ||

و - سَكْرًا الإناء : ملاءه || و - الباب : سدّه || و -

النهر : جعل له سدًا .

سَكِرٌ - سَكْرًا الحوض : امتلأ || و - الرجل عليه :

اغناظ وغضب || و - سَكْرًا وسَكْرًا وسَكْرًا

وسَكْرَانًا من الشراب : نقيض صحا .

سَكِرٌ - بصره : تحير وحبس عن النظر .

سَكْرٌ - تَسَكِيرًا هُ : خنقه || و - الباب : سدّه ||

و - الشيء : صار كالسُّكْرِ || العامة تقول «سَكْرٌ

الباب» : أوصدّه .

السُّكْرُ - مص || حالة تعرض بين المرء وعقله .

السُّكْرُ - ج سَكُورٌ : الاسم من سَكْرَ النهر أي سدّه ||

ما سدّه به النهر .

السُّكْرُ - الخمر || الخلل || كل ما يُسَكِرُ .

السُّكِرُ - السُّكْرَانُ .

السُّكْرُ - ماء القصب أو عصير الرطب ونحوهما إذا غلي

واشتد ، (فارسية وقيل هندية) .

السُّكْرِيُّ - مؤنث السُّكْرَانِ .

السُّكْرَانُ - ج سَكْرِيٌّ وسَكَارِيٌّ وسَكَارِيٌّ : نقيض الصاحي .

السُّكْرَانَةُ - مؤنث السُّكْرَانِ .

السَّلَاح - السَّلْح وقيل هو النجور الرقيق المانع .  
السَّلَاح - ج أسلحة وسلح وسلحان : اسم جامع لآلات  
الحرب والقتال ، يذكر ويؤنث .  
السَّلَاحِدَار - ج سِلَاحِدَارِيَّة : حامل السلاح ، والكلمة  
فارسية مركبة من سلاح ودار .  
السَّلَاح - الكثير السَّلْح || مَنْ حِرْفَتُهُ سَلْح الحيوانات  
بعد ذبحها .

السَّلَاخَة - في الشيء : أَنْ لَا يَكُون لَهُ طَعْم .  
السَّلَاسِل - [سلسل] : الماء العذب || الخمر اللبنة .  
السَّلَاطَة - (ط) : طعام يُعْمَل من الخُضْر المقطعة  
مُتَبَّلاً بالخَل والملح (عامية) .

السَّلَاف - ج سَلَفَات : ما سال وتخلب قبل العَصْر وهو  
أفضل الخمر || « سَلَفُ العسكِر » : مُقَدِّمته .  
السَّلَافَة - ج سَلَفَات : السَّلَاف || « سَلَافَة كُلُّ شَيْءٍ  
عَصْرَتُهُ » : أَوَّلُهُ .

السَّلَاق - بئر يخرج على أصل اللسان || تَقْشُر في أصول  
الأسنان || غَلِظ الأَجْفَان في احمرار وتقرُّح .  
السَّلَاق - بداعة اللسان .

السَّلَاق - عيد صعود السيد المسيح (سريانية) .  
السَّلَاق - فعَّال للمبالغة || « خطيبٌ سَلَاقٌ » : بليغ .  
السَّلَاقَة - الماء المتخذ من الأدوية بعد غليها .

السَّلَاقِي - من الكلاب : نوعٌ منها وهي من كلاب الصيد  
ومن أحسن الكلاب وأخفها .  
السَّلَال - [سل] : السيل .

السَّلَال - [سل] : السارق || صانع السلال أو بائعها .  
السَّلَالَة - [سل] : ما استل من الشيء || النسل والولد .  
يقال « هو سَلَالَة طيبةٌ ومن سَلَالَة طيبةٌ » أي من نسل  
طيب || الخلاصة .

السَّلَام - مص || التحيَّة || الاستسلام للانقياد والطاعة ||  
اسم من التسليم كالكلام من التكليم || و - (ن) : شجر  
مر الطعم || وفي الآية « السلام على من أتبع الهدى »  
أي من أتبع هدى الله سلم من عذابه وسخطه || « دَارُ  
السَّلَام » : الجنة || « مدينة السلام » : بغداد || « مَهْرُ  
السَّلَام » : دجلة .

السَّلَام - (ن) : السَّلَام .  
السَّلَامِي - ج سَلَامِيَات (ع 1) : كل عظم مُجَوَّف من  
صغار العظام مثل عظام الأصابع .

السُّكَيْت - الكثير السكوت || آخر خيل الحلبة .  
السُّكَيْت - السُّكُوت .  
السُّكَيْت - السُّكُوت .  
السُّكَيْر - الكثير السُّكْر .  
السُّكَيْن - ج سَكَاكِين : آلة للقطع والذبح .  
السُّكَيْتَة - الوقار والطمأنينة والمهابة .  
السُّكَيْتَة - الطمأنينة والوقار || آلة للقطع والذبح .

سَلَّ - سَلَّ [سل] الشيء من الشيء : انترعه وأخرجه  
برفق ؛ يقال « سَلَّ السيف من غمده » || و - سَلَّ :  
ذهبت أسنانه .  
سَلَّ - هَزَلٌ وَيُلِيّ بداء السيل .

السَّلَّ - [سل] : الهَزَال || و - (طب) . داءٌ في الرئة .  
السَّلَّ - [سل] : الذي ذهب أسنانه || و - ج سِلَال :  
الجوثة . وعند العامة يختص بما صُيغَ من عيدان الشجر .  
السَّلَّ - [سل] : الهَزَال || و - (طب) : داءٌ في الرئة .  
سَلَّ - سَلَّوَا وَسَلَّوَا وَسَلَّوَانَا [سلو] الشيء وعنه : نسيه ،  
طابت نفسه عنه وذهل عن ذكره وهجره .

سَلَّى - سَلَّى [سلو] هُ عن هُمه ومنه : كشفه وأزاله عنه ||  
و - فلاناً عن الشيء : جعله يسلوه .

سَلَّى - سَلَّى [سلي] الشاة : انترع سلاها .  
السَلَّى - ج أسلاء [سلي] : جلدة يكون ضمنها الولد  
في بطن أمه . وإذا انقطع في البطن هلكت الأم والولد .  
السَلَاء - ج أسلئة [سلا] : الاسم من سَلَّ || ما طُبِخَ  
وصُفِّي من السمن .

السَلَاء [سلا] : شوك النخل || نصلٌ كشوك النخل ||  
و - (ح) : طائر .

السَلَاءَة - واحدة السَلَاء .  
السَلَاقِي - [سلق] : آثار الأقدام والحوافر في الطريق .

السَّلَاب - ج سَلَب : ثياب المآثم السود . يقال « لبست  
الثكلية السلاب » أي ثياب الحزن .

السَّلَاب - الكثير السَلَب || صانع السَلَب للجمال .  
السَّلَابَة - الكثير السَلَب المُعْتَادَة ، ويستوي فيه المذكَّر  
والمؤنث .

السَّلَاة - ما يُؤخذ بالإصبع من جوانب القصعة لتنظف ||  
ما يُسَلَّت .

السَّلَاجِم - ج سَلَاجِم [سلجم] : الجمل المسن الشديد ||  
الطويل من الخيل ومن النصال ومن الرجال .

من السَّلْت بدقيق القمح .  
 السَّلْتَة - [سَل] : مؤنث السَّل لَمَنْ ذَهَبَتْ أَسْنَانُهُ || و -  
 ج سِلَال : السرقة الخفيفة || العَيْب في الحوض || السِلَال ||  
 الجُؤنَة || « سَلْتَة المَهْمَلَات » : وعاء يوضع في المكاتب  
 لَتُرْمَى فِيهِ الأوراق المهملة .  
 السَّلْتَاء - مؤنث الأَسَلْت || « امرأة سَلْتَاء » : لا تختضب .  
 السَّلْجَم - ج سَلْجَم [سَلْجَم] : اللحم الكثيف || الرأس  
 الطويل اللحين || الطويل من الخيل ومن النصال ومن  
 الرجال || البئر الكثيرة الماء القديمة العهد || أجمل  
 المسنّ الشديد || و - (ن) : نوع من اللُّفْت من فصيلة  
 الصليبيات . يُزْرَع خاصّةً لإنتاج زيت كان يُستعمل  
 قديمًا للإضاءة ويُستعمل حاليًا في تزييت الدواليب تسهيلًا  
 لحركتها ، وهو صالح أيضًا لتغذية الحيوانات .  
 سَلَخ - سَلَخًا : تغرّط وهو خاصّ بالطير والبهائم ،  
 واستعماله للإنسان من باب التساهل على التشبيه .  
 سَلَخ - تَسْلِيحًا هُ : جعله يَسْلَخ || ألبسه سيلاحًا ||  
 و - هُ السيف والسيف : جعل السيف سيلاحه .  
 السَّلْح - رَبٌّ يُدَلِّك بِرِزْقِ السمن .  
 السَّلْح - ج سُلُوح وسُلْحَان : النجو المانع .  
 السَّلْح - ج سِلْحَان (ح) : ولد الحَجَل .  
 السَّلْح - ماء المطر في الغدران .  
 السَّلْحَة - (ح) : ولد الحَجَل .  
 السَّلْحَا - ج سَلْحِيف [سَلْحَف] (ح) : السَّلْحَفَاء .  
 السَّلْحَفَى - ج سَلْحِيف (ح) : السَّلْحَفَاء .  
 السَّلْحَفَاء - ج سَلْحِيف [سَلْحَف] : (ح) : دابة بريّة  
 وبحريّة ونهرية ، لها أربع قوائم تختفي بين طبقتين  
 عظمتين ؛ البحريّة منها تبلغ مقدارًا عظيمًا ويقال للمدكر  
 منها الغيلم . العامة تسميها زَلْحَفَة .  
 السَّلْحَفَاء - ج سَلْحِيف (ح) : السَّلْحَفَاء .  
 السَّلْحَفِيَّة - ج سَلْحِيف (ح) : السَّلْحَفَاء .  
 سَلَخ - سَلَخًا الحروف : كشط جلده || و - تِ المرأَة  
 درعها : نزعته || و - تِ الحيّة : انكشفت عن سَلْحَتها  
 ونزعها || و - الله النهار من الليل : استلّه || و - الشهر :  
 مضى || و - الرجلُ الشهر : أمضاه وصار في آخره .  
 سَلَخ - تَسْلِيحًا الحرّ جلده : كسطه .  
 السَّلَخ - مص || « سَلَخُ الشهر » : آخره || « سَلَخُ الحيّة » :  
 قشرها .

السَّلَامَى - ريح الجنوب .  
 السَّلَامَة - مص || البراءة من العيوب والآفات || و -  
 (ن) : واحدة السَّلَام .  
 السَّلَامَة - (ن) : واحدة السَّلَام .  
 سَلَأ - سَلَأ [سَلَأ] السمن : صَفَّاه || و - السسم :  
 استخرج دهنه || و - الجلدع : نزع سَلَاءه .  
 سَلَبَ - سَلَبًا وسَلَبًا الشيء : انتزعه من غيره قهرًا ||  
 و - هُ ثوبه : اختلسه منه || و - السيف : جرّده ||  
 و - القصبة أو الشجرة : قشرها .  
 سَلَبَ - سَلَبًا : لبس السَلَاب .  
 سَلَبَ - تَسْلِيْبَاتِ الناقة أو المرأة : مات ولدّها أو ألقته  
 لغير تمام .  
 السَلَب - « امرأة سَلَب » : سَالِبٌ .  
 السَلَب - السير الخفيف السريع ؛ يقال « فرس سَلَبٌ  
 القوائم » أي خفيفها || التقي ؛ يقال « سَلَبًا أو إيجابًا » .  
 السَلَب - مص || و - ج أسلاب : ما يُسَلَب || ليف  
 أو لحاء شجر تُعَمَل منه الحبال || و - من القصبة :  
 قشرها || « سَلَبُ الذبيحة » : إهابها وأكرعها وبطنها .  
 السَلَب - الطويل || الخفيف .  
 السَلْبَة - العريّ والجردة .  
 السَلْبوت - السَلَابَة .  
 السَلْبِيّ - المعبر عنه بالنبي ، بالرفض .  
 السَلْبِيَّة - (ن) زهرة من فصيلة الفُرُوقِيَّات ، منبتها الأصليّ  
 البيرو . ورقها شبيه بالدروع ، وزهرها المختلف الألوان  
 يُشبه الخوذ . تُخَلَّل ثمارها وتُستعمل كتابل . يُؤكَل ورقها  
 سَلَطَة .  
 سَلَتَ - سَلَتًا هُ : ضربه وجلده ؛ يقال « سلته مائة  
 سوط » || و - تِ المرأَة الخضاب عن يدها : مسحته  
 وألقته || و - القصعة : مسحها بإصبعه || و - الشيء :  
 قطعته || و - الشعر أو الرأس : حلقته || و - الميى :  
 أخرج يده || و - بسلحه : رمى به .  
 السَّلْت - الشعر أو ضرب منه لا قشر له || و - أو  
 السَّلِيم (ن) : نبات عشبي سنويّ من فصيلة النجيليات ،  
 شبيه بالقمح لكنّه أعلى منه وهو ينتج دقيقًا يُصنع منه  
 خبز ذو لون ضارب إلى الاصفرار . تقتصر زراعته في  
 أوربا على المناطق الباردة جدًا والحالية تمامًا من الأحجار  
 الكلسية . ويمكن صنع خبز لذيذ الطعم إذا مُرِجَت كمية

السُّلخ - جلد الحيوان المسلوخ || «سُلخُ الحَيَّة» : قشرها .  
 السُّلخ - ما على المغزل من الغزل .  
 السُّلخَة - «سُلخَةُ الحَيَّة» : قشرها .  
 سُلِسَ - سَلَسًا وسَلَسَةً وسُلُوسًا : كان لَبًا منقادًا .  
 سُلِسَ - سَلَسًا وسَلَسًا وسَلَسًا : ذهب عقله .  
 سُلَسَ - تَسْلِينًا الحَلِيَّ : رصَّعه بالجواهر .  
 السُّلَس - ج سُلُوس : القرط من الحَلِيَّ || الخيط الذي يُنظَّم به الخرز .  
 السُّلَس - مص || السهولة والانتقاد || و - (طب) : عدم استمساك البول .  
 السُّلِس - السهل ، اللين ، المتقاد || «شرب سُلِس» : لِين الامحدار || «مِسَار سُلِس» : قَلِق .  
 السُّلَسَال - [سلسل] : الماء العذب || الخمر اللبنة .  
 السُّلَسِيل - ج سَلَسِيب وسَلَسِيب [سلسل] : اللين || الخمر || الماء العذب السهل المَسَاغ || اسم عينٍ يقرولون إنها في الجنة .  
 السُّلَسِيَّة - ج سَلَسِيَّات : مؤنث السُّلَسِيل .  
 سُلَسَل - سَلَسَلَة [سلسل] الماء : صبَّه في حُدُورٍ و - الشيء بالشيء : أوصَله به .  
 السُّلَسَل - [سلسل] : الماء العذب || الخمر اللبنة .  
 السُّلَسَلَة - [سلسل] : القطعة الطويلة من السنام .  
 السُّلَسِلَة - ج سَلَسِيل [سلسل] : الدائرة من حديد ونحوه تتصل أجزاءها أو حلقاتها بعضها ببعض || القطعة الطويلة من السنام || «سَلَسِيلُ الكتاب» : سطوره || «سَلَسِيلُ البرق» : ما استطال منه في عرض السحاب .  
 سَلَطَ - سَلَطَةً وسَلُوطَةً : كان سَلِيطًا .  
 سَلَطَ - سَلَطَةً وسَلُوطَةً : سَلِطَ .  
 سَلَطَ - تَسْلِيطًا عليه : غلبه وأطلق له عليه القدرة والقهر .  
 السُّلَط - الطويل اللسان || اللسان الطويل || الشديد .  
 السُّلَط - القوائم الطوال .  
 السُّلَط - ج سِلَاط : النصل لا تتوء في وسطه .  
 السُّلَطَان - ج سَلَطِين [سلط] : التسلُّط والقدرة || الحُجَّة ، تقول «له سُلطانٌ مُبين» أي حُجَّة || المَلِك ، سُمِّي بذلك لأنَّ به تُقام الحُجَّة والحقوق .  
 السُّلَطَانَة - [سلط] : «امرأة سَلَطَانَة اللسان» : طويلته حديدته .  
 السُّلَطَانَة - «امرأة سَلَطَانَة اللسان» : سَلَطَانَتَه .

السُّلَطَانِيَّة - صحن كبير واسع الأعلى ضيق الأسفل .  
 السُّلَطَة - المُلْك والقدرة || «السُّلَطَة المركزية» : الحُكْم الذي تتجه إليه كلُّ أمور الدولة ، الذي يشكِّل المرجع الأساسي || «السُّلَطَة المختصة» : الإدارة صاحبة الصلاحية .  
 السُّلَطَة - رداء قصير الى وسط الانسان (عامية) .  
 السُّلَطَة - ج سِلَاط وسِلَاط : السهم الطويل الدقيق || ثوبٌ يُجَعَل فيه الثبن والحشيش .  
 السُّلَطُون - (ح) : السَّرطان (عامية) .  
 سُلَطَنَ - سَلَطَنَةً هُ : جعله سُلَطَانًا .  
 السُّلَطَنَة - مص || المُلْك والمملكة || حُكْم السُّلطان .  
 سَلَعَ - سَلَعًا الرَّأْسَ : شَقَّه || و - جلدهُ بالنار : أحرقه بها فبان فيه أثرها .  
 سَلَجَ - سَلَعَاتٌ قَدَمُهُ : تَشَقَّقَتْ || و - الرجلُ : برص .  
 سَلَجَ - تَسْلِجًا هُ : شَقَّه || علق عليه السَّلَج .  
 السَّلَج - ج سُلُوع : الشق في القَدَم || و - أسَلَاع وسُلُوع : العُثْل والتَّيرِب || و - في الجبل : الشَّقُّ .  
 السَّلَج - ج أسَلَاع وسُلُوع : العُثْل والتَّيرِب || و - في الجبل : الشَّقُّ .  
 السَّلَج - آثار النار في الجلد || و - (ن) : ضرب من الصَّبَر .  
 السَّلَعَاء - مؤنث الأسَلَع .  
 السَّلَعَة - ج سَلَعَات وسِلَاع : الشجة التي تشق الجلد || واحدة السَّلَع للشق في القَدَم || خراج في البدن أو زيادة فيه كالغدة بين الجلد واللحم || و - (ح) : علق الماء .  
 السَّلَعَة - ج سَلَع : المتاع || ما يُتَاجَر به || خراج في البدن أو زيادة فيه كالغدة بين الجلد واللحم || و - (ح) : علق الماء .  
 السَّلَعَة - ج سَلَعَات وسِلَاع : الشجة التي تشق الجلد || خراج في البدن أو زيادة فيه كالغدة بين الجلد واللحم || و - (ح) : علق الماء .  
 سَلَفَ - سَلَفًا الأَرْضَ : سَوَّاهَا بالمِسْلَفَة للزراع || و - المَزَادَة : دهنها || و - سَلَفًا وسُلُوفًا : مضى || تقدَّم وسبق ؛ يقال «سَلَفَ القوم» أي تقدَّمهم .  
 سَلَفَ - تَسْلِيفًا الشيء : قَدَّمه || و - الضيف : قَدَّم له السُّلْفَة || و - الرجلُ : أكل السُّلْفَة || و - هُ مَالًا :

- أقرضه إياه .  
 السلف - ج سلفان وسلفان (ح) : فرخ الحجل .  
 السلف - ج سؤوف وأسؤف : الجراب .  
 السلف - ج أسلاف : الجلد || « سلف الرجل » :  
 زوج أخت امرأته و « هما سلفان » أي متزوجان بأختين ||  
 « سلف المرأة » : أخو زوجها .  
 السلف - ج أسلاف : كل من تقدمك من آبائك وذوي  
 قرابتك || كل عمل صالح قدّمته أو فرط فرط لك ||  
 القرض الذي لا منفعة فيه للمقرض وعلى المقرض رده كما  
 أخذه || « مذاهب السلف » : مذاهب المتقدمين ||  
 « سلقاً » : مقدمات .  
 السلف - ج أسلاف : الجلد || زوج أخت المرأة ||  
 « رجل سلف » : متقدم .  
 السلف - ج سلف : الأرض المسوّاة بالمسلفة || جلد  
 رقيق يجعل بطانة للأخفاف || ما يعجل الرجل من الطعام  
 قبل الغداء || الجماعة المتقدمون .  
 السلف - « سلف المرأة » : زوجة شقيق زوجها و « هما  
 سلفتان » أي متزوجتان بشقيقين .  
 السلف - « أرض سلف » : قليلة الشجر .  
 سلق - سلقاً البيض أو البقل : أغلاه بالنار وطبخه  
 بالماء || و - اللحم عن العظم : قشره ؛ || و - الشيء  
 بالماء الحار : أذهب شعره ووبره || و - الدابة الراكب :  
 سحجت باطن فخذه || و - البرد النبات : أحرقه ||  
 و - ه بالسوط : ضربه إلى أن نزع جلده || و - ه  
 بالكلام : آذاه || و - ه بالرمح : طعنه || و - ت  
 القدم في الطريق : أثرت فيها || و - الرجل : صرعه  
 ومدّه على ظهره || و - العود في العروة : أدخله ||  
 و - المزادة : دهنها || و - الرجل : صعد على الحائط .  
 سلق - تسليقاً - ت المرأة : اقتطعت من الأرض الخضرة  
 البرية التي تؤكل مسلوقة أو غير مسلوقة كالهندباء .  
 السلق - أثر الجرح .  
 السلق - (ن) : بقل من فصيلة السرمقيات ، أوراقه  
 كبيرة غليظة . مرغوب في أكله ومعروف منذ قرون عديدة ||  
 و - ج سلقان : مسيل الماء || و - ج سلقان وسلقان  
 (ح) : اللذب .  
 السلق - أثر الجرح .  
 سلقى - سلقاً ه : ألقاه على ظهره || و - ه بالرمح :
- طعنه .  
 السلف - ج سلقان وسلقان : المرأة السليطة الفاحشة ||  
 الجرادة إذا ألقّت بيضها || و - ج سلق وسلق (ح) :  
 الذئبة .  
 سلك - سلكاً وسلوكتاً المكان : دخل فيه || و - الشيء  
 في الشيء : أدخله فيه كما يسلك الخيط في الإبرة ||  
 و - ه المكان وسلكه فيه : أدخله فيه || و - الطريق :  
 سار فيه متبماً إياه .  
 سلك - تسليكاً : ه المكان وفيه وعليه : أدخله فيه ||  
 و - الغزل : لفه على المسلكة .  
 السلك - ج سلك وأسلاك : الخيط ينظم فيه الخرز  
 ونحوه || الميلك والهيئة ، نحو « سلك القضاة » و « السلك  
 الدبلوماسي » ؛ ويقولون « دخل السلك العسكري » أي  
 أسلك في الجنديّة || « السلك الكهربائي » : خيط من  
 معدن لجر الطاقة الكهربائية .  
 السلك - ج سلكان (ح) : فرخ القطا أو الحجل .  
 السلكة - ج سلك وجج أسلاك وسلوك : الخيط يخاط به .  
 السلكة - (ح) : مؤنث السلك .  
 سلم - سلماً الدلو : فرغ من عملها وأحكمها ||  
 و - الجلد : دبغته بالسلم || و - سلمات الحية فلاناً :  
 لدغته .  
 سلم - سلمة وسلاماً من عيب أو آفة : نجح وبرئ  
 منها || و - له المال : خلص .  
 سلم - تسليمًا ه وسلم عليه : قال له « سلام عليك » ||  
 و - ه من الآفة : وقاه إياها || و - بالأمر : رضي ||  
 و - إليه : انقاد || و - الشيء : خلّصه || و - ه الشيء :  
 أعطاه إياه || و - ه إلى فلان : أعطاه إياه .  
 السلم - مص || لغة في السلم || و - ج أسلم وسلام :  
 الدلو بعروة واحدة || « قوم سلم » : مسالمون .  
 السلم - المسالم ؛ يقال « قوم سلم » أي مسالمون ؛ ويقال  
 « أنا سلم لمن سألني وحرب لمن حاربني » أي أسالم  
 من سألني وأحارب من حاربني || الإسلام || السلام ||  
 الصلح .  
 السلم - الاستسلام || الأسر || الأسير || السلام ||  
 و - (ن) جنس شجر أو جنات شائك من فصيلة  
 القطنيات ؛ ينمو في البلدان الحارة . ثمرة أصفر بجوي  
 حبة خضراء . يستعمل ورقه في الدبغ .

سَلْمِي - سَلْمِي [سَلْمِي] تِ الشَّاةُ : انقطع سَلْمَا .  
 السُّلَيْب - المُسْتَلْبُ العقل أو المال ، ج سَلْبِي || « امرأةٌ  
 أو ناقةٌ سَلْبِيَّةٌ » : سَلْبٌ ، ج سَلْبٌ وسَلَابٌ || « شجرةٌ  
 سَلْبِيَّةٌ » : سَلْبٌ ورقها وأغصانها .  
 السُّلَيْح - الرسول (سريانية) .  
 السُّلَيْخ - المسلوخ || و - عند العامة : الأرض التي ليس  
 فيها شجر .  
 السُّلَيْخَة - الولد || دهن ثمر البان قبل أن يَرَبَّبَ ||  
 و - من شجر الرِّمْتِ ونحوه : ما ليس فيه مرعى بل هو  
 خشبٌ يابس || و - عند العامة : القطعة من السُّلَيْخ .  
 السُّلَيْط - الفصيح الحديد اللسان وهو مَلْحٌ للرجل وذمٌّ  
 للمرأة || الحديد من كلِّ شيءٍ || الشديد || الزيت الجيد ||  
 كلُّ دهنٍ عُصِرَ من حَبِّ || « رجلٌ سَلَيْطٌ » : طويلٌ  
 اللسان || « لسانٌ سَلَيْطٌ » : طويل .  
 السُّلَيْطَة - « امرأةٌ سَلَيْطَةٌ » : طويلة اللسان صَخَّابة .  
 السُّلَيْق - ج سُلُق : ما نُحِتَ وسقط من صغار الشجر ||  
 ما بينه النحل من العسل في طول الخلية || « سُلَيْقُ  
 الطيرِ » : جائئُهُ .  
 السُّلَيْقَة - ج سَلَائِقُ : الطبيعة || ما سُلِقَ من البقول .  
 السُّلَيْقِيَّة - النسبة إلى السليقة ، يقال « فلانٌ يتكلمُ  
 بالسُّلَيْقِيَّةِ » أي عن طبعه لا عن تَعَلُّمٍ .  
 السُّلَيْل - [سَل] : الولد ؛ يقال « هو سَلِيلُ الأكارمِ »  
 أي ابن الأكارم || الشراب الخالص || النخاع || السنام ||  
 مجرى الماء في الوادي || المسلول .  
 السُّلَيْلَة - [سَل] : البنت || ما استطل من لحم المثن ||  
 و - (ح) : سمكة طويلة .  
 السُّلَيْلُويِد - (ك) : مادَّةٌ مصنوعة من مزيج الكافور  
 والقطن السريع الالتهاب وهي صُلْبَةٌ قاسيةٌ شَفَافَةٌ قابلةٌ  
 لكلِّ الصور . تُصنعُ منها الأمشاط وغيرها (لاتينية) .  
 السُّلَيْم - ج سَلْمَاءُ : السالم من الآفات ؛ يقال « فلانٌ  
 سَلِيمٌ القلبِ وسَلِيمُ النِّيَّةِ » أي صالح الضمير || و - ج سَلْمَى :  
 الجريح المشرف على الهلاك || اللدبغ .  
 السُّلَيْمَانِي - سَمٌّ قوامه الزئبق .  
 سَلْمِي - « طَوْتَهُم سَلْمِي » : ماتوا وطوتهم الأرض .  
 السُّلَيْمُونوس - (ن) : جنس زهر من فصيلة القرنفلِيَّاتِ ،  
 على غاية في التنوع . مهدد الأصلي أوروبا وآسيا . يُزْرَعُ  
 أحيانًا بعض أنواعه في الحدائق .

السُّلْم - ج سَلَالِمٍ وسَلَالِيمٍ : المرقاة وهو ما يُرْتَفَى عليه  
 سواء كان من خشب أو حجر أو مدر ؛ يذكَرُ ويؤنثُ ||  
 الوسيلة والسبب إلى الشيء ؛ يقال « أتخذهُ سَلْمًا إلى  
 حاجته » أي وسيلة .  
 السُّلْمِي - مؤنثُ الأَسْمِ .  
 السُّلْمَة - (ن) : واحدة السُّلْمِ .  
 السُّلْمَة - ج سِلَامٌ : الحجارة .  
 السُّلْمُون - (ح) : جنس سمك كبير من فصيلة  
 السُّلْمُونِيَّاتِ ؛ يعيش في المياه العذبة والمالحة .  
 السُّلْمُوِي - [سلو] : كلُّ ما يُسَلِّكُ || العسل || و - (ح) :  
 طائر يُعرَفُ بالسُّمَانِي .  
 السُّلْوَة - (ح) : واحدة السُّلْوِي .  
 السُّلْوَان - [سلو] : مص || السُّلْوَانَة .  
 السُّلْوَانَة - [سلو] : خرزةٌ يتخلونها للتأخيد وللوقاية من  
 العين .  
 السُّلْوَانَة - [سلو] : السُّلْوَانَة .  
 السُّلُوب - ج سَلْبٌ وسَلَابٌ : « امرأةٌ أو ناقةٌ سَلُوبٌ » :  
 سَالِبٌ .  
 السُّلُوة - [سلو] : السُّلُوة .  
 السُّلُوة - السُّلْيَانُ || طيبُ العيش ؛ يقال « فلانٌ في  
 سُلُوةٍ من العيش » أي في رغدٍ منه .  
 السُّلُور - (ح) : ضربٌ من السمك من فصيلة السُّلُورِيَّاتِ ،  
 لا حراشفَ له (يونانية) .  
 السُّلُوقِي - من الكلاب : نوعٌ منها وهي من كلاب الصيد  
 ومن أحسن الكلاب وأخفها .  
 السُّلُوقِيَّة - مؤنثُ السُّلُوقِي || مقعد الرُّبَّان من السفينة ||  
 و - من الدروع : دروعٌ تُنسبُ إلى قريةٍ باليمن اسمها  
 سَلُوق .  
 السُّلُوك - التصرف ، السيرة || « عِلْمُ السُّلُوكِ » : معرفة  
 النفس ما لها وما عليها من الوجدانيَّاتِ ويُسمَّى بعِلْمِ  
 الأخلاق وعِلْمِ التصوُّف || « عِلْمُ السُّلُوكِ » عند العامة :  
 حُسْنُ التدرُّبِ في معاشرَةِ الناسِ للامتزاج معهم .  
 السُّلُوكُوز - (ك) : المادَّةُ الرئيسيَّةُ في تكوين الأخشاب  
 وألياف القطن والكتَّان وغيرها . يُستخرج منها ويدخل في  
 صنع الورق والحبر الاصطناعي والمتفجرات .  
 سَلْمِي - سَلْمِيًّا [سلو] الشيء وعنه : نسيه ، طابت نفسه  
 عنه وذهل عن ذكره وهجره .

كلُّ شيءٍ || رواق البيت || ظهر الفرس || السحاب ||  
المطر || العشب || سَمَاءُ السَّمَاوَاتِ « (فك) : اسم الفلك  
الأعظم || سَمَاءُ الرُّؤْيَا « (فك) : فلك البروج .  
السَّمَاجَة - القُبْحُ .

السَّمَّاح - الإذن والإجازة || « بيعُ السَّمَّاح » : ما كان  
فيه تساهلٌ في بخس الثمن .

السَّمَّاد - (ز) : ما تُصَلِّحُ بِهِ الأَرْضَ من زبل ونحوه .  
السَّمَّار - (ن) : جنس نبات عشبيٍّ من فصيلة الأسيليات .  
له عادةٌ سيقان طويلة ومنتصبه . ينبت في المناقع والأراضي  
الرطبة وتُستعمل أوراقه لصنع السلال والحصر والأطباق  
ونحوها .

السَّمَّاط - ج سُمَّط : الشيء المصطفى || ما يُسَطُّ  
لِيُوضَعَ عَلَيْهِ الطعام || « سَمَّاطُ القَوْمِ » : صَتْهُمْ || « سَمَّاطُ  
الطَّرِيقِ » : جانباه .

سَمَّاعٌ - اسم فعل بمعنى اسمع .

السَّمَّاع - مصص || الذكر والصيت || الغناء || خلاف  
القياس وهو ما يُسَمِّعُ من العرب وتُستعمل ولكن لا يُقاس  
عليه .

السَّمَّاع - الكثير السَّمَّاع لما يُقَالُ ويُتَقَالُ به || الجاسوس ||  
المطيع .

السَّمَّاعَة - آلة تزيد قُوَّةَ السَّمْعِ || آلة من جهاز الهاتف  
توضع على الأذن لسَمَاعِ المُخَابَرَاتِ || آلة من جهاز  
الهاتف للمخاطبة وسَمَاعِ المُخَابَرَاتِ || « سَمَّاعَةُ الطَّيِّبِ » :  
آلة يستعملها الطبيب ليكشف على المريض ، ليعرف حالة  
صدره أو قلبه || « أُذُنُ سَمَّاعَةٍ » : سامعة .

السَّمَّاعِيٌّ - المبني على التقاليد ، المُسْتَنِدُ إلى العُرفِ  
والاستعمال .

السَّمَّاق - الخالص ، البَحْتُ .

السَّمَّاق - (ن) : جنس أشجار أو جنباتٍ من فصيلة  
البطيميات . مهددة الأصيلي منطقة المتوسط . تُستعمل  
بزوره تابلاً وأوراقه دِباغاً .

السَّمَّاك - ج سُمَّك : ما سُمِّكَ بِهِ الشيءُ أي رُفِعَ ||  
و - من الزُّورِ : ما يلي التُّرْقُوةَ .

السَّمَّاكَانِيٌّ - (فك) : كوكبان نُيرَانُ يقال لأحدهما  
السَّمَّاكُ الرَّامِحُ لأنَّ أمامه كوكباً صغيراً يقال له راية السَّمَّاكِ  
ورمحه ، وللآخر السَّمَّاكُ الأَعَزَلُ لأنَّ ليس أمامه شيء .  
السَّمَّاك - بائع السَّمَكِ .

سَمَّ - سَمَّ - سَمَّ [سَمَّ] هُ : سَقاه السَّمَّ || و - الطعام :  
جعل فيه سَمًّا || و - الشيء : أصلحه || و - بينهما :  
أصلح || و - القارورة : سدَّها || و - الأمر : سَرَّه  
ونظَّرَ غَوْرَهُ || و - الشيء : عمَّ الجميع حتى وصل إلى  
السامة || و - النعمة إليه : خصَّها || و - هُ عند العائنة :  
أغضبه غَضَبًا أَلِيمًا || و - سَمُومَاتِ الرِّيحِ : أحرقت .  
سَمَّ - [سَمَّ] اليومُ : اشتدَّ حرُّه أو كانت فيه رِيحُ حارَّةٍ ||  
و - النبات : أحرقتهُ السَّمُومُ .

السَّمَّ - ج سِمَامٌ وسَمُومٌ [سَمَّ] : كلُّ مادَّةٍ إذا دخلت  
الجوف عطَّلت الأعمال الحيويَّة أو أوقفتها تماماً || الثَّقْبُ  
كثَقَّبَ الإبرة || و - ج مَسَامٌ (ن) : مَثْقِدُ الأوراقِ  
النباتيَّة ، أي ثَقْبٌ دقيق بين الخلايا الأديميَّة في الساقِ  
والورق ؛ يمكن رؤيته بالمجهر . بواسطة يجري التنفُّسِ  
النباتيِّ والعرق .

السَّمَّ - ج سِمَامٌ وسَمُومٌ [سَمَّ] : كلُّ مادَّةٍ إذا دخلت  
الجوف عطَّلت الأعمال الحيويَّة أو أوقفتها تماماً || الثَّقْبُ  
كثَقَّبَ الإبرة || كلُّ شيءٍ يخرج من البحر كالودَّع ||  
« سَمُّ ساعةٍ » : يقتل لساعته || « سَمُّ السَّمَكِ » (ن) :  
نبات من فصيلة القمريَّات . تحوي ثمرته في غلافها عنصراً  
مراً ومقيتاً وفي سويدائها مادَّةٌ سامَّةٌ تُستعمل في قتل السمك ||  
« سَمُّ الحمارِ » (ن) : الدَّفْلِيُّ || « سَمُّ أَبْرَصَ » ج أَبْرِصٌ  
وسَوَّامٌ أَبْرَصٌ (ج) : دويبة تُعرَفُ بأبي بَرِصِص .

السَّمَّ - ج سِمَامٌ وسَمُومٌ : كلُّ مادَّةٍ إذا دخلت الجوف  
عطَّلت الأعمال الحيويَّة أو أوقفتها تماماً || الثَّقْبُ كَثَقَّبَ  
الإبرة .

سَمَّ - سَمَّ [سَمَّ] : علا وارتفع ؛ يقال « نفسه  
تسمو إلى معالي الأمور » || و - به : أعلاه || و - البصرُ :  
شخص ؛ يقال « سموتُ إليه ببصري » || و - القومُ :  
خرجوا للصيد || و - سَمَّوا الرجلَ زَيْدًا وبَزَيْدٍ : جعل  
اسمَهُ زَيْدًا .

سَمَّيٌّ - تَسْمِيَّةُ الشَّارِعِ في العمل : ذكر اسمَ الله || و -  
الرجلَ زَيْدًا أو بَزَيْدٍ : جعل اسمَهُ زَيْدًا || و - لم  
الرجلَ : صرَّح باسمه .

السَّمَاءُ - ج سَمَاوَاتٍ وسَمَوَاتٍ (بجذف الألف خطأ لا  
لفظاً) وسَمِيٌّ وسَمِيٌّ وأسْمِيَّةٌ : ما نشاهده فوقنا كقبة  
زرقاء محيطة بالأرض || ما يحيط بالأرض من الفضاء  
الواسع || مسكن أرواح الأبرار || كلُّ ما علاك || سقف



الطَّلَع || « حاملُ السِّمَةِ » : جزءُ المِدْقَةِ بين المَبْيَضِ والسِّمَةِ . وهو خيطٌ يحملُ السِّمَةَ . وفي بعض الحالات يكون قصيراً جداً أو لا يكون له وجود .

سَمُجَّ - سَمَاجَةٌ وَسُمُوجَةٌ : قَبْحٌ .  
سَمُجَّجٌ - تَسْمِيجًا [سَمَج] : جعله سَمِجًا .

السَّمُجَّجُ - ج سَمَاجٌ وَسَمِجُوجٌ وَسَمَجَاءٌ وَسَمَاجِيٌّ : القَبِيحُ .  
السَّمِيجُ - ج سَمِيجٌ وَسَمِجُوجٌ وَسَمَجَاءٌ وَسَمَاجِيٌّ : القَبِيحُ .

سَمَحَ - سَمَاحًا وَسَمَاحَةٌ بِكَذَا : جاد به || و - له بالشيء : أعطاه إِيَّاهُ || و - العودُ : لان || و - تِ النَّاقَةِ : انقادت فَاسْرَعَتْ .

سَمُحٌ - سَمَاحًا وَسُمُوحًا وَسَمَاحَةٌ وَسُمُوحَةٌ وَسَمُوحًا وَسَمَاحًا : صار من أهل الجود والسَّمَاحَةِ .

السَّمُحُ - ج سَمَاحٌ : الجَوَادُ .  
سَمَدٌ - تَسْمِيدًا [سَمَد] الشَّعْرُ : استأصله أي حلقه كَلَّهُ || و - الأَرْضُ : جعل فيها السَّادَ .

سَمَرَ - سَمَرًا وَسُمُورًا : لم يَمْ وَتَحَدَّثَ لِبَلَاءٍ || و - سَمَرًا العَيْنَ : فقأها بِمَسَامِيرٍ مَحْمَاةٍ || و - سَمَرًا البَابَ وَغَيْرَهُ : شدَّهُ بِالسَّهَارِ || و - اللَّبَنَ : جعله سَمَارًا أي رَقَقَهُ بِالمَاءِ || و - الخَمْرَ : شربها || و - السَّهْمَ : أرسله || و - تِ الماشيةَ النباتَ : رعته .

سَمِرٌ - سَمِيرَةٌ : كان لونه بين السواد والبياض .  
سَمِرٌ - سَمِيرَةٌ : سَمِيرٌ .

سَمَرٌ - تَسْمِيرًا [سَمِر] : سَمَرٌ بِمعانيه كَلَّهَا .  
السَّمَرُ - مَص || « قومٌ سَمَرٌ » : متسامرون .  
السَّمَرُ - ج أسَمَرٌ (ن) : شجرٌ من العضاة وليس في العضاة أجود خشبًا منه .

السَّمَرُ - الليل وسواده || ظلَّ القمر أي ظلَّ ما يحجز ضوءَ القمر عن المكان كالحائط ؛ وقد يقابلون السَّمَرَ بالقمر فحيث يكون الظلَّ فهناك السَّمَرُ وحيث لا يكون فهناك القمر || الحديث في الليل || المُسَامِرُ || مجلس المتسامرين || الدَّهْرُ .

السَّمَرَاءُ - مؤنثُ الأَسَمَرِ .  
السَّمَرَةُ - (ن) : واحدة السَّمَرِ .

السَّمَرَةُ - الأُحْدُوثة في الليل .

السَّمَرَمَرُ - (ج) : طائرٌ من فصيلة الرُّزُورِيَّاتِ ، يزحف على الجراد ويأكل منه كثيرًا ولا يلبث ما يأكله حتى يخرج منه ؛ ولذا ينهم الجراد من صوته .

السَّمَال - الدود في مُسْتَقْعَاتِ المَاءِ .

السَّمَال - الذي يَفْقَأُ العيونَ .

السَّمَامُ - [سَم] : الخفيف اللطيف السريع من كلِّ شيءٍ || و - (ج) : ضربٌ من الطير دون القطا في الحِلْقَةِ .  
السَّمَامُ - من الإنسان : فمه ومنخره وأذناه .

السَّمَامَةُ - [سَم] : شخص الرجل وطلعته || ما شخص من الديار الخراب || اللواء || دائرة مُسْتَحَبَّةٌ في عُنُقِ الفرس || و - (ج) : واحدة السَّمَامِ || و - (ج) : ضربٌ من الطير كالخَطَّافِ لا يُقَدَّرُ على الوصول إلى بَيْضِهِ .

السَّمَانُ - بائع السَّمْنِ || الذي يبيع السمن وغيره كالْبَيْنِ والسُّكَّرِ ونحو ذلك .

السَّمَانِيُّ - ج سَمَانِيَّاتٍ (ج) : نوعٌ من الطيور القواطع ، من رتبة الدَّجَاجِيَّاتِ ؛ يُطَلَّقُ على الواحد والجمع . وهو المعروف في بلاد الشام بالفَرِّيِّ ويُسمى أيضًا السَّلَوِيُّ .  
السَّمَانَاةُ - (ج) : واحدة السَّمَانِيِّ .

السَّمَاوَةُ - [سَمو] : رواق البيت || « سَمَاوَةٌ كلُّ شيءٍ » : شخصه .

السَّمَاوِيُّ - [سَمو] : النسبة إلى السَّمَاءِ || ما هو بلون السماء .

سَمَتَ - سَمَتًا : لزم السَّمَتَ أي الطريقَ || نَحَا حُسْنَ النَحْوِ || سار على الطريق بالظنَّ || و - الشيءَ وَسَمَتَ نَحْوَهُ : قصده || و - لم : هيأَ لم وجهَ الكلام والرأي .  
سَمَتَ - تَسْمِيئًا [سَمَت] : لزم الطريقَ || و - على الشيءَ : ذكر اسم الله عليه || و - للعاطس : دعا له بقوله « يرحمك الله » أو نحوه .

السَّمَتُ - مَص || و - ج سَمُوتٌ : الطريق والمُحَجَّةُ || وتُسَمَّعُ السَّمَتُ لهيئة أهل الخير أو مطلقًا ؛ يقال « ما أحسنَ سَمَتَ فلان » أي هيئته || و - عند العامة : الزِيَّ المصطلح عليه في الملابس وغيرها || « سَمَتُ الرَّأْسِ » (فك) : نقطة من الكرة السَاقِيَّةِ واقعة على شاقول المكان فوق الأفق || « سَمَتُ القَدَمِ » أو « سَمَتُ الرَّجْلِ » أو « نَظِيرُ السَّمَتِ » (فك) : نقطة من الكرة السَاقِيَّةِ واقعة على شاقول المكان تحت الأفق || « سَمَتُ كوكبٍ » (فك) : الزاوية الحادثة بين سطحي دائرة ارتفاع الكوكب وخطِّ الهاجرة .

السَّمَةُ - [وسم] : مَص || و - ج سِمَاتٌ : العلامة || أثر الكي || الجزء الأعلى من مِدْقَةِ الزهرة وهو الذي يَسْتَقْبَلُ

وَأَسَامِيعُ : جِسْمُ السَّمْعِ || الأذن || ما تسمعه || الذكر  
السَّمْعُوعُ || « أُمُّ السَّمْعِ » : الدماغ || « سَمْعًا وَطَاعَةً » :  
أنا عاملٌ بما أُمِّرتُ .

السَّمْعُ - الذكر الجميل || و - (ح) : نوع من السباع  
وهو ولد الذئب من الضبع ؛ شديد السَّمْعِ يُضْرَبُ به المثل  
في ذلك ، فيقال « هو أَسْمَعُ مِنْ سَمْعِ » .

السَّمْعَةُ - الصبوت والذكر || ما يُسْمَعُ || يقال « فَعَلَهُ  
رِثَاءً وَسَمْعَةً » أي ليراه الناس ويسمعوه .

السَّمْعَةُ - اسم المرة من سَمِعَ || « أُذُنٌ سَمْعَةٌ » : سامعة .

السَّمْعَةُ - (ح) : مؤنث السَمْعِ .

السَّمِيعَةُ - « أُذُنٌ سَمِيعَةٌ » : سامعة .

سَمَقٌ - سَمَقًا وَسَمُوقًا النباتُ : علا وطلال .

السَّمِيقُ - « نَبَاتٌ سَمِيقٌ » : ساميق .

السَّمِيقُ - من الرجال : الطويل .

سَمَكٌ - سَمَكًا الشَّيْءُ : رفعه ؛ يقال « سَمَكَ اللهُ  
السَّيَأَ » أي رفعها || و - سَمَكًا وَسَمُوكًا : ارتفع .

سَمَكٌ - سَمَاكَةٌ : ارتفع .

سَمَكٌ - تَسْمِيكًا [سَمَك] الشَّيْءُ : ضدَّ رَفَعَهُ .

السَّمَكُ - مص || السقف أو من أعلى البيت إلى أسفله ||

القائمة من كلِّ شيءٍ نُحْيِنُ صَاعِدًا .

السَّمَكُ - ج سَمَاكٌ وَسَمُوكٌ وَأَسْمَاكٌ : الحيوان من خَلْقِ

الماء أي المخلوق فيه || « سَمَكُ الكَرَاكِي » (ح) : جنس

أَسْمَاكٍ من رتبة لِيَنَاتِ الرَّعَانِفِ ؛ قد يبلغ طوله مترًا .

بأكل جميع أجناس الأَسْمَاكِ || « سَمَكُ مومى » (ح) :

جنس أَسْمَاكٍ من فصيلة جَانِيِيَّاتِ العُومِ ، مُقْلَطَحٌ ؛ منتشر

في جميع البحار . لحمه لذيق .

السَّمَكَةُ - (ح) : واحدة السَّمَكِ .

سَمَلٌ - سَمَلًا الحوضُ : نَقَاهُ من السَّمَلَةِ || و - الدلُّو :

لم يُخْرِجْ إِلَّا السَّمَلَةَ القليلة || و - بينهم : أصلح ، كأنه

نَقَى ما بينهم من العداوة || و - عينه : فقأها || و -

سَمُولًا وَسَمُولَةَ الثوبِ : أَخْلَقَ وَبَلَى .

سَمَلٌ - سَمَالَةُ الثوبِ : سَمَلٌ .

سَمَلٌ - تَسْمِيلًا [سَمَل] الحوضُ : لم يخرج منه إِلَّا الماء

القليل || و - الحوضُ : سَمَلَهُ || و - فلانًا بالقول :

رَفَقَهُ لَهُ .

السَّمَلُ - بقية الماء في الحوض || و - ج أَسْمَالٌ : الثوب

الخالق البالي .

السَّمْرَمَرَّة - (ح) : واحدة السَّمْرَمَرِ .

السَّمْسَارُ - ج سَمَائِرَةٌ وَسَمَائِيرٌ [سَمَسر] (ت) :

المتوسط بين البائع والشاري ، والساعي للواحد منها في

استجلاب الآخر || مالكُ الشَّيْءِ وَقِيَمُهُ || « سَمْسَارٌ

الأرضِ » : العالمُ بها .

سَمَسَرٌ - سَمَسَرَةٌ [سَمَسر] : صار سَمْسَارًا .

السَّمْسَرَةُ - [سَمَسر] : مص || حرفة السَّمْسَارِ || أجرة

السَّمْسَارِ .

السَّمْسُقُ - (ن) : الياسمين || و - (ن) : المرزنجوش .

السَّمْسُقُ - (ن) : السَّمْسُقُ .

السَّمْسُقُ - (ن) : السَّمْسُقُ .

السَّمْسُقُ - (ن) : السَّمْسُقُ .

السَّمْسِيمُ - (ن) : نبات سنوي من القبيلة السَمْسِيمِيَّةِ

وفصيلة الخَنَازِيرِيَّاتِ . أزهاره أنبويَّة الشكل . تحتوي

جِراؤُهُ بزورًا يُسْتَخْرَجُ منها زيت غذائيٌّ جيّد . زراعته

منتشرة في البلدان الاستوائية وفي قسم من حوض المتوسط .

سَمَطٌ - سَمُوطًا الرَّجُلُ : سَكَتٌ || و - سَمَطًا

السَّكِينُ : أَحَدُهَا || و - الجديّ : نَقَاهُ من الصوف بالماء

الحارِّ وشواه || و - الشَّيْءُ : عَلَفَهُ .

سَمَطٌ - تَسْمِيطًا [سَمَط] : سَكَتٌ || و - الشاعرُ :

نظم الشعرَ مُسَمَطًا || و - قصيدة فلانٍ : ضمَّ إلى شطير

منها شطيرًا من عنده صدرًا لعجز وعجزًا لصدر .

السَّمُطُ - ثوب من الصوف .

السَّمُطُ - ج سَمُوطٌ : الخيط ما دام الخرز أو اللؤلؤ

متنظمًا فيه || السير من السَّرَجِ يُعَلَّقُ بِهِ || قلادة أطول

من المخنفة || و - من الثياب : ما ظهر من تحت الرداء ||

و - من العمامة : ما أفضل منها على الكتفين والصدر ||

و - من الرمل : حبله .

السَّمُطُ - « نَعْلٌ سَمُطٌ » : لا رقعة فيها .

سَمِعَ - سَمَعًا وَسَمِعًا وَسَمَاعًا وَسَمَاعَةً وَسَمَاعِيَّةً وَسَمَعًا

الصوتُ : أَدْرَكَه بِحَاسَّةِ الأذن || و - إِلَيْهِ : أَصْنَى ||

و - منه ولهُ : أعطاه || و - لَهُ اللهُ : أَجَابَهُ .

سَمِعَ - تَسْمِيعًا [سَمِع] هُ الصوتُ : جعلهُ يَسْمَعُهُ ||

و - يه : أذاع عنه عَيْبًا وشَهْرَهُ وفضحه || سَمَعَهُ القبيحُ

وشتمه || و - بكذا : شَبَّهَهُ || و - بفلان في الناس :

نَوَّهُ بِذِكْرِهِ || و - هُ على كذا عند العامة : لَمَّحَ لَهُ بطلبه .

السَّمْعُ - مص || و - ج أَسْمَاعٌ وَأَسْمَعٌ وَجَّعَ أَسَامِيعَ

السَّمَل - ج أَسْمَال : الثوب الخلق البالي .  
السَّمَلَان - من الماء والنبيد : البقية .

السَّمَلَة - ج سَمَل وَأَسْمَال وَسُمُول : الماء القليل .  
السَّمَلَة - السَّمَلَة ، ج سَمَل وَأَسْمَال وَسُمُول ||  
« ثوبٌ سَمَلَةٌ » : خَلَقٌ بِالِ .

السَّمَلَة - ج سَمَل وَأَسْمَال وَسُمُول : الماء القليل .  
السَّمَلَة - السَّمَلَة ، ج سَمَل وَأَسْمَال وَسُمُول ||  
« ثوبٌ سَمَلَةٌ » : خَلَقٌ بِالِ .

السَّمَلَة - ج سَمَل وَأَسْمَال وَسُمُول : الماء القليل .  
السَّمَلَة - السَّمَلَة ، ج سَمَل وَأَسْمَال وَسُمُول ||  
« ثوبٌ سَمَلَةٌ » : خَلَقٌ بِالِ .

السَّمَلَة - ج سَمَل وَأَسْمَال وَسُمُول : الماء القليل .  
السَّمَلَة - السَّمَلَة ، ج سَمَل وَأَسْمَال وَسُمُول ||  
« ثوبٌ سَمَلَةٌ » : خَلَقٌ بِالِ .

السَّمَلَة - ج سَمَل وَأَسْمَال وَسُمُول : الماء القليل .  
السَّمَلَة - السَّمَلَة ، ج سَمَل وَأَسْمَال وَسُمُول ||  
« ثوبٌ سَمَلَةٌ » : خَلَقٌ بِالِ .

السَّمَلَة - ج سَمَل وَأَسْمَال وَسُمُول : الماء القليل .  
السَّمَلَة - السَّمَلَة ، ج سَمَل وَأَسْمَال وَسُمُول ||  
« ثوبٌ سَمَلَةٌ » : خَلَقٌ بِالِ .

السَّمَلَة - ج سَمَل وَأَسْمَال وَسُمُول : الماء القليل .  
السَّمَلَة - السَّمَلَة ، ج سَمَل وَأَسْمَال وَسُمُول ||  
« ثوبٌ سَمَلَةٌ » : خَلَقٌ بِالِ .

السَّمَلَة - ج سَمَل وَأَسْمَال وَسُمُول : الماء القليل .  
السَّمَلَة - السَّمَلَة ، ج سَمَل وَأَسْمَال وَسُمُول ||  
« ثوبٌ سَمَلَةٌ » : خَلَقٌ بِالِ .

السَّمَلَة - ج سَمَل وَأَسْمَال وَسُمُول : الماء القليل .  
السَّمَلَة - السَّمَلَة ، ج سَمَل وَأَسْمَال وَسُمُول ||  
« ثوبٌ سَمَلَةٌ » : خَلَقٌ بِالِ .

السَّمَلَة - ج سَمَل وَأَسْمَال وَسُمُول : الماء القليل .  
السَّمَلَة - السَّمَلَة ، ج سَمَل وَأَسْمَال وَسُمُول ||  
« ثوبٌ سَمَلَةٌ » : خَلَقٌ بِالِ .

السَّمَلَة - ج سَمَل وَأَسْمَال وَسُمُول : الماء القليل .  
السَّمَلَة - السَّمَلَة ، ج سَمَل وَأَسْمَال وَسُمُول ||  
« ثوبٌ سَمَلَةٌ » : خَلَقٌ بِالِ .

السَّمَلَة - ج سَمَل وَأَسْمَال وَسُمُول : الماء القليل .  
السَّمَلَة - السَّمَلَة ، ج سَمَل وَأَسْمَال وَسُمُول ||  
« ثوبٌ سَمَلَةٌ » : خَلَقٌ بِالِ .

السَّمَلَة - ج سَمَل وَأَسْمَال وَسُمُول : الماء القليل .  
السَّمَلَة - السَّمَلَة ، ج سَمَل وَأَسْمَال وَسُمُول ||  
« ثوبٌ سَمَلَةٌ » : خَلَقٌ بِالِ .

السَّمَلَة - ج سَمَل وَأَسْمَال وَسُمُول : الماء القليل .  
السَّمَلَة - السَّمَلَة ، ج سَمَل وَأَسْمَال وَسُمُول ||  
« ثوبٌ سَمَلَةٌ » : خَلَقٌ بِالِ .

السَّمَلَة - ج سَمَل وَأَسْمَال وَسُمُول : الماء القليل .  
السَّمَلَة - السَّمَلَة ، ج سَمَل وَأَسْمَال وَسُمُول ||  
« ثوبٌ سَمَلَةٌ » : خَلَقٌ بِالِ .

السَّمَلَة - ج سَمَل وَأَسْمَال وَسُمُول : الماء القليل .  
السَّمَلَة - السَّمَلَة ، ج سَمَل وَأَسْمَال وَسُمُول ||  
« ثوبٌ سَمَلَةٌ » : خَلَقٌ بِالِ .

السَّمَلَة - ج سَمَل وَأَسْمَال وَسُمُول : الماء القليل .  
السَّمَلَة - السَّمَلَة ، ج سَمَل وَأَسْمَال وَسُمُول ||  
« ثوبٌ سَمَلَةٌ » : خَلَقٌ بِالِ .

السَّمَلَة - ج سَمَل وَأَسْمَال وَسُمُول : الماء القليل .  
السَّمَلَة - السَّمَلَة ، ج سَمَل وَأَسْمَال وَسُمُول ||  
« ثوبٌ سَمَلَةٌ » : خَلَقٌ بِالِ .

السَّمَلَة - ج سَمَل وَأَسْمَال وَسُمُول : الماء القليل .  
السَّمَلَة - السَّمَلَة ، ج سَمَل وَأَسْمَال وَسُمُول ||  
« ثوبٌ سَمَلَةٌ » : خَلَقٌ بِالِ .

سَمَمٌ - تَسْمِيمًا [سَم] الطعام : جعل فيه سمًا .  
سَمَنٌ - سَمِنًا [سَمِنَا] الطعام : عمله بالسمن .

سَمُونٌ - سَمِينًا وَسَمَانَةٌ : كَثُرَ شَحْمُهُ وَدَسَمَهُ ، ضِدٌّ هَزَلٌ .  
سَمَنٌ - تَسْمِينًا الطعام : سَمَنُهُ || و - القوم : زَوَّدَهُمُ

السَمَنَ || و - هُ : صَبَّرَهُ سَمِينًا || و - له : أَعْطَاهُ عَطَاءً كَثِيرًا .

السَمَنُ - مص || و - ج أَسْمُنٌ وَسُمُونٌ وَسُمْتَانٌ : مَا يَخْرُجُ مِنَ اللَّبَنِ بِالْمَخْضِ .

السَّمْنَةُ - دَوَاءٌ يُسَمَّنُ بِهِ || و - ج سُمْتَانٌ وَسُمْتَانٌ (ح) : طَائِرٌ مِنْ فَصِيلَةِ الشُّحُرُورِيَّاتِ . يُصَادُ لِلْحَمَةِ اللَّذِيذِ .

السَّمْنَةُ - السَّمْنُ وَهِيَ أَحْصَى مِنْهُ .  
السَّمْنَةُ - ج سَمْنٌ وَسَمَانٌ (ح) : السَّمْنَةُ (عَامِيَّةٌ) .

السَّمْنَدُ - (ح) : طَائِرٌ يَكْثُرُ وَجُودُهُ فِي الْهِنْدِ .  
السَّمْنَدَرُ - (ح) : دَوَابَّةٌ تَفْرُزُ مَادَّةً تَطْفِئُ النَّارَ وَلِذَلِكَ زَعَمُوا أَنَّهَا لَا تَحْتَرِقُ بِالنَّارِ (يُونَانِيَّةٌ) .

السَّمْنَدَلُ - (ح) : السَّمْنَدُ .  
السَّمْنَهْرِيُّ - الرِّيحُ الصَّلْبُ .

السَّمُوٌّ - [سَمُو] : الْعُلُوُّ وَالْإِرْتِفَاعُ || الْعِظْمَةُ .  
السَّمُورُ - النَّجِيَّةُ السَّرِيعَةُ مِنَ النَّوَقِ .

السَّمُورُ - ج سَمَامِيرٌ (ح) : حَيَوَانٌ بَرِّيٌّ مِنْ فَصِيلَةِ السَّمُورِيَّاتِ وَرَبَّةُ الْوَأَحِيمِ ، يَشْبَهُ ابْنَ عَرَسٍ وَأَكْبَرُ مِنْهُ ، لَوْنُهُ أَحْمَرٌ مَائِلٌ إِلَى السَّوَادِ . تَتَخَذُ مِنْ جِلْدِهِ فِرَاءً ثَمِينَةً .

وَرَبْمَا أُطْلِقَ السَّمُورُ عَلَى جِلْدِهِ .  
السَّمُولُ - « ثوبٌ سَمُولٌ » : خَلَقٌ بِالِ .

السَّمُومُ - [سَم] مِنَ الْإِنْسَانِ : فَهُ وَمَنْخَرَاهُ وَأُذُنَاهُ .  
السَّمُومُ - ج سَمَائِمٌ [سَم] : الرِّيحُ الْحَارَّةُ (مَوْثَثٌ) .

السَّمُويُّ - [سَمُو] : النَّسَبَةُ إِلَى الْإِسْمِ .  
السَّمِيُّ - [سَمُو] : السَّامِيُّ || النَّظِيرُ || مَنْ كَانَ اسْمُهُ اسْمَكَ .

السَّمِيَّةُ - [سَم] : سَمِيَّةُ الشَّيْءِ : فَاعِلِيَّتُهُ السَّامَةُ .  
السَّمِيحُ - ج سَمَجَاءٌ وَسَمَاجِيٌّ : الْقَبِيحُ .

السَّمِيحُ - ج سَمَحَاءٌ : صَاحِبُ الْجُودِ وَالسَّاحَةِ .

السَّمِيحُ - ج سَمَحَاءٌ : صَاحِبُ الْجُودِ وَالسَّاحَةِ .

السَّمِيحُ - ج سَمَحَاءٌ : صَاحِبُ الْجُودِ وَالسَّاحَةِ .

اثنا عشر شهراً || « السَّنَةُ الضَّوئية » (فك) : المسافة التي يجتازها الضوء في سنة كاملة أي ٩٤٦٨ مليار كيلومتر . وأقرب نجم إلينا يبعد أكثر من أربع سنوات ضوئية || « السَّنَةُ الانقلايية أو الاستوائية » (فك) : الزمن الفاصل بين مرور الشمس في نقطة الاعتدال الربيعي مرتين متتبعين ، قيمتها ٣٦٥،٢٤٢٢ يوماً شمسياً معدلاً أي ٣٦٥ يوماً ٥ س ٤٨ د ٤٦ ث || « السَّنَةُ النجومية أو المدارية » (فك) : الزمن اللازم لدوران الأرض حول الشمس دورة كاملة بحيث ترى من مركز الشمس على اجتماع بنجم ما مرتين متتاليتين ، قيمتها ٣٦٥،٢٥٦٤ يوماً شمسياً معدلاً أي ٣٦٥ يوماً ٦ س ٩ د ٩٥ ث || « السَّنَةُ الكييسية » : هي التي يكون عدد أيامها ٣٦٦ . وكل سنة يمكن قسمتها على ٤ تكون كييسية .

السَّنَةُ - [وسن] : مص || فتورٌ يتقدم النوم || الوَسْنُ . السَّنَةُ - ج سُنُنٌ [سن] : الشريعة || السيرة || الطريقة || الطبيعة || المِسْنُ || الوجه أو دائرته . السَّنَةُ - المرة من سن || و - (ح) : الدبَّة || و - (ح) : الفهدة . السَّنَةُ - [سن] : الفأس لها خِلْفَانِ أي حدَّانِ || و - من التوم : حبة منه . السَّنَجَابُ - (ح) : السَّنَجَابُ . السَّنَجَابُ - (ح) : حيوان أكبر من الجرذ ، من فصيلة السَّنَجَابِيَّاتِ ؛ له ذنب طويل كثيث الشعر يرفعه صعوداً ، ينسلق الشجر بسرعة . ويضرب به المثل في خفة الصعود . تتخذ منه الفراء . لونه أزرق رمادي ، ومنه اللون السَّنَجَابِيُّ (فارسية) . السَّنَجَقُ - ج سَنَاقِقُ : اللواء (فارسية) . سَنَعٌ - سَنَحًا وسَنَحًا وسُنُوحًا الأمرُ أو الرأْيُ : عرض || و - لي الشعرُ : تيسر || و تِ القُرْصَةُ : أُنِيحَتْ || و - بكذا : عرض به ولم يصرح || و - الرجلُ عن رأيه : صرفه || و - الرجلُ عند العامة : أخر حاجته || و - الأمرُ عن باله عند العامة : تركه ولم يهتم به || و - الشيءُ عند العامة : أهمله || و - سُنُوحًا الطيرُ أو الظبيُّ : مرَّ من الميَاسِرِ إلى الميَاسِمِ . السَّنَحُ - اليَمْنُ والبركة || و - من الطريقِ : وسطه . سَنَدٌ - سُنُودًا إليه : اعتمد عليه || و - في الجبلِ : رقي || و - للأربعين : قاربها || و - ذنبُ الناقةِ : خطر

سَنَاءٌ - سُنُوءًا وسُنُوءًا وسُنُوءًا وسُنُوءًا [سنو] تِ السماءُ : مطرت || و - السحابُ الأرضُ : سقاها || و - الدلوُ : جرَّها من البئر || و - على الدابةِ : استقى عليها || و - البرقُ : أضاء || و - تِ النارُ : علا ضوءها || و - البابُ : فتحه . السَّنَاءُ - [سنو] (ن) : جنس شجيرات من فصيلة القرنيئات ، حبة مفطح . منه نوعٌ يُستعمل لبُّ ثماره للإسهال . سَنَى - سَنَيْتُ [سني] البابُ : فتحه || و - العقدةُ : فكَّها وحلَّها . سَنَى - سَنَيْتُ [سني] الأمرُ : سهَّله وسهَّره . السَّنَى - [سني] : البرق || الحرير . السَّنَاءُ - [سني] : مص || لغة في السَّنَى || الضياء || الرفعة . السَّنَادُ - كلُّ عيب في القافية قبل الروي . السَّنَامُ - ج أسنمة : حذبة في ظهر البعير . السَّنَانُ - ج أسنة [سن] : نصل الرمح || الميسن . السَّنَايَةُ - [سني] : كلية الشيء . السَّنَبَادِجُ - حجر الميسن (فارسية) . السَّنَبُكُ - ج سَنَابِكُ : طرفُ الحافر || الأرض الغليظة القليلة الخبز || أول كل شيء || و - من السيف : طرفُ حليته || و - من المطرِ : أوله || و - من بيضة الحديد : أعلاها || والسَّنَبُكُ عند النجارين : مخرز تُثَقَّبُ به الصفائح || و - عند العامة : زورق صغير (فصيحته السَّنَبُوقُ) . سَنَبِلٌ - سَنَبِلَةٌ [سنبل] الزرعُ : خرج سُنْبُلُهُ || و - الرجلُ ثوبُهُ : أسبله وجرَّه . السَّنَبِلُ - ج سَنَابِلُ [سنبل] من الزرع كالبرِّ والشعير : ما كان في أعالي سوقه || « السَّنَبِلُ الرومي » (ن) : النَّارِذِينَ . السَّنَبَلَةُ - وحدة السَّنَبِلِ || و - (فك) : برج في السماء . السَّنَبُوسَقُ - (ط) : ما يُخْتَشَى بِفِدْرِ اللحم والحوز من رفاق العجين المعجون بالسمن (فارسية) . السَّنَبُوسَكُ - (ط) : السَّنَبُوسَقُ (فارسية) . السَّنَبُوقُ - زورق صغير . السَّنَةُ - ج سُنُونٌ وسُنُونٌ وسُنُونٌ وسُنُونٌ [سنو] ، والجمع سُنُونٌ وسُنُونٌ يُعْرَبُ بالحروف والحركات :

السَّيِّئُ - الذي خرجت سَمْتُهُ || و - من الإبل : العظيم  
السَّامُ || و - من النبات : المرتفع على وجه الأرض .  
السَّمَّةُ - « سَمَّةُ النَّبَاتِ » : ما يعلو رأسه كالسُّبُلِ والزَّهْرِ .  
السَّمُورَةُ - (ح) : جنس سمك صغير من فصيلة  
الصابوغيات ؛ منتشر في جميع البحار . يُقَدَّدُ بالملح  
(إيطالية) .

سَنَنْ - تَسْنِنًا [سن] السَّكِينُ : أَحَدَهُ وشَحْدَهُ وصَقَلَهُ ||  
و - الرَّمْحُ : جعل له سِنَانًا || و - الأَسْنَانُ : سَوَّكَهَا ||  
و - القَوْلُ : حَسَنَهُ فكَأَنَّهُ صَقَلَهُ وزَيَّنَهُ || و - الرَّمْحُ إليه :  
سَدَّدَهُ .

السُّنُنُ - [سن] من الطريق : نهجه وجهته ومعظمه .  
السُّنُنُ - [سن] من الطريق : السُّنُنُ .

السُّنُنُ - [سن] : الطريقة || و - من الطريق : السُّنُنُ .  
السُّنُنُ - [سن] من الطريق : السُّنُنُ .

سِنَّةٌ - سِنَّةٌ : مَرَّتْ عَلَيْهِ سِنُونٌ || و - الطَّعَامُ أو  
الشَّرَابُ : تَغَيَّرَ .

السِّنَّةُ - الذي مَرَّتْ عَلَيْهِ سِنُونٌ .  
السَّنْهَاءُ - التي أَصَابَهَا السَّنَةُ المَجْدِبَةُ || و - من النخْلِ :  
التي تحمل سنة بعد سنة .

السَّنْهِيَّةُ - [سنو] : النسبة إلى السَّنَةِ .  
السَّنُونِيَّةُ - المعروف بالسَّنُونِيَّةُ .

السَّنُونِيَّةُ - إعجاب متصنِّع وبليد بكلِّ ما هو جديد  
(انكليزية) .

السَّنُونُ - ج سَنَانِيرُ (ح) : الهَرَّ .  
السَّنُونُ - [سن] : ما يُسْتَاكُ بِهِ أو هو المسحوق الذي  
تُدَلِّكُ بِهِ الأَسْنَانَ لتتجلى .

السَّنُونُو - (ح) : نوع من الخطاطيف ، من فصيلة  
السَّنُونِيَّاتِ ؛ عريض المناقير ، طويل الذنب ، سريع  
الطيران . يلتهم الحشرات في الهواء (أعجمية) .

السَّنُونُوَّةُ - (ح) : واحدة السَّنُونُو .  
السَّنُونِيَّةُ - (ح) : السَّنُونُوَّةُ .

السَّنُونِيَّةُ - [سنو] : النسبة إلى السَّنَةِ .  
سَنِيَّةٌ - سَنَاءٌ [سني] : صار ذا سَنَاءٍ ورفعة .

السَّنِيَّةُ - [سني] : الرفيع .  
السَّنِيَّةُ - [سن] : واحد السَّنِيَّةِ .

السَّنِيَّةُ - [سنو] : تصغير السَّنَةِ .  
السَّنِيَّةُ - [سني] : مؤنث السَّنِيَّةِ .

السَّنِيَّةُ - [سني] : مؤنث السَّنِيَّةِ .  
السَّنِيَّةُ - [سني] : مؤنث السَّنِيَّةِ .

السَّنِيَّةُ - [سني] : مؤنث السَّنِيَّةِ .  
السَّنِيَّةُ - [سني] : مؤنث السَّنِيَّةِ .

فضرب عجزها يَمَّةً ويسرَّةً .

سَنَدٌ - تَسْنِيدًا : لبس السَّنَدُ || و - الشيء : دعمه ووثقه .

السَّنَدُ - ج أَسْنَادٌ : ما يُسْتَنَدُ إِلَيْهِ || ما قَابَلَكَ مِنَ الجَبَلِ  
وعلا من السفح || نوع من البرود || و - (مو) : أحد

فَرْعِي العِزْمَارِ الذي يكون صوته ثابتًا في أثناء العزف ||  
و - ج سَنَدَاتُ (ت) : صكَّ الدَّيْنِ || « سَنَدٌ لِأَمْرٍ » :

تعهدٌ خطِّيٌّ يدفع مبلغ من المال في مدَّةٍ معيَّنة إمَّا للشخص  
الذي حَرَّرَ السَّنَدَ لصالحه وإمَّا لأيِّ شخصٍ آخر يكون

الشخص الأول قد حوَّلَ إليه السَّنَدُ .  
السَّنَدَانُ - ج سَنَادِينُ : من آلات الحدادين ، وهو ما

يُطْرَقُ عليه الحديد (فارسية) ؛ والعامَّة تقول « سِيدَانٌ » .  
السَّنَدَانَةُ - (ح) : الأَتَانُ .

السَّنَدْرُوسُ - صمغٌ أو معدن شبيه بالكهرباء (يونانية) .  
السَّنَدُسُ - ضرب من نسيج الديباج أو الحرير (فارسية) .

السَّنَدَلُ - (ح) : طائر || جوب الخُفِّ (يونانية) .  
السَّنَدِيَّانُ - (ن) : جنس شجر من فصيلة البُلُوطِيَّاتِ ؛

ينتج ثمرة لا تفتح ، يحيط بها قع ، وتسمى هذه الثمرة  
« بلوطة » . أوراقه لماعة ومُسْتَنَّةُ الأطراف . منبته على

شواطئ المتوسط الشرقية (فارسية) .  
السَّنَدِيَّانَةُ - (ن) : واحدة السَّنَدِيَّانِ .

السَّنَطُورُ - (مو) : آلة طرب كالقانون ، أوتارها من  
نحاس (يونانية) .

السَّنَطِيرُ - (مو) : السَّنَطُورُ (يونانية) .  
السَّنَقْرُ - (ح) : طائر من الجوارح أعظم من الصقر وأجمل

منه (تريّة) .  
السَّنَقُورُ - (ح) : السَّنَقْرُ (تريّة) .

السَّنَكْرِيَّةُ - مَنْ يَصْنَعُ أو يَبِيعُ أو يَصْلُحُ أَشْيَاءَ مِنْ تَنَكِّ  
(فارسية) .

السَّنَكِسَارُ - مجموع تراجم الصالحين يُقْرَأُ على الشعب  
في الكنائس (يونانية) .

السَّنَكِسَارُ - السَّنَكِسَارُ (يونانية) .  
سَمَمٌ - سَمَمًا البعيرُ : كان عظيم السَّامِ || و - النبتُ :

خرجت سَمَمَتُهُ .  
سَمَمٌ - تَسْمِيمًا [سمن] الكَلَلُ البعيرُ : عَظُمَ سَمَامُهُ || و -

الشيء : علاه ورفعته || و - القبرُ : ضدَّ سطحه ||  
و - الإناء : ملاءه || و - المكيالُ : ملاءه ثم جمع الحَبَّ

فوقه مثل السَّامِ .  
سَمَمٌ - تَسْمِيمًا [سمن] الكَلَلُ البعيرُ : عَظُمَ سَمَامُهُ || و -

الشيء : علاه ورفعته || و - القبرُ : ضدَّ سطحه ||  
و - الإناء : ملاءه || و - المكيالُ : ملاءه ثم جمع الحَبَّ

فوقه مثل السَّامِ .  
سَمَمٌ - تَسْمِيمًا [سمن] الكَلَلُ البعيرُ : عَظُمَ سَمَامُهُ || و -

السَّهْوَة - [سن] : فرقة كبيرة من المسلمين نسبة إلى السنة ، والمشهور الآن أنها خلاف الشيعية .  
 السَّهْوَة - ج سُهْوَة : السَّهْوَة || الدَّرَّاءُ || الحَلْيِي .  
 السَّهْوَة - الدَّعِي .  
 السَّهْوَة - من الرجال : العالي القدر .  
 السَّهْوَة - [سن] : المَسْنُونُ || ما يسقط من الحجر إذا حككته || الأرض التي أكل نباتها || « سَيْنُ المرء » : الذي ولد معه .  
 السَّهْوَة - ج سَهْوَاتٍ [سن] : مؤنث السَّهْوَاتِ || الرمل المرتفع المستطيل || الريح إذا كانت على طريقة واحدة لا تختلف .  
 السَّهْوَة - [سنو] : تصغير السنة .  
 السَّهْوَة - [سنه] : تصغير السنة .  
 سَهَاً - سَهْوًا وسَهْوًا [سهو] في الأمر وعن الأمر : غفل عنه ونسيه وذهب قلبه إلى غيره || و - إليه : نظر إليه ساكن الطرف .  
 سَهَى - تَسَهَّى [سهو] هُ : سخنه على المقلبي حتى يبس .  
 السَّهَى - [سهو] (فك) : السَّهَى .  
 السَّهَى - [سهو] (فك) : كوكب خفي من بنات نعش الصغرى ، والناس يمتحنون به أبصارهم . ومنه المثل « أربها السَّهَى وتُرِيني القمر » يضرب للذي يُسأل عن شيء فيجيب جواباً بعيداً .  
 السَّهَاد - الأرق .  
 السَّهَار - الكثير السَّهَر .  
 السَّهَام - تَغَيَّرَ اللون مع هزال || داء يُصيب الإبل .  
 السَّهَام - داء يُصيب الإبل || وَهَجُ الصَّيْفِ || حَرَّ السَّمُومِ || مخاط الشيطان .  
 السَّهْب - ج سُهُوبٍ من الأرض : البعيد المستوي .  
 السَّهْب - مص || الفلاة || الوقت || و - من الخليل : الواسع الجري الشديد .  
 السَّهْب - ج سُهُوبٍ من الأرض : البعيد المستوي .  
 السَّهْبَة - البحر البعيدة القمر .  
 سَهْدٌ - سَهْدًا : أرق ولم يتم || قَلَّ نومه .  
 سَهْدٌ - تَسَهَّدًا [سهد] هُ : أرقه وجعله يَسَهَّدُ .  
 السَّهْد - الأرق .  
 السَّهْد - القليل النوم || القليل من النوم .  
 السَّهْدَة - اليقظة .  
 سَهَرٌ - سَهَرًا : لم يتم ليلاً .

السَّهْرَان - الساهر .  
 السَّهْرَة - الفترة بين غياب الشمس ووقت النوم || الاجتماع في الليل للتحدث ، للعب ... || « لِبَاسُ السَّهْرَة » : الثياب التي يرتديها الشخص في حفلة ساهرة .  
 السَّهْرَة - السَّهَار .  
 سَهْلٌ - سُهُولَةٌ المكان : كان سَهْلًا || و - سُهُولَةٌ وسَهَالَةٌ الأمر : عكس عَسْرٍ وخَشْنٌ || « لا يَسَهِّلُ أن » : من الصعب أن ، ليس من الهين أن .  
 سَهَّلَ - تَسَهَّلَ [سهل] الأمر له وعليه : يَسَّرَهُ وصَيَّرَهُ سَهْلًا || و - الموضع : جعله سَهْلًا .  
 السَّهْل - عكس العسير والخشن ؛ ومنه « سَهْلُ الخُلُقِ » : لِينُهُ || و - ج سُهُولٍ وسُهُولَةٌ : الأرض الممتدة المستقيم سطحها || « أرضٌ سَهْلٌ » : ممتدة مستقيمة السطح || « سَهْلُ الوجه » : قليل لحمه || « أَهْلًا وسَهْلًا » : انظر كلمة أهل .  
 السَّهْل - تراب كالرمل يجيء به الماء .  
 السَّهْل - عكس العسير والخشن .  
 السَّهْلَة - السَّهْل || الإسهال .  
 السَّهْلِي - النسبة إلى السَّهْل ؛ يُقال « بَعِيرٌ سَهْلِيٌّ » أي يرمى في السَّهْل .  
 سَهَمٌ - سُهُومَةٌ وسُهُومًا : تَغَيَّرَ لونه من هزال || و - وجهه : عيس || و - هُ : غلبه في المساهمة .  
 سَهَمٌ - سُهُومَةٌ وسُهُومًا : تَغَيَّرَ لونه من هزال || أصابه السَّهَامُ أي وَهَجُ الصَّيْفِ || و - وجهه : عيس .  
 السَّهْم - ج سَهْمٌ وسَهْمَةٌ وسَهْمَانٌ : النَّصِيبُ والحِظُّ ؛ يُقال « كان له سَهْمٌ في الأمر » أي اشترك في الأمر اشتراكاً فعلياً || بِمِقْدَارِ سِتِّ أَذْرَعٍ في معاملات الناس ومساحاتهم || و - ج سَهَامٌ : واحد النَّبْلِ || قَدَحُ المَيْسِرِ يُقَارَعُ به || « سَهْمٌ قَوْسٍ دائِرَةٌ » (ه) : قطعة المستقيم الواصلة بين منتصفَي القوس وترها || « سَهْمٌ المَخْرُوطِ الدائِرِي » عند العرب (ه) : قطعة المستقيم الواصلة بين رأس المَخْرُوطِ ومركز دائرته || « سَهْمٌ الرامي » (فك) : كوكب .  
 السَّهْم - العقلاء الحكماء || الحرارة الغالبة || غَزَلٌ عين الشمس .  
 السَّهْمَة - القسمة || النَّصِيبُ || القرابة .  
 السَّهْو - [سهو] : مص || و - ج سَهَاءٌ : السكون واللين || « رِيحٌ سَهْوٌ » : لِينَةٌ || « أَمْرٌ سَهْوٌ » : سَهْلٌ ||

« ماء سَهْوٍ » : زلال || يقال « أَفَعَلُهُ سَهْوًا رَهْوًا » أي عَفْوًا بلا تقاصٍ .

السَّهْوَان - [سهو] : السَّاهِي .

السَّهْوَةُ - [سهو] : مؤنث السَّهْوِ || المرَّة من سَهَا || و - ج سِهَاءٌ : القوس المُوَاتِيَةٌ || شبه الرفَّ والطاق يُوضَع فِيهِ الشَّيْءُ || الكُوَّةُ || سترة قَدَامَ فِنَاءِ الْبَيْتِ || بيت ينصبه الأعراب على الماء يستظلُّون به || الحَجَلَةُ || الصخرة .

السَّهُول - الدواء العُسْهَل .

السَّهْوَةُ - كَوْنُ الشَّيْءِ سَهْلًا ، هَيْبًا || « بسهولة » : براحة ، بدون عناء .

سُهَيْلٌ - (فك) : نَجْمٌ يَهَيَّ طُلُوعُهُ عَلَى بِلَادِ الْعَرَبِ فِي أَوَاخِرِ الْقَيْظِ .

السَّهْم - المقاسم لغيره بالسَّهْمِ .

سَوَّى - تَسْوِيَةٌ [سوي] الشَّيْءُ : جعله سَوِيًّا ؛ يقال « سَوَّيْتُ الْمَرْجَّ لِمَا اسْتَوَى » أي أَقْنَيْتُهُ لِمَا اسْتَقَامَ || و - الشَّيْءُ سَوِيًّا : صنعه مستويًّا || ويأتي بمعنى مطلق العمل نحو « الأَبَارُ يَسْوِي الأَبْرَ » أي مُلْقِحُ النَّخْلِ يَعْمَلُ مَا يُلْقِحُ بِهِ || و - هُ بِي : عدلٌ || و - بينهما : عدلٌ || وتقول العامة « سَوَّى الشَّيْءُ » أي صنعه و « كَيْفَ أُسَوِّي » أي كَيْفَ أَفْعَلُ .

السُّوَى - [سوي] : السُّوَى .

السُّوَى - [سوي] : القَصْدُ .

السُّوَى - [سوي] : العَدْلُ || الوَسْطُ || الغير كالسَّوَاءِ وهي من أدوات الاستثناء نحو « جَاءُوا سِوَى زَيْدٍ » ؛ وتقول « عِنْدِي رَجُلٌ سِوَاكَ » أي بَدَلَكَ وَمَكَانَكَ || ويقال « هَا عَلَى حَدِّ سِوَى » أي لا تَفَاوَتْ بَيْنَهُمَا || ويقال « مَرَرْتُ بِرَجُلٍ سِوَى الْعَدَمِ » أي مَسْتَوٍ وَجُودُهُ وَعَدَمُهُ .

السَّوَاء - [سوي] : العَدْلُ || الوَسْطُ بَيْنَ حَدَّيْنِ ؛ يقال لِقَبْتُهُ فِي سَوَاءِ النَّهْرِ » أي فِي مَنْتَصِفِهِ || المِثْلُ ؛ يقال « هَا فِي هَذَا الأَمْرِ سَوَاءٌ » وَإِنْ شِئْتَ قَلْتَ سَوَاءً وَإِنْ فِي الْجَمْعِ هُمْ سَوَاءٌ أَوْ هُمْ أَسْوَاءٌ ، وَأَيْضًا « هُمْ سَوَاسٍ وَسَوَاسِيَةٌ وَسَوَاسِيَةٌ » أي مَتَسَاوِيَانِ وَمَتَسَاوُونَ || يقال « مَرَرْتُ بِرَجُلٍ سَوَاءٍ وَالْعَدَمِ » أي مَسْتَوٍ وَجُودُهُ وَعَدَمُهُ || إِذَا كَانَ بَعْدَ سَوَاءٍ هَمْزَةُ التَّسْوِيَةِ فَلَا بُدَّ مِنْ أَمٍّ مَعَ الْكَلِمَتَيْنِ اسْمَيْنِ كَانَتِ الْكَلِمَتَانِ أَمْ فَعَلَيْنِ ، نَحْوُ « سَوَاءٌ عَلِيٌّ أَزِيدٌ جَاءَ أُمَّ عَمْرُو » ؛ وَ « سَوَاءٌ عَلِيٌّ أَقَمْتَ أُمَّ قَعْدَتِ » .

وَإِذَا كَانَ بَعْدَهَا فَعْلَانٌ بِغَيْرِ هَمْزَةِ التَّسْوِيَةِ عَطِفَ الثَّانِي

بأو نحو « سَوَاءٌ عَلِيٌّ قُمْتَ أَوْ قَعْدَتِ » . وَإِذَا كَانَ بَعْدَهَا مَصْدَرَانِ عَطِفَ الثَّانِي بِالْوَاوِ أَوْ بِأَوِ نَحْوُ « سَوَاءٌ عَلِيٌّ قِيَامُكَ وَقَعْدُكَ » وَ « قِيَامُكَ أَوْ قَعْدُكَ » || تَأْتِي بِمَعْنَى غَيْرِ نَحْوُ « جَاءُوا سَوَاءً زَيْدٍ » أَي غَيْرَ زَيْدٍ ؛ وَبِمَعْنَى الْمَسْتَوِيِّ نَحْوُ « مَكَانٌ سَوَاءٌ وَثُوبٌ سَوَاءٌ » أَي مَسْتَوٍ طَوْلُهُ وَعَرْضُهُ || « دَرَهْمٌ سَوَاءٌ » : تَامٌ || « سَوَاءٌ السَّبِيلُ » : مَا اسْتَقَامَ مِنْهُ || « سَوَاءٌ الْجَبَلُ » : ذِرْوَتُهُ || « لَيْلَةُ السَّوَاءِ » : هِيَ لَيْلَةُ أَرْبَعِ عَشْرَةٍ أَوْ ثَلَاثِ عَشْرَةٍ لِاسْتِوَاءِ الْقَمَرِ فِيهَا .

السُّوَالِ - [سيل] من المعادن وغيرها : نقيض الجوامد .

السُّوَابِح - الخيل السريعة .

السُّوَابِيع - الإبل الواردة سبعا .

السُّوَابِق - الخيل .

السُّوَاخ - [سوخ] : الطين الكثير .

السُّوَاخ - [سوخ] : السُّوَاخُ .

السُّوَاخِي - [سوخ] : السُّوَاخُ .

السُّوَاخِيَّة - [سوخ] : السُّوَاخُ .

السُّوَاد - [سود] (طب) : داء في الأسنان || و - (طب) : صُفْرَةٌ فِي اللَّوْنِ .

السُّوَاد - ج أسودَةٌ وجج أساود [سود] : خلاف البياض || الشَّيْءُ || الشَّخْصُ || المَالُ الْكَثِيرُ || العَدَدُ الْكَثِيرُ || و - عِنْدَ الْكُتَّابِ وَالطَّبَّاعِينَ : الْمُسَوَّدَةُ || « سَوَادُ اللَّيْلِ » : طَوْلُهُ || « سَوَادُ الْبَلَدَةِ » : مَا حَوْلَهَا مِنَ الرِّيفِ وَالْقُرَى ؛ وَمِنْهُ سَوَادُ الْعِرَاقِ لِمَا بَيْنَ الْبَصْرَةِ وَالْكُوفَةِ وَمَا حَوْلَهَا مِنَ الْقُرَى || « سَوَادُ الْعَسْكَرِ » : مَا يَشْتَمَلُ عَلَيْهِ مِنَ الْمَضَارِبِ وَالْأَلَاةِ وَالْأَدْوَاتِ || « سَوَادُ النَّاسِ » : عَامَّتُهُمْ || « سَوَادُ الْعَيْنِ » : حَدَقَتُهَا || « سَوَادُ الْقَلْبِ » : حَبَّتُهُ .

السُّوَادِيَّة - [سود] (ح) : عصفور يأكل الثمر والعنب .

السُّوَار - ج سُورٌ وَأَسْوِرَةٌ وَأَسَاوِرٌ وَأَسَاوِرَةٌ وَسُوُورٌ [سود] : السُّوَارُ .

السُّوَار - ج سُورٌ وَأَسْوِرَةٌ وَأَسَاوِرٌ وَأَسَاوِرَةٌ وَسُوُورٌ [سود] : حَلِيَّةٌ كَالطَّرِيقِ . تَلْبَسُهَا الْمَرْأَةُ فِي زِينَتِهَا أَوْ مَعْصَمِهَا .

السُّوَار - [سور] : مَنْ تَسَوَّرَ الْخَمْرَ فِي رَأْسِهِ سَرِيْعًا أَي تَدَوَّرَ || « كَلْبٌ سَوَّارٌ » : جَسُورٌ عَلَى النَّاسِ .

السُّوَارِي - [سور] : الارتفاع .

السُّوَاط - [سوط] : الشرطي الذي معه سوط .

السُّوَاع - [سوع] : الطائفة من الليل .

السُّوَاعِد - [سعد] : هي مجاري الماء إلى النهر أو إلى

« ماء سَهْوٍ » : زلال || يقال « أَفَعَلُهُ سَهْوًا رَهْوًا » أي عَفْوًا بلا تقاصٍ .

السَّهْوَان - [سهو] : السَّاهِي .

السَّهْوَةُ - [سهو] : مؤنث السَّهْوِ || المرَّة من سَهَا || و - ج سِهَاءٌ : القوس المُوَاتِيَةٌ || شبه الرفَّ والطاق يُوضَع فِيهِ الشَّيْءُ || الكُوَّةُ || سترة قَدَامَ فِنَاءِ الْبَيْتِ || بيت ينصبه الأعراب على الماء يستظلُّون به || الحَجَلَةُ || الصخرة .

السَّهُول - الدواء العُسْهَل .

السَّهْوَةُ - كَوْنُ الشَّيْءِ سَهْلًا ، هَيْبًا || « بسهولة » : براحة ، بدون عناء .

سُهَيْلٌ - (فك) : نَجْمٌ يَهَيَّ طُلُوعُهُ عَلَى بِلَادِ الْعَرَبِ فِي أَوَاخِرِ الْقَيْظِ .

السَّهْم - المقاسم لغيره بالسَّهْمِ .

سَوَّى - تَسْوِيَةٌ [سوي] الشَّيْءُ : جعله سَوِيًّا ؛ يقال « سَوَّيْتُ الْمَرْجَّ لِمَا اسْتَوَى » أي أَقْنَيْتُهُ لِمَا اسْتَقَامَ || و - الشَّيْءُ سَوِيًّا : صنعه مستويًّا || ويأتي بمعنى مطلق العمل نحو « الأَبَارُ يَسْوِي الأَبْرَ » أي مُلْقِحُ النَّخْلِ يَعْمَلُ مَا يُلْقِحُ بِهِ || و - هُ بِي : عدلٌ || و - بينهما : عدلٌ || وتقول العامة « سَوَّى الشَّيْءُ » أي صنعه و « كَيْفَ أُسَوِّي » أي كَيْفَ أَفْعَلُ .

السُّوَى - [سوي] : السُّوَى .

السُّوَى - [سوي] : القَصْدُ .

السُّوَى - [سوي] : العَدْلُ || الوَسْطُ || الغير كالسَّوَاءِ وهي من أدوات الاستثناء نحو « جَاءُوا سِوَى زَيْدٍ » ؛ وتقول « عِنْدِي رَجُلٌ سِوَاكَ » أي بَدَلَكَ وَمَكَانَكَ || ويقال « هَا عَلَى حَدِّ سِوَى » أي لا تَفَاوَتْ بَيْنَهُمَا || ويقال « مَرَرْتُ بِرَجُلٍ سِوَى الْعَدَمِ » أي مَسْتَوٍ وَجُودُهُ وَعَدَمُهُ .

السَّوَاء - [سوي] : العَدْلُ || الوَسْطُ بَيْنَ حَدَّيْنِ ؛ يقال لِقَبْتُهُ فِي سَوَاءِ النَّهْرِ » أي فِي مَنْتَصِفِهِ || المِثْلُ ؛ يقال « هَا فِي هَذَا الأَمْرِ سَوَاءٌ » وَإِنْ شِئْتَ قَلْتَ سَوَاءً وَإِنْ فِي الْجَمْعِ هُمْ سَوَاءٌ أَوْ هُمْ أَسْوَاءٌ ، وَأَيْضًا « هُمْ سَوَاسٍ وَسَوَاسِيَةٌ وَسَوَاسِيَةٌ » أي مَتَسَاوِيَانِ وَمَتَسَاوُونَ || يقال « مَرَرْتُ بِرَجُلٍ سَوَاءٍ وَالْعَدَمِ » أي مَسْتَوٍ وَجُودُهُ وَعَدَمُهُ || إِذَا كَانَ بَعْدَ سَوَاءٍ هَمْزَةُ التَّسْوِيَةِ فَلَا بُدَّ مِنْ أَمٍّ مَعَ الْكَلِمَتَيْنِ اسْمَيْنِ كَانَتِ الْكَلِمَتَانِ أَمْ فَعَلَيْنِ ، نَحْوُ « سَوَاءٌ عَلِيٌّ أَزِيدٌ جَاءَ أُمَّ عَمْرُو » ؛ وَ « سَوَاءٌ عَلِيٌّ أَقَمْتَ أُمَّ قَعْدَتِ » .

وَإِذَا كَانَ بَعْدَهَا فَعْلَانٌ بِغَيْرِ هَمْزَةِ التَّسْوِيَةِ عَطِفَ الثَّانِي

- البحر ومجاري الملح في العظم ومجاري اللبن في الضرع .  
 السَّوَاغُ - [سوغ] : ما أُسْفَتَ بِهِ غُصْنُكَ .  
 السَّوَاغُ - [سوف] : السَّوَاغُ .  
 السَّوَاغُ - [سوف] : مرض المواشي وهلاكها .  
 السَّوَاغُ - [سفع] : لَوَاغِ السَّمُومِ .  
 السَّوَاغُ - [سوق] : الطويل الساق || ما صار على ساق  
 من النبات .  
 السَّوَاغُ - [سوق] : السائق || بائع السَّوِيْقِ وصانعه ||  
 و - عند العامَّة : المكاري .  
 السَّوَاكُ - ج سُوْكُ [سوك] : العود الذي تنظف به الأسنان .  
 السَّوَامُ - [سوم] (ح) : طائر .  
 السَّوَامُ - ج سَوَائِمِ [سوم] : الماشية والإبل الراحية .  
 السَّوَامَةُ - [سوم] : قطعة من الأرض تُزْرَعُ فيها الحنطة  
 ونحوها .  
 سَوَاءٌ - قَسْرَةٌ وَتَسْوِيْتًا [سوا] هُ : أفسده || و - عليه  
 عملة : عابه وويخه عليه .  
 السُّوءُ - ج أَسْوَاءُ [سوا] : الاسم من ساءه || كل آفة ||  
 الشر والفساد || « سُوءُ الحِطِّ ، سُوءُ البَحْتِ » عدم حُسنِ  
 الطالع ، التعاسة || « لسوء الحظ » : بكل أسف ||  
 « سُوءُ الفَهْمِ » : عدم فهم الشيء على حقيقته || « سُوءُ  
 التَّفَاهُطِ » : قول أو فعل أسيء فهمه أو تأويله || « سُوءُ  
 الظنِّ » : الظن بالسوء || « عن سُوءِ نِيَّةٍ » : عن نيَّة غير  
 سليمة || « سُوءُ الاستعمال » : تجاوز الحق ، الإفراط ،  
 الاستغلال || « سُوءُ المعاملة » : المعاملة غير الحسنة ||  
 « سُوءُ السلوك » : التصرف المعيب || « سُوءُ الإدارة » :  
 فساد الإدارة .  
 السُّوءُ - [سوا] : الفساد || النار || الضعف في العين ||  
 « رَجُلٌ سُوءٌ وَرَجُلٌ السُّوءِ » : ذو سُوءِ .  
 السُّوَايُ - [سوا] : مؤنث الأَسْوَا || نار جهنم .  
 السُّوَاءُ - [سوا] : ضدَّ الحسنة || الخلة القبيحة .  
 السُّوَاءَةُ - ج سُوَاءَاتُ : الفاحشة || العورة || الخلة القبيحة .  
 سُوَجٌ - تَسْوِيْجًا [سوج] الكرم ونحوه أو على الكرم :  
 عمل عليه سياجًا .  
 السُّوَحْرُ - [سحر] (ن) : شجر الصنصاف والخلاف .  
 السُّوَحِيَّةُ - عند العامَّة : الغصن اليابس (سربانية) .  
 سَوْدٌ - سَوْدًا [سود] : صار أسود .  
 سَوْدٌ - تَسْوِيْدًا [سود] : جُرُوٌّ || و - هُ : جمعه سَيِّدًا ||
- و - الشيء : صيره أسود .  
 السُّودُ - [سود] : مص || السيادة .  
 السُّودُ - ج أسوداء [سود] : سفح من الأرض مستو كثير  
 الحجارة السود .  
 السُّودَاءُ - [سود] : مؤنث الأَسْوَدِ || و - (طب) : مرض  
 المالبخوليا وهو فساد الفكر في حزن || و - (طب) :  
 خِلْطٌ مَقْرَهُ فِي الطحال || « سَوْدَاءُ القلب » : حَبْتُهُ .  
 السُّودَانُ - [سود] : جيل من الناس أسود اللون .  
 السُّودَانِيُّ - [سود] : واحد السُّودَانِ .  
 السُّودَانِيَّةُ - [سود] (ح) : عصفور يأكل التمر والعنب .  
 السُّودَّةُ - [سود] : القطعة من السُّودِ || أرض بها نخيل .  
 السُّودُدُ - السُّودُدُ .  
 السُّودُقُ - (ح) : الصقر أو الشاهين (فارسية) .  
 السُّودُقُ - القلب والسوار || حلقة القيد || و - (ح) :  
 السُّودُقُ (فارسية) .  
 السُّودُقِيُّ - (ح) : السُّودُقُ (فارسية) .  
 سَوْرٌ - تَسْوِيرًا [سور] الحائط : علاه || و - المدينة :  
 جعل لها سُوْرًا || و - المرأة : ألسها سُوْرًا .  
 السُّورُ - [سور] : حائط يطوف بالمدينة ، ج أسوار  
 وسيران || كرام الإبل .  
 السُّورَةُ - ج سُوْرٌ وَسُوْرٌ وَسُوْرَاتٌ وَسُوْرَاتٌ [سور] :  
 ما طال من البناء إلى جهة السماء وحسن || الشرف ||  
 العلامة || و - من الكتاب : القطعة المستقلة .  
 السُّورَةُ - [سور] : المرَّة من سار || « سُورَةُ الخمر » :  
 حدثها || « سُورَةُ البرد » : شدته || « سُورَةُ السلطان » :  
 سطوته واعتداؤه .  
 السُّورَنْجَانُ - (ن) : جنس نبات عشبي بصلي معمر  
 من فصيلة السُّورَنْجَانِيَّاتِ . أزهاره بيضاء أو وردية شاحبة .  
 يظهر على الأخضر في الخريف وفي الربيع .  
 سُوْسٌ - سُوْسًا [سوس] الطعام : وَقَعَ فِيهِ السُّوسُ ||  
 و - الخشب : نَخِرَ || و - تِ الشاة : كثر قملها .  
 سُوْسٌ - تَسْوِيْسًا [سوس] الطعام : وقع فيه السُّوسُ ||  
 و - له أمراً : زَيَّنَهُ لَهُ .  
 السُّوسُ - [سوس] (ح) : العث وهو دود يقع في  
 الصوف والخشب واليابس ونحوها ؛ وكل آكل شيء  
 فهو سُوْسٌ دُوْدًا كان أو غيره || الأصل || الطَّبِيعُ ||  
 و - (ن) : نبات عشبي مخشوشب معمر برِّي ، من



ذلك ممّا ينسب إليها .  
 سَوَّقَ - يَسَوِّقُ سَوَّقًا [سوق] : كان حسنَ الساقِ غليظها .  
 سَوَّقَ - تَسَوِّقًا [سوق] هُ الأَمْرُ : مَلَكه إِيَّاهُ || و -  
 الماشيةُ : حَثَّها على السيرِ من خلف (عكس قاذها) ||  
 و - النبتُ : صارت له ساقُ .  
 السُّوقُ - ج أسواق [سوق] : موضع البضائع والأمتعة  
 (يؤنث ويذكر) || «السُّوقُ الخيريةُ» : سوق الإحسان ||  
 «السُّوقُ المشتركةُ» : اتفاق بين دول على بيع أو شراء  
 منتجاتها بشروط من شأنها أن تجعل المعاملات تجرّي  
 كلّها بأسعارٍ موحّدة || «السُّوقُ السوداءُ» : هو أن يبيع  
 التاجر بأسعارٍ فاحشة ، مبالغ فيها ، سلعا جرى تسعيرها  
 رسمياً || «سوقُ الحربِ» : ساحة القتال .  
 السُّوقُ - [سوق] : طول الساقِ .  
 السُّوقَاءُ - [سوق] : مؤنث الأسوق || الخذاء الطويل  
 المعروف بالجزمة .  
 السُّوقَة - [سوق] : الرعيّة من الناس للواحد والجمع  
 والمذكر والمؤنث ؛ سُموا بذلك لأنّ الملك أو الحاكم  
 يسوقهم ويصرفهم الى ما شاء من أمره .  
 سوكر - سوكرَة الرسالةُ وغيرها : أمّتها (إيطالية) .  
 سَوَّلَ - سَوَّلًا [سول] : كان في بطنه استرخاءٌ تحت  
 الشُرّة .  
 سَوَّلًا - تَسَوِّيلًا [سول] له الشيطانُ : أغواه وزين له  
 أن يفعل الشيء .  
 السُّوَلُ - [سأل وسول] : مخفّف السؤل .  
 السُّوَلَاءُ - [سول] : مؤنث الأسؤل || اللدلو الضخمة .  
 السُّوَلَة - [سأل] : مخفّف السؤلة .  
 السُّوَلَة - [سول] : الكثير السؤال .  
 السُّوَلَعُ - [سلع] (ن) : الصبرُ المرّ ؛ يقال «هو أمرٌ  
 من السُّوَلَعِ» .  
 سَوَمَ - تَسَوِّمًا [سوم] هُ الأَمْرُ : كَلَفه إِيَّاهُ ، أولاه إِيَّاهُ ||  
 و - هُ في ما يملكه : حَكَمه وصَرَفه || و - فلانًا :  
 خَلاه وسَوَمه لما يريدُه || و - الخيلَ : أرسلها || أطلقها  
 ترعى || و - عليهم : أغار عليهم فعاتب فيهم || و -  
 الفرسَ : أعلمه بسؤمته .  
 السُّومَة - [سوم] : العلامة والهيئة .  
 سَوِيَّ - يَسَوِّي سَوِيًّا [سوي] الرجلُ : استقام أمره .  
 السُّويَّ - ح أسوياء [سوي] : المستوي || الاستواء

فصيلة القَرْنِيَّاتِ الفَرَّاشِيَّةِ . أزهاره ضاربة إلى الزرقة  
 وجذوره طويلة وعميقة . وهو كثير في الشرق الأوسط ؛  
 تصدر منه سورية . يمكن أن يُمضغ كما هو ، ولكن  
 تُسحق عادةً جذوره السكرية وتُستعمل في الطب ، كما  
 يُصنع منها شراب معروف خالٍ من الكحول .  
 السُّوسَة - [سوس] (ح) : واحدة السُّوس .  
 السُّوسَن - (ن) : نبات من فصيلة السُّوسِيَّاتِ ، كثير  
 الثروع ومنتشر في النصف الشمالي من الكرة الأرضية .  
 غالبًا ما تكون أزهاره كبيرة ولامعة اللون ؛ وهي ، حسب  
 الأنواع ، بنفسجية وبيضاء وصفراء . يُزرع كثيرًا من  
 هذا النبات في الحدائق . ومنه أيضًا أصناف برّية عديدة .  
 السُّوسِيُولُوجِيَا - علم أحوال الهيئة الاجتماعية (يونانية) .  
 سَوَطَ - تَسَوِّطًا [سوط] الأَمْرُ : خلط فيه || و - الحربُ :  
 باشرها || و - الكراثُ : أخرج سيّاطه .  
 السُّوطُ - مص || و - ج أسواط وسيّاط : ما يُضرب  
 به من جلد مضمفور أو نحوه || النصيب || الشدة ||  
 منقَع الماء .  
 السُّوعُ - [سوع] : الطائفة من الليل .  
 السُّوعَاءُ - [سوع] : «ساعةٌ سوعاءُ» : شديدة .  
 سَوَّجَ - تَسَوِّجًا [سوع] الأَمْرُ : جَوَّزه || و - له كذا :  
 أعطاه إِيَّاهُ وتركه له خالصًا .  
 سَوَّفَ - تَسَوِّفًا [سوف] هُ : مطلقه وقال له مرّة بعد مرّة  
 «سوفَ أعملُ» || و - هُ الأَمْرُ : حَكَمه فيه يصنعُ  
 ما شاء .  
 سَوَّفَ - بالبناء على الفتح : حرف استقبال أطول زمانًا  
 من السين ولا تُفصل عن الفعل ؛ وعليه فإن قولهم «سوف  
 لا يفعلُ» خطأ والصواب أن يقال «لن يفعلُ» .  
 والمعربون يسمونه حرف تسويّف || يقال «فلانٌ يفتتاتُ  
 السُّوفَ» أي يعيش بالأمان .  
 السُّوْفَة - ج سُوْف وسُوْف [سوف] : الأرض بين الرمل  
 والجند .  
 السُّوفِسْطَائِيَّةُ - واحد السُّوفِسْطَائِيَّةِ .  
 السُّوفِسْطَائِيَّةُ - فرقة ينكرون الحسيّات والبدهيّات وغيرها  
 (يونانية) .  
 السُّوفِيَّاتُ - لفظة أطلقها رجال الثورة الروسية على مجلس  
 مندوبي العمّال والفلاحين والجنود ؛ ومنها قيل «دولة  
 السُّوفِيَّاتِ أو الدولة السوفياتية أو روسيا السوفياتية» وغير

والإنصاف || « غلامٌ سَوِيٌّ » : مستوي الخلق لا عيبَ فيه ولا داء || « مكانٌ سَوِيٌّ » : وسط بين الطرفين .

السَّوِيَّة - ج سَوَايَا [سوي] : مؤنث السَّوِيَّة || الاستواء || مركبٌ من مراكب الإمام والمحتاجين || يقال « قسم الشيء بينهما بالسَّوِيَّة » أي بإنصاف || « سَوِيَّةٌ » : معاً .

السَّوَيْدَاء - [سود] : السَّوْدَاء .

السَّوَيْط - [سوط] : المختلط .

السَّوَيْطَة - [سوط] : مؤنث السَّوَيْط .

السَّوَيْعَة - [سوع] : تصغير السَّاعَة .

السَّوَيْق - ج سَوَيْقَة [سوق] : الناعم من دقيق الحنطة والشعير || الخمر || و - عند العامة : الدقيق الذي يخرج من البرغل عند نخله .

السَّوِيَّ - ج أسواء [سوي] : الفلاة || السَّوَاوي || البئس ؛ يقال « هما سَيَّانٌ » أي مثلان || « مكانٌ سَيٌّ » : مستوي || « لا سَيِّمًا » : هي كلمة مركبة من سَيٍّ و ما يُسْتَنَى بها ويرجع ما بعدها على ما قبلها والمشهور استعمالها بالواو . وتُخَفَّفُ فيقال « سَيِّمًا » وهي لغة ضعيفة . أمَّا الاسم الذي بعدها فأفضل أوجه إعرابه اثنان : الرفع على أنه خبر مبتدأ محذوف والجر بالإضافة ؛ فإن قلت « يُعْجَبُني الرِّبْعُ ولا سَيِّمًا أزهاره » برفع أزهاره ، كانت ما موصولة في محل جر بالإضافة وأزهاره خبر لمبتدأ محذوف تقديره هي وخبر لا محذوف تقديره موجودة . وإن قلت ولا سَيِّمًا أزهاره ، يجر أزهاره ، كانت ما زائدة وأزهاره مضاف إليه وخبر لا محذوف . وسي في الوجهين اسم لا النافية للجنس .

السَّيَّاب - [سبب] : البلع وقيل البُسر .

السَّيَّاب - [سبب] : السَّيَّاب .

السَّيَّاب - [سبب] : السَّيَّاب .

السَّيَّابَة - [سبب] : واحدة السَّيَّاب || الخمر .

السَّيَّابَة - [سبب] : واحدة السَّيَّاب .

السَّيَّابَة - [سبب] : واحدة السَّيَّاب .

السَّيَّاج - ج سَيَّاجَات وَأَسْوَجَة وَسُوج [سبيح] : الحائط || ما أُحِيطَ به على شيء كالكرم والنخل || و - عند العامة : ما يُحاط به من الأشواك والحشيم .

السَّيَّاح - [سبيح] : الكثير السَّيَّاحَة .

السَّيَّاحَة - [سبيح] : مص || السفر للزَّهَة والترفيه .

السَّيَّاحِيَّ - ما يختص بالسَّيَّاحَة .

السَّيَّادَة - [سود] : مص || لقب شرقي .

السَّيَّار - [سير] : الكثير السَّيَّر .

السَّيَّارَات - [سير] (فك) : أجرام سماوية تدور حول الشمس وتشتد منها نورها ، وهي على توالي أبعادها عن الشمس : عطارد ، الزهرة ، الأرض ، المريخ ، المشتري ، زحل ، أورانوس (اكتشفه هرتسل في سنة ١٧٨١) ، نبتون (اكتشفه لي فرييه في سنة ١٨٤٦) ، وبلوطون (اكتشف في سنة ١٩٣٠) ؛ عطارد والزهرة هما أقرب الى الشمس من الأرض ويقال لهما السَّيَّارَاتِ السُّفْلِيَّانِ . ويقابل السَّيَّارَاتِ التَّوَابِتُ || « السَّيَّارَاتِ العُلْيَا » (فك) : أبعد عن الشمس من الأرض .

السَّيَّارَة - ج سَيَّارَات [سير] : مؤنث السَّيَّار || القافلة ، وأصلها القوم يسرون || مركبة تسير بمحرك يُشْعَلُ فيه البنزين أو المازوت فيولد قوة لجرها وإدارتها بسرعة عظيمة (وهي المسماة الأوتوموبيل) .

السَّيَّاسَة - [سوم] : مص || استصلاح الخلق بإرشادهم الى الطريق المنجِّي في العاجل أو الآجل || فنُّ الحُكْم وإدارة أعمال الدولة الداخليَّة والخارجيَّة ؛ ومنها السياسة الداخليَّة والسياسة الخارجيَّة || و - المدنيَّة : تدبير المعاش مع العموم على سنن العدل والاستقامة || و - الاقتصاديَّة : عِلْمُ يعالج الثروات العامة وفنُّ إدارة الأحكام .

السَّيَّاسِيَّ - ما يختص بالسياسة || و - ج سَيَّاسِيُّون : هو الذي يزاول السياسة أو يتخذها حرفة له .

السَّيَّاط - [سوط] : قضبان الكُرَّاث تشبيهاً بالسَّيَّاط التي يُضْرَبُ بها .

السَّيَّاف - ج سَيَّافَة [سيف] : صاحب السيف والمقاتل به || « سَيَّافُ الأمير » الذي يضرب أعناق الجناة || « رجلٌ سَيَّافٌ » : سفك للدماء .

السَّيَّاق - [سوق] : مص || مَهْرُ المرأة ؛ قيل له ذلك لأنَّ العرب كانوا ، إذا تزوجوا ، ساقوا الإبل والغنم مَهْرًا || « سَيَّاقُ الكلام » : أسلوبه ومجراه ؛ يقال « وقعت هذه العبارة في سياق الكلام » أي مدرجة فيه || « في سياق المناقشة » : في أثناء المناقشة .

السَّيَّال - [سيل] (ن) : نبات له شوك أبيض طويل إذا نُزِعَ خرج منه مثل اللبن .

السَّيَّال - [سيل] : الشديد السَّيْل .

السَّيَّالَة - [سيل] (ن) : واحدة السَّيَّال .

السَّيَّالَة - [سيل] : مؤنث السَّيَّال || مجرى على حائط

السَّيَّار - [سير] : الكثير السَّيَّر .

السَّيَّارَات - [سير] (فك) : أجرام سماوية تدور حول الشمس وتشتد منها نورها ، وهي على توالي أبعادها عن الشمس : عطارد ، الزهرة ، الأرض ، المريخ ، المشتري ، زحل ، أورانوس (اكتشفه هرتسل في سنة ١٧٨١) ، نبتون (اكتشفه لي فرييه في سنة ١٨٤٦) ، وبلوطون (اكتشف في سنة ١٩٣٠) ؛ عطارد والزهرة هما أقرب الى الشمس من الأرض ويقال لهما السَّيَّارَاتِ السُّفْلِيَّانِ . ويقابل السَّيَّارَاتِ التَّوَابِتُ || « السَّيَّارَاتِ العُلْيَا » (فك) : أبعد عن الشمس من الأرض .

السَّيَّارَة - ج سَيَّارَات [سير] : مؤنث السَّيَّار || القافلة ، وأصلها القوم يسرون || مركبة تسير بمحرك يُشْعَلُ فيه البنزين أو المازوت فيولد قوة لجرها وإدارتها بسرعة عظيمة (وهي المسماة الأوتوموبيل) .

السَّيَّاسَة - [سوم] : مص || استصلاح الخلق بإرشادهم الى الطريق المنجِّي في العاجل أو الآجل || فنُّ الحُكْم وإدارة أعمال الدولة الداخليَّة والخارجيَّة ؛ ومنها السياسة الداخليَّة والسياسة الخارجيَّة || و - المدنيَّة : تدبير المعاش مع العموم على سنن العدل والاستقامة || و - الاقتصاديَّة : عِلْمُ يعالج الثروات العامة وفنُّ إدارة الأحكام .

السَّيَّاسِيَّ - ما يختص بالسياسة || و - ج سَيَّاسِيُّون : هو الذي يزاول السياسة أو يتخذها حرفة له .

السَّيَّاط - [سوط] : قضبان الكُرَّاث تشبيهاً بالسَّيَّاط التي يُضْرَبُ بها .

السَّيَّاف - ج سَيَّافَة [سيف] : صاحب السيف والمقاتل به || « سَيَّافُ الأمير » الذي يضرب أعناق الجناة || « رجلٌ سَيَّافٌ » : سفك للدماء .

السَّيَّاق - [سوق] : مص || مَهْرُ المرأة ؛ قيل له ذلك لأنَّ العرب كانوا ، إذا تزوجوا ، ساقوا الإبل والغنم مَهْرًا || « سَيَّاقُ الكلام » : أسلوبه ومجراه ؛ يقال « وقعت هذه العبارة في سياق الكلام » أي مدرجة فيه || « في سياق المناقشة » : في أثناء المناقشة .

السَّيَّال - [سيل] (ن) : نبات له شوك أبيض طويل إذا نُزِعَ خرج منه مثل اللبن .

السَّيَّال - [سيل] : الشديد السَّيْل .

السَّيَّالَة - [سيل] (ن) : واحدة السَّيَّال .

السَّيَّالَة - [سيل] : مؤنث السَّيَّال || مجرى على حائط

البيوت يسيل الماء عليه من السطح الى الأرض .  
 السَّبِيءُ - [سوا] : القبيح || يقال « هو سَبِيءٌ الظنُّ »  
 أي لا يظنُّ خيراً في الناس || « سَبِيءُ الطالع » : تعيس ،  
 ليس له حظٌّ حسنٌ || « سَبِيءُ الخلق » : شرس الطبع ||  
 « سَبِيءُ السُّنعة » : قبيح الذكر || « من سَبِيءٍ الى أسوأ » :  
 تعبير يدلّ على تفاقم الأمر ، على زيادة الحال سوءاً .  
 السَّبِيءَةُ - ج سَبِيئات [سوا] : مؤنث السَّبِيءِ || نقيض  
 الحسنة || الخطيئة .  
 سَبِيءٌ - تَسْبِيءٌ [سبب] هُ : تركه يسبب وأهمله || و -  
 العبدُ : جعله سائبةً أي أعتقه .  
 السَّبِيْبُ - [سبب] : مص || و - ج سَبِيوب : العطاء ||  
 النافلة || المال || المطر الجاري || شعر ذئب الفرس ||  
 و - (ن) : التفاح || « السَّبِيوب » : الركاز لانسيابها في  
 الأرض .  
 السَّبِيْبُ - ج سَبِيوب [سبب] : مجرى الماء .  
 السَّبِيْبَانُ - [سبب] : كلمة محرّفة ، والصواب الصببان  
 وهي بيض القمل والبرغوث .  
 السَّبِيْبَةُ - [سبب] : مرقاة من الخشب على ثلاث قوائم  
 يجمعها قرصٌ من أعلاها (عامية) .  
 السَّبِيْبُكُ - ج سَبِيْبِكُ [سبب] : أنبوبة مجوّفة توضع بين  
 فخذي الطفل في السرير ليول فيها الى قارورة هناك فلا  
 يبتلُّ مهده .  
 السَّبِيْبَةُ - ج سَبِيْبَاتُ [سبي] : « سَبِيْبَةُ القوس » : ما عطف  
 من طرفيها .  
 سَبِيْبٌ - تَسْبِيْبٌ [سبب] : الكرم ونحوه أو على الكرم : عمل  
 عليه سباجاً .  
 السَّبِيْبَانُ - (ح) : نوع من السمك .  
 سَبِيْبٌ - تَسْبِيْبٌ [سبب] هُ : جعله يسبب .  
 السَّبِيْبُ - [سبب] : مص || و - ج سَبِيوب وأسباح :  
 الماء الجاري الظاهر || الكساء المُخَطَّط .  
 السَّبِيْبُ - [سبب] : السكّين الكبير (فارسية) .  
 السَّبِيْدُ - ج سَبِيْدَانُ [سود] (ح) : الأسد || و - (ح) :  
 الذئب .  
 السَّبِيْدُ - ج أسبَادٌ وسبَائِدُ [سود] : ذو السيادة ،  
 وقد يُخَفَّفُ فيقال سَبِيْدٌ والعامّة تكسر العين فيه || و - عند  
 النصارى : لقب المسيح || و - عند المسلمين : مَنْ كان  
 من السلالة النَّبَوِيَّةِ .

السَّبِيْدَانُ - الحَسَنُ والحُسَيْنُ ابنا عَلِيٍّ .  
 السَّبِيْدَةُ - [سود] (ح) : الذئبة .  
 السَّبِيْدَةُ - [سود] : مؤنث السَّبِيْدِ || لقب العذراء مريم .  
 سَبِيْرٌ - تَسْبِيْرٌ [سير] الرجلُ : جعله يسير || و - هُ من  
 بلده : أخرجته وأجلاه || و - قوّة إلى مكان الحادث :  
 أرسل على عجلٍ قوّةً إليه || و - المثلُ : جعله يسير بين  
 الناس || و - الجُلُّ عن ظهر الدابة : ألقاه || و - الثوبُ  
 أو السهمُ : جعل فيه خطوطاً كالسُّيُورِ || و - سيرةٌ :  
 جاء بأحاديث الأوائل .  
 السَّبِيْرُ - [سير] : مص || و - ج سَبِيور وسَبِيورَةٌ وأسبَارُ :  
 قَدَةُ من الجلد مستطيلة .  
 السَّبِيْرَاءُ - [سير] : برودٌ مُخَطَّطَةٌ أو برودٌ يُخالطها حريرٌ ||  
 القشرة اللازمة بالنواة || حجاب القلب || جريدة النخلة ||  
 الذهب الخالص .  
 السَّبِيْرَةُ - ج سَبِيْرٌ [سير] : الاسم من سَارَ || السَّبِيْرَةُ ||  
 الهيئة || الطريقة والمذهب || « سَبِيْرَةُ الرجلِ » : صحيفة  
 أعماله || كَيْفِيَّةُ سلوكه بين الناس ؛ يقال « هو حَسَنُ  
 السَّبِيْرَةِ » أي حسن السلوك بين الناس || والسبيرة عند العامة :  
 القصّة ؛ يقال مثلاً « سَبِيْرَةُ عنتره » أي قصته .  
 السَّبِيْرَةُ - [سير] : الكثير السبّر .  
 السَّبِيْرُجُ - دهن السمسم ؛ ويقال أيضاً السَّبِيْرُجُ (فارسية) .  
 سَبِيْسٌ - بُسَاسٌ سَبِيْسٌ [سوس] الطعامُ : وَقَعَ فيه السُّوسُ ||  
 و - الخَشْبُ : نَجْرٌ || و - تِ الشاةُ : كثر قملها .  
 سَبِيْطَرٌ - سَبِيْطَرَةٌ [سبب] عليهم : كان مسيطراً عليهم أي  
 رقيباً ومتسلطاً ومتعهّداً لأعمالهم وأحوالهم || و - على الموقف :  
 كان سيّدَ الموقف .  
 السَّبِيْطَلُ - [سطل] : لغة في السَّطْلُ ، وقيل هو الطست  
 وليس بالسطل المعروف .  
 السَّبِيْعُ - [سبب] : مص || الماء الجاري على وجه الأرض .  
 السَّبِيْعُ - [سوغ وسبب] من الشراب : السابغ .  
 السَّبِيْعُ - [سوغ وسبب] من الشراب : الهنيء والسَهْلُ المَدْخُلُ  
 في الخلق .  
 السَّبِيْفُ - ج أسبَافٌ وسَبِيْفٌ وأسبِيفٌ ومَسْبِيفَةٌ [سبب] :  
 سلاحٌ يُعَلَّقُ من الكتف الى الجنب الآخر ويُضْرَبُ به باليد ||  
 و - (ح) : سمكة بحريّة لها منقار طويل يمتد على شكل  
 سيف أو سبب || « سَبِيْفُ الغراب » (ن) : انظر الذَّبُوْثُ ||  
 « سَبِيْفُ الجب » (فك) : ثلاثة كواكب .

السيف - ج أسياف [سيف] : ساحل البحر أو كل ساحل || الملتصق بأصول السعف من الليف || و - (ح) : سمكة بحرية لها منقار طويل يمتد على شكل سيف أو حرب .

السيفة - [سوف] : البعد ؛ يقال « كم سيفة هذه الأرض » أي بقدها .

سيف - [سوق] المريض : شرع في نزع الروح .

السيف - [سوق] من السحاب : ما تسوقه الريح وليس فيه ماء .

السيفة - ج سياتق وسيفات [سوق] : ما استاقه العدو من الدواب . يقال « المرء سيفه القدر » أي يسوقه الى ما قدر له لا يعدوه .

السيفارة - لفيفة صغيرة من التبغ يدخن بها .

السيفاس - (ن) : جنس نبات من فصيلة السيكاسيات ، يشبه النخل بجذوعه وورقه لكنه قريب من الصنوبريات بتركيبه . يعيش في المناطق الاستوائية وفي مناطق ما تحت الاستواء . يُزرع نوع منه للتزيين في دفيئات المنطقة المتوسطة أو في حدائقها .

السيفاه - (مو) : لحن من الحان الموسيقى (فارسية) .

السيفكة - طريق يُفتح من الحفرة الى وجه الأرض ليتمكن النزول اليها والصعود منها (عامية) .

السيفكف - [سكف] : صانع الخفاف والأحذية .

السيفكولوجيا - البسيكولوجيا (يونانية) .

السيفكونة - ج سياكين في اصطلاح العامة : عود الشجرة اليابس .

سيفل - تسيفلا [سيل] الماء : أجراه .

السيفل - [سيل] : مص || و - ج سيفول : الماء الكثير السائل || السائل ، يقال « ماء سيفل » أي سائل .

السيلان - ج سيلين [سيل] : ما يدخل من السيف أو السكين في الغمد أو الثصاب || حجر كريم .

السيلة - [سيل] : المرة من سال || مجرى الماء || و - عند العامة : جيب في جانب الثوب الأعلى فوق المنطقة .

السيمي - [سوم] : السيماء .

السيماء - [سوم] : العلامة والهيئة .

السيمائية - علم الإشارات وهو علم غايته تمكين المعنى في ذهن المخاطب .

السيمية - [سوم] : العلامة والهيئة || « سيمية فلان » عند العامة : نصيبه .

السيمونية - نسبة الى سيمون الساحر : محاولة الارتفاع بالمال الى الرتب الروحية كرتبة الأسقف || بيع أو شراء الأشياء الروحية أو المقدسة بشئ زمني .

السيمياء - [سوم] : السيميا .

السيميراما - آلة سينائية مجهزة بجهاز مُستحدث يجعل ما يُشاهد على الشاشة البيضاء من صور الأشخاص وغيرها كأنه في صورته الطبيعية (يونانية) .

السينما - فن إنتاج الأفلام السينماتوغرافية وإخراجها || دار تُعرض فيها مشاهد سينائية (يونانية) .

السينمائي - المختص بالسينما .

السينماتوغراف - آلة معدة لعرض الصور المشبحة على الشاشة البيضاء (يونانية) .

السينماسكوب - طريقة لتصوير أفلام بعدسة خاصة بغية عرضها على شاشة عريضة بواسطة عدسة أخرى تكبر الصورة .

السيور - [سير] : الكثير السير .

السيولة - [سيل] : الميع || النقد الموجود تحت التصرف .

السيف - ج أسياف [سيف] : ساحل البحر أو كل ساحل || الملتصق بأصول السعف من الليف || و - (ح) : سمكة بحرية لها منقار طويل يمتد على شكل سيف أو حرب .

السيفة - [سوف] : البعد ؛ يقال « كم سيفة هذه الأرض » أي بقدها .

سيف - [سوق] المريض : شرع في نزع الروح .

السيف - [سوق] من السحاب : ما تسوقه الريح وليس فيه ماء .

السيفة - ج سياتق وسيفات [سوق] : ما استاقه العدو من الدواب . يقال « المرء سيفه القدر » أي يسوقه الى ما قدر له لا يعدوه .

السيفارة - لفيفة صغيرة من التبغ يدخن بها .

السيفاس - (ن) : جنس نبات من فصيلة السيكاسيات ، يشبه النخل بجذوعه وورقه لكنه قريب من الصنوبريات بتركيبه . يعيش في المناطق الاستوائية وفي مناطق ما تحت الاستواء . يُزرع نوع منه للتزيين في دفيئات المنطقة المتوسطة أو في حدائقها .

السيفاه - (مو) : لحن من الحان الموسيقى (فارسية) .

السيفكة - طريق يُفتح من الحفرة الى وجه الأرض ليتمكن النزول اليها والصعود منها (عامية) .

السيفكف - [سكف] : صانع الخفاف والأحذية .

السيفكولوجيا - البسيكولوجيا (يونانية) .

السيفكونة - ج سياكين في اصطلاح العامة : عود الشجرة اليابس .

سيفل - تسيفلا [سيل] الماء : أجراه .

السيفل - [سيل] : مص || و - ج سيفول : الماء الكثير السائل || السائل ، يقال « ماء سيفل » أي سائل .

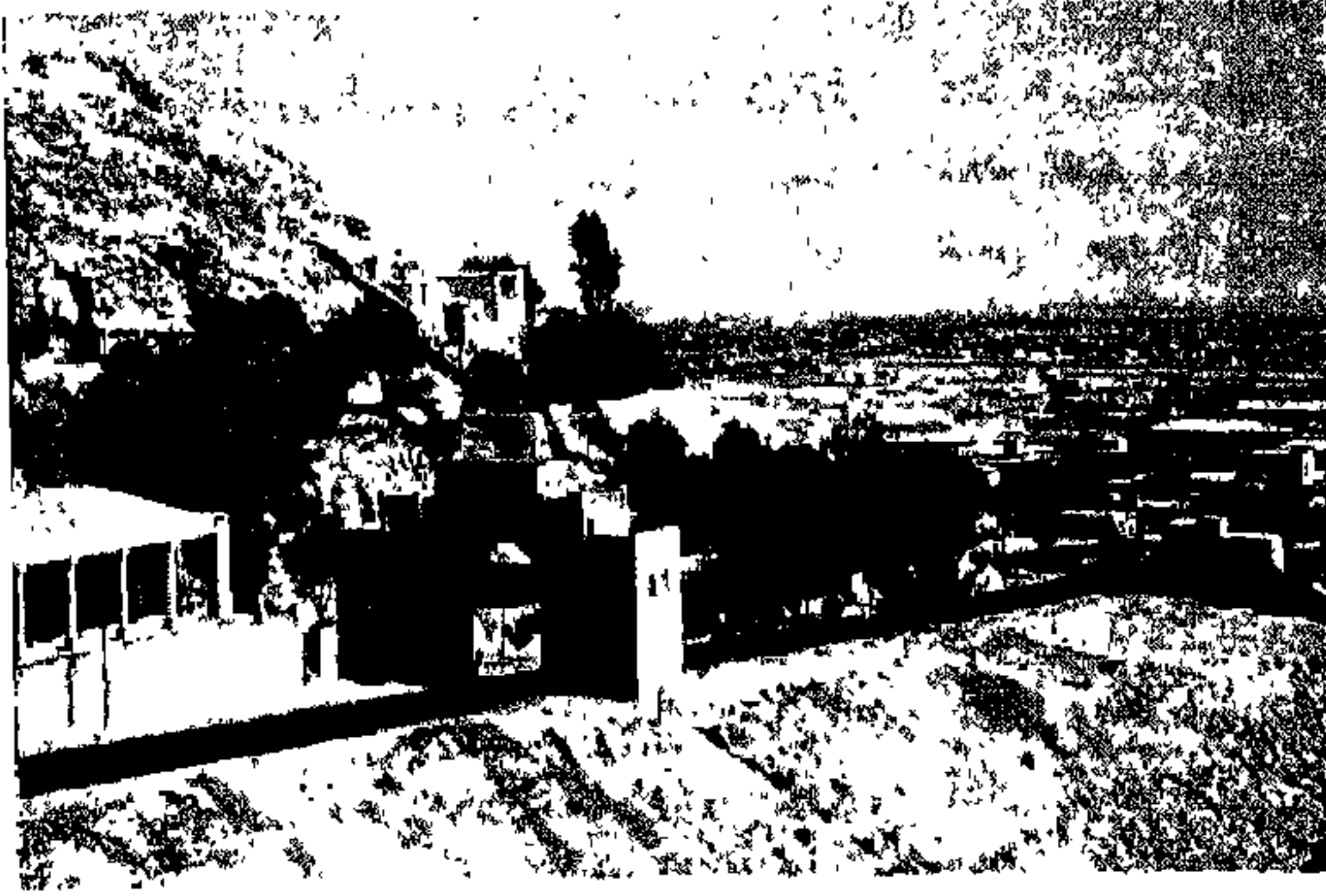

شيراز (إيران) - بوابة المدينة

و - الرجلُ : أتى الشام .  
 الشَّامُ - [شأم] : فا || الذي يجزُّ الشوم .  
 الشَّائِنُ - [شين] : المَعِيْبُ والفاضح .  
 الشَّائِه - ج شَوَه [شوه] : فا || الحاسد || « رجلٌ شائهُ البصر » : حادهُ .  
 الشَّائِي - [شياً] : فا .  
 شَابٌ - شُ شَوْبًا وشِيَابًا [شوب] الشيء : خلطه ||  
 و - الرجلُ : خانهُ وعَشَّهُ || و - عنه : دافع فلم يبالغ ||  
 « لا تشوبهُ شائبة » : لا عيبَ فيه ، لا يدينسه شيء .  
 شَابٌ - شِيَابًا وشِيْبَةً ومَشِيْبًا [شيب] : ايضاً شعْرُهُ ، يقال « شابت رؤوس الأكام » أي ايضت بالثلج .  
 الشَّابُّ - ج شَبَابٌ وشَبَابٌ وشَبِيْبَةٌ [شب] : مَنْ كان في سنِّ الشباب .  
 الشَّابَّة - ج شَابَاتٌ وشَوَابٌ وشَبَابِيْبٌ : مؤنث الشَّابِّ .  
 شَابِكٌ - مُشَابِكَةٌ وشِيَابِكَا [شبك] بين الأصابع : أدخل بعضها في بعض .  
 الشَّابِكُ - ج شَوَابِكٌ : « طريقُ شَابِكٍ » : ملتبس متداخل .  
 شَابَةٌ - مُشَابَهَةٌ [شبه] هُ : مائلهُ أي كان مثله .  
 الشَّابُوقَةُ - العصا [سربانية] .  
 الشَّاءُ - ج شَاءٌ وشِيَاهٌ وشَوَاهٌ وأشَاوهٌ وشِيِهٌ وشِيَّةٌ وشَوِيٌّ [شوه] (ح) : الواحدة من الغنم للذكر والأنثى .

ش - الحرف الثالث عشر من حروف المباني ، وهو من الحروف الشجرية . والشين ، في حساب الجُمَّل ، عبارة عن ثلاثمائة (٣٠٠) .  
 شاء - شَيْئًا ومَشِيْبَةً ومَشَاءَةً ومَشَائِيَةً [شيا] هُ : أرادهُ ||  
 و - الله الشيء : قدرهُ . ويقال في التعجب « ما شاء الله » || « الى ما شاء الله » : إلى ما لا نهاية له .  
 الشَّائِبُ - ج شَيْبٌ [شيب] : فا || المبيض الرأس .  
 الشَّائِبَةُ - [شوب] : واحدة الشَّوَابِ .  
 الشَّائِبَةُ - [شيب] : مؤنث الشَّائِبِ .  
 الشَّائِطُ - [شوط] من الطعام : المُخْرِقُ في أسفل القدر لشدة النار أو لطول مكثه فيها .  
 الشَّائِعُ - [شيع] : فا || « سَمُّ شَائِعٌ » : مشترك غير مقسوم ؛ ويقال « يَلِكُ شَائِعٌ » || « حَدِيثٌ شَائِعٌ » : ذَائِعٌ || « الشائِعُ أَنْ » : يقال إِنَّ ، يتناقل الناس أَنَّ .  
 الشَّائِعَةُ - ج شَائِعَاتٌ وشَوَائِعٌ [شيع] : مؤنث الشَّائِعِ || الخبر المنتشر غير المؤكَّد ، غير المثبت منه .  
 الشَّائِقُ - ج شَوَقٌ [شوق] : الذي يهيجهُ الحبُّ الى الشيء .  
 الشَّائِكُ - ج شَاكَةٌ [شوك] : ذو الشوك || « أرضٌ أو شجرةٌ شَائِكَةٌ » : كثيرة الشوك || « شَائِكُ السلاح » : ذو شوكةٍ وحدةٍ في سلاحِهِ .  
 شَاعَمَ - مُشَاعَمَةٌ [شأم] به : أخذ به ذات الشمال ||

شَادَ - بِر شَيْدًا [شيد] البناء : رفعه || و - الحائط :  
 طلاه بالشيد || و - جلدته بالطيب : دلكه || و -  
 الرجل : هلك || و - شيدًا الإبل : دعاها .  
 شَادَ - مُشَادَةٌ [شد] هُ في الأمر : غالبه وقاواه .  
 الشَّادِخ - فا || الصغير إذا كان رطبًا رخصًا || « غلامٌ  
 شادخ » : شابٌّ || « أمرٌ شادخ » : مائل عن القصد .  
 الشَّادِخَة - مؤنث الشَّادِخ .

الشَّادِن - فا || ولد الظبية إذا أُطلق .  
 الشَّادِي - ج شُدَاة وشَادُون [شدو] : المغني || الذي  
 أخذ طرفًا من العلم .

الشَّاذُّ - ج شُدَاذ وشَوَاذ [شدذ] : المخالف الأصول ||  
 المنفرد || و - عند أهل العربية : ما خالف القياس  
 أي ما فارق ما عليه بقية بابه وانفرد عنه إلى غيره ||  
 « شاذُّ الأَطْوَارِ أو الطِّبَاعِ » : غريبها .

الشَّاذِب - فا || المنحني عن وطنه .  
 الشَّاذَّة - ج شَوَاذ [شدذ] : مؤنث الشَّاذُّ .  
 شَارَ - سُ شَوْرًا وشِيَارًا وشِيَارَةً ومَشَارَةً [شور]  
 العسل : استخرجه واجتناه || و - شَوْرًا عليه بأن يفعل  
 كذا عند العامة : أعطاه مشورة .  
 شَارَ - مُشَارَةٌ [ش] هُ : خاصمه .

شَارَى - مُشَارَةٌ وشَرَاءٌ [شري] الرجل : باعه || جادله  
 ولاجه .

شَارَبَ - مُشَارَبَةٌ وشَرَابًا هُ : شرب معه .  
 الشَّارِب - فا ، ج شَرِبٌ || « شاربُ الرجلِ » : ما  
 ينبت من الشعر على شفته العليا ، ويُثنى باعتبار أن  
 شعر كلِّ جانب من الشفة شارب ، فيقال « شاربيا  
 الرجلِ » ، ويُجمع باعتبار أطرافه وأجزائه ، فيقال  
 « شوارِبُ الرجلِ » .

الشَّارِبَة - ج شَارِبَاتٍ وشَوَارِبٍ : مؤنث الشَّارِبِ ||  
 مجاري الماء في العنق || « الشَّوَارِبِ » (ع ١) : عروق  
 في الخلق .

الشَّارَة - [شور] : الهيئة || المخبَّر والمنظر || العلامة ||  
 الحُسْنُ والجَمَالُ || اللباس والزينة || متاع البيت المستحسن .  
 الشَّارِح - ج شَرَّاح : المُفَسِّر ، المُعَلِّق على مَتْنٍ  
 كتاب .

الشَّارِد - ج شَرَدَ : فا || « شارِدُ الفكرِ » : غافل .  
 الشَّارِدَة - ج شَوَارِدٍ وشَرْدٍ : مؤنث الشَّارِدِ || « لا تفوته

شَاتِي - مُشَاتَاةٌ وشِيَتَاءٌ [شتو] الرجل : عامله شيتاء أو  
 على الشيتاء .

شَاتَمَ - مُشَاتَمَةٌ [شتم] هُ : سابه .  
 الشَّاتِي - [شتو] : ذو الشيتاء . يقال « يومٌ شاتٍ وعداءٌ  
 شاتية » .

شَاجَّ - مُشَاجَّةٌ وشِجَاجًا [شيج] القوم : شجَّ بعضهم  
 بعضًا .

الشَّاجِب - الحزين || الهداء المِكثَارُ || و - من الغربان :  
 الشديد النعيق .

شَاجَرَ - شِجَارًا ومُشَاجِرَةً [شجر] هُ : نازعه وخاصمه ||  
 و - ت الماشية : فني العشب والبقل فصارت إلى الشجر  
 ترعاه || و - الماشية : رعاها .

شَاجَعَ - مُشَاجَعَةٌ [شجع] هُ : غالبه في الشجاعة .  
 الشَّاجِن - الحزين .

الشَّاجِنَة - ج شَوَاجِنٍ : مؤنث الشَّاجِنِ || الطريق في  
 الوادي || أَعْلَى الوادي .

شَاحَّ - مُشَاحَّةٌ [شع] بالشئ على فلانٍ : ضمنَّ به  
 عليه || و - هُ : ماحكه وأعنته .

الشَّاحِب - فا || المهزول أو المتغير اللون ؛ ويقال « شاحِبُ  
 اللونِ » كما يقال « شاحِبُ الجسمِ » أي مُتغيِّره .

الشَّاحِج - (ح) : الحمار الوحشي .  
 شَاحَدَ - مُشَاحَدَةٌ [شحد] هُ : ضاهاهُ في شحد السيف  
 ونحوه || راسلَّهُ .

الشَّاحِط - فا || « منزلٌ شاحِطٌ » : بعيد .

الشَّاحِم - بَائِعُ الشَّحْمِ .  
 شَاحَنَ - مُشَاحَنَةٌ [شحن] هُ : باغضه .

الشَّاحِن - فا || « مركبٌ شاحِنٌ » : مشحون .  
 الشَّاحِنَة - ج شَاحِنَاتٍ : مؤنث الشَّاحِنِ || و - من

قطار سكة الحديد : عربة تديره تُشحن بالبضائع ||  
 و - من القطار الكهربائي : عربة كبيرة ذات مقاعد

يقعد فيها الركاب ، ويقال لها أيضًا « حافلة » لا احتفال  
 الركاب فيها أي احتشادهم .

الشَّاحِوطة - (ب) : آلة ذابت أسنان نوح . . . . .  
 و - عند العامة : نَفْسٌ بحيث من . . . . . يحدث

للمحتضر عند النزاع .  
 شَاحَّ - بِر شَيْخًا وشَيْوُخَةً وشَيْوُخَةً وشَيْوُخَةً  
 وشَيْخُوخِيَّةٌ [شيخ] : صار شَيْخًا .

شَارِدَةٌ ولا وَاِرِدَةٌ : لا يفوته شيء .  
 شَارَسَ - مُشَارَسَةٌ وشَرَّاسًا [شرس] هُ : عامله مُعاملَةٌ غليظة .  
 شَارَطَ - مُشَارِطَةٌ [شرط] هُ : شرط كلُّ منهما على صاحبه || عاهده في المعاملة على أمر يلتزمه .  
 الشَّارِع - ج شَارِعُونَ : من يسنّ القوانين || و - ج شُرْعٌ وشُرُوعٌ وشَوَارِعٌ : فا || «رِمَاحُ شَوَارِعٍ» : مُسَدَّدَةٌ || و - ج شَوَارِعٌ : الطريق النافذ الذي يسلكه جميع الناس || «شارِعٌ رئيسيٌّ» : أحد الشوارع الكبرى || «بيتُ شارِعٍ» : قريب من الطريق .  
 الشَّارِعَةُ - مؤنثُ الشَّارِعِ || «رِمَاحُ شَارِعَةٍ» : مُسَدَّدَةٌ .  
 شَارَفَ - مُشَارَفَةٌ [شرف] هُ : قاربهُ ودنا منه || فاخره في الشرف || و - المكان : علاه || و - الشيء : اطلع عليه من فوق .  
 الشَّارِف - ج شُرُفٌ وشُرُوفٌ وشُرُوفٌ : فا || مَنْ سيبصر شريفًا عن قريب || و - من النوق : المُسِنَّةُ الهرمة || «سَهْمٌ شَارِفٌ» : قديم عتيق || «دَنُّ شَارِفٍ» : قديم الخمر .  
 الشَّارِفَةُ - ج شَارِفَاتٌ وشَوَارِفٌ : مؤنثُ الشَّارِفِ || الناقة المُسِنَّةُ الهرمة .  
 الشَّارِق - ج شُرُقٌ : فا || الشمس حين تشرق || الجانب الشرقي من الجبل وغيره وهو خلاف غاربه .  
 شَارَكَ - مُشَارَكَةٌ [شرك] هُ : وقعت بينهما شركة || و - هُ في الأمر : أسهم معه فيه || «شَارَكُهُ رَأْيَهُ» : رأى رأيه .  
 الشَّارُوقُ - الصَّارُوجُ وهو التُّورَةُ وأخلاقها .  
 الشَّارِي - ج شُرَاةٌ [شري] : فا || قضيب الصاعقة .  
 الشَّارِب - ج شُرْبٌ وشَوَارِبٌ : الخشِن || الضامير اليابس .  
 شَاسَ - شَوَسًا [شوس] : نظر بمؤخر عينه تكبيرًا أو تغيظًا || صغر عينه وضمَّ أجهانه للنظر || كان شديدًا جريئًا في القتال .  
 الشَّاسِج - البعيد الأطراف .  
 الشَّاش - [شوش] : نسيج من القطن رقيق || ملاءة من الحرير يُعَمَّمُ بها (عبرانية) .  
 الشَّاشَةُ - [شوش] : «الشَّاشَةُ البَيْضَاءُ» : هي الستار الذي ترسل عليه الصور المشبَّعة من الآلة السينمائية .

الشَّاشِيَّةُ - طربوش من جوخ أحمر له شَرَاية صغيرة .  
 شَاطَ - شُوْطًا [شوط] به الغضبُ : اشتعل || و - شُوَيْطًا الطعامُ عند العامَّةُ : احترق ما في أسفل القِدر منه لشدة النار أو لطول مكثه فيها .  
 شَاطَ - شَيْطًا وشَيْطَانَةٌ وشَيْطُونَةٌ [شيط] الشيءُ : احترق || و - تَو القِدرُ : لصق بأسفلها شيءٌ احترق من المطبوخ فيها || و - الزيتُ : خترحتي كاد يحترق || و - فلانٌ : هلك || و - تَو الدبيحةُ : توزع القوم لحملها كَلَّةً || و - دَمُهُ : ذهب وبطل || و - فلانٌ الدماءُ : خلطها كأنه سفك دم القاتل فوق دم المقتول || و - في الأمر : عَجَل .  
 شَاطَ - مُشَاطَةٌ [شط] هُ : غالبه في الإشطاط وتجاوز الحدود .  
 الشَّاطَ - فا || «رَجُلٌ شَاطٌ» : حسن القوام || بين الشَّاطِطَةِ أي بعيد ما بين الطرفين .  
 شَاطًا - مُشَاطَةٌ [شط] هُ : مشى كلُّ منهما على شاطئ الشَّاطِطِ - ج شَوَاطِطٌ وشُطَّانٌ من النهر : جانبه . تقول «شَاطِطِي الأودية» ولا تجمع || و - من البحر : ساحله .  
 الشَّاطِط - «ثوبٌ شاطِطٌ» : مفرط في الطول (عامية) .  
 شَاطَرَ - مُشَاطَرَةٌ [شطر] هُ مَالُهُ : قاسمه إِيَّاهُ مناصفةً || و هُ رَأْيُهُ : رأى رأيه || «شَاطَرُهُ فرحه» : سرُّ لفرحه || و - فلانًا : كانت داره تُتَّصِلُ بداره .  
 الشَّاطِر - ج شُطَّارٌ : فا || المتَّصِفُ بالدهاء والحباثة || «الإبنُ الشاطِرُ» : هو الذي عصى أباه وعاش في الخلاعة بعيدًا عنه ، ثم عاد إليه تائبًا || و - عند العامَّةُ : النبيه الماضي في أموره .  
 الشَّاطِن - فا || الرَجُلُ الخبيثُ || البعيد عن الحق .  
 الشَّاطُونَةُ - خشبة طويلة كالعمود (عامية) .  
 شَاطَ - شُوْطًا [شوط] بفلانٍ : شتمه وسأبه || و - به الغضبُ : اشتعل .  
 شَاعَ - شَيْعًا وشُيُوعًا ومَشَاعًا وشَيْعَانًا وشَيْعُوعَةً [شيع] الخبِرُ : ذاع وفشا || و - شَيْعًا بالخبير : أذاعه || و - فيه الشيبُ : استطار || و - الإِنَاءُ : ملأه || و - شَيْعًا هُ : تبعه وراققه .  
 الشَّاع - [شيع] : حديثٌ شاعٌ ، على حذف العين كجرفِ هارٍ : ذائع || «سَهْمٌ شَاعٌ» : مشترك غير مقسوم .

شَارِدَةٌ ولا وَاِرِدَةٌ : لا يفوته شيء .  
 شَارَسَ - مُشَارَسَةٌ وشَرَّاسًا [شرس] هُ : عامله مُعاملَةٌ غليظة .  
 شَارَطَ - مُشَارِطَةٌ [شرط] هُ : شرط كلُّ منهما على صاحبه || عاهده في المعاملة على أمر يلتزمه .  
 الشَّارِع - ج شَارِعُونَ : من يسنّ القوانين || و - ج شُرْعٌ وشُرُوعٌ وشَوَارِعٌ : فا || «رِمَاحُ شَوَارِعٍ» : مُسَدَّدَةٌ || و - ج شَوَارِعٌ : الطريق النافذ الذي يسلكه جميع الناس || «شارِعٌ رئيسيٌّ» : أحد الشوارع الكبرى || «بيتُ شارِعٍ» : قريب من الطريق .  
 الشَّارِعَةُ - مؤنثُ الشَّارِعِ || «رِمَاحُ شَارِعَةٍ» : مُسَدَّدَةٌ .  
 شَارَفَ - مُشَارَفَةٌ [شرف] هُ : قاربهُ ودنا منه || فاخره في الشرف || و - المكان : علاه || و - الشيء : اطلع عليه من فوق .  
 الشَّارِف - ج شُرُفٌ وشُرُوفٌ وشُرُوفٌ : فا || مَنْ سيبصر شريفًا عن قريب || و - من النوق : المُسِنَّةُ الهرمة || «سَهْمٌ شَارِفٌ» : قديم عتيق || «دَنُّ شَارِفٍ» : قديم الخمر .  
 الشَّارِفَةُ - ج شَارِفَاتٌ وشَوَارِفٌ : مؤنثُ الشَّارِفِ || الناقة المُسِنَّةُ الهرمة .  
 الشَّارِق - ج شُرُقٌ : فا || الشمس حين تشرق || الجانب الشرقي من الجبل وغيره وهو خلاف غاربه .  
 شَارَكَ - مُشَارَكَةٌ [شرك] هُ : وقعت بينهما شركة || و - هُ في الأمر : أسهم معه فيه || «شَارَكُهُ رَأْيَهُ» : رأى رأيه .  
 الشَّارُوقُ - الصَّارُوجُ وهو التُّورَةُ وأخلاقها .  
 الشَّارِي - ج شُرَاةٌ [شري] : فا || قضيب الصاعقة .  
 الشَّارِب - ج شُرْبٌ وشَوَارِبٌ : الخشِن || الضامير اليابس .  
 شَاسَ - شَوَسًا [شوس] : نظر بمؤخر عينه تكبيرًا أو تغيظًا || صغر عينه وضمَّ أجهانه للنظر || كان شديدًا جريئًا في القتال .  
 الشَّاسِج - البعيد الأطراف .  
 الشَّاش - [شوش] : نسيج من القطن رقيق || ملاءة من الحرير يُعَمَّمُ بها (عبرانية) .  
 الشَّاشَةُ - [شوش] : «الشَّاشَةُ البَيْضَاءُ» : هي الستار الذي ترسل عليه الصور المشبَّعة من الآلة السينمائية .

أصابه بها || و - تهُ الشوكة : دخلت في جسمه ||  
 و - الشوك : وقع فيه || و - شاكئة وشيكة : وقع  
 في الشوك .  
 الشاك - [شك] في الأمر : المترقب فيه || شاك  
 السلاح : اللابس سلاحاً تاماً .  
 شاكى - مُشاكاة [شكوا] ه : شكاه || أخبر عن  
 مكروه أصابه .  
 الشاكئة - ج شواك [شكئ] : مؤنث الشاك || و -  
 (طب) : ودم في الخلق .  
 شاكرا - مُشاكرة [شكرا] ه : أراه أنه شاكرا له || و - ه  
 الحديث : فاتحه إياه .  
 الشاكير - ج شاكرون وشكرا : من أثنى على المعروف .  
 الشاكيري - ج شاكيريّة : الأجير والمستخدم (فارسية) .  
 الشاكيريّة - أجرة الشاكيري || و - عند العامة : نوع  
 من السكاكين أعقف الرأس || و - عند العامة أيضاً  
 (ط) : طعام من اللحم المطبوخ باللبن .  
 شاكس - مُشاكسة [شكس] ه : خالفه وعاسره .  
 شاكل - مُشاكلة [شكل] ه : مائله || واقفه .  
 الشاكيل - الشبه ، يقال فيه شاكيل من أبيه .  
 الشاكيلة - ج شواكيل : مؤنث الشاكيل ، يقال «على  
 شاكيلتي» أي شبيه به || الشكل || المحاصرة || الناحية  
 والجانب كشاكلة الطريق || النية || الطريقة والمذهب ||  
 الحاجة .  
 الشاكوش - [شكش] : المطرقة (عامية) .  
 الشاكي - [شكوا] : الذي يشتكي || من يمرض أقل  
 مرض وأهونه || «رجل شاكي السلاح» : ذو حدة  
 وشوك في سلاحه (مقلوب شاك) .  
 شال - شولا وشولانا [شول] الذئب وغيره : ارتفع ||  
 و - الميزان : ارتفعت إحدى كفتيه على الأخرى ||  
 و - ت القربة أو الزق : ارتفعت قوائمها عند الملء  
 أو النفخ || و - الشيء وبالشيء : رفعه .  
 شال - شيل [شيل] الشيء : رفعه وانتزعه من مكانه ||  
 و - دود القز : رباه .  
 الشال - ج شيلان وشالات [شول] : رداء يُرفع على  
 الأكتاف ، والشالة أخص منه (فارسية) .  
 الشالوج - عود طويل (عامية) .  
 الشالوف - عند العامة : الماء المنحدر من مكان شاهق ||

الشاعيان - المنكبان لتباعدهما .  
 الشاعة - [شيع] : الأخبار المنشورة .  
 شاعر - مُشاعرة [شعر] ه : غالبه في الشعر .  
 الشاعر - ج شعراء : فا || قائل الشعر .  
 الشاعيرة - ج شواير وشاعيرات : مؤنث الشاعر .  
 الشاعيريّة - الموهبة الشعرية ، القريحة .  
 شاعب - مُشاعبة [شغب] ه : شاره وأكثر الشعب  
 معه .  
 الشاخر - الفارغ ، الخالي ؛ يقال «منصب شاخر»  
 أي لا يشغله أحد .  
 الشاغرة - مؤنث الشاخر || و - من الأراضي : التي  
 لم يبق فيها من يحميها ويضبطها .  
 الشاغل - فا || «شغل شاغل» : يُلهي صاحبه عما  
 عداه ؛ يقال ذلك في المبالغة .  
 الشاهور - شلال الماء (آرامية) || قناة من الخشب  
 ينحدر فيها الماء الى الطاحون (عامية) .  
 شاف - شوقا [شوف] ه : صقله وجلاه || و -  
 الجمّل بالقطران : طلاه || و - ه عند العامة : نظره .  
 شافه - شفاهاً ومشافهه [شفه] ه : خاطبه فاه الى  
 فيه || و - الشيء : داناه .  
 الشافي - [شفي] : فا || و - من الأدوية ونحوها :  
 الناجع || «الجواب الشافي» : القاطع يُكتمى به عن  
 المراجعة .  
 شاق - شوقاً وشوقاً [شوق] ه الحب اليه : هاجه .  
 شاق - شيقاً [شيق] ه اليه : مدّه اليه وأوقفه ؛ يقال  
 «شاق الطنب الى الوند» : أي أوقفه به .  
 شاق - شقاقاً ومُشاققة [شق] ه : خالفه وعاداه .  
 الشاق - [شق] : المتعب .  
 شاقى - مُشاقاة [شقوا] فلاناً : غالبه في الشقاء || و - ه  
 على كذا : صابره || و - ه في الحرب ونحوها : عاجله ||  
 و - ه عند العامة : أخذه بيده ورمى به في الهواء  
 ثم تناوله عند هبوطه ورمى به أيضاً مرّات .  
 الشاقوف - (ب) : مطرقة كبيرة من الحديد ، وفصيحه  
 الملتطاس أو الملتطس (آرامية) .  
 الشاقول - ميزان البتّين والفلكتين (عبرانية) .  
 شاك - شوكاً [شوك] : ظهرت شوكتة وحِدته ||  
 و - ه : أدخل شوكة في جسمه || و - ه بالشوكة :



المكان نفسه .

شام - شامًا [شم] : ظهرت في جلده شامة ||  
و- البرق : نظر إليه أين يتجه وأين يمطر || و- شيمًا  
وشيومًا الرجل : حقق الحملة في الحرب || و- الشيء :  
خمنه وقدره || و- في الشيء : دخل || و- الشيء  
في الشيء : خيأه فيه .

شام - شامة [شم] الرجلان : شم أحدهما الآخر .  
الشاميت - ج شمات : فا || من فرح ببلية الآخرين .  
الشامة - ج شام وشامات [شم] : الخال أي بثرة سوداء  
في البدن حولها شعر || أثر أسود في الأرض || نكتة  
العمر وهي الكآف الذي فيه || و- (ح) : الناقة  
السوداء .

الشامة - [شم] : حاسة الشم .

الشامنة - ج شواميت : مؤنث الشاميت || قائمة  
الداية .

الشامخ - ج شمخ : فا || الجبل العالي || « رجل  
شامخ » : كثير الشموخ || « شامخ الأنف » : متكبر  
متعجرف || « نسب شامخ » : شريف .

الشاميخة - ج شوامخ وشامخات : مؤنث الشامخ .  
الشامير - فا || « ناقة أو شاة شامير » : انضم ضرعها  
الى بطنها .

الشاميرة - ج شوامير : « ناقة أو شاة شاميرة » : شامير  
« لينة شاميرة » : لازقة بأصول الأسنان .

الشاميس - ج شواميس من الرجال : الصعب الخلق ||  
و- من الخيل : الذي يمنع ظهره ولا يكاد يستقر ||  
و- من الأيام : ذو الشمس .

الشاميل - فا || العام .

الشامي - [شام] : المنسوب الى الشام .

شان - شونا [شون] الرؤوس : فرج شونونها ليخرج  
منها حشرات تكون على الدماغ .

شان - شينا [شين] ه : ضد زانه || و- سمعته :  
لطمها ، أخط منها .

الشاني - ج شناء [شنا] : المبيغض .

الشانيقة - ج شواني : مؤنث الشاني .

الشائب - الأبيض الأسنان الحسنها || و- من الأيام :  
البارد .

الشائف - فا || المعرض ، يقال « إنه لشائف عتًا

بأنفه » أي مترفع .

الشانية - ج شوان [شني] : ضرب من السفن الكبيرة  
للحرب خاصة ، وندر استعمالها مفردة .

شاة - شوها وشوهة [شوه] الوجه : قبح || و-  
الرجل : حسده || أصابه بالعين || أفرعه .

شاة - شيهة [شيه] ه : أصابه بالعين .

الشاه - الملك (فارسية) .

شاهان شاه - ملك الملوك (فارسية) .

الشاهاني - النسبة الى الشاه .

الشاهب - ما كان لونه الشهبه .

الشاه بتلر - رئيس التجار (فارسية) .

الشاه بلوط (ن) : شجرة الكستنة (فارسية) .

الشاهرج (ن) : نبات سنوي من فصيلة الشاهرجيات ،  
يتألف من أعشاب صغيرة . أوراقه مسننة وأزهاره عنقودية  
الشكل . يكثر في الحدائق وعلى الطرقات . يستعمل  
ورقه ويزره لمعالجة الجرب والحكة .

شاهد - مشاهدة [شهد] ه : عاينه .

الشاهد - فا || الملاك || النجم ، ومنه « صلاة الشاهد »  
أي صلاة المغرب لأنها تقام عند طلوع الشاهد أي  
النجم || اللسان || الإصبع التي تلي الإبهام || و- ج  
شهود وشهد وأشهاد : الذي يخبر بما شهده ، يقال  
« شاهد عيان » || و- ج شواهد : الدليل والإثبات ||  
كلام لمن يوثق بعريبتهم يؤتى به إثباتًا لقاعدة من قواعد  
النحو وغيرها .

الشاهدة - ج شاهدات وشواهد : مؤنث الشاهد ||  
الأرض || حجر يوضع عموديًا على القبر .

شاهر - شهاارًا ومشاهرة [شهر] ه : استأجره بالشهر .

الشاهق - المرتفع ، ج شواهق || « ذو شاهق » :  
شديد الغضب .

الشاهي - [شوه] : صاحب الشاء .

الشاهي - الشاهاني .

الشامية - [شهو] : الشهوة .

الشاهين - ج شواهين وشياهين (ح) : طائر من جنس  
الصقر ، طويل الجناحين || عمود الميزان ، والكلمة ،  
بهذا المعنى ، فارسية .

شاور - مشاورة [شور] ه في الأمر : طلب منه المشورة .

الشاوي - [شوه] : النسبة الى الشاء .

الشَّوْبِيَّة - ج شَوْبَا [شوي]: سهلة منبسطة في سفح جبل (عامية).

الشَّوْبِيش - (اع): رتبة عسكرية توازي رتبة « رقيب » (فارسية).

الشَّوْي - (ن): شجرة من فصيلة الكاميليات، دائمة الخضرة؛ يُراوح طولها بين متر ونصف ومترين. مهدها الأصلي الشرق الأقصى، بين الصين والهند، حيث تُزرع لورقها الذي يحوي مادة منبهة مشهورة تُغلى بالماء وتُشرب، وقد صارت تُعدّ اليوم شراباً عالمياً.

شَايِع - مُشَايِعَة [شيع]: ه: تابعه وأولاه على أمرٍ || و - بهم الدليل: نادى بهم || و - بالأيول: صاح بها ودعاها.

شَاي - يَشُوو شَاوَا [شأو] القوم: سبقهم || و - التراب من البئر: نزعه.

الشَّامِيَّ - [شأم]: الشامي.

الشَّوْبُوب - ج شَايِب [شأب]: الدفعة من المطر || شدة اندفاع كل شيء || شدة حرّ الشمس || حدّ كل شيء || أول ما يظهر من الحُسن.

شَاشَا - شَاشَاة وشَاشَاء [شأشأ] الراعي التّم أو الحمير وبها: زجرها وحثها على المشي بقوله لها «شأشأ» أو «شوشو».

شَيْفَ - شَاَفَا [شأف]: ت أصابعه: تشقّ ما حول أظفارها || و - ت الرّجل: خرجت بها الشأفة || و - شَاَفَا وشَاَفَة فلاناً ولفلان: أبغضه.

شَيْفَا - فرع ودّعير || و - ت الرّجل: خرجت بها الشأفة.

الشَّأَف - «شأف الجرح»: فسادُه.

الشَّأَفَة - القرحة في أسفل القدم || الأصل: يقال «استأصل شأفته»، أي أزاله من أصله || العداوة: يقال «بينهم شأفة»، أي عداوة.

شَاَم - شَاَمَا [شأم] القوم وعليهم: جرّ عليهم الشوم.

شُوم - شَاَمَة [شأم] عليهم: صار شوماً عليهم.

شُوم - عليهم: شوم.

شَاَم - كَشِيَمَا [شأم] القوم: سبّهم إلى الشام || و - ه في اصطلاح العامة: قام بحقّ اعتبارو.

الشُّوم - [شأم]: ضدّ اليمن والفأل والبركة.

الشَّام - [شأم]: الشام.

الشُّومِي - [شأم]: مؤنث الأَشَام || ضدّ اليمنى.

الشَّامَة - [شأم]: ضدّ اليمنة.

الشُّومَة - ج شِيَم [شأم]: الخلق والطبيعة || العادة || و - عند العامة: الشهامة وعزة النفس؛ فيقولون مثلاً «فلان صاحب شُومَة أو بلا شُومَة».

شَان - شَانَا [شأن]: صار له شأن.

الشَّان - ج شُون وشِيَان وشِيِين: الحاجة || الأمر أو الحال عموماً؛ يقال «ما شأنك» أي ما حالك أو أمرُك || «هذا شأنه دائماً»: هذه حاله دائماً || «تركه وشأنه»: تركه يفعل كما يريد || لم يُعِرّه الانتباه || «شأنه في ذلك شأن...»: «إنه»، من هذا القبيل، مثل... || «من شأنه كذا أو أن يفعل كذا»: من طبيعته وخلفته || وتأتي كلمة الشان بمعنى الدخّل والعلاقة؛ نقول «ما شأنني في ذلك»، و«له شأن في ذلك»، و«ليس لي شأن في ذلك» || «ليس من شأنه أن»: ليس من خصائصه أن || «بشأن كذا»: في صدق كذا، فيما يتعلق بكذا || «جلّ شأنه»: عظم وزنه؛ عند الكلام عن الله تعالى || «ذو الشأن أو ذات الشأن»: الشخص المسؤول، المختص || «أولو الشأن أو ذو الشأن»: أصحاب القدر والنفوذ || «رفيع الشأن»: سامي المقام || «ذو شأن»: مهم، خطير || و - ج شُون وشُون: عرق من التراب في الجبل ينبت فيه النخل || العرق الذي تجري منه الدموع || و - (ع ا): موصل أو مُلتقى قبائل الرأس || الشُون: انظرها في موضعها.

الشَّو - [شأو]: مص || الأمد؛ يقال «عدا شأوا» أي شوطاً؛ ويقال «بلغ شأوا بعيداً في الرقي» || الغاية؛ يقال «فلان بعيد الشأو» أي عالي الهمة || ما يُخرج من تراب البئر.

الشُّون - [شأن]: جمع الشان || الحوائج || «الشُون الخارجية»: ما له علاقة بالسياسة الخارجية || «وزارة الشُون الاجتماعية»: التي تهتمّ بأحوال المجتمع وقضاياها || «شُون الطلبة»: ما له علاقة بأمورهم وأحوالهم || «الله في خلقه شُون»: أمورٌ عجيبة || «شُون الحمر»: ما دبّ منها في عروق الجسد.

شَبَّ - شَبَّابَا وشَبِيْبَة [شَب] الغلام: صار قتيلاً || و - عن الطوق: كبر وأدرك || و - شَبَّ وشَبُونَا

الشَّوْبِيَّة - ج شَوْبَا [شوي]: سهلة منبسطة في سفح جبل (عامية).

الشَّوْبِيش - (اع): رتبة عسكرية توازي رتبة « رقيب » (فارسية).

الشَّوْي - (ن): شجرة من فصيلة الكاميليات، دائمة الخضرة؛ يُراوح طولها بين متر ونصف ومترين. مهدها الأصلي الشرق الأقصى، بين الصين والهند، حيث تُزرع لورقها الذي يحوي مادة منبهة مشهورة تُغلى بالماء وتُشرب، وقد صارت تُعدّ اليوم شراباً عالمياً.

شَايِع - مُشَايِعَة [شيع]: ه: تابعه وأولاه على أمرٍ || و - بهم الدليل: نادى بهم || و - بالأيول: صاح بها ودعاها.

شَاي - يَشُوو شَاوَا [شأو] القوم: سبقهم || و - التراب من البئر: نزعه.

الشَّامِيَّ - [شأم]: الشامي.

الشَّوْبُوب - ج شَايِب [شأب]: الدفعة من المطر || شدة اندفاع كل شيء || شدة حرّ الشمس || حدّ كل شيء || أول ما يظهر من الحُسن.

شَاشَا - شَاشَاة وشَاشَاء [شأشأ] الراعي التّم أو الحمير وبها: زجرها وحثها على المشي بقوله لها «شأشأ» أو «شوشو».

شَيْفَ - شَاَفَا [شأف]: ت أصابعه: تشقّ ما حول أظفارها || و - ت الرّجل: خرجت بها الشأفة || و - شَاَفَا وشَاَفَة فلاناً ولفلان: أبغضه.

شَيْفَا - فرع ودّعير || و - ت الرّجل: خرجت بها الشأفة.

الشَّأَف - «شأف الجرح»: فسادُه.

الشَّأَفَة - القرحة في أسفل القدم || الأصل: يقال «استأصل شأفته»، أي أزاله من أصله || العداوة: يقال «بينهم شأفة»، أي عداوة.

شَاَم - شَاَمَا [شأم] القوم وعليهم: جرّ عليهم الشوم.

شُوم - شَاَمَة [شأم] عليهم: صار شوماً عليهم.

شُوم - عليهم: شوم.

شَاَم - كَشِيَمَا [شأم] القوم: سبّهم إلى الشام || و - ه في اصطلاح العامة: قام بحقّ اعتبارو.

الشُّوم - [شأم]: ضدّ اليمن والفأل والبركة.

الشَّام - [شأم]: الشام.

الشيء : ارتفع ونما || و - النار : أوقدها || و - ت  
النار : أتقدت || و - الحريق : اندلعت النيران ||  
و - ت نيران الحرب : نشبت الحرب || و - ت  
الحية عند العائمة : وثبت ونشبت || و - شَيْبًا وشَيْبًا  
وشُبُوبًا الفرس : رفع يديه || نشط أو حرن .  
شُبَّ - ت النار : أتقدت .  
الشَّبَّ - [شَبَّ] : الشاب ، ج شباب وشبان وشبيبة ||  
و - (ك) : ملح معدني قابض لونه أبيض ومنه أزرق  
وهو أشبه بالزجاج || « شَبُّ الليل » (ن) : نبات جميل  
من فصيلة الشبَّيات ؛ مهده الأصلي أميركا الاستوائية .  
أزهاره تتفتح قبيل المغيب ويُعيدده .  
شَبَا - شُبُوبًا [شبو] الشيء : علا || و - الفرس :  
قام على رجله || و - النار : أوقدها || و - الرجاء :  
أضاء بعد تغير .  
الشَّبَائِك - الخصومات .  
الشَّبَاب - [شَبَّ] : مصص || الفتاة وهو من سن البلوغ  
الى الثلاثين تقريبًا || أول الشيء ، نحو « شباب النهار » ||  
التشبيب ؛ يقال « قصيدة حسنة الشباب » .  
الشَّبَاب - [شَبَّ] : ما توقد به النار .  
الشَّبَابَة - [شَبَّ] (مو) : نوع من الزمار وتسميها  
العائمة « منجيرة » .  
الشَّبَاة - ج شَبَا وشَبَوَات [شبو] : الفرس التي تقوم  
على رجلها || و - (ح) : العقرب ساعة تولد أو عقرب  
صفراء || إبرة العقرب || حدُّ كلِّ شيء || و - من  
السيف : قدر ما يُقَطع به .  
الشَّبَارِق - [شبرق] : القِطع .  
الشَّبَارِق - [شبرق] : القِطع .  
شَبَّاط - شهر من الأشهر الشمسية بين كانون الثاني  
وأذار ، أيامه ٢٩ في السنة الكبيسة و ٢٨ في سواها  
(سريانية) .  
الشَّبَاعَة - الفضالة بعد الشبع .  
الشَّبَاك - ج شَبَائِك : شبكة الصياد || الصبَّادون  
ذاتهم كأنه جمع شباك كقارئ وقراء || غطاء للإبريق  
ذو فجوات || و - عند العائمة : حبال يشبكها المكاري  
على الحمل الذي يحمله من الفخار ونحوه لئلا يسقط  
منه شيء || النافذة تُنصب فيها أشياء متعارضة من  
حديد أو خشب كأنها شبكة || النافذة مطلقًا .

الشَّبَاك - مَنْ يعمل الشبَّاك .  
الشَّبَام - كلٌّ من خيطين في البرقع تشده المرأة بهما  
الى قفاها || عود يُعرض في فم الجدي لئلا يرضع أمه .  
شَبَبَ - تَشْبِييًا [شَبَّ] : ذَكَرَ أيام الشباب واللهم  
والعزك || و - الشاعر بالفتاة : قال فيها النسيب ووصف  
محاسنها || و - قصيدته : حسنها وزينها بذكر النساء .  
والعادة أن يكون التشبيب في مبتدأ قصائد المدح ثم  
سُمي ابتداء كلِّ أمرٍ تشبييًا وان لم يكن في ذكر الشباب ||  
و - الكتاب : ابتداء به .  
الشَّبْت - (ن) : نبات من فصيلة الخيميات يُشبه  
الشُمرة ؛ وهو من التوابل . ويقال له « رُزُّ الدجاج » .  
الشَّبْت - (ن) : الشَّبْت .  
الشَّبَّة - ج شَبَات وشَوَابٌ وشَبَائِب [شَبَّ] : مؤنث  
الشَّبَّ أي الشاب .  
شَبَّتْ - شَبَّتًا بكذا : تَعَلَّقَ به .  
الشَّبَث - ج أَشْبَاث وشَيْثَان (ح) : العنكبوت || و -  
(ح) : دويبة كثيرة الأرجل من أحناس الأرض .  
الشَّبِث - « رَجُلٌ شَبِثٌ » : طبعه التشبُّث أي التعلق .  
الشَّبِثَة - « رَجُلٌ شَبِثَةٌ » : ملازم لقرينه لا يفارقه .  
شَبَّحَ - شَبَّحًا الجلد : مدّه بين أوتاد || و - الرجل :  
مدّه ليجلده || مدّه كالمصلوب || و - الداعي : مدّه  
يدّه للدعاء || و - فلان : ظهر ومثل || و - الشيء :  
شَفَّه .  
شَبَّحَ - شَبَّاحَة : كان شَبَّحَ أو مَشْبُوحَ الدراعين أي  
طويلهما أو عريضهما .  
شَبَّحَ - تَشْبِيحًا : كَبَّرَ فصار لضعف بصره يرى الشَّبَّحَ  
شَبَّحِينَ || و - الشيء : جعله عريضًا || فَشَّرَه .  
الشَّبَّح - ج شَبُّوح وأشْبَاح : الشَّبَّح .  
الشَّبَّح - ج شَبُّوح وأشْبَاح : الشخص || الباب العالي  
البناء .  
الشَّبَّحَان - الطويل .  
الشَّبَّحَان - خشبتا المنقلة .  
الشَّبَّحَة - المُرَّة من شَبَّح || سلسلة تُقفل بها رجل  
الفرس .  
شَبَّرَ - شَبَّرًا الثوب ونحوه : قاسه بالشَّير || و -  
شَبَّرًا هُ مَالًا : أعطاه إِيَّاه .  
شَبَّرَ - تَشْبِيرًا الشيء : قَدَّرَه || و - فلانًا : عظَّمَه .

الشُّبْر - مص || القَدْ || العمر || الزواج .  
 الشُّبْر - ج أشبار : ما بين طرف الإبهام وطرف الخنصر  
 ممتدتين ؛ يقال « شبراً فشيراً » أي شيئاً فشيئاً || العمر .  
 الشُّبْر - الخبير || العطيّة || الإنجيل || القربان .  
 الشُّبْرَاق - من كلِّ شيء : شدته .  
 الشُّبْرَة - القامة تكون قصيرة وطويلة .  
 الشُّبْرَة - العطيّة .  
 شُبْرَق - شُبْرَقَةٌ [شبرق] هـ : مَرْقَهٌ || و - اللحم : قطعته ||  
 و - البازي الصيد : نهشه ومَرْقَهٌ || و - الشيء عند  
 العامة : أخذ منه جانباً || و - ت الدابة في مشيها :  
 باعدت خطوها || و - الموتى على الجلد عند العامة :  
 سنّها عليه ليجلس حدّها .  
 الشُّبْرِق - ج شُبْرِاق (ح) : ولد الهرة .  
 الشُّبْرَقَة - القطعة من الثوب .  
 شَبِج - شَبِجًا وشَبِجًا من الطعام : تملأ وهو ضدّ جاع .  
 وتقول « شَبِجْتُ من هذا الأمر ورويتُ » إذا كرهته .  
 شَبِج - شَبِجًا عَقْلُهُ : كان وافرًا متينًا .  
 شَبِج - تَشْبِيجًا ت غنمه : قاربت الشبع ولم تشبع ||  
 و - هـ بالكهرباء : شحنه بها .  
 الشَّبِج - الشَّبِج .  
 الشَّبِج - ما يُشْبِج .  
 الشَّبِجَى - مؤنث الشَّبِجَان .  
 الشَّبِجَان - ج شَبِجَان وشَبِجَانِي : ذو الشَّبِج .  
 الشَّبِجَانَة - مؤنث الشَّبِجَان .  
 الشَّبِجَة - قدر ما يُشْبِج مرّة .  
 الشَّبِجَة - الشَّبِجَانَة .  
 شَبِق - شَبِقًا هـ بالعَصَا : ضربه بها (سريانية) .  
 شَبِق - شَبِقًا : اشتدّت شهوته الفاسدة || و - من  
 اللحم : بشم .  
 الشَّبِيق - من اشتدّت شهوته الفاسدة .  
 الشَّبِيقَة - مؤنث الشَّبِيق .  
 شَبِكَ - شَبِكَتِ الأمور : تداخلت واختلطت  
 والتبست || و - الشيء : أنشب بعضه في بعض .  
 تقول « شَبِكَتُ أصابعي بعضها في بعض » أي أدخلت  
 بعضها في بعض || و - هـ عنه : شغله عنه .  
 شَبِكَ - تَشْبِيكًا الشيء : شَبِكَهُ .  
 الشَّبِيكَة - القرابة ؛ يقال « بينهما شَبِيكَة » أي قرابة .

الشَّبِيكَة - ج شَبِكَ وشَبِكَت وشَبِكَت : شَرِكَة الصياد  
 في الماء أو البرّ || الأرض الكثيرة الآبار || الآبار ذاتها  
 إذا كثرت وتقاربت || مجموع طرق المواصلات ،  
 وناقلات الكهرباء وقنوات المياه ... المعدّة لخدمة  
 منطقة واحدة والتابعة لشركة واحدة || « نَصَبَ شَبِيكَةً » :  
 مثلُ يَضْرِبُ في المكيدة وإخفاء الحيلة .  
 الشَّبِيل - ج أشبال وشِبَال وأَشْبِل وشُبُول (ح) : ولد  
 الأسد إذا ادرك الصيد .  
 شَمَم - شَمَمًا الجدي : جعل الشيام في فمه .  
 شَمَم - شَمَمًا الماء : برد .  
 شَمَم - تَشْمِيمًا الجدي : شَبَمَهُ .  
 الشَّم - البرد .  
 الشَّم - البارد من الماء وغيره || الذي يجد البرد مع  
 الجوع || الموت .  
 الشَّم - عود يُعْرَضُ في فم الجدي لئلا يرضع أمّه .  
 الشَّمِيمَة - مؤنث الشَّمِيم .  
 شَبَة - تَشْبِيبًا هـ إياه : مثله به || و - هـ به : مثله به ||  
 و - الشيء : أشكل || و - عليه الأمر : لبسه عليه .  
 شَبَة - عليه الأمر : لبسَ عليه .  
 الشَّبّه - ج أشباه ومَشَابِه : المِثْل || « شِبْهُ المُنْحَرِفِ »  
 (هـ) : شكل رباعي ، له ضلعان متوازيان غير متساويين  
 يقال لهما قاعدتاه || « شِبْهُ المُنْحَرِفِ المتساوي الساقين »  
 (هـ) : هو ما تساوى ضلعا غير المتوازيين || « في شِبْهِ  
 عَزْلَةٍ تامة » : في عزلة تكاد تكون تامة || « شِبْهُ رَسْمِي » :  
 ما ليس له صفة رسمية بالرغم من أنه صادر عن مرجع  
 مختصّ || « شِبْهُ الجزيرة » : انظر الجزيرة .  
 الشَّبّه - المَشَابِهَة || و - ج أشباه ومَشَابِه : المِثْل ||  
 و - ج أشباه : النحاس الأصفر .  
 الشَّبّهَان - النحاس الأصفر .  
 الشَّبّهَان - النحاس الأصفر .  
 الشَّبّهَة - ج شَبّه وشَبّهَات : المِثْل || الالتباس || ما  
 يلتبس فيه الحقّ بالباطل والحلال بالحرّام || « تَحَتَّ  
 الشَّبّهَة » : مرتاب فيه ، يدعو لسوء الظنّ فيه || « ذُو  
 الشَّبّهَاتِ » أو أصحابُ الشَّبّهَاتِ : الأشخاص المريبون ،  
 المُشَبّه فيهم .  
 الشُّبُوب - [شُب] : المُحَسِّن للشيء || الفرس تجوز  
 رجلاه يديه || ما تُوقَدُ به النار .

شَتَانٌ - [شَتَّ] : بالبناء على الفتح ، وقد تُكسر النون : اسم فعل بمعنى بَعَدَ . يقال « شَتَّانَ بينهما » بفتح نون بَيْنَ على نصبه ظرفاً وضمها على رفعه فاعلاً و « شَتَّانَ بينهما وما هما وما زيدٌ وأخوه » أي بَعَدَ ما بينهما .

شَتَّتْ - تَشْتِيَتُ الأشياءَ : شَتَّها ، يقال « شَتَّتَ شَمْلَهُم » . شَتْرٌ - شَتْرًا الشيءَ : قطعهُ || مَرَّقَهُ || و - الرجلَ : جرحه || و - العينَ : قلب جفنها .

شَتْرٌ - شَتْرًا : انقطع || كانت شفته السفلى منشقة || كان جفن عينه منقلباً من أعلى وأسفل ومنشقاً أو كان أسفل جفنه مسترخياً || و - به : سَبَّهُ .

شَتْرٌ - كان جفن عينه منقلباً من أعلى وأسفل ومنشقاً أو كان أسفل جفنه مسترخياً .

شَتْرٌ - تَشْتِيرًا عينُهُ : جعلها شَتْرًا || و - به : تنقَّصَهُ سَبَّهُ وعابه وأسمعهُ القبيح .

الشَّتْر - مص || الانقطاع || انقلاب جفن العين من أعلى وأسفل وقيل انشقاقه || العيب والنقص .

الشَّتْرَاء - مؤنث الأَشْتَر .

الشُّتْرَة - ما بين الإصبعين .

شَتَلٌ - شَتْلًا الشَّتْلَ : قلعه ليغرسه في مكانٍ آخر (سريانية) .

شَتَلٌ - تَشْتِيلًا الشَّتْلَ : شَتَلَهُ (سريانية) .

الشَّتْل - (ز) : ما قُلِعَ من النبات ليغرس في مكانٍ آخر كالخضر وغيرها .

الشَّتْلَة - واحدة الشَّتْل .

شَتَمٌ - شَتْمًا ومَشْتَمَةٌ ومَشْتَمَةٌ ومَشْتَمَةٌ وشَتَامًا هـ : سَبَّهُ || و - شَتْمًا هـ : غلبه في الشَّتْم .

شَتْمٌ - شَتَامَةٌ : كان كربه الوجه .

شَتْمٌ - تَشْتِيمًا هـ : بالغ في شتمه .

الشَّتوت - [شَتَّ] : «أناسٌ شَتوت» : ليسوا من قبيلة واحدة .

الشَّتوة = [شَتَو] : الشَّتَاء || «صاحبُ الشَّتوة» : الذي يُفَرِّع إليه فيها .

الشَّتوي - النسبة إلى الشَّتَاء .

الشَّتوي - النسبة إلى الشَّتَاء || مطر الشَّتَاء .

شُتِي - [شَتَو] القومُ : دخلوا في الشَّتَاء || أجذبوا في الشَّتَاء .

الشُّبُور - ج شُبَّابِير وشُبُّورات : البوق أو النغير (عبرانية) .

الشُّبُوط - ج شُبَّابِيط (ح) : الشُّبُوط .

الشُّبُوط - ج شُبَّابِيط (ح) : سمك نهري صغير الرأس عريض الوسط .

الشُّبُوط - مكنسة من العيدان الدقيقة (عامية) || و - ج شُبَّابِيط (ح) : الشُّبُوط .

الشُّبِيَّة - [شَبَّ] : مص .

الشُّبِيح - ج شُبَّح : الكثير ؛ يقال «نوبٌ شُبَّحُ الغزْلِ» أي كثيره ؛ و «رجلٌ شُبَّحُ العقلِ» أي وافر متينه .

الشُّبِين - ج شُبَّابِين : مَنْ يقوم بخدمة العريس في رتبة سرِّ الزيجة (سريانية) .

الشُّبِيَّة - المرأة التي تقوم بخدمة العروس في رتبة سرِّ الزيجة (سريانية) .

الشُّبِيه - ج شُبَّاه : المَيْبِل .

شَتَّ - شَتًّا وشَتَاتًا وشَتِيَّتًا [شَتَّ] : تفرَّق || و - الأشياءَ : فرَّقها .

الشَّتَّ - مص || التفرُّق || و - ج أَشْتَات : المتشكَّت والمتفرِّق ، وهو وصفٌ بالمصدر ؛ يقال «جاؤوا أَشْتَاتًا» أي متفرِّقين ، والنصب على الحالية .

شَتَا - شَتًّا [شَتَو] الشَّتَاء : برد || و - القومُ : دخلوا في الشَّتَاء || أجذبوا في الشَّتَاء || و - بالبلد : أقام به شتاءً || و - المكانَ : أقام به في الشَّتَاء .

الشَّتَا - القحط .

شَتَّى - تَشْتِيَّةً بالبلد : أقام به شتاءً || و - هـ : كَفَاهُ لشتائه || و - ت الدنيا في اصطلاح العامة : أمطرت .

شَتَّى - [شَتَّ] : جَمَعَ شَتِيَّت || «أشباهُ شَتَّى» : مختلفة || «أناسٌ شَتَّى» : ليسوا من قبيلة واحدة .

الشَّتَاء - [شَتَو] : مص || و - ج أَشْتِيَّة وشَتِيَّ : أحد فصول السنة الأربعة وهو من ٢١ كانون الأول إلى ٢١ آذار || القحط || «فاكهةُ الشَّتَاء» : النار || والعامة تستعمل الشَّتَاء بمعنى المطر .

الشَّتَات - ج أَشْتَات [شَتَّ] : المتشكَّت والمتفرِّق ، يقال «جاؤوا شَتَاتَ شَتَات» أي متفرِّقين ، والنصب على الحالية .

الشَّتَام - الكثير الشَّتْم .

الشَّتامة - شدة الخلق مع قبح الوجه .

الشَّتامة - الشَّتَام .

يقال « إنك لتشجيني عن حاجتي » أي تشغلي عنها ||  
أَحْزَنَهُ || أَهْلَكَهُ || و - القَيْنَةُ بِشَجَابٍ : سَدَّهَا بِسِدَادٍ ||  
و - الشَّيْءُ : اسْتَنْكَرَهُ ، لَمْ يُوَافِقْ عَلَيْهِ || و - شَجِيئًا  
الْقِرَابُ : نَعَقَ بِالْيَتِيمِ .

شَجِبَ - شَجِبًا : حَزَنَ || هَلَكَ وَمَاتَ || و -  
الشَّيْءُ : ذَهَبَ .

الشَّجَبُ - مَصَّ || و - ج شُجُوبٌ وَأَشْجَابٌ : الْحَاجَةُ  
وَالْهَمُّ || الْعَتَتْ بِصِيبِ الْإِنْسَانِ مِنْ مَرَضٍ أَوْ قِتَالٍ ||  
عَمُودٌ مِنْ عُمُدِ الْبَيْتِ .

الشَّجُبُ - نَحْشَبَاتٌ مُوثِقَةٌ تَوْضَعُ عَلَيْهَا الثِّيَابُ وَتُنَشَّرُ .  
الشَّجْبُ - الْحَزِينُ .

الشَّجَّةُ - ج شِجَاجٌ [شَجَجَ] : الْجِرَاحَةُ وَهِيَ فِي الرَّأْسِ  
خَاصَّةً .

شَجَّجَ - تَشَجَّجًا هُ : مِبَالَغَةٌ شَجَّةٌ || و - عَلَى الْأَمْرِ :  
صَتَمَ عَلَيْهِ .

الشَّجَجُ - مَصَّ || أَثْرُ الشَّجَّةِ فِي الْجَبِينِ .  
شَجَّرَ - شَجْرًا الشَّجْرَةَ : أَخَذَ بَعْضَهَا || و - النَّبَاتُ :

رَفَعَ مَا تَدَلَّى مِنْ أَغْصَانِهِ || و - الشَّيْءُ : رَبَطَهُ ||  
و - الْبَيْتُ : عَمِدَهُ بِعَمُودٍ || و - الرَّجُلُ بِالرَّمْحِ :

طَعَنَهُ || و - فَلَانًا : نَحَاهُ وَمَنَعَهُ || و - الدَّابَّةُ : ضَرَبَ  
لِجَانِبِهَا لِيَكْفُفَهَا حَتَّى فَتَحَتْ فَاها || و - قَمَهُ : فَتَحَهُ

بَعُودًا || و - شَجْرًا وَشَجُورًا بَيْنَهُمْ أَمْرٌ : تَنَازَعُوا فِيهِ .  
وَيُقَالُ « شَجَّرَ مَا بَيْنَهُمْ » أَي تَنَازَعُوا .

شَجَّرَ - شَجْرًا الرَّجُلُ : كَثُرَ جَمْعُهُ .  
شَجَّرَ - تَشَجِيرًا النَّبَاتُ : صَارَ شَجْرًا || و - الْمَكَانُ :

زَرَعَهُ شَجْرًا || و - النَّخْلُ : وَضَعَ عَذْوَقَهُ عَلَى الْجَرِيدِ  
لئَلَّا تَنْكَسِرَ .

الشَّجْرُ - مَصَّ || و - ج أَشْجَارٌ وَشُجُورٌ وَشِجَارٌ : مَا  
بَيْنَ اللَّحْيَيْنِ أَوْ الذَّنَنِ || مَخْرَجُ الْفَمِ أَوْ مَا انْفَتَحَ مِنْ

مَنْطِقِ الْفَمِ || الْأَمْرُ الْمُخْتَلَفُ فِيهِ .  
الشَّجْرُ - ج أَشْجَارٌ وَشَجْرَاءُ : مَا قَامَ عَلَى سَاقٍ مِنْ

نَبَاتِ الْأَرْضِ || نَبَاتٌ خَشِيبٌ عَالٍ يُؤَلَّفُ اجْتِمَاعَهُ  
غَايَةً أَوْ حَرَجَةً .

الشَّجْرُ - « مَكَانٌ شَجْرٌ » : ذُو شَجَرٍ أَوْ كَثِيرِ الشَّجَرِ .  
الشَّجْرُ - لُغَةٌ فِي الشَّجَرِ .

الشَّجْرَاءُ - الشَّجَرُ الْمَلْتَفُ كَالْأَجْمَةِ || الْأَرْضُ الْمَلْتَفَةُ  
الشَّجْرَ وَيُقَابِلُهَا الْمَرْدَاءُ أَي الَّتِي لَا شَجَرَ فِيهَا .

الشَّيْءُ - [شَتَا] : مَطَرُ الشَّتَاءِ .

الشَّيْءُ - [شَتَا] : مَصَّ || و - ج شَيْءٌ : الْمَفْرَقُ  
وَالْمُسْتَكْتَبُ ( كَرِيضٌ وَمَرَضِيٌّ ) || « نَغَرُ شَيْئًا » : أَفْلَجَ ||  
« شَيْءٌ » : انظُرْهَا فِي مَوْضِعِهَا .

الشَّيْرُ - السَّيِّئُ الْخُلُقُ || الْكَثِيرُ الْعِيُوبِ وَالشَّرِّ .  
الشَّيْمُ - الْكَرِيهُ الْوَجْهَ .

الشَّيْمَةُ ج شَتَائِمٌ : الْأَسْمَاءُ مِنَ الشَّمِّ .

الشُّتُ - ج شِثَاثٌ : جُوزُ الْبَرِّ || و - ( ح ) : النَّحْلُ  
الْعَسَّالُ || مَا تَكَسَّرَ مِنْ رَأْسِ الْجَبَلِ فَبَقِيَ كَهَيْئَةِ الشُّرْفَةِ .  
الشُّتَّةُ - [شُتَّ] : وَاحِدَةُ الشُّتِّ .

شَجَّ - شَجًّا [شَجَجَ] الرَّأْسَ : جَرَحَهُ || كَسَرَهُ || و -  
الْمَغَازَةَ : قَطَعَهَا || و - الشَّرَابَ بِالْمَاءِ : مَزَجَهُ || و -  
الْمَرْكَبُ الْبَحْرَ : شَقَّهُ || و - شَجَبًا : كَانَ فِي رَأْسِهِ  
شَجَّةٌ أَوْ أَثْرُ شَجَّةٍ .

شَجَا - شَجْوًا [شَجَوُ] الرَّجُلَ : أَحْزَنَهُ || أَطْرَبَهُ ||  
هَجَبَهُ || أَغْصَمَهُ .

الشَّجَا - الْهَمُّ وَالْحَزَنُ || مَا اعْتَرَضَ فِي الْخُلُقِ مِنْ عَظْمٍ  
وَنَحْوِهِ .

الشَّجَابُ - ج شُجُبٌ : السَّدَادُ الَّذِي تُسَدُّ بِهِ الْقَيْنَةُ  
وَنَحْوُهَا || نَحْشَبَاتٌ مُوثِقَةٌ تَوْضَعُ عَلَيْهَا الثِّيَابُ وَتُنَشَّرُ .  
الشَّجَاجُ - [شَجَجَ] : الشَّدِيدُ الشَّجَّ .

الشَّجَارُ - مَرْكَبٌ أَصْفَرٌ مِنَ الْهُودِجِ مَكشُوفُ الرَّأْسِ .  
الشَّجَارُ - مَصَّ || و - ج شُجْرٌ : خَشْبَةٌ تَوْضَعُ خَلْفَ

الْبَابِ || خَشْبَةُ الْبَيْتِ || عَوْدٌ يُجْعَلُ فِي فَمِ الْجَدِيِّ لئَلَّا  
يَرْضَعُ || سَمَةٌ لِلْإِبِلِ || الشَّجَارُ .

الشَّجَارُ - ج شَجَارُونَ : الْعَالِمُ الَّذِي يَبْحَثُ عَنِ  
أَحْوَالِ الشَّجَرِ .

الشَّجَاعُ - ج شُجْعَانٌ وَشِجْعَانٌ وَشِجَاعٌ وَشُجْعَاءٌ وَشُجَعَةٌ  
وَشُجْعَةٌ وَشِجْعَةٌ وَشِجَعَةٌ : الْجُرْيُ الْمَقْلُومُ الشَّدِيدُ الْقَلْبِ

عِنْدَ الْبَاسِ || و - ج شُجْعَانٌ وَشِجْعَانٌ وَأَشْجَعَةٌ :  
ضَرِبُ مِنَ الْحَيَاتِ .

الشَّجَاعُ - ج شُجْعَانٌ وَشِجْعَانٌ وَشِجَاعٌ وَشُجْعَاءٌ وَشُجَعَةٌ  
وَشِجْعَةٌ وَشِجَعَةٌ وَشِجَعَةٌ : الشَّجَاعُ .

الشَّجَاعُ - الشُّجَاعُ .  
الشَّجَاعَةُ - الْجُرْأَةُ وَالْإِقْدَامُ وَشِدَّةُ الْقَلْبِ عِنْدَ الْبَاسِ .

شَجِبَ - شَجِبًا وَشُجُوبًا : حَزَنَ || هَلَكَ وَمَاتَ ||  
و - الشَّيْءُ : ذَهَبَ || و - شَجِبًا هُ : جَدِبَهُ وَشَغَلَهُ .

الشَّجَرَة - اسم المُرَّة || النقطة الصغيرة في ذفن الغلام .  
 الشَّجَرَة - ج شَجَرَات : واحدة الشَّجَر || « شَجَرَة الحياة أو شَجَرَة معرفة الخير من الشر » : هي التي نهى الله تعالى آدم عن أن يأكل من ثمرها في الفردوس || « شَجَرَة الميلاد » : شجرة صنوبر خضراء (أو غصن منها) يعلقون بها ألعاباً في عيد الميلاد || « شَجَرَة النَّسَب » : ما يُبتدأ فيها من الجدِّ الأعلى إلى أولاده ثم إلى أولادهم وهم جرأً || « الشَّجَرَة الملعونة » (ن) : شجرة الزقوم || يقال « فلان شَجَرَة خير » أي نُجِّتِي منه المنافع .  
 الشَّجَرَة - « أرض شَجَرَة » : ذات شجرٍ أو كثيرة الشجر .  
 الشَّجَرِيَّة - « الحروف الشَّجَرِيَّة » : هي الشين والضاد والجم والحروف من الشجر، وقيل هي الشين والجم والقاف والكاف والياء .  
 شَجَع - شَجَعًا هُ : غلبه في الشَّجَاعَة .  
 شَجِعَ - شَجَعًا : طال .  
 شَجَع - شَجَاعَةٌ : كان جريئاً مقداماً غير هيَّاب .  
 شَجِعَ - شَجِيحًا هُ : قوى قلبه ونشطه || و - هُ على الأمر : جرأه وأقدمه .  
 الشُّجَع - عروق الشَّجَر .  
 الشُّجَع - الشُّجَاع || المجنون من الجمال || « جَمَلُ شَجَعُ القوائم » : سريع نقلها .  
 الشُّجَعَاء - مؤنث الأشجع .  
 الشُّجَعَة - « رجلٌ شُّجَعَة » : شجعة .  
 الشُّجَعَة - « رجلٌ شُّجَعَة » : طويلٌ مضطرب || عاجز جبان .  
 شَجَنَ - شَجَنًا وشَجُونًا هُ : أحزنه || و - شَجُونًا ت الحمامة : ناحت وتحزنت .  
 شَجَنَ - شَجَنًا وشَجُونًا : حَزِنَ .  
 شَجَنَ - شَجَنًا وشَجُونًا : حَزِنَ .  
 شَجَنَ - شَجِينًا هُ : أحزنه .  
 الشُّجِنَ - ج شُجُون : الطريق في الوادي أو أعلاه .  
 الشُّجِنَ - مص || و - ج شُجُون وأشجان : الهَم || الحزن || هوى النفس || الغصن الملتف المشبك || الشعبة من كلِّ شيء ، يقال « الحديث ذو شُجُون » أي فنون متشعبة تأخذ منه في طرفٍ فلا تلبث حتى تكون في آخرٍ ويعرض لك ما لم تكن تقصده .  
 الشُّجِنَة - ج شِجْن وشُجْن وشَجْن وشَجِنَات وشَجِنَات :

الغصن الملتف المشبك || الشعبة من كلِّ شيء .  
 الشُّجِنَة - ج شِجْن وشُجْن وشَجْن وشَجِنَات وشَجِنَات : الشُّجِنَة .  
 الشُّجِنَة - ج شِجْن وشَجِنَات وشَجِنَات : الشُّجِنَة || الصدع في الجبل .  
 الشُّجُون - [شجوا] : مص || الهَم || الحزن || الشوط من البكاء ، يقال « بكى فلان شَجُونَهُ » و « بكى الحمامة شَجُونَهَا » || الحاجة ؛ يقال « له عندي شَجُونُهُ » أي حاجة .  
 الشُّجُونَاء - « مفازة شَجُونَاء » : صعبة المسلك .  
 الشُّجُونِيَّ - النسبة إلى الشَّجِي والشَّجِييَّ .  
 شَجِيَّ - شَجَا : حَزِنَ || و - بالشجا : اعترض الشجا بحلقه فغصَّ به || و - الغرمُ عنه : ذهب .  
 الشَّجِيَّ - [شجا] : الحزين || المشغول بال .  
 الشَّجِيَّ - [شجوا] : الحزين || المشغول بال .  
 الشُّجِيَّة - مؤنث الشَّجِي .  
 الشُّجِيَّة - مؤنث الشَّجِييَّ .  
 الشُّجِير - السِّيف || الصاحب الرديء || الغريب من الإبل ومن الناس || « مكان شَجِير » : ذو شَجَرٍ أو كثير الشجر .  
 الشُّجِيرَة - « أرض شَجِيرَة » : ذات شَجَرٍ أو كثيرة الشجر .  
 الشُّجِيح - [شجح] : الوند || و - ج شَجِي : مَنْ في رأسه شَجَة أو أثر شَجَع .  
 الشُّجِيح - ج شُجَعَان وشِجَاع وشُجَعَاء وأشجِعة : الشُّجَاع .  
 الشُّجِيعة - ج شَجَائِع وشِجَاع وشُجَع : مؤنث الشُّجِيح .  
 شَجَّ - شَحًا وشِحًا وشَحًا [شجح] بالشيء وعلى الشيء : بخل وحرص || و - ماء ينبوع أو ماء النهر عند العائمة : قل .  
 الشَّحَّ - مص || البخيل .  
 شَحًا - شَحَوًا [شحوا] الرجلُ : فتح فاه || باعد ما بين خطاه || و - الفم : انفتح || و - اللجام فم الفرس : فتحه .  
 الشَّحًا - الواسع من كلِّ شيء .  
 الشَّحَائِع - [شجح] من الإبل : القليلة الدر || و - من السنين عند العائمة : التي يقل فيها المطر .

« شَحْرُ عُمَانَ » : ساحل البحر بين عُمان وَعَدَن .  
 الشُّحْر - الشُّطُّ || « شِحْرُ عُمَانَ » : شَحْرُهَا .  
 الشُّحْرَة - الشُّطُّ الضَّبِق .  
 الشُّحْرُور - ج شَحَارِير (ح) : طائر أسود أكبر من  
 العصفور، حسن الصوت ، من فصيلة الشُّحْرُورِيَّات ؛  
 منقاره أصفر طويل .  
 شَحَطَ - شَحَطًا وشَحَطًا وشُحُوطًا ومَشَحَطًا الإِنَاء :  
 ملأه || و - اللَّبَنَ : أكثر مائه || و - المَكَانَ : بَعَدَ ||  
 و - فَلَانًا : سبقه وتباعد منه || و - الجَمَلَ : ذبحه ||  
 و - تِ العَقْرَبُ الرَّجُلَ : لدغته || و - الطَّائِرَ : ذرق ||  
 و - شَحَطًا عودَ الثَّقَابِ : أشعَلَهُ || و - هُ عَلَى الأَرْضِ  
 عند العَامَةِ : سحبه || و - هُ عند العَامَةِ أيضًا : طرده .  
 شَحِطَ - شَحِطًا المَكَانَ : بَعَدَ || و - الجَمَلَ :  
 ذبحه .  
 شُحِطَ - بِالذَّمِّ : نَضَّرَجَ بِهِ وتَمَرَّغَ فِيهِ .  
 شَحِطَ - تَشَحِيطًا هُ : ضَرَّجَهُ بِالذَّمِّ .  
 الشُّحُط - مص || الاضطراب في الدم ونحوه || عودٌ  
 يُرْفَعُ عَلَيْهِ قَضِيبُ الكَرَمِ عن الأَرْضِ وتَسْمِيهِ العَامَةُ  
 « المَسْمُوكِ » || ذرق الطائر .  
 الشُّحُطَة - عود الثَّقَابِ || و - عند العَامَةِ : الشرية  
 الواحدة من نَفَسِ النَّارِجِيلَةِ أو هي النَّفَسُ البَسِيرُ مِنْهَا .  
 شَحَفَ - تَشَحِيفًا [شحف] البَطِيخَ ونحوه : قطعه  
 قطعًا صغيرة رقيقة (عامية) .  
 الشُّحْفَة - ج شِحْفَ : كسرة مبسوطة تسقط من  
 الحجر عند تسويته .  
 شَحَلَّ - تَشَحِيلًا [شحل] الكَرَمَ : قطع أغصانه ونقاه ؛  
 والكلمة عامية سريانية فصيحها قَضَبَ .  
 شَحَمَ - شَحَمًا هُ : أطعمه الشَّحْمَ .  
 شَحِمَ - شَحَمًا : اشتهى الشَّحْمَ || و - شُحُومًا تِ  
 الناقة : سميت بعد هزال .  
 شَحْمَ - شَحَامَةً : كان كثير الشَّحْمَ .  
 شَحَمَ - تَشَحِيمًا القَوْمَ : أطعمهم الشَّحْمَ .  
 الشَّحْمَ - ج شُحُومَ : ما أبيضٌ ونخفٌ من لحم الحيوان  
 كالذي يفتش الكرش والأعضاء .  
 الشَّحْمَ - الكثير الشَّحْمَ || المشتبه الشَّحْمَ || العنب  
 القليل الماء .  
 الشُّحْمَة - قطعة الشَّحْمَ || « شَحْمَةُ العَيْنِ » (ع ١) :

الشُّحَاخ - « شَحَاخُ البَغْلِ أو الغراب » : صوتهما .  
 الشُّحَاخ - (ح) : الحمار الوحشي || « بناتُ شَحَاخِ » :  
 البغال .  
 الشُّحَاخ - [شَح] : البخيل || الحريص || و - من  
 الأَرْضِ : ما لا يسيل إلا من مطر كثير || « زُنْدُ شَحَاخِ » :  
 لا يُورِي كَأَنَّهُ يشحُّ بالنار || « ماء شَحَاخِ » : نكد  
 غير غمير .  
 الشُّحَاذ - المتسولُ أي المُسْتَعْطِي ، ج شَحَاذَة  
 وشَحَاذُونَ || و - (طب) : بثرة تخرج في جفن العين .  
 الشُّحَاذَة - حرفة الشُّحَاذ .  
 الشُّحَار - سواد الدخان (عامية) || و - (ط ا) :  
 الأرض البركانية أو الرَّمْلِيَّة (عامية) .  
 الشُّحَاط - البعيد .  
 الشُّحَاطَة - نوع من الأَحْذِيَّةِ معروفٌ يُلبَسُ في البيوت  
 (عامية) .  
 الشُّحَامَ - الشَّحِمُ || الذي يكثر إطعام الناس الشَّحْمَ .  
 الشُّحَايِج - [شَح] : « أَيَّامُ الشُّحَايِجِ » عند العَامَةِ :  
 أَيَّامُ قَلَّةِ المَاءِ في الحريف .  
 شَحَبَ - شُحُوبَةً وشُحُوبًا لونه : تَغَيَّرَ من جوع  
 أو مرضٍ ونحوهما .  
 شَحَبَ - شُحُوبَةً وشُحُوبًا لونه : شَحَبَ .  
 شُحِبَ - شُحُوبَةً وشُحُوبًا لونه : شَحَبَ .  
 شَحَتَ - شَحَتًا الرَّجُلَ : طرده (عامية) .  
 الشُّحْتَار - الاسم من شَحْرَهُ (عامية) .  
 الشُّحْتُول - التَّيْسُ المُسِنَّ (عامية) || الرَّجُلُ الخسيس  
 الزرِّي الثياب (عامية) .  
 شَحَجَ - شَحِيجًا وشَحَاجًا وشَحَجَانًا وشَحَاجًا  
 البَغْلُ أو الغراب : صَوْتٌ أو غَلْظٌ صوته .  
 شَحَدَ - شَحَدًا السُّكَّينَ ونحوهما : أَحَدَهَا || و -  
 الشيء : قشره || و - الدَّابَّةَ : ساقها شديدًا || و -  
 الجوعُ معدته : أَضْرَمَهَا وَقَرَّأَهَا على الطعام || و - هُ :  
 طرده || و - هُ يبصره : أَحَدَهُ اليه وربما به || و - في  
 التَّسْوِيلِ : أَلْحَ فِيهِ ؛ ويقال « هو يَشْحَدُ النَّاسَ » أي  
 يسألهم مُلِحًا .  
 شَحَرَ - شَحْرًا : فتع فاه .  
 شَحَرَ - تَشَحِيرًا هُ : مرَّغه بسواد الدخان (عامية) .  
 الشُّحْر - مص || مجرى الماء || بطن الوادي || الشُّطُّ ||



مقلتها || «شَحْمَةُ الأذن» (ع ١) : ما لَانَ من أسفلها وهو معلق القُرْطُ || «شَحْمَةُ الرِّمَانِ» : القشرة الرقيقة الصفراء التي تتخلل حبَّه || «شَحْمَةُ الأَرْضِ» (ن) : الكمأة || «شَحْمَةُ المَرَجِ» : الخِطْمِيّ .  
 شَحَنَ - شَحَنًا السفينة : مَلَأَهَا || و - المدينة بالحليل : مَلَأَهَا || و - الشيء بالكهرباء : جَمَعَ فيه الكهرباء || و - الرَّجُلَ : طرده || أبعدَه .  
 شَحِنَ - شَحِنًا عليه : حقد عليه .  
 الشَّحْنُ - مص || و - عند البحريَّة وشركات سكك الحديد وأصحاب السيَّارات الكبيرة : ما تُشَحِنُ به السفينة أو شاحنات القَطَر الحديدية أو السيَّارات الكبيرة من البضائع || «سيَّارة الشَّحْنِ» : سيَّارة كبيرة تُشَحِنُ بالبضائع وغيرها .  
 الشَّحْنَاءُ - العداوة امتلأت منها النَّفس .  
 الشَّحْنَةُ - الحُمولة .  
 الشَّحْنَةُ - ج شَحِنَ : ما تُشَحِنُ به السفينة || ما يحمله السلك أو يستوعبه المكثف أو المِرْكَم من طاقة كهربائية || ما يقام للدواب من العلف الذي يكفيها يومها وليلتها || الرِّبِيطة من الخيل ، يقال «بالبلد شِخْنَةٌ من الخيل» أي ربيطة || العداوة || «شِخْنَةُ البلد» : مَنْ أقامهم الملك لضبطها وهم المعروفون بالبوليس .  
 الشَّحْوُ - [شحو] : الجوف .  
 الشَّحْوَاءُ - البئر الواسعة .  
 الشَّحْوَبُ - تغير اللون من جوع أو مرضٍ ونحوهما .  
 الشَّحْوَةُ - [شحو] : الخطوة . يقال «فُرسٌ بعيدُ الشَّحْوَةِ» أي الخطوة ؛ و «رَجُلٌ بعيدُ الشَّحْوَةِ في مقاصده» .  
 الشَّحْوَذُ - «سَكِينٌ شَحْوُذٌ» : محدَّد .  
 الشَّحْوَرُ - (ح) : الشَّحْوَرُور .  
 الشَّحِيحُ - «شَحِيحُ البغل أو الغراب» : صوتهما .  
 الشَّحِيحُ - [شح] : البخيل || الحريص ، ج شِحَاحٌ وَأَشِحَّةٌ وَأَشِحَاءٌ || «تَبِعَ شَحِيحٌ» عند العامة : قليل الماء .  
 الشَّحِيحَةُ - ج شَحَاحٍ : مؤنث الشَّحِيحِ .  
 الشَّحِيدُ - «سَكِينٌ شَحِيدٌ» : مُحدَّد .  
 الشَّحِيظَةُ - الشَّحِيظَةُ .  
 الشَّحِيمُ - السمين || كتاب فرض الصلوات عند الموارنة

والسريان (سريانية) .  
 الشَّحِيمَةُ - مؤنث الشَّحِيمِ || كتاب فرض الصلوات عند الموارنة والسريان (سريانية) .  
 الشَّحَابُ - اللبن إذا احتلب .  
 شَحَبَ - شَحَبًا وشَحَبًا اللبن : حلبه || و - اللبن : سال || و - تَأْوَدَاجُ القَتيلِ دَمًا : قُطِعَتْ فسالت دَمًا .  
 الشُّحْبُ - ما يخرج من تحت يد الحالب عند كلِّ غمزة أو عصرة للضرع .  
 الشُّحْبُ - مص || الدم || الشُّحْبُ .  
 الشُّحْبَةُ - ج شُحَابٌ : الدفعة من الشُّحْبِ .  
 شَحَتَ - شَحْتًا هُ : ذبحه سريعًا (عامية) .  
 شَحْتٌ - شُحْوَتَةٌ : ضَمَّرَ من غير هزال .  
 الشُّحْتُ - الضامر من غير هزال || «شَحَتُ العطاء» : قليله || «شَحَتُ الخلق» : دنيئه .  
 الشُّحْتُ - الضامر من غير هزال .  
 الشُّحْتُورُ - سفينة صغيرة خفيفة سريعة بسارٍ واحد أو بمجدافين (قيل انكليزية الأصل) .  
 الشُّحْتُورَةُ - الشُّحْتُورُ .  
 شَخَرَ - شَخِيرًا : صات من حَلَقِه أو أَنفِه || و - في النوم عند العامة : غَطُّ || و - الفرسُ أو الحمارة : رفع صوته .  
 الشَّخَرُ - من الرَّحْلِ : ما بين القادمة والآخرة || و - من الشباب : أَوْلُهُ .  
 الشَّخْشَخَةُ - [شخشخ] : مص || صوت السلاح || صوت القرطاس والثوب الجديد وكلَّ شيء يابس ، كالمشخخة .  
 شَخْصَ - شَخْصًا الشيء : ارتفع || و - النجم : طلع || و - الجرح : انتبر وودم || و - بَصْرُهُ : فتح عينه فلم يظرف || و - الميتُ بَصْرُهُ وبصره : رفعه || و - عن قومه أو من بلدٍ الى بلدٍ : ذهب || و - اليهم : رجع .  
 شَخْصَ - شَخْصًا : بَدَنٌ وضَخْمٌ .  
 شَخْصَ - يو : أَناه أمرُ أُرْعَجِه وأثقله .  
 شَخْصَ - شَخْصًا الشيء : عَيَّنَه وميَّزه عمَّا سواه || و - المرضُ : عرفه ووَصَفَه استنادًا الى أعراضه || و - الرواية عند العامة : مثلها .

كسره || و - الرجل : أصاب مُشَدَّخَهُ .  
 شَدَّخَ - كَشَدَّيْخًا الرَّأْسَ : كَسَّرَهُ .  
 الشَّدَخ - الولد إذا سقط من بطن أمه رَحْصًا لم يشتد .  
 الشَّدَخَةُ - من النبات : الرخصة الرطبة .  
 شَدَّدَ - كَشَدَّيْدًا [شَدَّ] الشيء : أَحْكَمَهُ || و - الضرب :  
 بالغ فيه || و - الحرف : نقيض خَفَّفَهُ || و - هُ :  
 قَوَاهُ || و - من عزيمته : قَوَاهُ || و - في طلبه :  
 طلب الشيء بِالْحَاحِ || و - عليه : ضَيَّقَ || و - على  
 الأمر : أَلَحَّ فِيهِ .  
 شَدَّقَ - شَدَّقًا : اتَّسَعَ شِدْقُهُ .  
 الشَّدَق - ج أشْدَاق وشُدُوق : الشِدْق .  
 الشَّدَق - ج أشْدَاق وشُدُوق : زاوية الفم من باطن  
 الخدَّين || «شِدْقُ الوادي» : ناحيته .  
 الشَّدَقَاء - مؤنث الأشْدَق .  
 الشَّدَقَم - الواسع الشَّدَقِين || و - (ح) : الأسد .  
 شَدَّنَ - شُدُونًا الظبي : قَوِيَ واستغنى عن أمه ؛  
 ويقال ذلك عن جميع وُلْد دوات الظلف والحلف  
 والحافر .  
 الشَّدَن - (ن) : شجر زهره كالياسمين .  
 شَدَّة - شَدَّهَا الرَّأْسَ : شَدَّخَهُ || و - الرجل :  
 أَدَهَّشَهُ .  
 شُدَّة - دُهْشَنَ .  
 الشُّدَّة - الشُّدَّة .  
 الشُّدَّة - الشُّدَّة .  
 الشُّدَّة - الحَيْرَةُ والدَّهْشُ .  
 الشُّدُو - [شُدُو] : مص || القليل من كل كثير .  
 الشُّدِّيَاق - ج شُدَّيْقَةٌ عند النصارى : من كان أذى  
 من الكاهن درجة واحدة (يونانية) .  
 الشُّدِّيْت - نوع من المتفجرات القويَّة مادَّةُ الأساسيّة  
 هي كلورات البوتاسيوم (فرنسيّة) .  
 الشُّدِيد - ج أشْدَاء وشِدَاد وشُدُود [شَدَّ] : الوثيق ||  
 الشجاع || القوي ؛ يقال «مسكٌ شديدُ الرائحة» أي  
 قويُّها وذكيُّها || الرِّفيع || البخيل || و - (ح) : الأسد .  
 الشُّدِيدَةُ - ج شُدَّيْدٌ : مؤنث الشديد .  
 الشُّدِيْق - ج شُدُقٌ من الوادي : ناحيته .  
 شَدَّ - شُدَّ شُدُّوًا [شَدَّ] القولُ : خالف القياس ||  
 و - الشيء : فات ونقص ؛ يقال «ولم يشدَّ فيه شيء»

الشخص - ج أشْخَص وأشْخَاص وشُخُوص : يُطلق  
 على الإنسان ذكراً أو أنثى || سواد الإنسان وغيره تراه  
 من بُعدٍ || التمثال الذي يُصنَع من الحجارة وغيرها .  
 الشُّخْصِيَّ - الخاصُّ بالشخص ؛ نقول : «شخصياً» ||  
 «قانون أو نظام الأحوال الشخصية» : الذي يضع  
 القواعد الخاصَّة بالزواج وما يتفرَّع منه .  
 الشُّخْصِيَّة - ج شُخْصِيَّات : الذاتِيَّة || الرجل المعروف  
 بسبب وظيفته أو نفوذه ... نقول «شخصية بارزة» .  
 الشُّخَيْب - «وَدَجٌ شُخَيْبٌ» : قُطِعَ فانشخب دَمُهُ .  
 الشُّخَيْر - الصوت من الحلق أو من الأنف .  
 الشُّخَيْر - الكثير الشُّخَيْر .  
 شَدَّ - شِدَّةٌ [شَدَّ] : كان قوياً || و - شُدَّ الرجلُ :  
 عدا وركضَ || و - النهارُ : ارتفع || و - الشيء :  
 عقده وأوثقه || و - الرَّحَالُ إلى : استعدَّ للسفر إلى ،  
 سافر إلى || و - العقدة : قَوَاهَا وأوثقها || و - عضدهُ :  
 قَوَاهُ || و - أزره ومن أزره : ساعده وأنجده || و -  
 على يديه : أعانه وقواه || و - شُدَّ وشُدَّةٌ وشُدُودًا على  
 العدو : حمل عليه .  
 الشَّدَّ - مص || يقال «لَشَدَّ ما جنبْتَ عليَّ» وهو بمعنى  
 التعجب أي ما أشدَّ جنابتك عليَّ .  
 شَدَّأ - شُدُّوًا [شُدُو] الرجلُ : أنشد شعرًا فدَّ صورتهُ  
 به كالغناء || و - الشَّعْرُ : تَغَيَّرَ بِهِ وترنَّم || و - شُدُّوهُ :  
 نحا نحوه || و - الإبلُ : حدا لها وساقها || و - من  
 العِلْمِ شيئًا : أخذ طرفًا منه .  
 الشَّدَّأ - [شُدُو] : الحرُّ || الحرُّب || بقية القوة || و -  
 من الشيء : حدُّهُ || الطرفُ منه ، يقال «أخذ منه  
 شُدَّأ» أي طرفًا .  
 الشَّدَّاقِم - الشَّدَقَم .  
 الشَّدَّاء - الحَيْرَةُ والدَّهْشُ .  
 الشُّدَّة - [شَدَّ] : المرَّة من شَدَّ || الحملة في الحرب ||  
 و - عند العامة : ورق اللعب || و - عند العامة أيضًا :  
 الحذاء .  
 الشُّدَّة - ج شُدَّد [شَدَّ] : اسم من الاشتداد || نقيض  
 اللين والرخاء ورغْد العَيْش || «شِدَّةُ الأرض» :  
 صلابتها || و - ج شُدَّيْدٌ : ما يحلُّ بالإنسان من  
 مكاره الدهر .  
 شَدَّخَ - شَدَّخًا : مال عن القصد || و - الرَّأْسَ :

يقال « هو شَرُّ الناس » و « هم شِرَارٌ و شِرَارٌ و أشِرَاءُ الناس » أي أكثرهم شَرًّا وأصله أشَرُّ أفعال تفضيل ، حُدِثت الهزمة منه لكثرة الاستعمال كخَيْرٍ || « هزَمهم شَرَّ هزيمة » : هزَمهم هزيمة تامّة .

شَرِي - شَرِيَّة [شري] الشيء : ابتاعه || باعهُ || و - اللحم أو الثوب ونحوهما : عَرَضَهُ للشمس || و - ه : سخر به || ساءه || و - الله فلاتاً : أصابه بعلّة الشَّرِي || و - بنفسه عن قومه : تقدّم بين أيديهم فقاتل عنهم || تقدّم الى السلطان فتكلّم عنهم .  
شَرِي - شَرِيَّة [شري] اللحم أو الثوب ونحوهما : عَرَضَهُ للشمس .

الشَّرِي - [شري] (طب) : طفع جلديّ بشكل بثور ناتئة يُسبب حكاً كما قد يكون شديداً .

الشَّرِي - [شري] : مص || الابتاع || البيع .  
الشَّرِي - [شري] : مؤنث شَرٌّ الذي أصله أشَرُّ أفعال التفضيل ، يقال « شَرِي النساء » أي أكثرهن شَرًّا .

الشَّرَاء - ج أشْرِيَّة [شري] : الابتاع || البيع || « قوّة الشراء ، المقدرة على الشراء » : ما يمثله الدخّل من قيمة حقيقية لشراء ما يحتاج اليه المرء .

الشَّرَاب - ج أشْرِيَّة : كلُّ ما يُشْرَب .  
الشَّرَاب - الكثير الشُّرْب .

الشَّرَابِيَّة - صانع ما يُشْرَب من ماء السُّكَّر والليمون ونحوه || بانه .

الشَّرَابِيَّة - مؤنث الشَّرَاب || و - ج شَرَّارِيْب : هي ضمّة من خيوط يُعلّق طرفها الواحد بالطربوش وغيره ويتدلّى الآخر .

الشَّرَابِيَّة - السَّقَاء .  
الشَّرَاة - [شري] : الخوارج .

الشَّرَار - [شري] : ما يطاير من النار .  
الشَّرَارَة - واحدة الشَّرَار .

الشَّرَّاس - مادة غروية يستعملها الأساكفة وتعرف بالشَّرَّاس .

الشَّرَّاشِر - [شري] : الأثقال || « شَرَّاشِر الذئب » : أطرافه وذبابه وما انتشر منه .

الشَّرَاع - ج أشْرِعَة و شُرْع : كلُّ ما يُشْرَع أي يُنصَّب ويُرفَع || مثلُ الملاعة الواسعة يُشْرَع ويُنصَّب على السفينة فتهبّ فيه الرياح فتضفي بالسفينة || عتق البعير تشبيهاً

من فصيح كلام العرب || و - عن الجمهور أو الجماعة : ندر عنهم وانفرد || و - عن الأصول : خالفها || و - شَدَا ه : صيرة شاداً .

شَدَا - شَدَوًا [شذو] : تطيب بالمسك .

الشَّدَا - [شذو] : قوّة ذكاء الرائحة || كسّر العود .

الشَّدَاة - ج شَدَوَات : واحدة الشَّدَا لكسّر العود .

الشَّدَاذ - [شذ] من الناس : الذين يكونون في القوم ويلسوا من قبائلهم || القِلَال ، ومنه « جاؤوا شَدَاذًا » أي قِلَالًا || « شَدَاذُ الآفاق » : الغُرباء .

الشَّدَان - [شذ] : ما تفرّق من الحصى ونحوه || « شَدَانُ الناس » : متفرّقوهم .

الشَّدَان - [شذ] : ما تفرّق من الحصى ونحوه .

شَدَبَ - شَدَبًا اللحاء : فشره || و - الشيء : قطعه || و - المال : فرقه ومزقه || و - الشجر : أسقط ما عليه من الأغصان || و - عنه : ذبّ ودفع .

شَدَبَ - تشدبياً : شَدَبَ بمعانيه كلها .

الشَّدَب - ج أشْدَاب : العيدان المنفردة || قطع الشجر || القشور || بقية الكلاب المأكول || متاع البيت من القماش وغيره .

الشَّدَبَة - واحدة الشَّدَب لما قطع مما تفرّق من أغصان الشجر .

شَدَّر - تشديراً النظم : فصله بالحرز || و - بفلان : نَدَد .

الشَّدَر - ج شَدُور : قطع من الذهب تُلقط من معدنه || اللؤلؤ الصغير || خرز يُفصلُ به بين الجواهر في النظم .  
شَدَرَ - يقال « تفرّقوا شَدَرَ مَذَرَ » أي ذهبوا في كلِّ وجه .

شَدَرَ - يقال « تفرّقوا شَدَرَ مَذَرَ » أي ذهبوا في كلِّ وجه .  
الشَّدَرَة - ج شَدَرَات : واحدة الشَّدَر .

الشَّدَو - [شذو] : مص || المسك || ربح المسك .  
الشَّدَوَة - مص || مخالفة العادة ، غرابة الطبع والأطوار .

شَرَّ - شَرًّا و شَرَّارَةً و شَرَّرًا [شري] : اتصف بالشَّرِّ أو أنى منه الشَّرُّ || و - شَرًّا فلاتاً : عابه وأذرى به ||

و - اللحم أو الثوب : وضعه في الشمس ليجفّ || و - الماء : تقاطر متتابعاً || و - الرماد عند العامة : ذره .

الشَّر - مص || و - ج شُرُور : نقيض الخير ، وهو اسم جامع للذائل والخطايا || و - عند العامة : الحرب ||

بشراع السفينة لطلوه || الرِّقْر ما دام مشدودًا || يقال  
«رجلٌ شِراعُ الأنفِ» أي ممتدُّه طويله.

الشَّرَاع - بائع الشريعة أي الكتان الجيد.

الشَّرَاعَة - الشجاعة.

الشَّرَاعِيَّة - «سفينَةُ شِرَاعِيَّةٌ»: سفينة ذات قُلُوع.

الشَّرَاق - (ب) : شقٌّ في حجرة يدخل منه النور والهواء  
(عامية).

الشَّرَاك - ج أشْرُكٌ وشُرْكٌ : سير النعل على ظهر القدم ||  
الطريقة من الكلال.

الشَّرَان - [شَرَّ] (ح) : دوابٌ كالبعوض تغشي وجه  
الإنسان ولا تعض.

الشَّرَانَة - (ح) : واحدة الشَّرَان.

الشَّرَائِق - هي البيوت التي ينسجها دود القز لنفسه ؛  
ويُعبَّر عنها أيضًا بالفياجج واحدها «قَبْلَجَة» ؛ ويرادفها  
الصُّلُج واحدها «صُلْجَة» || سِلْجُ الحَبَّة ، أي قشرتها ،  
إذا أَلْقَتْهُ .

الشَّرَاهَة - الاسم من الشَّرِه .

الشَّرَائِبِيَّة - [شَرِب] : الاسم من الشَّرَاب .

شَرِبَ - شَرِبًا الكلام : فهمه .

شَرِبَ - شَرِبًا وشَرِبًا وشَرِبًا وشَرِبًا وشَرِبًا وشَرِبًا :  
جرعه || رَوِيَ منه || و- اللِّفَافَة : دَخَنُهَا || يقال  
«أكل عليه الدهر وشرب» أي هلك .

شَرِبَ - شَرِبِيًّا هُ : سقاه || و- قصبُ الزَّرْعِ :  
صار الماء فيه || و- القُرْبَة : جعل فيها ، وهي جديدة ،  
طيبًا وماءً لطيب طعمها || و- السنبُلُ الدَّقِيقُ : جرى  
فيه الدَّقِيقُ .

الشَّرِب - مص || جَمْعُ الشَّرَاب .

الشَّرِب - مص || و- ج أشْرَابٌ : الماء المشروب ||  
الحظ والنصيب من الماء || وقت الشرب || مَوْرِدُ الماء .  
الشَّرْبَة - مقدار الرِّيِّ من الماء || حُمْرَة في الوجه .

الشَّرْبَة - المرَّة من شَرِبَ || ما يُشْرِبُ دفعةً واحدةً ||  
و- (طب) : الدواء المُسهِّل .

الشَّرْبَة - الكثير الشَّرِب .

الشَّرْبَة - ج شَرِبٌ وشَرَبَاتٌ : كثرة الشَّرِب || شدة  
الحَرِّ || العطش .

الشَّرْبَة - الأرض المعشبة لا شجر فيها || جانب الوادي  
|| الطريقة .

الشَّرْبَش - هذب الثوب .

الشَّرْبِين - (ن) : جنس شجر جميل من فصيلة  
الصنوبريات شبيه بالسرو إلا أنه أشد حمرة وأزكى  
رائحةً وأعرض ورقًا وأصغر ثمرًا . ينبت برِّيًّا في بلدان  
المتوسط ويُغرس غالبًا في الحدائق . يُستخرجُ منه  
القطران . خشبه جيد .

الشَّرْبَة - [شَرَّ] : مؤنث الشرِّ للتفضيل ؛ يقال «هي  
شَرُّ النساء» أي أكثرهن شَرًّا .

الشَّرْبَة - [شَرَّ] : الشرُّ || الحِدَّة والغضب || النشاط ؛  
يقال «شَرَّةُ الشاب» أي نشاطه || الطيش || الحرص .

شَرَّتْ - شَرَّتًا الرَّجُلُ : غلظ ظهر كفه من البرد  
وتشقق || و- تَ يَدُهُ : غلظ ظهرها من برده ونحوه  
فتشقق || و- تِ النعلُ : تشقق .

الشَّرْث - الخلق من كل شيء .

الشَّرِث - مَنْ غلظ ظهر كفه من البرد وتشقق || و-  
من السيوف والأسنة : المُحدَّد .

الشَّرِثَة - الثعل الخلق .

شَرَجَ - شَرَجًا : كذب || و- الشيء : جمعه ||  
و- الشراب بالماء : مزجه || و- الحجارة : تَصَدَّها

وضمَّ بعضها الى بعض || و- الخريطة : داخل بين  
أشراجها وشدها .

شَرَجَ - شَرِيجًا الحجارة : تَصَدَّها وضمَّ بعضها الى  
بعض || و- الخريطة : داخل بين أشراجها وشدها ||

و- الثوب : خاطه خياطةً متباعدة ، والعمامة تقول  
«شَرَجَ» .

الشَّرَج - ج أشْرَاجٌ : العرى وهو بهذا المعنى اسم جنس ||  
انشقاق في القوس || مُنْفَسِح الوادي .

شَرَحَ - شَرَحًا اللحم : قطعه قطعًا طويلاً || و-  
الكلام : فهمه || و- المسألة : كشف غامضها وبينها ||

و- الشيء : فتحه || وسَّعه || حفظه || و- الى الشيء :  
أظهر الرغبة فيه || و- صدره للشيء وبالشيء : سره  
به وطبَّ به نفسه .

شَرَحَ - شَرِيحًا الشيء : قطعهُ وفصلَ بعضهُ من  
بعض || كشفه وفتحهُ وبينهُ || و- التين عند العمامة :  
فلعه ووضعهُ في الشمس ليبس || و- قطعة اللحم :

رَفَّقها .

الشَّرْح - مص || و- ج شُرُوحٌ : نقيض المتن ،

التعليق على المتن .  
 الشرحة - القطعة من اللحم .  
 شَرَحَ - شَرَحًا وشَرُوحًا نابُ البعير : شقُّ البضعة  
 وخرج || و- شَرُوحًا الصبي : صار شابًا || و- شَرَحًا  
 هُ بالعصا وغيرها عند العامة : ضربه شديدًا .  
 الشرح - مص || و- ج شَرُوح : الأصل || أول  
 الأمر || أولُ الشباب وريعانه ؛ يقال هُو في شرح  
 الشباب أي في ريعانه .  
 شَرَدَ - شَرَدًا وشَرُودًا وشَرَادًا وشَرَادًا : نفر || و-  
 على الله : خرج عن طاعته .  
 شَرَدَ - شَرِيدًا هُ : طرده ونفّره || و- شَمَلَمَ : فرّق  
 جمعهم || و- بفلانٍ : سمع الناس بعيوبه .  
 الشرد - مص || و- عند العامة : المطر الذي تنسفه  
 الريح الى داخل البيت .  
 الشردمة - ج شَرَادِم وشَرَادِيم [شردم] : الجماعة القليلة  
 من الناس . يقال « لقب شردمة من العسكر » أي  
 جماعة قليلة منه || « ثياب شَرَادِيم » : ممزقة .  
 شَرَر - شَرِيرًا [شَر] فلانًا : نسبه الى الشر || طرده ||  
 شهره في الناس || و- اللحم أو الثوب : وضعه في  
 الشمس أو عرّضه للهواء ليحفظ .  
 الشَرَر - ما يتطاير من النار .  
 الشَرَرَة - واحدة الشَرَر .  
 شَرَسَ - شَرَسًا هُ : أمّضه بالكلام الغليظ || و-  
 الناقة : جذبها بالزمام || و- تِ الماشية : أكلت  
 شديدًا .  
 شَرَسَ - شَرَسَةً وشَرَسًا وشَرِسًا : ساء خلقه ||  
 و- شَرَسَتِ الماشية : دامت على أكل الشرس .  
 الشرس - ما صغر من شجر الشوك .  
 الشرس - الشرس .  
 الشرس - مص || ما صغر من شجر الشوك .  
 الشرس - السيئ الخلق .  
 الشرساء - مؤنث الأُرس || السحابة الرقيقة البيضاء .  
 الشرسوف - ج شَرَسِيف [شرسف] (ع ا) : طرفُ  
 الضلع المُشْرِف على البطن .  
 الشرس - ج شَرُوش عند العامة : ما يسري في الأرض  
 من أصول الشجر || و- عند العامة أيضًا : أحد  
 عروق البدن .

شَرَكَمَر - شَرَكَمَرَة [شرشر] الشيء : قطعته وشققه ||  
 عَصَهُ نَمَّ نفسه || و- السكين : أحدها على حجر ||  
 و- تِ الماشية النبات : أكلته || و- الماء عند  
 العامة : قطره تقطيرًا متتابعًا .  
 الشرشمر - [شرشر] (ن) : نبتٌ يمتدُّ على الأرض حبلاً  
 ولا شوك له || « شِوَاءُ شَرَشَر » : يتقاطر دسمه .  
 الشرشمر - (ن) : الشرشمر .  
 الشرشرة - (ن) : واحدة الشرشمر .  
 الشرشرة - القطعة من كلِّ شيء || و- (ن) : واحدة  
 الشرشمر .  
 الشرشف - ج شَرَشِيف : ملاءة تُبَسَط فوق الفراش  
 لتقيه من الأوساخ (فارسية) .  
 الشرشود - ج شَرَشِير [شرشر] (ح) : طائر يُسمَّى  
 أيضًا « البرقش » .  
 شَرَطَ - شَرَطًا عليه في بيعٍ ونحوه : ألزمه شيئًا  
 فيه || و- الجلد : بضعه وبزغهُ لاستفراغ الدم ونحو  
 ذلك || و- الثوب عند العامة : شقّه .  
 شَرِطَ - شَرِطًا : وقع في أمرٍ عظيم .  
 شَرِطَ - شَرِيطًا الجلد : بضعه || و- الشيء :  
 شدّه وربطه .  
 الشراط - مص || و- ج شُرُوط : إلزام الشيء والتزامه ؛  
 تقول « شَرِطَ أَنْ » ، « بَشَرِطَ أو على شَرِطِ أَنْ » ،  
 « بدون قيدٍ أو شرط » || و- عند النحاة : ترتيب  
 وقوع أمرٍ على أمرٍ آخر بواسطة أداة ملفوظة نحو « إن  
 زُرْتَنِي زرتك » أو مقدّرة نحو « أدرِسْ تحفظ » || و-  
 ج أشرَاط : الدُّون اللّيم السافل .  
 الشراط - أولُ كتيبة تشهد الحرب وتتهيأ للموت .  
 الشراط - ج أشرَاط : العلامة || أوله الشيء || كلُّ  
 مسيل صغير || رذالُ المَالِ || « الأشرَاط » : رذال  
 الناس || أشرَافُ الناس .  
 الشرطة - ما اشترطته || رؤساء الضابطة ورجالها ||  
 « شُرْطَة كلِّ شيء » : خياره .  
 الشرطة - ج شَرَاطِيط : القطعة المقطوعة من القماش  
 (عامية) .  
 شَرَطَنَ - شَرَطَنَةً هُ : رفعه الى رتبة من الرتب الكهنوتية  
 (يونانية) .  
 الشرطونية - كتاب يحوي الاحتفالات بالدرجات

شُرْفَ - شُرْفًا وشُرْفًا : صار ذا شُرْفٍ || علا في دين أو دنيا .

شُرْفَ - تَشْرِيفًا هـ : مجده || جعله شريفًا || و - البيت : جعل له شُرْفًا || و - المكان : علاه .

الشُرْفُ - من الأبنية : ما لها شُرْف .

الشُرْفُ - مص || و - ج أشرف : العلو والمجد || علو الحسب || الشريف ؛ يقال « هو شُرْفُ قومه وكرمهم »

أي شريفهم وكرمهم || المكان العالي || الأنف || شُرْفُ البعير : سنامه .

الشُرْفَاء - مؤنث الأشراف || واحدة الشرف من الأبنية || و - من الآذان : الطويلة .

الشُرْفَات - مثلثات أو مربعات تُبنى متقاربة في أعلى سور أو قصر .

الشُرْفَةُ - من القصر ج شُرْف : ما أشرف من بناؤه || و - من المال : خياره || يقال « أعدت زيارتكم شُرْفَةً »

أي فضلًا وشرفًا أشرف به .

الشُرْفَةُ - الحسب بالآباء .

الشُرْفَةُ - واحدة الشرفات .

شُرْقَ - شُرْقًا وشُرْقًا ت الشمس : طلعت || و - النخل : أزهى || و - شُرْقًا المرق عند العامة : اجتذبه

الى حلقه بنفسه خوفًا من لدغ حرارته .

شُرْقَ - شُرْقًا لونه : احمر من الخجل || و - ت عينه : احمرت || و - الدم في عينه : ظهر || و - ت الشمس : دنت للغروب ونخالط لونها كدثر وحمرة ||

و - الشيء : اختلط || و - الجرح بالدم : امتلأ || و - الموضع بأهله : امتلأ فضاك || و - ت الأرض : امتنت أن يجري فيها الماء || و - بريقه : غص ،

والعامة تقول « تَشْرَدَق » والاسم عندهم « الشردوقة » || و - ت الشاة : كانت شُرْقًا أي مشقوقة الأذن طولًا .

شُرْقَ - تَشْرِيفًا : أتجه الى الشرق || كان جميل الوجه مُشْرِقًا || و - اللحم : قدده أو جففته في الشمس || و - البناء : طينه بالشاروق || و - الشيء بالزعفران :

صبغه به .

الشُرْقُ - ج أشراق (فك) : نقطة الأفق التي تطلع فيها الشمس في بدء الربيع والخريف ، وبالتوسع جهة الأفق التي تطلع فيها الشمس على مدار الأيام || الشمس || الشَّقُّ || الضوء الذي يدخل من شق الباب .

والرتب الكنسية التي يهبها الأسقف بوضع اليد . الشرطي - واحد الشرطة لرؤساء ورجال الضابطة . شَرَعَ - شَرَعًا للقوم : سنَّ شريعةً || و - لم الطريق : تَهَجَهُ وأظهره || و - الرجل : أظهر الحق وقبح الباطل || و - البيت : صار على طريق نافذ || و - الباب الى الطريق : أنفذه إليه || و - الباب : نفذ الى الطريق || و - الحبل : نشطه وأدخل طرفه في العروة || و - الشيء : رفعه جدًا || و - شَرَعًا وشُرُوعًا يضرب : أخذ يضرب (وهو من أفعال المقاربة) || و - الأمر : بدأه || و - في الأمر : خاض فيه || و - الطريق : تبين || و - الرياح : سددها وصوبها || و - ت الرياح : تسدَّت وتصبَّوت || و - فلان علينا : دنا وأشرف || و - الوارد : تناول الماء بفيه || و - في الماء : دخل فيه أو شرب بكفيه منه || و - بفلان : أورده الماء || و - الماشية : أوردها الماء .

شَرَعَ - تَشْرِيفًا الطريق : بينه || و - السفينة : جعل لها شراعًا || و - ه في الماء : أدخله فيه .

الشراع - مص || ما شَرَعَ الله لعباده || المثل ؛ يقال « الناس في هذا شراع واحد » أي سواء || سِير التعل .

الشراع - المثل ؛ يقال « الناس في هذا شراع واحد » أي سواء و « هما شراعان » أي مثلان || أوتار العود || سِير التعل .

الشراع - المثل ؛ يقال « الناس في هذا شراع واحد » أي سواء || « ضربوا على الشراع » : على الأوتار .

الشريعة - ج شريع وشراع وشراع : الوتر || و - عند العامة : ضفيرة من سيور ترتبط بها الى النير حلقة يدخل فيها المحراث .

الشريعة - ج شريع وشراع وشراع : الشريعة || العادة || المثل || الطريقة الى الماء || حباله تُصطاد بها القطا || الوتر .

الشريعة - ج أشراع : السفينة . الشرعي - ما وافق الشراع وانطبق عليه || الإين الشرعي : المولود من أب وأم مرتبطين بالزواج .

الشرعية - صفة ما هو شرعي ، القانونية . شُرْفَ - شُرْفًا هـ : غلبه في الشرف || و - الحائط : جعل له شُرْفَةً .

شُرْفَ - شُرْفًا : ارتفع .

شُرْفَ - شُرْفًا هـ : غلبه في الشرف || و - الحائط : جعل له شُرْفَةً .

شُرْفَ - شُرْفًا هـ : غلبه في الشرف || و - الحائط : جعل له شُرْفَةً .

شُرْفَ - شُرْفًا هـ : غلبه في الشرف || و - الحائط : جعل له شُرْفَةً .

شُرْفَ - شُرْفًا هـ : غلبه في الشرف || و - الحائط : جعل له شُرْفَةً .

شُرْفَ - شُرْفًا هـ : غلبه في الشرف || و - الحائط : جعل له شُرْفَةً .

شُرْفَ - شُرْفًا هـ : غلبه في الشرف || و - الحائط : جعل له شُرْفَةً .

شُرْفَ - شُرْفًا هـ : غلبه في الشرف || و - الحائط : جعل له شُرْفَةً .

شُرْفَ - شُرْفًا هـ : غلبه في الشرف || و - الحائط : جعل له شُرْفَةً .

شُرْفَ - شُرْفًا هـ : غلبه في الشرف || و - الحائط : جعل له شُرْفَةً .

شُرْفَ - شُرْفًا هـ : غلبه في الشرف || و - الحائط : جعل له شُرْفَةً .

شَرَمَ - شَرَمًا الشيء : شَقَّه || و - الأَنْفَ : قطع  
أُزْبِنَهُ || و - الثَّرِيدَةَ : أكل من نواحيها || و - الإِنَاءَ  
ونحوه عند العَامَّةِ : جعل فيه فُرْصَةً || و - لِفْلَانٍ من  
ماله : أعطاه قَلِيلًا .

شَرِمَ - شَرِمًا : كان مقطوع أُزْبِنَةَ الأَنْفِ .  
شَرَمَ - شَرِيمًا هُ : شَقَّه ومَزَقَه || و - الصَّيْدُ : انفلت  
جريحًا .

الشُّرْمَاء - مؤنث الأَشْرَمِ .

شَرَّقَ - شَرَّقَةً [شَرَّقَ] الشيء : قطعهُ .

الشُّرَّقَةُ - واحدة الشُّرَائِقِ .

شَرَّهَ - شَرَّهًا وشَرَّاهَةً الى الطعام وعليه : اشتدَّ ميله  
إليه .

الشُّرَّه - مَنْ يَأْكُلُ فوق الحاجة .

الشُّرَّهَاء - من السنين : المجذبة .

الشُّرَّهَان - الشُّرَّه .

الشُّرَّوَى - [شَرِي] : العَيْلُ ، ويكون بلفظ واحد في  
الجمع ، فيقال « هو وهي وهما وهم وهنَّ شُرَّوَاك » ،  
أي مَيْلُك ؛ ويقال « انه لا يملك شُرَّوَى نَقِير » أي  
مِثْلُ نَقِير وهو مِثْلُ يُضْرَبُ في القَلَّةِ ، والنَقِيرُ نَكْتة في  
النواة يكون منها منبت النخلة .

الشُّرَّوَال - لغة في السِرَّوَال (فارسية) .

الشُّرَّوَب - القوم يشربون .

الشُّرَّوَب - الكثير الشُّرْبِ || « ماء شُرَّوَب » : يصلح  
للشرب .

الشُّرَّوُد - ج شُرْد : الشَّارِد .

شُرِّيَ - يَشْرِي شُرِّيَ [شَرِي] الجِلْدُ : خرج عليه  
الشُّرِّي .

الشُّرِّي - [شَرِي] : « جلدٌ شَرِي » : خرج عليه الشُّرِّي .

الشُّرِّيَان - ج شُرِّيَيْن [شَرِي] (ع ١) : عرق نابض

يسري فيه الدَّمُ الأحمر || و - الرَّثْوِيُّ (ع ١) : الذي  
ينقل الدم من القلب الى الرِّئَةِ .

الشُّرِّيَاتَات - عروق دقاق في جسد الإنسان وغيره .

الشُّرِّيَب - الكثير الشُّرْبِ || مَنْ يَشَارِكُ في الشُّرْبِ ||

مَنْ يُورِدُ إِبْله معك || مَنْ يَسْتَقِي أو يُسْقِي معك ||

« ماء شُرِّيَب » : يصلح للشرب .

الشُّرِّيَب - الكثير الشُّرْبِ || المولع بالشراب .

الشُّرِّيَجَة - ج شُرَّيَج : جَوَالِقُ كَالخُرْجِ يُسَجَّجُ من

الشُّرْق - الضوء الذي يدخل من شَقِّ الباب .

الشُّرْق - مصر || الشمس .

الشُّرْقَاء - « شاةٌ شُرْقَاء » : مشقوقة الأذن طولًا .

الشُّرْقَةُ - الشمس إذ تشرق || موضع القعود في الشمس

بالشَّاء || المَوَّةُ من شُرْقٍ ؛ نقول « أخذتُهُ شُرْقَةً كاد

يموت منها » أي غَصَّةٌ || و - عند العَامَّةِ : وجع

يحدث في العين من كثرة الدخان || و - عند العَامَّةِ

أيضًا ، ويُقال لها « الشُّهْقَةُ » (طب) : ما يسمِّيه الأطباء

بالسعال الديكي ، وهو سُعال شديد يسدُّ مجرى النَّفْسِ

ويحدث شهيقًا .

الشُّرْقَةُ - الشمس إذ تشرق .

الشُّرْقَرَاق - (ح) : الشُّرْقُوق .

الشُّرْقَرَاق - (ح) : الشُّرْقُوق .

الشُّرْقُوق - (ح) : طائر صغير يقال له أيضًا الأَخِيل .

وتسمِّيه العَامَّةُ الشُّقُّوق .

الشُّرْقِيَّة - ريح السموم لأنها تهبُّ من جهة الشُّرْقِ  
(عامية) .

شُرْكٌ - شُرْكًا تِ النعلُ : انقطع شِرَاكُها || و -

شُرْكًا وشُرْكًا وشُرْكَةً وشُرْكَةً هُ : صار شُرْكَةً .

شُرْكٌ - شُرْكِيكًا النعلُ : جعل لها شِرَاكًا || و - مائة

عند العَامَّةِ : شَتْنَةٌ بين الناس فضاغ عليه .

الشُّرْك - الاسم من شُرْكٍ وأشْرَكَ || و - ج أَشْرَاك :

المُشَارِكُ || النَّصِيبُ .

الشُّرْك - خلاف الصحيح (عامية) || و - من المعاملة :

ما كانت المعاطاة فيه بأكثر من المقدار المأمور به من

الوالي ويقابله الصاغ (عامية) .

الشُّرْك - ج شُرْكٍ وأشْرَاك : حبال الصيد ، ومنه

« نَصَبَ له شُرْكًا » : استعمل حيلةً لخداعه ، للإيقاع

به || ما حَقَّرْتُهُ الدوابَّ بقوائمها في متن الطريق .

الشُّرْمَة - مصر || نصيب الشريك || اختلاط النَّصِيبَيْنِ

فصاعدًا بحيث لا يتميَّز الواحد عن الآخر ، وتطلق

على العقد وإن لم يوجد الاختلاط المذكور . يقال

« شُرْمَةٌ تجارية » و « شُرْمَةٌ مساهمة » .

الشُّرْمَة - واحدة الشُّرْمِ لحبال الصيد .

الشُّرْمَة - الشُّرْمَة .

الشُّرْمِيَّ - السريع من السير .

الشُّرْمِيَّ - الشُّرْمِيَّ .

سَعْف النخل || جديدة من القصب تُجَعَل على باب  
الدكاكين || العقبة التي يُلصَق بها ريش السهم .  
الشَّرِيح - كلُّ قطعة من اللحم || كلُّ سمين من اللحم  
ممدد .  
الشَّرِيحَة - ج شَرَاح : الشَّرِيح .  
الشَّرِيد - الطريد .  
الشَّرِيدَة - ج شَرَايد : مؤنث الشَّرِيد || البقيّة من  
الشيء .  
الشَّرِير - ج أَشْرَارٍ وَأَشْرَاء [شَر] : ذو الشرِّ || و- ج  
أَشْرَة : جانب البحر .  
الشَّرِير - لقب إبليس || و- ج شَرِيرُونَ : الكثير الشرِّ .  
الشَّرِيس - مص || سوء الخلق وشدة الخلاف || السيئ  
الخلق || الشديد الخلاف || و- (ج) : الأسد .  
الشَّرِيسَة - «أرض شَرِيسَة» : كثيرة الثرس || «نفسُ  
شَرِيسَة» : شديدة المخالفة .  
الشَّرِيط - ج شُرُط : المشروط || وعاء تضع المرأة  
فيه طيبها || خيط من المعادن دقيقاً كان أو نخبياً مُتَلَفِّفاً  
أو غير مُتَلَفِّف ، ومنه «شَرِيطُ الكهرباء» و«شَرِيطُ  
التلغراف» ، وغيرهما || سير من نسج ممدود وضيق  
العرض || و- ج أَشْرِطَة وشَرَاط : القلم ، نقول  
«شَرِيطُ سينمائي» .  
الشَّرِيطَة - ج شَرَاط : الشُرط ؛ نقول «على شَرِيطَة  
أن» || المشقوقة الأذن من الإبل || عصابة من حرير  
أو قطن بيضاء أو مختلة الألوان تعقدها الفتيات على  
شعورهن وتُرَيِّن بها الثياب .  
الشَّرِيع - الشجاع || الكئان الجيد .  
الشَّرِيعَة - ج شَرَاع : السنّة || ما شرع الله لعباده من  
السنن والأحكام || العتّة || مورد الشاربة .  
الشَّرِيف - ج شَرَفَاءٍ وَأَشْرَاف : ذو الشَّرَف || و- عند  
المسلمين : مَنْ كان من السلالة النبويّة || «نقيبُ  
الأشْرَاف» : الذي يُخصي أنساب الذين من السلالة  
النبويّة لتلا يدعي بها مَنْ كان أجنبيّاً عنهم || «الخطّ  
الشَّرِيف» : ما كان يكتبه السلطان بيده أو يأمر بكتابه .  
الشَّرِيفَة - ج شَرَافٍ وشَرِيفَات : ذات الشَّرَف .  
الشَّرِيك - ج شُرَكَاءٍ وَأَشْرَاك : المُشَارِك ؛ يقال «الله  
لا شريك له» أي لا يُشَارِك في ملكه ولا في ذاته ولا  
في صفاته .

الشَّرِيكَة - ج شَرَائِك : مؤنث الشَّرِيك .  
شَرَبَ - شَرَبًا وشَرُوبًا : كان خَشِينًا أو ضامراً يابساً .  
شَرِبَ - شَرِبًا وشَرُوبًا : شَرَبَ .  
شَرِبَ - تَشَرَّبًا الفرس : ضمَّه .  
شَرَزَ - شَرَزًا الرَّجُلَ واليه : نظر إليه بجانب عينه مع  
إغراضٍ أو غضبٍ || و- فلاتًا : أصابه بالعين ||  
طعنه عن يمينه وشماله || و- شَرَزًا الحبل : فتلّه .  
الشَّرَزَاء - مؤنث الأَشْرَز || «عينُ شَرَزَاء» : حمرة  
من الغضب .  
شَسَعَ - شَسَعًا وشُسُوعًا المنزل : بُعدٌ || و- شَسَعًا  
النعل : جعل لها شِسْعًا .  
شَسِيعَ - شَسِيعًا به : أبعدُهُ || و- تَر النعل : انقطع  
شِسْعُها .  
شَسَعَ - تَشَسِيعًا النعل : جعل لها شِسْعًا .  
الشَّسَع - ج أَشْسَاع : طَرَف المكان ؛ يقال «نزل  
بشَّسَع من الوادي» أي بطَرَفٍ منه || ما ضاق من  
الأرض || زمام للنعل بين الإصبع الوسطى والتي تليها ||  
الكثير من المال || القليل من المال .  
الشَّسُوع - ج شُسُوع : «منزلُ شُسُوع» : بعيد .  
الشَّشِنَة - حصّة قليلة تُؤخَد من الشيء لِيُسْتَدَلَّ بها  
على كَيْفِيَّتِهِ ؛ ومنه «شِشْنَةُ الذهب» التي يقطعها الصائغ  
لِيُقَابِلَ عليها ما صاغه منه .  
الشَّصَّ - ج شُصُوص [شَصَّ] : الشَّصَّ .  
الشَّصَّ - ج شُصُوص : حديدة عَفَاء يُصَاد بها  
السّمك وتسمّى السَّارَة .  
شَطَّ - شَطًّا وشَطُوطًا [شَطَّ] : بُعدٌ || تباعد عن  
الحقِّ || و- فلاتًا : أبعدُهُ || ظلمه || و- في سلعيته ؛  
جاوز القدر المحدود وغالى في الثمن || و- عليه في  
قوله وحكمه : جار || و- شَطًّا وشَطُوطًا وشَطَطًا :  
أفرط .  
الشَّطَّ - مص || و- ج شَطُوط وشَطَّان : شاطئُ  
النهر أو البحر .  
الشَّطَائِب - الفِرَق المختلفة || الشَّدائد .  
الشَّطَّاط - [شَطَّ] : البُعد || حسن القامة واعتدالها .  
الشَّطَّاط - الشَّطَّاط .  
الشَّطَّاطَة - [شَطَّ] : الشِطَّة .  
شَطَّ - شَطًّا وشَطُوطًا [شَطَّ] : مثنى على الشاطئ .



دَوَاجِن

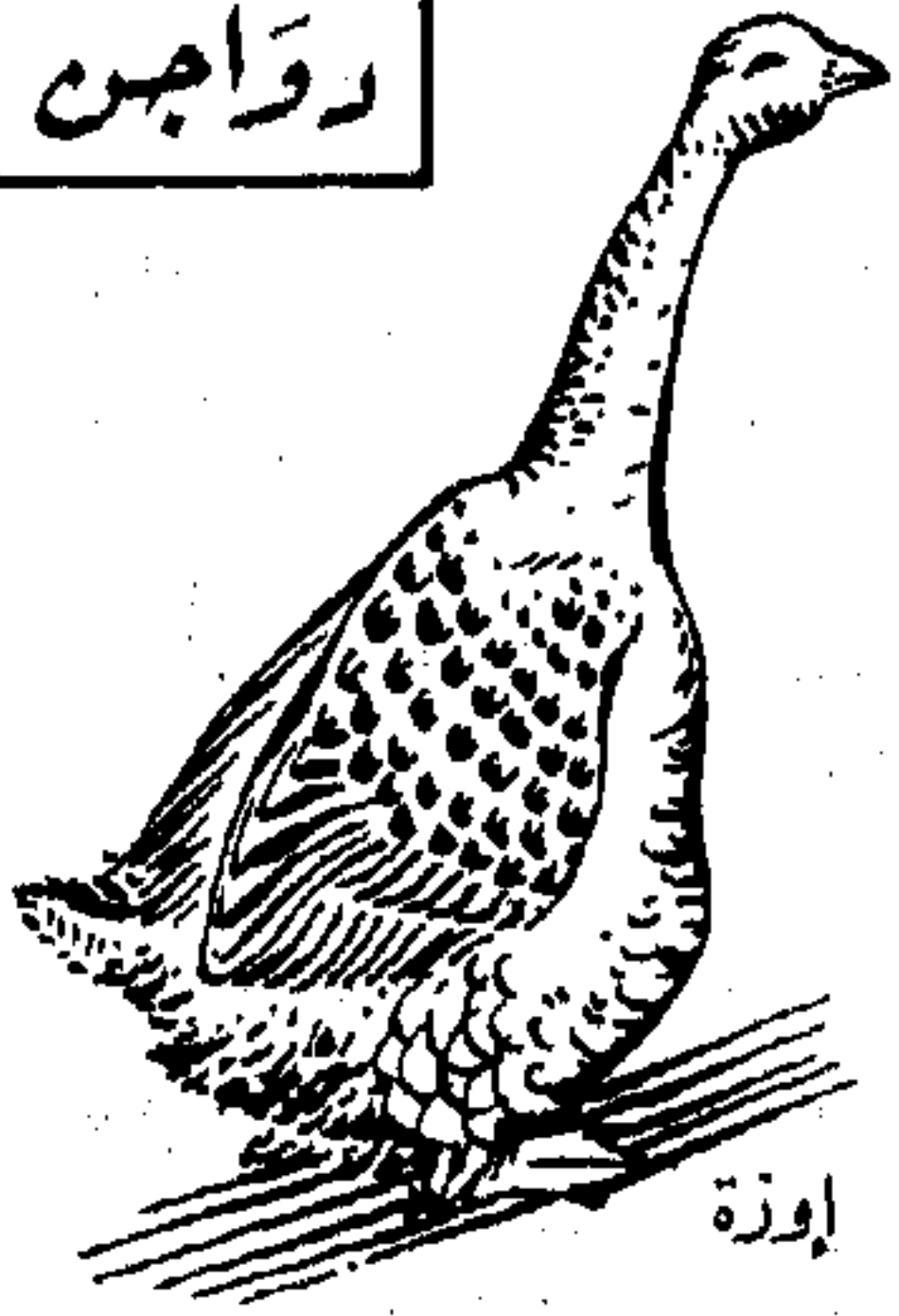

اَوْزَة



جَمَل

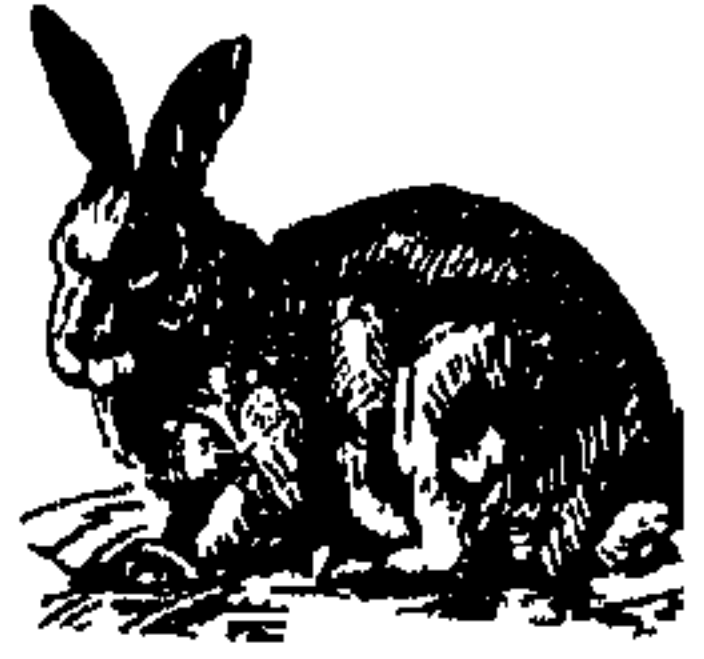

أَرْنَب دَاجِن



بَطَّة

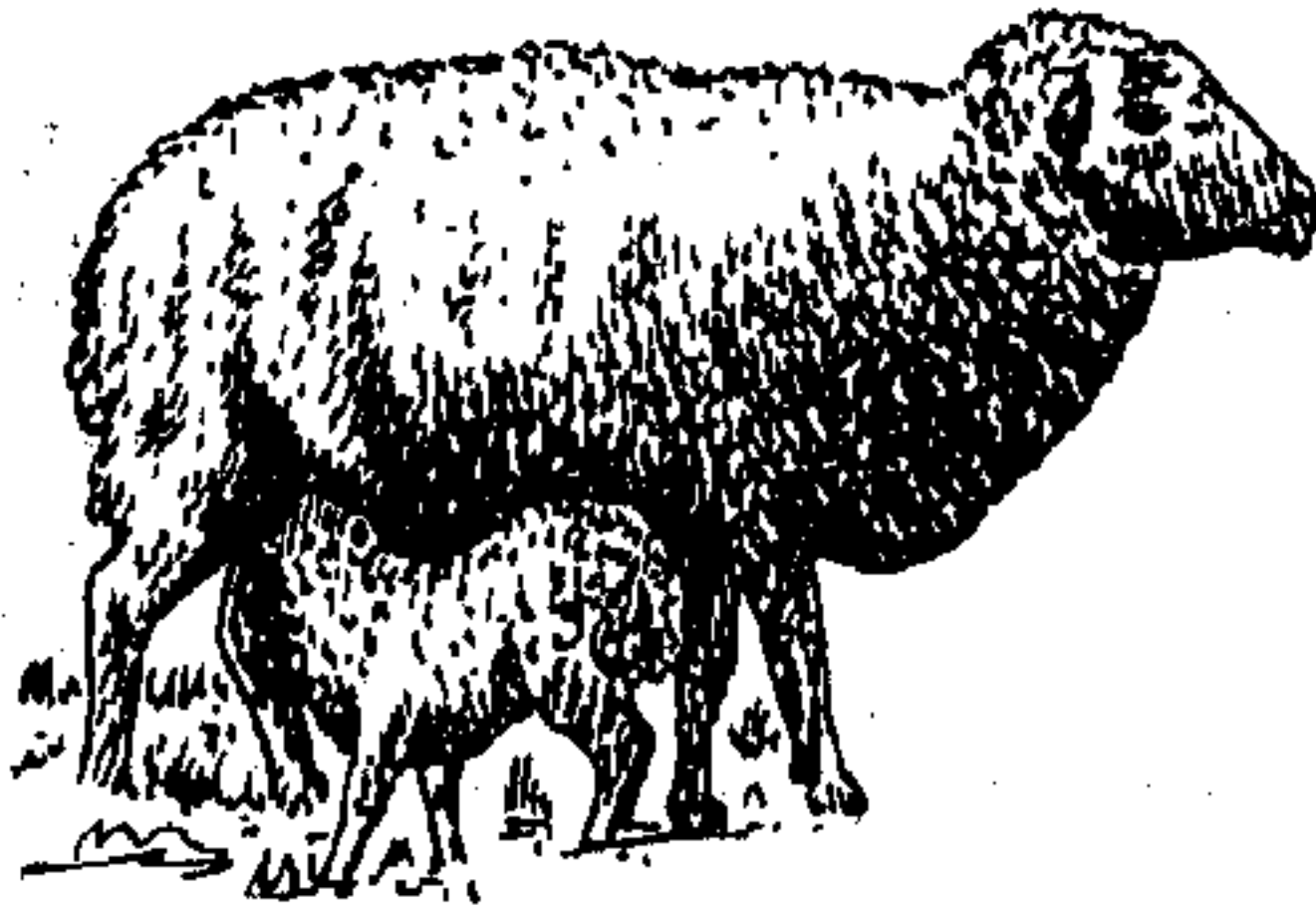

شَاة

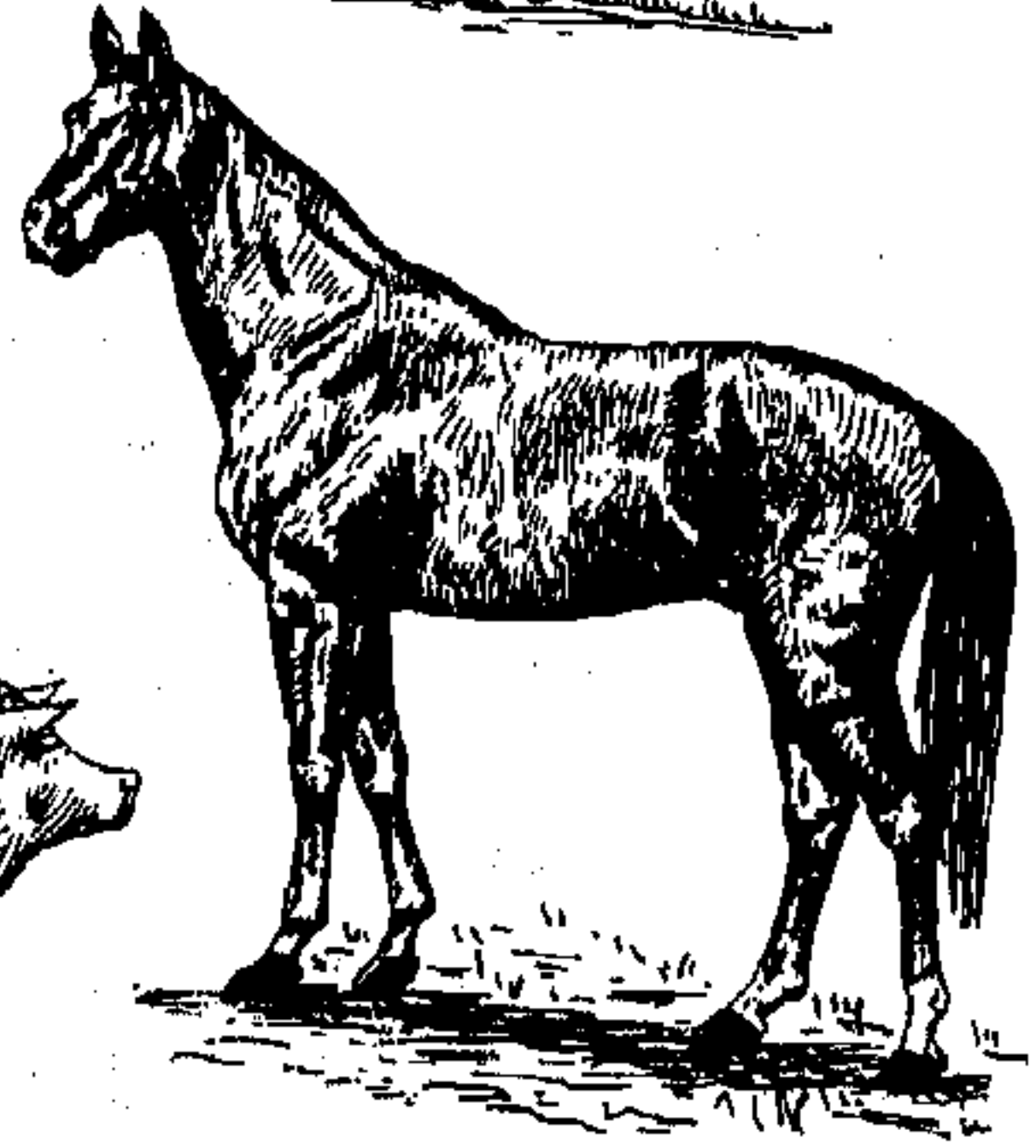

حَصْبَان

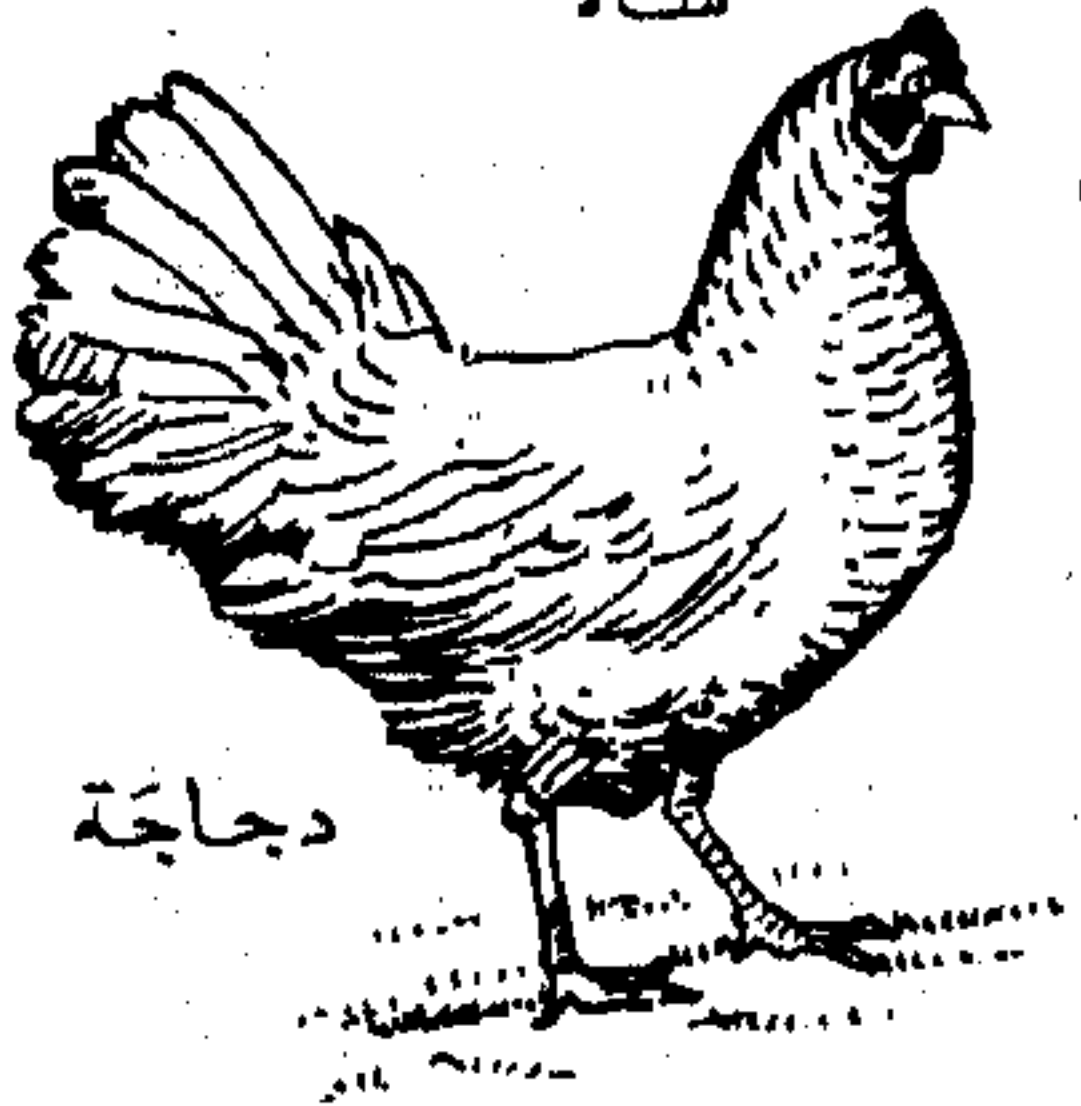

دِجَاجَة

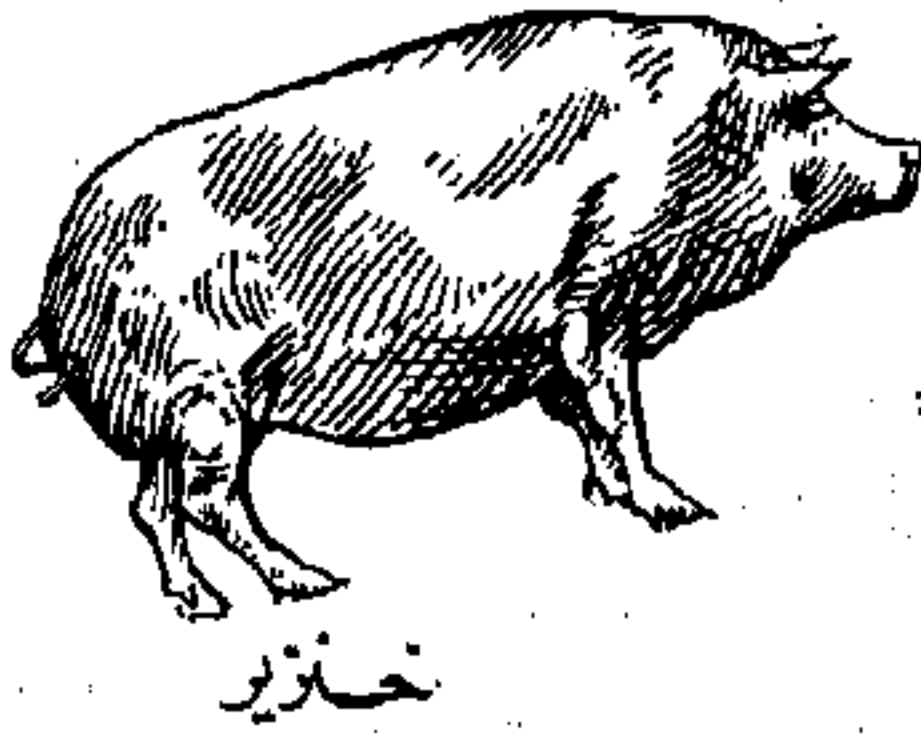

خِزْد

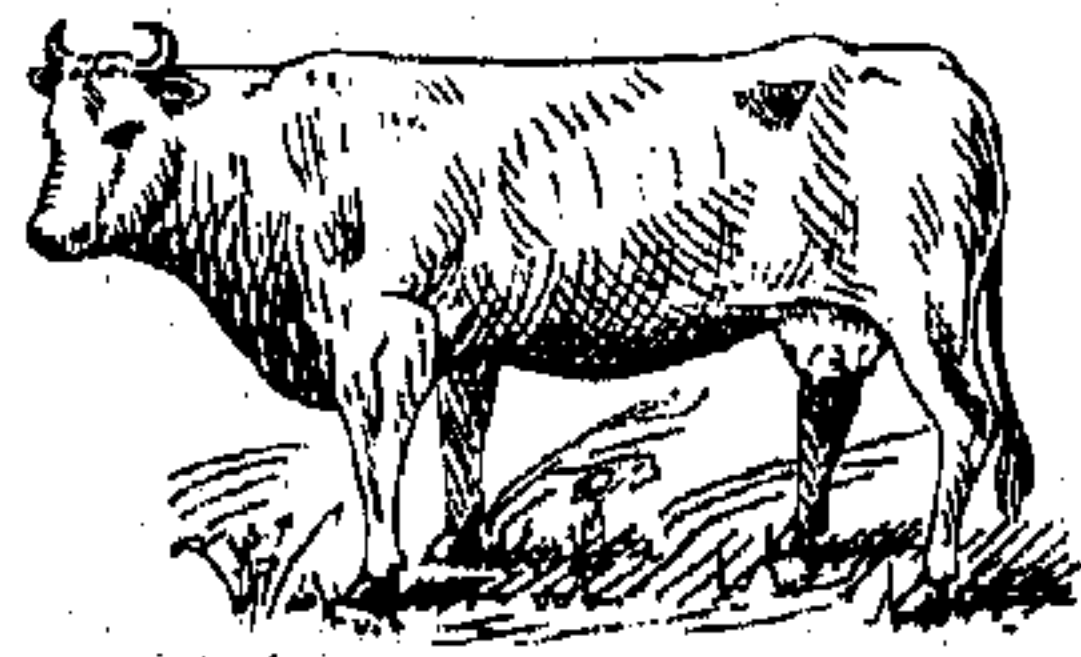

بَقْرَة

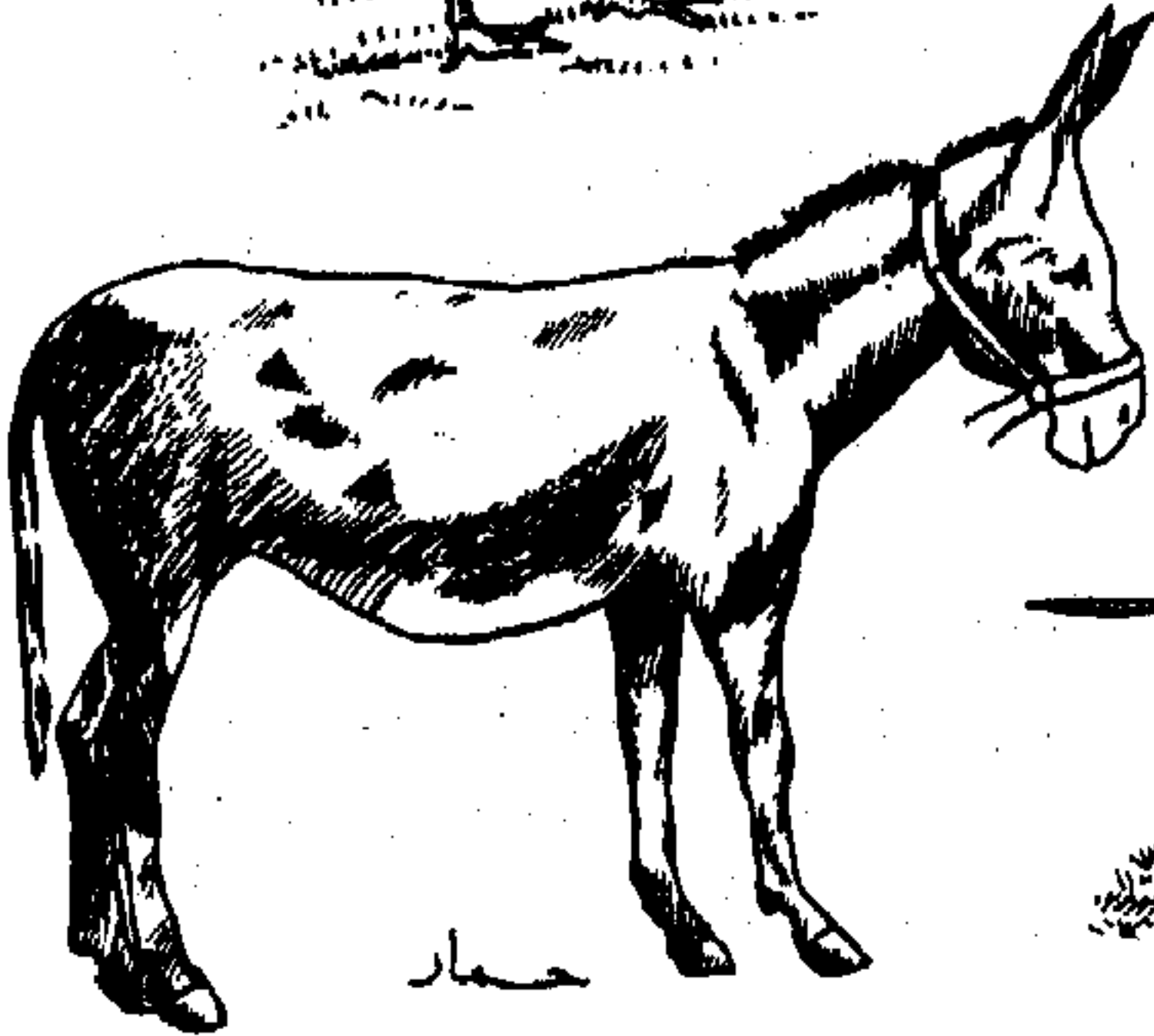

حَمَار

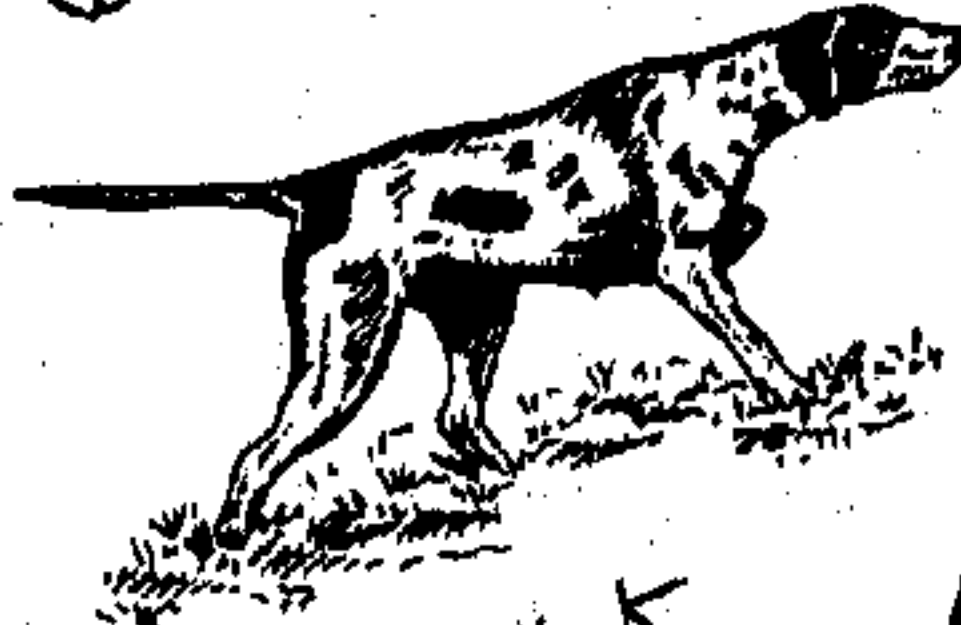

كَلْب



مَرِي

ومنه «شَطْرُ بَيْتِ الشَّعْرِ» أي النصف الواحد منه ||  
جزء الشيء || للناقة شَطْرَان قَادِمَان وآخِرَان وَكُلُّ خِلْفَيْنِ  
شَطْرٌ || البُعدُ || الجهة والناحية ؛ ومنه «شَطْرُ شَطْرَةٍ»  
أي قصد قصدهُ و«شَطْرُ كَذَا» أي جهة أو نحو كذا ||  
يقال «حلب أشطُر الدهر» أي جربة وعرف خيرة  
وشرة .

الشَطْرُج - ج شَطْرُنَجَات : لعبة مشهورة ، معرب  
شترنك بالفارسية أي سته ألوان وذلك لأن له ستة أصناف  
من القمع التي يُلمب بها فيه وهي : الشاة والفِرزان  
والفيل والفرس والرُخ والبندق .

شَطْطٌ - شَطْطَةُ الشيء المائع : اندلق منحدرًا من  
هنا وهناك (عامية) || و- ت أذبال الثوب : بلغت  
من طولها الأرض (عامية) .

شَطَطٌ - شَطَطًا [شَطَطٌ] : بالغ في الشطط || و-  
المركبُ عند البحريَّة : غرز في الأرض بقرب الشط  
فلم يمكن تحويله عن مكانه .

شَطَفَ - شَطْفًا الرَّجُلُ : ذهب وتباعد || و- عن  
الشيء : عدل عنه || و- الثوبَ وغيره عند العائمة :  
غسله .

شَطَفَ - شَطْفًا الحطبَ : قطعهُ قطعًا صغيرة (عامية) .  
الشَطْفُ - مص || القَسْلُ بدون صابون (عامية) ||  
إذهاب أثر القَسْل بالصابون عن الثوب الذي غُسل به  
(عامية) .

الشَطْفَةُ - ج شَطَفَ من الشيء : القطعة .  
شَطَنَ - شَطْنًا هُ : خالفه عن نيته ووجهه || أبعده ||  
شدّه بالشطن .

الشَطْنُ - ج أَشْطَان : الحبل .  
الشَطُونُ - «بَثْرُ شَطُونٍ» : بعيدة القعر || «بَيْتَةُ شَطُونٍ» :  
بعيدة || «رِمْحُ شَطُونٍ» : طويل أعوج || «حربُ  
شَطُونٍ» : عسيرة شديدة .

شَطَى - شَطْيًا [شَطِي] السقاء : ملئ فارتفعت  
قوائمه || و- الميتُ : ارتفعت يداه ورجلاه .  
شَطَى - شَطْيَةً [شَطِي] القوم : شتتهم وفرقهم || و-  
الفرس : شق شطاه .

الشَطَى - [شَطِي] : مص || عَظِيمٌ مستدقٌّ لاققٌ  
بالركبة أو بالذراع أو عصبٌ صغار فيه || أتباع القوم ||  
الدُّخلاء على القوم وهم خلاف صميمهم .

الشَطء - ج شَطْوَةٌ : الشاطئُ || و- ج أَشْطَاءُ :  
ورق الزرع || قراخ النخل || و- من الشجر : ما خرج  
حول أصوله .

الشَطَاءُ - ج أَشْطَاءُ : ورق الزرع || قراخ النخل ||  
و- من الشجر : ما خرج حول أصوله .  
الشَطَاءَةُ - الزكام .

شَطَبَ - شَطْبًا الشيء : قطعهُ أو شقهُ طولًا || و- هُ  
وشَطَبَ فوقه : مدَّ عليه خطًا . ويقال «شطب الكاتبُ  
العبارة» أي ضرب عليها خطًا لإبطالها || و- الرَّجُلُ :  
بَعَدَ || و- الرمحُ عن مقلته : لم يبلغه || و- عنه :  
مال .

شَطَبَ - شَطْبِيًا هُ : شرَّحه أي عمله شرائح .  
الشَطْبُ - مص || و- ج شَطْبُوب : الطويل الحسن  
الخلق || الأخضر الرطب من جريد النخل .

الشَطْبَةُ - ج شَطَبَ : الشيطبة .  
الشَطْبَةُ - خطٌ يُمدُّ على القلط الواقع في الكلام ||  
و- ج شَطَبَ : السيف || و- من النخل : السعفة  
الخضراء .

الشَطْبَةُ - ج شَطَبَ : الطريقة أو الخطُّ في متن السيف  
ونحوه .  
الشَطْبَةُ - ج شَطَبَ : الشيطبة .

الشَطَّةُ - [شَطَطٌ] : «جارية شَطَّة» : حسنة القوام .  
الشَطَّةُ - [شَطَطٌ] : البُعد .

شَطَحَ - شَطْحًا الرَّجُلُ : أبعَدَ (عامية) || و- على  
الأرض : سقط مستلقيًا (عامية) .  
شَطَرَ - شَطْرًا الشيء : جعلهُ نصفين || و- بيتَ  
الشَّعْرِ : حذف نصفه || و- الناقة أو الشاة : حلب  
شطرًا من أخلافها وترك شطرًا || و- شَطْرًا وشَطُورًا  
بصره : صار كأنه ينظر إليك وإلى آخره || و- شَطُورًا  
وشَطُورَةً وشَطَارَةً عنهم : انفصل وابتعد || و- شَطُورًا  
ت الدار : ابتعدت || و- اليهم : أقبل || و- على  
أهلِهِ : ترك موافقتهم وأعيانهم خبيثًا ولؤمًا || و- شَطَارَةً :  
أنصف بالدهاء والخباثة .

شَطَرَ - شَطِيرًا الشيء : قسمهُ نصفين || و- الشَّعْرَ :  
زاد على كل شَطْرٍ منه شَطْرًا آخرًا || و- الناقة وبالناقة :  
صَرَ خِلْفَيْنِ من أخلافها وترك خِلْفَيْنِ .

الشَطْرُ - مص || و- ج أَشْطُرُ وشَطُورٌ : نصف الشيء ،

الرعد || نداء مخصوص يعرف القومُ به بعضهم بعضاً  
أو يتنادون به للحرب أو الغزو ويسمى «سُرَّ الليل» ||  
العلامة في الحرب والسفر || عبارة أو جملة وجيزة تدلُّ  
على فكرة أو مبدأ || «شِعَارُ الْحَجِّ» : علاماته ومناسكه ||  
«شِعَارُ الْمَلَائِكَةِ» : علاماتها .

الشُّعَار - ج شُعَارُون : الذي يصنع النَّسُج من شَعَر  
الحيوان أو وَبَرِهِ .

الشُّعَاع - ج أَشِعَّةٌ وشُعُوعٌ وشِعَاعٌ [شع] : ضوء الشمس  
الذي نراه كأنه حبال ممتدة || و- (هـ) : قطعة مُستقيم  
موجَّهة || «شُعَاعُ الدَّائِرَةِ» (هـ) : قطعة مستقيم نصل  
بين المركز ونقطة من الدائرة . وهو نصف القطر || «الشُّعَاعُ  
المحرقُ في قَطْعٍ مخروطيٍّ» (هـ) : قطعة المستقيم الواصلة  
بين المحرق ونقطة من القطع || «شُعَاعَانِ مَسَايِرَانِ»  
(هـ) : متوازيان ولهما وجهة واحدة وطول واحد ||  
«شُعَاعُ السَّنْبِلِ» : شُعَاعُهُ || «أشِعَّةٌ سِوَا رُتَّحْنِ»  
(ف) : أشِعَّةٌ غير مرئية تخترق الأحسام غير الشَّفَافَةَ  
كالخشب والصفائح المعدنية الرقيقة وغيرها ، ومنه استعمالها  
في فحص داخل الجسم البشري وتصويره || «أشِعَّةٌ  
ما قبل الأَحْمَرِ» (ف) : أشِعَّةٌ موجودة في الضوء  
الأبيض ، غير مرئية ، موقعها في الطيف قبل الأحمر ،  
وهي كثيرة الحرارة || «أشِعَّةٌ ما بعد البَنْفَسَجِيِّ» (ف) :  
أشِعَّةٌ موجودة في الضوء الأبيض ، غير مرئية ، موقعها  
في الطيف بعد البَنْفَسَجِيِّ ، وهي تؤثر مثلاً في الصفيحة  
الفوتوغرافية فيستدلُّ بذلك على وجودها || «الأشِعَّةُ  
المَهْبِطِيَّةُ» (ف) : هي تيار الكهربيَّات المتَّجهة من  
المَهْبِطِ إلى المَصْعَدِ في أنبوب الغاز المخفَّف عندما  
تتفرغ فيه الكهرباء .

الشُّعَاع - [شع] : مص || تفرَّق الدم ونحوه || المتفرَّق  
من كلِّ شيء ؛ يقال «ضَرَبْتُ بالعصا على الخائط  
فتطايرت شُعَاعًا» أي تكسَّرت وتطايرت قطعاً || الطلَّ  
غير الكثيف || «شُعَاعُ السَّنْبِلِ» : سَفَاهُ أو شوكة إذا  
يبس ما دام على السنبل || «شُعَاعُ اللَّبَنِ» : ما أُكْثِرَ  
مأوهُ .

الشُّعَاع - ج أَشِعَّةٌ [شع] : آلة لإرسال الأشِعَّةِ ||  
«شُعَاعُ السَّنْبِلِ» : شُعَاعُهُ .

الشَّاعِيَّات - [شع] (ح) : حيوانات مُجَهَّرَةٌ مائيَّةٌ  
من الجُدْرِيَّات . تعيش في البحار العميقة .

الشُّطَاف - الضِّيْقُ والشَّدَّةُ .

شَطَفَ - شَطَفًا العيشُ : كان ضيقًا || و- الرجلُ :  
كان عيشه ضيقًا || و- تَ اليدُ : خشنت || و-  
السهمُ : دخل بين الجلد واللحم || و- شَطَافَةُ الشَّجَرِ :  
صَلْبٌ .

شَطَفَ - شَطَافَةُ الشَّجَرِ : صَلْبٌ .

الشُّطْف - ج شِطْفَةٌ : يابسُ الخبز || عودٌ كالوتد .  
الشُّطْف - مص || و- ج شِطَافٌ : يُيسُّ العيش  
وشدته ويغلظه ؛ ويقال «أقام على شَطْفِ العيش» ||  
الضِّيْقُ والشَّدَّةُ .

الشُّطْف - السَّبِيُّ الخُلُقُ || الشديد القتال || «رَجُلٌ  
شَطَفُ العيشِ» : ضَيِّقُ العيشِ || «عودٌ شَطْفٌ» :  
متكسِّرٌ .

الشُّطْفَةَ - مؤنث الشُّطْفِ || «أرضٌ شَطْفَةٌ» : خَشَنَاءُ  
يابسة .

شَطِيٌّ - شَطِيٌّ [شطي] : انشقَّ || و- القومُ :  
تفرَّقوا .

الشُّطِيَّة - ج شَطَايَا وشَطِيٌّ (ع ا) : عَظْمُ السَّاقِ ||  
فلقة العود والعَظْمُ ونحوها || القوس .  
الشُّطِيف - من الشَّجَرِ : الصَلْبُ .

شَعٌ - شَعًا وشُعَاعًا [شع] الماء : تفرَّق وانتشر ||  
و- الماء : فرَّقه .

الشُّع - [شع] : بيت العنكبوت || «شُعُ الشمسِ» :  
شُعَاعُهَا .

الشُّع - [شع] من كلِّ شيء : المتفرَّق || «شُعُ السَّبِيلِ» :  
شُعَاعُهُ .

شَعَا - شَعَا [شعوا] الشَّعْرُ : انتفش .

الشُّعَائِر - جَمْعُ الشُّعَيْرَةِ || «الشُّعَائِرُ الدِّينِيَّةُ» : مظاهر  
العبادة وممارستها .

الشُّعَاب - الذي يُلْمِ الشَّعْبُ أي الصدع .

الشُّعَابَةُ - حرفة الشُّعَابِ .

الشُّعَار - ما تحت الدثار من اللباس وهو ما يلي شَعْرَ  
الجسد || مكانُ دو شجر || الشَّجَرُ الملتفُّ في وَطَأٍ من  
الأرض يحلُّه الناسُ يستدفنون به في الشتاء ويستظلُّون  
به في القيظ || الشَّجَرُ مطلقاً || «شُعَارُ الْحَجِّ» : مناسكه .

الشُّعَار - ج أَشْعِرَةٌ وشُعْرٌ : ما تحت الدثار من اللباس  
وهو ما يلي شَعْرَ الجسد || جُلَّ الفرسِ || الشَّجَرُ الملتفُّ ||

شَعَثَ - تَشَعَيْتَا الشَّيْءَ : فَرَّقَهُ || و - الشَّاعِرُ : أَتَى فِي شِعْرِهِ بِالتَّشْمِيثِ || و - هُ بِخَيْرٍ : أَصَابَهُ .  
الشَّعْثُ - انْتِشَارُ الأَمْرِ وَخِلَلُهُ .

الشَّعْثُ - الشَّعْثُ || يُقَالُ « لَمْ اللهُ شَعَثَهُمْ » أَي جَمَعَ أَمْرَهُمْ .

شَعَرَ - شِعْرًا وَشَعْرًا وَشَعْرَى وَشَعْرَى وَشِعْرَى وَشِعْرَةَ بِتَثْنِيتِ الشَّيْنِ وَشَعُورًا وَشَعُورَةً وَمَشَعُورًا وَمَشَعُورَةً وَمَشَعُورَاءَ بِهِ : عِلْمٌ أَوْ أَحْسَنُ بِهِ || و - لَهُ : فَطَنَ || و - شِعْرًا وَشَعْرًا الرَّجُلُ : قَالَ الشَّيْعَرَ || و - لِفُلَانٍ : قَالَ لَهُ شِعْرًا || و - هُ : غَلَبَهُ فِي الشَّيْعَرِ || و - الثَّوْبَ : بَطَّنَهُ بِشَعْرٍ .

شَعِرَ - شِعْرًا : كَثُرَ شَعْرُهُ وَطَالَ .

شَعَرَ - شِعْرًا وَشَعْرًا وَشَعْرَى وَشَعْرَى وَشِعْرَى وَشِعْرَةَ بِتَثْنِيتِ الشَّيْنِ وَشَعُورًا وَشَعُورَةً وَمَشَعُورًا وَمَشَعُورَةً وَمَشَعُورَاءَ بِهِ : عِلْمٌ أَوْ أَحْسَنُ بِهِ || و - لَهُ : فَطَنَ .

شَعَرَ - تَشَعِيرًا الثَّوْبَ وَنَحْوَهُ : بَطَّنَهُ بِالشَّعْرِ .

الشَّعْرُ - جَ أَشْعَارٍ وَشِعَارٍ وَشُعُورٍ : مَا يَنْبِتُ مِنْ مَسَامٍ البَدَنِ لَيْسَ بِصَوْفٍ وَلَا وَبَرٍ .

الشَّعْرُ - مَصَّ || و - جَ أَشْعَارٍ : كَلَامٌ يُقْصَدُ بِهِ الوِزْنُ وَالتَّقْفِيَةُ ، وَفِي الأَمْثَالِ « أَعْلَبَ الشَّعْرُ أَكْذَبُهُ » اعْتِقَادًا أَنَّ الشَّعْرَ مَقْرَرُ الكَذْبِ || وَيَأْتِي بِمَعْنَى العِلْمِ ؛ يُقَالُ « لَيْتَ شِعْرِي فُلَانًا أَوْ عَنْ فُلَانٍ أَوْ لِفُلَانٍ مَا صَنَعَ » أَي لَيْتَنِي شَعَرْتُ أَي عَلِمْتُ بِمَا صَنَعَ ، وَشِعْرِي اسْمُ لَيْتٍ وَالخِرَ مَضْمَرٌ تَقْدِيرُهُ وَاقِعٌ .

الشَّعْرُ - (م) : خِصْلَةٌ مِنْ شَعْرٍ تَشَدُّ فِي القَوْسِ الَّتِي يُزْفُ بِهَا عَلَى أوتَارِ الكِمَانِ || و - جَ أَشْعَارٍ وَشِعَارٍ وَشُعُورٍ : الشَّعْرُ .

الشَّعِيرُ - الكَثِيرُ الشَّعْرَ الطَّوِيلَةَ .

الشَّعْرَى - (فك) : الكَوْكَبُ الَّذِي يُطْلَعُ فِي الجُوزَاءِ وَطُلُوعُهُ فِي شِدَّةِ الحَرِّ .

الشَّعْرَاءُ - جَ شُعْرٍ : مَوْثُ الأَشْعَرِ || كَثْرَةُ النَّاسِ وَازْدِحَامُهُمْ || الفَرَّوَةُ || و - (ح) : ذَبَابٌ يَقَعُ عَلَى الدَّوَابِّ ||

و - (ن) : شَجَرَةٌ مِنَ الحَمْضِ || و - (ن) : ضَرْبٌ مِنَ الخَوْخِ || و - مِنَ الدَّوَاهِي : الشَّدِيدَةُ || « أَرْضٌ شَعْرَاءُ » : كَثِيرَةُ الشَّجَرِ || « رَمَالٌ شَعْرَاءُ » : تَنْبَتَ النَّصْبِيُّ وَشَبَّهَهُ .

الشَّعْرَاءُ - مَنبَتُ الشَّعْرِ تَحْتَ السَّرَّةِ .

الشُّعَاعِيَّةُ - [شع] : قَوْسُ الدَّائِرَةِ المَسَاوِي لِشُعَاعِهَا .  
الشُّعَانِينُ - « أَحَدُ الشُّعَانِينِ » : الأَحَدُ الَّذِي يَكُونُ قَبْلَ عِيدِ الفِصْحِ .

شَعَبَ - شَعْبًا الشَّيْءَ : صَدَعَهُ || فَرَّقَهُ || جَمَعَهُ || أَفْسَدَهُ || أَصْلَحَهُ || و - الشَّيْءَ : ظَهَرَ || و - فُلَانًا : شَغَلَهُ || و - اللِّجَامُ الفَرَسِ : كَفَّهُ عَنْ جِهَةِ قِصْدِهِ وَصَرَفَهُ || و - القَوْمُ : تَفَرَّقُوا || و - الرَّجُلُ : مَاتَ || و - تَهُ المَيْتَةُ : اغْتَالَتْهُ || و - إِلَى القَوْمِ : نَزَعَ إِلَيْهِمْ وَفَارَقَ صَحْبَهُ .

الشُّعْبُ - مَصَّ || و - جَ شُعُوبٍ : الجَبَلُ مِنَ النَّاسِ || القَبِيلَةُ العَظِيمَةُ || البُعْدُ || البَعِيدُ || الصَّنْعُ . يُقَالُ « التَّأَمَّ شَعْبُهُمْ » أَي تَجَمَّعُوا بَعْدَ التَّفَرُّقِ || مَوْصِلٌ قِطْعُ الرَّأْسِ || الحِثْلُ ؛ يُقَالُ « هُمَا شَعْبَانِ » أَي مِثْلَانِ .  
الشُّعْبُ - جَ شِعَابٍ : الطَّرِيقُ فِي الجَبَلِ || مَسِيلُ المَاءِ فِي بَطْنِ أَرْضٍ || مَا انْفَرَجَ بَيْنَ الجَبَلَيْنِ || النَّاحِيَةُ || الحَيِّ العَظِيمِ .

الشُّعْبُ - جَمَعَ الشُّعْبَ وَالشُّعْبَةَ || « شَعْبُ اليَدِ » : الأَصَابِعُ || « شَعْبُ الجِسْمِ » : اليَدَانِ وَالرِّجْلَانِ || « شَعْبُ الفَرَسِ » : مَا أَشْرَفَ مِنْ نَوَاحِيهِ كَرَأْسِهِ وَحَارِكِهِ || « شَعْبُ السَّقُودِ » : أَسْنَانُهُ الَّتِي يُغْرَزُ فِيهَا اللَّحْمُ لِلاِسْتِوَاءِ || « شَعْبُ الدَّهْرِ » : ظُرُوفُهُ وَأَحْوَالُهُ .

الشُّعْبَاءُ - مَوْثُ الأَشْعَابِ .

شُعْبَانُ - جَ شُعَابِينَ وَشُعْبَانَاتٍ : الشَّهْرُ الثَّامِنُ مِنَ الشُّهُورِ القَمَرِيَّةِ يَقَعُ بَيْنَ رَجَبٍ وَرَمَضَانَ . عِدَدُ أَيَّامِهِ ٢٩ يَوْمًا ، وَهُوَ غَيْرُ مَنْصَرَفٍ .

الشُّعْبَةُ - جَ شُعْبٍ وَشِعَابٍ : صَدَعٌ فِي الجَبَلِ || غِصْنُ الشَّجَرَةِ || الطَّائِفَةُ مِنَ الشَّيْءِ || الفِرْقَةُ || مَا بَيْنَ القَرَّتَيْنِ أَوْ العَصِينِ وَنَحْوَهُمَا || مَسِيلُ المَاءِ || مَا عَظُمَ مِنْ سِوَايِ الأَوْدِيَةِ || « الشُّعْبَةُ الثَّانِيَةُ » : مَكْتَبٌ تَابِعٌ طَبِئَةُ أَرْكَانِ الحَرْبِ وَمَكْلَفٌ بِالحِصُولِ عَلَى مَعْلُومَاتٍ تَتَعَلَّقُ بِالعَدُوِّ وَبِكُلِّ مَا يَشْكَلُ خَطَرًا عَلَى أَمْنِ البِلَادِ وَسَلَامَتِهَا || « شُعْبَتَا الرَّجُلِ » : قَادِمَتُهُ وَآخِرَتُهُ .

شُعْبَدَ - شُعْبَدَةً : شَعُودًا .

الشُّعْبِيَّةُ - نَفُوذٌ يَتَمَتَّعُ بِهِ شَخْصٌ هُوَ فِي الوَقْتِ مَعًا مَعْرُوفٌ وَمَعْبُوبٌ مِنَ الشُّعْبِ .

شَعِثَ - شَعَاً وَشَعُوثَةً الشَّعْرُ : كَانَ مُغْبِرًا مُتَلَبِّدًا || و - شَعَاً الأَمْرُ : انْتَشَرَ .

« شجرة شعواء » : منتشرة الأغصان .  
 الشعوي - واحد الشعوية .  
 الشعوية - قومٌ يصغرون شأن العرب ولا يفضلونهم على المعجم .  
 شعوذ - شعوذة [شعوذ] : استعمل الشعوذة .  
 الشعوذة - خفة في اليد وأعمال كالسحر تُرى الشيء للعين بغير ما هو عليه .  
 الشعور - مص || « على غير شعور منه » : دون إدراك منه || « فاقد الشعور » : فاقد الوعي || « عديم الشعور » : عديم الإحساس ؛ قاس .  
 شعبي - شعأ [شعوا] ت الغارة : انتشرت .  
 الشعير - (ن) : نبات عشبي زراعي حبي من فصيلة النجيليات ، مهدد الأصلد آسيا . يُزرع في جميع البلدان المعتدلة المناخ ويُعطى علفاً للدواب ، ويمكن تحويله الى دقيق لكن الخبز المصنوع منه ليس بجيد . يُستعمل في صنع الجعة (البيرة) .  
 الشعيرة - (ن) : واحدة الشعير || و - (طب) : ررم مستطيل يظهر في طرف الجفن يشبه الشعير في شكله || مساحة ست شعرات من شعر البغل || و - ج شعائر : واحدة شعائر الحج أي مناسكه وأعماله ومعامله || العلامة .  
 الشعيري - النسبة الى الشعير || بائع الشعير .  
 الشعيرية - عجين يُفكّل ويُحبّب حبوباً صغيرة مستطيلة كالشعير ثم يُجفّف ويُطبخ (عامية) .  
 الشعيرية - الشعيرية (عامية) .  
 الشعيل - الحراق || شبه الكواكب يكون في أسفل القنبر .  
 الشعيلة - ج شعل : الذبالة أو الفتيلة فيها نار || النار المشعلة .  
 الشغاب - من يهيج الشر على القوم .  
 الشغاف - (طب) : داء يأخذ تحت الشرايف من الشق الأيمن .  
 الشغاف - ج شغف وأشغفة : غلاف القلب || حبة القلب || و - (طب) : الشغاف .  
 الشغال - الكثير الشغل .  
 شغب - شغباً وشغباً القوم وبهم وعليهم : هيج الشر عليهم || و - شغباً عن الطريق : مال .  
 شغب - شغباً وشغباً القوم وبهم وعليهم : هيج الشر

الشعراني - الشعر .  
 الشعرة - ج شعرات : واحدة الشعر || « شعرة موسى ونحوه » عند العامة : طرف حذّه الذي يقطع به || « لم يجد عن ذلك قيد شعرة » : ما يوازي اتساع شعرة .  
 الشعرة - القطعة من الشعر || منبت الشعر تحت السرة .  
 الشعرة - ج شعرات : واحدة الشعر لما ينبت من مسام البدن .  
 الشعور - ج شعائر : الشاعر الضعيف جداً || و - (ن) : الصغير من القثاء .  
 الشعورة - (ن) : واحدة الشعور .  
 الشعيرية - ج شعريات : شبكة من الأخشاب الدقيقة تُوضع في النافذة وغيرها لتحجب الذين هم في داخل المكان عن أنظار الذين في خارجه ، ويقال لها أيضاً « المشربية » .  
 الشعشاع - [شعشع] : الشعشع .  
 شعشع - شعشعة [شعشع] ت الشمس : انتشر ضوءها || و - الضوء : انتشر || و - الشيء : خلط بعضه ببعض || و - الشراب : مزجه بالماء || و - عليهم الخيل : أغار بها عليهم .  
 الشعشع - [شعشع] : الطويل || الخفيف || اللين .  
 الشعشع - الشعشع || و - من الظل : غير الكثيف .  
 الشعشعان - الشعشع .  
 الشعشعاني - الشعشع .  
 الشعشوع - الحديث من أغصان البطم وهو أحمر اللون طري لذيد الطعم .  
 شعف - شعفاً ه الحب : أحرق قلبه ، وقيل ذهب بفؤاده || و - ه بالقطران : طلاه به || و - الشيء الشيء : علاه .  
 شعف - شعفاً بفلانٍ وحُبّ فلانٍ : شغف به || و - ت الناقة : أصابها الشعف .  
 الشعف - مص || أعلى السنام || داء يُصيب الناقة فيتمعط شعر عينيها .  
 الشعفاء - « ناقة شعفاء » : أصابها الشعف .  
 شعل - شعلاً النار : ألهبها || و - الأمر : أتمعن فيه .  
 شعل - تشعلاً النار : ألهبها .  
 الشعلة - ج شعل : ما أشعلت النار به || طب النار .  
 الشعواء - [شعوا] : « غارة شعواء » : متفرقة ممتدة ||

- عليهم .  
 الشُّعْبُ - مص || الشَّعْبُ .  
 الشُّعْبُ - مص || كثرة الجلبة واللغظ المؤذي الى الشر .  
 الشُّعْبُ - من يهيج الشر والفتنة والحصام .  
 الشُّعْبُ - الشُّعْبُ .  
 شَعْرٌ - شُعُورًا الرجلُ : بَعْدَ || و - الناسُ : تَفَرَّقُوا ||  
 و - المكانُ : خَلَا || و - تِ الأَرْضُ : لم يبقَ فيها  
 مَنْ يَحْيِيهَا وَيَضْبِطُهَا || و - السَّعْرُ : نَقَصَ || و -  
 شُعُورًا وشُعْرًا وشِعَارًا هُ عن بلده : أَخْرَجَهُ وَنَفَاهُ .  
 الشُّعْرِيَّةُ - اعتقَالَ المصارعُ رِجْلَهُ بِرِجْلِ خَصْمِهِ وَصَرَعَهُ  
 إِيَّاهُ بِهَذِهِ الحِيلَةِ .  
 شَعَفَ - شَعْفًا هُ : أَصَابَ شَعْفًا قَلْبَهُ || و - فُزَادَهُ :  
 علاه وشمله .  
 شَعِفَ - شَعْفًا حَبُّهُ : عُلِقَ بِالشَّعْفِ أَي غِلافِ  
 القَلْبِ .  
 شُعِفَ - بِهِ : أُؤْلِعَ بِهِ .  
 الشُّعْفُ - مص || غِلافِ القَلْبِ .  
 الشُّعْفُ - مص || أَقْصَى الحَبِّ || « شَعْفُ القَلْبِ » :  
 غِلافُهُ .  
 شَعَلَّ - شَعْلًا وشَعْلًا هُ بِكَذَا : جَعَلَهُ مَشْغُولًا بِهِ ||  
 و - هُ عَنْهُ : أَلْهَاهُ .  
 شُعِلَ - عَنْهُ بِكَذَا : التَهَى بِهِ عَنْهُ .  
 شَعَلَّ - شَعْلِيًّا هُ : مَبَالِغَةٌ شَعْلَةٌ || عَيْبَةٌ مُسْتَحْدَمًا  
 عِنْدَهُ ، أَلْحَقَهُ بِخِدْمَتِهِ .  
 الشُّعْلُ - ضِدُّ الخَلَاءِ || و - جِ أَشْعَالٌ وشُعُولٌ : ضِدُّ  
 الفِرَاقِ || العَمَلُ ؛ تَقُولُ « الشُّعْلُ البِدْوِيُّ » .  
 الشُّعْلُ - جِ أَشْعَالٌ وشُعُولٌ : ضِدُّ الفِرَاقِ .  
 الشُّعْلُ - جِ أَشْعَالٌ وشُعُولٌ : الشُّعْلُ .  
 الشُّعْلَةُ - جِ شُعْلٌ : المِرَّةُ || البِيدْرُ || الكُنْدُسُ .  
 الشُّعُوبُ - الَّذِي يَشْغِبُ الخِصُومَةَ وَيُهَيِّجُ الشرَّ .  
 شَفَّ - شَفًّا وشُفُوفًا المَاءُ : شَرِبَهُ كَلَّهُ || و - هُ المَرَضُ  
 أَوْ الهَمُّ : أَوْهَنَهُ || و - شُفُوفًا وشَفِيفًا وشَفَفًا الشَّيْءُ :  
 رَقَّ فَظَهَرَ مَا وَرَاءَهُ || و - شُفُوفًا الجِسْمُ : رَقَّ مِنَ النُّحُولِ ||  
 و - شَفًّا الشَّيْءُ : زَادَ ؛ يُقَالُ « شَفَفْتُ عَلَيْهِ » أَي  
 زَدْتُ || نَقَصَ || تَحَرَّكَ || و - لَهُ الأَمْرُ : ثَبَتَ وَدَامَ ||  
 و - شَفًّا وشُفُوفًا وشَفِيفًا . وشَفَفًا عَنْهُ الثَّوبُ : قَصَرَ ||  
 و - شَفِيفًا فَمَ فُلَانٌ : أَصَابَهُ وَجَعٌ مِنَ البَرْدِ فِي الأَسْنَانِ
- وَاللَّثَاتِ .  
 الشَّفَّ - جِ شُفُوفٌ : الثَّوبُ || السُّرُّ الرقيقُ ؛ يُقَالُ  
 « ثُوبٌ شَفٌّ » أَي رقيقٌ || الفضلُ والزِّيَادَةُ || النقصانُ ||  
 الرِّيحُ || بَثْرٌ يَخْرُجُ فَيُزْوِجُ .  
 الشَّفَّ - جِ شُفُوفٌ : الشَّيْءُ اليَسِيرُ || الشَّفَّ .  
 شَفًّا - شُفُوفًا [شُفُوفٌ] الهَلَالُ : طَلَعَ || و - الشَّخْصُ :  
 ظَهَرَ || و - تِ الشَّمْسُ : قَارَبَتِ الغُرُوبَ .  
 شَقَى - شَقِيًّا [شَقِيًّا] اللهُ فُلَانًا مِنْ مَرَضِهِ : أَهْرَأَهُ  
 وَأَذْهَبَ مَرَضَهُ || و - فُلَانًا : طَلَبَ لَهُ الشُّفَاءَ || و -  
 تِ الشَّمْسُ : قَارَبَتِ الغُرُوبَ || و - شَقَى الهَلَالُ :  
 غَرَبَ .  
 الشَّقَا - [شَقِيًّا] : بَقِيَّةُ الهَلَالِ قَبْلَ أَنْ يَغِيبَ || و -  
 مَثَلُهُ شَقَوَانٌ وَجَمْعُهُ أَشْفَاءُ : حَرْفٌ كُلُّ شَيْءٍ وَحْدَهُ .  
 الشَّقَاءُ - [شَقِيًّا] : مَصَّ || « قَابِلٌ لِلشَّقَاءِ » : مِمكِنُ  
 شَفَاؤِهِ || و - جِ أَشْفِيَّةٌ وَجِجٌ أَشْفَابٌ : الدَّوَاءُ تَسْمِيَةً  
 لِلسَّبَبِ بِاسْمِ المُسَبَّبِ .  
 الشَّقَاعَةُ - الوَسَاطَةُ .  
 الشَّقَافُ - [شَقَفَ] : مَا رَقَّ فَظَهَرَ مَا وَرَاءَهُ .  
 الشَّقَاقَةُ - [شَقَفَ] : بَقِيَّةُ المَاءِ فِي الإِنَاءِ || « شَقَاقَةُ  
 النَّهَارِ » : بَقِيَّتُهُ .  
 الشَّقَانُ - [شَقَفَ] : الرِّيحُ البَارِدَةُ مَعَ مَطَرٍ .  
 الشَّقَاهِيَّةُ - [شَقَفَ] : العَظِيمُ الشَّفَةِ .  
 الشَّقَاهِيَّةُ - [شَقَفَ] : الصَّادِرُ قَوْلًا لَا كِتَابَةً .  
 الشَّقْفَةُ - جِ شِفَاهٌ وشَقَوَاتٌ [شَقَفَ] مِنَ الإِنْسَانِ : مَا  
 يُطَبَّقُ عَلَى فَمِهِ وَيَسْتُرُ أَسْنَانَهُ . يُقَالُ « مَا كَلَّمَهُ بِنَتِ  
 شَقْفَةٍ » أَي بِكَلِمَةٍ || « شَقْفَةُ الشَّيْءِ » كَالدَّلْوِ : جَانِبُهُ  
 وَحِرْفُهُ || « لَهُ فِي النَّاسِ شَقْفَةٌ حَسَنَةٌ » : ذِكْرٌ جَمِيلٌ .  
 الشَّقْفَةُ - مِنَ الإِنْسَانِ : الشَّفَةِ .  
 شَقَرٌ - شَقَرَةٌ [شَقَرَتْ] : غَلَّظَ شَفْتَيْهِ وَأَبْرَزَهُمَا إِلَى الخَارِجِ  
 غَضَبًا أَوْ اسْتِيَاءً (عَامِيَّةً) .  
 الشَّقَرَةُ - غَلَّظَ الشَّفَتَيْنِ وَابْرُزَهُمَا إِلَى الخَارِجِ خِلْقَةً  
 أَوْ قَصْدًا (عَامِيَّةً) .  
 الشَّقْرُ - جِ أَشْقَارٌ : نَاحِيَةُ كُلِّ شَيْءٍ || و - مِنَ الوَادِي :  
 نَاحِيَتُهُ مِنَ أَعْلَاهُ || و - (ع ١) : أَصْلُ مَنبَتِ شَقْرٍ  
 الجَفْنِ .  
 الشَّقْرُ - جِ أَشْقَارٌ : الشَّقْرُ .  
 الشَّقْرَةُ - جِ شَقْرٌ وشِقَارٌ وشَقَرَاتٌ : السَّكِينُ العَظِيمَةُ

العريضة || حُدَّ السيف || جانب النصل || قطعة من فولاذ عريضة ذات حدّ أو حدّين تُمسك بأداة خاصّة وتُستعمل لحلاقة الذقن || ازميل الإسكاف .  
شَفَّشَفَ - شَفَّشَفَةً [شَفَّشَفَ] به : اختلط .  
الشَّفَشَقَ - إناء صغير من خشب على هيئة الدلو في جانبه من أعلاه عروة من الخشب يُحمَل بها .

شَفَّعَ - شَفَّاعَةً لفلانٍ أو فيه إلى زيدٍ : طلب من زيد أن يعاونه || و - لفلانٍ في المطلب : سعى له || و - شَفَّعًا جازُهُ : جعله أولى بمشترى البيت ممّن بَعَدَ عنه || و - تِ النَّاقَةُ : كان في بطنها ولد ولها ولد آخر يتبعها || و - الشَّيْءُ : صَبْرُهُ شَفَّعًا أي زَوْجًا بأن يُضَيِّفَ إليه مثله ؛ يقال « كان وَتَرًا فَشَفَّعَهُ بآخِرِهِ » أي قَرَنَهُ بِهِ .

شَفَّعَ - لي الأشخاصُ : أرى الشخصَ شخصين لضعف بصري وانتشاره .

شَفَّعَ - تَشَفَّعًا هُ في فلانٍ : قبل شفاعته فيه || و - الشَّيْءُ : صَبْرُهُ شَفَّعًا .  
الشَّفَّعَ - مص || و - ج أشْفَاعَ وشَفَّاعَ : الزوج من العدد .

الشَّفَّعَةَ - ج شَفَّعَ عند الفقهاء : هي تملك المُجاوِر العقارَ المقصود ببيعهِ جبرًا على مشتريه بدفع الثمن الذي قام عليه العقد .

شَفَّقَ - شَفَّقًا عليه : حرص على خيره وإصلاحه || و - على الشَّيْءِ : بخل به وضمَّنَّ || و - من الأمر : لحاف وحرص .

شَفَّقَ - تَشَفَّقًا هُ : جعله يشفقُ || و - الشَّيْءُ : قَلَّه || و - الثوبُ : نسجه نسجًا رديئًا .  
الشَّفَّقَ - بَقِيَّةُ ضوءِ الشمسِ وحمرتها في أوَّلِ الليلِ || و - ج أشْفَاقُ : الشَّفَقَةُ || الخوفُ || النهارُ || الناحيةُ || الرديءُ من الأشياءِ || « ثوبٌ شَفَّقٌ » : ضعيف النَّسجِ .

الشَّفَّقَ - الشَّفَّقُ .  
الشَّفَقَةَ - الحنوُّ والانعطافُ || الرحمةُ || العطفُ مع خوف ؛ يقال « أخذتني منه شَفَقَةٌ » .

شَفَّهَ - شَفَّهًا فلانًا : ضربه على شفته || أُلْحَ عليه في السؤال حتى أنفذ ما عنده || و - الإِناءُ : شرب كلِّ ما فيه من الماء || و - هُ عن الأمرِ : شغله .

شَفَّهَ - زيدٌ : كثر سائلوه || و - الطعامُ : كثر آكلوه .

الشَّفَّهِيَّ - [شَفَّهَ] : النسبة إلى الشَّفَّةِ || الصادر قولاً لا كتابةً ؛ نقول « امتحانٌ شَفَّهِيٌّ » ، و « شَفَّهِيًّا » .  
الشَّفَّهِيَّةُ - مؤنثُ الشَّفَّهِيَّ || « الحروفُ الشَّفَّهِيَّةُ » : التي مخرجها من الشفتين وهي الباء والفاء والميم .

الشَّفُّوقُ - ذو الشَّفَقَةِ ؛ الناصح الحريص على صلاح المنصوح .

الشَّفَّوِيَّ - [شَفَّهَ] : النسبة إلى الشَّفَّةِ .  
شَفَّيَّ - شَفَّيَّ [شَفَّيَّ] الهلالُ : غرب .  
شَفَّيَّ - [شَفَّيَّ] : المريضُ ؛ بَرِيٌّ .  
الشَّفَّيَّ - [شَفَّهَ] : النسبة إلى الشَّفَّةِ .  
الشَّفَّيرَ - أصلٌ منبت شعر الجفن || ناحية كلِّ شيءٍ || و - من الوادي : ناحيته من أعلاه .

الشَّفَّيعَ - من العدد : الزوج || و - ج شَفَّعَاءُ : مَنْ يَنْشَعُ || صاحب الشَّفَعَةِ .

الشَّفَّيفَ - [شَفَّ] : الشَّفَّافُ ؛ يقال « ثوبٌ شَفَّيفٌ » أي رقيق || و - ج شَفَّافٌ : الريح الباردة || شدَّةُ البردِ || شدَّةُ حرِّ الشمسِ || و - على فلانٍ : الشَّفُّوقُ .  
الشَّفَّيفِيقَ - الشَّفُّوقُ .

الشَّفَّيْهَةَ - [شَفَّهَ] : تصغير الشَّفَّةِ .  
شَقَّ - شَقًّا الشَّيْءُ : صدعه وقرَّه || و - الأرضَ بالسَّكَّةِ : حَرَّثَهَا || و - شارعًا أو طريقًا : فَتَحَهُ || و - الصبحُ : طلع كأنه شَقَّ موضعَ طلوعه وخرج منه || و - الفرسُ : مال في جريه إلى جانب || و - على المريض عند العائمة : افتقده || و - عصا الطاعة : تَمَرَّدَ || « لا يُشَقُّ غبارُهُ » : لا نظير له ، لا يمكن التفوق عليه || و - شَقًّا وشَقُّوقًا النَّبْتُ : خرج من الأرض || و - نابُ البعيرِ : طلع || و - شَقًّا ومَشَقَّةً البرقُ : استطال مستقيمًا إلى وسط السماء || و - الأمرُ : صَعُبَ || و - الأمرُ على فلانٍ : أَوَّعَهُ في المَشَقَّةِ .

الشَّقَّ - مص || و - ج شَقُّوقُ : الصَّدَعُ والحرقُ || الموضع المشقوقُ || الصبحُ || النصف من كلِّ شيءٍ || المَشَقَّةُ .

الشَّقَّ - الجانب الواحد من الإنسان || النصف من كلِّ شيءٍ || الناحية || اسمٌ لما نظرت إليه || المَشَقَّةُ ؛ نقول « بشقُّ النَّفسِ » .  
شَقَّأ - شَقَّوًا [شَقَّوًا] اللهُ فلانًا : جعله شَقِيًّا .

الشَّقَّ - الجانب الواحد من الإنسان || النصف من كلِّ شيءٍ || الناحية || اسمٌ لما نظرت إليه || المَشَقَّةُ ؛ نقول « بشقُّ النَّفسِ » .

شَقَّأ - شَقَّوًا [شَقَّوًا] اللهُ فلانًا : جعله شَقِيًّا .

الشَّقِيقَةُ - ج شَقَائِقُ : شيء كالرثة يُحْرَجُه البعيرُ من فيه إذا هاج ؛ ويقال للفصيح «هدرت شَقِيقَتُهُ» ؛ و «فلانُ شَقِيقَةُ قومه» أي شريفهم وفصيحهم .

شَقَعَ - شَقْعًا الحطَبَ : نضَّده (عامية) .

شَقَعَ - تَشَقَّعًا له : سبَّه وشتمه (عامية) .

الشَّقْف - الحزف || كَسَّرَ الحزف .

الشَّقْفَةُ - القطعة من كل شيء (عامية) .

الشَّقْفَةُ - واحدة الشَّقْف .

شَقَّقَ - تَشَقَّقًا [شَقَّ] الحطَبَ : شَقَّه || و - الكلامَ : أخرجهُ أحسنَ مخرج .

شَقَّلَ - شَقْلًا الدراهمَ : وزنها || و - المكانَ (ب) : اختبر ارتفاعه وانخفاضه ونحو ذلك || و - هُ عند العامة : رفعه (سريانية) .

الشَّقْلَةُ - الاسم من شَقَّلَ المكانَ .

شَقِيَّ - شَقَاً وشَقَاءً وشَقَاوَةً وشَقَاوَةً وشَقْوَةً وشَقْوَةً : ضدَّ سَعَدَ .

الشَّقِيَّ - ج أشقياء [شَقِي] : ضدَّ السعيد .

الشَّقِيف - الصخر العظيم المنحدر من الجبل || و - عند العامة : الحجر الصغير .

الشَّقِيقَات - صنوج من النحاس لها عُرَى يُدْخِلُ الرائق واحدًا منها في إبهامه وأخرى في الوسطى من كلتا يديه ثم يصبك الواحدة بأختها وهو يرقص فيخرج لها صوتٌ موزون على طريقةٍ مخصوصةٍ (عامية) .

الشَّقِيق - نصف الشيء إذا شَقَّ نصفين كلٌّ منهما شقيق الآخر || و - ج أشقاء : الأخ من الأب والأم || النظر || من يرتبط مع آخر برابطة العرق أو اللغة أو الدين ؛ نقول «الشَّعبُ الشَّقِيق» .

الشَّقِيقَةُ - ج شَقَائِقُ : الأخت || و - (طب) : وجع في نصف الرأس || المطرة الغزيرة لأن الغيم انشقَّ عنها || و - من البرق : ما انتشر في الأفق || «شَقَائِقُ النعمان» (ن) : جنس نبات عشبي من فصيلة الحوذانيات أو الشَّقِيقِيَّات . يُستعمل في الشرق الأوسط لتسمية عدَّة زهور ربيعية ذات لون أحمر جميل مثل الشَّقَارِ الأحمر وحَوْدَانِ الزَّهَارِينِ والحشخاش المشور وسواها .

شَكَّ - شَكَّا [شَكَّ] في الأمر : ارتاب فيه || و - عليه الأمر : التبس فازتاب فيه || و - هُ بالرمح : طعنه وخرقه الى العظم || و - تِ الشوكَةُ رِجْلُهُ : دَخَلَتْ

الشَّقَا - [شَقَو] : مص || الشَّقَاء .

الشَّقَاء - [شَقَو] : مص || نقيض السعادة || الشدَّة والعسر .

الشَّقَار - (ن) : نبات من فصيلة الشَّقِيقِيَّات ، جميل الشكل ، مختلف الألوان ، منه نوعُ الشَّقَارِ الإكْلِييِّ منتشر في منطقة المتوسط ويُزهر في أواخر الشتاء .

الشَّقَارَى - (ن) : الشَّقَار .

شَقَاً - شَقَاً وشَقْوَةً [شَقَا] النَّابُ : طلع || و - رأسُهُ : شَقَّه || و - فلانًا : أصابَ مَشَقَاةً || و - شَعَرَ الرَّأسِ : فَرَّقَهُ بِالمَشَقَاءِ وَمَشَّطَهُ .

الشَّقَبَان - ج شَقَابِين : ذيل العباءة يثنيها لابسها الى خلف ظهره ويحمل فيها الحشيش أو غيره (عامية) .

الشَّقَّة - ج شَقَّقَ [شَقَّ] : المسافة التي يشقها السائر || البُعدُ والناحية يقصدها المسافر || السفر البعيد || المَشَقَّةُ || الطريق يشقُّ على سالكه قطعُهُ .

الشَّقَّة - ج شَقَّقَ [شَقَّ] : الشَّقَّةُ || و - ج شَقَّقَ وشَقَّقَ : ما شَقَّ من ثوبٍ أو نحوه مستطيلًا || القطعة المشقوقة || نصف الشيء إذا شَقَّ || مسكن من اثنين أو أكثر في طبقةٍ واحدة .

الشَّقِيع - «رَجُلٌ شَقِيعٌ» : جسورٌ في التكلم لا يهاب (عامية) .

شَقَّرَ - شَقَّرًا وشَقَّرَةً : كانت فيه شَقَّرَةٌ .

شَقَّرَ - شَقَّرًا وشَقَّرَةً : شَقَّرَ .

الشَّقَرَاء - مؤنث الأشَقَر .

الشَّقِرَاق - (ح) : طائر صغير مرقط بخضرة وحمرة وبياض .

الشَّقِرَاق - (ح) : الشَّقِرَاق .

الشَّقِرَان - أو عفنُ الحبوب (ز) : مرض يحصل في النبات وعلى الأخص في الحبوب . نُسِبَ فُطورٌ مجهريةٌ الشَّقِرَةُ - لونٌ يأخذ من الأحمر والأصفر .

الشَّقِرِيُّ - (ح) : الشَّقِرَاق (عامية) .

شَقَّقَ - شَقَّقَةً [شَقَّقَ] : الجملُ : هدر || و - الطيرُ : صَوَّتَ || و - تِ الغاسلةُ الثيابَ أو الإناءَ : غسلتهما أخيرًا بالماء ليذهب ما فيهما من أثر الصابون (عامية) .

الشَّقِيقَةُ - شَقِيقَةُ اللسانِ : التمتُّعُ بالكلام على غير طائل .



«شكوة شكراً جزيلاً» : أعرب له عن امتنانه العظيم .  
الشكوى - مؤنث الشكران || «عين شكوى» : ملأى  
من الدمع .

الشكران - ج شكاري وشكاري من الضروع : الممتلئ  
كبتاً .

الشكوة - المرة من شكر || امتلاء الضرع من اللبن .

الشكوية - امتلاء الضرع من اللبن .

شكس - شُ شكاسة : كان صعب الخلق || كان  
بخيلاً .

شكيس - شُ شكسا : شكس .

الشكس - ج شكس : الشكس .

الشكيس - ج شكس : الصعب الخلق || البخيل .

شكك - تشككاً : ألقاه في الشك .

شكّل - شُ شكلاً الأمر : التبس || و - العنب :

أخذ في النضج || و - ت المرأة شعرها : ضفرت

خصلتين من مقدم رأسها على اليمين والشمال || و -

الكتاب : قيده بالحركات || و - الدابة بالشكال :

شد قوائمها به || و - فلان المسألة عند العامة : علقها

بما يمنع تمامها .

شكّل - شُ شكلاً : كان أشكل || و - الشيء : كان

في بياضه حمرة || و - ت المرأة : كانت ذات دلالٍ

وغنج .

شكّل - تشككلاً الأمر : التبس || و - العنب :

أخذ في النضج || و - ت المرأة شعرها : ضفرت

خصلتين من مقدم رأسها على اليمين والشمال || و -

الكتاب : قيده بالحركات || و - الدابة بالشكال :

شد قوائمها به || و - الشيء : صوره || و - الحكومة :

ألقاها .

الشكل - مص || «شكل الكتاب» : تقييده بالحركات ||

و - ج أشكال وشكول : الشبه || الأمر المشكل :

يقال «أمور أشكال» أي ملتبسة || صورة الشيء

المتوهمة ويراد به غالباً ما كان من الهيئات يلاحظ

أوضاع الجسم كالاستدارة والاستقامة والاعوجاج ||

جمال المنظر، وقد يراد به مجرد المنظر؛ يقال «فلان

شكله جميل» أي منظره || المثل والنظير || دلال

المرأة وغنجها || المذهب أو القصد؛ يقال «سألته عن

شكل فلان» أي عن مذهبه وقصده .

فيها || و - اليه البلاد : قطعها اليه || و - في السلاح :

كان لابساً سلاحاً تاماً وغارقاً فيه || و - الشيء إلى

الشيء : ضمّه اليه || و - الحياض الثوب : باعد بين

الغريتين || و - القوم بيوتهم : جعلوها على طريقة

واحدة أو صفّاً واحد || و - اللؤلؤ أو الحرز : نظمه .

الشك - مص || و - ج شكوك : الرّيب ، خلاف

اليقين ؛ نقول «بلا شك» و «لا شك» ، و «من

دون شك» ، و «لا سبيل إلى الشك فيه» و «لا يتطرق

إليه الشك» || صدع صغير في العظم || دواء يقتل الفأر .

الشك - (ت) : الحوالة المألوفة (انكليزية) .

شكا - شُ شكوى وشكوا وشكاة وشكاوة وشكابة

وشكينة [شكوا] إليه زئداً : تظلم إليه من زئدٍ وأخبره

بسوء فعله || و - الأمر أو العلة : ذكرهما أو توجع

منهما || و - مرضة للطبيب : شرحه له || و - أمره

إلى الله : أظهره له || او - شكوا وشكوى وشكاة

المرضُ فلاناً : ألم به .

شكى - شُ شكياً [شكى] إليه : بمعنى شكا .

شكى - تشكياً [شكوا] الشاكى : قبل شكواه .

الشكاء - [شكوا] : المرض .

الشكاة - [شكوا] : مص || المرض || العيب .

الشكارة - ما يزرعه الخولي لنفسه في قطعة من أرض

المالك (عامية) || ما يربيه الخباز في فرنه والأولاد في

بيوتهم من دود القز ويجمعون ورق الثوب لإطعامه

(عامية) .

الشكاك - [شك] : «بيوت شكاك» : مصطفة .

الشككة - [شك] : الناحية من الأرض .

الشكال - ج شكّل : حبّل تشدّ به قوائم الدابة ||

وثاق بين يد الدابة ورجلها || خبط يوضع بين التصدير

والحقب .

الشكة - [شك] : الشقة أي المسافة .

الشكة - [شك] : المرة من شك || و - عند العامة :

الوجع الناحس في الجنب أو الكتف أو غيرها .

الشكة - ج شيكك [شك] : النوع من شك السلاح ||

خشبة صغيرة تجعل في خرت الفأس ونحوه ويضيق بها .

شكر - شُ شكراً وشكوراً وشكراناً الرجل وله (باللام

أفصح) : أتى عليه لما أولاه من المعروف .

الشكر - مص || «شكراً لك» : أشكر فضلك .

و- الإِبِلَ : طردها || و- شَلَّتِ العَيْنُ دمعها : أرسلته || و- الثَّوبَ : خاطه خياطةً خفيفةً || و- الدرْعَ وشَلَّها عليه : لبسها .  
شَلَّ - تَ يَدُّهُ : يبست .  
شَلَا - شَلَّوا [شَلَوْا] الشيءَ : رفعه .  
شَلَّى - تَشَلَّى [شَلَّوا] الماءَ الحارَّ : رفع يده به وصَبَّهُ تَكَرُّراً لِيبرد (عامية) .

الشَّلَا - [شَلَّوا] : الجسد من كلِّ شيء .  
الشَّلَّى - [شَلَّ] : الأمرُ البعيدُ تطلبه || الوجه الذي ينويه المسافر .

الشَّلَاءُ - [شَلَّ] من الأيدي : اليابسة .  
الشَّلَالُ - [شَلَّ] : القومُ المتفرِّقون .  
الشَّلَالُ - [شَلَّ] : واحدُ الشَّلالاتِ .

الشَّلالاتُ - [شَلَّ] : مواضع هبوط مياه الأنهر العظيمة كشَّلالات النيل وشَّلالات نياغارا .

الشَّلَاةُ - [شَلَّ] عند الخياطين : أن يُضَمَّ الطاق من الثوب إلى طاق آخر ويُخاط بعضُهما ببعض من طرفيها ليوصل أحدهما بالآخر .

الشَّلْبِيُّ - عند العامة : الظريف ، ويستعملونه غالباً للحلاق (تركية) .

الشَّلَّةُ - [شَلَّ] : الشَّلَّى .  
الشَّلَّةُ - [شَلَّ] : المرَّة من شَلَّ || الشَّلَّى || و- عند العامة : ما يُعرَّش عليه الكرم .

الشَّلَّةُ - [شَلَّ] عند الخياطين : خصلة مطوية من خيوط الغزل .

شَلَّحَ - تَشَلِّحًا هُ : عَرَّاه || و- قَطَّاعُ الطرقِ المسافرين : سلبوهم ما معهم من أموالٍ وحلَى وغيرها .

شَلَّشَلَّ - شَلَّشَلَّةً وشَلَّشَلَّالاً [شَلَّشَلَّ] الماءَ : قَطَّرَ || و- الماءَ : قَطَّرَهُ || و- الماءَ وبالماء : أرسله منتشراً متفرِّقاً ، والعامة تقول «شَرَّشَرَّ» || و- السيفُ الدَّمُ : صبَّه .

الشَّلَّشَلَّ - من الرجال : الشَّلَّشَلَّ .  
الشَّلَّشَلَّ - الدَّمُ المَصَّبُوبُ || الزِّقُّ السائلُ || و- من الماء : المتتابع القطر || و- من الرجال : الخفيف في الحاجة السريع || الطَّيِّبُ النفس .

الشَّلَّيْنِ - ما عَقِدَ من الدبس أو العسل ونحوهما حتى يجمد (عامية) .

شَلَفَ - شَلَّفًا البنتَ : خطفها (عامية سريانية) .

الشُّكْل - المِثْلُ || دلالُ المرأة وغنجها .

الشُّكْلَاءُ - مؤنثُ الأشكَلِ || الحاجة .

الشُّكْلَةُ - الحُمرةُ في بياضِ || الشَّبَّهُ ، يقال «فيه شُكْلَةٌ من أبيه» أي شَبَّه .

الشُّكْلَةُ - الحركة الواحدة .

الشُّكْلَةُ - «امرأةٌ شُكْلَةٌ» : ذاتُ شِكْلِ أي دلال وغنج .

شَكَّمَ - شَكَّمًا هُ : أعطاه وجزاه || و- فلانًا : رشاه كأنه سدَّ فَمَهُ بالشكيمة || و- شَكَّمًا وشَكِيمًا هُ : عَضَّهُ .

الشُّكُو - المرضُ || الجَمَلُ الصغير .

الشُّكُوَى - ج شُكَاوَى [شُكُو] : مصص || ما يُشكى منه || المرض .

الشُّكُوَاءُ - [شُكُو] : المرض .

الشُّكُوَةُ - ج شُكُوَات وشُكَاة [شُكُو] : المرَّة من شُكَا || المرضُ || وعاءٌ من جلد للماء أو اللبن .

الشُّكُورُ - ج شُكُرٌ : الكثيرُ الشُّكْرِ (للمذكَّر والمؤنث) || و- في أسمائه تعالى : المعطي الثواب الجزيل عن العمل القليل || «الوجهُ الشُّكُورُ» : الوجه الذي لا يُهزَل مع هزال جسم صاحبه إذا مرض .

الشُّكِي - [شُكُو] : الذي يشكى || المشكُو || المُوَجَّعُ || مَنْ يمرض أقلَّ مرض وأهونه .

الشُّكِيَّةُ - [شُكُو] : وعاءٌ من جلد للماء أو اللبن .

الشُّكِيَّةُ - ج شُكَايَا [شُكُو] : مؤنثُ الشُّكِيِّ .

الشُّكِيرُ - ج شُكُرٌ : ما ينبت في أصول الشجر الكبار ||

لحاء الشجر || صغار النبت والريش والشعر بين كبارها ||

ما ولي الوجه والقفا من الشعر || «شُكِيرُ الإِبِلِ» : صغارها .

الشُّكِيَّةُ - ج شُكَايَا وشُكَاة : الطريقة || الفرقة || السُّلَّةُ تكون فيها الفاكهة || الخلق .

الشُّكِيَّةُ - ج شُكَايِم وشُكُم وشُكِيم : الأنفة || الانتصار من الظلم || العهد || الشَّبَّهُ || الطَّعُّعُ || و- من اللجام : الحديدية المعترضة في فم الفرس || «فلانٌ ذو شكيمة»

أو «شديدُ الشكيمة» : أَوْفَى أَبِي لا ينقاد || «قويُّ الشكيمة» : حازم .

شَلَّ - شَلَّ وشَلَّلًا [شَلَّ] تَ يَدُّهُ : يبست || و- الحركة : أَوْفَقَهَا || و- شَلَّ وشَلَّلًا الشيءَ : قطعه ||

شِمَاتًا « أي خائبين .  
 الشَّمَاتِي - الشِمَات . يقال « رجع القوم شَمَاتِي »  
 أي خائبين .  
 الشَّمَاخ - مبالغة الشَّامِخ || الرفع بَأَنفِهِ اعْتِرَازًا وَتَكْبَرًا  
 || « جبلٌ شَمَاخٌ » : مرتفع جدًا .  
 الشَّمَار - (ن) : جنس بقول من فصيلة الخِمْيَات .  
 نفوح منه رائحة ذكيّة . أوراقه دقيقة ناعمة للغاية  
 وسيقانه مستديرة عارية . وهو منتشر في البلدان الممتدّة  
 على شواطئ المتوسط . لحبه فوائد طبيّة . يُزْرَع في  
 إيطاليا نوعٌ شبيه به ويُسمّى الشَّمَار السُّكَّرِيّ أو شَمَار  
 فلورنسا .  
 الشَّمَّاس - ج شَمَّاسِيَّة : دون القيس (والكلمة من  
 السريانية معناها الخادم) .  
 الشَّمَّاسِيَّة - وظيفة الشَّمَّاس .  
 الشَّمَّاع - صانع الشمع || بائع الشمع .  
 الشَّمَّال - ج شَمَّالَات : ربيع الشمال ؛ يقال « هبَّت  
 الشَّمَّالُ » أي ربيع شَمَّالُ .  
 الشَّمَّال - ج أَشْمَلُ وَشَمَلُ وَشِمَالُ وَشَمَائِلُ ، وهي  
 مؤنثة ؛ ضدّ اليمين || و- ج شَمَّالَات : الشَّمَّال ||  
 و- (فك) : نقطة تقاطع الأفق مع خطّ الهاجرة  
 من جهة القطب السماوي الشمالي وهي مقابلة للجنوب  
 من الأرض || الطبع ، ج شَمَائِلُ || الثُّوم ؛ « طِبْرُ  
 شِمَالٍ » : كلّ طائر يُنشأ من بيده سمة في ضرع الشاة ||  
 كلّ قبضة من الزرع يقبض عليها الحاصد ، والعامّة  
 تقول « شَمَيْلَةٌ » بالتصغير || « ناقة شِمَالٌ » : سريعة .  
 الشَّمَّام - [شَم] (ن) : البطيخ الأصفر .  
 الشَّمَّامَات - [شَم] : كلّ ما يُشَمُّ من الروائح الطيبة .  
 الشَّمَّامَةُ - [شَم] : « شَمَّامَةُ القنديل » : المكان الذي  
 يُوضَع فيه طرفُ الفتيلة الذي يُشعل .  
 الشَّمَّازِيَّة - [شَمز] : الاسم من إِشْمَارُ .  
 الشَّمَّال - [شمل] : الشَّمَّال .  
 الشَّمَّالُ - [شمل] : الشَّمَّال .  
 الشَّمَّابِيَّةَا - خمرة فرنسيّة من أجود الخمر ؛ سمّيت  
 باسم البلد الذي تُصنع فيه .  
 شَمَّتَ - شَمَّتًا وَشَمَّاتَةً بفلانٍ : فرح ببليته .  
 شَمَّتَ - تَشَمَّيتًا العاطسَ وَشَمَّتَ عليه : دعا له بقوله  
 مثلاً « يرحمك الله » أو دعا له أن لا يكون في حاله

الشَّلْف - من الحديد : القضيب منه (عاميّة) .  
 الشَّلْفَةُ - الحربة (عاميّة سريانيّة) .  
 شَلْفَطٌ - شَلْفَطَةٌ فَمَةٌ : تقرّح من تناول ما له كَيْفِيَّةٌ  
 لدّاعة كلبن الثين الأخضر (عاميّة) .  
 الشَّلْفُوطَةُ - العُجْرَةُ الغليظة في خيط الغزل (عاميّة) .  
 الشَّلْفُون - الغلام المترعرع (عاميّة) || الرّخص من  
 فروع الشجر (عاميّة) .  
 شَلَقَ - شَلَقًا الحائطُ : سقط بعضه أو انشق (عاميّة) .  
 الشَّلَق - واحد الأشلاق .  
 الشَّلِيق - واحد الأشلاق .  
 الشَّلْفَةُ - أن يسقط بعض الحائط أو غيره أو أن ينشق  
 (عاميّة) .  
 الشَّلْفَةُ - الشَّلْفَةُ (عاميّة) .  
 الشَّلَل - [شل] (طب) : فساد في البدن أو في عضو  
 آخر من الأعضاء || تعطل تام أو نقص كبير في حركة  
 الجسم || « شَلَلُ الأطفال » (طب) : مرض يُصيب  
 النخاع الشوكي ويحدث شللاً في الجسم قد يؤدي  
 إلى الموت .  
 الشَّلْو - ج أَشْلَاءُ [شلو] : العضو من أعضاء اللحم ||  
 كلّ مسلوخ أكل منه شيء وبقيت منه بقية || الشَّلَا ||  
 و- (ح) : ولد الناقة .  
 الشَّلِي - [شلو] : بقايا كلّ شيء .  
 الشَّلِيَّة - ج شَلَايَا [شلو] : البقية من المال || قطعة  
 اللحم || و- من المعز أو الغنم عند العامّة : القطيع  
 الصغير منها .  
 الشَّلِيْفَةُ - البنت المخطوفة (عاميّة سريانيّة) .  
 الشَّلِيل - ج أَشْلِيلَةٌ [شلل] : معظم مجرى الماء في الوادي ||  
 الدرع الصغيرة تحت الكبيرة || الغلالة تلبس تحت  
 الدرع || مسح من صوفٍ أو شعرٍ يُجعل على عجز الدابة  
 من وراء الرّجل .  
 شَمَّ - شَمًّا وَشَمِيمًا وَشَمِيمِي [شم] الورد : أخذ  
 رائحته بحاسة الشم || و- النسيم أو الهواء : تنزّه ||  
 و- شَمَّمًا : تكبّر || و- الحبلُ أو الأنفُ : ارتفع  
 أعلاه .  
 الشَّم - مص || إدراك الروائح .  
 الشَّمَّاء - [شم] : مؤنث الأشم .  
 الشَّمَّات - الخائبون (ولا واحد له) ؛ يقال « رجع القوم

قَطَرُ الْأَرْضِ || و- عند الصوفيَّة : النور أي الحقُّ سبحانه وتعالى || و- من الأيام : الشمس || يقال « بَسَطَ الشَّيْءُ فِي الشَّمْسِ » أي في المكان الذي تقع فيه أشعتها وحرارتها || ويقال « دخلتِ الشَّمْسُ إلى البيت » أي شعاعها .

الشَّمْسُ - من الأيام : ذو الشَّمْسِ لا عَمَمَ فِيهِ .  
الشَّمْسَةُ - ج شَمَسَات : قطعة من الخَلْيِ بهيئةِ الشَّمْسِ من النحاس أو الحديد تُدَقُّ فِيهَا رِزَّةُ الْبَابِ أو الخزانة لِيُجَذَّبَ بِهَا عند فتحه (غامية) .

الشَّمْسِيَّةُ - ما يحمله الإنسان بيده ليقبى نفسه من حرِّ الشمس ومن المطر، والأفصح أن نسمي ظِلَّهُ أو مِظْلَةً لِلشَّمْسِ وعالة للمطر || و- (مؤ) : فتحة مفرَّعة في وجه العود مشغولة بالسنِّ أو الخشب . وهي من الكمان فتحات مستديرة في الصندوق المصنوع .

الشَّمْسَمَةُ - المبالغة في التَّمِّ (غامية) .  
شَمَطَ - شَمَطًا الشجر : انتشر ورقه || و- الشيء : خلطه || و- الشيء عند العامة : اختلسه .  
شَمِطَ - شَمِطًا : خالط بياضَ رأسِهِ سوادًا .  
شَمِطَ - شَمِطًا هُ : خلطه .

الشَّمِطَاءُ - ج شَمِط : التي خالط بياضَ رأسها سوادًا ، وهي مؤنث الأَشَمِط .  
الشَّمِطَات - في الرأس : الشمرات البيضاء .  
شَمِعَ - شَمِيعًا الشيء : غمسه في الشَّمْعِ المذاب أو صبَّ عليه الشَّمْعِ المذاب .

الشَّمْعُ - مؤم العسل أو الشمع وغير ذلك مما يُدَبَّرُ على الهيئة المعهودة فيستضاء به .  
الشَّمْعُ - الشَّمْعُ .  
الشَّمْعَةُ - ج شَمَعَات : واحدة الشَّمْعِ || عمودٌ دقيقٌ تعتمد عليه القنطرة .

الشَّمْعَةُ - ج شَمَعَات : واحدة الشَّمْعِ .  
الشَّمَعْدَان - ج شَمَاعِدَ وشَمَعْدَانَات [شمع] : المنارة يركِّز عليها السراج وكلمة دان فارسية ، ويقابل الشَّمَعْدَان في العربية كلمة مائلة وهي المنارة يركِّز عليها السراج .  
شَمَعَلَّ - شَمَعَلَّةً [شعمل] القوم : تفرَّقوا وانتشروا .

شَمَلٌ - شَمُولًا تِ الرِّيحُ : تحولت شمالًا || و- به : أخذته ذات الشمال || و- شَمُولًا وشَمَلًا الشيء : عرَّضه للشمال || و- شَمَلًا وشَمَلًا وشَمُولًا الأمر

يُشَمَّتْ به فيها || و- هُ : خِيَّه || و- بينهما : جمع .  
الشَّمَّةُ - المرة من شَمَّ .

شَمَخَ - شَمَخًا وشَمُوخًا الجبل : علا || و- أنْفَهُ وبأنْفِهِ : رفعه اعتزازًا وتكبرًا .  
شَمَخَ - تَشَمِيخًا أَنْفَهُ وبأنْفِهِ : شَمَخَ .

الشَّمَخُ - غصن الشجرة || و- عند العامة : الشجرة الصغيرة .  
شَمَرَ - شَمْرًا : مرَّ مسرعًا أو مختلًا || و- النخل : صرَّ ثمره || و- تَ نفسُهُ من الشيء عند العامة : كرهته .

شَمَرَ - شَمِيرًا : مرَّ مسرعًا || و- هُ : جعله يُسْرِعُ || و- في الأمر : خَفَّ || و- للأمر : أَرَادَهُ وَتَهَيَّأَ لَهُ || و- تِ الحَرْبُ عن ساقبها : اشتدَّت || و- عن ساعده : جَدَّ واجتهد ، ويقال « شَمَرَ عن ساعدِ الجِدَّةِ » || و- إلى المكان : قصده || و- السفينة أو الصمتر : أرسلهما || و- الشيء : قَلَصَهُ || و- الثوبَ عن ساقبه : رفعه .

الشَّمَرُ - الماضي في الأمور المجرب || البصير النافذ في كلِّ شيء || السَّخِيَّ .  
الشَّمَرَةُ - (ن) : الشَّمَارُ .

الشَّمْرُوخُ - ج شَمَارِيخ [شمرخ] : العِذْقُ عليه بُسْرٌ أو عنب || غصن دقيق رخص ينبت في أعلى الغصن القليظ .

شَمَسَ - شَمُوسًا وشِمَاسًا : امتنع وأبى || و- له : تنكَّر وأبدى له العداوة وهمُّ له بالشرِّ || و- الفرس : كان لا يمكن أحدًا من ركوبه أو إسراجه ولا يكاد يستقرُّ || و- فلانًا عند الناس في اصطلاح العامة : أَوْقَعَ عليه التهمة عندهم || و- شَمَسًا اليوم : كانت الشمس فيه ظاهرة .

شَمِسَ - شَمَسًا اليوم : شَمَسَ || و- لي : بدت لي عداوته فلم يقدر على كتمها .

شَمَسَ - تَشَمِيصًا الشيء : بسطه في الشَّمْسِ || و- الكافر : عبد الشَّمْسِ || و- فلان : صار شَمَاسًا ويمارس عمل الشَّمَامِيَّةِ || و- هُ : نَفَرَهُ .

الشَّمْسُ - ج شَمُوس (فك) : الكوكب النهاري المعروف . وهي كُرَّةٌ غازِيَّةٌ تُقَدَّرُ درجة حرارتها السطحيَّة بـ ٦٠٠٠ والداخليَّة ببضعة ملايين . قطرها ١٠٩ أضعاف

القَوْمَ : عَمَّهم ؛ يُقال « شَمَلَ القَوْمَ خَيْرًا أو شَرًّا ، أي عَمَّهم بِهِ » || و - هُ بعنايته : ولأه اهتمامه ، جعله تحت رعايته .

شَمِلَ - شَمَلًا وشَمَلًا وشَمُولًا الأمر القَوْمَ : عَمَّهم .

شَمَلٌ - شَمِيلًا الرَّجُلُ : أخذ بالشَّمَالِ || أُسْرِعَ || و - هُ : لَفَّه بالشَّمَلَةَ .

الشَّمَلُ - مص || رِيح الشمال || ما تفرَّق من الأمر ؛ يُقال « جَمَعَ اللهُ شَمَلَهُم » أي ما تشَّتت من أمرهم || ما اجتمع من الأمر ؛ يُقال « تَرَقَّ اللهُ شَمَلَهُم » أي ما اجتمع من أمرهم .

الشَّمَلُ - مص || و - ج أشَمَالٌ : رِيح الشمال || الكَنَفُ || القليل من المطر أو الرُّطْب أو الناس وغير ذلك .

الشَّمِيلُ - المُشَمِيلُ بالشَّمَلَةَ .

الشَّمَلَةُ - ج شَمَلَاتٌ : كساء واسع يُشَمَلُ بِهِ .

شَمَمٌ - شَمِيمًا [شَمَمَ] الزهر : شَمَمَهُ || و - هُ الزهر ؛ جعله بِشَمَمِهِ .

الشَّمَمُ - [شَمَمَ] : القرب || البعد || ارتفاع قصبه الأنف مع حسنها واستوائها .

الشَّمَمَنَرُ - (ن) : نبات زراعي من فصيلة السَّرْمَقِيَّات . زراعته منتشرة في شمال أوربا وهي تزاخم زراعة قصب السكر في سوق السكر العالمية . منه أصناف تُعطى علفًا للحيوانات والصف الأحمَر يأكله الإنسان .

الشَّمُوسُ - من الأيام : الشَّمِيسُ || و - ج شَمُوسٌ وشَمُوسٌ : الذي يكون عَمِيرًا في عداوته شديد الخلاف على من عانده || و - من الخيل : الذي لا يمكن أحدًا من ركوبه أو إسراجه ولا يكاد يستقر || والشَّمُوسُ أيضًا : الخمر لأنها تجمع بصاحبها .

الشَّمُوسَةُ - سَلالة كالحبَّة الصغيرة (عامية) .

الشَّمُوطُ - من الخيطان : ما يُلَفُّ كَبَّةً || و - عند العامَّة : سَبلة اللُّرَّة .

الشَّمُولُ - الشَّمَالُ || الخمر أو الباردة منها .

الشَّمُيعةُ - تصغير الشَّمِيسِ .

الشَّمِيظُ - المخلوط || الصبح لاختلاطه بياقي ظلمة الليل .

الشَّمِيلُ - الشَّمَالُ .

الشَّمِيلَةُ - كلُّ قبضة من الزرع يقبض عليها الحاصد (عامية) .

الشَّمِيلَةُ - ج شَمَائِلٌ : الطبع .

الشَّمِيمُ - [شَمَمَ] : المرتفع || الرائحة الطيبة .

شَنَّ شَنَّاءً شَنَّاءً [شَنَّ] الغارة على القوم : وجَّهها عليهم من كلِّ جهة || و - الماء على الشراب : صبَّه متفرِّقًا .

الشَّنَّ - مص || و - ج شَنَّانٌ وأَشَنَّانٌ : القِرْبَةُ الخَلْقُ الصغيرة .

الشَّنَّاءةُ - [شَنَّاءَ] : البغضة مع عداوة وسوء خلق .

الشَّنَّارُ - العار || أقبح العيب .

الشَّنَّاعةُ - القُبْحُ .

الشَّنَّاعِيْبُ - نوابت محدَّدة كالأنياب في العود والصخرة ونحوهما (عامية) .

الشَّنَّاقُ - ج شَنَّاقٌ وأَشَنَّاقَةٌ : سيرٌ أو خيوطٌ يُسَدُّ بِهِ فم القِرْبَةِ || كلُّ خيوطٍ عُلِّفت به شَبِيحًا || حَبْلٌ يُجَدَّبُ به رأس البعير || حَبْلٌ تُقَلُّ به اليَدُ إلى العنق || الوتر || طول الرأس .

الشَّنَّانُ - الماء البارد || السحاب يشنُّ الماء || ماء شَنَّانٌ : متفرِّق .

الشَّنَّانُ - [شَنَّانَ] : ذرور من النخالة وسحيق الترمس يُفْتَسَلُ به للجلاء (عامية) .

الشَّنَّانَةُ - [شَنَّانَ] : الماء الذي يقطر من قِرْبَةٍ أو شجر .

شَنَّاءٌ - شَنَّاءٌ وشَنَّاءٌ وشَنَّاءٌ وشَنَّاءٌ وشَنَّاءٌ وشَنَّاءٌ ومَشَنَّاءٌ ومَشَنَّاءٌ [شَنَّاءَ] الرَّجُلُ : أبغضه مع عداوة وسوء خلق .

شَنَّيٌّ - شَنَّاءٌ وشَنَّاءٌ وشَنَّاءٌ وشَنَّاءٌ وشَنَّاءٌ ومَشَنَّاءٌ ومَشَنَّاءٌ [شَنَّاءَ] الرَّجُلُ : شَنَّاءَهُ || و - شَنَّاءَةُ الشَّيْءِ : أخرجه || و - حَقَّةٌ وبحقِّهِ : أقرُّ به أو أعطاه إياه وتبرًّا منه .

شَنَّيٌّ - كان مكروهًا ولو جميلًا .

الشَّنَّائِيُّ - [شَنَّاءَ] : مؤنَّث الشَّنَّانِ .

الشَّنَّانُ - [شَنَّانَ] : المَبْغُضُ .

الشَّنَّانَةُ - [شَنَّانَ] : مؤنَّث الشَّنَّانِ .

شَنَّيبٌ - شَنَّيبًا اليومُ : بَرْدٌ || و - الرَّجُلُ : كان أبيضَ الأسنان حسنًا .

الشَّنَّيبُ - الشارب (عامية) .

الشَّنَّيبُ - الشارب .

الشَّنَّيبَةُ - الاسم من شَنَّيبَ اليومُ .

الشَّنَّيْبَرُ - الملاعة تنغطي بها المرأة .

القَوْمَ : عَمَّهم ؛ يُقال « شَمَلَ القَوْمَ خَيْرًا أو شَرًّا ، أي عَمَّهم بِهِ » || و - هُ بعنايته : ولأه اهتمامه ، جعله تحت رعايته .

شَمِلَ - شَمَلًا وشَمَلًا وشَمُولًا الأمر القَوْمَ : عَمَّهم .

شَمَلٌ - شَمِيلًا الرَّجُلُ : أخذ بالشَّمَالِ || أُسْرِعَ || و - هُ : لَفَّه بالشَّمَلَةَ .

الشَّمَلُ - مص || رِيح الشمال || ما تفرَّق من الأمر ؛ يُقال « جَمَعَ اللهُ شَمَلَهُم » أي ما تشَّتت من أمرهم || ما اجتمع من الأمر ؛ يُقال « تَرَقَّ اللهُ شَمَلَهُم » أي ما اجتمع من أمرهم .

الشَّمَلُ - مص || و - ج أشَمَالٌ : رِيح الشمال || الكَنَفُ || القليل من المطر أو الرُّطْب أو الناس وغير ذلك .

الشَّمِيلُ - المُشَمِيلُ بالشَّمَلَةَ .

الشَّمَلَةُ - ج شَمَلَاتٌ : كساء واسع يُشَمَلُ بِهِ .

شَمَمٌ - شَمِيمًا [شَمَمَ] الزهر : شَمَمَهُ || و - هُ الزهر ؛ جعله بِشَمَمِهِ .

الشَّمَمُ - [شَمَمَ] : القرب || البعد || ارتفاع قصبه الأنف مع حسنها واستوائها .

الشَّمَمَنَرُ - (ن) : نبات زراعي من فصيلة السَّرْمَقِيَّات . زراعته منتشرة في شمال أوربا وهي تزاخم زراعة قصب السكر في سوق السكر العالمية . منه أصناف تُعطى علفًا للحيوانات والصف الأحمَر يأكله الإنسان .

الشَّمُوسُ - من الأيام : الشَّمِيسُ || و - ج شَمُوسٌ وشَمُوسٌ : الذي يكون عَمِيرًا في عداوته شديد الخلاف على من عانده || و - من الخيل : الذي لا يمكن أحدًا من ركوبه أو إسراجه ولا يكاد يستقر || والشَّمُوسُ أيضًا : الخمر لأنها تجمع بصاحبها .

الشَّمُوسَةُ - سَلالة كالحبَّة الصغيرة (عامية) .

الشَّمُوطُ - من الخيطان : ما يُلَفُّ كَبَّةً || و - عند العامَّة : سَبلة اللُّرَّة .

الشَّمُولُ - الشَّمَالُ || الخمر أو الباردة منها .

الشَّمُيعةُ - تصغير الشَّمِيسِ .

الشَّمِيظُ - المخلوط || الصبح لاختلاطه بياقي ظلمة الليل .

الشَّمِيلُ - الشَّمَالُ .

الشَّمِيلَةُ - كلُّ قبضة من الزرع يقبض عليها الحاصد (عامية) .

الشَّيْف - المَبْغُض .  
 شَتَقَ - شَتَقًا المَذْيَبَ : ربط عنقه بحبلٍ وعلقه به حتى يموت || و - الشيء : علقه || و - البعير : جذبه بزمامه وهو راكبه ورفع رأسه || و - رأس الدابة : شدّه الى شجرة أو وتدٍ مرتفع || و - القرية : وكأها ثم ربط طرفَ وكالها يديها || و - شَتَقًا : هوي شيئًا فصار معلقًا به .  
 شَتِقَ - شَتَقًا : هوي شيئًا فصار معلقًا به .  
 شَتَقَ - تَشْتِيقًا الشيء : قطع .  
 الشَّتَق - رَبَطُ عُنُقِ المَذْيَبِ بحبلٍ وتعليقه حتى يموت .  
 الشَّتَق - الحبل || طول الرأس || الأرض وهو الذئبة || العذل .  
 شَتَكَ - تَشْتِيكًا : رفع رأسه وتصدّر (عامية) .  
 الشُّكَّار - آلةٌ للنجارين يُرَسَمُ بها خطٌ مستقيم على حاشية اللوح .  
 الشُّكْل - ج شتاكل : حديدة يُقَيَّدُ بها مضراعُ النافذة من خارج إذا فُتِحَ وأخرى يُقَيَّدُ بها من داخل إذا أُغْلِقَ || و - عند العامة : وتدٌ صغير يُدَقُّ في الحائط تُعلَقُ به الثياب ونحوها (سريانية) .  
 شَتَهَقَ - شَهَقَةً الحمأر : صوت (عامية) فصيحها نهق أو شهق) .  
 الشُّتُوع - الشناعة .  
 الشُّيْب - الأبيض الأسنان الحسنها .  
 الشُّيْح - ج شُيْح : القبيح .  
 الشُّيْن - كلّ لبنٍ يُصَبُّ عليه الماء .  
 شَهَا - شَهْوَةً [شهر] الشيء : أحبه ورجب فيه رغبة شديدة .  
 شَهَى - تَشَهَّى الرَّجُلُ : حمله على الاشتهاء || و - عليه كذا : اقترح .  
 الشُّهَاء [شهور] : الكثير الشهوة .  
 الشُّهَاب - ج شُهَب وشُهَبَان وشُهَبَان وأشُهَب : كلّ مُضِيءٍ متولد من النار || الكوكب عمومًا || ما يرى كأنه كوكب انقضى || السنان لما فيه من البريق || و - (اع) : جهاز يوضع في القذائف لإشعالها .  
 الشُّهَادَة - مص || اسمٌ من شهد له أو عليه || اليمين || الموت في سبيل الله || عالم الأكوان الظاهرة ويقابله عالم الغيب || ما يعطيه الطبيب من أوراق تثبت مرض

الشَّئَة - [شن] : القرية الخلق الصغيرة || « قوسُ شئَة » : قديمة .  
 الشَّئَة - كيس من جلد تُوضَع فيه الأوراق ونحوها (عامية) .  
 الشَّئْرَة - التفضُّب أو التضيُّب (عامية) .  
 الشَّئِيَان - سرولة صغيرة (عامية) .  
 شَنِجَ - شَنِجًا الجلد : تَقَبُّضٌ وتقلُّص من حرٍّ أو برِّدٍ .  
 شَنِجَ - تَشَنِجًا : قبضه .  
 الشَّنِج - المتقبُّض والمتقلُّص من حرٍّ أو برِّدٍ ، يقال « رجلٌ شَنِجٌ » و « جلدٌ شَنِجٌ » .  
 الشُّنَّاب - ج شتاييب : رأس الجبل وأعلاه .  
 الشُّنُوب - ج شتاييب : الشُّنَّاب .  
 الشُّنُوبَة - ج شتاييب : الشُّنَّاب .  
 الشُّنْد - « شِنْدُ الدَّابَّة » : عدَّةٌ من خشب تُجعل فوق رَحْلِهَا لتقيها من الحمل (عامية) .  
 شُرَّ - تَشِيرًا [شرن] : عابه وفضحه .  
 الشُّشِينَة - ج شتاشين [ششن] : العادة || الخلق والطبيعة || القطعة من اللحم .  
 شُتَع - شُتَعًا : استقبحه || شتمه وفضحه .  
 شُتِعَ - شُتَعًا به : استشعنه .  
 شُتَع - شُتَاعَةٌ وشُتَعًا وشُتَعًا وشُتُوعًا : قبَّح .  
 شُتَع - تَشْتِيحًا الرَّجُلُ : كثر عليه الشناعة || و - عليه الأمر : قبَّحه || و - الرَّجُلُ : شُتِرَ || و - البعير : انكمش وجدَّ في السير .  
 الشُّتِيع - القبيح .  
 الشُّتِيعَة - الشناعة .  
 الشُّتُوبَة - مفرد الشتاغييب .  
 شُتَفَ - شُتَفًا إليه : نظر اليه كالمعرض عليه أو كالمعجب منه .  
 شُتَفَ - شُتَفًا فلانًا ولفلانٍ : أبغضه || و - له : فطن له || و - به : فطن به .  
 شُتَفَ - تَشْتِيحًا إليه : نظر بمؤخر العين || و - الجارية : جعل لها شُتَفًا || و - الكلام : زينه || و - الآذان : جعلها تلتذ ، أمتعها .  
 الشُّتَف - ج شُتُوفٍ وأشْتاف : ما علَّق في الأذن أو أعلاها من الحلّي .

سمك

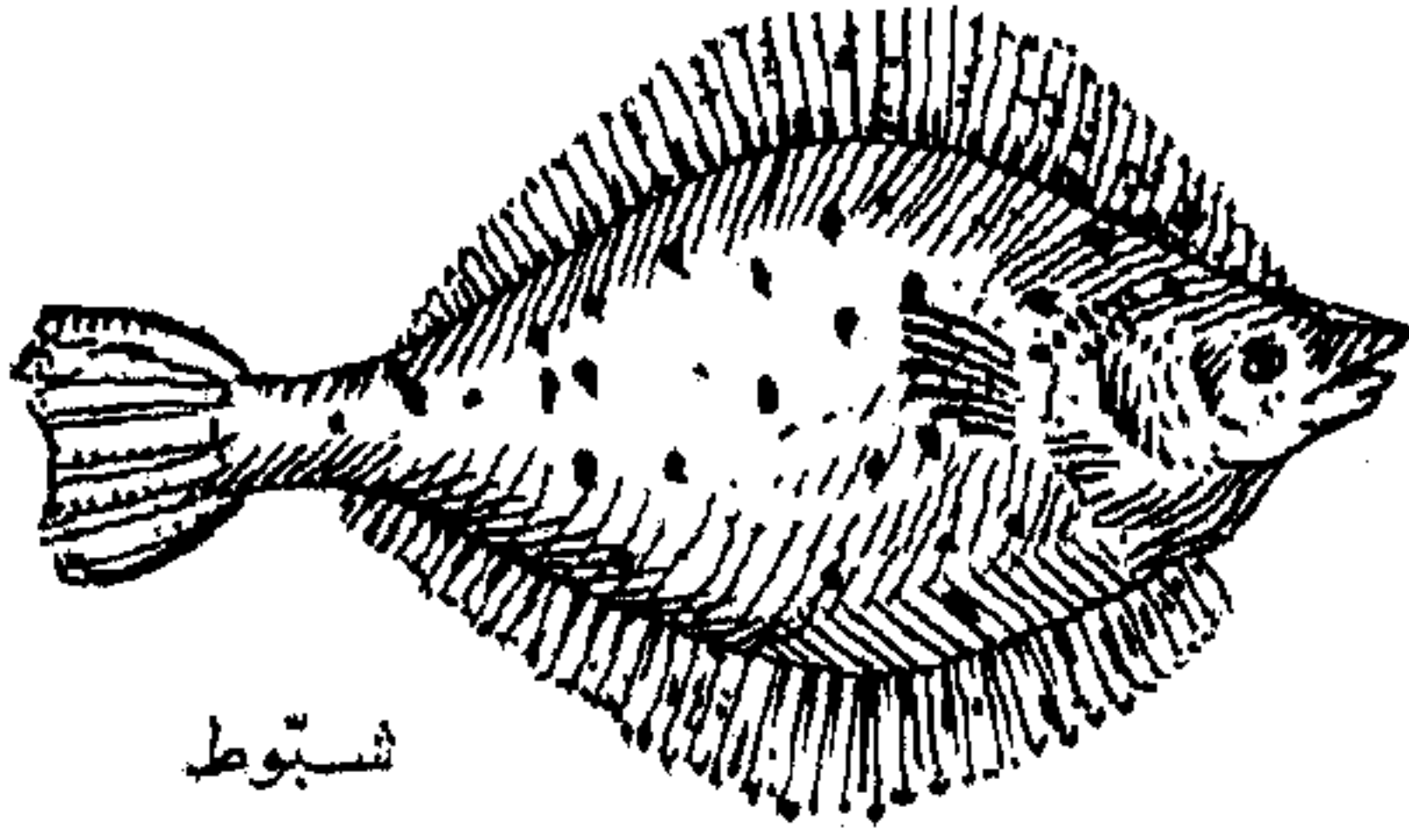

شبتوط

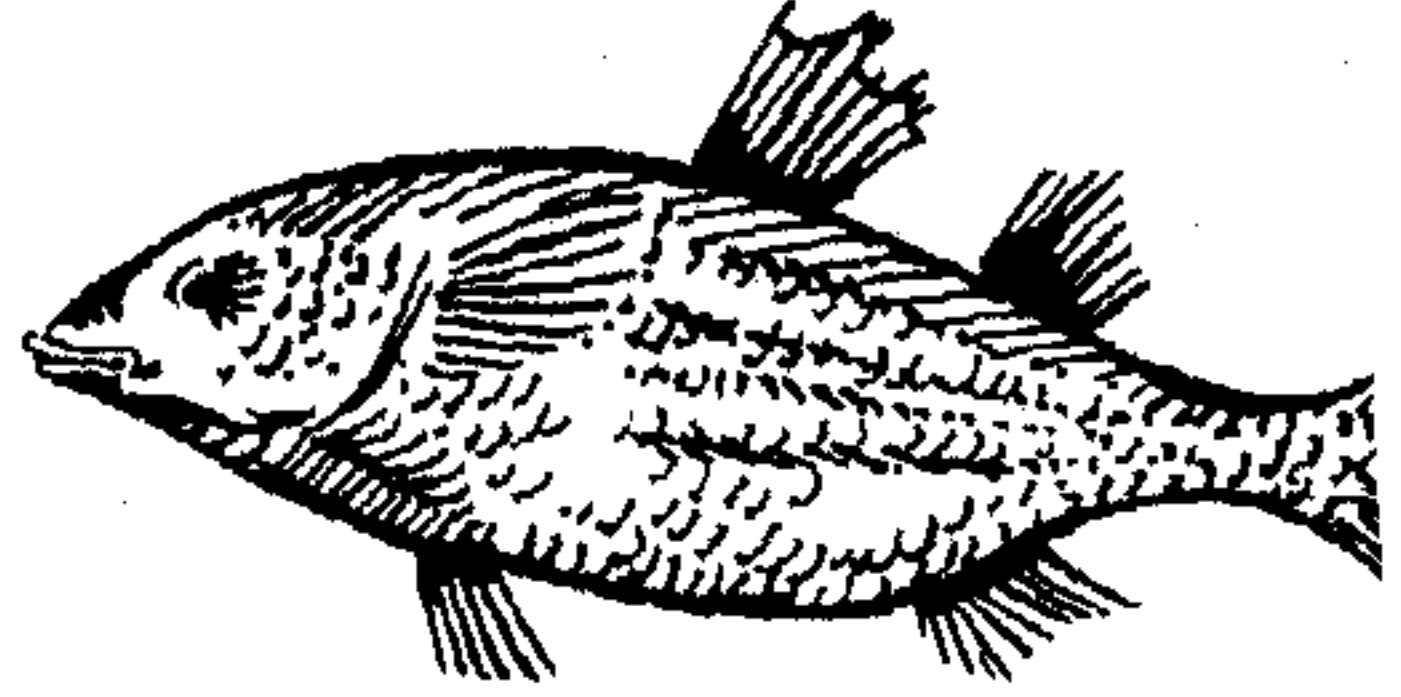

بورى

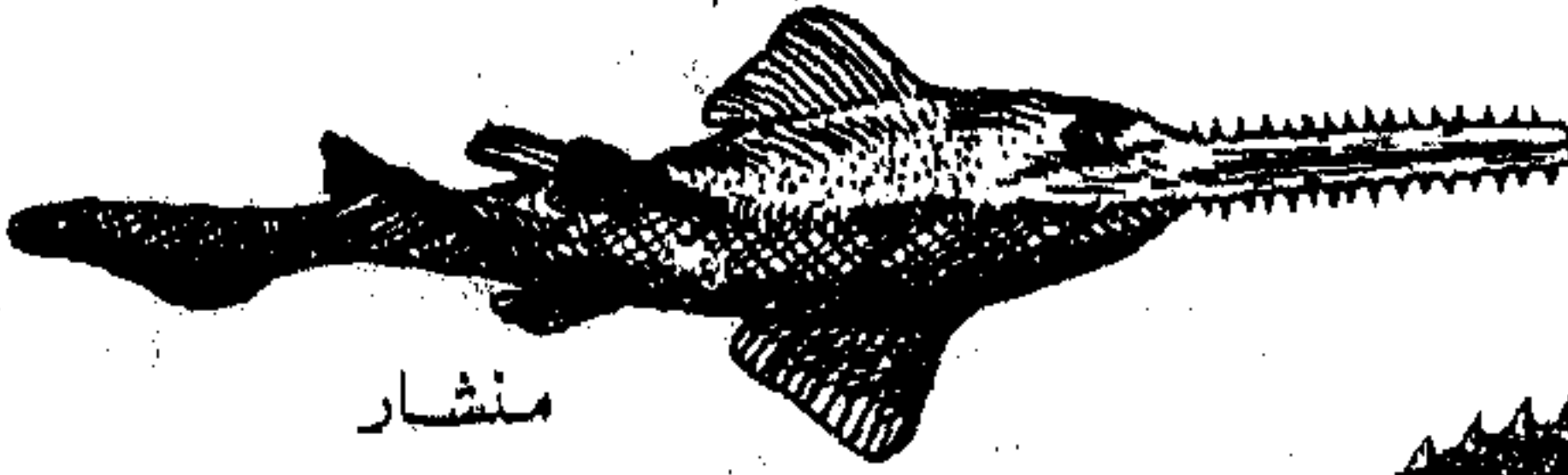

منشار

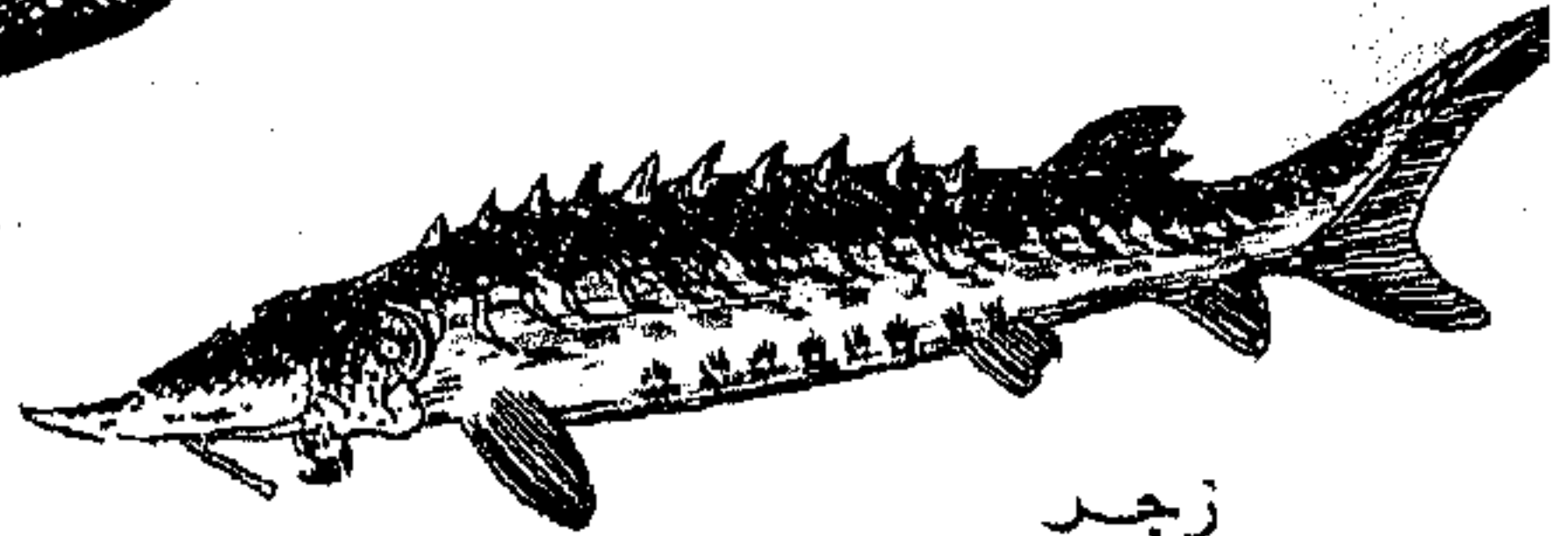

زجر

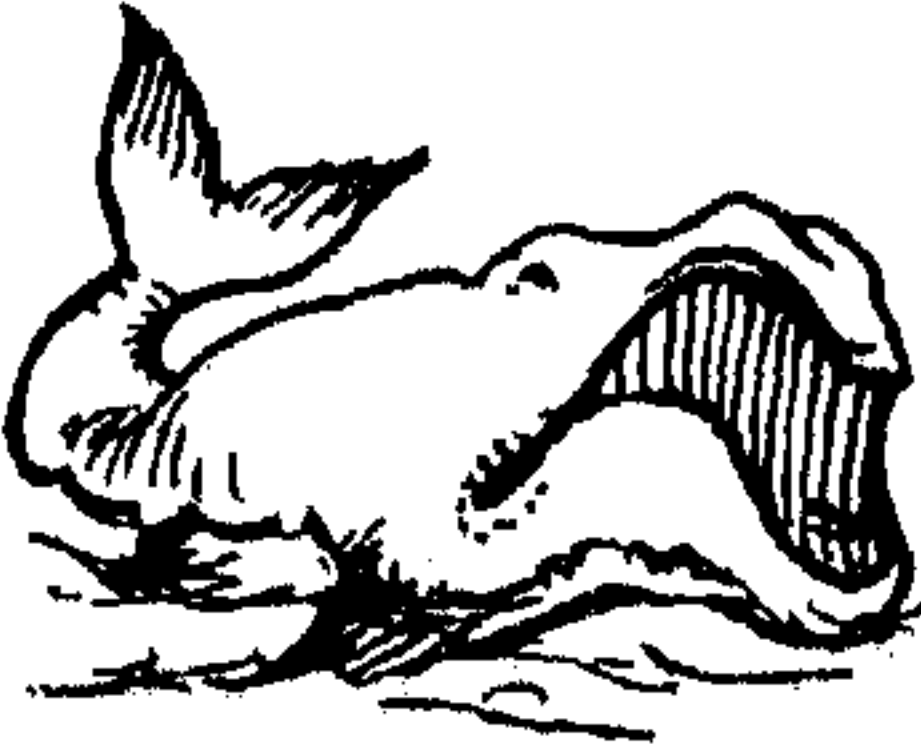

بئال

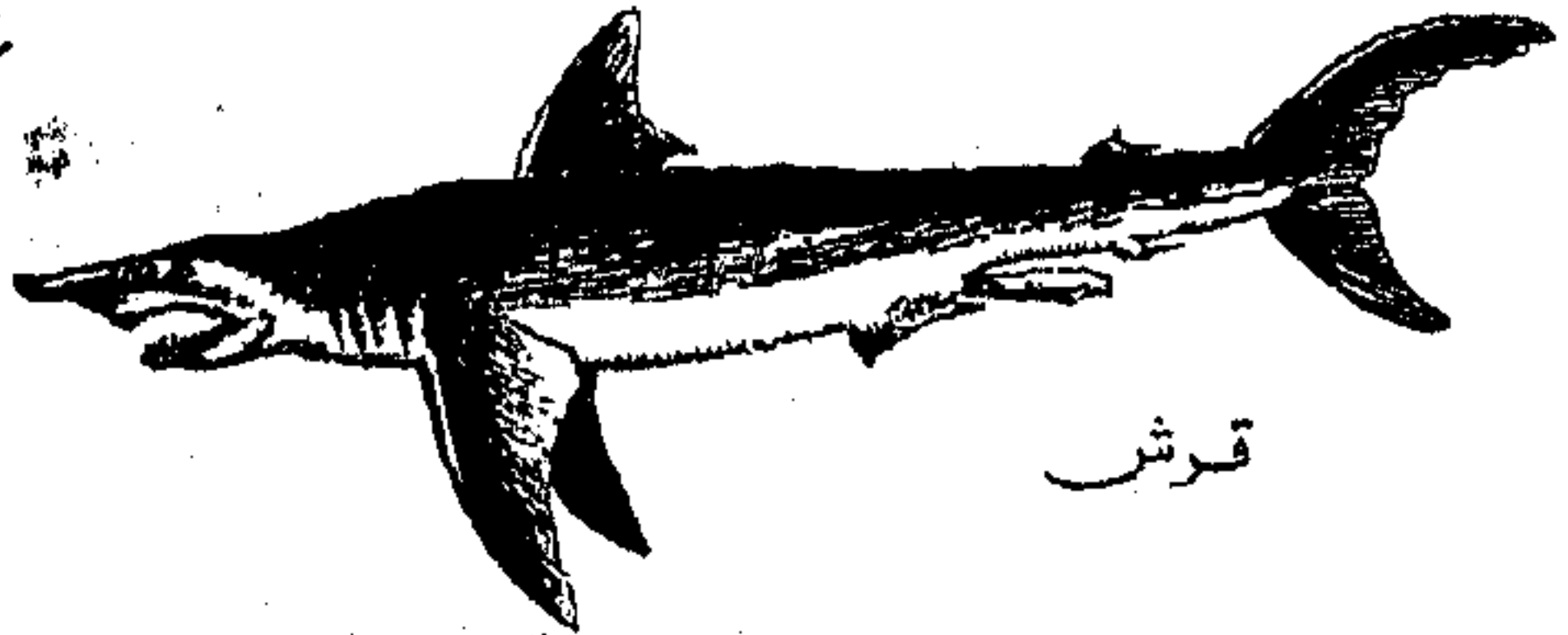

قرش

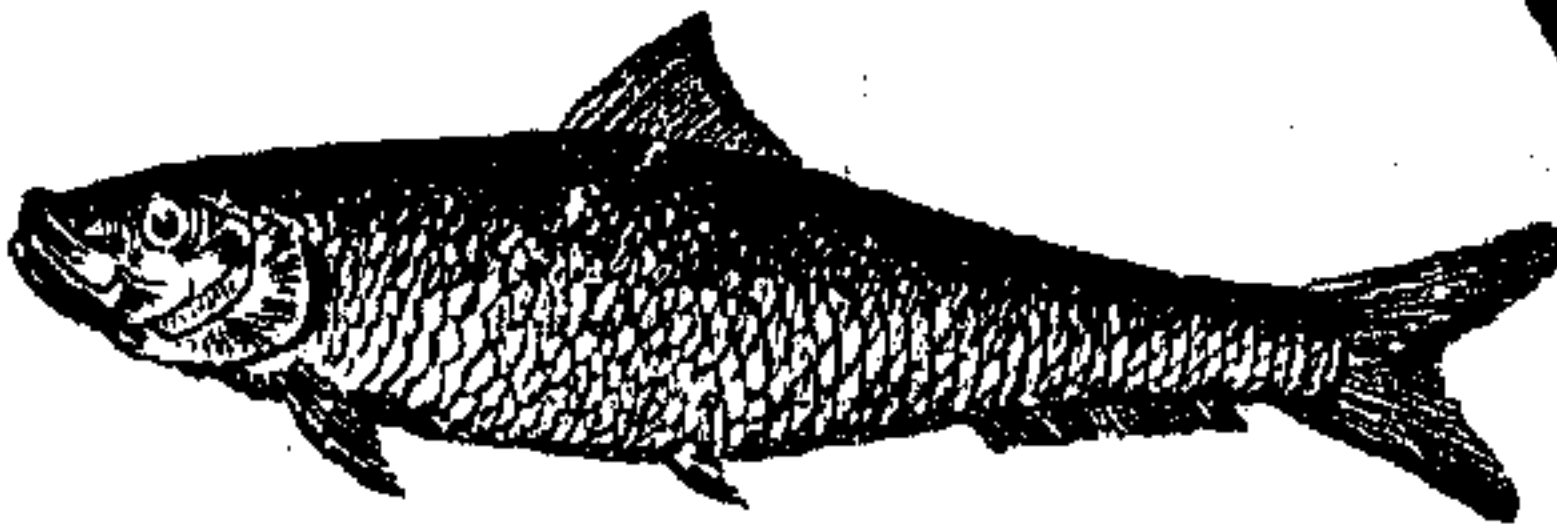

اسكردين

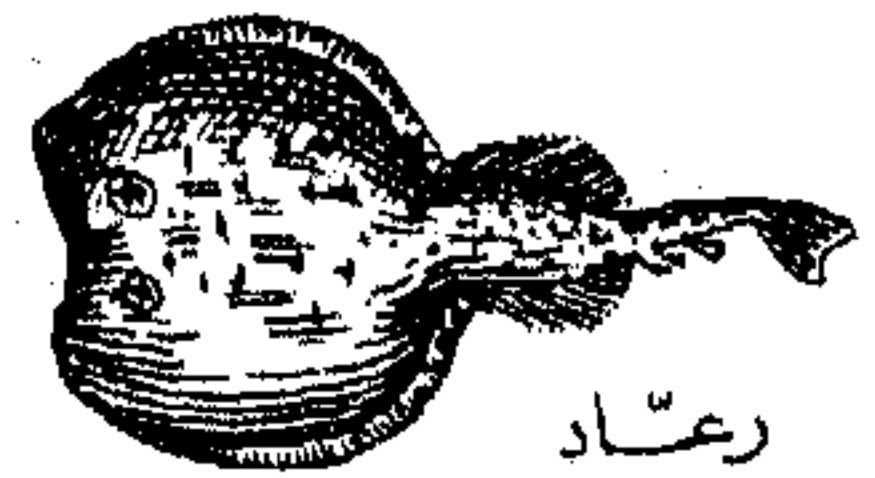

رعاد

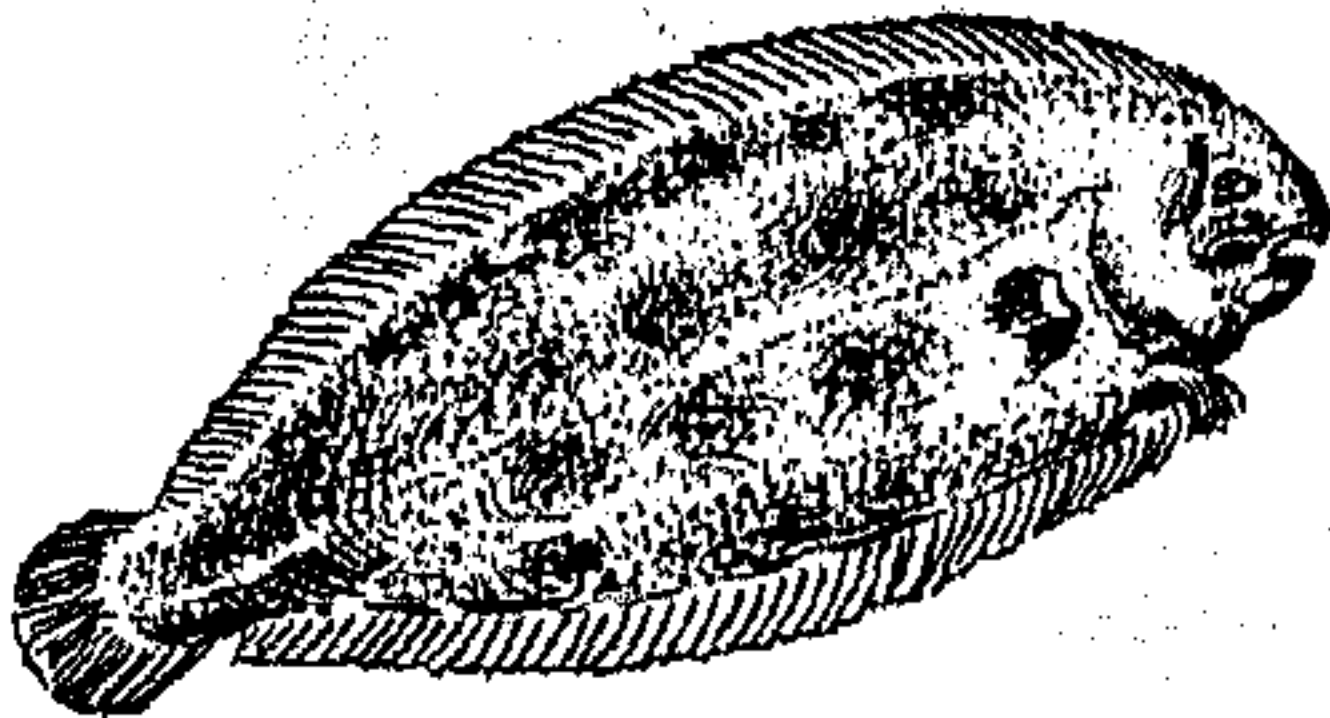

سمك موسى

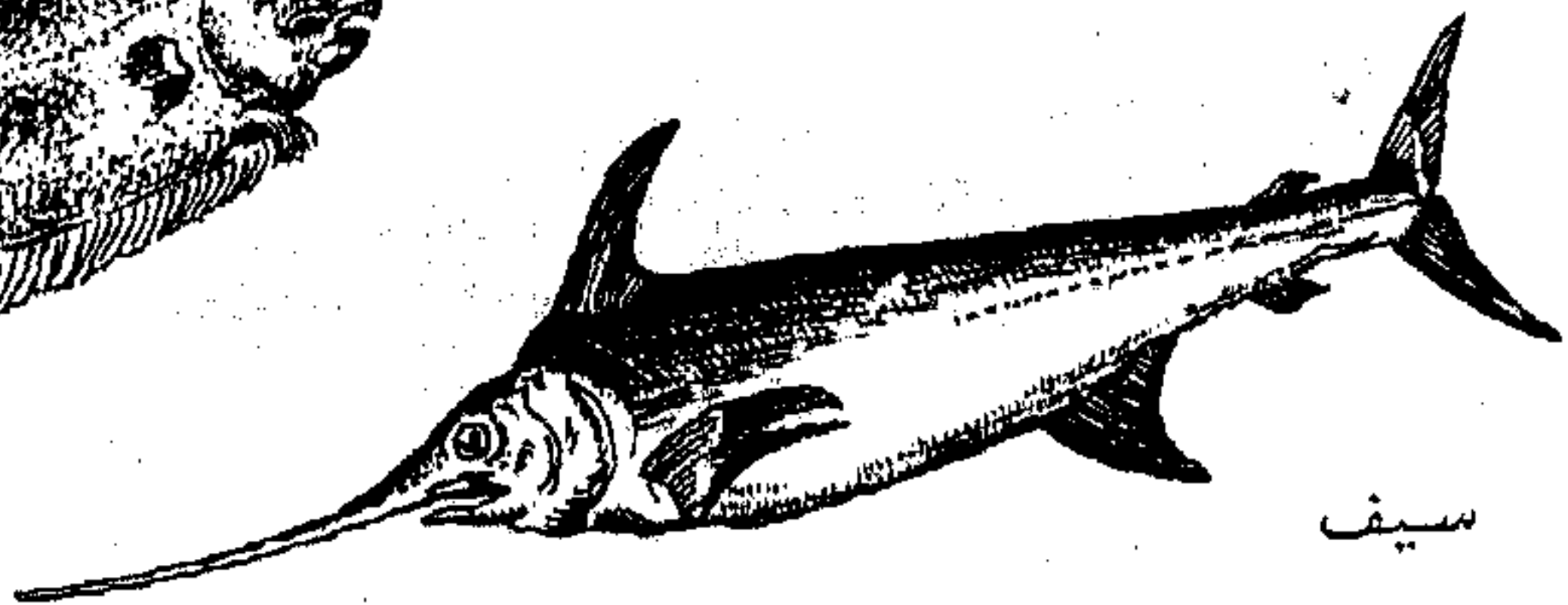

سيف

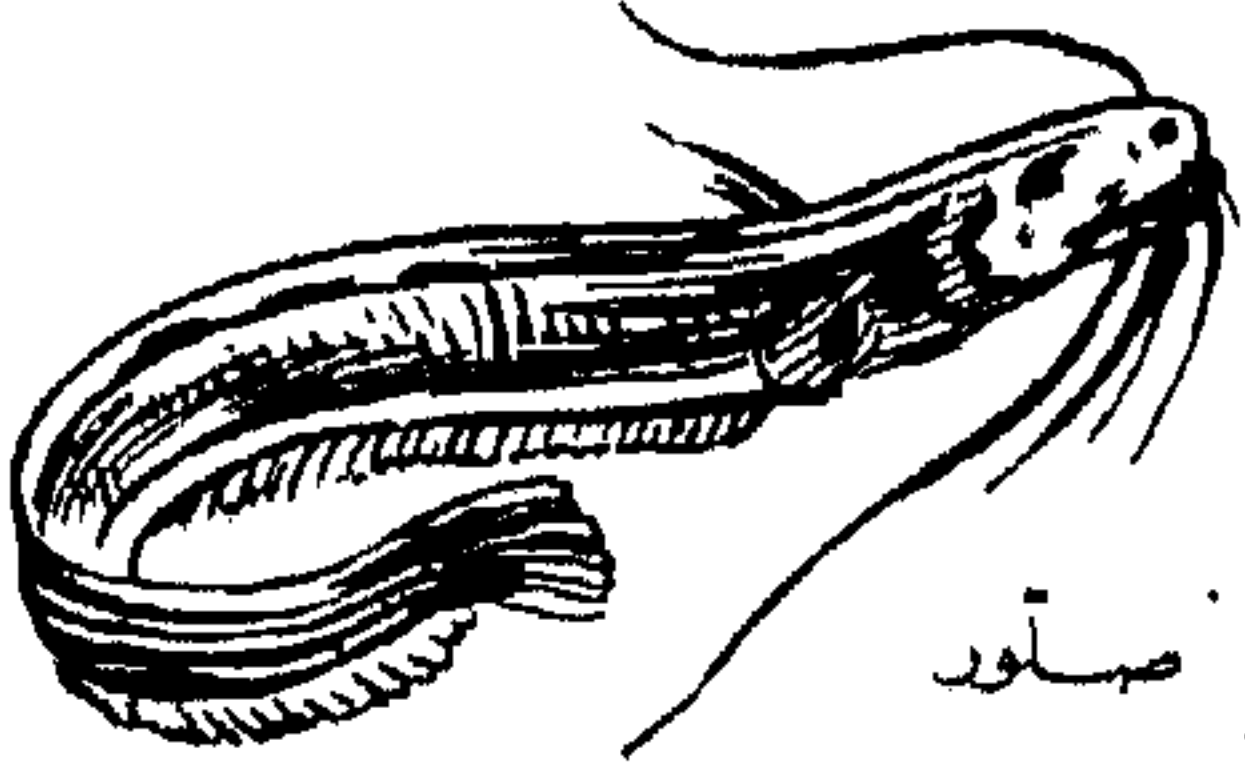

صنوبر

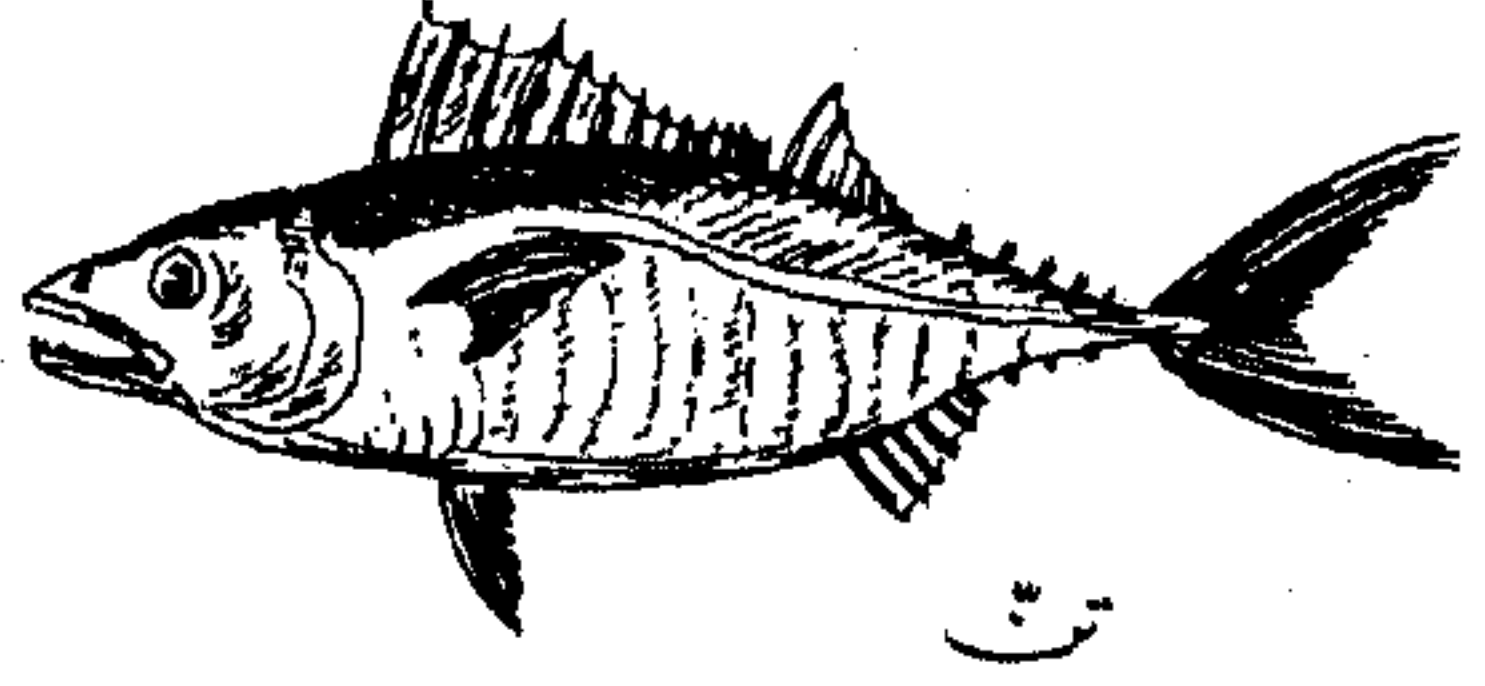

نق

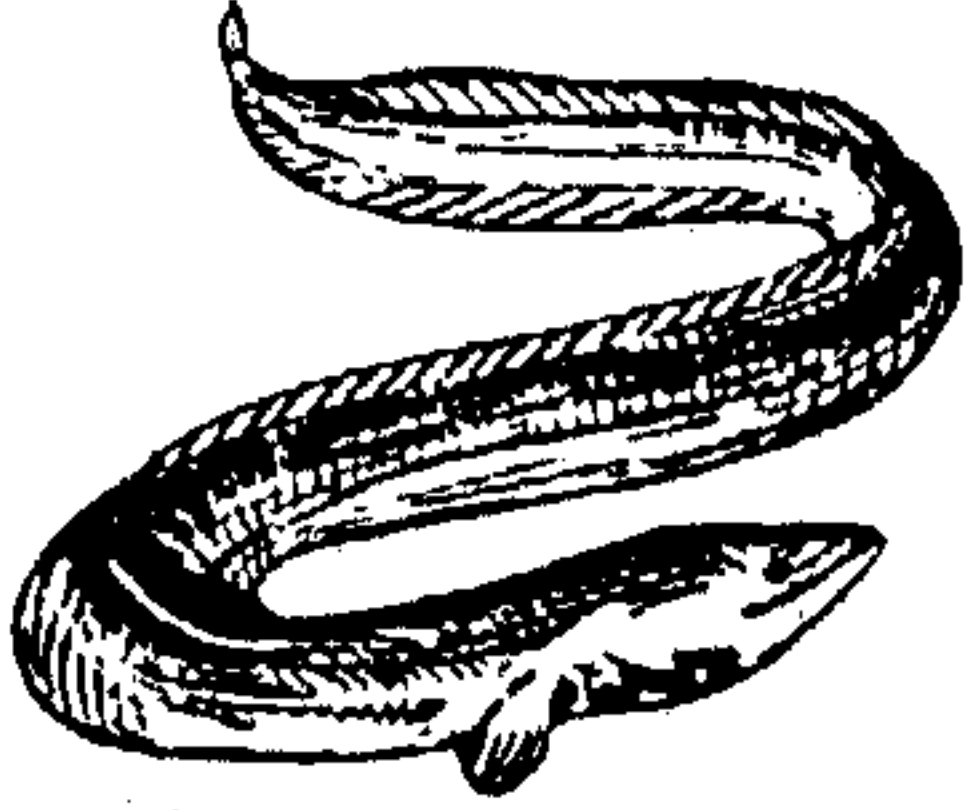

حنكليس

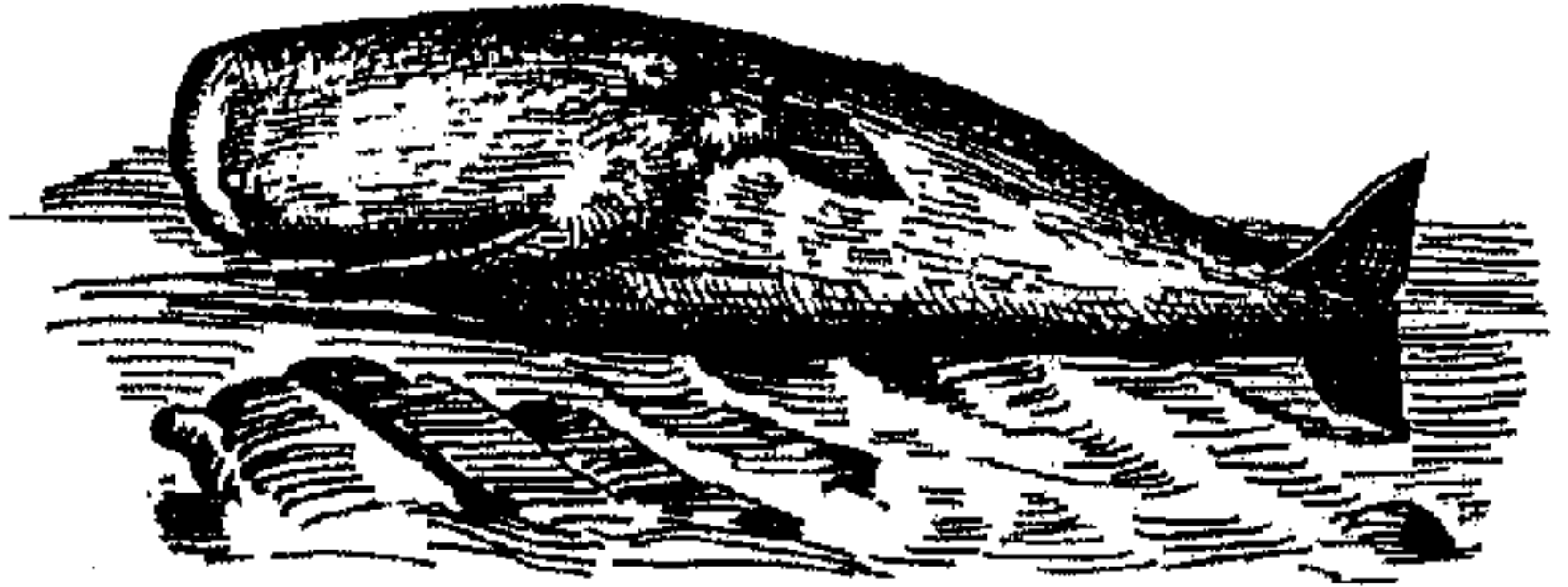

عنبر

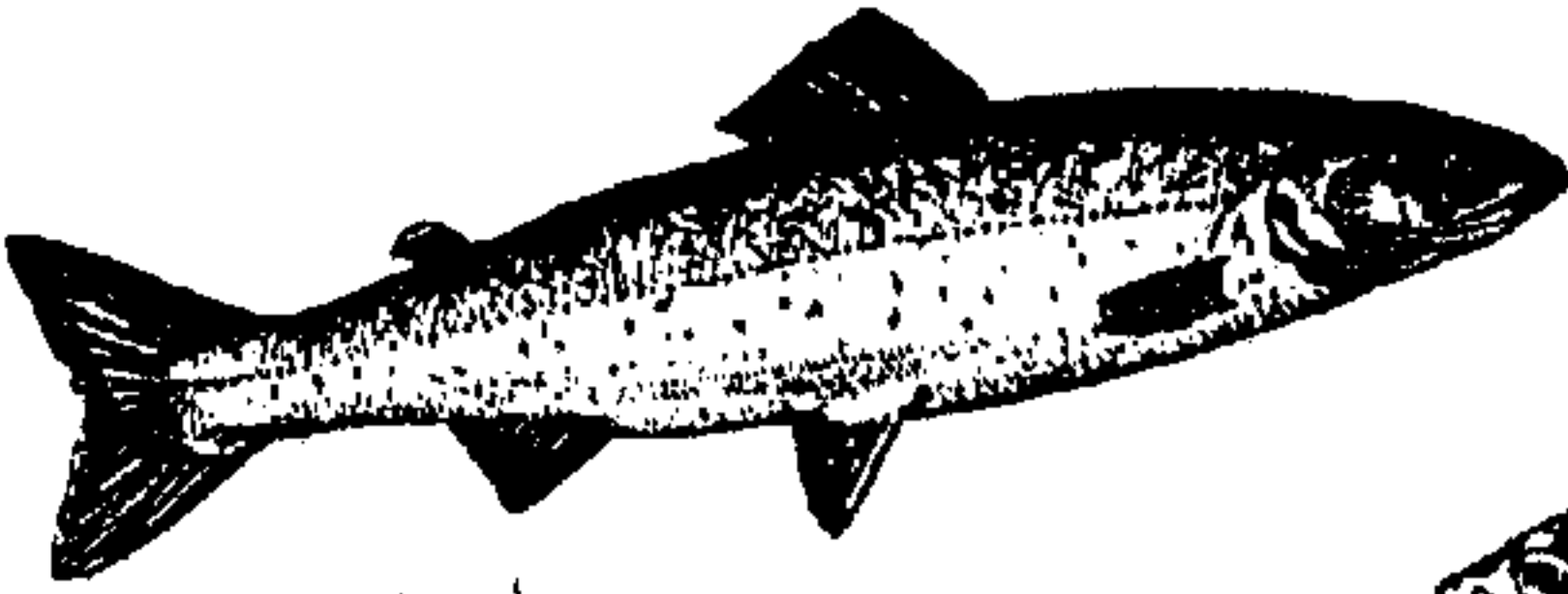

سالمون

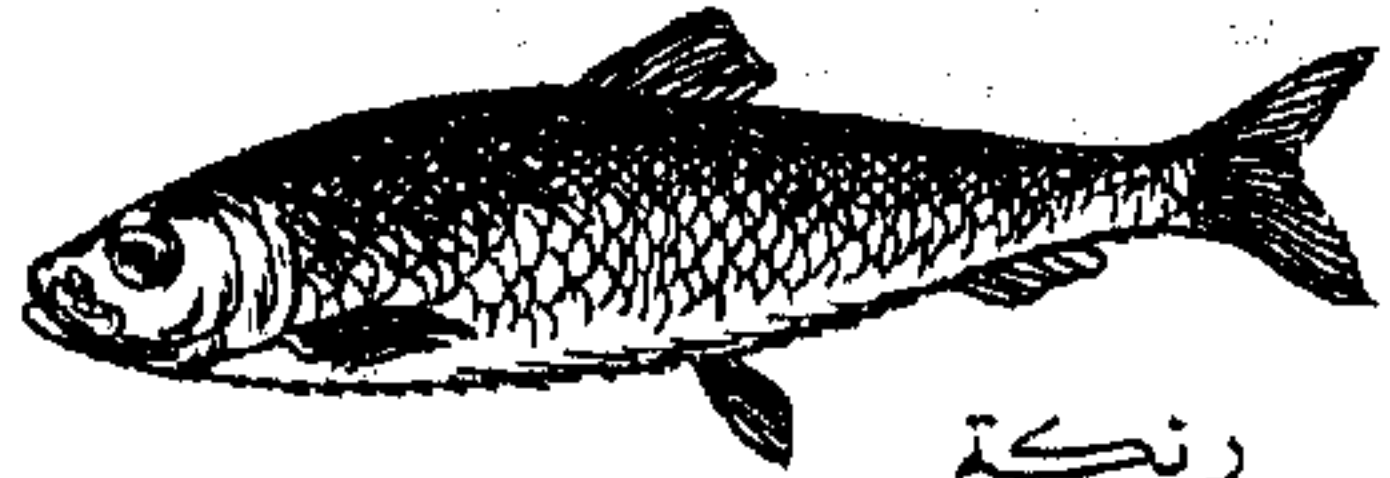

رنكة

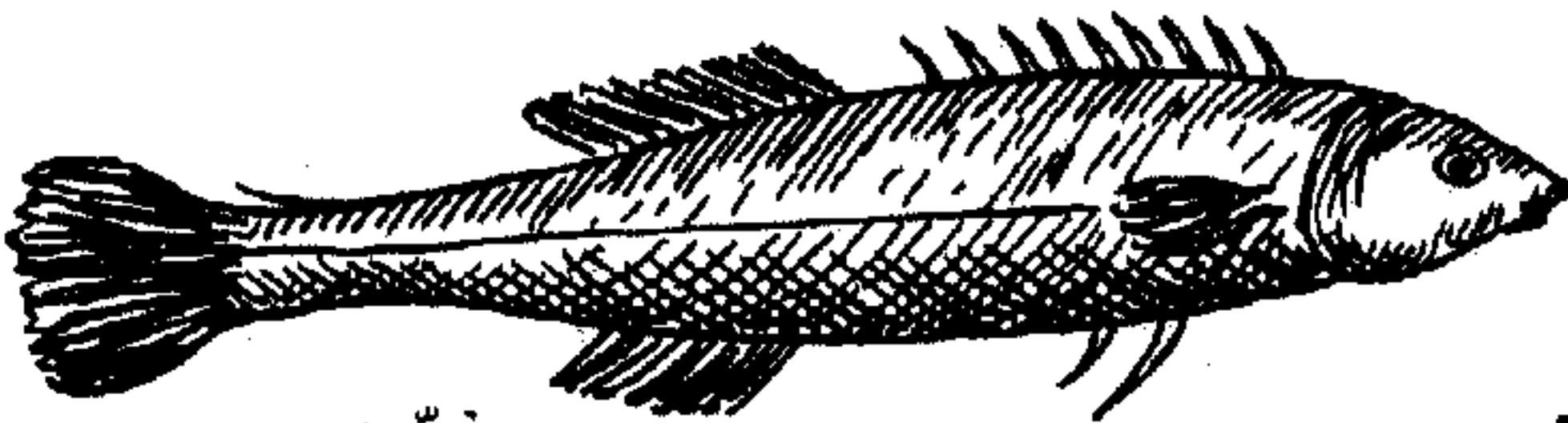

زئير

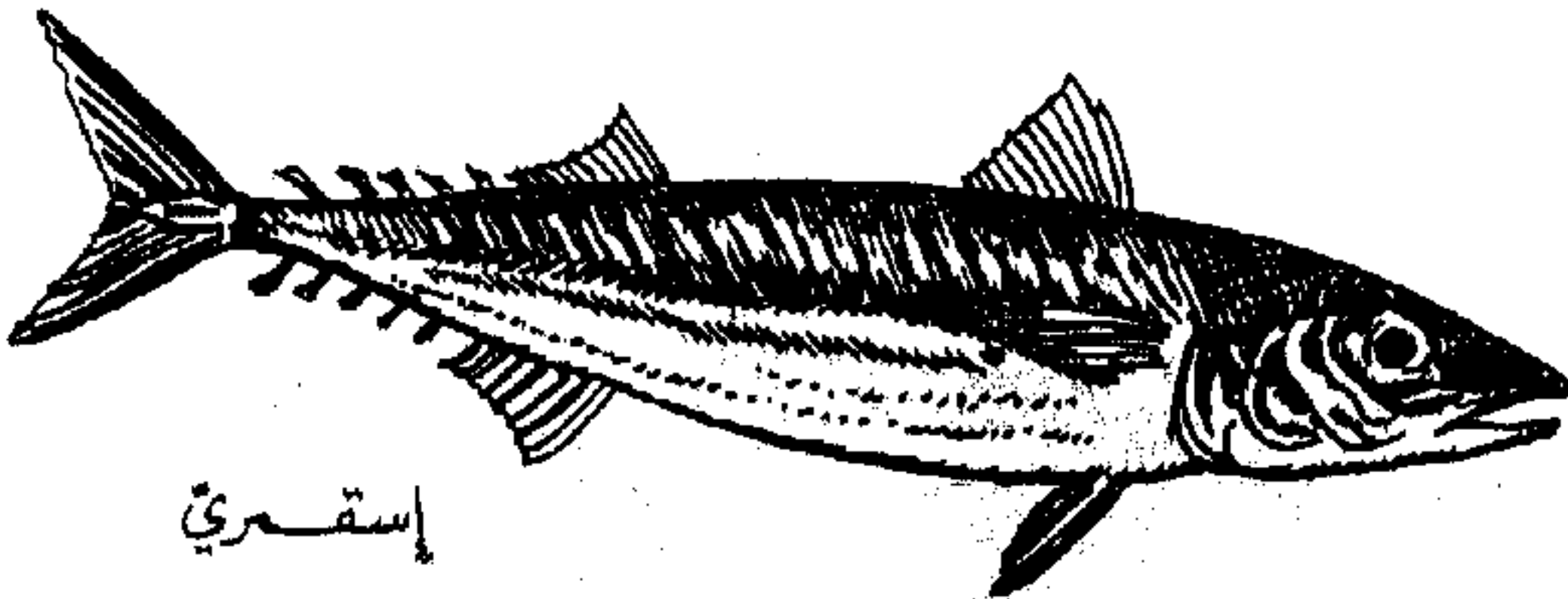

اسقري



ورنك



شَهْر - تَشْهَرًا فَلَانًا : فضحه وجعله شَهْرَةً || و - هُ  
بِكَلْدَا : ذكروه وعرفه به || و - فلَانُ السيفِ : شَهْرُهُ .  
الشَّهْر - مص || و - ج أشهر وشهور : جزء من أجزاء  
السنة الاثني عشر || القمر || الهلال || العالم || الشهور  
الشمسية : كانون الثاني (٣١ يومًا) ، شباط (٢٨)  
وفي السنة الكبيسة (٢٩) ، آذار (٣١) ، نيسان (٣٠) ،  
أيار (٣١) ، حزيران (٣٠) ، تموز (٣١) ، آب (٣١) ،  
أيلول (٣٠) ، تشرين الأول (٣١) ، تشرين الثاني  
(٣٠) ، كانون الأول (٣١) || « الشهور القمرية » :  
هي مُحَرَّم (٣٠ يومًا) ، صَفَر (٢٩) ، ربيع الأول  
(٣٠) ، ربيع الثاني (٢٩) ، جُمَادَى الْأُولَى (٣٠) ،  
جُمَادَى الْآخِرَةَ (٢٩) ، رَجَب (٣٠) ، شَعْبَانَ (٢٩) ،  
رَمَضَانَ (٣٠) ، شَوَّال (٢٩) ، ذُو الْقَعْدَةِ (٣٠) ،  
ذُو الْحِجَّةِ (٢٩) || « الأشهر الحرم » عند العرب :  
ذُو الْقَعْدَةِ وَذُو الْحِجَّةِ وَعِصْمٌ وَرَجَبٌ ، ثلاثة سَرْدٌ وواحدٌ  
فَرْدٌ ، سُمِّيَتِ الْحُرْمُ لِأَنَّ الْعَرَبَ كَانَتْ لَا تَسْتَحِلُّ فِيهَا  
الْقِتَالَ إِلَّا بِنِي حَتْمٍ وَطَبِئُوا فَانْتَهَمُوا بِسُحُوتِهِ .  
الشَّهْرَةُ - وضوح الأمر || الفضيحة || ظهور الشيء  
في شئنة .

الشَّهْرِيُّ - النسبة الى الشهر ، نقول « شَهْرِيًّا » و « اشترك  
شَهْرِيًّا » .

الشَّهْرِيَّة - الراتب أو الأجر الشهري .

شَهَقَ - شَهَقًا وَشَهَقًا الْحَمَارُ : نهق || و - الرَّجُلُ :  
أخذ نَفْسًا بِسُرْعَةٍ فخرج معه صوت من حنجرتِه كما  
يفعل المتعجب من أمرٍ يَنكُرُه || و - شَهَقًا وَشَهَقًا  
وَشَهَقًا الرَّجُلُ : تردَّد البكاء في صدره || و - شَهَقًا  
الجبلُ وغيره : ارتفع .

شَهَقَ - شَهَقًا وَشَهَقًا الْحَمَارُ وَالرَّجُلُ : بمعنى  
شَهَقَ || و - شَهَقًا وَشَهَقًا وَشَهَقًا الرَّجُلُ : تردَّد  
البكاء في صدره || و - شَهَقًا الْجَبَلُ وَغَيْرُهُ : ارتفع .  
الشَّهَقَةُ - المرَّة من شهق || الصيحة ، يقال « شَهَقَ  
فلانٌ شَهَقَةً الْمَوْتِ » || و - عند العامة (طب) : السعال  
الديكي .

شَهَلٌ - شَهَلًا : كانت في عينه شَهَلَةٌ .

شَهَلٌ - تَشْهَلًا في عمله : أنجز قسمًا كبيرًا منه أو  
أسرع فيه (عامية) || و - ثوبه : قصَّره أو رفعه قليلًا  
(عامية) .

شخص أو صحته || ورقة منظَّمة على شكلٍ مخصوص  
تُعطيها حكومة أو مدرسة التلميذ الناجح في الامتحانات ||  
و - الابتدائية : هي على قسمين : الأول الشهادة  
الابتدائية الإعدادية (سرتيفيكات) ، والثاني الشهادة  
الابتدائية العالية أو التكميلية (بريفه) تمنحهما وزارة  
التربية الوطنية للتلامذة الذين أنهوا دروسهم الابتدائية  
ونجحوا في الامتحانات || « شهادة حُسن السلوك » :  
كتابة تثبت حُسنَ تصرفِ الشخص ومسلكه .

الشهامة - عزَّة النفس وترفُّعها .

شَهَبَ - شَهَبًا هُ الْحَرُّ : لَوَّحَهُ وَغَيْرَ لَوَّحَهُ .

شَهَبَ - شَهَبًا : كان لونه الشَّهْبَةَ .

شَهَبَ - شَهَبًا : شَهَبَ .

شَهَبَ - تَشْهَبًا هُ الْحَرُّ : شَهَبَهُ .

الشَّهَب - مص || الجبلُ علاه تلج .

الشَّهَب - ثلاث ليالٍ من الشهر القمري وهي الليالي  
البيضاء وتكون من الثالث عشر الى الخامس عشر ،  
وقيل لها « البيضاء » لأن القمر ينيرها كلها .

الشَّهَب - يياض يتخلله سواد .

الشَّهْبَاء - مؤنث الأشهب || لقب مدينة حلب ||  
و - من الكتاب : العظيمة الكثيرة السلاح || « سنة  
شَهْبَاء » : مجدبة لا خضرة فيها ولا مطر أو كثيرة الثلج .

الشَّهْبَةُ - الشَّهَب .

شَهَدَ - شَهَادَةً الْمَجْلِسَ : حضره || و - الشيء :  
عابنه || اطَّلَعَ عَلَيْهِ || و - الجمعة : أدركها || و -  
على كذا : أخبر به خبرًا قاطعًا || و - شَهَادَةً وَشَهَادَةً  
بِكَلْدَا : حلف || و - عند الحاكم لفلانٍ أو على فلانٍ :  
أدَّى ما عنده من الشهادة || يقال « يَشْهَدُ عَلَى ذَلِكَ  
ما ورد في ... » أي يُبَيِّنُ وَيُؤَيِّدُ ذَلِكَ .

شَهَدَ - شَهَادَةً عِنْدَ الْحَاكِمِ لِفُلَانٍ أَوْ عَلَى فُلَانٍ :  
أدَّى ما عنده من الشهادة .

الشَّهْد - ج شِهَادٌ : الصَّسَلُ مَا دَامَ لَمْ يُعْصَرَ مِنْ شَمْعِهِ .

الشَّهْد - ج شِهَادٌ : الشَّهْدُ .

الشَّهْدَةُ - القطعة من الشَّهْدِ .

الشَّهْدَةُ - القطعة من الشَّهْدِ .

شَهْرٌ - شَهْرًا هُ بِكَلْدَا : ذكروه وعرفه به || و - الحربُ  
عليه : أَعْلَنَهَا || و - السيفُ : سلَّه فرفعه || و -  
البدقية عليه : صرَّبهَا إِلَيْهِ .

الشُّوَاءة - [شوي] : القطعة من اللحم المشوي ونحوه .

الشُّوَاءة - [شوي] : الشُّوَاءة .

الشُّوَاءة - [شوي] : الشُّوَاءة .

الشُّوَاَجِر - [شجر] : الموانع || الشواغل || «رِمَاحُ شَوَاَجِرٍ» : مختلفة الطعن .

الشُّوَاَجِج - [شحج] : الغرَبَان .

الشُّوَاَحِط - [شحط] : «شَوَاَحِطُ الْأُودِيَةِ» : ما تباعد منها .

الشُّوَار - [شور] : الشَّارَةُ || و - عند العامَّة : طَرَفُ المكان المُشْرِفِ على هبوط كَطَرَفِ السطح . ونحوه .

الشُّوَار - [شور] : الشَّارَةُ .

الشُّوَارِد - جَمْعُ الشَّارِدَةِ || «شوارِد اللغَةِ» : نوادرها وغرائبها .

الشُّوَارِع - من النجوم : الدائية من المغيب || «رِمَاحُ شَوَارِعٍ» : مُسَدَّدَةٌ .

الشُّوَارِف - أوعية الخمر من خابية ونحوها .

الشُّوَاَش - [شوش] : الاختلاف والاضطراب .

الشُّوَاَظ - [شوظ] : لَهَبٌ لا دخانَ فيه || حَرُّ النارِ أو الشمسِ || الصياح || شدَّةُ الغلَّةِ || المشاتمة .

الشُّوَاَظ - الشُّوَاَظ .

الشُّوَاَف - [شوف] من الرجال : الحديد البصر .

الشُّوَاَكِل - الطرق المتشعبة من الطريق الأعظم ؛ يقال «هذا طريقٌ ذو شواكيل» أي تتشعب عنه طرق كثيرة .

الشُّوَال - [شول] عند العامَّة : عدلٌ كبير من شعر أو صوف ، وهي تحريف جَوَالِقِ (فارسية) .

شَوَال - ج شَوَالَات وجج شَوَاوِيل : الشهر العاشر من السنة القمرية ؛ يقع بين رَمَضَانَ وذِي القَعْدَةِ .

عدد أيامه ٢٩ يوماً . ويقال أيضاً الشُّوَال .

الشُّوَان - [شون] : خازِنُ الغلَّةِ .

الشُّوَانِي - [شنان] : جَمْعُ الشَّانِقَةِ || «شَوَانِي المَالِ» : التي لا يُضَنُّ بها كأنها شُنِيتَ فجيدٌ بها .

شُوبَ - تُشَوِّبُنا [شوب] عنه ؛ دافع فلم يبالغ || و - فلانٌ عند العامَّة : مَسَّهُ الحَرُّ .

الشُّوب - [شوب] : مص || ما خلطته بغيره || العَسَلُ || القطعة من العجين || و - عند العامَّة : الحَرُّ .

الشُّوبَة - [شوب] : اسم المرَّةِ || الخديعة .

الشُّوبِق - ج شَوَابِق : خشبة الخبَّاز أي ما يُسَوَّى به

الشَّهْل - أن تشوبَ سوادَ العين زرقَةً .

الشَّهْلَاء - مؤنث الأشهل || «عين شهلاء» : يخالط سوادها زرقَةً .

الشَّهْلَة - الشَّهْل .

شَهْمٌ - شَهَامَةٌ وشُهومةٌ : كان شَهْمًا .

الشَّهْم - ج شِهَام : الذكيُّ الفؤادُ || السيدُ النافذُ الحكم .

شَهَنَقٌ - شَهَنَقَةُ الحمارُ : صوتٌ (عاميةٌ فصيحها نهق أو شهنق) .

شَهْوٌ - شَهَاوَةٌ [شهو] الطعامُ : كان شَهِيًّا أي لذيذًا .

الشَّهْوَى - ج شَهَاوَى : مؤنث الشَّهْوَان .

الشَّهْوَان - ذو الشَّهْوَةِ .

الشَّهْوَانِي - الشَّهْوَان .

الشَّهْوَةُ - مص || و - ج شَهْوَات وشَهْمِي : حركة النفس طلبًا للملأَم أو للذيد || قبول الطعام وارتياح النفس إليه .

شَهِيٌّ - شَهْوَةٌ [شهو] الشيءُ : أحبه ورغب فيه رغبةً شديدة .

الشَّهِيٌّ - مَنْ يَشْتَهِي || ما يُشْتَهَى ؛ يقال «شيءٌ شَهِيٌّ» أي لذيذٌ || «طعامٌ شَهِيٌّ» : يثير الشهية .

الشَّهِيَّة - قبول الطعام وارتياح النفس إليه .

الشَّهِيد - ج شُهَدَاء : القَتيلُ في سبيل الله ؛ قيل سُمِّيَ بذلك لقيامه بشهادة الحق في أمر الله || الشاهد || الذي لا يغيب شيءٌ عن علمه || الأمين في شهادته .

الشَّهِيد - الشُّهَيْد .

الشَّهِيدَة - مؤنث الشهيد للقتيل في سبيل الله .

الشَّهِير - المذكور والمعروف بين الناس || النَّبِيه .

الشَّهِيرَة - مؤنث الشَّهِير .

شَوِيٌّ - شَيًّا [شوي] اللحمُ : عَرَّضَهُ للنار فنضج || و - الماءُ : أَسْخَنَهُ .

شَوِيٌّ - تُشَوِّبُهُ القومُ : أطعمهم لحمًا مشويًا || و - الرجلُ : أَصَابَ شَوَاه لا مقلته .

الشُّوَى - ما كان غير مقلتل من الأعضاء || اليدين والرجلان والأطراف || الأمر الهين || رُذَالُ المَالِ .

الشُّوَاء - الشُّوَاء .

الشُّوَاء - ما شَوِيَ من اللحم ونحوه || القطعة منه .

الشُّوَاء - [شوي] : الذي يشوي اللحم .

الشُّوَابِب - [شوب] : العيوب والأذناس || الأهوال .

الريغيف قبل الخبز (فارسية).

الشوَبَك - ج شَوَابِك : الشوَبِيق (فارسية).

شَوْح - شَوِيحًا [شوح] الرجلُ : ركض مفرجًا يديه (عامية).

الشوَدَر - [شندر] : المحفة || قيص من غير كُمَيْن .

شَوَر - شَوِيرًا : أتي الشَوَار (عامية سريلانية).

الشوَر - [شور] : مص || العسل المُجْتَنِي || و - عند العامة : المَشْوَرَة .

الشوَرَى - [شور] : اسم بمعنى الشاور أو الاسم من أشار عليه || « مجلس الشوَرَى » : هو المجلس المؤلف لاستماع الدعاوى عرفيًا أو للتداول في شؤون البلاد .

الشوَرَبَة - (ط) : طعام مائع من الرز أو العدس أو الخضر يُطْبَخ بلحم أو بسمن (فارسية).

الشوَرَة - [شور] : الشَاَرَة || خَلِيَّة النحل || قطعة طويلة ضيقة من الأرض || و - عند العامة : الصف من الشجر .

الشوَرَة - [شور] : الخَجَلَة .

شوس - شوسًا [شوس] : نَظَرَ بمؤخر عينه تكبرًا أو تَغِيظًا || كان شديدًا جريئًا في القتال .

الشوس - [شوس] : الطوال .

شوش - شوشًا [شوش] الأمر : صيره مضطربًا || خلطه .

شوشط - شوشطًا الطعام : احترق ما في أسفل القدر منه لشدة النار أو لطول مكثه فيها .

شوط - شويطًا [شوط] : طال سفره || و - القدر : أغلاها || و - اللحم : أنضجه || و - الصفيح النبات : أحرقه .

الشوط - ج أشواط : الغاية || الجري مرة واحدة إلى الغاية ؛ يقال « جرى الفرس شوطًا » || « قطع شوطًا كبيرًا في التقدم » : تقدم كثيرًا || « يفوقه أشواطًا » : يفوقه بكثير .

شوف - شويفًا [شوف] الجارية : زينها || و - ه الشيء عند العامة : أراه إياه .

الشوف - [شوف] : مص || آلة تُسَوَّى بها الأرض المحروثة .

شوق - شويقًا [شوق] ه إليه : حملة على الشوق .

الشوق - [شوق] : مص || ج أشواق : نزوع النفس

وحركة الهوى .

شوك - شويكًا [شوك] الشجر : كان شاكًا || خرج شوكه || و - الفرخ : خرجت رؤوس ريشه || و - شارب الغلام : خشن لمسه || و - الرأس بعد الحلق : نبت شعره || و - الحائط : جعل عليه الشوك .

الشوك - ج أشواك [شوك] : ما يخرج من النبات شبيهًا بالإبر || و - (ن) : نبات من ذوات الفلقتين ، أوراقه شائكة || « شوك الدراج » (ن) : نبات من فصيلة الدياتسيات ، رؤوسه وأوراقه شائكة . يُقدَّم عُلْنَا للحيوانات بعد سحقه . يستعمل القصارون رؤوسه في لبد الأقمشة الصوفية .

الشوك - [شوك] : الشاك || « شوك السلاح » : ذو شوكة وحدة في سلاحه .

الشوكاء [شوك] : مؤنث الأشوك .

الشوكة - الواحدة من الشوك || إبرة العقرب || أداة ذات أصابع دقيقة معددة يوكل بها ، ويسمونها أيضًا فَرْتَبِكَة (وهذه إيطالية) || من أدوات الحراثة || السلاح وحدته || القوة والبأس ؛ يقال « كسر شوكته » أي أخضعه ، كبح جماحه || النكابة في العدو || و - (طب) : حمرة نعلو الجسد || « ربح الشوكة » (طب) : خراج يحدث غالبًا في إبهام اليد ويؤلم كأنه شوكة تُغرز وتسمى العامة دُوْحَاسًا || « شوكة الحائك » : الآلة التي يسوي بها السدي واللحمة || « شوكة الديك » : طرف قرن في رجله ، هو بمثابة سلاح له .

الشوكران - (ن) : عشبة سامة من فصيلة الخيميات ، كثيرة الانتشار في العالم . تنبت عادة بالقرب من الأماكن المأهولة وتفوح منها رائحة مخمئة . لها أزهار بيضاء وسيقان خضراء منقطة بنقط ضاربة إلى الحمرة . كان الأقدمون ، ولا سيما الإغريق ، يستخرجون منها سمًا يُسقى بعض المحكوم عليهم بالموت .

الشوكلَة - (ن) : واحدة الشوكل وهو العوسج .

الشوكلاتا - معجون من الكاكاو والسكر (إسبانية مكسيكية الأصل) .

الشوكي - النسبة إلى الشوك || « النخاع الشوكي » : انظر كلمة النخاع .

شول - شويلاً [شول] لبن الناقة : نقص || و - ت النوق : جفت ألبانها || و - الماء : قل || و - في

الشيء - ج أشياء وجج أشاوي وأشياوات وأشأوات وأشأيا [شياً]: ما يصح أن يُعلم ويُخبر عنه؛ وأشياء ممنوعة من الصرف || «شيء من»: بعض من؛ نقول «شيء من النشاط»، و«شيء من القلق» || «بعض الشيء»: قليل || «على شيء كثير من»: على جانب كبير؛ نقول «على شيء كثير من البساطة» || «شيئاً فشيئاً»: قليلاً قليلاً || «ليس بشيء»: ليس له أية أهمية.

الشَّيْء - [شيئاً]: الاسم من شاء || الإرادة .  
شَيْب - شَيْبًا [شيب] الحزنُ فلانًا وفلان: جعله يشيب .

الشَّيْب - [شيب]: مص || الشبخوخة .  
الشَّيْب - [شيب]: الجبال التي ابيضت بالثلج ||  
و- (ح): ولد الضبع من الذئب .

الشَّيْبَاء - [شوب]: «ليلة الشَّيْبَاء»: آخر ليلة من الشهر .

شَيْبَانُ - [شيب]: شهر كانون الأول؛ سُمِّي بذلك لايضاض الأرض فيه بالثلج والصقيع || «يوم شَيْبَانُ»: فيه بردٌ وثلج وغم .

شَيْبَانُ - شهر كانون الأول .  
الشَّيْبَاء - [شيب]: المرّة || اسمٌ من شاب .

الشَّيْبَاء - [وشي]: مص || و- ج شيبات: كل لونٍ يخالف معظم لون الشيء || العلامة .

الشُّبْح - [شبح] (ن): نبات أنواعه كثيرة وكله طيب الرائحة . منه نوع ينبت في بلاد العرب ترعاه المواشي ||  
و- عند العامة: ما يشبك من الأغصان ودقيق النبات لدود القز لكي ينسج بيوته فيه .

الشُّبْحَاء - (ن): واحدة الشُّبْح .  
شُبْح - شُبْحًا [شبح]: شاخ || و- ه: دعاه شُبْحًا أو قال له «يا شبح» تهجلاً .

الشُّبْح - ج شُبْح وشُبْح وأشباح وشبحة وشبحة وشبْحان ومَشْبَحَة ومَشْبَحَة وجج مَشْبَح وأشْبَح: من استبان في السرّ وظهر عليه الشُّبْح || يُطلق الشُّبْح على الأستاذ والعالم وكبير القوم ورئيس الصناعة وعلى من كان كبيراً في أعين القوم علماً أو فضيلة أو مقاماً ونحو ذلك || و- عند عشائر الحضرم من أهل الجبال كجبل لبنان وما يجاوره: لقب لطوائف من

المزادة: أبقى فيها شولاً من الماء .  
الشُّوْل - [شول]: مص || و- ج أشوال: الخفيف || بنية الماء في الدلو ونحوه || القليل منه .

الشُّوْل - [شول]: الخفيف في العمل والخدمة .  
الشُّوْلَة - [شول]: المرّة من شال || ما تشوله أي ترفعه العقب من ذنبا .

الشُّوْمَل - [شمل]: الشمال .  
الشُّوْمَة - ج شوان [شون]: مخزن الغلّة || المركب المعدّ للجهد في البحر .

الشُّوْمَلَر - (ن): الثمنندر .  
الشُّوْمِيز - (ن): نبات عشبي سنوي من فصيلة الشقيقيات، أبيض المنظر . منه أنواع تُزرع لحبها أو لزهريها، وأنواع تبت برية في الحقول . حب أسود اللون تنتشر منه، إذا ما سُحِق، رائحة طيبة وهو يُستعمل تابلاً . ويُسمى هذا النبات الحبة السوداء .

شَوَه - بِشَوَه شَوَهًا [شوه] الوجه: قبح || و- تر العنق: طالت || قصرت .  
شَوَه - تُشَوِبها الله وجهه: قبحه || و- وجه الحقيقة: أفسد الحقيقة، حرقها .

الشَّوَه - [شوه]: مص || القبح || الحسن || طول العنق وارتفاعها || إشراف الرأس .  
الشَّوَهَاء - [شوه]: مؤنث الأشوه || المرأة العابسة || المشؤومة || «فرس شوهاء»: حديدة البصر .

الشَّوَهَاء - [شوه]: القبح || البعد .  
الشَّوِيَّ - [شوي]: ما شوي من اللحم .  
الشَّوِيَّة - [شوه]: تصغير الشاة .

الشَّوِيْحَة - [شوح]: حلية صغيرة من الفضة تعلق في رأس الطفل (عامية) .  
الشَّوِيْهَة - ج شُوِيْهَات [شوه]: تصغير الشاة .

الشَّيْبَات - [شيط]: ريح قطنية أو نحوها إذا احترقت، والعامّة تقول له «الشويط» .  
الشَّيْبَاع - [شبح]: مزمار الراعي أو صوته || ما تُضرم به النار .

الشَّيْبَاف - [شوف]: دواء يُستعمل للعين .  
الشَّيْبَال - [شيل]: الحمال .  
الشَّيْبَالَة - [شيل]: صنعة الحمال .

الشَّيْبَالَة - [شيل]: خرقة تُرفع بها القدر عن النار .

الشيء : أرسله وتبعه || و - الرجل : شجته وقواه ||  
و - النار : ألقى عليها حطباً يذكيها به || و - الشيء  
بالنار : أحرقه .

الشَّيْع - ج أشياع [شيع] : الميل || اليقذار ؛ يقال  
« أقمت عنده شهراً أو شيع شهر » أي زهاه ذلك .

الشَّيْع - ج شيعاء [شيع] : المشارك .

الشَّيْعَةُ - [شيع] : الفرقة وتقع على الواحد والاثني  
والجمع مذكراً ومؤنثاً ، وقد غلب هذا الاسم على كلِّ

من يتولى علماً وأهل بيته حتى صار لهم اسماً خاصاً ||  
« شيعة الرجل » ج شيع وأشباع : أتباعه وأنصاره .

الشَّيْعَةُ - [شيع] : مؤنث الشَّيْع .

الشَّيْعِيُّ - واحد الشَّيْعَةُ .

شَيْفًا - [شوف] ت الجارية : وُزئت .

الشَّيْفَان - [شوف] : طليعة القوم الذين يُشتاف لهم  
أي يُشرف لهم على حركات العدو .

الشَّيْفَةُ - [شوف] : الشَّيْفَان .

الشَّيْفَةُ - كتابة نيا أو رسالة بأرقام اصطلاحية للحفاظ  
على سرّيتها .

الشَّيْق - [شيق] : أعلى الجبل ، وقيل أصعب مواضعه ||  
الشَّقُّ الضيق في الجبل || الجانب || شعر ذنب الدابة ||

و - (ح) : سمك بحري يُشبه الحنكليس .

الشَّيْق - [شوق] : الفانز والجذاب || المشتاق ؛ يقال  
« قلبٌ شيق » .

الشَّيْقَةُ - (ح) : واحدة الشَّيْق .

شَيْكًا - [شوك] : دخل في جسمه الشوك || و -  
الجسد : علقته الشوكة وهي حُمرة تعلق الجسد .

الشَّيْكَرَان - [شكر] (ن) : الشوكران .

الشَّيْكَرَان - (ن) : الشوكران .

الشَّيْلَةُ - [شيل] : حجر ثقيل أو قطعة من حديد  
وغيره يمتحن الرجل قوته برفعهما عن الأرض .

شَيْمًا - شَيْمًا [شيم] في الشيء أو الأمر : دخل فيه .  
الشَّيْمَال - [شمل] : ضدّ اليمين كالشمال ، زِيدت  
الياء إشباعاً للكسرة .

الشَّيْمَةُ - ج شيم [شيم] : العادة || الخلق والطبيعة .

الشَّيْمَل - [شمل] : الشمال .

شَيْنًا - شَيْنًا [شين] : كتبها .

الشَّيْنِيْز - (ن) : الشونيز .

الأعيان دون الأمراء والمُقدّمين || « شَيْخُ النَّارِ » :  
كناية عن إبليس || « مَجْلِسُ الشَّيْخِ » : جمعية

برلمانية مؤلفة من أشخاص مُعيّنين أو مُنتخبين مع مراعاة  
عمرهم ووجهاتهم .

الشَّيْخَةُ - مؤنث الشَّيْخ لمن استبانته فيه السنّ وظهر  
عليه الشَّيْب .

الشَّيْخُوخَةُ - [شيخ] : استبانة السنّ في الشخص وظهور  
الشَّيْب عليه .

الشَّيْخِيَّة - (ن) : جنس زهر من فصيلة المركبات ،  
يكثر في البلدان المعتدلة المناخ . يُزرع بعض أنواعه

للزينة .

شَيْدًا - شَيْدًا [شيد] البناء : شادَهُ || و - الحائطُ :  
طلاه بالشيد || و - جلدهُ بالطيب : دلّكه .

الشَّيْد - ما طلي به الحائط من الجصّ ونحوه .

الشَّيْر - الصخر العظيم المشرف على هبوط (سريانية) .

الشَّيْرَج - الشيرج .

الشَّيْرَج - دهن السمسم ، والعامّة تقول شيرج (فارسية) .

الشَّيْب - القصب من الحديد يُشكّ فيه اللحم ليثوى  
(تركية فصيحها السُّفود) || « لُعبَةُ الشَّيْبِ » : اللّعب

بالسيف ، المُسابقة .

الشَّيْثَةُ - زجاجة يُشرب بها دخان التّبك ، وهي  
المعروفة أيضًا بالنارجيلة (فارسية) .

شَيْطًا - شَيْطًا [شيط] الرأس أو الكراع : عرضهما  
للنار حتى يتشيط ما عليهما من الشعر || و - الصقيعُ

النبت أو الدواء الجرح : أحرقه || و - القدر : أغلاها .

الشَّيْطَان - ج شياطين [شيطان] : روح شرير سُمي  
بذلك لُبغده عن الخير والحق || كلّ عاتٍ متمرد من

إنسٍ أو جنّ أو دابةٍ ؛ ومنه « شياطين العرب » أي  
متمردوها || و - (ح) : الحية || « شَيْطَانُ الفلّاق » :

العطش || « مُحَاطُ الشَّيْطَانِ » : ما يترامى في عين  
الشمس للناظر في الهواء وقت الهاجرة || « شياطينُ

الرأس » : وثبات الغضب وأطوار هيجانه . يقال « ركبهُ  
شيطانُهُ » أي غضب .

شَيْطَنًا - شَيْطَنًا [شيطان] : فعل فِعْلَ الشَّيْطَانِ .  
شَيْعًا - شَيْعًا [شيع] هُ : خرج معه ليودعه أو يُبلغه

منزله ؛ يقال « شيعه الى مثواه الأخير » و « شيعت  
الجنّازة » || و - الرجلُ : ادعى دعوى الشيعة || و -

- الشُّبُوح - [شبح] : ما تُضَرَمُ به النار.  
 الشُّبُوحِيَّة - المنسوب الى مذهب الشُّبُوحِيَّة .  
 الشُّبُوحِيَّة - [شبح] : مذهب كارل ماركس الاجتماعي .  
 الشُّبُوحِيَّة - [شبه] : الذي يُصِيبُ بالعين على زعمهم .  
 الشُّبُوحِيَّة - [شبح] : تصغير الشُّبُوحِيَّة .  
 الشُّبُوحِيَّة - [شبح] : تصغير الشُّبُوحِيَّة .  
 الشُّبُوحِيَّة - [شبح] : تصغير الشُّبُوحِيَّة .  
 الشُّبُوحِيَّة - [شبح] : تصغير الشُّبُوحِيَّة .

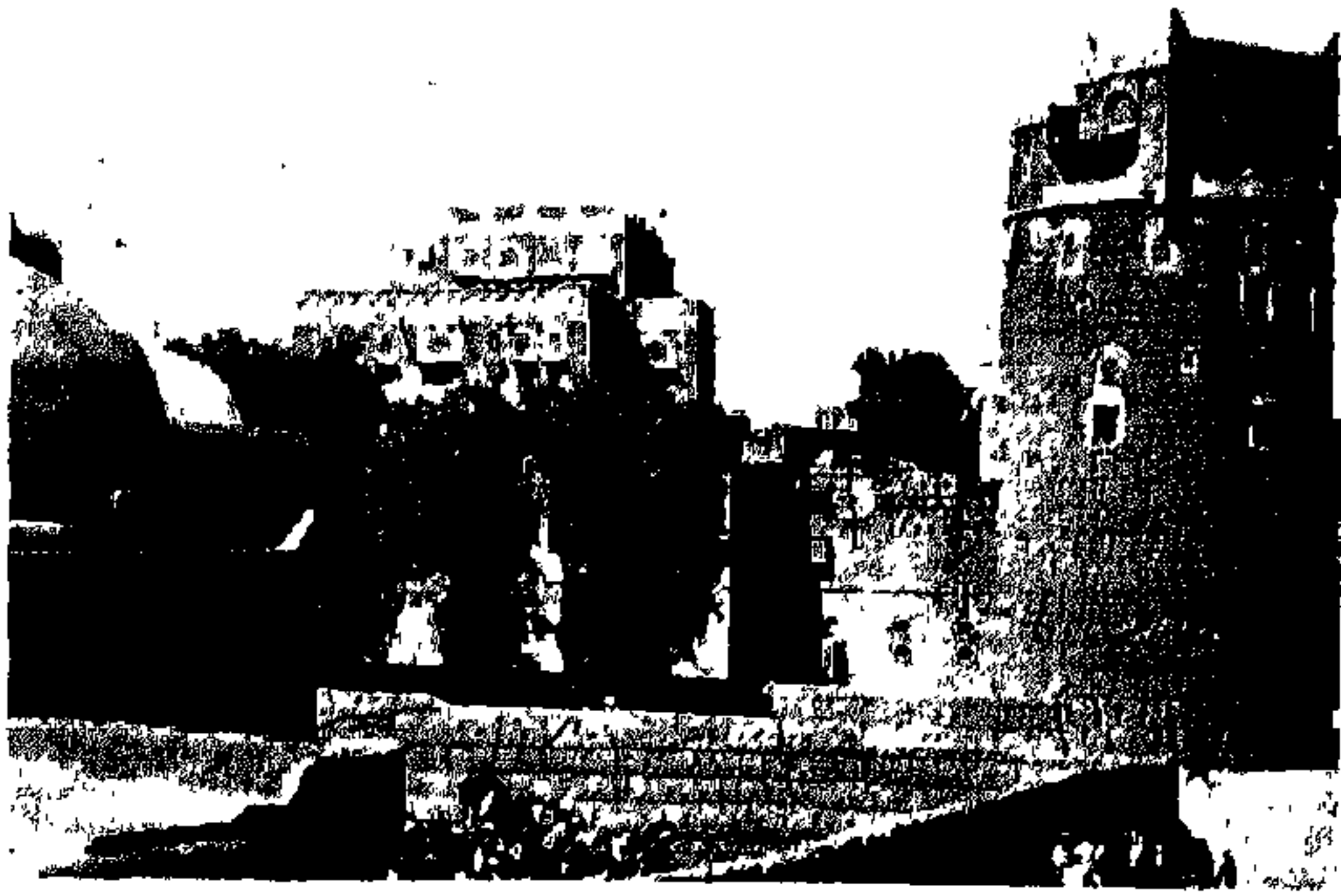

## صنعاء - اليمن

تدور.

صَابَ - صَوَّبًا وَمَصَابًا [صوب] المطرُ: انصبَّ ونزل || و- هُ المطرُ: أصابه || و- الشيءُ: جاء ونزل من علٍّ || و- تِ السماءُ الأرضُ: جاءتها بالمطر || و- صَوَّبًا الماءُ: أراقه || و- صَوَّبًا وصَيَّبَةً السهمُ نحو الرميَّة: أتجه ولم يُخطئ || و- صَيَّبًا السهمُ القرطاسُ: لغةٌ في أصابه.

صَابَ - صَيَّبًا [صيب]: ضدُّ أخطأ.

الصَّابُ - [صوب] (ن): شجرٌ مرٌّ وقيل هو شجرٌ إذا اعتَصِرَ خرج منه كهيئة اللبن || عصارتهُ.

الصَّائِي - ج صَائِيُونَ وصَائِيَةٌ [صبا]: مَنْ تَدَيَّنَ بدينٍ الصَّائِيينَ.

الصَّابَةِ - [صوب] (ن): واحدة الصاب.

صَابِرٌ - صَبَارًا وَمُصَابِرَةٌ [صبر]: هُ: غالبه في الصبر.

الصَّابِرُ - فا || «أبو صابِر»: كنية الملح.

الصَّابِغُ - فا || لقب يوحنا المعمدان.

الصَّابُورَةُ - ما يوضع في باطن المركب من الثقل ليثقل ولا يميل الى جانبيه.

الصَّابُورِيَّةُ - زنبيل واسع الأعلى ضيقُ الأسفل يُنقل به التراب وغيره (عامية).

الصَّابُونُ - مُرْكَبٌ من الزيت والقلَى يُغسَلُ به، والكلمة فارسيَّةٌ عربيُّها الفاسول.

ص - الحرف الرابع عشر من حروف المباني، وهو من الحروف الأسيَّنة. والصاد، في حساب الجُمَّل، عبارة عن ٩٠.

الصَّائِبُ - ج صَيَّابٌ [صوب]: فا || ضدُّ الخاطيِّ.

الصَّائِحُ - [صبح]: فا.

الصَّائِحَةُ - [صبح]: مؤنث الصائِح || صَيِّحَةُ المناحة.

الصَّائِدُ - [صيد]: فا.

الصَّائِغُ - ج صَاعَةٌ وصَيَّاعٌ وصَوَّاعٌ [صوغ]: فا || مَنْ حِرْفَتُهُ معالجةُ الفضة والذهب ونحوهما بأن يعمل منهما حُلَّى وأواني.

الصَّائِفُ - [صوف]: ذو الصُوف.

الصَّائِفُ - [صيف]: الحارُّ. يقال «صَيْفٌ صائِفٌ» أي شديد الحرارة كما يقال «لَيْلٌ لائِلٌ».

الصَّائِفَةُ - ج صَوَائِفٌ [صيف]: مؤنث الصائِف || أوان الصيف || الغزوة في الصيف || «صَائِفَةُ القومِ»: ميرتهم في الصيف.

الصَّائِمُ - [صوم]: المُسْكِكُ عن الطعام والشراب والكلام والسير وغير ذلك، ج صَائِمُونَ وصَوَّامٌ وصَيَّامٌ وصَوِّمٌ وصَيِّمٌ وصَيَّامٌ || «يومٌ صائمٌ»: مَصُومٌ فيه.

الصَّائِمَةُ - [صوم]: مؤنث الصائم || و- من الخليل: القائمة على غير اعتلاف || و- من السكاكين: الكلبة التي لا تقطع || و- من البكرات: التي لا

الصَّابُونَةُ - القطعة من الصَّابُونِ .  
 الصَّابُونِيُّ - صَانِعُ الصَّابُونِ || بَانِعُ الصَّابُونِ .  
 الصَّابُونِيَّةُ - (ن) : نبات من فصيلة القَرْنَفُليَّات يحمل  
 أزهاراً كبيرة كزهور القَرْنَفُل . مهده الأصلي آسيا الصغرى  
 واليونان . وهو منتشر في كلِّ أوروبا . كانت جذوره  
 تُسْتعمل قديماً للغَسْلِ .  
 الصَّابِي - [صبو] : فا .  
 الصَّابِيَّة - مؤنث الصَّابِي .  
 صَات - سُ صَوْتًا [صوت] : أَحْدَث صَوْتًا || نادى .  
 الصَّات - [صوت] : الشدِيد الصوت || الذِّكْر الحسن .  
 الصَّاج - [صوج] : طَبَقٌ من الحديد مُقَعَّر يُخز على  
 مُحَدَّبِهِ فوق النار (تركيَّة) .  
 صَاح - سُ صَوْحًا [صوح] هُ : شَقَّه .  
 صَاح - مِ صَيِّحًا وَصَيِّحَةً وَصَيِّحَاتًا وَصَيِّحَاتًا [صيح] :  
 صَوَّت بِشِدَّةٍ || و- بو : ناداهُ || و- عليه : زجره .  
 صَاحِر - [صحب] : يقال « يا صَاحِر » أي يا صاحب ،  
 على الترخيم .  
 صَاحِب - مُصَاحِبَةٌ وَصَيِّحَاتًا [صحب] هُ : لازمه  
 وراققه وعاشره .  
 الصَّاحِب - ج صَحْبٍ وَأَصْحَابٍ وَصُحْبَةٌ وَصَيِّحَاتٍ  
 وَصُحْبَانٍ وَصَيِّحَاتَةٍ ؛ وَأَصْحَابٍ جَمْعُ أَصْحَابٍ : فا ||  
 الملازم ، المعاشر || و- عند العائمة : الصديق ||  
 « صاحبُ الشيء » : مالِكُهُ || « صاحبُ أمرِ الملك » :  
 وزيره .  
 الصَّاحِبِيَّة - ج صَاحِبِيَّاتٍ وَصَوَّاحِبٍ : مؤنث الصاحب  
 الزوجة .  
 الصَّاحِيَّة - ج صَاحِيَّاتٍ وَصَوَّاحٍ [صوح] : مؤنث  
 الصَّاحِي .  
 صَاحٍ - سُ صَوْحًا [صوخ] في الأرض : دخل فيها .  
 صَاحِبٌ - مُصَاحِبَةٌ [صحب] هُ : كان بينهما صَحْبٌ  
 وصباح .  
 الصَّاحِب - الشدِيد الصيَّاح .  
 الصَّاحِيَّة - ج صَاحٍ وَصَاحِيَّاتٍ [صوخ] : الداهية ||  
 أثر الصدمة في العَظْم .  
 صَادَ - مِ صَيِّدًا [صيد] الطير : قَتَصَهُ وَأَخَذَهُ بِحِيلَةٍ ||  
 و- فَلَائًا : صَادَ لَهُ || و- المَكَانَ : صَادَ فِيهِ ||  
 و- زِيدًا : جَعَلَهُ أَصِيدَ أَي مائل العنق .

صَادٌ - مُصَادَةٌ [صد] هُ : دافعهُ .  
 الصَّاد - [صيد] : النحاس || النحاس الأصفر ؛  
 ج صَيِّدَانٍ || دَاءٌ يُصِيب الإبل فتسيل أنوفها فتسمو  
 برؤوسها ولا تقدر أن تلوي معه أعناقها || و- (ح) :  
 الأسد || « يعيرُ صَادٌ » : ذو صَادٍ .  
 الصَّادُ - ج صُدَادٌ [صد] : مَنْ أَعْرَضَ وَمَالَ عَنِ  
 الشيء .  
 الصَّادَةُ - [صيد] : « نَاقَةٌ صَادَةٌ » : ذات صَادٍ .  
 الصَّادَةُ - ج صَوَادٌ وَصُدَادٌ [صد] : مؤنث الصَادِ .  
 الصَّادِح - من الرجال أو الطيور : الرافع صوته بغناء .  
 صَادِرٌ - مُصَادِرَةٌ [صدر] هُ على الشيء وبه : طالبه  
 به ملحفًا .  
 الصَّادِر - فا || الراجع ، وقد غلب على الراجع عن  
 الماء ويقابله الوارد أي الآتي الى الماء || « طريقُ صَادِرٌ » :  
 طريق يصدر بأهله عن الماء || « طريقُ واردٌ صَادِرٌ » :  
 يرد فيه الناس ويصدرون || « ما له صَادِرٌ ولا واردٌ » :  
 ما له شيء .  
 الصَّادِرَات - ما توردُهُ البلاد الى الخارج من المنتجات  
 الزراعيَّة أو الصناعيَّة .  
 الصَّادِع - فا || القاضي بين القوم || « صَبَّحُ صَادِعٌ » :  
 مُشْرِقٌ || « جبلٌ صَادِعٌ » : ذاهبٌ في الأرض طولًا ،  
 وكذلك « سبيلٌ صَادِعٌ » و « وادٍ صَادِعٌ » .  
 صَادِعٌ - مُصَادَعَةٌ [صدغ] هُ : عارضهُ في المشي  
 صُدِّعَهُ الى صُدِّعِيهِ .  
 صَادَفَ - مُصَادَفَةٌ [صدف] هُ : قابله على قَصْدٍ  
 وبدونه || و- صعوبَةً : اعترضته .  
 صَادِقٌ - صَيِّدًا قًا وَمُصَادَقَةٌ [صدق] هُ : كان صديقًا  
 له || و- هُ المودَّةُ : أخلصها له || و- على الشيء :  
 وافق عليه وأجازهُ || و- على البيع : أمضاهُ || و-  
 على الكلام : أثبتهُ || و- على الإمضاء : أثبت صحته .  
 الصَّادِق - المُخْلِص ، السليم الطويَّة || المطابق للحقيقة ||  
 « تَمَرٌ صَادِقٌ الحلاوة » : شديدها .  
 الصَّادِقَةُ - مؤنث الصَّادِقِ || « نِيَّةٌ صَادِقَةٌ » : مُخْلِصَةٌ ||  
 « حملةٌ صادقةٌ » : شديدة .  
 صَادَمٌ - مُصَادَمَةٌ وَصِيْدًا مًا [صدم] هُ : ضربهُ .  
 الصَّادِي - [صدي] : العَطِش .  
 الصَّادِيَّة - ج صَوَادٍ : مؤنث الصادي .



الملاح || عمود يُركّز في وسط السفينة يُعلّق به الشراع .  
 الصاصِل - أو لَبْنُ الطير (ن) : نبات من فصيلة  
 الزنبقيات ، كثير الانتشار في أوروبا والمناطق المعتدلة  
 من آسيا ، وفي مناطق المتوسط وأفريقيا الجنوبية .  
 أزهاره بيضاء جميلة . منه أنواع تُزرع أحياناً للترين .  
 صاع - صَوَعًا [صوع] الحَبّ : كاله الصّاع .  
 الصّاع - ج أصواع وأصوع وأصوع وصوع وصيعان :  
 المكيال || مئزر صاع من الحَبّ .  
 صاعب - مُصَاعَبَةٌ [صعب] هـ : ضدّ ساهله .  
 الصّاعِد - فا || يقال : بلغ كذا فصاعداً أي فا  
 فوق ذلك (ونصبه على الحال) || « من الآن فصاعداً » :  
 ابتداءً من الآن .  
 صاعر - مُصَاعِرَةٌ [صعر] خذّه : أماله عن النظر  
 الى الناس تهاوتاً وكبراً وربما كان خِلَقَةً .  
 الصّاعِقَة - مص || و - ج صواعق : نارٌ تسقط من  
 السماء في وعدٍ شديدٍ || الموت || كلّ عذاب مهلك ||  
 صيحة العذاب .  
 صاع - صَوَعًا [صوع] الشيء : هيأه على مثالٍ  
 مستقيم || و - الكلمة : بناها من كلمةٍ أخرى على  
 هيئةٍ مخصصةة || و - الكلام : اختلقه وكذب فيه ||  
 و - صيغته وصيغته وصيغته الشيء : سبكه || و -  
 الله فلاناً صيغته حسنة : خلقه ؛ يقال : صيغ على  
 صيغته أي خلق على خلقته .  
 الصّاعِر - ج صَعْرَةٌ وصاعِرُونَ : فا || المهان || المراضى  
 بالدلّ والضم .  
 الصّاعِيَة - [صغ] : صاعِيَةُ الرَّجُلِ : قومه الذين  
 يميلون اليه .  
 صاف - صَوَفًا وصَوَفًا [صوف] الكبش : كثر  
 صوفه .  
 صاف - صَيَّفًا [صيف] المكان وبالمكان : أقام به  
 زمن الصيف .  
 صاف - مُصَافَةً [صف] القوم في القتال : وقفوا  
 مصطفين || و - فلانٌ فلاناً : كانت صفته بحذاء  
 صفته .  
 الصّاف - [صوف] : ذو الصوف .  
 الصّاف - [صيف] : الحار .  
 صافى - مُصَافَاةً [صفر] فلاناً : أخلص له الودّ .

صار - صَوَرًا [صور] : صَوَّتَ || و - الشيء إلى  
 نفسه : أماله || و - الحُكْمُ : قطعه .  
 صار - صَبْرًا وصَبْرًا ومَصِيرًا [صير] : رجع ||  
 نحول ، نحو : صار زَيْدٌ غنيًا أي تحوّل من حالة  
 الفقر الى حالة الغنى || انتقل || و - الى كذا أو الى  
 فلان : انتهى اليه (وهي من الأفعال الناقصة) .  
 الصّارَة - [صور] من الجبل : أعلاه .  
 صارح - صِرَاحًا وصِرَاحًا ومُصَارِحَةً [صرح] هـ :  
 جاهره || و - بما في نفسه : أبداه وأظهره .  
 الصّارِخ - فا || و - (ح) : الدبك .  
 الصّارِخَة - مؤنث الصّارِخ || الاستغاثة || صوت  
 الاستغاثة || الإغاثة .  
 الصّارِد - فا || و سهم صارِدٌ : نافذ .  
 صارع - صِرَاعًا ومُصَارَعَةً [صرع] هـ : حاول صرعه .  
 صارف - مُصَارَفَةً [صرف] نفسه عن الشيء : صرفها  
 عنه || و - هـ : بادلها .  
 صارم - مُصَارَمَةً [صرم] هـ : قاطعه .  
 الصّارِم - ج صَوَارِمٍ : فا || السيف القاطع || و -  
 (ح) : الأسد || الشجاع || « رَجُلٌ صَارِمٌ » : ماضٍ  
 في كلّ أمر || « حاكم صارمٌ » : ليس عنده مسامحة  
 في العقاب والتأديب || « حُكْمٌ صارمٌ » : قاسٍ شديد .  
 الصّارُوج - الكلس وأخلاطه (فارسية) .  
 الصّارُوخ - ج صَوَارِيخٍ [صرخ] : سهم له ساق من  
 قصب وفي أحد طرفيه أنبوبة صغيرة من المعقوى تُخسّى  
 باروداً ولها فتيل من فتحتها السفلى فاذا أشعل الفتيل  
 واحترق ما في مؤخرها من بارود تنطلق منها غازات  
 تدفعها من الجهة المعاكسة || سلاحٌ حربيّ ، وربما  
 استخدم في أمور غير حربية ، وهو كتابة عن اسطوانة  
 ضخمة مخروطية الشكل ، ذات جناحين صغيرين  
 يثبتانها في خطّ مجراها ، تسير على مبدأ الصاروخ الناريّ  
 المتقدّم ذكره وتدار أحياناً بالرادار الى المكان الذي يُراد  
 أن تسقط فيه || « صَوَارِيخُ عابرة القارات » : صواريخ  
 تخترق وتجاوز الفضاء بين الكواكب .  
 الصّارُود - [صر] : الذي لم يتزوج أو لم يحج .  
 الصّارُوداء - [صر] : الصّارور .  
 الصّارُوديّ - [صر] : الصّارور .  
 الصّاريّ - ج صُرَاءٍ وصَرَارِيٍّ وصَرَارِيُونٍ [صري] :

الصَّافَات - [صَفَّ]: الملائكة .  
 الصَّافَةُ - ج صَافَات وِصَوَّافَت [صَفَّ] من الإبل :  
 الواضحة قوائمها صَفًّا .  
 صَائِح - صَيْفَاحًا وَمُصَافِحَةٌ [صَفَّح] هُ : وضع صَفَّح  
 كَفَّهُ في صَفَّح كَفَّهُ كما يُفَعَّل عند الملاقاة والتسليم ||  
 و - المريضُ عند العَامَّة : زال عنه الخطر .  
 الصَّافِر - فا || اللصُّ || و - (ح) : طائر يصفر ليلاً  
 خيفةً أن ينام فيؤخِّد ، ومنه المثل « هو أجبن من صافِر » ||  
 كلُّ ذي صوتٍ من الطير || كلُّ ما لا يصيد من الطير .  
 صَافِع - مُصَافِعَةٌ [صَفَّع] هُ : صنع أحدهما الآخر .  
 صَافِق - مُصَافِقَةٌ [صَفَّق] الرجلُ بين جنبيه : انقلب ||  
 و - بين ثوبين : لبس أحدهما على الآخر .  
 صَافِن - مُصَافِنَةٌ [صَفَّن] القومُ : واقفهم وقام حذاءهم ||  
 و - الماء بينهم : قسمة بينهم وذلك بأن تُوضَع حصةُ  
 في أسفل الإناء ويُصَبُّ فيه قَدْر ما يغرهما من الماء  
 فيشرب الواحد ثم يُصَبُّ أيضاً كذلك فيشرب الآخر  
 وهلمَّ جرًّا فينال كلُّ واحدٍ مثل نصيب صاحبه ، يستعملون  
 ذلك في الأسفار عند قلة الماء .  
 الصَّافِن - ج صَافِنَات وِصَوَّافِن وِصَفُون : عرق في  
 أسفل الساق يُفَصِّد || و - من الخيل : القائم على  
 ثلاث قوائم .  
 الصَّافِي - [صَفَّى] : فا || النقيُّ || « يومُ صَافِي » :  
 بلا غيم ولا كدر || « كَلَّأ صَافِي » : نقي من الأغناء  
 والنبت الذي لا خير فيه || « الرِّيحُ الصَّافِي » : الحاصل  
 من ثمن المبيع بعد اقتطاع التكاليف .  
 الصَّافِيَّة - ج صَوَّافِي : مؤنث الصافي || الأرض التي  
 جلا عنها أهلها أو ماتوا ولا وارث لهم .  
 صَاقِب - مُصَاقِبَةٌ [صَفَّب] هُ : قاربةُ .  
 الصَّاقِل - ج صَقَلَةٌ : فا .  
 الصَّاقُور - فأسٌ تُكسَّر بها الحجارة || المعول .  
 صَال - هُ صَوَّلاً وِصَوَّلَةٌ [صَوَّل] عليه : وثب || و -  
 صَوَّلاً وِصِيَّالًا وِصَالًا وِصَوُّوْلاً وِصِيَّالَتًا وِصَالَةً عليه :  
 سطا عليه وقهره .  
 الصَّالِب - عظم في الظهر ذو فقارٍ يمتدُّ من الكاهل  
 الى العَجَب أو أسفل الظهر .  
 الصَّالِب - فا || الصَّالِب || الرعدة || « حَمَى صَالِبٌ » :  
 شديدة الحرارة معها رعدة .

صَالِح - صِيْلَاحًا وَمُصَالِحَةٌ [صَلَح] هُ : وافقه ||  
 خلاف خاصه .  
 الصَّالِح - ج صَالِحُونَ وِصَلَّاح : ضدُّ الفاسد || القائم  
 بما عليه من الحقوق والواجبات || « هو صالحٌ لكذا » :  
 فيه أهليةٌ للقيام به || « لِصَالِحِ فلانٍ » : لمنفعته .  
 الصَّالِحَةُ - مؤنث الصَّالِح .  
 الصَّالِد - [صَلَد] : فا || الرُّند الذي لا يُوري نارًا .  
 الصَّالِدَةُ - ج صَوَالِد : مؤنث الصَّالِد .  
 الصَّالِصَةُ - (ط) : رُبَّ يُصْنَع من عصير البندورة أو  
 الليمون أو التوابل والأبازير ونحوها (إيطالية) .  
 صَام - هُ صَوِّمًا وِصِيَّامًا [صَوَّمَ] : أمسك عن الطعام  
 والشراب والكلام والسير وغير ذلك || و - الشهرُ :  
 صام فيه || و - النهارُ : صار الظهر منه || و - ت  
 الشمسُ : صارت في كبد السماء || و - تِ الرِّيحُ :  
 ركدت .  
 الصَّامِت - فا || اللبن الخائثر || و - من المال : الذهب  
 والفضة (والمالُ الناطق هو الحيوان) ؛ يقال « ما له ناطقٌ  
 ولا صامتٌ » أي ما له شيء .  
 صَامِد - صِيْدَادًا وَمُصَامِدَةٌ [صَمَد] هُ : ضاربهٌ وجالدهُ .  
 الصَّامِد - فا || الباقي من الشيء الذاهب (عامية) ||  
 المكتنز من الأشياء (عامية) .  
 الصَّامِغَان - (ع ا) : جانبَا الفم وهما ملتقى الشفتين  
 ممَّا يلي الشدقين .  
 صَان - هُ صَوِّنًا وِصِيَّانًا وِصِيَّانَةٌ [صَوَّن] هُ : حفظه ||  
 و - الثوبُ أو العِرضُ : وقاهما ممَّا يعيبهما .  
 صَائِع - مُصَائِعَةٌ [صَنَع] الرجلُ : رافقه || دأراه ||  
 داهته || رشاه || و - هُ عن الشيء : خادعهُ عنه .  
 الصَّائِع - ج صَتَّاع : فا || مَنْ يعمل بيديه || و -  
 عند العَامَّة : الخادم .  
 الصَّائِعَةُ - مؤنث الصائِع || و - عند العَامَّة : الخادمة .  
 صَاهِر - مُصَاهِرَةٌ [صَهَرَ] القومُ وفي القوم : صار لهم  
 صِهْرًا .  
 الصَّاهِل - ج صَوَاهِل : فا || الفرس (كما يقال النابح  
 للكلب) .  
 الصَّاهِلَةُ - ج صَوَاهِل : مؤنث الصاهِل .  
 صَاوِل - مُصَاوِلَةٌ وِصِيَّالًا وِصِيَّالَةٌ [صَوَّل] هُ : واثبه .  
 صَائِح - مُصَائِحَةٌ وِصِيَّاحًا [صَيَّح] القومُ : صاح

الصَّبَابَةُ - ج صَبَابَات [صَبَّ]: بَقِيَّةُ الْمَاءِ وَنَحْوَهُ فِي الْإِنَاءِ؛ يُقَالُ «لَمْ أُذْرِكْ مِنَ الْعَيْشِ إِلَّا صَبَابَةً» أَيِ إِلَّا بَقِيَّةً.

الصَّبَابَةُ - [صَبَّ]: الشُّوقُ وَرَقَّةُ الْهَوَى وَالْوَلَعُ الشَّدِيدُ. الصَّبَاحُ - ج صَبَاحٌ: شَعْلَةُ الْقَنْدِيلِ || «غَلَامٌ صَبَاحٌ»: جَمِيلٌ.

الصَّبَاحُ - أَوَّلُ النَّهَارِ، وَهُوَ نَقِيضُ الْمَسَاءِ؛ تَقُولُ «آتَيْتِ صَبَاحَ مَسَاءٍ» بِنَاءِ الْجَزَائِنِ؛ وَ«أَتَيْتُهُ ذَا صَبَاحٍ» أَيِ بَكْرَةً وَذَا مَنْصُوبٍ عَلَى أَنَّهُ وَصْفٌ نَائِبٌ عَنِ الظَّرْفِ وَالتَّقْدِيرِ: وَقْتًا ذَا صَبَاحٍ || «فِي الصَّبَاحِ»: غُثُوَّةٌ، بَاكِرًا || «صَبَاحُ الْخَيْرِ»: عِبَارَةٌ لِلتَّحِيَّةِ تُسْتَعْمَلُ خِلَالَ النَّهَارِ وَمَعْنَاهَا عَيْمٌ صَبَاحًا، أَنْعَمَ اللَّهُ صَبَاحَكَ. الصَّبَاحَةُ - شَعْلَةُ الْقَنْدِيلِ.

الصَّبَاحَةُ - الْجَمَالُ.

الصَّبَاحِيُّ - الْمُبَكِّرُ.

الصَّبَاحِيَّةُ - الْجَمَالُ || مَا يُعْطَى لِلْأَوْلَادِ يَوْمَ رَأْسِ السَّنَةِ، وَيُقَالُ لَهَا «الْبِسْرِيَّةُ» || وَ- عِنْدَ الْعَامَّةِ: مَا يُعْطَى لِلْعُرُوسِ صَبَاحَ لَيْلَةِ الزَّفَافِ.

الصَّبَارُ - حَمَلُ شَجَرَةٍ حَامِضَةٍ || السَّدَادُ.

الصَّبَارُ - الشَّدِيدُ الصَّبْرُ || وَ- (ن): نَبَاتٌ مِنْ فَصِيلَةِ الصَّبَارِيَّاتِ. مَهْدَةُ الْأَصْلِيِّ أَمِيرِكَا الْإِسْتَوَاتِيَّةِ وَلَا سِيَّمَا الْمَكْسِيكِ. مَشْهُورٌ بِسِقَانِهِ الْمَثْقَلَةِ بِالْعَصَارِ وَالْمَصُونَةِ بِالْأَشْوَاكِ || وَ- (ن): الصَّبِيرُ || «أُمُّ صَبَّارٍ»: الدَّاهِيَةُ.

الصَّبَارَةُ - الْحِجَارَةُ الْمُلْسُ.

الصَّبَارَةُ - الْكِفَالَةُ || الْحِجَارَةُ الْمُلْسُ || شِدَّةُ الْبَرْدِ.

الصَّبَارَةُ - شِدَّةُ الْبَرْدِ.

الصَّبَارَةُ - الْأَرْضُ الْغَلِيظَةُ لَا نَبْتَ فِيهَا || وَ- (اع): أَنْفَارٌ مِنَ الْجُنْدِ يَقِيمُونَ بِمِرَاصِدٍ حَوْلَ الْبَلَدِ أَوْ الْمَعْسَكِ حَتَّى إِذَا رَأَوْا الْعَدُوَّ قَادِمًا يَنْتَرُونَ بِهِ.

الصَّبَاغُ - ج أَصْبَغَةٌ: مَا يُصْبَغُ بِهِ.

الصَّبَاغُ - الصَّبَاغُ || الْكُذَّابُ يَلُتَوْنُ الْحَدِيثَ وَيَغَيِّرُهُ.

الصَّبَاغَةُ - حَرْفَةُ الصَّبَاغِ || فَنَ الصَّبَاغِ.

الصَّبَانُ - صَالِعُ الصَّبَاوِنِ || بَائِعُ الصَّبَاوِنِ.

صَبًا - صَبًا وَصَبْرًا [صَبَّ]: خَرَجَ مِنْ دِينٍ إِلَى دِينٍ آخَرَ || تَدَبَّنَ بِلَدَيْنِ الصَّبَاثِينِ || وَ- الْعَدْرُ عَلَيْهِمْ: دَلَّةٌ || وَ- عَلَيْهِمْ: هَجْمٌ || وَ- النَّابُ أَوْ النَّبَاتُ: طَلَعُ.

بَعْضُهُمْ يَعْضُ || وَ- بُو: نَادَاهُ.

صَابَفَ - مُصَابَفَةٌ وَصِيَابًا [صَيْفٌ] هُ: عَامِلُهُ وَقَوْلُهُ عَلَى الصَّيْفِ (كَالْمَشَاهِرَةِ مِنَ الشَّهْرِ).

صَائِي - يَصْنِي وَيَصَائِي صَيْثًا وَصَيْثًا وَصَيْثًا [صَائِي] الْفَرخُ أَوْ الْعَقْرَبُ: صَاحٌ. وَمِنْهُ الْمَثَلُ «يَلْدَعُ وَيَصْنِي» يُضْرَبُ لِمَنْ يَظْلَمُ وَيَشْكُو.

الصَّوَابِيَّةُ - ج صَوَابٌ وَصَيْبَانٌ [صَابٌ]: بِيضَةُ الْقَمَلِ. صَيْبٌ - صَابًا [صَابٌ] مِنَ الشَّرَابِ: رَوِي وَامْتَلَأَ || وَ- الرَّأْسُ: كَانَ فِيهِ صَوَابٌ أَوْ كَثُرَ صَوَابُهُ.

صَاصًا - صَاصَاةٌ [صَاصًا] الرَّجُلُ: جَبِينٌ || وَ- مِنْهُ: خَافَ مِنْهُ || وَ- لَهُ: ذَلَّةٌ لَهُ || وَ- الْجُرُوءُ: كَادَ يَفْتَحُ عَيْنَهُ.

الصَّصِيصَةُ - [صَاصٌ]: «صَيْصِيصَةُ الدَّبِيكِ»: مَخْلَبُهُ فِي سَاقِهِ.

الصَّصُولُ - [صَوَلٌ] مِنَ الرِّجَالِ: الَّذِي يَضْرِبُ النَّاسَ وَيَنْتَظِلُّ عَلَيْهِمْ.

صَبَّ - صَبًا [صَبَّ] الْمَاءُ: انْسَكَبَ || وَ- صَبًا الْمَاءُ: سَكَبَهُ || وَ- التَّمَثَالُ: أَفْرَعُهُ فِي قَالِبٍ || وَ- فِي الْوَادِي: انْحَدَرَ || وَ- اللَّهُ عَلَيْهِ صَاعِقَةٌ:

أَرْسَلَهَا عَلَيْهِ || وَ- الدَّرْعُ: لَبَسَهَا || وَ- الدَّرْعُ عَلَى فُلَانٍ: أَلْبَسَهُ إِيَّاهَا || وَ- صَبَابَةٌ إِلَيْهِ: كَلَّفَ بِهِ. الصَّبَّ - مَا صَبَّ مِنْ طَعَامٍ وَنَحْوِهِ.

الصَّبَّبُ - مَصٌّ || السَّكْبُ || الْإِفْرَاقُ فِي قَالِبٍ || «مَاءٌ صَبَّبٌ»: مَصْبُوبٌ || وَ- ج صَبُونٌ: الْعَاشِقُ وَذُو الْوَلَعِ الشَّدِيدِ؛ يُقَالُ «رَجُلٌ صَبَّبٌ».

صَبًا - صَبَّوْا وَصَبَّوْا وَصَبَّوْا وَصَبَّوْا [صَبَّ]: مَالَ إِلَى الصَّبْوَةِ أَيِ جَهْلَةِ الصَّبِيَّانِ || وَ- صَبْوَةٌ وَصَبْوَةٌ وَصَبَّوْا إِلَيْهِ وَلَهُ: حَنٌّ إِلَيْهِ || وَ- صَبَاءٌ وَصَبَّوْا مَتَّ الرِّيحُ: هَبَّتْ صَبًا أَيِ مِنْ جِهَةِ الشَّرْقِ.

الصَّبِيَا - [صَبَّو]: مَصٌّ || وَ- مَثَلُهَا صَبَّوَانٌ وَصَبِّيَّانٌ ج صَبَّوَاتٌ وَأَصْبَاءٌ: رِيحٌ مَهْبِئَةٌ جِهَةَ الشَّرْقِ (مُؤَلَّثَةٌ)؛ وَيَقَابِلُهَا الدَّبَّوْرُ.

الصَّبَا - [صَبَّو]: الشُّوقُ || الصَّبْرُ؛ يُقَالُ «رَأَيْتُهُ فِي صَبَاءٍ».

الصَّبَاءُ - [صَبَّو]: الصَّبْرُ.

الصَّبَاوَاتُ - [صَبَّو]: جَمْعُ صَبَّوٍ بِالْعِبْرَانِيَّةِ وَمَعْنَاهُ الْجَمَالُ وَالْمَجْدُ.

الصبر - مص || التجلُّد وعدم الشكوى من ألم البلوى ||  
يقال « قُتِلَ صَبْرًا » أي حُبِسَ على القتل حتى يُقْتَلَ ||  
« يَمِينُ الصَّبْرِ » : اليمين التي يُصْبِرُ أي يُحْبَسُ عليها  
الإنسان حتى يحلفها || « الصَّبْرُ الجَمِيلُ » : طول  
الأناة ، قوَّة الجَلْد || « شَهْرُ الصَّبْرِ » : شهر الصوم .  
الصبر - ج أصْبَارُ : السحابة البيضاء || الأرض ذات  
الحصباء وليست بغليظة || ناحية الشيء وحرفه .  
الصبر - ج أصْبَارُ : الأرض ذات الحصباء وليست  
بغليظة .

الصبر - الاسم من الصبارة للأنفار من الجند .  
الصبر - ج صَبُورٌ ، ويقال له أيضًا المَقْرُ والمَقِيرُ (ن) :  
نبات من فصيلة الزنبقيات ، له أوراق لحمية . زهره  
أبيض ، غالبًا ما يكون متدليًا ، وهو ضارب إلى الصفرة  
أولى الحمرة . منابته البلدان الحارة مثل أفريقيا الاستوائية .  
تُستخرج منه عصارة راتنجية مرة تُستعمل في الطب  
للإسهال .

الصبيرة - ج صَبَارٌ : الحجارة الغليظة المتجمعة || ما  
جُمِعَ من الطعام بلا كيل ولا وزن بعضه فوق بعض .  
ويقال « أَخَذَهُ صَبْرَةً » أي جملة بلا كيل ولا وزن وهي  
منصوبة على الحال .

الصبيرة - المرة من صَبَّرَ || شدة البرد || « صَبْرَةُ الشتاء » :  
وسطه .

الصبيرة - (ن) : واحدة الصبر .  
صَبَّعَ - صَبَّعًا يو وعليه : أشار نحوه بإصبعه ودلَّ  
عليه || و - فلانًا عليه : دلَّه عليه بالإشارة || و -  
الشيء : أدخل فيه إصبعه || و - في الطعام :  
أدخل إصبعه فيه || و - صَبَّعًا وَمَصَّبَعَةً هُ : أصاب  
إصبعه .

صَبَّغَ - صَبَّغًا وي صبغًا صبغًا الثوب : لَوَّنَهُ || و - يدهُ  
بالعمل : اشتغل به || و - هُ بالماء : عمَّدهُ || و -  
يدَهُ في الماء : غمسها فيه || و - فلانًا في التعميم :  
غرَّقه فيه .

الصبغ - ج أصْبَاغٌ : ما يُصْبَغُ بهُ || الإدام كالخلل  
والزيت لأن الخبز يُغمَسُ فيه ويُلوَّنُ بهُ .

الصبغة - المعمودية (عامية) .

الصبغة - ما يُصْبَغُ بهُ || الدين || الميلة || المعمودية ||  
النوع .

صَبَّو - صَبَّوًا وصَبَّوًا : صَبَّأ .

الصبأوت - جمع صَبَّوٍ بالعبرانية ومعناها الجمال  
والمجد ، ومنه « رَبُّ الصَّبَّأوتِ » أي ربُّ المجد .

الصبب - ج أصْبَابٌ [صبب] : ما انحدر من الأرض  
أو الطريق || تصبَّبُ نهرٌ أو طريقٌ في حذور .

الصببة - [صبب] : الصبُّ || و - (ط) : أكلة تعرفها  
العامَّة بالشوربة ، تُعمل من اللحم أو السمن والشعيرية  
أو الأرز || بقية الماء أو اللبن في الإناء || القليل من  
المال || الجماعة من الناس || القطعة من الخيل أو الإبل  
أو الغنم .

الصببة - ج صَبَّاتٌ [صبب] : مؤنث الصبب .

صَبَّحَ - صَبَّحًا القوم : أُنَاهُمْ صَبَّاحًا || و - عن  
الحق : بَيَّنَّ .

صَبَّحَ - صَبَّحًا وصَبَّحَةً : كان رَضِيئًا لامعًا || و -  
الشعر : كان أَصْبَحَ || و - الحديد : برق .

صَبَّحَ - صَبَّاحَةً الوجه : أَشْرَقَ وَأَنَارَ || و - الغلام :  
كان ذا جَمَالٍ .

صَبَّحَ - تَصَبَّحًا هُ : سقاه صَبَّوحًا || أُنَاهُ صَبَّاحًا ||  
و - الرجل : حَيَّاهُ بِالسَّلَامِ صَبَّاحًا ، يقال « صَبَّحَكَ  
اللهُ بالخير » || و - القوم الماء : سَرَى بِهِمْ حَتَّى أوردَهُمْ  
إِيَّاهُ صَبَّاحًا .

الصَّبْحُ - ج أَصْبَاحٌ : أوَّلُ النهار .

الصَّبْحَاءُ - مؤنث الأصبح .

الصَّبْحَةُ - نوم الغداة || ما تعلَّلتَ بهُ غُدُوَّةٌ || لون أسود  
يضرب إلى الحمرة .

الصَّبْحَةُ - نوم الغداة .

الصَّبْحِيَّةُ - الصبح الباكر || الزيارة في الصباح .

صَبَّرَ - صَبَّرًا على الأمر : جَرَّؤُ وشَجِعَ وتَجَلَّدَ ||  
و - عن الشيء : أَثْمَكَ || و - هُ : أَكْرَهُهُ وَالزَّمَهُ ||

و - هُ عن الأمر : حَبَسَهُ عَنْهُ ، يقال « صَبَّرْتُ عَمَّا  
أُحِبُّ » || و - الدابة : حَبَسَهَا بِلا علفٍ || و - هُ

صَبَّرًا وصَبَّرَةً يو : كَفَلَ بِهِ || و - هُ : أَعْطَاهُ كَفِيلًا .

صَبَّرَ - تَصَبَّرًا [صبر] هُ : طَلَبَ مِنْهُ أَنْ يَصْبِرَ || أمره  
بالصبر || و - الكأس : مَلَّأَهَا إِلَى أَصْبَارِهَا أَي إِلَى  
رَأْسِهَا || و - الميت : جَعَلَ الصَّبْرَ فِي جَوْفِهِ لئَلَّا تَسْرَعَ  
التناثُرُ إليه .

الصبر - ج أصْبَارُ : الصبر .

و- الخَيْرُ: ثبت وطابق الواقع، يقال «صَحَّ لي على فلان كذا» أي ثبت.

صَحَا - صَحَاً - صَحْوًا وصُحْوًا [صحوا]: أفاق || و- السُّكْرَانُ: ذهب سكره || و- الرَّجُلُ: ترك جهل الصيا أو الباطل || و- اليَوْمُ: صفا ولم يكن فيه غيم. الصَّحَابَةُ - أَصْحَابُ نَبِيِّ الْمُسْلِمِينَ الَّذِينَ رَأَوْهُ وَطَالَتْ صَحْبَتُهُمْ مَعَهُ.

الصَّحَابِيُّ - المنسوب إلى الصَّحَابَةِ، وهو أيضًا الواحد منهم.

الصَّحَّاح - [صحح] من الأخبار: الصَّحِيح.

الصَّحَّاف - مناقع صغيرة للماء.

الصَّحَّاف - مَنْ يُخَطِّئُ فِي قِرَاءَةِ الصَّحِيفَةِ || بائع الصُّحُف.

الصَّحَّافَةُ - كِتَابَةُ الْجَرَائِدِ || «عالم الصحافة»: كِتَابَةُ الْجَرَائِدِ.

الصَّحَّاقِي - الذي أتخذ الصحافة مهنة له.

صَحِبَ - صَحْبَةً وصَحَابَةً وصِحَابَةً ه: لازمه ورافقه وعاشره.

الصُّحْبَةُ - المَعِيَّةُ؛ نقول «بصُحْبَةِ فلان».

الصُّعَّةُ - [صحح]: مص || عدم اعتلال الجسم وسلامته || كَوْنُ الشَّيْءِ مَقْبُولًا مِنْ نَاحِيَةِ الْقَانُونِ، التَّشْيِيتُ || و- العَامَّةُ: المصالح الإدارية المكلفة بالمحافظة على الحالة الصحية في البلاد وتحسينها.

صَحَّحَ - تَصَحَّحًا [صحح] المريض: أزال مرضه || و- الكتاب: أزال سقطه.

صَحَّرَ - صَحْرًا ت: الشمسُ فلاتًا: آلت دماغه || و- اللَّبَنُ: طَبَخَهُ || و- صَحِيرًا وصُحَارًا الحمار: نهق نفاقًا شديدًا || و- صَحْرًا: اغبر في حُمرة. الصَّحْر - لون الأصحَر.

الصَّحْرَاءُ - ج صَحْرَايَ وصَحَارٍ وصَحَارِيَّ وصَحْرَاوَاتٍ: الفضاء الواسع لا نبات فيه || و- عند العامة: بقعة من الأرض زُرِعَتْ بِطَبِيخًا أَوْ قِثَاءً أَوْ نَحْرَمًا وَأَكْثَرُ مَا يَلْفُظُونَهَا بِالتَّاءِ فيقولون مثلًا «صَحْرَةُ البَطِيخ».

الصَّحْرَاوِيَّةُ - (ن): شَجِيرَةٌ مِنْ فَصِيلَةِ الْخَلَنْجِيَّاتِ مهدها الأصلي النصف الشمالي من الكرة الأرضية.

منها أنواع عديدة تُزْرَعُ لِلتَّرْبِيعِ.

الصَّحْرَةُ - الصَّحْر.

الصَّبْوَةُ - [صبوا]: جهلة الفتوة.

الصَّبْوَح - كلُّ مَا أُكِلَ أَوْ شُرِبَ صَبَاحًا || مَا حَلَبَ مِنَ اللَّبَنِ فِي الْغَدَاةِ.

الصَّبْوَر - ج صَبْرٌ: الشَّدِيدُ الصَّبْرُ || الحليم، وهو من الأسماء الحسنى.

الصَّبْوَر - «أُمُّ صَبْوَر»: الداهية.

صَبِيٌّ - صَبَاءٌ [صبوا]: فعل فَعَلَ الصَّبِيَّ || و- إليه: حن إليه.

صَبِيٌّ - [صبوا] القوم: أصابتهم الصبابة.

الصَّبِيٌّ - ج صَبِيَّانٍ وصَبِيَّانٍ وصَبِيَّانٍ وَأَصْبِيَّةٌ وَصَبِيَّةٌ وَصَبِيَّةٌ وَصَبِيَّةٌ وَأَصْبِرٌ [صبوا]: الذي دون القتي عمرًا.

الصَّبِيَّانِيُّ - [صبوا]: النسبة إلى الصَّبِيَّيِّ || السخيف، التافه من الأمور.

الصَّبِيَّانِيَّاتُ - السخافات، الأمور التافهة.

الصَّبِيْبُ - [صبأ]: كَثِيَّةُ الْمَاءِ الَّتِي تَنْصَبُ مِنْ نَهْرٍ فِي ثَانِيَةِ || العرق || عصارة العندم || العسل الجيسد || الجليد || الدم || صَبِيْعٌ أَحْمَرٌ || طَرَفُ السِّيفِ || و- (ن): العَصْفَرُ || «دم صيب»: خالٍ من كلِّ ما يمكن أن يخالطه.

الصَّبِيَّةُ - [صبوا]: تصغير الصَّبِيَّةِ جَمْعُ صَبِيٍّ.

الصَّبِيَّةُ - ج صَبِيَّاتٍ [صبوا]: التي دون الفتاة عمرًا || الفتية من النساء || نقبض العجز.

الصَّبِيْعُ - ج صَبِيَّاحٍ: الوضيء الوجه.

الصَّبِيْحَةُ - الصَّبِيَّاحُ || و- ج صَبِيَّاحٍ: مؤنث الصَّبِيْحِ.

الصَّبِيْرُ - ج صَبْرَاءُ: الصَّابِرُ || الكفيل || الجبل || الرقاقة العريضة تُبَسِّطُ تَحْتَ مَا يُؤْكَلُ مِنَ الطَّعَامِ.

الصَّبِيْرُ - (ن): نبات من فصيلة الصَّبْرَانِيَّاتِ، تنفَرَعُ مِنْهُ أُلُوَّاحٌ شَائِكَةٌ. مهده الأصلي المكسبك. أزهاره صفراء. يُغْرَسُ فِي بِلْدَانِ الْمَتَوَسِّطِ وَفِي الْمَنَاطِقِ الْحَارَّةِ لِشِمَارِهِ الْمَقْرُصَةِ اللَّذِيذَةِ الطَّعْمِ وَلِكُونِهِ يَصْلُحُ سِيَاحًا.

تُرْعَبُ فِيهِ الْجِمَالُ.

الصَّبِيْرَةُ - ج صَبْرَاءُ: الرقاقة العريضة تُبَسِّطُ تَحْتَ مَا يُؤْكَلُ مِنَ الطَّعَامِ.

الصَّبِيْعُ - المصبوغ.

صَحَّ - صَحًّا وصِحَّةً وصَحَّاحًا [صحح]: ذهب مرضه || و- الشيء: برئ وسلم من كلِّ عيبٍ ||

«لداعٍ صِحِّي» || «الحَجْرُ الصَّحِّي» : ما يتخذ من تدابير ووسائل يُنظَّم بموجبها دخول البلاد عند انتشار وباء .

الصَّحِيح - [صح] : الثابت والمطابق للواقع ؛ يقال «خبرٌ صحيحٌ» || و- في عِلْمِ الصَّرْفِ : خلاف المعتلِّ ، نحو «حرفٌ صحيحٌ» || و- ج أصبحاء وصباح وأصبحة وصباح : ذو الصَّحَّة || ما يُعتمد عليه || السالم من العيب أو نحوهِ .

الصَّخِيرَةُ - الحليب يُغلى ثم يُصبُّ على السمن والدقيق .  
الصَّحِيف - وجه الأرض .

الصَّحِيفَةُ - ج صحائف وصُحف : القرطاس المكتوب || الورقة من الكتاب بوجهيها || الجريدة || «صحيفةُ الوجه» : بشرةُ جلده ؛ يقال «صنُّ صحيفةً وجهك» .

الصَّخَّاب - الشديد الصباح .

الصَّخَّابَةُ - مؤنث الصَّخَّاب .

صَخِبًا - صَخَبًا : صات شديدًا .

الصَّخَب - مص || اختلاط الأصوات .

الصَّخِب - الشديد الصباح .

الصَّخِي - مؤنث الصَّخَبان .

الصَّخَبَان - ج صُخْبَان : الصَّخِب .

الصَّخِيَّة - مؤنث الصَّخِب .

صَخَدًا - صَخَدًا : أصابته وأحرقته .

صَخَدًا - صَخَدًا : اشتدَّ حرُّهُ .

الصَّخْر - من الأمكنة : الكثير الصُّخُور .

الصَّخْرَةُ - ج صَخْرٌ وصَخْرٌ وصُخُورٌ وصُخُورَةٌ وصَخْرَاتٌ :

الحجر العظيم الصُّلب || يقال «فلانٌ صَخْرَةٌ الوادي»

أي ثابتٌ لا يتزعزع .

الصَّخْرَةُ - ج صَخْرٌ وصَخْرٌ وصُخُورٌ وصُخُورَةٌ وصَخْرَاتٌ :

الصَّخْرَةُ .

الصَّخْرِيُّ - النسبة إلى الصَّخْرِ .

الصَّخْرُوب - الصَّخَب (للمذكر والمؤنث) .

صَدَّ - صَدًا وصُدُودًا [صد] عنه : أهرض ومال ||

و- صدَّ من الشيء : ضجَّ || و- صدَّ هُ عن

كذا : صرفه ومنعه || و- السبيلُ : اعترض 'دونه

مانعٌ من عقبه ونحوها .

الصَّدَّ - ج أصدادٌ وصُدُودٌ [صد] : الصَّدَّ .

الصَّدَّ - ج أصدادٌ وصُدُودٌ [صد] : ناحية الوادي ||

الصَّخْرَةُ - الرطوبة المنبئة من الفلك ليلاً (عامية) ||

«صخرةُ البطيخ» : اطلب الصَّخْرَاءَ (عامية) .

الصَّخْصَاح - ج صَخَاصِح [صحصح] : الصَّخْصَاح .

صَخْصَاحٌ - صَخْصَاحَةٌ [صحصح] الأمر : تبيِّن .

الصَّخْصَاح - ج صَخَاصِح [صحصح] : ما استوى

من الأرض وكان أجردًا || «الترهاتُ الصَخَاصِحُ وترهاتُ

الصَخَاصِحِ» : الخرافات الباطلة .

الصَّخْصَاحَان - ج صَخَاصِح [صحصح] : الصَّخْصَاح .

صَحَّفَ - تصحيفًا [صحف] الكلمة : أخطأ في قراءتها

وروايتها في الصحيفة أو حرفها عن وضعها .

الصَّخْفَةُ - ج صِخَاف : قصعة كبيرة منبسطة تُشبع

الخمسة .

الصَّحِّي - الذي يأخذ العِلْمَ من الصحيفة لا عن

أستاذ || مَنْ يُخطئُ في قراءة الصحيفة || الذي أتخذ

الصِّخَافَةَ مهنةً له .

صَحَلٌ - صَحَلًا صوتُه : يح وخشن .

الصَّحْل - المَبْحُوحُ الصوتِ والخِشْيَةُ .

صَحَنَ - صَحْنًا هُ : ضربه || و- هُ بِرِجْلِهِ : رمه

بها || و- هُ دِنَارًا : أعطاه إِيَّاهُ || و- الرَّجُلُ :

أعطاه شيئًا في صَحْنٍ || و- بينهم : أصلح .

الصَّحْن - مص || و- ج صُحُون : القَصْعَةُ الصغيرة ||

القدح الضخم || جَوْفُ الحافر . ومنه «فرس واسع

الصَّحْن» أي واسع جَوْفُ الحافر || و- من الأرض :

ما استوى منها || «صَحْنُ الدار» : ساحتها أو وسطها ||

«صَحْنُ الأذنين» : مستقرُّ داخلهما .

الصَّحْنِي - السمك الصغير المملوح .

الصَّحْنَاء - الصَّحْنِي .

الصَّحْنَاءَةُ - الصَّحْنِي .

الصَّحْنَاءَةُ - الصَّحْنِي .

الصَّحْنَان - (مؤ) : هما طَسْبَتَانِ صغيران يُضرب

أحدهما على الآخر للطرب ، والعامَّة تقول «فَقَيْشَات»

و «طَقَيْشَات» .

الصَّخُو - [صحو] : مص . يقال «سَاءَ صَخُو»

ويومٌ صَخُوٌ أي صَاحِيَان . وهو وصفٌ بالمصدر .

صَحِيٌّ - صَحَاً [صحو] : صَحَاً || و- من نومهِ

عند العامَّة : استيقظ .

الصَّحِي - [صح] : ما يختصُّ بالصَّحِيَّة ؛ نقول

الصداء - [صدأ]: مؤنث الأصداً .  
 الصداة - [صدأ]: لون الصدا .  
 الصداقة - مؤنث الصدي .  
 صدح - صدحا وصدحا الرجل أو الطائر: رفع  
 صوته بغناء .  
 صدد - تصديداً [صدأ]: صدق || و - الجرح:  
 قبح .  
 الصدد - [صدأ]: الميل || الناحية || ما استقبلك ||  
 القصد؛ يقال نحن في صدد فلان أي في قصد  
 وحديثه || وفي صدد كذا: بشأن كذا .  
 صدّر - صدراً ه: أصاب صدرة || و - صدوراً  
 الأمر: حدث وحصل || و - عنه: نشأ ونتج ||  
 و - منه: برز || و - صدراً وصدراً عن المكان وعن  
 الماء: رجع عنه || و - إلى المكان: صار إليه || و -  
 الرجل عن كذا: أرجعه .  
 صدّر - شكا صدرة .  
 صدّر - تصديراً [صدر] ه: قدّمه وأجلسه في صدر  
 المجلس || و - الكتاب بكذا: افتحه به || و -  
 القوس: تقدّم الخيل بصدرة وبرز برأسه وسبق || و -  
 ه: أرجعه || و - السلعة: وردّها إلى الخارج .  
 الصدّر - ج صدور (ع ا): ما دون العنق إلى فضاء  
 الجوف؛ ومنه راحة الصدر: طول الأناة، سعة  
 الصدر؛ و ذات الصدرة (طب): علة فيه؛ و بنات  
 الصدرة: العموم || أعلى مقدّم كل شيء || أول كل  
 شيء كالنهار والكتاب || الطائفة من الشيء؛ يقال  
 أخذت صدراً منه أي طائفة || و - (مو): وجه  
 صندوق الآلة التوربية || و صدّر الإسلام: أوائل  
 الإسلام || و الصدّر الأعظم: الوزير الأكبر || و صدّر  
 القوم: رئيسهم || و صدور الوادي: أعاليه ومقادمة .  
 الصدّر - اسم لجمع صاير || الرجوع عن الماء || رجوع  
 المسافر من مقصده .  
 الصدرة - الصدور أو ما أشرف من أعلى الصدر || ثوب  
 يغشي الصدر .  
 الصدرة - ثوب يغشي الصدر .  
 صدغ - صدغاً الشيء: شقّه ولم يفتق || و -  
 القوم: فرّقهم || و - الأمر: كشفه وبيّنه || و - الأمر  
 بالحق: فصله || و - بالحق: تكلم به جهاراً ||

الجبل || المرتفع من السحاب تراه كالجبل .  
 صدًا - صدوا [صدو] بيديه: صدق .  
 صدّي - تصديبة [صدو وصدى] بيديه: صدق .  
 الصدّي - ج أصداء [صدى]: العطش الشديد ||  
 ما يرده الجبل أو غيره إلى المصوت مثل صوته؛ ومنه  
 قولهم أسرع من رجيع الصدّي، || جسد الإنسان  
 بعد موته || التعرض || الدماغ || حشو الرأس || و -  
 (ح): نوع من البرم عظم الرأس أينما دُرّت أدار رأسه  
 يملك . وهو يأوي إلى الأماكن الخربة المظلمة . ويُسمى  
 أيضاً الهامة . وكان عرب الجاهلية يزعمون أنه يُخلق  
 من رأس المقتول ولا يزال يصيح في رأسه إذا لم يُؤخذ  
 بثأره: واسقوني اسقوني حتى يُقتل قاتله . ولذلك  
 قيل له الصدّي .  
 الصدّاح - الصّاح .  
 الصدّاد - ج صدائد [صدأ]: الطريق إلى الماء ||  
 و - (ح): الحية || و - (ح): سام أبرص .  
 الصدّار - قيص يغشي الصدر بلا كمين || علامة على  
 صدر البعير .  
 الصدّارة - التقدّم || منصب الصدور الأعظم في دولة  
 بني عثمان .  
 الصدّاع - (طب): وجع الرأس عموماً .  
 الصدّاع - سمة في الصدغ .  
 الصدّاق - ج أصدقة وصدق: الصداق .  
 الصدّاق - ج أصدقة وصدق: مهر المرأة .  
 الصدّاقة - المحبة بالصدق .  
 الصدّام - (طب): داء في رؤوس الدواب .  
 صدًا - صدأ [صدأ] المرآة: جلاها || و - الشيء:  
 أزال صداه .  
 صدّي - صدأ الحديد: علاه الصدأ || و - الشيء:  
 أشبه لونه لون الصدأ .  
 صدو - صداعة: صدّي .  
 صدًا - تصديبة [صدأ] المرآة: جلاها || و - الشيء:  
 أزال صداه .  
 الصدّا - [صدأ] (ك): مادة لونها يأخذ من الحمرة  
 والشقرة تتكون على وجه الحديد ونحوه بسبب رطوبة  
 الهواء || و رجل صدأ: لطيف الجسم .  
 الصدي - [صدأ]: ما علاه الصدأ .

الأصداف: أمواج البحر.  
 الصدفة - ج صدف: اللقاء اتفاقاً من دون قصد  
 أو انتظار || «صدفة»: عرضاً، من دون اتفاق  
 أو ميعاد.  
 الصدفة - واحدة الصدف لغلاف اللؤلؤ || الجانب  
 والناحية || «صدفة الأذن» (ع ١): محارتها.  
 الصدفيات - (ح): حيوانات رخوة لا عظام لها  
 تعيش في الماء؛ جلدها عضلي سميك.  
 صدق - صدقاً وصدقاً وصدقاً وصدقاً: ضد  
 كذب || و- في وعدٍ أو وعيدٍ: أنفذه || و- هُ  
 النصيحة أو المحبة: أخلصها له || و- هُ الحديث:  
 أنبأه بالصدق || و- في الحملة: أظهر فيها بسالةً.  
 صدق - تصديقاً [صدق]: هُ: ضد كذبه || و-  
 القول: قبله.  
 الصدق - مص || و- ج صدق وصدق وصدقون:  
 الكامل من كل شيء || الصلب المستوي من الرماح  
 وغيرها.  
 الصدق - نقيض الكذب || الإخلاص وسلامة القلب ||  
 الحد || الشدة والصلابة || الفضل || الصلاح.  
 الصدقة - ج أصدقة وصدق: مهر المرأة.  
 الصدقة - ج صدقات: مؤنث، الصدق || و- ج  
 أصدقة وصدق: مهر المرأة.  
 الصدقة - ج أصدقة وصدق: الصدقة.  
 الصدقة - ج صدقات: عطية يُراد بها المثوبة لا  
 المكرمة.  
 صدّم - صدماً هُ: دفعه وضره بجسده.  
 الصدمة - المرة من صدّم || الدفعة الواحدة؛ يقال  
 «صرعه بصدمة».  
 الصنعتان - جانبها الجبهة.  
 الصنعتان - الصنعتان.  
 الصنوح - الصادح.  
 الصنود - [صد]: الصاد (مفعول بمعنى فاعل).  
 الصنوف - الكثير الإعراض والصد || الأبخر.  
 الصنوق - ج صدق وصدق: الدائم الصدق.  
 صدي - صدّي [صدي]: عطش شديداً.  
 الصدي - [صدي]: الشديد العطش.

و- في المكان: مر || و- في الأمر: مضى || و-  
 فلاناً: قصده لكرمه || و- صدعاً وصدوعاً الفلاة  
 أو النهر: قطعها || و- الليل: مضى فيه || و-  
 صدوعاً الى كذا: مال || و- رجله عند العامة:  
 زلق فالتوى مفصلها.  
 صدع - أصابه الصداع أو الصدع.  
 صدع - تصديعاً [صدع] الشيء: شقه || و- الفلاة  
 أو النهر: قطعها || و- خاطره عند العامة: كلّفه  
 قضاء حاجة.  
 صدع - صدع.  
 الصدع - مص || و- ج صنوع: الشق في شيء  
 صلب || الفتى القوي || الرجل الخفيف اللحم.  
 الصدع - نصف الشيء المشقوق نصفين؛ ومنه صدع  
 الرجل عند العامة || الجماعة من الناس.  
 الصدع - الصدع || صدع الحديد: صدأه.  
 الصدعة - ج صدعات: المرة من صدع.  
 الصدحة - ج صدع: النصف من الشيء المشقوق  
 نصفين || الفرقة من الغنم.  
 صدغ - صدغاً هُ: أقام صدغه || حاذى صدغه  
 بصدغه في المشي || و- هُ عن الأمر: رده وصرفه  
 عنه || و- صدغاً وصدغاً وصدوعاً الى الشيء: مال.  
 صدغ - صدغاً الرجل: ضعف.  
 صدغ - شكا صدغه.  
 الصدغ - ج أصدغ (ع ١): ما بين العين والأذن  
 وهما صدغان || الشعر المتدلي على هذا الموضع ||  
 «صدغ الياب»: أحد جانبيه اللذين يدور بينهما وهما  
 صدغان.  
 الصدغ - العوج والميل.  
 صدغ - صدغاً وصدوغاً: انصرف ومال || و-  
 فلاناً: صرفه || و- هُ عند العامة: لقيه اتفاقاً ||  
 و- صدغاً عنه: أعرض وصد.  
 صدغ - صدغاً: كان أصدغ.  
 الصدغ - منقطع الجبل أو ناحيته.  
 الصدغ - الصدغ.  
 الصدغ - ج أصداف: غلاف اللؤلؤ ونحوه ||  
 الجانب والناحية || منقطع الجبل أو ناحيته || و- في  
 الخيل: هو تداني الفخذين وتباعد الحافرين || «صدغ



الصدّيات - ج صوّادٍ [صدى] : مؤنث الصدّيات .  
 الصدّيات - [صدى] : الصكوي .  
 الصّديد - [صد] : الفحيح المختلط بالدم .  
 الصّديع - ثوب يلبس تحت الدرع || و - صدع :  
 الصدعة || المصدوع || الصبح لانصداعه || الثوب  
 المشقق .  
 الصّديغ - الضعيف || الصبيّ أتى عليه سبعة أيام  
 لأنه حينئذ يشتد صدغه .  
 الصّديق - ج أصدقاء وصدقاء وصدقان وجج أصادق :  
 الخيل الحبيب ؛ وفي المثل « صديقك من صدقك لا  
 من صدقك » .  
 الصّديق - ج صديقون : الكثير الصّدق || الكامل  
 في الصّدق || الذي يصدّق قوله بالعمل || البار الدائم  
 التصديق || لقب أبي بكر أحد الخلفاء الراشدين .  
 الصّديقة - مؤنث الصديق .  
 صرّ - صرّاً [صر] الصرة : ربطها || و - الدراهم  
 في الصرة : وضعها || و - الناقة وبالناقة : شدّ ضرعها  
 بالصرار لئلا يرضعها ولدها || و - الفرس أذنه وبأذنه :  
 سواها ونصبها للاستماع || و - صرّاً وصريراً الشيء :  
 صوت || و - الرجل : صاح شديداً || و - ت الأذن :  
 سميع لها طنين || و - الرجل : عطش .  
 صرّ - [صر] النبات : أصابه الصرّ .  
 الصرّ - [صر] : ما يصرّ من النقد ويرسل الى الجهات .  
 الصرّ - [صر] : البرد || « ریح صرّ » : شديدة البرد ||  
 شديدة الصوت .  
 الصرّي - [صر] : « يمين صرّي » : وثيقة .  
 الصرّاح - الخالص من كل شيء .  
 الصرّاح - الصرّاح .  
 الصرّاح - مص || الصرّاح || يقال « شتمه صرّاحاً »  
 أي مواجهة وشفافاً .  
 الصرّاحة - الخلوص والوضوح || « صرّاحة » : بيارات  
 واضحة .  
 الصرّاحي - البين .  
 الصرّاحية - من الخمر : الخالصة .  
 الصرّاحية - آنية للخمر .  
 الصرّاخ - الكثير الصرّاخ || و - (ح) : الطائوس .  
 الصرّاد - الغيم الرقيق لا ماء فيه .

الصرار - ج أصيرة [صر] : يحيط بثدّه يو خلف الناقة  
 لئلا يرضعها ولدها || المكان المرتفع لا يعلوه الماء .  
 الصرّار - [صر] : « صرّار الليل » (ح) : الجُدجد  
 وهو جنس حشرات من فصيلة الجُدجديات ورتبة  
 مستقيمات الأجنحة .  
 الصرّارة - [صر] : من لم يحجّ أو لم يتزوج ؛ تستعمل  
 للواحد وللجمع .  
 الصرّارة - [صر] (ح) : نوع من العقبان من فصيلة  
 الصرّريات ، يأكل الحيات ؛ يُعرف بأبي صوي .  
 الصرّاري - ج صرّاريون : الملاح .  
 الصرّاط - السيف الطويل القطع .  
 الصرّاط - ج صرّط : الطريق || و - المُستقيم :  
 الطريق القويم .  
 الصرّاع - من يصرع الناس كثيراً .  
 الصرّاعة - صناعة المُصارعة .  
 الصرّاعة - الصرّاع .  
 الصرّاف - صاحب علم الصرّف || و - ج صرّاف :  
 يبيع النقود بنقود غيرها .  
 الصرّافة - جرفة الصرّاف وهو يبيع النقود بنقود غيرها .  
 الصرّام - من أسماء الحرب || الداهية || « رجل صرّام » :  
 قويّ على الصرّم .  
 الصرّامة - القساوة والشدة .  
 الصرّة - ج صرّ [صر] : ما يصرّ فيه .  
 الصرّة - [صر] : تقطيب الوجه || الجماعة || الضجّة  
 والصيحة || الشدة من الحرب والحز ونحوهما || خرزة  
 للتأخيد .  
 الصرّة - [صر] : أشدّ الصباح || البرد .  
 صرّح - تصرّيحاً [صرح] الحوض : بناه بالمصاروج ||  
 و - الحوض بالنورة : طلاه بها .  
 صرّح - صرّحاً الأمر : بيّنه .  
 صرّح - صرّاحة وصرّوحة : صفا وخلص وبان .  
 صرّح - تصرّيحاً [صرح] الأمر : بيّنه || و - الأمر :  
 بان وانكشف || و - المتكلم : خلاف عرض || و -  
 بما في نفسه : أبدأه وأظهره || و - بكذا : أكل  
 وأقضى به || و - له بكذا : رخص || و - النهار :  
 ذهب سحابة وضاعت شمسهُ || و - ت الخمر :  
 ذهب زبدها || و - ت السنة : أُجذبت وصارت

و- (ح) : الديك || و- من الرياح : الشديدة الهبوب أو البرد.

الصَّرْصُود - ج صَرَاصِير [صرصر] (ح) : الصَّرْصُر || السفينة.

صَرَخَ - صَرَخًا وصرعًا ومصرعًا هـ : طرحه على الأرض || و- الشَّعْر أو الباب : جعله ذا بصراعين.

صُرِعَ - أصابه الصَّرْع.

صَرَغَ - تَصَرَّغًا [صرع] هـ : صرعه شديدًا || و- الشَّعْر أو الباب : صَرَعَهُمَا.

الصَّرْع - ج أَصْرَع وصرُوع (طب) : عِلَّة تمنع الأعضاء النفسانية عن أفعالها منعا غير تام || البئس || الضرب والفتن من الشيء || و- عند العامة : الصداع الشديد.

الصَّرْع - مص || و- ج أَصْرَع وصرُوع : المصارع || البئس || الضرب والفتن من الشيء.

الصَّرْعَان - الليل والنهار، أو الغداة والعشي. يقال أتيتُه صَرَغِي النهار أي غدوة وعشيَّة || يقال هو ذو صَرَغَيْن أي ذو لونين.

الصَّرْعَة - مَنْ يصرعه الناس كثيرا.

الصَّرْعَة - المرة من صَرَخ || الحالة || و- عند العامة : وَجَعُ الرَّأْس.

الصَّرْعَة - مَنْ يصرع الناس كثيرا || الحليم عند الغضب.

صَرَفَ - صَرَفًا الدنانير : بدلها بدراهم أو دنانير سواها || و- المال : أنفقته || و- وقته في الدرس : أنفقته

وقضاه فيه || و- النظر عن الأمر : أطلع عنه || و- هـ :

سَرَّحَهُ إلى المكان الذي جاء منه || رَدَّهُ ودفعه || و-

الكلمة : ألحقها الجر والتنوين || و- الشراب : لم

يمزجه أو شربه صِرْفًا أي غير ممزوج || و- صَرِيفًا الباب :

صَوْت عند فتحه أو إغلاقه || و- بنايه : حرقة فسُجِع له صوت.

صَرَفَ - تَصَرَّيفًا [صرف] الدراهم : بدلها || و-

الكلام : اشتقَّ بعضه من بعض || و- الشيء :

باعه || و- الماء : أجرأه || و- الله الرياح : حوَّطها

من وجهه إلى وجهه || و- هـ : بمعنى صرفه مع مبالغة ||

و- هـ في الأمر : قَوَّضَ الأمر إليه || و- انخمر :

شربها صِرْفًا أي غير ممزوجة.

الصَّرْف - مص || علم يبحث عن صيغ الكلمات

العربية وأحوالها التي ليست بإعراب ولا بناء || عملية

خالصة في الشدة || و- الرامي : رمى ولم يُصِيب.

الصَّرْح - مص || و- ج صُرُوح : القصر || كل بناء عال.

الصَّرْح - الخالص من كل شيء.

الصَّرْحَة - ج صَرَحات : المرة من صَرَخ || المتن في الأرض || و- صَرَحة الدار : ساحتها.

صَرَخَ - صَرَخًا وصرِيخًا : صاح شديدًا || استغاث ||

و- القوم : أغاثهم وأعانهم || و- لفلان : ناداه.

صَرَدَ - صَرَدًا الرامي السهم : أنفذه.

صَرَدَ - صَرَدًا السهم : أخطأ الغرض || نفذ حده ||

و- الرجل : كان ضعيفًا على احتمال البرد || كان قويًا على احتمال البرد.

صَرَدَ - تَصَرَّيدًا [صرد] الشيء : قَطَعَهُ || و- العطاء : قَلَّه.

الصَّرْد - ج صُرُود : المكان المرتفع في الجبال || البرد ؛

يقال «يوم صَرْد» أي بارد، و«أرض صَرْد» أي

باردة || البَحْت، الخالص من كل شيء ؛ يقال

«سقاء الحمر صَرْدًا» أي صِرْفًا ؛ و«أحبه حبًا صَرْدًا»

أي خالصًا || الجيش العظيم.

الصَّرْد - ج صِرْدَان (ح) : طائر ضخم الرأس أبيض

البطن أخضر الظهر، يصطاد صغار الطير.

الصَّرْد - مسار في السنان يُشَكَّ فيه الرمح || الجيش العظيم.

الصَّرْد - ج صَرْدِي من الخيل : الذي دَبِر منه موضعُ

السرج || و- من الرجال : القوي على البرد || الضعيف

على البرد || «يوم صَرْد» : شديد البرد.

الصَّرْدَان - (ع ١) : عِرْقَانِ يستبطنان اللسان.

صَرَدَ - تَصَرَّيرًا [صرد] أذنه : نصبها وسواها للاستماع ||

و- تِ النَّاقَة : تقدَّمت.

الصَّرَر - [صرد] : السبل بعد ما يقصَّب.

الصَّرَرَة - [صرد] : واحدة الصَّرَر.

صَرَصَرَ - صَرَصَرَة [صرصر] الشيء : جمعه وضمَّ أطرافَ

ما انتشر منه || و- الرجل : صاح شديدًا || و- الصَّرْدُ

أو الصَّرُّ : صوت.

الصَّرْصُر - ج صَرَاصِر (ح) : جنس من الحشرات

القفازة، يصيح صياحًا رقيقًا وأكثر صياحه في الليل.

الصَّرْصُر - ج صَرَاصِر [صرصر] (ح) : الصَّرْصُر ||

تقوم إما بإبدال نُقْدٍ من آخر وإما بشراء أوراق مائية في مكان ما لتسديد دين في مكان آخر || إنفاق المال ||  
 و الممتنع من الصرف : هو ما لا يلحقه الكسر ولا التنوين فيقصر فيه على الضم والفتح || و صرف الحديث أو الكلام : أن يزداد فيه ويحسن || و صرف الدهر : نوائبه وحدثاته .  
 الصرف - الخالص من كل شيء ؛ يقال « شراب صرف » أي محض غير ممزوج .  
 الصرفان - الليل والنهار .  
 الصرفان - الصرفان .  
 الصرفان - النحاس || الرصاص || الموت .  
 الصرفة - المرة من صرف || خزرة للرقة والتأخيد || و - (فك) : منزلة من منازل القمر .  
 الصرفي - صاحب علم الصرف .  
 صرم - صرمًا و صرمًا الخيل : انقطع || و - الخياط الثوب : جعله مصرومًا أي متقبضًا || و - ه : قطع كلامه || هجره || و - الشيء : قطعه || جزئه || و - فلان عندنا شهرًا : أقام .  
 صرم - صرامة الرجل : كان صارمًا || و - السيف : كان صارمًا .  
 صرم - ت أذنه : صلمت .  
 صرم - تضريمًا [صرم] ه : مبالغة صرمه .  
 الصرم - مص || القطيعة .  
 الصرم - الخلد (فارسية) .  
 الصرم - ج أصرام وأصارم وأصاريم و صرمان : الصنف الجماعة || جماعة البيوت || الخلف المتعل ، والعامّة تقول « صرمية » .  
 الصرماء - مؤنث الأصرم .  
 الصرمة - ج صرم : النوع || القطعة من الإبل أو السحاب أو الفضة .  
 الصرمية - الخلف المتعل (عامية فصيحها الصرم) .  
 الصرناية - (مو) : آلة طرب يُنفخ فيها وتسمى العامّة كرتينه (فارسية) .  
 الصروحة - الخلوص والوضوح .  
 الصرور - [صر] : الصارور .  
 الصرورة - [صر] : الصارور .  
 الصروري - [صر] : الصارور .

الصروع - الصراع .  
 الصروف - و صروف الدهر : نوائبه وحدثاته .  
 الصروف - الناقة التي لنا بها صريف .  
 الصروم - القوي على الصم || السيف القاطع .  
 الصريح - ج صرخاء : الصافي والخالص والبين .  
 الصريخة - مؤنث الصريح .  
 الصريخ - مص || و - ج صرخاء : المستغيث || المغيث .  
 الصريد - الصراد .  
 الصريفة - ج صرائد من الثعاج : التي أتحلها البرد وأضر بها .  
 الصريير - [صر] : الصوت || الصباح الشديد يسمعه الرجل .  
 الصريرة - ج صرائر [صر] : الدراهم المصرورة .  
 الصريع - ج صرعى : المصروع || المجنون || بات صريع الكأس : سقط على الأرض من السكر .  
 الصريع - من يصرع الناس كثيرًا .  
 الصريف - الفضة الخالصة || كل شيء لا خليط فيه || ما يبس من الشجر || و صريف الباب : صريره || و صريف القلم : صوت جريانه || و صريف الأسنان : صوتها عندما يحتك بعضها ببعض .  
 الصريفية - ج صروف و صراف و صريف : السعفة اليابسة .  
 الصريم - المقطوع || الأرض المحصود زرعها || الكدس المصروم من الزرع || الليل أو القطعة منه || الصبح || عودة يعرض في فم الجدي لئلا يرضع || أمر صريم : معتزم || و صريما الليل : أوله وآخره .  
 الصريمة - ج صرائيم : العزيمة || القطعة من الليل .  
 الصرغاد - الكثير الصعود .  
 الصعاق - صوت الرعد .  
 صعّب - صعوبة عليه الأمر : ضد سهل .  
 صعّب - تصعبًا [صعب] ه : جعله صعّبًا .  
 الصعّب - العير || الأبي || و - (مع) : الأسد .  
 الصعتر - (ن) : راجع السعتر .  
 صعّد - صعودًا و صعّدًا و صعّدًا في السلم : ارتقى || و - به : رقاؤه || و - صعودًا المكان : ارتقى مُشرفًا .  
 صعّد - تصعيدًا [صعد] فيه النظر : تأمله ناظرًا إلى

الحديقة صَعِيدًا أي أرضًا مستوية لا شجر فيها ||  
 وعلى صعيد واحد : على مستوى واحد .  
 صَعًا - صَعًا [صغوا] إليه : مال . بسمعه إليه ||  
 و - تِ النجوم أو الشمس : مالت إلى الغروب .  
 الصَّغَائِر - جَمْعُ الصَّغِيرَةِ || « صَغَائِرُ الْأُمُورِ » : الْأُمُورُ  
 النافهة ، القليلة الأهمية .  
 الصَّغَار - الذَّلُّ || الضَّيْمُ .  
 الصَّغَارَةُ - مص || ضَدُّ الْعِظَمِ ؛ وَقِيلَ الصَّغَارَةُ فِي  
 الْقَدْرِ وَالصَّغِيرُ فِي الْحَرَمِ .  
 صَغَّرَ - صَغَّرَا الْقَوْمَ : كَانَ أَصْغَرَهُمْ || و - فَلَانًا :  
 صَغَّرَ عَنْهُ أَي كَانَ أَصْغَرَ مِنْهُ فِي السِّنِّ ؛ يُقَالُ « مَا  
 صَغَّرَنِي إِلَّا بَسَنَةٌ » أَي مَا كَانَ أَصْغَرَ مِنِّي إِلَّا بَسَنَةٌ .  
 صَغَّرَ - صَغَّرَا وَصَغَّرَا وَصَغَّرَا وَصَغَّرَانَا : ضَدُّ كَبَّرَ  
 وَعَظَّمَ || و - الْقَوْمَ : كَانَ أَصْغَرَهُمْ .  
 صَغَّرَ - صَغَّرَا وَصَغَّرَا وَصَغَّرَا وَصَغَّرَانَا : ضَدُّ كَبَّرَ  
 وَعَظَّمَ || و - صَغَّرَا وَصَغَّرَا وَصَغَّرَانَا :  
 هَانَ وَذَلَّ || و - تِ الشَّمْسُ : مَالَتْ إِلَى الْغُرُوبِ .  
 صَغَّرَ - تَصَغَّرًا [صغرا] هُ : جَعَلَهُ صَغِيرًا || جَعَلَهُ  
 صَاغِرًا أَي حَقِيرًا ؛ يُقَالُ « صَغَّرَهُ فِي أَعْيُنِ النَّاسِ »  
 أَي حَقَّرَهُ .  
 الصَّغْرُ - مص || الضَّيْقُ ، الْقَلَّةُ ؛ نَقُولُ « صَغْرُ الْعَقْلِ » .  
 الصَّغْرُ - الصَّغَارُ .  
 الصَّغْرُ - الطُّفُولَةُ ؛ يُقَالُ « مِنْذُ صَغْرِهِ » أَي مِنْذُ طَرَاوَةِ  
 عَمْرِهِ .  
 الصَّغْرِيُّ - ج صَغْرٌ : مَوْتٌ الْأَصْغَرُ .  
 الصَّغْرَةُ - أَصْغَرُ الْوَالِدِ أَوْ الْقَوْمِ .  
 الصَّغْوُ - ج أَصْغَاءُ [صغوا] : مَا تَثْنَى مِنْ جَوَانِبِ الدَّلْوِ ||  
 نَاحِيَةُ الْبَيْتِ || « صِغْوُ الْكَفِّ أَوْ الْمَغْرَفَةُ » : جَوْفُهُمَا .  
 الصَّغْوَاءُ - الشَّمْسُ عِنْدَمَا تَمِيلُ إِلَى الْغُرُوبِ .  
 صَغِيًا - صَغِيًا وَصَغِيًا [صغوا] إِلَيْهِ : مَالَتْ بِسَمْعِهِ  
 إِلَيْهِ || و - تِ النجوم أو الشمس : مالت إلى الغروب .  
 الصَّغِيرُ - ج صِغَارٌ وَصُغْرَاءُ : ضَدُّ الْكَبِيرِ وَالْعَظِيمِ .  
 صَفًّا - صَفًّا الْقَوْمَ : اصْطَفَوْا || و - الْقَوْمَ : أَقَامَهُمْ  
 صَفْوًا فِي الْحَرْبِ وَغَيْرِهَا || و - الشَّيْءَ : نَظَّمَهُ طَوِيلًا  
 مَسْتَوِيًا || و - اللَّحْمَ : شَرَحَهُ طَوِيلًا || و - السَّرَجَ :  
 جَعَلَ لَهُ صَفَّةً || و - تِ الْإِبِلُ قَوَائِمَهَا : وَضَعْتَهَا  
 صَفًّا || و - الطَّائِرُ جَنَاحَيْهِ : بَسَطَهَا وَلَمْ يَحْرُكْهَا .

أَعْلَاهُ وَأَسْفَلُهُ || و - فِي وَعَلَى الْجَبَلِ : رَفِيٌّ || و -  
 فِي الْوَادِي : انْحَدَرَ .  
 الصُّعْدُ - الْعُلُوُّ ؛ يُقَالُ « هَبَطَ مِنْ صُعْدٍ » أَي مِنْ  
 عُلُوٍّ ؛ وَ « يُشْرِفُ مِنْ صُعْدٍ » أَي يُشْرِفُ مِنْ عُلُوٍّ ؛  
 وَ هَذَا النَّبَاتُ يَنْمُو صُعْدًا أَي يَزْدَادُ طَوِيلًا .  
 الصُّعْدُ - الْمَشَقَّةُ || « عَذَابٌ صَعْدٌ » : شَدِيدٌ .  
 الصُّعْدَاءُ - التَّنْفُسُ الطَّوِيلُ مِنْ هَمٍّ أَوْ تَعَبٍ || « تَنَفَّسَ  
 الصُّعْدَاءُ » : تَنَهَّدَ ؛ انْفَرَجَ لِرُزْوَالِ ضَيْقَةٍ أَوْ مَشَقَّةٍ .  
 الصُّعْدَةُ - ج صِعَادٌ وَصَعْدَاتٌ : الْمَرَّةُ مِنْ صَعِدَ ||  
 الْقَنَاةُ الْمَسْتَوِيَةُ الْمَسْتَقِيمَةُ .  
 صَغَّرَ - صَغَّرَا وَجْهَهُ : مَالَتْ إِلَى أَحَدِ الشَّقَيْنِ .  
 صَغَّرَ - تَصَغِيرًا [صغرا] خَذَهُ : أَمَالَهُ عَنِ النَّظَرِ إِلَى  
 النَّاسِ تَهَاوُنًا وَكِبْرًا وَرَبِّمَا كَانَ خِلْقَةً .  
 الصُّغْرَاءُ - مَوْتٌ الْأَصْغَرِ .  
 صَعَّقَ - صَاعِقَةٌ تِ السَّمَاءِ الْقَوْمَ : ضَرَبْتَهُمْ بِالصَّاعِقَةِ ||  
 و - تِ الصَّاعِقَةُ الْقَوْمَ : أَصَابَتْهُمْ .  
 صَعِقَ - صَعَقًا : غَشِيَ عَلَيْهِ وَذَهَبَ عَقْلُهُ مِنْ صَوْتِ  
 يَسْمَعُهُ كَالهَدَّةِ الشَّدِيدَةِ || مَاتَ || و - تِ الرِّكْبَةَ :  
 انْقَاضَتْ فَانْهَارَتْ || و - الرِّعْدُ : اشْتَدَّ صَوْتُهُ .  
 صَعِقَ - صَعَقًا وَصَعَقًا وَصَعَقَةً وَتَصَعَقًا : غَشِيَ عَلَيْهِ  
 وَذَهَبَ عَقْلُهُ مِنْ صَوْتِ يَسْمَعُهُ كَالهَدَّةِ الشَّدِيدَةِ ||  
 مَاتَ .  
 الصَّعِقَ - مص || شِدَّةُ الصَّوْتِ || الْمَوْتُ .  
 الصَّعِقَ - مَنْ غَشِيَ عَلَيْهِ وَذَهَبَ عَقْلُهُ مِنْ صَوْتِ يَسْمَعُهُ  
 كَالهَدَّةِ الشَّدِيدَةِ .  
 صَعَلَكَ - صَعَلَكَةٌ [صعلك] هُ : أَفْقَرُهُ || أَضْرَهُ .  
 الصَّعَلُوكَ - ج صَعَالِيكٌ وَصَعَالِكٌ : الْفَقِيرُ || الضَّعِيفُ ||  
 « صَعَالِيكُ الْعَرَبِ » : لِمَصُوبِهِمْ وَفَقْرَائِهِمْ .  
 الصَّعُوبُ - ج صُعُوبٌ : الصَّعْبُ .  
 الصَّعُوبَةُ - الْمَشَقَّةُ || الْعَائِقُ وَالْمَانِعُ .  
 الصُّعُودُ - مص || الْارْتِقَاءُ ؛ وَمِنْهُ « خَيْسُ الصُّعُودِ » :  
 يَوْمٌ تَحْتَفِلُ فِيهِ الْكَنِيسَةُ بِذِكْرِ صُعُودِ السَّيِّدِ الْمَسِيحِ إِلَى  
 السَّمَاءِ (٤٠) يَوْمًا بَعْدَ عِيدِ الْفِصْحِ) .  
 الصُّعُودُ - ج صُعْدٌ وَأَصْعِدَةٌ وَصَعَائِدٌ : ضَدُّ الْمَبْطُوطِ ||  
 الطَّرِيقُ صَاعِدًا || الْعَقَبَةُ الشَّاقَّةُ .  
 الصَّعِيدُ - ج صُعْدٌ وَصَعْدَاتٌ وَصُعْدَانٌ : مَا ارْتَفَعَ  
 مِنَ الْأَرْضِ || الْقَبْرِ || الطَّرِيقِ || التَّرَابِ || يُقَالُ « صَارَتْ

دون الجلد الذي يُسَلَخُ || الجلد الذي يُغْتَشَى بِوِ الترس  
المصنوع من الخشب .

الصفاق - مهالفة الصائق || الكثير الأسفار والتصريف  
في التجارات .

صفت - صفتاً حقة : تركه (عامية) .

الصفة - [وصف] : مص || النعت || ما يقوم  
بالموصوف كالعلم والجمال || الأمانة التي يُعرف بها  
الموصوف .

الصفة - ج صفف وصفات وصفاف [صف] : ما

يُجعل على الراحة من الحبوب || مصطبة مرتفعة ضيقة ||

بيت صيفي يكون مسقوفاً بجريد النخل ونحوه ||

صفة المسجد : مقعد بالقرب منه مظلل || صفة

السرج أو الرحل : ما عُشِّي به ما بين القربوسين وهما

مقدمه ومؤخره || صفة من الدهر : مدة منه .

صفح - صفحاً الشيء : جعله عريضاً || و - ورق

المصفح : عرضها واحدة واحدة || و - في الأمر :

نظر فيه || و - الناس : رأى صفحات وجوهم ||

قابل بينهم ونظر في أحوالهم || و - هـ بالسيف : ضربه

بعرضه لا بحدّه || و - عنه : ولأه صفحة وجهه ||

أعرض عن ذنبه || أعرض عنه وتركه || و - السائل

عن حاجته : رده عنها .

صفح - تصفيحاً [صفح] : وضع لوحات من الحديد

المصفح || و - الشيء : جعله عريضاً وطولاً || و -

المكان : فرشهُ بالصفائح || و - يديه : صقن .

الصفح - صفحُ السيف : عرضه || صفحا الكفتين :  
وجهاهما .

الصفح - مص || و - ج صفاح : الجانب || و -

من الإنسان : جنبه || و - من الوجه : الخد || و -

من السيف : عرضه || يقال ضرب عنه صفحا  
أي أعرض عنه ؛ ويجوز أن يكون صفحا مصدر صفح

بمعنى أعرض فيكون منصوباً على أنه نائب عن المفعول

المطلق كما في قولك قتت وقولاً ، وإما أن يكون بمعنى

الجانب فيكون منصوباً على الطرفية ؛ ويجوز أيضاً أن

يكون مفعولاً به لصرب كما هي الحال في قولك

ضرب له مثلاً .

الصفح - الصفاح .

الصفحة - ج صفحات من الشيء : جانبه ووجهه ||

الصف - ج صفوف : السطر المستوي من كل شيء  
كصف الشجر والجند ؛ ومنه الصف لطائفة من الطلبة  
في طبقة واحدة || القوم المصطفون .

صفا - صفتوا وشفاء وشفوا [صفو] : نقيض كدر ||

و - الجو : لم تكن فيه لطخة غيم || و - القدر : أخذ

صفوها .

الصفاء - [صفو] : جمع الصفاة || لقب بطرس رأس

الرسول (والكلمة سريانية معناها الصخرة) .

صفي - تصفية [صفو] الشيء : جعله صافياً .

الصفائح - ألواح الباب || قبائل الرأس .

الصفاء - ج صفا وصفوات وجج أصفاء وصفوي وصفوي

[صفو] : الحجر الصلد الضخم .

الصفائي - [وصف] : واحد الصفائية .

الصفائية - [وصف] : فرقة ينكرون أن لله صفات

ولا يقرون إلا بادات الألوهية .

الصفاح - العرض الفاحش في الخلد أو الجبهة .

الصفاح - ج صفاحات وشفافيح : الحجارة العريضة

الرفيقة .

الصفاح - الذي يعفو عن الذنوب .

الصفاد - ما يوثق به الأسير من قيد أو قيد أو غل .

الصفار - الصفير || صفرة تعلق اللون والبشرة || ما بقي

في أصول أسنان الدابة من التبن وغيره || الماء الأصفر

يجتمع في البطن || و - (ح) : دود في البطن || و -

عند العائمة : مح البيض .

الصفار - ما بقي في أصول أسنان الدابة من التبن وغيره ||

و - عند العائمة : مح البيض .

الصفار - ج صفارون : صانع الصفر أي النحاس

الأصفر .

الصفارة - ما ذوي من النبات .

الصفارة - آلة صغيرة يُصفر فيها ، وتسمىها العائمة

« صوفيرة » || « صفارة الخطير » ، ويقال لها أيضاً

صفارة الإنذار : آلة تُستعمل في أيام الحروب

لتحذير سكان المدن من خطر غارات الطائرات ؛ وهي

تصفر إما بقوة البخار أو بالهواء المضغوط أو بالكهرباء .

الصفارية - (ح) : طائر من الجواثم أصفر الريش .

الصفاق - ج صقق : الجلد الأسفل الذي يمسك

البطن وهو إذا انشق كان منه الفتق || الجلد الأسفل

و- من الكتاب: الوجه من الورق || صَفْحَةٌ  
الرجل: عَرْضُ صدره.  
صَفَدٌ - صَفْدًا وِصْفُودًا ه: أَوْقَعَهُ وَقَبَدَهُ بِالْحَدِيدِ  
أَوْ فِي الْحَدِيدِ وَغَيْرِهِ.  
صَفَدٌ - تَصْفِيدًا [صفد] ه: صَفَدَهُ.  
الصَّفْدُ - ج أَصْفَادٌ: الوِثَاقُ || العطاء.  
صَفْرٌ - صَفِيرًا: صَوْتٌ بِالتَّفْعِ مِنْ شَفْتِيهِ، وَالْعَامَّةُ  
تَقُولُ «صَوْفَرًا» || و- بِالْفَرَسِ عِنْدَ وَرُودِهِ: دَعَاهُ  
لِيَشْرِبَ.  
صَفْرٌ - صَفْرًا وِصْفُورًا وِصْفُورَةً الْإِنَاءُ: خَلَا || وَمِنْهُ  
قَوْلُ الْعَامَّةِ «دَخَلْنَا الدَّارَ فَوَجَدْنَاهَا تَصْفَرًا» أَي خَالِيَةً.  
صَفْرٌ - صَفْرًا: اجْتَمَعَ فِي بَطْنِهِ الصَّفَارُ.  
صَفْرٌ - تَصْفِيرًا [صفر] لِفَلَانٍ: دَعَاهُ بِالصَّفِيرِ || عَبَّرَ  
بِالصَّفِيرِ الْمُتَّصِلِ عَنِ اسْتِهْجَانِهِ فِعْلُهُ أَوْ اسْتِحْسَانِهِ  
إِيَّاهُ، وَهُوَ مِنْ عَادَاتِ الْعَوَامِّ || أَوْ - لِلدَّابَّةِ: صَاتَ  
لَهَا بِشَفْتِيهِ || و- بِالدَّابَّةِ: دَعَاهَا لِلْمَاءِ || و- الشَّيْءُ:  
صَبْرُهُ أَصْفَرُ || و- الثَّوْبُ: صَبَغُهُ بِصَفْرَةٍ || و-  
الْبَيْتَ: أَخْلَاهُ.  
الصَّفْرُ - النُّحَاسُ الْأَصْفَرُ || الذَّهَبُ || الدَّنَانِيرُ ||  
الْخَالِي؛ يُقَالُ «رَجُلٌ صَفْرٌ الْيَدَيْنِ» أَي خَالِيًا.  
الصَّفْرُ - الْخَالِي؛ يُقَالُ «هُوَ صَفْرٌ الْيَدِ» أَي لَيْسَ فِي  
يَدَيْهِ شَيْءٌ.  
الصَّفْرُ - الصَّفْرُ || و- (ع ح): نَقْطَةٌ تَدُلُّ عَلَى مَنْزِلَةِ  
الْأَرْقَامِ الَّتِي تُوضَعُ فِيهَا خَالِيَةٌ مِنَ الْعَدَدِ؛ وَالْعَامَّةُ تَلْفِظُهُ  
بِالسُّنَنِ فَتَقُولُ «سِفْرًا».  
الصَّفْرُ - الْجُوعُ || و- (ط ب): دَاءٌ يَصْفُرُّ مِنْهُ الْوَجْهَ  
وَهُوَ الْمَعْرُوفُ بِالْبَرَقَانِ.  
صَفْرٌ - الشَّهْرُ الثَّانِي مِنَ السَّنَةِ الْقَمَرِيَّةِ يَقَعُ بَيْنَ مُحْرَمٍ  
وَرَبِيعِ الْأَوَّلِ؛ عَدَدُ أَيَّامِهِ ٢٩ يَوْمًا. وَقَدْ يُسَمَّى مِنَ  
الصَّرْفِ.  
الصَّفِيرُ - ج أَصْفَارٌ: الْخَالِي.  
الصَّفْرَاءُ - مَوْتٌ الْأَصْفَرُ || الذَّهَبُ || الْهَرَّةُ وَهِيَ  
أَحَدُ الْأَخْلَاطِ الْأَرْبَعَةِ || و- (ح): الْجَرَادَةُ إِذَا  
خَلَّتْ مِنَ الْبَيْضِ.  
الصَّفْرَانُ - شَهْرَانُ مِنَ السَّنَةِ الْعَرَبِيَّةِ، سُمِّيَ أَحَدُهُمَا  
فِي الْإِسْلَامِ بِمُحْرَمٍ وَبِغَيْرِ الْأَخْرِ عَلَى اسْمِهِ.  
الصَّفْرَاوِيُّ - الْمَرْوِدُ || «الصَّحْكَةُ الصَّفْرَاوِيَّةُ»:

الصَّحْكَةُ هَزْأًا وَنَهْكَأً.  
الصَّفْرَةُ - لَوْنُ الْأَصْفَرِ كَالذَّهَبِ || السَّوَادُ.  
الصَّفْرَةُ - الْمَرَّةُ مِنْ صَفَرٍ || الْجُوعُ وَخَلْوُ الْبَطْنِ.  
الصَّفْرُدُ - (ح): طَائِرٌ يُضْرَبُ بِهِ الْمَثَلُ فِي الْجُبْنِ.  
الصَّفْرَافُ - (ن): جَنْسٌ شَجَرٌ مِنْ فَصِيلَةِ الصَّفْرَافِيَّاتِ،  
يَنْمُو فِي الْمَنَاطِقِ الْبَارِدَةِ وَالْمَعْتَدِلَةِ وَعَلَى الْأَخْصَرِ بِالْقَرْبِ  
مِنَ الْمِيَاهِ. أَصْنَافُهُ عَدِيدَةٌ مِنْهَا «صَفْرَافُ السَّلَالِينِ»  
الَّذِي تُسْتَعْمَلُ أَغْصَانُهُ الطَّرِيَّةُ الْمَرْنَةُ فِي صِنْعِ السَّلَالِ،  
و«الصَّفْرَافُ الْمُسْتَحْيِي» الَّذِي يَصْلِحُ لِلتَّرْبِينِ.  
صَفْرَافٌ - صَفْرَافَةٌ الْأَمْتَةُ: رَبَّتْهَا صَفْرَافًا (عَامِيَّةً).  
الصَّفْرَافُ - الْمُسْتَوِي مِنَ الْأَرْضِ || «قَاعُ صَفْرَافٍ»:  
مُسْتَوٍ مُطْمَئِنٍّ.  
صَفْعٌ - صَفْعًا ه: ضَرْبٌ قَفَاةٌ أَوْ بَدَنَةٌ بِكَفِّهِ مَبْسُوطَةٌ.  
الصَّفْعَةُ - الْمَرَّةُ مِنْ صَفْعٍ.  
صَفْفٌ - تَصْفِيفًا [صفف] الشَّيْءُ: صَفَّفَهُ || و-  
الْقَوْمَ: أَقَامَهُمْ صَفْفًا فِي الْحَرْبِ وَغَيْرِهَا || و- اللَّحْمَ:  
شَرَحَهُ طَوِيلًا || و- السَّرِجَ: جَعَلَ لَهُ صَفْفَةً || و- تَرْتِيبَ  
الْإِبِلِ قَوَائِمَهَا: وَضَعْتَهَا صَفًّا || و- الطَّائِرَ جَنَاحِيَهُ:  
بَسَطَهَا وَلَمْ يَحْرُكْهَا.  
صَفَّقٌ - صَفَّقًا ه: ضَرْبُهُ ضَرْبًا يُسْمَعُ لَهُ صَوْتٌ ||  
و- هُ بِالسَّيْفِ: ضَرْبُهُ بِهِ || و- لَهُ بِالْبَيْعِ وَصَفَّقَ  
عَلَى يَدَيْهِ وَصَفَّقَ يَدَهُ بِالْبَيْعَةِ: ضَرْبَ يَدِهِ عَلَى يَدِهِ  
وَذَلِكَ عَلَامَةٌ وَجُوبِ الْبَيْعِ || و- الطَّائِرَ بِجَنَاحِيهِ:  
ضَرْبُهُمَا || و- تَرِ الرِّيحُ الْأَشْجَارَ: حَرَّكَتْهَا || و-  
الْبَابَ: فَتَحَهُ || رَدَّهُ || و- الْعُودَ: حَرَّكَ أَوْتَارَهُ ||  
و- الرَّجُلَ: ذَهَبَ || و- عَيْنَهُ: عَمَّضَهَا || و-  
الرَّجُلَ عَنِ مَرَادِهِ: صَرَفَهُ وَرَدَّهُ || و- الشَّرَابَ: حَوَّلَهُ  
مِنْ إِنَاءٍ إِلَى إِنَاءٍ لِيَصْفُوًا || و- الْقَدْحَ: مَلَأَهُ.  
صَفَّقٌ - صَفَّقًا الرَّجُلُ: كَانَ وَقِيحًا || و- الثَّوْبُ:  
كَثَّفَ نَسْجَهُ.  
صَفَّقٌ - تَصْفِيفًا [صفق] الرَّجُلُ يَدَيْهِ: ضَرْبُ بِيَاطِنِ  
الرَّاحَةِ عَلَى بَاطِنِ الْأُخْرَى || و- يَدَيْهِ: صَوَّتَ بِهِمَا  
ضَرْبًا || و- الطَّائِرَ بِجَنَاحِيهِ: ضَرْبُهُمَا فَسَمِعَ لهُمَا  
صَوْتٌ || و- الشَّرَابَ: حَوَّلَهُ مِنْ إِنَاءٍ إِلَى إِنَاءٍ لِيَصْفُوًا ||  
و- الرَّجُلَ: ذَهَبَ || و- حَوْلَ الشَّيْءِ: طَافَ.  
الصَّفَّقُ - مَصَّ || و- ج صَفَّقُ: مِصْرَاعُ الْبَابِ ||  
الْجَانِبُ || النَّاحِيَةُ || «صَفَّقُ الْجَبَلِ»: وَجْهُهُ ||

من الحروف || «حروفُ الصَّغِيرِ» : الزاي والسين والصاد .

الصَّغِيرَاءُ - (ن) : شجرة أنيقة من فصيلة التَّبَقِيَّات تنبت في بلدان المتوسط . أوراقها كثيفة وذات اخضرار يضرب قليلاً الى الاصفرار || «الصَّغِيرَاءُ اليابانية» (ن) : شجرة جميلة للتزيين من فصيلة القَرْنِيَّات ، أوراقها مركبة على شكل ريش ، وأزهارها عنقودية الشكل ذات لون أبيض ضارب الى الصفرة . تُغرس أغلب الأحيان في مناطق مختلفة المناخ .

الصَّغِيْف - [صَف] : ما صَفَّ في الشمس ليَجفَّ أو على النار لِيُشوى .

الصَّغِيْق - الوقح ؛ يقال «وجهٌ صَغِيْقٌ» أي لا حياة له || «ثوبٌ صَغِيْقٌ» : كثيفٌ نسيجاً .

الصَّغَاعَة - برودة الطبع .

الصَّغَال - مبالغة الصاقيل .

الصَّغَالَة - السِقَالَة (باطالية عامة) .

الصَّغْر - ج أصغرٌ وصُغورٌ وصُغورَةٌ وصِغَارٌ وصِغَارَةٌ وصُغْرٌ (ح) : طائر من الجوارح من فصيلة الصَّغْرِيَّات ، يُصاد به || و - صائدُ الحيات (ح) : طائر جميل من الجوارح الليلية ، صلب المنسر طويل الساقين . يتغذى بالحشرات وعلى الأنحس بالحيات || كلُّ طائر يصيد ما خلا النسر والعقاب .

الصَّغْرَة - اختلاط لون الطائر خضرتُه أو سوادهُ بحمرة أو صفرة .

صَغَع - صَغَعَاهُ : ضربه على رأسه || و - به الأرض :

صرعه || و - الرجلُ : ذهب || و - صَغَعًا وصُغَاعًا

وصَغِيْعًا الديكُ : صاح || و - صَغَعًا وصُغَاعًا بصوته :

رفعه .

صَغِيْع - صَغَعًا ثِ البئرُ : انهارت .

صَغِيْع - المكانُ : أصابه الصَّغِيْع .

صَغَع - تصغيعًا [صقع] الماء أو غيرهُ : صار باردًا

كالصَّغِيْع .

الصَّغِيْع - مكانٌ صَغِيْعٌ : أصابه الصَّغِيْع .

الصَّغِيْعَة - المرَّة من صقع || البرد الشديد .

صَقَل - صَقَلَا وصِقَالًا الشيءُ : جلاه ومكسه وكشف

صداهُ || و - الدابةُ : أضرها .

صَقِيل - صَقَلًا : كان صَقِيْلًا أمْلَس .

«صَقَقَا العُنُقُ» : جانباهُ || «صَقَقَا الفرسُ» : خداهُ .

الصَّق - مضراع الباب .

الصَّقْفَة - ضرب اليد على اليد في البيع || عقد البيع ،

يقال «صَقْفَةٌ رابحةٌ» .

صَقَن - صَقُونًا الفرسُ : قام على ثلاث قوائم وطرف

حافر الرابعة .

الصَّقْو - [صفو] : الإخلاص في المؤدَّة || و - من

كلِّ شيءٍ : خالصةٌ وخيارهُ || و - عند العامةُ : الرماد .

الصَّقْوَاء - [صفو] : الصَّقَاة .

الصَّقْوَان - [صفو] : الصخر الأملس || «يومٌ صَقْوَانٌ» :

صاف .

الصَّقْوَانَة - ج صَقْوَانٌ وصَقْوَانٌ [صفو] : الصَّقَاة .

الصَّقْوَة - [صفو] : من كلِّ شيءٍ : خالصةٌ وخيارهُ .

الصَّقْوَة - [صفو] من كلِّ شيءٍ : خالصةٌ وخيارهُ ||

و - عند العامةُ : الرماد أو الماء الذي يُتَمَع فيه الرماد .

الصَّقْوَة - [صفو] : النوع من صفا || الصديق المخلص ||

و - من كلِّ شيءٍ : الصَّقْوَة || و - من الماء ونحوه :

القليل .

الصَّقْوَح - الصَّقَّاح || الكريم .

الصَّقْوَف - [صف] : «ناقةٌ صَقْوَفٌ» : غزيرة اللبن

تصفُ أقداحًا لكثرتِه أو تصفُ يديها عند الحلب .

الصَّقِيْفِي - [صفو] : مؤنث الصَّقِيْفِي للصديق المخلص ||

و - ج أصَقِيَاءُ : الصديق المخلص || و - ج صَقَايَا :

الخالص من كلِّ شيءٍ || و - من الغنيمة : ما اختاره

الرئيس لنفسه .

الصَّقِيْفِيَّة - [صفو] : مؤنث الصَّقِيْفِي للصديق المخلص ||

و - ج صَقَايَا : الناقة الغزيرة اللبن وقد سُمِّيَتْ بذلك

لان صاحبها يصطفبها || النخلة الكثيرة الحمل || و -

من الغنيمة : ما اختاره الرئيس لنفسه .

الصَّقِيْح - وجه كلِّ شيءٍ عريضٍ || السماء .

الصَّقِيْحَة - ج صَقِيْحٌ وصَقَايِحُ : السيف العريض ||

الحجر العريض || وجه كلِّ شيءٍ ممددٍ عريضٍ || و -

(ط) : رفاق صغيرة من العجين يوضع عليها توابل

من اللحم وتُخبزُ || و - أو النَّصْل (ز) : الجزء العريض

المنبسط من ورقة النبات || «صفيحةُ الوجه» : بشرة

جلده .

الصَّقِيْر - مص || كلُّ صوتٍ يمتدُّ ولا يغلظ وهو خالٍ

على النار أو بالنار: لَوَّحَهَا وَلَوَّحَهَا وَقَوْمَهَا .  
 الصَّلَا - [صلوا]: مص || و - ج صَلَوَاتٍ وَأَصْلَاءُ :  
 وسط الظهر من الإنسان ومن كل ذي أربع .  
 الصَّلَى - [صلي]: الصَّلَاءُ .  
 الصَّلَاءُ - [صلي]: النار أو العظم منها || وقود النار .  
 الصَّلَابَةُ - الشَّدَّةُ وعدم اللين || الحَزْمُ .  
 الصَّلَاةُ - ج صَلَوَاتٍ [صلوا]: ارتفاع العقل الى الله  
 تعالى لكي نسجد له ونشكره ونطلب معونته || التَّسْبِيحُ ||  
 الدعاء || و - من الله : الرحمة والثناء على عباده .  
 الصَّلَاحُ - مص || ضدَّ الفساد .  
 الصَّلَاحِيَّةُ - حالة يكون بها الشيء صالحاً .  
 الصَّلَاحِيَّةُ - الاحتصاص .  
 الصَّلَادُ - « عودٌ صَلَادٌ » : لا يقدر منه نار .  
 الصَّلَاطَةُ - ما يُصَنَعُ من الخَضِرِ المُتَبَّلَةِ بالخل أو الحامض  
 والملح والثوم والزيت والخردل (إيطالية) .  
 الصَّلَالَةُ - [صل]: « صَلَالَةُ الحَبِّ » : ما نُفِي من  
 التراب عنه إذا صَلَّ .  
 الصَّلَالَةُ - ج أَصِيلَةٌ [صل]: بطانة الخُفِّ .  
 صَلَبَ - « صَلَبًا » : جعله مصلوباً || و - العظام :  
 استخراج ودكها || و - اللحم : شواه || و - تَهُ الشمس :  
 أحرقته || و - ت عليه الحُمَى : دامت واشتدَّت .  
 صَلَبًا - « صَلَابَةٌ » : ضدَّ لان || و - على المال :  
 شح .  
 صَلَبًا - « صَلَابَةٌ » : صَلَبًا .  
 صَلَبًا - تَصَلِيْبًا [صلب]: المسيحي : عمل إشارة  
 الصليب باليد على نفسه || و - اللص : جعله مصلوباً ||  
 و - الحجر : رفعه (سريانية) || و - الشيء : صار صَلْبًا  
 ويبس || و - الشيء : جعله صَلْبًا .  
 الصَّلْبُ - ج أَصْلَابٌ وَأَصْلُبٌ وَصَلْبَةٌ : الشديد .  
 يقال « هو صَلْبٌ في دينه » أي شديد فيه || الفولاذ ||  
 المكان الغليظ الحَجِرُ || عَظْمٌ في الظهر ذو قِوَارٍ يمتدُّ من  
 الكاهل الى العَجَبِ أو أسفل الظهر؛ يقال « هو من  
 صَلْبِ فلان » أي من نسله وولده || الحسب || و -  
 ج صَلْبَةٌ : القوَّة .  
 الصَّلْبُ - ج صَلْبَةٌ وَأَصْلَابٌ : ما صَلَبٌ من الأرض ||  
 الصَّلْبُ بمعنى عظم الظهر || الرَّوْدُكُ .  
 الصَّلْبُ - الشديد || حجر المِسْنِ

الصَّعْبُ - جيلٌ من الناس .  
 الصَّقِيْعُ - الجليد أو ما يسقط من السماء في الليل  
 كأنه ثلج .  
 الصَّقِيْلُ - المصقول || السيف .  
 الصَّقِيْلُ - ج صَيَاقِلٌ وَصَيَاقِلَةٌ [صقل]: مبالغة صاقِلٌ ||  
 شحاذ السيف .  
 صَكَّ - « صَكًّا » : ضربه شديداً أو لطمه || و -  
 الباب : أغلقه || و - « صَكَّكَ الرَّجُلُ » أو الفرس :  
 كانت ركبته وعرقوبه تضطرب عند المشي .  
 الصَّكُّ - ج أَصْكٌ وَصُكُّوكٌ وَصِيكَاكٌ [صك]: الكتاب ||  
 كتاب الإقرار بالمال أو غير ذلك || « صَكُّ الاستِسْلَامِ » :  
 وثيقة الاستسلام .  
 الصَّكَّاءُ - [صك]: مؤنث الأصك .  
 الصَّكَّاءُ - الشديد الصَّكُّ || كاتب الصُّكُوكِ || حافظ  
 الصُّكُوكِ .  
 صَلَّ - « صَلِيْلًا [صل] الشيء : صوت || و - السلاح :  
 سُمِعَ لَهُ طنينٌ || و - المسمار : ضُربَ فَأُكْرِهَ أَنْ يدخل  
 في الشيء || و - « صَلَّا الشَّرَابَ » : صَفَّاهُ || و - الحَبَّ  
 المختلط بالتراب : صبَّ فيه ماءً فعزل كلاً على حiale ،  
 والمشهور صَوْلُ .  
 الصَّلَّ - ج أَصْلَالٌ [صل]: السيف القاطع || الداهية ||  
 و - (ح) : جنس حَيَاتٍ خبيث جداً من أَمَامِيَّاتِ  
 الأنخاديد ؛ منه نوعان أحدهما ضارب الى الخضرة مع  
 بقع قائمة ويوجد منه في أفريقيا ولا سياً في مصر ،  
 والآخر أصفر ويوجد على الأخص في الهند وإيران .  
 صَلَا - « صَلَوًا [صلوا] فلاناً : أصاب صَلَاةً .  
 صَلَّى - « صَلَّى [صلي] اللحم : شواه || و - فلاناً  
 النارَ وفيها وعليها : أدخله آياها وأثوابها فيها || و -  
 الرجلَ : داراهُ أو خائله وخدعه || و - للصيد : نصب  
 له الشَّرَكَ || و - له الشَّرَكَ عند العامة : نصبه له ||  
 و - ت الحَيَّةُ عند العامة : رصدت مَنْ يمرُّ بها وقد  
 نصبت عُثْفَهَا للوثوب .  
 صَلَّى - صَلَاةً [صلوا] : دعا وأقام الصلاة || و - الله  
 عليه : بارك عليه وأحسن عليه الثناء || و - على الميت :  
 تلا صلوات حول التعش في الكنيسة عند نهاية الجنائز ||  
 و - تَصَلِيَّةُ الفرس : تلا السابق .  
 صَلَّى - تَصَلِيَّةً [صلي] يده : سخنها || و - العصا



- الصَّلْبَةُ - حجارة المِسْنِ .  
 الصَّلْبِيُّ - الصُّلْبُ || ما جُلِّيَ وَسُنَّ بالصُّلْبِ || « سِنَانُ صَلْبِيٌّ » : مسنون .  
 الصَّلَّةُ - [وصل] : مص || و - ج صَلَّاتٌ : العطيَّة والإحسان والجزاة .  
 الصَّلْجَةُ - ج صَلْجٌ : الفيلجة من القَرْ .  
 صَلَحَ - ُ صَلَاحًا وَصُلُوحًا وَصَلَاحِيَّةً : ضَدَّ فَسَدًا || زال عنه الفساد ؛ يقال « صلحت حالُ فلان » أي زال عنه الفساد || و - الرجلُ : كان صالحًا || و - في عمله : لزم الصَّلَاحَ .  
 صَلَحَ - ُ صَلَاحًا وَصُلُوحًا وَصَلَاحِيَّةً : صَلَحَ .  
 صَلَحَ - تَصَلِيحًا [صلح] هُ : أعاده إلى حالة حسنة .  
 الصَّلْحُ - السِّلْمُ ، وهو اسم من المصالحة (مذكر ومؤنث) || و - عند أرباب السياسة : رفع الحرب على شروط تُعرف بشروط الصلح .  
 صَلَدَ - َ صَلُودًا الزَّنْدُ : صَوَّتَ ولم يُورِ || و - تَرَّ الأَرْضُ : صَلَبَتْ .  
 الصَّلْدُ - ج أَصْلَادٌ : الصُّلْبُ الأملس || ما لا ينبت شيئًا ، يقال « رأسُ صلدٍ » أي لا ينبت شعرًا || « رجلٌ صلدٌ » : بخيل .  
 الصَّلْصَالُ - [صلصل] : الطين اليابس الذي يصيلُ من يُسِهَ أي يُصَوَّتُ || الطين الحُرُّ خِلَطَ بالرمل .  
 صَلْصَلٌ - صَلْصَلَةٌ [صلصل] الحليُّ أو اللجامُ : صَوَّتَ || و - الجرسُ : رَجَعَ صَوْتُهُ || و - الرعدُ : صفا صوته .  
 الصَّلْطَةُ - (ط) : الصَّلَاطَةُ (إيطالية) .  
 صَلَجَ - َ صَلَجًا : سقط شعر مقدَّم رأسِهِ .  
 صَلَعٌ - تَصَلِيْعًا [صلع] تِ الحَيَّةُ : برزت لا ترابَ عليها || و - تِ الشمسُ : برزت وخرجت من الغيمِ || و - الشيءُ عند العامة : كشفه كشفًا مُبالَغًا فِيهِ .  
 الصَّلَعُ - مص || انحسار شعر مقدَّم الرأسِ .  
 الصَّلْعَاءُ - ج صَلْعٌ : مؤنث الأصنَعِ || الصحراء الخالية || « رملةٌ صَلْعَاءُ » : بلا شجر .  
 الصَّلْعَةُ - موضع الصَّلَعِ .  
 الصَّلْعَةُ - الصَّلْعَةُ .  
 صَلَّمَ - هي اختزال واختصار قولهم « صَلَّى اللهُ عَلَيْهِ وَسَلَّمَ » .  
 صَلَفٌ - َ صَلَفًا : تَمَدَّحَ بما ليس فِيهِ أو عندهُ وادَّعى فوق ذلك إعجابًا وتكبرًا .  
 الصَّلِيفُ - ذو الصَّلَفِ ، ج صَلِيفُونَ وَصَلَفَاءُ وَصَلَّافِيٌّ || الطعام لا طعم لَهُ || « إِنَاءٌ صَلِيفٌ » : قليل الأخذ || « سحابٌ صَلِيفٌ » : كثير الرعد قليل الماء .  
 الصَّلَفَاءُ - ج صَلَافٍ : ما صلب من الأرض فلا ينبت شيئًا .  
 الصَّلَفَاءُ - ج صَلَافٍ : الصَّلَفَاءُ .  
 الصَّلَفَاءَةُ - ج صَلَافٍ : الصَّلَفَاءُ .  
 الصَّلِيفَةُ - من الأراضِي : التي لا تنبت شيئًا .  
 صَلَّمَ - ُ صَلَمًا الشَّيْءُ : قطعهُ من أصلِهِ || و - هُ : قطع أذنه وأنفه من أصلهما .  
 صَلَّمَ - تَصَلِيمًا [صلم] : صَلَّمَ .  
 الصَّلْمَاءُ - مؤنث الأَصْلَمِ .  
 الصَّلْوَةُ - ج صَلَوَاتٌ [صلوا] : الصَّلَاةُ .  
 الصَّلْوُدُ - الصُّلْبُ || اليابس || الزَّنْدُ لا يُورِي || البخيل جدًا .  
 الصَّلْوَرُ - (ح) : سمك نهري يُشبه الخنكليس (بونابته) .  
 صَلِيٌّ - َ صَلَى وَصَلَّى وَصَلِيًّا وَصَلِيًّا [صلي] النَّارُ وبها : قاس حرَّها أو احترق بها || و - الأمرُ وبالأمْرِ : قاسي شدتهُ || و - البسِنُ للفأرة عند العامة : ترصدُها .  
 الصَّلِيبُ - ج صَلْبٌ : الشديد || المصلوب || العَلَمُ || الوَدَكُ || الخالص النسب ؛ يقال « هو عربيٌّ صليبٌ » أي خالص النسب || و - ج صَلْبَانٌ وَصَلْبٌ : سِمَةٌ للإبل || كلَّ ما كان على شكل خطَّين متقاطعين || ما يُصَلَّبُ عليه || العود المكرَّم الذي صَلِبَ عليه السَّيِّدُ المسيح || « إشارة الصَّلِيبِ » : ما يرسمهُ المسيحيون بيدهم من علامة تمثِّلُ الصَّلِيبَ .  
 الصَّلِيلُ - [صلل] : صوت وقع الحديد بعضُهُ على بعض ، وغلب على وقع السَّيْفِ مطلقًا .  
 الصَّلِيْبِيُّ - ج صَلِيْبِيُّونَ : مَنْ اشترك في صَلِيْبِيَّةِ الصَّلِيْبِيَّةِ - حَمَلَةٌ من الحملات التي قام بها محاربون نصارى جاؤوا من أوروبا إلى الشرق ليسترذوا قبر المسيح والأراضِي المقدَّسة . وقد سُمِّيَتْ بذلك لأنهم كانوا يضعون شارة الصليب على ثيابهم وأسلحتهم .  
 صَمَّ - ُ صَمًّا [صم] عَزِيمَتُهُ : أمضاها || و - الجرحُ : شدُّهُ وَضَمُّهُ || و - القارورةُ : سدُّها || و - الرجلُ

الصَّمَدُ - مص || و - ج أصمَاد وصِمَاد : المكان المرتفع .

الصَّمَدُ - السيد المقصود الذي لا يُقضى دونه أمرٌ || الدائم || من الأسماء الحسنى || الرفيع || المُصنَّع لا جوفَ له || الرجل لا يجوع ولا يعطش في الحرب .  
الصَّمَدَةُ - الصخرة الراسية المرتفعة .

الصَّمَدَةُ - المرة من صَمَدَ || الصخرة الراسية المرتفعة || و - في اصطلاح المسيحيين : مندبل يضعه الكهنة تحت أواني القربان المقدس .

صَمَمَ - صَمَمَ [صم] ت القنفذة : صامت || و - الرجلُ عند العامة : قَرَّ ووَقَّر ، يقولون «رجلٌ يُصَمِّمُ ماله» أي بخيل يوقر ماله .

الصَّمَمَ - [صم] : السيف لا ينثني .

الصَّمَمَةُ - [صم] : الصَّمَمُ .

صَمِعَ - صَمَعًا ت أذنه : صغرت ولزقت بالرأس .

الصَّمِيعُ - الذكي القلب الحديد الفؤاد || الشجاع .

الصَّمَاءُ - ج صَمَعٌ من الأذن : الصغيرة اللازقة بالرأس .

صَمَعٌ - تصميغًا [صم] الشيء : جعل فيه الصَمَعُ || و - الشيء عند العامة : أَلَصَفَهُ بالصَمَعِ .

الصَّمَعُ - ج صَمُوعٌ : شيء يسيل من الشجرة ويجمد عليها || و - العربي : هو صَمَعُ الطَّلح . والعامة تقول «صمغ» || «صَمَعُ الصَّنوبرِ» : مادة قابلة للالتهاب ، تنضحها شجرة الصنوبر || «صَمَعُ الأذن» : مادة شحمية صفراء ضاربة الى السمرة تتكوّن في صمخ الأذن الخارجي .

الصَّمَعُ - شيء يسيل من الشجرة ويجمد عليها .  
الصَّمَعَانُ - الذي تُصمغُ أذنه أو فوه أو عيناه أو أنفه كما تُصمغُ الشجرة .

الصَّمَعَانِ - (ع ١) : جانب الفم وهما ملتقى الشفتين ممّا يلي الشدقين .

الصَّمَعَةُ - واحدة الصَّمَعِ لما يسيل من الشجرة ويجمد عليها .

الصَّمَعَةُ - واحدة الصَّمَعِ .

الصَّمَعَانِ - الصَّمَعَانِ .

صَمَمَ - تصميغًا [صم] ه : صَمَمَ أصمَّ || و - على الأمر وفيه : مضى على رأيه فيه ولم يُصمغِ إلى من يردعه

بحجر : ضربه به || و - صَمَمًا وصَمَمًا : انسَدَّتْ أذنه ونقل أو ذهب سَمْعُهُ || و - ت الأذن : انسَدَّتْ .

الصَّمَاءُ - ج صَمَمٌ [صم] : مؤنث الأصمِّ || الداهية الشديدة || الأرض الغليظة || «صخرة صَمَاء» : صلبة متينة .

الصَّمَاتُ - مص || السكوت || سرعة العطش .

الصَّمَاخُ - ج صَمُخٌ وَأَصْمِيخَةٌ : خرقُ الأذن الباطن الماضي الى الرأس .

الصَّمَادُ - سداد القارورة || ما يلقفه الرجل على رأسه من خرقة أو مندبل دون العمامة .

الصَّمَادَةُ - ما يلقفه الرجل على رأسه من خرقة أو مندبل دون العمامة .

الصَّمَاغَانِ - (ع ١) : جانب الفم وهما ملتقى الشفتين ممّا يلي الشدقين .

الصَّمَامُ - ج أصمَةٌ [صم] : سداد القارورة .

الصَّمَامَةُ - [صم] : الصِمَامُ .

الصَّمَانُ - [صم] : كلُّ أرض صلبة ذات حجارة .

الصَّمَانَةُ - [صم] : الصَّمَانُ .

صَمَتَ - صَمَتًا وصَمُوتًا وصَمَاتًا : سكت .

صَمَتَ - تصميغًا [صم] : سكت || و - ه : أسكته .

الصَّمَةُ - ج صَمَمٌ [صم] : النوع من صَمَمٍ || سداد

القارورة ويحويها || الشجاع || و - (ح) : الأسد ||

و - (ح) : الذكر من الحيات || و - (ح) : أنثى

القناذل .

صَمَعٌ - صَمَعًا ه : أصاب صِمَاخَهُ .

الصَّمِخُ - شيء جامد يوجد في أحاليل الشاة بعيد ولادتها فإذا قطر ذلك أفصح لبنها ، وتعرفه العامة بالشمندور .

صَمَدٌ - صَمَدًا فلانًا وله واليه : قصده || و - ه

بالعصا : ضربه بها || و - ت الشمس وجهه : أثار

لفحها فيه || و - في وجهه : وقف ، قاومه || و - ت

الماشطة العروس عند العامة : أجلسنها على مرتبة مرتفعة ||

و - الكاهن الصورة والقربان عند العامة : جعلها على

مرتبة عالية || و - صَمَدًا القارورة : جعل لها سدادًا .

صَمَدٌ - تصميغًا [صم] فلانًا وله واليه : قصده ||

و - ه بالعصا : ضربه بها || و - الدراهم عند العامة :

جمعها شيئًا فشيئًا وأذخرها .

صَنَّجَ - صُنُوجًا هُ بالعصا : ضربهُ بها .  
صَنَّجَ - تَصَنَّجًا [صَنَّج] بِهِ : صَرَعَهُ || و - تَ رَقَبَتُهُ  
عند العامة : تَفَبَّضَتْ أَعْصَابُهَا وَالصُّوَابُ شَجَّتْ .

الصَّنَج - ج صُنُوج (مؤ) : صَفِيحَةٌ مَدْوُورَةٌ مِنَ النُّحَاسِ  
الْأَصْفَرِ تُضْرَبُ عَلَى أُخْرَى مِثْلَهَا لِلطَّرْبِ || و - (مؤ) :  
آلَةٌ أُخْرَى لِلطَّرْبِ لَهَا أَوْتَارٌ || « صَنَّجُ الْجَنِّ » : صَوْتُهَا ||  
« الصُّنُوج » : مَا يُجْعَلُ فِي إِطَارِ الدَّفِّ مِنَ الْمَنَاتِ  
الْمَدْوُورَةِ .

الصَّنْدِيد - ج صَنَادِيد : السِّدُّ الشُّجَاعُ || و - مِنْ  
الرِّيحِ أَوْ البَّرْدِ : الشَّدِيدُ ؛ يُقَالُ « يَوْمٌ حَامِي الصَّنْدِيدِ  
أَوْ الصَّنَادِيدِ » أَي شَدِيدِ الحَرِّ || و - مِنْ الغَيْثِ :  
العَظِيمُ القَطْرِ .

صَنَّوَقَ - صَنَّوَقَةُ البَضَاعَةُ (ت) : وَضَعَهَا فِي الصَّنَادِقِ .  
الصَّنْدَل - (ن) : جَنْسُ شَجَرٍ هِنْدِيٍّ أَيْضُ الزَّهْرِ .  
خَشْبُهُ طَيِّبُ الرَّائِحَةِ وَمَرْغُوبٌ فِيهِ جَدًّا . يَحْمَلُ ثَمَرًا فِي  
عَنَاقِدٍ وَلَهُ حَبٌّ أَخْضَرٌ . وَخَشْبُ الصَّنْدَلِ مِنَ الأَدْوِيَةِ  
القَلِيَّةِ أَحْرَهُ الأَحْمَرُ ثُمَّ الأَصْفَرُ وَأَبْرَدُهُ الأَبْيَضُ .  
الصَّنْدُوقُ - ج صَنَّادِقُ : وَعَاءٌ مِنْ خَشْبٍ عَلَى هَيْئَةِ  
بَيْتٍ مَسْتَطِيلٍ تَوْضَعُ فِيهِ الثِّيَابُ وَغَيْرُهَا || « صَنَّوَقُ  
السَّيَّارَةِ » : الصَّنْدُوقُ الَّذِي يَكُونُ تَحْتَ مَقَاعِدِ السَّيَّارَةِ  
أَوْ فِي مَوْجِئِهَا أَوْ فِي مَقْدَمِهَا || « صَنَّوَقُ النِّفَايَاتِ » :  
وِعَاءٌ تُجْمَعُ فِيهِ الأَقْدَارُ .

الصَّنْدُوقَةُ - الصَّنْدُوقُ الصَّغِيرُ .  
صَنَّعَ - صَنَّعًا وَصَنَّعًا الشَّيْءَ : عَمَلُهُ || و - بِهِ صَيِّعًا  
قَبِيحًا : فَعَلُهُ || و - إِلَيْهِ مَعْرُوفًا : قَدَّمَهُ || و - صَنَّعًا  
وَصَنَّعَةً الفَرَسَ : أَحْسَنَ القِيَامَ عَلَيْهِ .

صَنَّعَ - تَصَنَّعًا [صَنَّع] الشَّيْءَ : زَيَّنَهُ وَحَسَّنَهُ بِالصَّنَاعَةِ .  
الصَّنْع - مَصَّ || العَمَلُ || الرِّزْقُ || الإِحْسَانُ .  
الصَّنْع - دَوِيَّةٌ || « رَجُلٌ صَنَّعُ اليَدَيْنِ » ج رِجَالٌ  
صَنَّعُونَ : حَاذِقٌ فِي الصَّنْعَةِ مَاهِرٌ فِي عَمَلِ اليَدَيْنِ .  
الصَّنْع - ج أَصْنَاعُ : المَصْنُوعُ || الخِطَّاطُ || الثُّوبُ ||  
العِمَامَةُ || الحِصْنُ || الحَوْضُ || السُّقُودُ || « رَجُلٌ صَنَّعُ  
اليَدَيْنِ » ، ج رِجَالٌ صَنَّعُونَ : حَاذِقٌ فِي الصَّنْعَةِ مَاهِرٌ  
فِي عَمَلِ اليَدَيْنِ .

الصَّنْع - يُقَالُ لِلشَّاعِرِ وَكُلِّ بَلِغٍ « هُوَ صَنَّعُ اللِّسَانِ وَلَهُ  
لِسَانٌ صَنَّعٌ » أَي حَاذِقٌ مَاهِرٌ .  
الصَّنْعِي - « قَوْمٌ صَنَّعِي الأَيْدِي » : حُدَّاقٌ فِي العَمَلِ .

عَنْهُ كَأَنَّهُ أَصَمٌّ || و - السِّيفُ : مَضَى فِي العَظْمِ وَقَطَعَهُ .  
الصَّمَم - [صَمَّ] : مَصَّ || فَقْدَانُ حَامَةِ السَّمْعِ .  
الصَّمُوت - الكَثِيرُ الصَّمْتُ || الدَّرْعُ الثَّقِيلَةُ || الشُّهْدَةُ  
الْمَمْتَلِئَةُ الَّتِي لَيْسَ فِيهَا ثَقْبَةٌ فَارِغَةٌ .  
الصَّمِيَّت - الكَثِيرُ الصَّمْتُ .

الصَّمِيم - [صَمَّ] : العَظْمُ الَّذِي بِهِ قِيَامُ العَضْوِ || و - مِنْ  
كُلِّ شَيْءٍ : خَالِصُهُ وَمَحْضُهُ ، وَهُوَ يُسْتَعْمَلُ لِلوَاحِدِ  
وَالجَمْعِ ؛ تُقَالُ « رَجُلٌ صَمِيمٌ وَرِجَالٌ صَمِيمٌ » ؛ وَيُقَالُ  
« هُوَ مِنْ صَمِيمِ القَوْمِ » أَي مِنْ أَصْلِهِمْ وَخَالِصِهِمْ ؛  
و« مِنْ صَمِيمِ القَلْبِ » أَي مِنْ أَعْمَاقِ القَلْبِ || و - مِنْ  
البَرْدِ أَوْ الحَرِّ : شَدِيدُهُ . يُقَالُ « ذَهَبَ فِي صَمِيمِ الحَرِّ »  
أَي فِي شَدَّتِهِ .

الصَّمِيمَةُ - [صَمَّ] : مَوْنُثُ الصَّمِيمِ لِلخَالِصِ وَالْمَحْضِ .  
الصَّنَّاج - صَاحِبُ الصَّنَجِ .

الصَّنَّاجَةُ - الصَّنَّاجُ || « صَنَّاجَةُ الجَيْشِ » : الطَّبَلُ .  
الصَّنَادِيد - الدَّوَاهِي || جِاعَةُ العَسْكَرِ .  
الصَّنَّار - (ن) : شَجَرُ الدَّلْبِ (فَارِسِيَّةٌ) .

الصَّنَّار - (ن) : إِصْنَارٌ .

الصَّنَّارَةُ - ج صَنَّائِرُ : الحَدِيدَةُ المَعْقَفَةُ فِي رَأْسِ المَفْزَلِ ،  
وَمِنْهَا الصَّنَّارَةُ الَّتِي تَسْتَعْمَلُهَا النِّسَاءُ لِجَاكَةِ قَصَانِ الصُّوفِ  
وَغَيْرِهَا || « صَنَّارَةُ الصَّيَّادِ » : قِطْعَةٌ مَلْتَوِيَةٌ مِنْ نَحَاسٍ  
أَوْ حَدِيدٍ تَنْشَبُ فِي حَلْقِ الصَّيْدِ .

الصَّنَّاع - خَشْبٌ يُوَضَّعُ فِي مَجْرَى المَاءِ لِيَحْتَبِسَ بِهِ  
وَعَسْكَه حِينًا || « رَجُلٌ صَنَّاعُ اليَدَيْنِ » ج صَنَّعٌ :  
حَاذِقٌ فِي الصَّنْعَةِ مَاهِرٌ فِي عَمَلِ اليَدَيْنِ ؛ وَكَذَلِكَ يُقَالُ  
« امْرَأَةٌ صَنَّاعُ اليَدَيْنِ وَامْرَأَتَانِ صَنَّاعَانِ وَنِسْوَةٌ صَنَّعٌ » .  
الصَّنَّاعَةُ - الصَّنَّاعَةُ .

الصَّنَّاعَةُ - ج صَنَّاعَاتُ وَصَنَّاعِ : العِلْمُ الحَاصِلُ  
بِمَزَاوَلَةِ العَمَلِ كَالخِيَاطَةِ وَالخِيَاكَةِ || العِلْمُ المَتَعَلِّقُ بِكَيْفِيَّةِ  
العَمَلِ كَالْمَنْطِقِ . قَبْلَ الصَّنَّاعَةِ تُسْتَعْمَلُ فِي المَحْسُوسَاتِ  
وَالصَّنَّاعَةُ فِي المَعَانِي || « أَصْحَابُ الصَّنَّاعِ » : الَّذِينَ  
يُمَارِسُونَ لِحَسَابِهِم صَنَّاعَاتَ بَدْوِيَّةً .

الصَّنَّاعِي - المَنْسُوبُ إِلَى الصَّنَّاعَةِ . وَيَقْبَلُ اسْتِعْمَالَهُ لِمَا  
يَسْتَفَادُ بِالتَّعَلُّمِ مِنْ أَرْبَابِ الصَّنَّاعَةِ ، وَيَقَابَلُهُ الطَّبِيعِيُّ .  
الصَّنَّان - ج أَصِنَّةٌ [صَنَّ] : الصِّنَّةُ .

الصَّنَّبَر - ج صَنَّابِرُ [صَنَّابِر] : الرِّيحُ البَارِدَةُ .  
الصَّنَّة - [صَنَّ] : ذَفَرُ الإِبْطِ || التَّنُّ عَمُومًا .

الصنعي - قوم صنعي الأيدي : صنعي .  
 الصنعي - قوم صنعي الأيدي : صنعي .  
 الصنعي - قوم صنعي الأيدي : صنعي .  
 الصنعة - المرة من صنع || الحرفة || التصنع والتكلف ||  
 طريقة تحضير الشيء || صنعة الفرس : حسن القيام عليه .  
 صنفاً - تصنيفاً [صنف] الشجر: نبت ورقه فظهر أصنافاً || و- الثمر: أدرك بعضه دون بعض ولون بعضه دون بعض || و- الشيء: جعله أصنافاً وميز بعضه من بعض || و- الكتاب: ألقه ورثبه .  
 الصنف - ج أصناف وصنوف: النوع والضرب .  
 الصنف - ج أصناف وصنوف: النوع والضرب ||  
 الصنف || صنف الثوب: حاشيته وجانبه .  
 الصنفة - من الثوب: حاشيته .  
 الصنفة - من الثوب: حاشيته .  
 صنم - صنماً العبد: قوي || و- ت الراحة: خبت .  
 صنم - تصنيفاً [صنم]: صوت .  
 الصنم - ج أصنام: كل ما عُد من دون الله أو كل ما يعبد الوثنيون من صورة أو تمثال (فارسية وقيل آرامية أو عبرانية) .  
 الصنم - عبد صنم: قوي .  
 الصنمة - قصبه الريش كلها || الداهية .  
 الصنمة - ج صنمات: مؤنث الصنم .  
 الصنو - ج أصناء وصنوان [صنو]: الأخ الشقيق || الابن || العم .  
 الصنو - ج أصناء وصنوان [صنو]: الصنور .  
 الصنوبر - (ن): جنس اشجار حرجية من فصيلة الصنوبريات ، منابته النصف الشمالي من الكرة الأرضية . يشمل أصنافاً عديدة يُزرع بعضها للتزيين ويُستخرج من بعضها روح البطم أي «التريبتين» || ثمر الصنوبر .  
 الصنوبر - واحدة الصنوبر .  
 الصنوبري - ما كان بهيئة ثمر الصنوبر مستديراً طويلاً أو مخروطاً .  
 الصنوبريات - (ن): فصيلة نباتية من ذوات الفلقتين تألف ، في معظمها ، من أشجار خضراء ورائنجية مثل الصنوبر والأرز والتوب والعزعر والسرو .

الصنوة - [صنو]: مؤنث الصنور .  
 الصنوة - مؤنث الصنور .  
 الصنيع - ج صنع: المصنوع || السيف الصقيل || السهم || الثوب الجيد النقي || الطعام || الإحسان || السيئة || الفرس الذي أحسن القيام عليه || يقال «فلان صنيعي» أي اصطنعت ورثته وخرجه || «رجل صنيعي» أي صانع ما في عمله اليد .  
 الصنعة - ج صنائع: الإحسان || يقال «هو صنيعي» أي أنا رثته وخرجه واختصته بالصنع الجميل || «امرأة صنعة اليد» : حاذقة ماهرة في عمل اليد .  
 صة - اسم فعل بمعنى أسكت ، وهو بلفظ واحد للجميع في المذكر والمؤنث ويقال «صه» بالتنوين بمعنى أسكت سكوتاً ما في وقت ما .  
 الصهارة - ما أذيب || القطعة من الشحم || مخ العظم .  
 الصهارج - ج صهارج: الصهريج .  
 الصهال - صوت الفرس .  
 الصهال - من الخيل: الكثير الصهيل .  
 صهب - صهباً وصهبةً وصهوباً الشعر: كانت فيه حمرة أو شقرة .  
 الصهباء - مؤنث الأصهب || الخمر سُميت بذلك لونها .  
 صهر - صهراً الشيء: أذابه || دهنه بالشحم المذاب || و- ته الشمس: أصابته وحميت عليه || و- فلاناً باليمين: استحلفه على يمين شديدة .  
 الصهر - مص || الحار .  
 الصهر - ج أصهار: زوج الابنة أو الأخت || القرابة .  
 الصهرة - مؤنث الصهر .  
 صهرج - صهرجة الغرفة: طلاها بالصاروج .  
 الصهرجي - لغة في الصهرج .  
 الصهرنج - ج صهارج: حوض الماء أو النفط || سيارة شاحنة لنقل السوائل كالماء والنفط .  
 صهل - صهلاً وصاهلةً وصهالاً الفرس: صوت .  
 الصهوة - ج صهوات وصهوات [صهو]: مقعد الفارس من الفرس ، يقال «استوى على صهوة العز» || و- ج صهوات وصهوات وصهي: البرج في أعلى الجبل .  
 الصهور - ج صهر: المذيب || شاري اللحم .

# صاروخ

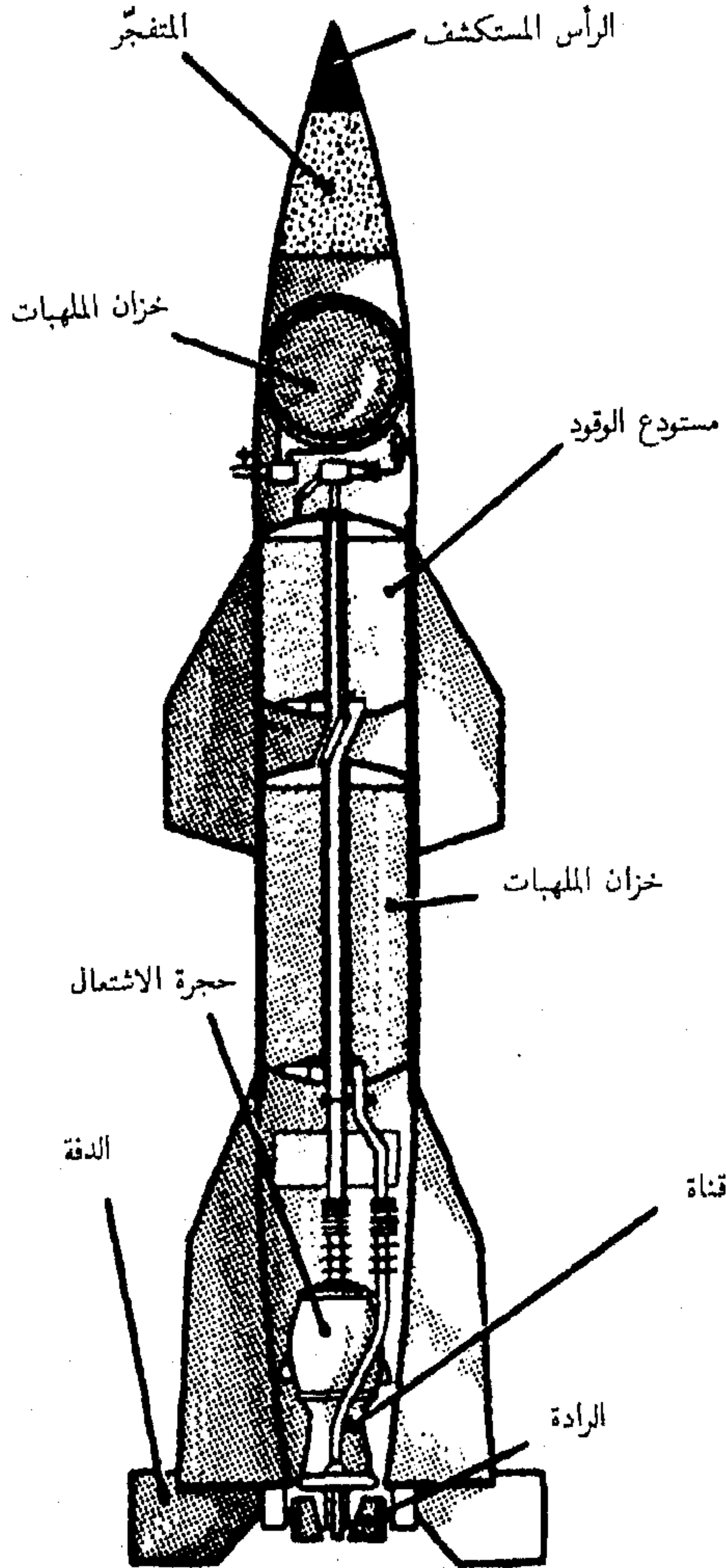

الصَّوْبُ - الذَّائِبُ .  
 الصَّوْبِيلُ - صوت الفرس .  
 الصَّوْبَابُ - [صوب] : ضد الخطأ || الحق ؛ نقول « هو على صواب » || اللائق || والعامة تستعمله بمعنى العقل والرشد فتقول « غاب أو طار صوابه » أي عقله ورسده ؛ ويقال أيضاً « غاب عن صوابه » ورجع الى صوابه .  
 الصَّوْبَانِيَّةُ - [صوب] : « صَوْبَانِيَّةُ الْقَوْمِ » : لبابهم وخيارهم .  
 الصَّوْبَاخُ - [صوخ] : « بَلْدُ صَوْبَاخٍ » : تصوخ فيه الأرجل .  
 الصُّوَارُ - ج أصوْرَةٌ [صور] : قطع البقر || القليل من المسك || وعاء المسك || الرائحة الطيبة .  
 الصُّوَارُ - الصُّوَارُ .  
 الصُّوَارِدُ - [صرد] : الرياح الباردة .  
 الصُّوَاغُ - [صوغ] : الكذاب المزخرف كلامه .  
 الصُّوَاغُ - [صوف] : بائع الصوف .  
 الصُّوَالَةٌ - [صول] : كناسة نواحي البيدر || ما أُخْرِجَ من الحنطة ونحوها في التصويل .  
 الصُّوَامُ - [صوم] : الكثير الصوم .  
 الصُّوَانُ - ج أصوْنَةٌ [صون] : الوعاء الذي تُصَانُ فِيهِ الثياب أو الكتب .  
 الصُّوَانُ - ج أصوْنَةٌ [صون] : الصُّوَانُ .  
 الصُّوَانُ - ج أصوْنَةٌ [صون] : الصُّوَانُ .  
 الصُّوَانَةُ - ج صَوَّانٌ [صون] : حجرٌ شديد يُقَدِّحُ بِوَالِدِهِ .  
 الصُّوَانِيَّةُ - الآنية المنسوبة الى بلاد الصين .  
 صَوْبًا - تصويبًا [صوب] السهم : سُدَّهٗ || و - رأيه : حكم له بالصواب || و - فلانًا : قال له أصبَّتْ || و - الفرس : أرسله في الجري || و - الإناث : أماله الى أسفل ليجري ما فيه || و - الماء : صبَّه وأراقه || و - رأسه : خفضه || و - المكان وغيره : انحدر .  
 الصُّوْبُ - [صوب] : مص || ضد الخطأ || العطاء على التشبيه بصوب المطر || السحاب ذو المطر || الجهة . يقال « من كلِّ حدبٍ وصوب » أي من كلِّ مكان ، من كلِّ الجهات ؛ ويقال « صوبٌ كذا » أي جهة كذا ، نحو كذا .  
 صَوْبِيْنٌ - صَوْبِيْنَةٌ هُ : نظفه بالصابون .

صَوْتٌ - تصويبتًا [صوت] : صات || و - الصست : جعله يصوت || و - في الانتخابات : اقترع .  
 الصَّوْتُ - ج أصوات [صوت] : ما ينشأ عن اهتزاز دقائق الأجسام فينتقل الى الأذن بواسطة الهواء || كل ضرب من الغناء || تعبير المرء عن رأيه في الانتخابات ، التصويت || ويأتي الصَّوْتُ أيضاً بمعنى الذِّكْرُ الحَسَنُ ، يقال « انتشر صوته بين الناس » أي صيته الحسن .  
 الصَّوَّةُ - ج صَوِيٌّ وجج أصواء [صوا] : صوت الصدى || حجر يكون دليلاً في الطريق || و - البحرية : جسم طافٍ يدلُّ على الطريق في البحر أو يشير الى الأمكنة الخطرة فيه .  
 الصُّوْجَةُ - (ن) : نبات زراعي حَيٌّ شبيه بالفاصولية ، من فصيلة القرنيئات . منابته اليابان والصين والهند . ينتهي مغلاق أوراقه بثلاث ورنقات . لون أزهاره ضارب الى البنفسجي أو وردي أو أبيض . يصنع من دقيقه خبزٌ للسكَّرِيِّ خالٍ من النشاء . يُزْرَعُ في أوروبا الوسطى وروسيا وأميركا .  
 صَوَّحٌ - تصويحًا [صوح] البقل : يبس || و - تَهُ الشمسُ أو الريحُ : جففته .  
 الصُّوْحَانُ - [صوح] : اليابس .  
 الصُّوْدِيُومُ - (ك) : جسم بسيط ، أبيض فضي ، طري ، ذو تأثير كيميائي شديد . من مركباته ملح الطبخ ، وكاربونات الصوديوم المستعمل في الغسل وبيكاربونات الصوديوم المستعمل في عسر الهضم وثورات الصوديوم السام المعروف .  
 صَوَّرَ - يَصَوِّرُ صَوْرًا [صور] : مال .  
 صَوَّرَ - تصوييرًا [صور] هُ : جعل له صورةً وشكلًا ورسمةً ونقشه .  
 صَوَّرَ - [صور] لي : خيّل لي .  
 الصُّوْرُ - [صور] (م) : القَرْنُ يُنْفَخُ فِيهِ || و - (م) : البوق .  
 الصُّوْرُ - ج صيْرَانٌ [صور] : صفحة العنق || شطُّ النهر || و - ج صيْرَانٌ وأصوَارٌ : النخل الصغير .  
 الصُّوْرُ - [صور] : مص || العيْلُ والعَوَجُ ؛ يقال « في عنقه صوْرٌ » أي عوج .  
 الصُّوْرَةُ - ج صَوْرٌ وصوْرٌ وصوْرٌ [صور] : الشكل || كلُّ ما يُصَوَّرُ ، ومنه « صُوْرَةٌ طِيْقُ الْأَصْلِ » : نسخة

الذات والتجرد لله تعالى دون سواه والاتصال بحقيقة الحقائق .

صَوَّلَ - تَصَوَّلًا [صول] اليبندر: كُنس جوانبه ||  
و- الشيء: أخرجهُ بالماء كتصويل الكلس || أخرج ما فيه من تراب ونحوه بالماء كتصويل الحنطة || نَقَاهُ .  
الصَّوَّلَةُ - [صول]: «صَوَّلَةُ الحنطة»: ما صَوَّلَ منها بالماء .

الصَّوَّلَةُ - [صول]: الجولة والحملة في الحرب || السطوة || القهر || القدرة .

الصَّوَّلَجَان - ج صَوَّلَجَةٌ [صلج]: العصا المعقوفة الرأس ، ومنها «صَوَّلَجَانُ الملك» .

الصَّوَّلَجَانَةُ - ج صَوَّلَجَةٌ [صلج]: الصَّوَّلَجَانُ .

صَوَّمَ - تَصَوَّمَ [صوم]: جعله يصوم .

الصَّوْم - [صوم]: مص || و- ج أصوام: الامتناع عن الأكل والشرب في أوقات معلومة || الصائم بلفظ واحد مع الجميع . يقال «هو صَوِّمٌ وهي صَوِّمٌ وهم صَوِّمٌ» وهلمَّ جرًّا || الإنساق عن الفعل || و- عند المسيحيين: ترك الأكل من نصف الليل الى الظهر || «الصَّوْمُ الكبير»: الصوم الأربعيني || «شهر الصَّوْم»: رمضان .

صَوَّمَعَ - صَوَّمَعَةً [صمع] البناء: علاه || و- الشيء: جَمَعَهُ .

الصَّوَّمَعَ - ج صَوَّمَعٍ [صمع]: الدبر || جبل أو مكان مرتفع يسكنه الراهب أو المتعبّد قصد الانفراد .

الصَّوَّمَعَةَ - ج صَوَّمَعٍ [صمع]: الصَّوَّمَعُ || البرُّنس .  
الصَّوْن - [صون]: الوقاية والحفظ .

الصَّيَّاب - [صيب]: الصَّيَّاب .

الصَّيَّاب - [صيب]: الخالص الصميم || الخيار من كلِّ شيء .

الصَّيَّابَةُ - [صيب]: الصَّيَّاب .

الصَّيَّابَةُ - [صيب]: الصَّيَّاب ؛ يقال «هو صَيَّابٌ قوم» أي سيدهم || «صَيَّابَةُ القوم»: جماعتهم .

الصَّيَّاح - الكثير الصياح .

الصَّيَّاد - [صيد]: الصائد || و- (ح): الأسد .

الصَّيَّار - ج صيَّران [صور وصير]: القطيع من البقر .

الصَّيَّارَةُ - ج صيَّر وصيَّر [صير]: حظيرة الغنم والبقر .

الصَّيَّاع - [صوغ]: الصَّوَّاع .

مطابقة للأصل ؛ و «صُورَةٌ مُصَغَّرَةٌ»: يقال ذلك للوحة فنيّة مصغّرة ، صُوِّرَتْ بِالْوَانِ دَقِيقَةً مَدْرَبَةً بِالْمَاءِ ؛ و «صُورَةٌ شَنْبِيَّةٌ»: صورة تُؤَخَذُ بِوِاسِطَةِ التَّصْوِيرِ الشَّمْسِيِّ ؛ و «صورة زيتية»: صورة بالريشة على القماش أو على الخشب ؛ لوحة فنيّة || الوجه ؛ يقال «صورة العقل كذا» أي هيئته . ويقال «بصورة عامّة» أي بوجه عام || النوع || الصفة .

الصُّورَةُ - [صور]: الميِّلة || الحكمة في الرأس حتى يشتهي أن يُفْلَى .

الصُّوْصُ - [صوص]: «صُوصُ البَابِ»: الهنّة الزالدة منه التي يدور عليها من أسفله ؛ ويقابلها الصمغ من أعلاه || و- عند العامّة: فرخ الدجاج عند خروجه من البيضة وفصيحته «القُوب» .

الصُّوْع - ج أصوَّع وأصوَّع وأصوَّع وصوَّع وصيَّعان [صوع]: المكيال .

الصُّوْع - ج أصوَّع وأصوَّع وأصوَّع وصوَّع وصيَّعان [صوع]: المكيال .

الصُّوْعُ - [صوغ]: مص || يقال «هو صَوَّغُ أخيه» أي وُلِدَ معه أو وُلِدَ بعده ولم يُولد بينهما .

الصُّوْعَةُ - [صوغ]: المرّة من صاغ || يقال «هو صَوَّعُهُ أخيه» أي وُلِدَ معه أو وُلِدَ بعده ولم يُولد بينهما .

صَوَّفَ - يَصَوِّفُ صَوْفًا [صوف] الكيش: صاف .  
صَوَّفَ - تَصَوِّفًا [صوف]: جعله صَوِّفِيًّا .

الصُّوْف - ج أصواف [صوف]: هو ، للغنم ، كالشعر للمعزى والوبر للإبل .

الصُّوْفَان - [صوف]: شيء يُتَّخَذُ مِنْ فُطْرِ الصُّوْفَانِ رَحْوًا يَابِسًا تُقَدِّحُ فِيهِ النَّارَ || «فُطْرُ الصُّوْفَانِ»: نوع من الفُطْر ينبت على ساق الشجر، يُسْتَخْرَجُ مِنْهُ الصُّوْفَانُ .

الصُّوْفَان - [صوف]: الكثير الصوف .

الصُّوْفَانَةُ - واحدة الصُّوْفَانِ .

الصُّوْفَانَةُ - مؤنث الصُّوْفَانِ .

الصُّوْفَةُ - القطعة من الصُّوْف || العامّة تقول: «صوْفَتُهُ حمراء» أي إنّه عرضة للثَّمَم ، يسرع إليه ظنُّ السُّوء .

صَوَّفَر - صَوَّفَرَةٌ: صَفَّرَ (عامية) .

الصُّوْفِيُّ - واحد الصُّوْفِيَّةِ .

الصُّوْفِيَّة - [صوف]: فئة من المتعبدين هدفهم إفناء

الصيرفي - ج صيارفة [صرف] : الصيرف .  
 الصيصة - ج صياصر [صيص] : شوكة الديك ||  
 قرن الظباء والبقر || الودد يُقْلَعُ به التمر || الصنارة التي  
 يُنْزَلُ بها وتُنْسَجُ || شوكة الخناك التي يُسَوِّي بها السدى  
 واللحمة || الحصن وكل ما امتنع به .  
 الصيصية - ج صياصر : الصيصة .  
 الصيغ - [صوغ] : الصواغ .  
 الصيغفة - ج صيغ [صوغ] : النوع || الأصل ؛ يقال  
 « هو من صيغ كريمة » أي من أصل كريم || الصورة ||  
 و - (ف ج) : مادة معينة من مواد التصوير تتكرر ||  
 و - عند العامة : الحلى من الذهب والفضة وغيرها .  
 صيف - [صيف] المكان أو الرجل : أصابه مطر  
 الصيف .  
 صيف - تصيفاً [صيف] المكان : أقام به في الصيف ||  
 و - المكان : أقام به زمن الصيف ؛ ويقال « هذا  
 الطعام يصيفني » أي يكفيني لصيفي .  
 صيف - [صيف] المكان أو الرجل : أصابه مطر الصيف .  
 الصيف - ج أصياف [صيف] : أحد فصول السنة  
 الأربعة من ٢١ حزيران الى ٢١ أيلول .  
 الصيف - [صيف] : المطر في الصيف || الكلال ينبت  
 في الصيف .  
 الصيفة - [صوف] : « جبة صيفة » : كثيرة الصوف .  
 الصيفة - [صيف] : المطرة في الصيف .  
 الصيفي - [صيف] : المختص بالصيف || ما نتج  
 في الصيف فجاء ضعيفاً || الكلال ينبت في الصيف ؛  
 ما كان جناؤه في الصيف كالعنب والتين والتفاح والإجاص  
 وغيرها .  
 الصيفية - [صيف] : فصل الصيف .  
 الصيلم - [صلم] : السيف .  
 الصينية - مفرد الصواني || طبق يتخذ لتقديم الشيء  
 عليه ويكون من قش مضاف أو من معدن .  
 الصيوان - ج صواوين : خيمة كبيرة من القماش (فارسية) .  
 الصيوب - [صوب] : الصائب || الكثير الإصابة .  
 الصيوب - [صيب] من السهام ، ج صيب : الصائب .  
 الصيوب - صوب : « مطر صيوب » : مُصَب .  
 الصيود - ج صيد وصيد [صيد] : الصياد ؛ يقال  
 « كلب صيود وصقر صيود » أي صياد .

الصياغة - [صوغ] : حرفة الصائغ .  
 الصيان - ج أصوينة [صون] : الصوان .  
 الصيان - ج أصوينة [صون] : الصوان .  
 الصيان - ج أصوينة [صون] : الصوان .  
 الصيانة - [صون] : الوقاية والحفظ .  
 الصيب - [صوب] : السحاب ذو المطر .  
 الصيت - [صوت] : الذكر الحسن .  
 الصيت - [صوت] : الشديد الصوت .  
 الصيبة - [صوت] : الصيت .  
 صيغ - تصيفاً [صيح] : بالغ في الصياح || و -  
 ت الرياح أو الشمس البقل : جففته || و - الشيء :  
 كسره وشقته .  
 صيغ - [صيح] بهم : فزعوا || و - فهم : هلكوا .  
 الصيحة - [صيح] : المرة من صاح || العذاب ||  
 الغارة إذا فوجئ الحي بها .  
 صيد - بصيد صيداً [صيد] : كان أصيد أي مائل  
 العنق .  
 الصيد - [صيد] : مص || ما يُصَاد .  
 الصيد - [صيد] : الصيد .  
 الصيد - [صيد] : مص || الصاد وهو داء يُصيب  
 الإبل فتسيل أنوفها فتسمو برؤوسها ولا تقدر أن تلوي  
 معه أعناقها .  
 الصيذاء - [صيد] : مؤنث الأصيد || الحصى ||  
 « أرض صيذاء » : غليظة .  
 الصيذاح - [صدح] : الصادح .  
 الصيذح - [صدح] : الصادح .  
 الصيذحي - [صدح] : الصادح .  
 الصيذلي - الصيذلي .  
 الصيدلة - بيع العطور والأدوية والعقاقير .  
 الصيذلي - بيع العطور والأدوية والعقاقير .  
 الصيذلية - مكان الصيدلة .  
 صير - تصيرياً [صير] ه : حوله وغيره من حالة أو  
 صورة الى أخرى .  
 الصير - [صور] : الحسن الصورة .  
 الصيرة - ج صير وصير [صير] : الصيارة .  
 الصيرف - ج صيارفة [صرف] : بياع النقود بنقود  
 غيرها .



# آثار

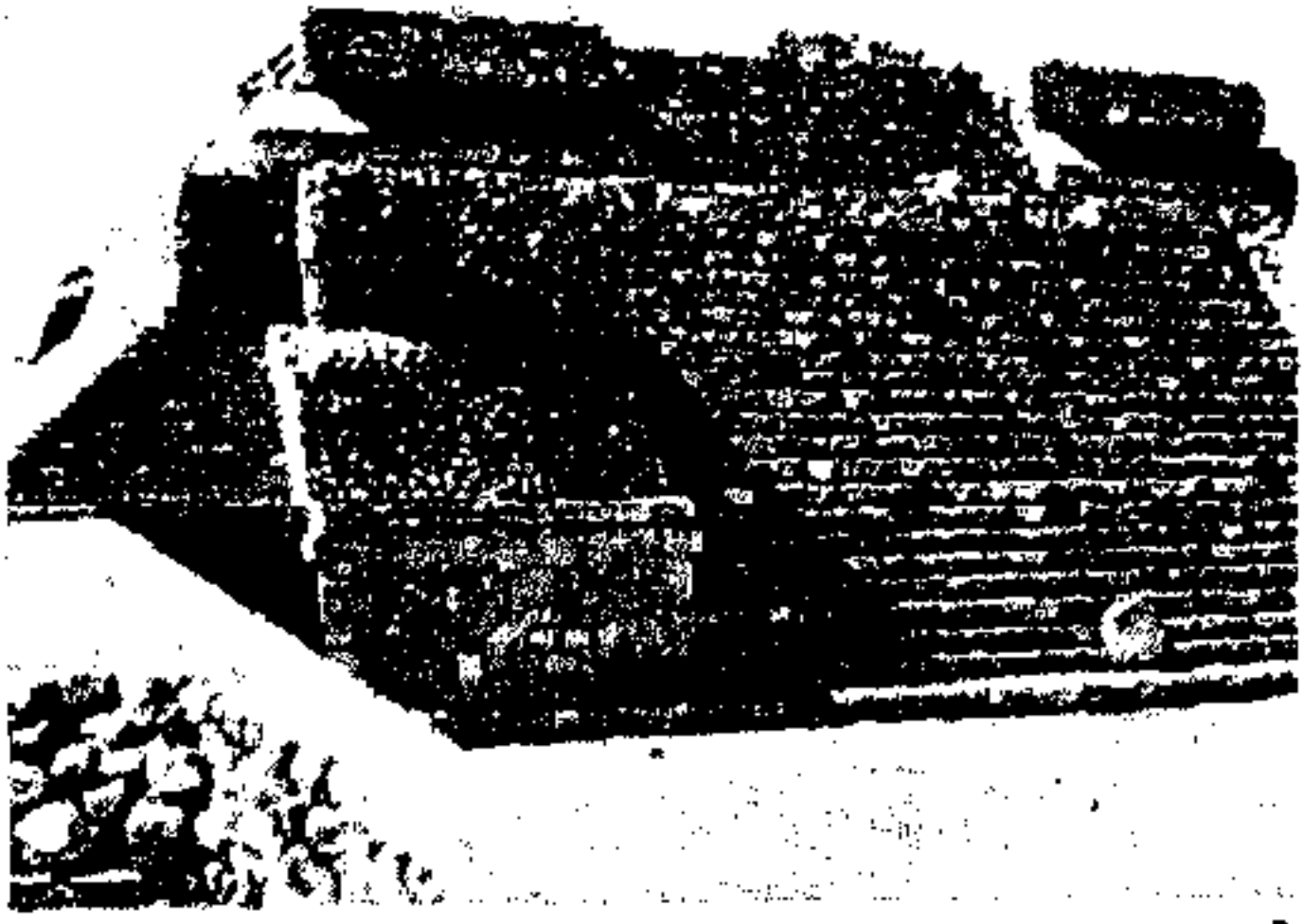

أهرام الشمس - مونت البان - المكسيك

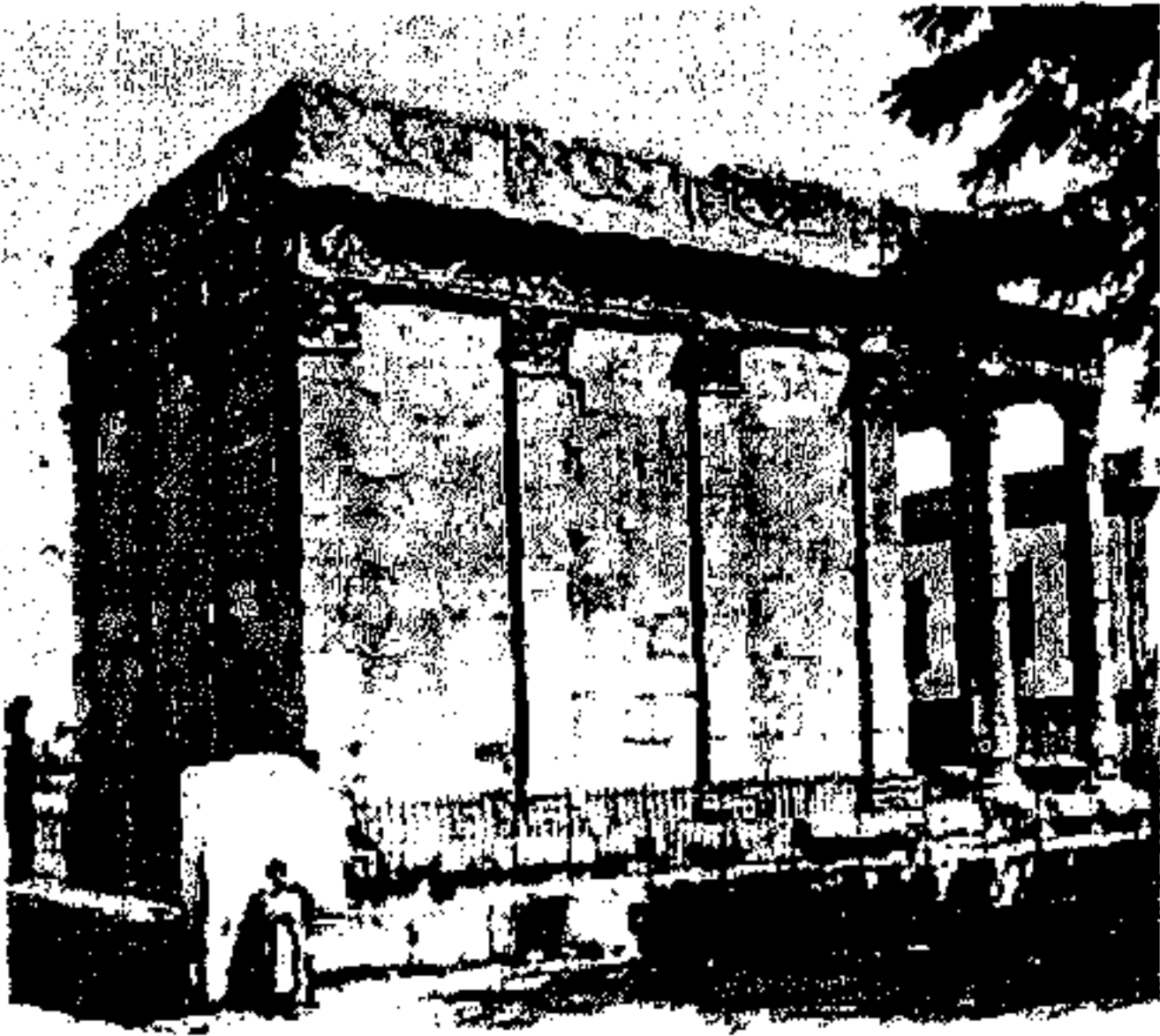

معبد تيبسًا - الجزائر

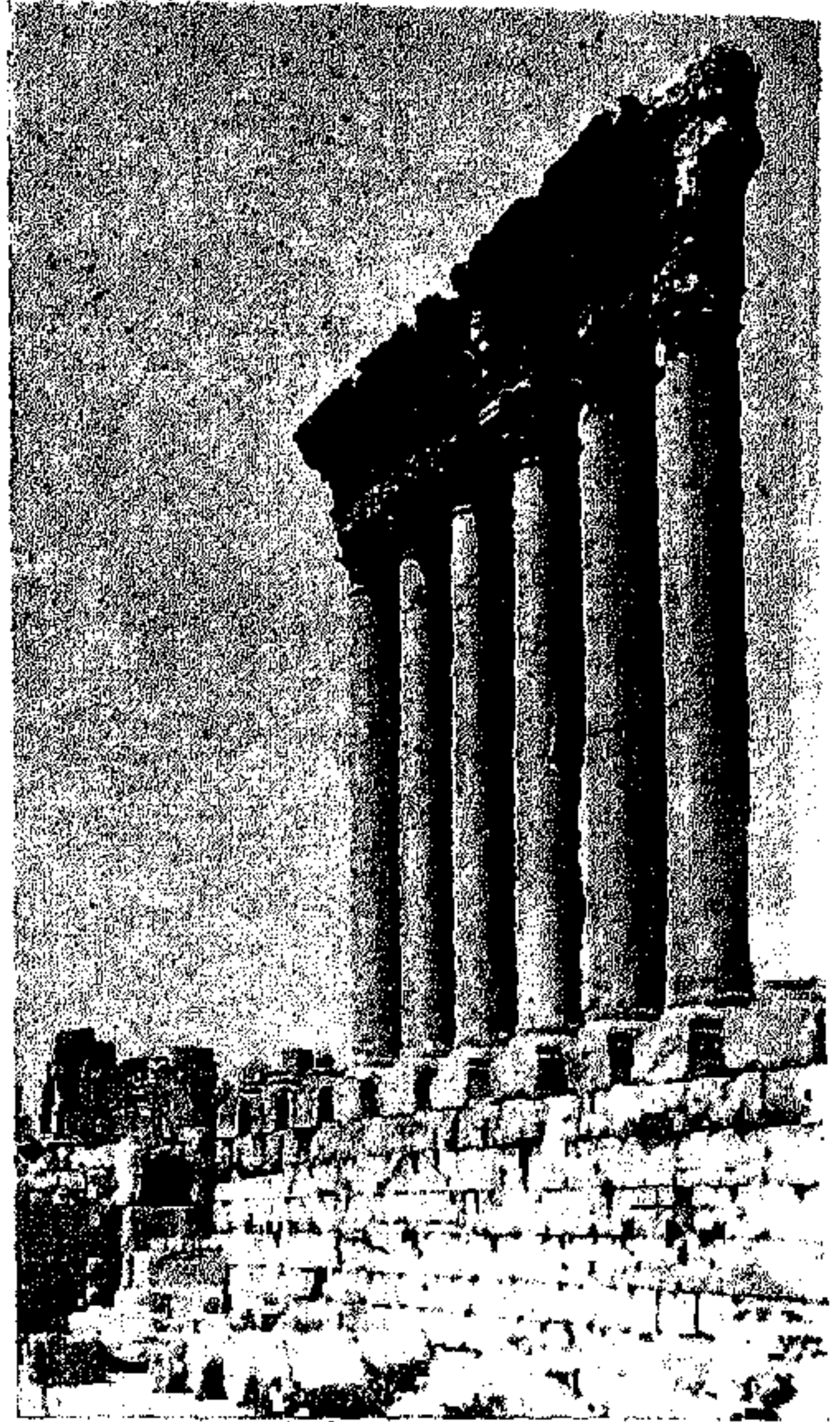

معبد جوبيتر - بعلبك - لبنان

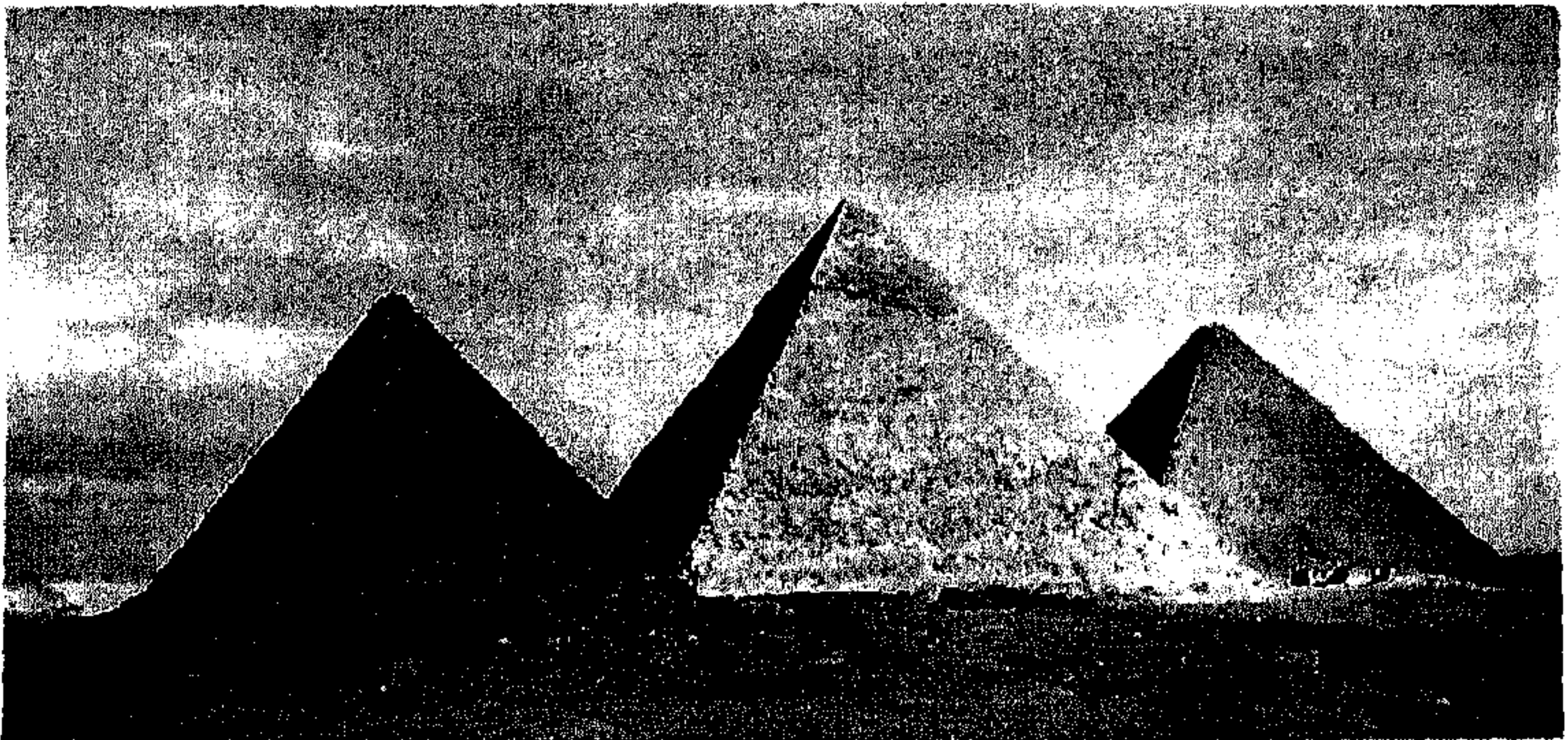

أهرام الجيزة ، مصر

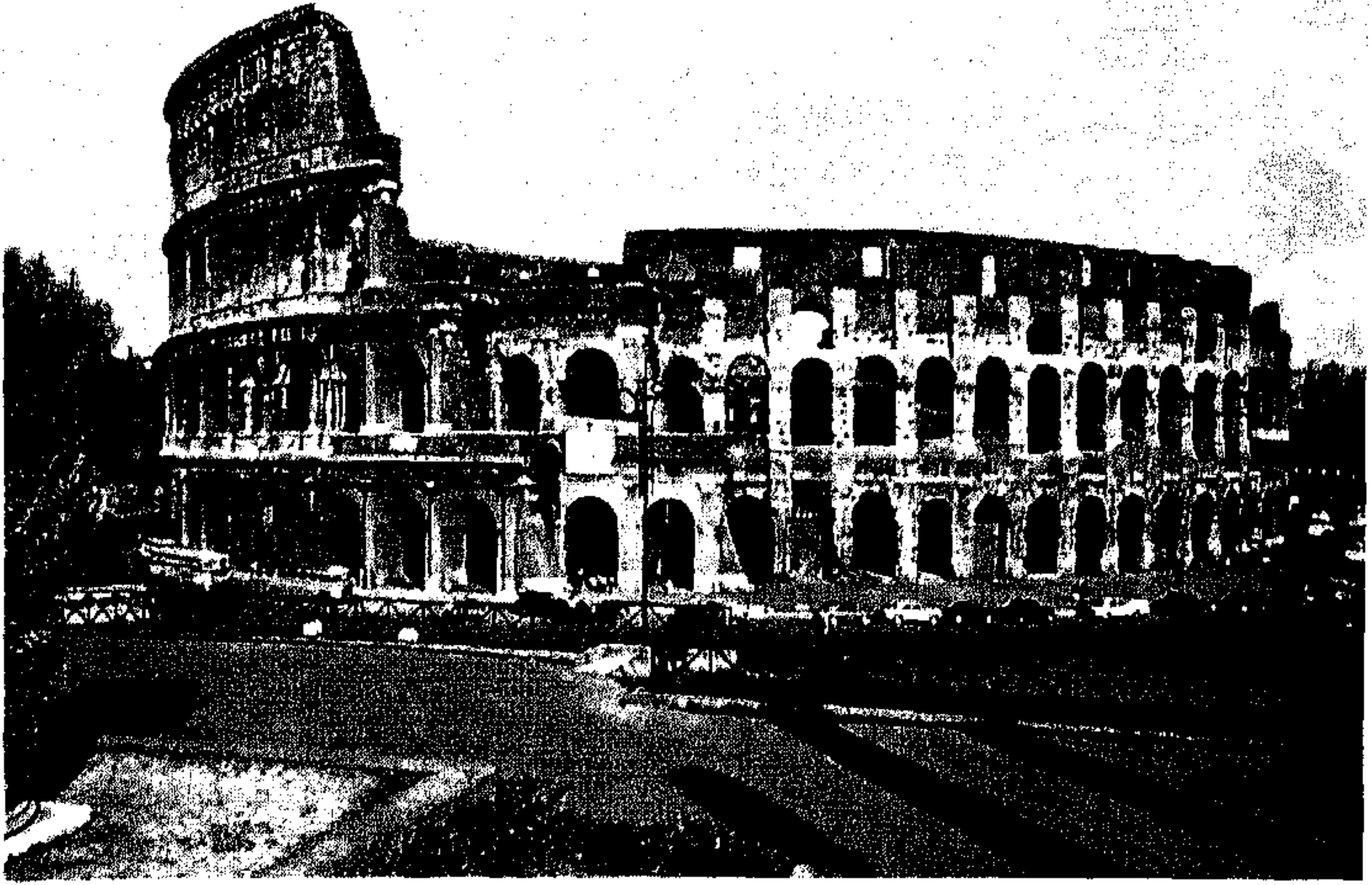

الكوليزيه - روما - ايطاليا



قصر الحمراء - غرناطة - اسبانيا

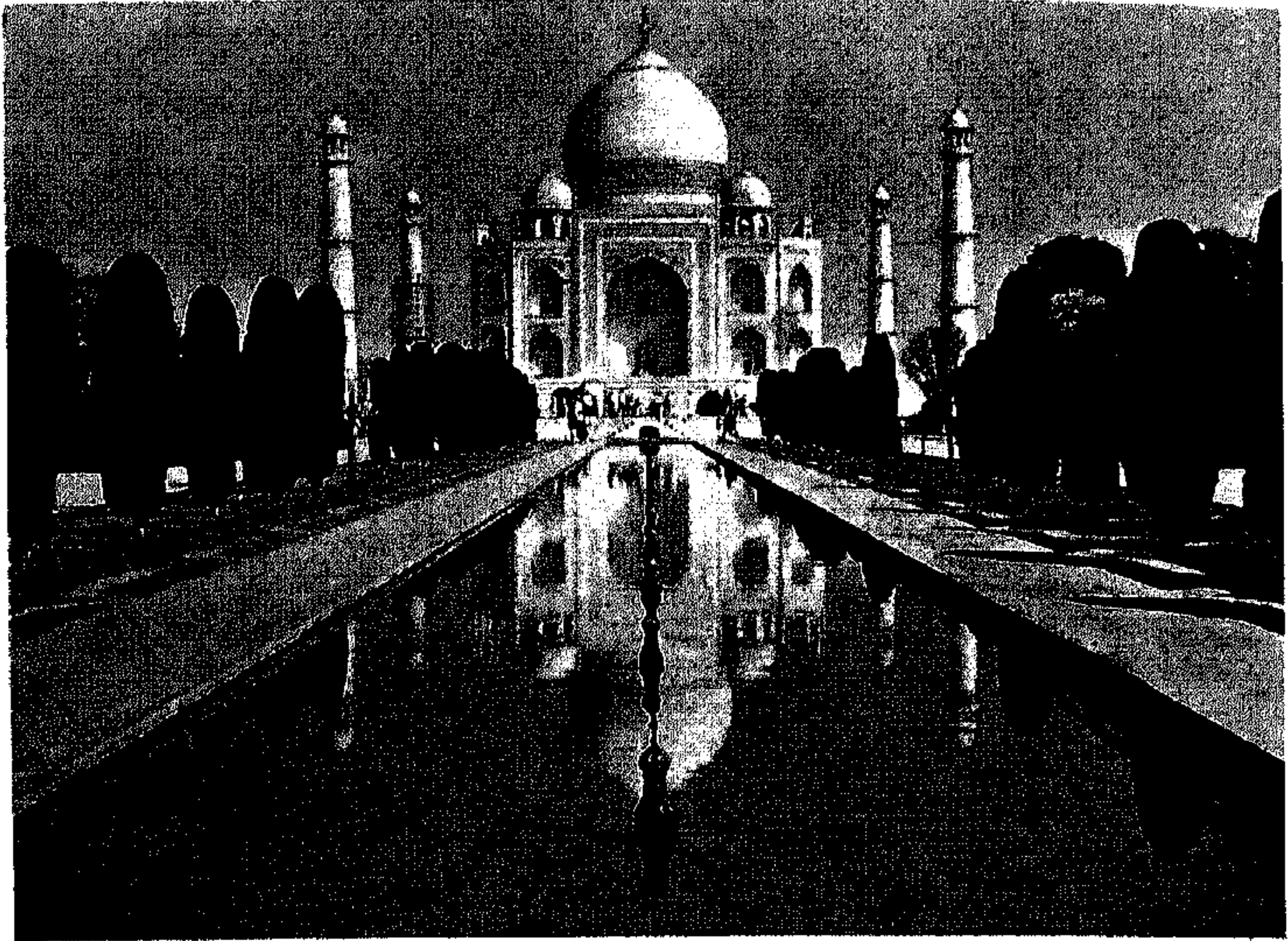

تاج محل - مدينة اغرا - الهند

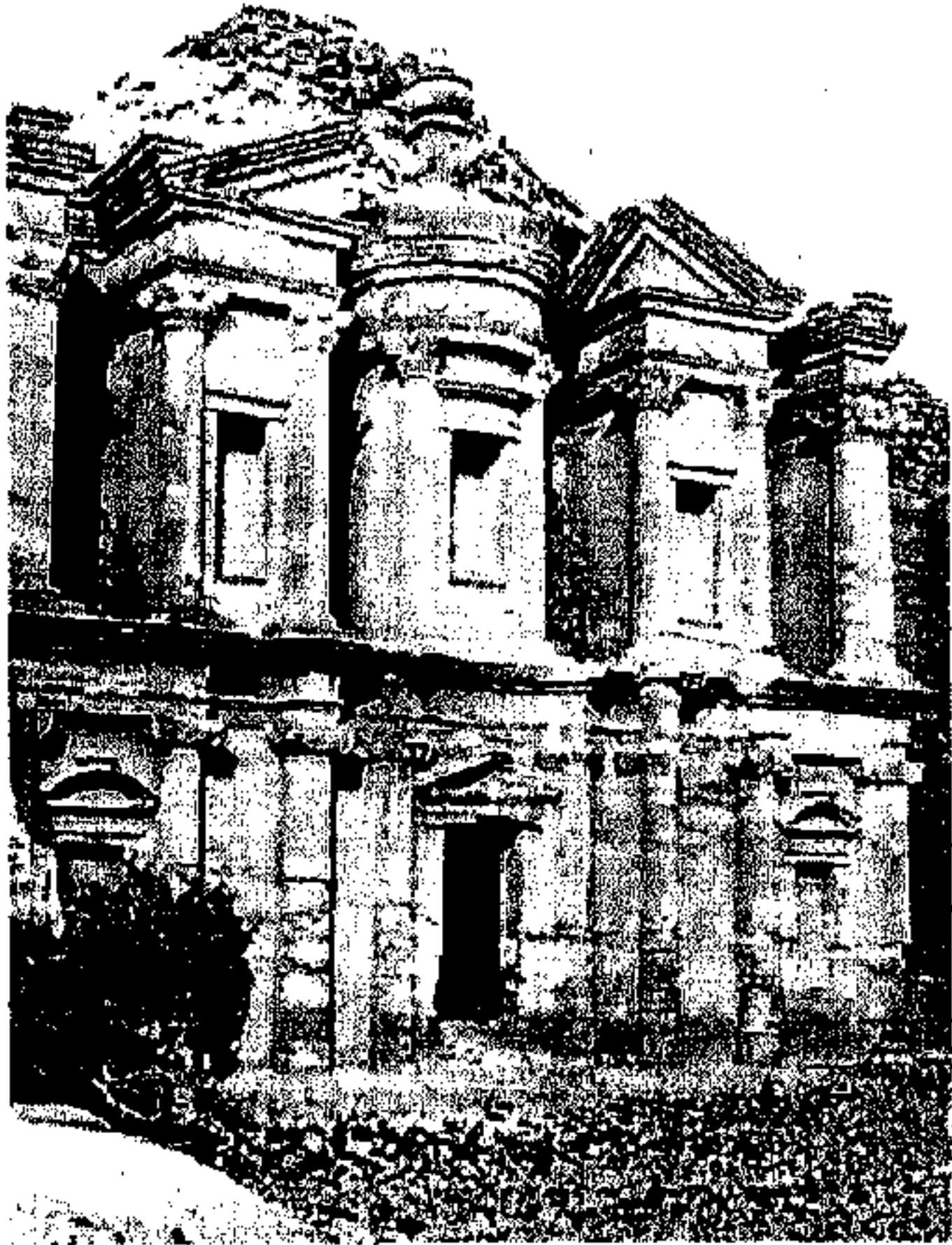

من آثار البتراء - الاردن

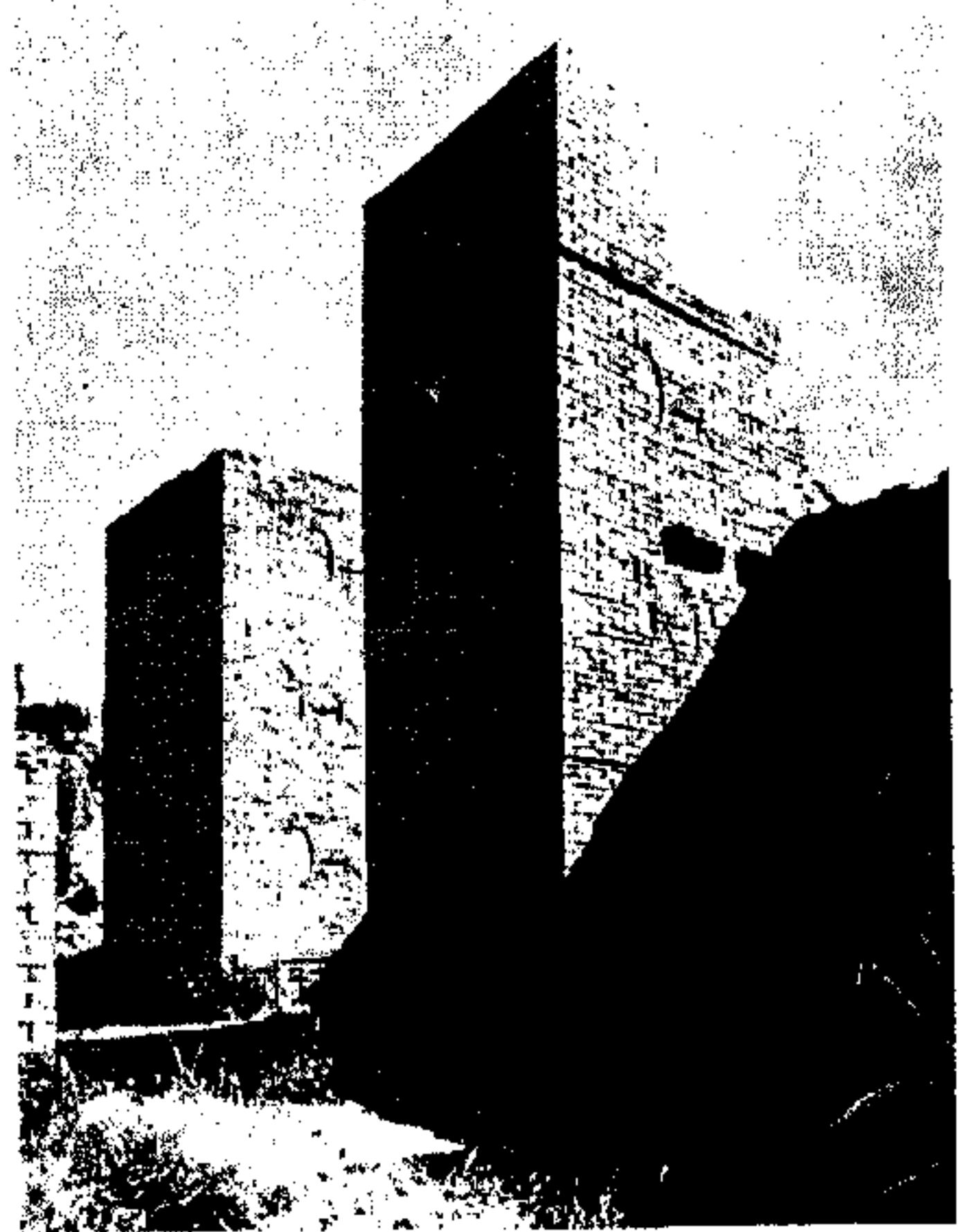

باب عشتار في بابل - العراق



البارتنون - اليونان

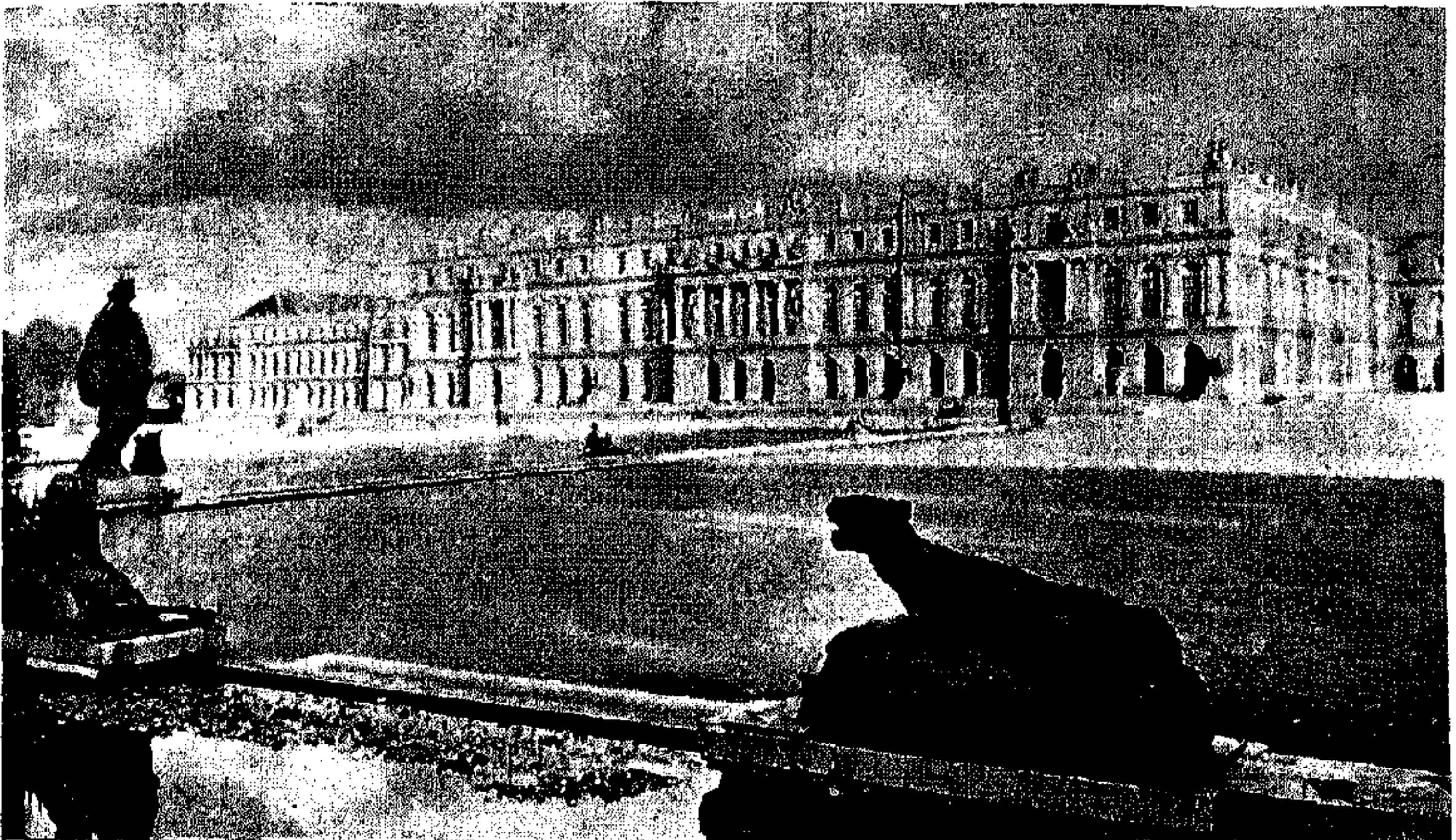

قصر فرساي - فرنسا



زهور الشوير - لبنان

ينطبق على جزئياته || الميكج .  
 ضابج - مضابجة [ضج] الرجل : صافحه || مد كل  
 منها يده الى الآخر بالسيف .  
 ضاج - ضجاجاً ومضاججة [ضج] ه : جادله وشاغبه .  
 ضاجع - مضاجعة [ضجع] ه : اضطجع معه . يقال  
 « ضاجعه الهمة » أي لازمه .  
 الضاجع - ج ضواجع : منحى الوادي ومصبه ||  
 الأحق لعجزه ولزومه مكانه || و - من الرجال :  
 الكثير الاضطجاع || الكسلان || و - من الدواب :  
 ما لا خير فيه || و - من النجوم : المائل للمغيب .  
 الضاجعة - ج ضواجع : مؤث الضاجع .  
 ضاحي - مضاحاة [ضحو] الرجل : أتاه في الضحي .  
 ضاحك - مضاحكة [ضحك] ه : ضحك معه ||  
 غالبه في الضحك .  
 الضاحك - فا || حجر شديد البياض يبدو في الجبل .  
 الضاحكة - ج ضواحك : مؤث الضاحك || كل  
 سن تبدو عند الضحك .  
 الضاحي - [ضحو] : فا || البارز للشمس || ضاحي  
 الجلد : ما برز منه .  
 الضاحية - ج ضواح [ضحو] : مؤث الضاحي ||  
 الناحية البارزة من كل شيء . يقال « ضاحية المدينة »  
 و « ضواحي المدينة » أي ما يحيط بها من أراض

ض - الحرف الخامس عشر من حروف المباني ، وهو  
 من الحروف الشجرية . والضاد ، في حساب الجمل ،  
 عبارة عن ثمانمائة (٨٠٠) .  
 ضاء - ضوا وضوا وضوا وضوا [ضوا] القمر وغيره :  
 أثار وأشرق .  
 الضائع - ج ضيع وضياح [ضيع] : ما فقد وملك  
 وتلف وصار مهملاً .  
 الضائق - ج ضاقه [ضيق] : ضد الواسع ؛ يقال  
 « فلان ضائق صدره بكذا » .  
 الضائقة - [ضيق] : مؤث الضائق || العسر ، ضيق  
 الحال || الأزمة ؛ نقول « الضائقة المالية » .  
 ضاءل - مضاءلة [ضال] شخصه : صغره لكلاً  
 يستبين .  
 الضابط - ج ضباط : فا || القوي || الحزوم || الحاكم  
 والقائد || و - (اع) : من كانت مرتبته على الأقل  
 مرتبة ملازم ثانٍ || « ضابط الارتباط » (اع) : هو  
 من كان صلة وصل بين هيئة وأخرى من الهيئات الرسمية  
 المدنية أو العسكرية || « ضابط الكلب » : الكلب القدير ،  
 من أسماه تعالى || و - ج ضوابط : حكم كلي ينطبق  
 على جزئياته || المانع والرادع ؛ يقال « سلطة لا ضابط  
 لها » ، و « بغير ضابط ولا رادع » أي بدون قيد ورقابة .  
 الضابطة - الشرطة || و - ج ضوابط : حكم كلي

ومساكن .

ضاد - مُضَادَّةٌ [ضد] هـ : خالفة .

الضاد - اطلب «ض» || لغة الضاد : اللغة العربية ||  
 «أهل الضاد» : الشعوب العربية ، العرب || «أبناء الضاد» : العرب .

ضار - ضورًا [ضور] : جاع شديدًا || و - هـ الأمر : أضر به .

ضار - ضيرًا [ضير] هـ الأمر : أضر به .

ضار - ضيرًا ومضارة [ضرا] هـ : ضره || خالفة || ضامه || و - امرأته : أخذ عليها ضرة .

الضار - ضارًا : «الضار النافع» : من أسمائه تعالى .

ضارب - مضاربة وضربًا هـ : ضرب أحدهما الآخر || جالده || غالبه في الضرب || و - هـ وضارب له في المال وبالمال : أتجر في ماله .

الضارب - ضارًا || الليل المظلم الذي امتدت ظلمته || المكان المظلم فيه شجر || شبه الوادي .

ضارس - مضارسة الأمور : جربها وعرفها . || و - هـ : حاربه وعاداه .

ضارع - مضارعة هـ : شابهته || و - ت الشمس : دنت للغروب || و - ت القدر : حان أن تُدرك .

الضارع - النحيف || الضعيف || الصغير من كل شيء . الضارود - [ضرا] : الضرورة .

الضاروداء - [ضرا] : الضرورة .

الضارودة - [ضرا] : الضرورة || الضرر .

الضاري - [ضرو] : المدرب على الصيد || المفترس . الضارية - ج ضوارٍ [ضرو] : مؤنث الضاري || «حرب ضارية» : شديدة .

ضاع - ضوعًا [ضوع] المسك : انتشرت رائحته . ضاع - ضيعًا وضيعًا وضيعًا وضيعًا [ضيع] : فقد وهلك وتلف وصار مهملاً .

ضاهقًا - مضاعفة [ضعف] هـ : جعله ضعفين .

ضاعطًا - ضيغًا ومضاعطة هـ : زاحمه .

الضاعط - فا || الرقيب || الأمين على الشيء .

ضاغن - مضاعنة [ضغن] هـ : حاقدته .

الضاغن - الحاقد والمنطوي على الحقد || «فرس ضاغن» : لا يجري جريته إلا بالضرب .

الضاعوط - الكابوس .

ضاف - ضيفًا وضيافة [ضيف] هـ : طلب منه الضيافة || نزل به ضيفًا . يقال «ضاف المهمل فلانًا» أي نزل به || و - إليه : مال وعدل || و - ت الشمس : مالت إلى الغروب || و - السهم عن الهدف : عدل عنه || و - الرجل : خاف || و - منه : حذر وأشفق . الضافي - [ضفوا] : الوافر الغزير || المفصل || «ثوب ضاف» : سايع .

ضافر - مضافرة [ضفر] هـ على الأمر : عاونته .

ضاق - ضيقًا وضيقًا [ضيق] : ضد اتسع || و - الرجل : بخل || و - صدره : اغتاظ || و - ت به السبل : تعسرت أمامه السبل ؛ التيسر عليه الأمور || و - ت يده عن : عجز عن .

الضال - ج ضلال وضالون [ضل] : التائه .

الضالة - ج ضوَالٌ [ضل] : مؤنث الضال || الشيء المفقود الذي تسمى وراءه ؛ يقال «ضالة مفشودة» . الضاليع - المعوج لا خليفة .

ضام - ضيمًا [ضم] هـ : قهره وظلمه || و - هـ حقه : انتقصه إياه .

الضامير - ج ضمير : الغزير الدقيق ، القليل اللحم .

الضاميرة - ج ضوامير : مؤنث الضامير .

الضامين - فا || المكفيل والملتزم .

ضان - مضاناة [ضنا] الشيء أو الأمر : عاناه وقاساه .

الضاني - [ضان] : لحم الغنم .

الضايي - [ضوي] : فا || الطارق والآتي ليلاً .

الضايوي - [ضوي] : النحيف الدقيق || القليل الجسم خيلقة أو هزالًا .

الضايوية - [ضوي] : مؤنث الضايوي .

الضاضاء - [ضاضا] : أصوات الناس في الحرب .

ضاضًا - ضاضاة [ضاضا] القوم في الحرب : صوتوا .

ضؤل - ضالة وضوولة [ضؤل] : ضعف || صغر .

الضوولة - [ضؤل] : الضعيف النحيف .

ضآن - ضانًا [ضآن] الضآن : عزلها عن الماعز .

الضآن - [ضآن] (ح) : اسم جنس للغنم .

الضائي - [ضآن] : لحم الضآن .

الضئيل - ج ضؤلًا وضئيلًا وضئيلون [ضؤل] : النحيف || الصغير || الدقيق الحقيق .

جمعها أو جعلها إضْبَارَةً .  
 الضَّبْر - مص || و - ج ضُبُور (اع) : آلة من خشب تُغْمَى بجلد كانوا يستعملونها في الحرب فيتقرب الرجال تحتها الى الحصون للقتال ، وهي تُشبه الدبابة .  
 الضَّبْر - الإبط .  
 ضَبَطَ - ضَبَطًا وضَبَّاطَةً العمل : أَمَنَهُ وَأَحْكَمَهُ ||  
 و - الكتاب : صَحَّحَهُ وَشَكَّلَهُ || و - الصائد البارودة : سَدَّهَا || و - الحاكم البلادَ وَغَيْرَهَا : قام بأمرها وأحكم سياستها || و - هُ : قَهَرَهُ وَقَوَى عَلَيْهِ || لَزَمَهُ || حفظه حفظًا بليغًا || و - عليه : لَزَمَهُ وَحَبَسَهُ .  
 الضَّبَط - حبسُ الشيء || ضَبَّطُ النفس : امتلاك النفس ، العِفَّة || ضَبَّطُ الحسابات : مَسْكُ الدفاتر ، المُحَاسِبَةُ .  
 ضَبَّعَ - ضَبَّعًا الرَّجُلُ : جَارَ وَظَلَمَ || و - ضَبَّعًا وَضُبُوعًا وَضَبَّعَانًا على فلان : مَدَّ ضَبَّعِيَّوً للدعاء عليه || و - البعير : أَسْرَعَ في سيره فمدَّ ضَبَّعِيَّوً .  
 ضَبَّعَ - تَضَبَّعَاتِ الخيلُ أو الإبلُ : مَدَّتْ أَصْبَاعَهَا في سيرها .  
 الضَّبَّع - مص || رفع اليدين بالدعاء || و - ج أَصْبَاعٌ : وسط العُضد || العُضد كُلُّهَا ، يقال : أَخَذَ بِضَبَّعِيَّوً أي أعانه وَقَوَاهُ || الإبط || و - ج ضَبَّعٌ وَأَضْبَعٌ وَضَبَّعٌ وَضَبَّعَةٌ وَضَبَّعَاتٌ وَمَضْبَعَةٌ (ح) : ضَرَبٌ من الضَّبَّع معروف ، مؤنثة وتطلق على الذكر والأنثى ، وقد يقال للأنثى ضَبَّعَةٌ ، والمشهور فيها نوعان : الضَّبَّع المخططة والضَّبَّع الرُقْطَاء وهي أكبر من المخططة وأقوى منها .  
 الضَّبَّع - السنة الشديدة المجذبة || و - ج ضَبَّعٌ وَأَضْبَعٌ وَضَبَّعٌ وَضَبَّعٌ وَضَبَّعَةٌ وَضَبَّعَاتٌ وَمَضْبَعَةٌ (ح) : الضَّبَّع .  
 الضَّبَّعَان - مَثَأُ ضَبَّعَانٍ (لا ضَبَّعَانَانِ) ، ج ضَبَّعَيْنِ (ح) : ذَكَرُ الضَّبَّعِ .  
 الضَّبَّعَانَةُ - ج ضَبَّعَيْنِ وَضَبَّعَانَاتٍ (ح) : مؤنث الضَّبَّعِ .  
 ضَبَّعَ - ضَبَّعًا عنه الهدية : كَفَّهَا وَمَتَمَهَا || و - هُ : جعله فوق ضَبَّعِيَّوً || و - المكان : ضَاق .  
 الضَّبَّعِين - مص || الحِمْلُ فوق الضَّبَّعِينِ .  
 الضَّبَّعِين - ما بين الكشح والإبط .  
 الضَّبَّعِين - من الأمكنة : الضَّبَّعِينِ .

الفَيْئَلَةُ - [ضأل] : مؤنث الضَّبَّعِ || اللهاة || و - (ح) : الحِجَّةُ الدَّقِيقَةُ .  
 ضَبَّ - ضَبَّ - ضَبَّأً [ضب] : سَكَتَ || و - الشيء : لَصِقَ بِالْأَرْضِ || و - على الشيء : اِحْتَوَى ؛ وَالْعَامَّةُ تَقُولُ ضَبَّهُ ، || و - عليه : شَدَّ الْقَبْضَ عَلَيْهِ || و - ضَبَّأً وَضَبَّيًّا الرِّيقُ أو الدَّمُ : سَالَ .  
 الضَّبَّ - [ضب] (ح) : حَيَوَانٌ مِنَ الرَّحَافَاتِ شَبِهُ بِالْحَرْدُونَ ، ذَكَبَهُ كَثِيرُ الْعَقْدِ ، ج أَضْبٌ وَضَبَّانٌ وَضَبَّابٌ وَمَضْبَةٌ || الحَقْدُ الخَفِيُّ ، ج ضَبَّابٌ || و - (طب) : دَاءٌ فِي الشَّفَةِ يُسِيلُ دَمًا || و - (طب) : ورمٌ يَكُونُ فِي صَدْرِ الْبَعِيرِ أو تَخْفُ .  
 الضَّبَّ - ج ضَبَّابٌ [ضب] : الحَقْدُ الخَفِيُّ .  
 الضَّبَّاء - [ضب] : مؤنث الأَضْبِ .  
 الضَّبَّابَةُ - ج ضَبَّابٌ [ضب] : سَحَابَةٌ تَغْشَى الْأَرْضَ .  
 الضَّبَّارَةُ - ج ضَبَّارٍ : الحَزْمَةُ مِنَ الصُّحُفِ أو مِنَ السِّهَامِ .  
 الضَّبَّارَةُ - ج ضَبَّارٍ : الضَّبَّارَةُ .  
 الضَّبَّاع - رفع اليدين بالدعاء .  
 الضَّبَّان - قطعة من جلد أو قماش يُلصِقُهَا الحَدَّاءُ فِي باطن الحذاء تمهيدًا له (تَرْكِيَّةٌ) .  
 ضَبَّابٌ - ضَبَّابَةٌ [ضب] المكان : كَثُرَ فِيهِ الضَّبَّابُ .  
 ضَبَّابٌ - ضَبَّابَةٌ [ضب] المكان : ضَبَّابٌ .  
 ضَبَّابٌ - تَضَبَّابِيًّا [ضب] الباب : جعل فيه ضَبَّابَةً || و - على الشيء : اِحْتَوَى عَلَيْهِ || و - على الضَّبَّابِ : حَرَّشَهُ .  
 الضَّبَّابُ - [ضب] من الأمكنة : الكَثِيرُ الضَّبَّابُ .  
 الضَّبَّابَةُ - ج ضَبَّابٌ [ضب] (ح) : أنثى الضَّبَّابِ || الطَّلْمَةُ قَبْلَ أَنْ تَنْفَلِقَ || حديدية أو خشبية يُضَبَّبُ بِهَا البابُ سُمِّيَتْ بِذَلِكَ لِأَنَّهَا عَرِيضَةٌ كَهَيْئَةِ خَلْقِ الضَّبَّابِ || شيءٌ من حديدٍ أو صُفْرِيئُشَعْبٍ بِهِ الإِنَاءُ || و - (اع) : لسان من حديد يكون تحت بطارية البندقية ونحوها يُشَدُّ بِالْإِصْبَعِ فيندفع «الرُّنْبَرُكُ» .  
 ضَبَّعَ - ضَبَّعَاتِ النَّارِ العود : غَيَّرَتْ لَوْنَهُ وَلَمْ تَبَالِغْ || و - ضَبَّاحًا الأَرَبُ والتَّعْلَبُ والقوسُ : صَوَّتَ || و - ضَبَّعًا وَضَبَّاحَاتِ الخيلُ فِي عَدْوِهَا : أَسْمَعَتْ مِنْ أَفْوَاهِهَا صَوْتًا لَيْسَ بِصَهِيلٍ وَلَا حَمْحَمَةٍ .  
 ضَبَّرَ - ضَبَّرًا الحِجَارَةُ : نَضَّدَهَا || و - الكَتَبَ :

و- الغنم : رعاها في الضُّحَى || و- بالشاة : ذبحها في الضُّحَى من أيام الأضحى || ذبحها مطلقاً || و- الرجلُ : تغدَّى || و- بنفسه أو بمصلحته أو بماله في سبيل كذا أو من أجل كذا : بذلها .

الضُّحَى - [ضحو] : الشمس || حين تشرق الشمس || البيان ؛ يقال « ما بكلامه ضُحَى » أي بيان .

الضُّحَاء - [ضحو] : وقت ارتفاع النهار .

الضُّحَاك - الكثير الضحك || وسط الطريق والمستبين منها .

الضُّحُضَّاح - [ضحضح] : الماء اليسير أو القريب القمر .

ضَحَضَحَ - ضَحَضَحَهُ [ضحضح] الأمر : تبيَّن || و- السرابُ : تفرَّق .

الضُّحُضَّح - [ضحضح] : الماء اليسير .

ضَحِكَ - ضَحَكَ وَضَحِكَ وَضَحِيكًا وَضَحِيكًا :

انبسط وجهه بحيث تظهر الأسنان || ضدَّ بكى || و-

منه وبه وعليه : سَخِرَ مِنْهُ وَهَزِيءَ بِهِ || و- الشيبُ

برأسه : ظهر || و- الطريقُ : استبان || و- تِ الأَرْضُ

عن النبات : أخرجته || و- ضَحَكَ الرَّجُلُ : عجب .

الضُّحُك - مص || الرُّبْدُ || الثلج || النغر الأبيض ||

الزهر || العسل أو شهدهُ || طَلَعَ النَّخْلُ إِذَا انشَقَّ عَنْهُ

كمامهُ || وسط الطريق || العَجَبُ .

الضُّحُكَةُ - مَنْ يَضْحَكُ عَلَيْهِ النَّاسُ .

الضُّحُكَةُ - الكثير الضحك || مَنْ يَضْحَكُ عَلَى النَّاسِ .

الضُّحُكَةُ - الكثير الضحك .

ضَحَلَّ - ضَحَلَّ الْغَدِيرُ : قَلَّ مَائُهُ || و- الماءُ : رَقَّ .

الضُّحَل - ج ضِحَال وَأَضْحَال وَضُحُول : الماء القليل

على الأرض لا عمق له .

الضُّحُو - [ضحو] : مص || ارتفاع النهار بعد طلوع

الشمس .

الضُّحُوَّة - ارتفاع النهار بعد طلوع الشمس .

الضُّحُوك - ج ضُحُك : الكثير الضحك || المبتيم ،

البشوش ؛ يقال : « وَجَّهَ ضُحُوكًا » || وسط الطريق

والمستبين منها .

ضَحِيٌّ - ضَحًا وَضَحَاءً [ضحو] : برز للشمس ||

أصابته الشمس || انكشف || و- تِ اللَّيْلَةُ : لم يكن

فيها ضم .

الضُّحِيَاء - [ضحو] : مؤنث الأضحى .

الضُّحِيَان - [ضحو] : الذي يأكل في الضُّحَى .

الضُّبُوءَة - [ضبو] : كيس التبع من جلد (عامية) .

الضُّبِيَّة - [ضب] : سَعَنُ مَعَ رَبِّ يُجْعَلُ فِي وَعَاءٍ لِلصَّبِيِّ يَطْعَمُهُ .

ضَبَّجَ - ضَبَّجًا وَضَبَّجِيًّا وَضَبَّجَاءً وَضَبَّجَاءً [ضبج] : صاح وجلب لفرعه من شيء أخافه .

الضُّبَّاج - [ضبج] : الكثير الصياح .

الضُّبَّة - [ضبج] : الصياح والجلبة .

ضَجَّرَ - ضَجَّرًا مِنْهُ وَبِهِ : قَلِقَ وَتَبَرَّمَ .

الضُّجَّر - مص || القلق من غم وضيق نفس .

الضُّجْر - القلق والمترم || المكان الضيق .

الضُّجْرَة - الضُّجْر .

الضُّجْرَة - الكثير الضُّجْر .

ضَجَّعَ - ضَجَّعًا وَضُجُوعًا : وَضِعَ جَنْبَهُ بِالْأَرْضِ .

ضَجَّعَ - تَضَجَّعًا [ضجع] في الأمر : قَصَرَ فِيهِ وَتَقَعَّدَ

ولم يقم به || و- تِ الشَّمْسُ : مالت إلى الغروب .

الضُّجَّع - الميَل . يقال « ضَجَّعَهُ إِلَى » أي ميَلَهُ .

الضُّجَّعَة - الكثير الاضطجاع || الكسلان || الوهن في

الرأي .

الضُّجَّعَة - الخَفْضُ وَاللِّدَعَة || الرقدة ؛ يقال « ضَجَّعَ ضَجَّعَتُهُ

الْأَخِيرَةَ » أي مات .

الضُّجَّعَة - هيئة الاضطجاع || الكسل .

الضُّجَّعَة - الكثير الاضطجاع || الكسلان .

الضُّجَّعِيٌّ - الضُّجَّعَة .

الضُّجَّعِيٌّ - الضُّجَّعَة .

الضُّجَّعِيَّة - الضُّجَّعَة .

الضُّجَّعِيَّة - الضُّجَّعَة .

الضُّجُور - الكثير الضُّجْر .

الضُّجُوع - الضعيف الرأي || السحابة البطيئة لكثرة

مائها || القُرْبَة تَمِيلُ بِالْمُسْتَقِي ثِقَلًا || الدلو الواسعة .

الضُّجَّع - المَضَّاجِع .

الضُّجَّعِيَّة - مؤنث الضُّجَّع .

الضُّحَّ - [ضح] : الشمس || ضَوْءُ الشَّمْسِ || ما أصابته

الشمس .

ضَحَا - ضُحُوًّا وَضُحُوًّا وَضُحِيًّا [ضحو] الرجلُ :

برز للشمس || و- الشيءُ : أصابته الشمس || و-

الطريقُ : بدا وظهر .

ضَحَّى - تَضَحَّى [ضحو] فلانًا : أطعمه في الضُّحُوَّة ||



الضَّحْيَانَةُ - [ضحو]: مؤنث الضَّحْيَانِ .  
 الضَّحْيَةُ - ج ضَحَايَا [ضحو]: ارتفاع النهار || شاة  
 يُضْحَى بها || اللبيحة .  
 الضَّخَامُ - العظيم من كل شيء .  
 ضَخْمٌ - ضَخَامَةٌ وضِخْمًا : عظم جرمه .  
 ضَخْمٌ - تَضَخِيمًا [ضخم] هـ : جعله ضَخْمًا .  
 الضَّخْمُ - ج ضِخَامٌ : العظيم الجرم || العظيم من كل شيء .  
 الضَّخْمَةُ - مؤنث الضَّخْمِ .  
 ضَدًّا - ضَدًّا [ضد] فلانًا في الخصومة : غلبه || و -  
 هـ عن كذا : دفعه وصرفه برفق .  
 الضَّدُّ - ج أَضْدَادٌ وضِدٌّ [ضد]: المخالف ؛ يقال  
 « كان على الضد من ذلك » أي كان على نقيض ذلك ||  
 المثل والنظير || العدو .  
 ضَرَّ - ضَرًّا وضَرًّا [ضر] فلانًا وبفلانٍ : ضدَّ نفعه ||  
 و - هـ إلى كذا : ألجأه إليه .  
 ضَرٌّ - [ضر] بَصْرَةٌ : صار ضريبًا .  
 الضَّرُّ - [ضر]: تزوج الرجل على ضرة || و - ج  
 أضرار : ضد النفع || النقصان يدخل في الشيء ||  
 الشدة والضيق وسوء الحال .  
 الضَّرُّ - ج أضرار [ضر]: ضد النفع || النقصان يدخل  
 في الشيء || الشدة والضيق وسوء الحال || و - عند العامة  
 (ح) : النمل الصغير وصوابه الذر .  
 الضَّرُّ - تزوج الرجل على ضرة .  
 ضَرَى - تَضَرَّى [ضرو] الكلب بالصيد : عوده إياه  
 وأغراه به .  
 الضَّرَى - [ضرو]: مص || شدة الحرب .  
 الضَّرَاءُ - [ضرو]: الاستخفاء || الشجر الملتف .  
 الضَّرَاءُ - [ضر]: الشدة ونقيض السراء || الفحط ||  
 النقص في الأنفس والأموال .  
 الضَّرَابُ - الكثير الضرب || و - بالعود : العازف  
 على العود || « ضَرَابُ النَّشَابِ » : رامي السهام .  
 الضَّرَابَةُ - « ضَرَابَةُ النَّاقُوسِ » : مَضْرِبَةٌ من حديد أو  
 نحاس تُضْرَبُ عليه عند قرعه .  
 الضَّرَارَةُ - [ضر]: ذهاب البصر || النقص في الأموال  
 والأنفس .  
 الضَّرَامُ - الاضطراب والاتقاد || دقيق الحطب || ما  
 اتسع من الأرض .

الضَّرَامَةُ - ما اشتعل من الحطب || و - (ن) : شجر البطم .  
 الضَّرَاوَةُ - [ضرو]: مص || « ضَرَاوَةُ الْحَرْبِ » :  
 شدتها .  
 ضَرَبَ - ضَرَبًا هـ : أصابه بضربة سيفٍ أو عصا أو  
 نحوهما || و - العدو بقنايل مدافع أو بقذائف المدفعية :  
 رماهُ بها || و - هـ البرد : أصابه || و - ت العقب :  
 لدغت || و - الدرهم : سبكه وطبعه || و - الخاتم : صاغه  
 || و - على المكتوب : ختمه || و - على الآلة الكاتبة :  
 كتب بواسطتها || و - في البوق : نفخ || و - في الماء :  
 سبح || و - يده : أشار || و - بالقдах : أجالها || و -  
 بسهم ونصيب في : اشترك في || و - له سهمًا من  
 ماله : جعله له || و - الشيء : تحرك || و - العرق :  
 اختلج || و - الجرح أو الضرس : اشتد وجهه || و - بين  
 القوم : أفسد || و - الدهر بين القوم : فرق || و - على  
 يده : أمسك || و - القاضي على يده : حجر عليه ومنعه  
 التصرف بماله || و - على أذنه : منعه أن يسمع ||  
 و - عن فلان كذا : أمسكه عنه || و - فلانًا عن فلان :  
 منعه وكفه عنه || و - عنه صفحًا : أعرض عنه وأهمله ||  
 و - به عرض الحائط : طرحه جانبًا ، لم يأخذه بعين  
 الاعتبار || و - الصلاة : أقامها || و - الخيمة :  
 نصبها || و - ت العنكبوت نسجها : خيتم ||  
 و - المثل : قاله وبينه || و - الأجل : عينه ||  
 و - الجزية عليهم : أوجبها || و - عليهم الذلَّة :  
 أدلهم || و - إليه : مال || و - إلى كذا (في الألوان) :  
 دخل فيه لون كذا ؛ نقول « ضَرَبَ إلى الحمرة » ، إلى  
 الصفرة || و - الليل : طال || و - الزمان : مضى ||  
 و - ت الطير : ذهبت تبغي الرزق || و - بنفسه  
 الأرض : أقام فيها || سار || و - الشيء بالشيء :  
 خلطه || و - الحاسب كذا في كذا : كثره بقدره ||  
 و - ن في ك : جمع أعدادًا تساوي ن بمقدار ما في ك  
 من الوحدات : ٣ × ١٣ ، أي ١٣ + ١٣ + ١٣ = ٣٩ .  
 ويُسمى ١٣ المضروب ، ٣ المضروب فيه ، ٣٩ الجداء  
 أو حاصل الضرب || و - ب ج د هـ : يكون ذلك بضرب  
 ب في ج ثم الحاصل في د ثم الحاصل في هـ ؛ ولا يتغير  
 الجداء إذا تغير ترتيب ب ج د هـ . ويُسمى ب ج د هـ :  
 المضارب ، العوامل ، الأضلاع || و - الرَّمِّ القياسي :  
 أي مائة تفوق كل مائة سابقة من نوعها || و - في



حَدَهُ || و- من الصوف ونحوه : القطعة تُنْفَسُ ثم تُشَدُّ بخيط فتَقْرُلُ .

الضَّرِيحُ - المَصْبُوغُ بالحمرة دون المشبع وفوق المورد ||  
« عَدُوُّ ضَرِيحٍ » : سريع .

الضَّرِيحُ - ج ضَرَائِحُ : القبر .

الضَّرِيرُ - ج أَضْرَاءُ وَأَضْرَارٌ [ضَرَّ] : الذاهب البصر ||

المريض المهزول || و- ج أَضْرَةٌ : حرف الوادي ||

والضَّرِيرُ أيضًا : المَضَارَّةُ || العَيْبَةُ || بقية الجسم ||  
النفس || كل ما خالطه ضَرٌّ .

الضَّرِيرَةُ - ج ضَرَائِرُ [ضَرَّ] : مؤنث الضَّرِيرِ .

الضَّرِيْسُ - ج ضَرَامِي : الجائع || البئر المطوَّنة بالحجارة ||  
فَقَارَ الظاهر .

الضَّرِيْعُ - الضَّرُوعُ .

الضَّرِيْعَةُ - الضَّرُوعُ .

الضَّرِيْمُ - الحريق .

ضَعْفَعٌ - ضَعْفَعَةٌ [ضعف] هـ : هدمه حتى الأرض .

الضَعْفَعَةُ - [ضعف] : مص || الشدة والخضوع .

ضَعَفَ - ضَعْفًا وَضَعْفًا : ضِدُّ قَوِيٍّ || و- ضَعْفًا

القوم : كثرهم فصار له ولأصحابه الضَّعْفُ عليهم ||  
و- الشيء : ضاعفه .

ضَعَفَ - ضَعْفًا وَضَعْفًا : ضِدُّ قَوِيٍّ .

ضَعَفَ - تَضَعِيفًا [ضعف] هـ : صيره ضعيفًا || رآه

أو عدّه ضعيفًا || جعله ضِعْفَيْنِ || و- الحديث :  
نسبه إلى الضعف .

الضُّعْفُ - ضِدُّ الْقُوَّةِ || و- عند العامة : المرض .

الضُّعْفُ - ضِدُّ الْقُوَّةِ .

الضُّعْفُ - ج أَضْعَافٌ : « ضِعْفُ الشَّيْءِ » : مثله  
في المقدار أو مثله وزيادة غير محصورة .

الضُّعْفُ - ضِدُّ الْقُوَّةِ || الضُّعْفُ في العقل والرأي .

الضُّعْفَانُ - ج ضَعْفَانِي : ذو الضُّعْفِ .

الضُّعْفُوفُ - ذو الضُّعْفِ .

الضُّعِيفُ - ج ضِعَافٌ وَضَعْفَاءٌ وَضَعْفَةٌ وَضَعْفِيٌّ : ذو

الضُّعْفِ || و- عند العامة : المريض ؛ يقولون « هو

ضعيف » أي مريض || « ضِعِيفُ الْعَقْلِ » : ناقصه ،

سخيف || « ضِعِيفُ الْإِرَادَةِ » : غير حازم || « هذا

الضعيف » : تعبير يدل على تواضع ، معناه : أنا الذي

لا قيمة له || و- من الكلام : ما انحطَّ عن درجة

ضَرْعَمٌ - ضَرْعَمَةٌ [ضرعم] : فَعَلَ فِعْلَ الضَّرْعَمِ وَتَشَبَّهَ بِهِ .

الضَّرْعَمُ - ج ضَرَاغِمٌ [ضرعم] (ح) : الأسد .

الضَّرْفُ - عند العامة : وعاء من جلد للسنن أو الزيت  
ونحوهما ، والصواب الضَّرْفُ ، ويرادفه الزِقُّ .

ضَرِمٌ - ضَرَمًا : اشتدَّ جوعه أو غضبه || و- عليه :

احتدم غضبًا || و- تِ النَّارُ : اشتعلت .

ضَرَمٌ - تَضْرِيْمًا [ضرم] النَّارُ : أوقدها وأشعلها وألبها .

الضَّرْمُ - (ن) : شجر طيب الرائحة ثمره كالبُلُوطِ وزهره  
كزهر السعتر .

الضَّرْمُ - (ن) : الضَّرْمُ || و- (ح) : فرخ العقاب .

الضَّرْمُ - الحطب يُرمَى بِهِ فِي النَّارِ .

الضَّرْمُ - الجائِعُ || و- (ح) : فرخ العقاب .

الضَّرْمَةُ - ج ضَرَمٌ : النار || الجمرة .

الضَّرُودَةُ - ج ضَرُودَاتٌ [ضَرَّ] : الحاجة ؛ ومنه

وَالضَّرُودَاتُ تُبِيحُ الْمَحْظُورَاتِ ، أَي إِنَّ حَاجَةَ الْمَرْءِ

إِلَى أَمْرٍ مِنَ الْأُمُورِ تَدْفَعُهُ إِلَى أَنْ يَفْعَلَ مَا هُوَ مَمْنُوعٌ عَمَلُهُ .

ويقال بالمعنى نفسه « للضرورة أحكام » .

الضَّرُورِيُّ - [ضَرَّ] : ما تدعو الحاجة إليه دُعَاءً قَوِيًّا ||

ما سَلِبَ فِيهِ الْإِخْتِيَارُ لِلْفِعْلِ وَالتَّرْكَ || ما أَكْرَهَ عَلَيْهِ  
الإنسان .

الضَّرُورِيَّاتُ - [ضَرَّ] : الحاجات ، الأشياء التي لا

غنى عنها . نقول « ضَرُورِيَّاتُ الْحَيَاةِ » .

الضَّرُوسُ - من التوق : السبب الخلق تعضُّ حاليها ||

« حَرْبٌ ضَرُوسٌ » : شديدة مهلكة .

الضَّرُوعُ - الشاة التي نبت ضرعها أو عظم .

ضَرِيٌّ - ضَرَاوَةٌ وَضَرِيٌّ وَضَرِيًّا وَضَرَاءَةٌ [ضرو] بالشيء :

لُحِجَ بِهِ || و- ضَرِيٌّ وَضَرَاءٌ وَضَرَاءٌ الْكَلْبُ بِالصَّيْدِ :

تَعَوَّدَهُ وَأَوَّلَعَ بِهِ || تَطَعَّمَ بِلَحْمِهِ وَدَمِهِ || و- ضَرِيٌّ النَّبِيذُ :

اشتدَّ .

الضَّرِيٌّ - [ضرو] : الضَّارِي ؛ يقال « كَلَبٌ ضَرِيٌّ » ||

« عِرْقٌ ضَرِيٌّ » : لا يكاد ينقطع دمه .

الضَّرِيْبُ - ج ضَرَبَاءٌ : الضارب || المضروب ||

و- ج ضَرَائِبُ : النصيب || المثل || الصنف ||

الشكل || الشكل من الناس || الثلج || الصقيع .

الضَّرِيْبَةُ - ج ضَرَائِبُ : موقع الضرب من الجسد ||

المضروب بالسيف || الجزية || الطبيعة والسجية ؛ يقال

« هذه ضَرِيْبَتُهُ الَّتِي ضُرِبَ عَلَيْهَا » || و- من السيف :

- الفصيح .  
الضَّعِيفَةُ - مؤنث الضَّعِيفِ .  
ضَعَا - ضَعَوَا [ضغوا] المقامر: خان || و - إليه :  
تذلل || و - ضَعُوا وضَعَاءُ السُّور: صاح .  
الضُّعَاءُ - [ضغوا]: مص || صوت الدليل .  
الضُّعَابُ - صوت الأرنب والذئب .  
الضُّعَامَةُ - ما ضَعَمْتُهُ ثم لفظته من فك .  
ضَعَبَ - ضَعَبًا : صَوَّتْ كَالذَّنَابِ أَوْ الْأَرْنَبِ .  
الضُّعْبُوسُ - ج ضَعْبَائِسُ [ضغبس] (ح) : ولد  
العلب .  
ضَعَثَ - ضَعَثًا الحديث : خلطه || و - الشيء :  
جمعه || و - الثوب : غسله ولم ينظفه .  
ضَعَثَ - تَضَعَيْتَا [ضغث] النبات : جعله أضغاثًا .  
الضُّغْثُ - «كلامٌ ضَغْثٌ» : لا خير فيه .  
الضُّغْثُ - ج أضغاث : قبضة حشيش يختلط فيها  
الرطب باليابس || و - من الخبير والأمر : ما كان  
مختلطًا لا حقيقة له .  
ضَغَطَ - ضَغَطًا هُ : عصره || زحمة || و - عليه :  
صَيَّرَ عَلَيْهِ .  
الضُّغْطُ - التَّضْيِيقُ بِقُوَّةٍ ، الكَبْسُ || التأثير ، الإكراه .  
يقال «تحت الضُّغْطِ» و «تحت ضَغْطِ الرَّأْيِ العامِّ» ||  
«الضُّغْطُ الجُرِّيُّ» : ما يُحْدِثُهُ الهَوَاءُ من ضَغْطٍ في  
موضع من الأرض || «ضَغْطُ الدَّمِ» أو «الضُّغْطُ  
الدمويُّ» : ما يُحْدِثُهُ الدَّمُ من دَفْعٍ في الأجزاء التي  
تحدُّ الشرايين .  
الضُّغْطَةُ - الزحمة والضَّيِّقُ || الشدة والمشقة ||  
الضُّغْطَةُ - القَهْرُ والضَّيِّقُ || الاضطراب || «ضَغْطَةُ  
القبرِ» : تضييقه على الميت .  
ضَغَمَ - ضَغَمًا الشيء وبه : عضه بملء فيه .  
ضَغِنَ - ضَغِنًا عليه : حقد || و - إليه : مال .  
الضُّغْنُ - ج أضغان : الحقد || الشوق || الحيل والعيوج ||  
الحضن || الناحية || إبط الجبل .  
الضُّغْنُ - الحاقد والمنطوي على الحقد || «عودٌ ضَغِنٌ» :  
أعوج .  
الضُّغَيْبُ - صوت الأرنب والذئب .  
الضُّغَيْبَةُ - ج ضَغَائِنُ : الحقد .  
ضَغَا - ضَغَوَا [ضغوا] الرأس : كثر شعره || و -
- الحوض : فاض من امتلائه || و - الثوب : سبغ .  
الضُّغَا - مثناه ضَغَوَانٍ [ضغوا] : الجانب .  
الضُّغَارُ - ج ضُغْرٌ : حزام الرِّجْلِ .  
الضُّغْفَةُ - ج ضِغْفَافٍ [ضغف] : جانب النهر || و -  
من البحر : ساحله .  
الضُّغْفَةُ - ج ضِغْفَافٍ [ضغف] : الضُّغْفَةُ .  
ضُغْدَعٌ - ضُغْدَعَةٌ [ضغدع] الماء : صارت فيه ضفادع .  
|| و - الرِّجْلُ : تَقَبَّضَ .  
الضُّغْدِيعُ - ج ضُغْدَاعٍ وربما قالوا ضُغْدَائِي [ضغدع] (ح) :  
دابة مائية معروفة من فصيلة الضُّغْدَاعِ ، تتغذى  
بالحشرات والسماك الصغير .  
الضُّغْدِيعَةُ - (ح) : واحدة الضُّغْدِيعِ .  
ضُغْرٌ - ضُغْرًا الشَّعْرُ : نسج بعضه على بعض عريضًا  
|| و - الجبل : فتله || و - البناء : بناءٌ بحجارة بلا  
كلس ولا طين || و - الرِّجْلُ : وثب في عَدْوِهِ || و -  
الدابة : ألقى اللحم في فيها .  
ضُغْرٌ - تَضَغِيرًا [ضغرا] الجبل : فتله || و - الدابة :  
ألقى اللحم في فيها || و - الرِّجْلُ : وثب في عَدْوِهِ .  
الضُّغْرُ - مص || و - ج ضُغُورٌ وأضغار : كلَّ خصلة  
مما ضُغِرَ على حِدَّتِهَا || حزام الرِّجْلِ || ما عظم من  
الرمل وتجمّع .  
الضُّغْرَةُ - ما عظم من الرمل وتجمّع || «كنانة ضُغْرَةٍ» :  
مناخة .  
الضُّغْفُ - [ضغف] : العجلة في الأمر .  
الضُّغْفُورَةُ - [ضغفوا] : «ضُغْفُورَةُ العَيْشِ» : رغده وسعته .  
الضُّغْفِيرُ - جبل من الشعر المصفور || حزام الرِّجْلِ ||  
شط البحر .  
الضُّغْفِيرَةُ - ج ضُغْفَائِرُ : كلَّ خصلة مما ضُغِرَ على حِدَّتِهَا .  
ضَلَّ - ضَلَالًا وضَلَالَةً : ضدَّ اهتدى أي جار عن  
دينٍ أو حقٍّ أو طريقٍ || و - الطريقَ أو عنه : لم يهتدِ  
إليه || و - الشيءَ عنه : ضاع وذهب || و - الرِّجْلُ :  
نسيه || و - سَعِيَهُ : لم ينجح || و - الرِّجْلُ : مات  
وصار ترابًا وعظامًا || و - الشيءَ : تَلَفَّ .  
الضُّلُّ - [ضل] : الضَّلَالُ .  
الضُّلُّ - [ضل] : الضَّلَالُ .  
الضُّلَالُ - [ضل] : ضدَّ الهدى || الباطل || الهلاك ||  
«ضَلَالُ الخَوَاسِ» : غشَّ الخوَّاسُ .

لقب امرئ القيس الشاعر الجاهلي .  
 ضَمَّ - ضَمًّا [ضم] الشيء : جمعه || قبضه || و -  
 الشيء إليه : قبضه وجذبه إليه || و - فلانًا إليه :  
 استصحبه || و - ه إلى صدره : عانقه || و - الحرف :  
 حركة بالضم .  
 الضَّم - [ضم] : مص || و - عند النحاة : حركة  
 معروفة تُضم معها الشقة عند النطق (ـُ) .  
 الضَّمَاد - خرقه يُشدُّ بها العضو المجروح || العصاية .  
 الضَّمَادَة - الضَّمَاد .  
 الضَّمَار - خلاف العيان || الوعد المسوف || كل ما  
 لا تكون منه على ثقة || المال لا يُرجى عوده || و -  
 من الدين : غير المؤجل .  
 الضَّمَام - ما يُضم به شيء إلى شيء .  
 الضَّمَان - مص || عبارة عن التزام ردِّ مثل المالك إن  
 كان مثليًا أو قيمته أن كان قيمياً || « الضَّمَانُ الإجماعي » :  
 هو أن يضمن المجتمع لأفراد ما يحتاجون إليه من  
 نفقات تربية وتعليم أولادهم وغير ذلك || « الضَّمَانُ  
 الجماعي » : الأمن الذي يستند إلى ضمانات دولية ،  
 ويتوزع خاص الحماية المتبادلة بين دول مشتركة في ميثاق  
 الضمان || « شَرِكَاتُ الضَّمَانِ » : هي شركات تضمن  
 حياة المستأمنين أو أموالهم المنقولة وغير المنقولة من  
 الأخطار والحريق والغرق وغيرها مقابل بدل يُدفع أقساطًا  
 في أوقات معينة .  
 الضَّمَانَة - الضَّمَن || و - الدولية : هي أن تضمن  
 الدول الكبرى استقلال دولة من الدول الصغرى .  
 الضَّمَّة - ج ضَمَّات [ضم] : المعانقة || و - عند  
 النحاة : الضم .  
 ضَمَّخَ - ضَمَّخًا جسده بالطيب : لطحه به .  
 ضَمَّخَ - تَضَمَّخًا [ضمخ] جسده بالطيب : لطحه به .  
 ضَمَّدَ - ضَمَّدًا الجرح : شده بالضماد .  
 ضَمَّدَ - تَضَمَّيدًا [ضمدا] الجرح : ضمده .  
 الضَّمْد - الظلم || الغابر من الحق .  
 ضَمَّرَ - ضَمَّرًا : هزل ودقَّ وقلَّ لحمه .  
 ضَمَّرَ - ضَمَّرًا : ضمَّر .  
 ضَمَّرَ - تَضَمَّرًا [ضمرا] الفرس : جعله وصيره ضامرًا .  
 الضَّمْر - الهزال وخفة اللحم .  
 الضَّمْر - الضامر الهضم البطن || اللطيف الجسم ||

الضَّلالة - [ضل] : الضَّلَال .  
 الضَّلَّة - المرة من ضلَّ || الحيرة || الغيبوبة في طلب  
 خير أو شر .  
 الضَّلَّة - [ضل] : ضد الهدى .  
 ضَلَّعَ - ضَلَّعًا الشيء : اعرج لا خِلْقَةً || و - الرجل :  
 ضربه في ضلعه || و - عليه : مال وجار .  
 ضَلَّعَ - ضَلَّعًا وضَلَّعًا : اعرج خِلْقَةً || و - الرجل :  
 امتلأ شبعًا أو رثًا حتى بلغ الماء أضلاعه || و - مع  
 فلان : مال .  
 ضَلَّعَ - ضَلَّعَةً : كان قويًا شديد الأضلاع .  
 ضَلَّعَ - تَضَلَّعًا [ضلع] الثوب : جعل وشبهه على هيئة  
 الأضلاع || و - ه : عوجه || أماله || ثقله .  
 الضَّلْع - مص || السبل والعرج .  
 الضَّلْع - ج أضلُع وضُلُوع وأضلاع (ع ١) : عظم  
 مستطيل من عظام الجنب منحني (مؤنثة) || و - من  
 البطيخ : الحزة منه || « ضِلْعُ البلق ونحوه » : عرق  
 غليظ في ورقة || « كان له ضلع في الأمر » : كان له  
 دخل في الأمر ، مثل فيه دورًا ، يقال « كان له ضلع  
 في المؤامرة » || « الأضلاع السائبة » : هي التي لا  
 ترتبط بالقص بل تتصل بأضلاع أخرى وتشغل القسم  
 الأسفل من الصدر .  
 الضَّلْع - مص || الاعوجاج خِلْقَةً || القوة .  
 الضَّلْع - المَعْوَجُ خِلْقَةً .  
 الضَّلْع - الجبل المنفرد المستدق || الفخ || و - ج أضلُع  
 وضُلُوع وأضلاع (ع ١) : الضلع || الحاجب على  
 التشبيه بضلع الحيوان || و - من البطيخ : الحزة منه .  
 الضَّلْعَة - (ج) : سمكة صغيرة خضراء قصيرة العظم .  
 ضَلَّلَ - تَضَلَّلًا وتَضَلَّلًا [ضل] ه : صيره إلى الضلال ||  
 نسبة إلى الضلال .  
 الضَّلَل - [ضل] : ضد الهدى || الماء الجاري تحت  
 الصخرة أو بين الشجر لا تصيبه الشمس .  
 الضَّلُول - [ضل] : الضال .  
 الضَّلِيل - ج ضُلُوع : القوي || الشديد الأضلاع ||  
 « ضِلْعُ في العلوم » : طويل الباع في العلوم ، له قدم  
 راسخة فيها .  
 الضَّلِيلَة - مؤنث الضَّلِيل .  
 الضَّلِيل - [ضل] : الكثير الضلال || « الملك الضليل » :

- الضيق || الضمير || المخفي .  
الضمير - الضمير .  
الضمرة - مؤنث الضمير .  
ضمين - صَمَمًا وضمَمَانًا الشيء وبه : كفله || و - ه : كفله || حواه || و - لنفسه شيئًا : أمته لنفسه ، صار متأكدًا تمامًا من الحصول عليه || و - ضَمَمًا وضمَمَانَةً الرجلُ : أصابه مرضٌ يلازمه ويشدّ عليه وقتًا بعد وقت .  
ضمَنَ - تَضَمَّنًا [ضمِن] ه الشيء : ألزمه إتياءه || غرّمه إتياءه || و - الشيء الوعاء : جعله فيه || و - الشاعرُ : أتى بالتضمين في شعره .  
الضمّن - داخل الشيء || ضمِنُ الكتاب : طيه || « من ضمّهم » : بينهم ، في عدادهم || ضميتا : ما هو داخل الشيء ، غير معبر عنه بشكل واضح ؛ يقال « مفهوم ضميتا » .  
الضمّن - المرض الملازم || الزمانة .  
الضمين - المبتلى في جسده من داءٍ أو غيره || العاشق .  
الضميني - المضمر ، ما هو غير معبر عنه بشكل واضح ؛ واضح .  
الضمير - ج ضمائر : باطن الإنسان || ما دلّ على متكلّم كأننا أو مخاطب كأنت أو غائب كهو || العنب الذابل .  
الضمم - [ضم] : صاحب .  
الضميمة - [ضم] : مؤنث الضمير .  
الضمين - ج ضمتى : الكفيل || المبتلى بمرض يلازمه .  
ضمّن - ضَمَمًا وضمَمَانًا وضمَمَةً [ضمِن] بالشيء : بخل || و - بالمكان : لم يبرحه .  
الضمّن - [ضمِن] : مص || ما يُضمّن به || الخاص .  
ضمتى - ضمتى وضميتا [ضميني] ت المرأة : كثر ولدها || و - نصيب فلان : تريع وزاد .  
الضمتى - [ضمِن] : الأولاد .  
الضمتى - [ضمِن] : المرض والهزال || المريض المتسكن منه الضعف والهزال || سوء الحال .  
الضمتى - [ضمِن] : الأوجاع المخيفة .  
الضمتان - [ضمِن] : الأشياء التي يضمن بها لنفساستها ؛ ومنه « ضمانن الله » أي خواص خلقه .  
الضمتاك - الزكام .
- الضنائة - مص || العيش الضيق .  
الضنئة - [ضن] : مص || الضين .  
ضنك - ضنائة : ضعف رأيه أو جسمه أو عقله || و - ضنائة وضمنا وضمنا : ضاق .  
ضنك - ضنكا : زكيم .  
الضنك - مص || الضيق من كل شيء (المذكر والمؤنث) .  
الضنكة - الزكام .  
الضمور - [ضمِن] : الأولاد .  
الضمور - [ضمِن] : الأولاد .  
ضمي - ضمتى [ضمِن] : مرض فتمكّن منه الضعف والهزال .  
ضمي - ضمتى وضميتا [ضميني] ت المرأة : كثر ولدها .  
الضميني - المريض المتسكن منه الضعف والهزال .  
الضمينك - الضعيف الرأي أو الجسم أو العقل ، ج ضنك || العيش الضيق || التابع الذي يخدم بخبره || المقطوع .  
الضمين - [ضمِن] : البخل .  
ضهبا - ضهوبا : ضعف || و - ضهبا ه بالنار : غيره .  
ضهبا - تضييها [ضهب] اللحم : شواه قليلا ولم ينضجه || و - القوس : عرضها على النار كي تلين للتثيف .  
الضهباء - « قوس ضهباء » : عرضت على النار كي تلين للتثيف .  
ضهدا - ضهدا ه : قهره .  
ضوى - ضيتا وضويًا [ضوي] إليه : انضم ولجأ || و - ه إليه : أماله إليه || و - الرجل : أتى ليلا .  
الضواء - [ضوأ] : الضوء .  
الضواحي - [ضحو] : جمع الضاحية || « ضواحي البلدة » : نواحيها || « ضواحي الحوض » : جوانبه .  
الضواري - [ضرو] من الحيوانات : السباع كالأسد والنمر .  
ضوا - تضيوة [ضوأ] البيت : نوره .  
الضوء - ج أضواء [ضوأ] : الضوء .  
الضوء - ج أضواء [ضوأ] : النور وهو ما تُدرِك به حاسة البصر المواد || ما يوضح ، ما يفسر ؛ نقول « على أو في ضوء المباحث » .  
الضور - [ضور] : مص || الجوع الشديد .

الغروب .  
 الضَّيْبُ - [ضيف] : التَّزْيِيلُ ، للمفرد وللجمع ؛  
 ج أضياف وضيواف وضيفان وأضائف . ويقال  
 في المؤنث «هي ضيف» كما يقال «هي ضيفة» .  
 الضَّيْفَةُ - [ضيف] : مؤنث الضَّيْفِ .  
 الضَّيْفَانُ - مَنْ يَجِيءُ مَعَ الضَّيْفِ مَتَطَفِّلًا .  
 ضَيْقٌ - تَضْيِيقًا [ضيق] هُ : ضَدٌّ وَسَعَةٌ || و - الحصارُ ؛  
 شِدَّةُهُ || و - على نفسٍ : خَفْضُ نَفَقَاتِ مَعِيشَتِهِ ،  
 قَتْرٌ عَلَى نَفْسِهِ || و - على فلانٍ : كَانَ قَاسِيًا نَحْوَهُ .  
 ضَيْقٌ - [ضيق] عَلَيْهِ : شُدُّدٌ عَلَيْهِ .  
 الضَّيْقُ - [ضيق] : مَصٌّ || ضَدُّ المُنْتَمِعِ || مَا ضَاقَ  
 عَنْهُ الصَّدْرُ مِنْ حُزْنٍ أَوْ هَمٍّ || الشَّدَّةُ .  
 الضَّيْقُ - [ضيق] : مَصٌّ || ضَدُّ الأَتْسَاعِ || الشَّدَّةُ ||  
 «ضَيْقُ اليَدِ» أَوْ «ضَيْقُ ذَاتِ اليَدِ» : الفَقْرُ .  
 الضَّيْقُ - [ضيق] : ضَدُّ المُنْتَمِعِ || «ضَيْقُ الخُلُقِ» ؛  
 عَدِيمُ الصَّبْرِ || «ضَيْقُ الصَّبْرِ بِكَذَا» : لَا يَحْتَمِلُهُ ||  
 «ضَيْقُ العَقْلِ» : قَلِيلُ الذِّكَاةِ || «ضَيْقُ النِّطَاقِ» ؛  
 مَجَالُهُ غَيْرُ وَاسِعٍ ، مَحْدُودٌ .  
 الضَّيْقِيُّ - [ضيق] : مُؤنَّثُ الأَضْيَاقِ .  
 الضَّيْقَةُ - ج ضَيْقٌ [ضيق] : الضَّيْفَةُ .  
 الضَّيْقَةُ - ج ضَيْقٌ [ضيق] : سُوءُ الحَالِ || الفَقْرُ .  
 الضَّمُّ - ج ضَيُّومٌ [ضم] : الظُّلْمُ .  
 الضَّيْبُ - [ضهب] : المَوْضِعُ مِنَ الجِبَالِ تَحْتَى عَلَيْهِ  
 الشَّمْسُ حَتَّى تَشْوِي اللَّحْمَ .

ضَوْضَى - ضَوْضَاةٌ وَضَيْضَاةٌ [ضوض] : أَحَدُ الثَّوَضَاءِ .  
 الضَّوْضَى - [ضوض] : الضَّوْضَاءُ .  
 الضَّوْضَاءُ - [ضوض] : الجَلْبَةُ || أَصْوَاتُ النَّاسِ فِي  
 الحَرْبِ أَوْ فِي الأَزْدِحَامِ .  
 ضَوْضَاءٌ - ضَوْضَاةٌ [ضاض] القَوْمُ فِي الحَرْبِ : صَوَّتُوا .  
 ضَوِيٌّ - ضَوِيٌّ [ضوي] : دَقٌّ عَظْمُهُ خِلْقَةً أَوْ هَزَالًا .  
 الضَّوِيَّةُ - [ضوا] : التَّيْرُ .  
 الضَّيَاءُ - [ضوا] : الضَّوُّ .  
 الضَّيَاعُ - [ضيع] : مَصٌّ || ضَرْبٌ مِنَ الطَّيْبِ ||  
 يُقَالُ «مَاتَ ضَيَاعًا» أَي مَاتَ وَلَمْ يُفْتَقِدْ أَوْ لَمْ يُهْتَمَّ لَهُ .  
 الضَّيَّافَةُ - [ضيف] : القَرَى .  
 الضَّيْفَاءُ - [ضوض] : الضَّوْضَاءُ .  
 ضَيْعٌ - تَضْيِيعًا [ضيع] الشَّيْءُ : فَقْدُهُ || أَهْمَلُهُ ||  
 أَمْلَكُهُ .  
 الضَّيْعُ - مَصٌّ || الضَّيْعُ ؛ يُقَالُ «مَاتَ ضَيْعًا» أَي  
 ضَيَاعًا .  
 الضَّيْعَةُ - ج ضَيْعٌ وَضَيْعَاتٌ [ضيع] : المَرَّةُ  
 مِنْ ضَاعَ || العَقَارُ || الأَرْضُ المُؤَمَّلَةُ .  
 الضَّيْعَةُ - [ضيع] : تَصْغِيرُ الضَّيْعَةِ .  
 الضَّيْعَمُ - ج ضَيَّاعِمٌ [ضم] : الَّذِي يَعْضُ || و -  
 (ج) : الأَسَدُ .  
 الضَّيْعَمِيُّ - [ضم] (ج) : الأَسَدُ .  
 ضَيْفٌ - تَضْيِيفًا [ضيف] هُ : أَنْزَلُهُ مِنْزَلَةَ الأَضْيَافِ ||  
 قَدَّمَ لَهُ الضَّيْفَةَ || و - الرَّجُلُ : مَالٌ وَعَدْلٌ || و - هُ  
 إِلَيْهِ : أَمَالُهُ إِلَيْهِ || و - تِ الشَّمْسُ : مَالَتْ إِلَى

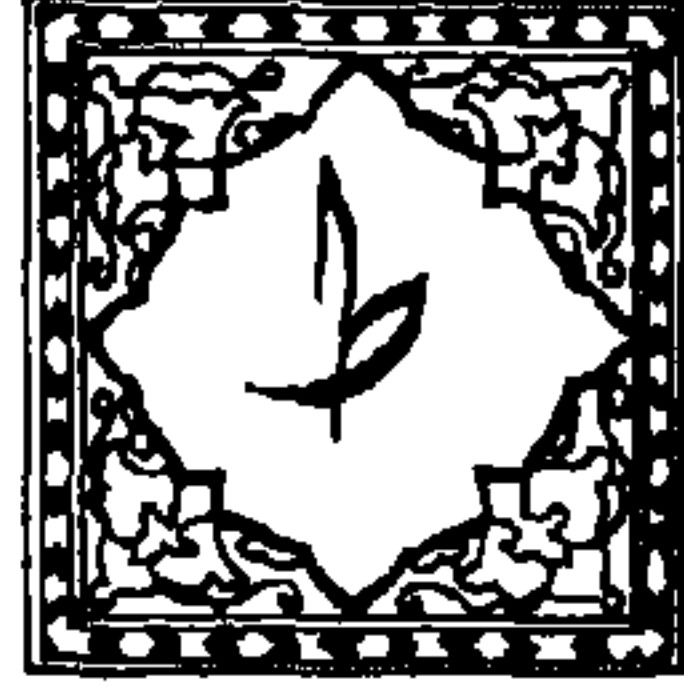
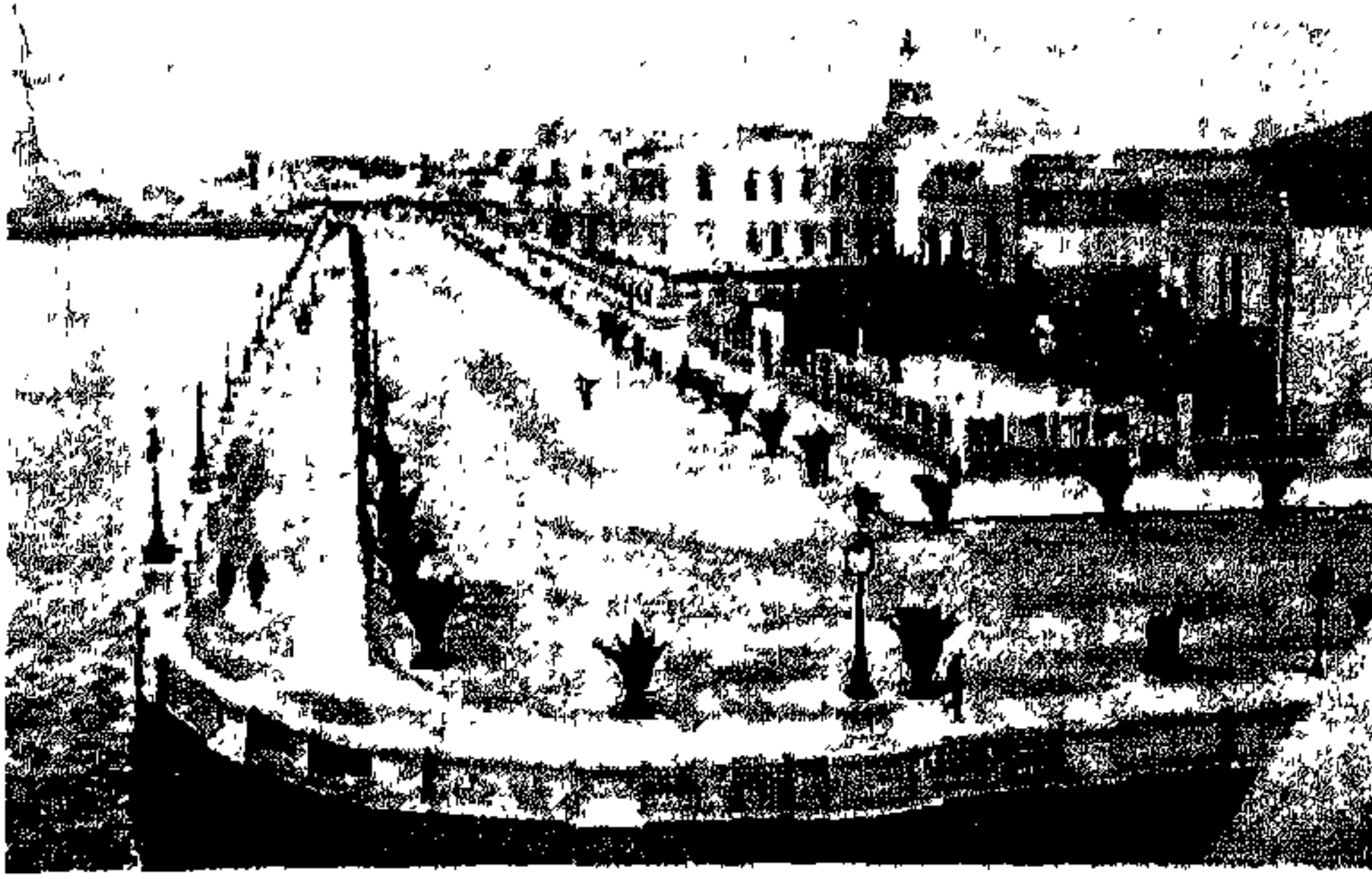

طرابلس الغرب - ليبيا

رصاصه أطلقت صدفةً ، دون قصد .  
 الطائِع - ج طَوَّع وطَائِعُونَ [طوع] : المتقاد .  
 الطَائِف - [طوف] : فا || العَسَس .  
 الطَائِفَةُ - ج طَائِفَات وطَوَائِف [طوف] : مؤنث الطائِف ||  
 الجماعة من الناس || الذين يجمعهم رأيٌ أو مذهبٌ  
 يمتازون به عن سواهم || القطعة من الشيء .  
 الطَائِفِيّ - ما له علاقة بالطائفة الدينية || « الخلافات  
 الطائِفيّة » : الخلافات بين المتتمين الى الطوائف .  
 الطَائِفِيَّة - [طوف] : النزعة الى طائفة دينية .  
 الطَائِل - ج طَوَائِل [طول] : القدرة || الغنى || الفضل ||  
 يقال « هذا أمرٌ لا طائلَ فيه » أي لا منفعة || ويقال  
 « ما هو بطائلٍ أو هو غيرُ طائلٍ » أي إنه دونُ خسيسٍ  
 (ويستوي فيه المذكّر والمؤنث) .  
 الطَائِلَةُ - ج طَوَائِل : القدرة || الغنى || الفضل ||  
 « تحت طائلة » : تحت حُكْم أو عقوبة ؛ يقال « تحت  
 طائلة الموت » ؛ ويقال « وقع تحت طائلة القانون »  
 أي وقع تحت سلطة القانون ، تناولته العقوبة المنصوص  
 عليها في القانون .  
 الطَائُوس - ج أَطْوَأْس وطَوَاوِيس [طوس] (ح) :  
 الطائوس .  
 طابَ - - طَيَّبًا وطَابًا وطَيَّبَةً وتَطَيَّبًا [طيب] : لذَّ وحلا  
 وحسن وجاد || و - الشيء : طَيَّبَهُ || و - عيشُهُ :

ط - الحرف السادس عشر من حروف المباني ؛ وهو  
 من الحروف التَّطْطِيعِيَّة . والطاء ، في حساب الجُمَّل ،  
 عبارة عن ٩ .  
 الطَّائِر - ج طَيْرٌ وطُيُورٌ وأَطْيَارٌ [طير] : فا || كلّ ذي  
 جناح من الحيوان || ما تيمَّنتَ به أو تشاءمُتَ ؛ يقال  
 « يرز على الطائر الميمون » وهو دعاء للمسافر || الحظُّ ||  
 رزق الإنسان || الدماغ || و - (فك) : كوكبٌ .  
 الطَّائِرَةُ - ج طَائِرَات [طير] : مركبة هوائية أثقل من  
 الهواء ذات جناحين ومحرك أو أكثر وتكون إمَّا طائرة  
 ركَّاب وهي التي تنقل الركَّاب من بلد الى آخر أو طائرة  
 حربية وهي أنواع منها : طائرة الطراد التي تطارد العدو ؛  
 والطائرة النَّفَّاثَةُ التي تنفث اللهب ؛ والطائرة النافورية  
 التي تسير سريعة بقوة الاندفاع الذاتي ؛ والطائرة القانصة  
 التي تقتنص الطائرات المعادية ؛ وطائرة الانقضاض التي  
 تنقض على جيش العدو الى أن تدانيه وتقذفه بيرانها  
 عن كعب ؛ والقلمة الطائرة وهي طائرة جبارة تحمل  
 قذائف ثقيلة تقذف بها بلاد العدو || « على متن الطائرة » :  
 بالطائرة ، بطريق الجو || « حاملة الطائرات » : سفينة  
 حربية كبيرة مزوَّدة بجسر هو بمثابة سطح تنطلق منه  
 وتحطّ عليه الطائرات التي تحملها .  
 الطَّائِش - [طيش] : الخفيف العقل || و - من السهام :  
 الذي جاز ولم يصب الغرض || « رصاصَةٌ طائشة » :



رغد || و - ت ليلتكم : لتكن ليلتكم سعيدة || و - ت النفس بكذا : انشرفت || و - ت الأرض : أكلت || و - عن الشيء نفساً : تركه .  
 طاب - مُطَابَّةٌ [طب] الأمر : عاجله وداوره .  
 الطاباق - [طبق] : الزجاج || الأجر الكبير (فارسية) .  
 الطابة - كرة من جلد أو مطاط يلعب بها الأولاد (تركية) .  
 الطايخ - فا || الحمى الشديدة .  
 الطايخة - مؤنث الطايخ || الهاجرة .  
 الطايخ - ج طوايح : الخاتم || كل ما طبع به .  
 الطايخ - فا || و - ج طوايح : الخليفة والسجية التي جبل عليها الإنسان || الخاتم || كل ما طبع به ؛ يقال « هذا كلام عليه طايخ الفصاحة » أي مطبوع بطايخ الفصاحة || العلامة المميزة || « طوايح البريد » والعامّة تُسميها « أوراق البول » : أوراق صغيرة عليها رسوم رمزية وأرقام أمانها ، تُصدّرها بلدان العالم لتوضع على الرسائل التي تُرسل منها إليها أو إلى البلدان الأجنبية || « الطوايح الأميركية » : هي على شاكلة طوايح البريد تستعملها البلاد التي تُصدّرها في معاملاتها الماليّة وغيرها || « الطوايح الفنصليّة » : طوايح أميرية يستعملها قناصل الدول .  
 طابق - طابقاً ومُطَابَقَةٌ [طبق] ه : وافقه || و - ه على الأمر : ساواه ومالاه || و - بالحق : أذعن وأقر || و - بين الشئيين : جعلها على حدٍ واحدٍ || و - بين قميصين : جعل أحدهما على الآخر || و - الرجل على العمل : مرّن || و - المقيد : قارب خطوه || و - الفرس في جريه : وضع رجليه موضع يديه .  
 الطابق - ج طوابق وطوابيق : إناء يُطبخ فيه || نصف الشاة || الطاباق .  
 الطابق - ج طوابق : الطبقة من البناء ؛ يقال « بناية ذات طابق أو طوابق » || و - (ت) : موجودات التاجر إذا أفلس || الطابق .  
 الطابور - ج طوابير : جماعة المسكرا || « الطابور الخامس » : جماعة المتجسّسين لدولة مناوئة .  
 الطايئة - عند الموارنة : ما يلبسه الخوري على رأسه (إيطالية) .  
 الطاجن - ج طياجن وطواجن : ما يُقلّى عليه أو فيه (يونانية) .

طاح - طوحاً [طوح] : تاه || أشرف على الهلاك || و - السهم : خرج وتاه عن غرضه .  
 طاح - ج طايحاً [طايح] : يثل طاح طوحاً .  
 الطاحن - فا .  
 الطايحة - ج طواحن : مؤنث الطاحن || الصّرس .  
 الطاحون - ج طواحين : الرحى || بيت الطاحن .  
 الطاحونة - ج طواحين : الطاحون .  
 الطايحي - [طوح] : فا || المنبسط || المرتفع || الجمع العظيم .  
 طار - طورا وطوراناً [طور] بفلان : قرب منه .  
 طار - ج طيرا وطيراناً وطيرورة [طير] : خفّ وأسرع || و - الطائر : تحرك في الهواء بجناحيه || و - إلى كذا : أسرع إليه || و - بكذا : سبق به || و - صيته : انتشر ؛ يقال « طار له صيته في الناس » || و - بخياله إلى : قاده الخيال إلى || و - فرحاً : فرح فرحاً شديداً || و - طائره : غضب || و - الشعر : طال .  
 الطار - [طور] (مو) : الطارة .  
 الطار - [طر] : غلام طار : طرّ شاربه أي طلع .  
 الطارئ - ج طراء وطراء [طرا] : قا || خلاف الأصلي || الغريب || غير المنتظر ، ما ليس في الحساب || و - ج طوارئ : الحادث الفجائي .  
 الطارئة - ج طوارئ وطارئات : مؤنث الطارئ || الجالية أي سكان البلاد غير الأصليين || الداهية || « حالة الطوارئ » : نظام استثنائي يحوّل السلطات العامّة صلاحيات واسعة بسبب الاضطرابات في البلاد أو تفاقم الوضع الدولي .  
 الطارة - [طور] (من) : آلة من آلات الطرب كالدفّ يُضرب بها (عامية) || « طارة المنخل » : الخشب المحيط به ، وهي عربيّة عمرة والصواب الإطار .  
 طارح - مطارحة [طرح] ه الكلام أو الشعر أو الغناء : ناظره وجاوبه فيه .  
 طارده - مطاردة وطراداً [طرد] ه : لاحقه ، جدّ في إثره || و - الأقران : حمل بعضهم على بعض .  
 الطارف - فا || المال الحديث أو المُستحدث ويقابله التالذ || ما يُصيب العين .  
 الطارفة - ج طوارف : مؤنث الطارف .  
 طارق - مطارقة وطراقاً [طرق] الظلام أو الغمام : تنابح ||

رغد || و - ت ليلتكم : لتكن ليلتكم سعيدة || و - ت النفس بكذا : انشرفت || و - ت الأرض : أكلت || و - عن الشيء نفساً : تركه .  
 طاب - مُطَابَّةٌ [طب] الأمر : عاجله وداوره .  
 الطاباق - [طبق] : الزجاج || الأجر الكبير (فارسية) .  
 الطابة - كرة من جلد أو مطاط يلعب بها الأولاد (تركية) .  
 الطايخ - فا || الحمى الشديدة .  
 الطايخة - مؤنث الطايخ || الهاجرة .  
 الطايخ - ج طوايح : الخاتم || كل ما طبع به .  
 الطايخ - فا || و - ج طوايح : الخليفة والسجية التي جبل عليها الإنسان || الخاتم || كل ما طبع به ؛ يقال « هذا كلام عليه طايخ الفصاحة » أي مطبوع بطايخ الفصاحة || العلامة المميزة || « طوايح البريد » والعامّة تُسميها « أوراق البول » : أوراق صغيرة عليها رسوم رمزية وأرقام أمانها ، تُصدّرها بلدان العالم لتوضع على الرسائل التي تُرسل منها إليها أو إلى البلدان الأجنبية || « الطوايح الأميركية » : هي على شاكلة طوايح البريد تستعملها البلاد التي تُصدّرها في معاملاتها الماليّة وغيرها || « الطوايح الفنصليّة » : طوايح أميرية يستعملها قناصل الدول .  
 طابق - طابقاً ومُطَابَقَةٌ [طبق] ه : وافقه || و - ه على الأمر : ساواه ومالاه || و - بالحق : أذعن وأقر || و - بين الشئيين : جعلها على حدٍ واحدٍ || و - بين قميصين : جعل أحدهما على الآخر || و - الرجل على العمل : مرّن || و - المقيد : قارب خطوه || و - الفرس في جريه : وضع رجليه موضع يديه .  
 الطابق - ج طوابق وطوابيق : إناء يُطبخ فيه || نصف الشاة || الطاباق .  
 الطابق - ج طوابق : الطبقة من البناء ؛ يقال « بناية ذات طابق أو طوابق » || و - (ت) : موجودات التاجر إذا أفلس || الطابق .  
 الطابور - ج طوابير : جماعة المسكرا || « الطابور الخامس » : جماعة المتجسّسين لدولة مناوئة .  
 الطايئة - عند الموارنة : ما يلبسه الخوري على رأسه (إيطالية) .  
 الطاجن - ج طياجن وطواجن : ما يُقلّى عليه أو فيه (يونانية) .

الطَّائِي - [طفي]: فا || «السَّمَكُ الطَّائِي»: الذي يموت في الماء فيعلو ويظهر.

طَاقَ - طَوْقًا وطاقَةً [طوق]: قدر عليه.

الطَّاق - ج طاقات وطيَّقَان [طوق] (ب): ما عُطِف من الأبنية أي جُعِل كالقوس من قنطرة ونافذة وما أشبه ذلك || ضرب من الثياب بغير جيِّب.

الطَّاقَةُ - [طوق]: القدرة على الشيء؛ يقال ولا تحمِلْنَا ما لا طاقَةَ لنا به، أي ما يصعب علينا؛ وقد تَرَّ طاقته، أي قدر إمكانه؛ و«على قدر طاقته» أي حسب إمكانه || القوَّة من الخيط ونحوه || الخزِمة أو الشعبة من شعر أوريحان وغيرها || «طاقَةُ جسم ما»: العملُ القادر عليه الجسم، كالطاقة الكهربائية الكائنة في خِزَانِ ما، وطاقَة نواة الذرَّة || «الطَّاقَةُ الكهربائيَّة»: القوَّة الكهربائيَّة || وتستعمل العامَّة: الطَّاقَة بمعنى النافذة في حائط المنزل.

طالَ - طُوِّلاً [طول]: نقيض قصر؛ يقال «طالَ الزمانُ أو قَصُرَ» || و- به الزمنُ حتى: مرَّ عليه زمن طويل حتى || و- عليه: علاه || ترفَّع عليه || امتنَّ عليه وأنعم.

طالَبَ - طِلَابًا ومُطالَبَةً [طلب]: طلب منه حقًّا له عليه || و- بحقٍ: طلب حقًّا يخصه وقد حرَّمه || و- هُ بالشَّيء: طلب منه بالحاح شيئًا مستحقًّا أو مشروعًا.

الطَّالِب - ج طَلَبَةٌ وطلَّاب وطلَّب وطلَّب: فا || التلميذ.

الطَّالِع - ج طالِحون وطلَّح: فا || خلاف الصالح. طالَعَ - مُطالَعَةٌ وطلَّاعًا [طلع]: هُ: اطَّلَع عليه بإدامة النظر فيه || و- الكتاب: قرأه.

الطَّالِع - ج طَوَالِيع: فا || الهلال || الفجر الكاذب || و- عند أصحاب الفأل: ما يُتفَعَّل به من السعد أو النحر بطلوع الكواكب؛ يقال «حَسُنُ الطالِع» و«سُوُّ الطالِع» || «سَيُّ الطالِع»: تعيس. الطَّالِق - ج طَلَّق من النساء: التي بانَّت عن زوجها وتركتُه.

الطَّالِقَة - ج طَوَالِق من النساء: الطَّالِق.

طالَمَا - كلمة مركَّبة من طالَ وما ومعناها: كثيرًا ما، مرَّات عديدة || «طالَمَا أنَّ»: بما أن.

و- بين الثوبين: لبس أحدهما على الآخر. الطَّارِق - ج طَرَّاق وأطَّراق: فا || الآتي ليلاً سَمِّي بذلك لحاجته إلى دَقِّ الباب || و- (فك): كوكب الصبح.

الطَّارِقَة - ج طَوَارِق وطارِقات: مؤنث الطارِق || عشيرة الرُّجُل || سرير صغير || الداهية.

الطَّارِج - الطَّرِي: معرَّب تارَه بالفارسيَّة.

الطَّاس - ج طاسات [طوس]: إناء يُشرب فيه.

طاشَ - طَيْشًا [طيش]: خفًا ونزقًا || ذهب عقله || و- السهمُ عن الغرض: جاز ولم يصبه || و- سهمٌ: لم ينجح.

طاعَ - طَوْعًا [طوع]: لفلان: انقاد.

طاعَ - طَيْعًا [طبع]: لغة في طاعَ - طَوْعًا.

الطَّاع - [طوع]: الطائِع.

الطَّاعَة - [طوع]: مص أطاقَ || «سَمْعًا وطاقعة»: تحت أمرك.

طاعَمَ - مُطاعِمَةٌ [طمع]: هُ: أكل معه.

الطَّاعِم - الحسن الحال في المأكل.

الطَّاعِن - فا || و- في السن: المتقدم في السن، الشيخ.

الطَّاعِنَة - مؤنث الطاعِن || «رسالة طاعِنَة»: رسالة قدح أو هَجْو.

الطَّاعُون - ج طَواعِين (طب): وباء ذو حمى شديدة الحرارة خبيثة تفسد به الأمزجة والأبدان.

الطَّاعُوْث - ج طَواعِث وطَواعِث [طغى]: كلُّ متعديٍّ || كلُّ معبود دون الله || كلُّ رأس ضلال || الشيطان الصارف عن طريق الخير.

الطَّاعِي - ج طُعاة وطَاعُون [طغى]: فا || الظالم.

الطَّاعِيَة - [طغى]: مؤنث الطاعِي || المتكبر العاني || الجبَّار.

طافَ - طَوْفًا وطَوافًا وطَوافًا [طوف]: بالمكان وحوْلَهُ: دار حوله || و- في البلاد: جال || و- طَوْفًا به الخيال: أتاه في النوم.

طافَ - طَيْفًا ومُطافًا [طيف]: الخيال: جاء في النوم.

الطَّافِح - فا || المتلى || السُّكران.

الطَّافِحَة - مؤنث الطافِح || اليابسة الجافَّة.

فلانٍ : وضع من قدره .  
 طَامَنَ - طَامَنَةٌ [طمن] هـ : حمله على الطَّمَانِيَّةِ ||  
 و - ظهرة : خفضه وحناه || و - الشيء : سكته .  
 طَبَّ - طَبًّا [طب] هـ : داواه || و - الرجلُ : تأنى  
 للأمر وتلطَّف || و - خَرَزَ القِرْبَةَ : غطَّها بالطَّيْبَةِ ||  
 و - على وجهه عند العائمة : أكبَّ || و - الإناء عند  
 العائمة أيضًا : كَبَّ .  
 طَبَّ [طب] الرجلُ : سُجِرَ .  
 الطَّبَّ - [طب] : علاج الجسم والنفس || السُّحْرُ ||  
 الرُّقَى .  
 الطَّبَّ - [طب] : مص || الطَّبَّ || العالم بالطَّبَّ ||  
 الحاذق الماهر بعمله .  
 الطَّبَّ - [طب] : علاج الجسم والنفس ؛ ومنه «الطَّبَّ  
 النَّفْسَانِي» وهو درس الأمراض العقلية ومعالجتها || السُّحْرُ ||  
 الشهوة || الإرادة || الشأن || العادة || الرُّقَى .  
 الطَّبَّابَةُ - [طب] : حِرْفَةُ الطَّبَّيبِ || و - ج طِبَّاب :  
 الطَّيِّبَةُ || و - من الخرز : السير بين الخرزتين .  
 الطَّبَّابُخ - «طَبَّابُخُ العنب والتين» : الضباب الذي  
 ينتشر في الجبال قبل نضج العنب والتين فيعجله (عامية) .  
 الطَّبَّابُخ - ج طَبَّابُخُونَ : مُعَالِجُ الطَّبَّابُخِ ويسمى أيضًا  
 الطَّاهِيَّ || و - ج طَبَّابِيخُ عند العائمة : كانون من خزف  
 أو سواه يُطَبَّخُ عليه ، والأحسن أن يقال يَنْصَبُ .  
 الطَّبَّابُخَةُ - ما يُطَبَّخُ || ما فَارَ من رغبة القدر .  
 الطَّبَّابُخَةُ - حرفة الطَّبَّابُخِ .  
 الطَّبَّابُخ - السجبة جُبِلَ عليها الإنسان .  
 الطَّبَّابُخ - مبالغة الطَّبَّابِ .  
 الطَّبَّابُخَةُ - حرفة الطَّبَّابِ || «دار الطَّبَّابُخَة» : موضع  
 الطَّبَّابِ .  
 الطَّبَّابُخ - المُطَابِقُ ؛ يقال «هذا طِبَّابُخُ ذلك» أي  
 يطابقه ويوافقه || «طِبَّابُخُ الأرض» : ما علاها .  
 الطَّبَّابُخ - (ن) : الطَّبَّابُ .  
 الطَّبَّابُ - صاحب الطَّبَّابِ والضارب به .  
 الطَّبَّابَةُ - حرفة الطَّبَّابِ .  
 طَبَّبَ - تَطَبَّبًا [طب] هـ : عالجَه || و - الخِيَّاطُ  
 الثوب : زاد فيه طيابة أي رقعةً ليَتَسَّعَ || و - القِرْبَةُ :  
 صَطَّى خَرَزَهَا بالطَّيْبَةِ .  
 الطَّبَّة - المرَّة من طبَّ || مؤنث الطَّبَّ || الناحية ؛

الطَّائِمَةُ - [طم] : الداهية تفوق ما سواها || القيامة  
 تطمُّ كلُّ شيء .  
 الطَّامِج - الراغب في الشيء والتائق إليه || المرتفع من  
 كلِّ شيء || و - ج طَوَامِجُ من النساء : الناشئة ببعلاها ؛  
 التي تبغض زوجها وتنظر الى غيره .  
 الطَّامِير - ج طَوَامِير : فا || و - (ج) : البرغوث .  
 الطَّامِج - ج طَمَعَاءُ وَأَطْمَاعُ وَطَمَاعَى في الشيء وبه :  
 الحريص عليه .  
 الطَّامُود - ج طَوَامِير : الصحيفة .  
 طَان - طَيْنًا [طين] الحائط : طلاه بالطين || و -  
 الكتاب : ختمه بالطين || و - هـ اللهُ على الخير :  
 جله عليه .  
 طَانَبَ - مُطَانَبَةٌ وَطِنَابًا [طنب] القوم : كان طنبُ  
 خيمته إلى أطناب خيامهم .  
 الطَّاهِر - ج أَطْهَارُ : ضدَّ النَّجَسِ || النقي || العفيف ||  
 «طاهر الدليل» : منزّه ، مستقيم .  
 الطَّاهِي - ج طَهَاةٌ وَطَيْهِي [طهوا] : فا || الطَّبَّابُخُ ||  
 الشَّوَاءُ || الخَبَّازُ .  
 الطَّاهِيَّة - ج طَوَاهٍ وَطَاهِيَّاتٍ [طهوا] : مؤنث الطَّاهِي .  
 طَاوَحَ - مُطَاوَحَةٌ [طوح] هـ بكذا : راماه به .  
 طَاوَعَ - مُطَاوَعَةٌ [طوع] هـ في الأمر وعليه : وافقه .  
 يقال «طَاوَعَ له المراد» أي أتاه سهلاً طائعاً .  
 طَاوَلَ - مُطَاوَلَةٌ [طول] هـ : غالبه في الطَّوَلِ || ماطله ||  
 غالبه في الطَّوَلِ .  
 الطَّاوَلَةُ - المائدة من خشب (إيطالية) || و - عند  
 العائمة : التُّرْدُ .  
 الطَّاوُوس - ج أَطْوَاسُ وَطَوَاوِيسُ [طوس] (ج) :  
 طائر حسن الشكل حاد الصوت ، من فصيلة التُّدْرِجِيَّاتِ  
 ورتبة الدَّجَاجِيَّاتِ . مهده الأصلي المنطقه الهندية -  
 الماليزية . له عُنُقٌ طويل ورأس صغير تزينه قنبرة .  
 الطَّاوِي - [طوي] : فا || الجائع || «طاوي البطن» :  
 ضامرُهُ .  
 الطَّاوِيَّة - [طوي] : مؤنث الطَّاوِي .  
 طَايَبَ - مُطَايَبَةٌ [طيّب] هـ : مازحه ولاعبه .  
 طَايَرَ - مُطَايَرَةٌ [طير] هـ : جمعه بطير .  
 طَاطَأَ - طَاطَأَةٌ [طاطأ] الرأسَ وغيره : خفضه ؛ يقال  
 «طاطأ رأسه عن كذا» أي خفضه || و - فلانٌ من

يقال « هو في تلك الطَّبَّة » أي في تلك الناحية .  
 الطَّبَّة - ج طَبَّاب : القطعة المستطيلة من الثوب أو  
 السحاب أو الجلد أو الأرض .  
 طَبَّخ - ج طَبَّخًا : طَهَأَ || و - اللحم : أَنْضَجَهُ .  
 طَبَّخ - تَطْبِيخًا [طَبَّخ] اللحم : أَنْضَجَهُ .  
 الطَّبَّخ - مص || ما يُطَبَّخ .  
 الطَّبَّخ - ما يُطَبَّخ .  
 الطَّبْر - الفأس من السلاح (فارسية) .  
 الطَّبْرَيْن - الطَّبْر (فارسية) .  
 الطَّبْسُون - (ح) : الوَبْر (عامية) .  
 الطَّبْشَة - خشبة طويلة يُضْرَبُ بها الأولاد (عامية)  
 فصيحها المِخْفَقَة .  
 الطَّبْشُورَة - ج طَبَّاشِير : قلم صغير من مادة صخرية  
 كلسية . يُسْتَعْمَد في الكتابة على الألواح الخشبية  
 السوداء وغيرها (تركية) .  
 الطَّبْطَابَة - [طَبَّطَب] : خشبة عريضة يُلْعَبُ بها بالكرة .  
 طَبَّطَب - طَبَّطَبَةً [طَبَّطَب] الماء أو السيل : صَوَّتَ ||  
 و - الوادي : سال بالماء || و - الماء : حَرَكَهُ .  
 طَبَّعَ - ج طَبَّعًا الشيء : صَوَّرَهُ بصورة ما || و - الدراهم :  
 نقشه وسكته || و - السيف : عمله وصاغه || و -  
 الكتاب : نضد كلماته بأحرف مطبعية ونقل صورته ،  
 بعد تصحيحها ، الى الورق بواسطة الآلة الطابعة ||  
 و - الشيء بطابعه : وضع عليه ما يتميز هو به ؛ وسمه  
 بسمته || و - الله الخلق : خلقهم || و - عليه : ختم ؛  
 يقال « طبع الله على قلبه » أي ختم وغطى فلا يعي  
 ولا يوفق || و - الدلو : مَلَأَهَا .  
 طَبَّعَ - ج طَبَّعًا : دُنَسَ في جسمه أو خلقه بعبث ||  
 و - السيف : علاه الصدأ .  
 طَبَّعَ - على الجهل : جَبَل .  
 طَبَّعَ - تَطْبِيْعًا [طَبَّع] الإناء : نَجَّسَهُ || و - الدابة  
 عند العائمة : أذَّلَهَا وفصيحته راضها .  
 الطَّبَّع - مص || « تحت الطَّبَّع » : بدئ بطبعه ،  
 سيصدر قريبًا || و - ج طَبَّاع : السجينة التي جَبَل  
 عليها الإنسان || المثال والصيغة ؛ يقال « اضربته على  
 طَبَّعِ هذا » أي على أمثاله || « شاد الطَّبَّع » : غريب  
 الأطوار والأخلاق || « سئ الطَّبَّع » : شرس الخلق ||  
 « طَبَّعًا » : دون شك .

الطَّبَّع - ج طَبَّوع وطَبَّاع : النهر || مفيض الماء ||  
 السقاء || ملء الكيل || الطَّبَّع .  
 الطَّبَّع - ج أَطْبَاع : الصدا والدكس || الشين والعيب .  
 الطَّبَّعَة - من الكتاب : المرة من نشره || المَلْزَمَة منه .  
 طَبَّقَ - ج طَبَّقًا وطَبَّقَاتٌ : بَدَأَ : خلاف انفتحت  
 وانبسطت || لزقت بجنبه وكانت لا تنبسط .  
 طَبَّقَ - تَطْبِيْقًا [طَبَّق] الشيء : عَمَّ || و - السحابُ  
 الجور : غشاه || و - الماء وجه الأرض : غطاه || و -  
 الحاكم في حكمه : أَصَابَ || و - القانون : نَفَّذَهُ ||  
 و - فلانًا : استماله إلى رأيه السياسي وغيره || و -  
 و - الفرس : قَرَّبَ في العدو || و - السيف المَفْصَل :  
 أصابه فأبان العضو .  
 الطَّبَّق - الساعة من النهار || المُطَابِق ؛ يقال « هذا  
 طَبَّقُ ذلك » أي مُطَابِقُهُ || و - من الناس : الجماعة ||  
 « صورة طَبَّقُ الأصل » : صورة مُمَائِلَة للأصل ||  
 « طَبَّقَ كذا » : وَفَّقَا لكذا .  
 الطَّبَّق - مص || و - ج أَطْباق : الغطاء || ما يُؤَكَل  
 عليه || القصعة الكبيرة || وعاء كبير مستدير يُصَنَعُ من  
 أغصان الصفصاف الطرية وتُقدَّمُ عليه الفاكهة || سلَّة  
 منبسطة تُصَنَعُ من أوراق السمار وتُقدَّمُ فيها الفاكهة ||  
 فقار الظهر || الجماعة || الحال || و - من المطر :  
 العام || و - من الليل والنهار : معظمهما || « طَبَّقُ  
 الرَّحَى الأعلى » : القسم من الرَّحَى الذي يدور || « طَبَّقُ  
 الرَّحَى الأسفل » : القسم الثابت منها || « أَطْباقُ الرأس » :  
 عظامه .  
 الطَّبَّق - خلاف المنبسط .  
 الطَّبَّقَة - ج طَبَّقٍ وطَبَّقٍ : الفخ .  
 الطَّبَّقَة - ج طَبَّقَات : الحال || المرتبة ؛ ومن ذلك  
 قولهم « الطبقة الاجتماعية وطبقة العمال ونحوها » ||  
 و - من البناية : كناية عن عُزْفٍ ورذاهات وصُحُون  
 يجمعها سقفٌ واحد ومستوى أرض واحد ؛ وقد تنقسم  
 دارين أو أكثر ، وتعلوها طبقة أو طبقات تماثلها أو  
 أو تخالفها في شكلها وترتيبها || « الطَّبَّقَاتُ الأرضية » :  
 انتظام الأراضي الرُسُويَّة في كتل متجانسة || « عِلْمُ  
 طَبَّقَاتِ الأرض » : علم موضوعه وَصْفُ ما تتألف  
 منه الكرة الأرضية ، ودرس التغيرات الحاضرة والماضية  
 التي طرأت على الأرض ، ودرس المتحجرات .

طَبَلَ - تُطَبَّلًا : ضرب الطبل .  
 طَبَّلَ - تَطَبَّلًا [طبل] : طَبَّلَ || و - في المشي عند  
 العامة : أعبأ والصواب بَلَطَ .  
 الطُّبْل - ج طُبُولٌ وَأَطْبَالٌ (م) : الآلة المعهودة .  
 ويكون ذا وجهٍ أو وجهين .  
 الطُّبْلَةُ - الطُّبْلُ الصغير .  
 الطُّبْلِيَّةُ - ج طُبْلِيَّاتٌ : مِضْضَةٌ مستديرة مثل الطُّبْلِ  
 يُرَقُّ عليها الخبز أو يُوكَل عليها ونحو ذلك (عامية) .  
 الطُّبْنَجَةُ - ج طَبْنَجَاتٌ : نوع من السلاح دون البارودة  
 (تركية) .  
 الطُّبِّي - [طبي] : الطَّبِي  
 الطُّبِّي - (ع ١) : واحد الأطباء وهي حلمات الضرع  
 التي من ذوات خفٍّ وظلف وحافر والسباع .  
 الطُّبِّيُّ - [طب] : المتعلق بالطب .  
 الطُّبِّيُّ - [طب] : المتعلق بالطب .  
 الطُّبَيْب - ج أَطِبَاءٌ وَأَطِيَاءٌ [طب] : صاحب عِلْمِ الطَّبِ .  
 الطُّبَيْبَةُ - مؤنث الطُّبَيْبِ .  
 الطُّبَيْخ - ج أَطْبِخَةٌ : ما طُبِّخَ || الجِصَّ || الآجُر .  
 الطُّبَيْعَةُ - ج طُبَائِعٌ : السَّجِيَّةُ جِبِلٌ عليها الإنسان ||  
 المخلوقات التي يتألف منها الكون ؛ نقول مثلًا «جمالُ  
 الطبيعة» || «فائقُ الطبيعة» : يفوق قوى الطبيعة || لا  
 يمكن إدراكه إلا بالإيمان || «عِلْمُ الطبيعة» : عِلْمُ  
 الطبيعيات || «عِلْمُ ما وراء الطبيعة» : علم العقولات ،  
 علم ما وراء المادة || «الطُّبَائِعُ الأربع» عند قدماء  
 الطبيعيين : الحرارة والبرودة والرطوبة واليبوسة .  
 الطُّبَيْعِيُّ - ما يختص بالطبيعة || مَنْ ينسب كلَّ شيءٍ  
 الى الطبيعة || مَنْ يمارس عِلْمَ الطبيعيات || «العالمُ  
 الطبيعي» : الفيزيائي || «الأبنُ الطبيعيُّ» : المولود  
 خارج الزواج .  
 الطُّبَيْعِيَّاتُ - «عِلْمُ الطُّبَيْعِيَّاتِ» : هو عِلْمٌ يبحث عن  
 طبائع الأشياء وما جعله الباري فيها من الخصائص والقوى .  
 الطُّبَيْقُ - ج طُبَيْقٌ : المُطَابِقُ .  
 طَبَجَنَ - تُطَبِّجُنَا الشئ : قلاه .  
 طَبَجَنَ - تَطَبَّجِنَا [طحن] الشئ : قلاه .  
 طَحَا - تُطَحِّوْا [طحو] : بَعَدَ || هلك || و - القومُ :  
 تدافعوا || و - الشئ : دفعه || و - بالكثرة : رمى بها .  
 الطَّحَا - [طحو] : المنبسط من الأرض .

الطَّحَارُ - نوع من الرَّحِيْرِ يعلو فيه النَّسُّ بِأَنْبِن .  
 الطَّحَالُ - (طب) : داء يصيب الطِّحَالِ  
 الطَّحَالُ - ج أَطْحَالَةٌ وَطَحُلٌ وَطِحَالَاتٌ (ع ١) : غَدَّةٌ  
 اسْتَفْجِيَّةٌ في بَسَارِ جَوْفِ الإنسان وغيره من الحيوانات ،  
 لازقة بالجنب .  
 الطَّحَانُ - صانع الطَّحِينِ || بائع الطَّحِينِ .  
 الطَّحَانَةُ - حرفة الطَّحَانِ .  
 الطَّحَانَةُ - مؤنث الطَّحَانِ || الحرب || الكتيبة العظيمة ||  
 الإبل الكثيرة .  
 طَحَّرَ - طَحَّرَاتٍ العَيْنُ قِلاها : رمته به || و - تِ  
 الرِّيحُ السَّحَابُ : فَرَّقَتْهُ || و - طَحَّرَا وَطَحِيرًا وَطَحَارًا :  
 أخرج نفسه بِأَنْبِن .  
 طَحَلَّ - تُطَحِّلُهُ : أَصَابَ طِحَالَهُ .  
 طَحَلَّ - تُطَحِّلُهُ وَطَحَّلَا : عَظَمَ طِحَالَهُ || و - الماء :  
 فسد .  
 طَحَّلَ - طَحَّلَا : شكا طِحَالَهُ .  
 الطَّحْلُ - عند العامة : دقاق الثُّبْنِ ونحوه ، وفصيحه  
 الحَنَّا .  
 الطَّحْلُ - العظيم الطِّحَالِ || الفُضْبَانِ || المَلَّانِ || الماء  
 المُطَحَّلِبِ .  
 الطَّحْلَاءُ - مؤنث الأَطْحَلِ .  
 طَحَلْبَ - طَحَلْبَةٌ [طحلب] الماء : علاه الطَّحْلِبُ ||  
 و - تِ الأَرْضُ : اخضرت بالنبات .  
 الطَّحْلِبُ - [طحلب] (ن) : نبات من شعبة الطَّحْلِيَّاتِ ،  
 لونه شديد الخضرة . له ساق وورق وليس له جذور  
 حقيقية . ينمو في الأماكن الرطبة ، ويغطي غالبًا  
 مساحات كبرى . يوجد أحيانًا على الشجر والصخور .  
 الطَّحْلِبُ - (ن) : الطَّحْلِبُ .  
 الطَّحْلِبُ - (ن) : الطَّحْلِبُ .  
 الطَّحْلَةُ - لونٌ كلون الرماد .  
 طَحَمَ - طَحَمَةٌ عليه : وثب وهجم ، وهي من كلام  
 العامة ، وقد تكون تحريف قحم .  
 طَحَنَ - طَحَنَاتُ البُرِّ : جعله دقيقًا || و - تِ المنيَّةُ  
 القومَ : أهلكهم || و - تِ الأَفْعَى : استدارت .  
 طَحَنَ - تَطَحَّنَا [طحن] البُرِّ : طَحَنَهُ || و - تِ  
 المنيَّةُ القومَ : أهلكهم .  
 الطَّحْنُ - الدَّقِيقُ .

الطَّحُوْرَة - من العيون : الرامية بقذاها .

الطَّحُوْن - الحرب || الكتيبة العظيمة || الإبل الكثيرة .  
الطَّحِيْن - الدَّقِيْق .

طَرَّ - طَرًّا [طَرَّ] الماشية : ساقها شديداً || و- الإبل : ضَمَّهَا من نواحيها || و- فلاناً : طرده || لطمه || و- الحوض : طَيَّنَه || و- البنيان : جَدَّدَه || و- السكَّين : حَدَّدَهَا || و- الشيء : قطعته || و- الثوب : شَقَّه || و- المال : سلبه ؛ ومنه « طَرَّ عقله » أي سلبه || و- طَرًّا وطَرُوْرًا الرجلُ من السطح : سقط || و- ت يَدُهُ : سقطت || و- الشاربُ أو النباتُ : طلع || و- تِ النجومُ : أضاءت .

الطَّرَّ - ج أطرار : الطَّرْف ؛ يقال « هو يحمي أطرار البلاد » أي أطرافها || يقال « جاؤوا طَرًّا » أي جميعاً ، وهو منصوب على الحال .

طَرَا - طَرُوْرًا [طرو] عليهم : أتاهم من مكان بعيد .  
طَرَى - تَطَرِيْبَةً [طرو] الشيء : جعله طَرِيْبًا || و- الطعام : خلطه بالتوابل || و- الطيب : خلطه بالأفاويه .  
الطَّرَائِف - الغرائب والنوادر والتَّحَف || الأصناف التجارية الجديدة الخاصة بالأزياء || « طَّرَائِفُ الحديث » : مختاراته .

الطَّرَائِفِيَّ - ج طَرَائِفِيُون : بائع الطَّرَائِف .

الطَّرَاْحَة - فراش مربع أو مستطيل يُجَلْس عليه (عامية) .

الطَّرَاد - مبالغة الطَّارِد || اليوم الطويل || المكان الواسع ||

و- ج طَرَادَات : سفينة حربية سريعة .

الطَّرَاذَة - هنة يزلج بها الباب من داخل .

الطَّرَار - [طَرَّ] : النشال الذي يطرَّ الهَمَائِين والنيابَ أي يشقها ويقطعها ليسلب ما فيها .

الطَّرَاز - ج طَرَز : عَلمُ الثوب || الموضع الذي تُنْسَج فيه الثياب الجيدة || التَّمَط ؛ يقال « هذا على طراز

ذلك » أي على نمطه || الأسلوب والشكل ؛ يقال « بناء من الطراز الحديث » || « من الطراز الأول » : من النوع

الأول ، من الدرجة الأولى ، ممتاز || « من الطراز القديم » :

من النهج أو الزِّي القديم .

الطَّرَاز - الذي يُطَرَز الثياب .

الطَّرَاوَة - حرفة الطَّرَاز .

الطَّرَاش - الذي يطلي الجدران بالكلس ونحوه (عامية) .

الطَّرَاف - الشرف والمجد || ما يُؤخَد من أطراف الزرع ||

و- ج طَرْف : البيت من آدم .

الطَّرَاق - ج طَرَّق : الحديد ونحوه يُرَقَّق ثم يُجَعَل على ترس أو شبهه || كلُّ خصيفة يُخَصَف بها النعل || جلد النعل .

الطَّرَاوَة - [طرو] : البرودة || الغضاضة واللَّيْن || وطرَاوَة الخُلُق : اللطافة والذماتة .

طَرًّا - طَرًّا وطَرُوْرًا [طرا] عليهم : جاءهم فجأة ومن بعيد ؛ يقال « طَرًّا عليَّ همُّ لا أُطيقه » أي فاجأني .

طَرُوْرًا - طَرَاوَة وطَرَّا [طرا] النباتُ ونحوه : لان ولم يذبل .

طَرِبَ - طَرِبًا : اهتَز واضطرب فَرَحًا أو حُزْنًا .

طَرِبَ - تَطَرِيْبًا [طرب] : تَغَيَّرَ || و- ه : حمله على الطرب || و- في صوته : رجَّعه ومدَّه وحسَّه || و- عن الطريق : عدل .

الطَّرِب - خفة تلحق الإنسان لشدة سرور أو حزن || اللذة التي يُحدثها الشعور بالجمال ؛ الغبطة .

الطَّرِب - ذو الطَّرِب .

الطَّرَبُوش - ج طَرَابِيَش : لباس من صوف له شراية ، يغطي به بعض الشرقيين رؤوسهم .

الطَّرَبُون - الغصن الطري [سريانية] .

الطَّرَة - ج طَرَّات وطَرَّر وطَرَّر وأطَّرار [طَرَّ] : الجبهة ||

الناصية || عَلمُ الثوب || طَرَف كلِّ شيء وحرفه || شفير

النهر والوادي || حاشية الكتاب || الطريق من السحاب ||

والطَّرَة أيضًا : الطُّغراء .

طَرَحَ - طَرَحًا الشيء وبالشيء : رماه وقذفه ||

و- ه عنه : ألقاه وأبعده || و- الثوب عليه : وضعه ||

و- تِ الأثني : أَلقت الجنين قبل كماله || و- عليه

مسألة : عرضها ؛ ويقال « طرح مسألة على بساط

البحث » || و- عليه سؤالاً : ألقاه عليه || و- ه في

المناقصة العامة : وضعه في المناقصة العامة || و-

الحاسب : أسقط عددًا من عددٍ آخر أكبر منه .

طَرَحَ - تَطَرِيْحًا [طرح] : مبالغة طرح ، يقال « طَرَح

الشيء » أي طَرَحَه || و- الأثني : صيَّرها تطرح ||

و- تِ الأثني : أَلقت الجنين قبل كماله || و- به

السفرُ الى ناحية كذا : قذف به إليها || و- البناء :

رفعه جدًا .

الطَّرْح - مص || عملية تقوم بإسقاط عددٍ من عددٍ آخر

أكبر منه .

الطَّرْح - المطروح || الجنين الذي طرحته أمه قبل التمام .  
الطَّرْحَة - المرة من طرح || الطَّلَسَان || و - عند العامة :  
غطاء للرأس مستطيل وهو الخمار .

الطَّرْحِيَّة - الطَّلْحِيَّة .

طَرَدَ - طَرَدًا وطرَدًا هُ : أبعدهُ || نَحَّاه وقال له  
« اذهب عني » || و - هُ من منصبه : عزَّله || و - هُ  
من بلاده : نفاه || و - الإيل : ضمَّها من نواحيها  
وساقها .

طَرِدَ - طَرِدًا : زاول الصيد وتبعه .

طَرَدَ - تطَرِيدًا [طرد] هُ عن البلد : أبعدهُ || و - السوط :  
مدهُ .

الطَّرْد - الصَّرْف والعَزْل || الإبعاد || و - ج طُرود :  
الحزمة من البضاعة ونحوها || و - البريدي : الطَّرْد  
المنقول بواسطة دوائر البريد || و بحث مسألة طَرْدًا أو  
عَكْسًا : بحثها من جميع النواحي والأوجه .

الطَّرْد - ج طُرود : فراخ النخل .

الطَّرْدَان - حَبَّ صغير أسود يكون مع الحنطة .

سر طَرَزَ - تطَرِيرًا [طرز] ت الجارية : اتخذت لنفسها طَرَّة .

طَرَزَ - طَرَزًا : حَسَنَ خُلُقَهُ بعد أن كان سيئًا ||  
و - في الملبس : تأنق ولم يلبس إلا فاخرًا .

طَرَزَ - تطَرِيرًا [طرز] الثوب : زَيَّنَهُ بالخياطة الملونة  
والرسوم وما شاكلها .

الطَّرِز - الطريقة || النَّسَق || الهيئة ؛ يقال « ما أحسن  
طَرِزَهُ » أي هيئته .

طَرَسَ - طَرَسًا الكتاب : كتبه || و - الشيء :  
معاه .

طَرَسَ - تطَرِيسًا [طرس] الكتاب : كتبه || أنم محوه ||  
و - الكاتب : أعاد الكتابة على المكتوب .

الطَّرَس - ج أطراس وطُرُوس : الصحيفة عمومًا ||  
الصحيفة التي مُحِيت ثم كُتبت .

طَرَشَ - طَرَشًا البيت : بيَّضهُ بالكلس ونحوه (عامية) ||  
و - هُ بالماء : رمأهُ بِو (عامية) .

طَرَشَ - طَرَشًا : تعطلت أذنه .

الطَّرِش - مص (عامية) || ما بيَّض به البيت من الكلس  
ونحوه (عامية) || و - ج طُرُوش : البقر والثيران .

الطَّرِشَاء - مؤنث الأطرش .

الطَّرِشَة - الأطرش .

طَرَطَقَ - طَرَطَقَةً : أكثر من الطَّرَق (عامية) .

الطَّرَطُور - ج طَرَطِير [طراطر] : الرجل الطويل الدقيق ||  
الفلنسة الدقيقة الطويلة . كان عند أهل لبنان وسوريا  
وفلسطين من حُلِي النساء على الرأس .

الطَّرَطُور - (ط) : تابل يُعَمَل من الطحينية أو من الصنوبر  
والنوم والحامض .

طَرَفَ - طَرَفًا فلان : أبصر || لحظ || و - ت عَيْتَهُ :  
تحركت بال نظر || و - بَصَرَهُ أو طَرَفَ بعينه : أطبق

أحد جفنيه على الآخر || و - عَيْتَهُ : أصابها بشيء  
فدمعت || و - هُ : لطمه بيده || و - هُ عنه : رده

وصرفه .

طَرَفَ - طَرَفَةً : كان أو صار طَرِيفًا .

طَرَفَ - تطَرِيفًا [طرف] هُ : أصاب طَرَفَهُ || جعلهُ  
في الطرف || و - الخيل : ردَّ أوائلها على أواخرها ||

و - بنائه : خضب أطراف أصابعه بالحناء || و -  
الشيء : اختاره .

الطَّرْف - مص || و - ج أطراف : العين ؛ يقال  
« كارتداد الطرف » أي في طَرَفَةِ عين ، في لمحظة .

ويقال « نظر بطرف خفي » أي غضَّ معظم عينه  
ونظر بياقبيها من الخوف أو الاستحياء || حَرَفُ الشيء ||

متتهى كل شيء || الكرم من الفتيان والرجال .

الطَّرْف - ج أطراف : الكرم الطرئين أي الأب والأم  
من الناس || و - ج طُرُوف وأطراف : الكرم الطرئين

أي الأب والأم من غير الناس كالحليل ونحوها || والطرف  
أيضًا : الرغيب العين الذي لا يرى شيئًا إلا أحب أن

يكون له || الرجل الذي لا يثبت على صحبة أحد  
لِمَلَلِهِ || الحديث من المال || و - من النبات : ما

كان في أكتاميه || « رجل طَرَفٌ في نسبه » : حديث  
الشرف || « امرأة طَرَفٌ الحديث » : حَسَنَتُهُ .

الطَّرْف - ج أطراف وجج أطاريف : الرجل الكرم ||  
متتهى كل شيء || الناحية || طائفة من الشيء ||

« قصَّ عليه طَرَفًا من حياته » : قصَّ عليه واقمًا أو  
حادثًا من حياته || « من طَرَفِ فلان » : من قِبَلِ

فلان || « كان وإياه على طَرَفِي نقيض » : كان كلُّ  
واحد منهما في موقف مخالف لموقف الآخر || « الطَّرْقَان »

في عقدٍ أو دعوى : الشخصان المشتركان في عقدٍ أو

الشخصان المتخاصمان || «الأطراف المتعاقدة» :  
الأشخاص المشتركون في اتفاق أو عقد || «جاذبه»  
أطراف الحديث : باحثه وتحديث اليه || «أطراف»  
المدينة : ضواحيها || «مترامي الأطراف» : بعيد ،  
متسع الأرجاء .  
الطَّرْف - الحديث الشرف في نسيه || مَنْ لا يثبت  
على صاحب || مَنْ لا يثبت على الأمر أو في المكان .  
الطَّرْفَاء - (ن) : شجر . وهي أصناف منها الأثل .  
الطَّرْفَة - الاسم من طَرَف عَيْته || و - ج طَرَف :  
المُلحَة || الحديث الجديد المستحسن .  
الطَّرْفَة - المَرَّة من طَرَف ؛ يقال «في طَرْفَة عَيْن»  
أي في لمحة البصر ، في لحظة || نقطة من الدم تحدث  
في العين .  
الطَّرْفَة - مؤنث الطَّرْف للكريم الطرفين من غير الناس .  
طَرَقَ - طَرَقًا هُ : ضربه باليطرقه || و - النجَادُ  
الصوف : تنفه أو ضربه باليطرق || و - الباب :  
قرعه || و - موضوعًا : عاجله || و - سَمَعَهُ أو مسامعته :  
وصل الى سَمْعِهِ ؛ بلغه || و - الشيء : صَكَّهُ ||  
و - تَرَّ الإبلُ الماء : خَوَّضته || و - الرجلُ : ضرب  
بالخصي على سبيل التكهن || و - طَرَقًا وطَرُوقًا القوم :  
أتاهم ليلاً .  
طَرَقَ - تَطَرَّقًا [طرق] الحديد : مدده ورققه || و -  
للإبل : جعل لها طريقًا || و - الموضع : جعله طريقًا ||  
و - طريقة حسنة : اخترعها وأحدثها .  
الطَّرُق - المَرَّة والدفعة .  
الطَّرُق - الطَّرُق .  
الطَّرُقَة - ج طَرُق : الطريق || الطريقة الى الشيء ||  
الدَّأب والعادة || الطَّمَع || حجارة بعضها فوق بعض .  
الطَّرُقَة - الطَّرُق .  
الطَّرُقَة - ج طَرُق : النوع من طَرُق || الطريقة .  
طَرَوْ - طَرَاوَة وطَرَاة وطَرَاء وطَرَاءَة [طرو] الغصنُ  
أو اللحم : كان غضًا لَبَنًا .  
الطَّرُوب - الكثير الطَّرَب .  
الطَّرُوح - ج طَرُح : المكان البعيد || النخلة الطويلة  
العراجلين .  
طَرِي - طَرَاوَة وطَرَاءَة وطَرَاءَة وطَرَاءَة [طرو] : الغصنُ  
أو اللحم : طَرَوْ .

الطَّرِي - الغصن اللين .  
الطَّرِيء - [طرا] من النبات : اللين ، ضدَّ الذَّائِي .  
الطَّرِيح - ج طَرَحَى : المطروح || «طَرِيحُ الفرائس» :  
الملازم الفرائس بداعي المرض .  
الطَّرِيد - المطرود || الهارب || الذي يولد بعدك . وأنت  
أيضًا طريده || و - من الأيام : الطويل .  
الطَّرِيدَة - ج طَرَائِد : ما طَرَدْتَ من صيدٍ وغيره ||  
ما يُسْرَق من الإبل || شقَّة مستطيلة من الحرير أو سواه ||  
خرقة تُبَلَّ وتُمسح بها الثَّور ونحوه .  
الطَّرِير - [طرا] : «غلام طَرِير» : طَار || «سنانُ  
طَرِير» : محدد .  
الطَّرِيف - ج طَرُف وطَرِاف : الغريب النادر من الثمر  
ونحوه || الحديث المال || الحديث الشرف في نسيه ||  
الحديث النادر المستحسن || المُبتدِع || و - من المال :  
المُكتَسَب حديثًا ويقابله التَّيْلِد .  
الطَّرِيقَة - ج طَرَائِف : مؤنث الطَّرِيف || «الطَّرَائِف» :  
انظرها في موضعها .  
الطَّرِيق - ج طَرُق وأطرق وأطرقَة وأطرقَاء ، وجج  
طَرِقَات : السبيل ؛ يذكر ويؤنث || و - العام أو الطريق  
العموميَّة : السبيل الذي يسلكه العموم || «طريقُ  
رئيسي» : من أهمَّ الطَّرُق || «طريقُ الجوّ وطريقُ البحر» :  
خطّ المواصلات الجويَّة والبحريَّة ؛ «بطريقِ الجوّ» :  
بالطائرة ، و «بطريقِ البحر» : بالباخرة || «قارعةُ  
الطريق» : معظمه أي الموضع الذي يقرعه المارُّون  
بأرجلهم || «مُتَعَطِّفُ الطريق» : منحرفه ومنعرجه ||  
«في طريقه إلى» : متوجِّه إلى ؛ يقال «غادر بيروت  
في طريقه الى أوروبا» || «عن طريقِ بيروت» :  
مرويًا ببيروت || «عابرُ الطريق» : ابن السبيل ||  
وتأتي الطريق بمعنى الوسطة والوسيلة ؛ يقال «نال  
الشيء عن طريقِ فلان» ، و «وصلَ إليه بطريقِ  
الورثة» || والطَّرِيق عند الفقهاء : منه عامٌ ويسمى  
بالنافذ وبالطريق العام ؛ ومنه خاصٌ ويسمى بغير  
النافذ وبالطريق الخاص .  
الطَّرِيقَة - ج طَرَائِق : السيرة || الحالة || الكيفيَّة ؛  
يقال «طريقة استعمال» أي كيفيَّة الاستعمال ||  
المذهب || الخطّ في الشيء || نسيجة مستطيلة || عمود  
المظلة || النخلة الطويلة || شريف القوم وأمثالهم للواحد



طَعَنَ - طَعَنًا هُ بِالرَّمْحِ : ضَرَبَهُ وَوَجَزَهُ بِهِ ||  
 و - فِي السِّنِّ : شَاخَ || و - فِي الْمَفَاذَةِ : ذَهَبَ ||  
 و - الْفَرَسُ فِي الْعِنَانِ : مَدَّهُ وَتَبَسَّطَ فِي السَّيْرِ || و -  
 طَعَنًا وَطَعَنَاتًا فِي الرَّجُلِ وَعَلَيْهِ : عَابَهُ وَقَدَحَ فِيهِ ||  
 و - فِي الْحَكْمِ : لَمْ يَسْلَمْ بِهِ ، نَازِعَ فِيهِ || وَرَفَعَ الدَّعْوَى  
 إِلَى مَحْكَمَةِ أَعْلَى || و - اللَّيْلَ : سَارَ فِيهِ كَلَّهُ .

طُعِنَ - الرَّجُلُ : أَصَابَهُ الطَّاعُونَ .  
 الطُّعْنَةُ - ج طُعْنٌ وَطَعْنَاتٌ : الْمَرَّةُ مِنْ طَعَنَ || أُنْزِلُ  
 الطُّعْنَ .

الطُّعُونُ - «لَجْنَةُ الطُّعُونِ» : اللُّجْنَةُ الْبِرْلَمَانِيَّةُ الَّتِي تَنْظُرُ  
 فِي صِحَّةِ الْإِنْتِخَابَاتِ النَّيَابِيَّةِ .

الطُّعِينُ - ج طُعْنٌ : الْمَطْعُونُ .  
 الطُّعِينُ - الْحَاذِقُ بِالطَّعَانِ فِي الْحَرْبِ .

طَفَّأَ - طَفَّؤًا وَطَفَّؤًا وَطَفَّؤَانًا [طَفَّؤًا] : جَاوَزَ الْقَدْرَ  
 وَالْحَدَّ || و - الْبَحْرُ : هَاجَ || و - السَّيْلُ : أَتَى بِمَاءٍ  
 كَثِيرٍ وَارْتَفَعَ .

طَفَّى - طَفْيًا وَطَفْيَانًا وَطَفْيَانًا [طَفْيًا] : بِمَعْنَى طَفَّأَ  
 الْوَارِيَّ || و - الْمَاءُ : ارْتَفَعَ || و - الرَّجُلُ : أُسْرَفَ  
 فِي الظُّلْمِ وَالْمَعَاصِي || و - الْكَافِرُ : غَلَا فِي الْكُفْرِ ||  
 و - عَلَى كُلِّ شَيْءٍ : تَسَلَّطَ وَتَغَلَّبَ عَلَى كُلِّ شَيْءٍ ||  
 و - هُ : جَارَ عَلَيْهِ || و - هُ الشَّيْطَانُ عِنْدَ الْعَامَّةِ :  
 صَرَفَهُ عَنِ طَرِيقِ الْخَيْرِ .

طَفَّى - تَطْفِيَّةٌ [طَفَّى] هُ : حَمَلُهُ عَلَى الطُّفُونِ .  
 طَفَّى - تَطْفِيَّةٌ [طَفَّى] فَلَانًا : حَمَلُهُ عَلَى الطُّفْيَانِ ||  
 جَعَلَهُ طَافِيًّا .

الطُّفَامُ - أَوْغَادُ النَّاسِ لِلوَاحِدِ وَالْجَمْعِ || رِذَالُ الطَّيْرِ .  
 الطُّفَامَةُ - وَاحِدَةُ الطُّفَامِ لِرِذَالِ الطَّيْرِ .

الطُّفْرِيُّ - ج طُفْرِيَّاتٌ : الطُّفْرَاءُ (تَرْكِيَّةٌ) .  
 الطُّفْرَاءُ - ج طُفْرَاءَاتٌ : عَلَامَةٌ كَانَتْ تُرْسَمُ عَلَى  
 الْمُنَاشِيرِ وَالْمَسْكُوكَاتِ السُّلْطَانِيَّةِ ، وَالْعَامَّةُ تَسْمِيهَا الطُّفْرَةَ  
 (تَرْكِيَّةٌ) .

الطُّفْمَةُ - ج طُفْمَاتٌ وَطُفْمٌ : الْجَمَاعَةُ أَمْثَرُهُمْ وَاحِدٌ .  
 طَفَّى - طَفْيًا وَطَفْيَانًا وَطَفْيَانًا [طَفَّى] : بِمَعْنَى طَفَّى .  
 الطُّفْيَانُ - الْجَوْرُ وَالْإِضْطِهَادُ || فَيْضَانُ الْمَاءِ .

الطُّفَّ - مِصٌّ || و - ج طُفُوفٌ : الْجَنَابُ || الشَّاطِئُ ||  
 سَفْحُ الْجَبَلِ || فَنَاءُ الدَّارِ || مَا أُشْرَفَ مِنَ الْأَرْضِ ||  
 و - مِنَ الْإِنَاءِ : أَعْلَاهُ وَشَفْتُهُ || جَعَامَةٌ أَوْ مَا بَقِيَ

وَالْجَمْعُ || «طُرَائِقُ الدَّهْرِ» : تَقْلِبَاتُهُ وَأَحْوَالُهُ .  
 الطُّسْتُ - ج طُسُوتٌ : إِنَاءٌ مِنْ نَحَاسٍ لِيُغْسَلَ الْأَيْدِي  
 (فَارْسِيَّةٌ) .

طَسَمَ - تَطْسِيمًا [طَسَمَ] الْمَوْسَى : اسْتَحْدَثَهَا عَلَى الطُّسْمَةِ  
 (عَامِيَّةٌ) .

الطُّسْمَةُ - قَدَّةٌ مِنْ جِلْدٍ تُسْتَحْدَثُ عَلَيْهَا الْمَوْسَى (عَامِيَّةٌ) .  
 الطُّسْنُ - مَنْ كَانَ آخِرَ أَوْلَادِ أَبِيهِ أَوْ كَانَتْ نَوْبَتُهُ فِي  
 فِي اللَّعِبِ فِي آخِرِ رَفَقَاتِهِ (عَامِيَّةٌ) .

الطُّسْتُ - لُغَةٌ فِي الطُّسْتِ (فَارْسِيَّةٌ) .

الطُّعَامُ - مِصٌّ || و - ج أَطْعِمَةٌ وَجِجٌ أَطْعِمَاتٌ :  
 مَا يُؤْكَلُ || «أَضْرَبَ عَنِ الطَّعَامِ» : امْتَنَعَ عَنْهُ قَصْدًا ،  
 لَغَابِيَّةٌ .

الطُّعَامِيُّ - بَائِعُ الطُّعَامِ .

الطُّعَانُ - الْكَثِيرُ الطُّعْنُ لِلْعَدُوِّ ؛ وَمِنْهُ «هُوَ طَعَانٌ فِي  
 أَعْرَاضِ النَّاسِ» أَي شَتَامٌ لَهَا .

طَعَمَ - طَعْمًا : شَبِعَ .

طَعِمَ - طَعْمًا وَطَعْمًا الشَّيْءُ : ذَاقَهُ || و - الطَّعَامُ  
 أَكَلَهُ || و - عَلَيْهِ : قَدَّرَ || و - طَعْمًا الْغَصْنَ : اتَّصَلَ  
 وَالتَّحَمَ بِغَصْنٍ مِنْ غَيْرِ شَجَرِهِ .

طَعَمَ - تَطْعِيمًا [طَعَمَ] الْغَصْنَ (ن) : وَصَلَ بِهِ غَصْنًا  
 مِنْ غَيْرِ شَجَرِهِ لِيَكُونَ مِنْ جِنْسِ الشَّجَرَةِ الْمَأْخُودِ مِنْهَا  
 ذَلِكَ الْغَصْنَ || و - الصَّحِيحَ (طَب) : لَفَّحَهُ بِيَعِضِ  
 الْجَرَائِمِ أَوْ بِمِصَلِ الْأَمْرَاضِ الْوَبَائِيَّةِ لِلرَّقَايَةِ أَوْ لِلشِّفَاءِ مِنْهَا  
 كَالْجُدْرِيِّ وَالْخَنَاقِ || و - السَّيِّئِينَ : أَنْزَلَ فِيهِ خُبُوطًا  
 مِنْ ذَهَبٍ أَوْ فِضَّةٍ أَوْ نَحَاسٍ .

الطُّعْمُ - ج طُعُومٌ : اللَّقَاحُ || غَصْنٌ مُعَدٌّ لِلتَّطْعِيمِ ||  
 الْحَبُّ الَّذِي يُلْقَى لِلطَّائِرِ أَوْ السَّمَكِ لِيَصَادَ || الطَّعَامُ ،  
 يُقَالُ «هَذَا طَعَامُ طُعْمٍ» أَي يُشْبِعُ مَنْ أَكَلَهُ || الْقُدْرَةُ ||  
 و - عِنْدَ الْعَامَّةِ : السَّمُّ ؛ فَيَقُولُونَ «وَضَعْ لَهُ طَعْمًا»  
 أَي سَمًّا .

الطُّعْمُ - ج طُعُومٌ : مَا يُدْرِكُهُ الذَّوْقُ كَالْحَلَاوَةِ وَالْمَرَارَةِ ||  
 مَا يُشْبِعُهُ مِنَ الطَّعَامِ .

الطُّعْمُ - الطَّاعِمُ .

الطُّعْمَةُ - ج طُعْمٌ : الْمَأْكَلَةُ || الدَّعْوَةُ إِلَى الطَّعَامِ ||  
 الرِّزْقُ || وَجْهُ الْإِرْتِزَاقِ وَالْمَكْسَبِ || «طُعْمَةٌ لِمُدَافِعِ  
 الْحَرْبِ» : جَعَلَ الْجُنُودَ عَرِضَةً لِتَمْرِيْقِهِمْ بِقَنَابِلِ الْمُدَافِعِ .  
 الطُّعْمَةُ - النُّوعُ || جِهَةُ الْإِرْتِزَاقِ وَالْمَكْسَبِ .

فيه بعد مسح رأسه .  
 طَفَا - طَفُوًا وَطُفُوًا [طفو] : علا فوق الماء ولم  
 يرسب || و- فوق الفرس : وثب || و- الظبي :  
 اشتدَّ عَنُوه .  
 الطَّفَاح - العِلْمُ .  
 الطَّفَاح - « فرسٌ طَفَّاحُ القوائم » : عَدَاةٌ سَريعٌ .  
 الطَّفَاحَة - ما طَفَحَ فوق الإِنَاءِ كزَبَدِ القِدْرِ الذي  
 يطفح فوق شفتها .  
 الطَّفَاف - [طفف] : سواد الليل || و- من الإِنَاءِ :  
 أعلاه وشفته || جمامه أو ما بقي بعد مسح رأسه ||  
 « طَفَّافُ الشمس » : دنُوها للغروب .  
 الطَّفَاف - [طفف] : سواد الليل || و- من الإِنَاءِ :  
 طَفَّافُهُ .  
 الطَّفَافَة - [طفف] من الإِنَاءِ : طَفَّافُهُ .  
 الطَّفَالَة - الطَّفُولِيَّةُ .  
 الطَّفَاوَة - [طفو] : ما طَفَّ من زَبَدِ القِدْرِ ونحوه ||  
 دائرة الشمس أو القمر .  
 الطَّفَايَة - [طفأ] : جهاز يستعمل لاطفاء الحريق .  
 طَفِيءٌ - طُفُوًا [طفأ] تِ النَّارُ : ذهب لها ||  
 و- تِ عَيْنُهُ : ذهب نورها .  
 طَفَّحَ - طَفَّحًا وَطُفَّحًا الإِنَاءُ : امتلأ وقاض ||  
 و- الإِنَاءُ : مَلَأَهُ || و- السِّكرَانُ : مَلَأَهُ الشَّرَابُ ||  
 و- الكَيْلُ : بلغ الأمر حدًّا لا يُحتمل || و- تِ  
 المرأةُ بالولد : ولدته لتمام .  
 طَفَّحَ - تَطْفِيحًا [طفح] الإِنَاءُ : مَلَأَهُ حتى يفيض .  
 الطَّفَّح - مص || و- (طب) : بئر يخرج في الجسم .  
 الطَّفَّحَان - الذي يفيض من جوانبه || و- عند العامَّةِ :  
 البليد الكسلان .  
 الطَّفَّحَانَة - مؤنث الطَّفَّحَان (عامية) .  
 الطَّفَّحِي - مؤنث الطَّفَّحَان .  
 الطَّفَّحَة - (طب) : الطَّفَّح .  
 طَفَّرَ - طَفَّرًا وَطُفَّرًا : وثب في ارتفاع كما يطفر  
 الإنسان على الحائط أي يشب إلى ما وراءه .  
 طَفَّرَ - تَطْفِيرًا [طفر] اللبن : صارت خثورة على وجهه ||  
 و- الفرسَ النَّهْرَ : جعله يشب من أحد شطبي النَّهْرِ  
 إلى الشَّطْبِ الآخر .  
 الطَّفَّرَان - عند العامَّةِ : الذي ليس بيده مال ؛ المَقْلِسُ .

الطَّفْرَة - الوئبة في ارتفاع || الوئبة الإِحْسَاسِيَّةُ || و-  
 من اللبن : الخثورة || و- عند العامَّةِ : بثور تملو  
 البدن .  
 طَفَّسَ - طُفُّوسًا الرَّجُلُ : مات .  
 طَفَّسَ - طَفَّسًا وَطَفَّاسَةً : صار قَلِيرًا .  
 الطَّفَّس - القَدِيرُ .  
 الطَّفَّطَاف - [طفطف] : الجانب || الشاطئ || النَّاعمُ  
 الرطب من أطراف الشجر .  
 طَفَّطَفَ - طَفَّطَفَةً [طفطف] : استرخى في يد خصمه .  
 الطَّفَّطَفَة - [طفطف] : مص || و- ج طَفَّاطِفٌ :  
 كل لحم مضطرب مسترخ .  
 الطَّفَّطِفَة - [طفطف] : الطَّفَّطَفَة .  
 طَفَّفَ - تَطْفِيْفًا [طفف] المكيال : نقصه قليلًا ||  
 و- على عياله : قَتَّرَ وبخل || و- به موضع كذا :  
 دفعه إليه وأدناه منه || و- الطائرُ : بسط جناحيه .  
 الطَّفَّفَ - [طفف] من الإِنَاءِ : الطَّفَّفَافُ .  
 طَفَّقَ - طَفَّقًا وَطُفَّقًا يَفْعَلُ كذا : ابتداءً وأخذ .  
 طَفَّلَ - طُفُّولًا : دخل في الطَّفَّلِ || و- تِ الشمسُ :  
 دنت للغروب .  
 طَفَّلَ - طُفُّولَةً وَطَفَّالَةً : رخص ونعم .  
 طَفَّلَ - تَطْفِيْلًا [طفل] الليل : دنا || و- تِ الشمسُ :  
 دنت للغروب || و- الرَّجُلُ : صار طَفِّيْلًا || و-  
 الكلامَ : تدبَّره .  
 الطَّفَّل - ج طِفَّالٍ وَطُفُّولٍ : الرَّخِصُ النَّاعمُ من كلِّ  
 شيءٍ .  
 الطَّفَّل - ج أَطْفَالٍ : ولدٌ كلِّ وَحْشِيَّةٍ || الصغير من  
 كلِّ شيءٍ .  
 الطَّفَّل - مص || حالة الطِفْلِ || الظلمة || « طَفَّلُ  
 القَبَاةِ » : بُعيدُ طلوع الشمس || « طَفَّلُ العَشِيِّ » :  
 قبيل غروب الشمس .  
 الطَّفَّلَة - مؤنث الطَّفَّل .  
 الطَّفَّلَة - مؤنث الطِفْلِ .  
 الطَّفُّوح - القَبِيضُ وَالوَفْرَة .  
 الطَّفُّولَة - الطَّفُّولِيَّةُ .  
 الطَّفُّولِيَّة - حالة الطِفْلِ .  
 الطَّفِّيْف - [طفف] : غير النَّامِ || القليل || الحفير ||  
 الخسيس .

# طائرة

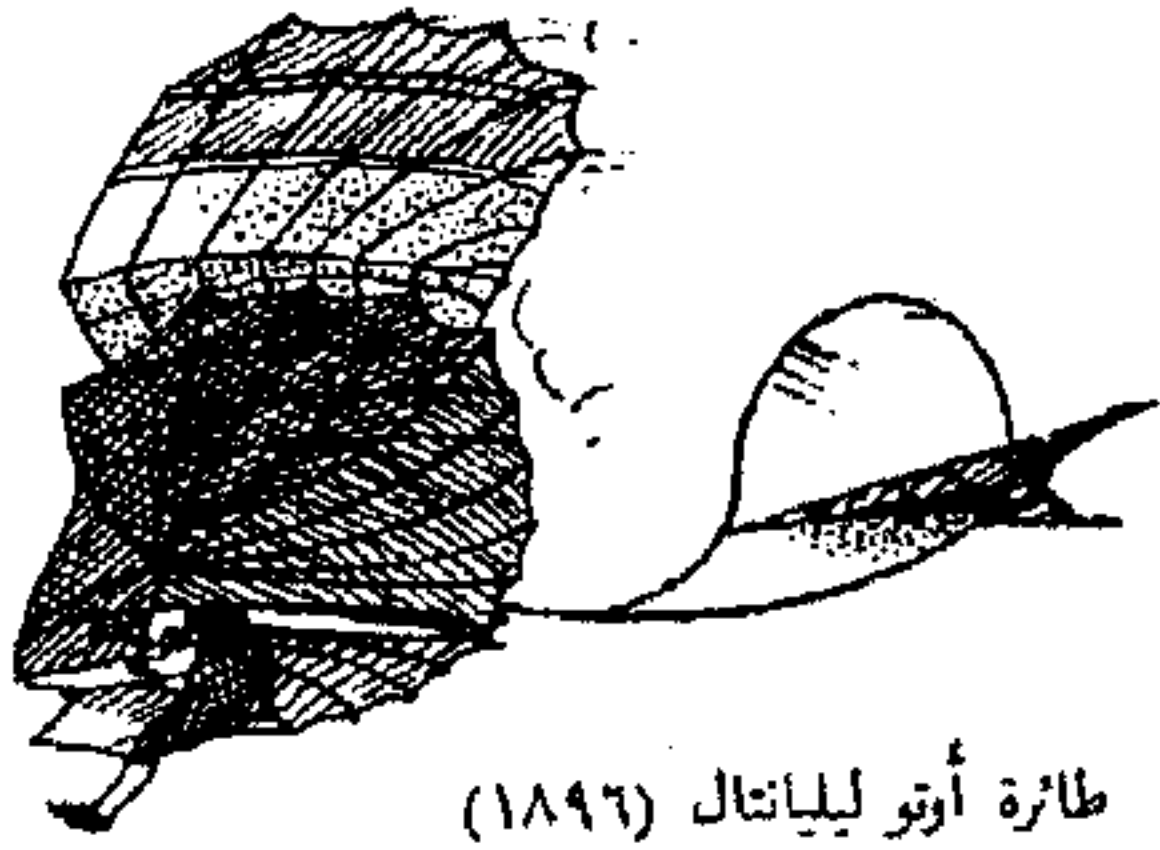

طائرة أوتو ليلانتال (١٨٩٦)

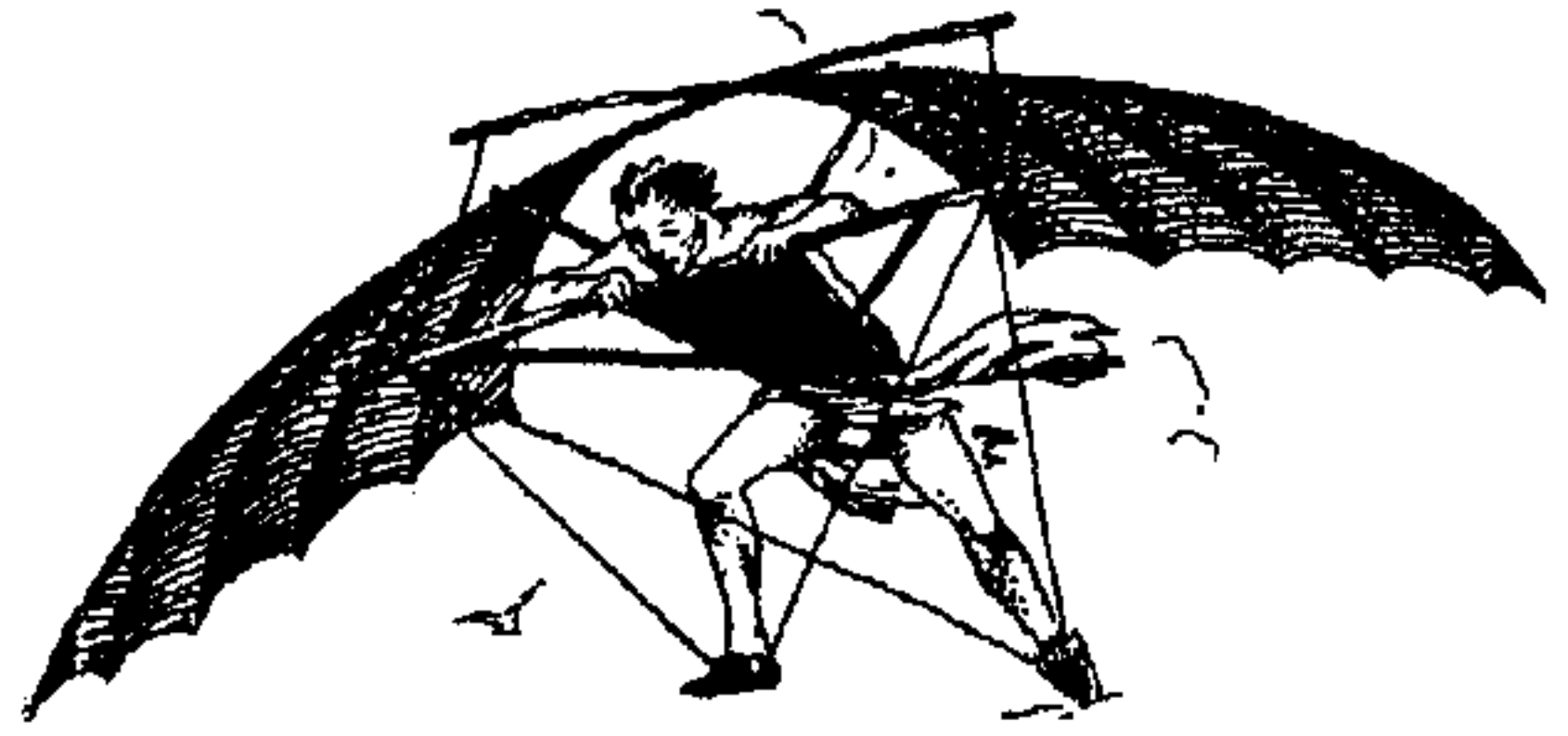

«طائرة» في القرن ١٠

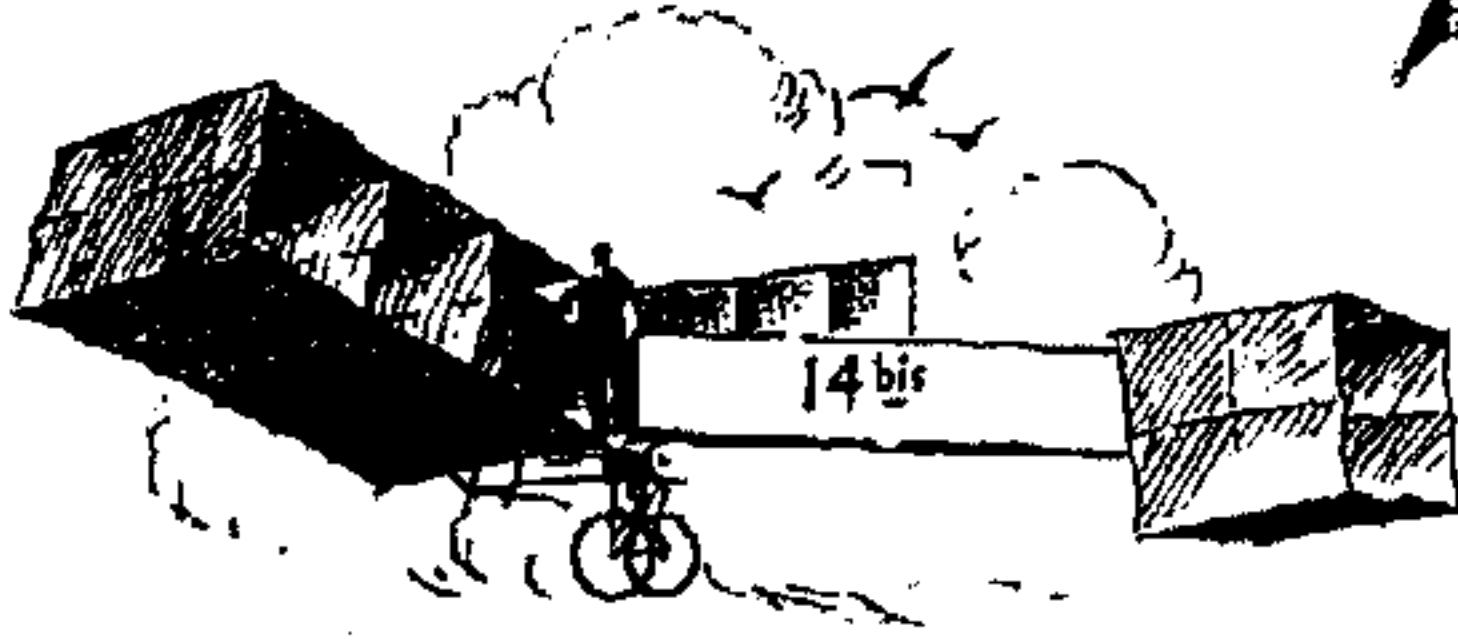

طائرة كلين أدير (١٩٠٩)



طائرة ويلبر رايت (١٩٠٨)

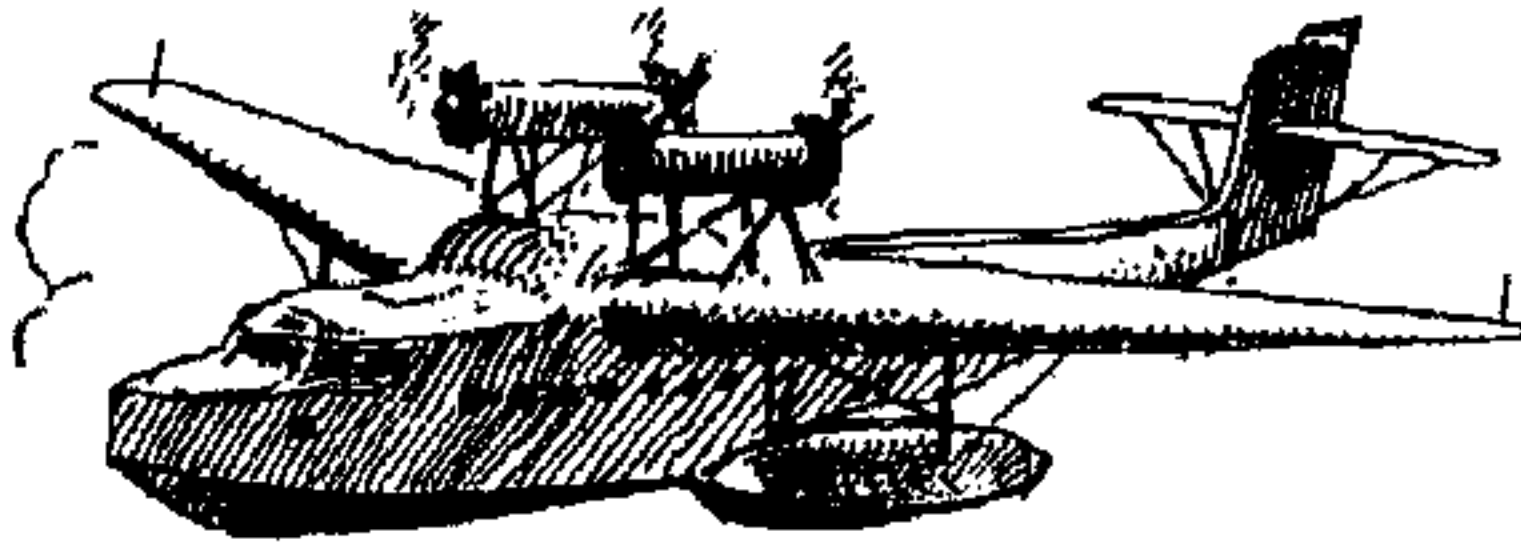

طائرة ليوره وأوليفيه (١٩٢٥)

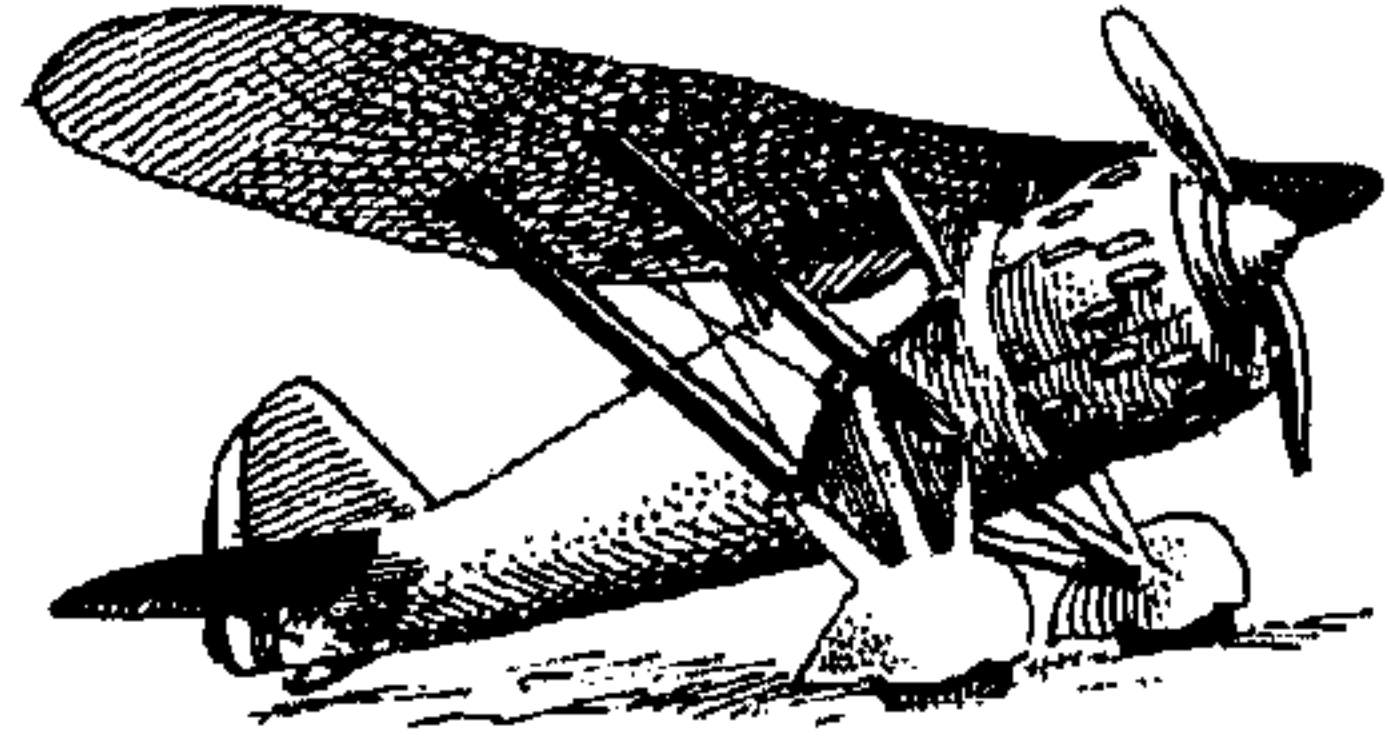

من طائرات ١٩١٥

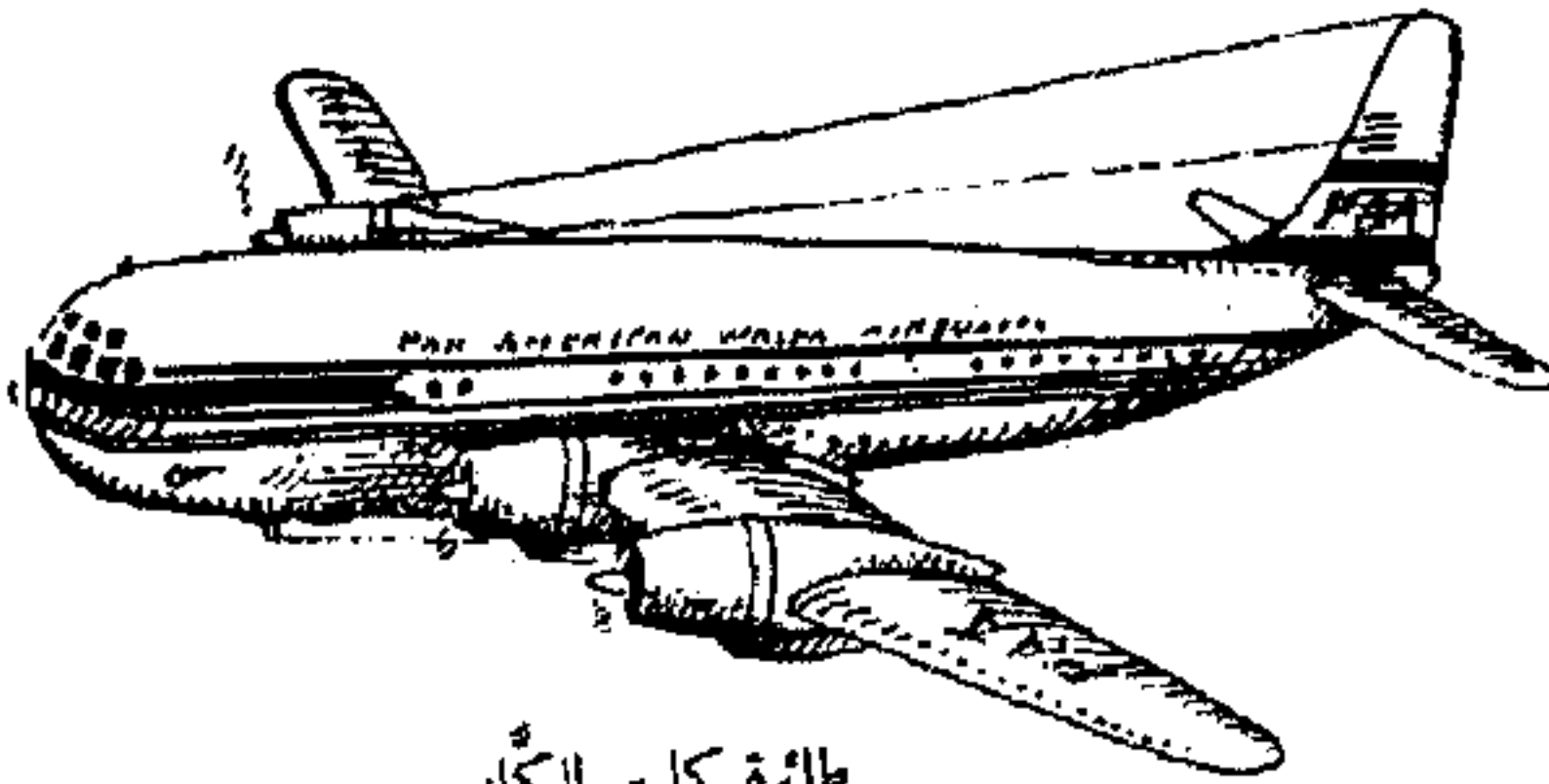

طائرة كبير للركاب

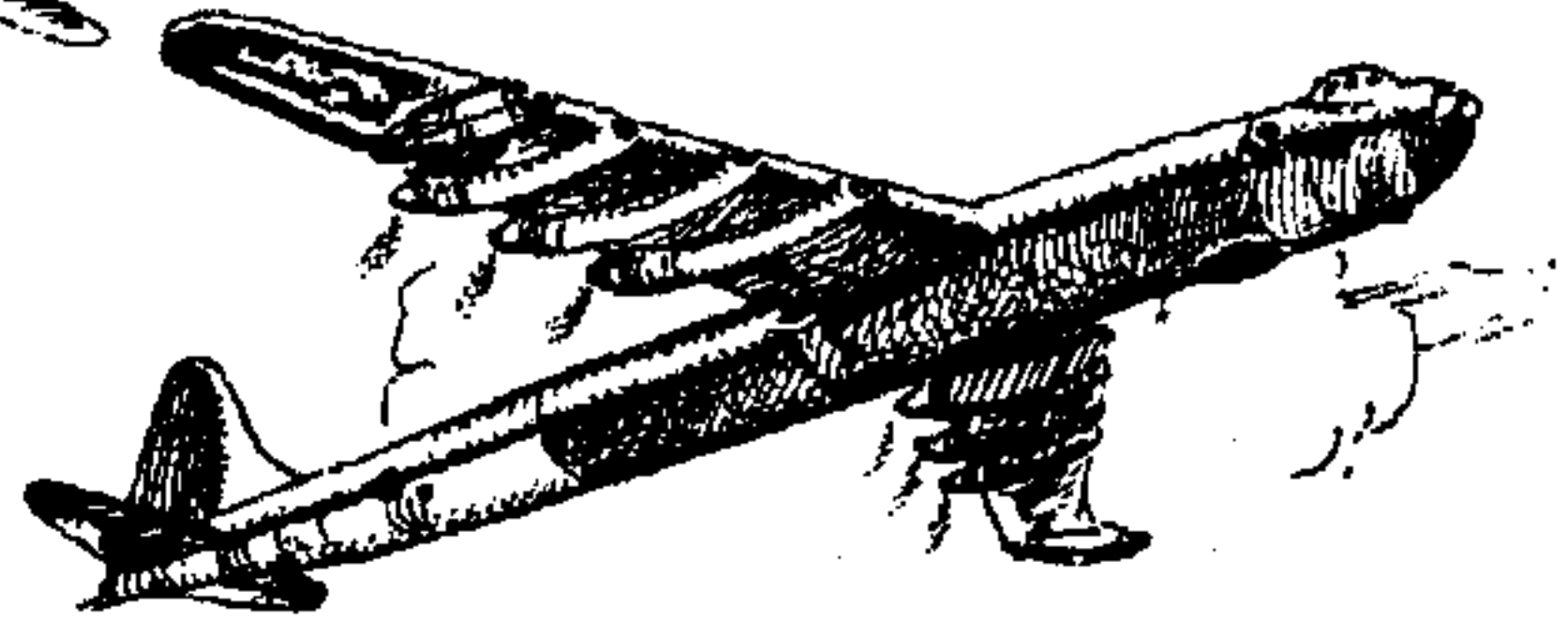

قاذفة القنابل

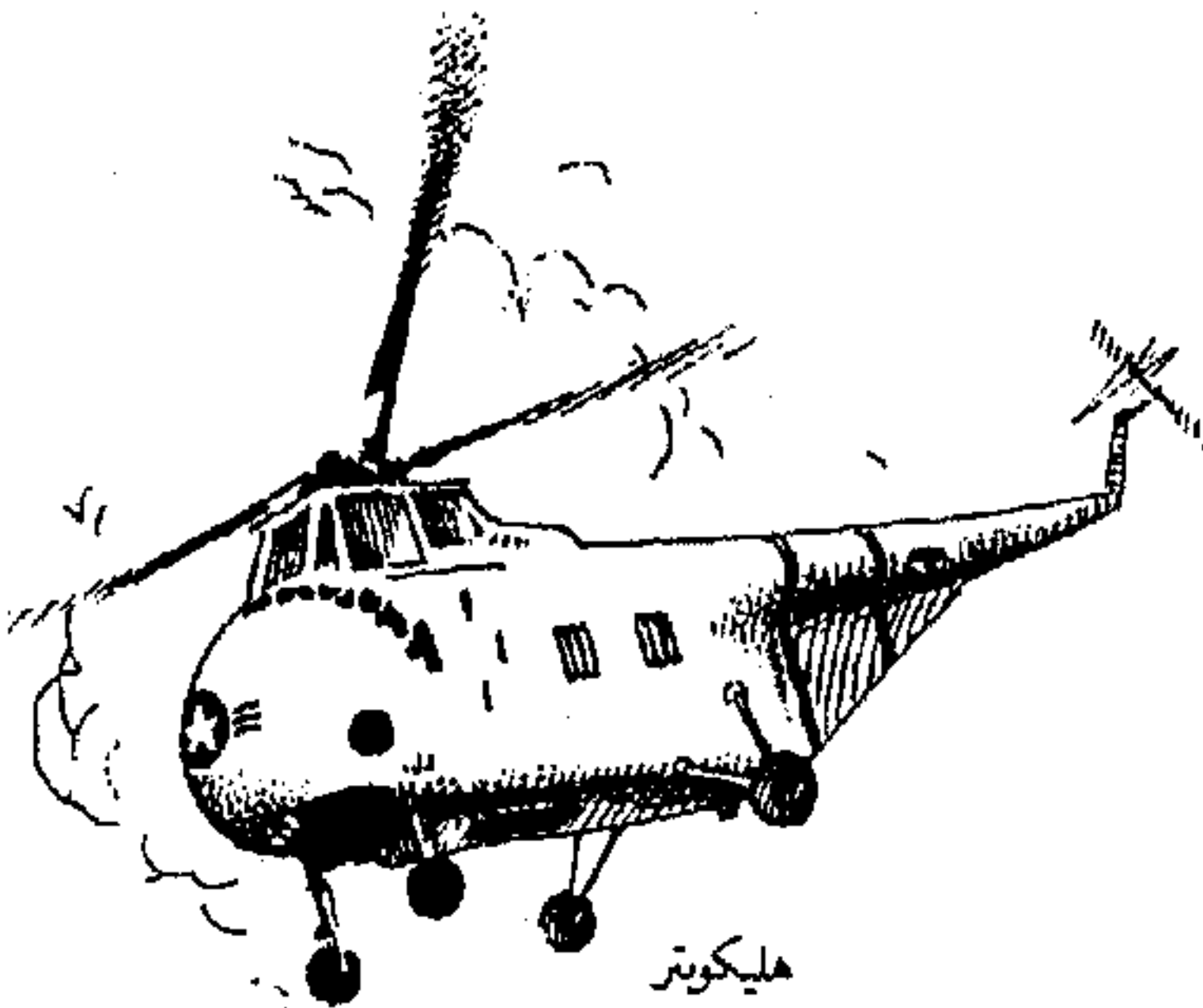

هليكوبتر

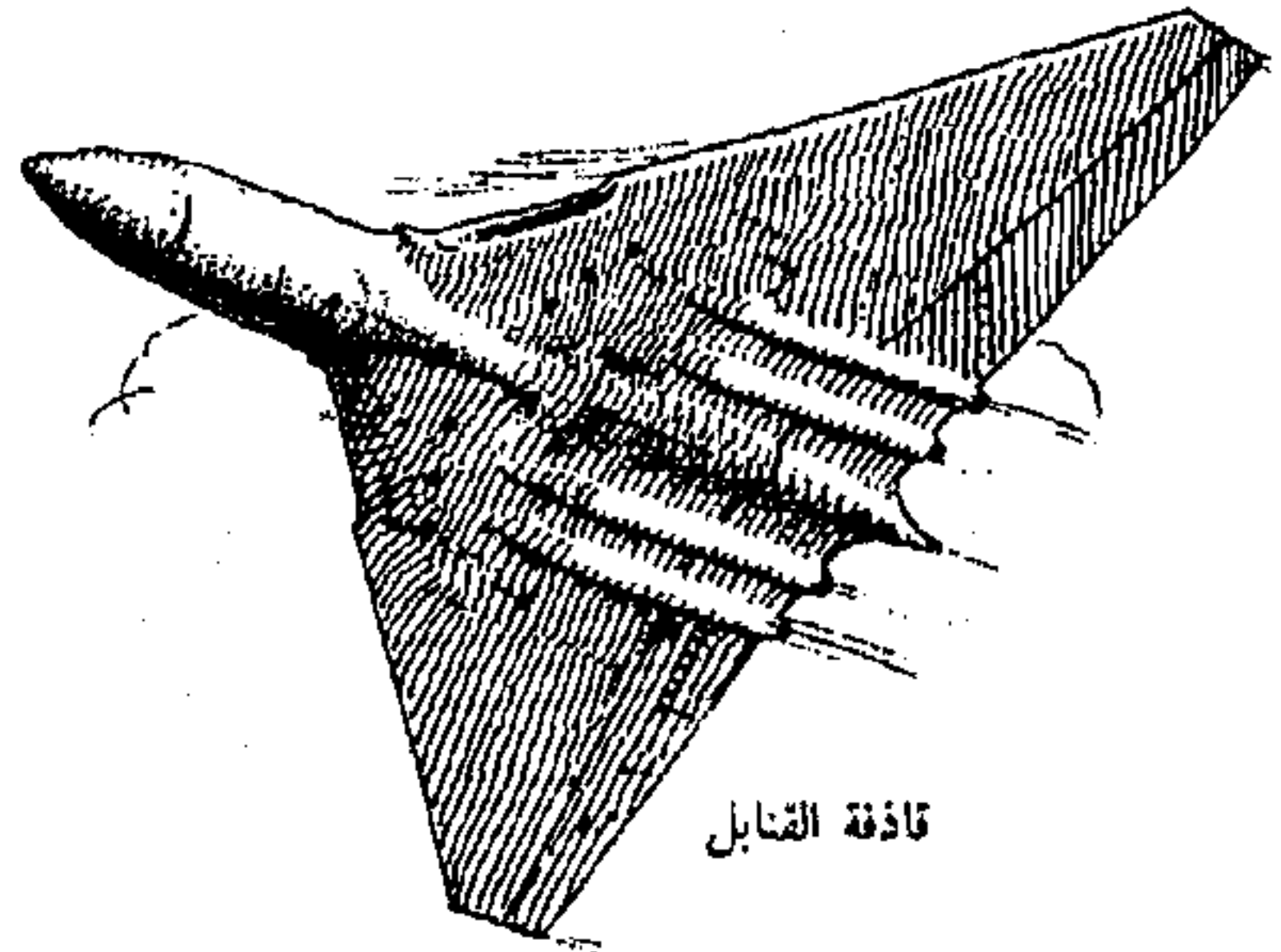

قاذفة القنابل

الظبية || الشخص .  
 الطَّلَا - ج أَطْلَاءٌ وَطِلَاءٌ وَطَلِيٌّ وَطَلِيَانٌ وَطَلِيَانٌ [طلو] :  
 ولد الظبي ساعة يُؤلِّد || الصغير من كلِّ شيء .  
 الطَّلَاء - [طلي] : قشرة الدم .  
 الطَّلَاء - [طلي] : القطران || كلُّ ما يُطَلَّى به || ما  
 طُبِّخ من عصير العنب حتى ذهب ثلثاه ؛ وقد يكفى  
 به عن الخمر .  
 الطَّلَايع - الممهِّدون السبيل لقدم آخريين || الدلائل  
 على ما سيحدث ؛ العلامات || أوائل شيء .  
 الطَّلَاب - الطالب بالحاح ، المتشدِّد .  
 الطَّلَاة - ج طَلِيٌّ [طلي] : العنق .  
 الطَّلَاسِمَة - خرقه يُمَسَّح بها اللوح المكتوب ويُمَحَّى .  
 الطَّلَاطِلَة - [ططل] : لحمه تتدلَّى في الحلق وتسميها  
 العامَّة طنظلة .  
 الطَّلَاع - مبالغة الطَّلَاع || و - إلى التعرُّف : شديد  
 الرغبة في التعرُّف .  
 الطَّلَاق - انفصال الزوجين وفسخ زواجهما .  
 الطَّلَاق - الكثير التَّطْلِيْق .  
 الطَّلَاقَة - مص || « طلاقه الوجوه » : البشاشة || « طلاقه  
 اللسان » : الفصاحة .  
 الطَّلَالَة - [طل] : مص || البهجة || الهيئة الجميلة ||  
 الحالة الحسنة || الشخص أو الشاخص من كلِّ شيء .  
 الطَّلَاوَة - [طلو] : الطَّلَاوَة || ما يُطَلَّى به الشيء .  
 الطَّلَاوَة [طلو] : الحسن والبهجة || السحر || بقية من  
 الطعام في الفم || جلدة رقيقة فوق اللبن والدم .  
 الطَّلَاوَة - [طلو] : الطَّلَاوَة .  
 الطَّلَايَة - [طلي] : كلُّ ما يُطَلَّى به .  
 طَلَّبَ - طَلَّبًا الشيء : حاول وجوده وأخذه ||  
 و - إليه : رغب || و - إلى المباراة : دعاه ||  
 و - فلانة : خطبها || و - بدم فلانٍ فلانًا : حاول  
 الأخذ بثأره .  
 الطَّلَب - مص || البحث || الكمية من السلع التي  
 يرغب الأفراد في شرائها ؛ نقول « العرض والطلب » ||  
 و - ج طَلَبَات : الدعوة || الالتماس || العريضة ||  
 إرادة شيء ومحاوله أخذه || التَّوَصِيَة بإرسال بضاعة في  
 وقتٍ معيَّن || « بناء على طلبه » : حسب رغبته ||  
 « تحت طلبه » : تحت تصرفه .

الطَّيْلِي - [طفل] : الذي يدخل وليمة ولم يُدْعَ إليها ،  
 وهو منسوب إلى رجلٍ اسمه طَفِيلٌ || نبات أو حيوان  
 يعيش على ما هوحي من النبات أو الحيوان مثل الجعْفِيل  
 والديوق في النبات والقملة والبرغوث في الحيوانات .  
 طَقَّ - [طق] : حكاية صوت الحجر وَقَعَ على الحجر .  
 طَقَّ - طَقًّا [طق] : صات عند الكسر أو التشقُّق .  
 الطَّقْس - ج طَقُوس : الطريقة ، وغلب على الطريقة  
 الدينية فهو بمعنى النظام والترتيب وإقامة الشعائر (يونانية) ||  
 و - عند العامَّة : حالة الجؤ وما يعرض عليها من  
 التغير (يونانية) .  
 الطَّقُوس - (ن) : شجرة أنيقة من فصيلة الصنوبريات  
 والقبيلة الطَّقُوسِيَّة . منابتها غابات أوروبا وآسيا وأميركا  
 الشمالية . لا وجود لها في سوريا ولبنان ، إنما يوجد  
 منها في تركيا ، تُزرع غالبًا في الحدائق العامَّة . خشبها  
 جيد .  
 الطَّقُوسِي - المتعلق بالطَّقُوس أي الطريقة الدينية .  
 الطَّقُوسِيَّات - الكتب المختصة بالطَّقُوس الدينية .  
 طَقَطَقَ - طَقَطَقَةً [ططق] ت الدوابُّ : صوت  
 حوافرها .  
 الطَّقَطَقَة - [ططق] : صوت تحدته بعض الأشياء  
 عند تكسرها .  
 طَقَمَ - تَطَقِيمًا [طقم] الفرس : وضع عليه عدته .  
 الطَّقَم - ج طَقُومٌ وَطَقُومَةٌ وَأَطَقَمَ : عدَّة الفرس ||  
 البدلة || طائفة من الأشياء تُؤخذ معًا ، نقول « طَقَمٌ  
 من الآنية » ، || « طَقَمُ الأسنان » : مجموع أسنان  
 شخص .  
 طَلَّ - طَلًّا [طل] : طلع وظهر || و - الغريم :  
 مطله || و - حقه : نقصه إياه أو أبطله || و - الدم :  
 هبَّز أو لم يثأر له || و - ت السماء الأرض : قطرت  
 عليها الطلَّ || و - ه بالدهن : طلاه || و - طَلًّا  
 الدم : طَلَّ .  
 طَلَّ - طَلًّا [طل] الدم : طَلَّ .  
 الطَّلَّ - مص || الحسن المُعْجِب || و - ج طِلَالٌ  
 وَطِلَلٌ : المطر الضعيف || التدى .  
 طَلَّى - طَلَّىًا [طلي] البعير القطران أو القطران :  
 لطحه به || و - ه بالذهب : موَّه بماء الذهب .  
 الطَّلَى - ج أَطْلَاءٌ [طلي] : المطلي بالقطران || ولد

طَلَعٌ - تَطْلِيماً [طلع] النخل: خرج طَلَعُهُ || و - الكيل: مَلَأَهُ .

الطَّلَعُ - المقدار؛ يقال «الجيشُ طَلَعُ الفِءِ» أي مقدار الفِءِ || الناحية || المكان المشرف الذي يُطَّلَعُ منه || و - من النخل: شيء يخرج كأنه ثعلبان مُطْبَقَانِ والحمل بينهما منضود || ما يبدو من ثمرته في أول ظهورها .

الطَّلَعُ - الناحية || المكان المشرف يُطَّلَعُ منه .

الطَّلَعَةُ - المرّة من طَلَعٌ || الرؤية || العَقَبَةُ .

الطَّلَعَةُ - «امرأة طَلَعَةٌ»: كثيرة التطلع .

الطَّلَعَةُ - الذي يجب الاطلاع على الأمور؛ الذي يستعمل عن كل شيء .

طَلَّقَ - «طَلَّقَا الشيء» فلاناً: أعطاه إِيَّاهُ || و - يَدَهُ

بخير: فتحها به || و - طَلَّقَاتِ المرأة من زوجها:

بانّت عن زوجها وتركته || و - طَلُّوقًا وطلُّوقَةُ اللسان:

كان فصيحاً عَذْبَ المنطق .

طَلَّقَ - «طَلَّقَا»: تباعد .

طَلَّقَ - «طَلُّوقَةً وطلُّوقَةَ الرجل»: كان طَلَّقَ الوجه بشوشاً .

طَلَّقَ - تَطْلِيماً [طلق] المرأة زوجها: خَلَّاهَا عن قيد

الزواج || و - قَوْمَهُ: تركهم وفارقهم .

الطَّلَّقَ - غير المقيد؛ يقال «حُبِسَ طَلَّقًا» أي بلا

وثاق || «رجلٌ طَلَّقُ الوجه»: ضاحكه؛ ويقال

أيضاً «طَلَّقُ المُحِبِّا» .

الطَّلَّقَ - مص || و - ج أطلق: الميعى || و - (ح):

الظلي || والطَّلَّقَ أيضاً: غير المقيد؛ يقال «حُبِسَ

طَلَّقًا» أي بلا وثاق || «رجلٌ طَلَّقُ البدين»: سخى ||

«رجلٌ طَلَّقُ الوجه»: ضاحكه؛ ويقال أيضاً «طَلَّقُ

المُحِبِّا» || «طَلَّقُ اللسان»: فصيحهُ || «فرسٌ طَلَّقُ

اليدي»: لا تحجيل فيها || «يومٌ طَلَّقُ»: لا حرّ فيه

ولا برد || «في الهواء الطَّلَّقُ»: في العراء || ويُستعمل

الطَّلَّقَ بمعنى ذرور معدني، يسميه الافرنج وتلك

باسمه العربي، لطيف المجسّم .

الطَّلَّقَ - غير المقيد || «رجلٌ طَلَّقُ الوجه»: ضاحكه،

ويقال أيضاً «طَلَّقُ المُحِبِّا» || «طَلَّقُ اللسان»:

فصيحهُ || والطَّلَّقَ أيضاً: الحلال المُطَلَّقُ .

الطَّلَّقَ - غير المقيد || «لِسَانُهُ طَلَّقُ»: فصيحُ اللسان .

الطَّلَبَةُ - المرّة من طَلَّبَ || دعاء مخصوص كطَّلَبَةُ العذراء مثلاً .

الطَّلَبَةُ - الاسم من المطالبة || نوع الطَّلَبِ || ما يُطَلَّبُ .

الطَّلَبَةُ - ما يُطَلَّبُ .

الطَّلَبِيَّةُ - ما يطلبه الزبون، تاجرًا كان أو مستهلكًا،

من البضاعة أو الخدمات .

الطَّلَّةُ - [طلّ]: المرّة من طَلَّ || مؤنث الطَّلِّ بمعنى

الحسن المُعْجَبِ || الروضة بلّها الطَّلُّ || اللذيذة من

الروائح || الخمرة اللذيذة || التعمّة في المطعم والملبس .

طَلَّحَ - «طَلَّحًا»: فسد || خلاف صَلَّحَ .

الطَّلَّحُ - (ن): شجر عظيم من شجر العِضَاهِ، له شوك

وليس في العِضَاهِ أكثر صمغًا منه . ترعاه الإبل ||

و - (ن): الموز || الطَّلَّحُ .

الطَّلَّحُ - «مكانٌ طَلَّحٌ»: يكثر فيه شجر الطَّلَّحِ .

الطَّلَّحَةُ - (ن): واحدة الطَّلَّحِ .

الطَّلَّحَةُ - «أرضٌ طَلَّحَةٌ»: يكثر فيها شجر الطَّلَّحِ .

الطَّلَّحِيَّةُ - ج طَلَّحِيّ: الورقة من القرطاس؛ والعامّة

تقول طَرَّحِيَّةُ (آرامية) .

طَلَّسَ - «طَلَّسًا البصر»: ذهب || و - الكتابة:

عماها || و - «بالدهان ونحوه عند العامّة»: غشاه به .

طَلَّسَ - «طَلَّسًا»: كان أغبر إلى سواد .

طَلَّسَ - «طَلَّسَةً»: طَلَّسَ .

طَلَّسَ - تَطْلِيماً [طلس] الكتابة: عماها .

الطَّلَّسَ - مص || الطَّلَّسَانُ الأسود .

الطَّلَّسَ - ج أَطَّلَاسُ: الصحيفة الممحوّة || الوَسِيخُ

من الثياب .

الطَّلَّسَةُ - مص || و - ج طَلَّسَ: غبرة في سواد ||

السحابة الرقيقة .

الطَّلَّسُمُ - ج طَلَّاسِمُ: خطوط أو كتابة يستعملها الساحر

ويزعم أنه يدفع بها كل مؤذ (يونانية) .

الطَّلَّسُمُ - ج طَلَّسُمَاتُ: الطَّلَّسُمُ .

طَلَّعَ - «طَلَّوعًا وَمَطْلَعًا وَمَطْلِعًا الكوكب ونحوه:

ظهر || و - عليهم: أقبل || و - عنهم: غاب وابتعد ||

و - «طَلَّوعًا النخل»: خرج طَلَّعُهُ || و - الجبل:

علاه || و - المكان: بلغه || و - البلاد: قصدتها ||

و - من البلاد: خرج || و - على الأمر: علمه .

طَلَّعَ - «طَلَّوعًا»: مثل طَلَّعَ .

عَدُّوا سَهْلًا .  
 الطَّم - الماء || البحر || العدد الكثير || الفرس الجواد ||  
 العجب || العجيب .  
 طَمًا - طُمًّا [طمو] الماء : ارتفع وملا النهر ||  
 و - البحر : امتلأ || و - النبات : طال || و - تَهَمَّتْهُ : علت || و - بهِ اِهْمُ أو اِخْوَفُ : اشتدَّ .  
 طَمَى - طَمِيًا [طمو] الماء والبحر والنبات : بمعنى طَمًا .  
 الطَّمَاح - البعيد الطَّرْفُ || الشَّرِه .  
 الطَّمَاطِم - أو البنادورة (ن) : بقل من فصيلة الباذنجانيَّات .  
 مهده الأصليّ البيرو . يُزْرَعُ في بلدانٍ عديدة من أوروبا وأميركا والشرق الأوسط . يُوكَلُ ثمره نَيْتًا ومطبوخًا ، ويُصنَعُ منه نوع من الرباب المعروف بربّ البنادورة .  
 الطَّمَاع - الكثير الطَّمَع .  
 الطَّمَاعَة - نزوع النَّفْسِ الى الشيء شهوةً له .  
 طَمَّانٌ - طَمَّانَةٌ [طمن] الشيء : سَكَنَهُ || و - ظَهَرَهُ : خفضه وحناه .  
 الطَّمَائِنِيَّة - [طمن] : الراحة والسكون || الأمان ونعمة البال .  
 الطَّمَّة - [طم] : ما طُمَّ في الرماد من الجمر .  
 طَمَّعَ - طَمَّعًا وطَمَّاعًا وطَمَّوحًا إلى الشيء : تاق إليه ؛ كان له ميلٌ إليه || رغب فيه رغبةً شديدة || و - في الطلب : أبعده فيه || و - بصره إليه : استشرف له || ارتفع ونظرةً شديدةً || و - بأنفه : شمخ || و - به : ذهب به || و - طَمَّاحًا وطَمَّوحًا : المرأة على زوجها : جمحت || و - تَدَابَّطَتْ : نشزت وجمحت .  
 طَمَّعَ - تَطَمَّعًا [طمع] الفرس : رفع يديه || و - بالشيء في الهواء : رماه .  
 طَمَّرَ - طَمَّرًا الشيء : دفنه وخبأه || و - طَمَّرًا وطَمَّرًا وطَمَّرًا : وثب إلى أسفل أو في العلو || و - طَمَّرًا المظمورة : ملأها .  
 طَمَّرَ - تَطَمَّرًا [طمس] الشيء : طواه ودفنه || و - البيت : أرخى ستوره .  
 الطَّمَّر - ج أطمار : الفرس الجواد الطويل القوائم || الذي لا يملك شيئًا || الثوب البالي .  
 الطَّمِير - الفرس الجواد الطويل القوائم .  
 الطَّمِيرَة - مؤنث الطمير .

الطَّلَق - مص || و - ج أطلاق : الحبل الشديد الفتل || قِيدَ من الجلد || الشوط الواحد في جَرِي الخيل || وَأَصَبْتُ من ماله طَلَقًا : أَصَبْتُ نصيبًا .  
 الطَّلِق - غير المقيد || لسانه طَلِقٌ : فصيحُ اللسان || ورجلٌ طَلِقُ الوجه : ضاحكه .  
 الطَّلَل - ج أطلال وطلول [طل] : الموضع المرتفع || الشاخص من الآثار || شاخص كلُّ شيء || و - من الدار : المسطبة يُجَلَسُ عليها .  
 طَلَّمَسَ - طَلَّمَسَةٌ [طلمس] : قُطِبَ وجهه || و - الكتاب : محاه .  
 الطَّلْمِساء - [طلمس] : الأرض ليس فيها عَلمٌ ولا منار || الظلمة || السحاب الرقيق .  
 الطَّلَو - ج أطلاء وطلاء وطلّي وطلّيان وطلوان [طلو] : الصغير من كلِّ شيء .  
 الطَّلَو - (ح) : الذئب .  
 الطَّلَوَة - الصغير من الوحش .  
 الطَّلُوع - البروز || الصعود || و - ج طُلُوعَات عند العائمة : خراج عظيم في البدن .  
 طَلِيَّ - طَلِيٌّ [طلي] فوه : كان بأسنانه صمرة || و - لسانه : ثقل .  
 الطَّلِيَّ - [طلي] : قلعُ الأسنان أي صفرتها || و - ج طَلِيَّان : الصغير من أولاد الغنم .  
 الطَّلِيَّان - قلعُ الأسنان أي صفرتها .  
 الطَّلِيَّة - ج طَلِيٌّ [طلي] : العنق .  
 الطَّلِيْس - الأعمى .  
 الطَّلِيْمَة - ج طَلَائِع من الجيش (اع) : مقدّمته || مَنْ يُبْعَثُ قَدَّامَهُ لِيَطَّلِعَ أحوالَ العدو ، يقال للواحد وللجمع || في الطَّلِيْمَة : في المقدّمة ، في المقام الأوّل .  
 الطَّلِيْق - غير المقيد || رجلٌ طَلِيْقُ الوجه : ضاحكه || ولسانه طَلِيْقٌ : فصيحُ اللسان .  
 الطَّلِيل - [طل] : الحصير الخلق ، ج طِلَّةً وأطِلَّةً وطلل || ودمٌ طَلِيلٌ : لم يُثَارَ له .  
 طَمَّ - طَمًّا وطَمُّومًا [طم] الماء : غمر || و - الشيء : كثر || و - الأمر : عظم وتفاقم || و - الإناء : ملأه || و - الثمَر : جزّه أو عقصه || و - طَمًّا البئر : سواها ودفنها || و - طَمًّا وطَمِيمًا الفرس : عدا

الطَّنْفُ - ج طَنَّانٌ وَأَطَنَّانٌ : وزنٌ مقداره ألف كيلو (سِلْبَتِيَّةٌ) .

الطَّنَّانُ - [طننٌ] : الشديد الطنين .

الطَّنَّانَةُ - [طننٌ] : مؤنث الطَّنَّانِ . ومنه يقال « تلك نصيدة طَّنَّانَةٌ » أي ذات شهرة في كلِّ محلٍّ || و -

(ح) : جنس حشرات من فصيلة التَّحْلِيَّاتِ ، كثير الشعر اللامع ، مختلف اللون حسب الأصناف . تسمع أجنته طنينًا خلال الطيران . وهو مفيد لأنفاح الزهور .

طَنَّبَ - طَنَّبًا الرَّمْحُ : اعرجُ || و - الفرسُ : طال ظهره وطالت رجلاه في استرخاء .

طَنَّبَ - تَطَنَّبًا [طنب] الخيمة : شدَّها بالأطناب || و - بالمكان : أقام || و - السقاء : طَبَّه || و -

الذئبُ : عوى .

الطَّنْبُ - ج أطنابٌ وطيَّبةٌ : الطَّنْبُ .

الطَّنْبُ - ج أطنابٌ وطيَّبةٌ : حبل طويل يشدُّ به سُرادِقُ البيتِ || عِرْقُ الشجرِ || و - (ع ١) : عَصَبُ

الجسدِ || سَبْرٌ يوصل بوتر القوسِ || يقال « مدتِ الشمسُ أطنابها » أي طلعت ، و « تقبضت أطنابها » أي

غربت || « ضربَ أطنابه » : انتشرا ، يقال « هذا الداء يضرب أطنابه في البلاد » .

الطَّنْبَاءُ - مؤنث الأطناب .

الطَّنْبَارُ - ج طنابير (م) : الطَّنْبُورُ (فارسية) .

الطَّنْبُورُ - ج طنابير (م) : آلة طرب ذات عُنُقٍ طويلة لها أوتار من نحاس (فارسية) .

الطَّنْبَجْرَةُ - قِدْرٌ من نحاس (سريانية) .

الطَّنْبِجِيرُ - وعاءٌ يُعْمَلُ فيه الخبيص ونحوه .

طَنَّنَ - طَنَّنَةً [طنن] الجرسُ أو الطستُ أو الذبابُ ونحوها : صَوَّتَ .

الطَّنْطَلَّةُ - عند العامة : اللحمَةُ التي في الحلق ، والصواب الطَّلَاطِلَةُ .

طَنَّفَ - تَطَنَّفًا [طنف] الجدارُ : جعل فوقه شوكتًا وأغصانًا || جعل له إفريزًا || و - هُ : أتهمه || و -

نفسه إلى كذا : أدناها إلى الطَّمَعِ فيه .

الطَّنْفُ - ج طَنُوفٌ وَأَطَنَّافٌ : الطَّنْفُ .

الطَّنْفُ - ج طَنُوفٌ وَأَطَنَّافٌ : السقيفة تُشْرَعُ فوق البابِ || إفريز الحائط وما أشرف خارجًا عند البناء ||

ما نتأ من الجبل .

الطَّمْرُ - الطِّيرُ .

الطَّمْرُورُ - الطِّيرُ .

الطَّمْرِيرُ - الطِّيرُ .

طَمَسَ - طَمَسًا الشيءُ : عمَاهُ || استأصل أثره ||

أهلكه || غطاه || و - الغيمُ النجومُ : أذهب ضوءها ||

و - طَمَسًا وطَمُوسًا : درسَ وامتحنَ || و - النجمُ

أو البصرُ : ذهب ضوءهما || و - طَمُوسًا : بعدَّ ||

و - بعينه : نظر نظرًا بعيدًا .

طَمَشَ - تَطْمِيشًا [طمش] هُ : غطاه إلى ما فوق

الرأس (عامية) || و - عَيْنِيهِ : عصبها أو غطَّاهما

بيديه (عامية) .

الطَّمْطِمُ - [طمطم] : الذي في لسانه عجمة .

الطَّنْطَمَانِيَّةُ - الطَّنْطِمُ .

الطَّنْطِمِيَّةُ - الطَّنْطِمُ .

طَمِعَ - طَمَعًا وَطَمَاعًا وَطَمَاعِيَّةً في الشيءِ وبه :

حرص عليه .

طَمَعٌ - طَمَاعَةٌ : صار كثير الطمَعِ .

طَمَعٌ - تَطْمِيعًا [طمع] هُ : حملة على الطمَعِ .

الطَّمِيعُ - ج طَمِيعُونَ وَطَمِيعَاءُ وَأَطْمَاعُ وَطَمَاعِي :

الطامِيعُ .

الطَّمَعُ - مصر || و - ج أطماع : المطموع فيه ||

رزق الجند .

الطَّمِيعُ - ج طَمِيعُونَ وَطَمِيعَاءُ وَأَطْمَاعُ وَطَمَاعِي :

الطامِيعُ .

طَمَّنَ - تَطْمِينًا [طمن] هُ : حملة على الطَّمَانِيَّةِ

(عامية) .

الطَّمُوحُ - مصر || السَّيِّ بِحرارة (وراء شيء محمود) .

الطَّمُوحُ - الساعي بحرارة (وراء شيء محمود) ||

« بحرٌ طَمُوحُ الموجِ » : مرتفعه .

الطَّمُومُ - [طم] : « فرسٌ طَمُومٌ » : سريع .

الطَّمِيَّ - [طمو] : ما يتركه الثَّيْلُ على الشاطئ عند

الجزر .

الطَّمِيشُ - « لَعْبَةُ الطَّمِيشِ » : لعبٌ يحاول فيه أحد

اللاعِبين أن يقبض ، وهو معصوب العينين ، على

أحد رفقاته .

طَنَّ - طَنًَّا وَطَنِينًا [طنن] الذبابُ أو الناقوسُ وشبه

ذلك : صَوَّتَ || و - فلانٌ : مات .

الطَّنْف - ج طُنُوف وَأَطْنِاف : الطَّنْف .  
الطَّنْف - ج طُنُوف وَأَطْنِاف : الطَّنْف .  
الطَّنْفَسَةُ - ج طَنَافِس : البساط || الحَصِير || الثوب (فارسية) .  
الطَّنْفَسَةُ - ج طَنَافِس : الطَّنْفَسَةُ .  
الطَّنْفَسَةُ - ج طَنَافِس : الطَّنْفَسَةُ .  
طَنَنَ - تَطَنَيْنَا [طَن] الذُّبَابُ أو الناقوسُ وشبه ذلك : صوت .  
طَهَأَ - طَهَأَ وَطَهَأَ وَطَهِيًا وَطَهَايَةً [طهوا] اللحم : عالجَه بالطبخ أو الشوي .  
الطَهَاةُ - النقاوة || العفة || طَهَاةُ الذَّيْلِ : النزاهة والاستقامة .  
الطَهَايَةُ - [طهوا] : حرفة الطاهي .  
طَهَّرَ - طَهَّرَا وَطَهَّرَا وَطَهَّرًا : ضدَّ نجس .  
طَهَّرَ - طَهَّرَا وَطَهَّرَا وَطَهَّرًا : طَهَّرَ .  
طَهَّرَ - تَطَهَّرًا [طهرا] هُ : جعله طاهرًا || و - الشيء بالماء : غسله || و - الجرح ونحوه : أباد جراثيمه بالأدوية || و - إدارة أو هيئة : أزال ما فيها من عناصر فاسدة .  
الطَهْرُ - مص || نقيض الخبث .  
الطَهْرُ - ج طَهْرُونَ : الطَّاهِر .  
الطَهْرَةُ - الاغتسال بالماء || النقاء .  
الطَهْرُ - مص || ما يُتَطَهَّرُ به .  
الطَّهْرُ - ج طَهَارَى : الطَّاهِر .  
طَوَّى - طَيًّا [طوي] الثوب : نقيض نشره || و - الحديث : كتمه || و - كَشَحَهُ على الأمر : أخفاه || و - البثر : بناها بالحجارة || و - البساط بما فيه : لم يعد يهتم بالقضية ، اعتبرها منتهية || و - صفحته : انتهى منه || تركه || و - البلاد : قطعها || و - الله عمره : أماته || و - نهارة صائمًا : قضاها || و - الرجلُ : تعمَّد الجوع وقصده || و - السيرُ فلانًا : هزله .  
الطَّوَّى - [طوي] : الشيء المثنى .  
الطَّوَّى - [طوي] : السقاء الذي يجعلون فيه الماء || الجوع ، يقال « على الطوى » أي خالي البطن || واحد الأطواء .  
الطَّوَّى - [طوي] : الطوى .

الطَّوَالِح - [طوح] : القواذف .  
الطَّوَاب - [طوب] : صانع الطَّوَب .  
الطَّوَارِف - [طرف] : العيون || « طَوَارِفُ الخباء » : ما يُرْفَع من جوانبه للنظر الى الخارج || « طَوَارِفُ القرائح » : مستظرفات الخواطر أو مستحدثاتها .  
الطَّوَاعَةُ - [طوع] : اسم مصدر من الطَّوَع .  
الطَّوَاعِيَّة - [طوع] : الطاعة ، يقال « فلانٌ حَسَنُ الطَّوَاعِيَّة » أي الطاعة .  
الطَّوَاغِي - [طغوا] : بيوت الأصنام .  
الطَّوَاغِيث - [طغوا] : الطَّوَاغِي .  
الطَّوَوِّاف - [طوف] : الكثير الطَّوَوِّاف || الخادم || صاحب الطَّوَوِّاف || مَنْ يَعْمَلُ الطَّوَوِّاف .  
الطَّوَوِّافَةُ - [طوف] : مؤنث الطَّوَوِّاف || الفتيلة الموقدة يطاف على نورها ليلاً .  
الطَّوُول - [طول] : الطويل .  
الطَّوَال - [طول] : مدى الدهر ، يقال « لا أقبله طَوَالِ الدهر » أي مدى الدهر || في غضون ، في كلِّ المدَّة ، يقال « طَوَالِ النهار ، طَوَالِ السنة » .  
الطَّوُولُ - [طول] : المفرط الطَّوُول .  
الطَّوَالَّة - [طول] : مؤنث الطَّوَال .  
الطَّوَالَّة - [طول] : إحدى عَصَوَيْنِ طويلتين في أسفلها نوع من الركاب ، تُسْتَعْمَلان للمشي على علوِّ ما فوق الأرض . من ألعاب تلاميذة المدارس .  
طَوَّبَ - تَطَوَّبًا [طوب] رجلٌ اللهُ : جعله في مَصَافِ الطَّوَابِغِ .  
الطَّوَّب - [طوب] : الآجر المشوي .  
الطَّوْبَى - [طيب] : مؤنث الأَطْيَب || العبطة والسعادة || نقول « طَوْبَى لك » أي لك الحظ والعيش الطيب .  
الطَّوْبَارِي - [طوب] : مَنْ يَنْعَمُ بالسعادة الأبدية || المتوفى الطيب الذكر الذي تسمح الكنيسة الكاثوليكية بتكريمه ورفعه فوق المذابيح في أماكن معينة .  
الطَّوْبَةُ [طوب] : واحدة الطَّوْب .  
الطَّوْبُوغْرَافِيَا - وَصَفُ أَرْضٍ مِنَ الأَرْضِي ورسمها بكلِّ ما فيها وكلِّ ما هي عليه من حالات (يونانية) .  
طَوَّحَ - تَطَوَّحًا [طوح] هُ : تَوَّهه وبعده في الأرض || و - الشيء : ضيَّعه || و - به : حملة على ركوب المهالك || ألقاه في الهواء .



الطَّوْح - [طوح] : البعيد .

الطَّوْد - ج أطواد وطوذة [طود] : الجبل العظيم .  
طَوَّرَ - تَطَوَّرَ [طور] الشيء : نقله من طورٍ إلى طورٍ أفضل .

الطُّور - [طور] : الجبل || فناء الدار || ما كان على حدِّ الشيء أو بحدائره .

الطُّور - [طور] : مص || و - ج أطوار : الحال ؛ يقال « في طَوَّرِ النفاحة » ؛ ويقال « الناس أطوار » أي أصناف وعلى حالات شتى || القنر والحَدَّ ؛ يقال « جاوز طَوَّرَهُ » أي قدرته الذي يليق به || الثَّارَةُ ؛ يقال « أتيتهُ طَوَّرًا بعد طَوَّرٍ » أي تارة بعد تارة ؛ و « طَوَّرًا ... طَوَّرًا » : مرَّة ... وأخرى || الهَيْثَةُ || ما كان على حدِّ الشيء أو بحدائره || « غَرِيبُ الأَطْوَارِ » : شاذُّ الطَّبَاعِ .

الطُّورَانِيَّ - [طور] : الوحشي من الطير والناس .  
الطُّورِيَّيل - ويقال له أيضًا الطُّورِيَّيد : كناية عن قذيفة اسطوانية الشكل محشوة بمواد متفجرة تُقَدَّف بها جدران السفن فتفجر عندها وتشققها فتفترقها (إيطالية) .

الطُّورِيَّي - [طور] : الوحشي من الطير والناس .  
طَوَّسَ - تَطَوَّسَ [طوس] هُ : زينههُ || و - المصوِّرُ : صوِّر الطاووس .

طَوَّعَ - تَطَوَّعًا [طوع] هُ : جعله بطيع || و - تَ له نفسه كذا : سهلت ورتخت له فعله .

الطَّوْع - [طوع] : مص || الطائع ؛ يقال « هو طَوَّعُ يدك » أي منقاد لك || « طَوَّعًا أو كَرهًا » : رضَى أو قَهْرًا ، شاء أم أبى || « طَوَّعُ أمرِك » : تحت تصرُّفِك .  
طَوَّعِيًّا - [طوع] : اختياريًّا ، عن رِضَى .

طَوَّفَ - تَطَوَّفًا وَتَطَوَّافًا [طوف] هُ : طاف به || و - بالشيء وحوله : أكثر الطَّوْفَ بهجته || و - في البلاد : سار فيها || و - الناس أو الجراد : ملأوا الأرض كالطوفان .

الطَّوْف - [طوف] : ما يعوم على وجه الماء || قَرَبُ يُنْفَخ فيها ويُشَدُّ بعضها إلى بعض أو قِطْعُ خشبٍ تُشَدُّ كذلك فتصير كهيئة سطح ويركَّب عليها في الماء أو تُحمَل عليها الأثقال || العَسَسُ أي الذين بطوفون بالليل يحرسون الناس .

الطَّوْفَان - [طوف] : الماء أو السَّيْلُ المُتَغَرِّقُ || شدة ظلام الليل || الموت الذريع الجارف || و - من كلِّ

شيء : ما كان كثيرًا .

طَوَّقَ - تَطَوَّقًا [طوق] هُ : أحْدق به ، حاصَّره || و - هُ بذراعيه : ضمَّه إلى صدره ، عانقه || و - هُ الطَّرِيقَ : أَلْبَسَهُ إِيَّاهُ || و - عُنُقَهُ بجميده : قلده جَمِيلًا || و - هُ الشيء : كلفه إِيَّاهُ .

الطُّوق - [طوق] : القدرة على الشيء || و - ج أطواق : حَنِيٌّ للعُنُقِ يحيط به || العُنُقُ || كلُّ ما استدار بشيء || و - عند منضدي الحروف : إطار من حديد تُشَدُّ به صفحة الحروف المنضدة المعدة للطبع .

طَوَّلَ - تَطَوَّلًا [طول] هُ : جعله طويلًا || و - له : أمهله || و - باله عليه : صبر عليه || و - للدابة : أرخى لها الحبل في المرعى .

الطُّول - مص || و - ج أطوال : خلاف العَرَض ؛ يقال « في طولِ البلادِ وعرضِها » أي في كلِّ البلاد ، في كلِّ مكان من البلاد || ضدَّ القِصْرِ || « طولُ مكانٍ ما في الأرض » (فك) : الزاوية الثنائية الحادثة بين مستوي هاجرة المكان ومستوي الهاجرة الأصل . يُحسب الطُّولُ في أيامنا من ضربين شرقيًا وغربيًا . طول مرصد بيروت ٣٥° ٢٨' ١٠.٥ ث || « الطُّولُ السماويُّ لكوكبٍ ما » (فك) : الزاوية الحادثة بين سطحي دائرتين كبيرتين من الكرة السماوية عمودين على سطح فلك البروج ، إحداهما تمرُّ بالكواكب والثانية بنقطة الأصل . وهي ، عادةً ، نقطة الاعتدال الربيعي || « خطُّ الطولِ » : طول مكانٍ ما من الأرض || « طولُ الأناة » : الصبر والجلد || « على طول » : على خطٍّ مستقيم ، إلى النهاية .

الطُّولُ - [طول] : القدرة || الغنى || الفضل || العطاء .  
الطُّولُ - [طول] : مدى الدهر .

الطُّولُ - [طول] (ح) : طائر مائي طويل الرَّجْلين .  
الطُّومَار - ج طَوَائِير [طمر] : الطَّامُور .  
الطُّون - (ح) : الثَّنْ .

طَوَّيَ - طَوَّيَ [طوي] : جاع .  
الطَّوِيَّي - [طوي] : الجائع .

الطَّوِيَّي - ج أطواء [طوي] : الخزنة من البَرِّ || الساعة من الليل || البئر المطوية .

الطَّوِيَّة - [طوي] : مؤنث الطَّوِيَّي .  
الطَّوِيَّة - ج طَوَائِيَا [طوي] : النِّتَّة والضمير ؛ يقال

الخلق : حَسَنُ الطَّبِيفِ || « طَبِيبُ الرَّائِحَةِ » : ذَكِي الرَّائِحَةِ || « طَبِيبُ الْعِرْقِ » : مِنْ سُلَالَةٍ نَبِيلَةٍ ، كَرِيمَةٍ || « طَبِيبُ التَّفْسِيرِ » : حَسَنُ الْمَزَاجِ ، دَمِثُ الْأَخْلَاقِ .  
الطَّبِيبَةُ - [طبيب] : مَص || الْحِلَّ || « طَبِيبَةُ الْخَمْرِ » : أَصْفَاهَا || يُقَالُ « فَعَلْتُ ذَلِكَ بِطَبِيبَةٍ » أَي عَنْ رِضَى لَمْ يَكْرَهْنِي عَلَيْهِ أَحَدٌ || « عَنْ طَبِيبَةٍ خَاطِرٍ » : عَنْ رِضَى ، دُونَ إِكْرَاهٍ .

الطَّبِيبَةُ - ج طَبِيبَاتٌ وَطَبِيبَاتٌ [طبيب] : مُؤَنَّثُ الطَّبِيبِ .  
الطَّبِيبَةُ - ج طَبِيبَاتٌ [طوي] : الثَّقِي ؛ يُقَالُ « طَبِيبَةُ الْبَنَطَلُونَ » || « حَمَلٌ بَيْنَ طَبِيبَاتِهِ » : تَضَمَّنَ ، اشْتَمَلَ .  
الطَّبِيبَةُ - [طوي] : هَيْئَةُ الطَّبِيبِ || النَّاحِيَةُ وَالْجِهَةُ ؛ يُقَالُ « لَقِينَهُ بِطَبِيبَاتِ الْعِرَاقِ » أَي فِي نَوَاحِيهِ وَجِهَاتِهِ || الضَّمِيرُ وَالنِّبْتَةُ || الْحَاجَةُ وَالْوَطْرُ .

الطَّبِيبَانُ - ج طَبِيبَانِ [طجن] : الطَّبِيبَانُ (بِوَنَائِيَةٍ) .  
طَبِيبٌ - تَطْبِيبًا [طبخ] الشَّيْءَ : ضَيَّعَهُ || وَ - هُ : تَوَهَّاهُ .

طَبِيرٌ - تَطْبِيرًا [طير] هُ وَ - بَه : جَعَلَهُ يَطِيرُ || وَ - نَوْمَهُ : تَقَرَّرَهُ || وَ - الْمَالَ : قَسَمَهُ .

الطَّبِيرُ - [طير] : مَص || جَمَعَ طَائِرٌ وَقَدْ يَقَعُ عَلَى الْوَاحِدِ || الْأَسْمُ مِنَ التَّطْبِيرِ ؛ وَمِنْهُ قَوْلُهُمْ « لَا طَبِيرٌ إِلَّا طَبِيرُ اللَّهِ » كَمَا يُقَالُ « لَا أَمْرٌ إِلَّا أَمْرُ اللَّهِ » .

الطَّبِيرَانُ - [طير] : مَص || حَرَكَةُ ذِي الْجَنَاحِ فِي الْهَوَاءِ بِجَنَاحِهِ || « الطَّبِيرَانُ الْحَرْبِيُّ » : هُوَ الَّذِي يَدِيرُ شُؤُونَ الطَّائِرَاتِ الْحَرْبِيَّةِ || « الطَّبِيرَانُ الْمَدَنِيُّ » : هُوَ الَّذِي يَدِيرُ شُؤُونَ طَائِرَاتِ الرِّكَابِ ؛ وَمِنْهُ « مَصْلِحَةُ الطَّبِيرَانِ » وَهِيَ الَّتِي تَهْتَمُ بِشُؤُونَ الطَّبِيرَانِ || « شَرَكَاتُ الطَّبِيرَانِ » : الَّتِي تَهْتَمُ بِالنَّقْلِ الْجَوِّيِّ || « حُطُوطُ الطَّبِيرَانِ » : حُطُوطُ الْمَوَاصِلَاتِ الْجَوِّيَّةِ .

الطَّبِيرَةُ - ج طَبِيرَاتٌ [طير] : الطَّبِيرَاتُ وَالْحَفَّةُ ؛ يُقَالُ « أَبَاكَ وَطَبِيرَاتِ الشَّبَابِ » أَي طَبِيشَهُ .

الطَّبِيرَةُ - [طير] : مَا يُنْشَأُ مِنْ بِيءٍ .

الطَّبِيرَةُ - [طير] : الطَّبِيرَةُ .

الطَّبِيرُورَةُ - [طير] : الطَّبِيرَةُ .

الطَّبِيشُ - [طيش] : خِفَّةُ الْعَقْلِ .

الطَّبِيعُ - [طوع] : الطَّائِعُ .

طَبِيفٌ - تَطْبِيفًا [طيف] : أَكْثَرُ الطَّوَّافِ .

الطَّبِيفُ - [طيف] : مَص || الْخِيَالُ الطَّائِفُ فِي النَّوْمِ ||

« فَلَانٌ حَسَنُ الطَّبِيبَةِ » أَي النِّيَّةُ وَالضَّمِيرُ ؛ وَيُقَالُ « سَلِمَ الطَّبِيبُ » أَي صَافَى الْقَلْبَ ، صَادِقَ النِّيَّةِ || الْبَيْتُ الْمَطْوِيُّ .

الطَّوْبَرُ - [طبر] : تَصْغِيرُ الطَّبِيرِ .

الطَّوْبَسُ - [طوس] : تَصْغِيرُ الطَّوَّاسِ .

الطَّوْبِيلُ - ج طَوَائِلٌ وَطَبَائِلٌ [طول] : ذُو الطَّوْلِ || « طَوْبِيلُ الْأَجَلِ » : يَدُومُ وَقَتًا غَيْرَ قَصِيرٍ || « طَوْبِيلُ اللِّسَانِ » : سَفِيهُ وَقَحٍ || « طَوْبِيلَا » : وَقَتًا غَيْرَ قَصِيرٍ ، رَدَحًا مِنَ الزَّمَنِ .

الطَّوْبِيلَةُ - ج طَوْبِيلَاتٌ [طول] : مُؤَنَّثُ الطَّوْبِيلِ .  
الطَّوْبِيُّ - [طوي] : مَص || « طَوْبِيُّ الشَّيْءِ » : ضَمِنَهُ ؛ يُقَالُ « طَبِيبٌ فِي طَبِيبِهِ ... » || « نَحَتَ (فِي) طَبِيبِ الْكُتْمَانِ » : نَحَتَ سِتَارَ السَّرِّيَّةِ .

الطَّبِيَا - [طوي] : الْجَائِعَةُ ، وَهِيَ مُؤَنَّثُ الطَّبِيَانِ .

الطَّبِيَارُ - [طير] : الْمُنْتَشِرُ || لِسَانُ الْمِيزَانِ || مِيزَانُ الدَّرَاهِمِ || وَ - مِنْ الْخَيْلِ : الْحَدِيدُ الْفُؤَادِ وَالْمَاضِي || وَ - ح طَبِيَارُونَ : الَّذِي يَطِيرُ بِالطَّبِيَارَةِ وَيَدِيرُهَا .

الطَّبِيَارَةُ - [طير] : الْمَرْكَبَةُ الْهَوَائِيَّةُ || هَنَةٌ مِنْ وَرَقٍ يَرْبِطُهَا الصَّبِيَانُ بِخَيْطٍ وَيُرْسِلُونَهَا فِي الْهَوَاءِ .

الطَّبِيَاشُ - [طيش] : الطَّبِيَاشُ || مَنْ لَا يَقْصِدُ وَجْهَهَا وَاحِدًا نَخْفَةً عَقْلًا .

الطَّبِيَالُ - [طول] : الطَّوْلُ .

الطَّبِيَانُ - [طوي] : الْجَائِعُ .

الطَّبِيَانُ - [طين] : مَنْ يَمَالِجُ الطَّبِينَ .

الطَّبِيَانَةُ - [طين] : صِنْعَةُ الطَّبِيَانِ .

طَبِيبٌ - تَطْبِيبًا [طيب] الشَّيْءَ : عَاجَلُهُ بِالطَّبِيبِ || جَعَلَهُ أَوْ وَجَدَهُ طَبِيبًا || وَ - خَاطِرُهُ : سَكَنَهُ وَأَمَنَهُ || وَ - اللَّهُ تَرَاهُ : يُقَالُ ذَلِكَ عِنْدَ الْكَلَامِ عَنْ شَخْصٍ مُتَوَفَّى حَسَنَ الذِّكْرِ .

الطَّبِيبُ - [طيب] : مَص || الْأَفْضَلُ مِنْ كُلِّ شَيْءٍ ؛ يُقَالُ « أَمِنْتُ لَكَ طَبِيبَ الْإِقَامَةِ » || « طَبِيبُ الْعِرْقِ » : نُبْلُ الْأَصْلِ وَالسُّلَالَةِ || وَ - ج أَطْيَابٌ وَطَبِيبٌ : كُلُّ ذِي رَائِحَةٍ عَطْرَةٍ .

الطَّبِيبُ - [طيب] : ذُو الطَّبِيبَةِ || خِلَافُ الْخَبِيثِ || الْحِلَالُ || يُقَالُ « كَلِمَةُ طَبِيبَةٍ » إِذَا لَمْ يَكُنْ فِيهَا مَكْرُوهٌ || وَيُقَالُ « بَلَدٌ طَبِيبٌ » أَي آمِنَةٌ كَثِيرَةُ الْخَيْرِ || « طَبِيبٌ

طَيَّنَ - تَطَيَّنًا [طين] الحائطَ : طلاه بالطَّيْنِ .  
 الطُّيُون - [طين] : تراب أو رمل وكلس يُجَبَّلُ بالماء  
 ويُطلى به || « زادَ الطُّيُونُ بَلَّةً وزادَ في الطُّيُونِ بَلَّةً » :  
 زاد الأمر تعقيدًا وتفاقمًا .  
 الطُّيُونَةُ [طين] : العطين || القطعة من الطين || الخلقعة  
 والجبَّنة . يقال « هو يابسُ الطُّيُونَةِ » إذا لم يكن سهلًا  
 وطينًا ، وله طِينَةٌ طَيِّبَةٌ ، أي خليقة طيبة .  
 الطُّيُونُ - [طين] (ن) : نبات عشبي من فصيلة المركَّبات  
 الأنبوية الزهر . يكثر في بلدان المتوسط . زهره أصفر  
 اللون . لزوج قليلًا وذو رائحة . تُصنَعُ منه مكانس لقتل  
 البراغيث أو لصدِّها .

و- (ف) : صورة تحدث عن مرور الضوء الأبيض  
 في موشور فينحلُّ إلى أنوار بسيطة ملوَّنة هي حسب  
 ترتيبنا في الطُّيْفِ : الأحمر ، البرتقالي ، الأصفر .  
 الأخضر ، الأزرق ، الثُّيَلِي ، البنفسجي || الغضب ||  
 الجنون .

الطُّيْل - [طول] : الطُّيُول .

الطُّيْلَسُ - ج طَيَّالِس : كساء أخضر يلبسه الخواصرُ  
 من المشايخ والعلماء ؛ وهو من لباس العجم .  
 الطُّيْلَسَان - ج طَيَّالِس وطَيَّالِسَة : الطُّيْلَسُ .  
 الطُّيْلَسَان - ج طَيَّالِس وطَيَّالِسَة : الطُّيْلَسُ .  
 الطُّيْلَسَان - ج طَيَّالِس وطَيَّالِسَة : الطُّيْلَسُ .



## ظبي من أفريقيا

الظاهرة - ج ظَاهِرَات وظَوَاهِر : مؤنث الظاهر || و - من العيون : الجاحظة || « ظَاهِرَةُ الرَّجُلِ » : عشيرته || « ظَاهِرَةُ الْجَبَلِ » : أعلاه || و - ج ظَوَاهِر : الحادث الحسبي ، الواقع الطبيعي ، العلامة الخارجيّة || « الظواهر » : انظرها في موضعها .

الظَاهِرِيَّة - مذهب يقول بأن المعرفة محصورة في الظواهر أو الحوادث المحسوسة (فثومينيسم) .

ظَارٌ - ظَارًا وظَارًا [ظَارٌ] الناقة أو المرأة على ولد غيرها : عطفها عليه || و - تِ الناقة أو المرأة على ولد غيرها : عَطَفَتْ .

الظَّوْر - ج أَظْوَر وأَظَارَ وظَوُّور وظَوُّورَة وظَوَّار [ظَارٌ] : العاطفة على ولد غيرها || المرُضِعة لولد غيرها .

الظُّورَة - [ظَارٌ] : الداية || المرُضِعة .  
الظُّورُور - [ظَارٌ] من النياق أو النساء : العاطفة على ولد غيرها .

الظُّورَة - [ظَارٌ] : الظُّورُور .  
الظُّبَة - ج ظُبَات وظُبِي وظُبُون وظُبُون وأَظْب [ظُبُون] : حدّ السيف أو السنان ونحوهما . وأصل ظُبَة ظُبُونٌ حَدِّت الواو وعوض عنها بالهاء .

الظُّبِي - ج ظُبَاء وأَظْبٍ وظُبِي وظُبِيَّات [ظُبِي] (ح) : الغزال للذكر والأنثى .

الظُّبِيَّة - ج ظُبَاء وظُبِيَّات [ظُبِي] (ح) : أنثى الغزال ||

ظ - الحرف السابع عشر من حروف المباني ، وهو من الحروف الثبوتية . والظاء ، في حساب الجُمَّل ، عبارة عن أربعائة (٤٠٠) .

ظَاهِرٌ - مُظَاهِرَةٌ [ظَارٌ] الرَّجُلُ : أتخذ ظِهْرًا || و - تِ المرأة : أتخذت ولدًا تُرضِعه || و - الناقة أو المرأة على ولد غيرها : عطفها عليه .

الظَّاهِر - الفائز ، المنتصر .  
الظَّالِع - ج ظَلَع ، للمذكّر والمؤنث : قا || المائل . يقال « بعيرٌ ظالِعٌ » أي يغمز في مشيه || المتهم ؛ ويقال للمؤنث أيضًا ظالِعة .

ظَالَفَ - مُظَالَفَةٌ [ظَلَف] أثره : أخفاه كي لا يُتبع .  
الظَّالِم - ج ظالِمُون وظَلَمَة وظَلَام : الجائر والطاغى || المنتقص حق الغير .

الظَّامِي - ج ظِمَاء [ظَمَأ] : المُنشَوِّق || العطشان .  
الظَّامِيَّة - ج ظِمَاء [ظَمَأ] : مؤنث الظَّامِي .

ظَاهِرٌ - مُظَاهِرَةٌ وظِهَارًا [ظَهَرَ] هُ : عاونه || و - بين الثوبين : طابق بينهما .

الظَّاهِر - قا || خلاف الباطن || و - عند النحويين : هو الاسم الذي ليس بضمير || « ظاهِرُ البلدِ » : خارجه || « ظاهِرًا وفي الظَّاهِر وحسب الظَّاهِر » : على ما يبدو || « الظَّاهِرُ أن » : يبدو أن || « قرأه ظاهِرًا » : حفظه بلا كتاب .

هندسة  
الأبنية

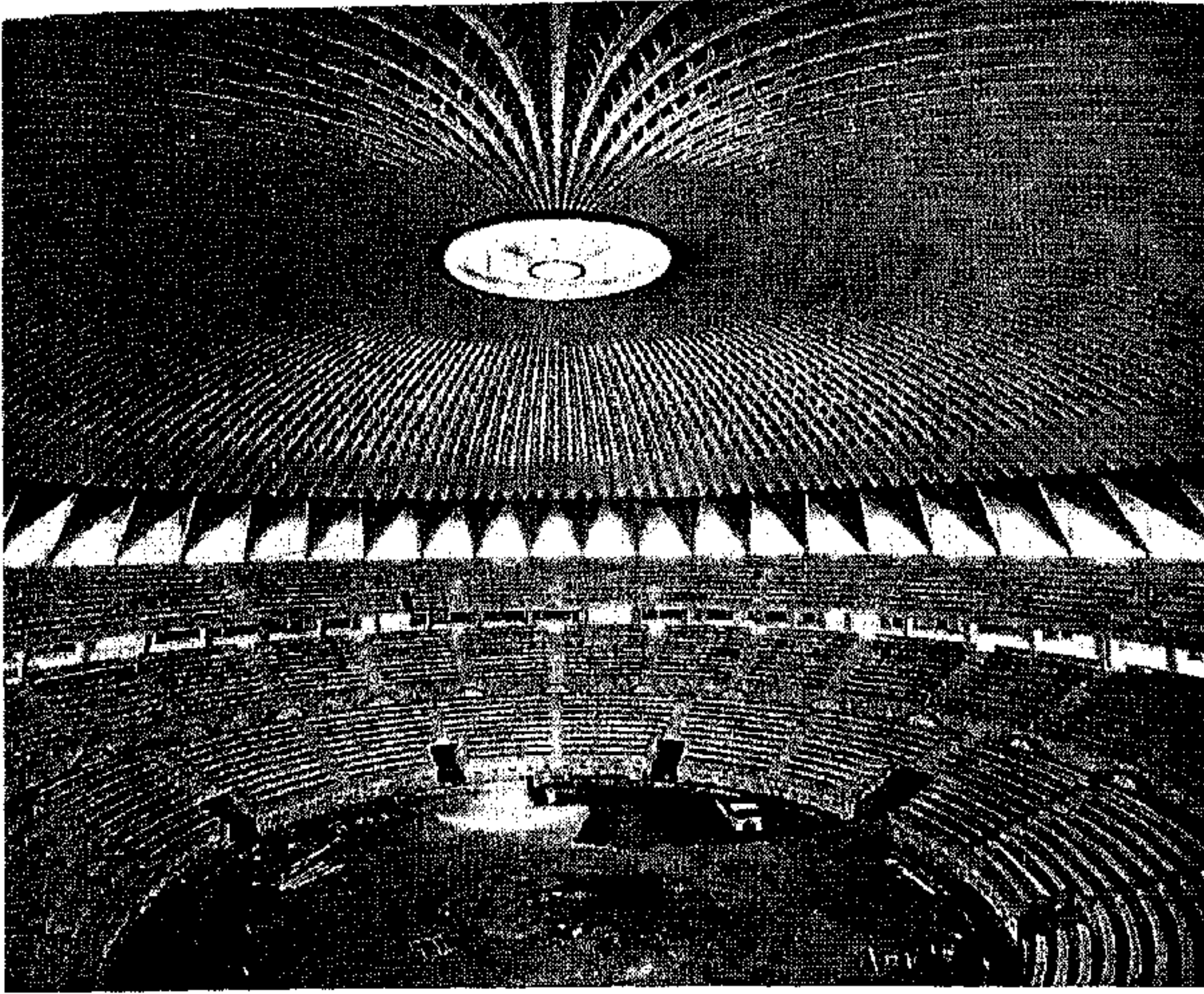

قصر الرياضة - روما

قاعة للموسيقى والتمثيل من الألمنيوم - هونولولو - اميركا



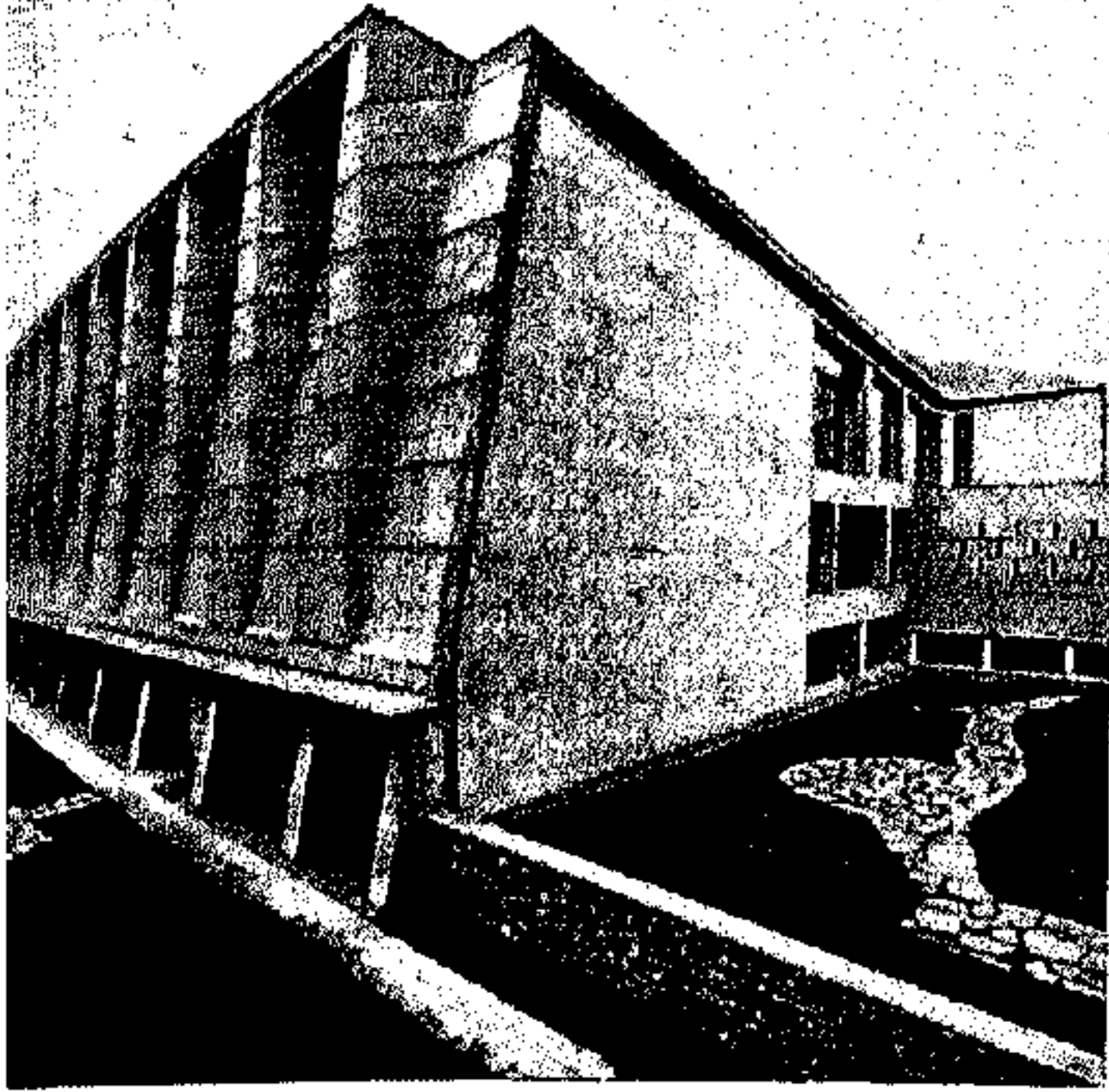

قصر الأونسكو - باريس

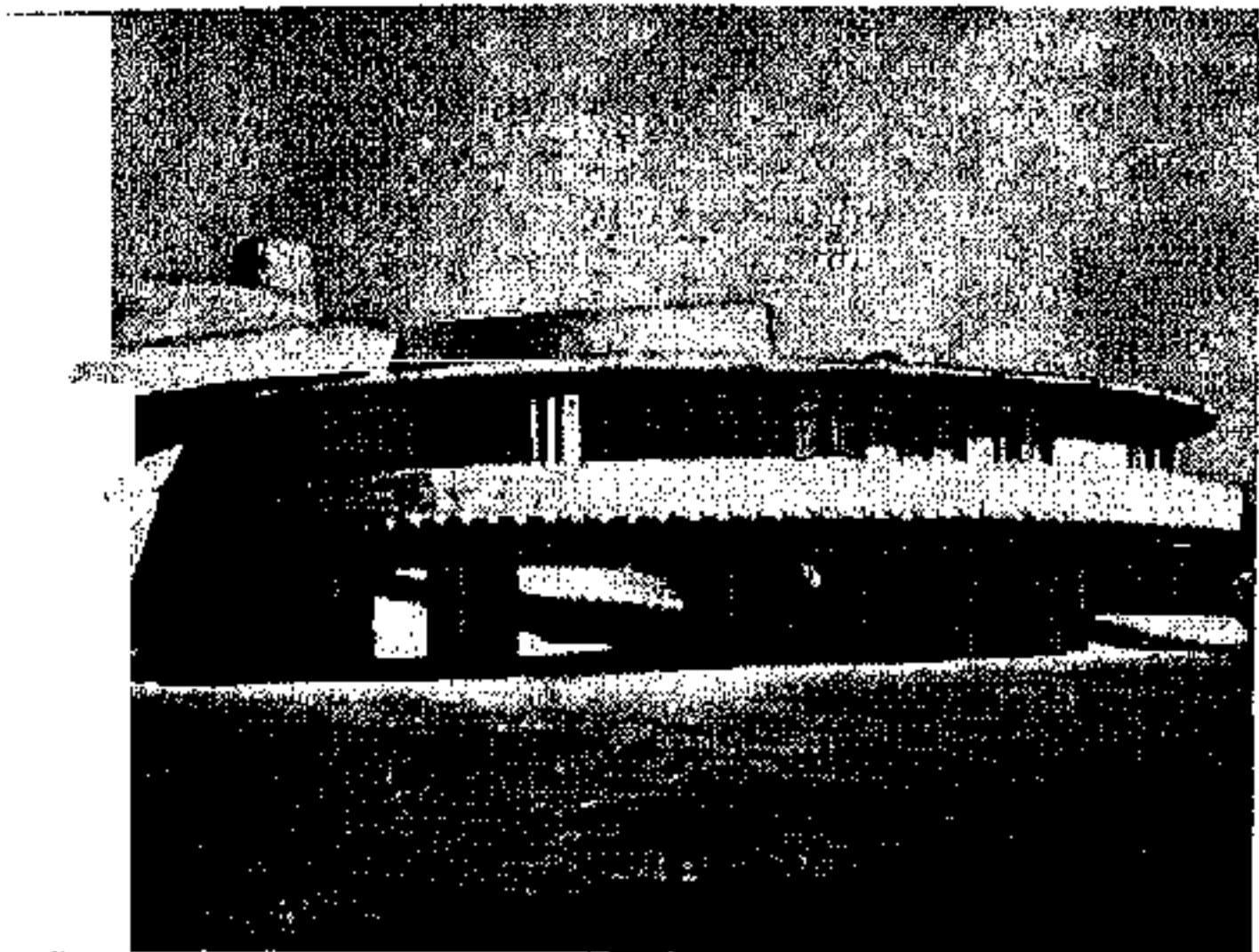

بيت في الأريزونا - أميركا



ناطحة سحاب - نيويورك

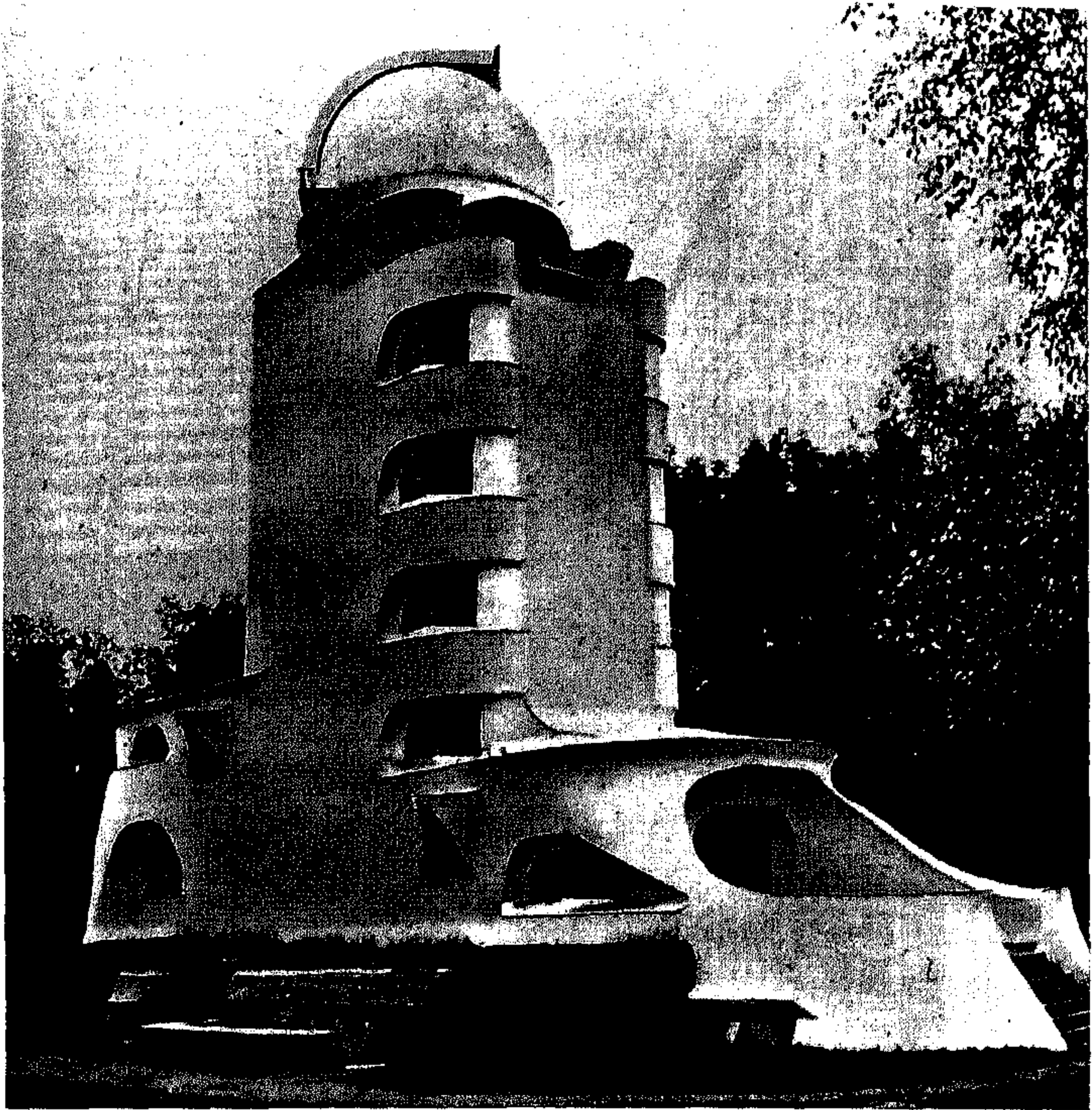

برج إينشتين - بوستدام

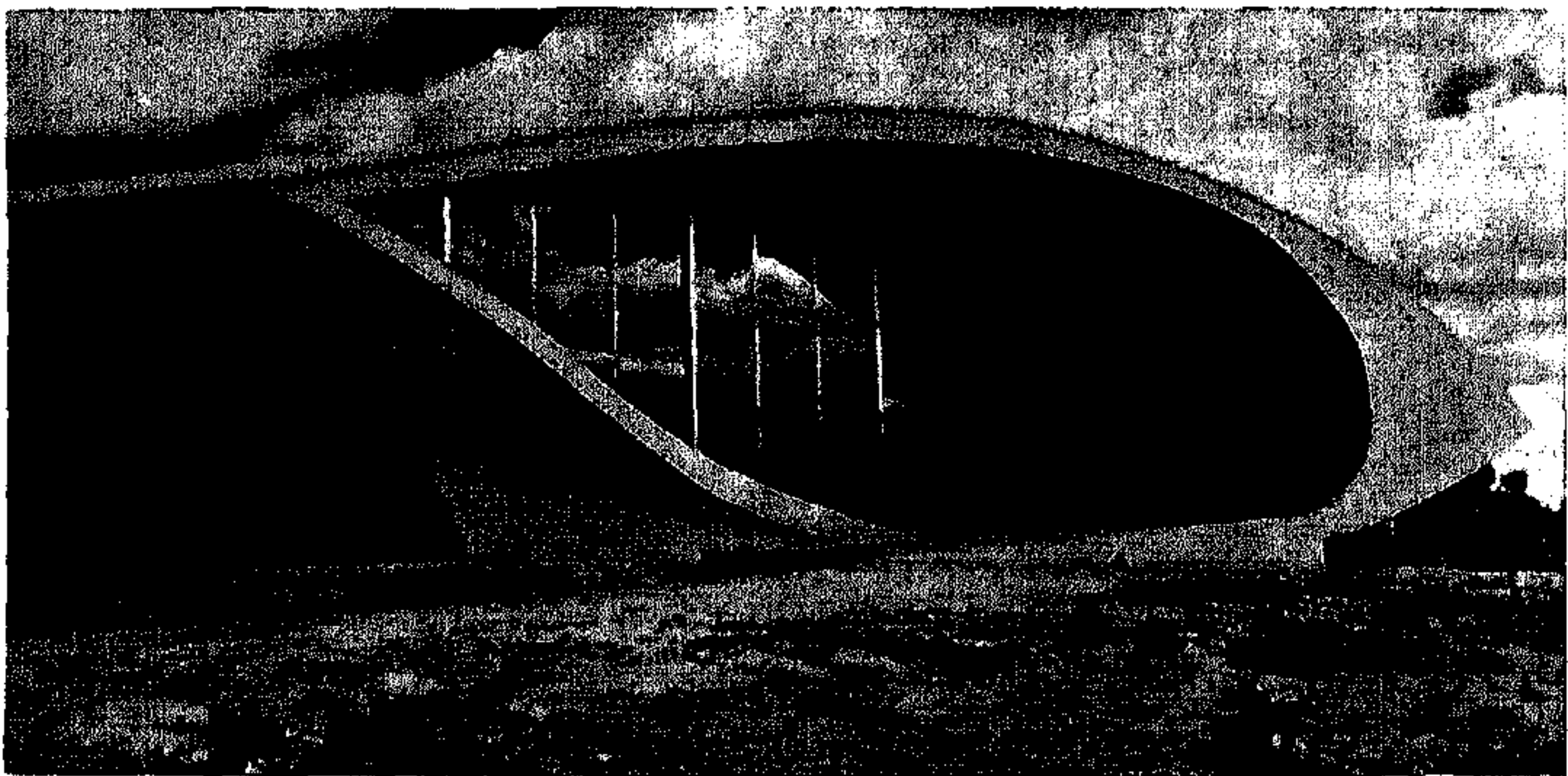

مدرسة في ميناس جريس - البرازيل

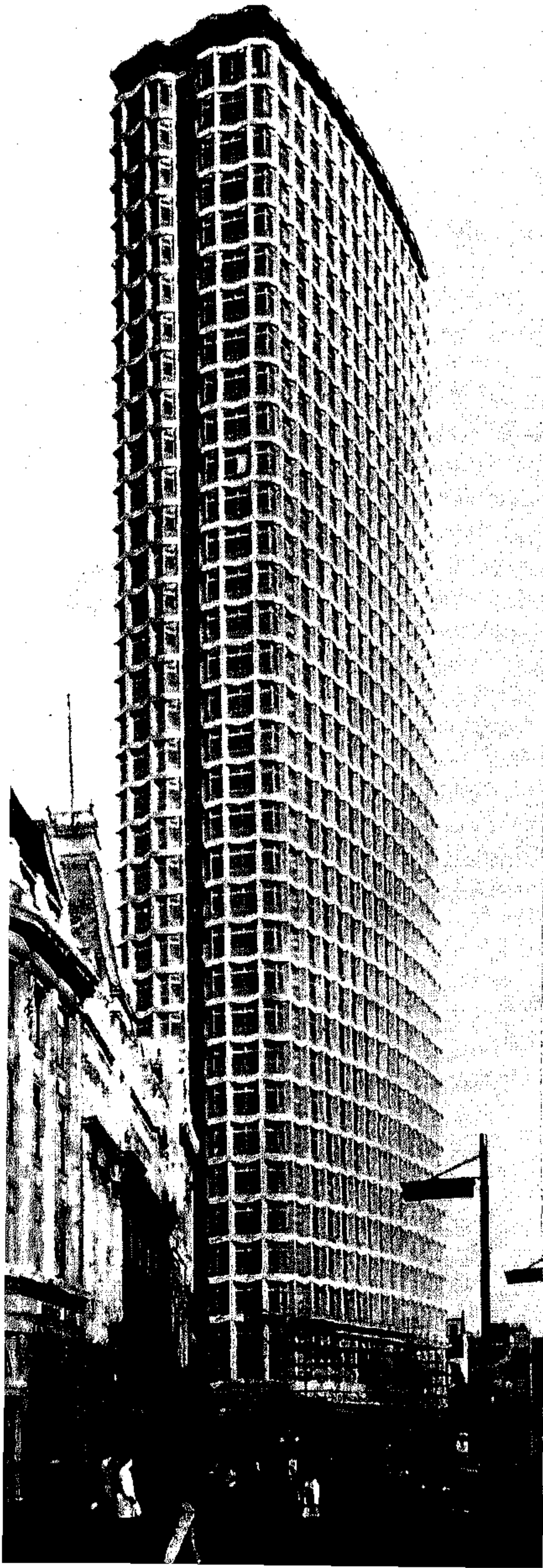

ناطحة السحاب بيرلي - ميلانو

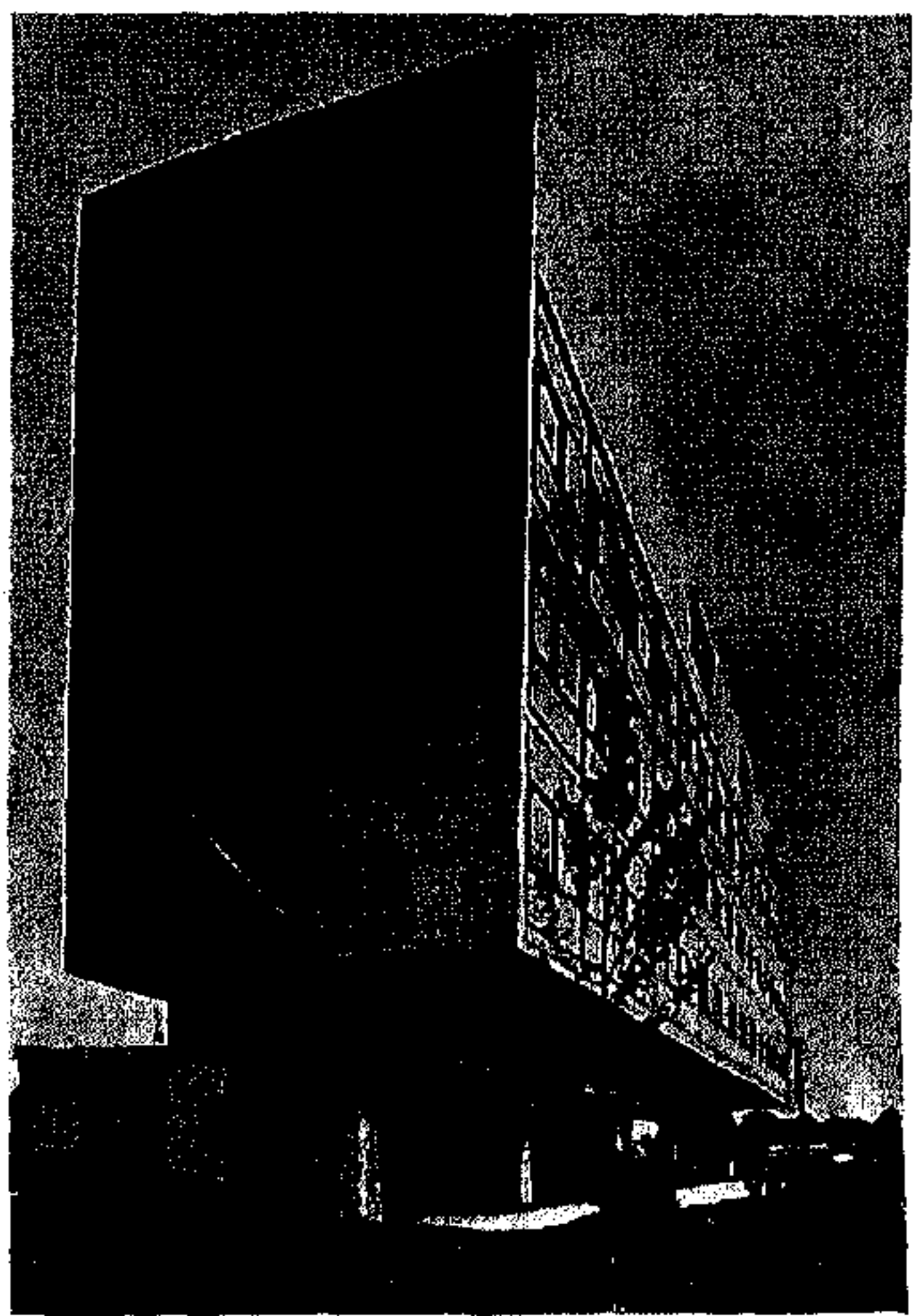

جناح سويسري للمدينة الجامعية - باريس

ناطحة سحاب - لندن - ١٩٦٦



الظَّرِيْفَةُ - ج ظَرِيْفَاتٌ وَظَرَانِفٌ : مؤنث الظَّرِيْفِ .  
 الظَّعَانُ - الحبل يُشَدُّ به الهودج .  
 ظَعَنَ - ظَعَنًا وَظَعَنًا وَظَعُونًا وَمُظَعَنًا : سار ورحل .  
 الظُّمُونُ - ج ظُمُنٌ : الظِّعَانُ || البعير يُحْمَلُ عليه .  
 الظُّمُونَةُ - ج ظُمُنٌ : البعير يُحْمَلُ عليه .  
 الظُّمَيْنَةُ - ج ظَمَائِنٌ وَظُمُنٌ وَظُمُنٌ وَجِجٌ أَظْمَانٌ وَظَمَعَاتٌ :  
 الهودج || الزوجة أو المرأة ما دامت في الهودج أو عمومًا ؛  
 يقال « هؤلاء ظَمَائِنُهُ » أي نساؤه .  
 ظَفَّرَ - ظَفْرًا هُ : غرز في وجهه ظِفْرَهُ || كسر ظِفْرَهُ .  
 ظَفِيرٌ - ظَفِيرًا هُ : نبتت الظَّفْرَةُ بعينه || و - ت عَيْنُهُ :  
 نبتت فيها الظَّفْرَةُ || و - المطلوب وبه وعليه : فاز به  
 وغلب .  
 ظَفَّرَ - تَظْفِيرًا هُ [ظفر] : دعا له بالظَّفْرِ || و - هُ بَعْدَهُ :  
 جعله يظفر به || و - الشيء : غرز فيه ظِفْرَهُ || و -  
 الثوب : طيَّبه بالأظفار || و - الجلد : دلكه .  
 الظَّفْرُ - ج أَظْفَارٌ وَجِجٌ أَظْفِيرٌ : الظَّفْرُ || الظَّفْرَةُ .  
 الظَّفْرُ - ج أَظْفَارٌ وَجِجٌ أَظْفِيرٌ : مادة قرنيَّة نبتت في  
 أطراف الأصابع || « منذ نعومة أظفاره » : منذ صباه ،  
 منذ طراوة العمر .  
 الظَّفْرُ - ج أَظْفَارٌ وَجِجٌ أَظْفِيرٌ : الظَّفْرُ .  
 الظَّفْرُ - النصر والغلبة ؛ يقال « نشوة الظَّفْرِ » .  
 الظَّفِيرُ - الذي لا يطلب أمرًا إلا ظَفِرَ بِهِ .  
 الظَّفْرَةُ - جَبْدَةٌ تَغْشِي العَيْن وهي تُشْبِه الظَّفْرَ في بياضها  
 وصلابتها || جَمْعُ الظَّفْرِ .  
 الظَّفْرَةُ - « عَيْنُ ظَفْرَةٍ » : نبتت فيها الظَّفْرَةُ .  
 الظَّفِيرُ - الظَّفِيرُ .  
 الظَّفِيرُ - الظَّفِيرُ .  
 ظَلٌّ - ظَلًّا وَظُلُّوًّا يَفْعَلُ كَذَا : دام ؛ يقال « ظلَّ  
 يسكن البيت » || و - صامتًا : بقي صامتًا || و - على  
 مرقفه : استمرَّ عليه || و - الشيء : طال || و - ظَلًّا  
 وَظُلُّوًّا وَظَلَالَةً اليَوْمُ : صار ذا ظِلٍّ .  
 الظَّلُّ - [ظل] : الفَيْءُ ، ج ظِلَالٌ وَأُظْلَالٌ || العزَّ  
 والمَنَمَةُ ؛ يقال « هو في ظِلِّهِ » أي في كنفه || الرفاهية ||  
 و - من القيظ : شدَّته || و - من الليل : جنحه أو  
 سواده || و - من الثوب : زئبره || « تَقَلَّصَ ظِلُّهُ » :  
 خَفَّتْ وتضاءلت سلطته || « خَفِيفُ الظَّلِّ » : لطيف ،  
 خفيف الروح ، وتقيضه « ثَقِيلُ الظَّلِّ » || « ظِلُّ الشَّبابِ

الفتاة الشابة ، على الاستعارة || و - (ح) : الشاة ||  
 و - (ح) : البقرة || جَرِيْبٌ من جلد ظبي عليه شعره ||  
 والظَّبِيَّةُ أيضًا : منرج الوادي .  
 الظَّرُّ - ج ظُرَّانٌ وَظِرَّانٌ وَظِرَّارٌ وَأُظِرَّةٌ [ظُر] : الحجر  
 أو الحجر له حدَّ كحدِّ السكِّين .  
 الظَّرَّافُ - ج ظَرَفَاءُ : الظَّرِيْفُ .  
 الظَّرَّافُ - ج ظَرَّافُونَ : الظَّرِيْفُ .  
 الظَّرَّانُ - [ظُر] : قطع الصوان المصنوعة في الأزمنة القديمة  
 على أشكال حراب ونصال وفؤوس وما شاكل ؛ وكانوا  
 يستعملونها قبل ان اكتشفوا عمل تلك الأدوات من  
 المعادن .  
 الظَّرَّانِيَّ - [ظُر] : « الطُّورُ الظَّرَّانِيَّ » : الطُّورُ الظَّرِّيُّ .  
 الظَّرَّابِيَّ - اسم جمع للظَّرَّابان .  
 الظَّرَّابَاءُ - اسم جمع للظَّرَّابان .  
 الظَّرَّابَاءُ - ج ظَرَّابِيَّ (ح) : الظَّرَّابان .  
 الظَّرَّابَانُ - ج ظَرَّابِيْن (ح) : حيوان من اللواحم في حجم  
 القِطِّ ، اغبر اللون مائل الى السواد . رائحته كريهة منتنة ||  
 « الظَّرَّابَانُ الأَمِيرَكِيَّ » (ح) : حيوان من اللواحم يعيش  
 في الأحجار ؛ يشبه السَّمُورَ وابن عِرْسٍ له رائحة كريهة  
 منتنة .  
 الظَّرُّرُ - ج ظُرَّانٌ وَظِرَّانٌ وَظِرَّارٌ وَأُظِرَّةٌ [ظُر] : الظَّرُّرُ .  
 الظَّرُّرَةُ - ج ظُرَّانٌ وَظِرَّانٌ وَظِرَّارٌ وَأُظِرَّةٌ : الظَّرُّرُ .  
 ظَرْفٌ - ظَرْفًا وَظَرَّافَةٌ هُ : كان أظرف منه .  
 ظَرْفٌ - ظَرْفًا وَظَرَّافَةٌ : كان كَيْسًا حسن الهيئة || كان  
 ذكيًا وبارعًا .  
 الظَّرْفُ - مص || الكياسة || الحدق والبراعة || و - ج  
 ظُرُوفٌ : الوعاء || كلَّ ما يستقر فيه غيره كاليوم والحين  
 وفوق وتحت ؛ ومنه « ظُرُوفُ الزمانِ والمكانِ » || « في  
 هذا الظرف » : في هذا الوقت || « ظُرُوفٌ مُخَفَّفَةٌ »  
 و « ظُرُوفٌ التَّخْفِيفِ » : وقائع ترمي الى التخفيف من  
 جسامه الجرم أو الخطأ وبالتالي الى تخفيف العقوبة ||  
 « الظُرُوفُ » : الأحوال ؛ يقال « في الظروف الحاضرة »  
 و « الظروف الاستثنائية » و « حسب الظروف » .  
 الظَّرِّيُّ - [ظُر] : الطُّورُ الظَّرِّيُّ ؛ هو ذلك الطور الذي  
 اتخذ الإنسان فيه أدواته من الحجر .  
 الظَّرِّيْفُ - ج ظَرَفَاءُ وَظِرَّافٌ وَظَرْفٌ وَظُرُوفٌ وَظَرِّيْفُونَ :  
 الكَيْسُ الحسنُ الهيئة || الذكيُّ البارع .

ظلم - ظلمًا الليل : صار مُظلمًا .  
 ظلم - تظلمًا [ظلم] هـ : نسبة الى الظلم || و - هـ الحاكم :  
 أنصفه من ظالمه وأعانه عليه .  
 الظلم - مص || وضع الشيء في غير محله || الجوار ||  
 انتقاص الحق || « ظلمًا » : بدون حق .  
 الظلم - مص || و - ج ظلوم : الثلج || بريق الأسنان .  
 الظلم - ج ظلوم : الشخص - الجبل .  
 الظلم - « ليل ظلم » : شديد الظلام .  
 الظلماء - الظلام || « ليلة ظلماء » : شديدة الظلام ؛  
 ويقال أيضًا « ليل ظلماء » وهو من الشواذ .  
 الظلمة - ج ظلم وظلمات وظلمات وظلمات : ذهاب  
 النور || « بحر الظلمات » : الأوقيانوس الأطلنطي .  
 الظلمة - ج ظلم وظلمات وظلمات وظلمات : الظلمة .  
 الظلوم - الظلام .  
 الظلّيف - « رجلٌ ظليّفُ النفسِ » : نزيها مترفعٌ عن  
 الدنيا .  
 الظليل - ذو الظلّ || الدائم الظلّ .  
 الظليلة - مؤنث الظليل || الروضة الكثيرة الأشجار ||  
 مستنقع الماء في أسفل الوادي .  
 الظلم - ج ظلمان وظلمان وأظلمة : المظلوم || و - (ح) :  
 الذكر من النعام .  
 الظلم - الظلام .  
 الظمء - [ظما] : العطش .  
 ظمى - « ظمًا وطمًا وطمًا وطمًا » [ظما] : عطش  
 شديدًا || و - إليه : اشتاق .  
 ظمًا - تظمئة [ظما] هـ : عطشه || و - الفرس : ضمّره .  
 الظمء - ج أظماء : العطش .  
 الظمء - [ظما] : العطش .  
 الظمى - ج ظمء [ظما] : العطشان || المشتاق .  
 الظمى - ج ظمء [ظما] : مؤنث الظمان .  
 الظمان - ج ظمء [ظما] : العطشان || المشتاق .  
 الظمئة - ج ظمء [ظما] : مؤنث الظمان .  
 الظمئة - ج ظمء [ظما] : مؤنث الظمى .  
 ظن - « ظنًا [ظن] الشيء : علمه واستيقنه ؛ ومنه  
 « ظنوا أنّ لا ملجأ من الله إلاّ إليه » أي أيقنوا || و - هـ  
 بكذا : اتهمه به || وتأتي أيضًا للدلالة على الاعتقاد  
 الراجح مع احتمال النقيض نحو « ظننتُ زيدًا صاحبك »

أو الشتاء : أوله || « مَلَّعِبُ ظِلِّهِ » أو « حاطِفُ ظِلِّهِ »  
 (ح) : طائر قيل إنّه الرفراف إذا رأى ظلّه في الماء أقبل  
 إليه لخطفه .  
 الظلال - [ظل] : الظلّة .  
 الظلال - [ظل] : جمع ظلّ وظلّة || الظلّة || « ظلّالُ  
 البحر » : أمواجه .  
 الظلالّة - [ظل] : الظلّة .  
 الظلام - ذهاب النور || أول الليل .  
 الظلام - الكثير الظلم .  
 الظلامّة - ما احتملته من الظلم || ما أخذ منك ظلمًا .  
 الظلّة - ج ظلّ وظلال [ظل] : المظلة الضيقة || ما  
 يُستظلُّ به من الحرّ أو البرد || ما أظلك كالشجر .  
 الظلّة - [ظل] : المرّة من ظلّ || الإقامة .  
 الظلّة - [ظل] : ما أظلك كالسحاب ونحوه .  
 ظلّع - « ظلمًا البعيرُ : غمز في مشيه .  
 الظلّع - مص || العيب .  
 الظلّع - العرج والغمز .  
 ظلف - « ظلفًا هـ : أصاب ظلفه || و - نفسه عن الشيء :  
 كفّ عنه || و - أثره : أخفاه كي لا يتبع || و - ظلفًا  
 القوم : أتبع أثرهم .  
 ظليّف - « ظلّفت الأرضُ : كانت ظليّفه أي حجرة  
 غليظة || و - ت معيشة فلان : اشتدت || و - ت  
 نفسه عن كذا : كفّت .  
 الظلّف - ج ظلوف وأظلاف : هو لما اجترّ من الحيوانات  
 كالبقرة والجمال والظبي بمنزلة الحافر للفرس .  
 الظلّف - المكان المرتفع عن الماء والطين .  
 الظلّف - الظلّف || « رجلٌ ظليّفُ النفسِ » : مترفعٌ  
 عن الدنيا .  
 الظلّفّة - من الأراضي : الحجرة .  
 الظلّفّة - من الأراضي : الظلّفّة .  
 الظلّفّة - من الأراضي : الظلّفّة .  
 ظلّ - تظليلًا [ظل] هـ : ألقى عليه ظلّه .  
 الظلّ - [ظل] : الماء تحت الشجر لا تصيبه الشمس .  
 ظلم - « ظلمًا وظلمًا ومظلمة هـ : جار عليه وفعل له  
 الظلم || و - هـ حقّه : نقصه إياه || و - الرجلُ : وضع  
 الشيء في غير موضعه ؛ ومنه المثل « من استرعى الذئب  
 فقد ظلم » || و - الأرض : حفرها في غير موضع حفرها .

وهي تدخل على المبتدأ والخبر فتنصبها مفعولين لها كما رأيت || « لا أظنُّ أحدًا يُنكر » : لا اعتقد أن أحدًا يُنكر ؛ و « لا أظنُّك تخالفني » : لا أخالك تخالفي ؛ و « ظنُّ فيه القدرة على » : اعتبره قادرًا على .

الظنُّ - [ظنُّ] : مص || و - ج ظنُّون وجج أظانين (على غير القياس) : الاعتقاد الراجح مع احتمال النقيض ، ويُستعمل في اليقين والشك || « حُسْنُ الظنِّ » : حسن الاعتقاد ؛ ونقيضه « سُوءُ الظنِّ » ؛ ويقال « أَحْسَنَ الظنَّ بفلانٍ » و « أساءَ الظنَّ به » || « ظنًّا منه أن » : اعتقادًا منه أن || « يُغلب على الظنُّ أن » : من المحتمل أن .

الظنَّاء - [ظنُّ] : « نفسٌ ظنَّاء » : متهمَّة .

الظنَّان - [ظنُّ] : السيِّ الظنُّ || كلُّ ما لا يوثق به .

الظنَّانة - [ظنُّ] : التُّهمَة .

الظنَّة - ج ظنِّين وظنَّانين [ظنُّ] : التُّهمَة .

الظنُّون - [ظنُّ] الظنَّان || « رجلٌ ظنُّون » : قليل الحيلة ضعيف لا يوثق به || لا يوثق بخبره || « دينٌ ظنُّون » : لا يُتري أبغضيه أخذه أم لا || « بئرٌ ظنُّون » لا يُدرى أفيها ماء أم لا .

الظنِّين - ج أظنَّاء [ظنُّ] : المتهمُّ || المُعادَى لسوء ظنِّه وسوء الظنِّ به || القليل الخير .

الظنَّارة - « ظنَّارة الدابة » : ما يجعل على ظهرها رقابة لها .

الظنَّارة - من الثوب : نقيض البطانة .

ظَهَرَ - « ظهَّورًا » : برز بعد الخفاء || بدا ، يقال « على ما يظهر » و « يظهر لي أن » || و - ظهَّرا وظهرًا على السرِّ : أطلع || و - عليه : غلبه || أعانه || و - على الشيء : جاز فوقه || و - بفلانٍ : غلبه || و - البيت : علاه || و - بحاجتي : استخفَّ بها وجعلها وراء ظهره || و - ظهَّراهُ : ضرب ظهَّره || و - الشيء به : نبذ خلف ظهَّره || و - الثوب : جعل له ظهَّارة || و - بعلمه : فخر به || و - ظهَّارةً : كان قويُّ الظهَّير .

ظَهَرَ - « ظهَّرا » : اشتكى ظهَّره .

ظَهَّرَ - تَظَهَّرًا [ظهَّر] : سار أو دخل في الظهيرة || و - فِلمًا : بيَّن صورته بواسطة طرائق كيمائية .

الظَهْر - ج أظهار : ساعة انتصاف النهار .

الظَهْر - مص || و - ج أظهُر وظهر وظهران : ما يقابل البطن ؛ وهو من الإنسان : من مؤخَّر الكاهل إلى أدنى العجز عند آخره ، ومن الحيوان : أعلاه || و - ج ظهران : الرِّكاب التي تحمل الأثقال || المال الكثير || الجانب القصير من الرِّيش || والظَهْر أيضًا : طريق البر || ما غلظ من الأرض || ما غاب عنك || ما حضر ؛ يقال « قرأه على ظهْرِ قلبه » أو « من ظهْرِ القلب » أو « على ظهْرِ لسانه » أي حفظًا بلا كتاب || يقال « قلبَ الأمرَ ظهَّرا لبطن » أي أنعم تديره ؛ و « قلباً له ظهَّير المِجنَّ » أي تغيَّر عليه وعاداه || « ظهَّرا على عقيب » : من الرأس إلى الأسفل ؛ تمامًا || « ظهَّير الصفحة » : قفاها .

الظَهْر - المُشْتَكِي ظهَّره .

الظَهْرَة - المُعِين المُساعد .

الظَهْرَة - ما في البيت من متاع وثياب .

الظَهْرَة - العون || المُعِين المُساعد .

الظَهْرِيَّ - ج ظهَّاري : ما تجعله وراء ظهره ونسائه || البعير المُعدَّ للحاجة .

الظَهْور - مص || المُباهاة ؛ يقال « حُبُّ الظهْور » || و - ج ظهَّورات : هو أن يتجلى فجأة كائن غير منظور تحت شكلٍ منظور || « عيدُ الظهْور » عند المسيحيين : عيد التجلي .

الظَهْير - القويُّ الظهَّير || من يشتكى ظهَّره || المُعِين .

الظَهْيرة - ج ظهَّائر : مؤنث الظهَّير || حدُّ انتصاف النهار .

الظواهر - أعالي الأودية || أشراف الأرض || « علمُ الظواهر الجويَّة » : علم يدرس الحوادث الجويَّة ، على الأخص معرفة حالة الطقس .

وهي تدخل على المبتدأ والخبر فتنصبها مفعولين لها كما رأيت || « لا أظنُّ أحدًا يُنكر » : لا اعتقد أن أحدًا يُنكر ؛ و « لا أظنُّك تخالفني » : لا أخالك تخالفي ؛ و « ظنُّ فيه القدرة على » : اعتبره قادرًا على .

الظنُّ - [ظنُّ] : مص || و - ج ظنُّون وجج أظانين (على غير القياس) : الاعتقاد الراجح مع احتمال النقيض ، ويُستعمل في اليقين والشك || « حُسْنُ الظنِّ » : حسن الاعتقاد ؛ ونقيضه « سُوءُ الظنِّ » ؛ ويقال « أَحْسَنَ الظنَّ بفلانٍ » و « أساءَ الظنَّ به » || « ظنًّا منه أن » : اعتقادًا منه أن || « يُغلب على الظنُّ أن » : من المحتمل أن .

الظنَّاء - [ظنُّ] : « نفسٌ ظنَّاء » : متهمَّة .

الظنَّان - [ظنُّ] : السيِّ الظنُّ || كلُّ ما لا يوثق به .

الظنَّانة - [ظنُّ] : التُّهمَة .

الظنَّة - ج ظنِّين وظنَّانين [ظنُّ] : التُّهمَة .

الظنُّون - [ظنُّ] الظنَّان || « رجلٌ ظنُّون » : قليل الحيلة ضعيف لا يوثق به || لا يوثق بخبره || « دينٌ ظنُّون » : لا يُتري أبغضيه أخذه أم لا || « بئرٌ ظنُّون » لا يُدرى أفيها ماء أم لا .

الظنِّين - ج أظنَّاء [ظنُّ] : المتهمُّ || المُعادَى لسوء ظنِّه وسوء الظنِّ به || القليل الخير .

الظنَّارة - « ظنَّارة الدابة » : ما يجعل على ظهرها رقابة لها .

الظنَّارة - من الثوب : نقيض البطانة .

ظَهَرَ - « ظهَّورًا » : برز بعد الخفاء || بدا ، يقال « على ما يظهر » و « يظهر لي أن » || و - ظهَّرا وظهرًا على السرِّ : أطلع || و - عليه : غلبه || أعانه || و - على الشيء : جاز فوقه || و - بفلانٍ : غلبه || و - البيت : علاه || و - بحاجتي : استخفَّ بها وجعلها وراء ظهره || و - ظهَّراهُ : ضرب ظهَّره || و - الشيء به : نبذ خلف ظهَّره || و - الثوب : جعل له ظهَّارة || و - بعلمه : فخر به || و - ظهَّارةً : كان قويُّ الظهَّير .

ظَهَرَ - « ظهَّرا » : اشتكى ظهَّره .



المسرح الروماني - عمان

أي له حالة حسنة .  
 العائض - [عوض]: الشدة والحاجة .  
 العائض - [عوض]: العوض .  
 العائض - ج عَوَّطَ وَعِطَّطَ وَعُوطَطَ وَعِطَّطَات  
 [عبط]: فا || الصائح .  
 العائض - [عيف]: فا || الكاره للشيء المتقدر له ||  
 المتكهن بالطير أو غيرها .  
 العائض - ج عَوَّاقِقُ وَعَوَّقِ [عوق]: فا || كل ما عاك  
 وشغلك || «عَوَّاقِقُ الدهر»: شواغله .  
 العائض - ج عَوَّاقِقُ [عوق]: مؤنث العائض || ما يُبرق  
 عن العمل .  
 العائض - [عول]: فا || الكثير العيال .  
 العائض - ج عَالَّةٌ وَعَيْلٌ وَعَيْلٌ وَعَيْلٌ [عيل]: فا ||  
 المفتقر .  
 العائض - [عول]: مؤنث العائض || «عائلة الرجل» :  
 زوجته وأولاده ومن تكفل به وأقاربه لأبيه .  
 العائم - [عوم]: في الماء: السابح .  
 العائض - [عين]: من أصاب بالعين .  
 العائض - [عوه]: من وقعت العاهة في زرع أو ماشيته .  
 عاب - عَيْبًا [عيب]: شيء: صار ذا عيب ||  
 و - الشيء: صيره ذا عيب || و - فلاناً: نسبة  
 الى العيب .

ع - الحرف الثامن عشر من حروف المباني ، وهو من  
 الحروف الخلقية . والعين ، في حساب الجمل ، عبارة  
 عن ٧٠ .  
 العائض - [عيب]: من يُصير الشيء ذا عيب .  
 العائض - ج عَوَّادٌ وَعَوَّدٌ وَعَوَّدٌ [عود]: فا || من يزود  
 المريض .  
 العائض - ج عَوَّدٌ وَعَوَّادٌ وَعَائِدَات : مؤنث العائد ||  
 و - ج عَوَّادٌ : المنفعة || المعروف والصلة والعطف .  
 العائد - ج عَوَّدٌ [عود]: فا || و - ج عَوَّدٌ وَعَوَّادٌ  
 وجمع عَوَّادَات : الحديثة التاج من الظباء والإبل والخيول .  
 العائض - ج عَوَّادٌ وَعَائِدَات : مؤنث العائد .  
 العائض - [عور وعير]: فا || و - من السهام أو الحجارة :  
 ما لا يُدري راميه || الذي في عينه عَوَّارٌ أي قذى ||  
 كل ما أعلَّ العين وأوجعها || القذى || الرمد .  
 العائض - [عير]: الجوال || المتردد .  
 العائض - ج عَوَّائِرٌ [عور]: مؤنث العائض || الكثرة ||  
 «عين عائرة»: ذات عَوَّارٍ أي قذى .  
 العائض - [عير]: مؤنث العائض || «شاة عائرة»:  
 مترددة بين قطيعين لا تدري أيها تتبع || «قصيدة  
 عائرة»: سائرة بين الناس .  
 العائض - [عوز]: المفتقر .  
 العائض - [عيش]: فا || يقال «هو رجلٌ عائشٌ»

العابث - الهازل والأعيب || المستخف بالدين وغيره .  
 العابد - ج عبدة وعباد وعبدون : فا || الخادم ||  
 - عند المسيحيين : الراهب المنفرد للعبادة .  
 العابدة - ج عابدات وعبائد : مؤنث العابد .  
 العابر - ج عابرون وعبّار : فا || الناظر في الشيء ||  
 الماضي || يقال « دخل عابر سبيل » أي ماراً ومجتازاً  
 من غير وقوف ولا إقامة ، ونصب عابر على الحال ||  
 « صاروخ عابر القارات » : يجتازها .  
 العابل - ج عبل : الضخم .  
 العابور - أشراب الطيور العابرة التي تمر في بلاد ولا  
 تقيم بها إلا مدة قصيرة كالفرّي والوروار والترغل وغيرها  
 (سريانية) .  
 عاقب - عتاباً ومُعَابَةً [عتب] هُ على كذا : لامة ||  
 - هُ : واصفه الموجهة || مخاطبة الإدلال أي  
 الاجتراء عليه لثقتهم بمحبته .  
 العائق - ج عواقق وعتق : الخارج من الرق والعبودية ||  
 جيد الشراب || الحمرة القديمة || الزق الواسع أو الزادة  
 الواسعة || الجارية أول ما أدركت أو التي بين الإدراك  
 والتعنيس ؛ سُميت بذلك لأنها عتقت عن خدمة  
 أبويها ولم يتركها زوج بعد || القوس القديمة المحمّرة ||  
 - (ع ١) : ما بين المنكب والعنق || « أخذته على  
 عاتقه » : ألزم نفسه به ، و« ألقى المسؤولية على عاتقه » :  
 جعله مسؤولاً || « عائق الثريا » (فك) : كوكب .  
 العائقة - القوس القديمة المحمّرة .  
 العائقات - « النجوم العائقات » : التي تُظلم من  
 غبرة في الهواء .  
 العائي - ج عتاة وعي [عتو] : فا || الجبار || « ليل  
 عات » : شديد الظلمة .  
 عاث - عيئاً وعبثاً وعبثاناً [عبث] الشيء : أفسده ؛  
 يقال « عاث الذئب في الغنم » و« عاث في الأرض  
 فساداً » || - في ماله : بثره وأسرع في إنفاقه .  
 عاج - عوجاً ومعاججاً [عوج] بالمكان : أقام به ||  
 - فلاناً بالمكان : أقامه به || - السائر : وقف ||  
 - إلى أو على المكان : مال وعطف || - إليه :  
 مال إليه || - البعير : عطف رأسه بالزمام || -  
 فلاناً عما عزم عليه : رجع عنه وتركه .  
 عاج - عيجاً [عيج] بالشيء : عبأ به .

العاج - [عوج] : أنياب الفيل .  
 العاجة - [عوج] : القطعة من العاج .  
 العاجز - ج عواجز : فا || « امرأة عاجزة » : عاجزة ||  
 - ج عَجَزَةٌ : مَنْ أصبحت قواه الجسدية لا تمكنه  
 من خدمة نفسه ، يقال « مآرى العَجَزَة » و« إسعاف  
 العَجَزَة » .  
 عاجل - مُعَاجَلَةٌ [عجل] هُ بضربه : سبقه بها ||  
 - هُ بذنبه : أخذته به وعاقبه عليه ولم يمهله .  
 العاجل - المُسرع || ضد الآجل ؛ يقال « عاجلاً  
 أو آجلاً » || « في القريب العاجل » : في أقرب وقت .  
 العاجلة - مؤنث العاجل || الدنيا .  
 العاجم - ج عجم : مَنْ يخبر الشيء ويمتنعه .  
 العاجمة - مؤنث العاجم || مفرد العواجم التي معناها  
 الأسنان .  
 العاجن - ج عجن من الرجال : المعتيد على الأرض  
 بجمعه إذا أراد النهوض من كبر أو بدني .  
 عاد - عوداً [عود] هُ : صرفه || - الشيء : صبره  
 عادةً || - فلاناً بالمعروف : صنعه معه || -  
 عوداً وعباداً الشيء : بدأه وباشره ثانياً || - الأمر  
 كذا : صار (وهو من أخوات كان) . وقد يأتي للدلالة  
 على الانتقال من حال إلى حال ، نحو « عاد فلان  
 شبخاً » || - عوداً وعوداً ومعاداً لكذا أو إلى كذا :  
 صار إليه || ارتد إليه بعد ما أعرض عنه || - أدراجة :  
 رجع من حيث أتى || - سِ المياه إلى مجاريها :  
 رجعت الأمور إلى حالتها الطبيعية || « لم يعد ... » :  
 لم يبق ؛ يقال « لم يعد يستطيع صبراً » ، و« لم يعد  
 له طاقة به » || - عوداً وعباداً وعبادةً وعبادةً  
 المريض : زاره .  
 عاد - رجل من العرب الأولى || قبيلة قديمة  
 سُميت به .  
 عاد - عداداً ومعاداً [عد] الشيء القوم : تساموا  
 بينهم فساوواهم || - هُ : ناهده أي ناهضه في الحرب .  
 عادى - عداً ومعاداةً [عدو] فلاناً : خصمه وصار  
 له عدواً || - الشيء : باعده || - بين الصيدين :  
 تابع بصرع أحدهما على أثر الآخر في طلق واحد .  
 العادة - ج عادات وعاد وعيد وعباد [عود] : ما  
 يعتاده الإنسان أي يعود إليه مراراً متكررة . وكان

العارة - ج عَوَارٍ [عور]: الإعارة وما تعطيه غيرك على شرط أن يعيده إليك || ما يتداوله القوم بينهم .  
عَارِضٌ - مُعَارِضَةٌ وَعِرَاضًا [عرض]: قاومه ||  
بَرَاهٌ || ناقض كلامه || و - ه: عدل عنه || جانبه ||  
و - ه في المسير: سار حياؤه || و - ه بمثل صنيعه:  
فعل مثل فَعَلَهُ وَأَتَى إِلَيْهِ بِمِثْلِهِ مَا أَتَى || و - الكتاب  
بالكتاب: قابله به || و - الرجل: أخذ في عرض  
من الطريق أي ناحية.

العَارِضُ - فا || المَسُّ من الجنون || خلاف الأصلي  
والجوهري والثابت. يقال «عَرَضَ عَارِضٌ» أي منع  
مانع || السحاب المُعَرِّضُ في الأفق || الجبل ||  
صفحة الخلد.

العَارِضَةُ - ج عَوَارِضُ: مؤنث العارض || الخشبة  
العليا التي يدور فيها الباب || الواحدة من العوارض  
وهي خشب سقف البيت المعرضة || السن التي في  
عُرْضِ القم أو ما يبدو من القم عند الضحك || ما  
يستقبلك من الشيء || الناحية || صفحة الخلد ||  
الحاجة || الرأي الجيد وتنقيح الكلام || «عارضه  
الأزباء»: فتاة جميلة القَدَّ ترتدي نماذج من الأزباء  
الجديدة في دُور الخياطة لعرضها على المشترين .  
العَارِفُ - فا || الصبور || يقال «هذا أمر عارف» أي  
معروف.

العَارِفَةُ - ج عَوَارِفُ: مؤنث العارف || المعروف  
(فاعلة بمعنى مفعولة) || العطيّة .

عَارِكٌ - مُعَارِكَةٌ وَعِرَاكًا [عرك]: قاتله وزاحمه .

العَارِمُ - «يوم عارم»: نهاية في البرد .

العَارِي - ج عَوْرَاءُ [عري]: مَنْ خَلَعَ ثِيَابَهُ .

العَارِيَّة - ج عَوَارِيَّاتٍ [عري]: مؤنث العاري .

العَارِيَّة - [عور]: العارة .

العَارِيَّة - ج عَوَارِيَّ [عور]: العارة .

عَارٌ - عَوْرًا [عور]: صيره أعور || و - الشيء:  
ذهب به وأتلفه .

عوائد جمع عائدة ، نقول «على عادته» ، و «حسب  
العادة» || «جرت العادة بأن»: كان من المؤلف أن .  
عَادَلٌ - عِدَالًا وَمُعَادَلَةٌ [عدل]: ه: وازنه || و - ه  
في المحمل: ركب معه || و - بين الشيتين: سوي ||  
و - الشيء: اعوج || و - في الأمر: ارتبك فيه  
ولم يُضَيِّعْ || و - بين الأمرين: عرض له أمران لا  
يدري لأيهما يصير فهو يتروى ويتردد .

العَادِلُ - ج عُدُولٌ: المُنْصِفُ || المُشْرِكُ .

العَادِي - ج عُدَاةٌ [عدو]: فا || المعتدي || المعادي ||  
المتجاوز للطور || المختلس || الأسد لأنه يفترس الناس ||  
«عادي العوادي»: أشد الأشغال التي تصرفك عن  
أمورك .

العَادِيَّ - ج عَادِيَّاتٍ [عود]: الأمر الذي جرت  
العادة به || الشيء القديم .

العَادِيَّة - ج عَوَادٍ [عدو]: مؤنث العادي || جماعة  
القوم يعدون للقتال || الخيل المُغِيرَةُ || البُعد || الشغل  
يصرفك عن الشيء || الحِدَّةُ والغضب || «عَادِيَّةُ السَّمِّ»: ضرره .

عَادٌ - عَوْدًا وَعِيَادًا وَمَعَادًا وَمَعَادَةٌ [عود]: بفلان  
من كذا: لجأ إليه واعتصم ، يقال «أَعُوذُ بِاللَّهِ مِنَ  
الشيطان الرجيم» أي ألتجئ وأعتصم || و - بالشيء:  
لزمه .

العَادِرُ - فا || أثر الجرح .

العَادِقُ - ج عَادِقُونَ وَعُدَاقٌ: فا || الذي يقوم بأمر  
النخل وتأثيره وتسوية عدوقه وتذليلها للقطاف .

العَادِلُ - ج عُدَلٌ وَعُدَالٌ وَعُدَالَةٌ وَعَادِلُونَ: اللائم .

العَادِلَةُ - ج عَوَادِلٌ وَعَادِلَاتٌ: مؤنث العادل .

العَادِيَّة - [عدو] من الأراضي: الطيبة .

عَارٌ - عَوْرًا [عور]: ه: صيره أعور || و - الشيء:  
ذهب به وأتلفه .

عَارٌ - عَيْرًا [عير]: ذهب وجاء مترددًا || و -  
الفرس: هام على وجهه لا يثنيه شيء || و - ت  
القصيدة: سارت بين الناس || و - فلانًا: عابه .

عَارٌ - مُعَارَةٌ وَعِرَارًا [عر]: الظلم: صاح .

العَارٌ - ج أَعْيَارٌ [عير]: العيب || كل ما يُعَيَّرُ بِهِ  
الإنسان من قول أو فعل .

العَارٌ - [عر] من الجمال: الجرب .

العَارِيبُ - مَنْ بَعُدَ وَغَاب وَخَفِيَ .

العَارِيبَةُ - ج عَوَارِيبُ: مؤنث العارِب .

العَارِيفُ - اللَّاعِبُ بِالْمَعَارِفِ || الْمُغْنِي .

العازل - (ف) : مادة تمنع تسرب الكهرباء أو الحرارة .  
 فالخشب الناشف عازل للآتين ، والزجاج عازل للكهرباء .  
 العازم - ج عَزَمَ وَعَازِمُونَ : فا || «أمر عازم» : معزوم عليه .  
 العاس - ج عَسَسَ وَعَسَّيسَ [عَس] : مَنْ يَعْسُ بالليل .  
 عاسر - مُعَاسِرَةٌ [عَس] هُ : عامله بالعسرة .  
 العاسيل - ج عَسَّلَ وَعَوَّاسِيلُ : فا || ذو العمل الصالح يُسْتَحَلَى الثناء عليه || الذي يشتار ويخذ العسل من موضعه || «ريح عاسيل» : يَهْتَرُّ لَيْثًا .  
 العاسيلة - مؤنث العاسيل || «خلية عاسيلة» : فيها عسل .  
 عاش - بِ عَيْشًا وَعَيْشَةً وَمَعَاشًا وَمَعِيشًا وَمَعِيشَةً وَعَيْشُوشَةً [عَيْش] : صار ذا حياة .  
 العاشب - من الأمكنة : الذي نبت عشبه .  
 العاشبية - من الأراضي : الكثيرة العشب .  
 عاشر - مُعَاشِرَةٌ [عَش] هُ : خالطه وصاحبه .  
 العاشر - ج عَشَّرَ : فا || الواقع بعد التاسع || الوارد العشر من الإبل .  
 العاشرة - ج عَوَاشِرُ : مؤنث العاشر .  
 العاشق - ج عَشَّاقٌ وَعَاشِقُونَ : فا .  
 العاشقة - مؤنث العاشق .  
 العاشور - [عشر] : العاشوراء .  
 العاشوري - [عشر] : العاشوراء .  
 العاشوراء - [عشر] : عاشر شهر محرم .  
 العاشية - ج عَوَاشٍ [عشو] من الإبل : المتعشية .  
 عاص - عَ عِيَاصًا وَعَوَّصًا [عوص] الشيء : اشتد وامتنع || و - الكلام : صعب فهمه .  
 عاصي - مُعَاصَاةٌ [عصو] هُ : ضاربه بالعصا .  
 عاصي - مُعَاصَاةٌ [عصي] هُ : عصاه .  
 عاصر - مُعَاصِرَةٌ [عصر] هُ : كان في عصره وزمانه .  
 العاصير - ج عَصْرَةٌ وَعَاصِرُونَ : فا || «رجل عاصير» : قليل الخير مُعْسِك .  
 العاصيرة - ج عَوَاصِرٌ وَعَاصِرَاتٌ : مؤنث العاصير .  
 العاصيف - ج عَوَاصِفٌ : الريح الشديدة || «يوم عاصيف» : تمصف فيه الريح وهو فاعل بمعنى مفعول فيه .

العاصفة - ج عاصِفَاتٌ وَعَوَاصِفٌ : مؤنث العاصف || الريح الشديدة .  
 العاصمة - ج عَوَاصِمٌ : لقب المدينة || قاعدة البلاد .  
 العاصي - ج عَصَاةٌ وَعَاصُونَ [عصي] : مَنْ خَرَجَ عن طاعة سيده وخالف أمره وعانده .  
 عاصن - عَ عَوَّضًا وَعَوَّضًا وَعِيَاصًا [عوض] فلان من كذا : أعطاه عَوَّضًا أي بدلًا أو خَلْفًا .  
 عاصن - مُعَاصِنَةٌ وَعِصَافًا [عص] تِ الدوابُّ : عَصَنَ بعضها بعضًا .  
 عاصد - مُعَاصِدَةٌ [عصد] هُ : عاونته وناصره ؛ يقال «عاصدتي على فلان» أي ناصرتي .  
 العاصيه - فا || الساحر || و - ج عَوَاصِيهِ مِنَ الْحَيَاتِ : العاصية .  
 العاصيه - ج عَوَاصِيهِ مِنَ الْحَيَاتِ : التي تقتل من ساعتها إذا نهشت .  
 عاط - عَ عَيْطًا [عيط] تِ العتق : طالت .  
 عطى - عِطَاءٌ وَعِطَاطَةٌ [عطو] هُ : خدمه ونصفه || و - الرجل الشيء : ناوله إِيَّاهُ .  
 العاطر - ج عَطَّرَ : مُجِيبَ العَطْرِ أو المُكْتَرِ منه .  
 العاطف - ج عَطْفٌ وَعِطْفَةٌ : فا || الإزار || السادس من خيل السباق || و - عند النحاة : أداة العطف كالوار .  
 العاطفة - ج عاطِفَاتٌ وَعَوَاطِفٌ : مؤنث العاطف || الشفقة .  
 العاطيل - فا || «رجل عاطيل» : خال من المال والأدب ؛ والعامَّة تقول «رجل عاطل» أي لا أخلاق له || «عاطيل عن العمل» : باقر بلا عمل وهو قادر عليه || «امرأة عاطيل» : ج عَوَاطِيلٌ وَعِطَّلٌ وَأَعْطَالٌ : ليس عليها حَلْيٌ .  
 العاطيلة - ج عاطِلاتٌ وَعَوَاطِيلٌ : مؤنث العاطيل || «امرأة عاطيلة» : في اصطلاح العامَّة : غير شريفة ، ساقطة .  
 العاطوس - ما يُعْطَسُ منه ؛ والعامَّة تقول عَطُوسٌ .  
 العاطوف - ج عَوَاطِيفٌ : مصيدة فيها خشبة معطوفة الرأس .  
 عاظل - مُعَاطِلَةٌ [عظل] في الكلام : عقده ووالى بعضه فوق بعض وكرره || و - الشاعر في القافية :

العازل - (ف) : مادة تمنع تسرب الكهرباء أو الحرارة .  
 فالخشب الناشف عازل للآتين ، والزجاج عازل للكهرباء .  
 العازم - ج عَزَمَ وَعَازِمُونَ : فا || «أمر عازم» : معزوم عليه .  
 العاس - ج عَسَسَ وَعَسَّيسَ [عس] : مَنْ يَعْسُ بالليل .  
 عاسر - مُعَاسِرَةٌ [عس] هُ : عامله بالعسرة .  
 العاسيل - ج عَسَّلَ وَعَوَّاسِيلُ : فا || ذو العمل الصالح يُسْتَحَلَى الثناء عليه || الذي يشتار ويخذ العسل من موضعه || «ريح عاسيل» : يَهْتَرُّ لَيْثًا .  
 العاسيلة - مؤنث العاسيل || «خلية عاسيلة» : فيها عسل .  
 عاش - بِ عَيْشًا وَعَيْشَةً وَمَعَاشًا وَمَعِيشًا وَمَعِيشَةً وَعَيْشُوشَةً [عَيْش] : صار ذا حياة .  
 العاشب - من الأمكنة : الذي نبت عشبه .  
 العاشبية - من الأراضي : الكثيرة العشب .  
 عاشر - مُعَاشِرَةٌ [عشر] هُ : خالطه وصاحبه .  
 العاشر - ج عَشَّرَ : فا || الواقع بعد التاسع || الوارد العشر من الإبل .  
 العاشرة - ج عَوَاشِرُ : مؤنث العاشر .  
 العاشق - ج عَشَّاقٌ وَعَاشِقُونَ : فا .  
 العاشقة - مؤنث العاشق .  
 العاشور - [عشر] : العاشوراء .  
 العاشوري - [عشر] : العاشوراء .  
 العاشوراء - [عشر] : عاشر شهر محرم .  
 العاشية - ج عَوَاشٍ [عشو] من الإبل : المتعشية .  
 عاص - عَ عِيَاصًا وَعَوَّصًا [عوص] الشيء : اشتد وامتنع || و - الكلام : صعب فهمه .  
 عاصي - مُعَاصَاةٌ [عصو] هُ : ضاربه بالعصا .  
 عاصي - مُعَاصَاةٌ [عصي] هُ : عصاه .  
 عاصر - مُعَاصِرَةٌ [عصر] هُ : كان في عصره وزمانه .  
 العاصير - ج عَصْرَةٌ وَعَاصِرُونَ : فا || «رجل عاصير» : قليل الخير مُعْسِك .  
 العاصيرة - ج عَوَاصِرٌ وَعَاصِرَاتٌ : مؤنث العاصير .  
 العاصيف - ج عَوَاصِفٌ : الريح الشديدة || «يوم عاصيف» : تمصف فيه الريح وهو فاعل بمعنى مفعول فيه .

وهاجاهُ || فاحره في عقر الإبل .  
 العاقِر - ج عَقْرٌ وَعَوَاقِرُ : المرأة لا تلد || « رجلٌ عاقِرٌ » : لا يولد له ولد .  
 العاقِف - ج عَوَاقِفُ : « شاةٌ عاقِفٌ » : اعوجت قوائمها من داء أصابها .  
 عاقِلٌ - مُعاقِلَةٌ [عقل] هُ : غالبه في العقل .  
 العاقِل - ج عَقَلَاءُ وَعاقِلُونَ وَعَقَالٌ : فا || المدرك || الفاهم || الحكيم . ويقال ايضاً للمرأة عاقِلٌ || و - ج عَقَالٌ عند اللوز : المطلع على أسرار الدين ويقابله عندهم الجاهل || و - ج عاقِلَةٌ : دافع الديدية || و - (ح) : الرَعْلُ .  
 العاقِلَةٌ - مؤنث العاقِل || قوَّة العَقْل || « عاقِلَةُ الرَّجُلِ » : عَصْبَتُهُ أو قرابته من قِبَل الأب .  
 العاقِر - ما كان يعقر الظهر .  
 العاقِل - ج عَوَاقِلُ : معظم البحر || موجُهُ || منعطف الوادي أو النهر || الأرض لا يُهتدى إليها || ما التبس من الأمور .  
 عاكِسٌ - مُعَاكِسَةٌ وَعِكاَسٌ [عكس] الكلام : قلبه || و - هُ : أخذ كلُّ منها بناصية صاحبه || و - هُ عند العامة : خالفه .  
 عاكِفٌ - مُعَاكِفَةٌ [عكف] هُ : لازمه .  
 العاكِف - ج عاكِفُونَ وَعُكُوفٌ وَعُكُوفٌ : فا || المقيم .  
 عالٌ - عَوَّلًا [عول] الميزان : نقص || و - في الميزان : خان || و - ت الفريضة : ارتفع حسابها وزادت سهمها فنقصت الأنصبياء || و - أمر القوم : اشتد واضطرب وتفاقم || و - الشيء فلانًا : ثقل عليه وأهمه || و - في حكمه : جار ومال عن الحق || و - عَوَّلُهُ : ثكلته أمه || و - عَوَّلًا وعِيَالَةَ الرَّجُلِ : كثر عياله || و - عَوَّلًا وعِيَالَةَ وَعَوَّلًا الرَّجُلِ : افتقر || و - الرَّجُلُ عِيَالَةً : كفاهم معاشهم || و - اليتيم : كفله وقام بمعاشه .  
 عالٌ - عِيَالًا [عيل] الميزان : نقص || و - في الميزان : خان || و - عِيَالًا وعِيَالَةً هُ الشيء : أعجزه وأعززه || و - في مشيه : تمايل وتبختر || و - عِيَالًا وعِيَالَةً وعِيَالًا وعِيَالَةً الرَّجُلِ : كثر عياله || افتقر .  
 عالىٌ - مُعَالَاةٌ [علو] الشيء : رفعة || و - الشيء وبو : صعدته .

ضمَّن أي علَّق قافية البيت بما بعده على وجه لا يستقلُّ بالإفادة || و - بالكلام : أتى بالرجيع من القول .  
 عاقفٌ - عَوْفًا [عوف] الطائر : استدار أو حام على الشيء أو الماء أو الجيف يريد الوقوع .  
 عاقفٌ - عَيْفًا وَعِيْفًا وَعَيْفَانًا [عيف] الطعام وغيره : كرهه فتركه || و - عَيْفَاتُ الطير : استدارت وحامت على الشيء (وهي لغة في عاقف يعوف) || و - عِيَاةٌ الطير : زجرها فتنشأم أو تفاعل بطيرانها .  
 عاقى - مُعَاقَاةً وَعِيقًا وَعِاقِيَةً [عوف] الله فلانًا : دفع عنه العلة والبلاء والسوء .  
 العاقِي - ج عُقِيٌّ [عوف] : فا || الغافر والمسامح || الدارس || الطويل الشعر || و - عُقَاةٌ وَعُقِيٌّ وَعِاقِيَةٌ : الرائد || الوارد || الضيف || كلُّ طالب فضل أو رزق || ما يُترك في القدر كالأجرة إذا استُعيرت .  
 العاقِيَّة - [عوف] : مص || و - ج عاقِيَاتٌ وَعَوَاقِفُ : اسمٌ من عاقى || الصحة التامة || كلُّ طالب رزق .  
 عاقٌ - عَوَّتًا [عوق] هُ عن كذا : صرفه وثبَّطه وأخره عنه .  
 عاقٌ - عَيْقًا [عيق] : بمعنى عاق يعوق عوقًا .  
 عاقٌ - مُعَاقَةٌ [عق] أباهُ : خالفه .  
 العاقٌ - ج عاقُونَ وَعَقَمَةٌ وَأَعِقَّةٌ : الولد الذي يعوق والده .  
 عاقِبٌ - مُعَاقِبَةٌ [عقب] هُ : جاء بعقبه || و - هُ في الرحلة : ناوبه ، ركب هو عَقِبَةٌ وركب الآخر عَقِبَةً أي نوبه || و - عِقَابًا وَمُعَاقِبَةٌ هُ بذنبه وعلى ذنبه : أخذه به واقتصر منه .  
 العاقِب - فا || الذي يخلف السيد وهو ثانيه في الرتبة || الذي يخلف من كان قبله في الخير .  
 العاقِبَة - ج عَوَاقِبٌ : مؤنث العاقِب || النسل || آخر كل شيء || الجزاء بالخير .  
 العاقِة - ج عَوَاقٍ وَعِاقَاتٌ [عق] : مؤنث العاق .  
 عاقِدٌ - مُعَاقِدَةٌ [عقد] هُ : عاهدته .  
 العاقِد - ج عَقْدَةٌ : فا ، يقال « جاء عاقِدًا عُنْفُهُ » إذا لواها تكثيرًا || « الزهر العاقِد » : الذي انضمت أجزاؤه فصار ثمرًا .  
 العاقِدَة - ج عَوَاقِدٌ وَعِاقِدَاتٌ : مؤنث العاقِد .  
 عاقِرٌ - مُعَاقِرَةٌ [عقر] الشيء : لازمه || أدمن عليه || و - الحمر : أدمن شربها || و - هُ : نافرته وسابته



(ح) : الضبع || «مكانٌ عامِرٌ» : معمورٌ.  
 العاميرة - واحدة العوامير من الحيات || و - ج عوامير :  
 مؤنث العامير.  
 عاملٌ - مُعَامَلَةٌ [عمل] هُ : ساعهٌ يعمل || أعطاهُ  
 عَمَلَتَهُ || و - هُ بالمثل : بأذلهُ بالمثل .  
 العاميل - ج عَمَالٌ وعَامِلُونَ وعَمَلَةٌ : فا || كل من يعمل  
 بيده || مَنْ يَتَوَلَّى أُمُورَ رَجُلٍ فِي مَالِهِ وَيَلِكُو وَعَمَلِهِ ||  
 الرئيس والوالي والحاكم || «عَصْرُ عَامِلٍ» : له اشتراك  
 فعلي في مؤسسه ، في جمعية || «الجيشُ العاميلُ» :  
 القوات التي تكون تحت السلاح ، في خدمة العلم  
 وقت السلم || «عاميلُ الرَّمحِ» : صدره وهو ما يلي سنانهُ ||  
 «العاميلُ بالثَّامِسِ» (ك) : مادةٌ تُضَافُ بِكَمِّيَّةٍ قَلِيلَةٍ  
 الى أجسام كباوئة متفاعلة ، فتغير سرعة التفاعل وتبقى  
 عند انتهائه على ما كانت عليه في البدء .  
 العاميلة - ج عَامِلَاتٌ وعَوَامِلٌ : مؤنث العامل || «اليدُ  
 العاميلة» : انظر كلمة اليد || «عاميلةُ الرَّمحِ» : صدره  
 وهو ما يلي سنانهُ .  
 العاميلية - ج أَعْمَالٌ : ما يتولى عليه العاميل .  
 العاميه - ج عُمَةٌ : المتردد في الضلال .  
 العامي - [عوم] : النسبة الى العام .  
 العامي - [عم] : السداج والشعبي ؛ نقول «اللغة  
 العامية» .  
 عان - عُونًا [عون] تِ المرأةُ : صارت عَوَانًا أي  
 في منتصف عمرها .  
 عان - عَيْنًا [عين] الرجلُ : أصابهُ بالعين || و -  
 عِيَانَةٌ على القوم : صار لهم عَيْنًا || و - القومُ : أُنَاهِمُ  
 بالخبر || و - عَيْنًا وَعِيَانًا وَعِيَانًا المَاءُ أَوِ الدَّمْعُ : جرى ||  
 و - تِ البئرُ : كثر ماؤها .  
 عان - مُعَانَةٌ وَعِيَانًا [عن] هُ : عارضه .  
 العان - [عن] : فا || الحبل الطويل || السحاب  
 المعترض .  
 عاني - مُعَانَاةٌ [عني] الشيءُ : قاساهُ وعالجهُ || و -  
 تِ الهمومُ فَلَانًا : أنههُ || و - الرجلُ مَالَهُ : قام عليه ||  
 و - هُ : داراهُ .  
 العانة - ج عَوْنٌ وَعَانَاتٌ [عون] (ح) : الأتان ||  
 القطيع من حُمُرِ الرحوش .

العائلة - [عول] : جَمَعَ عَيْلٌ || شبه الخيمة يسويها  
 الرجلُ من الشجر للاستئثار من المطر || المظلة التي يتقى  
 بها المطر || و - (ح) : النعامة .  
 العائلة - [عيل] : الفاقة || يقال «هو عائلةٌ عليهم»  
 أي إنهم مضطرون الى عيائه .  
 عالَجَ - مُعَالَجَةٌ وَعِلاجٌ [علاج] هُ : زاولهُ ومارسهُ ||  
 و - المريضُ : دأواهُ || و - المسألةُ : بحثها .  
 عالمٌ - مُعَالَمَةٌ [علم] هُ : غالبهُ في العلم .  
 العالمٌ - ج عَوَالِمٌ وَعَالَمُونَ وَعَالَمٌ : الخلقُ كُلُّهُ .  
 العالمٌ - ج عُلَمَاءٌ وَعَالِمُونَ : فا || المتصِفُ بالعلم .  
 عالَنٌ - مُعَالَكَةٌ وَعِلاَنًا [علن] العداوةُ وبالعداوة : جاهر  
 بها || و - هُ الأَمْرُ وبالأَمْرِ : أظهرهُ له .  
 العالين - من الأمور : خلاف الخافي .  
 العالِي - [علو] : فا || «رجلٌ عالِي الكعبِ» : شريفٌ ||  
 يقال «أَتَيْتُهُ مِنْ عَالٍ» أي من فوق .  
 العالِيَّة - ج عالِيَاتٌ وَعَوَالِيٌ : مؤنث العالِي || أعلى  
 القناة أو النصف الذي يلي السنان || «عالِيَةُ الشَّيْءِ» :  
 أَرْقَعُهُ || «عالِيَةُ الوادي» : حيث ينحدر الماء عنه .  
 عامٌ - عَوَمًا [عوم] في الماء : سبح || و - تِ السفينةُ  
 في الماء : سارت || و - تِ النجومُ : جرت || و -  
 الزمامُ : اضطرب .  
 عامٌ - عَيْمًا وَعَيْمَةٌ [عيم] : كان بو عَيْمَةً .  
 العام - ج أَعْوَامٌ [عوم] : أربعة فصول السنة كاملة  
 متواليَّةٌ || النهارُ || جَمَعَ العامَّةُ .  
 العامٌ - [عم] : فا || خلاف الخاصُّ || «الرأي العامُ» :  
 ما يعتقدُه الجمهور .  
 العامَّة - ج عامٌ [عوم] : الطوف الذي يُرَكَّبُ في الماء ||  
 هامةُ الراكب إذا بدا لك في الصحراء وهو يسير ||  
 قبضات من الحصيد إذا اجتمعت .  
 العامَّة - ج عَوَامٌ [عم] : مؤنث العامُّ || «عامَّةُ الناسِ» :  
 خلاف خاصَّتْهم || يقال «جاء القومُ عامَّةً» أي جميعًا .  
 العامِد - فا || و - (ه) : هو العمود الساقط من مركز  
 المضلع المنتظم على ضلع من أضلاعه || و - ويقال  
 له العلو المائل ، في الهرم المنتظم (ه) : هو العمود الساقط  
 من رأس الهرم على ضلع من أضلاع قاعدته .  
 العامير - فا || الساكن الدار ، ج عُمَارٌ || واحد العوامير  
 من الحيات || و - (ح) : جرو الضبع || «أمُّ عامير»

عائدة - مُعَائِدَةٌ وَعَيَادًا [عند] هـ : جَائِبُهُ وفارقه وعارضه || و - الرجلُ : فعلٌ مِثْلُ فَعْلِهِ .  
 العائِد - ج عَائِدٌ وَعَوَائِدُ : فَا || المائل عن القصد .  
 العائِس - الرجلُ أَسَنٌ ولم يتزوّج || و - ج عَوَائِسٌ وَعُئْسٌ وَعُئْسٌ وَعُئُوسٌ : التي أَسَنَتْ ولم تتزوّج .  
 عَائِقٌ - مُعَائِقَةٌ وَعَيَاقًا [عنى] هـ : جعل يديه على عُنُقِهِ وضَمَّهُ إلى صدره .  
 العائِي - [عن] : السائل من ماءٍ أو دمٍ || و - ج عُنَاةٌ : فَا || الخاضع للذليل || الأسير .  
 العائِي - [عني] : فَا .  
 العائِيَّة - ج عَائِيَّاتٍ وَعَوَائِيٍّ [عن] : مؤنث العائِي .  
 عَاءٌ - عُوَّوَهًا [عوه] الرجلُ : وقعت العاهة في زرعِهِ أو ماشيته || و - الزرعُ : أصابته العاهة .  
 عَاءٌ - عَيْهًا [عيه] : أصابته العاهة .  
 العاه - [عوه] : العائه .  
 العاهة - ج عَاهَاتٍ [عوه وعيه] : عَرَّضُ يُفْسِدُ ما أصابهُ كالفساد الذي يقع في الزرع من حرٍّ أو عطشٍ وفي الإبل من جربٍ وغيره || « أهلُ العاهاتِ » : المصابون بها .  
 عَاهَدَ - مُعَاهَدَةٌ [عهد] هـ : حالفه وعاقده .  
 العاهِر - ج عَاهَارٌ : فَا || و - ج عَوَاهِرٌ : مؤنث العاهِر .  
 العاهِرَة - ج عَوَاهِرٌ : مؤنث العاهِر .  
 العاهِل - ج عَوَاهِلٌ : الملك الأعظم || المرأة التي لا زوجَ لها .  
 العاهِي - [عوه] : العائه .  
 عَاوَى - مُعَاوَاةٌ [عوي] الكلابُ : صابحها .  
 عَاوَدَ - مُعَاوِدَةٌ وَعَوَادًا [عود] الرجلُ : رجع إلى الأمر الأول || و - هـ بالمسألة : سأله مرةً بعد أخرى || و - تهُ الحَمَى : رجعت إليه || و - الشيءُ : جعلهُ من عادتيهِ .  
 عَاوَدَ - مُعَاوِرَةٌ [عور] الشمسُ : راقبها || و - المكابيلُ : قدَّرها || و - هـ الشيءُ : أعطاه إِيَّاهُ عَارِيَةً .  
 عَاوَضَ - مُعَاوِضَةٌ [عوض] فلانًا من كذا : أعطاه عِوَضًا أي بدلًا أو خَلْفًا .  
 عَاوَمَ - مُعَاوَمَةٌ [عوم] فلانٌ فلانًا : عاملهُ بالعام || و - ت النخلةُ : عَوَمَتْ .  
 عَاوَنَ - مُعَاوَنَةٌ وَعَوَانًا [عون] هـ على الشيءِ : ساعده .

عَايَا - مُعَايَاةٌ [عبي] الرجلُ : عَيَّا || و - صاحبهُ : ألقى عليه كلامًا لا يُهْتَدَى لوجهِهِ .  
 عَائِدَ - مُعَائِدَةٌ [عود] هـ : هَنَأَهُ بِقَدُومِ العِيدِ .  
 عَائِرٌ - مُعَائِرَةٌ وَعَيَارًا [عور] المكابيلُ : قدَّرها .  
 عَائِرٌ - مُعَائِرَةٌ وَعَيَارًا [عير] المكيالُ أو الميزانُ : قابسه وامتنحه بغيرهِ لمعرفة صحته || و - فلانًا : فأنخره .  
 عَائِشَ - مُعَائِشَةٌ وَعَيَاشًا [عيش] هـ : عاش معه .  
 عَائِنٌ - عَيَانًا وَمُعَائِنَةٌ [عين] هـ : رآهُ بعينه || و - الطبيبُ المريضُ : فحصهُ بالجَسِّ والعَيْنِ || و - الشيءُ : تحقَّقَهُ .  
 عَبَّ - عُبًّا [عب] الماءُ : شربه أو كرههُ بلا تنفُّسٍ || و - ت الدلوُّ : صَوَّتَ عند غَرْفِ الماءِ .  
 العُبُّ - ج عِيَابٌ [عب] : الرُذُنُ || و - عند العائمةُ : ما يلي الرُذُنَ من الثوبِ لجهة الصدر . يقولون « وضعهُ في عبِّهِ » أي أخفاه فيه .  
 العَبُّ - [عب] : اسم للبرد || « عَبُّ الشمسِ » : ضوؤها .  
 عَبَّى - تَعَبِيَّةٌ [عبي] الجيشُ : هيأهُ وجَهَّزَهُ .  
 العَبَاءُ - ج أَعْبَاءٌ [عبأ] : العَبَاءَةُ .  
 العَبَاءَةُ - [عبأ] : كساء مفتوح من قَدَامٍ يُلبَسُ فوق الثيابِ .  
 العَبَابُ - [عب] : معظم السيل || ارتفاع السيل || « عَبَابُ البحرِ » : موجهُ ، يقال « شقَّ عَبَابُ البحرِ » .  
 العَبَابُ - [عب] : شرب الماءِ .  
 العَبَائِدُ - [عبد] : العَبَائِدُ .  
 العِبَادُ - جَمْعُ عَبْدٍ || قبائل شتى من العرب اجتمعوا على النصرانية بالحيرة .  
 العِبَادِيٌّ - النسبة الى العِبَادِ للقبائل من العرب .  
 العَبَائِدُ - [عبد] ، ولا واحد لها : الفِرْقُ من الناس أو الخيل || الطَّرُقُ البعيدة .  
 العِبَارُ - مبالغة العابر || مفسر الأحلام .  
 العِيَارَةُ - مص || الألفاظ الدالة على معنى ؛ يقال « هذا عبارة عن كذا » أي بمعناه ومساو له في الدلالة ، و « بعبارة أخرى » أي بتعبير أو بلفظٍ آخر || العِيَارَةُ ويقال لها أيضًا المقْدَارُ أو التركيب أو الإفادة الجبرية (ع ج) : مجموعة أعداد وحروف تربط بينها عمليات جبرية ، نحو : س ٢ + ٣ س ؛ س - √ س + ١ .

العَبَّاسُ - الكثير العبوس .

العَبَّايَّة - ج عَبَّايَات وَعَبَّيَّ [عبي] : العَبَّاءة .

عَبَّأ - عَبَّأ [عَبَّأ] الجيشَ للحربِ : جَهَّزَهُ || و - المتاعَ : هَيَّأَهُ || و - إلى فلان وله : قصدهُ || يقال : لا أَعْبَأُ بِهِ ، أي لا أبالي بِهِ احتقارًا .

عَبَّأ - تَعَبَّأَ وَتَعَبَّيَّأَ [عَبَّأ] الجيشَ للحربِ : جَهَّزَهُ || و - المتاعَ : هَيَّأَهُ .

العَبَّاءُ - ج أَعْبَاءُ [عَبَّأ] : العَيْلُ والنظير .

العَبَّاءُ - ج أَعْبَاءُ [عَبَّأ] : الثِقْلُ والحِمْلُ . يقال : نهَضَ أو قامَ بالأعباءِ كُلِّها ، أي تحمَّلَ كُلَّ ما كان عليه أن يتحمَّلهُ || العِدْلُ || العَيْلُ والنظير .

عَبَّثَ - عَبَّثًا الشَّيْءَ بالشَّيْءِ : خلطَهُ .

عَبَّثَ - عَبَّثًا : لعبَ وهزلَ || و - بالدُّنْيَا وغيره : استخفَّ .

العَبَثُ - مص || ارتكابُ أمرٍ غيرِ معلومِ الفائدةِ أو ليس فيه غرضٌ صحيحٌ لفاعله . يقال : فَعَلَّ ذلكَ عَبَثًا ، أي فَعَلَّ فِعْلًا لم يترتب عليه غرضُهُ || « من العَبَثِ أن » : لا فائدة من أن .

عَبَدَ - عِبَادَةٌ وَعُبُودَةٌ وَعُبُودِيَّةٌ وَمَعْبَدًا وَمَعْبَدَةَ اللَّهِ . وَخَدَّهُ وَخَدَمَهُ وَخَضَعَ وَذَلَّ وَطَاعَ لَهُ .

عَبَدَ - عُبُودَةٌ وَعُبُودِيَّةٌ : مُلِكَ هو وآبَاؤُه من قَبْلُ .

عَبَدَ - تَعَبَّدًا [عَبَدَ] هُ : جعلَهُ أو اتَّخَذَهُ عَبْدًا || ذَلَّلَهُ || و - الطَّرِيقَ : ذَلَّلَهُ ومَهَّدَهُ || و - البعيرَ : طَلَّاهُ بالقَطْرانِ .

العَبْدُ - ج عَبِيدٌ وَعِبَادٌ وَعَبْدَةٌ وَعَبِيدُونَ وَأَعْبُدُ وَعَبْدَانٌ وَعَبْدَانٌ وَعَبِيدَانٌ وَأَعْبَادٌ وَجَجَّ أَعْبَادٌ وَمَعَابِدٌ وَأَعْبِيدَةٌ : الرُّبْحِيُّ || الإنسانُ حرًّا كانَ أو رقيقًا || المملوكُ || « عَبْدٌ قَيْنٌ » : مَنْ كانَ خالصَ العبوديَّةِ أو أبواهُ عَبْدٌ وَأُمَّةٌ || « عَبْدٌ قَيْنٌ » : عَبْدٌ قَيْنٌ .

العَبْدِيَّةُ - العُبُودِيَّةُ .

عَبَّرَ - عَبَّرًا : حزنَ ومالتَ عَبْرَتُهُ || و - تِ العَيْنُ : دمعتُ || و - تِ العَيْنُ عليه عندَ العامَّةِ : ذهبتْ حرمتُهُ || و - الكتابَ : نَدَبَرَهُ في نفسه ولم يرفعِ صوتَهُ

بقراءتِهِ || و - الدراهمَ : نَظَرَ كم وزنها وما هي ||

و - عَبَّرًا وَعِبَارَةً الرُّوْيَا : فَسَّرَهَا || و - عَبَّرًا وَعَبَّرًا :

ماتَ || مضى || و - السَّبِيلَ : مَرَّ كَأَنَّهُ شَقَّهَا وقَطَعَهَا ||

و - النَّهْرَ أو الواديَ : قَطَعَهُ وجازَهُ || و - بِ الماءِ :

جَازَ .

عَبَّرَ - عَبَّرًا : جرتِ عَبْرَتُهُ || و - مِنْهُ : اعتبر .

عَبَّرَ - تَعَبَّرًا [عَبَّرَ] بِه الأَمْرُ : اشتدَّ عليه || و - الرُّوْيَا : فَسَّرَهَا || و - الدراهمَ : وَزَنَهَا ليعرفَ كم وما هي || و - عن كذا : نَكَلَّمَ || و - عَمَّا في نفسه : بيَّنَ وأَعْرَبَ || و - هُ بِالماءِ : جعلَهُ يَقطعُهُ || و - بِه : أَهْلَكَهُ .

العَبْرُ - القويُّ الشديدُ للواحدِ والجمعُ والمذكرُ والمؤنثُ || و - من الواديِ : شاطئُهُ وناحيَتُهُ .

العَبْرُ - القويُّ الشديدُ للواحدِ والجمعُ والمذكرُ والمؤنثُ ؛ يقال : جَمَعْتُ عَبْرَ أسفارِ أَي قوِيَّةً على السيرِ || و - من الواديِ : العَبْرُ || « عَبْرٌ » : خِلالٌ ، من خِلالِ ، وسطِ ؛ يقال : عَبْرَ الأَجْيالِ .

العَبْرَانِيُّ - اليهوديُّ || لغة اليهود .

العَبْرَانِيَّةُ - اليهوديَّةُ || لغة اليهود .

العَبْرَةُ - ج عَبْرٌ وَعَبْرَاتٌ : الدَّمْعَةُ || الحزنُ بلا بكاءٍ || اسمُ المُرَّةِ من عَبْرَ .

العَبْرَةُ - ج عَبْرٌ : العِظَةُ ؛ يقال : لكِ بفلانٍ عَبْرَةٌ ، أَي عِظَةٌ || العَجَبُ || الأصلُ الذي تُرَدُّ إليه النظائرُ ||

النظرُ في الأحوالِ || ما يجبُ أخذهُ بعينِ الاعتبارِ والأهميَّةِ ؛ نقولُ « العَبْرَةُ في النفوسِ لا في النصوصِ » .

العَبْرِيُّ - اليهوديُّ || لغة اليهود .

عَبَسَ - عَبَسًا وَعَبُوسًا : قَطَّبَ وجهَهُ || و - الوجهُ : كَلَّحَ .

عَبَسَ - تَعَبَّسًا [عَبَسَ] الوجهُ : كَلَّحَ || و - وجهَهُ : قَطَّبَهُ .

عَبَّطَ - عَبَّطًا الذَّبِيحَةَ : نحرها وهي سميئةٌ فتيَّةٌ لا عِلَّةَ فيها || و - هُ عندَ العامَّةِ : ضَمَّهُ بذراعِهِ إلى صدرِهِ .

العَبْطَةُ - المُرَّةُ من عَبَّطَ || يقال : ماتَ عَبْطَةً ، أَي شابًّا صحيحًا .

عَبِقَ - عَبَقًا وَعَبَاقَةٌ وَعَبَاقِيَّةٌ الطَّيْبُ بِهِ : لَزِقَ بِهِ || و - المكانُ بالطَّيْبِ : انتشرتْ وأنحى الطَّيْبُ فيه || و - بالمكانِ : أقامَ به .

عَبِقَ - تَعَبَّقًا [عَبِقَ] رائحةُ الطَّيْبِ : ذكَّاهَا وصَبَّرَهَا تنتشر .

العَبِيقُ - الذي تفوحُ مِنْهُ رائحةُ الطَّيْبِ .

العَتَاهَة - مص || الضلال والحمق || ضلال الناس من التجنن والدهش .

العَتَاهِيَة - مص || المَعْتُوهُ || ضلال الناس من التجنن والدهش .

عَتَبَ - عُرَّ عَتَبًا وَعَتَبَانًا وَمَعْتَبًا وَمَعْتَبَةً وَمَعْتَبَةً عَلَيْهِ : أنكر عليه شيئًا من فعله || و - عَتَبًا وَعَتَابًا وَعَيْبِي فَلَانًا : لامه || و - عَتَبًا وَعَتَبَانًا وَعَتَابًا : وثب برجل رافعًا الأخرى || و - البعير : مشى على ثلاث قوائم .

عَتَبَ - تَعْتَبِيًّا [عَب] الباب : جعل له عَتَبَةً || و - العَتَبَة : أتخذها || و - الرجل : أبطأ .

العَتَب - الفساد || الغليظ من الأرض || ما بين السبابة والوسطى أو ما بين البصر والوسطى .

العَتِي - الرضى .

العَتْبَة - منعطف الوادي .

العَتْبَة - ج عَتَب وَعَتَبَات : أسكفة الباب || كل مرقة من الدرج || الغليظ من الأرض || الأمر الكريه والشدة || « عَتَبَاتُ المَوْتِ » : شدائده .

عَتَدَ - عَتَادًا وَعَتَادَةً الشئ : تهيأ .

عَتَدَ - تَعْتِيدًا [عتد] الشئ : هيأه وأعدّه .

العِتْر - « رَجُلٌ عِتْرٌ » : قوي (عامية) .

العِتْرَة - ولد الرجل وذريته أو عشيرته من مضي .

عَتَقَ - عَتَقًا وَعِتْقًا : قَدَّمَ || و - تِ اليَمِينُ عَلَيْهِ : قَدُمْتُ وَوَجَّيْتُ || و - تِ الخمر : قَدُمْتُ وَحَسَنْتُ || و - الشئ : صَلَحَ وَكْرُمَ || و - عَتَقًا وَعِتْقًا وَعَتَاقًا وَعَتَاقَةً العبد : خرج من الرِقِّ والعبودية || و - عَتَقًا الفرس : سبق فنجأ .

عَتَقَ - عَتَاقَةً : قَدَّمَ || و - تِ اليَمِينُ عَلَيْهِ : قَدُمْتُ وَوَجَّيْتُ || و - تِ الخمر : قَدُمْتُ وَحَسَنْتُ || و - الشئ : صَلَحَ وَكْرُمَ .

عَتَقَ - تَعْتِيقًا [عتق] الخمر : تركها تعتق || و - الثوب : ضدَّ جَدَّدَهُ || و - فلانًا بغيره : عضه .

العَتَق - الحرّية || القِدَم || جَمْعُ عَاتِقٍ للمنكب .

العَتَق - مص || الحرّية || القِدَم || خلوص الأصل || الشرف || النجابة || الجَمَال .

العَتَق - (ن) : شجر تُتخذ منه القيسي .

عَتَلَّ - عَتَلًا : جَدْبَهُ وَجَرَّهُ عَنِيفًا || و - الشئ : حملهُ .

العَبَقَة - (طب) : عَرَضٌ يرافقه احتباس في النفس (عامية) .

عَبَقَر - [عبقر] : موضع كانت العرب تزعم أنه كثير الجن .

العَبْقَرِيّ - النسبة الى عَبَقَر || السِّد || كل ما يَتَعَجَّبُ من كماله وقوته وحذقه || الذي ليس فوقه شيء .

العَبْقَرِيَّة - مؤنث العَبْقَرِيّ || حالة العَبْقَرِيّ || قوّة الخلق والتوليد عند الشاعر أو الكاتب .

عَبَلَّ - عَبَلًا : ضَخَمَ .

عَبَلَّ - عُبُولًا وَعَبَالَةً : ضَخَمَ .

العَبَل - ج عِبَال : الضخَم . يقال « رَجُلٌ عَبَلُ الذراعين » أي ضخمهما ، و « فرسٌ عَبَلُ الشوى » أي غليظ القوائم .

العَبَل - ج أَعْبَال : الساقط من الورق || كل ورق مفتول غير منبسط .

العَبَل - ج عِبَال : العَبَل .

العَبَلَة - ج عِبَلَات وَعِبَال : مؤنث العَبَل .

العَبْوَرَان - [عبر] (ن) : جنس نبات طيب الرائحة من المركبات الأنبوية الزهر .

العَبْوَرَان - [عبر] (ن) : العَبْوَرَان .

العَبْوَدَة - العَبْوَدِيَّة .

العَبْوَدِيَّة - الاسترقاق للأسبياد || الطاعة .

العَبُوس - الكثير العُبُوس || « يومٌ عَبُوسٌ » : شديد .

العَبِيث - العَابِث .

العَبِير - أخلط من الطَّيِّب .

العَبِيرَان - [عبر] (ن) : العَبْوَرَان .

العَبِيْط - ج عَبِط وَعِبَاط : الدبيحة تُنحر وهي سمينة فتية من غير علة || « أديمٌ عَبِيطٌ » : مشقوق || « دمٌ عَبِيطٌ » : خالص طري .

عَتَا - عَتَاً وَعَتِيًّا وَعَيْتًا [عتو] : استكبر وجاوز الحد || و - عن الأدب : لم يقبله .

العَتَائِي - (ح) : حمار الزرد .

العَتَاد - ج أَعْتَدَ وَعَتَدَ وَأَعْتَدَةً : ما أُعِدَّ لأمرٍ ما || كل ما هبى من سلاح ودواب وآلات حرب .

العَتَاق - الخمر الجيدة القديمة .

العَتَال - الذي ينقل الأحمال بالأجرة .

العِتَالَة - حرفة العَتَال .

عَنَر - عُنْرًا وَعُنُورًا عَلَى السَّرِّ وَغَيْرِهِ : اَطَّلَعَ عَلَيْهِ ||  
 و - عُنْرًا وَعُنُورًا وَعِنَارًا الْفَرَسُ : زَلَّ وَكَبَا || و -  
 الْعِرْقُ : ضَرِبَ .  
 عَيْر - عُنْرًا وَعُنُورًا وَعِنَارًا الْفَرَسُ وَالْعِرْقُ : عُنْرًا .  
 عَيْر - عُنْرًا وَعُنُورًا وَعِنَارًا : بِمَعْنَى عَيْرٍ .  
 عَيْر - تَعَيْرًا [عئر] هُ : جَعَلَهُ يَغْتَرُ .  
 الْعُرَّة - جَ عُنْرَاتٍ : الزَّلَّةُ || السَّقَطَةُ || الْجِهَادُ وَالْحَرْبُ  
 لِأَنَّ الْحَرْبَ كَثِيرَةُ الْعِنَارِ || وَحَجَرُ عُرَّةٍ : عَائِقٌ وَمَانِعٌ .  
 عَقَبَةٌ || وَقَفَ عُرَّةٌ فِي سَبِيلِهِ : حَالَ دُونَهُ .  
 الْعُنُقُول - (ز) : عُنُقُودُ الْمَوْزِ .  
 الْعُنْكَال - جَ عُنَاكِيلٍ [عشكال] (ز) : الْعُنْكَوَالُ .  
 الْعُنْكَوَال - جَ عُنَاكِيلٍ [عشكال] (ز) : هُوَ فِي النَّخْلِ  
 بِمَنْزِلَةِ الْعُنُقُودِ فِي الْكُرْمِ .  
 الْعُنُور - الْكَثِيرُ السَّقُوطِ وَالْعِنَارِ .  
 الْعُنُور - التَّرَابُ وَالْعَبَاجُ .  
 عَجَّ - عَجَّجًا وَعَجَّجِيًّا [عجج] : صَاحَ وَرَفَعَ صَوْتَهُ ||  
 و - تِ الرِّيحُ : اشْتَدَّتْ فَأَثَارَتِ الْغُبَارَ .  
 الْعُجَاب - مَا جَاوَزَ حَدَّ الْعَجَبِ ؛ يُقَالُ وَعَجَبٌ  
 عُجَابٌ فِي الْمُبَالَغَةِ .  
 الْعُجَاب - مَا يُتَعَجَّبُ مِنْهُ .  
 الْعَجَّاج - [عجج] : الْأَحْمَقُ || رَعَاعُ النَّاسِ وَغَوْغَاؤُهُمْ ||  
 الْغُبَارُ || الدُّخَانُ .  
 الْعَجَّاج - [عجج] : الصَّبِيحُ || مُبِيرُ الْعَجَّاجِ || (يَوْمُ  
 عَجَّاجٍ) ؛ فِيهِ عَجَّاجٌ .  
 الْعَجَّاجَةُ - [عجج] : الْعَجَّاجُ .  
 الْعَجَّال - الْكَثِيرُ الْعَجَلَةِ .  
 الْعَجَّالَةُ - مَا تَعَجَّلَتْهُ مِنْ كُلِّ شَيْءٍ || مَا حَضَرَ مِنْ  
 الطَّعَامِ || مَا يَعْجَلُ لِلضَّيْفِ مِنْهُ .  
 الْعُجَام - نَوَى التَّمَرُ || كُلُّ مَا كَانَ فِي جَوْفِ مَا كَوَّلَ  
 كَالزَّبِيبِ .  
 الْعُجَامَةُ - وَاحِدَةُ الْعُجَامِ .  
 الْعُجَاوَةُ - [عجج] : الْعَجْوَةُ .  
 عَجِبَ - عَجَبًا مِنْ الْأَمْرِ لَهُ : أَخَذَهُ الْعَجَبُ مِنْهُ ||  
 و - إِلَيْهِ : أَحَبَّهُ .  
 عَجَبًا - تَعَجَّبًا [عجب] هُ : حَمَلَهُ عَلَى الْعَجَبِ .  
 الْعُجْب - إِنْكَارٌ مَا يَرِدُ عَلَيْكَ || الزَّمْوُ || الْكِبَرُ .  
 الْعُجْب - جَ عُجُوبٍ : مُؤَخَّرُ كُلِّ شَيْءٍ || أَصْلُ الذُّبِّ

العنّة - جَ عَنَلٌ : الْمَدْرَةُ الْكَبِيرَةُ تَتَمَلَّعُ مِنَ الْأَرْضِ ||  
 الْهَرَاةُ الْغَلِيظَةُ || الْعَصَا الضَّخْمَةُ مِنْ حَدِيدٍ يُهْدَمُ بِهَا  
 الْحَانِطُ .  
 عَمَّ - عَمَّ عَمًّا عَنِ الْأَمْرِ : كَفَّ عَنْهُ بَعْدَ الْمُضِيِّ فِيهِ ||  
 و - قَرَى الضَّيْفِ : أَبْطَأَ || و - اللَّيْلُ : مَرَّتْ مِنْهُ  
 قِطْعَةٌ .  
 عَمَّ - تَعَيَّبًا [ععم] عَنِ الْأَمْرِ : كَفَّ عَنْهُ بَعْدَ الْمُضِيِّ  
 فِيهِ || و - الطَّائِرُ : رَفَرَ عَلَى رَأْسِ الْإِنْسَانِ وَلَمْ يَبْعُدْ ||  
 و - الرَّجُلُ : سَارَ فِي الْعِنْمَةِ || و - قَرَاهُ : أَبْطَأَ ||  
 يُقَالُ مَا عَمَّ أَنْ وَقَفَ بِنَاءٍ أَيْ مَا لَبَثَ .  
 الْعُمُّ - (ن) : شَجَرُ الزَّيْتُونِ الْبُرِّيِّ .  
 الْعُمُّ - (ن) : الْعُمُّ .  
 الْعَمَّة - الْإِبْطَاءُ || الثَّلَاثُ الْأَوَّلُ مِنَ اللَّيْلِ || ظِلْمَةُ  
 اللَّيْلِ مُطْلَقًا .  
 عَيْة - عَيْةً وَعَيْتًا وَعَيْتَاهَا وَعَيْتَاهَا وَعَيْتَاهِيَّةٌ :  
 نَقَصَ عَقْلُهُ || دُهَيْشٌ مِنْ غَيْرِ مَسِّ جَنُونٍ || و - فِي  
 الْعِلْمِ : أَوْلَعَ بِهِ وَحَرَصَ عَلَيْهِ .  
 عَيْة - عَيْتًا وَعَيْتًا وَعَيْتَاهَا وَعَيْتَاهَا وَعَيْتَاهِيَّةٌ :  
 عَيْةٌ || و - فَلَانٌ فِي فَلَانٍ : أَوْلَعَ بِإِيْدَائِهِ .  
 الْعَيْي - جَ أَعْتَاءَ [عع] : الْعَانِي || « بَلَغَ مِنَ الْعَمْرَعِيَّاتِ » :  
 تَقَدَّمَ كَثِيرًا فِي السَّنِّ .  
 الْعَيْد - الْحَاضِرُ الْمُبَيَّنُ || الْجَسِيمُ .  
 الْعَيْدَةُ - مَوْثُتُ الْعَيْدِ || وَهَاءٌ تَضَعُ فِيهِ الْعُرُوسُ مَا  
 تَحْتَاجُ إِلَيْهِ مِنْ هَيْبٍ وَمَشْطٍ وَمُحَوَّمَا .  
 الْعَيْتِق - جَ عَيْتَقًا وَعَيْتِقٌ : الْقَدِيمُ || الْعَبْدُ الْمُعْتَقُ ||  
 الْكُرْمِ || الْخِيَارُ مِنْ كُلِّ شَيْءٍ || « الْبَيْتُ الْعَيْتِقُ » :  
 الْكَعْبَةُ ؛ قَبْلَ سُمِّيَ بِذَلِكَ لِقَدَمِهِ || « خَمْرٌ عَيْتِقٌ » :  
 قَدُمَتْ وَحَسُنَتْ || « فَرَسٌ عَيْتِقٌ » : جَ عَيْتَاقٍ : رَائِعٌ .  
 الْعَيْتِقَةُ - جَ عَيْتَاقٍ : مَوْثُتُ الْعَيْتِقِ .  
 الْعَيْيَةُ - جَ عَيْتَهَاءَ : مَنْ أَوْلَعَ بِإِيْدَائِهِ الْآخَرِينَ .  
 عَثَّ - عَثًا [ععث] هُ : أَلْحَ عَلَيْهِ || و - تِ الْعُنَّةُ  
 الصَّوْفِ : أَكَلَتْهُ || و - تِ الْحَيَّةُ فَلَانًا : عَضَّتْهُ ||  
 نَفَخَتْهُ وَلَمْ تَنْهَشْهُ فَسَقَطَ لِذَلِكَ شَعْرَةٌ .  
 الْعِثَّ - [ععث] : مَفْرَدٌ عِثَاتٌ وَهِيَ أَفَاعٌ يَأْكُلُ بَعْضُهَا  
 بَعْضًا فِي أَيَّامِ الْجَدْبِ .  
 الْعُثَّة - جَ عُثٌّ وَعُثَّتْ [ععث] (ح) : سَوَسَةٌ تَلْحَسُ  
 الصَّوْفَ وَتَأْكُلُهُ .

عند رأس العَصَص .

العَجَب - مص || و - ج أَعْجَبَ : انفعال نفساني يعترى الإنسان عند استعظامه أو استطرافه أو إنكاره ما يرد عليه || ما يَتَعَجَّبُ منه ؛ نقول « يا للعَجَب » ؛ و « لا عَجَب » أي ليس من المُسْتَعْرَب ، لا غَرَوُ || « العَجَبُ من الله » : الرضى .

العُجَّة - [عج] (ط) : طعام من بَيْضٍ ودقيق وسمن أو زيت .

عَجَّجَ - تَعَجَّجًا [عج] الغبار : آثاره || و - البيت من الدخان : مَلَأَهُ .

العَجْرَقَة - [عجرف] : التكبر || الجفوة في الكلام .  
العَجْرَم - (ن) : جنس شجيرات من فصيلة التَبَقِيَّات ، قليل الشوك . أوراقه صغيرة بيضية الشكل ، وثماره صغيرة سوداء . ينبت في عدّة بلدان من المتوسط .

عَجَزَ - عُجُوزًا تِ المرأَة : صارت عَجُوزًا || و - عن كذا : لم يقتدر عليه ؛ يقال « عجز فلان عن العمل » أي كبر وصار لا يستطيعه || و - عُجُزًا وَعُجُوزًا وَعَجْرَانًا وَمَعْجِرًا وَمَعْجِرًا وَمَعْجِرَةً : ضدَّ حَزَمَ .  
عَجَزَ - عَجُزًا وَعُجُوزًا وَعَجْرَانًا وَمَعْجِرًا وَمَعْجِرًا وَمَعْجِرَةً وَمَعْجِرَةً : ضدَّ حَزَمَ .

عَجَزَ - عُجُوزًا تِ المرأَة : صارت عَجُوزًا .  
عَجَزَ - تَعَجَّرًا [عجز] هُ : صيرهُ عَاجِرًا || نَبَطَهُ || نسبة الى العَجَز || و - تِ المرأَة : صارت عَجُوزًا .  
العُجْز - ج أَعْجَاز : مؤنث الشيء أو الجسم .  
العِجْز - ج أَعْجَاز : العُجْز || « رجلٌ عَجْزٌ » : عاجز ||

« عَجْزُ بيتِ الشعر » : الشَّطْرُ الثاني منه || « أَعْجَازُ النخل » : أصولها .

العِجْز - ج أَعْجَاز : العُجْز || « رجلٌ عَجْزٌ » : عاجز .  
العِجْزَاء - مؤنث الأَعْجِز .

العُجْزَة - « هو عُجْزَة أبيه » : هو آخر ولد أبيه ؛ ويكون بلفظ المفرد مع الجميع .

العِجْزَة - العُجْزَة ؛ يقال « هو عُجْزَة أبيه » .  
عَجَجَجَ - عَجَجَجَةً [عججج] : بالغ في الصياح .

العَجْجَاج - [عججج] : الصياح || و - من الخليل : النجيب || المُسِنَّ .

العَجْجَجَة - [عججج] : مص || و - ج عَجَجَجَ :

اسمٌ بمعنى الصياح .

عَجَفَ - عُجُوفًا : ترك الطعام .

عَجَفَ - عَجَفًا : ضعف وذهب سِنُّهُ || و - تِ البلادُ : لم تُمَطَّر .

عَجَفَ - عُجَفًا : عَجَفَ .

عَجَفَ - تَعَجَّفًا [عجف] الرجلُ : أكل دون الشبع .

العَجْف - (للمذكر والمؤنث) : الضعيف والذاهب سِنُّهُ .

العَجْفَاء - ج عِجَاف : مؤنث الأَعْجَف .

عَجَلَ - عَجَلًا وَعَجَلَةً : ضدَّ بَطَأَ || أُسْرِعَ ؛ يقال « عَجَلْ بِهِ إليه » || و - الأمرُ : استبْطَأَهُ فتصَرَّفَ دونهُ .

عَجَلَ - تَعَجَّلًا [عجل] : أُسْرِعَ || و - هُ : سبقهُ || استحثَّهُ || و - لهُ من الثمن كذا : قَدَّمَ || و - اللحمُ : طبخهُ على عجلة .

العُجَل - ما تَعَجَّلْتُهُ من كلِّ شيء || ما حضر من الطعام || ما يُعَجَّل للضيف منه .

العِجَل - ج عَجُولٍ وَعِجَلَةٌ وَعِجَالٌ (ح) : ولد البقرة .

العِجَل - العاجل .

العِجَل - العاجل .

العِجَل - مؤنث العَجَلَان .

العِجَلَان - ج عَجَالٍ وَعِجَالٍ وَعِجَالٌ : المُسْرِع .

العِجَلَة - العُجَل .

العِجَلَة - ج عِجَلٍ وَعِجَالٍ وَعِجَالٌ (ح) : أنثى العِجَل || الدولاب .

العِجَلَة - ج عِجَلٍ وَعِجَالٍ وَأَعْجَالٌ : السرعة || الخِيفَة || الدولاب || الآلة التي تُحْمَلُ عليها الأثقال || الطين والحماة .

عَجَمَ - عُجَمًا وَعُجُومًا الشيءُ : امتحنهُ واختبرهُ || و - العودُ : عَصَهُ ليعلم صلابته من رخاوته || و - السيفُ : هزَّهُ تجربةً || و - تَهُ الأمورُ : درَبتهُ || و -

عُجَمًا الكتابُ : لم يقف حقَّ الوقوف على حروفه || و - الكتابُ أو الحرفُ : نقطهُ بالسواد .

عَجَمَ - عُجَمَةً : كان في لسانهِ لُكْنَةٌ .

عَجَمَ - تَعَجَّمًا [عجم] الكتابُ : أزال عُجَمَتَهُ وإبهامَهُ بوضع النقط والحركات أو بالتفسير || خلاف أعربهُ .

العُجْم - خلاف العُرب || العُجْم .

العُجْم - أصل اللَّذْب أي العُصَصُ .

الكثرة في الشيء || القرن ، يقال « هو عِدُّكَ » أي  
قِرْنُكَ .

عَدَا - عُدَّوا وَعُدَّوَانَا وَعُدُّوا وَعَدَّاءَ وَعَدَّاءَ [عدوا]:  
جري وركض || و- عَدَّوا وَعُدَّوَانَا عَلَيْهِ: وثب ||  
و- الأَمْرَ وَعَنِ الأَمْرِ: جاوزَهُ وَتَرَكَهُ || و- فلاناً عن  
الأمر: صرفَهُ وَشَغَلَهُ؛ يقال « ما عدا يوماً بدا » أي  
ما الذي صرفك عني بعد ما بدا منك || و- عَدَّوا  
وَعُدُّوا وَعَدَّاءَ وَعُدَّوَانَا وَعُدُّوا عَلَيْهِ: ظلمهُ .

عَدَا - [عدوا]: كلمة بُسِّتْنِي بِهَا مع ما المصدرية  
ويدونها ؛ فهي كخَلَا في جميع أحكامها . تقول جاء  
القومُ عدا زيداً وعدا زيداً بالنصب على المفعولية  
والجرُّ على تقدير عدا حرف جرٍّ ، و « ما عدا زيداً »  
بالنصب فقط على المفعولية || « فبا عدا ذلك » :  
علاوة على ذلك ؛ بالإضافة إلى ذلك .

عَدَى - تَعْدِيَّةٌ [عدوا] الشيء: أجازَهُ وَأَنْفَذَهُ || و-  
عن الأمر: خَلَّى الأَمْرَ وَتَرَكَهُ || و- الفِعْلُ: جعلهُ  
متعدياً .

العُدَى - [عدوا]: الأماكن المرتفعة || اسم جمع  
للعدو .

العُدَى - [عدوا]: جمع عَدُوٍّ المتباعدون || الغرباء ||  
شاطئ الوادي .

العُدَاءُ - [عدوا]: مصص || الطَّلَقُ الواحد || الشغل  
يصرفك عن الشيء || البُعدُ || « عَدَاءُ الوادي » :  
بطنه .

العُدَاءُ - [عدوا]: الطَّلَقُ الواحد ؛ يقال « عَدَا الفرسُ  
عِدَاءً واحداً » أي طَلَقاً أو شوطاً واحداً .  
العُدَاءُ - [عدوا]: الشدِيدُ العَدُوُّ الجيِّدُ .

العُدَادُ - [عد]: مصدر عادٍ || القِرْنُ || العطاء ||  
يوم العَرَضِ || وقت الموت || مسٌّ من جنون || و-  
من الرجوع: احتياجه لوقت معلوم ؛ يقال « به مرضُ  
عِدَادٍ » أي مرضٌ يدعُهُ ثم يأتيه بأوقاتٍ معلومة || ويقال  
« هو في عِدَادِهِم » أي واحد من جملتهم .

العُدَادُ - [عد]: جهاز يُستعمل لقياس المسافات التي  
تقطعها السيارات ومقياس القسوة الكهربائية المستهلكة  
والكمية المستهلكة من الماء ؛ ويُعرف أيضاً بالساعة  
والعيار .

العُدَالَةُ - العُدْلُ والإنصاف ؛ تقول « العُدَالَةُ الاجتماعية » .

العَجَمُ - خلاف العَرَبِ ، سُموا بذلك لتعقيد ألسنتهم ||  
الفُرْسُ || بلاد الفُرْسِ || نوى الثَمَرِ || كلُّ ما كان في  
جوفٍ مأكولٍ كالزبيب ؛ يقال « ليس لهذا الرمان  
عَجَمٌ » .

العَجَمَاءُ - ج عَجَمَاوَاتٍ : مؤنث الأَعْجَمِ || البهيمة .  
العُجْمَةُ - الإبهام || عدم الإفصاح في الكلام || ما  
تعدُّ من الرمل .

العُجْمَةُ - العُجْمَةُ .  
العُجْمَةُ - واحدة العَجَمِ لنوى التمر وكل ما كان في  
جوفٍ مأكولٍ || النخلة تنبت من النواة .

العُجْمِيُّ - المنسوب إلى العَجَمِ || مَنْ كان جنسه من  
العَجَمِ .

عَجَنَ - عَجَنًا الدقيق: اعتمد عليه بجمع كَفَى  
ينغزه || و- على العصا: اَتَكَأَ || و- الرجلُ:  
نهض معتمداً بيديه على الأرض كبراً أو بُدْنًا .

العُجُنُ - أهل الرخاوة من الرجال والنساء .

العَجْوَةُ - [عجوا]: الثَمَرُ المحشِيّ في وعائه || و- عند  
العامَّة: الثَّوَاءُ .

العَجْوَرُ - (ن): ضرب من البَطِيخِ .

العَجْوَزُ - المرأةُ المُسَيِّةُ ، ج عَجْوَزٌ وَعَجَاوِزٌ || الخمر  
لقدِيمها || الداهية || المنيَّةُ || السفينة || الطريق ||  
التِدْرُ || النار || القوس || و- (ن): النخلة || و-

(ح): الناقة || « رَجُلٌ عَجْوَزٌ » : عاجزٌ || « أَيَّامُ  
العَجْوَزِ » : هي سبعة أَيَّامٍ في أواخر الشتاء أربعة من  
آخر شباط وثلاثة من أوَّل آذار ؛ وتسميها العامَّةُ  
« المُسْتَقْرَصَاتِ » .

العَجْوَلُ - ج عَجْلٌ [عجل]: المُسْرِعُ || الكثير  
العَجَلَةُ .

العَجِيبُ - العَجَابُ .

العَجِيبَةُ - ج عَجَائِبُ: اسم لما يُتَعَجَّبُ منه || المُعْجِزَةُ .  
العَجِيلُ - ج عِجَالٍ : المُسْرِعُ .

العَجِينُ - ج عَجُونٌ : الدقيق المعجون بالماء || المُخْتِثُ  
أي المسترخي المشهي .

العَجِيَّةُ - القطعة من العجين || المُخْتِثُ .

عَدَّ - عُدَّاً وَتَعَدَّاداً [عد]: الشيء: أَحْصَاهُ || حسبهُ ؛  
يقال « عَدَّدْتُ زَيْدًا صادقاً » أي حسبته وظننته .

العِدَّةُ - ج أَعْدَادٍ [عد]: الماء الجاري لا ينقطع ||

قاسم صحيح مشترك مثل ٤، ٩ || « الأعداد المتباينة »  
عند العرب : لا يعدُّها معاً كسر أو صحيح وإلا فهي  
مشتركة || « الأعداد الموجهة أو الجبرية » : أعداد  
حسابية مسبقة بإحدى الإشارتين (+) أو (-) ويضم  
إليها صفر.

العَدَائِيّ - [عدّ] : النسبة إلى العدد || ما يباع عدّاً .  
عُدِسَ - أصابته العَدَسَةُ وهي بئرة .

العَدَس - (ن) : نبات عشبي من فصيلة القطائيات  
وقبيلة الفَرَاشِيَّات . يُزْرَع لِحَبِّهِ الصغير المغدّي . مهدّة  
الأصليّ آسيا . وهو منتشر في مناطق كثيرة من العالم .  
تصلح سيقانه علقاً للحيوانات || « عدس الماء » (ن) :  
نبات عشبي من فصيلة عدسيّات الماء الباديات الزهر ،  
يعوم على سطح المياه . وعندما يكون وفيراً يغطّي مساحات  
كبيرة من المستنقعات أو البحيرات .

العَدَسَةُ - (ن) : واحدة العَدَسِ || بئرة تشبه حبة  
العَدَسِ || و - (ف) : قطعة من البلّور أو من مادة  
شفافة أخرى ، تنتهي في الأغلب إلى سطحين كرويين  
أو كرويٍّ ومستويٍّ ، وهي تُستعمل للنظر وتدخّل في صنع  
الآلات الفوتوغرافية والمجاهر وغيرها . وتكون مفرّقة  
ولامة || و - (ب) : الحجريّة .

العَدَسِيَّة - (ف) : العَدَسَةُ .  
عَدَلٌ - عَدْلٌ السهم ونحوه : قومه || و - فلاناً :  
وازنه || و - فلاناً بفلانٍ : سوى بينهما || و - برّيه :  
أشركه || و - الطريق : مال || و - عدلاً وعدولاً :  
في المحمل : ركب معه || و - عن الطريق : حاد ||  
و - إليه : رجع || و - عدلاً وعدالةً وعدولةً ومعدلةً  
ومعدلةً : أنصف .

عَدَلٌ - عُدَالَةٌ : كان عادلاً .  
عَدَلٌ - تعديلاً [عدل] الشاهد : زكاه || و - المتاع :  
جمعه عدلتين .

العَدَل - مص || ضدّ الظلم والجور || العادل : يقال  
« رجلٌ عدلٌ وامرأةٌ عدلٌ ورجالٌ عدلٌ » ؛ ويقال أيضاً  
« رجلان عدلان ورجال عدول » || الاستقامة || السوية ||  
الأمر المتوسط || الجزء || الكيل || القصد في الأمور .  
العَدَل - ج أعدال : النظير والمثل || القيمة ؛ يقال  
« عدلته كذا وكذا » أي قيمته || الغرارة أي الجوالق  
لأنه يُحتمل على جانب البعير ويُعدّل بآخر .

العَدَان - ج عَدَائِينَ [عدّ] : زمان الشيء وعهده  
أو الأفضل من زمانه والأوّل منه ؛ يقال « كان ذلك  
في عدان الشباب » أي في زمانه وعهده وأفضله ||  
و - عند العائمة : الدّور ومدّة معينة من السقي أو المطر .  
العَدَان - ج عَدَائِينَ : العَدَان .

العَدَاوَةُ - [عدو] : الخصومة والمباعدة .

العِدَّة - [وعد] : مص || الوعد .

العِدَّة - ج عُدَد [عدّ] : الاستعداد ؛ يقال « كونوا  
على عِدَّة » أي على استعداد || ما أعددتُه لحوادث  
الدهر من مال وسلاح || « عِدَّة الفرس » : سرجها ||  
« عِدَّة البتاء والنجار وغيرهما » : آلاتهم .

العِدَّة - ج عِدَد [عدّ] : الجماعة ؛ يقال « عندي  
عِدَّة كتب » أي جماعة منها || « عِدَّة المرأة » :  
أيام حزنها على الزوج .

عِدَّةٌ - تعديداً [عدّ] الميت : عدّ مناقبه ووصفها ||  
و - الشيء : أحصاه || جمعه ذا عددٍ || و - المال :  
جمعه عِدَّةٌ للدهر .

العَدَد - ج أَعْدَاد [عدّ] : اسمٌ من عدّ بمعنى الإحصاء ||  
المعدود (وهو من باب فَعَلَ بمعنى المفعول) || و - من  
الإنسان : سنو عمره التي يعدّها || « العَدَد الصحيح »  
(ع ح) : مؤلّف من وحدات مثل ١ ، ٢ ، ٣ ،  
وتستعمل لفظة العدد بمعنى الصحيح منه وتأتي بمعنى  
الوحدة كقولهم ثلاثة من العدد || « العَدَد الصحيح »  
ويقال له الزوج أو المزدوج : هو الذي ينقسم على ٢  
دون بقية مثل ٤ ، ١٢ || « العَدَد المفرد » : هو عكس  
الزوج مثل ٣ ، ٥ || « العَدَد الأوّل أو الأوّل أو الأصلي » :  
لا ينقسم إلا على نفسه وعلى واحد مثل ١١ ، ١٣ ||  
« العَدَد الكسريّ أو الكسر » : جزء أو أجزاء من  
الوحدّة مثل  $\frac{1}{2}$  ،  $\frac{3}{4}$  || « العَدَد الموجب » : هو  
المسبوق بالإشارة (+) || « العَدَد السالب أو السلبي » :  
هو المسبوق بالإشارة (-) || « العَدَد التخيليّ أو الوهمي »  
(ع ج) : عدد مثل ب+ج ، حيث ب ج جبريّان  
ون جذر - ١ التربيعي || « قيمة العدد المطلقة أو الحسائية » :  
قيمتها مجرداً من الإشارة مثل ٤ في + ٤ أو - ٤ ||  
« العَدَدَان المتناظران أو المتقابلان » (ع ج) : هما عددان  
لهما قيمة حسابية واحدة ويختلفان بالإشارة + ، -  
|| « العددان الأوّلان فيما بينهما » : ليس لهما



العَدِيل - ج عُدَلَاء: النظير والمِثْل || المُعَادِل في المحل والمركب || «العَدِيلَان»: الرجلان تزوجا بأختين فكلُّ منهما عَدِيلٌ للآخر.

العَدِيم - ج عُدَمَاء: الفقير || المَعْدُوم || الأحمق || المجنون || يقال «هو عديمٌ النظر» أي فاقد الأشباه. عَدَا - عُدَا [عدوا] المكان: طاب || كان بعيداً عن الماء والرحم.

العَدَاب - ج أَعْدَاب: كلُّ ما شقَّ على الإنسان ومنعه عن مرادِهِ.

العَدَاة - [عدوا]: «أرضٌ عَدَاة»: طيبة.

العِدَار - ج عُدَر: ما سأل من اللجام على خَدِّ الفرس || جانب اللحية أي الشعر الذي يحاذي الأذن || ما ينبت عليه ذلك الشعر || اتخذ || الحياء؛ ومنه يقال «خلع عِدَارَهُ» و «هو خليجُ العِدَار» أي أتبع هواهُ وانهمك في الغيِّ وصار يقول ويفعل وما يبالي بشيء كالدابة بلا رسن.

العَدَال - الكثير العَدَل.

العَدَالَة - مؤنث العَدَال || الكثير العَدَل || الاست. عَدَبَ - عُدُوبَةُ الشراب: كان عَدَبًا.

عَدَبَ - عُدُوبِيًّا [عذب] ه: أَوْقَع بِهِ العذاب || و - ه عن الشيء: منعه.

العَدْب - المُسْتَسَاغ من الشراب والطعام || عَدْبٌ الحديث: حديثه يَلْدُ || «مألا عَدْبٌ»: طيب.

العَدْب - مص || الخيط الذي يُرْفَعُ بِهِ الميزان || أغصان الشجرة || الأطراف من كلِّ شيء || ما بين الكتفين من العمامة || القذى.

العَدْبَة - ج عَدَبَات: واحدة العَدْب.

عَدَرَ - عُدْرًا وَعُدْرًا وَعُدْرَى وَمَعْدَرَةٌ وَمَعْدِرَةٌ ه على أو في ما صَنَعَ: رفع عنه اللوم والذنب أو قَبِلَ عُدْرَهُ || و - عُدْرًا وَعُدْرًا القرس بالعذار: شدَّهُ بِهِ.

عَدَّر - تَعْدِيرًا [عدر]: لم يثبت لَهُ عُدْرٌ وذلك إذا لم يَأْتِ بِعذر صدق || و - ه: بالغ في عذره || و - الغلام: نبت شعر عذارِهِ || و - في الأمر: قصّر فيه بعد جهد.

العُدْر - ج أَعْدَار: الحجّة التي يُعْتَدَرُ بِهَا || الغلبة والشجح.

العُدْرَى - المعذرة.

العَدَل - نسوة العَدْلَيْن.

العَدِل - العادل.

العَدْلَة - العادلة؛ يقال «امرأة عَدْلَةٌ».

العُدْلَة - العَدَالَة؛ وقيل العُدْلَة للواحد.

العَدْلَة - المزكُون للشهود؛ وقيل العَدْلَة للجمع.

العَدْلِيَّة - العَدَل؛ نقول «وزير العَدْلِيَّة».

عَدِيمٌ - عُدَمًا وَعَدَمًا المَال: فقده.

العُدْم - الفقدان.

العُدْم - العُدْم.

العُدْم - ضدُّ الوجود || الفقدان؛ يقال «عُدْمُ الاهتمام»، و «عُدْمُ الاختصاص».

عَدَنَ - عُدْنَا وَعُدُونًا بالمكان: أقام به || و - البلد: توَطَّنَهُ || و - عُدْنَا الحجر: قلعه || و - الأرض: زبَلَهَا.

عَدَنَ - تَعْدِينًا [عدن] الأرض بالمعدن: ضربها به || و - الأرض: زبَلَهَا.

عَدَنَ - «جَنَّةُ عَدَن»: الموضع الذي وضع الله فيه آدم || «جَنَاتُ عَدَن»: جَنَاتُ إقامة للخلود.

عَدَنَ - اسم مكان في بلاد العرب.

العَدَنِيّ - المنسوب الى عَدَن || الكريم الأخلاق.

العَدْو - ج أَعْدَاء وجج أَعَادٍ [عدوا]: الخصم وهو ضدُّ الصديق والوليّ.

العَدْوَى - [عدوا]: الفساد || انتقال المرض من مريض الى سليم || و - (طب): ما يُعْدَى من جربٍ ونحوه.

العُدْوَان - [عدوا]: الظلم الصراح.

العُدْوَة - ج عِدَاء وَعَدَوَات [عدوا]: المكان المرتفع || شاطئ الوادي وجانبه || المكان المتباعد.

العُدْوَة - [عدوا]: المرّة من عدا || و - ج عِدَاء وَعَدَوَات: المكان المرتفع || شاطئ الوادي وجانبه.

العُدْوَة - ج عِدَاء وَعَدَوَات [عدوا]: المكان المرتفع || شاطئ الوادي وجانبه.

عَدِيّ - عَدَا [عدوا] لفلان: أبغضه.

عُدِيّ - [عدوا] على فلان: ظلم وسرق ماله.

العَدِيد - ج عَدَائِد [عد]: العَدَد || المعدود || الحصّة || الكثير || القِرْن || النِدَّ || و - من القوم: مَنْ يُعَدُّ فِيهِم.

العَدِيدَة - ج عَدَائِد [عد]: مؤنث العديد || الحصّة || «أَيَّامٌ عَدِيدَة»: معدودة.

أي أجرب || العيب || الشر || المعجل عن الطعام.  
 عرّا - عرّوا [عرو] فلاناً أمر: ألم به || و - القميص:  
 جعل له عرّي.  
 عرّي - عرّياً [عري] ه الأمر: غشيه وألم به (كعراه  
 بعروه الواوي).  
 عرّي - تعرّية [عرو وعري] الشيء كالقميص ونحوه:  
 جعل له عرّي.  
 عرّي - تعرّية [عري] الرجل: أهمله وخلّاه || و -  
 الرجل الثوب ومن الثوب: نزعته عنه || و - ه من  
 الأمر: جرّده وخلّصه.  
 العرّي - [عرو]: جمع العرّوة || «عرّي الصداقة»:  
 روابطها || «ألقي إليه العرّي»: فوّض إليه الأمر.  
 العرّي - [عري]: الناحية || الساحة || البرد.  
 العرّاء - ج أعرّاء [عري]: الفضاء لا يستتر فيه بشيء.  
 العرّاء - [عرّ]: مؤنث الأعرّ || الجارية.  
 العرّاب - عند النصارى: كفيل المعتمد (سريانية).  
 العرّابة - مؤنث العرّاب.  
 العرّافة - ج عرّافات: آله حريّة لرّمي الحجارة ||  
 و - عند العامة: القطعة من الفحم الذي لم يُحكّم  
 إحراقه فهو يبعث بالدخان إذا أوقد.  
 العرّار - [عرّ]: بهار ناعم أصفر طيب الرائحة || و -  
 (ن): المرجس البرّي.  
 العرّارة - [عرّ]: واحدة العرّار.  
 العرّاض - العرّيض.  
 العرّاض - ج عرّاض: الناحية.  
 العرّاضة - إطلاق البارود في محافل الأفراح والأعياد ||  
 الهدية يهديها القادم من سفر.  
 العرّاف - المنجم والمخبر عن الماضي والمستقبل || الطبيب.  
 العرّافة - عمّل العرّاف.  
 العرّاق - العظم أكمل لحمه || المطر الغزير.  
 العرّاق - ج أعرّقة وعرق وعرق: جوف الريش ||  
 شاطئ البحر على طول || و - من النهر: حاشيته  
 من أدناه إلى متناه || و - من الدار: فناؤها || و -  
 من الظفر: ما أحاط به || و - من الأذن: كفافها.  
 العرّاقان - الكوفة والبصرة.  
 العرّاقة - المطرة الغزيرة.  
 العرّاقة - شدة التأكل والرسوخ || قدّم السلالة؛ «عرّاقة

العذراء - ج العذاري والعذاري والعذراوات: البكر ||  
 لقب السيدة مريم والدة الإله المتجسد.  
 العذرة - ج عذّر: الناصية || علامة تُعقد في ناصية  
 الفرس السابق دفعا للمين || الشعر من كاهل الفرس ||  
 الحصلة من الشعر || البكارة || قلفة الصبي || نجم إذا طلع  
 اشتدّ الحرّ.  
 العذرة - ج عذّر: المعذرة.  
 العذريّ - «الهوى العذريّ»: ما كان على عفاف.  
 عذق - عذقا النخلة: قطع سقمها.  
 عذق - تعذيقاً [عذق] النخلة: عذقها.  
 العذق - ج عذوق وأعذاق: شكل ازهار شبيه بعنقود  
 قصرت معاليقه العليا وطالت السفلى فصار الجميع على  
 مستوى واحد. مثاله ازهار الكُمثري || كلّ غصن له  
 شعب || العزّ؛ يقال «في بني فلان عذق كهل» أي  
 عزّ قد بلغ غايته.  
 العذيق - الذكيّ اللبّق || «طيب عذق»: ذكيّ الرائحة.  
 عدل - عذلاً ه: لامة.  
 عدل - تعذيلاً [عدل] ه: لامة.  
 العدل - الملامة.  
 العدل - العدل.  
 العدل - «أيام عدل»: شديدة الحرّ.  
 العدلّة - الكثير العدل.  
 عدو - عداوة [عدو] المكان: طاب.  
 العدوبة - مص || الحلاوة.  
 العدول - العدلّة.  
 عدويّ - عدى [عدو] المكان: طاب.  
 العدويّ - ج أعداء: الزرع لا يسقيه إلا المطر.  
 العدوية - [عدو]: أرض عدوية: طيبة.  
 العدوية - [عدو]: أرض عدوية: طيبة.  
 العذير - ج عذّر: العاذر || النصير.  
 العذيرة - مؤنث العذير || أثر الجرح || أن تستفيد  
 شيئاً جديداً فتشخذ طعاماً تدعو إليه إخوانك.  
 عرّ - عرّا [عرّ] الجمل: جرب || و - عرّاراً  
 الظلم: صاح.  
 عرّ - [عرّ] الجمل: عرّ.  
 العرّ - [عرّ]: الغلام || الجرب || ذوق الطير.  
 العرّ - [عرّ]: الجرب || الأجرّب؛ «جمل عرّ»

في النسب . من سلالة شريفة .

العراقيل - [عرقل]: الدواهي || «عراقيل الأمور»: صوابها .

عرب - عَرَبًا الرجلُ: فصيح بعد لُكْنَةٍ في لسانه || فسدت معدته || و - تِ المعدة: فسدت || و - الجرحُ: تورم وتفتيح || و - تِ البئرُ: كثر ماؤها .  
عرب - عُرُوبٌ وعُرُوبِيَّةٌ وعَرَابَةٌ وعَرَبًا وعُرُوبًا: تكلم بالعربية ولم يلحن || كان عربياً فصيحاً .

عرب - تعريباً [عرب] المنطق: هذب من اللحن || و - بحجته: أفصح بها || و - عنه لسانه: أبان وأفصح || و - عن صاحبه: احتج له وتكلم عنه || و - الاسم الأعجمي: صيره عربياً || و - الكتاب ونحوه: نقله من لغة أجنبية إلى اللغة العربية || و - الرجلُ: أخذ فرساً عربياً || و - قوله: رَدَّهُ عليه وقبحه || و - عليه فعله: قبحه عليه || و - المشتري: أعطى العُربون .

العرب - ج أعرب وعُروب: جبل من الناس بلادهم شبه جزيرة شرقي البحر الأحمر || خلاف العجم والمراد بالعجم هنا كل من ليس من العرب كالفُرس والتُرك والإفرنج وغيرهم .

العرب - العربُ || العربُ العُرباء والعُاربة والعُربة والعُربية: الصُرحاء الخُلص، ولفظ العرب هنا مؤنث على تأويل الطائفة || «العربُ المتعربة والمستعربة»: الدخلاء الذين ليسوا بخُلص || «العرب من الماء»: الكثير الصافي .

العرب - من الماء: الكثير الصافي || «رجلُ عرب»: ذرب، أي فصيح .

العربات - سفنٌ رواكد كانت في بغداد، وتُستعمل الآن للمركبة المعروفة (يونانية) .

العُربان - العرب .

العُربان - ج عَرَابِين [عربن]: العُربون .

العُربان - من الرجال: الفصيح اللسان .

العُرباني - «عُربانيُّ اللسان»: فصيح .

العُربة - ج عَرَب وعُربَات: أداة النقل المعروفة .

العُربة - «معدة عُربة»: ذربة، أي فاسدة || «بئرُ عربة»: كثيرة الماء .

عُربد - عُربدَةٌ [عربد]: ساء خلقه .

عُربن - عُرْبَنَةٌ [عربن]: أعطاه العُربون .

العُربون - ج عَرَابِين [عربن]: هو بعض الثمن أو الأجرة يعطيه الرجلُ لمعامله ويقول له: إن تمَّ العقد احسبنا وإلا فهو لك ولا آخذهُ منك؛ والعامَّة تقول «وعُبون» .

العُربون - ج عَرَابِين [عربن]: العُربون .

العُربِي - المنسوب إلى العُرب || و - ج عَرَب: الذي له نَسَبٌ صحيحٌ في العُرب وإن كان ساكناً في الأمصار .  
العُربِيَّة - مؤنث العُربِي || لغة العُرب || «اللغة العُربِيَّة»: ما نطق به العُرب .

العُربيد - [عربد]: السبيُّ الخلق .

العُرة - [عُر]: الجارية || شحم السنام || الإصابة بمكروه || ما يعتري الإنسان من الجنون؛ يقال «به عُرَّة» أي جنون || العُرب || الجُرم || السرجين || البُعر || ذرق الطير .

العُرة - مؤنث العُر || المرَّة || الخُلَّة الفبيحة || العُيب || الشدة في الحرب .

عُرج - «عُرجٌ ومُعرجٌ»: أصابه شيءٌ في رجله فشئ يشبه غير متساوية فكان يميل جسده خطوة إلى اليمين وخطوة إلى الشمال || و - في السلم: ارتقى || و - على الشيء وفيه: رني .

عُرج - به: صعد به .

عُرج - تعُرجاً [عرج]: وقف ولبث || مالٌ من جانب إلى جانب || و - الرجلُ: دخل في وقت غيبوبة الشمس || و - عن الشيء: تركه وعدل عنه || و - الثوب: خَطَطَةٌ في التواء || و - البناء أو النهر: مثله || يقال «فلانٌ لا يُعرج على قوله» أي لا يعتمد عليه .

العُرج - يشبه الأعرج .

العُرجاء - مؤنث الأعرج || و - (ح): الضبع .

العُرجان - العُرج .

العُرجة - العُرجة .

العُرجة - ما يُعرج عليه أي يُقام عليه .

العُرزال - [عرزل]: كوخ يتخذُه الناطور من أغصان الشجر .

عُرس - عُرْسًا: أقام في الفرح .

عُرس - عُرْسًا به: لزمه وألفه .

العُرس - ج أعْرَاس وعُرسَات: الزفاف || طعام الوليمة ||

فلان: صار ذا عارضة وكلام || و - الكاتب: لم يبين ولم يصرح || و - له وبه: قال قولاً وهو يعنيه ويريدُهُ ولم يصرح || و - ه من ماله بكذا: عوضة منه به.

العريض - سفح الجبل || الجانب || الناحية || و - من البحر أو النهر: وسطه || و - من الحديث: معظمه || و - من السيف أو العنق: جانبه. يقال «نظر إليه عن عرض» و «كلمه عن عرض» أي من جانب || ويقال «خرجوا يضربون الناس عن عرض» أي عن شقة وناحية كيفما اتفق لا يبالون من ضربوا || ويقال «ضرب به عرض الحائط» أي ناحية من نواحيه، وأعرض عنه || «هو من عرض الناس»: من العامة. العريض - مص || و - ج عروض وعراض وأعراض: خلاف الطول || السعة || الجبل || سفح الجبل || الوادي || السحاب || الجيش الضخم || الكثير من الجراد || الجنون || طلب الفعل بلين وتأذب || و - من الليل: ساعة منه || «عرض مكان ما من الأرض» (فك): الزاوية الحادة بين شاقول المكان ومستوى الاستواء. عرض مرصد بيروت ٣٣° ٥٤' ٢٢ ث || «العرض السماوي لكوكب ما» (فك): الزاوية الحادة بين سطح فلك البروج والمستقيم الواصل بين الأرض والكوكب || و - ج عروض: المتاع وكل شيء سوى الدراهم والدنانير || الكمية من السلع المعروضة للبيع في السوق؛ نقول «العرض والطلب» || «عرض الحال» عند الكتاب: كتاب يُرْفَع إلى والي الأمر إما تظلماً وإما لاستجلاب نعمة. ويقال له في الجمع «عروض الأحوال» || يقال «الشيء عرض عيني» أي مقابلها || «يوم العرض»: يوم الدين.

العريض - ج أعراض: ما يفتخر به الإنسان من حسب أو شرف || ما يصونه الإنسان من نفسه أو سلفه أو من يلزمه أمره أو موضع المدح والذم منه || النفس || الجسد || رائحة الجسد || الخليفة المحمودة || و - (ع): كل موضع يعرق منه الجسد أي مسامته || العظيم من السحاب || الجيش الضخم || الكثير من الجراد || و - من الرجال: من يعترض الناس بالباطل || يقال «هو نقي العرض» أي بريء من أن يشتتم أو يُعاب || والعريض ج عرضان: جانب الوادي أو البلد || كل

و - ج أعراض (ح): الفصيل الصغير. العريس - ج أعراض: امرأة الرجل || «عروس المرأة»: رجُلها || «ابن عرس»: ج بنات عرس، للمذكر والمؤنث (ح): حيوان من فصيلة السموريات، يشبه الفأرة بعض الشبه، أصل الأذنين مستطيل الجسم. يفتك بيوت الدجاج والحمام.

العريس - ج أعراض وعرضات: الزفاف || طعام الوليمة. عرش - عرشاً: بني بناء من خشب || و - البيت: بناء || و - العرش: عمله || و - عرشاً وعروشاً الكرم: وضع دواليه على الخشب. عرش - تعريشاً [عرش] الكرم: ارتفعت دواليه على الخشب || و - الكرم: رفع دواليه على الخشب || و - البيت: رفع سقفه || و - الطائر: ارتفع وظلّل بجناحيه من تحته.

العرش - مص || و - ج أعراض وعروش وعرشة وعرش: سرير الملك || العز. يقال «ثُلَّ عرشه» أي ذهب عزه ووهى أمره || ركن الشيء وقوامه || الخيمة || المظلة || البيت الذي يُستَظَلُّ فيه || القصر || البناء الذي على قم البئر || ما نتأ من ظهر القدم || و - من القوم: رئيسهم || و - من البيت: سقفه || «عرش الكرم»: ما يُدْعَم به || «عرش الطائر»: عشه. العريضة - ج عراض وأعراض وعرضات: ساحة الدار || كل بقعة ليس فيها بناء.

عرض - عرضاً: ظهر وبدا ولم يدم || و - المتاع للبيع: أظهره لدوي الرغبة فيه ليشتروه || و - الشيء لفلان: أظهره || و - الشيء عليه: أراه إياه || و - الجند: أمرهم على بصره || و - القوم على السيف: ضربهم به || و - لي عارض: منعي مانع || و - له عارض من الحمى: أصابه || و - الحصير: بسطه || و - عريضاً العود على الإناء: وضعه عليه بالعرض || و - عريضاً: أتى العروض || و - الكتاب: قرأه عن ظهر قلبه.

عرض - عريضاً: ظهر وبدا ولم يدم. عرض - عريضاً وعراضاً: خلاف طال. عرض - تعريضاً [عرض] الشيء: جعله عريضاً || و - الشيء للشيء: جعله عرضاً له. يقال «عرضت مالك للهلاك» || و - المتاع: باعه بالعرض || و -

في النفوس من جهة شهادات العقول وتلقته الطباع  
السليمة بالقبول || الاصطلاح؛ نقول العرف السياسي،  
|| «عرفُ الشَّرع»؛ ما جعله علماء الشَّرع مبنى  
الأحكام || «عرفُ اللسان»؛ ما يفهم من اللفظ  
بحسب وضع اللغوي || و- ج وأعرف: لحمه  
مستطيلة في أعلى رأس الديك || الشعر النابت في  
عذب ربة الفرس || ما ارتفع من وعلر ومكان  
ونحو ذلك || موج البحر || «عرفُ الديك» (ن):  
نبات زهري سنوي من فصيلة القطيقيات، يبلغ طوله  
متريين وثيقاً. له سيقان وأزهاره أرجوانية اللون متجمعة  
حول محور.

العرف - مص || الرائحة مطلقاً وأكثر استعماله في  
الطبية؛ يقال «ما أطيبَ عرفة» أي رائحته.  
العرف - شعر عتق الفرس || ما ارتفع من وعلر أو  
مكان.

العرفاء - ج عرف: مؤنث الأعرف || الصبح لطلول  
عرفها وكثرة شعرها || «قلة عرفاء»: مرتفعة.

عرفات - موقف الحاج على اثني عشر ميلاً من مكة  
وهي اسم في لفظ الجمع.

العرفان - مص || المعروف.

العرفة - ج عرف: الحد بين الشيتين.

العرفة - الريح || و- (طب): قرحة نخرج في بياض  
الكف.

العرفة - الاستخبار والسؤال.

عرفة - جبل بالقرب من مكة || «يوم عرفة»: تاسع  
ذي الحجة.

العرفج - ج عرفج (ن): نبات سهلي.

العرفي - النسبة إلى العرف || «الحكم العرفي»: هو  
الذي لا يراعي قواعد القانون العام بل مقتضيات الأمن ||

«المحكمة العرفية»: محكمة عسكرية تتألف في ظروف  
استثنائية طارئة كالحروب الأهلية وتتميز بإجراءات موجزة.

العرفي - النسبة إلى عرفات.

عرق - عرقاً ومعرقاً العظم: أكل ما عليه من اللحم  
وأخذه كله || و- الطريق: قطعه || و- عرقاً وعروقاً

في الأرض: ذهب فيها.

عرق - عرقاً: ترشح جلده || و- الحائط: ندي ||

و- الرجل: كميل.

وإذ فيه شجرٌ ومياهٌ وفوى.

العرض - ج أعراض: ما كان قائماً في جوهره  
وليس جوهرًا || اسمٌ لما لا دوامَ له. يقال «هذا الأمرُ  
عرضٌ» أي عارضٌ زائل || ما يعرض للإنسان من  
مرضٍ || المتاع || العطاء || الغنيمة || حطام الدنيا ||  
«فعله عَرَضًا» أي من دون رويةٍ أو قصدٍ.

العرضة - الشيء الذي يُنصب ويُعرض || الهمة ||  
حيلة في المصارعة || يقال «جعلته عرضةً لكذا»  
أي نصبته له || ويقال «هو عرضة للكلام» أي كثيرًا  
ما يعرضه كلام الناس.

العرضة - مؤنث العرض أي الذي يعترض الناس  
بالباطل || النوع من عرض.

العرضي - خلاف الجوهري || الطارئ، ما يحدث  
صدفةً.

العرضية - مؤنث العرضي || الخطيئة العرضية عند  
المسيحيين: خلاف الكبيرة أو المميتة.

العزعر - (ن): جنس أشجار من فصيلة الصنوبريات.  
تستخدم ثماره في أوروبا لتعطير الأشربة الكحولية.  
أكثر أصنافه انتشاراً في الشرق «العزعر الكادي» الذي  
يُستخرج منه، بتقطير خشبه، دهن أسود (زيت الكاد)  
يستعملونه دواءً للأمراض الجلدية.

عرف - عرفة وعرفاناً وعرفاناً ومعرفة الشيء: علمه؛  
يقال «عرفته حق المعرفة»: أي تماماً بالتأكد ||

و- بذنيه: أقر || و- ه: جازاه || و- للأمر:  
صبر - و- عرافة على القوم: دبر أمرهم وقام

بسياسهم || و- عرفاً الفرس: جز عرفة.

عرف - عرفاً: ترك الطيب.

عرف - عرفاً: صار عريفاً || و- عرفاً وعرافة:  
طاب ريحته || أكثر من الطيب.

عرف - الرجل: خرجت به العرفة.

عرف - تعريفاً [عرف] ه الأمر: أعلمه إياه || و- ه  
بفلان: أعلمه باسمه || و- الضالة: أنشدها وطلبها ||

و- الاسم: ضد نكره || و- الشيء: طيبه || و-  
الطعام: أكثر أذمه || و- الحجاج: وقفوا بعرفات.

العرف - ضد النكر || الجود والمعروف || ما تعطيه ||  
الاسم من الاعتراف بمعنى الإقرار. يقال «له عليّ

ألفاً عرفاً» أي اعترافاً وهو مفعول مطلق || ما استقر

عُرْق - عُرْقًا: كان قليل اللحم.  
عُرْق - تَعْرِيقًا [عرق] ه: صيره يعرق || و - الإناء:  
جعل فيه ماء قليلًا || و - الخمر: مزجه بقليل من  
الماء || و - الثين الجاف: أغلاه بالماء الحار ليتمكن  
حفظه || و - الشجر: امتدت عروقه.  
العُرْق - مص || و - ج عِرَاق وعِرَاق: العظم أُخِذَ  
عنه معظم اللحم.  
العِرْق - ج عُرُوقٍ وأَعْرَاقٍ وعِرَاقٍ (ع ١): أحد أوردة  
البدن التي يجري فيها الدم || «داء عِرْقِ النَّسَاء» (طب):  
وجع من أوجاع الأعصاب يتدئ من مفصل الورك  
ويمتد إلى الركبة أو إلى القدم || و - ج عُرُوق: أصل  
كل شيء || الأرض المِلْحُ لا تُنْبِتُ || الجبل الغليظ  
المنقاد في الأرض لا يُرْتَقَى لصعوبته || الجبل الصغير ||  
الجسد || اللبن || التاج الكثير || الرقيق المستطيل  
من الرمل.

العُرْق - ج عِرَاقٍ [عرق]: خشبة معروضة على الدلو.  
العِرْقِيَّة - ما يُلْبَسُ تحت العمامة والقلنسوة.  
عَرَكَ - عَرَكَ الأديم: ذلكه || و - الشيء: حَكَّهُ  
حتى عفاه || و - ه الدهر: حَكَّهُ || و - ت الماشية  
النبات: أَكَلَتْهُ كُلَّهُ || و - ت الماشية الأرض: جَرَدَتْهَا  
من المرعى.

عَرَكَ - عَرَكَ: كان شديد البطش في القتال.  
العَرَكَ - مَنْ كان شديد البطش في القتال.  
العُرْمَكَة - الذي يعرك الأذى بمعنى يحتمله.  
العُرْمَكَة - المرّة من عَرَكَ.

عَرَمَ - تَعْرِيمًا [عرم] فلان: انتفخ إعجابًا بنفسه  
(عامية) || و - التراب: كَوْمَهُ (عامية).  
العَرَم - العَرَمَة.  
العَرَمَة - العَرَمَة.

العَرَمَة - الكدس من الحنطة جُمِعَ بعد ما يبس لِيُدْرَى.  
العَرَمَم - [عرم]: الشديد || الجيش الكثير.

العِرْنَان - ج عِرَانِين [عرنس]: شيء من حديد  
أو خشب تجعل المرأة عليه سبائح القطن فتغزلها،  
ومنه «عِرَانِينُ الدُّرَّة»، وهي السنبلة التي عليها الحَبّ؛  
والعامّة تقول «العِرْنُون» || أنف الجبل || و - (ح):  
طائر كالحمامة لا تشعر به حتى يطير من تحت قدميك.  
العِرْنُون - لعبة لصبيان المسيحيين تقوم بتنكرهم في  
الليلة السابقة ليوم عيد القديسة بربارة، الواقع في الرابع  
من كانون الأوّل، وطوافهم على المنازل (ربما كانت  
اللفظة سريانية).

العِرْنُون - ج عِرَانِين [عرنس]: «عِرْنُونُ الدُّرَّة»:  
عِرْنَانُهَا (عامية).  
العِرْنِين - ج عِرَانِين [عرن]: الأنف كُلُّهُ أو ما صلب

العُرْق - الكثير العُرْق.  
العُرْق - مص || الماء الذي يرشح من الجسد وما  
أشبهه || المُسْكِرُ الذي يُتَّخَذُ بالتقطير من العنب ونحوه ||  
دَيْسُ الثَّمَرِ || اللبن لأنه يتحلّب في العروق حتى ينتهي  
إلى الضرع || الطُّرُقُ في الجبال || آثار أتباع الإبل  
بعضها بعضًا كقولهِ «وقد نسجن في الفلاة عُرْقًا»  
أي آثارًا يتبع بعضها بعضًا || الشوط || الصف من  
اللبن أو الحجر في الحائط (وتسميه العامّة المِذْمَاك) ||  
«عُرْقُ الحِلَالِ»: ما يرشح لك الرجلُ أي ما يعطيك  
جزاء أو للمودة.

العِرْقَاء - العِرْقَاءُ || خشبة معروضة على الدلو.  
العِرْقَاء - العِرْقَاءُ.  
العِرْقَان - مَنْ تَرَشَّحَ جلده.

عَرَقَبَ - عَرَقَبَةً [عرقب] الرجل: احتال || و - الدابة:  
رفع بعرقوبها لتقوم || قطع عُرْقُوبِهَا.  
العِرْقَة - المرّة من عَرَكَ || الفِدْرَة من اللحم.  
العِرْقَة - ح عِرْقٍ وعِرْقَات: الأصل || أرومة الشجرة.  
العِرْقَة - العُرْق.

العِرْقَة - ج عِرْقٍ وعِرْقَات: الصف من الحجر أو اللبن  
على الحائط || السطر من الخيل أو الطير || الخشبة التي  
توضع معرضة بين ساقَي الحائط || الطرّة تُنْسَجُ على  
جوانب الفسطاط.

العِرْقَة - ج عِرْقٍ وعِرْقَات: الصف من الحجر أو اللبن  
على الحائط || السطر من الخيل أو الطير || الخشبة التي  
توضع معرضة بين ساقَي الحائط || الطرّة تُنْسَجُ على  
جوانب الفسطاط.

العِرْقَة - ج عِرْقٍ وعِرْقَات: الصف من الحجر أو اللبن  
على الحائط || السطر من الخيل أو الطير || الخشبة التي  
توضع معرضة بين ساقَي الحائط || الطرّة تُنْسَجُ على  
جوانب الفسطاط.

العِرْقَة - ج عِرْقٍ وعِرْقَات: الصف من الحجر أو اللبن  
على الحائط || السطر من الخيل أو الطير || الخشبة التي  
توضع معرضة بين ساقَي الحائط || الطرّة تُنْسَجُ على  
جوانب الفسطاط.

منه || السيد الشريف || و - من كل شيء : أوله .  
العرواء - [عرو] : مس الحمي .  
العروبة - اسم يقصد به خصائص العرب ومزاياهم .  
العروية - الخلوص في العريية .  
العروة - ج عرى [عرو] : ما يوثق به ؛ ومنه العروة من الثوب ، وهي ما يدخل فيه الزر عند شدّه . وكذلك العروة من الإبريق ونحوه أي مقبضة ، أذنه || ما يعول عليه || ما لا يسقط ورقة في الشتاء يعول الناس عليه إذا انقطع الكلال || الشجر الملتف .  
العروس - ج عرائس : الرجل والمرأة ما داما في عرسها ، في الجمع يقال « هم عرس وهن عرائس » . ويقال للمرأة أيضا « العروسة » دفعا للاتباس .  
العروض - ج أعاريض : ميزان الشعر لأنه به يظهر المتزن من المختل (مؤنثة) || الجزء الأخير من الشطر الأول من البيت (مؤنثة) || و - ج عرض : الناحية || الطريق في عرض الجبل || والعروض أيضا : مكة والمدينة وما حولها || المكان الذي يعارضك إذا سرت || السحاب || الكثير من الشيء || و - من الكلام : فحواه || يقال « هذه المسألة عروض هذه » أي نظيرها .  
العروضي - العالم بالعروض .  
عري - عرية وعريا [عري] من ثيابه : خلعها || و - من العيب وغيره : سلم منه || و - عرى ت الليلة : بردت .  
عري - [عرو] الرجل : أصابته رعدة الخوف .  
العري - [عرو] من الثوب : ما يدخل فيه الزر عند شدّه .  
العري - ج أعراء [عري] : « فرس عري » : غير مسرج .  
العري - [عرو] من الثوب : العري .  
العري - [عري] : من سلم من العيب وغيره .  
العري - [عري] : الريح الباردة .  
العريان - ج عراة [عري] : العاري .  
العريانات - [عري] : « عريانات البزور » (ن) : فصيلة من النبات عارية البزور مثل الفصيلة الصنوبرية والفصيلة السيكاسية .  
العريانة - [عري] : العارية .  
العرية - [عري] : حالة العريان .  
العريية - [عري] : العرية .

العريية - ج عرايا [عري] : الريح الباردة .  
العريير - [عري] : الغريب في القوم أو في الحديث .  
العريج - « أمر عريج » : لم يحكم ولم يتقن .  
العريس - ج عرسان : الزوج ما دام في عرسه .  
العريش - ج عرش : ما عرش للكرم || البيت الذي يستظل به || الحظيرة نسوي للماشية تكثها من البرد || و - ج عرشان عند العامة : شجر العنب .  
العريشة - ج عرائش : مركب كالهودج || و - عند العامة : واحدة العريش أي شجر العنب .  
العريض - ج عراض : ضد الطويل || « دعاء عريض » : كثير .  
العريض - الذي يتعرض للناس بالشر .  
العريضة - ج عرائض : مؤنث العريض || صحيفة موجهة إلى سلطة أو إلى المجلس النيابي لعرض ظلامة ، لا لتماس شيء أو لإبداء رأي .  
العريف - ج عرفاء : العالم بالشيء || من يعرف أصحابه || القيم بأمر القوم ؛ يقال « عريف المكاتب » لولد يقوض إليه القيام بمراقبة الأولاد || النقيب وهو دون الرئيس || و - (اع) : قائد عشرة وهي رتبة عسكرية تماثل رتبة «كابورال» || «أمر عريف» : معروف .  
العريق - الذي له عرق أي أصل في الكرم أو اللوم ونحوهما || « غلام عريق » : نحيف الجسم خفيف الروح .  
العريكة - ج عرائك : النفس ؛ يقال « فلان لعين العريكة » أي سلس الخلق ، و « هو شديد العريكة » أي شديد النفس || السنام .  
العرين - ج عرن : فناء الدار || جماعة الشجر أو الشوك || مأوى الأسد والضبع والحية والذئب .  
العريئة - ج عرائن : مأوى الأسد والضبع والحية والذئب .  
عز - عزاء وعزة وعزاة [عز] : صار عزيزا || قوي || ضعف || و - الشيء : قل فكاد لا يوجد || صعب فكاد لا يقوى عليه . يقال « عز علي أن تفعل كذا » أي اشتد وصعب || و - الماء : سال || و - عزاء : قواه || و - عزاء عليه : كرم || و - عزاء : قواه || غلبه في المعازة .

- العز - [عز]: مص || خلاف الذل || المطر الشديد.  
عزاً - عزوا [عزوا] لفلان وإلى فلان: انتسب إليه  
وانتمى صدقاً أو كذباً || و - الشيء أو فلاناً إلى فلان:  
نسبه إليه || و - عزاء الرجل: صبر.  
عزى - عزياً [عزى] الشيء أو فلاناً إلى فلان:  
نسبه إليه (لغة في عزا يعزو الواوي).  
عزى - تعزية [عزى] الرجل: سلاه || أعرب له  
عن الأسف والحزن بسبب فقد عزيز له.  
العزى - [عز]: مؤنث الأعز || العزيرة الشريفة ||  
صم كان لقريش (مؤنث).  
العزاه - [عزوا]: الاسم من عزاه إلى فلان.  
العزاه - [عزى]: الصبر على النائية والمصيبة.  
العزاف - مبالغة العازف || «سحاب عزاف»: فيه  
عزيف رعد.  
العزال - الضعف.  
العزال - المعتزلة.  
عزب - عزبة وعزوبة: لم يكن له أهل أي لم يتزوج ||  
و - عزوباً: بعد وخفي وغاب.  
العزب - ج عزاب وأعزاب: من لا أهل له من الرجال  
والنساء، وقيل العزب الذي لا أهل له.  
العزباء - مؤنث الأعزب.  
العزبة - قيل التي لا زوج لها.  
العيزة - [عز]: مص || الغلبة في المعازة || الحمية  
والأنفة؛ يقال «عزة النفس».  
عزرد - عزراً ه: لامة || و - ه عن كذا: منعه  
ورده.  
عزرد - تعزيراً [عزرد]: ه: لامة || أدبه || ضربه أشد  
الضرب.  
عزرائيل - اسم ملاك الموت (عبرانية).  
عزرد - تعزيراً [عزرد]: ه: عظمه وصبره عزيراً || نصره.  
عزرف - عزرفاً وعزرفاً: صوت || غنى || و - عزرفاً  
وعزرفاً: نفسه عن الشيء: زهدت فيه وملته ||  
و - نفسه عن كذا: منعها عنه.  
عزرف - تعزرفاً [عزرف]: صوت.  
العزرف - مص || صوت الدف || «عزف الرياح»: أصواتها.  
عزل - عزلاً ه عن كذا: نحاه عنه || و - فلاناً
- عن منصبه: رفعه منه || و - ه عن عمله: صرفه.  
عزل - تعزيراً [عزل]: ه: نحاه جانباً.  
العزل - الضعف.  
العزل - ج أعزال: من لا سلاح له.  
العزل - اسم من الأعزل لمن لا سلاح له.  
العزلاء - ج عزال وعزالي: مؤنث الأعزل || مصب  
الماء من القرية ونحوها || الاست.  
العزلة - الاعتزال.  
عزم - عزماً وعزماً ومعزماً ومعزماً وعزماً وعزماً  
وعزيمته وعزيماناً الرجل: جد في الأمر || و - الأمر:  
عزم عليه || و - الأمر وعليه: عقد ضميره على فعله ||  
و - فلان على فلان: أقسم عليه || و - عزيمته ه  
عند العامة: دعاه إلى طعام أو فرح.  
عزم - تعزيماً [عزم] الراي: قرأ العزائم.  
العزم - مص || النية أو الإرادة المتقدمة لتوطين النفس  
على ما يرى فعله || الثبات والشدة في ما يعزم عليه  
الإنسان.  
العزيمة - ج عزومات: الحق والواجب || يقال «ما له  
عزيمة» أي ما له نيات وصبر في ما يعزم عليه ||  
«عزومات الله»: ما أوجه الله على عباده.  
العزمي - المنسوب إلى العزم || الموفى بالعهد.  
العزوة - [عزوا]: الصبر.  
العزوف - ج عزاف: الذي لا يكاد يثبت على مودة  
خليل || يقال «هو عزوف عن الله» إذا لم يشتهه.  
العزوفة - العزوف والتاء للمبالغة لا للتأنيث.  
العزوم - الذي يستمر على عزمه.  
عزى - عزاء [عزى]: صبر على ما نابه.  
العزى - [عزى]: فا.  
العزى - [عزى]: الصبور.  
العزيب - من لا أهل له.  
العزيرة - [عزوا]: الانتساب.  
العزيرة - [عزى]: مؤنث العزى.  
العزير - ج عزاز وأعزاء وأعزة [عز]: الشريف ||  
المكرم || القوي؛ يقال «عزير الجانب» || النادر ||  
المنيع الذي لا ينال ولا يغالب ولا يُعجزه شيء ولا مثل  
له، وهو من أسمائه تعالى || الملك لغلته على أهل  
مملكته || لقب لكل من كان يتولى مصر مع الاسكندرية.



العزيمية - مص || و - ج عزائم: الإرادة المؤكدة ||  
 الرقية || و - عند العامة: الدعوة الى طعام أو فرح ||  
 عزائم الله: ما أوجبه الله على عباده.  
 عَسَّ - عَسَّاءٌ وعَسَّاءٌ [عس]: طاف بالليل يحرس  
 الناس ويكشف أهل الريبة || و - القوم: أطعمهم  
 شيئاً قليلاً.  
 العَسَّاءُ - ج عَسَّاسٌ وعَسَّاسَةٌ وأَعْسَّاسٌ وعَسَّاسٌ [عس]:  
 القَدَحُ أو الإِناء الكبير.  
 عَسَى - [عسي]: فعل جامد من أخوات كاد وتكون  
 للترجي في المحبوب والإشفاق في المكروه. وقد اجتمعا  
 في قوله من سورة البقرة «وعسى أن تكرهوا شيئاً وهو  
 خير لكم وعسى أن تحبوا شيئاً وهو شر لكم» || وماذا  
 عَسَّاهُ يقول: ماذا بإمكانه أن يقول.  
 العَسَّاسُ - [عس]: العاسُّ || الذئب لأنه يُعَسُّ  
 في الليل.  
 العَسَّافُ - الشديد العسف والظلم.  
 العَسَّالُ - الذي يشتار ويتخذ العمل من موضعه ||  
 «ريح عَسَّالٌ»: يَهْتَرُ لَيْتاً.  
 العَسَّالَةُ - النحل || خلية النحل || الذين يشتارون  
 العسل.  
 العَسَّجَدُ - [عسجد]: الذهب || الجوهر كالدر والياقوت.  
 عَسَّرَ - عَسَّرًا وعَسَّرًا الزمان: اشتدَّ || و - الغريم:  
 طلب منه الدَّيْنَ على عُسْرِهِ || و - على فلان: خالفه ||  
 و - عليه ما في بطنه: لم يخرج || و - عَسَّرًا هُ:  
 جاء عن يساره.  
 عَسِيرٌ - عَسِيرًا وعَسِيرًا وعَسِيرًا ومَعْسُورًا: ضدَّ يَسْرٍ  
 وسَهْلٍ || و - الرجلُ: ضاق خُلُقُهُ || و - عَسْرًا:  
 كان يعمل بشماله.  
 عَسَّرَ - عَسْرًا وعَسْرًا: ضدَّ يَسْرٍ وسَهْلٍ؛ يقال  
 «عَسَّرَ عليه الأمر» || و - الرجلُ: ضاق خُلُقُهُ.  
 عَسَّرَ - تعبيراً [عسر] عليه: خالفه || ضيق عليه ||  
 و - الأمر: جعله عَسِيرًا || و - هُ: جاء عن يساره.  
 العُسْرُ - قلة ذات اليد || الشدة والضيق.  
 العُسْرُ - العُسْرُ.  
 العَسِيرُ - مَنْ ضاق خُلُقُهُ.  
 العُسْرِيُّ - مؤنث الأعسر || نقيض اليُسْرِي.  
 العَسْرَاءُ - مؤنث الأعسر.

العُسْرَةُ - الضيق والشدة.  
 العَسَسُ - [عس]: الذين يطوفون بالليل يحرسون  
 الناس ويكشفون أهل الريبة.  
 عَسَفَ - عَسَفًا - عَسَفًا السلطان: ظلم وجار || و - هُ:  
 ظلمه || استخدمه || و - الطريق وعن الطريق:  
 عدل عنه || و - المفازة: قطعها ولم يتوخَّ طريقاً  
 مسلوكةً || و - الشيء: أخذهُ بقوة.  
 عَسَفَ - تعبيراً [عسف]: سار على غير عَمٍّ ولا أثر ||  
 و - البعير: أتعبه بالسير || و - البيت: كفس غباره  
 بالمسفة.  
 العَسْفُ - مص || الظلم || الموت.  
 عَسَكَرَ - عَسَكَرَةً [عسكر] القوم: تجمَّعوا || و -  
 الليل: تراكت ظلمته || و - الشيء: جمعه.  
 العَسْكَرُ - ج عَسَاكِرُ [عسكر]: الجمع || الجيش ||  
 الكثير من كلِّ شيء (فارسية).  
 عَسَلَّ - عَسَلًا الطعام: خلطه بالعسل || و -  
 القوم: أطعمهم أو زودهم العسل || و - عَسَلًا وعَسَلَانًا  
 الماء: حرَّكته الريحُ فاضطرب || و - الريحُ: اضطرب  
 واشتدَّ اهتزازُهُ || و - عَسَلًا وعَسُولًا وعَسَلَانًا الريحُ:  
 اضطرب واشتدَّ اهتزازُهُ.  
 عَسَلَّ - تعبيراً [عسل] تِ النحل: عملت العسل ||  
 و - الشيء: صار كالعسل || و - القوم: أطعمهم  
 لَو زودهم العسل || و - الطعام: خلطه بالعسل ||  
 و - النائم: هَوَّم.  
 العَسَلُ - مص || و - ج أعْسَالٌ وعُسْلٌ وعُسْلٌ وعُسُولٌ  
 وعُسْلَانٌ: لعاب النحل (مذكَّر وقد يؤنث) || دَيْسُ  
 الرُّطْبِ.  
 العَسَلَةُ - القطعة من العسل أي لعاب النحل.  
 العُسْلُجُ - ج عَسَالِجٍ [عسلج]: ما لأن من قضبان  
 الشجر.  
 العُسْلُوجُ - ج عَسَالِجٍ [عسلج]: العُسْلُجُ.  
 العَسَلِيُّ - ما كان بلون العسل.  
 العُسُوفُ - العَسَّافُ.  
 العُسُولُ - ج عُسُولٌ: ذو العمل الصالح يُسْتَحَلَى الثناء  
 عليه || «ريح عُسُولٌ»: عَسَّالٌ.  
 العُسْيُ - [عس]: العاسُّ (عامية).  
 العَسِيرُ - العَسِيرُ.

العصيف - ج عَصْفَاء وعِصْفَةٌ : الأجير .

العصيف - الذي يركب الطرق على غير هداية ومن دون دليل .

العصيل - ج عُسُل : يَكْنَسُ العَطَّارُ التي يجمع بها العطر .

العُشَّ - ج عِشَاش وَعِشْشَةٌ وَأَعِشَاشٌ وَعُشُوشٌ [عش] : موضع الطائر يجمعه من دقاق العبدان وغيرها في أفنان الشجر .

العُشَّ - ج عِشَاش وَعِشْشَةٌ وَأَعِشَاشٌ وَعُشُوشٌ [عش] : العُشَّ .

عَشَا - عُ عَشَوًا [عشوا] : ساء بصره بالليل والنهار أو أبصر بالنهار ولم يبصر بالليل || فَعَلَ فِعْلَ الأَعْشَى || و - الإبل : رعاها ليلًا || و - الرجل : قصده ليلًا || و - هـ : إليه : قصده وطلب فضله || و - عنه : أعرض وصد عنه إلى غيره || و - عَشَوًا وَعُشَوًا النَّارَ وإلى النار : رآها ليلًا فقصدتها راجيًا هدى أو قرى || و - عَشَوًا وَعَشِيًا الرَّجُلَ : أطعمه العشاء .

عَشَى - تَعَشِيَةً [عشوا] الرجل : أطعمه العشاء || و - الإبل : رعاها ليلًا || و - الطير : أوقد لها نارًا لتعشى فتصاد || و - من الشيء : رفق به .

العشَا - [عشوا] : سوء البصر بالليل والنهار أو بالليل فقط .

العشاء - ج أَعْشِيَةٌ [عشوا] : طعام العشي || «العشاء اليسري» : آخر طعام تناوله السيد المسيح مع تلاميذه ليلة الفصح .

العشاء - [عشوا] : أول الظلام وقيل من المغرب إلى العتمة أو آخر النهار .

العشاءان - [عشوا] : المغرب والعتمة .

العشَاب - النَبَاتِي .

العشَابَة - كثرة العُشْب .

عُشَار - يقال «جَارُوا عُشَارًا» أي عشرة عشرة (وهي ممنوعة من الصرف للوصفية والعدل) .

العُشَار - آخِذُ العُشْرِ || ملتزم العُشْرِ .

العُشَارَة - «عُشَارَةُ الشيء» : القطعة منه إذا جُرِيَتْ إلى عشرة أجزاء .

العُشَارِي - «غلامٌ عُشَارِيٌّ» : ابن عشر سنين || «ثوبٌ عُشَارِيٌّ» : طوله عشر أذرع .

العُشَاق - الكثير العِشْق .

العُشَاوَة - [عشوا] : سوء البصر بالليل والنهار أو بالليل فقط .

عُشِبًا - عَشَبًا المَكَانُ : نبت عشبة || و - الخيزُرُ وغيره : يبس .

عُشِبًا - عُ عَشَابَةٌ المَكَانُ : نبت عشبة .

عُشِبًا - تَعَشِيًا [عشبا] المَكَانُ : أنبت العشب .

العُشْب - ج أَعْشَاب : الكَلَأُ الرطب .

العُشْب - ذُو العُشْب || الكثير العشب .

العُشْبَة - واحدة العُشْب .

عَشَرَ - عَشْرًا : زاد واحدًا على تسعة || أخذ واحدًا من عشرة || و - القوم : صار عاشرهم || و - تِ النَّاقَةِ : صارت عُشْرَاءً || و - عُ عَشْرًا وَعُشُورًا المَالُ : أخذ عُشْرَهُ || و - القوم : أخذ عُشْرَ أموالهم || صار عاشرهم || أخذ منهم واحدًا فصاروا تسعة .

عَشَرَ - تَعَشِيرًا [عشرا] المَالُ : أخذ عُشْرَهُ || و - القوم : أخذ عُشْرَ أموالهم || أخذ منهم واحدًا فصاروا تسعة || صار عاشرهم || و - تِ النَّاقَةِ : صارت عُشْرَاءً .

العُشْر - ج عُشُورٌ وَأَعْشَارٌ : جزء من عشرة أجزاء الشيء .

العِشْر - ج أَعْشَارٌ : القطعة من كل شيء إذا جُرِيَتْ إلى عشر قطع || وَرَدُ الإِبِلُ اليَوْمَ العَاشِرَ أو التَّاسِعَ . العُشْر - (ن) : جنس شجيرات من فصيلة الصقلابيات ، له صمغ . ينبت في آسيا الجنوبية وبلاد العرب وأفريقيا الاستوائية .

العُشْرَاء - من النوق ج عِشَارٌ وَعُشْرَاوَاتٌ : التي مضى لحملها عشرة أشهر أو ثمانية أو هي كالثفساء من النساء .

العِشْرَة - المخالطة والصحة .

العُشْرَة - (ن) : واحدة العُشْرِ .

العِشْرَة - ج عَشْرَاتٌ : أوَّلُ العقود . وهي عددٌ للمذكَّر . يقال «عِشْرَةُ رجال» وفي المؤنث يقال «عِشْرُ نساء» فإذا رُكِبَتْ مع ما قبلها كانت للمؤنث فتقول «خَمْسَ عِشْرَةِ امرأة» وفي المذكر «خَمْسَةَ عِشْرَةِ رجُلًا» .

العِشْرُون - (ع ح) : عَشْرَتَانِ .

العِشْرِي - (ع ح) : هو عدد مؤلَّف من جزء صحيح (أو صفر) وجزء عشري : ٢٠٣١ ؛ ١٤٥ . ||

والكسر العشري : كسر صورته عدد صحيح ومخرجه ١٠ أو إحدى قوى ١٠ مثلاً :  $\frac{3}{10}$  ،  $\frac{17}{100}$  ويمكن كتابته بالطريقة العشرية : ٠,٣ ، ٠,١٧ ، || الكسر العشري الدوري أو الدائر (ع ح) : تعود فيه الأرقام بالترتيب نفسه اعتباراً من رقم ما : ١٧١٧١٧١٧٤٥٥٠ والعدد في المثل يُسمى الدور. والكسر دوري بسيط إذا جاء دوره حالاً بعد الفاصلة مثل : ٥,٢١٢١٢١ وإلا فهو خليط كسر دارج أو عادي .

العُشْرِيَّة - (ن) : جنس شجر معرّش من فصيلة القلبيات ، ينبت في أميركا الشمالية . سميت بذلك لأجزاء زهرتها العشرة .

عَشْر - تعشيشًا [عش] الطائر : اتخذ عشًا || و - ت النخلة : قلّ سَعْفُهَا || و - الكلال : ينس .

عَشِق - عَشَقًا وعَشَقًا ومَشَقًا : نعلق به قلبه || و - بالشيء : لصق به .

العِشْق - مص || إفراط الحب ويكون في عفاف وفي دعارة .

العُشْوَاء - ج عُشِي [عشو] : مؤنث الأعشى || الظلمة || الناقة التي لا تبصر أمامها || يقال « هو يخبط خبط عَشْوَاء » أي ينصرف في الأمور على غير بصيرة || ويقال « ركب العشواء » أي سار في أمره على غير هدى .

العُشْوَة - [عشو] : الشعلة من النار تروى ليلاً من بعيد فتتصد || ركوب الأمر على غير بيان .

العُشْوَة - [عشو] : أول ربيع من الليل || الظلمة || ركوب الأمر على غير بيان .

العِشْوَة - [عشو] : العُشْوَة .

العِشْوَى - [عشر] : العاشوراء .

العِشْوَى - [عشو] : النسبة إلى العشيّة .

عَشِي - عَشًا [عشو] : ساء بصره بالليل والنهار أو أبصر بالنهار ولم يبصر بالليل || و - عليه : ظلمة || و - العشاء : أكله || و - ت الإبل : نعتت .

العِشِي - [عشو] : طعام العشي .

العِشِي - [عشو] : مَنْ ساء بصره بالليل والنهار أو أبصر بالنهار ولم يبصر بالليل .

العِشِي - [عشو] : العشاء || « بعير عِشِي » : يطيل الرعي ليلاً .

العِشْيَان - [عشي] : مَنْ أكل العشاء .

العِشِيْب - العِشِيْب - العِشِيْب .

العِشِيَّة - من الأراضي : الكثيرة العشب .

العِشِيَّة - ج عَشِيّ وعَشَايَا وعِشِيَّات [عشو] : العشي || السحاب .

العِشِير - ج عَشْرَاء : الصديق || القريب || زوج المرأة || المرأة || القبيلة || و - ج أَعْشِرَاء : جزء من عَشْرَة .

العِشِيرَة - ج عَشَائِر وعِشِيرَات : القبيلة || عِشِيرَة الرَّجُل : بنو أبيه الأذنون .

العِشِيْق - العاشق || المعشوق .

عَص - عَصًا وعَصَصًا [عص] : صلب واشتد .

عَصَا - عَصَوًا [عصو] الرجل : ضربه بالعصا || و - القوم : جمعهم على خير أو شر || و - الجرح : شدّه .

عَصَى - عَصَبًا ومُعَصِيَةً [عصي] سيده : خرج عن طاعته وخالف أمره وعانده || و - العرق : لم ينقطع دمه كأنه ينصفي في الانقطاع الذي يُغني منه || و - الطائر : طار .

العَصَاء - مص || و - ج عِصِيّ وعِصِيّ وأَعْصَاء وأَعْصَاء : ما يُتوكأ عليه (مؤنثة) || العود || عَظْمُ الساق على التشبيه بالعصا || الاجتماع والاتلاف || الجماعة ، يقال « شقّ العصاء » أي خالف جماعته ، و « شقّ عصا الطاعة » أي خالف وتمرد || « انشقت عصا القوم » : وقع اختلاف بينهم || « قرع له العصا » : تبهه || يقال « فلان لئن العصا » أي رقب لئن حسن السياسة ؛ وفي ضده « صلب العصا » || ويقال « ألقى المسافر العصا » أي بلغ موضعه ، و « ألقى عصا الترحال » أي أقام .

العَصَاء - ج عَصَاوُونَ [عصي] : العاصي .

العِصَاب - مص || ما عَصِب به .

العِصَابَة - ج عِصَابٍ : العامة || ما عَصِب به من مندبل ونحوه || و - ج عِصَابَات : الجماعة من الرجال أو الخيل أو الطير || « حربُ العِصَابَات » : حرب تقوم على المناوشات ، يثيرها مسلحون تابعون لقوات غير نظامية .

العِصَار - ما تحلب ممّا عَصِير .

العِصَار - الحين || الغبار الشديد .

العِصَار - العِصَار : كسر صورته عدد صحيح ومخرجه ١٠ أو إحدى قوى ١٠ مثلاً :  $\frac{3}{10}$  ،  $\frac{17}{100}$  ويمكن كتابته بالطريقة العشرية : ٠,٣ ، ٠,١٧ ، || الكسر العشري الدوري أو الدائر (ع ح) : تعود فيه الأرقام بالترتيب نفسه اعتباراً من رقم ما : ١٧١٧١٧١٧٤٥٥٠ والعدد في المثل يُسمى الدور. والكسر دوري بسيط إذا جاء دوره حالاً بعد الفاصلة مثل : ٥,٢١٢١٢١ وإلا فهو خليط كسر دارج أو عادي .

العُشْرِيَّة - (ن) : جنس شجر معرّش من فصيلة القلبيات ، ينبت في أميركا الشمالية . سميت بذلك لأجزاء زهرتها العشرة .

عَشْر - تعشيشًا [عش] الطائر : اتخذ عشًا || و - ت النخلة : قلّ سَعْفُهَا || و - الكلال : ينس .

عَشِق - عَشَقًا وعَشَقًا ومَشَقًا : نعلق به قلبه || و - بالشيء : لصق به .

العِشْق - مص || إفراط الحب ويكون في عفاف وفي دعارة .

العُشْوَاء - ج عُشِي [عشو] : مؤنث الأعشى || الظلمة || الناقة التي لا تبصر أمامها || يقال « هو يخبط خبط عَشْوَاء » أي ينصرف في الأمور على غير بصيرة || ويقال « ركب العشواء » أي سار في أمره على غير هدى .

العُشْوَة - [عشو] : الشعلة من النار تروى ليلاً من بعيد فتتصد || ركوب الأمر على غير بيان .

العُشْوَة - [عشو] : أول ربيع من الليل || الظلمة || ركوب الأمر على غير بيان .

العِشْوَة - [عشو] : العُشْوَة .

العِشْوَى - [عشر] : العاشوراء .

العِشْوَى - [عشو] : النسبة إلى العشيّة .

عَشِي - عَشًا [عشو] : ساء بصره بالليل والنهار أو أبصر بالنهار ولم يبصر بالليل || و - عليه : ظلمة || و - العشاء : أكله || و - ت الإبل : نعتت .

العِشِي - [عشو] : طعام العشي .

العِشِي - [عشو] : مَنْ ساء بصره بالليل والنهار أو أبصر بالنهار ولم يبصر بالليل .

العِشِي - [عشو] : العشاء || « بعير عِشِي » : يطيل الرعي ليلاً .

العِشْيَان - [عشي] : مَنْ أكل العشاء .

حادة الطبع سريع الانفعال .  
 العَصَبِيَّات - «عَصَبِيَّات الأجنحة» (ح) : رتبة من الحشرات أجنحتها مشبكة كثيرة العروق . منها النمل السبجي والذباب اللعابي .  
 العَصَبِيَّة - شدة ارتباط المرء بعصبته أو جماعته والجد في نصرتها والتعصب لمبادئها .  
 عَصَرَ - عَصَرَ العنب أو الثوب وغيرهما : استخرج مائه || و - الدمل : استخرج مِدَّتَهُ || و - الرقص الفرس : عَرَفَهُ .  
 عَصَرَ - تَعَصِيرًا [عصر] الشيء : عصره مرة بعد أخرى || و - الزرع : نبتت أكامُ سنبله .  
 العَصْر - المنجاة أو الملجأ || الدَّهْر .  
 العَصْر - ج عَصُورٌ وَعَصْرٌ وَعَصْرٌ وَأَعْصَارٌ وَأَعَاصِرُ (وهذه جمع أعصر) : الدَّهْر || و - ج أعصُر وعصُور : آخرُ النهار إلى احمرار الشمس || اليوم || الليلة || العطيَّة .  
 العَصْر - ج عَصُورٌ وَأَعْصُرٌ وَعَصْرٌ وَأَعْصَارٌ وَأَعَاصِرُ (وهذه جمع أعصر) : الدَّهْر .  
 العَصْر - لغة في العَصْر للدَّهْر .  
 العَصْر - المنجاة أو الملجأ || لغة في العَصْر للدَّهْر || فوحة الطَّيْب .  
 العَصْرَانِ - الغداة والعشي || الليل والنهار .  
 العَصْرَة - المنجاة أو الملجأ .  
 العَصْرَة - جمع العاصِر || الإعصار للزوبعة || الغبار || فوحة الطَّيْب .  
 العَصْرُونِيَّة - رجة طعام خفيفة تؤخذ عند العَصْر (عامية) .  
 العَصْرِيَّ - المنسوب إلى العَصْر || السائر على نهج عصره .  
 العَصْرِيَّة - مؤنث العَصْرِيَّ || مثل إلى كل ما هو عَصْرِيَّ وما هو من ذوق العَصْر || حالة العَصْرِيَّ || و - عند العامة : هي اجتماع يعقده الأقباء والأصدقاء في أحد المنازل عند العَصْر إمَّا لردِّ الزيارات أو للتسلي وتمضية الوقت .  
 العَصَص - [عص] : عَجِبُ الذَّنْب .  
 العَصَص - [عص] : عَجِبُ الذَّنْب .  
 العَصَص - ج عَصَاعِص [عصعص] : عَظْمُ الذَّنْب .

العَصَاة - العَصَار || ما بقي من الثفل بعد العصر ||  
 «عصارة النبات» : عصارة لينة تفرزها بعض النباتات لدى تجمعها في سيقانها وأوراقها . يشبه بياضها لون الحليب .  
 العَصَاة - آلة لاستخراج عصير الفواكه .  
 العَصَاة - ما عصفت به الرِّيح || ما سقط من السنبل كالثبن .  
 العِصَام - ج أعصيمة وعُصْمٌ وعِصَامٌ : العهد || و - من القربة : جبلٌ يُشَدُّ فَتُحْمَلُ بِهِ || و - من الوعاء : عروة يُعلَّقُ بها .  
 العِصَامِيَّ - النسبة إلى عِصَامٍ حاجب الملك النعمان || مَنْ شَرَفَ بِنَفْسِهِ لَا بَأْبَائِهِ . ومنهُ المثل «كُنْ عِصَامِيًّا لَا عِظَامِيًّا» أي اشرف بنفسك كعصام لا بأبائك الذين صاروا عظامًا .  
 عَصَبَ - عَصَبًا الشيء : شَدَّهُ || طَوَاهُ || لَوَاهُ || و - القطن : غَزَلَهُ || و - الرجلُ بَيْتَهُ : أقام فيه لا يبرحه || و - القومُ بِهِ : اجتمعوا وأحاطوا به || و - الغبارُ رَأْسَهُ : علق به وركبه || و - الريقُ بالفم : يبس عليه || و - عَصَبًا وَعِصَابًا الشيء : قبض عليه .  
 عَصَبًا - عَصَبًا اللحم : كَثُرَ عَصَبُهُ || و - القومُ بِهِ : اجتمعوا وأحاطوا به .  
 عَصَبًا - تَعَصَّبًا [عصب] هُ : شَدَّهُ بالعِصَابَة || جَوَّعَهُ || أَهْلَكَهُ || و - فلاتًا : جعله سيِّدًا .  
 العَصَب - مص || العامة || ضرب من البرود سمي بذلك لأن غزله يُعَصَّبُ أي يُجْتَمَعُ ويُشَدُّ .  
 العَصَب - مص || و - ج أعصاب (ع ا) : أطاب منتشرة في الجسم كلِّه وبها تكون الحركة والحس || خيار القوم || و - (ن) : اللباب .  
 العَصَب - «لَحْمٌ عَصَبٌ» : كثير العَصَب .  
 العَصَبَة - ج عَصَبٌ من الرجال والخيل والطير : الجماعة || «عَصَبَةُ الأُمَمِ» : جمعيَّة الأُمَمِ .  
 العِصْبَة - هيئة شدِّ العِصَابَة .  
 العِصْبَة - ج عِصْبَات : واحدة العِصْبِ || قومُ الرجلُ الذين يتعصبون له .  
 العِصْبِيَّ - الذي يعين قومه على الظلم ويغضب لعصبيته ويحامي عنهم || النسبة إلى العِصْبِ ؛ نقول «حالة عِصْبِيَّة» و «الجهاز العِصْبِيَّ» || «عِصْبِيَّ المزاج» :

و - إلى فلان : اعتمَص به والتجأ إليه || و - الرجلُ : اكتسب .  
 عَصِمَ - عَصَمًا الظبيُّ : كان أَعَصَمَ أي في ذراعيه أو في إحداهما يياضُ وسائرُه أحمر أو أسود .  
 العَصَمَاءُ - مؤنثُ الأَعَصَمِ من الظبياء .  
 العِصْمَةُ - المنعُ || ملكةُ اجتنابِ المعاصي أو الخطأِ || ومن ذلك لقبُ صاحبةِ العِصْمَةِ الذي تلقبُ به عظيماتُ النساءِ || و - ج عِصَمٌ وَأَعَصَمٌ وَعِصْمَةٌ وجج أعصام : القلادة .  
 العِصْمَةُ - الاسمُ من الأَعَصَمِ || القلادةُ || واحدةُ أعصامِ الكلابِ وهي عذباتها التي في أعناقها .  
 العِصْرُوفُ - ج عِصْفٌ : الرِّيحُ الشديدةُ .  
 عَصِيٌّ - عَصَا [عصو] : أخذُ العصا || و - بالسيف : ضرب به كما يُضْرَبُ بالعصا .  
 العِصْيُ - ج عِصْيُونٌ وَأَعِصْيَاءُ [عصي] : العاصي || «عِصْيُ الدَّمْعِ» : مَنْ يَحْبَسُ دَمْعَهُ ؛ قال الشاعرُ :  
 «أَرَاكَ عِصْيِي الدَّمْعِ شَيْتَكَ الصَّبْرُ» .  
 العِصْيَانُ - [عصي] : تركُ الطاعةِ || عدمُ الانقيادِ .  
 العِصْيَبُ - ج عِصْبٌ وَأَعِصِبَةٌ : الرِّثَّةُ تُعَصَّبُ بِالْأَمْعَاءِ وَتُشَوَّى || «يَوْمٌ عِصْبٌ» : شديدُ الحرِّ .  
 العِصْبَةُ - [عصو] : تصغيرُ العَصَا .  
 العِصِيرُ - المَعْفُورُ || ما تحلبُ ممَّا عُصِرَ العِصِيرَةُ - ما تحلبُ ممَّا عُصِرَ .  
 العِصِيفُ - المَعْفُورُ .  
 العِصِيفَةُ - الورقُ الذي يفتحُ عن الثمرِ أو الورقِ المجتمعِ الذي يكونُ فيه السنبِلُ .  
 العِصِيمُ - العِرْقُ || بقيةُ كلِّ شيءٍ .  
 عَصُ - عَصًا وَعَضِيضًا [عض] هُ : أمسكهُ بِأَسْنَانِهِ . ويقالُ أيضًا «عَضُّ به وَعَضُّ عَلَيْهِ» || و - هُ الزمانُ : اشتدَّ عليه || و - الشيءُ : لزمهُ واستمسك به .  
 العُصْرُ - [عض] : ما صغر من شجرِ الشوكِ || اليابسُ من الحشيشِ || القَتُّ || الحنطةُ || الشعيرُ .  
 العِصْرُ - ج أَعْصَاصٌ وَعُضُوضٌ [عض] : الخبيثُ || الشرسُ || السَّبِيُّ الخُلُقُ || الداهيةُ || القِرْنُ || الشديدُ القويُّ || البخيلُ || و - أَعْصَاصٌ : ما صغر من شجرِ الشوكِ .  
 عَصَا - عُ عَصُوا [عضو] الشيءُ : فرَّقهُ || و - الشاةُ :

العَصَصُ - ج عَصَاعِصٌ [عصص] : العَصَصُ .  
 العِصْرُوسُ - ج عَصَاعِيسٌ [عصص] : عَظْمُ الذَّنْبِ .  
 عَصَفَ - عَصْفًا وَعُصُوفًا تِ الرِّيحُ : اشتدَّت || و - الرجلُ : أُسْرِعَ || و - تِ الناقةُ براكبها : أُسْرِعَتِ السيرَ به كأنها الرِّيحُ || و - تِ الحربُ بالقومِ : ذهبت بهم وأهلكتهم || و - الدهرُ بهم : أبادهم || و - الشيءُ : مالَ || و - عُ عَصْفًا الزرعُ : جزَّه قبل أن يُذْرِكَ .  
 العِصْفُ - مص || ورقُ الزرعِ || «عِصْفُ التبنِ» : حطامُهُ || «عِصْفُ الإثمِ ونحوه» : غبارهُ .  
 العِصْفَةُ - المرةُ من عَصَفَ || رِيحُ الخمرةِ ؛ يقالُ «ان لهذا الخمرة عِصْفَةً طَيِّبَةً» أي رائحة طيبة || ما كان على ساقِ الزرعِ من الورقِ .  
 عِصْفَرٌ - عِصْفَرَةٌ [عصفر] الثوبُ : صبغهُ بالعِصْفُرِ .  
 العِصْفُرُ - صبغُ أصفر اللونِ || و - (ن) : القِرْطِيمُ .  
 العِصْفُورُ - ج عِصْفَائِرٌ [عصفر] : طائرٌ وهو يُطَلَقُ على ما دون الحَمَامِ من الطيرِ قاطبةً || و - (ع ١) : عَظْمٌ نائِيٌّ في جبينِ الفرسِ وهما عُصْفُورَانِ يَمْنَةً ويسرَةً || أصلُ منبتِ الناصيةِ || السِّدُّ || الكتابُ || الخشبُ الذي تُشَدُّ به رؤوسُ الأقتابِ || مسبارُ السفينةِ || يقالُ «أصابَ عُصْفُورِينَ بحجرٍ» أي حصلَ بمجهودٍ واحدٍ على نتيجةٍ مزدوجةٍ ؛ ويقالُ «نَقَّتْ أو جاعتُ عِصْفَائِرٌ بطنه» أي جاع .  
 العِصْفُورَةُ - مؤنثُ العِصْفُورِ للطائرِ || «عِصْفُورَةُ الحبلِ» عندُ العامةِ : حبلٌ طويلٌ يُشَدُّ به الحملُ .  
 عِصَلٌ - عِصَلًا العودُ : عَوَّجُهُ .  
 عِصَلٌ - عِصَلًا : اشتدَّ || و - الشيءُ : اعوجَّ في صلابتهُ .  
 عِصَلٌ - تَعْصِيلًا [عصل] السهمُ : اتوى في الرميِّ || أَبْطَأَ .  
 العِصَلُ - ج أَعْصَالٌ : المِعى .  
 العِصَلُ - ج أَعْصَالٌ : العِصَلُ .  
 العِصِيلُ - ج عِصَالٌ وَعِصَلٌ : المعرجُ في صلابتهُ .  
 العِصَلَاءُ - مؤنثُ الأَعْصَلِ .  
 العِصَلَةُ - مؤنثُ العِصِيلِ .  
 عَصَمَ - عَصَمًا اللهُ فلانًا من المكروهِ : حفظهُ ووقاهُ || و - الشيءُ : منعهُ || و - القِرْبَةُ : شدَّها بالعِصَامِ ||

- جزأها .  
عَضَى - تَعْضِيَّةً [عضو] الشيء : فَرَقَهُ || و - القوم : جعلهم أَعْضاءً || و - الشاة : جزأها .  
العَضَادُ - ما شُدَّ في العَضُد من حرز ونحوه || الدمليج || حديدة كالنجل .  
العَضَادَةُ - المرافق والمعاون الذي لا يفارق ، يقال « فلانُ عَضَادَةُ فلانٍ » || و - من الطريق : ناحيته || « عَضَادَتَا الباب » : خبثتاه من جانبيه .  
العَضَادِيَّ - العَضَادِيَّ .  
العَضَادِيَّ - العَضَادِيَّ .  
العَضَادِيَّ - العَضَادِيَّ .  
العَضَاض - [عض] : ما يُعَضُّ عليه ويؤكل || ما غلظ من الشجر .  
العَضَاض - [عض] : الكثير العَضِّ .  
العَضَال - الشديد || « داءُ عَضَالٍ » : مغي غالب .  
العِضَاء - كل شجر يعظم وله شوك .  
العِضَاءة - واحدة العِضَاء .  
العَضْب - مص || السيف القاطع ، يقال « سَيْفٌ عَضْبٌ » أي قاطع .  
العِضْبَة - [عضه] : واحدة العِضَاء .  
عَضِدَ - عَضِدًا هُ : أعانه ونصره || أصاب عَضِدُهُ || و - عَضِدًا الشجرة : قطعها بالبعضد || نثر ورقها لإبله .  
عَضِيدَ - عَضِيدًا : شكا عَضِيدُهُ .  
عَضِيدَ - عَضِيدًا : عَضِيدَ .  
العَضُد - مص || و - ج أَعْضَاد : الناصر والمعين || الناحية .  
العَضُد - ج أَعْضَاد وأَعْضُد (ع ١) : العَضُد .  
العَضُد - ج أَعْضَاد وأَعْضُد (ع ١) : غليظ الذراع وهو من المرفق إلى الكف || « فلان عَضُدِي » : معيني وناصري ومعتمدي || « شُدَّ عَضُدُهُ » : قَوَاهُ || « قَتَّ في عَضُدِهِ » : كسر من نبات أعوانه وفرقهم عنه || « عَضُدُ الطريق » : ناحيته .  
العَضُد - « عَضُدٌ كلُّ شيء » : ما شُدَّ حوالبه من البناء وغيره كالصقائح المنصوبة حول شفير الحوض .  
العَضِيد - من يشكو عَضُدَهُ .  
العَضِيدَة - مؤنث العَضِيد .
- عَضَضَ - تَعْضِيضًا [عض] : عَضَّ كثيرًا .  
عَضَلَّ - عَضَلًا الرَّجُلُ : ضرب عَضَلَتَهُ || و - به الأمر : اشتدَّ || و - عليه : ضيق عليه ومنعه || و - عَضَلًا وَعَضَلًا وَعِضَلًا المرأة عن الزواج : حبسها ومنعها عنه .  
عَضَلَّ - عَضَلًا : صار كثير العَضَل || ضحمت عَضَلَتُ ساقه || و - عَضَلًا وَعِضَلًا وَعِضَلًا المرأة عن الزواج : عَضَلَهَا .  
عَضَلَّ - تَعْضِيلًا [عضل] عليه : ضيق عليه وحال بينه وبين ما يريد || و - به الأمر : ضاقت عليه في الخيل || و - المرأة عن الزواج : بمعنى عَضَلَهَا || و - الأمر فلانًا : غلبه وأعياه || و - الداء الأطباء : أعياهم || و - المكان : ضاق .  
العَضَل - العَضَل .  
العَضَل - مَنْ ضَحُمَت عَضَلَتُ ساقه .  
العَضَلَة - ج عَضَل وَعَضَل : الداهية .  
العَضَلَة - (ع ١) : كل عَصَبٍ معها لحم مجتمع ، ج عَضَل وَعَضَلَات || و - (ن) : شجرة مثل الدفلى .  
عَضَّة - عَضَّتْهَا وَعَضَّتْهَا وَعَضَّتْهَا : كذب || نَمَّ || سَحَرَ .  
عَضِيَّة - عَضِيَّةً : جاء بالإفك والبهتان .  
العَضِيَّة - من الأمكنة : الكثير العِضَاء .  
العِضَة - ج عِضُون : الكذب || السِخْر .  
العِضُو - ج أَعْضَاء [عضو] : كلُّ عظم وافر من الجسم بلحمه || الفرد من جماعة أو جمعية .  
العِضُوض - [عض] : العَضَاض || « بَشْرٌ عِضُوضٌ » : كثيرة الماء .  
العِضُويَّ - [عضو] : النسبة إلى العِضُو ، يقال « مرادٌ عِضُويَّةٌ » .  
العِضُويَّة - ج عِضُويَّات : صفة العِضُو في جماعة أو جمعية .  
العِضِيد - ج عِضِيدان : ما قُطِع من الشجر || السطر أو الصف من النخل .  
العِضِيض - [عض] : مص || العَضُّ الشديد || القرين .  
العِضِيَّة - ج عِضَائِل (ع ١) : كلُّ عَصَبٍ معها لحم مجتمع .

# عوامات بحرية

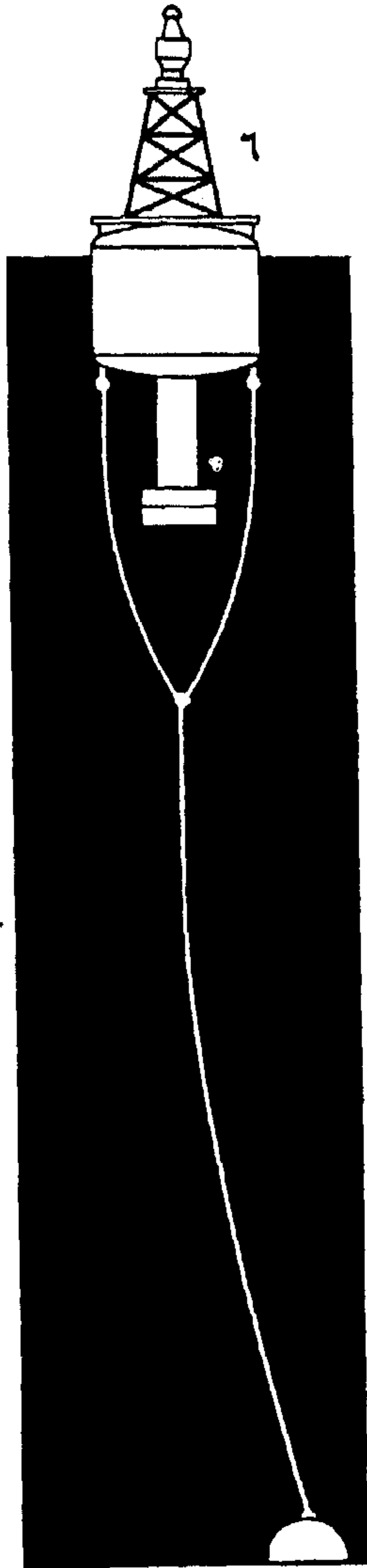
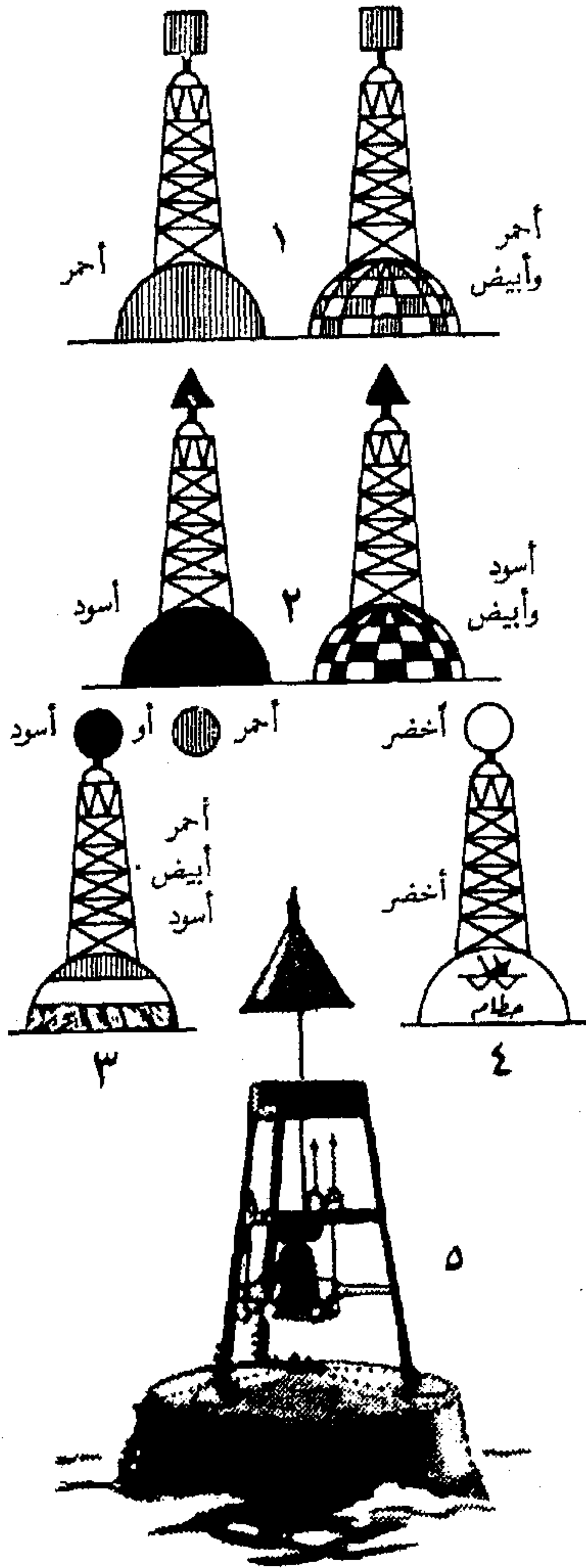

1 - ميرة سفينة. 2 - ميمنة سفينة. 3 - خطر  
 معزولة. 4 - عظام بحرية. 5 - عوامات لها جرس  
 6 - عوامات مضيئة غلوة الفانر ، للإرشاد .

العَضِيَّة - مص || و - ج عَضَائِهِ : البهتان والكلام  
القبیح || «أَرْضٌ عَضِيَّةَةٌ» : كثيرة العَضَاءِ .  
عَطَاً - عَطَوَا [عطوا] الشيء وإليه : تناوله || و -  
إليه يَدُهُ : رفعها .  
عَطَى - تَعَطَيْتَ [عطوا] الرجل : نصفه وخدمه || عَجَلُهُ .  
العَطَا - ج أَعْطِيَةٌ وجج أَعْطِيَات [عطوا] : ما يُعْطَى .  
العَطَاء - ج أَعْطِيَةٌ وجج أَعْطِيَات [عطوا] : ما يُعْطَى .  
العَطَار - بائع العَطْرِ || الكثير التَعَطُّر .  
العِطَارَةُ - حرفة العَطَّار .  
عُطَارِد - [فك] : نجمٌ من السَّيَّارات وهو أقربها من  
الشمس (يُصْرَفُ وَيُتَمَنَعُ من الصرف) .  
العُطَّاش - (طب) : داءٌ يُصِيبُ الإنسان فيشرب الماء  
ولا يروى .

العِطَاف - ج عُطْفٌ وَأَعْطِفَةٌ : الرداء || الإزار ||  
السيف لأن العرب تسميه رداء .  
العِطَان - فَرْتُ أو ملحٌ يُجْعَلُ فِيهِ الجِلْدُ إلى أن يتفَسَّخ  
صوفه ويسترخي .  
عَطِبَ - عَطَبًا : هلك || و - الفرسُ ونحوه :  
انكسر .  
عَطِرَ - عَطَرًا : نطِبَ .  
عَطَّرَ - تَعَطَّرًا [عطر] هُ : طَيَّبَهُ .  
العِطْر - ج عُطُور : الطَّيِّبُ مطلقًا || و - (ن) :  
نبات طَيِّب الرائحة .  
العَطِير - الطَّيِّبُ الرائحة ، ومنه «سُعْمَةُ عَطِيرَةٌ» :  
طَيِّبَةٌ ، ممتازة .

عَطَسَ - عُطَسًا وَعُطَّاسًا : أَتَتْهُ العَطَسَةُ .  
عَطَسَ - تَعَطَّسًا [عطس] هُ : جعله يعطس .  
العَطَسَةُ - اندفاع الهواء بعزم من الأنف مع صوت  
يُسْمَعُ .  
عَطِشَ - عَطَشًا : ضِدُّ رَوِيٍّ || و - إليه : اشتاق .  
عَطَشَ - تَعَطَّشًا [عطش] هُ : أَظْمَأَهُ .  
العَطَشُ - العَطِشُ .  
العَطِشُ - ذو العَطَشِ .  
العَطَشِيُّ - ج عِطَّاش : مؤنث العَطَشَانِ .  
العَطَشَانِ - ج عِطَّاشٍ وَعِطَّاشِيٍّ وَعِطَّاشِيٍّ : الظَّمَّانُ ||  
المشتاق .

العَطَشَانَةُ - ج عِطَّاش : مؤنث العَطَشَانِ .

العَطَشَةُ - مؤنث العَطَشِ .  
العَطِشَةُ - مؤنث العَطِشِ .  
عَطَفَ - عَطَفًا وَعُطُوفًا إليه : مال || و - عليه :  
رجع عليه بما يكره أو بما يُريد || و - الله قلبه وبقلبه :  
جعلهُ عاطفًا رحيمًا || و - تِ النَّاقَةُ على ولدها :  
حَنَّتْ عليه ودرَّ لبنها || و - عنه : انصرف || و - هُ  
عن الأمرِ : أماله || و - الوسادة : ثناها || و -  
العنان : ردَّه || و - الشيء : أماله وحناه || و -  
كلمةً على أخرى : أتبعها إياها بحرف عطف .  
عَطَّفَ - تَعَطَّفًا [عطف] النَّاقَةُ على ولدها : جعلها  
تعطف عليه || و - الوسادة : ثناها || و - الشيء :  
حناه وأماله .

العَطْفُ - مص || الاعوجاج والميل .  
العِطْفُ - ج أَعْطَافٌ وَعِطَافٌ وَعُطُوفٌ : الإبط ||  
و - من كلِّ شيءٍ : جانبه || «عِطْفُ الرَّجُلِ» :  
جانباه ، يقال «تَنَى عَنِّي عِطْفُهُ» أي أَعْرَضَ وجفا ||  
«عِطْفُ القوسِ» : ما عُطِفَ من طرفيها || يقال  
«تَنَحَّ عن عِطْفِ الطريقِ» أي قَارَعْتَهُ .  
العِطْفُ - مص || طول أشجار العين || و - (ن) :  
نبت يتلوى على الشجر || و - (ن) : اللَّبْلَابُ .  
العِطْفِيُّ - «قوسٌ عِطْفِيٌّ» : معطوفة .  
العِطْفَةُ - اسم النوع من عَطَفَ || أطراف الكرم المتعلقة  
منه .

العِطْفَةُ - واحدة العِطْفِ .  
عَطَلَّ - عَطَلًا وَعُطُولًا تِ المرأةُ : لم يكن عليها  
حَلِيٌّ || و - عَطَلًا الأَجِيرُ : بطل عن العمل .  
عَطِلَ - عَطَلًا وَعُطُولًا تِ المرأةُ : عَطَلَتْ || و -  
عَطَلًا الرَّجُلُ من المال أو الادب وكذا القوسُ من الوتر  
والفرسُ من الرَسَنِ : خلا .  
عَطَّلَ - تَعَطَّلًا [عطل] الشيء : تركه ضياعًا ||  
شَلَّهُ ؛ نقول «عَطَّلَ حركةَ المرور» || و - الجريدة :  
أوقفها عن الصدور || و - المرأةُ : نزع حَلِيَّها || و -  
القوسَ : نزع الوترَ عنها || و - البئرَ : ترك وزدها ||  
و - الإبلَ : تركها بلا راعٍ || و - تِ الإبلُ : نخلت  
من راعٍ .

عَطَّلَ - [عطل] تِ الرَّعِيَّةُ : تركت بلا وال يسوسها  
|| و - تِ الحليودُ أو الثغورُ : تركت بلا حامية تحميها



# موسیقی

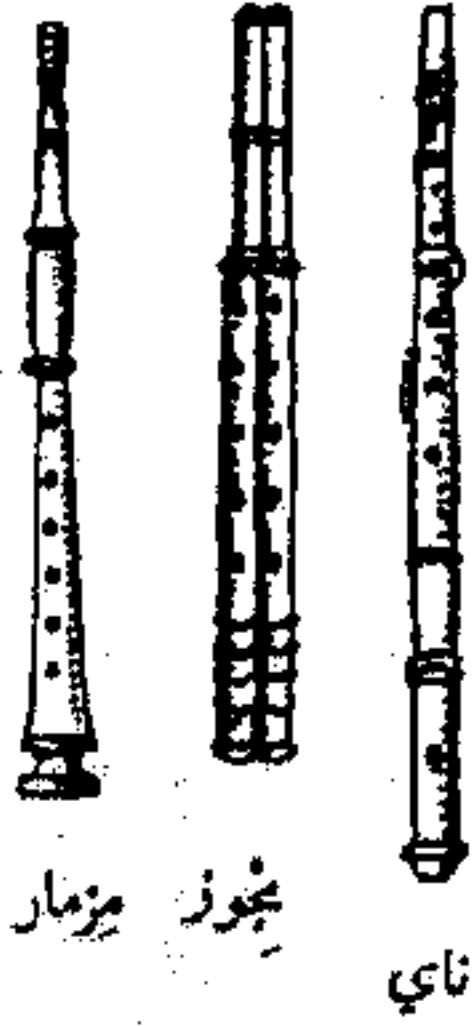

میوز مار  
بجور  
نای



شہر نایہ  
سکبہ

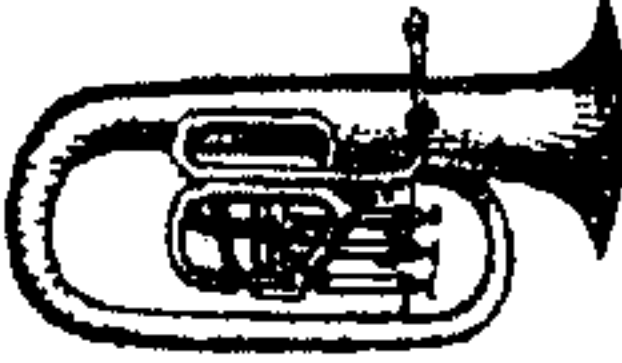

گمان اجہر

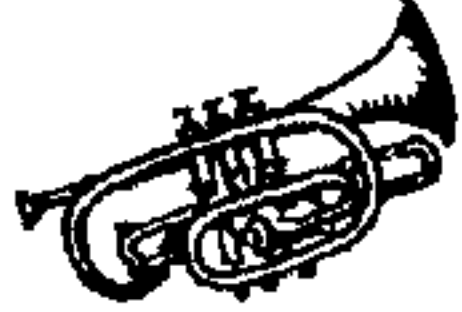

بوق



یانو او معزف

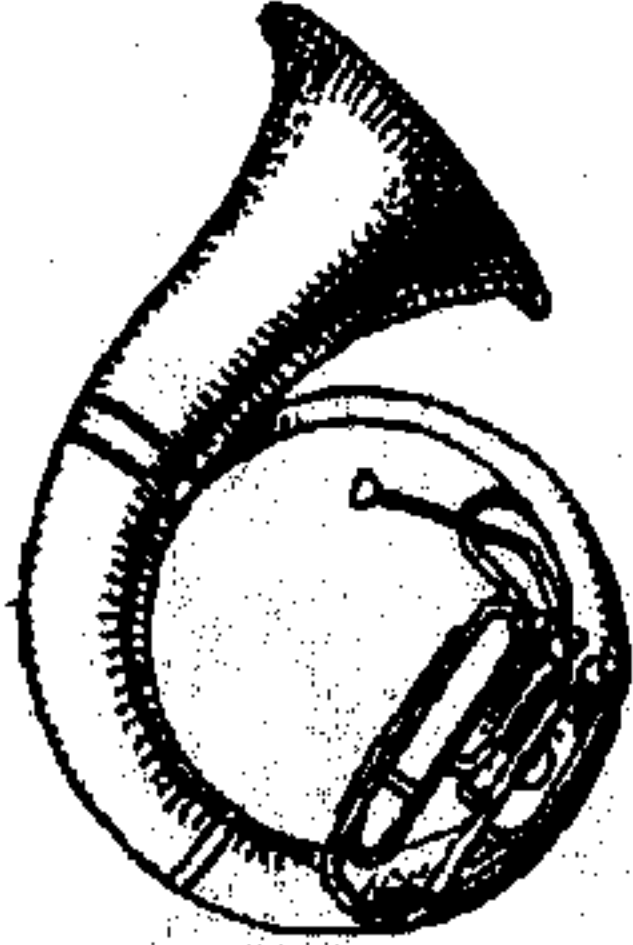

ہلیکون

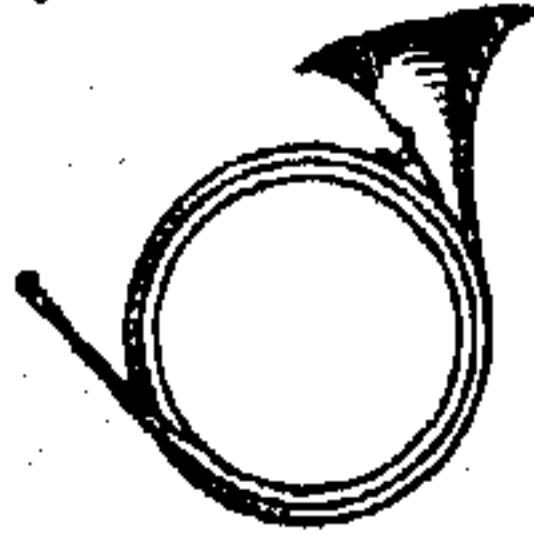

بوق الصید



نفر



بوق

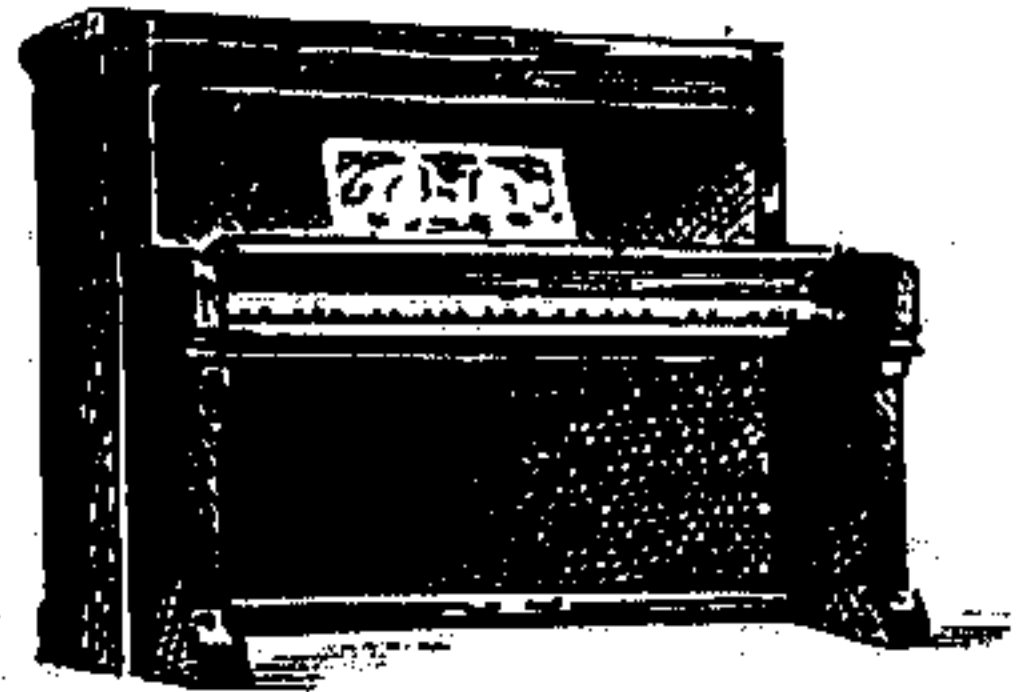

یانو او معزف



ماندولینہ



اکارینا



یزمر



قیثارہ

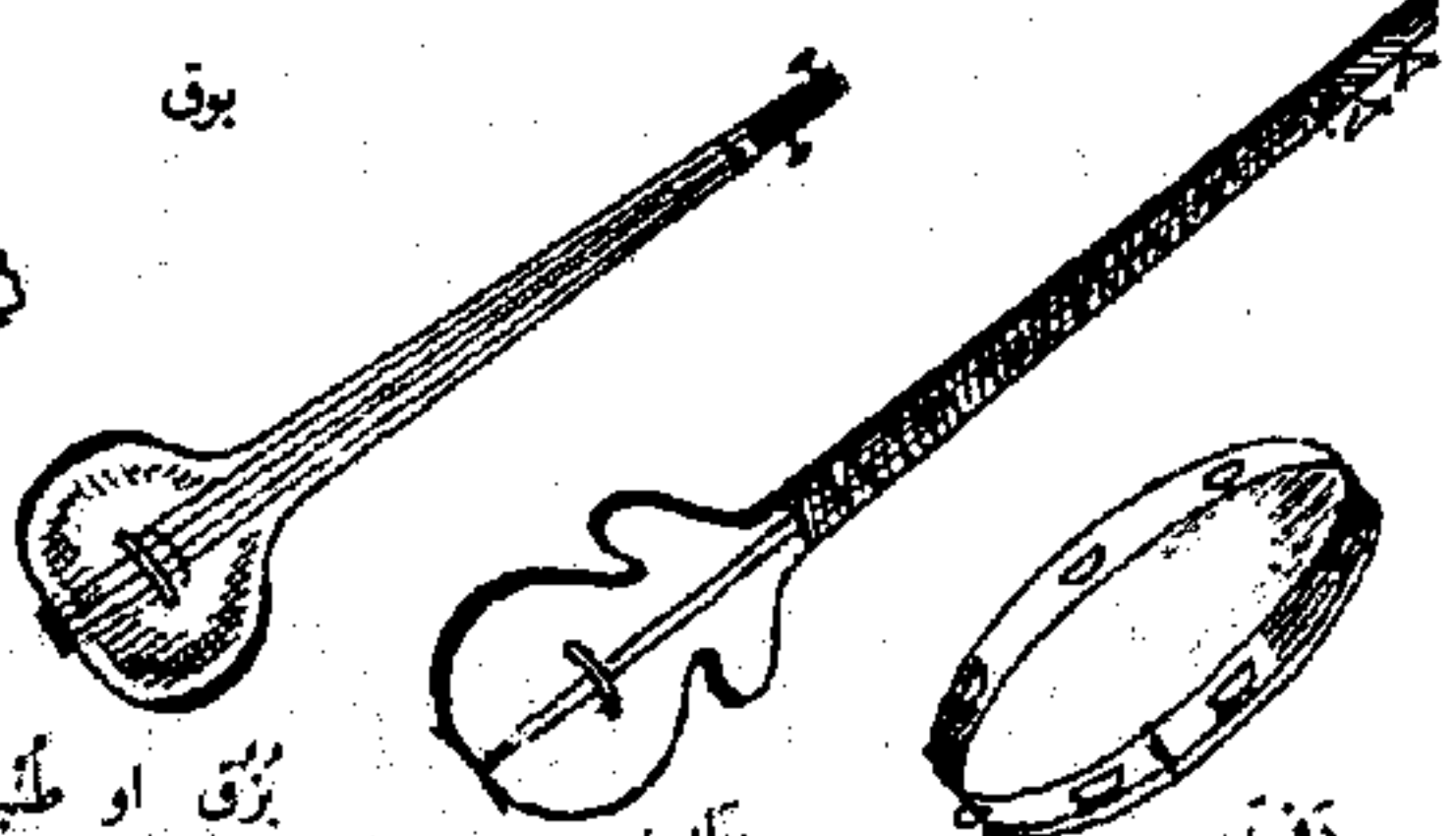

بُرق او مٹہور

رباب

دَف



اکوردیون

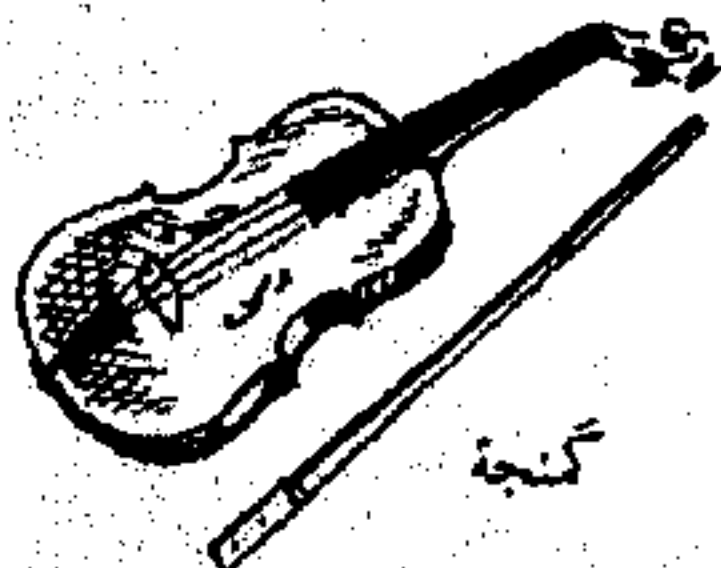

سکبہ

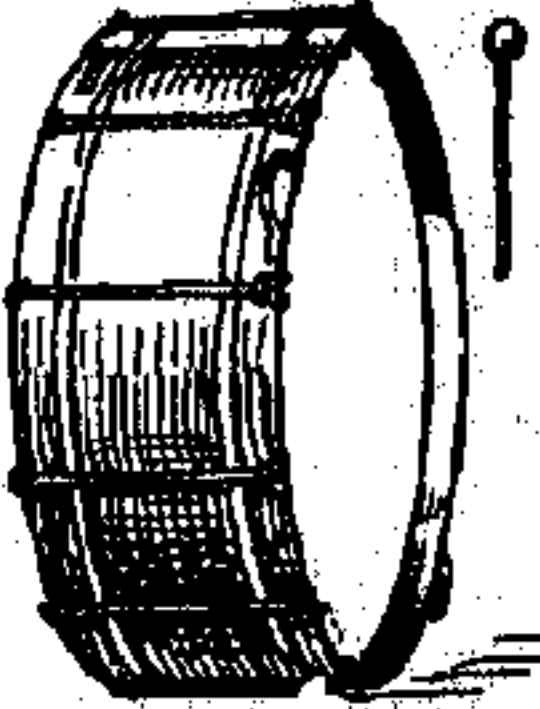

بندیر او طبل کبیر

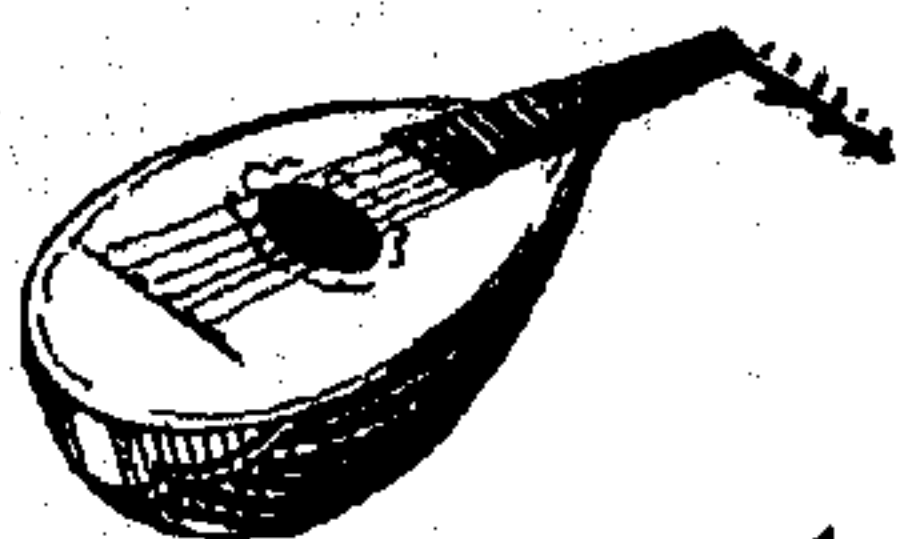

عود

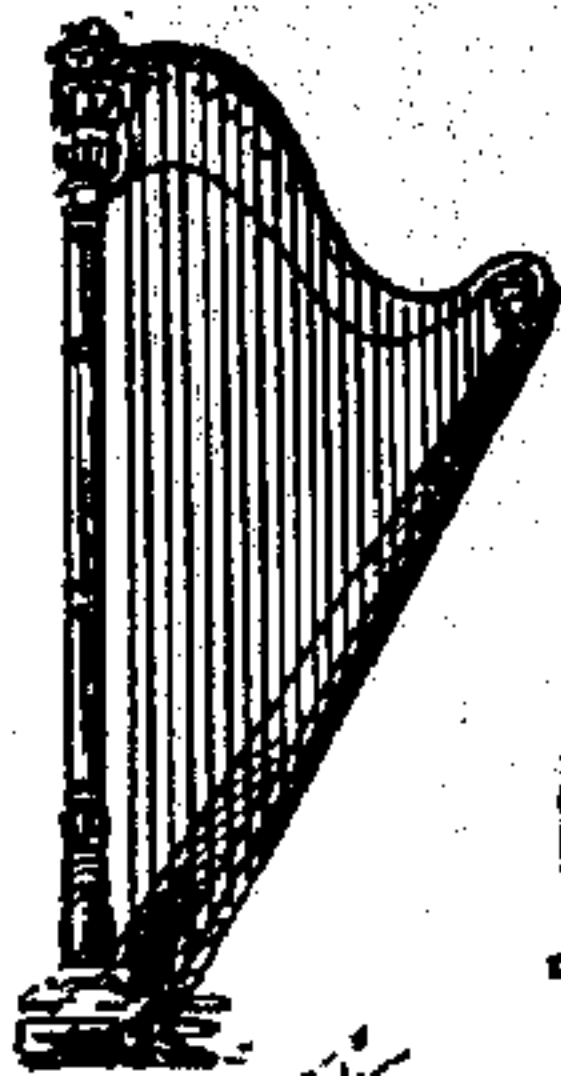

کِنارہ



طبل وسط

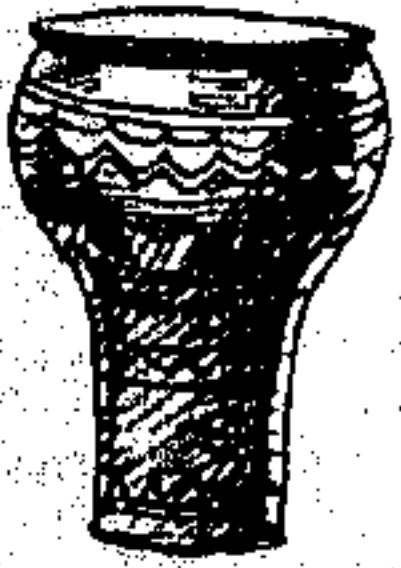

دَر بَکَا



طبل صغیر



جرس

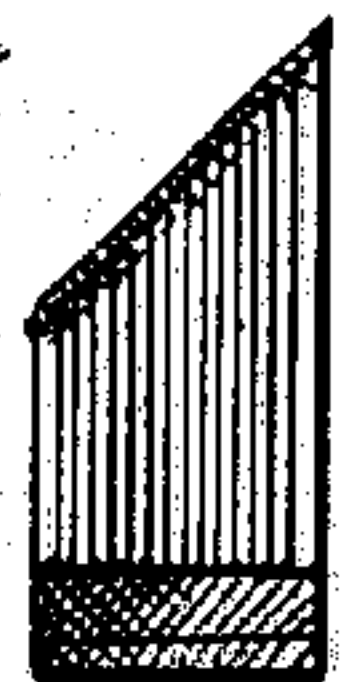

قارون

# علم الفضاء

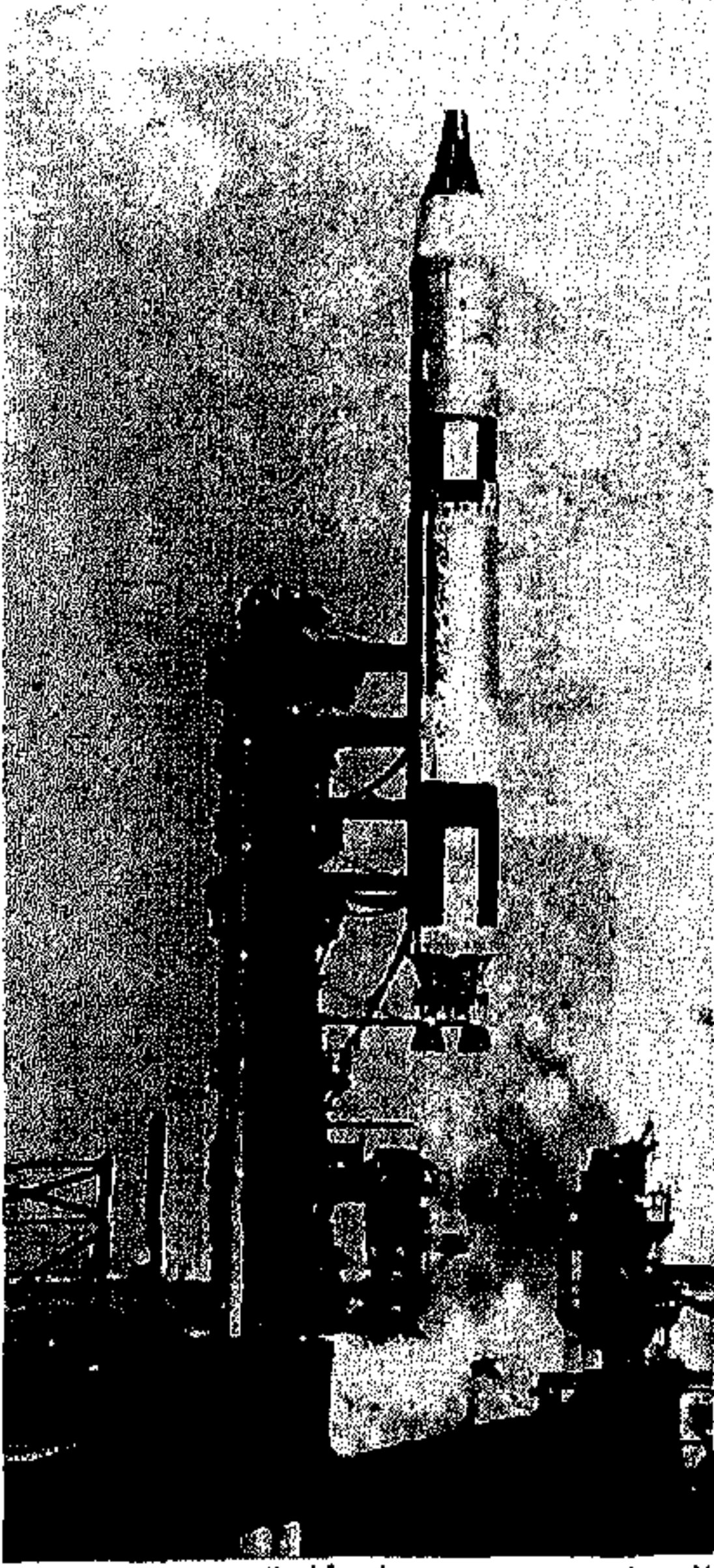

الصاروخ عند انطلاقه

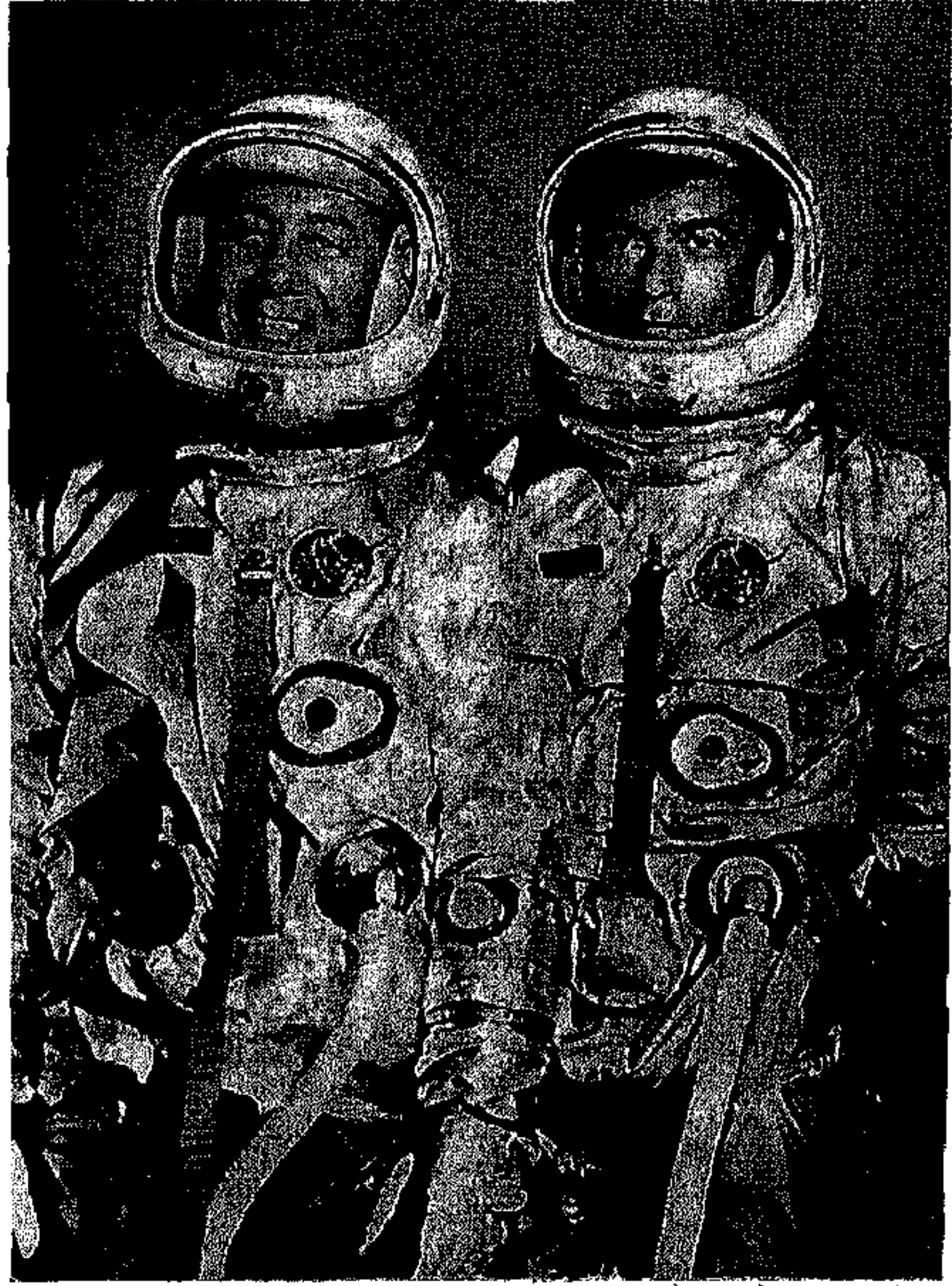

رجل الفضاء بملابسه



مركز فضاء

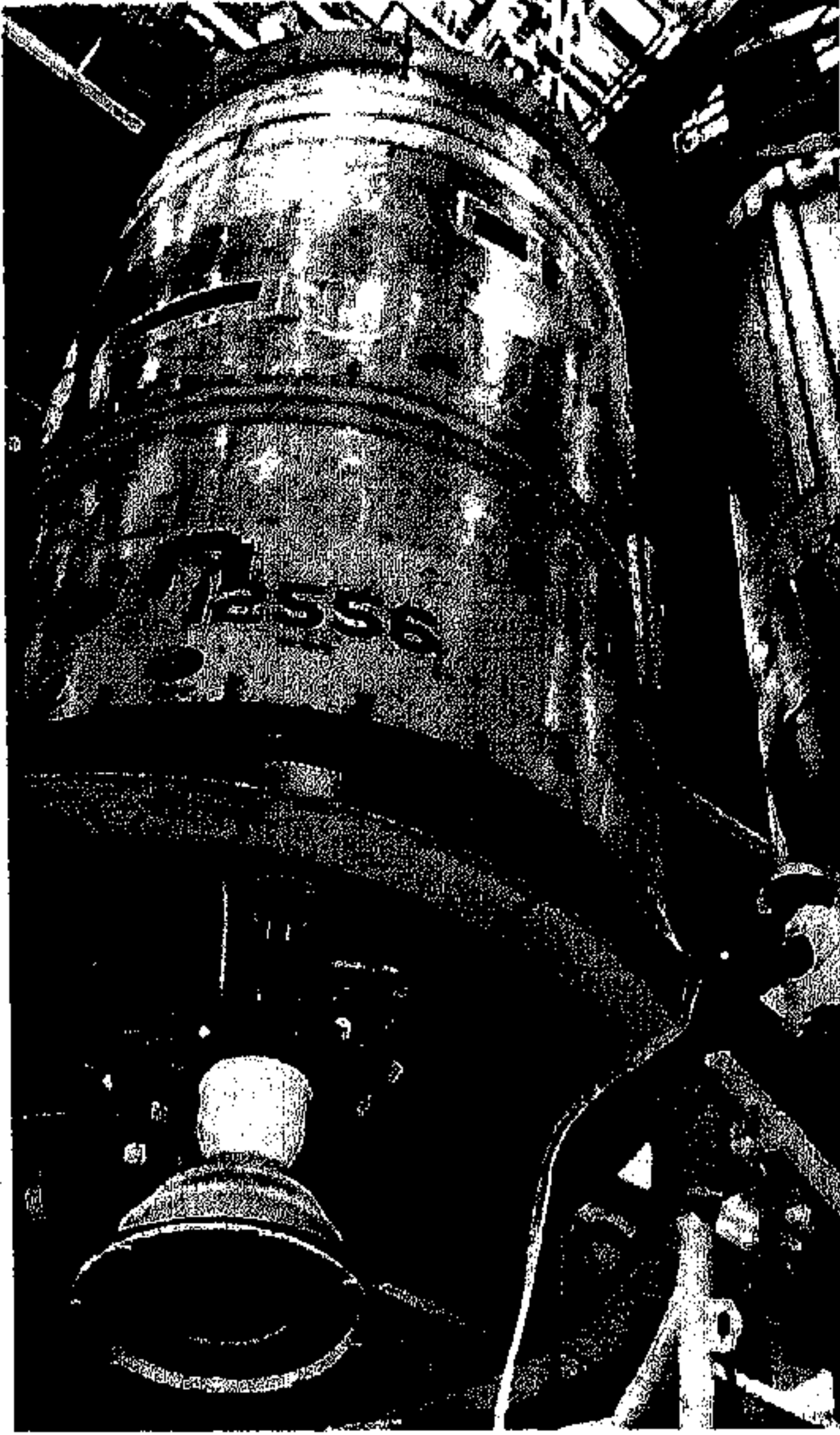

جهاز دافع للصاروخ

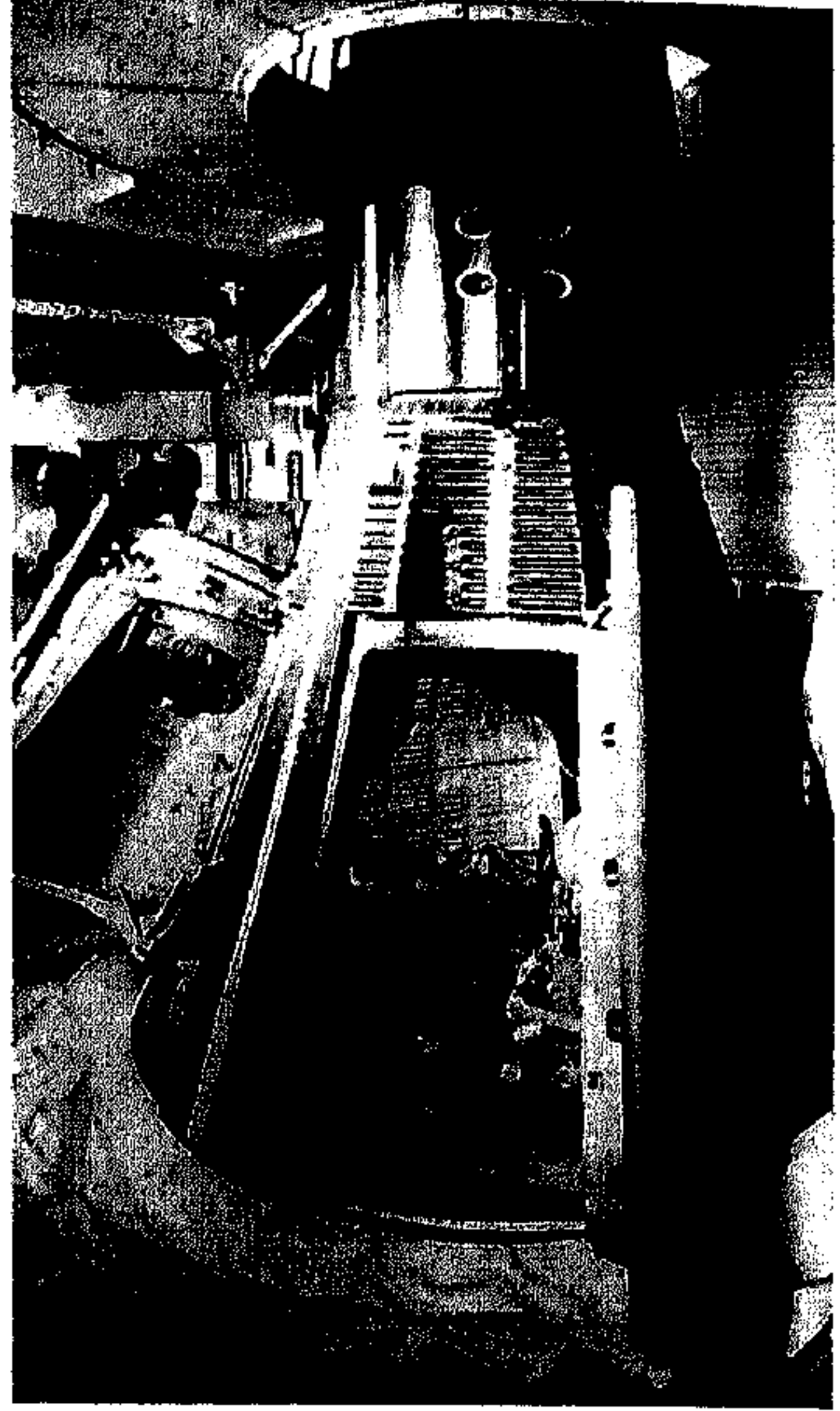

الكبسولة - مكان رجل الفضاء

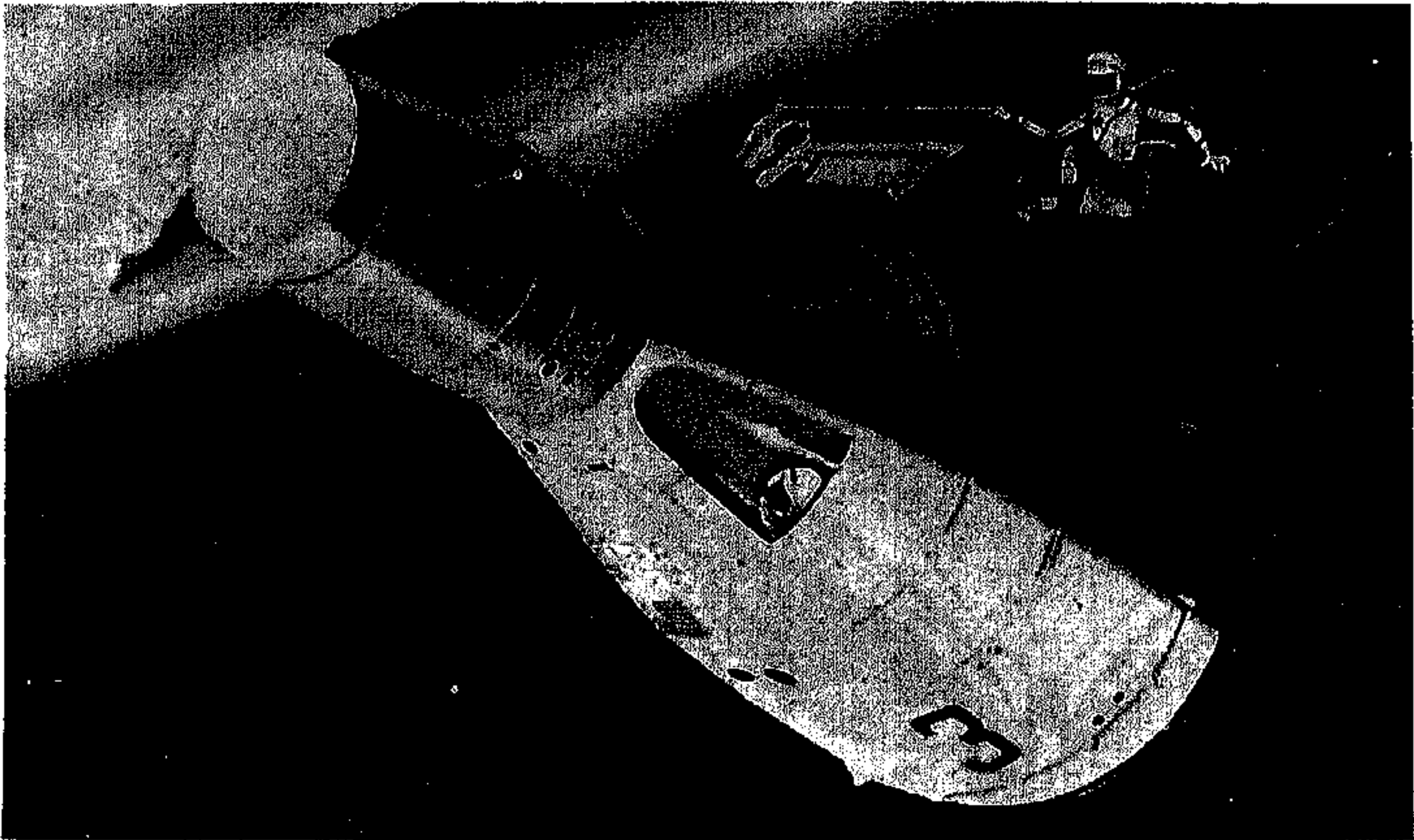

رجل الفضاء لحظة خروجه من الكبسولة

# فراشات



هيشام

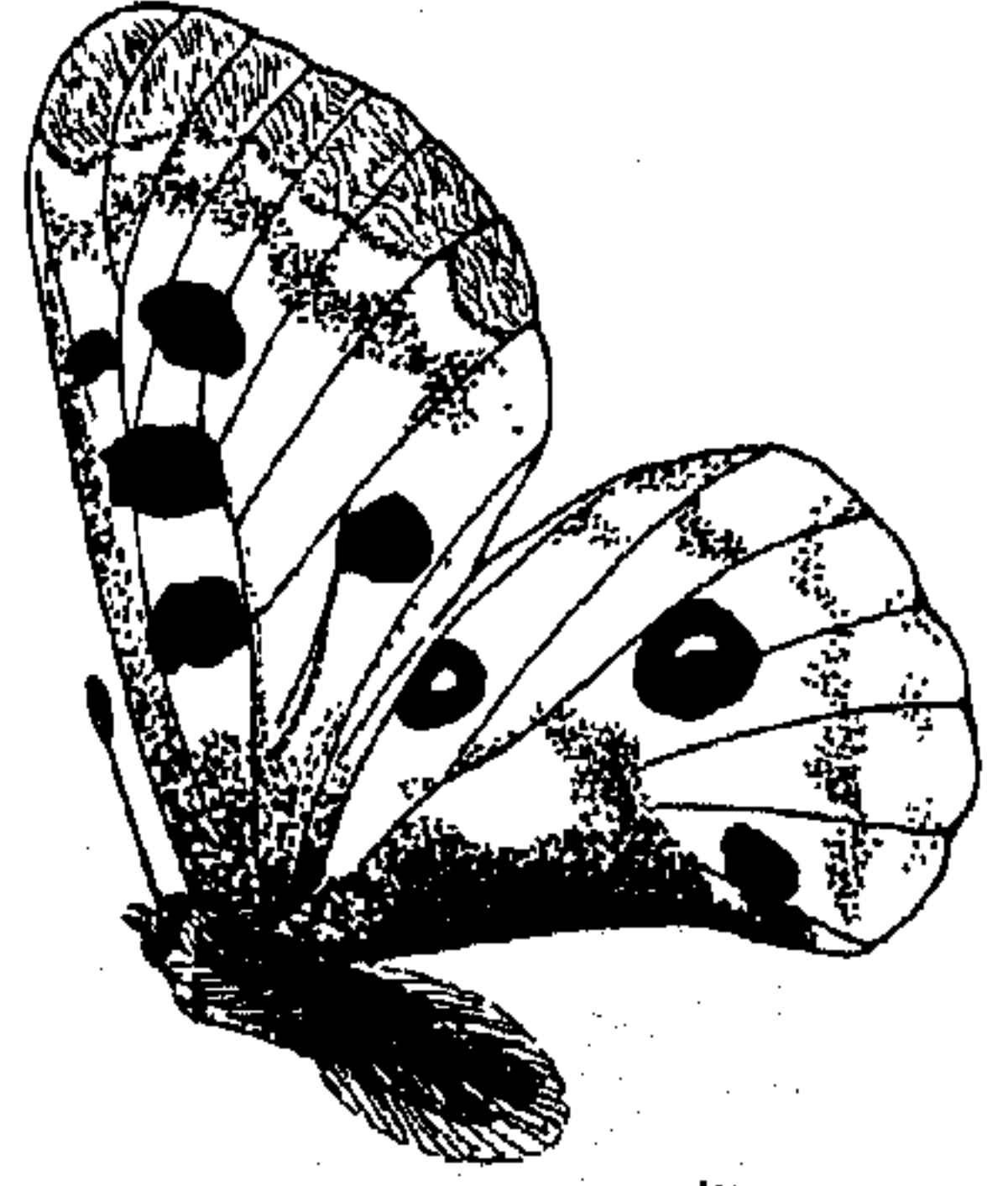

هذاب

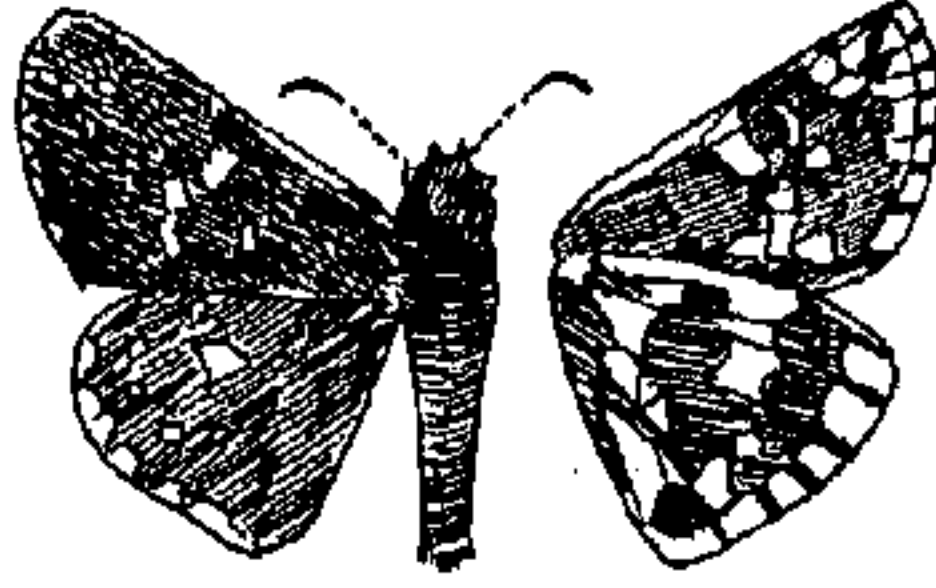

ياروز الارز

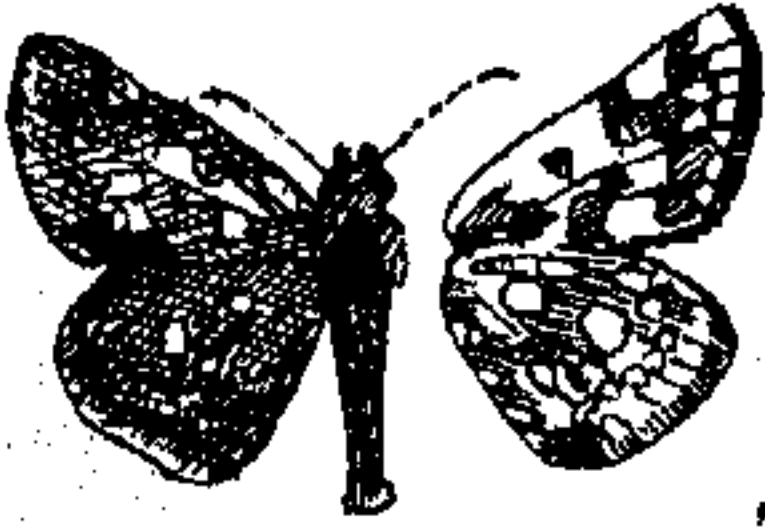

يانوف

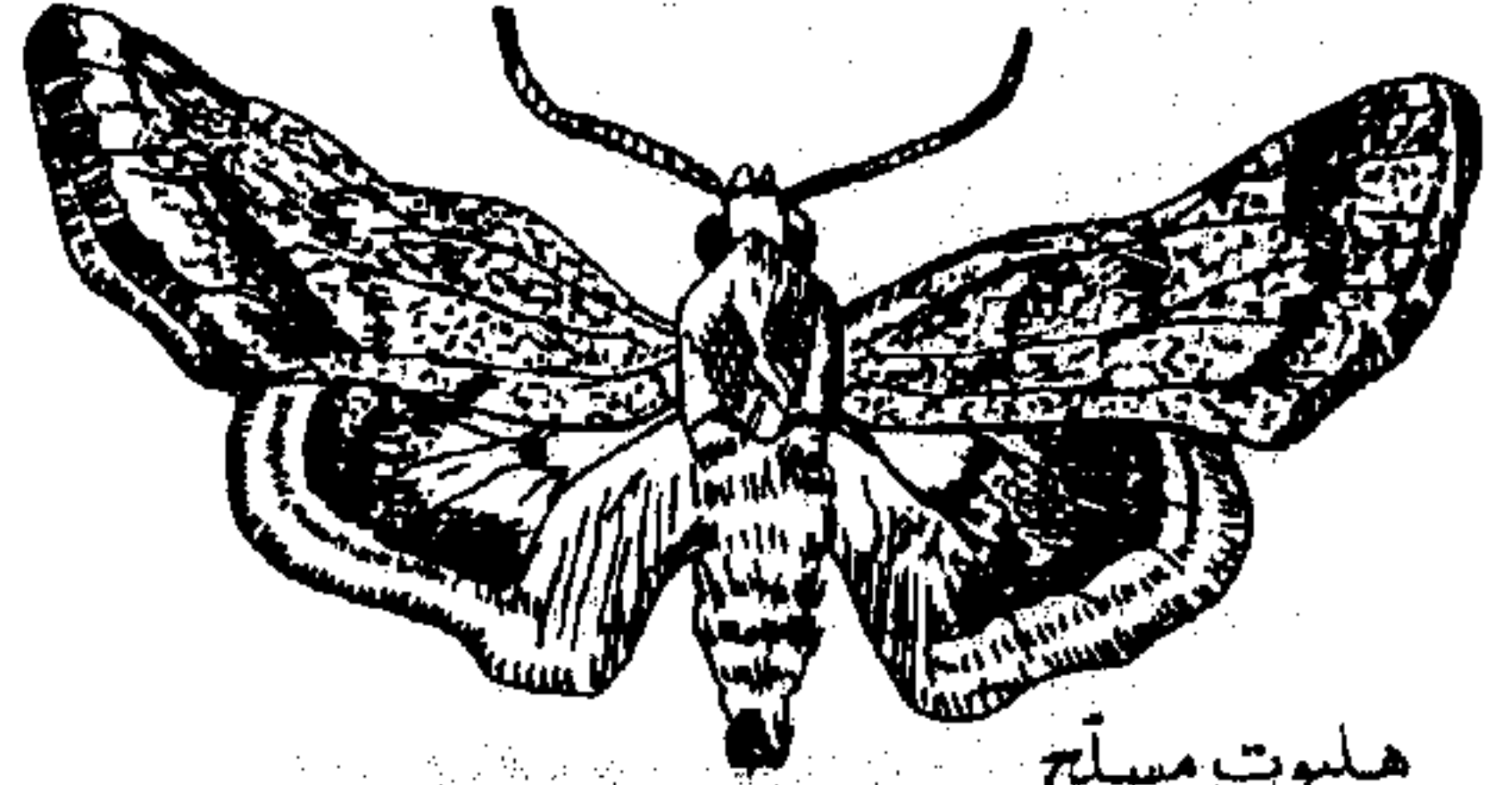

هليوت مسلح



دودة الدقيق

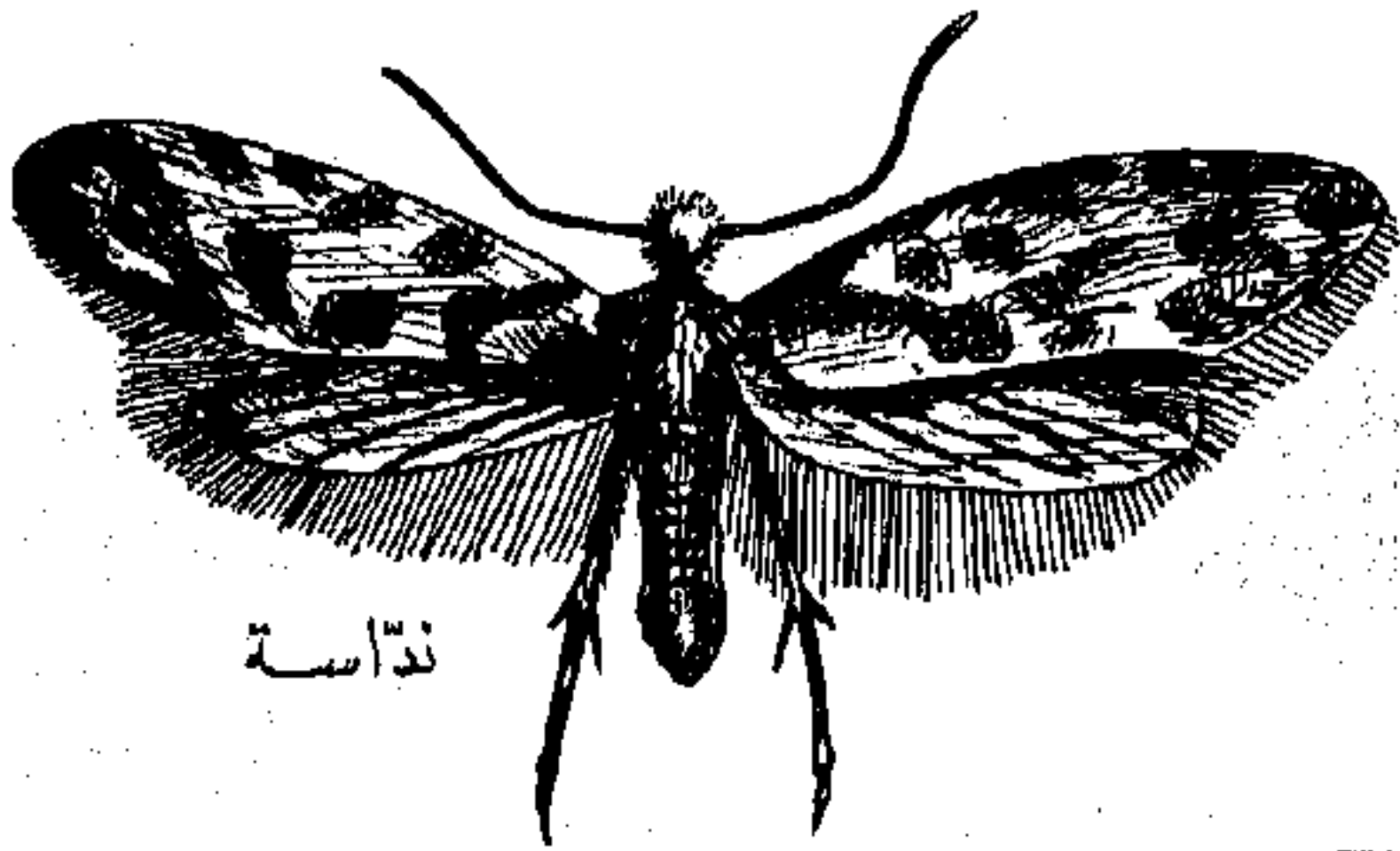

نداسة

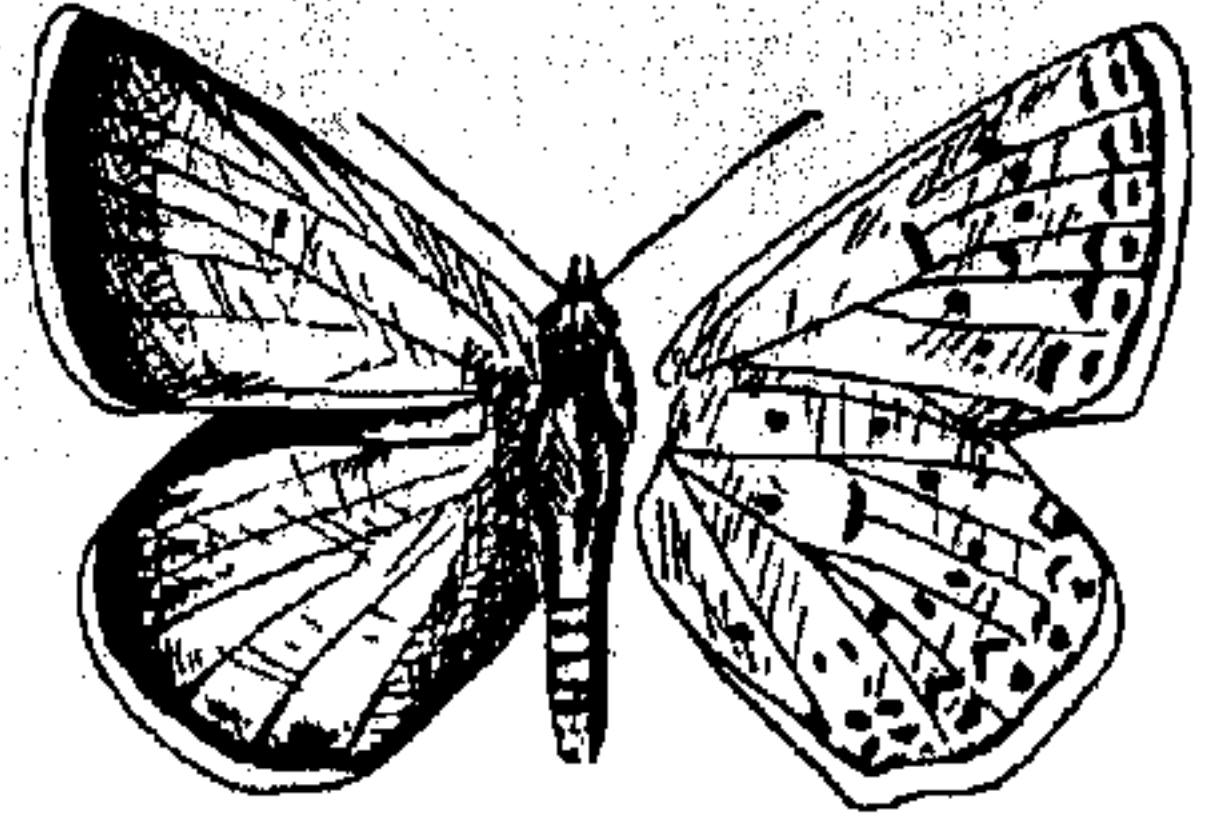

مرض الباقية

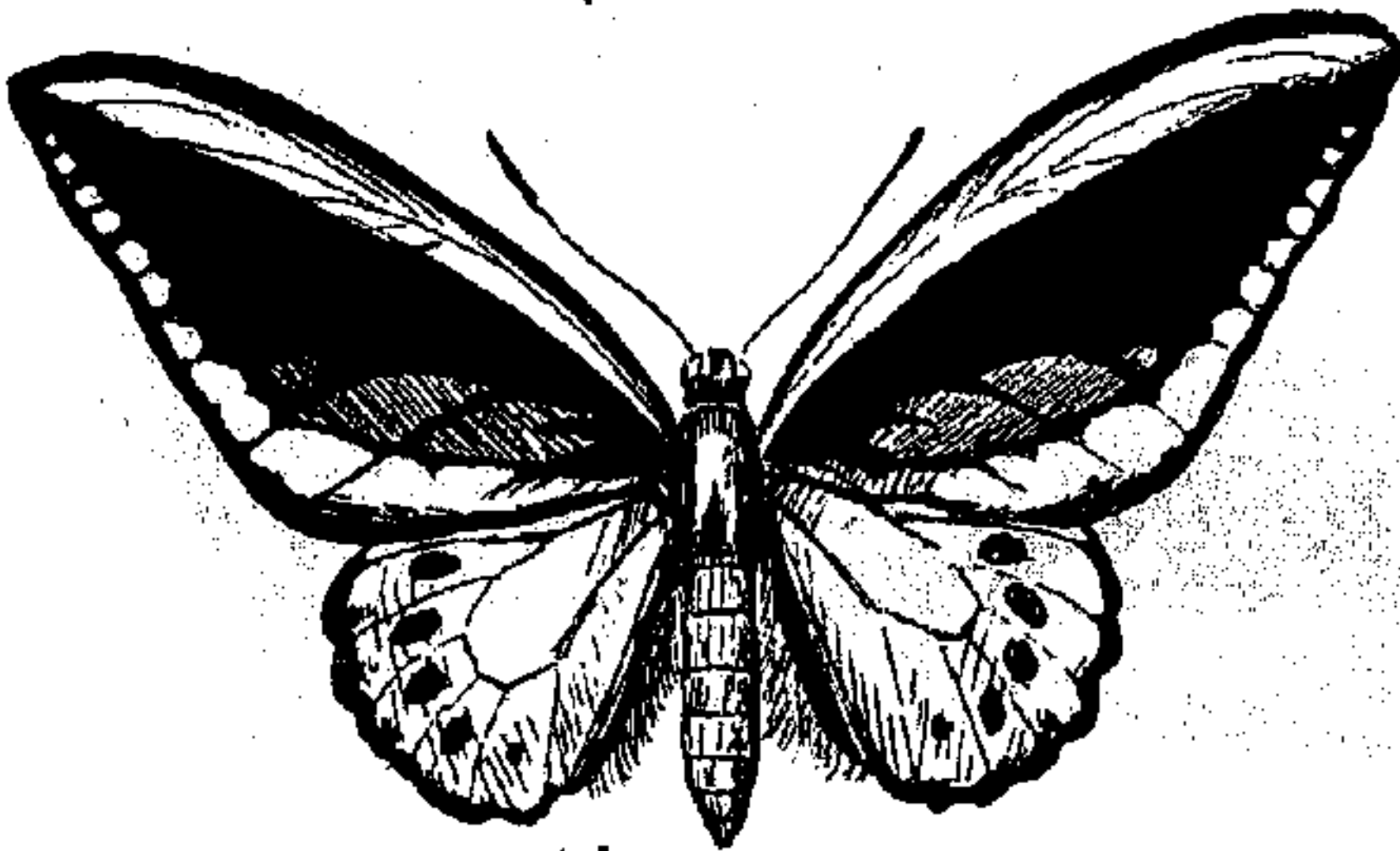

فراشة

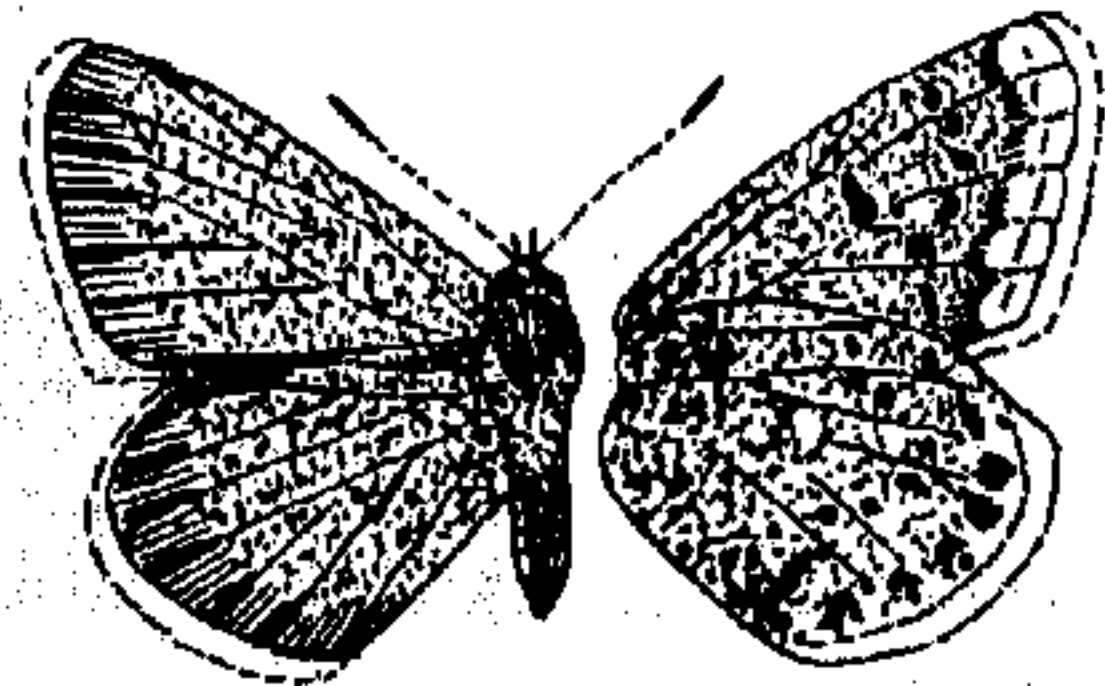

مرض البقول

|| و - ت المزارعُ : لم تُعَمَّر ولم تُحَرِّث . وكلُّ ما تُرِكَ  
شائماً فقد عُطِّلَ .  
العُطْلُ - فا مِنْ عَطِلَ الرَّجُلُ أو القوسُ أو الفرسُ ||  
الخللُ في الشيءِ ؛ يقال « طرأ عليه عُطْلٌ » || « العُطْلُ  
والضَّرَرُ » : ما يتوجَّب لشخص من تعويض عن ضرر  
أصابه .  
العُطْلُ - فا من عَطِلَ الرَّجُلُ أو القوسُ أو الفرسُ ||  
« امرأةٌ عُطْلٌ » : عَطَلَاءُ .  
العَطَلَاءُ - « امرأةٌ عَطَلَاءُ » : لا حَلِيَّ عليها .  
العُطْلَةُ - البقاء بلا عمل || الفُرْصَةُ ؛ تقول « عُطْلَةُ  
صَيْفِيَّةٌ » و « عُطْلَةُ رَسْمِيَّةٌ » و « عُطْلَةُ نَهَايَةِ الأَسْبُوعِ »  
و « أَيَّامُ العُطَلَاتِ الرَسْمِيَّةِ » .  
عَطَنَ - عُنَّ عَطْنَا الجِلْدَ : ألقاهُ في العِطَانِ .  
عَطِنَ - عُنَّ عَطْنَا الجِلْدَ : وُضِعَ في الدِّبَاغِ وَتُرِكَ فَانْتَنَ .  
عَطِنَ - تَعَطَّيْنَا [عَطِنَ] الجِلْدَ : عَطْنُهُ || و - الإِبِلُ ؛  
أراحها بعد الرُّودِ لتعود فتشرب || و - تِ الإِبِلُ ؛  
رويت ثمَّ بركت || و - للإِبِلِ : اتَّخَذَ لها العَطِنَ .  
العَطِنَ - مص || مَبْرَكُ الإِبِلِ ومريضُ الغنمِ حول الماءِ .  
العَطِنَ - « جِلْدُ عَطِنٌ » : مُتَيْنٌ .  
العَطُوفُ - جِ عَطُفٌ : الشَّفُوقُ الحَسَنُ || « امرأةٌ  
عَطُوفٌ » : مُجِيبَةٌ لزوجها أو بنيتها .  
العَطِيَّةُ - جِ عَطَايَا وَعَطِيَّاتٍ [عَطُو] : ما يُعْطَى .  
العَطِينُ - « جِلْدُ عَطِينٌ » : مُلْقَى في العِطَانِ .  
العَطَاءَةُ - جِ عَطَاءٌ وَعِطَاءٌ وَعِطَايَا وَعِطَايَاتٍ [عِطِي] (ح) :  
دويَّةٌ ملساءٌ أصغرُ من الجِرْدُونِ تمشي مشياً  
سريعاً ثمَّ تقفُ ، وتُعرَفُ عند العامةِ بالسَّقَايَةِ . وهي  
أنواعٌ كثيرةٌ .  
العِطَاءَةُ - [عِطِي] (ح) : العِطَاءَةُ .  
العِطَائِمُ - جَمْعُ عِطِيَّةٍ || « عِطَائِمُ الأُمُورِ » : ما  
عُطِّمَ منها || « عِطَائِمُ اللّهِ » : ما عُطِّمَ من أَعْمَالِهِ .  
العِطَامُ - العِطِيمُ .  
العِطَامُ - العِطِيمُ .  
العِطَامَةُ - مؤنَّثُ العِطَامِ .  
العِطَامَةُ - مؤنَّثُ العِطَامِ .  
العِطَابَةُ - جِ عِطَاءٌ وَعِطَاءٌ وَعِطَايَا وَعِطَايَاتٍ [عِطِي] (ح) :  
العِطَاءَةُ .  
العِطَابَةُ - [عِطِي] (ح) : العِطَاءَةُ .

العِطَّةُ - جِ عِطَّاتٍ [وعِطَّ] : كلامٌ الواعِظُ .  
عِظَمٌ - عُنَّ عِظَمَةُ الرَّجُلِ : ضربٌ عِظَامَةٌ || و - عِظَمًا  
الكلبُ : أطعمهُ العِظَمَ .  
عِظَمٌ - عُنَّ عِظَمًا وَعِظَامَةً : خلافٌ صَغُرُ || و - الأمرُ  
عليه : صَعِبَ وشَقٌّ .  
عِظَمٌ - تَعِظِيمًا [عِظَم] هُ : فَخْمَةٌ وكِبْرَةٌ وبَجَلَةٌ || و -  
الشاةُ : قطعها عِظَمًا عِظَمًا .  
العِظَمُ - خلافُ الصغُرِ || « عِظَمُ الشيءِ » جِ أَعْظَامٌ :  
أَكْثَرُهُ .  
العِظَمُ - مص || و - جِ أَعْظَمُ وَعِظَامٌ وَعِظَامَةٌ :  
قصبُ الحيوانِ الذي عليه اللحمُ || « عِظَمُ الشيءِ » :  
أَكْثَرُهُ .  
العِظَمُ - العِظَمُ .  
العِظَمُ - خلافُ الصغِرِ .  
العِظَمَاتُ - « عِظَمَاتُ القومِ » : ساداتهم .  
العِظَمَةُ - مص || القطعةُ من العِظَمِ .  
العِظَمَةُ - الكِبِيرُ || التَّخْوَةُ || الرَّهْوُ || و - جِ عِظَمَاتُ  
من الساعدِ أو اللسانِ : ما غلظَ منهما .  
العِظَمُوتُ - الكِبِيرُ || التَّخْوَةُ || الرَّهْوُ .  
العِظَمِيُّ - (ح) : حَمَامٌ لونهُ إلى بياضِ .  
العِظِيمُ - جِ عِظَمَاءٌ وَعِظَامٌ وَعِظَمٌ : الكِبِيرُ || الصَّخْمُ ||  
ذو الجلالِ والهيبَةِ || الخطيرُ .  
العِظِيمَةُ - جِ عِظَائِمُ : مؤنَّثُ العِظِيمِ || النازلةُ الشديدةُ ||  
« فرصةٌ عظيمةٌ » : مناسبةٌ كبرى || « العِظَائِمُ » :  
اطلبها في موضعها .  
عَفَا - عَفَاً وَعِفَةً وَعِفَافًا وَعِفَافَةً [عَفَا] : كَفَّ  
وامتنعَ عَمَّا لا يحلُّ أو لا يجملُ || و - عن كذا :  
امتنعَ .  
العَفَا - جِ عَفُونٌ [عَفَا] : العَفِيفُ .  
عَفَاً - عَفَوًا [عَفُو] عنه ولهُ ذَنْبُهُ وَعَفَاً عن ذَنْبِهِ :  
صفحَ عنه وتركَ عقوبتهُ || و - اللهُ عنهُ : محا ذنوبَهُ ||  
و - تِ الرِّيحُ الأَثَرُ أو المنزلُ : محتهُ || و - الصوفُ :  
جزءُهُ || و - عن الشيءِ : أمسكَ عنهُ || و - عن الحقِّ :  
أسقطَهُ || و - الشيءُ : كُتِرَ وطالَ || و - الشيءُ :  
كثُرَهُ || و - الشعرُ : تركَهُ حتى بطولِ ويكثرُ || و - تِ  
الأرضُ : غطَّاهَا النباتُ || و - عليهُ في العِلْمِ : زادَ ||  
و - فلانًا : أتاهُ يطلبُ معرفتهُ || و - عَفَوًا وَعِفَاءً

وَعَفُوًّا الْأَثْرُ أَوْ الْمَنْزِلُ : امْحَى ودرس وبلي || و- أَثْرُ  
فَلَانٍ : هَلَكَ .  
عَفَى - عَفَى الشَّعْرَ [عَفَوْا] : تَرَكَهُ حَتَّى يَطُولَ وَيَكْثُرَ .  
عَفَى - تَعَفَّى [عَفَوْا] : كَثُرَ شَعْرُهُ وَطَالَ || و- تَ  
الرِّيحُ الْمَنْزِلَ : دَرَسَتْهُ وَمَحَتْهُ || و- تَ الْعَلَّةُ صَاحِبَهَا :  
أَهْلَكَتُهُ || و- عَلَى مَا كَانَ مِنْهُ : أَصْلَحَ بَعْدَ الْفَسَادِ .  
العَفَاءُ - جَ عِفَاءً وَعَقْوَةً [عَفَوْا] : وَلَدَ الْحِمَارِ .  
العَفَاءُ - [عَفَوْا] : مَصَّ || دَرَسَ الدِّيَارَ || التَّرَابَ ||  
الهِلَاكَ || الْمَطَرَ || الْبِيَاضَ عَلَى الْحَدَقَةِ .  
العِفَاءُ - [عَفَوْا] : الشَّعْرَ الطَّوِيلَ الْوَاقِيَّ || رِيَشَ النَّعَامِ  
إِذَا كَثُرَ || وَبِرَ الْبَعِيرِ .  
العِفَارُ - مُلْقِحَ النَّخْلِ || و- عِنْدَ الْعَامَةِ : الَّذِي يَجْمَعُ  
مَا بَقِيَ مِنْ ثَمَرِ الْكَرْمِ وَنَحْوِهِ بَعْدَ الْقَطَافِ .  
العِفَارَةُ - مَا يُجْمَعُ مِنْ ثَمَرِ الْكَرْمِ وَنَحْوِهِ بَعْدَ الْقَطَافِ  
(عَامِيَّةٌ) .  
العِفَارِيَّةُ - «رَجُلٌ عِفَارِيَّةٌ» : خَبِيثٌ .  
العِفَاصُ - جِلْدٌ يُقَطَّى بِرَأْسِ الْفَارُورَةِ أَوْ غِلَافُهَا .  
العِفَافُ - [عَفَى] : الدَّوَاءُ .  
العِفَاوَةُ - [عَفَوْا] : آخِرُ الْمَرْقِ يَرُدُّهُ مُسْتَعْبِرُ الْقِدْرِ .  
العِفَاوَةُ - [عَفَوْا] : مَا يُرْفَعُ مِنَ الْمَرْقِ أَوَّلًا يُخَصَّ بِهِ  
مَنْ يُكْرَمُ .  
العِفَّةُ - جَ عَفَافٌ [عَفَى] : الْعَفِيفَةُ .  
العِفْمَةُ - مَصَّ || تَرَكَ الشَّهَوَاتِ الدُّنْيَا || طَهَارَةَ الْجَسَدِ .  
عَفَرٌ - عَفَرًا هُ فِي التَّرَابِ : مَرَّغُهُ وَدَسَّهُ فِيهِ || و-  
الشَّيْءُ : ضَرَبَ بِهِ الْأَرْضَ .  
عَفَرٌ - عَفَرًا : عَلَاهُ الْعَفَرُ || صَارَ لَوْنُهُ كَالْعَفَرِ .  
عَفَرٌ - تَعَفَّرًا [عَفَرَ] هُ فِي التَّرَابِ : مَرَّغُهُ وَدَسَّهُ فِيهِ ||  
و- تَ الْمِرَاةُ فِي الْفِطَامِ : مَسَحَتْ ثَدْيَهَا بِشَيْءٍ مِنَ  
التَّرَابِ تَعَفَّرًا لِلصَّبِيِّ || و- اللَّحْمَ : جَفَّفَهُ عَلَى الرَّمْلِ  
فِي الشَّمْسِ || و- الشَّيْءَ : بَيَّضَهُ || و- الْكَرْمَ وَنَحْوَهُ  
عِنْدَ الْعَامَةِ : جَمَعَ مَا بَقِيَ مِنْ ثَمَرِهِ بَعْدَ الْقَطَافِ .  
العَفَرُ - (ح) : ذَكَرَ الْخَنَازِيرَ || و- (ح) : الْخَنَازِيرَ  
مَطْلَقًا || الشَّجَاعَ || الْغَلِيظَ الشَّدِيدَ || الْبُعْدَ وَطَوِيلَ الْعَهْدِ .  
العَفَرُ - مَصَّ || و- جَ أَعْفَارًا : ظَاهِرُ التَّرَابِ .  
العِفَرُ - (ح) : ذَكَرَ الْخَنَازِيرَ || و- (ح) : الْخَنَازِيرَ  
مَطْلَقًا || الشَّجَاعَ || الْغَلِيظَ الشَّدِيدَ || «رَجُلٌ عِفَرٌ» :  
خَبِيثٌ .

العَفَرُ - مَصَّ || و- جَ أَعْفَارًا : الْعَفَرُ .  
العِفَرُ - «رَجُلٌ عِفَرٌ» : خَبِيثٌ .  
العِفَرِيُّ - «رَجُلٌ عِفَرِيٌّ» : عِفَرٌ .  
العَفْرَاءُ - جَ عَفْرًا : مَوْتٌ الْأَعْفَرُ || الْأَرْضُ الْبِيضَاءُ ||  
و- مِنْ لِيَالِي الْقَمَرِ : اللَّيْلَةُ الثَّلَاثَةُ عَشْرَةَ .  
العَفْرَةُ - لَوْنُ الْعَفْرِ وَالتَّرَابِ || و- مِنْ الْإِنْسَانِ : شَعْرٌ  
وَسَطُ الرَّأْسِ || و- مِنْ الْأَسَدِ : شَعْرُ الْقَفَا || و- مِنْ  
الدَّبِكِ : رِيَشُ الْقَفَا || «عَفْرَةُ الْحَرِّ» : شِدَّتُهُ .  
العَفْرَةُ - مِنْ الْإِنْسَانِ : شَعْرٌ وَسَطُ الرَّأْسِ || و- مِنْ  
الْأَسَدِ : شَعْرُ الْقَفَا || و- مِنْ الدَّبِكِ : رِيَشُ الْقَفَا .  
العِفْرِيَّةُ - الدَّاهِيَةُ الشَّدِيدَةُ الدَّهَاءُ || الْخَبِيثُ .  
العِفْرِيَّةُ - جَ عَفَارِيَّتٌ [عَفَرَتْ] : الْخَبِيثُ الْمُنْكَرُ ||  
النَّافِلُ فِي الْأَمْرِ مَعَ دَهَاءٍ وَذَلِكَ مِنَ الْإِنْسِ وَالْجِنِّ  
وَالشَّيَاطِينِ .  
العِفْرِيَّةُ - مَوْتٌ الْعِفْرِيَّةُ .  
العَفْشُ - مَا تَجْمَعُ مِنَ الْأُنْثَى وَالْأَمْتَةِ (عَامِيَّةٌ) .  
عَفْصٌ - تَعَفَيْصًا [عَفَصَ] الثَّوْبُ : صَبَغَهُ بِالْعَفْصِ .  
العَفْصُ - نَمُوٌّ يَحْصُلُ عَلَى شَجَرَةِ الْبَلُّوطِ أَوْ عَلَى نَبَاتَاتٍ  
أُخْرَى بِتَأْثِيرِ حَشْرَاتٍ تَسْبُبُ نَمُوَّهُ وَنَهْيَهُ فِيهِ يَبْضُهَا .  
وَمِنْ نَمُوِّ شَجَرَةِ الْبَلُّوطِ يَتَّخِذُ الْحَبْرُ وَالصَّبَاغُ || و- (ن) :  
شَجَرٌ كَثِيرُ الْإِنْتِشَارِ فِي لُبْنَانَ وَسُورِيَا وَالْمَنَاطِقِ الْمُجَاوِرَةِ .  
وَهُوَ نَوْعٌ مِنَ شَجَرِ الْبَلُّوطِ .  
العَفْصُ - ذُو الْعَفْصَةِ .  
العَفْصَةُ - (ن) : وَاحِدَةُ الْعَفْصِ .  
العَفْصِيَّةُ - (ن) : شَجَرَةٌ تُشَبِّهُ السَّرْوَّ ، مِنْ فَصِيلَةِ  
الصَّنَوْبِرِيَّاتِ ، جَمِيلَةٌ التَّزْيِينِ وَسَرِيعَةُ النَّمْوِ . تَزْرَعُ  
سِيَاحًا فِي أَغْلِبِ الْأَحْيَانِ .  
عَفَنٌ - عَفَنًا اللَّحْمَ : أَفْسَدَ رِيحَهُ .  
عَفِنٌ - عَفَنًا وَعَفُونَةً الشَّيْءُ : فَسَدَ مِنْ نُدُورٍ أَصَابَتْهُ ||  
و- اللَّحْمَ : تَغَيَّرَتْ رَائِحَتُهُ .  
عَفَنٌ - تَعَفَيْنَا [عَفَنَ] اللَّحْمَ : أَفْسَدَ رِيحَهُ || و-  
الطَّعَامُ عِنْدَ الْعَامَةِ : فَسَدَ وَتَغَيَّرَتْ رَائِحَتُهُ .  
العَفْنُ - فَطُورٌ مُجَهَّرِيَّةٌ تَنْمُو عَلَى الْمَوَادِّ الْعُضْوِيَّةِ فَتُفْسِدُهَا .  
اسْتُخْرِجَ مِنْهَا ، فِي أَوَائِلِ الْحَرْبِ الْعَالَمِيَّةِ الثَّانِيَةِ ، مَادَّةٌ  
لِلْقَضَاءِ عَلَى جَرَائِمِ مَوْلِدَةِ الْأَمْرَاضِ فَتَنَجُّ مِنْ ذَلِكَ  
اسْتِعْمَالُ الْبَنِيْسِيلِينَ وَالْكَلُورُومِيسِينَ وَالسْتَرِيبْتُومِيسِينَ .  
العَفْنُ - مَا أَصَابَهُ الْعَفْنُ ؛ يُقَالُ «لَحْمٌ عَفِنٌ» أَي

متغير الرائحة .  
 العَفْنَةُ - مؤنث العَفْنِ || الأمراض العَفْنَةُ (طب) :  
 هي بعض الأمراض الميكروبية المعدية .  
 العَفْوُ - ج عَفَاءٌ وَعَفْوَةٌ [عفو] : ولد الحمار .  
 العَفْوُ - [عفو] : مص || عمل تشريعي يُنحى بموجبه  
 حادث مُعاقَب عليه وتُوقَف الملاحقات وتُبطل الأحكام ؛  
 يقال « طلب العَفْوُ » || الأرض العَفْلُ التي ليس فيها  
 آثار || الفضل والمعروف || خيار الشيء وأطيبه || و -  
 من المال : ما يفضل عن النفقة ولا عسر على صاحبه  
 في إعطائه || « فَعَلَهُ عَفْوًا » : بديهيًا ، من تلقاء  
 نفسه || والعَفْوُج عَفَاءٌ وَعَفْوَةٌ : العَفْوُ .  
 العَفْوَةُ - [عفو] : شعر رأس الرجل || زَبَد القِنْدَرِ .  
 العَفْوَةُ - [عفو] : زَبَد القِنْدَرِ || و - ج عَفْوٌ : أنثى  
 العَفْوُ .  
 العَفْوَةُ - [عفو] : شعر رأس الرجل || زَبَد القِنْدَرِ ||  
 « عِفْوَةُ الشيء » : صفوته || « عِفْوَةُ الطعام أو الشراب » :  
 خياره .  
 العَفْوَصَةُ - المرارة والقُبْض اللذان يعسر معها الابتلاع .  
 العَفْوَنَةُ : العَفْنُ .  
 العَفْوِيُّ - [عفو] : الطَّوْحِيُّ الصَّادِر من تَلْقَاء النفس ؛  
 نقول « عَفْوِيًّا » .  
 العَفْوِيَّةُ - [عفو] : عَمَلُ الشيء بدون عَرَض على  
 عمله .  
 العَفِيرُ - المُعَفَّرُ بالتراب || اللحم يُجَفَّف في الشمس على  
 الرمل || « خَبِرُ عَفِيرٌ » : بلا إدام .  
 العَفِيفُ - ج أَعْفَى وَأَعْفَاءٌ [عفا] : ذو العِفَّةِ .  
 العَفِيفَةُ - ج عَفِيفَاتٌ وَعَفَائِفُ [عفا] : مؤنث العَفِيفِ .  
 عَفَى - عَفَاً [عفا] الثوب : شَقَّهُ || و - عَفُوًّا وَمَعَفَّةً  
 الولد والدُّهُ : عصاهُ أي شَقَّ عصا طاعته وترك الشفقة  
 عليه والإحسان إليه واستخفَّ به .  
 العَفَى - [عفا] : العاقُ || و - من الماء : المرُّ .  
 العَقَابُ - (ح) : طائر من الجوارح يُطلق على الذكر  
 والأنثى ، قريَّ المخالب وله منقار أعقف ، ج عَقْبَانُ  
 وأَعقَبٌ وجج عَقَائِبِينَ || الحجر يقوم عليه الساقى ||  
 الراية || و - (فلك) : كوكب || مسيل الماء إلى الحوض .  
 العَقَابُ - الجزء بالشر .  
 العَقَادُ - الكثير العَقْدُ || صانع الخيطان والأزرار وبائعها .

العِقَادَةُ - مهنة العَقَادِ .

العَقَارُ - الخمرة || متاع البيت || خيار المال والكلاب .  
 العَقَارُ - ج عَقَارَاتُ : كلُّ ما له أصل وقرار كالأرض  
 والدار || الضيعة || متاع البيت || الصبغ الأحمر .  
 العَقَارُ - ج عَقَائِرُ : الكثير العَقْرُ || ما يتداوى به من  
 النبات || الدواء مطلقًا .

العَقَارِبُ - [عقرب] : الشدائد || النائم || يقال

« دَبَّتْ عَقَارِيُّهُ » و « دَبَّتْ مِنْهُ عَقَارِبُ السَّعَابَةِ » أي  
 إنه يقرض أعراض الناس || « عَقَارِبُ الشَّيْءِ » :  
 شدة برده .

العَقَارَةُ - العَقْرَةُ .

العَقَارِيُّ - المختصُّ بالعَقَارِ ؛ يقال « رَهْنُ عَقَارِيٍّ » ،

و « يَلِكُ عَقَارِيٌّ » .

العِقَاصُ - ج عُقُصٌ : خيط تُشَدُّ به أطراف اللُّوَابِ .

العِقَافُ - داءٌ في قوائم الشاة تموج منه .

العِقَافَةُ - خشبة في طرفها انعقاف .

العِقَالُ - ج عُقُلٌ : حبلٌ يشدُّ به البعير في وسط ذراعيه ؛

ومنه « العِقَالُ » الذي يُشَدُّ على الرأس || و - ج عُقْلٌ

وعُقْلٌ : زكاة عامٍ من الإبل والغنم ؛ يقال « أُدْبِتُ

عِقَالَ سَنَةٍ » أي صدقتها .

العِقَالُ - (طب) : داءٌ يأخذ اللُّوَابَ في أرجلها .

العِقَامُ - « داءٌ عِقَامٌ » : لا يرجى البرء منه || « حربُ

عِقَامٌ » : شديدة || « يومٌ عِقَامٌ » : شديد .

العِقَامُ - مَنْ لا يُؤَلِّدُ له ولدًا || « حربُ عِقَامٌ » :  
 شديدة .

العِقَانُ - [عقا] : « عِقَانُ الكَرَمِ أو النخيل » : ما

خرج من أصولها .

عَقَبَ - عَقَبًا وَعَقْوَبًا وَعَقَابِيَّةَ الرَّجُلِ أو مكانَ الرَّجُلِ :

خلفه وجاء بعده . يقال « عَقَبَ الشَّيْبُ » أي جاء

بعد السواد || و - عَقَبًا : ضرب عَقَبِيَّةُ || و - القوسَ

أو السهمَ : لوى شيئًا من العَقَبِ عليها .

عَقَبَ - عَقَبًا : شكَا عَقَبِيَّةً .

عَقَبَ - تَعَقَّبًا [عقب] هُ : جاء بعَقَبِيٍّ || أتى بشيء

بعده || و - الحاكِمُ على حكم سلفه : حكم بعده بغير

حكمه || و - الصلاة : جلس بعد قضائها لدعاء

أو مسألة || و - عليه : نَدَّدَ عليه ويُنَّ أَعْلَاطُهُ ||

و - على كلامه : علَّقَ عليه ، فإمَّا أن ينقضه أو يردُّ

عليه او يؤثده .  
العُقْب - ج أعقَاب : العاقبة .  
العُقْب - مص || و - ج أعقَاب : كلُّ شيءٍ بجيءٍ  
بعد آخر فهو عَقْبٌ له || العُقْب .  
العُقْب - ج أعقَاب : العاقبة .  
العُقْب - ج أعقَاب : العَصْب الذي تُعْمَل منه الأوتار .  
العُقْب - ج أعقَاب : الولد || ولد الولد || مؤخَّر  
القَدَم || يقال « سافر على عَقَبِ الشهر » أي في آخره ||  
« رأساً على عَقَب » : ظهراً لبطن || تماماً || « الأَعقَاب » :  
اطلبها في موضعها .  
العُقْبِي - آخر كلِّ شيءٍ || جزاء الأمر || الآخرة ||  
ومن قول المهشبين للعزب في الأعراس « عَقْبَالِك » أي  
العُقْبِي لك ، يرجون له بذلك آخرة حسنة بالزواج .  
العُقْبَان - [عقب] : العاقبة .  
العُقْبِيَّة - ج عَقَب : التوبة || البدل || الليل والنهار  
لأنها يتعاقبان || ما يعقبونه بعد الطعام من حلوة ||  
شيء من المرق يرده مستعير القلتر إذا ردها || و - من  
الجَمَال : أثره وهيته .  
العُقْبِيَّة - من الجَمَال : أثره وهيته .  
العُقْبِيَّة - ج عِقَاب وعَقَبَات : المرقى الصعب من  
الجبال || الطريق في أعلى الجبال || العائق والمنايع .  
العُقْبِيَّة - [عق] من الماء : المر .  
العُقْبِيَّة - ج عِقَق [عق] : شعر كلِّ مولود .  
عَقْد - عَقْدًا الجبل : نقيض حله || و - البيع  
أو اليمين : أحكمه || و - الحاسب : حسب || و -  
له الشيء : ضَمَّته || و - الخيط : جعل فيه عَقْدَةً ||  
و - البناء : بنى عَقْدًا || و - البناء بالحصن : أَلزَقَهُ ||  
و - له على الجيش : رأسه عليه ؛ ومنه « طرادُ عَقْدِ  
لواؤه للأميرال فلان ، أي تحت قيادة وإشراف أمير  
البحر فلان || و - العرم على : صمَّ النية على ||  
و - القوم اجتمعوا : اجتمعوا للتباحث والتشاور ||  
و - الأمل على : بناه على ، أتكل على || و - الزهر :  
انضمت أجزاءه فصار ثمرًا || و - العسل ونحوه :  
غلظ .  
عَقْد - عَقْدًا : كان في لسانه عَقْدَةٌ || و - اللسان :  
احتبس .  
عَقْد - تعقيدًا [عقد] الجبل : بالغ في عقده || و -

الكلام : عمَّاه || و - الأمور : جعلها متشابكة  
مرتبكة || و - البيت : جعل له عَقُودًا || و - اليمين :  
عَقْدَهَا || و - الدبس ونحوه : أغلاه حتى غلظ .  
العَقْد - مص || و - ج أعقَاد وعُقُود : ما عَقَدت  
من البناء || و - ج عَقُود : اتفاق بين طرفين يلتزم  
بموجبه كلٌّ منها بتنفيذ ما اتفقا عليه ؛ نقول « عَقْدُ  
البيع » || « انفرط عَقْدُهُم » : تفرقوا .  
العَقْد - ج عَقُود : القِلادة .  
العَقْد - ما تَعَقَّد وترآكم من الرمل .  
العَقْد - العَقْد || « لسان عَقْد » : أعقد .  
العَقْدَاء - مؤنث الأعقد .  
العَقْدَةُ - ج عَقْد : موضع العَقْد || ما يمكك الشيء  
ويوثقه || وحدة سرعة تساوي ١٨٥٣ مترًا في الساعة ||  
البيعة المعقودة للولاية || الولاية على البلد || العقار الذي  
اعتقده صاحبه ملكاً أي اقتناه || الضيعة || ما فيه  
بلاغ الرجل وكفايته || المكان الكثير الشجر والكلاب ||  
و - من كلِّ شيء : وجوبه وإحكامه وإبرامه || « عَقْدَةُ  
اللسان » : ما غلظ منه || « في لسانه عَقْدَةٌ » : التواء ||  
« العَقْدَةُ النَّفْسِيَّة » : ما يلزم النفس من خوفٍ أو  
جاء ... ناتج من أمرٍ من الأمور ؛ نقول « سبب له  
صَلَعُهُ عَقْدَةٌ نَفْسِيَّة » ، و « تحرر من عَقْدته النفسية » .  
العَقْدَةُ - أصل اللسان || واحدة العَقْد .  
العَقْدَةُ - واحدة العَقْد لما تعقد وترآكم من الرمل .  
عَقْر - عَقْرًا ه : جرحه || نحوه || و - الإبل :  
قطع قوائمها بالسيف || و - به : حبسه عن السير ||  
و - بالصيد : أوقع به || و - عَقْرًا وعُقْرًا وعُقَارَات  
المرأة أو الناقة : صارت عاقراً أي حُبِس رحمها فلم تلد .  
عَقْر - عَقْرًا وعُقَارَةٌ وعُقَارَاتِ المرأة أو الناقة : صارت  
عاقراً أي حُبِس رحمها فلم تلد .  
عُقْر - تِ المرأة أو الناقة : عَقْرَت .  
عُقْر - تعقيراً [عقر] الإبل : أكثر من عَقْرها .  
العُقْر - مص || و - ج أعقَار : الذي لا ولد له ||  
محلة القوم || وسط الدار ؛ يقال « في عَقْرِ داره »  
أي في داره ذاتها || أحسن موضع في الدار || أحسن  
أبيات القصيدة || معظم النار ومجتمعها || القصر ||  
صيداق المرأة || مؤخر الحوض أو مقام الشارب منه .  
العُقْر - وسط الدار || محلة القوم || المنزل || البناء



المرتفع .  
 العُقْر - معظم النار ومجتمعها .  
 العُقْر - مَنْ يعقر الدابة من إناها .  
 العُقْرَب - ج عَقَارِب [عقرب] (ح) : دويبة سامة من رتبة العُقْرِيَّات ، منتشرة في البلدان الحارة بما فيها منطقة المتوسط . لها في طرف ذنبها إبرة تلسع بها لسماً مؤلماً جداً وأحياناً مميماً . يقال للذَكَر والأُنثى والغالب عليه التأنيث . وكنيتها «أم عَزِيْطُ وأُم سَاهِرَة» ||

و- (فك) : برج في السماء || «عُقْرَبُ السَاعَةِ» : ما يشير من آلائها الى الوقت || «عُقْرَبُ الصُّدُغِ» : خصلة شعر تدليها المرأة على صدغها في شكل حمة العُقْرَبِ || «العُقَارِبُ» : اطلبها في موضعها .

العُقْرَبَاء - [عقرب] (ح) : أنثى العُقْرَبِ .  
 العُقْرَبَان - [عقرب] (ح) : ذَكَر العُقَارِبِ .  
 العُقْرَبِيَّة - [عقرب] (ح) : أنثى العُقْرَبِ .  
 العُقْرَة - العُقْرَة .

العُقْرَة - عدم الحمل والعقم || يقال «حملت بعد عُقْرَة» أي بعد عقم .  
 العُقْرَة - العُقْر || العاقور || «امرأة عُقْرَة» : في رحمها داء .

عُقَصَ - عَقَصَا الشَّعْرَ : صفره أو فتلته || و- ت المرأة شعراً : شدته في قفاها .  
 العُقَصَة - ج عِقْصَ وعِقَاصَ : صفيرة الشعر .  
 عَقَّقَ - عَقَّقَهُ [عقق] الطائرُ بصوته : ردده .  
 العَقَّقَ - [عقق] (ح) : طائر عمل شكل الغراب أو هو الغراب والعامة تسميه العقق وكانت العرب تشاءم به .  
 عَقْفَ - عَقْفًا العودَ ونحوه : عطفه من طرفه وعوجه .  
 عَقْفَ - تَعَقَّفًا [عقف] العودَ ونحوه : عَقَفَهُ .

العَقْفَاء - حديدية أو نحوها في طرفها انحناء وانعفاف || الشاة التي تنوى قرناها على أذنيها || و- (ن) : نبت كالسذاب له زهرة حمراء وثمرة عَقْفَاء ، وهو يقتل الشاة .  
 عَقَلَّ - عَقَلًا البعيرَ : ثنى وظيفه مع ذراعيه فشدهما معاً بجبل هو العِقَالُ || و- الدواء بطنه : أمسكه || و- ت المرأة شعراً : مشطته || و- القتيل : أدى دية || و- له دم فلان : ترك القود أي قتل القاتل بدل القتيل ورضي بالدية || و- عن فلان : أدى عنه ما لزمه من دية أو جناية || و- عَقَلَا الشيء :

فهمه وتدبره || و- عَقَلَا وَمَعَقُولَا الغلامُ : أدركه ؛ يقال «ما فعلت منذ عَقَلت» أي منذ أدركت || و- فلانٌ بعد الصبَا : عرف الخطأ الذي كان عليه || و- إليه : لجأ || و- المصارعُ خصمه : اعتقل رجله برجله وصرعه .  
 عَقَلَّ - تَعَقَّلًا [عقل] الغلامُ : كان عاقلاً || و- الغلامُ : جملة عاقلاً || و- الرجلُ عن حاجته : حبسه || و- البعيرُ : عَقَلَهُ .

العَقْل - مص || و- ج عُقُولُ : نُورٌ روحانيٌّ يو تترك النفس ما لا تتركه بالحواس ؛ وقد سُمِّي العَقْلُ عَقَلًا لأنه يعقل صاحبه عن التورط في المهالك أي يحبسه ؛ يقال «سلم أو صحيح العَقْلُ» ، و«مختل العَقْلُ» || القلب || الذية .  
 العَقْلَة - ج عَقَلٌ : ما يعقل أي يربط يو كالقيد .  
 العَقْلَة - اعتقال اللسان .  
 العَقْلِيَّ - النسبة إلى العَقْل || ما لا يكون للحس الباطن فيه مدخل || المتحلل العقليَّة .  
 العَقْلِيَّة - مذهب القائلين بكفاية العَقْل دون الوحي .  
 العَقْلِيَّة - مذهب القائلين بكفاية العَقْل دون الوحي || الذهنية ؛ طريقة التفكير .

عَمَّ - عَمًّا وَعَمَّمًا تِ المرأةُ أو الرَّجْمُ : كانت عَقِيمًا || و- عَقَمًا الله المرأةُ : صبرها عَقِيمًا .  
 عَمَّ - عَمًّا : سكت || و- تِ المرأةُ أو الرَّجْمُ : عَمَّتْ .  
 عَمَّ - عَمًّا تِ المرأةُ أو الرَّجْمُ : كانت عَقِيمًا .  
 عَمَّ - عَمَّمًا وَعَمَّمًا تِ المرأةُ أو الرَّجْمُ : عَمَّتْ .  
 عَمَّ - تَعَقَّمًا [عقم] الله المرأةُ : صبرها عَقِيمًا || و- الشيءُ : قتل ما فيه من الجراثيم والميكروبات || و- هُ : أسكته .  
 العُقْم - مص || هَزَمَةٌ في الرَّجْمِ فلا تقبل الولد .  
 العُقُوبَات - جَمْعُ عُقُوبَةٍ || و- في القانون اللوئي : تدابير تأديبية تلجأ إليها منظمة دولية لمنع عمل حربي ؛ يقال «عقوبات اقتصادية» || «قانون العقوبات» : مجموعة قوانين تتناول العقوبات الخاصة بمرتكبي الجرائم والجُنْح .  
 العُقُوبَة - ج عَقُوبَات : الجزاء بالشر .  
 العُقُود - من الأعداد : أولها العشرة فالعشرون والثلاثون

- وآخرها التسعون .  
 العقور - ج عَقُرَ : ما يَعْقُرُ من الحيوان وغيره .  
 العقوق - من الخليل ، ج عَقُقَ وجج عِقَاق [عق] :  
 الحامل أو الحائل .  
 العقول - المُنْثَرِكُ الفاهم للأموال || ما يعقل البطن من  
 الأدوية .  
 العقيب - المتعاقب أي التالي ، يقال « هو عَقِيْبُهُ » أي  
 يأتي بعده ويتلوه .  
 العُقَيْب - (ح) : طائر من الجوارح يصيد الجرذان  
 والأرانب ؛ وُسِّمَى أيضًا المرزعة .  
 العقيد - المتعاقِد والمُعَاهِد || و - من الدُّبْس :  
 الغليظ || « عَقِيدُ العسكِر » (اع) : قائده ، ومنه  
 رتبة العقيد وهي رتبة عسكرية تماثل ليوثان كولونيل .  
 العقيدة - ج عَقَائِد : ما عَقِدَ عليه القلب والضمير ||  
 ما تدلِّين به الإنسان واعتقده .  
 العقيير - ج عَقْرَى : المعقود || « رَجُلٌ عَقِيرٌ » : لا  
 يولد له ولد .  
 العقيرة - ما عَقَّرَ من صيد وغيره || الساق المقطوعة ||  
 صوت المغني والباكي والقارئ ؛ يقال « رفع عَقِيرَتَهُ »  
 أي صوته .  
 العقيصة - ج عَقَائِص : العفصة .  
 العُقَيْبَاء - (ن) : نبتٌ كالسذاب له زهرة حمراء  
 وثمره عَقْفَاء ، وهو يقتل الشاة .  
 العقيفة - « شوكة عَقِيْفَةٌ » : ملوثة كالصنارة .  
 العقيق - [عق] : شجر كلُّ مولود || و - ج أَعِقَّة :  
 الوادي وكلُّ مسيل ماء شقهُ السيلُ قديمًا فوسَّعهُ ||  
 خرز أحمر .  
 العقيفة - واحدة العقيق وهو خرز أحمر || شجر كلُّ  
 مولود || الشاة التي تُدْبِح عن المولود يوم أسبوعه عند  
 حلق شعره || النهار || الزادة || السهم الذي يُرْمَى به  
 نحو السماء وكانوا يسمونه في الجاهلية « سهم الاعتذار »  
 فإن رجع ملطخًا بالدم لم يرضوا إلا بالفود وإن رجع  
 نقيًا مسحوا لحاهم وصالحوا على الدية وكان مسح اللحي  
 علامة للصلح .  
 العقيلة - ج عَقَائِل من النساء : الكريمة المخدرة ||  
 و - من القوم : سيدهم || و - من الإبل : الكريمة ||  
 و - من كلِّ شيء : أكرمه || « عَقِيلَةُ الرَّجُلِ » :
- زوجته || « عَقِيلَةُ البحر » : دُرَّتُهُ .  
 العقيم - ج عَقَمَاء وَعِقَام وَعَقَمَى من الرجال : الذي  
 لا يولد له || و - ج عَقَائِم وَعُقْم من النساء : التي لا  
 تقبل الولد ولا تلد || « عَقْلٌ عَقِيمٌ » : لا خير فيه ||  
 « حربٌ عَقِيمٌ » : شديدة .  
 العقيمة - من الأرحام ، ج عَقَائِم : العقيم .  
 العكاز - عصا ذات زج في أسفلها يتوكأ عليها الرجل ||  
 عصا الأسقف .  
 العكازة - ج عَكَاكِيز وَعَكَازَات : العكاز .  
 العكاس - « عِكَّاسُ البعير » : حبل يُشَدُّ به في خطيئه  
 أي رأس أنفه إلى رُشغ يده ليُدَلِّ .  
 عكاظ - من أسواق العرب ؛ وعكاظ يؤنث ويذكر .  
 عكيز - « عَكْرًا الماء ونحوه » : ضد صفا .  
 عكز - تَعَكِيرًا [عكر] الماء : صَبَرَهُ عَكْرًا ؛ ومنه  
 « عَكْرٌ صَقُوه » : أَقْلَقَهُ ، ألقاه في اضطراب .  
 العكر - صدأ السيف || و - من كلِّ شيء : خائره .  
 كعكر الزيت مثلاً .  
 العكير - من الماء ونحوه : ضد الصافي ؛ ومنه « اضطاد  
 في الماء العكير » : اغتم فوضي الأمور ليحصل على  
 منفعة شخصية .  
 العكرة - الاختلاط والالتباس ؛ يقال « وقعوا في عكرة »  
 أي في اختلاط أمر || و - ج عَكَر : القطعة من  
 الإبل .  
 عَكَر - « عَكَرًا الرمح : ركزه » || و - على عَكَازَتِهِ :  
 اتكأ || و - بالشيء : امتدى به .  
 عَكَز - تَعَكِيرًا [عكر] الرمح : أثبت فيه العكاز .  
 عكس - « عَكَسًا الكلام ونحوه » : قلبه || و - الشيء :  
 ردَّ آخره على أوله || و - على فلانٍ أمره : ردَّه عليه ||  
 و - هُ عن الأمر : صرفه || و - تِ المرأة صورة فلان :  
 إذا رَدَّت بصفاتها بصره إلى وجهه بنور عينه || و -  
 رأس البعير : عطفه || و - البعير : شدَّ حبلًا في خطيئه  
 إلى رُشغ يده ليُدَلِّ || و - الطعام : صبَّ العكيس فيه .  
 العكس - مص || الخلاف والتقيض ، نقول « عَكَسَ  
 ذلك وعلى عكس ذلك » و « بالعكس » || « عَكَسُ  
 القضية » (ه) : قضية ثانية فَرَضُهَا نتيجة الأولى ،  
 ونتيجتها فَرَضُ الأولى .  
 العكش - الرجل لا يخرج من نفسه خيرًا || و - من

تَجَبَّرَ وَتَكَبَّرَ || و - ت العينُ عن فلانٍ : نَبَتْ ||  
 و - ت وجههُ صُفْرَةُ الأُمواتِ : انشَرَّت على وجهِهِ ||  
 و - ت شَفْتِيهِ رَغْوَةٌ : ظهرت عليها .  
 عَلَى - عَلِيًّا وَعَلِيًّا [علي] السطحُ : صعدهُ .  
 عَلٌّ - تَعَلِّيَّةٌ [علو] اللهُ فلانًا : رفعهُ وجعله عاليًا ||  
 و - الشيءُ : رفعهُ || صَعِدَهُ || و - المتاعُ عن الدابةِ :  
 نَزَلَهُ عنها || و - الكتابُ : عتونهُ .

العُلَى - [علو] : العلاء .

عَلَى - [علي] : حرف جر . ومن معانيه الاستعلاء  
 نحو « حُيِّلَ على الدابةِ » ، والمصاحبة كـ « نحو » بدل  
 المالِ على فقروهُ ، والمجاورة بمعنى عن ، نحو « رضي  
 عليه » أي عنه ، والظرفية بمعنى في نحو « دخل المدينة  
 على حين غفلة » ، والتعليل نحو « علَّامٌ تضرُّبني » أي  
 لأبيّ عِلَّةٍ ، وموافقة الباء نحو « اركب على اسم الله »  
 أي باسم الله ، والاستدراك نحو « على أن قُربَ الدارِ  
 خيرٌ من البُعدِ » . وتعلَّقَ « على » هذه بما قبلها أو هي  
 خيرٌ لمبتدأٍ محذوفٍ تقديره : والتحقيق على كذا ||  
 وقد تأتي على اسمًا بمعنى فوق وذلك بعد مِن نحو « أقام  
 من على جناح الهيكل » أي فوقهُ || ويقال « على »  
 كذا وبكذا ، أي أعطيتُ إِيَّاهُ ، و « عليك زيدًا » أي  
 أزمهُ ، و « عليك بكذا » أي تمسَّك به وهي في هذه  
 الحالة اسم فعل بمعنى الأمر ، نقول « عليك بالصبر » ||  
 وتأتي على بمعنى حَسَبَ ، نحو « على عادته » و « على  
 ما يقال » ، وبمعنى غير ولكن ، نحو « على أنه » .

العلاء - [علو] : الرفة || الشرف .

العلاج - مص || الدواء .

العلاف - ج عَلافة : بائع العلف وصاحبه .

العلاق - ما يتعلَّل به قبل الغذاء || ما تبلَّغ به الماشية  
 من الشجر .

العلاقات - الصلوات والروابط ؛ نقول « قطع العلاقات »  
 و « توترت العلاقات » .

العلاقة - مص || و - ج عَلائق : ما تعلق بالإنسان  
 من مالٍ وزوجة وولد || الصداقة || الحبُّ || ما تبلَّغ  
 به من العيش || الخصومة || المنية || و - ج عَلائق  
 وعَلاقات : الارتباط والصلة || يقال « ما بينها  
 علاقة » أي شيء يتعلَّق به أحدهما على الآخر || ويقال  
 « لي في هذا علاقة » أي تعلق || والسلطات ذات

الشعر : الجعد المتلبد .

العكشة - شجرة عكشة : كثيرة الفروع ملتفة .

عَكْفًا - عَكْفًا هُ عن الأمر : منهه || حبسه عليه  
 وأزمه به || و - عَكْفًا وَعَكُوفًا على الأمر : لزمه  
 مواظبًا || و - القومُ حوله وبه : استداروا || و - في  
 المكان : تحبَّس فيه ولبث .

عَكْفًا - تَعَكِيفًا [عكف] هُ عن كذا : حبسه ومنعه ||  
 و - الجوهرُ : نفضهُ || و - الشعرُ : جعدهُ .

العكف - من الشعر : الجعد .

العكوبة - [عكب] (ح) : العنكبة .

العكوب - (ن) : بقلة شائكة من فصيلة العرَّكبات .  
 قويَّة الجدر . زهورها ضاربة إلى الصفرة . لها صمغ في  
 الأرض يُستخرج ويؤكل (سريانية) .

العكوة - ج عَكَا وَعِكَاء [عكو] : العكوة || المغزل .

العكوة - ج عَكَا وَعِكَاء [عكو] : غَلَطُ كلِّ شيءٍ  
 ومعظمهُ || عَكَّة الإزار ونحوه إذا كانت غليظة ||  
 أصل اللسان || أصل ذنب الدابة حيث عمري من الشعر .  
 العكيس - الحبل يُعكس به العير || و - (ن) :  
 القضيب من الشجرة يُعكس تحت الأرض إلى موضع  
 آخر حيث يصير شجرة أخرى || لَبَنٌ يُصَبَّ على المرق .  
 عَلٌّ - [علو] : اسم بمعنى فوق . يقال « من عَلٌّ »  
 مبتدأ على الضم إذا أريد به المعرفة ، و « من عَلٌّ »  
 معربًا إذا أريد به النكرة . ويقال أيضًا « أتيتهُ من  
 علا » أي من فوق .

عَلٌّ - عُلٌّ وَعَلَّلًا وَتَعَلَّلًا [عل] : شرب ثابتًا أو تبعًا ||

و - هُ : سقاه كذلك || و - هُ ضربًا : تابع عليه  
 الضرب .

عُلٌّ - عِلَّةٌ [عل] : مرض .

عَلٌّ - لغة في لَعَلٌّ .

العَلٌّ - ج أَعْلَال [عل] : مَنْ نَقَبَضَ جلده من مرضٍ ||  
 المَينُ النحيف || الذي لا خير عنده .

عَلَا - عُلُّوا [علو] الشيء أو النهار : ارتفع || و -  
 الدابةُ : ركبها || و - المكانُ وبه : صعدهُ || و - به :  
 جعلهُ عاليًا || و - بالأمر : استقلَّ به واضطلع ||  
 و - الأمرُ وله : استطاعهُ || و - قرَّنه : ظهر عليه ||  
 و - الرجلُ : قهره وغلبهُ || و - هُ بالسيف : ضربه  
 به || و - في المكارم : شَرَفَ || و - في الأرض :

العَلْبِيّ - ج عَلْبِيّون : صانع العلب والأوعية الخشبية .  
 العَلَّة - ج عَلَّات [علّ]: ما يُتَعَلَّلُ بِهِ || الصَّرَّة .  
 العِلَّة - ج عِلَّات وَعِلَّلٌ وَجَّجَ أَعْلَالَ : المرض الشاغل ||  
 الحدّث يشغل صاحبه عن وجهه || ما يتوقّف عليه  
 وجود الشيء ويكون خارجاً مؤثراً فيه || و - في العروض :  
 التغيير اللاحق الأعراب والضروب خاصة لازماً لها  
 إلا نادراً ، كالحذف وهو إسقاط السبب الخفيف من  
 آخر الجزء كإسقاط « لن » من « مفاعيلن » فيصير  
 « مفاعي » وينقل إلى « فعولن » || « عِلَّةُ الشيء » :  
 سببه || « العِلَّةُ والمَعْلُولُ » : السبب والنتيجة ||  
 « عِلَّةُ العِلَلِ فِي » : أصل السبب في || « حروفُ  
 العِلَّةِ » : هي الألف والواو والياء ، سُمِّيتَ بذلك لئِنها  
 ومَوْنُها || « العِلَّات » : الحالات والشؤون المختلفة .  
 عَلَجَ - عَ عَلَجًا هُ : غلبَهُ فِي المَعَالِجَةِ .  
 عَلَجَ - عَ عَلَجًا : اشتدَّ .  
 العَلَجُ - « رَجُلٌ عَلَجٌ » : شديدُ معالِجٍ للأُمور .  
 العَلِجُ - ج عَلُوجٌ وَأَعْلَاجٌ وَعِلْجَةٌ (ح) : العَيْرُ || و -  
 (ح) : الحمارُ || حمار الوحش السمين القوي || الرجلُ  
 الضخم القوي من كفّار العجم وبعضهم يُطْلَقُ على الكافر  
 عمومًا .  
 العَلَجُ - « رَجُلٌ عَلَجٌ » : عَلَجٌ .  
 العَلِجُ - « رَجُلٌ عَلِجٌ » : عَلَجٌ .  
 العَلُجُ - « رَجُلٌ عَلُجٌ » : عَلَجٌ .  
 عَلَفَ - عَ عَلْفًا الدَابَّةَ : أَطْعَمَهَا || و - الرجلُ :  
 شرب كثيرًا .  
 عَلَفَ - تَعْلِفًا [علف] الدَابَّةَ : أَطْعَمَهَا .  
 العِلْفُ - الكثير الأكل .  
 العَلْفُ - ج عَلُوفَةٌ وَأَعْلَافٌ وَعِلَافٌ : ما تُطْعَمُهُ  
 الدوابُّ .  
 عَلَقَ - عَ عَلَقًا وَعَلُوقًا الصَّبِيَّ : مَصَّ أَصَابِعَهُ || و -  
 البعيرُ ونحوه النباتَ ومن النباتِ : رعاهُ من أعلاه ||  
 و - عَلَقًا الرَّجُلَ : شتمَهُ || و - هُ بلسانه : سلقَهُ .  
 عَلِقَ - عَ عَلُوقًا الشوكَ بالثوبِ : نَشَبَ فِيهِ واستمسك ||  
 و - الوحشُ بالحبالِ : تَعَلَّقَ || و - تِ الدَابَّةُ :  
 شربت الماءَ فعَلِقَتْ بها العَلْفَةَ || و - عَلُوقًا وَعَلْفًا  
 وَعَلَاقَةً فَلانًا وَعَلِقَ بِهِ : هَوَنَهُ وَأَحَبَّهُ || و - حَبَّهُ  
 بقلبه : هَوَنَهُ || و - دَمَ فلانٍ : قتلَهُ || و - عَلَقًا

العَلَاقَةُ : السُّلْطَاتُ المَخْتَصَّةُ .  
 العِلَاقَةُ - ج عِلَاقِيٌّ : ما تُعَلَّقُ بِهِ القِدْرُ ونحوها || ما  
 تَعَلَّقَ بالأشجار من الثمر || جزءٌ دقيق من ورقة النبات  
 يحمل في طرفه صفيحتها .  
 العَلَّكُ - ما يُعَلِّكُ وَيُضَمِّعُ .  
 العَلَّكُ - العَلَّكُ .  
 العَلَّكُ - الشديد العَلِّكُ || بائِعُ العِلِّكِ .  
 العَلَّالَةُ - [علّ]: ما يُتَعَلَّلُ بِهِ .  
 العَلَّامُ - (ح) : الصقر والباشق .  
 عَلَّامٌ - كلمة مركبة من على حرف جرّ ، وما الاستفهامية  
 وقد حذفت ألفها لورودها إثر جاز .  
 العَلَّامُ - العَلَّامةُ || و - (ح) : العَلَّامُ .  
 العَلَّامُ - العَلَّامةُ .  
 العَلَّامةُ - ج عَلَّامٌ وَعَلَّامَاتٌ : السِّمَةُ والإمارة || ما  
 يُتَّصَبُ فِيهِتَدَى بِهِ || و - ويقال لها الإشارة (ع ج) :  
 هي الإشارة (+) للدلالة على الأعداد الموجبة ، والإشارة  
 (-) للدلالة على الأعداد السلبية .  
 العَلَّامةُ - العالمُ جدًّا .  
 العَلَّامِيٌّ - الخفيف الذكي .  
 العَلَّائِيٌّ - ج عَلَّائِيّون : الظاهر أمرُهُ .  
 العَلَّائِيَّةُ - مص || خلاف السَّرِّ ؛ نقول « عَلَّائِيَّةٌ » .  
 العَلَّاوَةُ - [علو]: « عَلَّاوَةُ الشيء » : عَلْوُهُ .  
 العِلَّاوَةُ - ج عِلَّاوِيٌّ وَعِلَّاوِيٌّ [علو] : أعلى الرأس أو  
 العنق || ما عَلَّقَ على الدَابَّةِ بعد حِمْلها || و - من  
 كل شيء : ما زاد عليه . يقال « أعطيتك ألف دينار  
 ودينارًا عِلَّاوَةً » أي زيادةً على ما بحقّ لك || « عِلَّاوَةٌ  
 على ذلك » : زيادةً على ذلك ، بالإضافة إلى ذلك .  
 العَلَّايَةُ - [علو وعلي]: كل موضع مرتفع .  
 عَلَبَ - عَ عَلَبًا الشيءَ : حَزَّهُ || وَسَمَهُ وَأَثَرَفِيهِ وخذشهُ .  
 عَلَبَ - تَعْلِبًا [علب] الشيءَ : عَلَبَهُ || و - الموادُّ  
 الغذائية : وضعها في عِلَبٍ مخصوصة لحفظها من  
 التلف أو الفساد .  
 العَلَبُ - مص || و - ج عُلُوبٌ : أثر الضرب وغيره .  
 العَلْبَةُ - ج عِلَابٌ وَعَلَبٌ : إناءٌ ضخم من جلد أو  
 خشب || صندوق صغير أو كبير من المقوى وغيره ||  
 « عِلْبَةُ الكتابِ » : جهاز من مقوى وقماش أو جلد مُعَدُّ  
 لتجليد الكتب .

أمره: علمه || و - يفعل كذا: طَفِقَ (وهو من أفعال المقاربة).

عُلِقَ - الرجلُ: نشب العُلُقُ بملقه.

عُلِقَ - تَعْلِقًا [علق] الشيء بالشيء وعليه ومنه: جعله معلقًا به || و - بابًا على داره: نصبه وركبه || و - الباب: أرتجه أي أغلقه || و - للدابة: قدم لها العليق || و - الأمر: ضد صرمة وتركه || و - الآمال على: بناها على، أتكل على || و - عليه أهمية: أعطاه أهمية، أعاره أهمية || و - على النص: أبدى ملاحظاته عليه توضيحًا للمعنى || و - على الأنبياء: عرضها وأبدى رأيه فيها محاولًا اكتشاف أسباب الوقائع ونتائجها.

عُلِقَ - [علق] ه: مال إليه قلبه.

العُلُق - مص || و - ج أَعْلَاق وعُلُوق: الجراب || النِّفيس من كل شيء لتعلق القلب به.

العُلُق - مص || و - ج أَعْلَاق وعُلُوق: العُلُق.

العُلُق - مص || الدم || دويبة سوداء تمتص الدم || الطين الذي يعلق باليد || ما تتبلع به الماشية من الشجر.

العُلُقَة - ج عُلُق: التعلق || القليل من الشيء || ما يتعلل به قبل الغذاء || ما تتناوله المواشي من الشجر.

العُلُقَة - النوع || القميص بلا كُميين || الثوب النفيس.

العُلُقَة - واحدة العُلُق.

عُلْمَ - عُلْمَةً [علم] الشيء: كان مرًا.

العُلْمَ - [علم] (ن): الحنظل || كل شيء مر.

عُلِكَ - عُلِكَ العُلِك ونحوه: مضغه ولاكه || و - نأيه: حرق أحدهما بالآخر فحدث صوت.

عُلِكَ - تَعْلِيكًا [علك] الجلد: أجاد دَبَغُهُ || و - يديه على ماله: شدَّهما بخلا.

العُلِك - ج عُلُوك وأَعْلَاك: كل صَمْع يُعْلِك.

العُلِك - اللُّزج أي المتسقط الذي يعلق باليد ونحوها.

العُلِكَة - القطعة من العُلِك.

عُلِّلَ - تَعْلِيلًا [عل] ه: عاجله من عُلْتِهِ || سقاه سَقِيًا بعد سقير || و - ه بكذا: شغلته وهأه به، يقال «عُلِّلَ النفس بالآمال» || و - الكلمة: أدخل فيها الإعلال || ذكر وجه إعلاها || و - الشيء: بين عُلْتَهُ وأثبتته بالدليل || و - المال: أحسن القيام عليه ||

و - الثمرة: جناها مرة بعد أخرى.

العُلِّل - [عل] مص || الشرب الثاني.

عُلِمَ - عُلِمًا ه: وسه || و - الشفة: شَقَّها.

عُلِمَ - عُلِمًا الرجلُ: حصلت له حقيقة العلم || و - الشيء: عرفه وثبته || و - الشيء وبه: شعر به وأدركه || و - الأمر: أتقنه || و - عُلِمًا: انشقت شفته العليا.

عُلِمَ - تَعْلِيمًا وَعِلْمًا [علم] ه الصنعة وغيرها: جعله يعلمها || و - له عِلَامَةٌ: جعلها له أمانة يعرفها.

العُلْم - العالم.

العُلْم - مص || و - ج عُلُوم: إدراك الشيء بحقيقته || اليقين والمعرفة || و - اللدني: هو ما تعلمه العبد من الله بالروحي من غير واسطة || و - النَّظْرِي: هو خلاف العَمَلِي، أي ما كان غير متعلق بكيفية عمل || و - العَمَلِي: هو ما كان متعلقًا بكيفية عمل فتطبق فيه قواعد الفنون والعلوم ومبادئها || و - التَّعْلِيمِي: هو العلم الرياضي كالحساب والمساحة والموسيقى || «عِلْمُ الفلك»: عِلْمٌ يبحث به في موقع الأجرام الفلكية وأبعادها ومبادئها وشكلها ومدّة دورانها || «عِلْمُ التنجيم» أو «عِلْمُ النجوم»: هو علم يزعم أصحابه أنهم بمراقبتهم النجوم ومعرفة مواقعها من فلك الأبراج يمكنهم أن يتكهنوا بمحظوظ الناس ومصايرهم وبما يكون في مستقبل الأيام من الأحداث الخطيرة || «عِلْمُ البَصْرِيَّات»: راجع البَصْرِيَّات || «عِلْمُ الحياة»: البيولوجيا || «عِلْمُ أعضاء البدن»: المورفولوجيا || «عِلْمُ وظائف البدن»: الفيزيولوجيا || «عِلْمُ النفس»: البيكولوجيا || «عِلْمُ النفس التجريبي»: راجع كلمة «التجريبي» || «عِلْمُ الاجتماع»: السوسيولوجيا || «العلوم»: راجعها في موضعها.

العُلْم - ج أَعْلَام: الراية وما يُعَقَد على الرمح || سِد القوم || رسم الثوب ورقه || و - ج أَعْلَام وعِلَام: شيء يُنصَب فيهندي به || المنارة || الجبل الطويل: يقال «أشهر من نار على علم» أي مشهور جدًا || العلامة والأثر.

العُلْمَاء - مؤنث الأَعْلَم.

العُلْمَانِي - العَامِي الذي ليس باكليريكي.

العلمة - الشق في الشفة العليا .  
 العلمة - العلمة .  
 علمن - علمنا وعلائية وعلوناً الأمر: خلاف خفي .  
 علمن - علمنا وعلائية وعلوناً الأمر: علمن .  
 علمن - علمنا وعلائية وعلوناً الأمر: علمن .  
 علمن - تعليناً [علمن]: إليه الأمر: أظهره له .  
 العلمين - أمر علمن: خلاف خفي .  
 العلة - من لا بكم السر .  
 العلو - [علو]: «علو الشيء»: علوه .  
 العلو - «علو الشيء»: نقيض سفله وسفالتيه .  
 العلو - «علو الشيء»: علوه .  
 العلو - [علو]: مص || الارتفاع والسمو؛ نقول «على علو ألف متر» .  
 العلوفة - الدابة تعلقها ولا ترسلها للرعي (للوحد والجمع) || و - ج علف: ما تأكله الدابة .  
 العلوق - الشديد التعلق والتمسك || ما يعلق بالإنسان || الداهية || المنية .  
 العلوم - مجموع المعارف البشرية الخاصة بالطبيعة والمنجم والفكر || و - الإلهية: هي التي تبحث عن الوجود المطلق من حيث هو هو، وعمما يتعلق بأمور غير مادية كالواجب والممكن والعلّة والمعلول . ويدخل فيها البحث في الأرواح وفي الله ، ويسمى بالعلم الأعلى والفلسفة الأولى وعلم ما بعد الطبيعة || و - الشرعية: هي العلوم المدونة التي تذكر فيها الأحكام الشرعية العملية أو الاعتقادية وتسمى بالعلوم الدينية أيضاً كعلم الكلام والفقّه || و - الحقيقية: هي العلوم التي لا تتغير بتغير الملل والأديان كعلم الكلام وعلم المنطق || و - العربية: هي العلوم المتعلقة باللغة العربية كالصرف والنحو والمعاني والبيان وتسمى بعلم الأدب || و - المدونة: هي التي دونت في الكتب || و - المتعارفة: هي المقدمات البينة بنفسها في العلوم المدونة || و - الآلية: هي آلة لتحصيل غيرها كعلم المنطق .  
 العلوي - [علو]: النسبة الى العلي .  
 العلوية - مؤنث العلوي .  
 علي - علاء [علو] الشيء أو النهار: ارتفع || و - في المكارم: شرف .  
 العلي - [علو وعلي]: يقال «هم علي قوم» أي جلتهم .  
 العلي - ج عليون وعليّة [علو وعلي]: المرتفع || الشريف || الشديد || من الأسماء الحسنى .  
 العلي - [علو وعلي]: العلو .  
 العلي - [علو]: يقال «هو من علي قوم» أي من أهل الرفعة والشرف فيهم .  
 العلي - [علو]: العلي .  
 العلياء - [علو وعلي]: مؤنث الأعلى || كل مكان مشرف || خلاف السفلى ، يقال «شفة عليا» .  
 العلياء - [علو وعلي]: السماء || رأس الجبل || كل مكان مشرف || خلاف السفلى .  
 العلية - ج علائي [علو]: بيت منفصل عن الأرض بيت ونحوه || يقال «هو من عليّة قوم» أي من أهل الرفعة والشرف فيهم .  
 العلية - ج علائي [علو]: العلية .  
 العليف - ج علائف: العليفة .  
 العليفة - ج علائف: الدابة تعلقها ولا ترسلها للرعي .  
 العليق - ما تعلقه الدابة من شعر ونحوه .  
 العليق - (ن): نبات شائك معرّش من فصيلة الورديّات ، زهوره صغيرة بيضاء أو وردية اللون . يمكن استعماله سياجاً . له ثمار كثمار التوت ، تؤكل .  
 العليقي - (ن): العليق .  
 العليل - ج أعلاء [عل]: المريض .  
 العليلة - ج عليلات وعلايل: مؤنث العليل || المرأة المطيبة طيباً بعد طيب .  
 العليم - ج علماء: المتصف بالعلم .  
 العلمين - «أمر علمين»: خلاف خفي .  
 العليون - [علو]: جمع عليّ || اسم لأعلى الجنة || الذين ينزلون أعالي البلاد .  
 عم - «عموماً» الشيء: شمل الجماعة || و - القوم بالمعنى: شملهم || و - المطر الأرض: شملها || و - عمومة: صار عمّاً .  
 عم - عمّاً [عم] رأسه: لفت عليه العمامة .  
 العم - [عم]: الجماعة الكثيرة || و - ج عمومة وأعمام وأعم: أخو الأب || يكتفى به أيضاً عن أبي الزوج وأبي الزوجة ، وتسمي المرأة زوجها بابن عمي ، والرجل

العلمة - الشق في الشفة العليا .  
 العلمة - العلمة .  
 علمن - علمنا وعلائية وعلوناً الأمر: خلاف خفي .  
 علمن - علمنا وعلائية وعلوناً الأمر: علمن .  
 علمن - علمنا وعلائية وعلوناً الأمر: علمن .  
 علمن - تعليناً [علمن]: إليه الأمر: أظهره له .  
 العلمين - أمر علمن: خلاف خفي .  
 العلة - من لا بكم السر .  
 العلو - [علو]: «علو الشيء»: علوه .  
 العلو - «علو الشيء»: نقيض سفله وسفالتيه .  
 العلو - «علو الشيء»: علوه .  
 العلو - [علو]: مص || الارتفاع والسمو؛ نقول «على علو ألف متر» .  
 العلوفة - الدابة تعلقها ولا ترسلها للرعي (للوحد والجمع) || و - ج علف: ما تأكله الدابة .  
 العلوق - الشديد التعلق والتمسك || ما يعلق بالإنسان || الداهية || المنية .  
 العلوم - مجموع المعارف البشرية الخاصة بالطبيعة والمنجم والفكر || و - الإلهية: هي التي تبحث عن الوجود المطلق من حيث هو هو، وعمما يتعلق بأمور غير مادية كالواجب والممكن والعلّة والمعلول . ويدخل فيها البحث في الأرواح وفي الله ، ويسمى بالعلم الأعلى والفلسفة الأولى وعلم ما بعد الطبيعة || و - الشرعية: هي العلوم المدونة التي تذكر فيها الأحكام الشرعية العملية أو الاعتقادية وتسمى بالعلوم الدينية أيضاً كعلم الكلام والفقّه || و - الحقيقية: هي العلوم التي لا تتغير بتغير الملل والأديان كعلم الكلام وعلم المنطق || و - العربية: هي العلوم المتعلقة باللغة العربية كالصرف والنحو والمعاني والبيان وتسمى بعلم الأدب || و - المدونة: هي التي دونت في الكتب || و - المتعارفة: هي المقدمات البينة بنفسها في العلوم المدونة || و - الآلية: هي آلة لتحصيل غيرها كعلم المنطق .  
 العلوي - [علو]: النسبة الى العلي .  
 العلوية - مؤنث العلوي .  
 علي - علاء [علو] الشيء أو النهار: ارتفع || و - في المكارم: شرف .  
 العلي - [علو وعلي]: كل موضع مرتفع .

زوجته بابتة عَمِي  
 عَمَى - تَعْمِيَةُ [عَمِي] الرَّجُلُ: صَبْرُهُ أَعْمَى || و -  
 المعنى: أَخْفَاهُ .  
 العَمَى - [عَمِي]: ذَهَابُ الْبَصَرِ || «مَكَانٌ عَمَى»: لا يُهْتَدَى فِيهِ .  
 العَمَاءُ - [عَمِي]: السَّحَابُ الْمُرْتَفِعُ أَوْ الْكثِيفُ الْمَطْرُ .  
 العَمَاءَةُ - [عَمِي]: العَمِيَّةُ .  
 العِمَادُ - الاسمُ مِنَ عَمَدِ الْوَلَدِ || الأَبْنِيَّةُ الرَّفِيعَةُ ؛  
 وَأَهْلُ العِمَادِ: أَصْحَابُ الأَبْنِيَّةِ الْعَالِيَةِ الرَّفِيعَةِ ||  
 و - ج عَمَدٌ وَعُمُدٌ: مَا يُسْتَدُّ بِهِ || رَسِيْلُ الْعَسْكَرِ .  
 العِمَادَةُ - وَاحِدَةُ العِمَادِ لِلأَبْنِيَّةِ الرَّفِيعَةِ .  
 العَمَارُ - الرِّيحَانُ يُزَيَّنُ بِهِ مَجْلِسُ الشَّرَابِ || التَّحِيَّةُ .  
 العُمَارُ - جَمْعُ عَامِرٍ || سَكَّانُ الْبُيُوتِ مِنَ الْحِنِّ .  
 العَمَّارُ - فَعَالٌ لِلْمِبَالِغَةِ || الْقَائِمُ بِالْأَمْرِ وَالنَّهْيِ إِلَى أَنْ  
 يَمُوتَ || الطَّيِّبُ الثَّنَاءِ || الْقَوِيُّ الإِيْمَانِ || الْحَلِيمُ الرَّقُورِ  
 فِي كَلَامِهِ .  
 العُمَارَةُ - أَجْرُ العِمَارَةِ .  
 العَمَارَةُ - مِصْرٌ || الْحَمِيُّ الْعَظِيمُ || الْقَبِيلَةُ || طَائِفَةٌ مِنَ  
 السُّفَنِ الْحَرَبِيَّةِ تَكُونُ مَعًا || كَلَّ شَيْءٌ عَلَى الرَّأْسِ مِنْ  
 تَاجٍ وَعِمَامَةٍ وَغَيْرِهِمَا || رَقْعَةٌ مَرْبُوعَةٌ تُخَاطُ فِي الْمِظَلَّةِ ||  
 رِيْحَانَةٌ كَانَتْ الرَّجُلُ يُحْيِي بِهَا الْمَلِكُ مَعَ قَوْلِهِ «عَمَّرَكَ  
 اللَّهُ» .  
 العِمَارَةُ - مِصْرٌ || الْاسْمُ مِنَ عَمَّرَ الدَّارَ || مَا يُعَمَّرُ بِهِ  
 الْمَكَانُ || الْبِنَايَةُ || أُخْصِرَ مِنَ الْقَبِيلَةِ .  
 العَمَّالُ - مِبَالِغَةُ الْعَامِلِ .  
 العَمَّالَةُ - حِرْفَةُ الْعَامِلِ || أَجْرَةُ الْعَامِلِ وَرِزْقُهُ .  
 العِمَّالَةُ - العَمَّالَةُ .  
 العِمَّالَةُ - حِرْفَةُ الْعَامِلِ .  
 العَمَّالَةُ - مَوْثُ الْعَمَّالِ .  
 العِمَامَةُ - ج عَمَائِمٌ وَعِمَامٌ [عَمَّ]: مَا يُلْفَى عَلَى  
 الرَّأْسِ || زُرْدٌ يُنْسَجُ مِنَ الدَّرُوعِ عَلَى قَدْرِ الرَّأْسِ وَيُلْبَسُ  
 تَحْتَ الْقَلَنْسُوَةِ .  
 العَمَامِيَّةُ - [عَمِي]: العَمِيَّةُ .  
 العَمْبَرُ - العَمْبَرُ (عَلَى الإِبْدَالِ) .  
 العَمَّةُ - ج عَمَّاتٌ [عَمَّ]: الْمَرَّةُ مِنْ عَمَّ || أُنْحَتِ الأَبُ .  
 العِمَّةُ - [عَمَّ]: هَيْئَةُ الأَعْنَامِ .  
 عَمَدٌ - عَمَدًا السَّقْفَ: أَقَامَهُ عِمَادًا وَدَعَمَهُ ||

و - الْوَلَدُ: غَسَلَهُ بِمَاءِ المَعْمُودِيَّةِ || و - لِلشَّيْءِ وَالِي  
 الشَّيْءِ: قَصَدَ فِعْلُهُ || و - إِلَى الرَّجُلِ: قَصَدَهُ ||  
 و - هُ: ضَرِبَهُ بِالْعَمُودِ || و - هُ الْمَرَضُ أَوْ الأَمْرُ:  
 أَضْنَاهُ وَأَوْجَعَهُ || و - الشَّيْءُ: اسْقَطَهُ .  
 عَمَدٌ - تَعْمِيدًا [عَمَد] الْوَلَدُ: غَسَلَهُ بِمَاءِ المَعْمُودِيَّةِ ||  
 و - السَّيْلُ: سَدٌّ مَجْرَاهُ كَمَا يَجْتَمِعُ فِي مَوْضِعٍ .  
 العَمْدُ - مِصْرٌ || يُقَالُ «فَعَلَهُ عَمْدًا وَعَنْ عَمْدِهِ» أَي  
 قَصْدًا لا خَطَأً وَلا عَن طَرِيقِ المِصَادِفَةِ .  
 العُمْدَةُ - ج عُمُدٌ: مَا يُعْتَمَدُ أَي يُتَّكَى عَلَيْهِ وَيَتَّكَلُ ؛  
 يُقَالُ «أَنْتَ عُمْدَتُنَا فِي الشَّدَائِدِ» أَي مُعْتَمَدُنَا الَّذِي  
 تَتَّكَلُ عَلَيْهِ وَنَسْتَدُّ إِلَيْهِ مَعَ حَسَنِ الرُّكُونِ || رَجُلٌ أَوْ  
 أَكْثَرُ يُقَامُ لِأَجْلِ النَّظَرِ فِي أَمْرٍ مَا وَالْإِفَادَةُ عَنْهُ أَوْ إِجْرَائِهِ  
 أَوْ لِأَجْلِ قَضَاءِ مَصْلِحَةٍ مِنَ المِصَالِحِ || رَسِيْلُ الْعَسْكَرِ .  
 عَمَرَ - عُمَرًا وَعَمَّرًا وَعَمَّارَةً: عَاشَ زَمَانًا طَوِيلًا ||  
 و - عَمَّرَهُ اللهُ: أَبْقَاهُ || و - الدَّارَ: بَنَاهَا || و -  
 الْمَنْزَلَ: سَكَنَهُ || و - الْمَنْزَلَ بِأَهْلِهِ: كَانَتْ مَسْكُونًا ||  
 و - بِالْمَكَانِ: أَقَامَ || و - عَمَّارَةً اللهُ مَنْزَلَهُ: جَعَلَهُ  
 عَامِرًا أَهْلًا || و - عُمَرًا الْمَالَ: صَارَ عَامِرًا أَي  
 كَثِيرًا وَافِرًا || و - عُمُورًا وَعَمَّارَةً وَعُمَرَانًا الرَّجُلُ بَيْتَهُ:  
 لَزِمَهُ || و - عَمَّرًا وَعَمَّارَةً: صَامَ وَصَلَّى || و - رَبَّهُ:  
 عَبَدَهُ || خَدَمَهُ .  
 عَمِيرٌ - عَمَّرًا وَعَمَّرًا وَعَمَّارَةً: عَاشَ زَمَانًا طَوِيلًا ||  
 و - عَمَّارَةً الْمَالَ: صَارَ عَامِرًا أَي كَثِيرًا وَافِرًا .  
 عَمَّرٌ - عُمَرًا وَعَمَّرًا وَالْمَالَ: عَمِيرٌ .  
 عَمَّرٌ - تَعْمِيرًا [عَمَّر] الْمَنْزَلَ: جَعَلَهُ أَهْلًا || و -  
 الثَّوْبَ: أَجَادَ نَسَجَهُ أَوْ غَزَلَهُ || و - الرَّجُلُ: عَاشَ  
 زَمَانًا طَوِيلًا || و - هُ أَرْضًا: جَعَلَهَا لَهُ طَوْلَ عَمْرٍو ||  
 و - هُ اللهُ: أَبْقَاهُ .  
 العُمُرُ - الْحَيَاةُ أَوْ مَا طَالَ مِنْهَا ، ج أَعْمَارٌ . وَكَانَ  
 العُمُرُ عِنْدَهُمْ يَفْتَدِرُ أَرْبَعِينَ سَنَةً || الْمَسْجِدُ || الْبَيْعَةُ  
 وَالْكَنِيْسَةُ || لَحْمٌ مَا بَيْنَ الأَسْنَانِ .  
 العُمُرُ - ج أَعْمَارٌ: الْحَيَاةُ || الَّذِينَ ؛ وَفِي الْقَسَمِ يُقَالُ  
 «لَعَمْرِي» أَي لَدَيْنِي ؛ وَ «لَعَمْرُ اللهِ وَعَمَّرَ اللهُ» .  
 وَتَقُولُ «عَمَّرَ اللهُ مَا فَعَلْتَ كَذَا» (بِالنَّصْبِ عَلَى  
 الْمَصْدَرِيَّةِ) || و - ج عُمُورٌ: لَحْمٌ مَا بَيْنَ الأَسْنَانِ .  
 العُمُرُ - العُمُرُ .  
 عُمُرٌ - اسْمٌ عَلَمٌ مَمْنُوعٌ مِنَ الصَّرْفِ .

العَمْر - مص || الدين || المنديل تغطّي به الحرّة رأسها .  
العُمري - ما يجعله إنسانك طول عمره أو عميره . وهي اسم من أَعَمَّر .  
العُمَران - البَيان || اسم لما يُعَمَّر به المكان وتحسن حاله من كثرة الأهالي ونجاح الأعمال والتمدّن .  
العُمَران - أبو بكر وعُمَر .  
العُمَرانيّ - النسبة إلى العُمَران ؛ يقال « المشاريع العمرانيّة » .  
العُمرة - ج عُمَر وعُمَرَات : قَصْدُ المكان العابر .  
العُمرة - كلّ شيء يُجَعَل على الرأس من تاج وعِمامة وغيرهما .  
عَمُرُوا - ج عَمُرُون وأَعَمَّرُوا وعُمُور : اسم عَلم ، وتُلحَق به الواو رفعاً وجراً تفرقةً بينه وبين عُمَر || « أُمُّ عَمُرُو » (ح) : الضَّبَع .  
عَمَشَ - عَمَشَاتُ عَيْنُهُ : ضعف بصرها مع سيلان دمعها في أكثر الأوقات .  
عَمَشَ - تَعَمِيشًا [عَمَشَ] هُ اللهُ : أزال عَمَشَهُ || و - عن الشيء : تغافل .  
العَمَش - الرَمَص (عامية) .  
العَمَشَاء - ج عُمَش : مؤنث الأَعْمَش .  
العُمَشُوش - ج عَمَاشِيش [عَمَشَ] : العنقود أَكِيل بعض ما عليه . والعامّة تسميهِ عرموش أو عملوش .  
عَمِقَ - عَمِقًا وَعَمَاقًا المكان أو الطريق : بَعُدَ وانبسط وطال .  
عَمِقَ - عَمِقًا وَعَمَاقًا تِ البرّ ونحوها : بَعُدَ قعرها || و - المكان أو الطريق : بَعُدَ وانبسط وطال .  
عَمِقَ - تَعَمِيقًا [عَمِقَ] البرّ : جعلها عميقة || يقال « عَمِقَ النظرُ في الأمور » أي بالغ .  
العَمِيق - ج أَعَمَاق : قَعْرُ البرّ والفجّ والوادي ونحوها || ما تُعَدُّ من أطراف المفاضة .  
العَمِيق - ج أَعَمَاق : العَمِيق .  
العَمِيق - ج أَعَمَاق : قَعْرُ البرّ والفجّ والوادي ونحوها .  
عَمِيلَ - عَمِيلًا : صَنَعَ ومَهَن || و - للأمير على بلاد : كان عاملاً له || و - على الصّدقة : سعى في جمعها || و - تِ الكلمة في الكلمة : أحدثت فيها نوعاً من الإعراب || و - البرق : استمرّ .

عَمَلٌ - تَعَمِيلًا [عَمَلٌ] هُ : أعطاهُ العِمالة || و - هُ على البلد : جعله عاملاً أو حاكماً عليه .  
العَمَل - مص || و - ج أَعْمَال : الفِعْل بقصد || ما يتروى عليه العايل ؛ يقال « الأَعْمال اليدويّة » || « أَعْمَالُ البلد » : ما يكون تحت حكمها ويضاف إليها .  
العَمِل - ذو العمل أو المطبوع عليه || « بَرَقَ عَمِيلٌ » : دائم .  
العِملاق - ج عَمَالِقَة [عَمَلَقَ] : المُفْرِط الطول مع ضخامة الجُثّة .  
العُملة - أجره العَمَل || النقود . يقال « فلانٌ رَدِيءُ العُملة » أي المعاملة ، إذا كان لا يفِي ما عليه من الدين .  
العُملة - المرّة من عَمِيل .  
العُملة - هيئة العمل || ما عَمِيل || العُملة .  
العَمِيلَة - مؤنث العَمِيل || ما عَمِيل .  
العَمِيلِيَّة - ج عَمِيلِيَّات : جملة وسائل تدبّر للحصول على نتيجة ؛ نقول « عمليّة ماليّة وتجاريّة » || ما يقوم به الطبيب من عملٍ جراحيّ لمعالجة جسم مريض .  
عَمَمَ - تَعَمِيمًا [عَمَمَ] : ضَدَّ خَصَصَ || و - هُ : ألبسهُ العِمامة || و - هُ الأمر : قلدهُ إِيَّاهُ .  
عَمَمَ - [عَمَمَ] الرجلُ : جُعِلَ سَيِّدًا ومُقَدِّمًا لأنّ العائم تيجان العرب .  
العُمم - [عَمَمَ] : تمام الجسم والشباب والمسال ونحو ذلك .  
العَمَم - [عَمَمَ] : الكثرة || الاجتماع || اسم جمع للعامّة وهي خلاف الخاصّة || التأمّ العامّ من كلّ أمير || « رجلٌ عَمَمٌ » : يعمّ خيرةً أو عقله .  
عَمَمَ - عَمَمًا وَعَمَمًا وَعَمَمِيَّةً وَعَمَمَانًا : مُخَيَّرٌ في طريقه أو أمره || تردّد في الضلال .  
عَمَمَ - عَمَمًا وَعَمَمًا وَعَمَمِيَّةً وَعَمَمَانًا : عَمَمَ || و - عَمَمًا المكانُ : كان بلا أمارات ولا أعلام يُهتدى بها .  
عَمَمَ - تَعَمِيمًا [عَمَمَ] في ظلم فلانٍ : ظلّمه بقبر جليّة .  
العَمَم - مص || عَمَى البصيرة .  
العَمِيه - ج عَمِيهون : المتردّد في الضلال .



العَمِيق - ج عَمَقٌ وَعَمَقٌ وَعِمَاقٌ : ذُو الْعُمُقِ .  
 العَمِيْقَةُ - ج عَمَائِقُ : مَوْنُثُ الْعَمِيْقِ .  
 العَمِيْل - ج عَمَلَاءُ (ت) : مَنْ تَعَامَلَهُ وَبِعَامَلِكَ فِي  
 التِّجَارَةِ || و - (ت) : وَكَيْلُ التَّاجِرِ فِي الْجِهَاتِ ||  
 شَخْصٌ تَعَهَّدَ إِلَيْهِ دَوْلَةٌ أَجْنِبِيَّةٌ فِي التَّجَسُّسِ لَهَا وَالْعَمَلُ  
 لخدمتها فِي بِلَادِهِ .  
 العَمِيم - ج عَمَمٌ [عَم] : كَلَّ مَا اجْتَمَعَ وَكَثُرَ . يُقَالُ  
 « نَبَتْ عَمِيمٌ » || صَمِيمُ الْقَوْمِ || التَّامُّ مِنْ كُلِّ شَيْءٍ .  
 عَمَّ - حَرَفٌ جَرٌّ ، وَمِنْ مَعَانِيهِ : الْمَجَاوِزَةُ نَحْوُ « تَرَحَّلَ  
 عَنْ مَكَانٍ فِيهِ ضَيْمٌ » أَي تَجَاوَزَهُ إِلَى غَيْرِهِ ؛ وَالْبَدَلُ  
 نَحْوُ « يَوْمٌ لَا تَجْزِي نَفْسٌ عَنْ نَفْسٍ شَيْئًا » أَي بَدَلَ  
 نَفْسٍ ؛ وَالتَّعْلِيلُ نَحْوُ « مَا فَعَلَ ذَلِكَ إِلَّا عَنْ اضْطِرَارٍ »  
 أَي لَعَلَّةَ الْاضْطِرَارِ ؛ وَيَعْنَى بَعْدَ نَحْوِ « عَنْ قَلِيلٍ تَرَى »  
 أَي بَعْدَ قَلِيلٍ ؛ وَالِاسْتِعْلَاءُ نَحْوُ « أَحْبَبْتُ الْإِحْسَانَ  
 إِلَى الْفُقَرَاءِ عَنْ كَثْرَةِ الصَّلَاةِ » أَي عَلَى كَثْرَةِ الصَّلَاةِ ؛  
 أَوْ مُرَادَفَةُ الْبَاءِ نَحْوُ « وَمَا يَنْطِقُ عَنِ الْهَوَى » أَي بِأَهْوَى ||  
 اسْمٌ بِمَعْنَى جَانِبٍ وَيَدْخُلُهَا حِينَئِذٍ حَرَفُ الْجَرِّ نَحْوِ  
 « جَلَسَ مِنْ عَنِ يَسَارِ الْخَلِيفَةِ » أَي مِنْ جَانِبِ يَسَارِ  
 الْخَلِيفَةِ .  
 عَمَّ - عَمَّاءُ وَعَمَّاءُ وَعَمَّاءُ [عَم] لَهُ الشَّيْءُ : ظَهَرَ  
 أَمَامَهُ وَاعْتَرَضَ || و - عَمَّ الشَّيْءُ : أَعْرَضَ عَنْهُ ||  
 و - الْفَرَسُ : حَبَسَهُ بِالْعَيْنِ || و - اللَّجَامُ : جَعَلَ  
 لَهُ عَمَّانًا || و - الْكِتَابُ : كَتَبَ عَمَّانَةً .  
 عَمَّ - عَمَّاءُ وَعَمَّاءُ [عَم] لَهُ : خَضَعَ وَذَلَّ || و -  
 فِي الْقَوْمِ : صَارَ أَسِيرًا فِيهِمْ || و - هُ الْأَمْرُ : أَعَمَّهُ ||  
 و - الْأَمْرُ عَلَيْهِ : شَقَّ || و - تِ الْأُمُورُ بِفُلَانٍ :  
 نَزَلَتْ || و - الشَّيْءُ : أَبْدَاهُ وَأَظْهَرَهُ || و - تِ الْأَرْضُ  
 بِالنباتِ : أَظْهَرَتْهُ || و - عَمَّوَةٌ : أَخَذَ الشَّيْءُ قَهْرًا  
 وَقَسْرًا || أَخَذَهُ صَلْحًا .  
 عَمَّى - عَمَّى وَعَمَّى [عَم] بِمَا قَالَهُ كَذَا : أَرَادَهُ  
 وَقَصَدَهُ || و - عَمَّيَّةُ اللَّهِ بِوَيْ : حَفِظَتْهُ || و - عَمَّيَّةُ  
 وَعَمَّيَّةُ وَعَمَّيَّةُ الْأَمْرُ فَلَانًا : شَغَلَهُ وَأَمَّهُ || و - عَمَّيَّةُ  
 الْأَمْرُ لِفُلَانٍ : حَدَثَ وَنَزَلَ بِهِ || و - فِيهِ الْأَكْلُ :  
 نَجَعَ || و - تِ الْأَرْضُ بِالنباتِ : أَظْهَرَتْهُ .  
 عَمَّى - تَعَمَّيَّةُ [عَم] الرَّجُلُ : حَبَسَهُ .  
 عَمَّى - تَعَمَّيَّةُ [عَم] الرَّجُلُ : آذَاهُ وَكَلَّفَهُ مَا يَشَقُّ  
 عَلَيْهِ || و - الْكِتَابُ : عَمَّوَةٌ .

العَمَّاءُ - مَوْنُثُ الْأَعْمَةِ .  
 العَمُّود - ج أَعْمِدَةٌ وَعَمَدٌ وَعُمُدٌ : مَا يَقُومُ عَلَيْهِ  
 الْبَيْتُ وَغَيْرُهُ || قَضِيبُ الْحَدِيدِ || رَسِيْلُ الْعَسْكَرِ ||  
 السِّدُّ || عِرْقٌ يَسْقِي الْكَبِدَ || و - الْفَقْرِيُّ أَوْ الْفَقْرِيَّةُ :  
 الصُّلْبُ || « عَمُّودُ الْبَطْنِ » : الظَّهْرُ || « عَمُّودُ الْمِيزَانِ » :  
 مَا تُعَلَّقُ بِطَرْفَيْهِ كَفْتَاهُ || « عَمُّودُ النَّسَبِ » : مَا كَانَ  
 عَلَى خَطِّ مَسْتَقِيمٍ || « عَمُّودُ الصُّبْحِ » : ضَوْؤُهُ || « الْعَمُّودُ  
 أَوْ الْخَطُّ الْعَمُّودِيُّ » (أ) : هُوَ الْخَطُّ الْقَائِمُ عَلَى خَطِّ  
 آخَرَ بِحَيْثُ يَحْدُثُ عَنْ جَانِبَيْهِ زَاوِيَتَانِ مُتَسَاوِيَتَانِ ||  
 « أَهْلُ الْعَمُّودِ » : الَّذِينَ يَسْكُنُونَ الْأَخْيَةَ .  
 العَمُّوَلَةُ - مَا يَأْخُذُهُ التَّاجِرُ مِنْ زَمِيلِهِ لِقَاءِ تِجَارَةٍ بَاعَهُ  
 إِثَابًا . وَيَسْمُونَهَا أَيْضًا قَوْمِيَّةً أَوْ كَوْمِيَّةً .  
 العَمُّوم - [عَم] : مَصَّ || عِبَارَةٌ عَنِ الْإِحَاطَةِ بِالْأَفْرَادِ  
 دَفْعَةً || « عَلَى الْعَمُّومِ ، وَعَمُّومًا » : بِوَجْهِ عَامٍ ||  
 « مَجْلِسُ الْعَمُّومِ » : الْمَجْلِسُ النَّيَّابِيُّ فِي انْكَلْتَرَةِ .  
 العَمُّومِيَّةُ - [عَم] : النِّسْبَةُ إِلَى الْعَمُّومِ ؛ نَقُولُ « الْجَمْعِيَّةُ  
 الْعَمُّومِيَّةُ » .  
 العَمُّومِيَّةُ - [عَم] : النِّسْبَةُ إِلَى الْعَمِّ .  
 عَمِي - عَمِيَّ [عَم] : ذَهَبَ بِصَرِّهِ كَلَّهُ || ذَهَبَ  
 بِصَرِّ قَلْبِهِ وَجَهْلًا || و - عَمَّ الشَّيْءُ وَهَنْدُهُ : لَمْ يَهْتَدِ  
 إِلَيْهِ || و - عَلَيْهِ الْأَمْرُ : التَّبَسُّؤُ || و - عَمَّابَةٌ : غَوِيٌّ  
 لَجَّ .  
 العَمِي - ج عَمَّوْنٌ [عَم] : ذُو الْعَمَى || يُقَالُ « رَجُلٌ  
 عَمِي الْقَلْبِ » أَي جَاهِلٌ .  
 العَمِيَّةُ - ج عَمِيَّاتٌ [عَم] : مَوْنُثُ الْعَمِيِّ .  
 العَمِيَّةُ - [عَم] : الْغَوَابَةُ || اللَّجَّاجُ .  
 العَمِيَّةُ - [عَم] : الْعَمِيَّةُ .  
 العَمِيْد - الْمَرِيضُ لَا يَسْتَطِيعُ الْجُلُوسَ مِنْ مَرَضِهِ حَتَّى  
 يُعَمِّدَ مِنْ جَوَانِبِهِ بِالْوَسَائِدِ || الشَّدِيدُ الْحَزَنُ || الَّذِي  
 هَدَّهَ الْعَشَقُ || « عَمِيْدُ الْوَجْعِ » : مَكَانُهُ || « عَمِيْدُ  
 الْأَمْرِ » : قَوَامُهُ || « عَمِيْدُ الْقَوْمِ » : سَيْدُهُمْ وَسِنْدُهُمْ ||  
 « عَمِيْدُ حَزْبٍ » : رَأْسُهُ || « عَمِيْدُ كَلْبِيَّةٍ فِي جَامِعَةٍ » :  
 مَدِيرُهَا ؛ نَقُولُ « عَمِيْدُ كَلْبِيَّةِ الْحَقُوقِ » .  
 العَمِير - « مَكَانٌ عَمِيرٌ » : مَعْمُورٌ || « ثَوْبٌ عَمِيرٌ » :  
 صَفِيْقٌ .  
 العَمِيْرَةُ - ج عَمَائِرُ : الْحَمِي الْعَظِيمُ يَطْبِقُ الْإِنْفِرَادَ عَنْ  
 قَوْمِهِ || خَلَايَا النَّحْلِ مَجْمُوعَةٌ .

العناب - [عني]: النَّصَب والتعب .

العناب - [عني]: النَّصَب والتعب .

العناب - (ن): جنس شجر من فصيلة النَّبِيَّات شائك جدًا . حبه يشبه حبّ الزيتون وأجوده الأحمر الحلو . يُستعمل مأكلاً وعلاجاً . يُزرع في الشرق الأوسط وخارجه .

العناب - بانع العناب .

العنابة - (ن): واحدة العناب .

العنابية - أو الميثالية: مذهب المنكرين حقيقة الأشياء فهم يزعمون أنها أوهام وخیالات باطلة كالنقش على الماء ويقولون بصدور المعرفة عن التصور (إبداليسم) .  
العناق - ج أعتق وعنوق (ح): الأنثى من أولاد المعز قبل استكمالها السنة || «عناق الأرض» (ح): حيوان من فصيلة السنوريات وهو أكبر من السنور قليلاً؛ له خصلة من الشعر الأسود في أعلى كل من أذنيه . وهو من الجوارح الصائدة .

العنابية - (ن): نبات من فصيلة الدفليات؛ أزهاره جميلة متحدة القعالات . يُزرع منه نوع معرّش على الأرض، أزهاره كبيرة زرقاء . وهناك نوع آخر يحمل زهوراً بيضاء أو وردية اللون .

العنان - [عن]: السحاب || «عنان السماء»: ما ارتفع منها وما بدا لك منها إذا نظرتها || «عنان الدار»: جانبها .

العنان - [عن]: مص || الاسم من عن الشيء إذا ظهر أمامك . ومنه «شركة العنان» وهي اتفاق الرجلين على الاشتراك في شيء معلوم من مالها وانفراد كلٌّ بباقي ماله، كأنه عنّ لها شيء أي عرض فاشترياه واشتركا فيه || و- ج أعنة وعنن: سير اللجام سمي بذلك لأنه يعترض الفم فلا يلجؤه || يقال «ذلّ عنائه» أي انقاد؛ و«أطلق له العنان»: ترك له حرية العمل .

العنابة - [عن]: السحابة .

العناية - [عني]: الاهتمام .

العناية - [عني]: الاهتمام || «العناية الإلهية»: حكمة الله الفائقة التي يُدبر بها كل شيء .

عنب - تعنيًا [عنب] الكرم: صار ذا عنب .

العنب - ج أعناب: ثمر الكرم، أبيض أو أرجواني أو أسود اللون عند النضج . يُصنع منه الخمر والعرق

وبعض المرّيّات . وهو يؤكل أيضاً مجفّفاً || «عنب الثعلب» (ن): نبات عشبيّ من فصيلة الباذنجانيّات، ينمو في الأماكن البائرة وعلى حافة الطرق . له أوراق بيضيّة الشكل وأزهار صغيرة بيضاء . يُستعمل في الطبّ || «عنب الحية» (ن): نبات معرّش من فصيلة القرعيات، ينمو في الغابات أو الأماكن البائرة . أزهاره عنقودية الشكل وذات لون أبيض ضارب إلى الخضرة . له منافع طبيّة || «عنب الدب» (ن): نبات من فصيلة الخننجيات، أوراقه شبيهة بأوراق البقس . يحوي كثيراً من العفص . يُستعمل للدبغ الجلود وفي الطبّ ضدّ الإسهال .

العنبية - واحدة العنب .

عنبر - عنبرة [عنبر] الشيء: طيبه بالعنبر .

العنبر - ج عنابر [عنبر]: طيب || و- (ن): الزعفران || مخزن القلّة || و- (ح): حوت قد يبلغ طوله نحوًا من ٦٠ قدماً، ضخ الرأس وله أسنان (بخلاف البال) || «عنبر الشتاء»: شدته .

العنبري - الشراب المعتبر .

العنبيّة - (ز): ثمرة لحمية غير متفتحة . لا تحتوي على نواة كبيرة بل على بزور، مثل العنب والكشمش || و- (ن): جنس جنّيات من رتبة الخننجيات، يحمل عنبيّات سوداء ضاربة إلى الزرقة ولذيذة الطعم . يكثر في المناطق المحرّجة من أوروبا وأميركا . لا وجود له في مناطق المتوسط والشرق الأوسط .

عنيت - عنتا: وقع في أمر شاقّ || لقي الشدة وهلك || اكتسب مأثماً || و- الشيء: فسد || و- العظم: وهى وانكسر وانهاض بعد الجبر .

عنت - تعنيًا [عنت] ه: شدّد عليه وألزمه ما يصعب عليه أداءه ويشقّ عليه تحمّله .

العنت - من العظم: الذي انهاض وانكسر بعد الجبر .

العنة - ج عنن [عن]: الحبل || الحظيرة من خشب للإبل أو الخيل || ما تُنصب عليه القدر .

عنتر - عنتره [عنتر]: شجع في الحرب || و- ه بالرمح: طعنه به || و- ه عند العامة: شبهه بعنتره العبسي .

العنتر - (ح): العنتر .

العنتر - (ح): العنتر .

والهواء والماء والتراب. وتُسمى أيضاً بالإسطقسات  
والمواد والأركان.

العنصر - ج عناصر: العنصر.

العنصرة - عيد العنصرة: هو عيد تذكار حلول  
الروح القدس على التلاميذ. يقع بعد عيد الفصح  
بخمسين يوماً || و- عند اليهود: هو عيد تذكار نزول  
الشرعة في طور سيناء. واللفظة عبرانية معناها اجتماع  
أو محفل.

العنصري - النسبة إلى العنصر || جسم عنصري: بسيط.

العنصرية - مذهب المتعصين لعنصرهم (راسيم).

العنصل - (ن): جنس زهر من فصيلة الزنبقيات،  
ينبت في أوروبا وآسيا وأفريقيا. منه نوع العنصل  
البحري، بصلاته متفخة وزهوره بيضاء، يكثر على  
شواطئ المتوسط وفي رأس الرجاء الصالح. له بعض  
المنافع الطبية.

عنقن - عنقنة [عنقن]: لفظ في كلامهم الحمزة كالعين.  
وكانت العنقنة في بني تميم فكانوا يقولون يعجبني  
عن تفلن، وهي موجودة في بعض لفظ العامة،  
فهم يقولون «عن المريض» بدلاً من أن، وعن بمعنى  
أن، والعين بمعنى الأبن بإبدال الحمزة عينا || و-  
الراوي: قال في روايته «روى فلان عن فلان عن  
فلان» وهلم جرا.

عنفا - عنفاً وعنافة بالرجل وعليه: لم يرفق به  
وعامله بشدة.

عنفاً - تعنيفاً [عنفا]: عامله بشدة || لامة بشدة ||  
عنب عليه.

العنفا - ضد الرق || الشدة والقسوة.

العنفا - العنفا.

العنفا - العنفا.

العنفة - ج عناف [عنفا]: شعيرات بين الشفة  
السفلى والذقن.

العنقوان - [عنفا]: «عنقوان الشباب»: عنقوانه.

العنقوان - «عنقوان الشباب»: أوله || «عنقوان»  
الخمير: حديثها.

عنق - عنقاً: طال عنقه.

عنق - تعنيفاً [عنق]: أخذته بعنقه || و- عليه:

العنتر - (ح): الذباب أو الأزرق منه.

العنطرة - (ح): واحدة العنتر.

عند - عنوداً الرجل: خالف الحق وهو عارفاً به ||  
و- عن الطريق أو القصد: مال وعدل || و- العرق:  
سال منه الدم فلم ينقطع.

عند - عنوداً: عند.

عند - عنوداً: عند.

عند - اسم لكان الحضور نحو «وقفت عند الباب»؛  
ولزمان الحضور نحو «سافرت عند مغيب الشمس».  
ولا تقع إلا ظرفاً أو مجروراً بمن فقط نحو «أتيت  
من عند» . وقول العامة «ذهبت إلى عند» لحن  
والصواب «ذهبت إليه» || «كان عند حسن ظنهم»:  
لم يخيب ظنهم به || «عندي»: في اعتقادي،  
حسب رأيي.

العندليب - ج عناديل (ح): طائر من فصيلة  
الدخليات، صغير الجثة حسن الصوت.

العندم - خشب نبات يصعب به؛ ويقال له أيضاً  
دم الأخوين أو البقم.

العتز - ج عتاز وأعتز وعنوز (ح): الأثني من العتز.  
العتزة - (ح): العتز.

العتزة - ج عتز وعتزات: شبيه المكازة، لها زج من  
أسفلها || «عتزة الفأس»: حدتها.

عترق - عترقة: دفع به العتروقة (عامية).

العتروقة - الأرجوحة (عامية).

عنس - عنوساً وعناساً ت الجارية: طال مكثها  
في بيت أهلها بعد إدراكها ولم تزوج || و- الرجل:  
أسن ولم يتزوج.

عيس - عنوساً وعناساً ت الجارية: عنتت.

عنس - تعيساً [عنس] ت الجارية: عنتت || و-  
الجارية أهلها: حبسوها عن التزوج.

عنس - [عنس] ت الجارية: عنتت.

العنصر - ج عناصر [عنصر]: الأصل. يقال «إنه  
لكريم العنصر» || الحسب || الممة || الحاجة || الهوى،

المادة || الجسم البسيط || و- الكهربائي (ف):  
مولد كهربائي يعتمد على تفاعل كيميائي في توليد

التيار الكهربائي، وهو المستعمل، مثلاً، في المصابيح  
الكهربائية اليدوية || «العناصر» عند القدماء: النار

مشى وأشرف || و - طَلَعُ النخل: طال .

العُنُق - ج أعناق (ع ا) : وصلة ما بين الرأس والبدن (مذكر وقد يؤنث) .

العُنُق - ج أعناق : العُنُق (مذكر وقد يؤنث) || و - من النبات : ما بين الساق والجذر || «عُنُقُ كُلِّ شَيْءٍ» : أوله .

العُنُقَاء - ج عُنُق : مؤنث الأعنق || رأس الأكمة . يقال «هَضْبَةُ عُنُقَاء» أي مرتفعة طويلة || الداهية || «عُنُقَاءُ مُغْرِبٍ» و «العُنُقَاءُ الْمُغْرِبُ وَالْمُغْرِبَةُ» : طائر مجهول الجسم لم يوجد .

العُنُقَاد - [عقد] : العُنُقُود .

العُنُقُود - [عقد] : مجموع من أزهار تليها أثمار، محمول على علاقات قصيرة متساوية الطول ومرتكزة على محور مشترك . مثاله عُنُقُودُ العنب .

العُنُقُب - ج عُنُقِب وعُنُقَيْب [عنكب] (ح) : ذَكَرُ العُنُقُبُوت .

العُنُقُبَاء - (ح) : العُنُقُبَاء .

العُنُقُبَاء - ج عُنُقِب وعُنُقَيْب (ح) : أُنثَى العُنُقُبُوت . العُنُقُبُوت - ج عُنُقِب وعُنُقَيْبَات (ح) : دويبة من العُنُقُبُوتِيَّات ، تُطَارِدُ حيوانات أخرى ولا سيما الحشرات . تنسج من لعابها خيوطاً تستخدمها لاقتناص فريستها .

العُنُقُبُوتِيَّات - [عنكب] (ح) : طائفة من الحيوان تشمل العُنُقِب والأطلاح والعُقَارِب وسواها .

عُنْمٌ - تَعْنِيماً [عنم] البَنَانُ : خَضْبَةٌ .

العُنْمٌ - (ن) : شجر له ثمرة حمراء يُشَبَّه بها البَنَانُ المخضوب || خيوط بتعلق بها الكرم في تعاريفه .

العُنْمَةُ - الشقَّة في شفة اللسان .

العُنْمَةُ - (ن) : واحدة العُنْم .

العُنْمِيُّ - الحسن الوجه المُشْرَبُ حمرةً .

عُنْنٌ - تَعْنِيماً [عن] اللجَامُ : جعل له عِنَانًا || و - الكتاب : كتب عُنُونَهُ .

العُنُون - ج عُنُون [عنون] : «عُنُونُ الكتاب» : سمته وديباجته || «عُنُونُ الرسالة» في اصطلاح الكتاب : ما كُتِبَ على ظهرها أو على غلافها من اسم الشخص الذي كُتِبَ إليه ولقبه ومحل إقامته || «عُنُونُ كُلِّ شَيْءٍ» : هو ما دَلَّكَ من ظاهره على باطنه . يقولون

«الظاهر عُنُونُ الباطن» أي دليُّه .

العُنُون - ج عُنُون [عنون] : العُنُون .

العُنُود - ج عُنُود : المائل عن القصد || «رَجُلٌ عُنُودٌ» : يحلّ وحده لا يخالط || «عَقَبَةُ عُنُودٌ» : صعبة المرتقى .

عُنُونٌ - عُنُونَةٌ [عنون] الكتاب : كتب عُنُونَهُ .

عُنِينٌ - عُنَانٌ [عنن] في القوم : صار أسيراً فيهم .

عُنِينٌ - عُنَانٌ [عنن] : نصبٌ وتعبٌ || و - عُنَى بالأمر : عُنِيَ بِهِ || و - الأَكْلُ فيه : نجح .

عُنِينٌ - عُنَانَةٌ وَعُنِينٌ [عنن] بالأمر : اشتغل واهتم بِهِ وَأَصَابَهُ مَشَقَّةٌ بسببه .

العُنِينِي - [عنن] : العاني .

العُنِينِي - [عنن] : الخاضع الدليل .

العُنِينَةُ - [عنن] : النَّصَبُ والتعب .

العُنِينَةُ - مؤنث العُنِينِي .

العُنِينِد - ج عُنُود : مَنْ خَالَفَ الحَقَّ وهو عَارِفٌ بِهِ .

العُنِينُف - ج عُنُوف : خِلافُ الرَفِيقِ || الشَّدِيدُ مِنَ القَوْلِ وَالسَّيْرِ || «الجِنْسُ العُنِينُفُ» : كناية عن الرجال ، يقابله الجِنْسُ اللطيف كناية عن النساء .

العُهَادَةُ - أولُ مطر الربيع .

عَهْدٌ - عَهْدَةٌ الأَمْرُ : عَرَفَهُ ؛ نَقُولُ «فِيهَا أَعَهَدْتُ» ، و «الأمر كما عَهَدْتُ» || و - الشَّيْءُ : حَفْظُهُ ورَاعَاهُ وَتَفَقُّدُهُ حالاً بعد حال || و - الله : وَحَدَّهُ || و - فلانٌ وَعَدَّهُ : حَفْظُهُ ووفاءهُ || و - إلى فلانٍ : أوصاهُ وشرط عليه || و - إليه في كذا : أوصاه وأوعز إليه به || و - فلاناً بمكان كذا : لَقِيَهُ .

العَهْدُ - مص || و - ج عُهُود : الوفاء || الضمان || الأمان || الذمَّة || الوصِيَّة || الميثاق || اليمين يخلف

بها الرجل ؛ يقال «عليَّ عَهْدُ اللهِ لأفعلن كذا» أي أقسم بالله || ما يكتبه وِلِيُّ الأَمْرِ للولاء يأمرهم فيه بإجراء

العدالة وكان يُعرف «بالفرمان» || المنزل المعهود بهُ الشَّيْءُ || الزمان والوقت ؛ يقال «كان ذلك في أو على

عَهْدِ فلان» ، و «منذ عهدٍ بعيد» ، و «من عهدٍ قريب» || «هو قريبُ العَهْدِ» : قريب العِلْمِ أو الحال ||

«قديمُ العهدِ بكذا» : لَهُ بِكَذَا خِبرَةٌ قَدِيمَةٌ || «عَهْدِي بِهِ أَنَّهُ كَرِيمٌ» : ما أَعْرَفَهُ مِنْهُ هو أَنَّهُ كَرِيمٌ || «وِلِيُّ العَهْدِ» :

الذي يخلف المَلِكَ بعد وفاته || «العَهْدُ القَدِيمُ» :

العوار - ج عَوَارِير [عود]: القَذَى || الذي لا بصر له في الطريق || الضعيف الجبان .

العواشِر - [عشر]: قوادم ريش الطائر .

العواضِد - [عضد]: ما ينبت من النخل على جانبي النهر .

العَوَام - [عوم]: هامة الراكب إذا بدا لك رأسه في الصحراء وهو يسير .

العَوَام - [عوم]: مبالغة العائِم || الفرس السابح في جريه .

العَوَامَة - ج عَوَامَات [عوم]: جسم معدني كروي أجوف يطفو على سطح الماء || و - (ط): ضَرْبٌ من الزلاية كروي الشكل .

العَوَامِر - [عمر]: عَوَامِرُ البيوت: الحيات .

العَوَامِل - الأَرْجُل || بقر الحوث والدياسة .

العَوَان - ج عَوْن [عون]: ما كان في منتصف السن من كل شيء || الحرب التي قُوتل فيها مرة بعد الأخرى .

والحربُ العَوَانُ هي أشدُّ الحروب || الأرضُ المطبورة .

العَوَانَة - [عون]: النخلة الطويلة || و - (ح): دابة دون القُنْفُذ || و - (ح): دودة تكون في الرمل .

العَوَة - [عوي]: مص || الصوت والجلبة .

عَوَجٌ - عَوَجًا [عوج]: العود ونحوه: انحنى || و - الإنسان: ساء خلقه .

عَوَجٌ - تَعَوَجًا [عوج]: العود ونحوه: ضد قومه ||

و - الناقة: عطفها || و - ه عن الشيء: صرفه عنه ||

و - العصا ونحوها: ركب فيها العاج .

العَوَج - [عوج]: الاسم من عَوَج || الالتواء وعدم الاستقامة .

العَوَجَاء - ج عَوَجٍ [عوج]: مؤنث الأعوج || القوس || الضامرة من الإبل التي اعوجت هزالاً وجوعاً .

عَوْدٌ - تَعَوِيدًا [عود]: فلاناً كذا: صيره يعتاده || و - الرجلُ: أسنَّ || و - البعيرُ: صار عَوْدًا .

العَوْد - ج عِيدَانُ وَأَعْوَادُ وَأَعْوُدُ: الغصن بعد أن يُقَطَّع || الخشب . ومنه عَوْدُ الصليب: خشبة

الذي صُلب عليه السيد المسيح || ضربٌ من الطيب يُتَخَرَّبُ به || العَظْمُ في أصل اللسان || و - (م): آلة

من المعازف يُضْرَبُ بها ؛ وقيل إن لفظه مؤنث من

«عَوَجَب» العبرانية ومعناها «محبوب» || عَوْدٌ

الأسفار المقدسة التي كُتِبَتْ قبل المسيح || «العهد الجديد»:

الأسفار المقدسة التي كُتِبَتْ بعد المسيح || والعهد ج عَهَاد: أول مطر الربيع .

العهد - المحب للولايات والعهد || الذي يتعهد الأمور ويتفقدتها .

العِهْدَان - الضمان والكفالة .

العِهْدَة - الضمان والكفالة || مقاطعة الشيخ عند اللبنانيين قديماً || المسؤولية ؛ يقال «هو في عهده»

أي في رعايته ، نحت مسؤوليته || الرجعة إلى الشيء لإصلاحه ؛ يقال «لي في الأمر عهدة» أي سأرجع

إليه لأصلحه || الضعف في الخط أو العقل ؛ يقال «في خطه عهدة» أي هو رديء الخط .

العِهْدَة - ج عِهَاد: أول مطر الربيع .

العِهْدَة - ج عِهَاد: العهدة .

العِهْر - العاهر والزاني .

العِهْن - ج عُهُون: الصوف أو ما كان منه مصبوغاً .

العِهْنَة - القطعة من العِهْن || شجرة لها ورد أحمر .

العِهْد - المُعَاهِد || المُعَاهَد || القديم العتيق .

عَوَى - عَوَاءٌ وَعِيًا وَعَوَّةً وَعَوِيَّةً [عوي]: الكلبُ أو الذئبُ أو ابنُ آوى: لوى خطمه (وهو مُقَدَّم فيه)

لم صوت أو مدَّ صوته || يقال «فلانٌ ما يَعْوِي وما يَنْبِجُ» إذا استضعف .

العَوَاء - [عوي]: الكلب يعوي كثيراً .

العَوَائِد - [عود]: جَمْعُ عادة وعائدة || الرسوم ؛ نقول «عوائد الجمر» و«عوائد المباني» .

العَوَائِد - [عود]: (فك): أربعة كواكب في وسطها كوكب يُسَمَّى الرَّبِيع .

العَوَائِر - [عور]: من الجراد: الجماعات المنفردة .

العَوَائِف - [عيف]: «نسر عوائف»: تعيف على القتل وتردد .

العَوَاج - [عوج]: بائع العاج أو صاحبه .

العَوَاجِم - الأسنان .

العَوَاد - [عود]: عَمَلُ المعروف || اللطف .

العَوَادَة - [عود]: مص || ما أعيد من الطعام بعد ما أُكِلَ منه مرة .

العَوَادِي - [عدو]: «عَوَادِي الدهر»: عوائقه ؛ يقال «صرفتُه عن كذا عَوَادِي» أي صَوَارِفُ وَعَوَائِقُ .

عَوَصَ - عَيَاصًا وَعَوَصًا [عوص]: عاصَ .  
عَوَّصَ - تَعَوِّصًا [عوص]: لم يستتم في قولٍ أو  
فعلٍ || و - الشاعرُ أو الخطيبُ: ألقى شعرًا أو كلامًا  
يصعب فهمه .

العَوَّص - [عوص]: العائِص || القَوَّة || الحركة ||  
النَّفْس .

العَوَّص - [عوص]: ضدَّ الإمكان واليسر .  
العَوَّصَاء - [عوص]: مؤنث الأَعْوَص || الشدَّة  
والحاجة || «كلمة عَوَّصَاء»: غريبة .

عَوَّصَ - تَعَوِّصًا [عوص]: فلانًا من كذا: أعطاهُ  
عَوَّصًا أي بدلًا أو خلفًا || و - عليه: أعطاهُ بدل  
ضرر .

العَوَّص - ج أعْوَص [عوص]: انخَلَف .  
عَوَّقَ - تَعَوِّقًا [عوق]: هُ عن كذا: صرفهُ وتبطلهُ  
وأخرهُ عنه .

العَوَّق - ج أعْوَق [عوق]: العَوَّق .  
العَوَّق - ج أعْوَق [عوق]: العائِق || الذي يُعَوِّق  
الناس عن عمل الخير || منعرج الوادي || الرجل الذي  
لا خير عنده .

العَوَّق - [عوق]: العائِق || الجبان .  
العَوِّق - [عوق]: العَوَّق .  
العَوِّق - [عوق]: العَوِّق .  
العَوِّق - [عوق]: العَوِّق .

العَوِّقَة - [عوق]: «رجلٌ عَوِّقَة»: يُعَوِّق الناس عن  
الخير .

العَوِّقَة - [عوق]: العائِق || الجبان || «رجلٌ عَوِّقَة»:  
يُعَوِّق الناس عن الخير .

عَوَّلَ - تَعَوِّلًا [عول]: رفع صوتهُ بالبكاء والصباح ||  
و - على فلانٍ وبه: استعان به واتكل واعتمد عليه .

العَوَّل - [عول]: رفع الصوت بالبكاء والصباح ||  
كلُّ ما عالك || قوت العيال || المُستعان به .

العَوَّل - [عول]: الاتِّكَال والاعتماد والاستعانة ||  
العُمْدَة .

العَوَّلَة - [عول]: رفع الصوت بالبكاء والصباح .  
عَوَّمَ - تَعَوِّمًا [عوم]: وضع الحصيد قبضة قبضة ||

و - السفينة: أسبَحها في البحر || و - السفينة الفرقة:  
رفعها على سطح الماء وأسبَحها || و - الكَرْمُ: كثر حَمَلُهُ

الثَّقَاب وعُوْدُ الكبريت: عُوْدٌ دَقِيقٌ في أحد  
طَرَفَيْهِ مادَّةٌ من الكبريت . تُشْعَلُ به النار || «عُوْدُ  
القَرْحِ وعُوْدُ الانجبار» (ن): ضربان من النبات .

العَوْد - مص || الطريق القديم || و - ج عَوْدَة:  
المُسَيَّر من الإبل والشاء .

عَوَّدَ - تَعَوَّدًا [عوذ]: علقَ عليه العَوْدَة ||  
دعا له بالحفظ وقال له «أَعِيذُكَ بِاللَّهِ» أي حفظك  
الله || و - هُ اللهُ: حفظه .

العَوَّد - [عوذ]: الالتجاء . يقال «عَوَّدَ بالله منك»  
أي أعوذُ بالله منك .

العَوْدَة - ج عَوْدٌ [عوذ]: الرُقِيَّة وهي التي تُكْتَبُ وتُعلَّقُ  
على الإنسان لتقيه في زعمهم من الجنون والعيث .

عَوَّرَ - عَوَّرًا [عور]: ذهب جِسُّ إحدى عينيه ||  
و - تِ العينُ: ذهب جِسُّها .

عَوَّرَ - تَعَوَّرًا [عور]: صَيَّرَهُ عَوْرًا || و - المكابيل:  
قَدَّرها || و - فلانًا: ردَّه ولم يقض حاجته || و -

عن فلان: كذَّبَ وردَّ عنه || و - هُ عن الأمر:  
صرفهُ عنه || و - عليه أمره: قَبَّحهُ .

العَوَّر - [عور]: جَمَعُ العَوَّر || «المعاني العور»:   
الغامضة الدقيقة .

العَوَّر - [عور]: الرديء السيرة .  
العَوَّرَاء - مؤنث العَوَّر || «كلمة عَوَّرَاء»: قبيحة

كانت قُور العين فيمنعها ذلك من الطموح وجدة  
النظر || «فلاة عَوَّرَاء»: لا ماء فيها .

العَوْرَة - ج عَوْرَاتٍ وَعَوْرَاتٍ: كلُّ أمرٍ يستحيا منه ||  
كلُّ شيءٍ يسترهُ الإنسان من أعضائه أنفةً وحياءً ||

كلُّ مكنٍ للستر || الخلل في ثغر البلاد وغيره يُخاف  
فيه || و - من الجبال: شقوقها || و - من الشمس:

مشرقها ومغربها .  
عَوَّرَ - عَوَّرًا [عور]: افتقر || و - الشيء:

عزَّ فلم يوجد وأنت محتاجٌ إليه || و - الأمر: اشتدَّ .  
العَوَّر - [عور]: الحاجة والضيق .

العَوَّر - المُفْتَتِر .  
العَوَّسَج - [عسج] (ن): جنس شجيرات من فصيلة

الباذنجانيات ، أغصانهُ شائكة وأرهارهُ مختلفة الألوان .  
يصلح سياجًا .

العَوَّسَجَة - [عسج] (ن): واحدة العَوَّسَج .

عامًا وقلَّ آخرًا || و - ت النخلة : كانت تحمل عامًا  
وعامًا لا تحمل .  
العومة - ج عوم [عوم] (ح) : دويبة تسيح في الماء ||  
و - (ح) : ضرب من الحيات .  
عون - تَعْوِينَا [عون] ت المرأة : صارت عَوَانًا ||  
و - ه على الشيء : ساعده .  
العون - [عون] ، يُستعمل للواحد والجمع والمذكر  
والمؤنث ويجمع على أعوان : المُسَاعِدَة || المُسَاعِد ||  
الخادم .  
عوه - تَعْوِيهَا [عوه] : نزلت العاهة في زرع أو  
ماشية || و - الرجل : أنزل به العاهة .  
العؤسة - السكين الصغيرة للجيب (عامية) .  
العؤسية - العؤسة (عامية) .  
العويص - [عوص] : القوة || الشدة || و - من  
الأمر : الصعب || و - من الكلام : ما يصعب فهمه  
|| و - من الدواهي : الشديدة .  
العويصة - [عوص] : مؤنث العويص من الأمور  
والكلام والدواهي .  
العويل - [عول] : رفع الصوت بالبكاء والصياح .  
العويم - [عوم] : تصغير العام .  
العوينات - [عين] : آلة زجاجية تتخذ لتقوية أو  
إصلاح حاسة البصر وهي ما يُسمى اليوم بالنظارات  
(عامية) .  
العوينة - ج عَوِينَات [عين] : تصغير العين (عامية) .  
عمي - عَيَّا وَعَيَّاء [عوي] بأمره وعن أمره : عجز  
عنه ولم يُطبق إحكامه أو لم يهتد لوجه مراده || و -  
الأمر : جهله .  
العمي - ج أَعْيَاء [عوي] : ذو العمي الكال العاجز ||  
الحصير في النطق .  
عيا - تَعْيِيَّة [عوي] الرجل : أتى بكلام لا يُهتدى  
إليه .  
العياء - [عوي] : مص || العجز || داء عيَاء : لا  
يبرأ منه .  
العياب - [عيب] : الكثير العيب للناس .  
العيابة - [عيب] : العياب .  
العيادة - [عود] : المكان الذي يتخذهُ الطبيب لفحص  
المرضى || المكان الذي يدخلهُ الناس للمعالجة أو الحوامل

للولادة .  
العياذ - [عوذ] : الملجأ ، يقال والعياذ بالله منك ،  
أي أعوذ بالله منك .  
العيار - [عير] : جَمْعُ العِير || الاسم من عَارَ الفرس ||  
و - ج عَيَارَات : ما عَايَرَتْ به المكابيل || عَيَارُ  
الشيء : ما جُعِلَ قياسًا ونظامًا له || عَيَارُ الدراهم  
أو الدنانير : ما جُعِلَ فيها من الفضة أو الذهب .  
العيار - [عير] : الكثير التجوُّك والطواف || الذي يتردد  
بلا عمل يخلي نفسه وهاها .  
العياش - [عيش] : مبالغة العائش || بائع العيش .  
العياط - [عيط] : الصباح || الجلبة ، والعامَّة تقول  
« عَيْطَة » .  
العيال - [عول وعيل] : جَمْعُ عَيْل الرجل وهم أهل  
بيته الذين تجب نفقتهم عليه .  
العيان - [عين] : مص || و - ج عَيْنٌ وَأَعْيَنَةٌ :  
الشخص || حديدة في المحراث || يقال ولقيه أو  
رآه عِيَانًا ، أي مشاهدة لم يشك في رؤيته إياه .  
العيان - [عين] : الشديد الإصابة بالعين .  
العيان - [عوي] : الكال العاجز .  
العياني - [عين] من الشهود : الذي يشهد بما عينه .  
هيب - تَعْيِيًا [عيب] الرجل : نبه إلى العيب ||  
و - الشيء : صبره ذا عيب .  
العيب - [عيب] : مص || و - ج عَيُوب : النقيصة .  
العيبة - ج عَيْبٍ وَعَيْبٍ وَعَيْبَات [عيب] : المرأة من  
عاب || العيب || الزنيل من آدم || ما تُجَعَلُ فيه  
التياب كالصندوق || و - عند العامة : ما يلعب به  
الأطفال من تماثيل وغيرها ، وهي مُخَفَّفُ اللُغِيَّةِ  
مصغر اللعبة .  
العيبة - [عيب] : العياب .  
العيبي - [عيب] : مؤنث العيثان .  
العيثان - [عيب] : مَنْ بَدُرَ مَالُهُ وَأَسْرَعُ فِي انْفَاقِهِ .  
عيبة - تَعْيِيدًا [عود] : شهد العيد .  
العيد - ج أَعْيَاد [عود] : كل يوم فيه جَمْعٌ أو تذكُّرٌ  
لذي فضل أو حادثة مهمة || الموسم || ما اعتادك  
من مرض أو حزن أو هم ونحو ذلك .  
العيدية - [عود] : هدية تُعْطَى بمناسبة عيد وتُطَلَقُ  
عادة على هدية رأس السنة .

العَيْلَام - ج عَيْلِيم [علم] (ح) : الضبع الذكور .  
 العَيْلَةُ - [عيل] : الاسم من عالَ يَعِيل بمعنى افتقر ||  
 «عَيْلَةُ الرَّجُلِ» : أهل بيته الذين يعولهم .  
 العَيْلَم - ج عَيْلِم [علم] : البئر الكثيرة الماء || البحر ||  
 و - (ح) : الضبع الذكور || و - (ح) : الضفدع .  
 العَيْمَى - [عيم] : مؤنث العَيْمَان .  
 العَيْمَان - ج عَيْمَى [عيم] : مَنْ كان به عَيْمَةً .  
 العَيْمَةُ - [عيم] : شهوة اللبن الشديدة .  
 العَيْمَةُ - [عيم] : خيَارُ المَالِ .  
 عَيْنَ - عَيْنًا وَعَيْنَةً [عين] : عظم سوادُ عينه في  
 سعة .  
 عَيْنَ - تَعْيِينًا [عين] الشيء : خصَّصَهُ من الجملة  
 وأفرده || و - هُ في منصب كذا : جعله فيه وخصَّصَهُ  
 به || و - الشيء لفلان : جعله مخصصًا به ؛ يقال  
 « ما عَيْنَ لي بشيءٍ وما عَيْنِي شيئًا » أي ما أعطاني  
 شيئًا || و - على السارق : خصَّصَهُ من بين المتهمين .  
 العَيْن - [عين] : مص || و - ج أعْيُن وعْيُون وعْيُون  
 وأعْيَان وجج أعْيِنَات ، والكلمة مؤنثة (ع ا) : الباصرة  
 وتُطلق على الخدقة أو على مجموع الجفن || حاسة  
 البصر ؛ يقال « هو قويُّ العين » أي حاسة بصره قوية ||  
 النظر || الإصابة في العين ؛ يقال « بو عَيْنٌ » أي إصابة  
 في عينه || الإنسان . ومنه « ما بالدار عينٌ » أي أحدٌ ||  
 منظر الرجل || أهل البلد || أهل الدار || الجماعة ||  
 النفيس || العز || العلم || خيار الشيء || السيد || شريف  
 قومه || رئيس الجيش || الشمس أو شعاعها الذي لا  
 تثبت عليه العين || دوائر رقيقة على الجلد || الريا ||  
 المال || العثيد من المال || الذهب المضروب (خلاف  
 الورق) || التقيد الحاضر || الميل في الميزان || الخالص  
 الواضح ؛ يقال « ذكر الحق بعينه » أي خالصًا واضحًا  
 || و - ج أعْيِن وعْيُون : مفرج ماء البئر || ينبوع  
 الماء || مصبُّ ماء القناة || و - ج أعْيَان : الحاضر من  
 كلِّ شيء ؛ يقال « بعته عَيْنًا بعينه » أي حاضرًا بحاضر  
 ذات الشيء ونفسه ؛ يقال « هو هو عَيْنًا أو بعينه » ،  
 و « لسبب عينيه » ، و « الأشياء عينها » . وتكون بهذا  
 من المؤكِّدات || « عَيْنُ الإبرة » : ثقبها || « فلانُ  
 عينٌ على فلان » أي ناظر عليه || « نظر إليه بعين  
 الاعتبار » : أعاره أُمِّيَّةً || « أنت على عيني » : في

عَبْر - تَعْيِيرًا [عير] فلانًا : نسبة إلى العار وَقَبِحَ عليه  
 فعلُهُ . ويقال « عَبْرُهُ كذا وَعَبْرُهُ بكذا » || و - الدرهم  
 والدنانير : وزنها واحدًا بعد واحدٍ وامتنحها لمعرفة  
 أوزانها .  
 العَيْر - [عير] : مص || و - ج أعْيَار : العظم الناتئ  
 وسط الكف || كلُّ ناتئٍ في مستوٍ || « عَيْرُ القَدَمِ » :  
 الناتئ في وسطها || « عَيْرُ النصلِ » : الناتئ في وسطه ||  
 « عَيْرُ الورقة » : الخط الذي في وسطها || و - ج  
 أعْيَار وعْيَار وعْيُور وعْيُورة وعْيَارَات (ح) : الحمار  
 الأهلِي أو الوحشي ، وقد غلب على الوحشي .  
 العَيْر ج عَيْرَات وعَيْرَات : قافلة الحمير (مؤنثة)  
 وأُطْلِقَت على كلِّ قافلة || « هو لا في العَيْر ولا في  
 النَّفِير » : صغير القدر ، لا أُمِّيَّة له .  
 العَيْرَة - (ح) : مؤنث العَيْر .  
 عَيْشٌ - تَعْيِيشًا [عيش] هُ : جعله يعيش .  
 العَيْش - [عيش] : مص || الطعام || الخبز || حالة  
 الإنسان في حياته || الحياة المختصة بالحيوان .  
 العَيْشَة - [عيش] : حالة الإنسان في حياته . يقال  
 « عَيْشَةٌ راضيةٌ » أي يَرْضَى بها صاحبها .  
 العَيْشَاء - [عوص] : العائص .  
 عَيْطٌ - تَعْيِيطًا [عيط] : صاح || و - له عند العائمة :  
 ناداهُ .  
 العَيْفَان - [عيف] : العائف .  
 العَيْفَة - المرَّة من عَافَ || الاسم من عَافَتِ الطيرُ ||  
 « عَيْفَةُ الطائر » : حومته واستدارته على الشيء .  
 العَيْقُ - [عوق] : « رجلٌ عَيْقٌ » : يعوق الناس عن  
 الخير .  
 العَيْقُ - [عوق] : العائق || الجبان || « رجلٌ عَيْقٌ » :  
 يعوق الناس عن الخير .  
 عَيْلٌ - عَوْلًا [عول] صبرُهُ : غَلِبَ ونَفِدَ || « عَيْلٌ  
 عَوْلُهُ » : نكته أُمَّهُ || و - عَوْلًا وعَيْالَةٌ وعَوْلًا الرَّجُلُ :  
 افتقر .  
 عَيْلٌ - تَعْيِيلًا [عيل] : كثر عياله || و - عياله :  
 كفاهم معاشهم || و - القوم : صيرهم عيالًا أو أهملهم .  
 العَيْل - [عول وعيل] : « عَيْلُ الرَّجُلِ » ج عَيْال  
 وعَيْالٍ وعَالَةٌ : أهل بيته الذين تجب نفقتهم عليه  
 (يُطلق على المذكور والمؤنث) .



الإكرام والحفظ جميعاً .

العَيْن - [عين] (ح) : بقر الوحش .

العَيْن - [عين] : مص || أهل البلد || الجماعة .

العَيْنَاء - [عين] : مؤنث الأَعْيُن || الحَسَنَةُ العَيْن ||  
الكلمة الحسنة .

العَيْنَة - ج عَيْن [عين] : خيار المال || و - من النعجة :

ما حول عينيها || عَيْنَةُ الخيل : جيادها || عَيْنَةُ

الحرب : مادتها || يَبِيعُ العَيْنَة : هو يبيعُ الشيء

إلى أَجَلٍ على ثمنه مقابلة انتظار الثمن .

العَيْنِيَّة - [عين] : النسبة إلى العَيْن || عَيْنِيَّةُ الشيء :

(ت) : جزء منه يُتَّخَذُ لِيُقَابَلَ على سائره .

عَيْة - [عوه] الرجلُ : وقعت العاهة في زرعهِ أو

ماشيتِهِ || و - الزرعُ : أَصابتهُ العاهة .

العَيْوْف - [عيف] : العائف .

العَيْوْق - [عوق] (فك) : نجم أحمر مضيء في طَرْفِ

المجرَّة الأيمن ينلو الثرْيَا ولا يتقدّمها ؛ سُمِّيَ بذلك

لأنَّهُ يَعرِقُ الدَّبْرَانِ عن لقاء الثرْيَا

العَيْون - ج عَيْنٌ وَعَيْنٌ [عين] : الشديد الإصابة بالعين

في زعمهم .

عَيْيَ - يَعيى عَيْياً وَعَيَْاء [عوي] بأمره وعن أمره :

عَيٌّ || و - في النطق : حَصِير .

العَيْيَ - ج أَعْيَاء وَأَعْيِيَّة [عوي] : العَيّ .

العَيْنَة - [عين] : تصغير العَيْن بمعنى الباصرة .

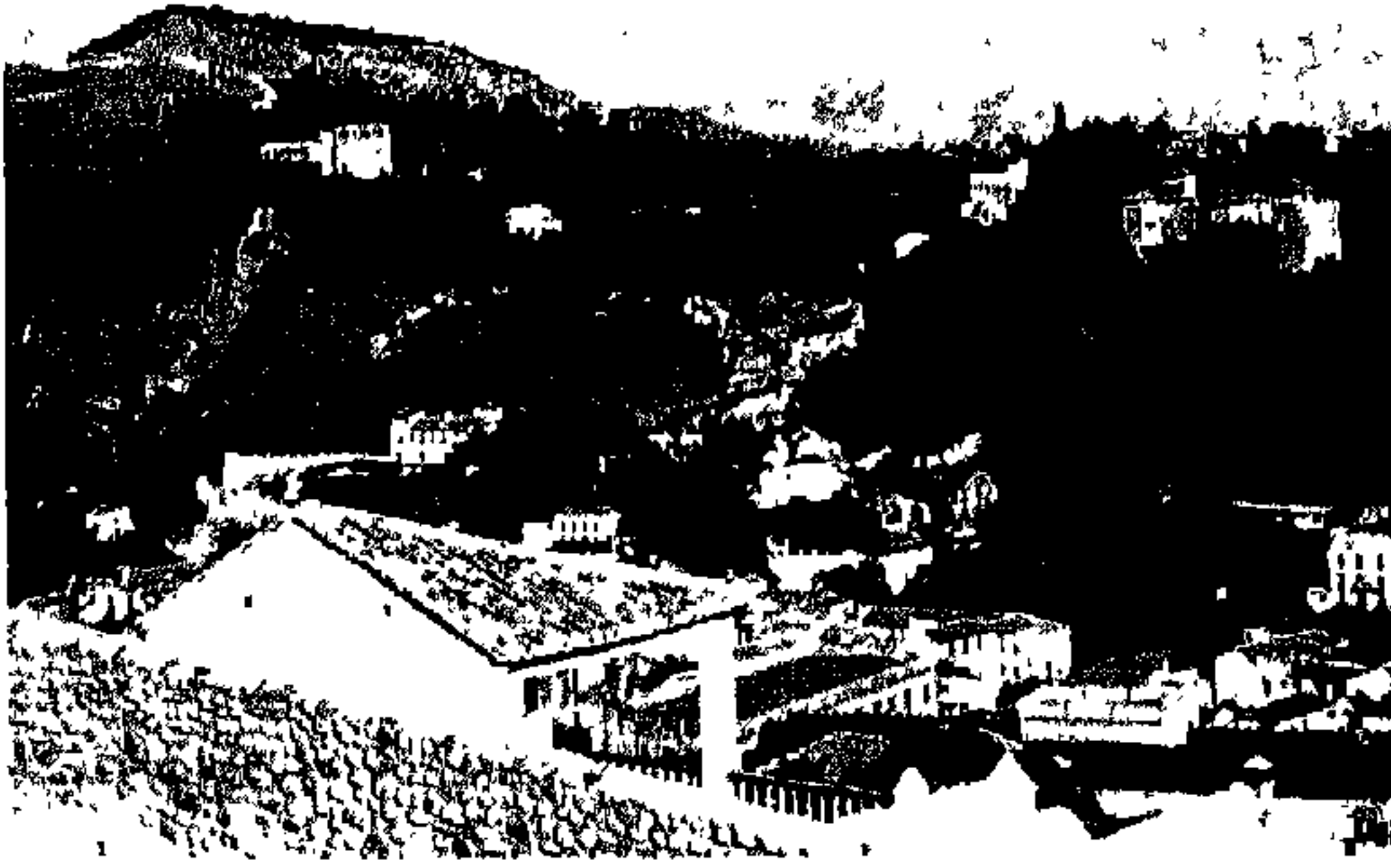

غرناطة - إسبانيا

في الشيء : بطن فيه واستتر || و - غِيَّةٌ هُ : عابه وذكره بما فيه من السوء .

الغابة - ج غابٌ وغابات [غيب] : الأجمة من القصب أو ذات الشجر المتكاثف لأنها تُغيب ما فيها || الوهدة || الجمع من الناس || الريح الطويل أو المضطرب في الريح || « غابة البحر » : مجتمع دوبيات بحرية متحجرة .

الغابة - ج غَوَابٌ وغَابَات [غب] من المواشي : التي شربت غيًّا أي شربت يوماً ويوماً لم تشرب .

الغابر - ج غَبْرٌ وغَابِرُونَ : فا || الماضي || الباقي .  
الغايط - ج غَبَطٌ : فا .

الغابن - فا || الغائر عن العمل .

غاثٌ - ج غَوَاثٌ [غوث] هُ : أعانه ونصره || يقال « أغاثنا الله بالمطر » أي كشف الشدة عنا به .

غاثٌ - ج غَيْثٌ [غيث] الله البلاد : أنزل بها الغيث || و - الغيثُ الأرض : نزل بها || و - النور : أضاء .

غادى - مُغَادَاةٌ [غدو] الرجل : باكره .

الغادة - ج غَادَات [غيد] : المرأة اللينة البينة الغيد || الشجرة الغضة .

غادرٌ - جِادَارًا ومُغَادِرَةٌ [غدر] هُ : تركه وأبقاه .

الغادر - ج غَادِرُونَ وغَدَرَةٌ وغَدَارٌ : فا || الخائن .

الغاديرة - ج غَادِرَاتٌ وغَوَادِرٌ : مؤنث الغادر .

الغادية - ج غَوَادِرٌ وغَادِيَات [غدو] : السحابة تنشأ

غ - الحرف التاسع عشر من حروف المباني ، وهو من الحروف الحلقية . والغين ، في حساب الجُمَّل ، عبارة عن الألف من العدد (١٠٠٠) .

الغائب - ج غَيْبٌ وغَيْبٌ وغِيَابٌ وغَائِبُونَ [غيب] : فا || « غائبك » : ما غاب عنك .

الغائر - [غور] : فا || « مالا غائر » : ذاهبٌ في الأرض .

الغائرة - [غور] : مؤنث الغائر || نصف النهار || النوم نصف النهار .

الغائص - ج غَوَاصٌ وغَاصَةٌ [غوص] : الغاطس والنازل في الماء .

الغائل - [غول] : فا .

الغائلة - ج غَوَائِلٌ [غول] : مؤنث الغائل || الداهية || المهلكة || الفساد || الشر .

الغائلة - ج غَوَائِلٌ [غيل] : الحقد الباطن || الامرأة التي ترضع ولدها وهي حامل || الشر || « الغوائل » : الدواهي .

الغائي - [غبي] : النسبة الى الغاية .

غابٌ - ج غِيَابًا وغَيْبَةٌ [غيب] : ضد حضر || و - عن بلايه : سافر || و - عن صوابه : أضاع أو فقد رشده ||

و - الشيء عن فلان : استتر || و - الشيء عن بابه : نسيه || و - ت الشمس : غربت واستترت عن العين ||

و - غَيْبًا وغَيْبَةً وغَيْبًا وغَيْبًا ومعنيًا عنه : بعد عنه وبابنه || و - غِيَابًا وغِيَابًا وغَيْبَةً وغَيْبَةً وغَيْبَةً الشيء

غُدْوَةٌ || مطرة الغداة .  
 الغازي - ج غَدَاةٌ وَغَادُونَ [غذو] : فا .  
 الغازية - ج غَوَافٍ : مؤنث الغازي .  
 غَارٌ - غَوْرًا [غور] : أتى الغور || و - الماء : ذهب في الأرض || و - النهار : اشتدَّ حرُّهُ || و - الرجلُ : نام في نصف النهار || و - الشيءُ أو القومُ : طلبهم || و - غَوْرًا وَغَوْرًا تَ عَيْنُهُ : دخلت في الرأس وانخفضت || و - غِيَارًا وَغَوْرًا تِ الشَّمْسُ : غربت || و - غَوْرًا وَغَوْرًا وَغِيَارًا فِي الْأَمْرِ : دقق النظر فيه || و - في الشيءِ : دخل فيه || و - غِيَارًا لَمْ اللَّهُ وَغَارَهُمْ : أعاتهم برزقهم وخبر .  
 غَارٌ - غَيْرَةٌ وَغَيْرًا وَغَارًا [غير] الرجلُ على امرأته من فلان وهي عليه من فلانة : أنف من الحمية وكره شركة الغير في حقِّها ، وهي كذلك .  
 غَارٌ - غِرَارًا وَمُغَارَةٌ [غر] تِ السُّوقُ : كسدت || و - التَّحِيَّةُ : نقصها || و - تِ النَّاقَةُ : قلَّ لَبْنُهَا .  
 الغار - [غور] : الكهف ، ج أغوار وغيوان || الأخلود بين اللحيين من داخل الفم || و - (ن) : شجر طيب الرائحة من فصيلة الغاريات ينبت بريًا . ورقه دائم الاخضرار وخشبه صلْبٌ وَعَطِيرٌ . يُسْتَخْرَجُ مِنْ عَيْنِيَّاتِهِ نَوْعٌ مِنَ الزُّيُوتِ صَالِحٌ كَدُّهُنَّ ضِدَّ الْأَوْجَاعِ . كَانُوا قَدِيمًا يَضْفَرُونَ مِنْ أَوْرَاقِهِ أَكَالِيلَ لِلْمُنْتَصِرِينَ || ورق الكرم || الغيرة || الغبار || الجيش العظيم .  
 الغارائر - [غور] : العظمان اللذان فيهما العبان || الحنكان الأعلى والأسفل .  
 الغار - [غر] : فا || الغافل || حافر البشر .  
 الغارِب - ج غَوَارِبٍ : أعلى كلِّ شيءٍ || الكاهل أو بين الظهر أو السنام والعنق || « ألقى له الحبل على الغارب » : ترك له حرية العمل والتصرف .  
 الغارة - [غور] : مص || و - (ن) : واحدة الغار || و - ج غَارَاتٍ : الاسم من الإغارة || يقال « شنَّ الغارة عليهم أي فرَّق الخيل وصبَّها عليهم من كلِّ جهة » || « الغارة الجوية » (اع) : هجوم طائرات على مكان العدو ورجمها إياه بقذائفها .  
 الغاز - الناقة التي قلَّ لبنها || « جرادة غاز » : رزت ذنبها في الأرض لتبيض .  
 الغازرة - « جرادة غازرة » : غازر .

غَارِقٌ - مُغَارِقَةٌ [غرق] هُ : دانه وقاربه .  
 الغارق - ج غَرَقَى : الغائر والراسب في الماء .  
 الغاز - ج غَارَاتٍ (ك) : جوهر هوائي قابل الضغط سيال . وَضَعُ هَذِهِ الْكَلِمَةَ الْعَالِمُ الْبُلْجِيكِيُّ فُونْ هِلْمُونْت .  
 غَارَلٌ - مُغَارَلَةٌ [غزل] المرأة : حادتها وراودها .  
 الغازل - فا .  
 الغازلة - ج غَزَالٌ وَغَوَازِلٌ : مؤنث الغازل .  
 الغازي - [غزو] : فا ، ج غَزَاةٌ وَغَزَى وَغَزِيٌّ وَغَزَاءٌ || ضرب من المصكوكات القديمة كان يساوي عشرين غرشًا من غروش أيامه ، وكانت النساء يعلقن قطعًا منه في أطراف جدائلهن تحبًا وتجميلًا .  
 الغازية - ج غَوَازٍ وَغَارِيَّاتٍ [غزو] : مؤنث الغازي .  
 الغاسق - فا || القمر || الليل إذا اشتدَّت ظلمته || الأسود من الحيات .  
 الغاسول - الصابون وما يُغْسَلُ بِهِ عموماً || و - (ن) : نبات من فصيلة السرمقيات غني بالصودا . يُسْتَعْمَلُ رِمَادُهُ فِي الْغَسِيلِ .  
 الغاش - ج غَشَشَةٌ وَغَشَّاشٌ [غش] : الذي يغش الناس .  
 الغاشم - الظالم || الغاصب .  
 الغاشمة - مؤنث الغاشم || « قوَّة غاشمة » : قوَّة وَخَشِيَّةٌ ، شَرِسَةٌ .  
 الغاشي - [غشي] : فا .  
 الغاشية - ج غَوَاشٍ [غشي] : مؤنث الغاشي || الغطاء || و - (ع) : قيص القلب || الداهية || القيامة لأنها تغشى الخلق بأفزعها || و - (طب) : داء في الجوف || « غاشية فلان » : خدمه || زواره وأصدقائه بنتابونه .  
 غاص - غَوَصًا وَغِيَاصًا وَغِيَاصَةً وَمَغَاصًا [غوص] في الماء : غطس ونزل فيه || و - على المعاني : بلغ غايتها القصوى || و - على الشيء : هجم عليه .  
 الغاص - [غص] : من اعترض في حلقه شيء من طعام أو ماء فنهه التنفس .  
 غاصب - مَغَاصِبَةٌ [غصب] هُ : غصب أحدهما الآخر .  
 الغاصب - ج غَاصِبُونَ وَغُصَّابٌ : الفاهر ، الآخذ الشيء قهرًا .  
 غاص - غِيْفًا وَمَغَاصًا [غيص] الماء : نقص أو غار أو نصب || و - الثمن : نقص || و - الماء أو الثمن : نقصه || و - دمعته : حبسه .

غُدْوَةٌ || مطرة الغداة .  
 الغازي - ج غَدَاةٌ وَغَادُونَ [غذو] : فا .  
 الغازية - ج غَوَافٍ : مؤنث الغازي .  
 غَارٌ - غَوْرًا [غور] : أتى الغور || و - الماء : ذهب في الأرض || و - النهار : اشتدَّ حرُّهُ || و - الرجلُ : نام في نصف النهار || و - الشيءُ أو القومُ : طلبهم || و - غَوْرًا وَغَوْرًا تَ عَيْنُهُ : دخلت في الرأس وانخفضت || و - غِيَارًا وَغَوْرًا تِ الشَّمْسُ : غربت || و - غَوْرًا وَغَوْرًا وَغِيَارًا فِي الْأَمْرِ : دقق النظر فيه || و - في الشيءِ : دخل فيه || و - غِيَارًا لَمْ اللَّهُ وَغَارَهُمْ : أعاتهم برزقهم وخبر .  
 غَارٌ - غَيْرَةٌ وَغَيْرًا وَغَارًا [غير] الرجلُ على امرأته من فلان وهي عليه من فلانة : أنف من الحمية وكره شركة الغير في حقِّها ، وهي كذلك .  
 غَارٌ - غِرَارًا وَمُغَارَةٌ [غر] تِ السُّوقُ : كسدت || و - التَّحِيَّةُ : نقصها || و - تِ النَّاقَةُ : قلَّ لَبْنُهَا .  
 الغار - [غور] : الكهف ، ج أغوار وغيوان || الأخلود بين اللحيين من داخل الفم || و - (ن) : شجر طيب الرائحة من فصيلة الغاريات ينبت بريًا . ورقه دائم الاخضرار وخشبه صلْبٌ وَعَطِيرٌ . يُسْتَخْرَجُ مِنْ عَيْنِيَّاتِهِ نَوْعٌ مِنَ الزُّيُوتِ صَالِحٌ كَدُّهُنَّ ضِدَّ الْأَوْجَاعِ . كَانُوا قَدِيمًا يَضْفَرُونَ مِنْ أَوْرَاقِهِ أَكَالِيلَ لِلْمُنْتَصِرِينَ || ورق الكرم || الغيرة || الغبار || الجيش العظيم .  
 الغارائر - [غور] : العظمان اللذان فيهما العبان || الحنكان الأعلى والأسفل .  
 الغار - [غر] : فا || الغافل || حافر البشر .  
 الغارِب - ج غَوَارِبٍ : أعلى كلِّ شيءٍ || الكاهل أو بين الظهر أو السنام والعنق || « ألقى له الحبل على الغارب » : ترك له حرية العمل والتصرف .  
 الغارة - [غور] : مص || و - (ن) : واحدة الغار || و - ج غَارَاتٍ : الاسم من الإغارة || يقال « شنَّ الغارة عليهم أي فرَّق الخيل وصبَّها عليهم من كلِّ جهة » || « الغارة الجوية » (اع) : هجوم طائرات على مكان العدو ورجمها إياه بقذائفها .  
 الغاز - الناقة التي قلَّ لبنها || « جرادة غاز » : رزت ذنبها في الأرض لتبيض .  
 الغازرة - « جرادة غازرة » : غازر .

الغالظ - ج غلظة : فا .  
 غالق - مُغالقة [غلق] ه : راهته .  
 الغالون - ج غالونات : مكيال للسوائل ، وحدة لقياس المقادير ؛ يساوي في انكلترا حوالي ٤ لترات و ٥٤ ، وفي الولايات المتحدة حوالي ٣ لترات و ٧٨٥ (إنكليزية) .  
 الغالي - [غلو] : فا ، ج غلاة || اللحم السمين || « سحر غال » : مرتفع . يقال « بعته بالغالي » أي بالغلاء .  
 الغالية - ج غاليات وغوال [غلو] : مؤنث الغالي .  
 الغالية - ج غوال [غلي] : أخلاط من الطيب .  
 الغاليري - مجموعة ثمينة من التصاوير والتحف الفنية || الرواق المعروضة فيه هذه المجموعة (فرنسية) .  
 غام - - غيمًا [غيم] ت السماء : كانت ذات غيم || و - البعير : عطش وحر جوفه .  
 غام - مُغاممة [غم] ه : غم أحدهما الآخر .  
 الغام - فا || « يوم غام » : ذو غم || ذو حر .  
 الغامد - فا || « بشر غامد » : مغطى ماؤها بالتراب || « سفينة غامد » : مشحونة .  
 الغامدة - ج غوامد : مؤنث الغامد || « بشر غامدة » : غامد || « سفينة غامدة » : غامد .  
 غامر - مُغامرة [غمز] : ألقى بنفسه في الشدائد ؛ يقال « غامر بنفسه » || و - ه : قاتله وباطشه ولم يبال بالموت .  
 الغامير - فا || الأرض الخراب ، قيل له ذلك لأن الماء قد غمره فلا تمكن زراعته || « الماء الغامير » : الكثير .  
 غامر - مُغامرة [غمز] ه : عاييه || و - فيه : عابه وصغر من شأنه .  
 الغاميز - فا || من يحاول غمز الفناة وتقريبها .  
 الغامض - ج غوامض : فا || المطمئن من الأرض || الخامل || الذليل || و - من الكعوب والسوق : السمين || « أمر غامض » : مبهم مُغلق || « غوامض الإبل » : صغارها .  
 الغامضة - ج غامضات وغوامض : مؤنث الغامض || « الدار الغامضة » : هي التي تنحّت عن الشوارع .  
 الغاني - [غني] : فا || الغني || و - بالمكان : المقيم به || « رجل غان عن كذا » : مُستغن عنه .  
 الغانية - ج غانيات وغوان [غني] : مؤنث الغاني || المرأة الغنية بحسبها وجهالها عن الزينة || المتزوجة .  
 غاور - مُغاورَة [غور] العدو : أغار عليهم || و - القوم :

غاضبًا - مُغاضبة [غضب] ه : حملة على الغضب || راعه .  
 الغاضير - فا || المانع || المبكر في حوائجه || الجلد الذي أجيد دباغه .  
 الغاضيرة - مؤنث الغاضير .  
 الغاضيف - فا || الناعم البال || الناعم من العيش || الكلب المنكسر أعلى أذنيه إلى مقدمه .  
 الغاضي - [غضو] : من كان في نعمة وحسن حال .  
 الغاضي - [غضي] : المُظلم ، وهو اسم فاعل من أغضى الليل على غير قياس .  
 الغاضية - [غضو وغضي] : مؤنث الغاضي .  
 الغاطيس - فا || « ليل غاطس » : مُظلم .  
 الغاطيسة - ج غواطيس : مؤنث الغاطيس .  
 الغاطي - [غطي] : فا || « ماء غاطي » : كثير .  
 الغاطية - مؤنث الغاطي || الدالية من الكرم .  
 غاظ - - غبظًا [غبظ] ه : حملة على التبيظ .  
 غافل - مُغالفة [غفل] ه : نحين غفلته وتعمدها .  
 الغاق - [غيق] (ح) الغراب ، والعامّة تقول « القاق » || و - (ح) : طائر مائي يُسمى أيضًا الغواص وغراب الماء .  
 الغاقّة - [غيق] (ح) : الغاق للطائر المائي .  
 غالة - - غولًا [غول] ه : أهلكه وأخذ من حيث لا يدري || و - ته الخمر : شربها فذهبت بعقله أو بصحة بدنه .  
 غالة - - غيلاً [غيل] ت المرأة ولدها : أرضعت وهي حامل || و - غيلاً وغيالة وغولًا ه : سرقة .  
 الغال - ج غالات [غول] : القفل (فارسية) .  
 غالي - غلاء ومُغالاة [غلو] في الأمر : بالغ || و - بالشيء : رفع ثمنه || اشتراه بتمن غال || و - الرجل : طاولة || و - الشجر : التفّ وعظم .  
 غالب - غلابًا ومُغالبة [غلب] ه : قاهره ونازعه .  
 الغالب - ج غالبون وغلبة : فا || يقال « هذا ما يحدث غالبًا وفي الغالب » أي في أكثر الأحوال || « غالبًا ما نرى » : أكثر الأحيان ما نرى .  
 الغالبية - القسم الأكبر ، الأكثرية .  
 غالط - غلأطًا ومُغالطة [غلط] ه : أوقعه في الغلط .  
 الغالط - في الأمر : من لم يعرف وجه الصواب فيه .  
 غالظ - مُغالظة [غلظ] ه : عاداه وعارضه .

أغار بعضهم على بعض .  
 الغاوي - ج غاؤون و غواة [غوي] : فا || الضالّ والمنقاد للهوى || و - عند العامة : الذي يحبّ التزيّن || رأسُ غاو : صغير أو كثير التلّفُت .  
 الغاوية - [غوي] : مؤنث الغاوي || القربة فيها الماء .  
 غايا - مُغَايَاة [غبي] القوم فوق رأسه بالسيوف : رفعها فوق رأسه وكانهم أظلمه بها .  
 غايّر - غَيَّرًا و مُغَايِرَةً [غير] ه : خالفه || عارضه في البيع || كان غَيْرَهُ || بادلَهُ .  
 غايظ - مُغَايِظَةً [غيظ] ه : حملهُ على الغيظ .  
 الغاية - ج غايات و غايّ [غبي] : المدى ؛ يقال « لغاية كذا » أي الى حدّ كذا ، حتّى كذا || الراية || الفائدة المقصودة ؛ يقال « الغاية تبرّر الوسطة » || النهاية والمنتهى ؛ نقول « كان غايةً في الجمال » . ويقال « غايّتك ان تفعل كذا » أي نهاية طاقتك و جُلُّ ما تقدر عليه هو كذا || « للغاية » : جدًّا ، بأقصى درجة || « أنت بعيد الغاية » : على صواب في الرأي .  
 هَبَّ - هَبًّا و غَبًّا [غب] : جاء زائرًا بعد أيام || و - عنده : بات || و - عنه : أتاه يومًا وتركه آخر || و - ت عليه الحُمى : أخذته يومًا وتركته يومًا || و - الرأي : تأمّن فيه || و - هَبًّا و غَبًّا و غُبُوبًا و غُبُوبَةَ الطعام : بات ليلةً || أنتن || و - ت الأمور : صارت الى أواخرها || و - هَبًّا و غَبًّا و غُبُوبًا ت الماشية : شربت غَبًّا أي شربت يومًا ويومًا لم تشرب .  
 الغبّ - [غب] : مص || و - عند العامة : شرب الماء دون تنفّس أي بمعنى الغبّ بالعين المهملة .  
 الغبّ - [غب] : مص || و - ج أَعْبَاب : العاقبة || وتأني بمعنى بعد || « حُمى الغبّ » : هي التي تنوب يومًا بعد يوم || « ماء غبّ » : بعيد .  
 غَمِي - تَغَيَّبَ [غبي] الشيء : ستره || و - الشعر : قصّره أو استأصله .  
 الغبَاء - [غبوا] : الخفاء من الأرض || و - من التراب : ما ارتفع من غبار .  
 الغبَاء - [غبي] من التراب : ما ارتفع من غبار .  
 الغبار - التراب أو ما دقّ منه || لا يُشَقُّ غبارُه أو لا يُشَقُّ له غبارٌ : لا يُترك ، لا يمكن التفوق عليه || لا غبار عليه : لا مأخذ عليه ، لا عيب فيه .

الغباوة - [غبوا] : الجهل وقلة الفطنة || الغفلة .  
 الغبب - ج أَعْبَاب [غب] : اللحم المتدلي تحت الحنك من الديك والبقر .  
 غَبَّر - غَبَّرًا : مضى || مكث || كان أَعْبَر .  
 غَبَّر - غَبَّرًا : أصابه الغبار || و - الجرح : اندمل على فساد ثم انتقض .  
 غَبَّر - تَغَيَّرًا [غير] : أثار الغبار || و - الشيء : لطّخه بالغبار || و - الرجل : هلّل أو ردّد صوتًا في قراءة أو غيرها .  
 الغبّر - ج أَعْبَار : البقية من الشيء .  
 الغبّر - الحقد .  
 الغبّر - التراب || البقاء || داهية الغبّر : الداهية العظيمة التي تكاد لا تذهب .  
 الغبّر - الناسور || جرح غبّر : لا يزال ينتقض .  
 الغبّر - البقية من الشيء ، ج غَبَّرَات || جَمَعُ الغابِر || غبّر المرض : بقاياه || غبّر الليل : ماخبره || غبّر الناس : المتأخرون منهم في المرتبة .  
 الغبراء - مؤنث الأغبّر || الأرض لغيرة لونها || و - (ح) : أنثى الحجل || و بنو غبراء و بنو الغبراء : الفقراء || « سنة غبراء » : جذبة .  
 الغبرة - الغبار || لون الغبار .  
 الغبرة - لطخ الغبار .  
 الغبرة - الغبار .  
 غَبَسَ - غَبَسًا الليل : أظلم .  
 الغبسة - الغبسة .  
 الغبسة - ظلام الليل من أوله || لون الرماد وهو يياض فيه كدره .  
 غَبَسَ - غَبَسًا الليل : خالط البياض ظلمته في آخره .  
 الغبش - « ليل غبش » : مظلم .  
 الغبشاء - المُظْلِمَة ؛ نقول « ليلة غبشاء » .  
 الغبشة - بقية الليل .  
 غَبَطَ - وَغَبَطَ - غَبَطًا و غَبِطَةً ه : عظم في عينه وتممّى مثل حاله دون أن يريد زوالها عنه || و - غَبَطًا الكبش : جرس ظهره بيده ليتعرف سمنه .  
 غَبَطَ - تَغَبَّطًا [غبط] ه : حملهُ على التغبط وجعل فعله مَسًّا يُغَبِّط عليه .  
 الغبطة - حسن الحال || المسرة || تمتي نعمه على ان لا

مَحْوَلٌ عَنْ صَاحِبِهَا || لَقِبَ لِلْبَطْرِيرِ .  
غَبِيٌّ - غَبِيٌّ : سَقَاهُ الْغَبِيُّ || وَ - الْغَنَمُ : سَقَاهَا  
أَوْ حَلَبَهَا فِي الْعَشِيِّ .

غَبِنَ - غَبِنًا الثَّوْبُ : نَاهَ ثُمَّ خَاطَهُ لِبَضِيْقٍ أَوْ بِقَصْرِ ||  
وَ - غَبِنًا وَغَبِنًا هُوَ فِي الْبَيْعِ أَوْ الشِّرَاءِ : خَدَعَهُ وَغَلَبَهُ ||  
وَ - فَلَانًا : نَقَصَهُ فِي الثَّمَنِ وَغَيْرِهِ .

الغَبِنُ - مَصَّ || الْخَدِيعَةُ فِي الْبَيْعِ وَالشِّرَاءِ ؛ يُقَالُ « غَبِنُ  
فَاحِشٌ » .

الغَبِنُ - الغَبِنُ || مَا قُطِعَ مِنْ أَطْرَافِ الثَّوْبِ فَأَسْتَقِطَ .

الغُبُوءَةُ - [غُبُو] : الْغَفْلَةُ .

الغُبُوءَةُ - [غُبُو] : الْغَفْلَةُ .

الغَبِيُّوقُ - مَا يُشْرَبُ فِي الْعَشِيِّ وَهُوَ خِلَافُ الصَّبُوحِ ||  
اسْمٌ مَا يُحْلَبُ فِي الْعَشِيِّ .

غَبِيٌّ - غَبَاً وَغَبَاوَةً [غَبُو] الشَّيْءُ وَعَنَهُ : لَمْ يَفْطِنْ لَهُ  
أَوْ جَهَلَهُ || وَ - الشَّيْءُ عَلَيْهِ : خَفِيَ عَلَيْهِ وَلَمْ يَعْرِفْهُ ||  
وَ - عَنِ الْخَبْرِ : جَهَلَهُ || وَ - مِنْهُ الشَّيْءُ : خَفِيَ .

الغُبِيُّ - [غُبُو] : الْجَهْلُ وَقَلَّةُ الْفِطْنَةِ || الْغَفْلَةُ .

الغُبِيُّ - جَ أُغْبِيَاءُ وَأُغْبَاءُ [غُبُو] : الْقَلِيلُ الْفِطْنَةِ الْجَاهِلُ .

الغُبِيَاءُ - [غُبِي] : مُؤَنَّثُ الْأُغْبِيِّ || « شَجَرَةٌ غُبِيَاءٌ » :  
مَلْتَفَةٌ .

الغُبِيَّةُ - [غُبِي] : الْمَطْرَةُ غَيْرُ الْكَثِيرَةِ || الدَّفْعَةُ الشَّدِيدَةُ  
مِنَ الْمَطْرِ || وَ - مِنَ التَّرَابِ : مَا ارْتَفَعَ مِنْ غُبَارِهِ .

الغُبَيْرَاءُ - (ن) : جَلَسَ شَجَرٌ مِنْ فَصِيلَةِ الْوَرْدِيَّاتِ ، مَنْتَشِرٌ  
فِي النِّصْفِ الشَّمَالِيِّ مِنَ الْكُرَةِ الْأَرْضِيَّةِ . ثَمَارُهُ صَغِيرَةٌ ذَاتُ  
بِزْرَاتٍ ، تُؤَكَلُ أحيانًا . خَشْبُهُ جَيِّدٌ . يُزْرَعُ لِلتَّرْبِيِّينَ ||  
شَرَابٌ مِنَ الذَّرَّةِ .

الغُبَيْرَةُ - جَ غُبَيْرَاتٌ : خَلِيَّةٌ تَنْفَصِلُ عَنِ نَبَاتٍ مَا ثُمَّ  
تُنْتِشِرُ دُونَ تَنَاسُلِ شِقِيٍّ . تَوْجَدُ فِي مَسْتَوْرَاتِ الزَّهْرِ  
كَالطَّحَالِبِ وَالْفَطُورِ وَالسَّرْحَسِ ، لَكِنْ اكْتِمَالُ الْحَيَاةِ  
فِي هَذِهِ الشَّعْبَةِ النَّبَاتِيَّةِ لَا يَتِمُّ أَغْلَبَ الْأَحْيَانِ دُونَ تَكْوِينِ  
خَلَايَا تَنَاسُلِيَّةٍ وَدُونَ اللَّقَاحِ الْمَعْرُوفِ .

الغُبَيْطُ - جَ غُبَيْطٌ : الْأَرْضُ الْمَطْمِئِنَّةُ يَرْتَفِعُ طَرَفَاهَا ||  
مَسِيلٌ مِنَ الْمَاءِ يَشُقُّ مَا ارْتَفَعَ مِنَ الْأَرْضِ || الرَّحْلُ يُشَدُّ  
عَلَيْهِ الْهُودُجُ .

الغُبَيْنُ - الضَّعِيفُ الرَّأْيُ .

الغُبَيْتَةُ - الْخَدِيعَةُ .

غَتَّ - غَتًّا [غَتَّ] الشَّيْءُ فِي الْمَاءِ : غَطَّهُ || وَ - الْمَاءُ :

شَرِبَهُ جَرْعًا بَعْدَ جَرْعٍ مِنْ غَيْرِ إِبْعَادِ الْإِنَاءِ عَنْ فِيهِ ||  
وَ - الضَّحِكُ : أَخْفَاهُ بِوَضْعِ يَدَيْهِ أَوْ ثَوْبِهِ عَلَى فَمِهِ ||  
وَ - فَلَانًا : غَمَّهُ وَخَنَقَهُ || وَ - فَلَانًا بِالْأَمْرِ : كَدَّهُ  
وَغَمَّهُ || وَ - هُوَ بِالْكَلامِ : بَكَّتَهُ .

غَثٌّ - يَغَثًا وَغَثَاةٌ وَغَثْوَةٌ [غَثَّ] تِ الشَّاةُ : عَجَفَتْ  
وَهَزَلَتْ || وَ - اللَّحْمُ : كَانَ مَهْزُولًا || وَ - حَدِيثُ الْقَوْمِ :  
رَدُّهُ وَفَسَدٌ || وَ - عَلَيْهِ الْمَكَانُ : لَمْ يُوَافِقَهُ .

الغَثُّ - الْمَهْزُولُ || وَ - مِنَ الْكَلَامِ : رَدِيئُهُ .

غَثًّا - غَثًّا وَغَثْوًا [غَثَّ] الْوَادِي : كَثُرَ فِيهِ الْغُثَاءُ .

غَثِيٌّ - غَثِيًّا [غَثِي] الْكَلَامُ : خَلَطَهُ || وَ - الْوَادِي :  
كَثُرَ فِيهِ الْغُثَاءُ || وَ - تِ السَّمَاءِ بِالسَّحَابِ : غَيَّمَتْ أَوْ  
بَدَأَتْ تَغِيْمًا || وَ - غَثِيًّا وَغَثِيَانًا تِ النَّفْسُ : اضْطَرَبَتْ  
حَتَّى تَكَادُ تَتَقَيَّبُ .

الغُثَاءُ - [غُثُو] : الزَّبَدُ || الْبَالِيُّ مِنْ وَرَقِ الشَّجَرِ الْمَخَالِطِ  
زَبَدِ السَّيْلِ .

الغُثَاءُ - [غُثُو] : الْغُثَاءُ .

الغُثَّةُ - [غُثَّ] : « شَاةٌ غُثَّةٌ » : عَجْفَاءٌ مَهْزُولَةٌ .

الغُثْرَاءُ - مُؤَنَّثُ الْأَغْثَرِ || وَ - (ح) : الضَّصِحُّ .

الغُثْرَةُ - لَوْنٌ مِنْ غَبْرَةٍ وَحَمْرَةٌ إِلَى خَضْرَاءٍ .

الغُثْمَةُ - لَوْنٌ بِياضٌ ضَارِبٌ إِلَى سَوَادٍ .

غَثِيٌّ - غَثِيًّا [غَثِي] الْكَلَامُ : خَلَطَهُ || وَ - غَثِيٌّ تِ  
الْأَرْضُ بِالنَّبَاتِ : كَثُرَ فِيهَا .

الغُثَيْثُ - [غُثَّ] : الْمَهْزُولُ || « غُثَيْثُ الْجَرْحِ » : مَا كَانَ  
فِيهِ مِنْ قَيْحٍ وَمَادَّةٍ فَاسِدَةٍ .

غُدَّةٌ - غُدًّا [غُدَّ] : صَارَ ذَا غُدَّةٍ || وَ - الْبَعِيرُ :  
أَصَابَهُ الْغُدُّدُ .

غُدًّا - غُدًّا .

الغُدُّ - [غُدُو] : الْيَوْمُ الَّذِي بَعْدَ يَوْمِكَ عَلَى الْأَثَرِ ؛ تَقُولُ  
« فِي الْغُدِّ » وَ « بَعْدَ غُدِّ » .

غُدًّا - غُدًّا [غُدُو] : ذَهَبَ غُدُّوَةٌ || انْطَلَقَ ||

وَيُسْتَعْمَلُ بِمَعْنَى صَارَ فَيَرْفَعُ الْمَبْتَدَأَ وَيَنْصَبُ الْخَبَرَ ||  
وَ - غُدًّا وَغُدُّوَةً عَلَيْهِ : بَكَرَ .

غُدِّيٌّ - تَغْدِيَّةٌ [غُدُو] الرَّجُلُ : أَطْعَمَهُ أَوَّلَ النَّهَارِ .

الغُدَاءُ - جَ أَغْدِيَّةٌ [غُدُو] : طَعَامُ الْغُدُّوَةِ وَيُقَابَلُهُ الْعِشَاءُ ||  
طَعَامُ الظُّهْرِ .

الغُدَّاءُ - جَ غُدَّوَاتٌ [غُدُو] : الْغُدُّوَةُ .

غُدَارٌ - بِالْبِنَاءِ عَلَى الْكَسْرِ : شَتْمٌ لِلْمَرْأَةِ .

الغَدَار - الكثير الغَدْر (للمدَّكَّر والمؤنث) ؛ يقال « رجلٌ غَدَارٌ » و « امرأةٌ غَدَارٌ وغَدَارَةٌ » .  
 الغُدَارَةُ - ما أُغْدِرَ أي بُقيَ من الشيء .  
 الغُدَارَاتُ - ج غُدَارَات (اع) : قطعة صغيرة من السلاح تُحشَى بالبارود ؛ سُمِّيت غُدَارَةٌ لأنَّ حاملها يغدر بها عدوه .  
 الغُدَافُ - ج غُدَافان (ح) : غراب كبير ضخم الجناحين || و - (ح) : طائر كالنسر كثير الرِّيش || الشَّعْرُ الطويل الأسود || الجناح الأسود .  
 الغُدَّةُ - ج غُدَدٌ وغُدَايِدُ [غُدَّ] : قطعة لحم صلبة تحدث عن داء بين الجلد واللحم || و - (ع ا) : جهاز في جسم الإنسان يفرز موادَّ خاصَّة . فهناك غُدَّةٌ هضميَّة مثل الغدد اللعابية ، وغُدَّةٌ مُعدَّةٌ للتولِّد مثل المبيض ، وغُدَّةٌ استفرزيَّة كالغدد التي تفرز العرق ، وغُدَّةٌ مُغذِّية كالكبد ، وغُدَّةٌ لها مهمَّةٌ دفاعيَّة مثل الغدد الدمعيَّة || و - ج غُدَدٌ : طاعون الإبل || و - ج غُدَايِدُ : السلعة || القطعة من المال .  
 غُدَّدٌ - [غُدَّ] : صار ذا غُدَّةٍ .  
 الغُدَّدُ - ج غُدَدٌ : طاعون الإبل .  
 الغُدَّةُ - ج غُدَدٌ : طاعون الإبل .  
 غُدِّرَ - يُغْدِرُ وغُدِّرَانَا الرجلُ وبه : خائنه ونقض عهده .  
 غُدِيرٌ - غُدْرًا وغُدِّرَانَا الرجلُ وبه : غُدِّرَ || و - غُدْرًا عن أصحابه : تخلف || و - الرجلُ : شرب ماء الغدير || و - المكانُ : كثر به الغدَرُ .  
 الغُدْرُ - الكثير الغدَرُ ؛ يقال في شتم الرجل « يا غُدْرُ » أي يا غادر ، وفي الجمع « يا آلَ غُدْرٍ » .  
 الغُدْرُ - مص || كل موضع صعب كثير الحجارة || الحجارة مع الشجر || ما أُغْدِرَ أي بُقيَ من الشيء || الوحل الذي يبقى في النهر إذ ينضب فيه الماء .  
 الغُدْرَةُ - ما أُغْدِرَ أي بُقيَ من الشيء .  
 الغُدْرَةُ - الغَدَارُ .  
 الغُدْرَةُ - الغُدْرَةُ .  
 الغُدْفُ - النعمة والخصب والسعة .  
 غُدَّقَ - غُدَّقًا المكانُ : ابتلَّ بالغدق وخصب .  
 غُدَّقَ - غُدَّقًا عينُ الماء : غُرِّرتْ وغُدِّبتْ || و - المطرُ : كثر قطره .  
 الغُدَّقُ - مص || الماء الكثير .  
 الغُدَّقُ - من الأمكنة : المبتلَّ بالغدق .

الغُدَّةُ - من عيون الماء : الغزيرة والغدبة .  
 الغُدَّةُ - ج غُدَيٌّ وغُدَيٌّ [غُدو] : البكرة أو ما بين النجر وطلوع الشمس || أول النهار .  
 الغُدُّورُ - ج غُدُّورٌ : الكثير الغدَرُ . يقال « رجلٌ غُدُّورٌ » و « امرأةٌ غُدُّورٌ » .  
 الغُدِّيُّ - [غُدو] : النسبة إلى الغد .  
 الغُدِّيُّ - [غُدو] : أكل أول النهار .  
 الغُدِّيُّ - [غُدو] : النسبة إلى الغد .  
 الغُدِّيَّانُ - [غُدو] : مؤنث الغُدِّيَّانِ .  
 الغُدِّيَّانُ - [غُدو] : المتغدي .  
 الغُدِّيَّةُ - [غُدو] : تصغير الغدَّة .  
 الغُدِّيَّةُ - ج غُدَايَا وغُدِّيَّات [غُدو] : الغُدَّةُ .  
 الغُدِيرُ - ج غُدُرٌ وغُدْرٌ وغُدْرَانٌ وأغْدِيرَةٌ : النهر || قطعة من الماء يتركها السيل || قطعة من النبات على التشبيه .  
 الغُدِيرُ - الغَدَارُ .  
 الغُدِيرَةُ - ج غُدَايِرُ : المصفور من شعر النساء .  
 غُدَا - غُدَاوًا [غُدو] الطعامُ الصبيُّ : نجح فيه وكفاه || و - الرجلُ بالطعام : أعطاه إياه || و - الرجلُ : أسرع || و - الفرسُ : مرَّ سريعًا .  
 غُدَيٌّ - تغدِيَةُ الرجلُ : أعطاه الغدَاءُ || ربَّاه .  
 الغُدْيَاءُ - ج أغْدِيَّة [غُدو] : ما يُغْتَدَى به من الطعام والشراب .  
 الغُدِّيُّ - [غُدو] : كل ما في بطون الحوامل أو هو خاصٌّ بالشاء .  
 الغُدِّيُّ - ج غُدْيَاء [غُدو] : الغُدِّيُّ || صغار المواشي .  
 غُرٌّ - غُرًّا وغُرًّا [غُر] : صار غُرًّا || صار شريفًا || و - الرجلُ : أكل الغُرِّغُرَّ || و - الراعي : رمي إبله || و - الطائرُ فرخه : زَقَهُ || و - الماء : نصب || و - غُرًّا وغُرَّةً وغُرورًا هُ : خدعه وأطمعه بالباطل || و - الماء : صبهُ || و - غُرًّا وغُرَّةً وغُرارةً الشيءُ : ابيضُّ || و - الوجهُ : صار ذا حسنٍ وغُرَّةٍ .  
 الغُرُّ - ج غُرورٌ : الشقُّ في الأرض || الكسر المشثي في ثوب أو جلد || حدَّ السيف .  
 الغُرُّ - ج أغُرار [غُر] : الشابُّ لا خبرة له . وللمؤنث يقال أيضًا غُرٌّ .  
 الغُرَّةُ - [غُر] مؤنث الغُرِّ .  
 غُرًّا - غُرًّا [غُر] الجلدُ : ألصقه بالغُرِّاء || و - الشحمُ

الغُدِّيُّ - [غُدو] : النسبة إلى الغد .  
 الغُدِّيُّ - [غُدو] : النسبة إلى الغد .  
 الغُدِّيَّانُ - [غُدو] : مؤنث الغُدِّيَّانِ .  
 الغُدِّيَّانُ - [غُدو] : المتغدي .  
 الغُدِّيَّةُ - [غُدو] : تصغير الغدَّة .  
 الغُدِّيَّةُ - ج غُدَايَا وغُدِّيَّات [غُدو] : الغُدَّةُ .  
 الغُدِيرُ - ج غُدُرٌ وغُدْرٌ وغُدْرَانٌ وأغْدِيرَةٌ : النهر || قطعة من الماء يتركها السيل || قطعة من النبات على التشبيه .  
 الغُدِيرُ - الغَدَارُ .  
 الغُدِيرَةُ - ج غُدَايِرُ : المصفور من شعر النساء .  
 غُدَا - غُدَاوًا [غُدو] الطعامُ الصبيُّ : نجح فيه وكفاه || و - الرجلُ بالطعام : أعطاه إياه || و - الرجلُ : أسرع || و - الفرسُ : مرَّ سريعًا .  
 غُدَيٌّ - تغدِيَةُ الرجلُ : أعطاه الغدَاءُ || ربَّاه .  
 الغُدْيَاءُ - ج أغْدِيَّة [غُدو] : ما يُغْتَدَى به من الطعام والشراب .  
 الغُدِّيُّ - [غُدو] : كل ما في بطون الحوامل أو هو خاصٌّ بالشاء .  
 الغُدِّيُّ - ج غُدْيَاء [غُدو] : الغُدِّيُّ || صغار المواشي .  
 غُرٌّ - غُرًّا وغُرًّا [غُر] : صار غُرًّا || صار شريفًا || و - الرجلُ : أكل الغُرِّغُرَّ || و - الراعي : رمي إبله || و - الطائرُ فرخه : زَقَهُ || و - الماء : نصب || و - غُرًّا وغُرَّةً وغُرورًا هُ : خدعه وأطمعه بالباطل || و - الماء : صبهُ || و - غُرًّا وغُرَّةً وغُرارةً الشيءُ : ابيضُّ || و - الوجهُ : صار ذا حسنٍ وغُرَّةٍ .  
 الغُرُّ - ج غُرورٌ : الشقُّ في الأرض || الكسر المشثي في ثوب أو جلد || حدَّ السيف .  
 الغُرُّ - ج أغُرار [غُر] : الشابُّ لا خبرة له . وللمؤنث يقال أيضًا غُرٌّ .  
 الغُرَّةُ - [غُر] مؤنث الغُرِّ .  
 غُرًّا - غُرًّا [غُر] الجلدُ : ألصقه بالغُرِّاء || و - الشحمُ

قَلْبُهُ : غَطَّاهُ || و - الرَّجُلُ : عَجِبَ .  
 غَرِي - تَغْرِيبُهُ [غَرَو] الشَّيْءَ : أَلْصَقَهُ بِالغِرَاءِ .  
 الغِرَاءُ - [غَرَو] : الغِرَاءُ || الحُسْنُ .  
 الغِرَاءُ - [غَرَو] : اللُّوْعُ بِالشَّيْءِ || يُقَالُ « لَا غَرَوَ مِنْ كَذَا » أَي لَا عَجَبَ .  
 الغِرَاءُ - [غَرَو] : مَا طَلَبِي بِهِ || مَا أُتِّصِقَ بِهِ الْوَرَقُ أَوْ الْجِلْدُ وَنَحْوَهُمَا .  
 الغِرَاءُ - [غَرَّ] : مَوْتٌ الْأَغْرَ .  
 الغُرَابُ - جَ أَعْرَبَ وَعَرَّبَ وَغَرَّبَانِ وَأَعْرَبَةٌ وَجَجَ غَرَابِينَ (ح) : طَائِرٌ أَسْوَدٌ يَنْشَاءُ مَوْنًا بِهِ ، مِنْ فَصِيلَةِ الْغُرَابِيَّاتِ وَرَبِيعَةُ الْجَوَائِمِ ؛ لَهُ جَنَاحَانِ عَرِيضَانِ وَمَنْقَارٌ طَوِيلٌ وَقَوِيٌّ . يَتَغَذَّى عَلَى الْأَخْصِ بِالْحَيَوَانَاتِ الصَّغِيرَةِ مِثْلَ الْجُرَذَانِ وَالْفُثْرَانِ وَالزُّوَاهِفِ . مِنْهُ أَنْوَاعٌ : الْغُرَابُ الْأَسْوَدُ وَالْأَبْقَعُ وَالزَّرَاحُ . يُضْرَبُ بِهِ الْمَثَلُ فِي السَّوَادِ وَالْبَعْدِ وَالْبُكُورِ وَالْحَذَرِ ؛ يُقَالُ « فُلَانٌ أَحْذَرُ مِنَ الْغُرَابِ » || « غُرَابُ الزَّرْعِ » (ح) : طَائِرٌ مِنْ فَصِيلَةِ الْغُرَابِيَّاتِ ، قَصِيرٌ الذَّنْبُ ، مُمْتَشِرٌ فِي الْمَنَاطِقِ الْمُعْتَدَلَةِ مِنَ الْعَالَمِ الْقَدِيمِ . تَعْجِبُهُ السَّكَنِيُّ فِي الْخُرَابِ وَأَعَالِي أَبْرَاجِ الْأَجْرَاسِ || « طَائِرٌ غُرَابِيٌّ » : شَابٌ || « غُرَابُ نُوحٍ » : مَثَلٌ يُضْرَبُ لِمَنْ غَابَ وَلَمْ يَرْجِعْ || و - جَ غُرُوبٌ : سَفِينَةٌ مِنْ سَفِينِ الْبَحْرِ الْقَدِيمَةِ || وَالغُرَابُ أَيْضًا : الْبَرْدُ || التَّلَجُّ || مُؤَخَّرُ الرَّأْسِ || و - مِنْ كُلِّ شَيْءٍ : أَوَّلُهُ وَحَدُّهُ كَغُرَابِ الْقَاسِ .  
 الْغُرَابِيَانِ - (ع ا) : طَرَفَا الْوَرُوكَيْنِ الْأَسْفَلَانِ يَلِيَانِ أَعَالِي الْفَخْذِ .  
 الْغِرَارُ - جَ أَغْرَةُ [غَرَّ] : حَدُّ السِّيفِ || الْمَثَالُ الَّذِي تُضْرَبُ عَلَيْهِ التَّصَالُ لِتُصَلِّحَ ؛ وَمِنْهُ يُقَالُ « هُمْ عَلَى غِرَارٍ وَاحِدٍ » أَي مِمَّا ثَلَوْنَ ، وَ « عَلَى غِرَارٍ كَذَا » أَي عَلَى مِثَالِهِ ، عَلَى نَحْوِهِ وَنَهْجِهِ || كَسَادُ السُّوقِ || قَلَّةُ لَبَنِ النَّاقَةِ || الْقَلِيلُ مِنْ نَوْمٍ وَسِوَاهِ .  
 الْغِرَارُ - [غَرَّ] : الْخُدَّاعُ .  
 الْغِرَارَةُ - [غَرَّ] : حَدَاثَةُ السَّنِّ || الْغَفْلَةُ .  
 الْغِرَارَةُ - جَ غِرَارِيٌّ [غَرَّ] : الْجَوَالِقُ .  
 الْغِرَاسُ - مَا يُغْرَسُ مِنَ الشَّجَرِ || وَقْتُ الْغُرْسِ ؛ يُقَالُ « هَذَا زَمَنُ الْغِرَاسِ » كَمَا يُقَالُ هَذَا زَمَنُ الْحِصَادِ .  
 الْغِرَافُ - مَكِّيَالٌ ضَخْمٌ .  
 الْغِرَافُ - الْكَثِيرُ الْغُرْفُ || « نَهْرٌ غِرَافٌ » : كَثِيرُ الْمَاءِ || « غَيْثٌ غِرَافٌ » : غَزِيرٌ .

الغَرَافَةُ - مَا غُرِفَ مِنْ مَاءٍ وَنَحْوِهِ .  
 الْغِرَامُ - الْوَلُوعُ || الْحُبُّ الْمَعْدُبُ الْقَلْبُ || الْعَذَابُ || الْهَلَاكُ .  
 الْغِرَامَاتُ - جَ غِرَامَاتٌ : وَحْدَةُ الْوِزْنِ .  
 الْغِرَامَاتِيْقُ - عِلْمٌ يَعْنِي صَاحِبَهُ عَنِ الْخَطِّ فِي الْكَلَامِ وَالْكِتَابَةِ ؛ وَهُوَ يَشْمَلُ الصَّرْفَ وَالنَّحْوَ وَالْعُرُوضَ وَالتَّهْجِيَّةَ . وَيُطَلَّقُ أَيْضًا اسْمَ هَذَا الْعِلْمِ عَلَى الْكِتَابِ الَّذِي يَحْتَوِيهِ (بُونَانِيَّة) .  
 الْغِرَامَاتِيْقُ - الْغِرَامَاتِيْقُ (بُونَانِيَّة) .  
 الْغِرَامَةُ - مَا يَلْزِمُ أَدَاؤَهُ مِنَ الْمَالِ || مَا يُعْطَى مِنَ الْمَالِ عَلَى كَثْرَةٍ || الضَّرْرُ وَالْمَشَقَّةُ .  
 الْغِرَامِيٌّ - النِّسْبَةُ إِلَى الْغِرَامِ ؛ يُقَالُ « رِسَالَةٌ غِرَامِيَّةٌ » .  
 الْغِرَانُ - [غَرَّ] : التَّفَافُخَاتُ فَوْقَ الْمَاءِ .  
 الْغِرَانِقُ - جَ غِرَانِقٌ وَغِرَانِيْقٌ وَغِرَانِيْقَةٌ (ح) : طَائِرٌ مَائِيٌّ مِنْ فَصِيلَةِ الْكُرْمِيَّاتِ ، عَرِيضُ الْجَنَاحِ طَوِيلُ السَّاقِ || الشَّابُّ الْأَبْيَضُ الْجَمِيلُ ، يُقَالُ بِالْوَصْفِ « شَابٌّ غِرَانِقِيٌّ » وَ « صَيِّبٌ غِرَانِقِيٌّ وَغِرَانِيْقَةٌ » .  
 الْغِرَانِيْتُ - الرِّخَامُ الْمُحَبَّبُ وَيُقَابَلُهُ الرِّخَامُ السَّمَائِيُّ (إِبْطَالِيَّة) .  
 غَرِبَ - غُرَبًا : ذَهَبَ || و - فُلَانٌ عَنَّا : تَنَحَّى || و - فِي سَفَرِهِ : تَمَادَى || و - غُرُوبًا النُّجْمُ : غَابَ || و - الرَّجُلُ : بَعُدَ ؛ يُقَالُ « اغْرَبُ عَنِّي » أَي تَبَاعَدْتُ || و - غُرْبَةٌ وَغُرْبَانٌ وَغُرَابَةٌ : نَزَحَ عَنِ وَطْنِهِ .  
 غَرِبَ - غُرَبًا : أَسْوَدَ وَجْهَهُ مِنْ رِيحِ السَّمُومِ .  
 غَرِبَ - غُرَابَةٌ الْكَلَامُ : غَمَضَ وَخَفِيَ || و - الشَّيْءُ : كَانَ غَيْرَ مَأْلُوفٍ || « لَا يَغْرُبَنَّ عَنِ الْبَالِ أَنْ » : لَا يَخْفَى أَنْ .  
 غَرِبَ - تَغْرِيبًا [غَرَب] : بَعُدَ || نَزَحَ عَنِ الْوَطَنِ || بَلَغَ الْمَغْرِبَ || و - هُ : حَمَلَهُ عَلَى الْغُرْبَةِ || أَبْعَدَهُ وَنَحَاهُ || نَفَاهَ عَنِ الْبَلَدِ الَّذِي وَقَعَتِ الْجَنَابَةُ فِيهِ || و - فِي الْأَرْضِ : أَمَعَنَ فِيهَا .  
 الْغُرْبُ - جَ غُرُوبٌ : نَقْطَةُ مَغِيْبِ الشَّمْسِ فِي بَدَأِ الرِّيْعِ وَالْخُرَيْفِ ، وَهِيَ تَقَابِلُ الشَّرْقِ || بِالتَّوَسُّعِ جِهَةٌ مَغِيْبِ الشَّمْسِ || كُلُّ بِلَادٍ مَوْقَعَهَا فِي جِهَةِ الْغُرْبِ بِالنِّسْبَةِ إِلَى غَيْرِهَا كَبِلَادِ الْإِفْرَنْجِ بِالنِّسْبَةِ إِلَى بِلَادِ الْعَرَبِ مِثْلًا وَيُقَابَلُهُ الشَّرْقُ || الْبُعْدُ || الْفَرَسُ الْكَثِيرُ الْجَرِيُّ || مَقْدَمُ الْعَيْنِ || مُؤَخَّرُ الْعَيْنِ || بَثْرَةٌ فِي الْعَيْنِ || عِرْقٌ فِي الْعَيْنِ يَسْقِي لَا

غَرِي - الغَرَب



غَرَزَ - = غَرَزًا هـ بِالإِبرَةِ وَنَحْوِهَا : نَحَسَهُ || و - الإِبرَةُ فِي الشَّيْءِ : أَدخَلَهَا فِيهِ || و - عَوَدًا فِي الأَرْضِ : أَدخَلَهُ وَأَثْبَتَهُ فِيهَا || و - الرَّاكِبُ رَجُلَهُ فِي الغَرَزِ : وَضَعَهَا فِيهِ || و - تِ الجِرَادَةُ : رَزَتْ ذَنْبَهَا فِي الأَرْضِ لِتَبْيِضَ .  
غَرَزَ - تَغْرِيزًا [غَرَزَ] الإِبرَةَ فِي الشَّيْءِ : أَدخَلَهَا فِيهِ || و - تِ الجِرَادَةُ : رَزَتْ ذَنْبَهَا فِي الأَرْضِ لِتَبْيِضَ .  
الغَرَزُ - مَص || و - ج غُرُوزٌ : العُودُ المَغْرُوزُ فِي الأَرْضِ || رَكَابُ الرَّحْلِ مِنْ جِلْدٍ .

الغَرَزُ - (ن) : نَبَاتٌ صَغِيرٌ .  
غَرَسَ - = غَرَسًا وَغَرَسَةً الشَّجَرَ : أَثْبَتَهُ فِي الأَرْضِ .  
الغَرَسُ - مَص || و - ج غِرَاسٌ وَأَغْرَاسٌ : المَغْرُوسُ .  
الغِرَاسُ - ج أَغْرَاسٌ : مَا يُغْرَسُ فِي الأَرْضِ || مَا يَخْرُجُ مَعَ الوَلَدِ مِنْ بَطْنِ أُمِّهِ ، كَأَنَّهُ مَخَاطٌ || و - (ح) : الغِرَابُ الصَّغِيرُ .

الغِرَاشُ - ج غُرُوشٌ مِنَ المَسْكُوكَاتِ : بِسَاوِي أَرْبَعِينَ بَارَةً (تَرْكِيَّةٌ مَنقُولَةٌ عَنِ «كِرُوسُو» الإِيطَالِيَّةِ أَوْ عَنِ «جِرُوش» (الأَلْمَانِيَّةِ) .

غَرَضَ - = غَرَضًا الإِنَاءُ : مَلَأَهُ || نَقَصَهُ عَنِ المَلْءِ قَلِيلًا || و - الشَّيْءُ : اجْتَنَاهُ طَرِيقًا || أَعْجَلَهُ عَنِ وَقْتِهِ || كَسَرَهُ كَسْرًا لَمْ يَبِينْ || كَفَّ عَنْهُ || و - غَرَضًا وَغَرِيضًا لَهُ : أَسْقَاهُ لَبَنًا حَلِيًّا .

غَرِضَ - = غَرِضًا إِلَيْهِ : اِشْتَقَ || و - مِنْهُ : ضَمِرٌ وَمَلٌّ || خَافَ .

غَرِضَ - = غَرِضًا اللَّحْمُ : كَانَ طَرِيقًا .  
غَرِضَ - تَغْرِيزًا [غَرِضَ] : نَفَكَهُ وَمَزَجَ || أَكَلَ اللَّحْمَ الغَرِيزَ || و - فَلَانًا : جَعَلَهُ غَرِضًا يُرْمَى || و - فِي سِقَايِهِ : لَمْ يَمْلَأْهُ || و - الشَّيْءُ : اجْتَنَاهُ طَرِيقًا .  
الغَرِيزُ - مَص || و - ج غَرِيزَانٌ وَغَرِيزَانٌ وَأَغْرِيزُ : شَعْبَةٌ فِي الوَادِي غَيْرُ كَامِلَةٌ .

الغَرِيزُ - مَص || و - ج أَغْرَاضٌ : الهَدَفُ الَّذِي يُرْمَى إِلَيْهِ || البَغْيَةُ وَالحَاجَةُ وَالقَصْدُ ؛ يُقَالُ «فَهَمْتُ غَرِيزًا» أَي قَصَدْتُ || «الأَغْرَاضُ» : الحَاجَاتُ وَالأَمْتَعَةُ .

الغَرِيزُ - المَشْتَقُ .  
الغُرُوفُوفُ - ج غُرَاضِيْفٌ [غُرُوفُوفٌ] : كُلُّ عَظْمٍ رَخِصَ كَمَارِنِ الأَنْفِ .

الغُرُوفُوفَانِ - [غُرُوفُوفٌ] : خَشْبَتَانِ تُشَدَّانِ يَمِينًا وَشِمَالًا

بِنَقْطِ || الدَّمْعُ || مَسِيلُ الدَّمْعِ || وَرَمٌّ فِي المَاءِ || كَثْرَةُ الرِّيقِ || الدَّلُو العَظِيمَةُ || أَوَّلُ كُلِّ شَيْءٍ || حَدَّةٌ || النِّشَاطُ وَالحَدَّةُ ؛ يُقَالُ «إِنِّي أَخَافُ عَلَيْكَ غَرِبَ الشَّبَابِ» أَي حَدَّتْهُ وَنَشَاطَهُ .

الغَرَبُ - مَص || و - (ن) : شَجَرٌ || الذَّهَبُ || الفِضَّةُ || القَدْحُ || المَاءُ يَقَطُرُ مِنَ الدَّلُو بَيْنَ الحَوْضِ وَالبَثْرِ || الخَمْرُ - الغُرْبَةُ - النِّزُوجُ عَنِ الوَطَنِ .  
الغُرْبَةُ - البُعْدُ .

غَرَبَلٌ - غَرَبَلَةٌ [غَرَبَلٌ] الحَنَطَةُ : نَخْلُهَا . وَالمَشْهُورُ عِنْدَ المَوْلَدِينَ اسْتِعْمَالُ النَخْلِ لِلدَّقِيقِ وَالعَرَبِلَةِ لِلحَبُوبِ ؛ وَمِنْهُ المَثَلُ «مَنْ غَرَبَلَ النَّاسَ نَخَلَهُ» || و - البَلَدُ : كَشَفَ حَالَ مَنْ بِهَا || و - الشَّيْءُ : قَطَعَهُ || فَرَقَهُ || و - القَوْمَ : قَتَلَهُمْ وَطَحَنَهُمْ || و - فِي الأَرْضِ : ذَهَبٌ فِيهَا .

الغَرِبَالُ - ج غَرَابِيلٌ : مَا يُغَرَّبَلُ بِهِ || الدَّفْعُ || الرَّجُلُ التَّمَامُ .

الغَرَبِيُّ - المنسُوبُ إِلَى الغَرَبِ ؛ نَقُولُ «التَّمَدُّنُ الغَرَبِيُّ» وَ«الثَّقَافَةُ الغَرَبِيَّةُ» .

الغَرَبِيُّونَ - سَكَّانُ غَرَبِ أَوْرِيَا .

الغُرَّةُ - ج غُرَرٌ [غُرَرٌ] : بِياضٌ فِي جَبْهَةِ الفَرَسِ || و - مِنْ كُلِّ شَيْءٍ : أَوَّلُهُ وَمَعْظَمُهُ وَطَلْعَتُهُ ؛ وَمِنْهُ «غُرَّةُ الشَّهْرِ أَوْ العَامِ» ؛ أَوَّلُهُ || و - مِنَ القَوْمِ : شَرِيفُهُمْ || و - مِنَ الرَّجُلِ : وَجْهُهُ || «بَدَّتْ غُرَّتُهُ» : يُقَالُ ذَلِكَ لِكُلِّ مَا بَدَأَ لَكَ مِنْ ضَوْءٍ أَوْ صَبْحٍ || وَالغُرَّةُ (ح) : طَائِرٌ مَائِيٌّ أَسْوَدٌ مِنْ رَتْبَةِ طِوَالِ السَّاقِ ؛ يَعِيشُ فِي المَسْتَنْقَعَاتِ المَغْطَاةِ بِالقَصَبِ .

الغُرَّةُ - [غُرَرٌ] : مَص || و - ج غُرَرٌ : الغَفْلَةُ ؛ يُقَالُ «أَخَذَهُ عَلَى حِينِ غُرَّةٍ» || الجَمَاعَةُ الذِّينَ لَا خَبْرَةَ لَهُمْ .  
غُرْدٌ - = غُرْدًا الطَائِرُ : رَفَعَ صَوْتَهُ فِي غِنَائِهِ وَطَرَّبَ بِهِ .  
غُرْدٌ - تَغْرِيدًا [غُرْدٌ] الطَائِرُ : غُرْدٌ .

الغُرْدُ - المَغْرَدُ .  
الغُرْدُ - الغُرْدُ .

الغُرْدِيَانِيَا - (ن) : جِنْسٌ شَجَرٌ أَوْ شَجِيرَاتٌ لِلتَزْيِينِ مِنْ فَصِيلَةِ القُوِيَّاتِ ؛ أَوْرَاقُهُ دَائِمَةٌ الأَخْضَرَارُ وَزَهْوَرُهُ بِيضَاءٌ مَتَفَرِّقَةٌ وَطَيِّبَةٌ الرَّائِحَةُ . مَنَابِتُهُ المَنَاطِقُ الحَارَّةُ . يُزْرَعُ فِي الدَّقِيقَاتِ أَوْ فِي مَنَاطِقِ المَتَوَسِّطِ الشَّدِيدَةِ الحَرَارَةِ .  
غَرَزَ - = غَرَاوَةٌ [غَرَزٌ] : صَارَ غَرَاً || صَارَ شَرِيفًا .

بين واسطِ الرَّحْلِ وآخِرَتِهِ .  
 غَرْغَرٌ - غَرْغَرَةٌ [غَرْغَرٌ] : رَدَدَ الْمَاءَ أَوْ الدَّوَاءَ فِي حَلْقِهِ ||  
 و - الرَّجُلُ : صَاتَ صَوْتًا مَعَهُ بِحَجٍّ || جَادَ بِنَفْسِهِ عِنْدَ  
 الْمَوْتِ || و - تِ الْقِدْرُ : صَاتَتْ عِنْدَ الْغَلِيِّ || و - اللَّحْمُ :  
 سُمِعَ لَهُ نَشِيْشٌ عِنْدَ الصَّلَاةِ .  
 الْغَرْغَرُ - ج غَرْغَرَةٌ (ح) : نَوْعٌ مِنَ الدَّجَاجِ الْبَرِّيِّ ،  
 مِنْ فَصِيلَةِ التُّدْرُجِيَّاتِ وَرَبِيبَةِ الدَّجَاجِيَّاتِ . مَهْدَةٌ الْأَصْلِيِّ  
 أَفْرِيْقِيَا .  
 الْغَرْغُورُ - (ح) : الْغَرْبُ .  
 غَرْفٌ - غَرْفًا الْمَاءَ بِيَدِهِ : أَخَذَهُ بِهَا || و - غَرْفًا  
 الشَّيْءَ : قَطَعَهُ || و - نَاصِيَتُهُ : جَزَّأَهَا .  
 الْغَرْفُ - مَصَّ || مَا يُدْبِغُ بِهِ مِنَ النَّبَاتِ .  
 الْغَرْفُ - مَا يُدْبِغُ بِهِ مِنَ النَّبَاتِ .  
 الْغَرْفَةُ - ج غَرْفَاتٌ : مَا غُرِفَ مِنْ مَاءٍ وَنَحْوِهِ || و - ج  
 غَرْفٌ وَغَرْفَاتٌ وَغَرْفَاتٌ وَغَرْفَاتٌ : الْمُخْتَلَعُ || الْعَيْبَةُ ||  
 « الْغَرْفَةُ التُّجَارِيَّةُ » : جَمَاعَةٌ يَنْتَخِبُهُمُ التُّجَّارُ مِنْ بَيْنِهِمْ  
 لِمَثَلِهِمْ لَدَى الْحُكُومَةِ وَلِلْإِهْتِمَامِ بِالْمَصَالِحِ التُّجَارِيَّةِ .  
 الْغَرْفَةُ - ج غَرْفٌ : هَيْئَةُ الْغَرْفِ || التَّنْعَلُ .  
 غَرْقٌ - غَرْقًا مِنَ اللَّبَنِ : أَخَذَ مِنْهُ غَرْقَةً .  
 غَرْقٌ - غَرْقًا فِي الْمَاءِ : غَارَ فِيهِ وَرَسَبَ .  
 غَرْقٌ - تَغْرِيقًا [غَرْقٌ] هُ : جَعَلَهُ يَغْرُقُ || و - اللَّجَامُ  
 بِالْفِضَّةِ : حَلَاةٌ || و - فِي الْقَوْسِ : مَدَّهَا غَايَةَ الْمَدِّ .  
 الْغَرْقُ - ج غَرْقِيٌّ : الْغَارِقُ .  
 غَرْقًا - غَرْقًا تِ الدَّجَاجَةُ بِيَضَّتْهَا : بَاضَتْهَا  
 وَبَلِسَ لَهَا قَشْرٌ يَابَسٌ || و - تِ الْبَيْضَةُ : خَرَجَتْ كَذَلِكَ .  
 الْغَرْقِيُّ - [غَرْقًا] : الْقَشْرَةُ الْمَلْتَصِقَةُ بِبِيَاضِ الْبَيْضِ ||  
 بِيَاضِ الْبَيْضِ الَّذِي يُوسِّكِلُ .  
 الْغَرْقَةُ - ج غَرْقٌ : الشَّرْبَةُ مِنَ اللَّبَنِ وَنَحْوِهِ .  
 غَرِمٌ - غَرَمًا وَغَرَمًا وَغَرَامَةً وَغَرَمًا الدِّينَ : أَدَّاهُ ||  
 و - فِي التُّجَارَةِ : خَسِرَ .  
 غَرَمٌ - تَغْرِيمًا [غَرَمٌ] هُ الدِّينَ : أَلْزَمَهُ بِأَدَائِهِ .  
 الْغَرَمُ - الْغَرَامَةُ .  
 الْغَرْوُوقُ - ج غَرْوَاتٌ وَغَرْوَاتِيٌّ وَغَرْوَاتِيَّةٌ [غَرْوُوقٌ] : الشَّابُّ  
 الْأَبْيَضُ الْجَمِيلُ || و - (ح) : طَائِرٌ مَائِيٌّ مِنْ فَصِيلَةِ  
 الْكُرْمِيَّاتِ عَرِيضُ الْجَنَاحِ طَوِيلُ السَّاقِ .  
 الْغَرْوَاتِيٌّ - الْغَرْوُوقُ .  
 الْغَرْوَاتِيٌّ - الْغَرْوُوقُ .

الغَرْوُوقِيٌّ - (ن) : نَبَاتٌ مِنْ فَصِيلَةِ الْغَرْوُوقِيَّاتِ ، مَهْدَةٌ  
 الْأَصْلِيَّةُ أَفْرِيْقِيَا الْجَنُوبِيَّةُ . مُسْتَحَبٌّ فِي جَمِيعِ الْبُلْدَانِ .  
 أَزْهَارُهُ جَمِيلَةٌ وَمَخْتَلِفَةٌ الْأَلْوَانُ .  
 الْغَرْوُوقِيٌّ - [غَرْوُوقٌ] : الْوَلُوعُ بِالشَّيْءِ || يُقَالُ « لَا غَرْوُوقِيٌّ  
 مِنْ كَذَا » أَي لَا عَجَبَ .  
 الْغَرْوُوبُ - الْمَغِيْبُ .  
 الْغَرْوُورُ - [غَرْوُوقٌ] : مَصَّ || الْأَبَاطِيلُ .  
 الْغَرْوُورُ - مَا يُسَبِّبُ الْإِنْخِدَاعَ || الدُّبَابُ وَتَوْصَفُ بِهِ  
 يُقَالُ « الدُّبَابُ الْغَرْوُورُ » || مَا يُتَغَرَّغَرُ بِهِ مِنَ الْأَدْوِيَّةِ .  
 الْغَرْوُوفُ - مِنَ الْآبَارِ : الَّتِي يُعْتَرَفُ مَآوُهَا بِالْيَدِ .  
 غَرْوِيٌّ - غَرْوَاءٌ وَغَرْوَاءٌ [غَرْوُوقٌ] بِكَذَا : أَوْلَعَ بِهِ مِنْ حَيْثُ  
 لَا يَحْمَلُهُ عَلَيْهِ حَامِلٌ || و - فَلَانٌ : تَمَادَى فِي غَضَبِهِ ||  
 و - غَرْوَاءٌ بِهِ : التَّصَقُّ بِهِ وَلِزَمَهُ .  
 غَرْوِيٌّ - [غَرْوُوقٌ] بِكَذَا : أَوْلَعَ بِهِ مِنْ حَيْثُ لَا يَحْمَلُهُ عَلَيْهِ  
 حَامِلٌ || و - فَلَانٌ : تَمَادَى فِي غَضَبِهِ .  
 غَرْوِيٌّ - تَغْرِيبَةً [غَرْوُوقٌ] : بِمَعْنَى غَرْبِيٌّ .  
 الْغَرْبِيُّ - ج غَرْبِيَّةٌ : الْبَعِيدُ عَنِ وَطَنِهِ ، يُقَالُ « رَجُلٌ  
 غَرْبِيٌّ » أَي لَيْسَ مِنَ الْقَوْمِ || « غَرْبِيٌّ الْأَطْوَارِ » :  
 شَاذٌ الْعَطْبَاعِ || وَالْغَرْبِيُّ أَيْضًا : الْعَجِيبُ ، غَيْرُ الْمَأْلُوفِ ||  
 و - مِنَ الْكَلَامِ : الْبَعِيدُ الْفَهْمِ .  
 الْغَرْبِيَّةُ - ج غَرْبِيَّاتٌ : مَوْتٌ الْغَرْبِ .  
 الْغَرْبِيَّةُ - (ط) : نَوْعٌ مِنَ الْحَلَاوَاتِ سَرِيعِ التَّقَشُّتِ .  
 الْغَرْبِيَّةُ - الْمَغْرُودُ .  
 الْغَرْبِيُّ - [غَرْبٌ] (ح) : حَيَوَانٌ بَيْنَ الْكَلْبِ وَالسُّتُورِ مِنْ  
 فَصِيلَةِ السُّرْعُوْبِيَّاتِ وَرَبِيبَةِ الْوَرَاثِمِ ، قَصِيرُ الْقَوَائِمِ أَغْبَرُ  
 اللَّوْنِ ، وَقِيلَ فِي أَمْثَالِهِمْ « أَسْمَنُ مِنْ غَرْبِيٍّ » .  
 الْغَرْبِيُّ - ج أَعْرَافٌ وَأَعْرَافٌ [غَرْبٌ] : الْمَغْرُورُ || الشَّابُّ لَا خَبْرَةَ  
 لَهُ || الْكَفِيلُ || و - ج غَرْبَانٌ : الْخَلْقُ الْحَسَنُ || الْعَيْشُ  
 الطَّيِّبُ .  
 الْغَرْبِيَّةُ - ج غَرْبِيَّاتٌ وَغَرْبِيَّاتٌ [غَرْبٌ] : مَوْتٌ الْغَرْبِ .  
 الْغَرْبِيَّةُ - ج غَرْبِيَّاتٌ : الطَّبِيعَةُ || الْقَرِيْبَةُ .  
 الْغَرْبِيَّةُ - الْمَغْرُوسُ || و - (ح) : النَّمِجَةُ .  
 الْغَرْبِيَّةُ - ج غَرْبِيَّاتٌ وَغَرْبِيَّاتٌ : النَّوَاءُ الَّتِي تُزْرَعُ ||  
 الْفَسِيلَةُ سَاعَةٌ تُؤَضَّعُ حَتَّى تَعْلُقَ || النَّخْلَةُ أَوْلَى مَا تَنْبَتُ .  
 الْغَرْبِيَّةُ - الْمَغْنِيُّ الْمَجِيدُ || الْغَنَاءُ الْمَطْرَبُ || مَاءُ الْمَطْرَبِ ||  
 الْمَاءُ الَّذِي يُؤْرَدُ بِأَكْرًا || كَلَّ أَيْضًا طَرْبِيٌّ .  
 الْغَرْبِيُّ - الْأَجْمَةُ مِنَ الْقَصَبِ وَالْحَلْفَاءِ وَالْبَرْدِيِّ وَغَيْرِهَا ||

و - من الشجر : الكثير الملتف .  
 الغريفة - الثعل || جلدة في أسفل قراب السيف ||  
 الشجر الكثير الملتف .  
 الغريفييا - (ن) : جنس شجر أو شجيرات من ذوات  
 الفلقتين ؛ مهددة الأصلي أستراليا وغينيا الجديدة وكاليدونيا  
 الجديدة . يُزرع بعض أنواعه للتزيين في بلدان المتوسط .  
 الغريق - ج غرقى : الغارق .  
 الغريم - ج غرماء وغرام : الدالين || المديون || الخصم .  
 الغرين - الغرين .  
 الغرين - الطين الذي حمله السيل فيبقى على وجه الأرض  
 رطباً كان أو يابساً .  
 غزاً - غزوا [غزو] ه : طلبه وقصده || و - غزوا  
 وغزواة وغزوانا القوم : سار الى قتالهم في ديارهم || و -  
 السوق : تكاثر فيها ، تدفق إليها ، يقال : المنتجات  
 الأجنبية غزت السوق .  
 غزى - تغزىة [غزو] فلاناً : بحث به وجهه للغزو  
 وحمله عليه || و - ه : أمهله وأخر ما له عليه من الدين .  
 الغزاة - ج غزوات [غزو] : اسم من الغزو .  
 الغزار - (ن) : نبات من دقاق القصب كانوا يصنعون  
 منه أقلاماً للكتابة وسجاجات للبهائم .  
 الغزارة - الكثرة .  
 الغزال - ج غزلة وغزلان (ح) : الشاين حين يتحرك  
 ويمشي .  
 الغزال - الكثير الغزل .  
 الغزالة - (ح) : أنثى الغزال || الشمس عند ارتفاعها ||  
 « غزالة الضحى » : أوله || « غزالات الضحى » : أوله .  
 غزراً - غزراً وغزارة وغزراً الماء وغيره : كثر || و - ت  
 الناقة : كثر درها .  
 الغزر - الكثرة || آنية من حوص وحلفاء .  
 غزلاً - غزلاً الصوف : مدته وفتله خيطاناً .  
 غزلاً - غزلاً بالنساء : حادثهن || أفاض بذكرهن .  
 الغزل - مص || المغزول .  
 الغزل - مص || اللهو مع النساء .  
 الغزل - المنزول بالنساء || الضعيف في السمي .  
 الغزوة - ج غزوات [غزو] : المرة من الغزو .  
 الغزوة - [غزو] : ما غزى وطلب .  
 الغزير - الكثير من كل شيء || « غزير المادة » : واسع

الإطلاع .  
 الغزيرة - ج غزار : مؤنث الغزير || و - من النوق :  
 الكثيرة الدر || و - من العيون : الكثيرة الدمع || و - من  
 الآبار والينابيع : الكثيرة الماء .  
 الغزيرل - المغازل .  
 الغسال - فعال للمبالغة .  
 الغسالة - ما يغسل من الثوب || و - من الشيء : مأوه  
 الذي غسيل به || ما يخرج منه بالغسل .  
 الغسالة - غسل الكامن أصابعه والكأس بالماء والخمر  
 أثناء القداس .  
 الغسالة - التي حرفتها غسل الثياب || الغسلة .  
 غسق - غسقاً وغسقاً وغسقاً الليل : اشتدت ظلمته .  
 الغسق - ظلمة أول الليل .  
 غسل - غسلًا وغسلًا الشيء : طهره بالماء وأزال وسخه ||  
 و - ه : ضربه فأوجعه .  
 غسل - تفسيلًا [غسل] الشيء : بالغ في غسله .  
 الغسل - الاسم من غسل || و - ج أغسال : ما يغسل  
 به من ماء وأشنان وغيرهما .  
 الغسل - ج أغسال : ما يغسل به من ماء وأشنان وغيرهما .  
 الغسل - الاسم من غسل .  
 الغسلة - الغسل .  
 الغسول - ما يغسل به من ماء وأشنان وغيرهما || و -  
 (ن) : نبات معمر من فصيلة الخبازيات ، يزرع في  
 الحدائق ، له فوائد طبية .  
 الغسول - الغسل .  
 الغسيل - ج غسل وغسلاء : المغسول || و - عند  
 العامة : الثياب المعدة للغسل .  
 الغسيلة - ج غسالي : مؤنث الغسيل .  
 غش - غشاً [غش] ه : خدعه || أظهر له خلاف  
 ما أضمره وزين له غير المصلحة .  
 الغش - ج غشون : الذي يغش الناس .  
 الغش - اسم من الغش || الخيانة ؛ نقيض التصح ||  
 الكثر في كل شيء || عبوس الوجه || سواد القلب ||  
 الحقد .  
 غشاً - غشوا [غشو] فلاناً : أناه .  
 غشى - تغشياً [غشي] الشيء وعلى الشيء : غطاه ||  
 و - ه الأمر : جعله يفتشاه .

الغشاء - ج أغشية [غشي] : ما يغشى الشيء ويغطيه .  
 الغشائيات - [غشي] : « غشائيات الأجنحة » (ح) :  
 رتبة من الحشرات لها أربعة أجنحة ، تستطيع الامتصاص .  
 لأغلبها إبار ، ومن فصائلها التحليات والزنبوريات  
 والنمليات وسواها .  
 الغشاش - [غش] : الغشاش .  
 الغشاش [غش] : أول الظلمة وآخرها .  
 الغشاشة - [عش] : « قوم غشاشة » : ذوو غش .  
 الغشام - الغاشم .  
 الغشاوة - [غشوا] : الغطاء .  
 الغشاوة - [غشوا] : الغشاوة || « غشاوة اللحاف » :  
 نسيج يُجمل على وجهه صوتاً له .  
 الغشاوة - [غشوا] : الغشاوة .  
 الغشاية - [غشي] : الغشاية .  
 الغشاية - [غشي] : الغشاية .  
 غشش - تغشيشاً [غش] ه : غشه .  
 غشم - غشماً ه : ظلمه .  
 الغشوة - [غشوا] : الغشوة .  
 الغشوة - [غشوا] : المرة من الغشوا || الغطاء .  
 الغشوة - [غشوا] : الغشوة .  
 الغشوم - الغاشم .  
 غشي - غشياناً [غشوا] فلاناً : أتاه || و - ه بالسوط :  
 ضربه || و - غشاوة الأمر فلاناً : غطاه || و - غشياً  
 الفرس وغيره : كان أغشى .  
 غشي - غشياً وغشاية [غشي] المكان : أتاه || و -  
 الأمر فلاناً : غطاه وحلّ به || و - الليل : أظلم .  
 غشي - غشياً وغشياً وغشياناً [غشي] عليه : ألمّ به ما  
 غشى فهمه وأفقده الحس والحركة .  
 الغشي - [غشي] : الغشية .  
 الغشي - [غشي] : الغشية .  
 الغشيان - [غشي] : الغشية .  
 الغشية - [غشي] : الغشاية .  
 الغشية - [غشي] : تعطل أكثر القوى المحركة والحاسة  
 لضعف القلب من جوع ونحوه .  
 الغشيم - الجاهل الذي لا دراية له || و - (ب) : الحجر  
 غير المنحوت .  
 الغشيمة - مؤنث الغشيم .

غص - غصصاً [غص] بالطعام أو الماء : اعترض في  
 حلقه شيء منه فمنعه التنفس || و - المكان بهم : امتلاً  
 وضاق عليهم || و - غصاً الشيء : قطعه .  
 غصّب - غصّباً ه على الشيء : قهره || و - المرأة :  
 زنى بها كرهاً || و - الشيء : أخذه قهراً || و - ه ماله  
 و - منه ماله : أخذه قهراً || و - الجلد : أزال عنه  
 شعره ووبره .  
 الغصّب - مص || الشيء المصوب .  
 الغصة - ج غصص [غص] : ما غصّ به الإنسان ||  
 ألم || الحزن .  
 الغصة - اسم المرة من غص || « غصة الموت » : الإشراف  
 على الموت ، النزاع .  
 الغصان - [غص] : الغاص .  
 غصن - غصناً الغصن : جذبه || قطعه || و - الشيء :  
 أخذه || و - ه عن حاجته : ثناه وكفّه .  
 غصن - تغصيناً [غصن] ت الشجرة : نبتت أغصانها ||  
 و - العنقود : كبر حبه .  
 الغصن - ج غصون وأغصان وغصنة : ما تشعب عن  
 ساق الشجرة .  
 الغصنة - الشعبة الصغيرة من الغصن .  
 غص - غصاً وغصاضاً وغصاضاً وغصاضة [غص]  
 طرفه ومن طرفه أو صوته ومن صوته : خفضه وكفّه  
 وكسره || و - النظر أو الطرف عنه : حوّلته عنه || و -  
 بصره : منعه عمّا لا يحلّ له رؤيته || و - طرفه لفلان :  
 احتمل المكروه عليه || و - الغصن : كسره ولم يتم  
 كسره || و - الشيء : نقصه || و - من فلان : وضع  
 من قدره || و - غصاضة وغصوضه النبات وغيره :  
 نضرو وطرو .  
 الغص - [غص] : مص || « بغص النظر عن » :  
 ما عدا ، دون النظر إلى || و - ج غصاض : الطري ||  
 الناعم ، يقال « شباب غص » أي ناخِر .  
 الغصا - [غصي] : الغيضة || و - (ن) : شجر من الأثل  
 خشبه من أصلب الخشب وجمره يبقى زمناً طويلاً لا  
 ينطفئ ؛ يقال « على أحرّ من جمر الغصا » أي في حالة  
 لا تطاق ، في موقف حرج || « أهل الغصا » : سكان  
 نجد || « ذب الغصا » : مثل في الخبث والاحتيال .  
 الغصائي - الكليل في معاشرته .

ظباء



البونغو - نوع من كبار الظا



كودو كبير - نوع من الظباء الأفريقية

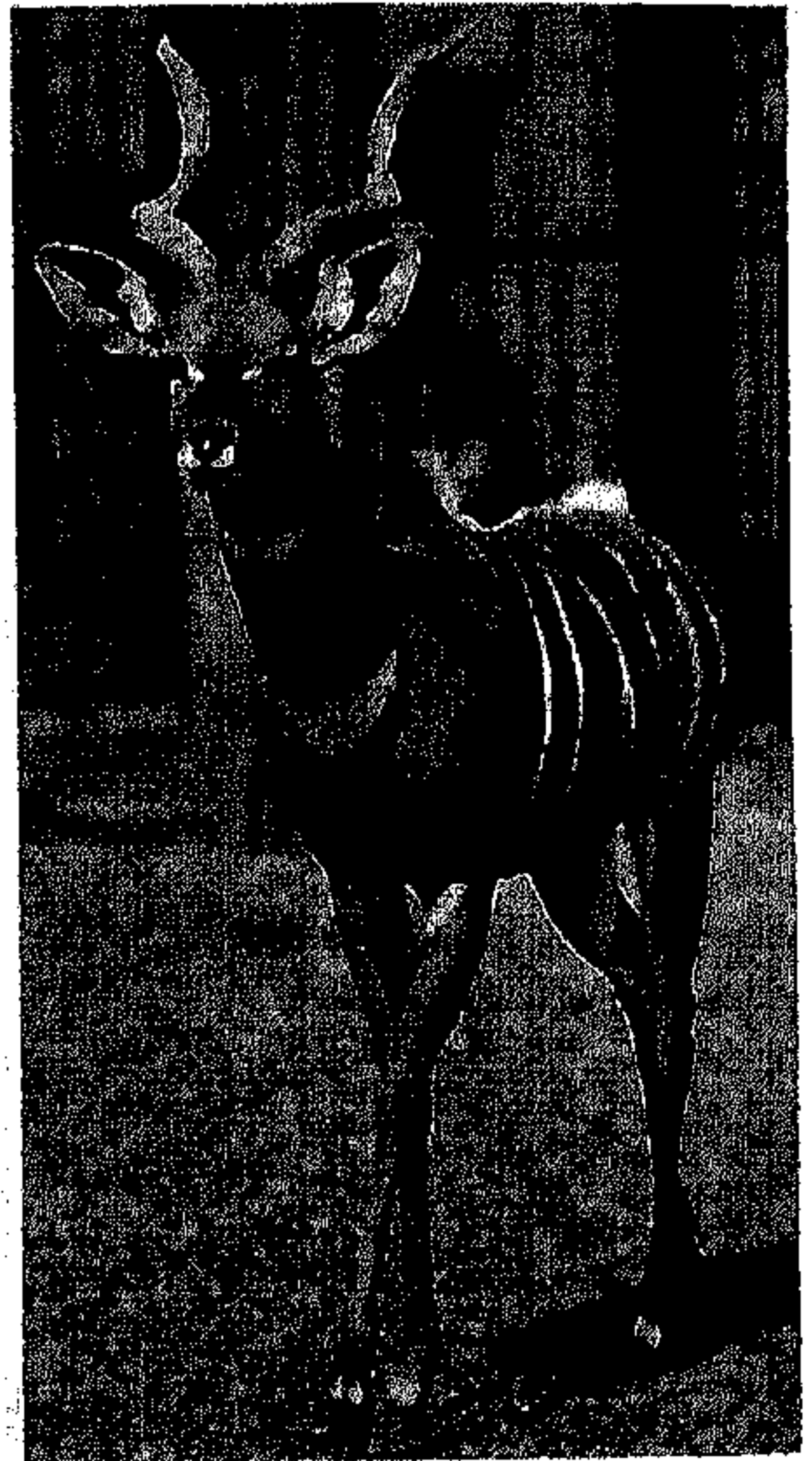

نياله - من الظباء المخططة

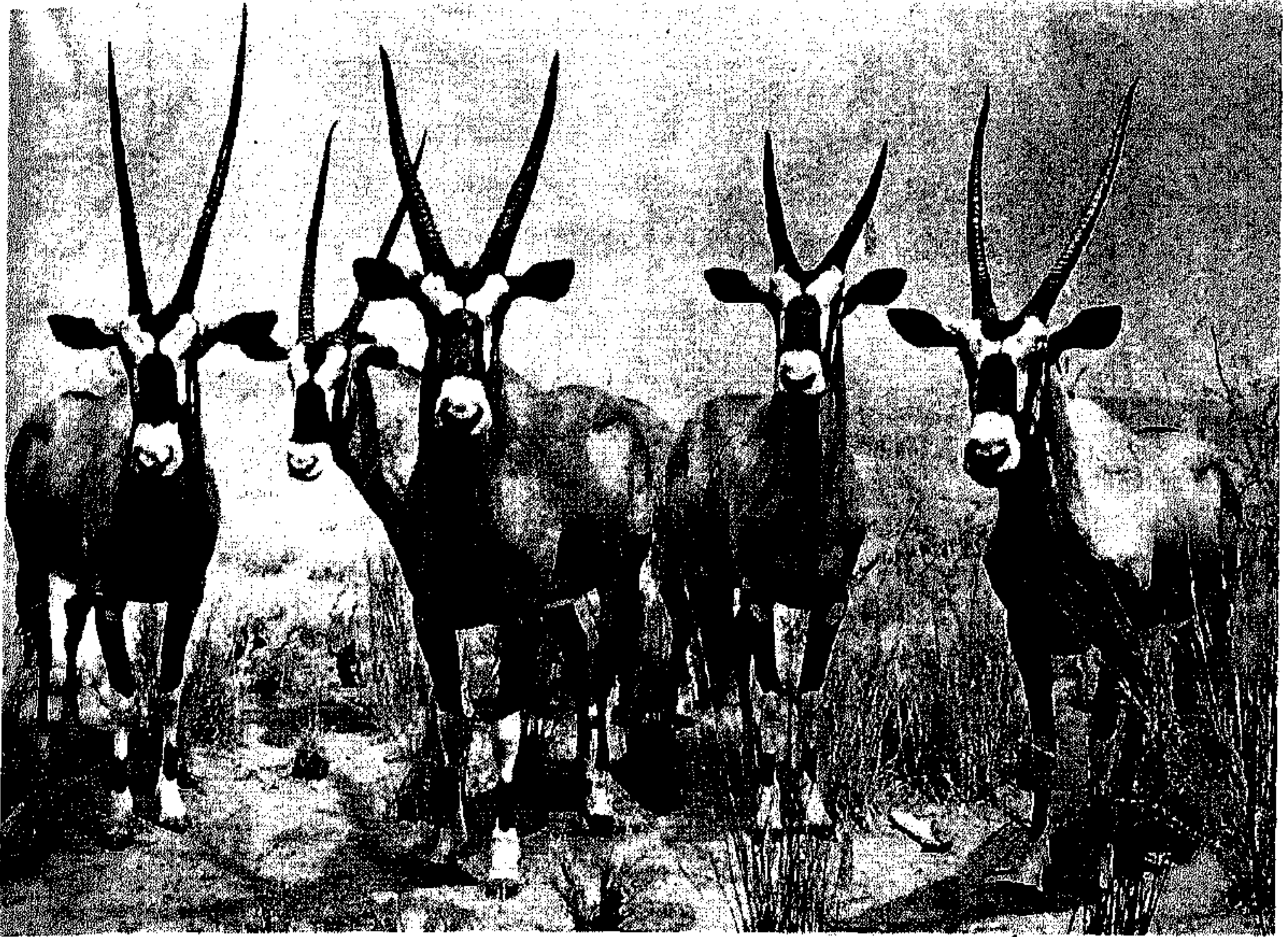

رجمسبك - من ظباء أنغولا و افريقية الجنوبية



نوع من ظباء افريقيا الاستوائية

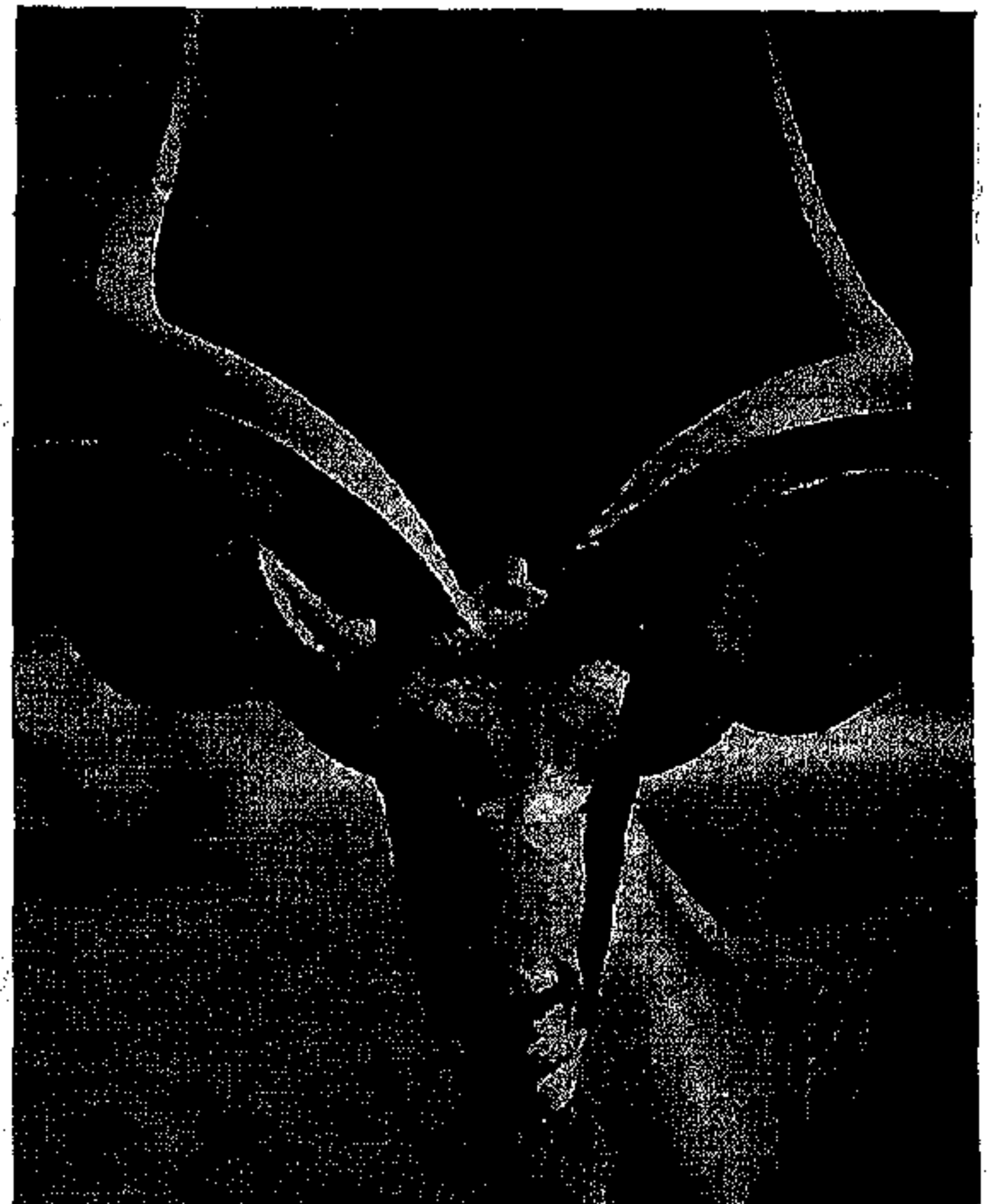

نياه - من ظباء افريقيا

الغَضْنُ - مص || و - ج غَضُونٌ : كلٌّ تجعُدُ وتتنُّ في جلدٍ أو درعٍ أو ثوبٍ ونحوها || التعب والعناء || «غَضْنُ العينِ» : جلدتها الظاهرة || «غَضُونُ الأذنِ» : مائتها || ويقال «كان الأمرُ في غَضُونِ ذلك» أي في أثنائه .

الغَضْنُ - ج غَضُونٌ : الغَضْنُ .

الغَضْنَةُ - (طب) : قشرة رقيقة تعلو جلد المجلدور .

الغَضْنَةُ - (طب) : الغَضْنَةُ .

الغَضُوبُ - مثل الغَضِبِ معنًى وجمعاً . ويقال للمؤنث أيضاً .

الغَضِيَاءُ - [غضِي] : منبت الغَضَاءِ || «أرضٌ غَضِيَاءٌ» : كثيرة الغَضَاءِ .

الغَضِيرُ - الناعم من كلِّ شيءٍ || التحضير .

الغَضِيرَةُ - مؤنث الغَضِيرِ || «أرضٌ غَضِيرَةٌ» : يوجد فيها طينٌ حرٌّ .

الغَضِيضُ - ج أغِضَاءٌ وأغِضَةٌ [غض] : الناقص الدليل || الطَّريءُ || «طَرَفٌ غَضِيضٌ» : قاترٌ مسترخي الأجناف .

الغَضِيضَةُ - ج غَضَائِضُ : الغَضِيضَةُ || مؤنث الغَضِيضِ .

غَطٌّ - غُ غَطٌّ الشيء في الماء . غَمَسَهُ وغَوَسَهُ فيه || و - غَطَّاهُ : كبسه وعصره شديداً || و - غَطَّيْطًا

النائمُ : نحر في نومه || و - البعيرُ : هدر في الشَّقِيقَةِ .

غَطًّا - غَطُّوا وغَطُّوا [غطوا] الماء وغيره : ارتفع ||

و - الليلُ : سرتُ ظلْمَتُهُ كلَّ شيءٍ || و - الشيءُ :

ستره وواراه .

غَطَّى - غَطَّيًّا وغَطَّيًّا [غطى] الليلُ : أظلم || و - الماءُ :

كثُرَ || و - الشجرُ : امتدَّت أغصانُهُ || و - الشيءُ

وعلى الشيءُ : ستره وعلاه || و - الشبابُ : امتلأ .

غَطَّى - تَغَطَّى [غطوا] الشيءُ : ستره وواراه .

الغَطَّاءُ - ج أغِطِيَّةٌ [غطوا] : ما يُغَطِّي به .

الغَطَّاسُ - عند النصارى : عيد الظهور الإلهي .

الغَطَّاسُ - الذي يغطس في قعر الماء || و - ويُعرف

أيضاً بالقَوَّاصِ (ح) : طائر مائي من كَفِّيَّاتِ القَدَمِ طويل

العُنُقِ تزِين رأسَ الذكور منه قنبرةٌ تبدو على شكل طوق

أو قرنين . يكسو صدره وبطنه زغبٌ ثمين .

الغَطَّرَافُ - ج غَطَّرَافَةٌ وغَطَّرَافٌ [غطرف] : الشاةُ

الظريفُ || السخيُّ || السريُّ || الحسنُ || السيدُ .

غَطْرَسَ - غَطْرَسَةٌ [غطرس] الرجلُ : تطاول على أقرانه ||

الغَضَاءَةُ - [غضِي] (ن) : واحدة الغَضَاءِ .

الغَضَارُ - الطين اللازب الحرُّ || الصحيفة المتخذة منه || خَزَفٌ أخضر يُحْمَلُ لدفع العين .

الغَضَارَةُ - مص || و - ج غَضَائِرُ : النعمة وطيب العيش || السعة والخصب || الطين الحرُّ || خَزَفٌ أخضر يُحْمَلُ لدفع العين || القصة الكبيرة .

الغَضَاخَةُ - ج غَضَائِضُ [غض] : الذلَّةُ والمنقصة .

غَضِبَ - غَضَبًا ومَغْضَبَةً عليه : أَبْغَضَهُ وأحْبَبَ الانتقام منه || و - لفلانٍ : غضب على غيره من أجله || و - من

لا شيءٍ : غضب من غير شيءٍ يوجب الغضب .

الغَضْبُ - مثل الغَضِبِ معنًى وجمعاً .

الغَضِيبُ - ج غَضَائِيٌّ وغِضَابٌ وغِضَائِيٌّ وغِضَائِيٌّ : السُّبُغُ والمحَبُّ الانتقام .

الغَضِيبِيٌّ - مؤنث الغَضِيبَانِ .

الغَضِيبَانُ - مثل الغَضِيبِ معنًى وجمعاً .

الغَضِيبَانَةُ - مؤنث الغَضِيبَانِ .

الغَضْبَةُ - المرَّةُ من غَضِبَ || جلدة الرأس || جلدة الحوت .

الغَضْبَةُ - ج غَضْبٌ [غض] : الذلَّةُ والمنقصة .

غَضَّرَ - غَضَّرًا عليه : عطف || و - لفلانٍ من ماله : قطع له قطعةً || و - غَضَّرًا اللهُ : جعله في خصبٍ ||

و - عنه : عدل .

غَضِيرَ - غَضَّرًا وغَضَارَةً : أَحْصَبَ || كَثُرَ ماله || طاب عيشُهُ .

الغَضِيرُ - «عَيْشٌ غَضِيرٌ» : طيبٌ .

الغَضْرَاءُ - ج غَضَارِيٌّ من الأراضِي : الطيبة || الطيبة

العَلِيكة الخضراء || التي فيها طين حرٌّ .

الغَضْرُوفُ - [غضروف] : كالفُرُوفِ .

غَضِرَ - تَغَضِيرًا [غض] : أصابه غَضَاخَةٌ || صار غَضًا متنعماً || أكل الغَضَّ .

غَضَفَ - غَضْفًا العودَ : كسره || و - الوسادة :

ثناها || و - الكلبُ أذنه : أرخاها || و - غَضُوفًا :

كان ناعم البال .

الغَضْفَاءُ - مؤنث الأَغْضَفِ .

الغَضْفَةُ - (ح) : طائرٌ كالقِطَاةِ .

غَضِنَ - غُ غَضْنًا هُ عن كذا : حبسه ومنعه .

غَضِنَ - تَغَضِينًا [غضن] الشيءُ : ثنَّاه وجَعَّدَه وشَجَّجَه || و - تِ السَاءُ : دام مطرها .

واللحيين والقفا ونحو ذلك .  
 الغَفَرُ - الغَفْرُ || صغار الكلاب .  
 الغَفِيرُ - ذو الغَفْرِ .  
 الغُفْرَةُ - ما يُغَطِّي بِهِ الشَّيْءُ .  
 غَفَلَ - غُفُولًا وَغَفَلَةً وَغَفَلًا عَنْهُ : سَهَا عَنْهُ وَتَرَكَهُ .  
 غَفَلٌ - تَغْفِيلًا [غفل] هُ : صَيَّرَهُ أَوْ سَمَّاهُ غَافِلًا || و -  
 الشَّيْءُ : سَتَرَهُ .  
 الغُفْلُ - جَ أَغْفَالٌ : مَا لَا عِلَامَةَ فِيهِ مِنَ الْقِدَاحِ وَالِدَوَابِّ  
 وَغَيْرِهَا || مَن لَّا حَسَبَ لَهُ || مَن لَّا يُرْجَى خَيْرُهُ وَلَا  
 يُخْشَى شَرُّهُ || و - مِنَ الشَّعْرَاءِ : الْمَجْهُولُ || و - مِنَ  
 الشَّعْرِ : مَا يُجْهَلُ قَائِلُهُ || و - مِنَ الْكُتُبِ : الَّذِي لَمْ  
 يُسَمَّ وَأَضَعَهُ || و - مِنَ الْأَرْضِ : مَا لَا عِمَارَةَ فِيهِ || « نَعْمُ  
 أَغْفَالٌ » : لَا سَمَةَ عَلَيْهَا .  
 الغَقْلُ - مَصَّ || السَّعَةُ فِي الْعَيْشِ .  
 الغَقْلَانُ - الغَاقِلُ || التَّغَاقُلُ .  
 الغَقْلَانُ - الغَاقِلُ .  
 الغَقْلَةُ - مَصَّ || عَدَمُ الْإِتْبَاهِ || « مَوْتُ الْغَقْلَةِ » :  
 الْمَوْتُ الْفَجَائِيَّ || « عَلَى غَقْلَةٍ أَوْ عَلَى حِينِ غَقْلَةٍ » :  
 فَجَاءَةٌ ، بَغْتَةً .  
 الغَفْوَةُ - [غفوا] : الْمَرَّةُ مِنْ غَفَاً || النَّوْمَةُ الْخَفِيفَةُ .  
 الغَفُورُ - الْكَثِيرُ الْمَغْفِرَةُ ؛ وَهُوَ مِنْ أَسْمَائِهِ تَعَالَى . لِلْمَذْكَرِ  
 وَالْمَوْثُ .  
 غَفِيٌّ - غَفِيَّةً [غفوا] : نَعِسَ || نَامَ نَوْمَةً خَفِيفَةً .  
 الغَفِيرُ - مَصَّ || شَعْرُ الرَّغْبِ || يُقَالُ « جَاؤُوا جَمًّا  
 غَفِيرًا وَجَمَّ الْغَفِيرُ وَالْجَمُّ الْغَفِيرُ » أَيَّ بِجَمَاعَتِهِمُ الشَّرِيفِ  
 وَالْوَضِيعِ وَكَانَتْ فِيهِمْ كَثْرَةٌ .  
 غَلَّ - غَلًّا [غل] الْمَغَازَةَ : دَخَلَهَا || و - هُ فِي الشَّيْءِ :  
 أَدَخَلَهُ || و - الشَّيْءُ : أَخَذَهُ فِي خَفِيَّةٍ وَدَسَّهُ فِي مَتَاعِهِ ||  
 و - الْمَاءُ بَيْنَ الْأَشْجَارِ : جَرَى || و - هُ : وَضَعَ فِي يَدِهِ  
 أَوْ عُنُقِهِ الْغُلَّ || و - بَصْرُهُ : حَادَّ عَنْ الصَّوَابِ ||  
 و - غُلُولًا : خَانَ || و - فِي الشَّيْءِ : دَخَلَ || و - فِي  
 الْبِلَادِ : ذَهَبَ فِيهَا وَأَوْعَلَ || و - غِلًّا وَغَلِيلًا صَدْرُهُ :  
 كَانَ ذَا حَقْدٍ وَغِيْشٍ .  
 غُلٌّ - غَلًّا [غل] الْقَلَمُ : قِيدَتْ حَرِيَّةُ الْكِتَابَةِ وَالصَّحَافَةُ ||  
 و - غَلًّا وَغَلَّةً : اشْتَدَّ عَطَشُهُ .  
 الغُلُّ - جَ أَغْلَالٌ وَغُلُولٌ [غل] : طَرَفٌ مِنْ حَدِيدٍ أَوْ  
 جِلْدٌ يُجْعَلُ فِي الْيَدِ أَوْ فِي الْعُنُقِ || الْعَطَشُ .

و - عَلَى فُلَانٍ : تَكَبَّرَ || و - بِالشَّيْءِ : أُعْجِبَ ||  
 و - هُ : أَغْضَبَهُ .  
 الغِطْرَسُ - جَ غَطَارِسٌ : الْمَتَكَبِّرُ || الْمُعْجَبُ بِنَفْسِهِ .  
 الغِطْرُوفُ - [غطرف] : الغِطْرُوفُ .  
 الغِطْرُوفُ - [غطرف] : الشَّابُّ الظَّرِيفُ || الْحَسَنُ .  
 الغِطْرِسُ - جَ غَطَارِسٌ [غطرس] : الغِطْرِسُ .  
 الغِطْرِيفُ - جَ غَطَارِيفَةٌ وَغَطَارِيفٌ [عطرف] : الغِطْرَارِفُ ||  
 و - جَ غَطَارِيفٌ (ح) : فَرِيحُ الْبَازِي || و - (ح) :  
 الذَّبَابُ .  
 غَطَسَ - جَ غَطَسًا فِي الْمَاءِ : انْغَمَسَ فِيهِ || و - هُ فِي  
 الْمَاءِ : غَمَسَهُ فِيهِ || و - فِي الْإِنَاءِ : كَرَعَ فِيهِ .  
 غَطَسَ - تَغَطَّيَسًا [غطس] هُ فِي الْمَاءِ : غَمَسَهُ فِيهِ .  
 غَطَطَطَ - غَطَطَطَةً [غططط] تَرِ الْقَيْدُ : اشْتَدَّ غَلِيَابُهَا ||  
 و - الْبَحْرُ : عُلَّتْ أَمْوَاجُهُ وَاشْتَدَّتْ || و - النَّوْمُ عَلَى  
 فُلَانٍ : غَلَبَ .  
 الغَطْرَفَةُ - [غطرف] : الْخَيْلَاءُ .  
 الغَطْرُوسُ - الْمَقْدَامُ فِي الْحُرُوبِ يَخْوِضُهَا كَمَا يَخْوِضُ الْمِيَاهَ .  
 الغُطَيْطَةُ - [غط] : الضَّبَابُ (عَامِيَةٌ) .  
 غَفَّ - غَفًّا [غف] الطَّائِرُ عِنْدَ الْعَامَّةِ : وَقَعَ (سَرِيانِيَّةً) .  
 غَفًّا - غَفُورًا وَغُفُورًا [غفوا] : نَعَسَ || نَامَ نَوْمَةً خَفِيفَةً .  
 الغَفَّارُ - شَعْرٌ كَالرَّغْبِ يَكُونُ عَلَى الْعُنُقِ وَاللَّحْيَيْنِ وَالْقَفَا  
 وَنَحْوِ ذَلِكَ .  
 الغَفَّارُ - مَيْسَمٌ يَكُونُ عَلَى الْخَدِّ .  
 الغَفَّارُ - الغَفُورُ .  
 الغَفَّارَةُ - كُلُّ شَيْءٍ يُغَطِّي بِهِ شَيْءٌ آخَرَ || خَرْقَةٌ تَكُونُ  
 دُونَ الْمَقْنَعَةِ تُوقِي بِهَا الْمَرْأَةُ خَمَارَهَا || زَرْدٌ مِنَ الدَّرْعِ يَلْبَسُهُ  
 الْحَارِبُ تَحْتَ الْقَلَنْسُوءَةِ || الرَّقْعَةُ الَّتِي عَلَى حَزِّ الْقَوْسِ يَجْرِي  
 عَلَيْهَا الْوَقْرُ .  
 الغَفَّارَةُ - مَوْثٌ الْغَفَّارُ || رِدَاءٌ وَاسِعٌ يَلْبَسُهُ الْأَحْبَابُ فِي  
 الْمَبَاكِلِ . قَبِيلٌ إِنَّهَا مُشْتَقَّةٌ مِنْ غَفَرَ أَيَّ سَتَرَ وَغَطَّى ،  
 وَقَبِيلٌ إِنَّهَا غَيْرُ عَرَبِيَّةٍ .  
 غَفَّرَ - غَفَّرًا وَغَفِيرًا وَغَفِيرَةً وَغَفْرَانًا وَمَغْفِرَةً وَغُفُورًا لَهُ  
 الذَّنْبُ : غَطَّى عَلَيْهِ وَعَفَا عَنْهُ || و - غَفَّرًا الشَّيْءُ :  
 سَتَرَهُ || و - الشَّيْبَ بِالْخَضَابِ : غَطَّاهُ .  
 غَفَّرَ - تَغْفِيرًا [غفر] الرَّجُلُ : قَالَ « غَفَّرَ اللَّهُ لَهُ » ||  
 و - الشَّيْءُ : غَطَّاهُ وَسَتَرَهُ .  
 الغَفَّرُ - زَيْبُ الثَّوْبِ || شَعْرٌ كَالرَّغْبِ يَكُونُ عَلَى الْعُنُقِ



الغُلّ - [غَلَّ] : الحقد || العيش .  
 غَلَا - غُلُوًّا [غَلَوْا] : زاد وارتفع || و - بالدَّين : شدّدَ وتصلّب حتى تجاوز الحدَّ || و - التبتُّ : التفَّ وعظُم || و - غَلَاءَ السعْرُ : ارتفع || رخص || و - غَلُّوا وغُلُّوا السهمَ وبالسهم : رمى به أقصى الغاية .  
 غَلَى - غَلَبًا وغَلَبَانًا [غَلَى] ت القِدْرُ : جاشت بقوة الحرارة .  
 غَلَى - تَغَلَّى [غَلَوْا] السعْرُ : جعله غالبًا (عامية) .  
 غَلَى - تَغَلَّى [غَلَى] القِدْرُ : جعلها تغلي || و - الرجلُ : سلّم من بُعد وأشار .  
 الغَلَاءُ - [غَلَوْا] : ارتفاع الثمن ، يقال « غَلَاءُ المعيشة » || و - ج أَعْلَى (ح) : سمك قصير الجسم .  
 الغَلَايِلُ - [غَلَّ] : الدروع أو بطائن تُلبس تحت الدروع .  
 الغَلَابُ - ج غَلَابُونَ : الكثير الغلبة .  
 الغَلَادِيشِيَا - (ن) : جنس شجر شائك للتزيين ، من فصيلة القَطَائِيَّات ؛ منابته المناطق الحارّة . يُزرع في بلاد المتوسط . معروف بشوكه الضخم المتجمع ثلاث الغَلَاظ - الغَلِيظ .  
 الغِلَافُ - ج غُلْفٌ وغُلْفٌ وغُلْفٌ : الغشاء والصِران يدخل فيه الشيء كغلاف الكتاب والسيف .  
 الغِلَالَةُ - ج غَلَايِلُ [غَلَّ] : شعارٌ يُلبس تحت الثوب أو تحت الدرع || المسار الذي يجمع بين رأسي الحلقة .  
 الغَلَامُ - ج غِلْمَانٌ وغِلْمَةٌ وأغْلِمَةٌ : الطائرُ الشارب || العبد || الأجير .  
 الغَلَامَةُ - أنثى الغلام || الأمة .  
 الغَلَامِيَّةُ - الاسم من الغلام || حالة الغلام .  
 الغِلَالِيَّةُ - [غَلَى] : المغلاة (عامية) .  
 غَلَبَ - غَلَبًا وغَلَبَةً ومَغَلَبًا ومَغَلَبَةً وغَلَبِيٌّ وغَلَبِيٌّ وغَلَبِيَّةٌ وغَلَابِيَّةٌ الرجلُ وغَلَبَ عليه : قهره واعتزَّ عليه || يقال « غلب عليه الكرم » أي إنَّ الكرم صار أكبر خصاله .  
 غَلَبَ - غَلَبًا : غَلَطَ عتفه .  
 غَلَبَ - على الشيء : أخذ منه بالغلبة .  
 غَلَبَ - تَغَلَّبًا [غَلَب] ه عليه : جعله يغلبه .  
 الغَلَبَاءُ - مؤنث الأَعْلَبِ || القبيلة العزيزة الممتنعة || الهضبة المُشْرِفة العظيمة || الحديقة المتكاثفة الشجر .  
 الغُلَّةُ - ج غُلٌّ [غَلَّ] : العطش الشديد || شعارٌ تحت الثوب || خرقه تُشدُّ على رأس الأبريق || ما تواريت فيه .

الغُلَّةُ - ج غُلَّاتٌ وغِلَالٌ [غَلَّ] : الدخُل من كبراء دار وفائدة أرضٍ ونحو ذلك .  
 غُلَّسَ - تَغَلَّسًا [غُلَّس] العمل : عمله في الغلّس || و - الماء : ورد في الغلّس .  
 الغلّس - ج أغلّس : ظلمة آخر الليل .  
 الغلّصمة - [غلّصم] : مص || و - ج غلّصيم : جماعة القوم || سادة القوم || اللحم بين الرأس والعتق .  
 غَلَطَ - غَلَطًا في الأمر : لم يعرف وجه الصواب فيه .  
 غَلَطَ - تَغَلَّطًا [غَلَط] ه : نسبة إلى الغلَط .  
 الغلَطُ - الخَطَأُ .  
 الغلَطَةُ - ج غلَطَاتٌ : اسم المرأة من غلَطَ ؛ يقال « غلَطَةُ مطبعية » .  
 غَلَطَ - غَلَطًا وغَلَطَةً وغِلَطَةً وغِلَطَةً : خلاف دَقَّ أو رَقَّ أو لَانَ .  
 غَلَطَ - غَلَطًا وغَلَطَةً وغِلَطَةً وغِلَطَةً : خلاف دَقَّ أو رَقَّ أو لَانَ || و - الرجلُ : اشتدَّ وصعب || و - ت السنبلة : خرج فيها الحَبُّ .  
 غَلَطَ - تَغَلَّطًا [غَلَط] ه : جعله غلِطًا || و - اليمين : أكدها || و - عليه في اليمين : شدّد عليه فيها .  
 الغلَطُ - الأرض الخشنة .  
 الغِلَطَةُ - مص || الشدة || الفظاظة || يقال « بينهم غِلَطَةٌ » أي عداوة .  
 غَلَقَ - غَلَقًا [غَلَق] : أسرع في سيره || و - في الشيء : دخل فيه على تعبٍ وشدةٍ || يقال « غَلَقَ إليه رسالة » أي بعث بها إليه محمولةً من بلدٍ إلى بلد .  
 الغُلُقُ - ج غُلُقٌ [غُلُق] : عرق الشجر إذا أمن في الأرض .  
 غُلِقَ - غُلُقًا الشيء : جعله في غُلُقٍ || غُلُقًا .  
 غُلِقَ - تَغَلَّقًا [غُلِق] الشيء : غُلِقَهُ .  
 الغُلُقُ - مص || شجر يُدْبَغُ به .  
 غُلِقَ - غُلُقًا البابُ : ضد فتحه ؛ وهي لغة رديئة في أغلُق .  
 غُلِقَ - غُلُقًا : ضجر || غضب || ساء خُلُقُهُ || و - الرهنُ في يد المرتهن : صار ملكه وذلك إذا عجز الراهن عن اقتكاكه في الوقت المشروط .  
 غُلِقَ - تَغَلَّقًا [غُلِق] البابُ : ضد فتحه .  
 الغُلُقُ - « بابُ غُلُقٍ » : مُغَلَّقٌ .

- الغلق - ج أغلاق وجج أغاليق : ما يُغلق به الباب ||  
 الباب العظيم || و - (ب) : حجر يُجعل في وسط العقْد  
 أو القبة .  
 الغلق - من ساء خلقة || « كلام غلق » : مشكل  
 وصعب الفهم .  
 غلّ - تغليلاً [غلّ] الغلالة : لبسها || و - ه : وضع  
 في يده أو عنقه الغلّ .  
 الغلّ - ج أغلال [غلّ] : العطش || الماء الذي يجري  
 بين الأشجار || المصفاة || اللحم الذي ترك على الجلد  
 حين سلخ .  
 الغلواء - [غلو] : الغلو || أول الشباب ونشاطه .  
 الغلواء - [غلو] : الغلواء .  
 الغلوان - [غلو] : أول الشباب ونشاطه .  
 الغلوة - ج غلوات وغلّاء [غلو] : المرة من غلا ||  
 الغاية وهي رمية سهم أبعد ما تقدر عليه .  
 الغلوطة - الأغلوطة .  
 الغلومة - الاسم من الغلام || حالة الغلام .  
 الغلومية - الغلومة .  
 الغلي - [غلو] : الغالي ، يقال « بعته بالغلي » أي بالغلاء .  
 الغليظ - ج غلّاظ : فا || « طعام غليظ » : خشين .  
 الغليل - [غلّ] : العطش الشديد || العطشان عطشاً  
 شديداً || حرارة الحُب أو الحزن || الحقد .  
 الغليظة - [غلّ] : مؤنث الغليل || واحدة الغلائل .  
 الغليون - ج غلايين : أنبوب قصير على شكل معروف ،  
 له رأس مجوف يُحرق فيه التبغ عند شربه .  
 غم - غمًا [غم] ه : أحزنه || غطاه || و - القمر النجوم :  
 بهرهما وكاد بستر ضوءها || و - الشيء الشيء : علاه ||  
 و - اليوم : اشتدّ حرّه .  
 غم - [غم] عليه الأمر : خفي واستعجم .  
 الغم - ج غموم [غم] : الحزن والكرب || « يوم غم » :  
 ذو غم || ذو حرّ || « ليلة غم » : ذات غم || ذات حرّ .  
 الغمى - [غم] : الحزن والكرب || الداهية .  
 الغمى - [غم] : الظلمة || الغيرة || الشدة .  
 الغماء - [غم] : الغمى || « ليلة غماء » : طامس  
 هلالها .  
 الغمار - جماعة الناس ولفيفهم ؛ يقال « دخلت في غمار  
 الناس » أي في زحمتهم وكثرتهم .
- الغمار - الغمار .  
 الغمارة - الغمار .  
 الغمارة - الغمار || الجهل وعدم الخبرة .  
 الغمّاز - فعّال للمبالغة .  
 الغمّازة - مؤنث الغمّاز || و - عند العامة : دائرة في الوجه  
 تبدو عند الضحك .  
 الغمّاسة - ج غمّاس (ح) : نوع من طير الماء يغمس  
 في الماء كثيراً وهو على أشكال متعددة || « طعنة غمّاسة » :  
 نجلاء واسعة .  
 الغمّاض - الغمّض .  
 الغمّاض - الغمّض .  
 الغمّام - [غم] : الزكام .  
 الغمّام - [غم] : السحاب || « حبّ الغمّام » : البرد ،  
 ومنه « هو يفتّر عن مثل حبّ الغمّام » : عن أسنان  
 بيض كالبرد .  
 الغمّامة - ج غمّائم [غم] : القطعة من الغمّام .  
 الغمّامة - ج غمّائم [غم] : ما يُشدّ به فم البعير أو الكلب  
 أو غيرها لثلاً بعضاً أو يأكل أو ينبح || ما يُجعل إلى  
 جانب عيني الدابة كي لا ترى إلا ما أمامها .  
 الغمّة - ج غمّم [غم] : الغمّ ، يقال « ليلة غمّة » أي  
 ذات غمّ أو ذات حرّ || و - عند العامة : الرأس ممّا  
 يُدبّح للأكل من الغنم والبقر وغيرها ، يُسلق ويبتّل طعاماً .  
 وقد يُطلق اسم الغمّة على الكرش والقوائم أيضاً .  
 غمّد - غمّداً السيف : أدخله في الغمّد || و - الشيء :  
 ستره || و - الأمر : أصلحه .  
 غميد - غمّداً الليل : أظلم || و - ت البئر : كثر  
 ماؤها || قلّ ماؤها .  
 غمّيد - تغمّيداً [غمّد] ه : ستر ما كان منه .  
 الغمّد - ج غمّود وأغمّاد : جفن السيف || و - (ز) :  
 قاعدة معلق الورقة || مفرد الأغمّاد .  
 غمّر - غمّراً ه الماء : علاه وغطّاه || يقال « غمر فلاناً  
 بفضله » أي بالغ في الإحسان إليه .  
 غمير - غمّيراً وغمّراً صدره عليّ : امتلاً حقدًا ||  
 و - ت يده : علق بها دسم اللحم .  
 غمّر - غمّارة وغمّورة الماء : كثر || و - الرجل :  
 كان غمّراً أي جاهلاً .  
 غمير - عليه : أغمير عليه كأنه غطي على عقله وسير .

# غواصة زربية

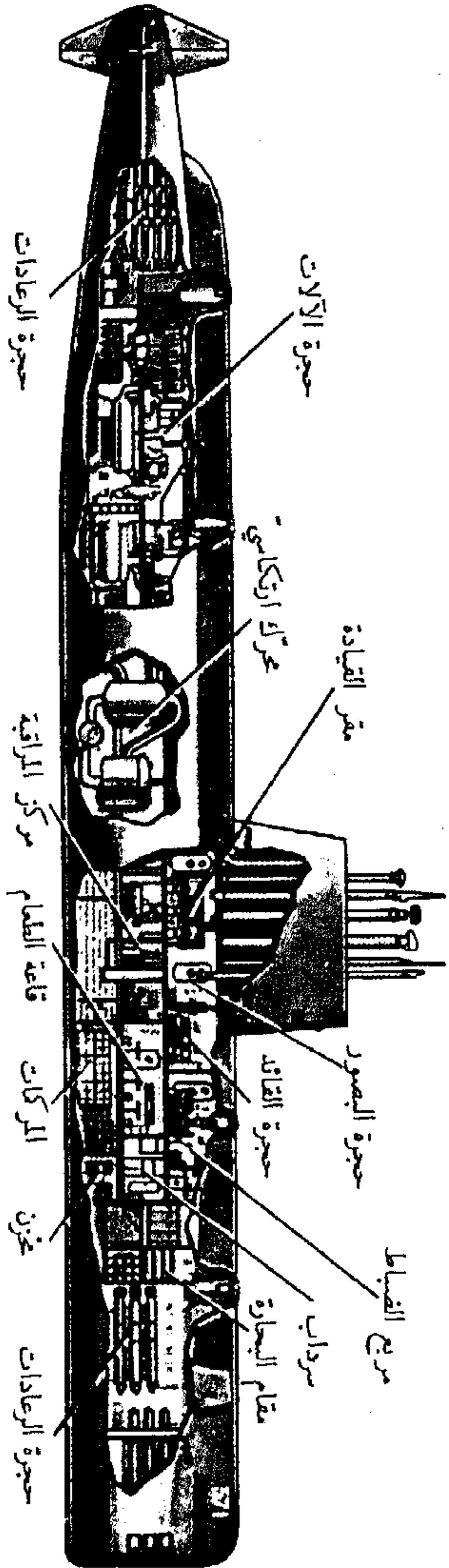

غَمْر - تَغْيِيرًا [غمر] وجهه : طلاء بالغمرة || و - بالشيء : رماه أو دفعه .  
 الغمر - ج أغمار : الجاهل || مَنْ لَمْ يَجْرِبِ الْأُمُورَ ||  
 الحزمة من القش بقدر ما يُحْتَمَلُ تَحْتَ الْإِبْطِ || و - (ن) :  
 الزعفران || طلاء يُتَّخَذُ مِنَ الْوَرَسِ .  
 الغمر - مص || و - ج أغمار : الجاهل || مَنْ لَمْ  
 يَجْرِبِ الْأُمُورَ || و - ج غِمَارٌ وَغُمُورٌ : الماء الكثير ||  
 معظم البحر || الثوب السابغ || الكريم الواسع الخلق ||  
 و - ج غُمُورٌ : زَنَيْخُ اللَّحْمِ .  
 الغمر - ج أغمار : الجاهل || مَنْ لَمْ يَجْرِبِ الْأُمُورَ .  
 الغمر - ج غِمَارٌ وَأَغْمَارٌ : قَدَحٌ صَغِيرٌ .  
 الغمر - ج غُمُورٌ : الحِقْدُ || الْغَمْرُ || « غَمْرُ النَّاسِ » :  
 جماعتهم .  
 الغمير - الدِّسَمُ || الكثير الشحم .  
 الغمرة - (ن) : الزعفران .  
 الغمرة - ج غَمَرَاتٌ وَغِمَارٌ وَغَمَرٌ : الشدة || « غَمْرَةٌ  
 الشيء » : شدته ومزدهمة || « غَمَرَاتُ الْمَوْتِ » :  
 مكارهه وشدائده .  
 غَمَزَ - بِرَ غَمَزًا هُ : جَمَّهَ وَكَبَسَهُ بِالْيَدِ || و - القنائة :  
 عَضُّهَا لِيَخْتَبِرَهَا || و - هُ بِالْعَيْنِ أَوْ الْجَفَنِ أَوْ الْحَاجِبِ :  
 أشار إليه بها || و - بِالرَّجْلِ وَعَلَيْهِ : طعن عليه وسمى  
 بِهِ شَرًّا || و - تِ الدَّابَّةُ : ظَلَعَتْ أَي مَالَتْ مِنْ رِجْلِهَا .  
 غَمَسَ - بِرَ غَمَسًا الشَّيْءَ فِي الْمَاءِ : غَطَّه || و - السنان  
 فِي صَدْرِهِ : أَدْخَلَهُ || و - غُمُوسًا النجم : غاب .  
 غَمَسَ - تَغْيِيرًا [غمس] هُ : غَمَسَهُ بِشِدَّةٍ || و - الْإِبِلَ :  
 سقاها ثم ذهب || و - الشرب : قَلَّه .  
 غَمَشَ - بِرَ غَمَشًا : ضَعَفَتْ عَيْنُهُ مَعَ سِيلَانِ دَمْعِهَا فِي  
 أَكْثَرِ الْأَوْقَاتِ .  
 غَمَصَ - بِرَ غَمَصًا : كَانَ بَعِينَهُ غَمَصٌ || و - تِ عَيْنُهُ :  
 سَالَ غَمَصُهَا .  
 الغمص - مص || مَا سَالَ مِنَ الرَّمَصِ وَهُوَ وَسَخٌ أَيْضٌ  
 يَكُونُ فِي مَجْرَى الدَّمْعِ مِنَ الْعَيْنِ .  
 الغمصاء - « عَيْنٌ غَمَصَاءٌ » : سَالَ غَمَصُهَا .  
 غَمَضَ - بِرَ غَمُوضًا الْكَلَامَ : خَفِيَ مَاخِذُهُ وَمَعْنَاهُ ||  
 و - بِرَ غَمُوضًا الرَّجُلُ فِي الْأَرْضِ : ذَهَبَ || و - السيفُ  
 فِي اللَّحْمِ : غَابَ || و - عَنْهُ فِي الْبَيْعِ : تَسَاهَلَ مَعَهُ .  
 غَمِضَ - بِرَ غَمُوضَةً وَغَمَاضَةً الْمَكَانَ : كَانَ غَامِضًا .

غَمُضَ - بِرَ غَمُوضًا الْكَلَامَ : خَفِيَ مَاخِذُهُ وَمَعْنَاهُ .  
 غَمِضَ - تَغْيِيرًا [غمض] عَيْنَهُ : أَطْبَقَ جَفَنَيْهَا || و -  
 عَنِ الْإِسَاءَةِ : أَغْضَى || و - الْكَلَامَ : أَهْمَهُ || و - عَنْهُ  
 فِي الْبَيْعِ : تَسَاهَلَ مَعَهُ .  
 الغمض - انطباق الجفن .  
 الغمض - مص || و - ج غُمُوضٌ وَأَغْمَاضٌ : المَطْمَئِنُّ  
 مِنَ الْأَرْضِ .  
 غَمَطَ - بِرَ غَمَطًا هُ : احْتَقَرَهُ وَازْدَرَى بِهِ || و - النعمة :  
 لَمْ يَشْكُرْهَا || و - الْحَقَّ : جَعَدَهُ .  
 غَمِطَ - بِرَ غَمِطًا : غَمَطَ .  
 الغميط - المَطْمَئِنُّ مِنَ الْأَرْضِ .  
 غَمَمَ - بِرَ غَمَمَةً [غمم] الْكَلَامَ : لَمْ يُبَيِّنْهُ || وَالصَّبِيُّ :  
 بَكَى عَلَى الْوَالِدِ طَلَبًا لِلْبَنِّ || و - الْأَبْطَالُ : صَاتَرُوا عِنْدَ  
 الْقِتَالِ || و - الثَّورُ : صَاتَ عِنْدَ الذَّعْرِ .  
 الغممة - [غمم] : مص || و - ج غَمَامٌ : الْكَلَامُ  
 الَّذِي لَا يُبَيِّنُ || أَصْوَاتُ الثَّيْرَانِ عِنْدَ الذَّعْرِ وَالْأَبْطَالِ عِنْدَ  
 الْقِتَالِ .  
 غَمِقَ - بِرَ غَمِقًا وَغَمَاقَةً تِ الْبِثْرُ وَنَحْوُهَا : عَمَقَتْ (عَامِيَةً) .  
 الغموس - ج غُمُوسٌ : الْأَمْرُ الشَّدِيدُ الْغَايِسُ فِي الْبِلَادِ ||  
 يُقَالُ « الْبَيْمِيُّ الْغُمُوسُ » أَي الْكَاذِبَةُ الَّتِي يَتَعَمَّدُهَا صَاحِبُهَا ||  
 و - مِنَ الرِّجَالِ : الشَّجَاعُ الشَّدِيدُ .  
 الغموص - الْكَذَّابُ || « بَيْمِنُ غُمُوصٍ » : كَاذِبَةٌ يَتَعَمَّدُهَا  
 صَاحِبُهَا .  
 الغموضة - الْعَيْبُ . يُقَالُ « مَا فِي هَذَا الْأَمْرِ غُمُوضَةٌ »  
 أَي عَيْبٌ .  
 الغموم - جَمْعُ غَمٍّ || النُّجُومُ الصَّغِيرَةُ الْخَفِيَّةُ .  
 غُمِي - [غمي] عَلَى الْمَرِيضِ : عَرَضَ لَهُ مَا أَفْقَدَهُ الْحَسَّ ||  
 و - الْيَوْمُ : دَامَ غِيْمَةٌ .  
 الغمير - الْمَاءُ الْكَثِيرُ .  
 الغمير - الْعَيْبُ يُشَارُ بِهِ إِلَى صَاحِبِهِ .  
 الغميرة - الْمَغْمَرُ || ضَعْفٌ فِي الْعَقْلِ أَوْ الْعَمَلِ .  
 الغميصَة - الْعَيْبُ .  
 الغميصَة - لُجَّةٌ تُغْمَضُ فِيهَا الْعَيْنَانِ .  
 الغميق - مِنَ الْآبَارِ وَنَحْوِهَا : الْعَمِيقُ (عَامِيَةً) .  
 غَنَّ - بِرَ غَنًّا وَغَنَّةً : تَكَلَّمَ مِنْ خَيْشُومِهِ || و - غَنًّا النَّخْلُ :  
 أَدْرَكَ || و - الْوَادِي : كَثُرَ شَجَرُهُ .  
 غَنَى - تَغْنَيْتَهُ [غني] : صَوْتٌ || و - الشِّعْرُ وَالشِّعْرُ :

- ترنم به بالغناء || و - الشاعر بقلان : مدحه أو هجاه ||  
و - بالمرأة : تغزل بها || و - ه الله : جعله غنياً .
- الغنى - [غني] : مص || الاكتفاء واليسار . يقال « ما له  
عنه غنى » أي بد ، و « لا غنى عنه » أي لا بد منه .
- الغناء - [غني] : الاكتفاء واليسار || ما يُغتنى به .
- الغناء - [غني] من الصوت : ما طرب به .
- الغناء - [غن] : مؤنث الأغن ، يقال « روضة غناء »  
أي كثيرة الشجر والعشب || « القرية الغناء » : العامرة  
الكثيرة الأهل والبنيان .
- الغناج - الدلال .
- الغناقليون - (ن) : نبات من فصيلة المركبات ، له أزهار  
صفراء أو بيضاء يصفرون منها أكاليل لوضعها على القبور .
- الغنم - راعي الغنم || الكثير الغنم || الكثير الغنائم .
- الغنن - [غن] : صوت الذباب .
- الغنة - [غن] : صوت من اللهاة والأنف .
- غنج - غنجاً : دل .
- غنج - تغنجاً [غنج] ه : رفهه ودلله .
- الغنج - الدلال .
- الغنج - الغنج .
- الغنج - ذو الغنج .
- الغندرة - [غندر] : مشية فيها تبخر ودلال .
- غنم - غنماً الشيء : فاز به وناله بلا بدل || و - غنماً  
وغنماً وغنيماً وغنماناً : أصاب غنيمه .
- غنم - تغنيساً [غنم] ه كذا : أعطاه إياه زائداً على نصيبه .
- الغنم - ج غنوم : ما يؤخذ من المحاررين عتوة .
- الغنم - ج أغنام وغنوم وأغانيم (ح) : الشاء ، ولا واحد  
لها من لفظها فيقال للواحدة « شاة » .
- غنن - تغنيناً [غن] الروض : جعله أغن أي كبير الشجر  
والعشب .
- الغنوج - الغنيج .
- غنني - غني وغنماً وغنينا [غني] : كثر ماله وكان ذا  
وفر || و - بالشيء من غيره : اكتفى || و - غني  
الرجل : تزوج || و - المرأة : صارت غانية || و -  
غني ومعنى فلان : عاش || و - بالمكان : أقام به .
- الغني - ج أغنياء [غني] : ذو المال الوافر || المكتفي ||  
يقال « هو غني عنه » أي مستغن .
- الغنيان - [غني] : الغنية ، يقال « ما له عنه غنيان »
- أي بد .
- الغنية - [غني] : الاكتفاء واليسار .
- الغنية - [غني] : الاكتفاء واليسار .
- الغنية - [غني] : الأغنية (عامية) .
- الغنيم - ج غنائم : الغنم .
- الغنيمه - ج غنائم : الغنم || المكسب عموماً ، يقال  
« غنيمه باردة » أي طيبة أو بلا تعب || « راض من  
الغنيمه بالإياب » : اكتفى بالعودة سالماً .
- غوي - غياً [غوي] : ضل || خاب || هلك || و -  
الرجل : أضله .
- غوي - تغويته [غوي] الرجل : أضله .
- الغوائل - [غيل] : الدوامي .
- الغواث - [غوث] : المعونة .
- الغواث - [غوث] : الغواث .
- الغوايز - [غرز] من العيون : الجوايز .
- الغواص - [غوص] : الكثير الغوص || من يغوص في  
البحر على اللؤلؤ والإسفنجد ونحوهما || طائر يغوص في الماء .
- الغواصة - [غوص] : مؤنث الغواص || و - (اع) :  
سفينة حربية تغوص في الماء لترمي القذائف على سفن  
العدو .
- الغواقة - (ن) : شجرة من فصيلة الآسيات ، مهدها  
الأصلي أميركا الاستوائية . لها أهمية في البلدان الحارة ||  
ثمرة شجرة الغواقة ، نحوي لباً لذيذاً . تؤكل ناضجة وقريب .
- غوث - تغويثاً [غوث] الرجل : قال « واغوثاه » .
- الغوث - [غوث] : المعونة || ما أغثت به المضطر من طعام  
أو نجدة .
- غور - تغويراً [غور] : أقى الغور || و - الماء : ذهب  
في الأرض || و - من الشمس أو النجوم : غربت ||  
و - الرجل : سار ونزل أو نام في نصف النهار || و -  
القوم : هزمهم .
- الغور - [غور] : مص || ما انحدر واطيان من الأرض ||  
الكهف || القعر من كل شيء || الماء الغائر ، يقال  
« ماء غور » أي غائر || « فلان بعيد الغور » : متعمق  
النظر || ويقال « عرفت غور المسألة » أي حقيقتها .
- الغور - [غور] : الدبة .
- الغورة - [غور] : الشمس || نوم الظهر .

- غَوْصَ - تَغْوِصًا [غوص] هُ في الماء : جعله يغوص .  
 الغَوْغَاءُ - [غوغ] : الكثير المخلط من الناس || السفلة  
 من الناس والمتمسرين الى الشر || الجراد حين يخف  
 للطيران أو بعد ما ينبت جانحه || و - عند العامة :  
 الجلبة واللغظ .  
 الغُولُ - ج أعْوَال [غول] : ما يتلون ألوانًا من السحرة  
 والجن || كل ما زال به العقل || المَيِّبَةُ || و - (ح) :  
 الحية || و - ج أعْوَال وغيَّالان : الداهية || الهلكة ||  
 حيوان لا وجود له .  
 الغَوْلُ - [غول] : مص || السكر || الصداع || المشقة ||  
 بُعدُ المفازة لأنه يفتال من يمر به || ما انهبط من الأرض ||  
 التراب الكثير .  
 غَوِيَّ - غَوَايَةٌ [غوي] : ضلَّ || خاب || و - الرجلُ :  
 أضلَّهُ .  
 الغَوِيَّ - [غوي] : الضالَّ والمنقاد للهوى .  
 الغَوِيثُ - [غوث] : الغيَاثُ .  
 غَيًّا - تَغْيِيَةٌ [غبي] الغاية أي الرابة : نصبها || و - للقوم :  
 نصب لهم غايةً || و - الطيرُ على الشيء : روف .  
 الغِيَابُ - [غيب] : مص || القبر || « غِيَابُ الشَّجَرِ » :  
 عروقه .  
 الغِيَابُ - [غيب] : مص || غروب الشمس .  
 الغِيَابُ - [غيب] : مبالغة في الغائب || « غِيَابُ الشَّجَرِ » :  
 عروقه .  
 الغِيَاثُ - [غوث] : ما أغثت به المضطرُّ من طعام  
 أو نجدة .  
 الغِيَارُ - [غبر] : مص || « قِطْعُ الغِيَارِ » للآلة أو  
 السيارة : قِطْعٌ متفردة تُركب فيها بدلًا من قِطْعٍ أخرى  
 مثلها لم تعد صالحة .  
 الغِيَانُ - [غوي] : الضالَّ والمنقاد للهوى .  
 الغِيَايَةُ - ج غِيَايَات [غبي] : كلُّ ما أظللَّ الإنسان كالسحابة  
 والغبرة || قعرُ البئر || ضوَّةُ شعاع الشمس .  
 غَيْبٌ - تَغْيِيْبًا [غيب] هُ : أبعدهُ || و - هُ الثرى : وراهُ  
 الثرى ، دونه .  
 الغَيْبُ - [غيب] : مص || و - ج غِيَابٌ وغيوب :  
 ما اطمان من الأرض || السرُّ || الشكُّ || كل ما غاب  
 عنك || يقال « سمعت صوتًا من وراء الغيب » أي من  
 موضع لا أراه || « غَيْبًا » : استظهارًا ، عن ظهر القلب ||
- « عَلَامُ الغُيُوبِ » : الله تعالى .  
 الغَيْبَةُ - [غيب] : مص || الهبطة من الأرض || القبر .  
 الغَيْبَةُ - [غيب] : الاغتيا ب .  
 الغَيْبُوتَةُ - [غيب] : الغروب || فِقدَانُ الوَعْيِ .  
 الغَيْبَةُ - [غوي] : الضلال .  
 الغَيْبَةُ - [غوي] : الغيبة .  
 الغَيْثُ - [غيث] : مص || و - ج غِيُوْثٌ وأغْيَاثُ :  
 المطر . وربما سموا السحاب غَيْثًا || الكلا الذي ينبت  
 بماء الغيث .  
 غَيْدٌ - غَيْدًا [غيد] الغلام : لانت أعظافه || مالت  
 عنقه .  
 الغَيْدُ - [غيد] : مص || اسم بمعنى النعومة .  
 الغَيْدَاءُ - [غيد] : مؤنث الأغيْد .  
 الغَيْدَانُ - [غيد] : « غَيْدَانُ الشَّبابِ » : أوْلُهُ .  
 غَيْرٌ - تَغْيِيرًا [غير] الشيء : جعله غير ما كان || حوِّله  
 وبدل به غيره .  
 الغَيْرُ - ج أغْيَار [غير] : الاسم من غير || الآخرون .  
 غيرٌ - بمعنى سوى نحو « جاء غيرهم » و « جاء القوم غير  
 فلان » فغير مستثنى بها منصوبة وفلان مضاف إليه ||  
 وتأتي بمعنى إلا فتكون اسمًا ملازمًا للإضافة في المعنى  
 ويقطع عنها لفظًا إن فهم معناه وتقدّمت عليه ليس أوْلاً .  
 وفي هذا المعنى يجوز الرفع والنصب عند الإضافة فنقول  
 « قبضتُ عشرةً ليسَ غيرها وليسَ غيرها » . ويجوز الرفع  
 والضمُّ والنصب والفتح عند حذف المضاف إليه فنقول  
 « قبضتُ عشرةً ليسَ غيرٌ وليسَ غيرٌ وليسَ غيرًا وليسَ  
 غيرَ » أي ليس إلا || ويقال « فعله غير مرة » : أي أكثر  
 من مرّة واحدة || وتأتي بمعنى لا فتنصب على الحال ،  
 نحو « فن اضطرَّ غير باغٍ ولا عادٍ » أي لا باغيًا || وتأتي  
 بمعنى دون ، نقول « من غير علمٍ منه » ، و « على غير  
 معرفته » || « غير أن » : إلا أن .  
 الغيرُ - [غير] : « غيرُ الدهرِ » : أحداثُهُ .  
 الغَيْرِيُّ - [غير] : مؤنث الغَيْرَان .  
 الغَيْرَانُ - ج غَيْرَانِيٌّ وغيَارِيٌّ [غير] : فإ .  
 الغَيْرَةُ - [غير] : الاسم من غار الرجلُ على امرأته وهي  
 عليه .  
 الغَيْرَةُ - ج غير [غير] : الاسم من غار يغير || النخوة ||  
 الدية || الميرة .

والاغتيال ؛ يقال « قَتَلَهُ غَيْلَةً » أي خدعه فذهب به إلى موضع قتلته .

الغَيْلَمُ - [غلم] : منبع الماء في الآبار || و - (ح) : الضفدع || و - (ح) : ذَكَرَ السلحفاة || يقال « ما في الدار غَيْلَمٌ » أي أحد .

غَيْمٌ - [غيم] البعير : عطش وحرَّ جوفهُ .

غَيْمٌ - تَغْيِمًا [غيم] تَوَّ السماء : غامت .

الغَيْمُ - [غيم] : مص || السحاب ، ج غُيُومٌ || العطش || داءٌ في الإبل بسبب العطش .

الغَيْمَى - [غيم] : مؤنث الغَيْمان .

الغَيْمان - [غيم] من الجمال : الذي عطش وحرَّ جوفهُ .

الغَيْمَةُ - [غيم] : واحدة الغَمِّ للسحاب .

الغَيْثَاءُ - [غين] : مؤنث الأَغْنِين .

الغَيْثَةُ - [غين] : الأشجار المتخفة بلا ماء .

الغَيْثَةُ - [غين] : الأَجَمَةُ || ما يسيل من الجيفة || الصديد .

الغَيْهَبُ - ج غَيْهَابٍ [غهب] : الظلمة || الشديد السواد من الخيل واللبلب || الرجلُ الغافل البليد والضعيف .

الغَيْهَبَةُ - [غهب] : مؤنث الغَيْهَبِ .

الغَيْبُوبُ - [غيب] : مبالغة في الغائب .

الغَيْبُورُ - ج غَيْبُورٍ [غبر] : فاء .

الغَيْبُومُ - [غيم] من الأيام : ذو الغَمِّ .

الغبرديا - (ن) : نبات من فصيلة المركبات . زهوره عريضة . يُزْرَعُ أغلب الأحيان في الحدائق .

الغَيْرِيَّةُ - [غير] : خلاف العَيْبَةِ وهي كَوْنُ كُلِّ مَنْ الشَّيْثِينَ خلاف الآخر || إثَارُ حُبِّ الْقَرِيبِ وهي خلاف الأَنَانِيَّةِ (التَّيْرُوبِسْمِ) .

غَيْضٌ - تَغْيِضًا [غبض] الماء أو الثمن : نقصه || و - دمعَةٌ : حبسه .

الغَيْضُ - مص || القليل ؛ يقال « هذا غَيْضٌ من قَيْضٍ » أي قليل من كثير .

الغَيْضَةُ - ج غِيَاضٍ وَأَغْبَاضٍ وَتَغْيِضَاتٍ [غبض] : المرَّة من غاضٍ || الأَجَمَةُ .

غَيْظٌ - تَغْيِظًا [غبظ] هُ : حملة على النَيْظِ .

الغَيْظُ - مص || الغضب أو أشدُّه ؛ وقيل سَوْرته وأوله .

الغَيْلُ - [غيل] : مص || و - ج أَغْيَالٌ : الماء الجاري على وجه الأرض || كلُّ وادٍ فيه عيون نسيل || ما تراه قريباً وهو بعيد || اللبن الذي تُرَضِعُهُ المرأة وهي حامل || الغلام السمين العظيم .

الغَيْلُ - ج أَغْيَالٍ وَغَيْوَلٍ [غيل] : الأَجَمَةُ || الشجر الكبير المثلث || موضع الأسد || كلُّ وادٍ فيه ماء .

الغَيْلَةُ - [غيل] : مؤنث الغَيْلِ للغلام السمين العظيم .

الغَيْلَةُ - [غول] : اسمٌ من الاغتيال .

الغَيْلَةُ - [غيل] : الإرضاع وَفَتَّ الحَبْلُ || الخديعة



فاس (المغرب) - جانب من المدينة

رأس المال الموظف ، بعد عدد ن من المدات : ر (ا+ف) ن ، حيث ف فائدة الوحدة في مدة واحدة .

الفائش - [فوش] عند العامة : الطافي على وجه الماء أو غيره ؛ نقيض العميق .

الفائق - [فوق] (ع ا) : موصل العنق في الرأس || و - ج فائقون وفوقه : فا || الجيد الخالص في نوعه || « فائق الطبيعة » : يفوق قوى الطبيعة || لا يمكن معرفته إلا بالإيمان .

الفائل - [فيل] : « فائل الرأي » : ضعيفه .  
فات - - فَوَاتًا وفَوَاتًا [فوت] الأمر : مضى || ذهب وقت فعله || و - ه الأمر : أعوزه وذهب عنه فصار لا يستطيع أن يدركه ؛ نقول « فائتة الفرصة » || و - ه فلان في كذا : سبقه فيه || و - الشيء : جاوزه || و - في الشيء عند العامة : دخل فيه .

فائي - مَفَاتَاة [فتي] الرجل : غالبه في الفتوة .  
فاتح - مَفَاتِحَة [فتح] البيع : سهله || و - ه : قاضاه وحاكمه || و - ه بالأمر : باداه وخاطبه به || و - فلاناً : ساومه ولم يعطه شيئاً .

الفاتح - فا ، ج فَتَحَة وفَاتِحُون || و - من الألوان : الزاهي .

الفاتحة - ج فَوَاتِح من الشيء : أوله ؛ ومنه « فاتحة الكتاب » .

ف - الحرف العشرون من حروف المباني ، وهو من الحروف الشفوية . والفاء ، في حساب الجمل ، عبارة عن ٨٠ || تأتي عاطفة فتفيد الترتيب والتعقيب نحو « قام زيدٌ فعمرو » ، « حبسه فقتله » ، والسببية نحو « ضربه فات » || رابطة للجواب بالشرط نحو « إن كنتم تحبونني فاحفظوا وصاياي » أو لشيء الجواب بشبه الشرط نحو « الذي يأتيه فله درهم » || ناصبة للمضارع بواسطة أن المضمره وجوباً نحو « زرني فأكرمك » وهذه تسمى السببية || للاستئناف فتقطع المعنى السابق وتبتدئ بغيره نحو « يقول له كُنْ فيكون » يرفع يكون أي فهو يكون حينئذٍ || زائدة نحو « زيدٌ فلا تضربه » ، « خرجت فاذا الأسد في الدار » ، « ولما قت فقمنا » .

فاء - - فَيًّا [فيا] : رجع . ومنه الآية « حتى نفىء إلى أمر الله » أي ترجع || و - الظل : تحوّل || و - الغنيمة : أخذها واغتنمها || و - فَيًّا وفَيْرًا الأمر : رجع إليه .  
الفائدة - ج فَوَائِد [فيد] : ما استعاده الإنسان من مال أو علم || الزيادة تحصل للإنسان || و - (ت) : كمية معينة في المئة يأخذها الدائن من المدينون نظير عطل المال || و - البسطة (ع ح) : هي التي تحصل إذا أضيفت الفوائد الى رأس المال الموظف || و - المركبة (ع ح) : أن تُضَمَّ الى رأس المال فائدته في آخر كل مدة وهي سنة أو ٦ أشهر أو غيرها حسب الاتفاقية . ويصبح



فَاتَكَ - مُفَاتَكَ [فَتَكَ] هُ : قَاتَلَهُ مُجَاهِرَةً || و - الشَّيْءَ  
 أَوْ الْأَمْرَ : وَاقَعَهُ وَبَاشَرَهُ بِشِدَّةٍ .  
 الْفَاتِكُ - ج فُتَاك : فَاءُ الْجُرْيِءِ الشَّجَاعِ .  
 الْفَاتِنُ - فَا || الْمُضِيلُ عَنِ الْحَقِّ || الشَّيْطَانُ لِأَنَّهُ يُضِيلُ  
 الْعِبَادَ || اللَّصِّ .  
 الْفَاتُورَةُ - ج فَوَاتِير (ت) : لَاحِظَةٌ تُرْسَلُ مَعَ الْبِضَاعَةِ  
 تُدْرَجُ فِيهَا أَصْنَافُ الْبِضَاعَةِ مَعَ بَيَانِ كَمِّيَّاتِهَا وَثَمَنِهَا وَمَصَارِفِهَا .  
 فَاجَأَ - مُفَاجَأَةٌ وَفِجَاءٌ [فَجَأَ] الرَّجُلُ : فَجَأَهُ .  
 الْفَاجِرُ - ج فَاجِرُونَ وَفَجْرَةٌ وَفَجَّارٌ : فَا || الرَّافِي || الْمُنْقَادُ  
 لِلْمَعَاصِي || السَّاجِرُ .  
 الْفَاجِرَةُ - مَوْتٌ الْفَاجِرِ .  
 الْفَاجِعُ - فَا || مَا يُنْزِلُ بِالْإِنْسَانِ حَزَنًا عَظِيمًا || غَرَابُ  
 الْبَيْنِ || «مَوْتُ فَاجِعٌ» : يَفْجَعُ النَّاسَ بِالْذَوَامِي ||  
 «إِمْرَأَةٌ فَاجِعَةٌ» : نَزَلَتْ بِهَا الْفَجِيعَةُ || «رَجُلٌ فَاجِعٌ» :  
 مَتَأَسَّفٌ لَهْفَانٍ .  
 الْفَاجِغَةُ - ج فَوَاجِعُ : الرَّزِيئَةُ || رَوَايَةٌ تَمْثِلِيَّةٌ يَخْتَلَطُ  
 فِيهَا الْمَضْحَكُ بِالْمَبْكِيِّ (رَاجِعْ دَرَامًا) .  
 فَاحَ - فَوْحًا وَفَوْحًا وَفَوْحَانًا [فَوَّحَ] الزَّهْرُ : فَاحَتْ  
 رَوَائِحُهُ || و - الْمَسْكُ أَوْ الطَّيِّبُ : انْتَشَرَتْ رَائِحَتُهُ ||  
 و - تِ الْقِدْرُ : غَلَّتْ || و - تِ الشَّجَّةُ : نَفَحَتْ بِالْذَمِّ .  
 فَاحَ - فَيْحًا [فَيْحَ] : اتَّسَعَ || و - تِ الْغَارَةُ : اتَّسَعَتْ  
 وَانْتَشَرَتْ || و - فَيْحًا تِ الشَّجَّةُ : فَاضَتْ بِالْذَمِّ  
 الْكَثِيرِ || و - فَيْحًا وَفَيْحًا الذَّمُّ : انْصَبَّ || و - الرَّبِيعُ :  
 أَخْضَبَ فِي سَعَةِ الْبِلَادِ || و - الشَّيْءَ عِنْدَ الْعَامَّةِ : كَشَفَ  
 عَنْهُ || و - فَيْحًا وَفَيْحَانًا الْحَرُّ : اشْتَدَّ || و - تِ الْقِدْرُ :  
 غَلَّتْ .  
 الْفَاحِشُ - الْفَيْحُ || السَّيِّءُ الْخُلُقِ || الْبَخِيلُ جَدًّا ||  
 يُقَالُ «رَجُلٌ فَاحِشٌ» أَي مَعْتَدٍ فِي الْقَوْلِ أَوْ الْجَوَابِ ||  
 «غَبْنٌ فَاحِشٌ» : إِذَا جَاوَزَتْ الزِّيَادَةُ مَا يَعْتَادُ مِثْلَهُ .  
 الْفَاحِشَةُ - ج فَوَاحِشُ : مَوْتٌ الْفَاحِشِ || الزَّنَى ||  
 مَا يَشْتَدُّ قَبْحُهُ مِنَ الذَّنُوبِ .  
 فَاحَصَ - فِخَاصًا وَمُفَاحَصَةً [فَحَصَ] هُ : كَانَ كُلُّ  
 مِنْهُمَا يَفْحَصُ عَنِ عَيْبِ الْآخَرِ وَسِرِّهِ .  
 الْفَاحِمُ - فَا || الْأَسْوَدُ ؛ يُقَالُ «أَسْوَدُ فَاحِمٌ» وَ «فَاحِمُ  
 السَّوَادِ» أَي أَسْوَدٌ مِثْلَ الْفَحْمِ || «مَاءٌ فَاحِمٌ» : سَاكِنٌ  
 لَا يَجْرِي .  
 الْفَاحِغَةُ - ج فَوَاحِغَاتُ (ح) : نَوْعٌ مِنَ الْحِمَامِ الْبَرِّيِّ الْمَبْطُوقِ .

فَاحَرَ - فِخَارًا وَمُفَاحِرَةً [فَخَرَ] هُ : غَالِبُهُ فِي الْفَخْرِ .  
 الْفَاحِرُ - الْجَيِّدُ مِنْ كُلِّ شَيْءٍ .  
 الْفَاحُورُ - ج فَيَاحِيرُ : ضَرْبٌ مِنَ الرِّيَاحِينَ .  
 الْفَاحُورَةُ - مَكَانٌ صَنَعَ الْفَخَّارَ (عَامِيَّةٌ)  
 الْفَاحُورِيُّ - الْفَخَّارِيُّ (عَامِيَّةٌ) .  
 فَادَ - فَيْدًا [فَيْدًا] الْمَالُ لَهُ : ذَهَبٌ || ثَبَتَ || و - تِ  
 لَهُ قَائِدَةٌ : حَصَلَتْ .  
 فَادَى - فِدَاءٌ وَمُفَادَاةٌ [فَدَى] الرَّجُلُ : أَطْلَقَهُ وَأَخَذَ  
 فِدْيَتَهُ || اسْتَنْقَذَهُ .  
 الْفَادِحُ - الصَّعْبُ الْمُثْقَلُ ؛ يُقَالُ «نَزَلَ بِهِ أَمْرٌ فَادِحٌ»  
 وَرَكِبَهُ دِينَ فَادِحٌ ؛ أَي مُثْقَلٌ .  
 الْفَادِخَةُ - ج فَوَادِخُ : الْمَصِيبَةُ الشَّدِيدَةُ || «فَوَادِخُ الدَّهْرِ» :  
 خَطُوبُهُ .  
 الْفَادِنُ - ج فَوَادِنُ (ب) : آلَةٌ تُمْتَحَنُ بِهَا اسْتِقَامَةُ الْبِنَاءِ  
 وَصِحَّتُهُ .  
 الْفَادِي - [فَدَى] : فَا || مَنْ يَسْتَنْقِذُ بِمَالٍ أَوْ سِوَاهُ مِنَ  
 الْأَسْرِ وَنَحْوِهِ || لَقِبَ السَّيِّدُ الْمَسِيحُ الَّذِي فَدَى الْبَشَرَ بِدَمِهِ  
 الْكَرِيمِ .  
 فَارَ - فَوْرًا وَفَوْرَانًا وَفَوْرًا [فَوَّرَ] تِ الْقِدْرُ : غَلَّتْ  
 وَارْتَفَعَ مَا فِيهَا || و - الْمَاءُ : نَجَى مِنَ الْأَرْضِ وَجَرَى ||  
 و - الْعِرْقُ : هَاجَ وَضَرَبَ || و - الْمَسْكُ : تَضَوَّعَ وَانْتَشَرَ ||  
 و - فَوْرًا الْقِدْرُ : جَعَلَهَا تَفُورُ || و - الْمِيزَانُ : عَمِلَ لَهُ  
 فَيَّارِينَ .  
 الْفَارَ - [فَوَّرَ] (ح) : الْفَارُ .  
 الْفَارَةُ - [فَوَّرَ] (ح) : وَاحِدَةُ الْفَارِ .  
 الْفَارِجُ - الْمُنْشَرِحُ الصَّدْرَ وَالْمَسْرُورُ .  
 فَارَزَ - مُفَارِزَةٌ [فَرَزَ] شَرِيكَةٌ : قَاطِعَةٌ وَفَاصِلَةٌ .  
 الْفَارِزُ - فَا || «لِسَانُ فَارِزٍ» : قَاطِعٌ فَاصِلٌ || «كَلَامُ  
 فَارِزٍ» : بَيِّنٌ وَاضِحٌ .  
 الْفَارِزَةُ - مَوْتٌ الْفَارِزِ .  
 الْفَارِيسُ - ج فُورَسَانُ وَفَوَارِيسُ : فَا || رَاكِبُ الْفَرَسِ ||  
 صَاحِبُ الْفَرَسِ || رَجُلٌ شَرِيفٌ الْأَصْلُ مُنْضَوٌّ إِلَى  
 الْفَرُوسِيَّةِ فِي الْقُرُونِ الْوَسْطَى .  
 فَارِيسُ - الْفَرَسُ || بِلَادُهُمْ .  
 الْفَارِيسِيُّ - النِّسْبَةُ إِلَى فَارِيسٍ || وَاحِدُ الْفَرَسِ (مَعْرَبٌ  
 بَارِسُ الْفَارِسِيَّةِ) .  
 الْفَارِيسِيَّةُ - لُغَةُ الْفَرَسِ .

الفاشِئِيَّة - الحركة الديكتاتورية التي نشأت في إيطاليا (١٩٢٢) تحت إدارة موسوليني .

الفاشي - [فشو] : فا .

الفاشيَّة - ج فَوَاشٍ : مؤنث الفاشي .

فاصل - مُفَاصِلَةٌ [فصل] شريكه : بابه || و - هُ في السعر عند العامة : ساومه .

الفاصيل - فا || « حُكْمٌ فَاصِلٌ » : ماضٍ || « الخَطَّ الفاصيل » : الحد الذي يفصل بين أراضي بلدين .

الفاصلة - ج فَوَاصِلٌ : مؤنث الفاصيل || الخرزة تفصل بين الخرزتين في العقد || علامة صغيرة تُستعمل للفصل بين أجزاء جملة واحدة || و - الصغرى في علم العروض : هي ثلاثة أحرف متحركة يليها ساكن نحو « ضَرَبَتْ » || و - الكبرى : أربعة أحرف متحركة يليها ساكن نحو « ضَرَبْتُكُمْ » || و - من السجع : هي بمزلة القافية من الشعر .

الفاصوليَّة - أو اللُّبِيَاء (ن) : بقلة زراعية من فصيلة القرنيَّات الفراشيَّة . مهدها الأصلي أميركا . أُدخِلت زراعتها إلى العالم القديم في القرن السادس عشر . تُزرع لهاها وحبها .

فاض - = قَبِضًا وَفَيْضَانًا وَفَيْوُضًا وَفَيْوُضًا وَفَيْوُضَةً وَفَيْوُضَةً [فيض] السيل : كثر وسال من ضفة الوادي || و - كلُّ سائلٍ جرى ؛ يقال « فاضت عينه » أي سال دمعها بكثرة || و - الشيء : كثر || و - قَبِضًا الإناء : امتلأ || و - صدره بالسر : لم يطوق كتفه فباح به || و - قَبِضًا وَفَيْوُضًا : مات || و - ت نفسهُ : خرجت .

الفاضة - ج فَوَاضٍ [فاض] : مؤنث الفاض || الداهية .

فاضح - مُفَاضِحَةٌ [فاضح] هُ : كشف كل منها مساوي الآخر .

الفاضح - فا || الصبح .

فاضل - فِضَالًا وَمُفَاضِلَةٌ [فاضل] هُ : فاحره في الفضل || و - بين الشيتين : حكم بفضل أحدهما على الآخر .

الفاضل - ج فَاضِلُونَ وَفُضَّلَاءٌ : فا || ذو الفضل || ذو الفضيلة || و - عند العامة : الباقي من الشيء بعد ما ذهب بعضه أو أكثره .

الفاضلة - مؤنث الفاضل لذي الفضل وذو الفضيلة ، ج فَاضِلَاتٌ وَفَوَاضِلٌ || الدرجة الرفيعة في الفضل || المحبة والنعمة .

الفارِض - ج فَرِضٌ : القديم || العارف بالفرائض || الضخم .

الفارِضة - ج فَارِضَاتٌ وَفَوَارِضٌ : مؤنث الفارِض .

فَارِطٌ - فِرَاطًا وَمُفَارِطَةٌ [فرط] هُ : سابته || صادفه .

الفارِع - فا || المرتفع الهبي الحسن ؛ نقول « فارِعُ الطول » ،

و « فارِعُ القامة » || المُسْتَقِيلُ || « جَبَلٌ فَارِعٌ » : أطول مما يليه .

الفارِعة - ج فَوَارِعٌ : مؤنث الفارِع || « فَارِعةُ الجبل » : أعلاه || « فَارِعةُ الطريق » : أعلاه ومنقطعة .

الفارِغ - فا || « بفارِغِ الصبر » : بناه الصبر ، بلا صبر .

فَارِقٌ - فِرَاقًا وَمُفَارِقَةٌ [فرق] هُ : بابه وانفصل عنه .

الفَارِق - ج فَوَاقٍ : فا || كل ما فرَّق بين الحق والباطل || السحابة المنفردة .

الفَارِقة - ج فَوَارِقٌ وَفَارِقَاتٌ : مؤنث الفَارِق .

فَارِكٌ - مُفَارِكَةٌ [فرك] هُ : تاركه .

الفَارِه - ج فُرِهٌ وَفُرِهَةٌ وَفُرِهَةٌ وَفُرِهَةٌ وَفُرِهَةٌ : البين الفراهة ||

الشديد الأكل || النشيط الخفيف .

الفَارِهة - ج فَوَارِهُ وَفُرِهَةٌ : مؤنث الفَارِه || الجارية الحسنة الفتية .

الفَارُوق - الذي يفرق بين الأمور || لقب عمر بن الخطاب || الشديد الفزع .

فَارٌ - فَوْزًا [فوز] بالأمر : ظفر به || و - من المكروه :

نجا || و - الرجلُ : هلك ومات .

الفَاوِة - [فوز] : مظلة بعمودين .

الفَاوِز - فا || الطريق الواسع الطويل كأنه صدع في الأرض .

الفَاوِرة - مؤنث الفَاوِز || الطريق يأخذ في الرمل كأنه صدع في الأرض .

الفَاوِيع - ج فَوَاعٍ : الخائف || المُسْتَفِيث .

فَاسِخٌ - مُفَاسِخَةٌ [فسخ] هُ العقد أو البيع : وافقه على فسخه .

فَاسِدٌ - مُفَاسِدَةٌ [فسد] القوم : أساء إليهم ففسدوا عليه .

الفاَسِد - ضد الصالح .

الفاَسِق - ج فَسَقَةٌ وَفَسَاقٌ وَفَاسِقُونَ : الفاجر .

الفاَسِقة - ج فَاَسِقَاتٌ وَفَوَاسِيقٌ : مؤنث الفاسق .

فَاشٍ - فَوْشًا [فوش] الغريق على وجه البحر : طَفًا (عامية) .

الفاشِئِيَّة - المُشايخ لنظام الفاشِئِيَّة .

الفاضي - [فضو]: فا || الواسع || الخالي || البارز ||  
 و - عند العامة: المتفرغ من العمل || «الإناء الفاضي»  
 عند العامة: المارغ.  
 الفاظير - نقيض الصائم (عامية).  
 الفاظيس - الماتت.  
 الفاظيم - فا || «ناقة فاطم» : فطم ولدها عنها.  
 الفاظيمة - مؤنث الفاظيم || «ناقة فاطمة» : فاطم.  
 فاطن - مُفَاطِنَةٌ [فطن] ه بالكلام : راجعه به لفهمه.  
 الفاظين - ج فُظُنٌ وفُظُنٌ : صاحب الفطنة.  
 فاع - مُ فَوْعًا [فوع] ت الحشرات : خرجت بكثرة  
 (عامية).  
 الفاعيل - ج فاعِلُونَ وفَعَلَةٌ : فا || و - ج فَعَلَةٌ : هو  
 الذي يُسْتَأْجَرُ يوميًا للعمل في الأرض أو في غير ذلك.  
 الفاعيلة - ج فاعِلَاتٍ وفَوَاعِلٍ : مؤنث الفاعيل.  
 الفاعيلية - كَوْنُ الشيءِ فاعيلًا.  
 الفاعيرة - (ح) : طيرٌ || ضربٌ من الطيب.  
 الفاعية - [فغو]: نُورُ الحنَّاءِ || غصن الحنَّاءِ يُغْرَسُ  
 مقلوبًا فيخرج زهرًا أبيض من الحنَّاءِ || نُورُ كلِّ ما له  
 رائحة طيبة.  
 فاق - مُ فَوْقًا وفَوْقًا [فوق] الشيء : علاه || و - أصحابه  
 بالفضل أو العلم : رجع عليهم || و - فَوْقًا وفَوْقًا الرجلُ :  
 أشرفت نفسه على الخروج أو مات || و - فَوْقًا السهمُ :  
 كسر فَوْقَهُ || و - الشيء : كسره.  
 الفاقة - [فوق]: الحاجة والفقر.  
 الفاقد - فا ؛ يقال «فاقد الشعور» || التي مات زوجها  
 أو ولدها.  
 الفاقرة - ج فَوَاقِرٌ : الداهية الشديدة فكأنها تكسر فقرَ  
 الظهر.  
 الفاقيش - «شبرٌ فاقيش» : فارغ من الثمر (عامية).  
 الفاقيج - فا || الخالص الصافي من الألوان والمشهور أنه  
 صفة للأصفر.  
 الفاقيعة - ج فَوَاقِعٌ : مؤنث الفاقع || الداهية.  
 فاقه - مُفَاقِهَةٌ [فقه] فلانًا : غالبه في الفقه.  
 فاكه - مُفَاكِهَةٌ [فكه] الرجل : مزاحه.  
 الفاكيه - فا || ذو الفكاهة || صاحب الفكاهة.  
 الفاكيهاني - بائع الفكاهة.  
 الفاكيهة - ج فَوَاكِيهٌ : مؤنث الفاكه || الثمار كلها ||

ما يَتَّعَمُ بأكله || «فاكيهة الشتاء» : النار.  
 الفاكورة - ج فَوَاكِيرٌ : هنة من خشب أو غيره تدار  
 على جانب الباب أو النافذة معترضة لئلا يفتح من  
 نفسه (سريانية).  
 فال - قَيْلَةٌ وقَيْلَةٌ وقَيْلُوتَةٌ الرجلُ : تعظم فصار كالقيل ||  
 و - رأيه : أخطأ وضعف.  
 الفال - [فول]: مخفف الفأل || «فأل الرأي» :  
 ضعيفه.  
 فالت - فِلَاتًا ومُفَالَتَةٌ [فلت] ه : فاجأه || صادفه.  
 الفاليت - فا || ما كان من الماشية غير مربوط (عامية)  
 || الشاب السائر على هواه (عامية).  
 الفاليتة - مؤنث الفاليت || و - عند العامة: المرأة غير  
 المصونة || «النعمة الفاليتة» (مو) : غير الجارية على  
 أحد الألحان الموسيقية (عامية).  
 الفاليج - ج فَوَالِجٌ : ميكيال.  
 الفاليج - (طب) : داء يحدث في أحد شقي البدن  
 فيُطِيلُ إحساسه وحركته.  
 الفاليق - فا || الشق في الجبل.  
 الفاليقة - مؤنث الفاليق || المطمئن من الأرض بين  
 الربوتين.  
 الفالوذ - ج فَوَالِيزٌ (ط) : حلواء تُعْمَلُ من الدقيق والماء  
 والعسل (فارسية).  
 الفالوذج - ج فَوَالِيزٌ (ط) : الفالوذ (فارسية).  
 الفالوذق - ج فَوَالِيزٌ (ط) : الفالوذ (فارسية).  
 الفالوية - [فلي] (ح) : خنفساء رقطاء تألف جحرة  
 الأفاعي ولذلك تُسَمَّى أيضًا «فالية الأفاعي».  
 الفانوس - ج فَوَانِيسٌ : مشعلٌ يُحْمَلُ في الليل.  
 الفاني - [فني]: فا || الشيخ الهرم لدنوه من الفناء ؛  
 يقال «صار شيخًا فانيًا» أي هرمانًا.  
 فاة - مُ فَوْهًا [فوه] بكذا : نطق به.  
 الفاه - ج أَفَوَاهٌ [فوه] : الفم.  
 فاهي - مُفَاهَةٌ [فوه] فلانًا : ناطقه || فاختره.  
 الفاوانيا - أو عود الصليب (ن) : نبات من فصيلة  
 الحوذانيات ، زهره كبير وردى اللون أو أرجواني.  
 يُزْرَعُ غالبًا في الحدائق.  
 فاوَضَ - مُفَاوِضَةٌ [فوض] ه في الأمر : ساواه ||  
 شاركه فيه || جراه وذاكره وحادثه فيه.

فاوّة - مَقَاوِمَةٌ [فوه] فلانًا : ناطقته || فاخره .

الفؤاد - ج أفئدة [فأد] : القلب ، ورثًا أطلق على العقل .

الفؤاق - [فأق] : ترجيع الشهقة العالية || الريح التي تخرج من المعدة .

الفئال - [فأل] : لعبة للصبيان يدفنون الشيء في التراب ثم يقسمون نصفين ويسألون عن الدفين في أيها هو .

الفئة - ج فئات وفئون [فأو] : الجماعة والطائفة .

فَادٌ - فَادًا [فَاد] هـ : أصاب فَوَادَهُ .

فَيْدٌ - فَادًا [فَاد] : شكَا فَوَادَهُ .

فَيْدٌ - فَادًا [فَاد] : فَيْدٌ .

فَرٌّ - فَارًا [فَار] المكان : كان فيه فَرٌّ أو كثر فيه الفار .

الفَار - ج فُزْرَان وفَيْرَةٌ [فَار] ، للمذكر والمؤنث (ح) : دويبة في البيوت تصطادها المرأة ، وهي من فصيلة الفأريّات ورتبة القوّاصم .

الفَيْر - [فَار] : «مكان فَيْرٌ» : فيه كثير من الفُزْرَان .

الفَاوّة - [فَار] (ح) : واحدة الفار || من أدوات النجارة || نافجة المسك أي وعاؤه .

الفَيْرَة - [فَار] من الأراضي : التي فيها كثير من الفُزْرَان .

فَاسٌ - فَاسًا [فَاس] الخشبية : شقها بالفأس || و - الرجل : ضربه بالفأس || أصاب فأس رأسه .

الفَاس - [فَاس] : مص || و - ج أفؤس وفؤوس : آلة لقطع الخشب وغيره . وقد تُترك الهمزة فيقال فاس ،

والكلمة من المؤنث || «فأسُ الرأس» : حرف عظمية مشرفة على القفا || «فأسُ الفم» : طرفه الذي فيه

الأسنان || «فأسُ اللجام» : الحديد القائمة في الحنك .

الفَافَاء - [فَافَأ] : الرجل الذي يكثر الفاء ويتردد فيها في كلامه .

فَافَأٌ - فَافَاءٌ [فَافَأ] الرجل : أكثر الفاء وتردد فيها في كلامه .

الفَافَاء - [فَافَأ] : الفَافَاء .

فَاقٌ - فُوقًا [فَاق] : أخذهُ الفُوقُ .

فَالٌ - تَفْثِيلًا [فَال] هـ بالشيء : جعلهُ يتفاهل به .

الفَال - ج فُرُول وأفول [فَال] : ضدّ الشوم .

فَتٌّ - فُتًا [فَت] الشيء : كسره بالأصابع كسرًا صغيرة ، ومنه «فتّ الخبز في المرق ونحوه» .

الفَت - [فَت] : مص || الشق في الصخرة .

فَتَا - فُتَوًا [فَتو] الرجل : غلبه في الفتوة أي السخاء

والكريم .

الفَتَى - مُثْنَاهُ فُتَوَانٍ وَفُتَيَانٍ ، ج فُتَيَانٍ وَفُتَيَةٌ وَفُتَوَةٌ وَفُتَوٌ

وَفُتِيٌّ وَفُتِيٌّ [فَتو] : السخيّ الكريم || الشابّ الحَدَثُ || العبد .

الفَتَاء - [فَتو] : الشباب .

الفُتَات - [فَت] : ما تفتت من الشيء المفتوت أي الكسارة والسقطة .

الفَتَاة - ج فُتَيَاتٍ وَفُتَوَاتٍ [فَتو] : مؤنث الفتى || الأمة .

الفَتَاح - فَعَالٌ للمبالغة || من صفاته تعالى لأنه يفتح أبواب الرزق والرحمة لعباده || القاضي لأنه يفتح مواضع الحق || الحاكم .

الفِتَاق - عين الشمس || قرن الشمس || أخلاط من أدوية مخلوطة || الخميرة الكبيرة تُعَجِّلُ إدراك العجين || أصل الليف الأبيض .

الفِتَال - الكثير القتل .

الفِتَان - الكثير الفتن .

الفِتَانَة - مؤنث الفِتَان || الحجر الذي يُعْجَبُ بِهِ الذهب أو الفضة .

فَتَأٌ - فَتَأًا [فَتَأ] النار : أطفأها || و - هـ عن الأمر : سكته .

فَتِيٌّ - فَتِيًا [فَتَأ] عنه : انكف عنه || نسيه || يقال «ما فتى يفعل ذلك» أي ما زال ، وهو من أخوات كان ولا يُستعمل منه غير الماضي والمضارع .

فَتَّتَ - تَفْتِيَتًا [فَت] الشيء : فَتَّتَهُ || «يَفْتَتُ الأكباد أو القلب» : يسبب حزنًا وألمًا شديدًا .

فَتَحَ - فَتَحًا الباب : خلاف أغلقه || و - القناة : فجرها ليجري فيها الماء || و - سيرة على فلان : باح له به || و - الله عليه : علمه وعرفه || و - المصرف اعتمادًا لفلان : تعهد بوضع مبلغ من المال تحت تصرفه || و - الحاكم بين الناس : قضى || و - البلاد : غلب عليها وتملكها تهرًا || و - فتَحًا وفتاحًا الله على فلان : نصره .

فَتَحَ - تَفْتِيحًا : فتح ، وشُدُّد للمبالغة .

الفَتْح - مص || نوع من الحركة يُفْتَحُ لها الفم || و - ج فُتُوْح : النَّصْر || الرزق الذي يفتح به الله || الماء الجاري في الأنهار || أول مطر الربيعي || «يوم الفتح» : يوم القيامة || «فتح الاعتماد» : انظر الاعتماد .

فَتَحَ - تَفْتِيحًا : فتح ، وشُدُّد للمبالغة .

الفَتْح - مص || نوع من الحركة يُفْتَحُ لها الفم || و - ج فُتُوْح : النَّصْر || الرزق الذي يفتح به الله || الماء الجاري في الأنهار || أول مطر الربيعي || «يوم الفتح» : يوم القيامة || «فتح الاعتماد» : انظر الاعتماد .

فَتَحَ - تَفْتِيحًا : فتح ، وشُدُّد للمبالغة .

الفَتْح - مص || نوع من الحركة يُفْتَحُ لها الفم || و - ج فُتُوْح : النَّصْر || الرزق الذي يفتح به الله || الماء الجاري في الأنهار || أول مطر الربيعي || «يوم الفتح» : يوم القيامة || «فتح الاعتماد» : انظر الاعتماد .

فَتَحَ - تَفْتِيحًا : فتح ، وشُدُّد للمبالغة .

الأسفل الذي تحت الجلد الذي عليه الشعر . وتلك العلة هي أن ينشق الصفاق فيخرج منه ما كان محصوراً فيه من الأمعاء وسواها . والعامّة تسميه الفتاق ؛ يقال « مُصابٌ بالفتق » .

الفتق - الصبح .

فَتَكَ - يُفْتِكُ وفَتَكًا وفَتُوكًا وفُتُوكًا الرجلُ : كان جريئاً شجاعاً يركب ما همّ من الأمور ودعت إليه النفس ||  
و - بفلانٍ : بطش به أو قتله على غفلة ، يقال « فَتَكَ به فتكاً ذريعاً » || و - في الأمر : ألح فيه وبالغ ||  
و - في الخبث : بالغ فيه || و - فُتُوكًا في صناعته : مهر فيها .

فَتَلَ - يَفْتُلُ الحبلَ : لواه || يقال « فَتَلَ وجهه عنهم » أي صرفه .

فَتَلَّ - يَفْتَلُّ : تباعد جنباه كأنها فتلا .

فَتَلَّ - تَفْتِيلاً [فتل] الحبل : لواه .

الفتلاء - مؤنث الأفتل .

الفتلة - ج فتل : المرة من فتل || شدة عصب الذراع .

الفتلة - ج فتل : حبّ شجر العرُفط أو العضاه || يقال « ما أغنى عنك فتلة » أي شيئاً .

فَتَنَ - يَفْتِنُ وفُتُونًا هـ : أعجبه || استعماله || ولَّهه || أوقعه في الفتنة || و - الرجلُ : وقع في الفتنة || و - فتنة ومفتوناً فلاناً : أضله || خبره || و - فتنة ومفتوناً وفُتْنَا فلاناً عن رأيه : صدّه || و - فتنا الشيء : أحرقه || و - فتنة الصائغ الذهب : أذابه بالبوقة ليبين الجيد من الرديء .

فُتِنَ - أصابته فتنة فذهبت بماله أو عقله || و - في دينه : مال عنه .

فَتَنَ - تَفْتِينًا [فتن] هـ : أعجبه || استعماله || ولَّهه || أوقعه في الفتنة .

الفتن - مص || الحال || الفنّ والنوع ؛ ومنه « العمر فتنان » أي نوعان حلوا ومرّ .

الفتنة - مص || و - ج فتن : اختلاف الناس في الآراء

وما يقع بينهم من القتال || الحيرة والابتلاء || العيرة ||

الحنة || العذاب || المرض || الجنون || الضلال والكفر ||

الفضيحة || المال والأولاد || « فتنة النهار » (ن) : نبات

من فصيلة الزنبقيات له أزهار جميلة تتفتح خلال النهار

وتنطبق في الليل ، يُزرع للتزيين .

الفتوح - الباب الواسع المفتوح || القارورة الواسعة المفتوحة .  
الفتحة - ج فتح : الفرجة || تفتح الإنسان بما عنده من أدبٍ أو مالٍ يُفاخر به .

الفتحة - المرة من فتح || علامة الفتح .

فَتَحَ - يَفْتَحُ : استرخت مفاصله ولانت وضعفت .  
الفتحة - ج فتح وفتحات وفتوح وفتاخ : حلقة كالحام لا فص فيها فإذا كان فيها فص فهي الحام .

الفتحة - ج فتح وفتحات وفتوح وفتاخ : الفتحة .  
فَتَرَ - يَفْتُرُ وفُتَارًا : سكن بعد حدته ولان بعد شدته ||  
و - الماء : سكن حره || و - قتره وفُتورًا الحرّ : انكسر || و - فُتورًا وفُتارًا عن العمل : قصر فيه || و - قترًا وفُتورًا جسمه : لانت مفاصله وضعفت || و - قترًا هـ : قاسه بغيره .

فَتَرَ - تَفْتِيرًا [قتر] : سكن بعد حدته ولان بعد شدة ||  
و - السحاب : سكن وتها للمطر || و - الرجلُ : حملته على الفتور || و - الماء : صبره فإترا .

الفتير - ما بين طرف الإبهام وطرف السبابة إذا فتحها .  
الفتير - الضعف || الفتور .

الفتير - (ح) : سمكة إذا أمسكتها أخذتكَ قتره وتعرف أيضًا بالرَّعَادَة .

الفترة - ج فترات : الهدنة || المدة بين زمنين ، المرحلة ؛ يقال « فترة الانتقال » ، ويقال « بين فترة وأخرى » أي بين وقت وآخر || ما بين التوبتين من الحمى || الانكسار والضعف || والفترة أيضًا (ح) : الفير .  
فَتَشَ - يَفْتَشُ الشيءَ : تصفّحه || و - عنه : سأل وبحث .

فَتَشَ - تَفْتِيشًا [فتش] : فتش .

فَتَقَ - يَفْتَقُ الشيءَ : شقّه || و - الثوب : نقض خياطته حتى فصل بعضه من بعض || و - بين القوم : شقّ عصاهم فرجعت الحرب بينهم || و - الكلام : نقحه وقومه || و - العجين : جعل فيه الفتاق || و - المسك : استخرج رائحته .

فَتَقَ - يَفْتَقُ المكانَ : أخصب .

فَتَقَ - تَفْتِيقًا [فتق] : بمعنى فتق .

الفتق - مص || و - ج فتوق : الخصب سمي بذلك لانشقاق الأرض بالنبات || الصبح || ما انفرج واتسع من الأماكن || و - (طب) : علة في الصفاق أي الجلد

الفتوى - ج فتاوى وفتاوى [فتوى] : الفتوى .  
الفتوى - ج فتاوى وفتاوى [فتوى] : اسم من أفتى العالم إذا بين الحكم .  
الفتوى - [فت] : المفتوت .  
الفتوة - [فتو] : الشباب || المرؤفة || السخاء والكرم .  
الفتوح - ج فتوح : أول مطر الوسمي .  
الفتوحات - ما فتوح من البلدان بالحرب .  
الفتوش - (ط) : طعام يُعمل من كسر الخبز والبصل والبقادوس والخيار وغيرها ، ويُحمض بالسماق .  
الفتوق - الآفات كالمرض والجوع والفقر والدين .  
فتى - [فتى] : كان فتى .  
الفتى - ج فتاء وأفتاء [فتو] : الشاب من كل شيء .  
الفتياء - ج فتاوى وفتاوى [فتوى] : الفتوى .  
الفتيت - [فت] : الفتوت .  
الفتية - [فتو] : مؤنث الفتى || و - (ن) : جنس زهر سنوي جميل من فصيلة المركبات ، لونه أبيض أو بنفسجي . يُزرع غالباً في الحدائق .  
الفتيئة - ج فتائت [فت] : القطعة من الشيء المفتوت .  
الفتيق - ما يفتيق سميئاً .  
الفتيل - المفتول || السحاة في شق النواة || « هذا لا يُجديك فتيلاً » : هذا لا يجديك شيئاً ، لا ينفعك .  
الفتيلة - ج فتائل وفتيلات : مؤنث الفتيل || خرقة المصباح التي توقد كالدبالة .  
فتاً - [فتأ] وفتوفا [فتأ] الغضب : سكن حدته || و - القيدر : سكن غلبانها .  
فج - [فج] ما بين رجليه : فتح وباعد . ومنه قول العامة « فج الشيء فانفج » أي شقه فانشق || و - ت الناقة للحلب : فرجت ما بين رجليها || و - فججاً : انفرج وأسع ما بين رجليه عند المشي .  
الفج - ج فجاج : الفجاج || « من كل فتح وصوب » : من كل الجهات .  
الفجج - [فج] من الفواكه وغيرها : الذي لم ينضج .  
الفجاء - [فج] : مؤنث الأفع .  
الفجاءة - [فجأ] : مص || ما فاجأك .  
الفجاج - [فج] : الطريق الواسع الواضح بين جبلين .  
الفجاجة - [فج] : الفجج .  
الفجار - الطرق الواسعة بين جبلين .

الفجال - بائع الفجل .  
فجاً - [فجأ] وفجأة وفجأة [فجأ] الرجل : هجم عليه أو طرقه بغتة من غير أن يشعر به || عاجله .  
فجياً - [فج] وفجأة وفجأة [فجأ] الرجل : فجأه .  
الفجة - [فج] : الفرجة ما بين جبلين .  
فجر - [فجر] الماء : يجمه وفتح له منفذاً أو طريقاً فجري || و - القناة : شقها || و - الله الفجر : أظهره || و - فلاناً : عصاه وخالفه || كذبه || و - فجوراً عن الحق : عدل || و - عن سرجه : مال || و - فجراً وفجوراً : زنى || ركب المعاصي || كذب || كل بصره || و - أمرهم : فسد || و - من مرصه : برأ .  
فجراً - [فجر] : تكرم .  
فجراً - تفجيراً [فجر] الماء : فجره وشدد للمبالغة || و - الرجل : نسبة إلى الفجور .  
الفجر - مص || ضوء الصباح سمي بذلك لانصداع الظلمة عن نور الصباح .  
الفجر - المال وكثرته || الجود || العطاء || المعروف .  
الفجرة - ج فجر : محل انفجار الماء || و - من الوادي : مئسعه الذي ينفجر إليه الماء .  
الفجرة - المرة من فجر .  
فجع - [فجع] : أوجعه بإعدامه ما يتعلق به من أهل أو مال ، يقال « فجع في ماله وبماله » .  
فجعاً - تفجيماً [فجع] ه : فجعته .  
الفجعان - من غلبت عليه شهوة الطعام .  
الفجعة - الاسم من انفجع (عامية) .  
الفجل - (ن) : نبات عشبي من فصيلة الصليبيات يُزرع منذ القديم حول المتوسط . جذره مرغوب فيه ، يؤكل نيئاً .  
الفجل - (ن) : الفجل .  
الفجلة - (ن) : واحدة الفجل .  
فجج - [فجج] ه : كسر شيئاً من حرفه (عامية) .  
الفجوة - ج فجوات وفجاء [فجوا] : الفرجة بين الشيتين || ساحة الدار || ما أوسع من الأرض .  
الفجور - ج فجر : المتبعث في المعاصي .  
الفجيمة - ج فجائيم : الرزينة .  
فج - [فج] وفجياً وتفجاً [فج] النائم : نفخ في نومه || و - ت الأفي : صامت من فيها || و - ت

الرائحة عند العامة : عفت .  
 الفحاش - مبالغة الفاحش .  
 الفحاشة - مؤنث الفحاش .  
 الفحاص - الكثير الفحص .  
 الفحالة - الذكورة .  
 الفحام - ج فحامة : من يصنع الفحم || من يبيع الفحم .  
 الفحامة - جماعة من ايطاليا ينتمون الى جمعية سياسية سرية (كاربوناري) .  
 فحج - فحجًا : تكبر .  
 فحجج - فحججًا وفحججًا في مشيته : تدانت صدور قدميه وتباعدت عقبيه .  
 فحجج - تفحججًا [فحج] في مشيته : فحج || و - رجله : فرقتها .  
 الفحج - [فح] : الأفاعي الهائجة .  
 فحش - فحشًا وفحاشة الأمر : كان فاحشًا || و - ت المرأة : قبحت وكبرت .  
 فحش - تفحشًا [فحش] به : شنع .  
 الفحش - مص || القبيح من القول أو الفعل .  
 الفحشاء - الزنى || ما يشتد قبحه من الذنوب .  
 فحص - فحصًا عنه : بحث || و - برجله : بحث || و - للخبرة : عمل لها موضعًا في النار || و - التراب : حفرة || و - المطر التراب : قلبه وكشفه || و - الظي : عدا عدوًا شديدًا .  
 الفحص - مص || و - ج فحوص : الامتحان || كل موضع يسكن .  
 الفحصمة - المرة من فحص .  
 الفحل - ج فحول وأفحل وفحال وفحالة وفحولة (ج) : الذكر من كل حيوان || « فحول الشعراء » : المفضلون عمومًا || الغالبون بالهجاء من هاجاهم .  
 الفحلة - من النساء : المتخلفة بأخلاق لا تليق بجنسها || السليطة اللسان .  
 الفحلة - الذكورة .  
 فحم - فحمًا : لم يستطع جوابًا .  
 فحم - فحمًا وفحامًا وفحومًا الصبي : بكى حتى انقطع صوته .  
 فحم - فحومًا وفحومة : اسود .  
 فحم - فحمًا وفحامًا وفحومًا الصبي : فحم .

فحم - تفحيمًا [فحم] الشيء : سوده .  
 الفحم - الجمر الطافي يتخذ للوقود ، تقول « فحم الحطب » || « الفحم الحجري » : ولود معدني تكون من مواد نباتية في جوف الأرض ؛ وهو عادة أسود براق .  
 الفحم - الفحم .  
 الفحمة - ج فحام وفحوم : قطعة الفحم || « فحمة الليل » : أشد سواد .  
 الفحوى - [فحو] من الكلام ، ج فحوا : مذهبه ومعناه .  
 الفحواء - [فحو] من الكلام ، ج فحوا : فحواة .  
 الفحواء - [فحو] من الكلام ، ج فحوا : فحواة .  
 الفحوالة - الذكورة .  
 الفحوم - الذي لا يطيق جوابًا .  
 الفحيح - [فح] : مص || « فحيح الأفعى » : صوتها من فيها .  
 الفحيحص - الفحيحص الذي لا يزال يبحث عن عيب صاحبه وسره .  
 الفحيم - الأسود || و - (ك) : انظر الكريون .  
 الفخ - ج فخاخ وفخوخ [فخ] : آلة يصاد بها .  
 الفخار - الخزف .  
 الفخارة - ج فخار : واحدة الفخار || الجرة .  
 الفخاري - صانع الخزف ؛ والعامّة تقول « فخوربي » || بائع الخزف .  
 الفخامة - مص || لقب فخري خاص برئيس الجمهورية ؛ تقول « فخامة الدولة » ، و « صاحب الفخامة » ، و « فخامة الرئيس » .  
 فخت - فختًا السقف : ثقبه || و - رأسه بالسيف : ضربه || و - الشيء : قطعه || و - الإناء : كشفه .  
 فخت - تفخيتًا [فخت] ت الفاختة : صوتت .  
 الفخت - شقوق مستديرة في السقف || ضوء القمر أو ظلته || الفخ .  
 فخذ - فخذًا : أصاب فخله أو كسرهما .  
 فخذ - كسرت فخذة .  
 الفخذ - ج أفخاذ (ع ا) : ما بين الركبة والورك ؛ والكلمة مؤنثة .  
 الفخذ - ج أفخاذ (ع ا) : الفخذ .  
 الفخذ - ج أفخاذ (ع ا) : الفخذ .  
 فخر - فخراً وفخراً وفخاراً وفخاوة وفخيري وفخيرياء :

الرائحة عند العامة : عفت .  
 الفحاش - مبالغة الفاحش .  
 الفحاشة - مؤنث الفحاش .  
 الفحاص - الكثير الفحص .  
 الفحالة - الذكورة .  
 الفحام - ج فحامة : من يصنع الفحم || من يبيع الفحم .  
 الفحامة - جماعة من ايطاليا ينتمون الى جمعية سياسية سرية (كاربوناري) .  
 فحج - فحجًا : تكبر .  
 فحجج - فحججًا وفحججًا في مشيته : تدانت صدور قدميه وتباعدت عقبيه .  
 فحجج - تفحججًا [فحج] في مشيته : فحج || و - رجله : فرقتها .  
 الفحج - [فح] : الأفاعي الهائجة .  
 فحش - فحشًا وفحاشة الأمر : كان فاحشًا || و - ت المرأة : قبحت وكبرت .  
 فحش - تفحشًا [فحش] به : شنع .  
 الفحش - مص || القبيح من القول أو الفعل .  
 الفحشاء - الزنى || ما يشتد قبحه من الذنوب .  
 فحص - فحصًا عنه : بحث || و - برجله : بحث || و - للخبرة : عمل لها موضعًا في النار || و - التراب : حفرة || و - المطر التراب : قلبه وكشفه || و - الظي : عدا عدوًا شديدًا .  
 الفحص - مص || و - ج فحوص : الامتحان || كل موضع يسكن .  
 الفحصمة - المرة من فحص .  
 الفحل - ج فحول وأفحل وفحال وفحالة وفحولة (ج) : الذكر من كل حيوان || « فحول الشعراء » : المفضلون عمومًا || الغالبون بالهجاء من هاجاهم .  
 الفحلة - من النساء : المتخلفة بأخلاق لا تليق بجنسها || السليطة اللسان .  
 الفحلة - الذكورة .  
 فحم - فحمًا : لم يستطع جوابًا .  
 فحم - فحمًا وفحامًا وفحومًا الصبي : بكى حتى انقطع صوته .  
 فحم - فحومًا وفحومة : اسود .  
 فحم - فحمًا وفحامًا وفحومًا الصبي : فحم .

الفدّام - ج فُدْم : الفدّام للمصفاة الصغيرة أو الخرقة .  
 الفدّام - ج فُدْم : مصفاة صغيرة أو خرقة تُجَعَل على  
 فم الإبريق ليُصَفَّى بها ما فيه || ما يوضع على فم البعير  
 لمنع من الأكل أو العض .  
 الفدّام - الفدّام للمصفاة الصغيرة أو الخرقة .  
 الفدّامة - ما يوضع على فم البعير لمنع من الأكل أو العض .  
 الفدّامة - الفدّام للمصفاة الصغيرة أو الخرقة .  
 الفدّان - ج فُدْن وَأَفْدِنَة وَفَدَايِين : الثوران يُقَرَن بينهما  
 للحرث .  
 الفدّان - ج فُدْن وَأَفْدِنَة وَفَدَايِين : الفدّان || المزرعة ||  
 و - في المساحة : اربعمائة قصبة مُرَبَّعة || « فَدَّانُ الارضِ »  
 عند الفلاحين : ما يحرثه الفدّان في يوم واحد .  
 فَدَحَ - فَدَحًا هُ الْأَمْرُ أَوْ الْحِمْلُ أَوْ الدِّينُ : أثقله  
 وبهظله .  
 فَدَرَ - تَفْدِيرًا [فدر] الحجارة : كسرها كبارًا وصغارًا .  
 الفدّر - ج فُدُور (ح) : الوعل .  
 الفدرة - ج فِدْر : القطعة من اللحم المطبوخ البارد ||  
 القطعة من الجبل أو الليل .  
 فَدَعَ - فَدَعًا هُ : كان به فَدَعٌ .  
 فَدَعَ - تَفْدِيْعًا [فدع] هُ : صيرهُ أَفْدَعَ .  
 الفدّع - اعوجاج الرُسْغ من اليد أو الرِجْل || عِوَجٌ في  
 المفاصل كأنها قد زالت عن مواضعها .  
 الفدعاء - مؤنث الأَفْدَع .  
 الفدعة - موضع الفدّع .  
 فَدَعٌ - فَدَعًا هُ : شدخه .  
 فَدَمَ - فَدَمًا الإبريق وعلى الإبريق : وضع الفدّام عليه .  
 فَدَمَ - فَدَمًا فَدُومَةً وَفَدَامَةً : كان فَدَمًا .  
 فَدَمَ - تَفْدِيْمًا [فدم] فَمَ الآيَةِ : جعل عليها الفدّام  
 الفدّم - ج فِدَام : العبيّ عن الكلام في رخاوة وقلة فهم ||  
 الأحمق || الغليظ الدم  
 الفدّمة - مؤنث الفدّم .  
 فَدَنَ - تَفْدِيْنًا [فدن] الإبل : سمّنها || و - البناء :  
 طوله || و - الثوب : صبغهُ بالفدّن .  
 الفدّن - ج أَفْدَان : البناء المشيد || صبغ أحمر .  
 الفدور - ج فُدْر (ح) : الوعل .  
 الفدوم - الفدّام للمصفاة الصغيرة أو الخرقة .  
 الفديّة - ج فِدْيٌ وَفِدْيَات [فدي] : ما يُعْطَى عِوَضَ

باهى وتمدّح بالخصال والمناقب والمكارم إمّا فيه أو في  
 أهله || و - هُ : غلبهُ في الفخر || و - هُ على فلان :  
 فضّلهُ عليه في الفخر .  
 فَخَرَ - فَخْرًا مِنْهُ : أَيْفَ وَتَكَبَّرَ .  
 فَخَّرَ - تَفْخِيْرًا [فخر] هُ على فلان : فضّلهُ عليه في الفخر .  
 الفخّر - مص || العظمة || الفضل .  
 الفخَر - الفخْر .  
 الفُخْرَة - الفخْر .  
 فَخْفَخَ - فَخْفَخَةً [فخفخ] الرجلُ : فاحر بالباطل .  
 الْفَخْفَخَةُ - [فخفخ] : مص || التفاخر بالباطل || حركة  
 القرطاس أو الثوب الجديد ونحوهما .  
 فَخَّمَ - فَخَامَةً : ضَخَّمَ || كَبُرَ قَدْرُهُ .  
 فَخَّمَ - تَفْخِيْمًا [فخم] هُ : عَظَّمَهُ وَأَجَلَّهُ || و - الحروف  
 في اللفظ : خلاف رَقَّهَا .  
 الفخّم - العَظِيمُ الْقَدْرُ || و - من المنطق : الجَزَلُ .  
 الفخور - الْمُفَاخِرُ الْمَتَمَدِّحُ بِالْخِصَالِ .  
 الفخير - الْفَخُورُ .  
 فَدَى - فَدَى وَفَدَى وَفَدَاءَ [فدي] الرجلُ من الأَسْرِ  
 ونحوه : استنقذه بمالٍ أو سواه || و - فلانًا بنفسه :  
 قال له « جَعَلْتُ فِدَاكَ » .  
 فَدَى - تَفْدِيَةً [فدي] فلانًا بنفسه : فداه .  
 الفدّي - [فدي] : مص || ما يُعْطَى من مالٍ ونحوه  
 عوضَ الْمُقْدِي .  
 الفدّي - [فدي] : مص || الفدّي || يقال « فِدَاكَ أَبِي  
 وَفِدَى لَكَ أَبِي » أي أفديك بأبي ويريدون به الدعاء له  
 والتجيب والثناء . وقد يحذف الفعل مُقَدَّرًا وتبقى الباء مثل  
 « بأبي التلميذ المجتهد » أي أفديه بأبي . ويقال « فِدَى  
 كذا » أي لأجلٍ ، في سبيلٍ ، لخلاصٍ أو لتحرير كذا ؛  
 نقول « مات فِدَى الوطن » .  
 الفدّاء - ج أَفْدِيَة [فدي] : حجم الشيء || الأنبار أو  
 الأوعية التي تُجَعَل فيها الحنطة أو الشعير أو التمر ونحو  
 ذلك || المحلّ الذي ينضد فيه التاجر المتاع والغلال .  
 الفدّاء - [فدي] : مص || ما يُعْطَى من مالٍ ونحوه عوضَ  
 الْمُقْدِي .  
 الفدائيّ - [فدي] : هو الذي يقدم نفسه للقيام بالمهمّات  
 الخطرة التي لا يُرجى الرجوع منها . ومن قولهم « جنديّ  
 فِدَائِي » .



عِرْقَانِ أَخْضِرَانِ تَحْتَ اللِّسَانِ || و - من الرجال :  
الطَّيَّاشُ الخفيف || و - من النيذ : الحَبَّ الذي يبقى  
عليه || «فَرَّاشُ الطَّاحُونِ» عند الطَّحَّانَةِ : الدُّوَابُّ  
الذي يديره الماء فيدير الرحي || «فَرَّاشُ السَّفِينَةِ» :  
جهاز في شكل لولب يدفع السفينة الى أمام ، والنوتية  
يسمونه دَفَّاشٌ || «فَرَّاشُ الدِّمَاغِ» : عِظَامٌ رَقِيقَةٌ تبلغ  
القحف .

الفَرَّاشُ - ج أَفْرِشَةٌ وفُرُشٌ : ما يُفَرَّشُ ويُنام عليه ||  
عش الطائر || موقع اللسان في قعر الفم .  
الفَرَّاشُ - الكثير الفُرُش .

الفَرَّاشَةُ - (ح) : جنس حشرات من فصيلة الفَرَّاشِيَّاتِ  
ورتبة حرشفيَّات الأجنحة ، ملون أحياناً تلويناً جميلاً .  
الحشرة الكاملة التي من خصائصها الامتصاص تساهم  
كسائر الحشرات في تلقيح الزهور ، ج فَرَّاشٌ || الرجل  
الخفيف الرأس ، وهو مَثَلٌ في الحقايرة والخففة || كل  
رقيق من العظم أو الحديد || واحدة فَرَّاشِ الدِّمَاغِ ||  
ما شخَّص من فروع الكفين || الماء القليل || و - من  
القفل : ما ينشب ويدخل فيه .

الفَرَّاشُ - العارِفُ بالفَرَّاشِيَّاتِ .

الفَرَّاطُ - «الماءُ الفَرَّاطُ» : الفَرَّاطَةُ .

الفَرَّاطَةُ - الماء الذي يكون شَرَّعاً بين عدَّة أحياء فمن  
سبق إليه فهو له . ويقال كذلك «بئرُ فَرَّاطَةٍ» || و - عند  
العامة : قطع النقد الصغيرة كخمسة الغروش وغيرها .  
الفَرَّاعَةُ - الفأس (عامية) .

الفَرَّاعُ - ج أَفْرِغَةٌ : العِدْلُ من الأحمال || الإِنَاءُ ||  
ناحية الدلو التي يُصَبُّ منها الماء || القَدْحُ الضخم ||  
النصال العريضة || الدابة الواسعة المشي .

الفَرَّاقُ - الاقتراق .

الفَرَّاقُ - الانفصال .

الفَرَّاقِيلُ - جهاز يُمكن بواسطته أن يُيَطَّ بِمِرْكَةِ الآلات  
والسيارات ونحوها أو أن تُوقَفَ (انكليزية) .  
الفَرَّانُ - صاحب الفُرْنِ || الخبَّاز .

الفَرَّاءُ - ج أَفْرَاءٌ وفَرَّاءٌ [فَرَأ] (ح) : حمار الوحش .  
الفَرَّايُونُ - (ن) : نبات من فصيلة الفَرَّايُونِيَّاتِ ،  
متعدّد الأنواع وكثير الانتشار . تحوي سيقانه وأوراقه  
عُصارةً لَبْنِيَّةً سامةً وخطرة إذا مسَّت العين .

الفَرَّةُ - [فَر] : الابتسام .

المَفْدِي .

الفَدَّ - [فَد] : مص || و - ج أَفْدَاذٌ وفُدُوذٌ : الفَرْدُ ||  
أول سهام الميسر .

فَذَلِكَ - فَذَلِكَا [فَذَلِك] الحساب : فرغ منه .

الفَذَلِكَةُ - [فَذَلِك] : مص || مُجْمَلٌ أو خلاصة ما  
فُصِّلَ أوَّلاً حساباً كان أو غيره .

فَرَّ - = فَرَّاً وفَرَّاراً ومَفَرَّاً ومَفَرَّاً [فَر] : هرب ||  
راغ || و - إلى الشيء : ذهب إليه || و - فَرَّاً وفَرَّاراً  
وفَرَّاراً وفَرَّاراً عن الأمر : بحث عنه .

الفَرَّ - [فَر] : مص || الهارب (للمذكَّر والمؤنث والمفرد  
والجمع) || جمع فَرَّ كركب جمع راكب .

فَرَّى - = فَرَّياً [فَرِي] الشيء : قطعه وشقَّه || و - عليه  
الكذب : اختلقه .

فَرَّى - تَفَرَّى [فَرَو] الجبَّة : جعل عليها فَرَّوًا .

فَرَّى - تَفَرَّى [فَرِي] الشيء : قطعه وشقَّه .

الفَرَّاءُ - ج أَفْرَاءٌ وفَرَّاءٌ [فَرَأ] (ح) : حمار الوحش .  
الفَرَّاءُ - [فَرَو] : جمع فَرَّو || الفَرَّو .

الفَرَّاءُ - [فَرَو] : صانع الفَرَّاءِ || بائع الفَرَّاءِ .

الفَرَّائِضُ - «علمُ الفَرَّائِضِ» : علم تُعرَفُ به كَيْفِيَّةُ  
قسمة التركة على مستحقِّها || «أصحابُ الفَرَّائِضِ» :  
الورثة الذين لهم سهامٌ مقدَّرة .

الفَرَّاتُ - الماء العذب جداً ؛ يقال «ماءُ فَرَّاتٍ ومِياهُ  
فَرَّاتٍ» || نهرٌ عظيمٌ يصبُّ في الخليج العربي || البحر .  
الفَرَّاتَانِ - نهر الفرات وديجته .

الفَرَّاتَةُ - ما في الكَرش من الفَرث .

الفَرَّادُ - يقال «جاؤوا فَرَّاداً وفَرَّاداً» أي واحداً واحداً .  
الفَرَّادُ - يقال «جاؤوا فَرَّاداً» أي واحداً واحداً .  
الفَرَّادُ - بائع الفَرَّادِ .

الفَرَّادِي - يقال «جاؤوا فَرَّادِي» أي واحداً واحداً .  
الفَرَّارُ - [فَر] : السريع الفِرار || الزئبق لسرعة سيلانه .  
فَرَّاسُ - «أبو فَرَّاس» (ح) : الأسد . والعامة تقول له  
«أبو فارس» .

الفَرَّاسُ - (ح) : الأسد .

الفَرَّاسَةُ - المهارة في إدراك الباطن من نظر الظاهر ؛  
يقال «علمُ الفَرَّاسِ» ، و «فِرَاسَةُ اليدِ» .

الفَرَّاشُ - ما يبس بعد الماء من الطين على الأرض ||  
الحديدتان يُربط بهما العذاران في اللجام || و - (ع ١) :

(ح) : وَلَدُ الطائر || كلُّ صغيرٍ من النبات والحيوان ||  
الرجل الدليل الضعيف المطرود || و - من الشجر :  
ما يخرج في أصوله من صغاره || « فرخ الرأس » : الدماغ .  
الفرخة - (ح) : أنثى الفرخ ، ج فرأخ || السنان العريض .  
فرد - مُفْرودًا : كان فردًا || و - عن الشيء : اعتزل  
وتنحى .

فرد - مُفْرودًا : كان فردًا || و - بالأمر : تفرد به  
وعمله وحده .

فرد - مُفْرودًا : فرد .

الفرد - ج فراد : الواحد ؛ يقال « فردًا فردًا » أي واحدًا  
واحدًا ، الواحد بعد الآخر || نصف الزوج || و - ج  
أفراد : الجانب الواحد من اللحي || و - ج أفراد  
وفرادى : مَنْ لا نظير له ؛ يقال « هذا شيء فرد » أي  
متفرد || « أفراد الناس » : كبارهم || والفرد ج فرودة  
وفرود عند العامة : قطعة السلاح التي أطلق عليها اسم  
مسدس .

الفرد - الواحد ؛ يقال « سيف فرد » أي لا نظير له ،  
و « شيء فرد » أي متفرد .

الفرد - الفرد .

الفردى - مؤنث الفردان || يقال « جاؤوا فردى » أي  
واحدًا بعد واحد .

الفردان - الواحد ؛ يقال « شيء فردان » أي منفرد .  
الفردة - ج فردات وأفراد وفرد : مؤنث الفرد ||  
و - عند المكاري : نصف الحمل || و - من البضاعة  
(ت) : الحصّة منها مشدودة معًا .

الفردوس - ج فراديس [فردس] : البستان والجنة ||  
الروضة || خضرة الأعشاب (بذكر ويؤنث) || « فردوس  
النعم » : اسم الجنة التي أسكنها الله آدم حتى أُم .  
الفردية - المتجمل الفردية .

الفردية - مذهب مَنْ يرون عزلة الأشخاص وانفرادهم  
في المجتمع (انديفيدوياليسم) .

الفردة - [فرد] : السريع الفرار .

فرز - فرزًا الشيء من غيره : عزله ونحاه .

الفرز - مص || الفرز والمئسع بين الجبلين || ما اطمأن  
من الأرض بين ربوتين || « فرز الأراضي » : تقسيمها  
إلى قطع مستقلة || « فرز أصوات الانتخاب » :  
إحصاء أصوات المقترعين .

الفرزبة - وتسمى أيضًا « الشوكة » : آلة معروفة يُوسكَل  
بها (إيطالية) .

فَرث - تَفْرِيثًا [فَرث] الكرش : شقها وأخرج ما فيها من  
الفرانة || و - الحُبُّ كبدته : فتتها .

الفَرث - ج فُرُوث : السرجين ما دام في الكرش .  
فَرَج - فرجًا الشيء : فتحه || وسعه || و - الله الغم  
عنه : كشفه وأذهب .

فَرَج - تَفْرِيجًا [فرج] الشيء : فرجه || و - الله الغم  
عنه : فرجه || و - ه على شيء غريب لم يره من قبل  
في اصطلاح العامة : أراه إيّاه .

الفرج - مص || و - ج فُرُوج : الخلل بين الشيتين ||  
الثغر || و - من الثوب : الفتق || و - من الإسان :  
الصورة ، ويُطلق على القبل والدبر || « فرج الوادي » :  
بطنه || « فرج الطريق » : متنه .

الفرج - الانفراج .

الفرجار - البركار (فارسية) .

الفرجاري - النسبة الى الفرجار ؛ يقال « خط فرجاري »  
أي مستدير .

الفرجة - ج فرج : كلُّ مُفَرَج بين شيتين || الخلوص من  
الشدة والهم || اسم لما يُتَفَرَج عليه من الغرائب .

الفرجة - الخلوص من الشدة والهم .

الفرجة - الفرجة .

فَرَح - فرحًا بالشيء : انشرح صدره وسرَّ || بطر .  
فَرَح - تَفْرِيحًا [فرح] ه : سره .

الفرح - السرور .

الفرح - الفارح .

الفرحى - مؤنث الفرحان .

الفرحان - ج فرحى وفرأحى : ذو الفرح .

الفرحانة - مؤنث الفرحان .

الفرحة - المسرة || ما يعطيكه مَنْ تُبَشِّرُهُ بالأمر المفرج .  
ويُعرَف بالحلوان أو البشارة .

الفرحة - الفرحة .

فَرَح - تَفْرِيحًا [فرح] ت البيضة : انفلقت عن الفرخ ||  
و - ت الطائفة : صارت ذات فرخ || و - الشجر :  
نبتت أفراخه || و - الروغ : انكشف || و - الأمر :  
استبان عاقبته بعد اشتباه .

الفرخ - ج فرأخ وأفراخ وأفرخ وأفرخة وفرخان وفروخ

أسيال هاشميتية ، وقيل اثنا عشر ألف ذراع وهي تقريباً ثمانية كيلومترات (فارسية).

فَرَشَ - مُ فَرَشًا وفَرَشًا الشيء : بسطه || و - فلاناً أمراً : بسطه وكشفه له || و - الأمر : بثه || و - فَرَشًا النبات : انبسط على وجه الأرض .

فَرَشَ - تَفَرِشًا [فَرَشَ] الطائر : رفرف بجناحيه على الشيء ولم يقع || و - الزرع : انتشرت وامتدت أوراقه || و - فلاناً بساطاً : بسطه له || و - الدار : بطنها وبسط فيها الآجر والصفيح .

الفُرْش - مص || المفروش من متاع البيت || الموضع يكثر فيه النبات || الفضاء الواسع من الأرض || الزرع إذا صار له ثلاث ورقات || الصغار من الشجر والحطب والابل (ولا واحد له) || البقر والغنم التي لا تصلح إلا للذبح .

الفُرْش - البسط .

الفُرْشَايَة - ج فراش : الفُرْشَة .

الفُرْشَة - ج فراش : آلة من شعر خشن نسيج على صفيحة من خشب ينظف بها الجوخ وغيره . وقد تكون في غير شكل فُتْسَعَمَل لتنظيف الأسنان والدهن ونحوهما (معربة عن «بروس» الفرنسية) .

الفُرْشَة - المرة من فَرَشَ || و - عند العامة : ما فَرَشَ لينام عليه .

الفُرْشَة - الهيئة من فَرَشَ .

فَرَشَخَ - فَرَشَخَةُ الرجل : فتح ما بين رجليه .

فَرَصَ - مُ فَرَصًا الشيء : قطعه || و - الجلد : شقه || و - الفُرْصَة : أصابها || و - فَرَصًا الرجل : أصاب فَرِصَتَهُ .

فَرِصَ - فَرِصًا وفَرِصًا : شكا فَرِصَتَهُ .

فَرِصَ - تَفَرِصًا [فَرِصَ] أسفل النعل : نقشه بطرف الحديد .

الفُرْصَاد - [فرصد] (ن) : التوت || حَمَلَ التوت || صبغ أحمر .

الفُرْصَة - ج فَرِصَ : الوقت المناسب والنهزة ؛ يقال «اتهم الفرصة» أي اغتنمها || اسم من تَفَارَصَ القوم البر ؛ يقال «جاءت فُرْصَتُك من السقي» أي نوبتك ||

و - في المدارس : الوقت الذي يتفرغ فيه التلامذة من الدروس ؛ ويقال لها أيضاً العُطلة المدرسية .

الفُرْز - ج أَفْرَاز وفُرُوز : الطريق في الأكمة || النصب المفروز لصاحب .

الفُرْزَان - ج فَرَازِين : الملكة في لعب الشطرنج .

الفُرْزَة - الطريق في الأكمة || النوبة والفرصة .

الفُرْزَة - شق يكون في الأرض الغليظة .

الفُرْزَة - القطعة مما عزل .

الفُرْزَدَق - ج فَرَازِق والقِباس فَرَاذِد : الرغيف يسقط في الثور || فئات الخبز || قطع العجين .

الفُرْزَدَقَة - واحدة الفُرْزَدَق .

فَرَسَ - مُ فَرَسًا الأسد فَرِيسَتُهُ : اصطادها || دَقَّ عُنُقَهَا || و - اللديحة : قطع نخاعها أو فصل عنقها || و - الشيء : فَرَقَهُ || و - فَرَاَسَةً بالعين : ثبت النظر وأدرك الباطن من نظر الظاهر .

فَرَسَ - مُ فَرَاَسَةً وفُرُوسَةً وفُرُوسِيَّةً : كان حاذقاً في أمر الخيل .

فَرَسَ - تَفَرِيسًا [فَرَسَ] ه الشيء : عرض له ليفترسه || و - السطح عند العامة : وضع عليه الفرس .

الفَرَس - جيل من الناس || و - عند العامة : تراب أبيض يبسط على السطوح ويحذل فيتقى به تحلب مياه المطر إلى المنازل .

الفَرَس - (ن) : نبت وقيل هو البروق .

الفَرَس - (ح) : حيوان أهلي أكثر استعماله للركوب . يقع على الذكر ويقال له أيضاً حصان ، وعلى الأنثى ويقال لها حِجْر ورثاً قالوا فيها فَرَسَةٌ ؛ وجُمِعَت «فَرَس» على غير لفظها فقبل «خيل» وعلى لفظها فقبل «ثلاثة

أفراس» للذكور و «ثلاث أفراس» للإناث . ورثاً جُمِعَت جَمْعَ كَثْرَةٍ على فُرُوسٍ || يقال «ها كَفَرَسِي رهان» وهو مثل يَضْرَب لاثنين يستبان إلى غاية واحدة فيستويان في الجذ أو الفضل || «فَرَسُ البحر» (ح) :

حيوان عظيم الجثة كبير الرأس قصير القوائم والذنب ، له أربعة حوافر في كل من قوائمه . ويُسمى أيضاً فرس النهر وجاموس البحر .

الفَرَسَة - المرة من فَرَسَ || و - (طب) : القرحة التي تخرج بالعنق فتفرسها أي تدقها .

الفَرَسَة - (طب) : الفرسية .

الفَرِيسَخ - ج فَرَايسَخ : الراحة || السكون || الشيء الدائم الكثير الذي لا ينقطع || «فَرِيسَخُ الطريق» : ثلاثة

الفَرْطُ - مص || و - ج أَفْرُطٌ وَأَفْرَاطٌ : اسم من الإفراط أي مجاوزة الحد || رأس الأكمة أو الجبل الصغير || العَلَمُ يُهْتَدَى بِهِ || الحين || و - عند العامة : قَطَعُ النقد الصغيرة كخمسة الغروش وغيرها || « فَرْطُ الأشجار » كالزيتون والجوز واللوز ونحوها عند العامة : حَبَطُهَا لِإِنزَالِ مَا عَلَيْهَا مِنَ الْحَمَلِ .

الفِرْطَاحُ - [فرطح] : «رَأْسُ فِرْطَاحٍ» : عريض .  
الفِرْطَاسُ - [فرطس] : العريض .

فَرْطَحَ - فَرْطَحَةً [فرطح] الشيء : صَيَّرَهُ عَرِيضًا .  
فَرْطَسَ - فَرْطَسَةً [فرطس] الخنزير : مَدَّ فَرْطُوسَتَهُ .  
الفَرْطُوسَةُ - ج فَرَاطِيسُ : «فَرْطُوسَةُ الخنزير» : أَنْفُهُ .  
الفِرْطِيسَةُ - ج فَرَاطِيسُ [فرطس] : أُرْبَةُ الْأَنْفِ || «فِرْطِيسَةُ الخنزير» : أَنْفُهُ .

فَرَعٌ - فَرَاعًا وفَرُوعًا الجبل : صَعْدَةٌ || و - القوم : علامٌ بالشرف أو بالجمال || و - رأسٌ بالعصا : علاءٌ بها وضربٌ || و - الوادي : نَزْلُهُ || و - الفرسُ بالجمام : كَبْحُهُ || و - الأرض : جَوَلٌ فيها || و - بين القوم : حَجَزٌ وَأَصْلَحٌ .

فَرَعٌ - فَرَاعًا : كَثُرَ شَعْرُهُ .  
فَرَعٌ - تَفَرِّعًا [فرع] في الجبل : صَعْدَةٌ || و - من الجبل : انْحَدَرٌ || و - في الأرض : جَوَلٌ فيها || و - بينهم : فَرَقٌ || و - المسائل من هذا الأصل : جعلها فروعًا واستخرجها منه .

الفَرَعُ - مص || و - ج فُرُوعٌ : القِيسَمُ والشُعْبَةُ || المال الطائل || و - من كلِّ شيءٍ : أَعْلَاهُ المتفَرِّعُ من أصلِهِ كَفَرَعِ الشجرة || و - في المسائل العلمية : ما يُبَيَّنُّ عَلَى غَيْرِهِ وَيُقَيَّنُ عَلَيْهِ ، وَيَقَابَلُهُ الْأَصْلُ || «فَرَعُ القوم» : شَرِيفُهُمْ || «فَرَعُ المَرَأَةِ» : شَعْرُهَا || «فَرَعُ الْأُذُنِ» : أَعْلَاهَا || والفَرَعُ ج فَرَاعٌ : مجرى الماء إلى الشَّعْبِ .  
الفَرَاعُ - مَوْتٌ الأفرع || «فَرَاعُ الطريق» : فَارِعَتُهُ .  
الفَرَاعَةُ - ج فَرَاعٌ : أَعْلَى الطريق || رأس الجبل .  
الفَرَاعَةُ - عند الإسكافة : جِلْدَةٌ تُخَاطُ إِلَى النعل فتغطِّي ظهر القدم وجانبيها .

فَرَعَنَ - فَرَاعَةً [فرعن] الرجلُ : تَكَبَّرَ || كان ذا دهاءٍ ونكر .

الفَرَاعَةُ - الدهاء والنكر || و - عند العامة : البَطْرُ .  
فَرَعُونَ - ج فَرَاعِيَةٌ [فرعن] : فِرْعَوْنُ .

فَرْضٌ - فَرْضًا الأمر : عَيْنُهُ || قَدْرُهُ وتَصَوُّرُهُ ولاحظُهُ بعقله || و - الله الأحكام على عباده : سَنَّها وَأَوْجَبها || و - لَهُ : وَقَّتَ || و - لفلانٍ كذا : جعله لَهُ فَرِيضَةً || و - لَهُ كذا في الديوان : رسم لَهُ شيئًا معلومًا وأثبت رِزْقَهُ فِيهِ || و - الخشبة وفيها : حَزْمًا .

فَرْضٌ - تَفْرِيضًا [فرض] الأمر : أَوْجَبُهُ || و - الخشبة : حَزَمَها .  
الفَرْضُ - الحَزْمُ .

الفَرْضُ - مص || هو أن يُؤخَذَ بفكرة للدلالة على قضية أو لحلِّ مسألة ، نقول «على فرض أن ...» || و - (ع ح) : هو ، في قضية رياضية ، المعلوم فيطلب استخراج دعوى منه بالبرهان وهي المطلوب أو النتيجة || و - من القوس ج فَرَاضٌ : موقع الوتر || و - ج فَرُوضٌ وفَرَاضٌ : السُّنَّةُ || ما أَوْجَبَهُ اللهُ عَلَى عِبَادِهِ || العَطِيَّةُ المرسومة || ما يُعْطَى للجند || الجند المقروض لهم || ما فَرَضْتَهُ عَلَى نَفْسِكَ . ومنهُ ما يُفَرَضُ عَلَى التلامذة عمله من تمرُّناتٍ إنشائيةٍ أورياضيةٍ ونحوها || «كتابُ الفَرْضِ» : هو كتاب فيه صلوات مفروضة إقامتها في أوقاتٍ معينة .  
الفَرْضَةُ - ج فَرْضٌ وفَرَاضٌ : تَجْرَانُ البابِ أَي الخشبة التي يدور عليها || و - من النهر : التُّلْمَةُ ينحدر منها الماء وتَصْعَدُ منها السفنُ ويُسْتَقَى منها || و - من البحر : محطُ السفنِ || و - من القوس : موضع حَزْمِها للوتر || و - من الدواة : موضع الحبر منها || «فَرْضَةُ الجبل» : ما انحدَر من وسطه وجانبه .

الفَرْضِيُّ - العارِفُ بالفَرَاضِ .  
فَرْطٌ - فُرُوطًا : سَبَقَ وتَقَدَّمَ || و - فَرْطًا في الأمر : قَصَرَ فِيهِ وَضَيَّعَهُ حَتَّى قَاتَ || و - مِنْهُ قَوْلٌ : قاله من غير روية || و - مِنْهُ شيءٌ : ذَهَبَ وفات || و - عَلَيْهِ في القولِ : أسرف || و - ولدًا : مات لَهُ صَغِيرًا || و - إِلَيْهِ رِسُولًا : أَرْسَلَهُ وَعَجَّلَهُ || و - عَلَى فلانٍ : عَجَلَ وَعَدَا || آذَاهُ || و - هُ : غَلَبَهُ || و - فَرْطًا وفَرَاطَةً القومُ : تَقَدَّمَهُمْ إِلَى الماءِ أَوْ الكَلالِ .

فَرْطٌ - تَفْرِيطًا [فرط] الشيء وفي الشيء : ضَيَّعَهُ || فَرَقَهُ وَبَدَّدَهُ || و - في الشيء : قَصَرَ وَأَظْهَرَ العَجْزَ فِيهِ || و - إِلَيْهِ رِسُولًا : أَرْسَلَهُ || و - هُ : تَرَكَهُ وتَقَدَّمَهُ || مدحه أو هجاه حتى تجاوز الحد || و - اللهُ عَنْهُ ما يَكْرَهُ : نَحَاهُ عَنْهُ || و - عَنْهُ : أَمَهَلَهُ وَكَفَّ عَنْهُ .

الفُرْعُون - ج فُرَاعِنَةٌ : فُرْعُون .  
 الفُرْعُون - ج فُرَاعِنَةٌ : كلُّ عاتٍ مستمرٍّ || كان لقبًا لكلِّ  
 مَنْ مَلَكَ مِصْرَ .  
 الفُرْعِيُّ - النسبة إلى الفُرْع .  
 الفُرْعِيَّة - مؤنث الفُرْعِيِّ || « لَجْنَةُ فُرْعِيَّةٌ » : لجنة  
 منبثقة من لجنة أخرى .  
 فُرِعَ - فُرَاعًا وفُرُوعًا من العمل : خلا منه || و - له  
 وإليه : قصده || و - فُرُوعًا الرجلُ : مات ، لأن  
 جسمه خلا من روحه || و - الظرفُ : خلا || و - فلانُ  
 من الشيء : أتمه || و - فُرُوعًا دمه : ذهب هديرًا  
 لم يُطالَبْ به || و - فُرُعًا عليه الماء : صبّه .  
 فُرِعَ - فُرَاعًا وفُرُوعًا من العمل : خلا منه || و - له  
 وإليه : قصده || و - فُرُعًا عليه الماء : صبّه || و - فُرَاعًا  
 الماء : انصبَّ .  
 فُرِعَ - تَفْرِيعًا [فُرِعَ] الإِنَاءُ : أخلاه || و - الماء : صبّه  
 || و - الباخرة : أنزل البضائعَ منها || و - الدماء :  
 أراقها .  
 الفُرْعُ - ج فُرُوعٌ : الأرضُ المجدبة || ناحية الإِنَاءِ التي  
 يُصَبُّ منها الماء .  
 الفُرْعُ - الفُرَاعُ .  
 الفُرْعُ - الفَارِغُ .  
 الفُرْعَاءُ - « طعنة فُرْعَاءُ » : واسعة .  
 الفُرْفَارُ - [فُرْفَر] (ن) : شجرٌ صبورٌ على النار ، أسود  
 كالآبنوس ، طيب الرائحة ، تُتخذُ منه القصاعُ .  
 فُرْفَعٌ - فُرْفَعَةٌ [فُرْفَع] فلانٌ : انتعش (عامية) .  
 الفُرْفَعَةُ - [فُرْفَع] : الانتعاش (عامية) .  
 الفُرْفَجِين - (ن) : بقلة عشبية لحمية تُؤكَلُ ، وهي من  
 فصيلة الرِّجَلِيَّاتِ (آرامية) .  
 فُرْفَرٌ - فُرْفَرَةٌ [فُرْفَر] : أسرع وقارب الخطو || و - الشيء :  
 نفسه وحركه || و - الفرسُ اللجامُ : حركه ليخلعه  
 عن رأسه || و - الرجلُ في كلامه : خلط وأكثر ||  
 و - الشيء : كسره || و - الطائرُ عند العامة : حرك  
 جناحيه وضرب بهما كما يفعل وهو مذبوح .  
 الفُرْفَرُ - [فُرْفَر] : الفِرْفِرُ .  
 الفِرْفِرُ - [فُرْفَر] : العصفور .  
 فُرْفُطٌ - فُرْفُطَةٌ [فُرْفُط] الشيء : فتنه فُرْفُطٌ أي قطعًا  
 صغيرة (عامية سريانية) .

الفُرْفُور - [فُرْفُر] (ح) : الفراشة (عامية) .  
 الفُرْفُوطَةُ - ج فُرْفُوطٌ [فُرْفُط] : القطعة الصغيرة مما فُرْفُطَ  
 (عامية) .  
 فُرُقٌ - فُرُقًا وفُرُقَانًا بينهما : فصل || و - البحرُ :  
 فَلَقه || و - فُرُقًا الشعرُ : سرحه || و - فُرُقًا وفُرُوقًا له  
 الطريقُ : استبان || و - فُرُوقًا الأمرُ لفلانٍ : اتضح ||  
 و - له عن الشيء : بينه .  
 فُرُقٌ - فُرُقًا منه : فزع .  
 فُرُقٌ - تَفْرِيقًا وتَفْرِيقَةً [فُرُق] الشيء : وزعه وبدده ||  
 و - شعره بالمشط : سرحه || و - الرجلُ : خوفه .  
 الفُرُقُ - التوراة || القرآن .  
 الفُرُقُ - مص || و - ج فُرُوقٌ : الطريق في شعر الرأس  
 || الاختلاف || التمييز .  
 الفُرُقُ - القسم من كلِّ شيءٍ || الفلق من الشيء المنفلق ||  
 الطائفة من الصبيان || القطيع العظيم من الغنم ومحوها ||  
 الهضبة .  
 الفُرُقُ - الشديد الفزع .  
 الفُرُقُ - مص || و - ج أفرق وأفرق : الفُرُقُ || الصبحُ  
 أو فَلَقه || الفزع || تباعد ما بين الثنيتين .  
 الفُرُقُ - الفُرُقُ .  
 الفُرُقَاءُ - مؤنث الأفرق .  
 الفُرُقَانُ - مص || كلُّ ما فُرِقَ به بين الحقِّ والباطل ||  
 البرهان || التوراة || القرآن || النصر || الصبح أو السحر .  
 الفُرُقَةُ - الافتراق .  
 الفُرُقَةُ - ج فُرُقٌ : الطائفة من الناس .  
 الفُرُقَةُ - مؤنث الفُرُقُ .  
 الفُرُقَةُ - مؤنث الفُرُقُ .  
 الفُرُقْدُ - [فُرُقْد] (فك) : نجم قريب من القطب الشمالي  
 يُهتدى به ويجانبه آخر أخفى منه ، فهما فُرُقْدَانِو .  
 فُرُقِعٌ - فُرُقِعَةٌ وفُرُقَاعًا [فُرُقِع] : عدا عدوًّا شديدًا ||  
 و - الأصابع : أنقضها || و - فلانًا : لوى عنقه ||  
 و - الفُرُقِيعَةَ عند العامة : فجرها .  
 الفُرُقِيعَةُ - ج فُرُقِيعَاتٌ : كسرة صغيرة محشوة بمادة  
 متفجرة ، تُضْرَبُ بها الأرضُ فتنتفجر مُصَوِّتَةً (عامية) ||  
 هنات في شكل أقلام ونحوها محشوة بمادة متفجرة  
 تُشْعَلُ بفتيل فتنتفجر (عامية) .  
 فُرُكٌ - فُرُكًا الثوبُ : ذلكهُ || و - الشيء عن الثوب :

حِكْمَةٌ حَتَّى تَفْتَتَّ || و - الجوزَ ونحوه : دلكه وحكته حتى ينقلع قشره .  
 فِرْكَة - فِرْكَا تَو الأذن : استرخى أصلها .  
 فِرْكَة - تَفْرِيكًا [فرك] ه : بالغ في فركه .  
 الفِرْكَة - المتفرك قشره ؛ يقال «لَوْزُ فِرْكَة» أي قشره سهل التفرك .  
 الفِرْكَاء - «أذنُ فِرْكَاء» : مُسْتَرخٍ أصلها الفِرْكَة - «أذنُ فِرْكَة» : فِرْكَاء .  
 فِرْم - فِرْمًا التبع أو اللحم : قطعهُ فِرْمَات .  
 فِرْم - تَفْرِيمًا [فِرم] الولد : تبدلت أسنانه (عامية) .  
 الفِرْمَان - ج فِرْمَانين : عهد السلطان للولاة (فارسية) .  
 الفِرْمَة - ج فِرْمَات : القطعة الصغيرة من اللحم أو التبع وسواهما (عامية) .  
 الفِرْمَان - ج أفران : بيت غير الثور معداً لأن يُخبز فيه (لاتينية) .  
 الفِرْمَانج - سُكَّانُ أوروبا .  
 الفِرْمَنْد - ج فِرْمَانِد : حَبُّ الرِّمَّانِ || السيف || جوهر السيف ووشيه وهو ما يُرى فيه شبه مدب النمل أو شه الغبار . يقال «سيفٌ فِرْمَنْدٌ» أي لا مثيل له || ضربٌ من الثياب (معربٌ برند بالفارسية) .  
 الفِرْمَنْك - ج فِرْمَنْكَات : نَقْدٌ فرنسي .  
 الفِرْمَانِي - خبزٌ غليظٌ مستدير .  
 الفِرْمَانِيَّة - واحدة الفِرْمَانِي .  
 فِرْمَة - فِرْمَا : نشط وبطر .  
 فِرْمَة - فِرْمَاةٌ وفِرْمَوَهَةٌ وفِرْمَانِيَّةٌ : مهرٌ وحذقٌ || نشط وخفياً .  
 الفِرْمَة - النَّشِيْطُ والبَطِيْرُ .  
 الفِرْمُو - ج فِرْمَاء [فرو] : شيءٌ كالجبَّة يُبَطَّنُ من جلود بعض الحيوانات كالأرانب والسَّمُور .  
 الفِرْمُوَّة - [فرو] : الفِرْمُو ، ج فِرْمَاء || جلدة الرأس بشعرها || كساءٌ يُتَّخَذُ من أوبار الإبل || خريطة يجعل السائل فيها صدقته || قناع المرأة || التاج || الغنى والثروة .  
 الفِرْمُوْج - ج فِرْمَانِيْج (ح) : الفِرْمُوْج .  
 الفِرْمُوْج - ج فِرْمَانِيْج (ح) : فرخ الدجاجة خاصة || فيص الولد الصغير || قباة شق من خلفه .  
 الفِرْمُوْجَة - (ح) : واحدة الفِرْمُوْج .  
 الفِرْمُوْج - ج فِرْمُوْج : ذو الفِرْمُوْج .

الفِرْمُوْر - [فِرْم] : السريع الفِرْمَار .  
 الفِرْمُوْرَة - [فِرْم] : الفِرْمَارَة .  
 الفِرْمُوْد - «فِرْمُوْدُ النجوم» : التي تطلع في آفاق السماء لانفرادها وتنحيتها .  
 الفِرْمُوْسِيَّة - الحِدْقُ في ركوب الخيل || رتبة فارس عند الإفرنج الأقدمين .  
 الفِرْمُوْش - الطَّنَافِس .  
 الفِرْمُوْغ - مص || «فِرْمُوْغُ الصبر» : عدم الصبر .  
 الفِرْمُوْق - الفِرْمُوْق .  
 فِرْمُوْق - لقب مدينة القُسطنطينية (مدينة اسطنبول) .  
 الفِرْمُوْق - الفِرْمُوْق .  
 فِرْمِي - فِرْمِي - فِرْمِي [فِرْمِي] : دُهْشٌ ونَجِيْرٌ .  
 الفِرْمِي - [فِرْمِي] : المشقوق || الأمر المختلق المصنوع || العجيب .  
 الفِرْمِي - [فِرْم] (ح) : طائرٌ صغيرٌ يُوكَلُ ؛ سَمِي بِه من صوت جناحيه إذا طار .  
 الفِرْمِيء - [فِرْم] : «أمرٌ فِرْمِيءٌ» : مختلقٌ || عظيم .  
 الفِرْمِيَّة - [فِرْمِي] : المرَّة من فِرْمِي || الجَلْبَة .  
 الفِرْمِيَّة - ج فِرْمِي [فِرْمِي] : الكذب واختلاقه || القذف .  
 الفِرْمِيَّة - [فِرْمِي] : مؤنث الفِرْمِي للمشقوق .  
 الفِرْمِيْد - ج فِرْمَانِد : الواحد || المتفرد الذي لا نظير له ؛ يقال «فِرْمِيْدٌ في بابِه» || الشدرة تفصيل الذهب واللؤلؤ || الدرُّ إذا نُظِمَ وفُصِّلَ بغيره || الجوهرة النفسية .  
 الفِرْمِيْدَة - ج فِرْمَانِد : مؤنث الفِرْمِيْد || الفِرْمَانِي التي انهدت فوقعت بين آخر فِرْمَانِي الظهر ومعاقم العجب . والمعاقم ملتقى أطراف العظام || الجوهرة النفسية || يقال «أنى بالفِرْمَانِد» أي باللفاظ تدل على عظم فصاحتِه وجزالة منطقِه وأصالة عربيته .  
 الفِرْمِيْزِد - تصغير الفِرْمَزْدَق .  
 الفِرْمِيْزِيْق - تصغير الفِرْمَزْدَق .  
 الفِرْمِيْس - تصغير فرس للمذكور .  
 الفِرْمِيْس - حلقة تُشدُّ في طَرْفِ الخيل || و - ج فِرْمِيْسِي : القتل .  
 الفِرْمِيْسَة - تصغير فرس للمؤنث .  
 الفِرْمِيْسَة - مؤنث الفِرْمِيْس || ما يفترسه الأسد ونحوه .  
 الفِرْمِيْش - ج فِرْمَانِيْش : الفِرْمَانِي التي ولدت حديثاً || و - من النبات : ما انبسط على وجه الأرض ولم يقم

فَرَزَ - مَ فَرَزًا : بانث في ظهره أو صدره فُرْزَةً .  
 فَرَزَ - تَفْرِيزًا [فزر] الشيء : فَتَّهَ .  
 الْفَرَزَاءُ - ج فُرُز : مؤنث الأفرار .  
 الْفُرْزَةُ - ج فُرُز : الطريق الواسع || العُجْرَةُ العظيمة تكون في الصدر أو الظهر .  
 فَرَعَ - مَ فَرَعًا وَفَرَعًا مِنْهُ : خَافَ .  
 فَرَعَ - مَ فَرَعًا : ذَعِرَ وَخَافَ || و - إِلَيْهِ : اسْتَفَانَهُ ||  
 لَجَأَ إِلَيْهِ || و - الرَّجُلُ : أَعَانَهُ وَنَصَرَهُ || و - مِنْ نَوْمِهِ :  
 هَبَّ || و - فَرَعًا بِمَجِيءِ فُلَانٍ : تَأَهَّبَ لَهُ .  
 فَرَعَ - تَفْرِيغًا [فزع] هُ : خَوْفَهُ .  
 الْفَرَعُ - مَص || الذعر || الإغاثة .  
 الْفَرَعُ - الْخَائِفُ || الْمُسْتَيْثُ .  
 الْفُرْعَةُ - مَنْ يَفْرَعُ مِنَ الْمَاسِ كَثِيرًا .  
 الْفُرْعَةُ - مَنْ يُفْرَعُ مِنْهُ .  
 الْفُرُورُ - الشُّقُوقُ وَالصُّدُوعُ .  
 الْفُسَّاحُ - « مَكَانٌ فُسَّاحٌ » : فَسِيحٌ .  
 الْفُسَادُ - مَص || اللهو واللعب || أَخَذَ الْمَالِ ظَلْمًا .  
 الْفُسَّاطُ - ج فَسَاطِيطُ : بَيْتٌ مِنْ شَعْرِ .  
 الْفُسَّاقُ - الْفُسُقُ .  
 الْفُسَالَةُ - مِنَ الْحَدِيدِ وَنَحْوِهِ : مَا تَنَاقَرُ مِنْهُ عِنْدَ الطَّرْقِ .  
 الْفُسْتَانُ - ج فَسَاتِينَ : مِنْ لِبَاسِ النِّسَاءِ بِمَنْزِلَةِ الْقَبَاءِ لِلرِّجَالِ (فَارِسِيَّة) .  
 الْفُسْتُقُ - (ن) : شَجَرٌ مَشْمَرٌ وَحَرَجِيٌّ مِنْ فَصِيلَةِ الْبُطْمِيَّاتِ . يُزْرَعُ لِثَمَارِهِ اللَّذِيذَةِ . يَظْهَرُ أَنَّ مَهْدَهُ الْأَصْلِيَّ تَرْكِسْتَانَ . زِرَاعَتُهُ قَدِيمَةٌ فِي الْبُلْدَانِ الْعَرَبِيَّةِ (مَعْرَبَةٌ عَنِ بَسْتَةِ الْفَارِسِيَّةِ) || « فَسْتُقُ الْعَيْدِ » (ن) : نَبَاتٌ مِنْ فَصِيلَةِ الْقَرْنِيَّاتِ . مَهْدُهُ الْأَصْلِيَّ الْبِرَازِيلِ . وَيُزْرَعُ الْآنَ بِكَثْرَةٍ فِي الْبُلْدَانِ الْقَطِيبِيَّةِ وَلَا سِوَا أَفْرِيْقِيَا . نَحْوِي سِيْنْفَنَةُ عَدَّةِ بَزْرَاتٍ تُؤَكَّلُ بِلَدَّةٍ . يُسْتَخْرَجُ مِنْهُ الزَّيْتُ .  
 الْفُسْتُقُ - (ن) : الْفُسْتُقُ .  
 الْفُسْتُقِيَّ - مَا كَانَ بِلُونِ الْفُسْتُقِ .  
 فَسَحَ - مَ فَسَحًا : بَاعَدَ خَطْوَهُ || و - لَهُ فِي السَّمَرِ : كَتَبَ لَهُ الْفَسْحَ || و - فَسَحًا وَفُسُوحًا لَهُ فِي الْمَجْلِسِ : وَسَّعَ لَهُ .  
 فَسَحَ - مَ فَسَاحَةَ الْمَكَانِ : وَسَّعَ .  
 فَسَحَ - تَفْسِيْحًا [فسح] الْمَكَانَ : وَسَّعَهُ || و - لَهُ فِي الْمَجْلِسِ : بِمَعْنَى فَسَحَ .

على ساق .  
 الْفَرِيصُ - مَنْ يَفَارِصُكَ فِي الشَّرْبِ وَالنُّوبَةِ || أَوْدَاجُ الْعُنُقِ .  
 الْفَرِيصَةُ - وَاحِدَةُ الْفَرِيصِ || و - ج فَرِيصٌ وَفَرَايِصُ : النَّوْبَةُ || اللَّحْمَةُ بَيْنَ الْجَنْبِ وَالْكَتِفِ أَوْ بَيْنَ الثَّدِيِّ وَالْكَتِفِ تُرْعَدُ عِنْدَ الْفَرَجِ ، يُقَالُ « ارْتَعَدَتْ فَرِيصَتُهُ » أَي فَرَجُ فَرَعًا شَدِيدًا .  
 الْفَرِيصُ - الْعَارِفُ بِالْفَرَايِصِ .  
 الْفَرِيصَةُ - ج فَرَايِصُ : الْفَرِيصُ || مَا فَرِيصَ مِنَ الصَّدَقَةِ || الْحِصَّةُ الْمَفْرُوضَةُ || « الْفَرَايِصُ » : أُطْلِقَتْ فِي مَوْضِعِهَا .  
 الْفَرِيغُ - ج فَرَاغٌ : الْعَرِيضُ || الْمَسْتَوِيُّ مِنَ الْأَرْضِ كَأَنَّهُ طَرِيقٌ || الدَّابَّةُ الْوَاسِعَةُ الْمَشِيَّ || « رَجُلٌ فَرِيغٌ » : حَدِيدُ اللِّسَانِ || « طَرِيقٌ فَرِيغٌ » : وَاسِعٌ || « ضَرْبَةٌ فَرِيغٌ » : وَاسِعَةٌ يَسِيلُ دَمُهَا .  
 الْفَرِيغَةُ - مَوْثُتُ الْفَرِيغِ || الْمَزَادَةُ الْكَثِيرَةُ الْأَخَذُ لِلْمَاءِ || « ضَرْبَةٌ فَرِيغَةٌ » : فَرِيغٌ .  
 الْفَرِيْقُ - ج أَفْرَاقٌ وَأَفْرَاقَةٌ وَفُرُوقٌ : الطَّائِفَةُ أَوْ الْجَمَاعَةُ مِنَ النَّاسِ أَكْثَرُ مِنَ الْفَرِيقَةِ || الْقَطِيعُ || الطَّرْفُ فِي الْعَقْدِ ؛ نَقُولُ « الْفَرِيْقُ الْأَوَّلُ » وَ « الْفَرِيْقُ الثَّانِي » || و - (اع) : رَتْبَةٌ عَلِيَا فِي الْجَيْشِ فَوْقَ اللِّوَاءِ وَدُونَ الْمَشِيرِ || « فَرِيْقُ الْخَيْلِ » : سَابِقُهَا || « نِيَّةٌ فَرِيْقٌ » : مُفَرِّقَةٌ .  
 الْفَرِيْكُ - الْمَفْرُوكُ مِنَ الْحَبِّ || طَعَامٌ يُفْرَكُ وَيُلْتَمَسُ بِالسَّمَنِ .  
 الْفَرِيْكِيَّةُ - (ط) : طَعَامٌ يُعْمَلُ مِنَ الْفَرِيْكِ أَي الْحَبِّ الْمَفْرُوكِ .  
 فَرَزَ - مَ فَرَزًا [فزر] : انْمَرَدَ || و - عَنْهُ : تَنَحَّى وَعَدَلَ || و - الظَّيْبُ : فَرَعَ || و - هُ : طَيْرٌ فَوَادَةٌ وَأَفْرَعَةٌ وَأَزْعَجَةٌ || غَرَّةٌ وَغَلْبَةٌ || و - هُ عَنْ مَكَانِهِ : أَفْرَعَةٌ وَأَزْعَجَةٌ وَأَزَالَةٌ عَنْ مَكَانِهِ || و - فُلَانٌ عِنْدَ الْعَامَّةِ : وَثَبَ .  
 الْفَرَزُ - [فزر] : مَص || و - ج أَفْرَازُ : الرَّجُلُ الْخَفِيفُ .  
 الْفَرَاغَةُ - الْكَثِيرُ الْفَرَجُ || الَّذِي يَفْرَعُ النَّاسَ كَثِيرًا || مَا يُنْصَبُ فِي الْمَزْرَعَةِ تَحْوِيْفًا لِلْوَحْشِ . وَالْعَامَّةُ تَقُولُ « فَرِيغَةٌ » .  
 الْفُرْزَةُ - [فزر] : الرَّثْبَةُ بِانْتِزَاعِ .  
 فَرَزَ - مَ فَرَزًا هُ شَقَّهُ || فَسَخَهُ || و - هُ بِالْعَصَا : ضَرْبَةٌ بِهَا عَلَى ظَهْرِهِ || و - الشَّيْءُ مِنَ الشَّيْءِ : فَصَلَهُ || و - فُرُورًا : انشَقَّ .

الفَسْح - مص || الجواز للسفر || شبه الجواز للسفر .  
 الفُسْح - من الأمكنة : الفسيح .  
 الفُسْحَة - ج فُسْح : السعة || الفرجة بين الدور وغيرها .  
 فَسَحَّ - فَسَحَّ الرَّأْيُ : فسد || و - رَأْيَ فُلَانٍ :  
 أفسده || و - الأمر أو العقد : نقضه || و - الشيء :  
 فرقته || و - العود أو المفصل : أزاله عن موضعه ||  
 و - الثوب عنه : ألقاه وطرحه .  
 فَسَخَّ - فَسَخَّ الرَّأْيُ : فسد .  
 فَسَخَّ - تَفْسِيخًا [فسخ] هـ : بالغ في فسخه .  
 الفَسْحَة - المرة من فَسَحَّ || القطعة مما فسَخَّ .  
 فَسَدَ - فَسَادًا وَفُسُودًا : ضدَّ صَلَحَ .  
 فَسَدَ - فَسَادًا وَفُسُودًا : فَسَدَ .  
 فَسَدَ - تَفْسِيْدًا [فسد] هـ : ضدَّ أَصْلَحَهُ .  
 فَسَرَ - فَسَّرًا الأَمْرَ : أوضحه وبيَّنه || و - المغطى :  
 كشف عنه .  
 فَسَرَ - تَفْسِيرًا [فسر] هـ : أوضحه وبيَّنه .  
 الفُسْطَاط - ج فسَاطِيط : بيت من شعر || علم لمصر  
 القديمة .  
 الفُسْطَاط - ج فسَاطِيط : الفُسْطَاط .  
 الفُسْطَان - ج فسَاطِين : الفُسْتَان (فارسية) .  
 الفِسْفِسَة - (ن) : نبات تُعَلِّقُهُ الدوابُّ ؛ لَهُ حَبٌّ  
 كالكرسنة صغير فيه طول ، وطعمه يقارب حَبَّ الآس .  
 الفِسْفُوسَة - بَثْرَةٌ صغيرة تعلق الجلد (عامية) .  
 فَسَقَ - فَسَقًا وَفُسُوقًا : خرج عن طريق الحق والصواب  
 || فجر .  
 فَسَقَ - فَسَقًا وَفُسُوقًا : فَسَقَ .  
 فَسَقَ - تَفْسِيْقًا [فسق] هـ : نسبة إلى الفسق .  
 الفُسْق - الدائم أو الكثير الفسق .  
 الفِسْقِيَّة - ج فسَاقِيٌّ : الحوض || المتوضأ (لاتينية) .  
 فَسِيلَ - فَسَالَةً وَفُسُولَةً : كان فسلاً .  
 فَسَلَّ - فَسَالَةً وَفُسُولَةً : فَسَلَّ .  
 فُسَيْلَ - فَسَلَّ .  
 الفَسْل - مص || و - ج أَفْسَلُ وَفُسُولُ وَفَسَالُ وَفُسْلُ  
 وَفُسُولَةٌ وَفَسَالٌ وَأَفْسَالٌ : غصن أو جزء من غصن يُفَصَّلُ  
 عن النبات ويُغْرَسُ ليعطي نباتًا جديدًا || الضعيف الذي  
 لا مروءة له ولا جلد || كَلَّ مُسْتَرْدَلٌ رَدِيءٌ ؛ يقال  
 « دَرِهْمٌ فَسْلٌ » أي رَدِيءٌ .

الفَيْسَل - الأحمق .  
 الفُسُولَة - مص || الفتور في الأمر .  
 الفَيْسِيح - من الأمكنة : الواسع .  
 الفَيْسِيْد - ج فَسْدِي : الفاسد .  
 الفَيْسِفِسَاء - قِطْعٌ صغيرة ملوثة من الرخام وغيره يُؤَلَّفُ  
 بعضها إلى بعض على أشكال مختلفة وصور متنوعة .  
 وربما كان اسم الفَيْسِفِسَاء مأخوذًا من الفَيْسِفِسَة لما يوجد من  
 الشبه بين القطعة الصغيرة التي تتألف منها وبين حَبِّ  
 الفَيْسِفِسَة ، أو معرَّبًا .  
 الفَيْسِيْق - الفُسْق .  
 الفَيْسِيْلَة - ج فَيْسِيلُ وَفَسَائِلُ وَجِجُ فُسَالَانُ : النخلة  
 تُقَطَّعُ من الأَمِّ فَتُغْرَسُ || كلُّ عودٍ يُقَطَّعُ من شجرته فَيُغْرَسُ .  
 فَشَّ - فَشًّا [فش] بين القوم : نَمَّ || و - خَلَقَهُ في  
 فُلَانٍ عند العائمة : أنزل فيه غائلة غضبه المسبب من  
 غيره || و - قلبه : أظهر ما يكتمه قلبه من عتبٍ أو غيظٍ  
 (عامية) || و - الورم : الحَلَّ وذهب (عامية) .  
 فَشَا - فَشَاً وَفُشُوًا وَفُشِيًّا [فشو] خبره أو فضله أو  
 سره : انتشر وذاع || و - تَأْمُرُهُمْ : افتقرت || و -  
 تِ الماشية : سرحت .  
 الفَشَاء - تناسل الماشي وكثرتها .  
 الفُشَاع - (ن) : نبات معرَّش من فصيلة الزنبقيات ؛  
 توجد منه أنواع على شواطئ المتوسط وأخرى في أميركا .  
 يُسْتَخْرَجُ من جذوره بعض الأدوية .  
 الفُشَاع - (ن) : الفُشَاع .  
 فَشَخَّ - فَشَخًا : خطأ خطأً واسعًا (عامية سريانية) ||  
 و - عليه : داس فوقه وتعداه (عامية سريانية) .  
 فَشَخَّ - تَفْسِيْحًا [فشخ] الرجلُ : وسَّعَ خطاه (عامية) .  
 فَشَطَّ - تَفْسِيْطًا فُلَانٌ : افتخر بما ليس عنده (عامية  
 سريانية) .  
 الفِشَك - زبل الخيل (عامية) .  
 الفِشَك - أنبوب صغير من النحاس أو الكرتون يُملأ  
 بارودًا وبنادقًا لحشو الأسلحة النارية (تركية) .  
 الفِشَكَة - واحدة الفِشَك (عامية) .  
 الفِشَكَة - واحدة الفِشَك .  
 فَشِلَ - فَشَلًا : ضعف وتراخي وجبن عند حرب أو  
 شدة || و - في عمله : خاب ولم ينجح .  
 الفِشَل - ج فُشَلٌ وَأَفْشَالٌ : الضعيف والمتراخي والجبان



عند حربٍ أو شدّة .  
 الفشل - مص || « باء بالفشل » : خاب ولم ينجح .  
 الفشل - ج فشل وأفشال : الفشل .  
 الفشوة - [فشور] : قفة يكون فيها طيب المرأة .  
 الفشيان - [فشو] : غشبة تعري الإنسان .  
 الفشيش - [فشش] : الصوت ، ومنه « فشيش الأفعى » وهو صوت جلدها إذا مشت في اليبس .  
 الفشيل - ج فشل وأفشال : الفشل .  
 الفص - ج فصوص وفصاص وأفص [فص] : الفص .  
 الفص - ج فصوص وفصاص وأفص [فص] : ما يركب في الخاتم من الحجارة الكريمة (والفتح فيها أعلى) . ويسمى أيضاً قلب الخاتم || حدقة العين || السن من أسنان الثوم || أصل الأمر وحقيقته || ملتقى كل عظمين || « فص الماء » : حبة .  
 الفص - ج فصوص وفصاص وأفص [فص] : الفص .  
 الفصاحة - مص || البيان وخلوص الكلام من التعقيد .  
 الفصاص - [فص] : الذي يضع أو يركب فصوص الخواتم .  
 الفصال - فطم الولد || جمع الفصيل .  
 فصح - فصحا الصبح فلاناً : بان له وغلبه ضوءه .  
 فصح - فصاحة : جادت لفته وحسن منطقته || و - الأعجمي : تكلم بالعربية وفهم منه || و - اللبن : أخذت عنه الرغبة .  
 فصح - تفصيحا [فصح] اللبن : ذهبت رغبته .  
 الفصح - « لبن فصح » : أخذت عنه الرغبة .  
 الفصح - عند النصارى : عيد تذكّر قيامة السيد المسيح الفادي من الموت || « فصح اليهود » : عيد تذكّر خروجهم من مصر وهو تعريب فصح بالعبرانية ومعناه اجتياز عبور أو نجاه || « يوم فصح » : بلا غيم .  
 الفصحى - مؤنث الأفصح || اللغة العربية المطابقة للأصول ، وخلافها العامية ؛ ويقال « اللغة الفصحى » .  
 فصخ - فصحا العود أو المفصل : فسخه .  
 فصده - فصداً وفصاداً المريض : شق عرقه || و - العرق : شقه || و - له عطاء : قطعه له .  
 فصده - تفصيذاً [فصد] الشيء : نقعه بماء قليل .  
 فصص - تفصيصاً [فصص] الخاتم : ركب فيه الفص || و - بعينه : حدق بها .

فصع - فصعا الثمرة : عصرها بإصبعه حتى تنقشر || و - الشيء : دلكه بإصبعه ليلين فيفتح عمماً فيه || و - عمامته عن رأسه : حرها .  
 فصص - فصصاً [فصص] الكلام : عجل فيه || و - الدابة : أطعمها الفصص .  
 الفصصية - ج فصايفص (ن) : نبات عشبي كلبي تغلفه الدواب وهي تسمى بذلك ما دامت رطبة .  
 الفصفور - (ك) : جسم بسيط ، منه الأبيض وهو سام وسريع الالتهاب ، ومنه الأحمر وهو عكس ذلك . والفصفور ضروري للحياة وهو يدخل في تركيب العظام له مركبات يستعمل بعضها كأسمدة .  
 فصل - فصلاً الشيء : قطعه وأبانه || أفرزه وحازه || و - بينها : حجز || و - الولد عن الرضاع : فطمه || و - فصولاً الرجل عن البلد : خرج منه || و - الكرم : خرج حبه صغيراً .  
 فصل - تفصيلاً [فصل] الكلام : بينه || ضد أجمله || و - الشيء : جعله فصولاً أو قطعاً متبايزة || و - العقدة : جعل بين كل حوزتين خوزة أو جوهرة مخالفة لهما || و - الثوب : قطعه بقصد خياطته || و - القصاب الشاة : جزأها .  
 الفصل - مص || القضاء بين الحق والباطل || و - ج فصول : الحاجز بين الشيتين || الحد بين الأرضين || خلاف الأصل ، يقال « للنسب أصول وفصول » أي فروع || زمن من أزمنة السنة وهي الربيع والصيف والخريف والشتاء || و - من الجسد : كل ملتقى عظمين || موضع المفصل || و - من الكتاب : قطعة منه مستقلة || « قول فصل » : حق ليس بباطل || « يوم الفصل » : يوم الدين || « فصل الخطاب » : الفصل بين الحق والباطل || قول الخطيب « أمّا بعد » || « فصل الخصومات » : الحكم بقطعها .  
 الفصلة - المرة من فصل || النحلة المقولة من موضعها .  
 الفصلة - أو الكاسية (ز) : هي جزء من أجزاء الكأس في الزهرة . وتكون تارة منفصلة (كما هي الحال في الوردة والحوذان) وطوراً متحدة كما هي الحال في القرنفل .  
 فصم - فصماً الدمالج ونحوه : كسره من غير أن تنفرك كسره || و - الشيء : قطعه .  
 الفصوليا - (ن) : الفاصولية .

الفَصِيح - ج فُصِحَ وَفُصِّحَ وَفَصَّحَ : ذُو الفَصَّاحَةِ ؛  
 يقال « رَجُلٌ فُصِيحٌ » || الخالص من التعقيد . يقال  
 « كَلَامٌ فُصِيحٌ » || « لَبِنٌ فُصِيحٌ » : فُصِحُ .  
 الفَصِيحَةُ - ج فِصَّاحٍ وَفِصَّالِحٍ وَفِصِّيحاتٍ : مؤنثُ  
 الفَصِيحِ .  
 الفَصِيدُ - المَفْصُودُ || و - (ط) : دَمٌ يُوَضَعُ فِي مِعَى  
 وَيُشَوَّى .  
 الفَصِيلُ - ج فِصَالٍ وَفِصْلَانٍ وَفِصْلَانٍ : وَلَدُ الناقَةِ أَوْ  
 البَقرةِ إِذَا فُصِلَ عَنْ أُمِّهِ || حائِطٌ قَصِيرٌ دُونَ سورِ المَدِينَةِ  
 وَقَدَامَهُ .  
 الفَصِيلَةُ - ج فَصَائِلُ : أُنثَى الفَصِيلِ || القِطْعَةُ مِنَ اللحمِ  
 الفَخْدُ أَوْ مِنَ أَعْضَاءِ الجَسَدِ || عَشِيرَةُ الرَّجُلِ وَرَهْطُهُ  
 الأَدْنُونُ اليَوْمَ ؛ يقال « جَاءُوا بِفَصِيلَتِهِمْ » أَي أَجْمَعُ ||  
 و - فِي الحَيوانِ وَالنَّبَاتِ : جَمَلَةٌ أَجْناسُ لَهَا صِفاتُ  
 مَشْرُوكَةٍ .  
 فَضٌّ - فَضًّا [فَضٌّ] الشَّيْءُ : كَسَرُهُ فَتَفَرَّقَتْ كِيسَرُهُ ||  
 و - القَوْمَ : فَرَّقَهُمْ ؛ يقال « فَضَّ اللهُ جَمْعَهُمْ » ||  
 و - الشَّيْءَ عَلَى القَوْمِ : فَرَّقَهُ وَقَسَمَهُ || و - ما بَيْنَهُما :  
 قَطَعَ || و - خَتَمَ البابِ وَالخَتَمَ عَنِ الكِتابِ : كَسَرَهُ  
 وَفَتَحَهُ || و - اللُّؤْلُؤَةَ : نَقَبَهَا || و - الدَّمْعَ : صَبَّهَا ||  
 و - اللهُ فَاهُ : نَثَرَ أَسْنانَهُ . وَمَنَّهُ قَوْلُهُ فِي الدُّعَاءِ لِمَنْ أَجَادَ  
 فِي الكَلَامِ « لا فَضٌّ فَوْكُهُ أَي لا نَثَرَتْ أَسنانَكَ ولا  
 فَرَّقَتْ اسْتِحسانًا لما قالَهُ .  
 فَضًّا - فَضًّا وَفُضًّا [فَضْوًا] المَكَانُ : اتَّسَعَ || خِلا .  
 الفَضًّا - [فَضْوًا] : حَبُّ الزَّيْبِ || « سَهْمٌ فَضًّا » :  
 مَنفَرْدٌ || « إِنَّ أَمْرَهُمْ فَضًّا بَيْنَهُمْ » : لا أَمِيرَ عَلَيْهِمُ .  
 الفَضَاءُ - ج أَفْضِيَّةٌ [فَضْوًا] : ما اتَّسَعَ مِنَ الأَرْضِ ||  
 السَّاحَةُ ؛ يقال « مَكَانٌ فَضَاءٌ » أَي وَاسِعٌ || « رَجُلٌ  
 الفَضاءُ » : طَيَّارٌ جَرى تَدْرِيبَهُ لِرِكابِ سَفينَةٍ فَضائِيَّةٍ  
 تَدورُ حَولَ الأَرْضِ . وَيُسَمَّى أَيْضًا « رائِدَ الفَضاءِ » ||  
 « سَفينَةُ الفَضاءِ » : مَرَكَبَةٌ مَجهِزَةٌ نَجهِيرًا خَاصًّا لِلِواجِهةِ  
 الأَحْوالِ الجَوِّيَّةِ ، يَنطَلِقُ بِها حَولَ الأَرْضِ رَجُلٌ أَوْ أَكْثَرُ  
 مِنَ رِجالِ الطَيِّرانِ وَمَحْمَلُها إِلى مَدارِها صاروخٌ ضَخْمٌ .  
 الفِضَاءُ - [فَضْوًا] : المَاءُ يَجري عَلَى الأَرْضِ وَرَبِّما كُنِيَ بِهِ  
 عَنِ الكَنيفِ كما يُكْنَى عَنْهُ بِالخِلاءِ ؛ وَالعامَّةُ تَقصرُهُ  
 وَتَفْتَحُ فَاهَهُ .  
 الفِضَّاحُ - الفَضَّاحَةُ .

الفَصَّاحُ - فَعالٌ لِلِمبالِغَةِ .  
 الفَضَّاحَةُ - كَشَفُ المِساوِي .  
 الفَضَّافِضَةُ - [فَضْفَضٌ] : « دِرْعٌ فَضَّافِضَةٌ » : واسِعَةٌ ||  
 « سَحَابَةٌ فَضَّافِضَةٌ » : كَثيرَةُ المِاءِ .  
 الفِضَّالُ - الثوبُ الَّذي يُتَنَدَلُ فِي الشَّغْلِ أَوْ لِلنومِ أَوْ  
 يَتَوَشَّحُ بِهِ الإِنسانُ فِي بَيْتِهِ .  
 الفِضَّالُ - الكَثيرُ الفَضْلِ .  
 الفِضَّالَةُ - ج فَضَّالَاتُ : البَقِيَّةُ .  
 الفِضَّالَةُ - [فَضْوًا] : الاسمُ مِنَ الفاضِلِ عِندَ العامَّةِ .  
 وَمَنَّهُ « فَضَّالَةُ البالِ » أَي فِراغُهُ وَالخَلْوُ مِنَ المَهْمِ .  
 الفِضَّةُ - [فَضٌّ] (ك) : جَوهَرٌ ثَمِينٌ أبيضٌ تُضْرِبُ مِنْهُ  
 النَقودُ وَتُصَنَعُ مِنْهُ أَنْواعٌ مِنَ الحَلِيِّ والأَوانِي .  
 فَضَّحَ - فَضَّحًا هُ : كَشَفَ مِساوِيَهُ || و - المَعْمَى :  
 كَشَفَ سَرَّ لِنزِهِ وَأَظْهَرَهُ || و - القَمَرُ النَجومَ : غَلَبَها  
 بِنورِهِ || و - الصَبِيحُ : طَلَعَ || و - الصَبِيحُ فَلانًا : بانَ  
 لَهُ وَغَلَبَهُ ضِوؤُهُ .  
 فَضَّخَ - فَضَّخًا الشَّيْءُ : كَسَرَهُ وَلا يَكُونُ إِلا فِي  
 الشَّيْءِ الأَجوفِ كالبَطِّيخِ || و - الرَأْسَ : شَدَحَهُ ||  
 و - العَيْنَ : فَقاها .  
 فَضَّضَ - تَفَضُّضًا [فَضٌّ] الشَّيْءُ : مَوَّهَهُ أَوْ رَصَّعَهُ بِالفِضَّةِ .  
 الفَضَّضَ - [فَضٌّ] : ما انْتَشَرَ مِنَ المِاءِ عِندَ الاغْتِسالِ  
 بِهِ || كَلٌّ مَتَفَرِّقٌ وَمُنْتَشِرٌ .  
 الفَضَّضَاضُ - [فَضْفَضٌ] : الرَّجُلُ الكَثيرُ العِطاءِ ||  
 الواسِعُ مِنَ ثوبِهِ أَوْ عِيشِهِ || « أَرْضٌ فَضَّضَاضٌ » :  
 علاها المِاءُ مِنَ كَثرةِ المَطَرِ .  
 الفَضَّضَاضَةُ - [فَضْفَضٌ] : « جاريةٌ فَضَّضَاضَةٌ » : كَثيرَةُ  
 اللحمِ طَويلةِ الجِسمِ || « دِرْعٌ فَضَّضَاضَةٌ » : واسِعَةٌ ||  
 « سَحَابَةٌ فَضَّضَاضَةٌ » : كَثيرَةُ المِاءِ .  
 فَضَّضَضَ - فَضَّضَضَةً [فَضْفَضٌ] الثوبُ أَوْ العِيشُ :  
 اتَّسَعَ || و - هُ : وَسَّعَهُ .  
 فَضَّلَ - فَضَّلًا : بَقِيَ || زاد || و - هُ : غَلَبَهُ فِي الفَضْلِ .  
 فَضَّلَ - فَضَّلًا : بَقِيَ || زاد || كانَ ذا فَضْلٍ || كانَ  
 ذا فَضيلَةٍ .  
 فَضَّلَ - فَضَّلًا : كانَ ذا فَضْلٍ || كانَ ذا فَضيلَةٍ .  
 فَضَّلَ - تَفَضَّلًا [فَضْلًا] هُ عَلَى غَيرِهِ : حَكَمَ لَهُ بِالْفَضْلِ  
 عَلَيْهِ || صَبَّرَهُ أَفْضَلَ مِنْهُ .  
 الفَضَّلُ - ج أَفْضالُ : ما يَجْعَلُ الشَّخْصَ خَليقًا بِالتَّقْديرِ ؛

يقال «يُرْجَعُ الْفَضْلُ فِي ذَلِكَ إِلَيْهِ» || - و- ج فَضُولٌ : البقية || و- (ع ح) : ما يبقى بعد إسقاط الأقل من الأكثر || ضد النقص || الزيادة ، يقال «فضلاً عن ذلك» أي زيادة على ذلك || الإحسان أو الابتداء به بلا علة له || يقال «فلان لا يملك درهماً فضلاً عن دينار» أي لا يملك درهماً ولا ديناراً كأنه قيل «لا يملك درهماً فكيف يملك ديناراً» ، ونصبه على المصدر .

الفضل - الفضال .

الفضلي - ج فضليات وفضل : مؤنث الأفضل .

الفضلة - ج فضلات وفضال : الثوب الذي يُبْتَدَلُ فِي الشغل أو للنوم أو يتوشح به الإنسان في بيته || المرة من فضل || البقية من الشيء || الحمر .

الفضوح - الفضاحة .

الفضوح - كاشف المساوي || المفضوح .

الفضوحة - الفضاحة .

الفضوح - الشراب يُسَكِّرُ شَارِبَهُ .

الفضول - جمع الفضل || ما فضل من النعمة فلم يتقسم || عمل الفضولي .

الفضول - الكثير الإفضال .

الفضولي - الذي يتعرض لما لا يعنيه . والعامة تسميه الحشيري .

الفضيخ - السبي القيام على المال أو المواشي .

الفضيحة - ج فضائح : مؤنث الفضيخ || انكشاف المساوي || العيب .

الفضيخ - عصير العنب || شرابٌ يتخذ من الثمر || لبن مزج بماء كثير فصار رقيقاً .

الفضيفض - [فض] : الفضض || المكسور || الماء العذب أو السائل .

الفضيل - ج فضلاء : ذو الفضل || ذو الفضيلة .

الفضيئلة - ج فضائل : الدرجة الرفيعة في الفضل || المزية || خلاف الرذيلة والنقيصة .

القطام - فصل الولد عن الرضاع || زمن القطم || «قطام القر» عند مرابي دودهم : هو فراغهم من إطعام الدود وتركها لتسج الفيالج .

قطح - قطحاً رأسه أو أنفه : صار عريضاً .

القطحل - ج قطاحيل [قطحل] : السيل العظيم || «جمل قطحل» : ضخم || «زمن القطحل» : زمن

قديم جداً . وقالوا هو دهرٌ لم يُخْلَقْ فِيهِ النَّاسُ بَعْدُ || «فَطَاحِلُ الْعِلْمِ» : كبارهم .

فَطَرَ - فطرًا الشيء : شقَّه || و- ناب البعير : طلع || و- العجين : اختبره قبل ان يخمره || و- فطرًا وفطراً وفطورياً الصائم : أكل أو شرب || و- فطرًا الأمر : اخترعه وابتدأه وإنشأه .

فَطِرَ - على : طبع على ، كان له ميلٌ طبيعي إلى .

فَطَرَ - تَفْطِيرًا [فطر] الشيء : شقَّه || و- الصائم : صيره يفطر || أعطاه فطورياً .

الفطر - لغة في الفطر || ما تفطر من النبات || و- (ن) : جنس نبات أشهره الذي ينتج فوق التربة أو على الأشجار طبقات نباتية سميقة تحمل غبيرات . بعض أنواعه يبدو على شكل نكعة (قبة) تحملها ساق كثيفة || و- الزراعي (ن) : نبات من فصيلة الغاريقونيات . لونه أبيض إلى السمرة وطيب الرائحة . يُزرَعُ فِي الْمفاطِرِ وَيُوكَل .

الفطر - مص || و- ج فطور : الشق .

الفطر - مص || العنب إذا بدت رؤوسه || «عيد الفطر» : عيد المسلمين بعد صوم رمضان .

الفطرة - واحدة الفطر .

الفطرة - ج فطر : الصفة التي يتصف بها كل موجود في أول زمان خلقته || صفة الإنسان الطبيعية || الدين || السنة || الابتداء والاختراع .

فَطَسَ - فطوساً : مات .

فَطَسَ - فطساً : تطأنت قصبه أنفه || و- عند العامة : انقطع نفسه من سبب يمنع استنشاق الهواء .

فَطَسَ - تَفْطِيسًا [فطس] ه : أماته .

الفطساء - مؤنث الأفطس .

الفطسة - تطأنت قصبه الأنف .

فَطَمَ - فطماً الولد : فصله عن الرضاع || و- ه عن العادة : قطعه عنها || و- الجبل : قطعه .

فَطَمَ - تَفْطِيمًا [فطم] الشجر : لم يبق عليه ثمر || و- الموسم عند العامة : انتهى .

فَطَنَ - فطنًا وفطنًا وفطناً وفطناً وفطنة وفطانة وفطانة وفطونة وفطانية وفطانية للأمير وبه وإليه : أدركه || فهمة وحذق فيه .

فَطِنَ - مثل فطن بمصادره ومعناه .

فَطَنَ - مثل فَطَنَ بمصدره ومعناه .  
 فَطَنَ - تَفْطِينًا [فطن] هُ بِالْأَمْرِ وَلَهُ وَإِلَيْهِ : جعله يفتن  
 إليه وفهمه إياه || و - التلميذ : صيره فطِنًا .  
 الفَطْنُ - ج فُطُنٌ وفُطُنٌ : الفاطن .  
 الفَطْنُ - ج فُطُنٌ وفُطُنٌ : الفاطن .  
 الفَطْنُ - ج فُطُنٌ وفُطُنٌ : الفاطن .  
 الفِطْنَةُ - ج فِطَنٌ : الخدق والفهم .  
 الفُطُورُ - ما يُؤْكَلُ في أواسط النهار أو أوائله (عامية) .  
 الفُطُورُ - ما يُفَطَّرُ عليه من طعام وغيره .  
 الفُطُورِيُّ - الفُطُورُ .  
 الفُطُونُ - ج فُطُنٌ وفُطُنٌ : الفاطن .  
 الفُطِيرُ - اللبن ساعة يُحَلَبُ || كل ما أُعْجِلَ عن إدراكه ||  
 « رأيتُ فُطِيرًا » : بديهي من غير روية || « عجين فُطِيرٌ » :  
 لم يختمر || « خبز فُطِيرٌ » : طريء || « عيد الفُطِيرِ » :  
 من أعياد اليهود .  
 الفُطِيرَةُ - ج فُطَائِرٌ (ط) : رفاقة من العجين يُوضَعُ  
 فيها توابل ثم تُنثَى مثلثة وتُخَبَزُ || و - (ط) : ما يُعْجَنُ  
 بالسمن أو الزيت أو ما يُلْتَمَسُ بالزيت والصعتر .  
 الفُطِيمُ - ج فُطِيمٌ : المَفْطُومُ .  
 الفُطِينُ - ج فُطُنٌ : الفاطن .  
 فُطًا - ج فُطَاظَةٌ وفُطَاظًا وفُطَاظًا [فطأ] : كان فُطًا ||  
 و - فُطًا : عصر ماء الكرش وشربه في المفاوز . وهو  
 أن يسقي بعيره ثم يشد فيه لثلاً يجتر فاذا أصابه عطش  
 شق بطنه فعصر ما فيه وشرب منه .  
 الفُطَّ - [فطأ] : مص || و - ج أَفْطَاظٌ : الغليظ  
 السيء الخلق الخشن الكلام || و - ج فُطَاظٌ وفُطُوظٌ :  
 ماء الكرش يُعْتَصَرُ ويُشْرَبُ في المفاوز وبه شبه الرجل  
 الفُطَّ الغليظ لِغِظِهِ || و - (ح) : نوع من السباع المائية  
 شبه بالفقمة ، قبيح المنظر . وللذكر منه نابان طويلان  
 في فكّه الأعلى .  
 فُطِعَ - ج فُطَعًا فلانٌ بِالْأَمْرِ ومن الأمر : هاله الأمر  
 فلم يبق بأن يطيقه || و - الإناء : امتلاً .  
 فُطِعَ - ج فُطَاعَةٌ الأمر : اشتدت شناعته وجاوز المقدار  
 في ذلك .  
 فُطِعَ - تَفْطِيعًا [فطع] الأمر : صيره فُطِيعًا || بالغ فيه .  
 الفُطِيعُ - « أمر فُطِيعٌ » : اشتدت شناعته وجاوز المقدار  
 في ذلك .

الفَطِيعُ - « أمر فُطِيعٌ » : فُطِيعٌ .  
 الفَعَالُ - الفعل الحسن || الكرم . وقد يُستعمل في  
 الشر كما يُستعمل في الخير .  
 الفِعَالُ - جَمْعُ فِعَلٍ || الفِعْلُ إذا كان من فاعلين  
 متعددين || « فِعَالُ الفَأْسِ » : نصابها .  
 الفَعَالُ - الناجع ، النافذ والمؤثر .  
 الفَعَالِيَّةُ - كَوْنُ الشَّيْءِ فَعَالًا .  
 فَعَلَّ - ج فَعَلًا : عَمِلَ .  
 فَعَلَّ - تَفْعِيلًا [فعل] البيت الشعري : قطعهُ ووزنه  
 بأجزاء مادتها كلها ف ع ل .  
 الفِعْلُ - ج فِعَالٌ وأفْعَالٌ وجج أفَاعِيلٌ : العمل || الاسم  
 من فَعَلَّ || « فِعْلًا وبالفِعْلِ » : في الواقع ، حقيقة .  
 الفَعْلَةُ - المرة من فَعَلَّ ، يقال « كانت منه فَعْلَةٌ حسنة  
 أو سيئة » .  
 الفَعْلَةُ - العادة .  
 فَعَمَّ - ج فَعَمًا الإناء : ملاءة .  
 فَعَمَّ - ج فَعَامَةٌ وفَعُومَةٌ الإناء أو الساعد : امتلاً .  
 فَعَمَّ - تَفْعِيمًا [فعم] الإناء : ملاءة .  
 الفَعَمُ - « إناء أو ساعد فَعَمٌ » : مُمْتَلِئٌ .  
 فَعَجَّ - ج فَعَجَّةٌ [فجع] الطيب : تَصَبُّوعٌ .  
 فَعَجَّرَ - ج فَعَجْرًا فاهٌ : فتحه || و - فوهٌ : الفتح .  
 الفَعَجْرُ - مص || الورد إذا تَفَتَّحَ .  
 الفُعْرَةُ - ج فُعْرٌ : فم الوادي .  
 فَعَمَّ - ج فَعُومًا الورد : تَفَتَّحَ .  
 فَعَمَّ - ج فَعَمًا بالشَّيْءِ : لهج به وخرص عليه || و -  
 بالمكان : أقام به ولزمه .  
 الفَعْمَةُ - « فَعْمَةُ الطَّيْبِ » : عبثته .  
 الفُقَّاحُ - من كل نبت : زهره .  
 الفُقَّارُ - جَمْعُ الفُقَّارَةِ || « ذُو الفُقَّارِ » : لقب سيف  
 الإمام علي بن أبي طالب .  
 الفُقَّارِيُّ - المنسوب إلى فقار الظهر .  
 الفُقَّاسُ - (طب) : داء في المفاصل .  
 الفُقَّاعُ - الشراب يتخذ من الشعير أو من الأثمار .  
 الفُقَّاعُ - الخبيث الشديد الخبث .  
 الفُقَّاعَةُ - واحدة الفُقَّاقِيعِ .  
 الفُقَّاعِيُّ - من الألوان : الشديد الصبغة ، يقال « أبيضُ  
 فُقَّاعِيٌّ » أي شديد البياض .

# فصول

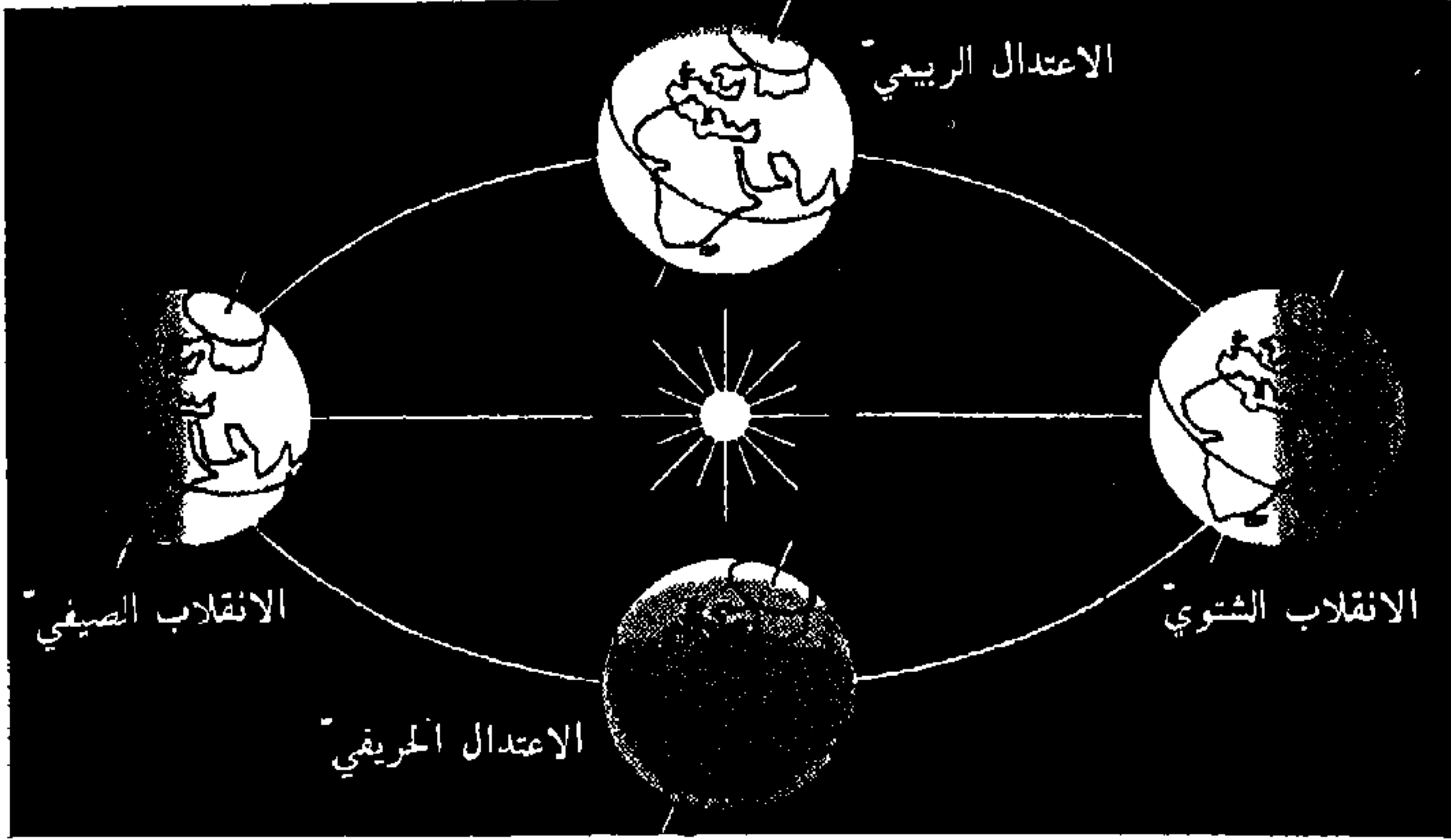

## فؤوس

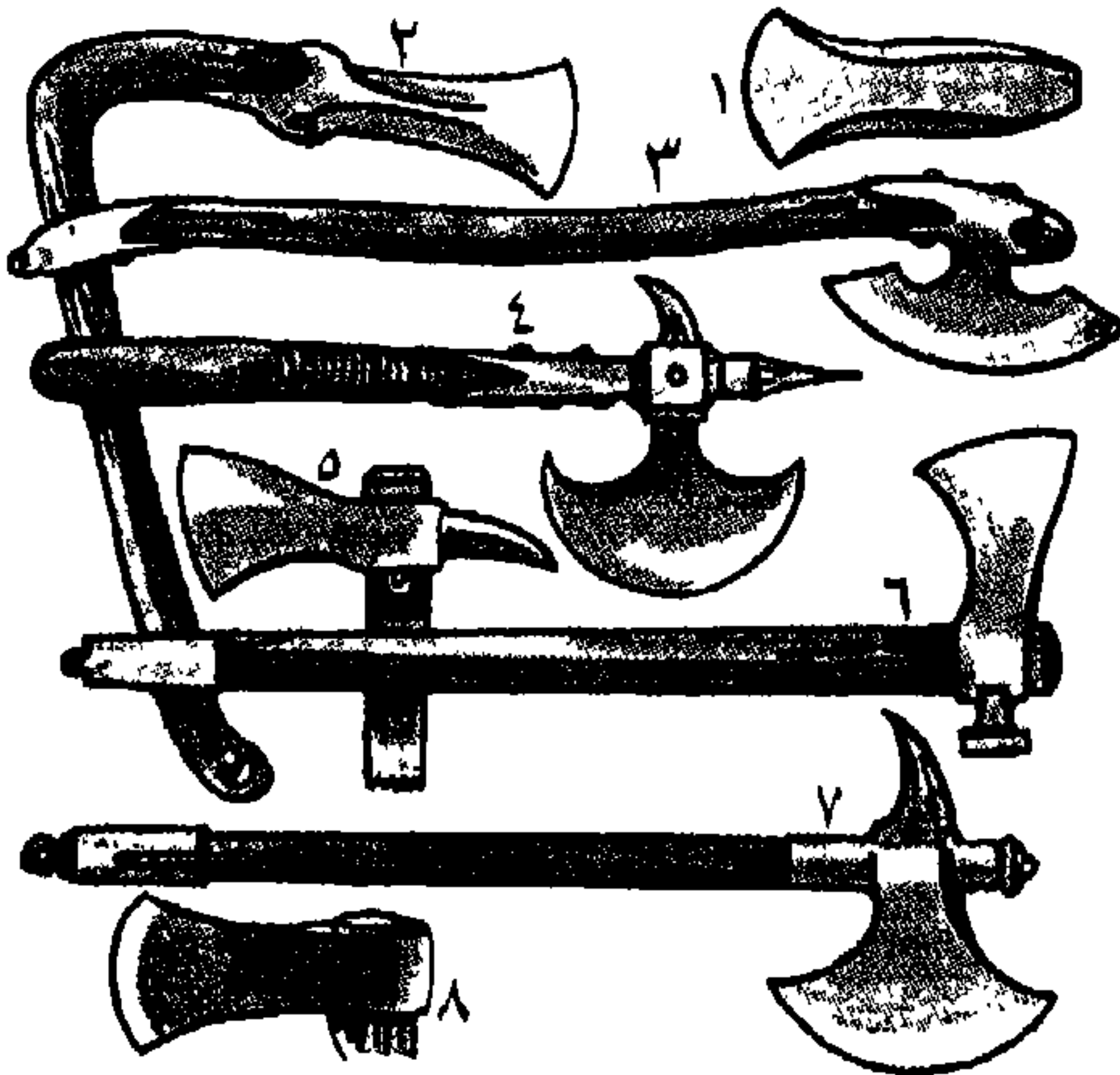

- ١ - فأس غالية
- ٢ - فأس سيلتية
- ٣ - من أسلحة القرن الثاني عشر
- ٤ - من أسلحة القرن الثالث عشر
- ٥ - فأس ذات منقار
- ٦ - فأس البلطجي ، عام ١٨٠٦
- ٧ - فأس الاقتحام أو (طبر) ، عام ١٨٤٠
- ٨ - فأس الخطاب

فُقَيْمٌ - تَفْقَيْمًا [فقس] السمن : غلاه على النار فاستخرج  
 رغوته ونقاؤه (عامية) .  
 فُقَيْشٌ - فُقَيْشًا البيضة : كسرها بيده .  
 الفُقَيْشَةُ - « فُقَيْشَةُ الثوب » : شق في ذيله على طول شبر  
 ليتسع الفراجه (عامية) .  
 فُقَيْطٌ - كلمة مركبة من الفاء وقَطٌ ، ومعناها « لا غير » .  
 تقول « رأيتُه مرّةً فُقَيْطٌ » أي مرّةً لا غير . وهي ظرف  
 مختصّ فيها مضى من الزمان .  
 فُقَيْطٌ - تَفْقَيْطًا [فقط] الحساب (ت) : كتب عليه كلمة  
 « فقط » بعد تعيين مقداره خشية التزوير والزيادة .  
 فُقَيْعٌ - فُقَيْعًا وفُقَيْعًا لونه : كان صافياً خالصاً أو اشتدّت  
 صفرتُه || و - الرجلُ : مات من شدّة الحرِّ || و - فلانُ  
 عند العامّة : مات من الغم حقيقةً أو مجازاً || و - الغلامُ :  
 ترعرع || و - فُقَيْعًا الشيءُ : سرقه || و - الشيءُ عند  
 العامّة : انشقّ فخرج منه صوت .  
 فُقَيْعٌ - فُقَيْعًا : احمرَّ || اشتدّ لونه .  
 فُقَيْعٌ - تَفْقَيْعًا [فقع] : جاء بكلام لا معنى له || و -  
 الأديم : حمره || و - أصابعه : فرقعها || و - الوردة :  
 ضرب ورقة منها بكفه على يده الأخرى فانشقت وسُمِعَ  
 لها صوتٌ || و - هُ في اصطلاح العامّة : أمانه حقيقةً  
 أو مجازاً من الغم والحسرة .  
 الفُقَيْعُ - ج أفقَع وفُقَيْع وفُقَيْعَة : البيضاء الرخوة من  
 الكمأة || « فُقَيْعُ الذئب » (ن) : ضرب من الفطر ، كبير  
 كروي الشكل وأبيض ناحل . منه أنواع عديدة . سُمي  
 بذلك لأن غلافه ينقع عند أقلّ ضغط فيخرج منه غبار .  
 الفُقَيْعُ - ج أفقَع وفُقَيْع وفُقَيْعَة : البيضاء الرخوة من الكمأة .  
 الفُقَيْعَاءُ - مؤنث الأفقَع .  
 فُقَيْقٌ - فُقَيْقًا [فقفق] الرجلُ في كلامه : أخرجه من  
 حلقه || و - ت القدرُ عند العامّة : خرج لغليانها فقاقيع  
 يُسَمَعُ لها صوت .  
 الفُقَيْقَةُ - [فقفق] : « فُقَيْقَةُ الماء » : صوت تدارك  
 قطره وسيلانه .  
 فُقَيْمٌ - فُقَيْمًا الرجلُ أو الكلب : أخذه بفقْميه .  
 فُقَيْمٌ - فُقَيْمًا وفُقَيْمًا الرجلُ : كانت ثناباه العليا إلى الخارج  
 فلا تقع على السفلى || أثير وبطر || و - فُقَيْمًا وفُقَيْمًا  
 وفُقَيْمًا الأمرُ : عَظُم ولم يجرِ على استواء || و - فُقَيْمًا  
 الاناء : امتلاءً .

الفُقَاعِيّ - بائعُ الفُقَاعِ .  
 الفُقَائِيْعُ - نفاخات تعلو الماء .  
 فُقَأٌ - فُقَأًا [فقا] الدمل : شقّه ليخرج ما فيه من المِدَّةِ ||  
 و - العينُ : قلعها || بحفها أي عورها .  
 فُقَأٌ - تَفْقَيْتُهُ [فقا] : فُقَأًا .  
 فُقَيْحٌ - فُقَيْحًا الجروُ : فتح عينيه || و - النباتُ :  
 أزهى وأزهر .  
 فُقَيْحٌ - تَفْقَيْحًا [فقيح] الجروُ : فُقَيْحٌ .  
 فُقَيْدٌ - فُقَيْدًا وفُقَيْدَانًا وفُقَيْدَانًا وفُقَيْدَانًا هُ : غاب عنه  
 وعدمه .  
 فُقَيْرٌ - فُقَيْرًا : حفر || و - الشيءُ : حَزَّه وأثر فيه ||  
 و - الحرزُ : ثقبه للنظم || و - عينه عند العامّة : قلعها .  
 فُقَيْرٌ - فُقَيْرًا : اشكى فُقَيْرَ ظهرو من مرضٍ أو كسرٍ .  
 فُقَيْرٌ - فُقَيْرًا : ضدّ استغنى .  
 فُقَيْرٌ - تَفْقَيْرًا [فقير] : حفر || و - الشيءُ : حَزَّه وأثر  
 فيه || و - الحرزُ : ثقبه للنظم .  
 الفُقَيْرُ - ج فُقَيْرٌ : الجانب || ضدّ الغنى .  
 الفُقَيْرُ - ج أفقِرٌ : الشق والحز || و - ج فُقَيْرٌ ومفَاقِرٌ :  
 ضدّ الغنى وذلك ان يصبح الإنسان محتاجاً أو ليس له ما  
 يكفيه || ألم .  
 الفُقَيْرُ - الأبار المتناسقة التي ينفذ بعضها إلى بعض .  
 الفُقَيْرُ - المشتكى فُقَيْرَ ظهرو من مرضٍ أو كسرٍ .  
 الفُقَيْرَةُ - ج فُقَيْرٌ وفُقَيْرَاتٌ : الحفرة || مدخل الرأس من  
 القميص || الأمر العظيم || القُرْبُ .  
 الفُقَيْرَةُ - ج فُقَيْرٌ : الخرزة من خرزات الظهر .  
 الفُقَيْرَةُ - ج فُقَيْرٌ وفُقَيْرَاتٌ وفُقَيْرَاتٌ : الفُقَيْرَةُ || و - ج  
 فُقَيْرٌ : أجود بيت في القصيدة تشبيهاً بفُقَيْرَةُ الظهر ||  
 التكنة في الكلام أو الجملة المختارة منه || العلم من جبل  
 أو سواه || اسم النوع من فُقَيْرٌ .  
 الفُقَيْرِيُّ - المنسوب إلى فُقَيْرَةُ الظهر ، « العمود الفُقَيْرِيُّ » :  
 انظر عمود .  
 الفُقَيْرِيَّةُ - مؤنث الفُقَيْرِيّ || « الحيوانات الفُقَيْرِيَّةُ » : شعبة  
 في الحيوانات تشتمل على ذوات الفقار كالأسماك والطيور .  
 فُقَيْسٌ - فُقَيْسًا البيضة : كسرها بيده || فلقها || و - الطائرُ  
 بيضته : كسرها وأخرج ما فيها || و - البارودة عند العامّة :  
 أطلق بارودها بضرب زندها عليه || و - هُ : جعله ينكمش  
 بعد انبساطه (عامية) .

فَقَمٌ - فِقَامَةٌ الْأَمْرُ : عَظُمَ وَلَمْ يَجِرْ عَلَى اسْتِوَاءٍ || و -  
الشيء : أَسْعَ .  
الْفَقْمُ - الْفَقْمُ .  
الْفَقْمُ - طَرَفُ عَظْمِ الْكَلْبِ || اللَّحْيُ أَوْ أَحَدُ اللَّحْيَيْنِ .  
الْفَقْمَاءُ - مَوْتٌ الْأَفْقَمُ .  
الْفُقْمَةُ - ج فُقَمَاتٌ وَفُقْمٌ (ح) : حوتٌ بَحْرِيٌّ يَكْثُرُ فِي  
الْبَحَارِ الشَّمَالِيَّةِ ، وَهُوَ مِنَ الْحَيَوَانَاتِ اللَّبُونَةِ وَمِنْ ذَوَاتِ  
الرِّئَتَيْنِ . خَطْمُهُ مَخْرُوطِي الشَّكْلِ وَلَيْسَ لَهُ أَنْيَابٌ .  
الْفُقْمَةُ - ج فُقَمَاتٌ وَفُقْمٌ (ح) : الْفُقْمَةُ .  
فَقَمَةٌ - فُقْمَةٌ الرَّجُلُ : غَلَبَهُ فِي الْعِلْمِ .  
فَقَمَةٌ - فُقْمَةٌ : عَلِمَ وَكَانَ فَقِيهًا || و - فُقْمَةٌ وَفُقْمَةٌ الشَّيْءُ  
أَوْ الْكَلَامُ : فَهَمَهُ ؛ يُقَالُ « فُقِمَ عَنْهُ الْكَلَامُ » أَي فَهَمَهُ .  
فَقَمَةٌ - فُقْمَةٌ : عَلِمَ وَكَانَ فَقِيهًا .  
فَقَمَةٌ - تَفْقِيهًا [فقه] فَلَانًا : عَلَّمَهُ وَأَفْهَمَهُ .  
الْفِقْمَةُ - الْعِلْمُ بِالشَّيْءِ وَالْفَهْمُ لَهُ || الْحَذَقُ وَالنُّطْقَةُ || الْعِلْمُ  
بِالْأَحْكَامِ الشَّرْعِيَّةِ الْعِلْمِيَّةِ مِنْ أَدَلَّتْهَا التَّفْصِيلِيَّةُ || وَفِقْمَةٌ  
اللُّغَةُ : دِرَاسَةٌ عِلْمِيَّةٌ لِللُّغَةِ بِوَسْطَةِ تَحْلِيلِ النُّصُوصِ النُّقْدِيَّةِ .  
الْفَقْمَةُ - ج فُقْمَاءٌ : مَنْ كَانَ شَدِيدَ الْفَهْمِ عَالِمًا ذَكِيًّا ||  
الْعَالِمُ بِالْفِقْمِ .  
الْفَقِيمَةُ - ج فُقْمَاءٌ : الْفَقْمَةُ .  
الْفَقِيمَةُ - ج فُقْمَاءٌ : مَوْتٌ الْفَقِيمَةُ .  
الْفُقُوسُ - (ن) : ضَرْبٌ مِنَ الْبَطِيخِ .  
الْفُقُوسَةُ - (ن) : وَاحِدَةُ الْفُقُوسِ .  
الْفَقِيدُ - الْمَفْقُودُ .  
الْفَقِيرُ - ج فَقَرَاءٌ : الْحَتَّاجُ || و - ج فُقْرٌ : الْفَقِيرُ ||  
الْحَفْرَةُ تُغْرَسُ فِيهَا فَسِيلَةُ النَّخْلِ ، وَالْعَامَّةُ تَسْمِيهَا « الْبَيْشُ » ||  
مَخْرَجُ الْمَاءِ مِنْ فَمِ الْقَنَاةِ .  
الْفَقِيرَةُ - ج فُقَيْرَاتٌ وَفُقَائِرٌ وَفُقَرَاءٌ : مَوْتٌ الْفَقِيرِ لِلْحَتَّاجِ .  
الْفَقِيصَةُ - مِنَ الْبَيْضِ وَنَحْوِهِ . الْمَكْسُورَةُ بِالْيَدِ || الْمَقْلُوقَةُ .  
الْفَقِيصُ - الرَّجُلُ الْأَحْمَرُ || و - (ح) : جِنْسُ الْحَمَامِ .  
الْفَقِيصُ - نَمْرُ التَّيْنِ قَبْلَ نَضْجِهِ (عَامِيَّةٌ) .  
الْفَقِيصَةُ - (ح) : وَاحِدَةُ الْفَقِيصِ لِجِنْسِ الْحَمَامِ .  
الْفَقِيصَةُ - وَاحِدَةُ الْفَقِيصِ (عَامِيَّةٌ) .  
الْفَقِيهِ - ج فُقْمَاءٌ : الْفَقْمَةُ .  
الْفَقِيهِةُ - ج فُقْمَاءٌ : مَوْتٌ الْفَقِيهِ .  
فَكَاةٌ - فُكَاةٌ [فك] الشَّيْءُ : أَبَانَ بَعْضُهُ عَنْ بَعْضٍ ||  
و - الْعَقْدَةُ : حَلَّهَا || و - الْعَظْمُ : أزالَهُ عَنْ مَرْكَبِهِ ||

و - الْحَمُّ : فَضُهُ || و - اللَّغَزُ عِنْدَ الْعَامَّةِ : اهْتَدَى إِلَى  
مَعْرِفَةِ الْمَطْلُوبِ || و - عَدَدًا أَوْ عِبَارَةً جَبْرِيَّةً (ع ح) :  
حَوَّلَهُ إِلَى مَضَارِبٍ ، كَتَحْوِيلِ ٣٠ إِلَى ٥×٣×٢ ||  
و - الْمَعَادِلَةُ (ع ح) : أَوْجَدَ جَدُورَهَا || و - فُكَاةٌ وَفُكَاةٌ  
وَفُكَاةٌ الْأَسِيرُ : خَلَّصَهُ وَأَطْلَقَهُ || و - يَدُهُ : فَتَحَهَا  
عَمَّا فِيهَا || و - إِدْغَامُ الْحَرْفِ : نَقَضَهُ ، مِثْلُ « لَا تَمُدُّهُ »  
فِي « لَا تَمُدُّهُ » || و - فُكَاةٌ وَفُكَاةٌ الرَّهْنُ : خَلَّصَهُ || و -  
فُكَاةٌ وَفُكَاةٌ الْعَظْمُ : زَاغَ عَنْ مَوْضِعِهِ || و - فُكَاةٌ وَفُكَاةٌ :  
حَمَقَ فِي اسْتِرْحَاءِهِ .  
الْفُكَاةُ - [فك] : مَصٌّ || و - ج فُكُوكٌ : اللَّحْيُ وَهِيَ  
فُكَاةٌ أَعْلَى وَأَسْفَلُ .  
الْفُكَاةُ - [فك] : مَوْتٌ الْأُفُكَاةُ .  
الْفُكَاةُ - [فك] : الْفُكَاةُ .  
الْفُكَاةُ - [فك] : مَا يُفَكُّ بِهِ الرَّهْنَ وَنَحْوَهُ .  
الْفُكَاةُ - [فك] : فَعَالٌ لِلْمِبَالَعَةِ .  
الْفُكَاةَةُ - اسْمٌ مِنَ التَّفْكِيهِ وَالْمَزَاحِ وَمَا تَشْتَعُّ بِهِ مِنْ  
حَدِيثٍ وَسِوَاهِ .  
الْفُكَاةُ - [فك] : الْمَرَّةُ مِنْ فُكَاةٍ .  
فُكُورِيَا مَلَكِيَّةٌ - (ن) : جِنْسُ نَبَاتٍ مِنَ الْفَصِيلَةِ  
الْبَيْلُورِيَّةِ يَكْثُرُ فِي أَمِيرِكَا الْأَسْتَوَائِيَّةِ . عَظِيمُ الْوَرَقِ قَدْ يَبْلُغُ  
قَطْرَ وَرْقَتِهِ الطَّافِيَةِ مَتْرَيْنَ وَرَبْمَا وَقَفَ عَلَيْهَا صَبِيٌّ فَاحْتَمَلَتْهُ .  
يُزْرَعُ فِي الدِّيْبَاتِ أَوْ فِي حَدَائِقِ مِنَ الْمَتَوَسِّطِ .  
فُكْرٌ - فُكْرًا وَفُكْرًا فِي الْأَمْرِ : أَعْمَلَ الْخَاطِرَ فِيهِ وَتَأَمَّلَهُ .  
فُكْرٌ - تَفَكُّرًا [فكر] فِي الْأَمْرِ : فَكَّرَ .  
الْفُكْرُ - مَصٌّ || يُقَالُ « مَا لِي فِي الْأَمْرِ فُكْرٌ » أَي حَاجَةٌ .  
الْفُكْرُ - ج أَفْكَارٌ : تَرَدَّدُ الْخَاطِرِ بِالتَّأَمُّلِ وَالتَّنَدُّبِ بِطَلْبِ  
الْمَعَانِي || مَا يَخْطُرُ بِالْقَلْبِ مِنَ الْمَعَانِي || يُقَالُ « مَا لِي فِي  
الْأَمْرِ فُكْرٌ » أَي حَاجَةٌ || « شَارِدُ الْفُكْرِ » : غَافِلٌ وَسَاهٍ .  
الْفُكْرِيُّ - الْفِكْرَةُ .  
الْفِكْرَةُ - ج فُكْرٌ : إِعْمَالُ الْخَاطِرِ فِي الْأَمْرِ || « عَلَى  
فِكْرَةٍ » : بِالْمُنَاسَبَةِ ؛ وَتَقُولُ الْعَامَّةُ « عَلَى فَوْقِهِ » .  
فُكَاةٌ - تَفْكِيكًا [فك] هُ : فَصَلَهُ وَخَلَّصَهُ || و - ،  
وَيُقَالُ أَيْضًا حَلَّ ، عَدَدًا أَوْ عِبَارَةً جَبْرِيَّةً (ع ح) :  
حَوَّلَهُ إِلَى مَضَارِبٍ ، كَتَحْوِيلِ ٣٠ إِلَى ٥×٣×٢ ||  
و - الْمَعَادِلَةُ (ع ح) : أَوْجَدَ جَدُورَهَا .  
فُكَاةٌ - فُكَاةٌ وَفُكَاةَةٌ : كَانَ طَيِّبِ النَّفْسِ مَزَاحًا ضَحُوكًا  
مُضْجِكًا || و - مِنْهُ : تَعَجَّبَ || و - لِلشَّيْءِ : أَعْجَبَهُ ؛

يقال « لو سمعتَ حديثَ فلانٍ لما فكِهتَ له » أي لما أعجبك .

فَكَة - تَفَكِيهَا [فكه] الرجلُ : أطرفه بملح الكلام وأطربه || أطعمه الفاكهة .

الفكه - الطيب النفس الضحوك || المُعجِب || الأثير البطر || آكل الفاكهة .

الفكهة - ج فكهات : مؤنث الفكه .

الفكِيهة - الفكاهة .

فَلَّ - فَلَ [فل] السيف : ثلمه || و - القوم : هزمهم || و - فَلَ عن فلانٍ عقله : ذهب ثم عاد || و - الرجلُ عند العامة : انصرف .

الفَلَّ - [فل] (ن) : نبات من فصيلة الزيتونيات والقبيلة الياسمينية . له زهر يُشبه الياسمين زكي الرائحة نقيّ البياض . يقال له أيضاً الياسمين الزنبقي .

الفَلَّ - [فل] : مص || و - ج فلول : الكسر أو التلثة في حدّ السيف || و - ج فلول وفلال : ما نذر عن الشيء كبرادة الحديد وشرر النار || الجماعة || « رجلٌ فَلَ وقومٌ فَلَ » : منهزم ومنهزمون (يستوي فيه الواحد والجمع) وقد يُجمع على أفلال وفلول .

فَلَّ - فَلَيا [فلي] الأمر : تأمل وجوهه ونظر فيها || و - رأسه أو ثوبه : نقأها من القمل .

فَلَّ - تَفَلَّية رأسه أو ثوبه : فلاة .

الفَلَا - [فلو] : جمع الفلاة || و - عند العامة : ما ليس له سقف من الأرض . يقولون « نام في الفلا » أي في مكانٍ غير مسقوف .

الفَلَّ - [فل] : « كتيبة فَلَ » : منزهة .

الفَلَاة - ج فَلَوات وفَلَا وفَلِي وفَلِي ، وجمع فَلَ أفلاء [فلو] : الصحراء الواسعة .

الفَلّاح - الفوز || النجاة ، يقال « حيّ على الفلاح » أي هلموا الى طريق الفوز والنجاة || صلاح الحال || البقاء .

الفَلّاح - ج فَلَحة وفَلّاحون : الحرّاث || المكاري تشبيهاً بالحرّاث || الملاح || يُطلق عند أهل المدن على كل مَنْ يسكن الجبال والأرياف كيفما كان .

الفَلّاحة - الفلّاحة .

الفَلّاحة - الحرّاة .

الفَلّاس - بائع الفلوس أي النقود النحاسية .

الفَلّاقَة - ج فَلَاق : القطعة .

فَلّان - يُكْتَبى به عن العَلَم الذي مسمّاه من يَعْقِل فلا تدخل أَل عليها . ويُكْتَبى به أيضاً عن العَلَم لغير العاقل فتدخل عليه أَل نحو « رَكِبْتُ الفَلّان » .

فَلّانة - مؤنث فلان . أحكامها كأحكام فلان سوى أنها ممنوعة من الصرف ، فيقال « جاءت فَلَانة » .

الفَلّاية - [فلي] : التَفَلّية .

فَلَّت - فَلَ : فَلَنا : تَخَلَّص || و - هُ : خَلَّصه || أطلقه .

الفَلَّت - مص || « تبغ فَلَنا » : غير ملفوف لفافات . الفَلَّت - التَخَلَّص .

الفَلَّة - [فل] (ن) : واحدة الفَلَّ .

الفَلَّة - [فل] : التلثة في حدّ السيف || و - عند العامة : الانصراف .

الفَلّتان - « فرسٌ فَلَتان » : سريع .

الفَلّتان - « رجلٌ فَلَتان » : نشيط جريء حديد الفؤاد متسرّع إلى الشر || « فرسٌ فَلَتان » : سريع .

الفَلّكة - ج فَلَكات : المرّة من فَلَنا || آخر ليلة من الشهر ، أو آخر يوم من الشهر || الأمر يقع من غير إحكام || يقال « خرج الرجلُ فَلَنة » أي بغتة || « فَلَكات الكلام » : زلّاته وهفواته .

الفَلّقيّ - الذي لا يصون نفسه عن ارتكاب المعاصي (عامية) . فَلَج - فَلَجا وفَلّوجاً الشيء : شقّه وقسمه || و - الحرّاث الأرض : شقّها للزراعة .

فَلَج - فَلَجا وفَلَجة : أصيب بالفالج || تباعد ما بين قدّيه أو يديه أو أسنانه .

فَلَج - أصيب بالفالج .

الفَلَج - مص || و - ج فَلَوج : النصف .

الفَلَج - النصف || ميّال .

الفَلَج - مص || الصبح || انقلاب القدم على الوحشي أي الجهة اليمنى وزوال الكعب .

فَلَج - فَلَجا : كان مشقوق الشفة السفلى .

الفَلَج - مص || و - ج فَلَوج : الشق .

الفَلَج - شقّ في الشفة السفلى || الفوز || النجاة || صلاح الحال || البقاء .

الفَلّحاء - شقّة سفلى فَلَحاء : مَشقوقة .

الفَلّحة - شقّ في الشفة السفلى .

فَلَذ - فَلَذاً له من المال شيئاً : قطع له منه شيئاً .



فَلَدٌ - تَفْلِيدًا [فلد] الشيء : قطعهُ .  
 الفِلْدُ - ج أَفْلَادٌ : كبد البعير .  
 الفِلْدَةُ - ج فِلْدٌ وفِلْدٌ وَأَفْلَادٌ : القطعة من الكبد أو اللحم أو الذهب أو غير ذلك .  
 الفُلْزُ - ضربٌ من النحاس أبيض || حَبْتُ الحديد || يُطَلَقُ على جواهر الأرض كلها .  
 الفُلْزُ - الفُلْزُ .  
 الفُلْزُ - الفُلْزُ .  
 فُلْسٌ - تَفْلِيصًا [فلس] القاضي فلانًا : حكم بإفلاسِهِ .  
 الفُلْسُ - ج أَفْلُسٌ وفُلُوسٌ : قطعة مضروبة من النحاس يُتَعَامَلُ بها .  
 الفَلْسَمَةُ - الحكمة || التائق في المسائل العلمية والتفتن فيها || عِلْمُ الأشياء بمبادئها وعللها الأولى . والكلمة يونانية مركبة في الأصل من فيليا أي محبة وصوفيا أي الحكمة فيكون تأويلها « محبة الحكمة » .  
 فُلْسٌ - فُلْسًا الْأَمْتِعَةُ : بعثها (عامية سريانية) .  
 فُلْصٌ - تَفْلِيصًا [فلص] الرجل : خلصهُ .  
 فَلَغٌ - فَلَغًا الشيء : شَقَّهُ .  
 فَلَغٌ - تَفْلِيغًا [فلغ] الشيء : شَقَّهُ .  
 الفَلْعُ - ج فُلُوعٌ : الشق في القدم وغيرها .  
 الفَلْعُ - ج فُلُوعٌ : الفَلْعُ .  
 فَلَغَشٌ - فَلَغَشًا الْأَمْتِعَةُ : بعثها (عامية سريانية) .  
 فَلَغْلٌ - فَلَغْلًا [فلغل] الطعام : جعل فيه الفَلَغْلَ || و - القوم عند العامة : انصرفوا واحدًا بعد آخر .  
 الفَلْفَلُ - (ن) : شجرة من فصيلة الفلبيليات ، مهدها الأصلي الهند ، وتزرع على الأخص في آسيا الجنوبية وماليزيا . ثمرها أو حبها شديد الحرافة ، يستعمل مسحوقًا في تطيب الطعام || و - الكاذب (ن) : شجر جميل من فصيلة البطحييات . أوراقه مركبة خضراء ، وثماره عنبية حمراء تشبه بمظهرها الفلفل . مهده الأصلي البيرو ، وهو يُزْرَعُ للتزيين في المناطق الحارة وبلاد المتوسط .  
 الفَلْفَلُ - (ن) : الفَلْفَلُ .  
 الفَلْفَلَةُ - (ن) : واحدة الفَلْفَلِ .  
 الفَلْفِلَةُ - (ن) : واحدة الفَلْفِلِ .  
 فَلَغٌ - فَلَغًا الشيء : شَقَّهُ || و - الله الصبح : كشف الظلام وأظهر الصبح .  
 فَلَغٌ - تَفْلِيغًا [فلغ] : فَلَغٌ .

الفَلْقُ - مص || و - ج فُلُوقٌ : الشق ؛ يقال « في رجله فُلُوقٌ » أي شقوق || « فَلَغُ الرأس » : وسطه ومفرقه || « مُشَلَّاتُ الفُلُوقِ » : رتبة من القشريات القديمة المتحجرة تتميز بانقسام أجسامها إلى أقسام ثلاثة مستطيلة . يوجد منها في الأراضي الأولية وتعتبر من أقدم الحيوانات المعروفة .  
 الفَلْقُ - نصف الشيء المفلوق || الأمر العجيب || الداهية .  
 الفَلْقُ - ج فُلُقَانٌ : الشق في الجبل || المطنن من الأرض بين ربتين || الصيح || بيان الحق بعد إشكال || الخلق كله || جهنم || و - ج أَفْلَاقٌ : عودٌ يُرَبَطُ حول من أحد طرفيه إلى الآخر وتُجْعَلُ رجلاً المجرم داخل ذلك الحبل وتُشَدَّانِ فَيُضْرَبُ عليهما || و - من اللبن : المتقطع حموصة .  
 الفَلْقَةُ - نصف الشيء المفلوق || و - (ز) : الفلقة للورقة الجنينية .  
 الفَلْقَةُ - ج فِلَقٌ : نصف الشيء المفلوق || القطعة || و - (ز) : ورقة جنينية ترافق بزور باديات الزهر . وعندما تخرج هذه البزور من الأرض ، تنمو تلك الورقة نمو الأوراق البسيطة || الداهية .  
 الفَلْكَ - السفينة (توثت وتذكر) .  
 الفَلْكَ - ج فُلْكَ وفُلْكَ وَأَفْلَاكٌ : مدار النجوم . ومنه « فُلْكَ البروج » (فك) : دائرة ترسمها الشمس في سيرها في سنة واحدة ، وتقسّم الدائرة إلى اثني عشر برجًا كل واحد منها ٣٠ درجة ؛ (سأه المعاصرون عن غير حاجة الدائرة الكسوفية) ؛ و « فُلْكَ الثنوير » عند الأقدمين (فك) : دائرة يسير عليها الكوكب السيار ، بينما يتحول مركز الفلك على دائرة ثانية تحيط بالأرض وتدعى فلك الأوج ؛ و « عِلْمُ الفَلْكَ » : علم يبحث عن أحوال الأجرام العلوية || والفَلْكَ ج فِلَاكٌ : قطع من الأرض تستدير وترتفع على ما حولها || التل من الرمل حوله فضاء || و - من كل شيء : مُسْتَدَارُهُ ومعظمهُ || و - من البحر : موجة المستدير المتردد .  
 الفَلْكَةُ - ج فُلْكَ وفُلْكَ : قطعة من الأرض أو الرمل تستدير وترتفع على ما حولها || كل ما ارتفع أو نتأ واستدار ، كفلكة الركبة ونحوها || « فَلَكَ المَغْزَلُ » ج فَلَكَ : هنة في أعلاه مستديرة ، والعامّة تسميها ثقالة المغزل .  
 الفِلْكُوسَةُ - (ح) : جنس حشرات مجهرية من رتبة نصفيات الأجنحة وفصيلة الأرقبيات . تفتك بجذور الكرم .

الفلكي - المنسوب الى الفلك || العالم بعلم الفلك .

فَلَل - تَقْلِيلًا [فل] السيف : ثلمه || و - القوم : هزمهم ||  
و - ه عند العامة : صرفه .

الفَلَل - [فل] : انثلام حد السيف .

الفيلم - ج أفلام : شريط من السليلوز ، ذو قشرة من  
الجلاتين والبرومور ، يُستعمل للتصوير الفوتوغرافي  
والسينمائي || قصة سينمائية ، يقال « فيلم جميل » أي قصة  
سينمائية جميلة (إنكليزية) .

الفِلْو - ج أفلاء وفلاء [فلو] : الجحش والمهر فطما أو  
بَلْغَا السنة .

الفَلْو - ج أفلاء وفلاوى [فلو] : الفلْو .

الفَلْو - ج أفلاء وفلاوى [فلو] : الفلْو .

الفِلْوَة - مؤنث الفلْو .

الفُلوس - « فلوس السمك » : ما عليه من القشر .

الفُلَيْفَلَة - تصغير فُلْفَلَة (ن) : بقلة عشبية سنوية من  
فصيلة الباذنجانيات . مهدها الأصلي أميركا الجنوبية .

ثمّارها جوفاء خضراء أو حمراء عند النضج حسب  
الأصناف ، وهي تؤكل خضراء وتُحشى وتُطبخ .

الفُلَيْق - « الثمر الفليق » : هو الثمر المجفف إذا تفلق  
عن نواه .

الفَيْل - [فل] : الجماعة || الشعر المجتمع .

الفَيْلَة - الشعر المجتمع .

الفَيْلِين - مادة دمثة مطاطة تُستخدم بنوع خاص كسدادة  
لأوعية شتى . تُستخرج من لحاء البهش أي بلوط الفيلين  
(يونانية) .

الفَيْلِينَة - واحدة الفيلين .

الفَيْلُون - عند النصارى : الولد الذي يقدمه الرجل  
للمعمودية فيكون الولد فليونه وهو عرابه (إيطالية) .

الفَيْلُونَة - مؤنث الفيلون .

الفَم - [فم] من الإنسان ج أفواه وأفمَام : الفم .

الفَم - [فم] من الإنسان ج أفواه وأفمَام : ما يفتح  
للتكلم وتناول الأطعمة . وهو في أصل وصفه فوه .

مثناه فَمَانِ وفَمَوَانِ وفَمَيَانِ || « فَم القارورة » : رأسها .

الفَم - [فم] من الإنسان ج أفواه وأفمَام : الفم .

الفَمَوِي - [فم] : النسبة الى الفم .

الفَمِي - [فم] : النسبة الى الفم .

فَمَن - مُ فَمَانِ [فن] الشيء : زينه .

الفَن - [فن] : مص || و - ج أفنان وفنون وجج  
أفانين : الحال || الضرب من الشيء أو النوع || هو  
تطبيق الفنان معارفه على ما يتناوله من صور الطبيعة  
فيرتفع به إلى مثله أعلى تحقيقاً لفكرة أو عاطفة يُقصد  
بها التعبير عن الجمال الأكمل تلذيداً للعقل والقلب ||  
« الفنون » : راجعها في موضعها .

فَنِي - مُ فَنَاء [فني] : عدم || و - الرجل : هرم .

الفَنَاء - [فني] : مص || خلاف البقاء || الهلاك .

الفِنَاء - ج أفنية وفني [فني] : الساحة أمام البيت ||  
« فناء الطيور » : بيوت الدجاج والأرانب وسواها .

الفِنَاء - [فن] : « شجرة فناء » : كثيرة الأفنان .

الفَنَار - ج فنارات : المشعل || المنارة || قرطاس أو  
نسيج يُجعل كالأنبوبة وفي أسفله بلبلة تُركّز فيها الشمعة  
وتوقد فيُحْمَل من مكان إلى آخر ولا تُصيب الريح الضوء  
الذي فيه (فارسية) .

الفَنَان - [فن] : صاحب فن من الفنون || المبدع في  
فنه والآتي بعجائب الأمور .

الفَنَجَان - ج فنجانين : إناء صغير من الخرف وغيره  
(معرب بنكان بالفارسية) .

فَنَجَر - مُ فَنَجَرَة [فنجر] عينيه : حملق بهما (عامية) .

فَنَد - مُ فَنَدَا : كذب || خرف وضعف عقله || و - في  
الرأي أو القول : أخطأ .

فَنَد - تَفَنِيدًا ه : نَحَطًا رَأْيَهُ وَضَعَفَهُ || كَذَبُهُ || لَامَهُ ||  
و - الفرس : ضمره || و - الحساب عند العامة : قطع  
فصله شيئاً فشيئاً || و - الكرم عند العامة أيضاً : قطع  
ما لا خير فيه من فروعه .

الفِنْد - ج فنود وأفناد : الغصن || الجبل العظيم ||  
أرض لم يُصبها مطر || النوع || القوم المجتمعون ، يقال  
« أتوا أفناداً » أي جماعات جماعات .

الفَنَد - مص || و - ج أفناد : العجز || الكفر بالنعمة .

الفَنْدَق - ج فنديق : الخان || كل نزل كبير معدّ لنزول  
السياح والمسافرين والمصطافين || البندق .

الفِنْطَاس - ج فنطيس [فنطس] : حوض السفينة ||  
سقاية للسفينة يُحمَل فيها الماء العذب للشرب || قدح  
يُقَسَم به الماء العذب في السفينة || « أنف فنطاس » :  
عريض .

الفِنْطَاس - ج فنطيس [فنطس] : أنف اتسع منخره

الفِنْطَاس - ج فنطيس [فنطس] : أنف اتسع منخره

الفِنْطَاس - ج فنطيس [فنطس] : أنف اتسع منخره

وانبسطت أربنته || العريض || اللثيم .  
 الفنطيسية - [فنتس] : حَظْمُ الخنزير .  
 الفَنَك - (ح) : حيوان صغير من فصيلة الكَلْبِيَّات ،  
 شبيه بالثعلب لكن أذنيه كبيرتان ، لا يتجاوز طوله  
 أربعين سنتيمتراً بما فيه الذئب . فروته من أحسن الفراء .  
 معروف في مصر .  
 فَنَنْ - تَفْنِينًا [فَن] الناس : جعلهم فنونا || و - رأيه :  
 لونه فلم يثبت على رأي واحد || و - الشيء بالشيء :  
 خلطه .  
 الفَنَنْ - ج أفنان وجج أفانين [فَن] : الغصن المستقيم .  
 الفَنَوَاء - [فَن] من الأشجار : الكثيرة الأفنان .  
 الفَنُون - [فَن] : جَمْعُ الفَنِّ || و - الجَمِيلَة : هي ما  
 كان موضوعها تمثيل الجمال كالموسيقى والتصوير والشعر  
 والبلاغة والنحت وفن البناء والرقص || و - اللذيلة :  
 هي التي يشعر مزاولها بلذة عند مزاولته إياها كالرقص  
 والموسيقى والغناء وركوب الخيل || و - الحرة : هي  
 ما كان فيها عمَلُ الفكر أكثر من عمل اليد كالشعر ||  
 و - اليدوية أو الحليّة : ما كان فيها عمَلُ اليد أكثر  
 من عمل العقل كالنحت || « فنون الشعر » : أنواعه .  
 قَبِي - مَ فَنَاء [قَبِي] : عَدِيم || و - الرجلُ : هرم .  
 القَبِيك - « حامضُ القَبِيك » (ك) : هو حامض مطهر  
 يُستخرج من الزيوت الحاصلة من تصفية قطران الفحم  
 الحجري (فرنسية) .  
 القَهَاد - معلّم الفهد الصيّد || صاحب الفهود .  
 القَهَامَة - الكثير الفهم ، والتناء للمبالغة .  
 قَهْد - مَ قَهْدًا : أشبه القَهْدَ في تمدده ونومه أو غضبه ||  
 نام وتغافل عمًا يجب تعهده || و - عنه : غفل .  
 القَهْد - ج فُهود وأفهد (ح) : نوع من السباع بين الكلب  
 والنمر ، قوائمه أطول من قوائم النمر وهو منقَط بنقط  
 سود لا يتكوّن منها حلق كالنمر . يُوصَف بكثرة النوم .  
 القَهْد - النَّائِمُ والمُتغافل عمًا يجب تعهده .  
 القَهْد - القَهْد .  
 القَهْدَة - ج قَهْدَات (ح) : أنثى القَهْد .  
 قَهْرَس - قَهْرَسَة الكتاب : عمل له فِهْرَسًا .  
 القِهْرِس - ج قَهَارِس ، والكلمة فارسيّة الأصل :  
 دفتر في أول الكتاب أو آخره يتضمّن ذكر ما فيه من  
 الأبواب والفصول || كتابٌ تُجْمَع فيه أسماء الكتب .

الفِهْرِسْت - ج قَهَارِس : الفِهْرِس .

قَهَق - مَ قَهَقًا وقَهَقًا الإِنَاء : امتلأ حتى صار يتصبّب .  
 القَهَقَة - ج قَهَقَات (ع) : عَظْمٌ عند مركب العنق وهو  
 أول الفقار .

قَهَم - مَ قَهَمًا وقَهَامَةً وقَهَامِيَّةً الأَمْرَ أو المعنى :  
 علمه وعرفه وأدركه .

قَهَم - تَقَهِيمًا [قَهَم] ه الأَمْر : جعله يفهمه .  
 القَهَم - مص || تَصَوُّرُ الشيء وإدراكه || « سُوهُ  
 القَهَم » : انظر سُوهُ .

القَهَم - السريع الفهم .  
 القَهَم - ج قَهَمَاء : صاحب الفهم .

قَو - [قوه] : أحد الاسماء الخمسة وهو مثلها يُرْفَع  
 بالواو ويُنصَب بالألف ويُجَرّ بالياء بشرط أن يكون  
 مفردًا مكبرًا مضافًا إلى غير ياء المتكلم . فنقول حسَب  
 العامل « قوه وفاه وفيه » أي فَمَهُ وقَمَهُ وقَمِيه ؛ ونقول  
 « سقط لي فيه » أي لوجهه .

القَو - (ن) : نبات يُتداوى به من وجع الجنب وداء  
 الثعلب .

القَوَات - [قوت] : مص . نقول « قَبَل أو بَعْدَ قَوَاتِ  
 الأَوَان » || « مَوْتُ القَوَات » : موت الفجأة .

القَوَار - [فور] : فعَالٌ للمبالغة .  
 القَوَارَة - ما يفور من القِدْر .

القَوَارَة - [فور] : مَوْتُ القَوَار || منبع الماء ؛ وهو عند  
 العائمة يختصّ بما يفور صاعدًا .

القَوَاشِي - [فشور] : ما انتشر من المواشي .  
 القَوَاضِيل - « قَوَاضِيلُ المَالِ » : غلته وأرباحه .

القَوَاق - [فأق] : الريح التي تخرج من المعدة .  
 القَوَاق - [فوق] : مص || القَوَاق || و - ج أفوقَة  
 وآفقة وجج أفوقَات : ما يأخذ المحتضِر عند النزاع ||  
 ترجيح الشهقة العالية (وتسميها العائمة الحازوقة) .

القَوَاق - [فوق] : مص || ما بين الحلبتين من الوقت ،  
 وقيل ما بين فتح يد الحالب وقبضها على الضرع .

القَوَال - [قول] : بائع القول || طابخ القول .  
 قَوَات - تَقْوِيَاتًا [قوت] ه : أدخله (عامية) || و - عليه  
 الفرصة : جعلها قوته (عامية) || و - الورد ونحوه :  
 مضى زمنٌ قطفه فتناثر أوراقه وضعفت وانحته (عامية) .

القَوَات - ج أفَوَات [قوت] : الفرجة بين الإصبعين .

الفوهة - [فوه] (ن) : الفوه .

الفوتوغرافي - النسبة الى الفوتوغرافية .

الفوتوغرافية - فن تصوير الأشخاص والأشياء ، بواسطة الضوء ، على سطح حساس ، ويقال لها التصوير الشمسي .

الفوج - ج أفواج وفُوج ووجج أفواج وأفابج [فوج] (اع) : القطعة من الجيش || الجماعة والطائفة ؛ يقال « جاؤوا أفواجًا وأفرادًا » أي جماعات وأفرادًا .

الفود - ج أفواد [فود] (ع ا) : جانب الرأس مما يلي الأذنين الى الأمام || الشعر الذي عليه .

الفور - [فور] : مص || الحالة التي لا يُطء فيها ؛ يقال « رجع من فورِهِ أو على الفور » أي حالًا دون أن يستقر أو يلبث || « فور كل شيء » : أوله .

الفورة - [فور] من الحر أو الغضب : حدته || « فورة النهار » : أوله || « فورة العشاء » : ما بعد العتمة || « فورة الكبد » (طب) : التهاب يحدث فيها ويكون غالبًا سببًا لسيلان الرعاف .

فورز - تفويزًا [فورز] الطريق : بدا وظهر || و - الرجل : مضى || خرج من أرض إلى أرض || مات || و - الراعي بإبله : ركب العقازة .

الفوشيا - (ن) : جنس نبات أو جنبات من فصيلة الأخدريات . مهده الأصلي المكسيك وزيلندا الجديدة . أزهاره جميلة ومختلفة الألوان .

فوض - تفويضًا [فوض] إليه الأمر : صيره إليه وجعله الحاكم فيه || و - المرأة : زوجها بلا مهر .

الفوضى - [فوض] : البلبلة ، اختلال النظام || يقال « أمرهم فوضى بينهم » أي هم مختلطون يتصرف كل منهم في ما للآخر ؛ و « قوم فوضى » أي متساوون لا رئيس لهم .

الفوضوي - [فوض] : المشايخ للفوضوية .

الفوضوية - [فوض] : نظام سياسي واجتماعي ينشأ فيه الفرد متحررًا من كل سلطة حكومية || حالة شعب لا رأس له عطلت عنده السلطة الحكومية أو أزعجت . فوط - تفويطًا [فوط] ه : ألبسه الفوطه .

الفوطه - ج فوط [فوط] : ما يأتزر به الخدم || و - عند العامة : هي قطعة تنشأ بها الأيدي وتسمى أيضاً المنشفة ، أو هي قطعة تستعمل للامتخاط وتسمى أيضاً المئذيل . الفوطة - [فوط] من الطيب : رائحته || و - من الشم :

حمتة وحيدته || و - من الشباب : أوله .

الفوقل - الفوقل .

الفوقل - ثمر نبات في الهند يشبه جوزة الطيب ، يتناولهُ أهل الهند لتطيب النكهة ، وقوته قريبة من قوة الصندل . فوق - تفويطًا [فوق] ه على قومه : فضله || و - السهم : جعل له فوقًا .

فوق - [فوق] : نقيض تحت ، وهو ظرف مكان . ويُستعمل أيضاً للزمان نحو « أقيمت فوق شهر » أي زمانًا أكثر من شهر . ويدل على الزيادة والفضل نحو « العشرة فوق التسعة » أي تزيد عليها ؛ و « هذا فوق ذلك » أي أفضل منه || وقد يُستعمل اسمًا كقولهِ « واذا ذُكرت فكل فوق دون » || « فوق العادة » : غير مألوف ، خارق العادة .

الفوق - ج فوق وأفواق [فوق] : مشق رأس السهم حيث يقع الوتر || طرف اللسان .

الفوقاني - [فوق] : نقيض الشحاني .

الفوقة - ج فوق وفقًا [فوق] : موضع الوتر من رأس السهم . الفوقل - [فوق] (ن) : نبات عشبي سنوي من فصيلة القطائيات الفراشية . يُزرع منذ أقدم العصور . وهو يحمل زهورًا بيضاء ملطخة بأسود ، وسنوفًا كثيفة تحوي حبوبًا صالحة للأكل نيئة ومطبوخة . منه أصناف عديدة (فارسية) . الفولاذ - ج فوليد [فلذ] (ك) : ذكر الحديد وأيسه (فارسية) .

فوهة - فوهًا : كان أفوه أي ذا فوه .

فوهة - تفويهاً [فوه] ه : جعله أفوه .

الفوهة - واحد الأفواه أي التوابل || و - ج أفواه : الفم . الفوهة - سعة الفم وخروج الأسنان من الشفتين وطولها . الفوهة - (ن) : نبات من فصيلة الفويات ، ساقه مشعبة غليظة . له عروق دقاق طوال حمر يصبغ ويداوى بها ، وتسمى أيضاً عروق الصباغين . ينبت برتياً في الشرق الذي هو مهده الأصلي (يونانية) .

الفوهاء - مؤنث الأفوه || « طعنة فوهاء » : واسعة . الفوهة - ج فوهات من الوادي والطريق وجبل النار : فيها .

الفوهة - قالة الناسر وتكلمهم بالغبية || و - ج فوهات وأفواه وفوايه : أول الشيء || و - من الطريق والوادي وجبل النار : فيها .

في - حرف جر . ومما تدلُّ عليه : الظرفية نحو « الخمر في الزق » ، و « فيما مضى من الزمان » ، و « فيما يلي » ، و « فيما بعد » ؛ والمصاحبة نحو « جاء في القوم وقت في شروق الشمس » أي مع القوم ومع شروق الشمس ؛ والتعليل نحو « قتل في ذنبه » أي لأجل ذنبه ؛ والمقايسة نحو « ما علمي في بحره إلا قطرة » أي بالقياس إلى بحر علمه ؛ والاستعلاء نحو « ولأصلبتكم في جذوع النخل » أي عليها || وتأتي مرادفة الباء نحو « أنت بصير في عمك » أي به ؛ ومرادفة إلى نحو « ردَّ يده في جيبه » أي إليها ؛ ومرادفة من نحو « مضت علي ثلاثة أشهر في ثلاث سنين » أي من نحو ثلاث سنين .

الفياح - [فيح] : فعَّال للمبالغة || الفياض || « رجل فياح » : فياحٌ : فياض بالعطاء الواسع الكثير || « بحر فياح » : متسع جداً .

الفياحة - [فيح] : مؤنث الفياح .

الفياران - [فور] : حديدتان تكتنفان لسان الميزان .

الفياض - [فيض] : الكثير الماء ؛ يقال « نهر فياض » || « رجل فياض » : وهاب جواد .

الفيال - ج فيالة [فيل] : صاحب الفيل .

الفيالة - ضعف الرأي .

فياء - تهيئة [فياء] الشجر : ظلل || و - ت الرياح الفصون : حركتها .

الفياء - [فياء] : مص || و - ج أفياء وفيوه : الظل || القطعة من الطير || الغنيمة || الخراج .

الفيئة - [فياء] : المرة من فاء || الرجوع || الحين .

الفيئة - [فياء] : اسم النوع من فاء .

الفيج - ج فيوج [فيج] : الخادم || رسول السلطان الذي يسعى على رجله || الجماعة من الناس || الوهد المظمن من الأرض .

الفيجن - (ن) : نبات ورقه كالصعتر . يقال له أيضاً السداب (يونانية) .

الفيجيتالين - دهن نباتي يستعمل كالسمن والزيت للطبخ والقلي (لاتينية) .

فيج - تفيجاً [فيح] الشيء : فرقه بكثرة وسعة .

الفيج - [فيح] : السعة .

الفيج - [فيح] : السعة .

الفيحاء - [فيح] : مؤنث الأفيح || الواسعة من الدور ||

لقب البصرة ودمشق وطرابلس .

الفيد - [فيد] : ورق الزعفران .

الفيروز - حجر كريم (فارسية) .

الفيروز - الفيروز (فارسية) .

الفيروزج - الفيروز (فارسية) .

الفيروزج - الفيروز (فارسية) .

الفيزيولوجيا - علم وظائف الأعضاء .

الفيزيولوجيا - الفيزيولوجيا .

الفَيْصَل - ج فياصيل [فصل] : الحاكم والقاضي || القضاء بين الحق والباطل || ما يفصل بين الأمور || السيف القاطع || « حكم فيصل » : ماض || « حكومة فيصل » : ماضية || « ضربته فيصل » : تفصيل بين القرين .

الفيض - [فيض] : مص || الموت || و - ج فيوض وأفيض : الكثير ، ومنه « أعطاه غيضاً من فيض » أي قليلاً من كثير ، و « رجل فيض » : كثير المعروف || و - من الخليل : الكثير الجري .

الفيضان - [فيض] : مص ؛ نقول « فيضان النيل » .

الفيقة - ج فيق وفيق وفيقات وأفواق وأفوايق [فوق] : اسم اللبن الذي يجتمع في الضرع بين الحلبتين || و - من الليل : أكثره || « فيقة الضحى » : أوله وارتفاعه .

الفيكهان - [فكه] : ذو الفكاهة .

فيل - تفيلاً [فيل] رأيه : خطأه وقبحه || و - الرجل في رأيه : لم يصيب .

الفيل - ج أقبال [فيل] : « قيل الرأي » : ضعيفه .

الفيل - ج أقبال وفيقة وقبول [فيل] (ح) : حيوان من أضخم الحيوانات ، من فصيلة الفيليات ورتبة الخرطوميات ؛ له خرطوم طويل يرفع به العلف والماء إلى فيه ويضرب به || « داء الفيل » (طب) : مرض يحدث منه غلظ كثيف في القدم والساق تتخلله عجز صغيرة ناتئة || « فيل الرأي » : ضعيفه .

الفيلة - [فيل] : مص || العامة تقول « أتني فيلة على فلان » أي سنحت لي فرصة أقضي بها حاجتي منه .

الفيلة - [فيل] (ح) : مؤنث الفيل .

الفيلجة - ج فياليج ، ويقال لها أيضاً الصلجة : غشاء واقٍ من حرير تنسجه السُرْفَة وتتغلف فيه قبل أن تتحول إلى خادرة . وهو غشاء دودة القز الذي ينتج الحرير

في - حرف جر . ومما تدلُّ عليه : الظرفية نحو « الخمر في الزق » ، و « فيما مضى من الزمان » ، و « فيما يلي » ، و « فيما بعد » ؛ والمصاحبة نحو « جاء في القوم وقت في شروق الشمس » أي مع القوم ومع شروق الشمس ؛ والتعليل نحو « قتل في ذنبه » أي لأجل ذنبه ؛ والمقايسة نحو « ما علمي في بحره إلا قطرة » أي بالقياس إلى بحر علمه ؛ والاستعلاء نحو « ولأصلبتكم في جذوع النخل » أي عليها || وتأتي مرادفة الباء نحو « أنت بصير في عمك » أي به ؛ ومرادفة إلى نحو « ردَّ يده في جيبه » أي إليها ؛ ومرادفة من نحو « مضت علي ثلاثة أشهر في ثلاث سنين » أي من نحو ثلاث سنين .

الفياح - [فيح] : فعَّال للمبالغة || الفياض || « رجل فياح » : فياحٌ : فياض بالعطاء الواسع الكثير || « بحر فياح » : متسع جداً .

الفياحة - [فيح] : مؤنث الفياح .

الفياران - [فور] : حديدتان تكتنفان لسان الميزان .

الفياض - [فيض] : الكثير الماء ؛ يقال « نهر فياض » || « رجل فياض » : وهاب جواد .

الفيال - ج فيالة [فيل] : صاحب الفيل .

الفيالة - ضعف الرأي .

فياء - تهيئة [فياء] الشجر : ظلل || و - ت الرياح الفصون : حركتها .

الفياء - [فياء] : مص || و - ج أفياء وفيوه : الظل || القطعة من الطير || الغنيمة || الخراج .

الفيئة - [فياء] : المرة من فاء || الرجوع || الحين .

الفيئة - [فياء] : اسم النوع من فاء .

الفيج - ج فيوج [فيج] : الخادم || رسول السلطان الذي يسعى على رجله || الجماعة من الناس || الوهد المظمن من الأرض .

الفيجن - (ن) : نبات ورقه كالصعتر . يقال له أيضاً السداب (يونانية) .

الفيجيتالين - دهن نباتي يستعمل كالسمن والزيت للطبخ والقلي (لاتينية) .

فيج - تفيجاً [فيح] الشيء : فرقه بكثرة وسعة .

الفيج - [فيح] : السعة .

الفيج - [فيح] : السعة .

الفيحاء - [فيح] : مؤنث الأفيح || الواسعة من الدور ||

الزيتون البري. أوراقها بيضية الشكل وشائكة قليلاً ،  
 وثمارها عنبية صغيرة. تُزْرَع للتزيين .  
 الفَيْتَةُ - [فين] : الحين والساعة . يقال « ألقاهُ الفَيْتَةُ  
 بَعْدَ الفَيْتَةِ أو فَيْتَةً بَعْدَ فَيْتَةٍ » أي حيناً بعد حين .  
 الفَيْه - ج أفواه [فوه] : الفم .  
 الفَيْهَق - ج فَيَاهِق [فیهق] : الواسع من كلِّ شيء .

الطبيعيّ ويُعرف عند العامة بالشرنقة (إيطالية) .  
 الفَيْلسُوف - ج فَلَاسِيفَة : العالم بالفلسفة || أرسطوطاليس  
 (يونانية) .  
 الفَيْلَق - ج فَيَالِق [فلق] : الجيش العظيم || الرجل  
 العظيم .  
 الفَيْلِيرِيَّة - (ن) : شجرة من فصيلة الزيتونيات قريبة من



القاهرة - ميدان التحرير

القائل - ج قِيلَ وَقِيلَ وَقِيَال [قيل]: النائم في القائلة .  
القائلة - [قيل]: مص || مؤنث القائل || الظهيرة ||  
النوم في الظهيرة || الاستراحة في الظهيرة وإن لم يكن  
معها نوم .

القائم - ج قَوْمٌ وَقَوْمٌ وَقَوْمٌ وَقِيَامٌ وَقِيَامٌ [قوم]:  
فا || و- بذاته أو بنفسه: المكثفي بذاته، المستقل  
عن سواه || و- بالأعمال: دبلوماسي يمثل حكومته  
موقتاً لدى دولة أخرى || «قائم الماء»: بناء مرتفع  
يتوزع منه || «قائم السيف»: مقبضة .

القائمة - ج قائمات وقوائم [قوم]: مؤنث القائم ||  
الورقة من الكتاب || و- (ت): ورقة يدرج فيها  
الحساب || «قائمة الدائبة»: رجلها أو يدها، ومنه  
قائمة الخوان أو السرير || «قائمة السيف»: مقبضة ||  
«العين القائمة»: التي ذهب بصرها وبقيت الحدقة  
صحيحة على حالها .

القائم مقام - ج قَوْمٌ المَقَامَاتِ وَقَائِمٌ مَقَامُونَ [قوم]:  
عند أرياب السياسة: من هو دون المحافظ في المناصب  
الإدارية .

القائم مقام - ج قائم مقامون [قوم]: القائم مقام .  
القائم مقامية - تقسيم إداري في البلاد يتولى شؤونه  
القائم مقام || منصب القائم مقام .

القاب - [قبول]: المقدار، يقال «بينهما قاب قوسين»

ق - الحرف الحادي والعشرون من حروف المباني ،  
وهو حرف لهوي . والقاف ، في حساب الجُمَّل ،  
عبارة عن ١٠٠ .

قاه - قَيِّمًا [قيماً] ما أكله : ألقاه من فمه || و- ت  
الطعنة الدم : أخرجته .  
القائي - فا .

القائت - [قوت]: القوت || و- من العيش :  
الكفاية .

القائد - ج قُوَادٍ وَقُوَادٍ وَقَادَةٌ وَجِجٌ قَادَاتٌ [قود]:  
فا || مَنْ يَقُودُ فُوجًا مِنَ الْجُنُودِ أَوْ قِطْعَةً مِنْهُمْ أَوْ كِتَابِيَّةً ،  
و «قائد الموقع»: هو الذي يقود الجنود المرابطين  
في مدينة أو غيرها || والقائد أيضاً: كل مستطيل  
من أرض أو جبل || أنف الجبل .

القائدة - [قود]: مؤنث القائد || الأكمة تمتد على  
الأرض .

القائس - [قيس]: فا .

القائظ - [قيظ]: الشديد الحر || «يوم قائظ»: شديد  
الحر || «قَيْظٌ قَائِظٌ»: شديد .

القائف - ج قَائِفَةٌ [قوف]: فا || الذي يتبع الآثار  
ويعرفها || الذي يعرف النسب بفراسته ونظره إلى أعضاء  
المولود .

القائل - ج قَوْلٌ وَقِيلٌ وَقَالَةٌ وَقَوْلٌ [قول]: فا .

الجلود : اليابس .  
 قَادَ - مُقَادَاةٌ [قود] الجيش : كان رئيساً عليه ||  
 و - القاتل إلى موضع القتل : حملهُ إليه || و -  
 قَوْدًا وَقِيَادَةً وَقِيَادًا وَمَقَادَةً وَقِيدُودَةً الدَابَّةُ : مشى  
 أمامها آخذًا بقيادها .  
 القَاد - [قود] : القَدْرُ والمَسَافَةُ .  
 قَادَحٌ - مُقَادِحَةٌ [قدح] هُ : طاعتهُ أو ناظره .  
 القَادِح - فَا || أَكَالٌ أَوْ سَوَادٌ يَقَعُ فِي الشَّجَرِ وَالْأَسْنَانِ ||  
 الصدع في العود .  
 القَادِحَةُ - ج قَوَادِحُ : مؤنث القَادِحِ || و - (ح) :  
 الدودة التي يُنخر منها الشجر أو الأسنان .  
 قَادَرٌ - مُقَادِرَةٌ [قدر] هُ : قاواهُ || و - هُ : قايسهُ وفعل  
 مِثْلَ فَعْلِهِ || و - بين الشيتين : قايس بينهما ليعرف  
 مقدار الواحد من الآخر .  
 القَادِر - فَا || الطَائِحُ بِالْقِدْرِ || مَا يُطَيِّحُ فِي الْقِدْرِ .  
 القَادِرَةُ - مؤنث القَادِر .  
 القَادِس - البيت الحرام || و - ج قَوَادِسُ : السفينة  
 الكبيرة || حصاةٌ تُوضَعُ فِي الْمَاءِ لِرِيِّ الْإِبِلِ .  
 القَادِم - فَا ، ج قُدُومٌ وَقُدَامٌ وَقَادِمُونَ || «العامُ  
 القَادِمُ» : الذي يأتي بعد العام الحاضر || و - ج  
 قَوَادِمُ : «قَادِمُ الْإِنْسَانِ» : رأسهُ || «قَادِمُ الرَّجُلِ» :  
 خلاف آخره .  
 القَادِمَةُ - مؤنث القَادِمِ || واحدة القَوَادِمِ والقُدَامِي  
 أي الريشات التي في مقدم الجناح وهي كبار الريش  
 والخوافي صغارها وهي تحت القَوَادِمِ || الجيش ||  
 «قَادِمَةُ الْعَسْكَرِ» : متقدموهُ || «قَادِمَةُ الرَّجُلِ» :  
 خلاف آخرته .  
 القَادِيسُ - ج قَوَادِيسُ [قدس] : مَا يُجْعَلُ فِيهِ الْحَبُّ  
 عند الطحن وتسميه العامة الكور || إناءٌ يُخْرَجُ بِوِ الْمَاءِ  
 من السواني .  
 القَادِيسِيَّةُ - [قدم] : الطريق المختصرة القريبة (عامية) .  
 قَادَى - مُقَادَاةٌ [قذي] الرجل : جازاهُ .  
 قَادَعٌ - مُقَادَعَةٌ [قدع] هُ : شاتمهُ وفاحشهُ .  
 قَاذَفَ - مُقَادَفَةٌ [قذف] هُ : راماهُ وشاتمهُ .  
 القَاذِفُ - فَا .  
 القَاذِفَةُ - ج قَاذِفَاتُ : مؤنث القَاذِفِ || ضَرْبٌ مِنْ  
 الطائرات يُسْتخدَمُ لِرَجْمِ الْعَدُوِّ بِالْقذَائِفِ .

أي مقدار قوسين كناية عن القرب .  
 قَابِحٌ - مُقَابِحَةٌ [قبج] هُ : شاتمهُ .  
 القَابِسُ - ج أَقْبَاسُ : فَا || طالب النار .  
 قَابِضٌ - مُقَابِضَةٌ [قبض] هُ : وضع يدهُ في يده .  
 القَابِضُ - فَا || و - من الأَطْعَمَةِ : مَا يَتَقَبَّضُ اللِّسَانُ  
 منهُ || و - من الأدوية : مَا يُمْسِكُ البطن منهُ ||  
 «قَابِضُ الأرواح» : عِزْرَائِيلُ .  
 القَابِيعُ - ج قَبِيعٌ : فَا || المنزوي والمستتر في منزله .  
 قَابِلٌ - مُقَابِلَةٌ [قبل] هُ : واجههُ || و - هُ بِالْمِثْلِ :  
 عاملةُ بِالْمِثْلِ || و - الشيءُ بالشيءِ : عارضهُ به ليرى  
 وجهَ التماثل أو التخالِفَ بينهما .  
 القَابِلُ - ج قَبَلَةٌ : فَا || المتهيئ للقبول والانفعال ||  
 و - لكذا : المتهيئ لقبول كذا ، الممكن أن يقال  
 «قَابِلٌ لِلشِّفَاءِ» ، و «غير قابلٍ للتجديد» || والقَابِلُ  
 أيضًا : اسم للعام الذي بعد العام الحاضر .  
 القَابِلَةُ - ج قَوَابِلٌ وَقَابِلَاتُ : مؤنث القَابِلِ || الليلة  
 القادمة || المرأة التي تأخذ الولد عند الولادة .  
 القَابِلِيَّةُ - حالة يكون بها الشيء أو الإنسان متهيئًا  
 للقبول والانفعال || و - (طب) : استمالة النفس  
 لتناول الطعام .  
 قَاتٌ - مُقَاتًا وَقِيَاةٌ [قوت] الرجل : رزقهُ وأعطاهُ  
 القوتَ وعالهُ .  
 القَات - [قوت] (ن) : جَنِيَّةٌ مِنْ فَصِيلَةِ القَائِيَّاتِ ،  
 تُزْرَعُ فِي اليمن حيث يعضنون أوراقها المُخْدَرَةَ .  
 القَاتِرُ - البخيل الذي يضيِّق على عبالهُ || «سَرَجٌ  
 قَاتِرٌ» : جِدُّ الوقوع على الظهر .  
 قَاتِلٌ - قَاتِلًا وَقِتَالًا وَمُقَاتِلَةٌ [قتل] هُ : حاربهُ وعاداهُ ||  
 و - هُ اللهُ : لعنهُ .  
 القَاتِلُ - ج قَاتِلُونَ وَقَتْلَةٌ وَقَتَالٌ : فَا .  
 القَاتِمُ - ج قَوَاتِمٌ : فَا || الأسودُ ، يقال «أَسْوَدُ  
 قَاتِمٌ» أي شديد السواد .  
 قَاخٌ - مُقَوِّحًا [قوح] الجرح : تورم .  
 قَاخٌ - قَيْحًا [قيح] الجرح : صار فيه القيح أو  
 سال منه قيحهُ .  
 القَاخِطُ - ج قَوَاطِطُ : «عامٌ قَاخِطٌ» : احتبس  
 فيه المطر وأجدب .  
 القَاخِيلُ - فَا || «شيءٌ قَاخِيلٌ» : يابسٌ || و - من



قَارَصَ - مُقَارَصَةٌ [قرص] هـ : قرص كلٌّ منهما الآخر.  
القَارِصَ - فا || و - (ح) : دريئة كالبق .

القَارِصَةَ - ج قَوَارِصَ : مؤنث القَارِصِ || «كلمة قَارِصَةٌ» : تُنْغِصُ وتُؤَلِّمُ .

قَارَصَ - مُقَارَصَةٌ وَقِرَاصًا [قرض] هـ : جزاءه وقابل عمله السبيُّ بِمِثْلِهِ || و - هـ في المال : ضاربه .

قَارَعَ - قِرَاعًا وَمُقَارَعَةٌ [قرع] القومُ : ضارب بعضهم بعضًا || ضربوا القرعة || و - القومُ بالرماح : تطاحنوا بها || و - هـ : ساهمه || غالبه في القرعة فغلبه وأصابته القرعة دونهُ .

القَارِيعَ - فا .

القَارِيعَةَ - ج قَوَارِيعَ : مؤنث القَارِيعِ || القيامة لأنها تقرع بالأهوال || الداهية || النكبة المهلكة || «قارعة الطريق» : أعلاه ومعظمه أي الموضع الذي يقرعه المارون بأرجلهم .

قَارَفَ - مُقَارَفَةٌ وَقِرَافًا [قرف] هـ : قاربه || و - الذئب : دانه .

قَارَنَ - قِرَانًا وَمُقَارَنَةٌ [قرن] هـ : صاحبه واقترن به .  
القَارُونَة - ج قَوَارِيرَ [قر] : إناء يُجْعَلُ فِيهِ الشَّرَابُ والطيب ونحوهما || وعاء الرطب أو التمر || حَدَقَةُ العين .

القَارِي - [قري] : فا || ساكن القرية .

القَارِيَةَ - ج قَوَارٍ [قري] : مؤنث القَارِي .

القَارُونَة - [قر] : الصغيرة من القوارير || الطاسة .

قَاسَ - قَوْسًا [قوس] الشيء على غيره وبه : قَدَرَهُ على مثاله || و - القوم : سبقهم .

قَاسَ - قَيْسًا [قيس] الطبيبُ قَعَرَ الجراحة : قَدَّرَ خورها || و - الشيءَ بغيره أو على غيره : قَدَّرَهُ على مثاله .

القَاسَ - [قيس] : القَدْرُ ؛ يقال «بينهما قاسٌ رمح» .

قَاسَى - مُقَاسَاةٌ [قسو] الألم : كابدهُ وعالج شدتهُ .

القَاسِطَ - ج قُسَاطٌ وَقَاسِطُونَ : فا || «رَجُلٌ قَاسِطٌ» : جائرٌ وحائدٌ عن الحق .

قَاسَمَ - مُقَاسَمَةٌ هـ المال : أخذ كلٌّ منهما قِسْمَهُ || و - هـ على كذا : حالفه عليه .

القَاسِمَ - فا || «القاسمُ الأكبرُ لعددٍ ما» (ع ح) : هو

أكبر قواسمه || «قاسمٌ أو عادٌ عددٌ صحيحٌ ن»

القاذور - الذي لا يُخالط الناس لسوء خلقه || الذي يتقدَّر الشيء فلا يأكله .

القَاذُورَةَ - الذي يتقدَّر الشيء فلا يأكله || «ذوقاذورية» : القاذور || و - ج قَاذُورَاتٌ : الفاحشة كالزنا ونحوه .

القَاذُوفَ - (اع) : المدفع الصغير .

قَارَ - قَوْرًا [قور] : مشى على أطراف قدميه لثلاً يُسْمَعُ صوتهما || و - الشيء : قطعه عن وسطه خرقًا مستديرًا .

قَارَ - مُقَارَةٌ [قر] في الصلاة : سكن فيها ولم يتحرك || و - الرجلُ : قرَّ معه ووافقهُ .

القَارَ - [قور] (ن) : شجر مر .

القَارَ - [قور وقير] : مادةٌ سوداء تُطْلَى بِهَا السَّفِينُ وقيل هو الرِّفْتُ .

القَارَ - [قر] : فا || «يومٌ قارٌ» : باردٌ .

قَارَأَ - قِرَاءٌ وَمُقَارَأَةٌ [قرأ] هـ : شاركه في القراءة أو الدرس .

القَارِي - ج قَرَاءٌ وَقَارِثُونَ وَقِرَاءَةٌ [قرأ] : فا || الناسك المتعبد .

قَارَبَ - مُقَارَبَةٌ هـ : داناهُ || حادتهُ بكلام حسن || و - في الأمر : ترك الغلو وقصد السداد والصدق .

القَارِبَ - السائر ليلاً لوُرِدَ الغد || الطالب الماء ليلاً || المتخذ للسير قِرَابًا || و - ج قَوَارِبَ : السفينة الصغيرة ؛

نقول «قاربُ النجاة» .

القَارِثَ - الذي يأكل كلَّ شيءٍ وَجَدَهُ || «دمٌ قَارِثٌ» : قد يبس بين الجلد واللحم .

القَارَةَ - [قور] (ن) : واحدة القَارِ || و - (ح) :

الدَّيْبَةُ || و - ج قَارٍ وَقَارَاتٌ وَقُورٌ وَقِيرَانٌ : الجبل الصغير المنقطع عن الجبال .

القَارَةَ - [قر] : مؤنث القَارِ || و - عند أهل الجغرافيا :

قطعة عظيمة من الأرض غير منفصل بعضها عن بعض كقارة آسيا وقارة أوروبا وقارة أميركا || «عينٌ قَارَةٌ» :

باردة كناية عن أنها مسرورة .

قَارَحَ - مُقَارَحَةٌ [قرح] هـ : واجههُ .

القَارِحَ - فا || و - ج قَوَارِحَ وَقُرْحٌ وَمُقَارِيحٌ من دي الحافر : الذي شقَّ نابهُ وطلع ؛ وتُسْمَعُ القَارِحُ أيضًا للمؤنث .

القَارِحَةَ - ج قَارِحَاتٌ وَقَوَارِحَ : مؤنث القَارِحِ .

القَارِسَ - فا || البرد الشديد || «شيءٌ قَارِسٌ» : قديم .

قاص - قيصاً [قيض] الشيء : شقّه || و - الشيء : انشق || و - ت السن : تحركت || و - الشيء بالشيء : مثله || و - الشيء من الشيء : عاضه . قاضي - مقاضاة [قضي] فلاناً إلى الحاكم : رافعه || و - ه على مال : صالحه .

القاضي - ج قواضب من السيوف : الشديد القطع . القاضي - مؤنث القاضي .

قاصم - مقاصمة [قضم] : أخذ الشيء اليسير بعد الشيء وهي في البيع والشراء أن يشتري الرجل رزماً رزماً دون الأحوال .

القاضي - ج قضاة [قضي] : فا || الحاكم الشرعي || « قاضي القضاة » : رئيسهم || وتأتي أيضاً بمعنى القائل ؛ يقال « سم قاضي » أي قاتل .

القاضي - [قضي] : مؤنث القاضي || الموت . القاطب - الزاوي ما بين عينيه .

القاطبة - يقال « جاؤوا قاطبة » أي جميعاً ، والنصب على الحالية .

القاطر - فا || كل صمغ يقطر || و - (ن) : دم الأخوين .

القاطرة - مؤنث القاطر || الآلة البخارية التي تجر القطار على الأسلاك الحديدية .

قاطع - مقطعة [قطع] ه : ترك زيارته أو مكاتبته || ضد واصله || و - فلان فلاناً سيفيهما : نظر أيهما أقطع || و - الأجير على كذا وكذا من الأجر أو العمل : ولأه إياه بأجرة معينة || و - القوم لحومهم بالسيف : قطع كل منهم لحم الآخر .

القاطع - فا || آلة القطع || المثال الذي يقطع عليه الثوب وغيره || الحاجز || « قاطع التذاكر » : مستخدم مكلف ببيع التذاكر ، مثل أوراق السفر ، وأوراق الدخول للحفلات || « قاطع الطريق » : اللص ، ج قطع وقطاع || « قاطع التبار » : جهاز يقطع بواسطته التيار الكهربائي عند اللزوم || « قاطع النهر » عند العامة : شاطئه الآخر || « الدواء القاطع » : ما ذهب قوته ||

« الطعام القاطع » عند المسيحيين : ما ليس من لحوم حيوانات البر ولا من ألبانها ، والقاطع عندهم من يمتنع عن تناول هذه اللحوم والألبان || « سيف قاطع » : ماضر || « لبن قاطع » : حامض || « برهان قاطع » :

ع ح) : هو عدد صحيح يُقسَم عليه ن بلا بقية || « القاسم المشترك بين عدة أعداد » (ع ح) : هو عدد يقسمها جميعاً .

القاسي - ج قساة [قسو] : الصلب الغليظ . القاسية - قسو : مؤنث القاسي || « أرض قاسية » : لا تنبت شيئاً || « ليلة قاسية » : شديدة الظلمة . القاشير - فا || و - من الخيل : الجاري في آخر الحلبة . القاشور - المشووم || و - من الخيل : القاشير || و - من الأعوام : المجدب الذي يقشر كل شيء || « سنة قاشور » : مجدبة .

القاشورة - من الأعوام : القاشور || « سنة قاشورة » : مجدية .

قاص - قاصاً ومقاصاة [قص] ه : أوقع به القصاص جازاه وفعل به مثل ما فعل .

القاص - [قص] : فا || من يأتي بالقيصة || الخطيب . القاصب - ج قصاب : فا || الجزار || النافخ في القصب || الرعد المصوت كثيراً ، على التشبيه بالزامر .

القاصد - ج قواصيد : فا || القريب || و - من السفر : السهل || « القاصد الرسولي » عند تابعي الكنيسة الرومانية ، ج قصاد : أسقف يرسله البابا إليهم نائباً عنه || « طريق قاصد » : مستر .

القاصدة - ج قواصيد : مؤنث القاصد || يقال « بيننا وبين الماء ليلة قاصدة » أي هيئة السير لا تعب فيها ولا بطاء .

القاصير - فا || و - عند الفقهاء : العاجز عن التصرفات الشرعية || « كلاً قاصير » : بينه وبين الماء نبحة كلب ونحو ذلك .

القاصيف - فا || « ريح قاصيف » : شديدة جداً || « رعد قاصيف » : شديد الصوت .

القاصفة - مؤنث القاصيف || « ريح قاصفة » : شديدة جداً .

القاصيل - القاطع || « سيف قاصيل » : قطع . القاصوصة - [قص] : سلة من القصب كبيرة لها أذنان كالسل (عامية) .

القاصي - ج قاصون وأقصاء [قصو] : فا || البعيد ؛ نقول « القاصي والداني » أي البعيد والقريب . قاص - قوضاً [قوض] البناء : هدمه .

القاصي - ج قاصون وأقصاء [قصو] : فا || البعيد ؛ نقول « القاصي والداني » أي البعيد والقريب . قاص - قوضاً [قوض] البناء : هدمه .

القافية - ج قَوَافٍ [قفوا] : وراء العُنُقِ || آخر كلمة في البيت أو هي من آخر حروف ساكن فيه إلى أول ساكن يليه مع المتحرك الذي قبل الساكن || و - من كل شيء : آخره .

قَاقٍ - مُ قَوَّاقًا [قوقا] ت الدجاجة : صوتت .

قَاقٍ - م قَبِيحًا [قبق] ت الدجاجة : صوتت .

القاق - [قوقا] : الأحمق الطائش || و - من الرجال : الفاحش الطول || و - (ح) : طائر من فصيلة الغرانيات ، رأسه وجناحه وذنبه سود ، وسائر جسمه رمادي || و - (ح) : طائر مائي طويل العنق || و - ج قَبَقَان عند العامة (ح) : الغراب وهو تحريف الغاق .

القاقل - (ن) : نبات مالح كنبات الأشنان ، من فصيلة الصليبيات .

القاقلة - أو الهال (ن) : نبات هندي من فصيلة القاقليات ، له رائحة عطرية وطعم حريف . حبوبه مقوية وطيبة الرائحة تستعمل في الهند كتوابل وتضاف إلى القهوة في بعض بلدان الشرق || ثمر القاقلة وهو من العطر والأفاويه .

القاقم - (ح) : حيوان جميل الوجه من فصيلة السموريات ورتبة اللواجم ، على شكل ابن عرس وأكبر منه . تفوح منه رائحة كريهة . تصنع من جلوده فراء جيدة غالبية الأنسان (اللفظة غير عربية) .

القاقوم - (ح) : القاقم .

قال - مُ قَوْلًا وَقَالَ وَقِيلَ وَقُرْلًا وَمَقَالَ وَمَقَالَةً [قول] : تَلَفَّظَ || تَكَلَّمَ || مات || و - له : خاطبه || و - عنه : روى || و - بكذا : حكم واعتقد به || و - به : أحبه واختصه لنفسه || و - عليه : اقترى || و - برأسه : أشار ، على المجاز والأنساع || و - يده : أهوى بها وأخذ || و - برجله : مشى || و - بثوبه : رفعه || و - القوم بفلان : قتلوه || و - الحائط : سقط || ويأتي قال بمعنى ظن فيعمل عمله شرط أن يكون بلفظ الاستقبال للمخاطب مسبقًا بالاستفهام وان لا يفصل بين الاستفهام والفعل المستفهم فاصل غير الظرف . نحو «أتقول زيدًا منطلقًا» أي أنتظنه منطلقًا . ومنهم من يستعمل قال بمعنى ظن مطلقًا أي في الاستفهام وغيره وفي المخاطب وغيره ، نحو «قلت زيدًا منطلقًا» أي ظننت || ويأتي بمعنى مال وأقبل ||

مُفْنِحٌ يَقَطِعُ الْحَجَّةَ .

القاطعة - ج قَوَاطِعُ : مؤنث القاطع .

القاطعية - (ت) : الكمية التي تفتى بالاستعمال من طعام وبضاعة ونحوهما .

القاطن - ج قُطَّانٌ وَقَاطِنَةٌ وَقَطِينٌ : فاء || المقيم بالمكان .

القاطنات - « قَاطِنَاتُ مَكَّةَ » : حَامُهَا .

قاط - م قَبِظًا [قبظ] اليوم : اشتدَّ حرُّهُ || و - القوم بالمكان : أقاموا به زمن القَيْظِ .

القاع - ج أَقْوَاعٌ وَأَقْوَعٌ وَقِيعٌ وَقِيعَانٌ وَقِيعَةٌ [قوع] : أرض سهلة مطمئنة قد انفرجت عنها الجبال والآكام .

القاعة - ج قَاعَاتٌ [قوع] : ساحة الدار || ردهة الاستقبال ، ويقال « قَاعَةُ الْمُحَاضِرَاتِ » ، و « قَاعَةُ التَّدْرِيسِ » .

قَاعِدَةٌ - مُقَاعِدَةٌ [قعد] ه : قعد معه وجالسه .

القاعد - فاء ، ج قُعُودٌ || و - ج قَوَاعِدُ : المرأة التي انقطعت عن الولد وعن الزوج || الجوارق المنثى حبا كأنه من امتلائه قاعيد .

القاعدة - ج قَوَاعِدُ : مؤنث القاعد || و - (ع ج) : قانون رياضي ملخص بعبارة جبرية ، وتسمى أيضًا

الدستور والقانون || و - (ك) : انظر الأساس || و -

(اع) : مركز مجهز بالوسائل اللازمة للقيام بعمليات حربية برية ، جوية أو بحرية || و - في الاصطلاح :

تطلق على الأصل والقانون والضابط وتعرف بأنها أمر

كلمي ينطبق على جميع جزئياته || و - عند الكتاب :

مثال لتعليم الخط || و - من البيت : أساسه || و -

من الهودج : الخشبة من أحشابه || و - من البلاد :

أكبر مدنها || « قاعدة التمثال » : ما يقوم عليه ||

« قاعدة الطائرات » : المكان الذي ترسو فيه الطائرات

وتطير منه .

قَافٍ - مُ قَوَّافًا [قوف] أتر فلان : تبعه .

القاف - [قوف] من الرقبة : الشعر السائل في نقرتها . القافز - فاء .

القافزة - ج قَوَافِزُ : مؤنث القافر || الفرس السريعة ||

و - (ح) : الصفدعة .

القافل - ج قَافِلَةٌ وَقَفَّالٌ : الراجع .

القافلة - ج قَوَافِلُ : مؤنث القافل || الرفقة الراجعة

من السفر أو المبتدئة به تفاؤلاً بالرجوع .

البحر وأبعده عَوْرًا || كتاب الفيروزبادي في اللغة ،  
سُمِّي بذلك لاتساعه وبعُد غوره . ويُطلق اليوم على  
كلِّ كتاب في اللغة ، فهو يرادف كلمة «مُعْجَم»  
و «كتاب لغة» .

قَان - قَيْنَا [قَيْن] الحديد : عَمِلَهُ وَسَوَّاهُ || و -  
الإِنَاء : أَصْلَحَهُ || و - قَيْنَا وَقِيَانَةً : صار قَيْنَا .  
القَان - [قون وقين] (ن) : شجر تُصْنَع منه القَيْسِي .  
القَانِي - [قنأ] : أَحْمَرُ قَانِي : شديد الحمرة .  
القَانِيَت - ج قُنَّت : فا || القائم بالطاعة الدائم عليها ||  
المُصَلِّي .

القَائِة - [قون وقين] (ن) : واحدة القان .  
القَائِصَة - الصيَادون || و - ج قَوَائِص للطير : كالمعدة  
للإنسان .  
القَائِط - اليائس .

القَائِع - ج قَائِعُونَ وَقَنَّع : فا || القَنَّع || السائل  
المتذلل || خادم القوم وأجيرهم || الخارج من مكان  
إلى مكان .

القَانُون - ج قَوَانِين [قنن] : الأَصْل || مقياس كلِّ  
شيء || و - (م) : آلة من آلات الطرب ذات أوتار ||  
مجموعة الشرائع والنظم التي تنظم علاقات المجتمع  
سواء كان من جهة الأشخاص أو من جهة الأموال .  
والقوانين كثيرة أهمها : القانون الأساسي أو الدستوري ،  
القانون التجاري ، القانون الجزائي ، قانون العرف والعادة ،  
القانون المدني الخ || و - (ع ج) : قاعدة رياضية  
ملخصة بعبارة جبرية . ويسمى أيضًا الدستور والقاعدة .  
القَانُونِي - [قنن] : النسبة إلى القانون || المتشريع ، رجل  
القانون || «الحقُّ القَانُونِي» : هو مجموعة الشرائع  
الكنسية (مولدة من «كانون» اليونانية) .  
القَانُونِيَّة - [قنن] : الشرعية .

القَانِي - [قنن] «أحمر قان» : شديدة الحمرة .  
قَاهِر - مُقَاهِرَةٌ [قهر] هُ : غالبة .  
القَاهِر - فا || و - ج قَوَاهِر : الشامخ ؛ يقال «جبلٌ  
قاهر» .

القَاهِرَة - مؤنث القاهر || البادرة من كلِّ شيء || «أسباب  
قاهرة» : أسباب جبرية ، اضطرابية .  
قَاوِي - مُقَاوَاةٌ [قوي] الرجل : غالبة في القوة .  
قَاوِل - مُقَاوِلَةٌ [قول] هُ في الأمر : باحثه وجادلته .

ويعبر به عن التهيؤ للأفعال والاستعداد لها ؛ يقال  
«قال فأكل وقال فضرب» ونحو ذلك .

قَالَ - قَيْلًا وَقَائِلَةٌ وَقَبُولَةٌ وَمَقَالًا وَمَقِيلًا [قيل] :  
نام في القائلة أي في منتصف النهار || و - قَيْلًا :  
حلب اللبن وشربه في منتصف النهار .

القَالَ - [قول] : مصص || ما يقوله الناس . يقال  
«كثر قالُ الناس وقيلهم» .

القَائِلَة - [قول] : القَوْل || القَوْل الفاشي في الناس  
خيرًا كان أو شرًا || النوم في الظهيرة .

القَائِب - ج قَوَائِب : ما تُفْرَغ فيه الجواهر وغيرها  
ليكون مثالًا لما يُصاغ منها .

القَائِب - فا || و - ج قَوَائِب : ما يُجْعَل في الخفِّ  
ليستقيم || ما تُفْرَغ فيه الجواهر وغيرها ليكون مثالًا  
لما يُصاغ منها || و - عند العامة : قامة الإنسان ||  
البُسر الأحمر .

القَائِص - «ظِلُّ قَائِص» : متقبض .

قَالَع - مُقَالَعَةٌ [قلع] الرجلان : قلع أحدهما الآخر .  
القَائِي - [قلي] : المُبْفِض .

قَامَ - قَوْمًا وَقَوْمَةٌ وَقِيَانًا وَقَامَةً [قوم] : وقف ||  
انتصب || دام وثبت || و - الحقُّ : ظهر وثبت ||  
و - الأمر : اعتدل || و - بالأمر : تولاه || و -  
أهله : قام بشأنهم واعتنى بهم || و - بدور كذا :  
اضطلع به || و - على الأمر : راقبه || و - الصلاة :  
سرع فيها || و - في الصلاة : سرع فيها || و - ميزانُ  
النهار : انتصف || و - الماء : جمد || و - ت به  
دائبة : كَلَّت فلم تيسر || و - ت السوق : نفقت ||  
و - المتاع بكذا : تعدلت قيمته به || و - به ظهره :  
أوجعه || و - على غريمه : طالبه || و - في وجهه :  
وقف في وجهه ، عارضه || يقال «قام بفعل كذا»  
أي أخذ وطفق يفعله .

القَام - [قم] : فا .  
القَامَة - [قوم] : مصص || و - ج قَامَات وقَم : جماعة  
الناس || و - مس الإنسان : قدُّه || و - ج قِيم :  
البكرة بأدائها .

قَامَر - مُقَامَرَةٌ وَمَقَارًا [قمر] هُ : راحته ولاعبه في  
القمار .

القَامُوس - ج قَوَامِيس [قمس] : البحر || معظم

قَوْمٌ - قَوْمًا وَمُقَاوِمَةٌ [قوم] هـ : قام معه || ضادُهُ ||  
 و - الشيء : قام مقامَهُ .  
 القَاوُوشُ - ج قَوَاوِيشُ : غرفة كبيرة في السجن  
 (تركيّة) .  
 القَاوُوقُ - ج قَوَاوِيقُ : قَلَنْسُوة طويلة من ملابس  
 الرأس . وأكثر ما يُستعمل في بلاد العجم (فارسيّة) .  
 قَائِسٌ - قِيَاسًا وَمُقَابَسَةٌ [قيس] بين الأمرين : قَدَّرَ ||  
 و - الشيء بكذا أو إلى كذا : قَدَّرَهُ بِهِ || و - الرجلُ :  
 جَرَّاهُ فِي الْقِيَاسِ || و - هُ فِي كَذَا : سَابَقَهُ .  
 قَائِضٌ - قِيَاضًا وَمُقَابِضَةٌ [قيض] فلانًا بكذا : عَاوَضَهُ  
 وَبَادَلَهُ بِهِ .  
 قَائِظٌ - قِيَاظًا وَمُقَابِظَةٌ [قيظ] هـ : عاملُهُ فِي الْقَيْظِ ||  
 أَقَامَ مَعَهُ فِي مَوْضِعٍ زَمَنَ الْقَيْظِ .  
 قَائِلٌ - مُقَابِلَةٌ [قيل] هـ : عَاوَضَهُ وَبَادَلَهُ .  
 القَوُودُ - [قود] : « فَرَسٌ قَوُودٌ » : مُتَقَادٌ ذَلُولٌ .  
 القَوُولُ - ج قَوْلٌ وَقَوْلٌ [قول] : القَوْلَةُ .  
 قَبٌّ - قِبًا [قب] القَبَّةُ : بِنَاهَا || و - القَوْمُ عِنْدَ  
 الْعَامَّةِ : قَامُوا وَذَهَبُوا || و - قِبًا انْخَصَرُ أَوِ الْبَطْنُ :  
 دَقُّ وَضَمْرُ .  
 القَبُّ - [قب] : مِصْ || مَا يُدْخَلُ فِي جَيْبِ الْقَمِيصِ  
 مِنَ الرِّقَاعِ || ثَقِبَ فِي وَسْطِ الْبَكْرَةِ يَدُورُ عَلَيْهِ أَوْ يَجْرِي  
 فِيهِ الْمِحْوَرُ || رَيْسُ الْقَوْمِ وَسَيِّدُهُمْ || رَيْسُ الْقَوْمِ الَّذِي  
 عَلَيْهِ مَدَارُ أَمْرِهِمْ || الفَحْلُ || مَكْيَالٌ لِلغَلَّةِ كَالقَبَّانِ ||  
 « قَبُّ الْمِيزَانِ » عِنْدَ الْعَامَّةِ : الْقَائِمَةُ الَّتِي تُعَلَّقُ بِهَا  
 كَفْتَاهُ .  
 القَبُّ - [قب] : رَيْسُ الْقَوْمِ الَّذِي عَلَيْهِ مَدَارُ أَمْرِهِمْ ||  
 الْعِضْمُ النَّاقِئُ مِنَ الظَّهْرِ بَيْنَ الْأَلْيَتَيْنِ .  
 قَبَا - قَبْوًا [قبوا] البناء : رَفَعَهُ أَوْ جَعَلَهُ عَلَى هَيْئَةِ  
 القَبَّةِ || و - قَبْوًا وَقَبَا الشَّيْءُ : قَوَّسَهُ .  
 قَبِيٌّ - تَقْبِيَةٌ [قبوا] المتاع : عَبَاهُ || و - الثَّوْبُ :  
 قَطَعَهُ قَبَاءً || و - هُ عَنِ الْأَرْضِ عِنْدَ الْعَامَّةِ :  
 رَفَعَهُ قَلِيلًا .  
 القَبَاءُ - ج أَقْبِيَةٌ [قبوا] : ثَوْبٌ يُلبَسُ فَوْقَ الثِّيَابِ .  
 القَبِيَاءُ - [قبوا] : الْمَقْدَارُ ، يُقَالُ « بَيْنَهُمَا قَبِيَاءٌ قَوْسَيْنِ »  
 أَي مَقْدَارِ قَوْسَيْنِ كِنَايَةً عَنِ الْقُرْبِ .  
 القَبَاجُورُ - عَلِقَ لِلنَّوَاذِمِ مِنْ قِدَدِ الْأَوْحِ صَغِيرَةٍ تَدُورُ عَلَى  
 مَحَاوِرِهَا فَتَقَارِبُ تَارَةً وَتَبَاعِدُ أُخْرَى ، وَهِيَ مَأْخُودٌ مِنْ

أَبَاجُورِ الْفَرَنْسِيَّةِ وَمَعْنَاهَا مَانِعُ النُّورِ .  
 القَبَّارُ - سِرَاجُ الصَّيْدِ فِي اللَّيْلِ || قَوْمٌ يَجْتَمِعُونَ لِحَرْمِ مَا  
 فِي الشَّيْكَ مِنْ الصَّيْدِ .  
 القُبَاعُ - القُبْعُ || مَكْيَالٌ ضَخْمٌ .  
 القُبَاعِيٌّ - الرَّجُلُ الْعَظِيمُ الرَّأْسِ .  
 القُبَائِبُ - [قبب] : الْكَثِيرُ الْكَلَامِ || الْمَهْذَارُ ||  
 الْكُذَّابُ || الرَّجُلُ الْجَانِي .  
 القُبَالُ - مِنَ التَّعَلُّ : زَمَامَهَا .  
 القُبَالَةُ - يُقَالُ « جَلَسَ قُبَالَتَهُ » أَي تَجَاهَهُ .  
 القُبَالَةُ - مِصْ || اسْمٌ لِمَا يَلْتَزِمُهُ الْإِنْسَانُ مِنْ عَمَلٍ  
 وَدِينٍ وَغَيْرِ ذَلِكَ .  
 القُبَّانُ - آلَةٌ تُوزَنُ بِهَا الْأَشْيَاءُ الثَّقِيلَةَ (تركيّة) .  
 القِبَانَةُ - حَرْفَةُ القِبَانِيِّ .  
 القِبَانِيُّ - صَاحِبُ القِبَّانِ || الَّذِي يَزِنُ لِلنَّاسِ بِالقِبَّانِ .  
 قَبَبٌ - يَبَبٌ قَبَبًا [قب] انْخَصَرُ أَوِ الْبَطْنُ : دَقُّ وَضَمْرُ .  
 قَبَبٌ - تَقْبِيًا [قب] الرَّجُلُ : عَمَلٌ قَبَّةٌ || و - الْبَيْتُ :  
 أَقَامَ فَوْقَهُ قَبَّةً .  
 القَبَبُ - [قب] : مِصْ || دِقَّةُ انْخَصَرُ وَضَمُورِ الْبَطْنِ .  
 القَبَّةُ - ج قِبَابٌ وَقَبَبٌ [قب] (ب) : بِنَاءٌ سَقْفُهُ  
 مُسْتَدِيرٌ مُقَمَّرٌ || و - (هـ) : أَحَدُ الْجَسْمِينَ اللَّذَيْنِ  
 يَحْدِثُهُمَا الْمُسْتَوِيُّ الْقَاطِعُ فِي الْكُرَةِ || و - الْكُرُونَةُ  
 (هـ) : هِيَ أَحَدُ السُّطْحَيْنِ اللَّذَيْنِ يَحْدِثُهُمَا مَسْتَوِيٌّ قَاطِعٌ  
 فِي سَطْحِ كُرْوِيٍّ || و - انْخَضَرَاءُ أَوِ الزَّرْقَاءُ : قَبَّةُ السَّمَاوِ ||  
 « قَبَّةُ الشَّهَادَةِ » عِنْدَ الْيَهُودِ : خَيْمَةٌ كَانَتْ يُعْطَى بِهَا تَابُوتُ  
 الْعَهْدِ وَيُقَالُ لَهَا أَيْضًا قَبَّةُ الرِّمَانِ || « قَبَّةُ الْإِسْلَامِ » :  
 الْبَصْرَةُ .  
 القَبَّةُ - [قب] : « قَبَّةُ الثَّوْبِ » عِنْدَ الْعَامَّةِ : طَوْقُهُ  
 الَّذِي يَحِيطُ بِالْعُنُقِ .  
 القَبَّجُ - (ح) : طَائِرٌ يَشْبَهُ الْحَجَلِ (فارسيّة) .  
 القَبَّجَةُ - (ح) : وَاحِدَةٌ القَبَّجِ تُطَلَّقُ عَلَى الذَّكَرِ وَالْأُنْثَى .  
 قَبَّحٌ - قَبَّحًا وَقَبَّوحًا هُ اللَّهُ عَنِ الْخَيْرِ : نَحَاهُ عَنْهُ .  
 قَبَّحٌ - قَبَّحًا وَقَبَّحًا وَقَبَّاحًا وَقَبَّوحًا وَقَبَّوحَةً :  
 ضَدُّ حَسَنٍ .  
 قَبَّحٌ - تَقْبِيحًا [قبح] هُ اللَّهُ عَنِ الْخَيْرِ : نَحَاهُ عَنْهُ ||  
 و - لَهُ وَجْهَةٌ : أَنْكَرَ عَلَيْهِ مَا عَمِلَ || و - عَلَيْهِ فِعْلُهُ :  
 يَبِّئُ قَبَّحَةً .  
 القُبْحُ - مِصْ || ضَدُّ الْحُسْنِ فِي الْقَوْلِ أَوِ الْفِعْلِ أَوْ

القَبِيضَةُ - المرة من قَبَضَ || ما قَبَضَتْ عَلَيْهِ . يقال « صار الشيء في قَبْضِي » أي ملكه || الموت || و - من الشيء : مَلَأَ الكَفَّ مِنْهُ || « قَبْضَةُ السِّيفِ » : مِقْبِضُهُ .

قَبِطٌ - قَبِطًا الولدُ : جفل مرتاعًا (سريانيَّة) .  
القَبِطَانُ - الرُّبَّانُ (إيطاليَّة) .

قَبِيعٌ - قَبِيعًا القنفذُ : أدخل رأسه في جلدِه وتوارى || و - الرجلُ في قميصِه : أدخل رأسه في جيبيهِ || و - رأسه : أدخله في ثوبِه || و - في الأرض : ذهب فيها || و - في منزله : انزوى فيه واستتر || و - قَبِيعًا الشيء عند العائمة : اقتلعه ونزعه عما كان ملتصقًا به .  
القَبِيعُ - البوق || و - عند العائمة : غطاء للرأس يكون من الثوب نفسه كقَبِيعِ البرنس ، أو غيره كالقَلَنْسُوة . ويقولون له أيضًا « قَبِيعَةٌ » .

القَبِيعُ - (ح) : القنفذ || و - (ح) : دويبة بحريَّة .  
القَبِيعَةُ - (ح) : طائرٌ صغيرٌ يكون عند جِجْرَةِ الجِرْذَانِ ، فإذا فرغ أو رُيِيَ بحجرٍ قبع فيها أي دخلها .  
القَبِيعَةُ - غطاء للرأس معروف || خرقة نخاط كالبرنس يلبسها الصبيان .

القَبِيبُ - [قَبِيبٌ] : القَبَائِبُ || و - ج قَبَائِبُ : الخداه من خشب .  
قَبِيبٌ - قَبِيبَةٌ [قَبِيبٌ] الرجلُ : حمق || و - الفحلُ : هدر .

القَبِيبُ - [قَبِيبٌ] : البطن .  
القَبِيبُ - [قَبِيبٌ] (ح) : صدفٌ بحريٌّ .  
القَبِيبَةُ - [قَبِيبٌ] : مص || صوت جوف الفرس .  
قَبِيلٌ - قَبِيلًا على الشيء : أخذ فيه ولزمه || و - اليومُ : صار قَابِلًا أي قادمًا وقريبًا || و - المكانُ : أقبل نحوه . يقال « قبلت الماشية الوادي » أي أقبلت نحوه || و - الرجلُ : كان في عينه قَبِيلٌ || و - قَبِيلًا وقَبُولًا ت رِيحُ القَبُولِ : هبت || و - قَبِيلًا وقَبَالَةً به : كفل به وضمنه .

قَبِيلٌ - قَبَالَةً به : كفل به وضمنه || و - قَبِيلًا الرجلُ : كان في عينه قَبِيلٌ || و - قَبُولًا وقَبُولًا الكلامُ : صدقه || و - الشيء : أخذه || رضي به || و - ت القابلية الولدُ : تَلَقَّتْهُ عند الولادة || « دالٌّ يَقْبَلُ الشفاء » : يمكن معالجته وشفائه || « أئمانٌ لا يَقْبَلُ المزاحمة » :

الصورة .

قَبْرٌ - قَبْرًا وقَبْرًا الميتَ : دَفَنَهُ .

القَبْرُ - مص || و - ج قُبُورٌ : مدفن الإنسان .

القَبْرَةُ - ج قَبْرٌ وقَبْرٌ (ح) : عصفورة من فصيلة القَبْرِيَّاتِ ، دائمة التغريد ، تفتش عن غذائها في الحقول وعلى الطرق .

القَبْرِيُّ - أجود النحاس .

القَبْرِيَّةُ - (ن) : نبتة ذات أزهار أرجوانية جميلة .  
قَبَسٌ - قَبَسًا النارَ : أوقدها || و - هُ النارُ : جاءه بها || و - منه النارُ : أخذها شعلةً || و - العِلْمُ : تعلمه واستفاده || و - فلانًا العِلْمُ : علمه إِيَّاهُ .

القَبَسُ - شعلة النار تُؤخَذُ من معظم النار .

القَبَسَةُ - المرة من قَبَسَ || « قَبَسَةُ العَجَلَانِ » : مثلٌ في الاستعجال تشبيهاً بالمقْبَسِ الذي يدخل الدار ولا يمكث فيها إلا ريثما يقبَس .

قَبَصٌ - قَبَصًا الشيءَ : تناوله بأطراف أصابعه .

قَبِصٌ - تَقْبِصًا [قبص] الشيءَ : قبصه .

القَبِصَةُ - ج قَبِصٌ : القَبِصَةُ .

القَبِصَةُ - ج قَبِصٌ : ما تناولته بأطراف أصابعك || و - من الطعام : ما حَمَلَتْ كَفَّالَهُ .

قَبِضٌ - قَبِضًا الشيءَ : خلاف بسطه ووسعه || و - الطائرُ جناحهُ : جمعه || و - بطنه : أمسك || و - يديه الشيءَ وعلى الشيءَ : أمسكه بيديه وضمَّ عليه أصابعه || و - قَبِضَةً : أخذها || و - منه المالُ : أخذته لنفسه || و - هُ اللهُ : أمانته || و - الرجلُ عن القومِ : هجرهم || و - يدهُ عن الشيءَ : امتنع عن إمساكه || و - هُ عن الأمرِ : نَحَاهُ || و - القومُ : ساروا وأسرعوا .

قَبِضٌ - مات || و - المريضُ : أشرف على الموت .  
قَبِضٌ - تَقْبِضًا [قبض] الشيءَ : خلاف بسطه || جمعه وزَوَاهُ ، يقال « قَبِضَ وجهه فتقبض » أي زَوَاهُ فتكثُر في عبوس || و - المالُ فلانًا : أعطاه إِيَّاهُ في قبضته .

القَبِضُ - المقبوض من المال || ما جُمِعَ من الغنيمة قبل أن يُقَسَمَ || الانكماش والسرعة .

القَبِضَةُ - ما قبضت عليه || و - من الشيءَ : ملأه الكفُّ منه .

لا يمكن مزاحمتها || و - قَبُولًا وَقَبُولًا وَقَبَالَاتِ الْمَرْأَةِ : كانت قابلة .  
 قَبْلَ - القَوْمُ : أصابتهم رِيحُ القَبُولِ .  
 قَبْلَ - تَقْبِيلًا [قبيل] هـ : لثمة || و - تَهُ الحُمَى : ظهرت مقابيلها على شفته || و - العَامِلَ العملَ : جعله يلتزمه بعقد .  
 القَبْلُ - ج أقبال : نقيض الدُّبُرِ || و - من الزمانِ : أَوَّلُهُ || و - من الجبل : سفحه || يقال «رَأَيْتُهُ قَبْلًا» أي عيانًا ومقابلة .  
 قَبْلَ - نقيض بَعْدَ . وهو ظرف زمان مُعَرَّبٌ ، نحو «مات الخليفة ومات الوزير قبله ومن قبله» وقد يُحذف المضاف فيجوز فيه البناء على الضمّ أو الإعراب على التنوين ودونه نحو «مات الخليفة ومات الوزير قَبْلُ وَمِنْ قَبْلُ وَقَبْلًا وَمِنْ قَبْلٍ وَمِنْ قَبْلٍ» || «قَبْلَ كُلِّ شَيْءٍ» : بادئ ذي بدء .  
 القَبْلُ - ج أقبال : نقيض الدُّبُرِ .  
 القَبْلُ - يقال «رَأَيْتُهُ قَبْلًا» أي عيانًا ومقابلة .  
 القَبْلُ - مص || كلُّ شَيْءٍ أَوَّلُ مَا يَرَى || ما ارتفع من الأرض واستقبلك || المحجَّة الواضحة || أن يُقبِلَ قرنا الشاة على وجهها || شَيْءٌ من العاج ونحوه مستدير يُعَلَّقُ في صدر المرأة وعلى الخيل || ارتجال الكلام || و - في العين : إقبال سوادها على الأنف || و - في العينين : إقبال نظر كلٍّ من العينين على الأخرى .  
 القَبِيلُ - الطاقة والمقدرة ، نحو «مالي بو قبيل» أي طاقة || يقال «مالي قبيل فلان دين» أي عنده || ويقال «أتاني من قبيل» أي من عنده ومن جهته .  
 القَبِيلَةُ - ج قبيل : اللثمة || الكفالة || القَبْلَةُ .  
 القَبِيلَةُ - القَبْلَةُ .  
 القَبِيلَةُ - اسم النوع من قَبْلٍ || كلُّ ما يُسْتَقْبَلُ من الشَيْءِ || الجهة ؛ ومنه «قَبْلَةُ المَصْلِيِّ» للجهة التي يصلي نحوها || و - عند العامة : جهة الجنوب .  
 القَبِيلَةُ - ج قبيل : نوع من الخرز تستعمله الساحرة ويؤخذ به .  
 القَبِيلِيُّ - النسبة الى القَبِيلَةِ || يقال «رَأَيْتُهُ قَبِيلِيًّا» أي عيانًا ومقابلة .  
 قَبْنٌ - تَقْبِينًا [قبين] الشَيْءُ : وزنه بالقَبَانِ || و - هُ بيديه عند العامة : رازة .

القَبُولُ - [قبول] : البناء المعقود بعضه إلى بعض .  
 القَبُولَةُ - [قبول] : المرّة من قَبَا || و - (ب) : القبور الصغير المستطيل || انضمام ما بين الشفتين .  
 القَبُوطُ - الجُنْدُب (عامية) .  
 القَبُولُ - مص || رِيح الصَّبَا || المرأة التي تأخذ الولد عند ولادته || أن تُقبِلَ العافية والنعمة وغير ذلك || حُسْنُ الهَيْئَةِ .  
 القَبُونَةُ - عمل القَبَائِي .  
 القَبِيحُ - ج قَبَاحٌ وَقَبْحَى وَقَبَاحِي : ذو القُبْحِ .  
 القَبِيحَةُ - ج قَبَاحٌ وَقَبَاحِيح : ذات القُبْحِ || و - ج قَبَاحِيح : العمل القبيح .  
 القَبِيصَةُ - القَبْصَةُ .  
 القَبِيصَةُ - من السيف : ما على طرف مقبضه من فضة وحديد .  
 قَبِيلٌ - تصغير قبيل . يقال «جاء فلان قبيل العصر» أي قبلة بزمن يسير .  
 القَبِيلُ - الضامين || الكفيل || الزوج || الجماعة من الثلاثة فصاعدًا ، ج قَبِيلٌ وَقَبَائِلٌ || و - من النساء : المرأة التي تأخذ الولد عند ولادته ، ج قَبِيلٌ || طاعة الربِّ (والدَّيْبِرُ معصيته) || يقال «مِنْ قَبِيلِ ذَلِكَ» أي من جهته .  
 القَبِيلَةُ - ج قَبَائِلٌ : بنو أبٍ واحدٍ || صخرة على رأس البئر || كل قطعة من الجلد || «قَبَائِلُ الرَّأْسِ» : قِطْعَةُ المشعوب بعضها لبعض || «قَبَائِلُ الطَّيْرِ» : أصنافه || «قَبَائِلُ الشَّجَرَةِ» : اغصانها .  
 القَمَتُ - [قمت] (ن) : الفِصْفِصَةُ أو اليابسة منها || حَبٌّ بَرِّيٌّ يَأْكُلُهُ اهلُ البادية بعد دَقِّهِ وطبخِهِ .  
 القَمَاتُ - [قمت] (ن) : نبات .  
 القَمَادُ - (ن) : شجر صُلْبٌ لَهُ شوك كالإبر .  
 القَمَارُ - الدخان من المطبوخ || رائحة البخور واللحم والشواء والعظم المحرق والعود .  
 القَمَالُ - مص || الحرب ، المعركة ، نقول «ساحةُ القَمَالِ» .  
 القَمَامُ - الغبار الأسود || غبار الحرب || الظلام || السواد .  
 قَمَبٌ - قَمَبَةٌ : أطعمه الأفتاب وهي الأمعاء المشوية .  
 القَمْبُ - ج أفتاب : المعنى (مذكّر وقد يؤنث) || ما

استدار من البطن || الرُّحْل .  
 القَتَب - ج أَقْتَاب : المعى || الرُّحْل .  
 القَتَبَة - المعى .  
 القَتَمَة - [قت] : واحدة القَتِّ للحَبِّ البرِّي .  
 قَتَدَ - تَقْتِيدًا [قتد] القَتَادَ : قطعهُ ونزع شوكة وعلفهُ الإِبِلَ .  
 قَتَدَ - [قتد] القَتَادُ : لُوحت أطرافهُ بالنار .  
 القَتْد - ج أَقْتَاد وَأَقْتَد وَتُقْتَد : القَتْد .  
 القَتْد - ج أَقْتَاد وَأَقْتَد وَتُقْتَد : خشب الرُّحْل .  
 قَتَرَ - قَرًا وَقُتُورًا على عياله : ضَيَّقَ عليهم في النفقة ||  
 و - البخور أو اللحم : سطعت رائحته || و - تِ النَّارِ : دخنت .  
 قَتَرَ - قَرًا البخور أو اللحم : سطعت رائحته || و - تِ النَّارِ : دخنت .  
 قُتِرَ - الرُّجُلُ : ضَيَّقَ عليه في النفقة .  
 قَتَرَ - تَقْتِيرًا [قتر] على عياله : ضَيَّقَ عليهم في النفقة ||  
 و - اللحم : سطعت رائحته || و - الصيادُ للأسد : وضع له لحمًا في الزبية يجد قَتَارَهُ || و - الرُّجُلُ : هَيَّجَ القَتَارَ || و - الوحش : دخن له بأوبار الإِبِل لئلا يجد ريح الصياد فيهرب منه || و - الشيء : قارب بعضهُ من بعض || و - ما بين الأمرين : قَدَرُهُ .  
 القَتْر - ج أَقْتَار : الناحية والجانب (لغة في القُطْر) .  
 القَتْر - مص || البُلْغَة أو القليل من العيش || القَدْر .  
 القَتْر - نصلٌ لسهام المهدف || القصب الذي يُرمى به المهدف .  
 القَتْر - ج أَقْتَار : القَتْر .  
 القَتْرَة - ج قَتْر : ضيقُ العيش || حلقة الدرع || ما بينه الصائد كالبيت ليستتر فيه عن الصيد || الكوة النافذة || « قَتْرَةُ البستان » : الخرق الذي يدخل الماء منه || « قَتْرَةُ الباب » : مكان القلق .  
 القَتْرَة - النوع من قَتْر .  
 قَتَلَ - قَتْلًا وَقَتْلًا هُ : أماته . يقال « قتله بأخييه » أي قتله مُتَقَمًّا لأخييه || و - الخمرَة : مزجها بالماء || و - الجوع أو البرد : كسر حِدَّتَهُ .  
 قَتَلَ - تَقْتِيلًا [قتل] القوم : قتل كثيرًا منهم .  
 القَتْل - مص || و - في المجاز : الضرب الشديد || و - العَمْدُ : ما كان مقصودًا || و - الخَطَأُ : ما كان

غير مقصود .  
 قَتَمَ - قَتَامَةً وَقُتُومًا : ضرب إلى السواد || و - قُتُومًا وجههُ : تَغَيَّرَ .  
 القَتَم - مص || الغبار .  
 القَتَمَة - لونٌ فيه غبرة وحمرة .  
 القَتَمَة - القَتَام .  
 القَتُور - القاتِر .  
 القَتُول - ج قَتْل : الكثير القتل (للمذكّر والمؤنث) .  
 القَتِير - رؤوس المسامير في الدرع || الدرع نفسها || الشَّيْب أو أول ما يظهر منه .  
 القَتِيل - ج قَتْلَى وَقَتْلَاء وَقَتَالَى : المقتول (للمذكّر والمؤنث) .  
 القَتَاء - [قتأ] (ن) : نوع من النبات ثمره يُشبه ثمر الخيار .  
 القَتَاء - [قتأ] (ن) : القَتَاء .  
 القَتَاءَة - [قتأ] (ن) : واحدة القَتَاء .  
 القَتَاءَة - [قتأ] (ن) : واحدة القَتَاء .  
 القَتْبَة - [قج] : حُقَّة لحفظ الدراهم (عامية) .  
 قَحَّ - قَحُوحَةً وَقَحَاحَةً [قح] : صار قُحًا || و - قَحًا عند العامة : سعل .  
 القُح - ج أَقْحَاح [قح] : الخالص من كل شيء ؛ يقال « فلان كريم قُحٌّ وأعرابي قُحٌّ » .  
 القُحَاح - [قح] : الخالص من كل شيء .  
 القُحَاطَة - ما يُقْحَط (عامية) .  
 القُحَاف - السيل الجارف .  
 القُحَاف - شدة الشرب .  
 القُحَاقَة - كل ما اقتحِف .  
 القُحَال - داءٌ يُصيب الغنم فتجف جلودها .  
 قَحَطَ - قَحَطًا هُ : ضربه ضربًا شديدًا || و - المطر : احتبس || و - الوَحْل ونحوه عند العامة : جرفه ولم يترك منه شيئًا || و - قَحَطًا وَقَحَطًا وَقُحُوطًا العام : احتبس فيه المطر وأجدب .  
 قَحِطَ - قَحَطًا : احتبس || و - قَحَطًا البلد : احتبس عنه المطر || و - قَحَطًا وَقَحَطًا وَقُحُوطًا العام : احتبس فيه المطر وأجدب .  
 قَحِطَ - قَحَطًا وَقَحَطًا وَقُحُوطًا العام : قَحَطَ || و - قَحَطًا البلد : احتبس عنه المطر .  
 قَحِطَ - تَقْحِيطًا [قحط] القَدْر وغيرها عند العامة : كشط ما لصق بأسفلها من الطعام .



وربما أُعْرِبَتْ فنقول «قَدْ زيدَ درهمٌ» أي حسبهُ  
و«قَدِي درهمٌ» بغير نونٍ كما يقال حَسْبِي || اسم فعل  
بمعنى كَفَى أو يكفِي نحو «قَدْنِي درهمٌ» أي يكفيني  
والياء مفعول به يُقَدُّ || تأتي حرفًا وتختصُّ بالفعل  
المتصرف الخبري المَبْتَدِ المجرَّد من جازم وناصب  
وحرف تنفيس وهي معه كالجزء منه لذلك لا تعمل  
فيه مع اختصاصها به ولا تُفصل عنه إِلَّا بالقَسَمِ لِأَنَّهُ  
يؤكد مضمونها فليس بأجنبي عنها. فنقول بعض الكتاب  
«قد لا يفعل» خطأ والصواب ربَّما لا يفعل أو لن  
يفعل. وتفيد التوقُّع مع المضارع نحو «قد يقوم الغائبُ  
اليومَ»، والتقليل نحو «قد يصدق الكذوب» أي  
قلما يصدق الكذوب، والتحقيق مع الماضي نحو  
«قد أفلح من اتقى الله» فالفلاح محقُّ، وتقريب  
الماضي من الحال كقولك «قد قام فلان» إذا كان  
قيامه في زمن قريب منك. وقد تفيد التكثير مع المضارع  
نحو «قد أشهدُ الغارةَ الشعواءَ تحملي» يريد أنه يشهدُها  
كثيرًا لأن كلامه في مقام الحماسة.  
قَدَّ - قَدَّا [قدَّ] الشيء: قطعه مستأصلًا || شقَّهُ  
أو قطعه طولًا || والمسافرُ الفلاة: قطعها || و-  
الكلام: قطعه.  
قَدَّ - [قدَّ]: أصابه القَدَادُ.  
القَدَّ - [قدَّ] (ح): سمك بحري يُستخرج من  
أحد أنواعه زيت السمك.  
القَدَّ - [قدَّ]: مص || و- ج أقدَّ وقُدود وقَدَاد وأقدَّة:  
السوط || جلد السخلة || قامة الرجل || اعتداله ||  
قَدَّر الشيء وتقطيعه. يقال «هذا على قدِّ ذلك» أي  
على مقداره.  
القَدَّة - ج أقدَّ [قدَّ]: إناء من جلد || السير يُقدُّ من  
جلد || الشيء المقدود || السوط.  
قَدَّي - تقديَّة [قدي] ني هذا الأمر: يكفيني. والعمامة  
تقول «هذا بقَدِّي» أي يكفي.  
القَدَّاح - حجر القَدَّاح || الفولاذة التي تُقدَّح بها النار  
بضربها على الصوانة وبينهما مادة قابلة للاحتراق ||  
صانع الأقداح || متخذها || أطراف النبات العُصَّ ||  
تور النبات قبل أن يفتتح.  
القَدَّاحَة - صناعة القَدَّاح.  
القَدَّاحَة - حجر القَدَّاح || الفولاذة التي تُقدَّح بها

القَحْطُ - تعدُّ وجود القوت.  
القَحِيطُ - من الأعوام: الذي احتبس فيه المطر وأجذب.  
قَحَفَ - قَحْفًا ه: قطع أو كسر قِحْفَهُ || و- الرمانة:  
قشرها || و- قَحَافًا: سعل || و- الحَبَّ: ذراه ||  
و- في الإناء: شربه كله بشدَّة || و- قَحَافًا وقَحْفًا  
الشيء: جرفه.  
القِخْفُ - ج أَقْحَافٌ وقُحُوفٌ وقِخْفَةٌ: العظم الذي  
فوق الدماغ || ما انفلق من الجمجمة فانفصل ||  
إناء من خشب مثل قِخْفِ الرأس كأنه نصف قدح.  
قَحْحَحَ - قَحْحَحَةً [قححح] الصوت: تردَّد في الحلق ||  
و- القردُ: صحك.  
قَحَلَّ - قَحُولًا الشيء: يبس.  
قَحِلَّ - قَحَلًا وقَحَلًا الشيء: قَحَلَّ.  
قُحِلَّ - الشيء: قَحَلَّ.  
القِحْلُ - شيء قِحْلٌ: يابس.  
القَحِيلُ - شيء قَحِيلٌ: يابس.  
قَحَمَ - قَحَمًا وقُحُومًا في الأمر: رمى بنفسه فيه  
بلا روية || و- إليه: دنا || و- قَحَمًا المفاوز:  
طواها.  
قَحَمَ - قَحَمًا [قحم] ه في الأمر: أدخله فيه من  
غير روية || و- الفرس رَاكِبَهُ: رماه على وجهه.  
القَحَمَ - ج قِحَامٌ: الكبير السن || المهزول.  
القَحْمَةُ - ج قَحَمٌ: الانقحام في السير || الأمر الشاقُّ ||  
المهلكة || القَحْطُ || «القَحَمُ في الحصومات»: ما  
يحمل الإنسان على ما يكرهه || «قَحَمُ الطريق»: مصاعبه.  
القَحْمَةُ - مؤنث القَحَمِ.  
القُحْوَانُ - ج أَقْحِيٌّ وأقْح [قحو] (ن): نبات له  
زهرة أبيض وأوراق زهره مفلجة صغيرة يُشبهون بها  
الأسنان؛ وهو ما نسميه بالبابونج.  
القُحْوَانَةُ - [قحو] (ن): واحدة القُحْوَانِ.  
القُحْوَالَةُ - البيوسة.  
القُحُومُ - الكبير السن جدًّا.  
القَحِيطُ - من الأعوام: الذي احتبس فيه المطر  
وأجذب || «سنة قَحِيطٌ»: قليلة الخير لاحتباس  
مطرها.  
قَدَّ - تأتي اسمًا بمعنى حَسْبٌ نحو «قَدْ زيدَ درهمٌ»

الأسنان أو الشجر : كان فيها نَأْكُلُ || و - في القِدْح :  
خرقته بسِيخِ النصل || و - ختام الخابية : قَصَّة ||  
و - الطبيبُ العين : أخرج منها الماء المنصب إليها  
من داخل || و - تِ العين : غارت || و - الشيء :  
غرفه || و - الشيء عند العامة : نَقَبَهُ .

قَدَحَ - تَقْدِيحًا [قدح] تِ العين : غارت || و -  
الفرس : ضَمَرَهُ .

القَدْح - مص || أكال يقع في الشجر والأسنان .  
القَدْح - ج قَدَاحٍ وَأَقْدَاحٍ وَقَدْحَانٍ وجج أقاديح :  
السهم قبل أن يُنصَلَ ويرَاش || سهم الميسر || و - عند  
العامة : الثقب .

القَدْح - اسمٌ من اقتداح النار || و - ج أَقْدَاح :  
إناء يُشْرَبُ فيه . ولا يقال قَدَحٌ إلا إذا كان فارغًا فإذا  
كان فيه شراب قيل له كَأْسٌ .

القِدْحَة - النوع من قَدَحٍ .  
قَدَرَ - قَدْرًا وَقُدْرَةً وَمَقْدَرَةٌ وَمَقْدَرَةٌ وَمَقْدَارًا  
وَقَدَارَةٌ وَقُدُورَةٌ وَقُدُورًا وَقَدْرَانًا وَقَدْرًا على الشيء :  
قوي عليه || و - الله : عَظْمُهُ || و - قَدْرًا وَقَدْرًا  
على الشيء : اقتدر وجمعه وأمسكه || و - الرزق :  
قسمة || و - الله عليه الأمر : قضى وحكم به عليه ||  
و - على عياله : ضَيَّقَ || و - قَدَارَةٌ الشيء : هَيَّأَهُ  
ووقته || و - قَدْرًا الشيء بالشيء : جعله على مقداره ||  
قاسه به || و - الأمر : دَبَّرَهُ || و - لأمر كذا : نظر  
إليه ودبَّره وقاسه .

قَدَرَ - قَدْرًا وَقُدْرَةً وَمَقْدَرَةٌ وَمَقْدَرَةٌ وَمَقْدَارًا  
وَقَدَارَةٌ وَقُدُورَةٌ وَقُدُورًا وَقَدْرَانًا وَقَدْرًا على الشيء :  
قوي عليه || و - قَدْرًا على الشيء : اقتدر .

قَدَّرَ - تَقْدِيرًا [قدر] : أفترض ؛ يقال « لنقدِّر أن... » ||  
و - على الشيء : اقتدر وجمعه وأمسكه || و - الله  
فلانًا على كذا : جعله قادرًا عليه || و - الله عليه  
الأمر وقدر له الأمر : قضى وحكم به عليه || و - الرجلُ :  
فكَّرَ في تسوية أمره وتدبيره || و - الشيء بالشيء :  
قاسه به وجعله على مقداره || و - هُ حَقَّ قَدْرِهِ : منحه  
ما يستحق من الاعتبار || و - على عياله : ضَيَّقَ ||  
« لا يُقَدَّرُ » : يفوق كلَّ ثمن .

القَدْر - مص || الغنى || الحرمة والوقار || الشأن ||  
الطاقة والقوة ؛ يقال « قَدَرَ المستطاع ، على قدرٍ أو

النار بضربها على الصوانة وبينهما مادة قابلة للاحتراق ||  
علية صغيرة من معدن لها فتيلة تُلْت بالبنزين ، يوضع  
في مكان مخصوص منها حجرٌ صغير يُقَدَح بواسطة  
دولاب صغير محزَّز فيرسل شررًا يشعل الفتيلة .  
القَدَاد - [قد] : وجعٌ في البطن .

القَدَار - الطايخ في القَدْر || الرُبْعَة من الناس || الغلام  
الخفيف الروح || و - (ح) : الثعبان العظيم .

القَدَار - القُدرة .  
القَدَار - القُدرة .

القَدَار - الحجر يُنصَب على مصب الماء .  
القَدَارَة - مص || القوة || الاقتدار || اليسار والغنى .

القَدَّاس - حجر يُطْرَح في حوض الإبل يُقَدَّر عليه  
الماء الذي يقتسمونه بينهم || شيء يُعْمَل كاللؤلؤ من  
الفضة || الشرف المنيع الضخم .

القَدَّاس - ج قَدَادِيْس عند النصارى : هو ذبيحة  
جسد ودم السيد المسيح يُقدَّمان على الهيكل تحت  
شكلي الخبز والخمر .

القَدَّاسَة - الطهارة || لقب الحبر الأعظم ؛ يقال « قداسة  
الحبر الأعظم أو صاحب القداسة » .

القُدَّام - ج قُدَّمَاءٍ وَقُدَّامِيٍّ وَقُدَّائِمٍ : خلاف الحديث .  
قُدَّام - نقيض خَلْف وهي مؤنثة وقد تذكر . يقال  
« لقبته قُدَّامَ ذلك » أي قبله .

القُدَّام - مَنْ يتقدَّم الناس بالشرف || الملك || السيد ||  
الجزَّار .

القُدَّام - القُدَّام .  
القُدَّامِي - متقدِّم الجيش .

القِدَّة - [قد] : الأسوة || ما اقتديت وتسنَّت به .  
القِدَّة - ج قِدَدٍ وَأَقْدَةٌ [قد] : السِّيرُ يُقَدُّ من الجلد ||  
القطعة من الشيء || الفرقة من الناس تختلف أهواؤهم ||  
و - عند الكتاب : صفيحة مستطيلة ضيقة يجتذبها  
القلم عند رسم الخطوط المستقيمة || و - عند البنائين  
والنجَّارين : خشبة طويلة تقَدُّ من اللوح يُختَبَر بها  
الاستواء والطول .

قَدَّدَ - تَقْدِيدًا [قد] الشيء : قطعهُ مستأصلًا || شقَّهُ  
أو قطعهُ طولًا || و - اللحم : جعلهُ قِطْعًا وجفَّفهُ .

قَدَحَ - قَدَحًا في عِرْضِهِ : طعن فيه وعابه وتَنَقَّصَهُ ||  
و - بالزُّنْد : حاول إخراج النار منه || و - الدودُ في

قَدِيمٌ - قَدِيمًا وَمَقْدَمًا وَقَدَمًا الْمَدِينَةُ : أَنَاهَا || و -  
من سفره : عاد || و - إلى الأمر : قصد له || و -  
قَدَمًا وَقَدَمًا وَقُدُومًا عَلَى قِرْنِهِ : اجْتَرَأَ عَلَيْهِ || و - على  
الأمر : شجع || و - قُدُومًا عَلَى الْعَيْبِ : رَضِيَ بِهِ .  
قَدَمٌ - قَدَمًا وَقَدَامَةً : مَضَى عَلَى وُجُودِهِ زَمَنٌ طَوِيلٌ ||  
ضَدَّ حَدَثٌ .

قَدَمٌ - تَقْدِيمًا [قدم] الْقَوْمَ : سَبَقَهُمْ || و - هُ : ضَدَّ  
أَخْرَهُ || و - هُ إِلَى الْخَائِطِ : قَرَّبَهُ مِنْهُ || و - بَيْنَ  
يَدَيْهِ : تَقَدَّمَ || و - الشَّيْءَ لِفُلَانٍ أَوْ إِلَيْهِ : نَاوَلَهُ  
إِيَّاهُ ، رَفَعَهُ إِلَيْهِ ، مَنْحَهُ إِيَّاهُ || و - لِلْكِتَابِ : كَتَبَ لَهُ  
الْمُقَدِّمَةَ || و - يَمِينًا : حَلَفَ .

القَدَمُ - الشَّجَاعُ .

القَدِيمُ - الشَّرْفُ الْقَدِيمُ || ثَوْبٌ أَحْمَرُ .

القَدِيمُ - الزَّمَانُ الْقَدِيمُ .

القَدِيمُ - الْمُضِيِّ أَمَامَ . يُقَالُ « مَضَى قَدِيمًا » أَي لَمْ  
يُعْرَجْ وَلَمْ يَنْتَهِ ، وَيُوصَفُ بِهِ الْمَذَكَّرُ وَالْمَوْثُتُ || الشَّجَاعُ .  
يُقَالُ « هُوَ يَمْشِي الْقَدِيمَ » إِذَا مَضَى فِي الْحَرْبِ .

القَدِيمُ - الرَّجُلُ (مَوْثُتٌ وَقَدْ تَلَكَّى ، جَ أَقْدَامٌ وَقَدَامٌ ||  
وَحَدَّةٌ قِيَاسِيَّةٌ تَسَاوِي ٣٠٤،٨ مَلِيمَتَاتٍ ، جَ أَقْدَامٌ ||

التَّقْدِيمُ || السَّابِقَةُ فِي الْأَمْرِ خَيْرًا كَانَ أَمْ شَرًّا || الشَّجَاعُ  
(لِلْمَذَكَّرِ وَالْمَوْثُتِ وَالْمَفْرُودِ وَجَمْعٌ) ، يُقَالُ « رَجُلٌ قَدِيمٌ  
وَأَمْرًا قَدِيمٌ وَرَجَالٌ قَدِيمٌ وَنِسَاءٌ قَدِيمٌ » || و - فِي الْقِيَاسِ :  
مَا بَيْنَ طَرْفِ إِبْهَامِ الرَّجُلِ وَطَرْفِ الْعَقِبِ || « هُوَ ذُو  
قَدِيمٍ » : شَجَاعٌ || « وَضَعَ قَدَمَهُ فِي الْعَمَلِ » : أَخَذَ  
فِيهِ || « عَلَى قَدِيمٍ وَسَاقٍ » : فِي حَرَكَةٍ مَتَزَايِدَةٍ .

القَدِيمُ - الْكَثِيرُ الْإِقْدَامُ || و - (ط ا) : مَا غَلِظَ  
مِنَ الْحَرَّةِ .

القَدِيمُ - السَّابِقَةُ فِي الْأَمْرِ ، يُقَالُ « لَهُ قَدِيمٌ فِي هَذَا  
الْأَمْرِ » أَي سَابِقَةٌ || ضَدَّ الْحُدُوثُ || « قَدِيمُ الْعَالَمِ أَوْ  
أَزَلِيَّةُ الْعَالَمِ » : مَذْهَبٌ فِلْسَافِيٌّ يَقُولُ بِأَنَّ الْعَالَمَ أَزَلِيٌّ  
لَا عِلَّةَ لَوُجُودِهِ .

القَدِيمَةُ - السَّابِقَةُ فِي الْأَمْرِ || الْجَرَاءَةُ .

القَدِيمَةُ - مِنَ الْغَنَمِ : الَّتِي تَكُونُ أَمَامَ الْغَنَمِ فِي الرَّعِيِّ .

القُدْوَةُ - [قدو] : الْأَسْوَةُ || مَا اقْتَدَيْتَ وَتَسْتَنَّتْ بِهِ .

القُدْوَةُ - [قدو] : الْقُدْوَةُ .

القُدْوَةُ - [قدو] : الْقُدْوَةُ .

القُدْوَرَةُ - مِصْرٌ || الْقَدَارَةُ .

بِقَدْرِ الْمَسْتَطَاعِ « أَي حَسَبَ الْإِمْكَانِ || مَبْلَغُ الشَّيْءِ ؛  
يُقَالُ « بِقَدْرِ مَا... » أَي بِنِسْبَةِ مَا ؛ وَ « قَدَّرَ كَذَا وَبِقَدْرِ  
أَوْ عَلَى قَدْرِ كَذَا » : بِالنِّسْبَةِ إِلَى كَذَا || كَوْنُ الشَّيْءِ  
مَسَاوِيًا لِغَيْرِهِ بِلَا زِيَادَةٍ وَلَا نَقْصَانٍ ؛ يُقَالُ « هَذَا قَدْرُ  
ذَلِكَ » أَي مِمَّا لَّهُ وَمَسَاوٍ لَهُ || رَأْسُ الْكَتِفِ || « لَيْلَةُ  
الْقَدْرِ » : هِيَ إِحْدَى اللَّيَالِي الْعَشْرِ الْأَخِيرَةِ مِنْ رَمَضَانَ  
الَّتِي عَدَدُهَا فَرْدٌ لَا زَوْجٌ كَالْخَامِسَةِ وَالسَّابِعَةِ .

القَدْرُ - جَ قُدُورٌ : إِثَاءٌ يُطْبِخُ فِيهِ (مَوْثُتٌ) .

القَدْرُ - مِصْرٌ || و - جَ أَقْدَارٌ : الطَّاقَةُ وَالْقُوَّةُ || مَبْلَغُ  
الشَّيْءِ || مَا يُقَدِّرُهُ اللَّهُ مِنَ الْقَضَاءِ وَيُحْكَمُ بِهِ || تَعَلَّقَ  
الْإِرَادَةَ بِالْأَشْيَاءِ فِي أَوْقَاتِهَا .

القَدْرَاءُ - مَوْثُتُ الْأَقْدَرِ .

القُدْرَةُ - الْقُوَّةُ عَلَى الشَّيْءِ وَالتَّمَكُّنُ مِنْ فِعْلِهِ أَوْ تَرْكِهِ ||  
« قُدْرَةُ آلِهِ مَا » : تُقَاسُ بِالْعَمَلِ الَّتِي تَأْتِيهِ فِي ثَانِيَةِ  
أَي فِي وَحْدَةِ الزَّمَنِ .

القُدْرِيَّةُ - قَوْمٌ يَجْحَدُونَ الْقَدْرَ فَيَقُولُونَ « إِنَّ كُلَّ عَبْدٍ  
مِنَ عِبَادِ اللَّهِ خَالِقٌ لِفِعْلِهِ مَتَمَكِّنٌ مِنْ عَمَلِهِ أَوْ تَرْكِهِ  
بِإِرَادَتِهِ . وَيُعَاكِسُهُمُ الْجَبْرِيَّةُ .

قُدْسٌ - قُدْسًا وَقُدْسًا : طَهَّرَ وَتَبَارَكَ .

قُدْسٌ - تَقْدِيرًا [قدس] اللَّهُ فُلَانًا : طَهَّرَهُ وَتَبَارَكَ  
عَلَيْهِ || و - الرَّجُلُ اللَّهُ : تَزَهَّهُ وَوَصَفَهُ بِكَوْنِهِ قُدْسًا ||  
و - لِقَوْمٍ : طَهَّرَ نَفْسَهُ لَهُ || و - الرَّجُلُ : أَتَى بَيْتَ

الْمَقْدِسِ || و - الْكَاهِنُ عِنْدَ النَّصَارَى : أَقَامَ الْقُدَّاسَ .

القُدْسُ - مِصْرٌ || أُورُشَلِيمُ || يَسْتَعْمَلُ بَعْضُ كُتَّابِ

الْمَسِيحِيِّينَ لَفْظَةَ قُدْسٍ بِمَعْنَى حَضْرَةِ عِنْدَمَا يَكْتُبُونَ إِلَى

رُؤَسَاءِ الدِّينِ أَوْ يَخَاطِبُونَهُمْ نَاسِبِينَ بِذَلِكَ الْقُدَّاسَةَ إِلَيْهِمْ

فَيَقُولُونَ مِثْلًا « قُدْسُ الْأَبِ الْعَامِ » || « قُدْسُ الْأَقْدَاسِ »

عِنْدَ الْيَهُودِ : مَكَانٌ مِنَ الْهَيْكَلِ كَانَ يَدْخُلُهُ عَظِيمُ

الْأَحْبَارِ عِنْدَهُمْ مَرَّةً فِي السَّنَةِ || « حَضِيرَةُ الْقُدْسِ » :

الْجَنَّةُ .

القُدْسُ - مِصْرٌ || « رُوحُ الْقُدْسِ وَالرُّوحُ الْقُدْسُ »

عِنْدَ النَّصَارَى : الْأَقْنُومُ الثَّلَاثُ مِنَ الْأَقَانِيمِ الْإِلَهِيَّةِ ||

« رُوحُ الْقُدْسِ » عِنْدَ الْمُسْلِمِينَ : الْمَلَكُ جَبْرِيْلُ .

قَدَفًا - قَدَفًا هُ : دَفَعَهُ أَوْ أَذْهَبَهُ بِحِيلَةٍ مِنْ مَكَانٍ

كَانَ فِيهِ (عَامِيَّةٌ) .

قَدَمٌ - قَدَمًا وَقُدُومًا الْقَوْمَ : سَبَقَهُمْ || و - قَدَمًا

وَقَدَمًا وَقُدُومًا عَلَى قِرْنِهِ : اجْتَرَأَ عَلَيْهِ .

القُدوس - من أسماء تعالي أي المنزه عن كل نقص وعيب .  
 القُدوس - القُدوس .  
 القُدوم - ج قُدُم : الجريء الكثير الإقدام || و - ج قُدُم وقَدَائِم : القُدوم (مؤنثة) .  
 القُدوم - ج قُدُم وقَدَائِم : آلة للنحت والنجر (مؤنثة) .  
 القَدِيَة - [قَدو] : القُدوة .  
 القُدَيْد - [قَد] : مِسْحٌ صغير .  
 القُدَيْد - [قَد] : اللحم المُقَدَّد || الثوب الخلق .  
 القُدَيْدِيُون - [قَد] : تَبَاعُ المسكر من الصنّاع كالحلّاق ونحوه .  
 القُدَيْر - تصغير القيدر .  
 القُدَيْر - ذو القدرة . وهو من الأسماء الحسنى || اللحم المطبوخ في القيدر .  
 القُدَيْرَة - تصغير القيدر .  
 القُدَيْس - الفاضل الحاصل على تمام الصلاح والقبول عند الله || المؤمن الذي يتوفى طاهراً فاضلاً .  
 القُدَيْسَة - مؤنث القُدَيْس .  
 القَدِيم - ج قَدِيمَاء وقَدَائِم وقَدَائِم : خلاف الحديث ؛ يقال « قديماً » ، و « منذ القديم » .  
 القَدِيمَة - مُصَغَّرُ القَدَم للرجل .  
 القَدِيمَة - ج قَدِيمَات وقَدَائِم : مؤنث القُدَام والقَدِيم .  
 قَدِي - تَقْدِيَة [قدي] عَيْنُه : أخرج منها القَدِي .  
 القَدِي - ج قُدِيّ وأَقْدَاء [قدي] : ما يقع في العين أو في الشراب من تبنة ونحوها .  
 القَدِي - ج قُدِيّ وأَقْدَاء [قدي] : التراب المدق .  
 القَدَاء - [قدي] : القَدِي .  
 القَدَاف - كل ما يرمى به .  
 القَدَاف - فعَال للمبالغة || المنجنيق || كل ما يرمى به الشيء إلى البعد || المركب || الميزان .  
 القَدَال - ج قُدَل وأَقْدَلَة : ما بين الأذنين من مؤخر الرأس .  
 قَدَر - قَدَرًا وقَدَارَة : ضد نظف || كان وسخًا || و - قَدَرًا الشيء : جعله وصيره قَدِيرًا .  
 قَدِير - قَدَرًا وقَدَارَة : قَدَرًا || و - قَدَرًا الشيء : جعله وصيره قَدِيرًا || كرهه واجتنبه واستفدرة .  
 قَدَر - قَدَرًا وقَدَارَة : ضد نظف || كان وسخًا .

قَدَر - تَقْدِيرًا [قدر] الشيء : جعله وصيره قَدِيرًا .  
 القَدَر - الوسخ .  
 القَدَر - القَدَر .  
 القَدَر - مص || القَدِير || و - ج أَقْدَار ومَقَادِير على غير القياس : الوسخ وقد يُطلق على الغائط .  
 القَدِير - الوسخ .  
 قَدَع - قَدَعًا هُ : شتمه ورماه بالفحش وسوء القول .  
 القَدَع - الخناء والفحش || القَدَر || الفاحش .  
 القَدَع - ذو القَدَع .  
 قَدَف - قَدَفًا : قَاء || و - المَلَّاحُ : ساق القارب بالبيقذاف || و - بقوله : تكلم من غير تدبر ولا تأمل || و - الحجر وبالحجر : رمى به || و - الرجل : رماه وأتبعه بريه || و - هُ بكذا : رماه به || و - هُ بالحجر : رماه به .  
 القُدُف - القُدُوف .  
 القَدَف - البعيد .  
 القُدْفَة - ج قِدَاف وقُدُف وقُدُفَات : الجانب والناحية || الشرفة || ما أشرف من رؤوس الجبال .  
 قَدَل - قَدَلًا هُ : ضرب قَدَالَة || عابه .  
 القَدَل - العيب .  
 القَدُور - القَادُور .  
 القُدُوف - البعيد || « ناقة قُدُوف » : سريعة السير ترمي بنفسها أمام الإبل في سيرها .  
 قَدِي - قَدِيًا وقَدِيَانَا وقَدِيَانَا [قدي] ت عَيْنُه : وقع فيها القَدِي || و - الشراب : وقع فيه القَدِي .  
 القَدِيَة - « عَيْنُ قَدِيَة » : وقع فيها القَدِي .  
 القَدِيَة - [قدي] : « عَيْنُ قَدِيَة » : قَدِيَة .  
 القَدِيَع - الفاحش .  
 القَدِيَعَة - الفحش والشتيمة .  
 القَدِيْف - البعيد || و - (اع) : قذيفة ذات شكل أسطواني بيضوي محشوة بمواد متفجرة ولها جهاز مُلهب تقذفها المدافع فتفجر .  
 القَدِيْفَة - ج قَدَائِف : كل ما يرمى به . ومنه قذائف المدافع والطائرات التي ترمى على العدو || و - اليدوية : هي ما يُسمونها أيضًا رمانة (راجع رمانة) || « القذائف الصاروخية » (اع) : هي قذائف محشوة بمواد متفجرة تُستخدم في الحروب ؛ وهي على ثلاثة أنواع : منها

- ما ينطلق من تلقاء نفسه مع الاستعانة بآلات خاصة ؛ ومنها ما يحركه الرادار فيسير وراء أشعته لا ينحرف عنها ؛ ومنها ما ينطلق إلى هدفه متأثراً بقوة خاصة تجذبه نحو ذلك الهدف من دون احتياج إلى رادار ولا إلى توجيهه .
- قر - قرأ [قر] اليوم : برد || و - قرّة وقرّة وقرورة ت عينه : بردت سروراً وجفا دمعها أو رأيت ما كانت منشوقة إليه || و - قرأ القدر : صب فيها ماء بارداً || و - عليه الماء : صبته || و - قرأ قرأ وقرراً وقرراً وقرراً وقرراً في المكان أو على الأمر : ثبت وسكن ؛ ومنه « لا يقر له قرار » أي لا يثبت على حال أو رأي || و - الرأي على كذا : تقرر كذا || و - قريراً ت الحبة : صوتت || و - قرأ وقريراً ت الدجاجة : قطعت صوتها .
- قر - قرأ وقرراً [قر] : أصابه القر أي البرد .
- القر - [قر] : البرد || القرار في المكان || المستقر || و - (ح) : دويبة مستطيلة تطفو على الماء ؛ سُميت بذلك لأنه يبرز منها صوت كأنها تقول « قر قر » . والعامّة تُسميها جبل القر لتشبّه بعضها ببعض واتصالها كالجبل .
- القر - [قر] : مص || مركب للرجال بين الرجل والسرّج || قيل هو الهودج || « قر الثوب » : كل كسر منه منن || « يوم القر » : اليوم الذي يلي « يوم النحر » لأنهم يقرون فيه بمعنى || « يوم قر » : بارد || « ليلة قر » : باردة .
- قرا - قرأ [قر] الأمر : تبعه .
- القرأ - ج أقرأ وقرأون (ع ا) : الظهر || و - (ن) : القرع الذي يؤكل .
- قرى - قرى وقرأ [قرى] الضيف : أضافه || و - قرى وقرت البلاد : تبعها وطاق فيها .
- القرى - ما يُقدّم للضيف || الماء الذي يُجمع في الحوض .
- القرأ - ج قرأون وقرأري [قرأ] : الناسك المتعبد .
- القرأ - ج قرأون [قرأ] : الحسن القراءة .
- القراءة - [قرأ] : مص || و - ج قرأات : كيفية القراءة .
- القراب - القريب .
- القراب - خلاف البعد .
- القراب - ج قرّب وأقرية : الغمد .
- القرابة - القريب || يقال « قرابة ثلاثة أعوام » أي ثلاثة أعوام تقريباً .
- القرابة - القرب في الرحم .
- القرابة - سبب الليل لو زيد الغد .
- القرأح - ج أقرحة : الماء الخالص || الأرض لا ماء فيها ولا شجر .
- القرأحيثان - الخاصرتان .
- القراد - ج قرذان (ح) : دويبة تتعلّق بالبعير ونحوه وهي كالقمل للإنسان .
- القراد - سائس القرد .
- القرادة - (ح) : واحدة القراد .
- القرار - [قر] : ما قرّ عليه الرأي من الحكم في مسألة || المستقر والثابت المطمئن من الأرض || ما قرّ فيه أي حصل فيه السكن أو السكون || « أهل القرار » : أهل الحضر المستقرّون في منازلهم ، خلاف أهل البدو الذين لا يزالون متنقلين || « دار القرار » : الآخرة .
- القرارة - [قر] : القررة .
- القرارة - [قر] : القررة || المستقر والثابت المطمئن من الأرض || ما قرّ فيه أي حصل فيه السكن أو السكون || القاع المستدير يجتمع فيه ماء المطر || القصير .
- القرارة - [قر] : القررة .
- القراري - [قر] : المحضري الذي لا ينتجع || الخياط || القصاب .
- القراريط - حبّ التمر الهندي .
- القراسيا - (ن) : انظر القراصيا .
- القراص - (ن) : نبات عديم القعالة من فصيلة القراصيات ؛ ينمو خاصة حول المساكن وفي الحدائق . له شوك على شكل شعور دقاق . يؤكل مطبوخاً . والعامّة تسميه « قرينص » || و - (ن) : البايونج || « لجام قراص » : يؤذي الدابة || « أحمر قراص » : شديد الحمرة .
- القراصة - (ن) : واحدة القراص .
- القراصيا - أو القراسيا (ن) : شجرة مثمرة من فصيلة الورديّات . تُزرع في لبنان وبلدان أخرى من الشرق المتوسط . ثمارها كروية صغيرة ضاربة إلى السواد (يونانية) .
- القراصة - ما سقط بالقرض كقرضة الذهب والثوب || « قراصة المالم » : رديته .

قُرْبٌ - تَقْرِبًا [قرب] هـ : أدناه || و - هـ الأَمِيرُ : جعله من خاصته || و - القربان لله : قَدَمُهُ || و - الكاهنُ فَلَائًا : ناولهُ القُرْبَانُ || و - فَلَائًا : قال له « حَيَّاكَ اللهُ وَقَرَّبَ دَارَكَ » || و - الرَّجُلُ : اشتكى قُرْبَهُ || و - الفرسُ : عدا تقريبًا .

القُرْبُ - خلاف البُعْدُ || و - ج أقْرَاب (ع ١) : الخاصِرة .

القُرْبُ - ج أقْرَاب (ع ١) : الخاصِرة .

القُرْبُ - سَيَّرَ اللَّيْلَ لِيُرْزِدَ الْغَدَّ || و - ج أقْرَاب : البئر القريبة الماء .

القُرْبَى - القُرْبُ فِي الرَّحْمِ .

القُرْبَى - مؤنث القُرْبَانِ .

القُرْبَانُ - ج قُرَابِين : جليسُ الملكِ الخاصُّ لقُرْبِهِ مِنْهُ || كَلَّ مَا يُتَقَرَّبُ بِهِ إِلَى اللَّهِ تَعَالَى مِنْ ذَبِيحَةٍ أَوْ غَيْرِهَا || و - عند المسيحيين : الخبز والحمر المحولان إلى جسد السيد المسيح ودمه .

القُرْبَانُ - ج قُرَاب : جليس الملك الخاصُّ || و - من الآنية : ما قارب الامتلاء .

القُرْبَةُ - القُرْبُ فِي الْمَكَانِ وَالْمَنْزِلَةِ || و - ج قُرْبُ وَقُرْبَات : ما يُتَقَرَّبُ بِهِ إِلَى اللَّهِ تَعَالَى مِنْ أَعْمَالِ الْبِرِّ وَالطَّاعَةِ .

القُرْبَةُ - ج قُرْبُ وَقُرْبَات وَقُرْبَات وَقُرْبَات : الوطب أي وعاء يُجْعَلُ فِيهِ اللَّبَنُ أَوْ الْمَاءُ .

القُرْبَةُ - القُرْبُ فِي الرَّحْمِ || و - ج قُرْبُ وَقُرْبَات : ما يُتَقَرَّبُ بِهِ إِلَى اللَّهِ تَعَالَى مِنْ أَعْمَالِ الْبِرِّ وَالطَّاعَةِ .

القُرْبُوسُ - ج قُرَابِيس : حِنُّ السَّرِجِ أَيْ قِسْمُهُ الْمُقْوَسُ الْمَرْتَفِعُ مِنْ قَدَامِ الْمُتَعَدِّ وَمِنْ مُؤَخَّرِهِ . وَهِيَ قُرْبُوسَان . قَرَّتْ - قُرَّتًا وَقُرُوتًا الدَّمُ : يبس بعضه على بعض أو مات في الجرح أو أزرق تحت الجلد من الضرب .

قَرَّتْ - قُرَّتًا الدَّمُ : قَرَّتْ || و - الظفرُ : مات فيه الدَّمُ .

القُرَّةُ - [قر] : مص || و - (ح) : الضفدع || ما لصق بأسفل القدر || و - أَوْ قُرَّةُ الْعَيْنِ (ن) : تبات ينمو في مجاري المياه وهو غير الجرجير لأنه حلو والجرجير حريف || « أبو قُرَّة » : كنية الحرباء .

القُرَّةُ - [قر] (ح) : الضفدع || « ليلة قُرَّة » : باردة .

القُرَّةُ - [قر] : البَرْدُ || النوع من قُرَّ || و - (ح) :

القُرَاظَةُ - المغتاب للناس || و - (ح) : دُوبِيَّةُ تقرض الصوف .

القُرَاظُ - المصباح || شعلة المصباح || ما احترق أو قُطِعَ مِنْ طَرَفِ الْفَتِيلَةِ .

القُرَاظَةُ - ما احترق أو قُطِعَ مِنْ طَرَفِ الْفَتِيلَةِ .

القُرَاظُ - بائع القُرْظِ .

القُرَاعُ - فعَّال للمبالغة || الترس || الصُّلْبُ الشَّدِيدُ .

القُرَاعَةُ - مؤنث القُرَاعِ .

القُرَاهُولُ - حافظ الطريق عند التتر، وعريتها الخفير .

القُرَائِيشُ - رفاق من العجين رقيقة جدًا تُجْعَدُ وتُقَلَّى

بالزيت وتحلى بالسكر أو العسل فإذا بردت يبست

فصارت تفرقش (عامية) || رفاق من العجين تُلَفَّ عَلَى

حشوة من مِخِّ ونحوه وتُقَلَّى بالسمن (عامية) || العظام اللينة تُفَرَّقَشُ (عامية) .

القُرَانُ - مص || الزواج || و - ج قُرْن : الحبل الذي يُشَدُّ بِهِ الْأَسِيرُ || حبل يُقَادُ بِهِ الْبَعِيرُ || خيط من سَلْبٍ يُشَدُّ فِي عُنُقِ الْفَدَّانِ .

القُرَانِيَا - (ن) : جنس شجر أو جنبات من فصيلة القُرَانِيَّات . زهره جميل على شكل خيمة مقلوبة . ثمرته يُهَكَّلُ .

القُرَايَةُ - [قري] : كرسي طويل تُوضَعُ عَلَيْهِ كَتَبُ الصَّلَوَاتِ عِنْدَ الْقِرَاءَةِ .

القُرَايِرِيُّ - [قر] عند العامة : الساكن المستقر في البلد، وهو تحريف للقُرَايِيَّ .

قُرًا - قُرًا وَقِرَاءَةٌ وَقُرَاتًا [قر] الكتاب : نطق بالمكتوب فيه أو ألقى النظر عليه وطالعه || و - قِرَاءَةٌ عَلَيْهِ السَّلَامُ : أبلغه إياه || و - قُرًا وَقُرَاتًا الشَّيْءُ : جمعه وضم بعضه إلى بعض .

القُرَانُ - [قر] : مص || كتاب المسلمين ويُسَمَّى أَيْضًا الْقُرْآنَ وَالْكِتَابَ وَالتَّنْزِيلَ وَالدُّكْرَ وَالْمُصْحَفَ . وهو يتألف من ١١٤ سورة .

قُرْبٌ - قُرْبًا السَّيْفُ : أدخله في القُرَابِ || اتخذ له قُرَابًا .

قُرْبٌ - قُرْبًا وَقُرْبَانًا وَقُرْبَانًا : دنا || و - منه وإليه : دنا منه || و - قُرْبًا : اشتكى قُرْبَهُ .

قُرْبٌ - قُرْبًا وَقُرْبَانًا وَقُرْبَانًا : دنا || و - منه وإليه : دنا منه .

والعامة تستعمل القرد بمعنى الشيطان فتقول « فلان كالقرد » ، وفي الاستنكار « يا قرد » .

القرد - بللجة اللسان || السعف التي سلَّ حوصها || نفاية الصوف والوبر والكتان || هنات صغار تكون دون السحاب لم تلتئم || و - من الإبل : الكثير القردان . القرد - السحاب المتعقد المتلبّد .

القرذاجي - من يعمل السلاح ويصلحه (سريانية) . القرذة - (ح) : واحدة القرد .

القرذة - ج قراد (ح) : أنثى القرد .

القرذة - واحدة القرد .

قرذح - قرذحة [قرذح] : أقرب ما يُطلب منه || تذلل || تستعملها العامة بمعنى عمل السلاح وأصلحه .

القرذحي - القرذاجي (تركية) .

قرد - تقريرا [قر] ه في المكان أو على العمل : ثبته فيه || و - ه بالأمر : جعله يعترف به || و - ه على الحق : جعله مدعنا له .

القررة - [قر] : الماء الذي يُصب في القدر بعد الطبخ لئلا تحترق .

قرس - قرسا الماء : جمد وبرد || و - البرد : اشتد || و - المقرور : لم يستطع عملا يبدو من شدة البرد .

قرس - قرسا البرد : اشتد || و - الرجل : برد . قرس - تقريسا [قرس] البرد فلانا : اشتد عليه || و - الماء : جمده .

القرس - البرد الشديد .

القرس - البرد الشديد .

قرش - قرشا لعياله : اكتسب .

قرش - تقرشا [قرش] لعياله : اكتسب || و - ه : صيره من قرش || و - الدراهم عند العامة : حسب قروشها || و - الحليب عند العامة أيضا : انفصل الحبن منه قطعاً شتى .

القرش - ج قروش : ما يُجمع من هنا ومن هنا || « قرش الشيء » : صوته .

القرش - ج قروش : القرش || و - (ح) : نوع من السمك يُعرف بكلب البحر يقطع الحيوان في الماء بأسنانه كما يقطع السيف . تخافه جميع دواب البحر .

القرشي - المنسوب الى قرش .

الضفدع .

القرتان - الغداة والعشاء .

قرح - قرحا ه : جرحه || و - البئر : حفرها في موضع لم يُحفر فيه || و - ه بالحق : رماه واستقبله به || و - قروحاً وقراحا الفرس : صار قارحاً أي شقاً نابئاً وطلع .

قرح - قرحا : خرجت به القروح || و - الفرس : صار قارحاً || و - ت سين الصبي : كادت تنبت وتخرج .

قرح - تقرحاً [قرح] ه : جرحه || و - البئر : حفرها في موضع لم يُحفر فيه || و - ت الأرض : ابتداء نباتها || و - النبات : خرجت رؤوس ورقه .

القرح - أول الشيء || أول ما يُستنبط من البئر حين تُحفر .

القرح - مص || و - ج قروح : أثر السلاح بالبدن || البئر إذا ترمى إلى فساد || جرب شديد يهلك الفصلان .

القرح - مص || حالة القرحان .

القرح - الذي به قروح .

القرحاء - « روضة قرحاء » : بدا نبتها أو كان في وسطها زهر أبيض .

القرحان - من الناس : الذي مسه القرح وهو الجذري (لواحد والجمع) .

القرحة - القرحة || و - في وجه الفرس : الغرة أو أصغر منها قليلاً || « قرحة الشتاء أو الربيع » : أوله . القرحة - الجراحة المتقدمة التي اجتمع فيها القيح .

قرد - قردا : سكت عيا || لصق بالأرض || و - ت أسنانه : صفرت ولحقت بالدردر || و - الشعر : نجعد || انعقدت أطرافه وتجمع || و - الأديم : حلّم أي وقع فيه درد فنتقّب || و - الكحل في العين : تقطع || و - العلك : فسد طعمه .

قرد - تقريدا [قرد] : سكت عيا || لصق بالأرض || و - ه : خدعه || و - إليه : ذل له وتماوت || و - البعير : نزع قردائه .

القرد - ج قردان (ح) : دويبة تعلق بالبعير ونحوه وهي كالقمل للإنسان .

القرد - ج أقراد وأقرد وقرد وقردة وقردة (ح) : حيوان خبيث يضحك و يطرب ، سريع الفهم والتعلم ||

نزع عنه ما احترق من ذبالبته لِيُضِيءَ || و - على الرجل : أعطاه قليلاً قليلاً || و - على الشيء عند العامة : بالغ في استقصاء قطعه || و - الجارية : ألبسها القُرْطَ || و - الفرس : ألبسها || و - إليه رسولاً : نفذهُ مستعجلاً .

القُرْطُ - ج أقرط وأقرط وقُرُوط وقُرْطَة : ما يُعلَق في شحمة الأذن من دُرِّق ونحوها || و - من الموز أو البلح : هو بمنزلة العنقود من الكرم .

القِرْطُ - (ن) : نوعٌ من الكُرَات .

القُرْطَاسُ - ج قُرَاطِينِس [قرطس] : الصحيفة التي يُكْتَب فيها .

القُرْطَاسُ - ج قُرَاطِينِس [قرطس] : القُرْطَاسُ .

القُرْطَاسُ - ج قُرَاطِينِس [قرطس] : القُرْطَاسُ || مصريّ || الصحيفة التي يُكْتَب فيها || الصحيفة من أيّ شيء كانت || الجارية البيضاء المديدة القامة || الناقة الفتيّة .

القِرْطَة - هي أن يكون للتيس زمتان معلقتان من أذنيه .

القِرْطَة - القِرْطَة .

قُرْطَسٌ - قُرْطَسَةٌ [قرطس] : أصاب القُرْطَاس أي الغرض .

القُرْطَسُ - القُرْطَاسُ .

القِرْطَسُ - القُرْطَاسُ .

القُرْطَلُ - ج قُرَاطِل : سلّة من قضبان أو قصب ، والعامة تُطْلِقُهُ على كلّ سلّة .

القُرْطُمُ - [قرطم] : حَبُّ القِرْطُمِ أو العُصْفُرُ .

القِرْطُمُ - ويقال له أيضاً العُصْفُرُ (ن) : نبات زراعي صبغي من فصيلة المركّبات الأنبويّة الزهر . له رؤوسات ضخمة وتوتّجات ذات لون أصفر ضارب إلى البرتقالي . مغليّ زهره مدرّ للبول في الحصبة || حَبُّهُ .

القِرْطُمُ - [قرطم] : القِرْطُمُ .

القِرْطُمُ - [قرطم] : القِرْطُمُ .

القُرْطَمَانُ - (ن) : الجلبان وله حَبٌّ يشبه الماش .

قُرْطٌ - ج قُرْطًا القُرْطُ : جناهُ || و - الأديم : دبغهُ بالقُرْطُ .

قُرْطٌ - ج قُرْطًا : ساد بعد هوانٍ .

قُرْطٌ - تَقْرِيطًا [قرط] ه : مدحهُ وهو حَيٌّ بحقٍ أو

قُرْصٌ - ج قُرْصًا لحمه : أخذهُ ولوى عليه بإصبعه فألمهُ || و - هُ بلسانه : قال له كلمة مؤلمة || و - الثوب بالماء : غسلهُ بأطراف الأصابع || و - ت المرأة الثوب عند العامة : غسلت منه المكان الذي أصابه وسخٍ فقط ولم تغسله كله || و - البرغوث : لسع || و - تهُ الحية : لدغته || و - الشيء : قطعه || و - العجين : قطعه قُرْصَةً قُرْصَةً لبيسطهُ .

قُرْصٌ - ج قُرْصًا : دام على المنافرة والاعتياب والتكلم بالكلام المؤلم .

قُرْصٌ - تَقْرِيصًا [قرص] الشيء : قطعه || و - العجين : قطعه قُرْصَةً قُرْصَةً لبيسطهُ .

القُرْصُ - ج أقراص وقُرْصَة وقُرْاص : قطعة من الخبز مبسوطه مستديرة || « قُرْصُ الشمس » : عينها ؛ يقال « غاب قرصُ الشمس » .

القُرْصَانُ - لصوص البحر ويجعلها بعض الكتاب لفظة مفردة يجمعونها على قُرَاصِيَة (إيطالية) .

القُرْصَة - ج قُرْصٌ : القُرْصُ للخبز .

القِرْصَعَنَة - (ن) : القِرْصَعَنَة .

القِرْصَعَنَة - (ن) : نبات عشبي شائك يُعرف بشوكة إبراهيم ، من فصيلة الخيمياء ؛ أزهاره متراصة على شكل رؤوسات . بعض أنواعه يُزرع للترزين . منه نوع تُقَطَف أوراقه غير الشائكة وتُوكَل سلطة .

القِرْصَعَنَة - الاسم من القُرْصَان (إيطالية) .

قُرْصٌ - ج قُرْصًا الشيء : قطعه || و - الوادي : جازه || و - الشعر : قاله || و - الفأر الثوب : أكلهُ || و - فلاناً : جازه || حاذاه || و - المكان : عدل عنه || و - في سيره : عدل يمنة ويسرة .

قُرْصٌ - ج قُرْصًا : مات .

قُرْصٌ - تَقْرِيصًا [قرص] الشيء : قطعه || و - فلاناً : مدحه || و - الفأر الثوب : أكلهُ .

القُرْضُ - ج قُرُوض : ما سلّفت من إحسانٍ أو إساءةٍ || ما سلّفت من المال بشرط أن يُعيده إليك بعد أجل معلوم .

القِرْضُ - ج قُرُوض : القُرْضُ لما سلّفت من المال . قُرْطٌ - ج قُرْطًا الكُرَات ونحوه : قَطَعَهُ قِطْعًا صغارًا || و - بالراء عند العامة : لثغ .

قُرْطٌ - تَقْرِيطًا [قرط] الشيء : قَطَعَهُ || و - السراج :



- باطل .  
 القرظ - ورق السلم يُدبغ به .  
 القرظة - واحدة القرظ .  
 قرع - قرعاً الباب : دقّه ونقر عليه || و - الرجل : ضربه || و - هُ بالحق : رماءه || و - هُ أمر : أتاه فجأة || و - سيئه : حرقها تدماً || و - الشيء : اختاره || و - السهم الغاية : أصابها || و - قرعاً فلاناً : غلبه بالقرعة .  
 قرع - قرعاً الرجل : سقط شعر رأسه || و - قرعاً وقرعاً المكان : خلا .  
 قرع - عليه : قمر في النضال .  
 قرع - تقرّباً [قرع] فلاناً : عنفه || و - القوم : ألقهم || و - الشعر : قصه .  
 القرع - (ن) : نبات سنويّ من فصيلة القرعيات ؛ ثماره مستطيلة ، مستقيمة أو منحنية . يؤكل مطبوخاً إذا كان رخصاً ، أمّا إذا نضج فتستعمل قشرته الخشبية كأوعية للسوائل . يُزرع على الأخص في البلدان الحارة || و - الكبير (ن) : هو نوع القرع المعروف ، من فصيلة القرعيات ؛ يُزرع في أوروبا وأميركا والبلدان الحارة . حجمه كبير وثماره مستديرة الشكل أو بيضوية . يؤكل بعد السلق حساء .  
 القرع - السبق أي ما يتراهن عليه المتسابقون || و - (طب) : مرض جلديّ يسقط شعر الرأس || الجرب || مواضع من الأرض ذات الكلال لا نبات فيها .  
 القرع - القابل المشورة || من لا ينام || « ظفر قرع » : فاسد .  
 القرعاء - مؤنث الأقرع || الداهية || أعلى الطريق || ساحة الدار || « أرض قرعاء » : رعيّ نباتها .  
 القرعة - خيار المال || السهم والنصيب || « القاء القرعة » : حيلة يتعيّن بها سهم الإنسان ونصيبه .  
 القرعة - المرة من قرع || و - (ن) : واحدة القرع || و - عند العامة : جمجمة الرأس . يقولون « خرج فلان بالقرعة » أي مكشوف الرأس .  
 القرعة - الترس || موضع القرع من الرأس || الجراب الواسع الأسفل يُجعل فيه الطعام .  
 القرعة - من الأراضي : التي لا تنبت شيئاً .  
 القرعون - اللوز قبل ان تقسو قشرته (عامية سريلانية) .
- قرف - قرفاً [قرف] الشيء : قشره || و - القرحة : قشرها || و - الرجل : كذب || و - على القوم : بغى عليهم وكذب .  
 قرف - قرفاً فلان المرص : قرب منه وداناه || و - منه عند العامة : تقزّز ونفر منه .  
 قرف - تقريفاً [قرف] القرحة : قشرها || و - فلاناً بكلاً : عابه واتهمه به .  
 القرف - تقزّز النفس ونفورها من شيء قدر أو عمل سيئ (عامية) .  
 القرفة - القشرة || قشور الرمان || و - (ن) : جنس شجر من فصيلة الغاريات . مهدء الأصلي جزيرة سيلان . أوراقه بيضوية الشكل . يُزرع في البلدان الحارة . يُستخرج من قشرة أغصانه الفتيّة مطيب حاد الطعم هو التابل المعروف || التهمة || من تهمة بشيء .  
 قرفص - قرفصة [قرفص] ه : جمعه وشدّ يديه تحت رجليه || و - ت العجوز : تزملت في ثيابها .  
 القرفصى - [قرفص] : هي أن يجلس الرجل على أليتيه ويلصق فخذيّه ببطنه ويحتج يديه ، أو يجلس على ركبتيه ويلصق بطنه بفخذيّه ؛ يقال « قعد القرفصى » أي قعد على الهيئة المذكورة .  
 القرفصى - [قرفص] : القرفصى .  
 القرفصى - [قرفص] : القرفصى .  
 القرفصاء - [قرفص] : القرفصى .  
 القرفصاء - [قرفص] : القرفصى .  
 القرفى - [قرف] : من في لونه حمرة .  
 قرق - قرقاً ت الدجاجة : صوتت وقد جمعت وضمت فراخها أو بيضها بجناحها .  
 القرق - عند العامة : القيلة ؛ سمي بحكاية صوت يحدته .  
 القرقب - (ح) : طائر صغير من الجواثم المخروطيات المناقير .  
 القرفة - الدجاجة التي تقعد على بيضها . أخذ هذا الاسم من قرقت الدجاجة أي صوتت ؛ عامية فصيحها الرنقاء .  
 قرقدة - قرقدة الخبز ونحوه . بيس (عامية سريلانية) .  
 القرقذان - (ح) : السنجاب .  
 القرقلون - (ح) : القرقذان .  
 قرقر - قرقرة [قرقر] البعير : هدر || و - ت الحمامة أو الدجاجة : ردّدت صوتها || و - البطن : صوت ||

القرمزية - [قرمز] (ح) : جنس حشرات من رتبة نصفيات الأجنحة وفصيلة القرمزيات . منه نوع يعيش على السنديان ، كان يُستعمل قديماً في الصباغ .  
قرمشن - قرمشنة عند العامة : أكل الشيء اليابس كالحمص ونحوه .

قرمط - قرمطة عند العامة : قتر وضيق .

القرمطة - عند العامة : التقير والتضييق .

القرموط - ج قرميط (ح) : ضرب من السمك .

القرمية - « قرمية الشجرة » عند العامة : ما بقي من أسفل جذعها إذا قطعت . كذلك « قرمية الضرس » و « قرمية الملفوف والخس » .

القرميد - الآجر || ما يُطلى به كالجص ونحوه (يونانية) .

القرميدة - واحدة القرميد للآجر .

قرن - قرنا الشيء بالشيء : شدة ووصله به || و -

الثورين : جمعهما في نير واحد || و - البعيرين :

جمعهما في جبل || و - قرانا الفرس : وقعت حوافر

رجليه مواقع حوافر يديه || و - بين الشيء والشيء :

جمع .

قرن - قرنا : كان مقرون الحاجبين || و - ذو القرن :

كان كبير القرن .

قرن - تقرينا [قرن] ه : جمعه وشده .

القرن - ج قرون وقران : الجبل المفتول من لحاء الشجر ||

الخصلة من الشعر والصوف || ذؤابة المرأة || رأس الجبل ||

الجبل الصغير || الحصن || و - من القوم : سيدهم ||

و - من الجراد : شعرتان في رأسه || و - من السيف :

حده ونصله || و - ج قرون : أهل زمان واحد ؛ يقال

« هو على قرني » أي على سني وعمري || مائة سنة ||

أمة بعد أمة || الوقت من الزمان || الزيادة العظيمة

التي تنبت في رؤوس بعض الحيوانات || آلة من قرن

أو معدن تلبس بها الأحذية || و - في الإنسان :

موضعه من رأسه || و - من المطر : الدفعة || « قرن

الشمس » : أول ما يبدو منها || « قرن الشيطان » أو

« قرناه » : المتبعون لرأيه أو تسلطه || « قرن الغزال »

(ن) : نبات عشبي من فصيلة القطائيات . أزهاره مختلفة

اللون . منه نوع كانت حبوبه تُستعمل للأكل بعض

الأحيان || « ذو القرنين » : لقب الملك إسكندر

المكدوني ؛ سمي بذلك لأنه بلغ في فتوحاته قطري

و - الرجل في ضحكه : استغرب ورجع فيه || و -  
الشراب في حلقه : صوت .

القرقر - ج قرقر [قرقر] : الأرض المطننة اللينة .

القرقرة - [قرقر] : مص || و - ج قرقر : صوت الحمام

|| الضحك العالي || الأرض المطننة اللينة .

قرقش - قرقشة الشيء الصلب كالقضامي ونحوه : أكله  
(عامية سريانية) .

قرقع - قرقة : أسمع صوتاً جافياً كصوت وفوح الحديد  
على الحديد ونحو ذلك (عامية) .

قرقف - قرقة [قرقف] من البرد : أزعج || و - ه البرد :

أرعه || و - الرجل في الضحك والحمام في الهدير :

اشتد .

القرقف - (ح) : طائر صغير من الجوائم المخروطية  
المنافير . ويقال له أيضاً القرقب .

القرقف - الخمر || الماء البارد || و - (ح) : القرقف .

القرفور - ج قرافر [قرقر] : السفينة الطويلة .

القرفور - (ح) : الحروف الصغير (سريانية) .

القريل - (ح) : طائر مائي من فصيلة الزردوريات

ورتبة الجوائم ، شديد الخدر . يتغذى بالأسماك .

قرم - قرما الطعام : أكله || و - القضيبة ونحوه

عند العامة : قطع رأسه || و - قرما وقروما وقرما

وقرمانا الصبي أو البهيم : أكل أكلاً ضعيفاً وذلك في

أول ما يأكل .

قرم - قرما إلى اللحم : اشتدت شهوته له .

قرم - تقرمًا [قرم] ه : علمه الأكل .

القرم - (ن) : نبت كالدلب علقماً وبياضاً .

القرم - مص || و - ج قروم : سمة في أنف البعير ||

علامة على سهام الميسر || الفحل إذا ترك عن الركوب

والعمل || السيد على التشبيه بالقرم من الإبل يعظم

شأنه وكرمه || العظيم .

القرمة - « قرمة الشجرة » عند العامة : ما بقي من

أسفل جذعها إذا قطعت . كذلك قرمة الضرس .

قرمد - قرمدة [قرمد] الشيء : طلاه بالقرمد .

القرمد - [قرمد] : كل ما يُطلى به للزينة كالزعفران

والجص || الخرف المطبوخ || الآجر .

القرمز - [قرمز] : صبغ أحمر || و - عند الأساكفة :

جلد صبغ بلون القرميز .

الأرض مشرقها ومغربها || « القرون الوسطى » : مرحلة من التاريخ تمتد من سنة ٣٩٥ إلى ١٤٥٣ .

القرن - مصر || و - ج أقران : المقرون بآخر || حبل يُقرن به البعيران || الجعبة || و - ج قران : السيف || التبل .

القرن - مصر || و - ج أقران : كفتوك || نظيرك في الشجاعة والعلم وغيرهما || من يقاومك .

قرنب - قرنبه أذنيه : رفعها (عامية) .

القرنبي - (ح) : دويبة طويلة الرجلين تشبه الخنفسة .

القرنبي - القرنبي .

القرنبيط - (ن) : أنظر القنبيط .

القرنة - ج قرن : الطرف الشاخص من كل شيء || حد السيف أو الرمح || و - من البيت ونحوه عند العائمة : زاويته .

القرنفل - (ن) : شجرة من فصيلة الآسيات ؛ يُقطف منها الزهر قبل ان يفتح ثم يجفف ؛ يستعمل كتابل كما يدخل في صناعة العطور أو في تركيب معجون الأسنان . تقتصر زراعتها على البلدان الاستوائية || و - (ن) : جنس زهر من فصيلة القرنفليات ، يُزرع في الحدائق للترزين . أزهاره عطرية بيضاء أو أرجوانية ؛ والعمامة تسميه كبش القرنفل (يونانية) .

القرنفلة - (ن) : واحدة القرنفل .

القرنفول - (ن) : القرنفل .

القرنفولة - (ن) : واحدة القرنفول .

القرنية - (ع ا) : الغشاء المتقدم والشفاف من العين .

القرنبيات - أو القطنيات (ن) : فصيلة نباتية من ذوات الفلقتين تشتمل على نباتات عديدة . يُستخدم معظمها إما غذاء للإنسان أو علفاً للحيوان وإما في الصناعة . نذكر منها الفول والحمص والعدس ، والكريسة والبيقة والنبيل والبقم .

القرور - [قر] : الماء البارد .

القرورة - القررة .

القروص - «لجام قروص» : يؤذي الدابة .

القروصة - كَوْن الشيء يحذي اللسان .

القروي - [قر] : المنسوب الى القرية || و - ج قرويون : ساكن القرية .

القرى - ج أقرية وأقراء وقربان [قر] : مسيل الماء من

الربوة إلى الروضة || المجرى الصغير من الماء || اللبن الخائر .

القريب - خلاف البعيد ، للواحد والجمع ؛ يقال « هو قريب وهم قريب » ، و « قريباً » و « عمماً قريباً » ، و « في القريب العاجل » || و - ج أقرباء وقراي : ذو القرابة || « أقرباء الرجل » : ذوو عشيرته الأذنون منه .

القرية - ج قرائب : مؤنث القريب .

القرية - ج قرى [قر] : الضيعة || جمع الناس || المصر الجامع || « قرية الأنصار » : المدينة أي يثرب || « قرية النمل » : مجتمع نملها .

القرية - ج قرى [قر] : الضيعة || جمع الناس || المصر الجامع .

القرية - ج قرايا : قرية النمل || العصا || عود الشراع الذي يجعل في عرضه من أعلاه .

القرنتان - [قر] : مكة والطائف .

القرير - [قر] : « قرير العين » : من بردت عينه سروراً وجفاً دمعها أو رأت ما كانت متشوقة إليه .

القريرة - [قر] : « عين قريرة » : هي التي بردت سروراً وجفاً دمعها أو رأت ما كانت متشوقة إليه .

القرريح - الخالص من الماء وغيره || السحابة أول ما تنشأ || « قرريح السحابة » : ماؤها حين ينزل || و - ج قرحى وقرحى : الجريح .

القرريحة - ج قرائح : أول كل شيء || أول ما يستنبط من ماء البئر || و - من الإنسان : طبعه || « قريحة الشاعر أو الكاتب » : ملكة يقتدر بها على الإجابة في نظم الشعر أو الكتابة ؛ يقال « لفلان قريحة جيدة » ، و « هو حسن القريحة » أي إنه يستنبط العلم والشعر بجودة الطبع .

القرئيس - (ح) : جنس سمك صغير بقدر الجراد أو أكبر قليلاً يشبهها ، وهو من القشريات العشارية الأقدام (يونانية) .

القريس - البرد الشديد || « شيء قريس » : قديم .

قريش - قبيلة من العرب .

القريش - (ح) : نوع من السمك يُعرف بكلب البحر ، يقطع الحيوان في الماء بأسنانه كما يقطع السيف . تخافه جميع دواب البحر .

القريشة - جيشة تميز من الحليب ، غير مقرصة ولا

القرينة - (ن) : شجرة من فصيلة الآسيات ؛ يُقطف منها الزهر قبل ان يفتح ثم يجفف ؛ يستعمل كتابل كما يدخل في صناعة العطور أو في تركيب معجون الأسنان . تقتصر زراعتها على البلدان الاستوائية || و - (ن) : جنس زهر من فصيلة القرنفليات ، يُزرع في الحدائق للترزين . أزهاره عطرية بيضاء أو أرجوانية ؛ والعمامة تسميه كبش القرنفل (يونانية) .

القرنفلة - (ن) : واحدة القرنفل .

القرنفول - (ن) : القرنفل .

القرنفولة - (ن) : واحدة القرنفول .

القرنية - (ع ا) : الغشاء المتقدم والشفاف من العين .

القرنبيات - أو القطنيات (ن) : فصيلة نباتية من ذوات الفلقتين تشتمل على نباتات عديدة . يُستخدم معظمها إما غذاء للإنسان أو علفاً للحيوان وإما في الصناعة . نذكر منها الفول والحمص والعدس ، والكريسة والبيقة والنبيل والبقم .

القرور - [قر] : الماء البارد .

القرورة - القررة .

القروص - «لجام قروص» : يؤذي الدابة .

القروصة - كَوْن الشيء يحذي اللسان .

القروي - [قر] : المنسوب الى القرية || و - ج قرويون : ساكن القرية .

القرى - ج أقرية وأقراء وقربان [قر] : مسيل الماء من

القرعة - الخصلة من الشعر تترك على رأس الصبي كالذوائب في نواحي الرأس ، أو القليل من الشعر في وسط الرأس .  
قزل - قزلا وقزلانا : وثب || مشى يشية الأعرج .  
قزل - قزلا : كان به قزل .  
القزل - أفبح العرج .

قزيم - قزما : كان دينيا كسيما .  
القزم - مص || الدناءة || اللوم || أردأ المال || القصر ||  
رذال الناس ، للواحد والجمع ، والذكر والأنثى (لأنه  
مصدر) || و - ج قزم وأقزام : الصغير الجثة اللثيم الذي  
لا غناء عنده .

القزم - ج قزم وأقزام : الصغير الجثة اللثيم الذي لا  
غناء عنده .

القزعة - مؤنث القزم للصغير الجثة || يقال « رَجُلٌ قَزَمَةٌ  
وامرأة قَزَمَةٌ » أي قصير وقصيرة للمذكر والمؤنث .

القزعة - مؤنث القزم .

القزيرة - [قز] (ن) : حشيشة الزجاج (عامية) .  
القزيرة - القزعة .

قس - قسوسة وقسيسة [قس] : صار قسياسا .  
القس - ج قسوس [قس] : من كان بين الأسقف  
والشماس || الكاهن (سريانية معناها الشيخ) .

قسا - قسوا وقسوة وقساوة وقساءة : صلب وعظا ||  
و - الليل : أظلم .

قسي - تقسية [قسو] الشيء : صيره قاسيا .  
القسام - الحسن .

القسامة - الحسن || الجماعة يحلفون على الشيء  
ويأخذونه || الأيمان تقسم على أولياء القتيل إذا ادعوا  
الدم || الهدنة .

قسر - قسرا : على الأمر : قهره وأكرمه عليه .  
قسط - قسطا الوالي : كان عادلا || و - قسطا  
وقسطا : جار واحد عن الحق .

قسط - تقسيطا [قسط] الشيء : فرقه || و - الأغراس :  
جعل بين الواحد والآخر منها مسافة معلومة على السوية ||  
و - الدين : جعله أجزاء معلومة تدفع في آجال معينة ؛  
يقال « قسط الخراج عليهم والمال بينهم » أي فرقه ||  
و - على عياله : قتر .

القسط - ج أقساط : العدل || الميزان سمي به من  
القسط أي العدل || مكيال يسع نصف صاع || الحصاة

ملتحة الأجزاء كالجبين .

القرنيشي - المنسوب الى قرئش .

القرنص - مرسة السفينة .

القريص - المقروض || الشعر || ما يرده البعير من  
جرته .

القرع - ج قرعى : المقارع || الغالب في المقارعة ||  
المقلوب فيها || السيد || فحل الإبل .

القرين - ج قرناء : المقرون بآخر || المصاحب ||  
العشيرة || الزوج || النفس || « القرين العين » : الكحيل .

القرنات - (ن) : اللوياء .

القرينة - ج قرائن : مؤنث القرين || الزوجة || « قرينة  
الكلام » : ما يصاحبه ويدل على المراد به || « دور  
قرائن » : يستقبل بعضها بعضا .

القريني - [قر] : المنسوب الى القرية .  
قر - قرأ [قر] : انقبض للثوب || وثب || و - ت  
نفسى الشيء وعن الشيء : أثبتة وعاقته || و - قرأ عن  
الدينس وكل ما يستقدر ويستحبث : عافه وتجنبه .

القر [قر] : مص || و - ج قروز : ما يسوي منه الإبريسم  
أو الحرير (فارسية) || « دود القز » (ح) : دود معروف  
مجاجه القز .

القرح - بائع القرح أي التابل .  
القرزاز - [قر] عند العامة : الزجاج .

القرزاز - [قر] : بائع القز || و - عند العامة : الخبير  
بترية دود القز || و - عند العامة أيضا : بائع الزجاج ||  
من يتولى تركيبه .

قرح - قرحا القدر : جعل فيها القرح أي التابل ||  
و - الشيء : ارتفع || و - قرحا وقرحانا ت القدر :  
رمت بفوازيح الماء الذي فيها أي ثقافته .

قرح - تقزحيا [قرح] القدر : جعل فيها القرح ||  
و - الحديث : زينته وتممه من غير أن يكذب فيه .

القرح - التابل .

القرح - ج أقزاح : التابل || بزر البصل || خرة الحية .  
القرحة - ج قرح : الطريقة من ألوان قوس قرح .

القرحية - (ع) : الغشاء الملون من العين .  
القرع - كل شيء يكون قطعاً متفرقة || قطع من السحاب  
صغار متفرقة .

القرعة - واحدة القرع .

القرع - ج أقزاح : التابل || بزر البصل || خرة الحية .  
القرحة - ج قرح : الطريقة من ألوان قوس قرح .

القرحية - (ع) : الغشاء الملون من العين .  
القرع - كل شيء يكون قطعاً متفرقة || قطع من السحاب  
صغار متفرقة .

القرعة - واحدة القرع .

ويقال إنَّ در يقسمان ب ج على التوافق وإنَّ در مترافقان  
متوافقان || و - اللانوافقية (ع ح) : إذا اختلف  
دج و دج ؛ والنسبة اللانوافقية للنقاط ب ج در  
هي نسبة دج : دج || « قِسْمَةٌ عِدَّةٌ غَيْرُ صَفَرٍ  
عَلَى صَفَرِهِ (ع ح) : هي قِسْمَةٌ مُسْتَحِيلَةٌ . أَمَّا حَاصِلُ  
قِسْمَةٍ صَفَرٍ عَلَى صَفَرٍ فَغَيْرُ مَعْيَنٍ وَهُوَ أَيُّ عِدَّةٍ كَانَ .

القِسْمَةُ - ج قِسْمَاتٌ : القِسْمُ || الوجه || الحُسْنُ .  
القِسْمَةُ - ج قِسِمَاتٌ : القِسْمَةُ .

القُسُوسَةُ - [قس] : درجة أو حالة القيسيس .

القُسُويُّ - [قوس] : النسبة إلى القوس .

القَسِيُّ - ج قَسِيَانٌ [قسو] : القاسي || و - من الدراهم :  
الزائف .

القَيْسِيُّ - ج قَيْسِيُونٌ وَقُسَانٌ وَأَقِسَّةٌ وَقَسَاوِسَةٌ [قس] :  
بمعنى القس .

القَيْسِيَّةُ [قس] : القُسُوسَةُ .

القَيْمُ - ج أَقْسِمَاءٌ : النصيب || و - ج قُسْمَاءٌ :

المُقَاسِمُ || و - ج قُسْمٌ : شَطْرُ الشَّيْءِ المَقْسُومِ ||  
الجميل .

القَيْسِيَّةُ - ج قَسَائِمٌ : مؤنث القسيم || الوجه الحسن ||  
السُّوقُ || جونة العطار || بطاقة أو ورقة تحوّل حاملها  
بعض الحقوق .

قَشٌّ - قَشًّا [قش] : أكل من هنا ومن هنا || و -  
النبات : بيبس || و - الثوب الرطب وغيره عند العامة :

أخذ في الجفاف قليلاً || و - الشيء : جمعه || حكاه  
بيدو حتى ينحت || و - ت المرأة الدار عند العامة :

كنستها باليقشة || و - ت الفتاة الطافي على وجه  
اليدر عند العامة أيضاً : اغترفته بحيث لا تعرف المرق  
معه || و - القوم : انطلقوا وجفلوا .

قَشَّشَ - قَشَّشَاتًا [قش] : أكل من هنا ومن هنا ||  
و - الكريسي : جعل عليه قشًا || و - الأرض : أزال

ما بها من شوك || و - ه بكلامه : سبعة وأذاه .

القَشَّ - [قش] : مص || ما صغر ودق من بيبس  
النبات || عيدان دقاق من قشر القصب والخيزران

يُقَشَّشُ بها الكراسي || ما يُكَنَّسُ من المنازل وغيرها ||  
رديء التمر .

القُشَارُ - جلد الحية .

القُشَارَةُ - ما نُزِعَ من الشيء المشور .

والنصيب || المِقْدَارُ ؛ يقال « قِسْطٌ مِنَ المَالِ » ،  
و« كَانَ عَلَى قِسْطٍ كَبِيرٍ مِنْ ... » || الرزق || الجزء من  
الدين المُقَسَّطُ .

القُسْطَاسُ - [قسطس] : الميزان .

القُسْطَاسُ - [قسطس] : القُسْطَاسُ .

القُسْطَالُ - ج قَسَاطِلُ [قسطل] : الغبار الساطع في الحرب .

القُسْطَلُ - ج قَسَاطِلُ [قسطل] : الغبار الساطع في

الحرب || أنبوب من الخزف أو الحديد أو غيرها يجري  
فيه الماء . ويقول بعضهم قَسْطَرُ وَقَسَاطِرُ بِالرَّاءِ || و -

(ن) : الكَسْتَنَةُ .

القُسْطَلَةُ - « قُسْطَلَةُ الحِصَانِ » (ن) : كَسْتَنَةُ الحِصَانِ .

القُسْطُولُ - ج قَسَاطِلُ [قسطل] : القُسْطَالُ .

قَسَمَ - قَسَمًا الشَّيْءَ ؛ جَزَأَهُ || و - الدهر القوم :

فَرَقَهُمْ || و - فلان أمره : قدره ونظر فيه كيف يفعل ||

و - ن على ك (ع ح) : أوجد عددًا ثالثًا ح إذا ضرب

في ك حصل ن ؛ مثلاً : ١٩٥ : ١٣ = ١٥ . فإنَّ

١٥ × ١٣ = ١٩٥ ؛ يُسَمَّى ١٩٥ المَقْسُومَ ، ١٣

المَقْسُومُ عَلَيْهِ ، ١٥ حَاصِلُ القِسْمَةِ .

قَسَمَ - قَسَامَةً الغلامُ : كان قَسِيمًا أَي جَمِيلًا .

قَسَمَ - تَقْسِيمًا [قس] الشَّيْءَ ؛ جَزَأَهُ وَفَرَّقَهُ ؛ يقال

« قَسَمَ الدهرُ القومَ » أَي فَرَّقَهُمْ .

القَسَمُ - مص || العطاء || القِدرُ || الشكُّ || أن يقع

في قلبك الشيء فتظنه ثم يقوى ذلك الظن فيصير يقينًا ||

الخلق || العادة || الرأي || العيث والماء || وحصة

القسم ؛ : حصة تلقى في إناء ثم يُصَبُّ فيه من الماء

ما يغمرها فيشربه الواحد ثم يُصَبُّ كذلك فيشرب

الآخر وهم جراً ؛ وذلك إذا كان القوم في سفر وقلَّ

ماؤهم فيتقاسمونهُ هكذا لينال كلُّ واحدٍ بقدر الآخر .

القِسْمُ - ج أَقْسَامٌ وَجِجٌ أَقَاسِيمٌ : الجزء من الشيء

المقسوم || النصيب من الخير .

القَسَمُ - ج أَقْسَامٌ : اليمين بالله تعالى أو غيره .

القَيْمُ - جونة العطار وهي سَلِيَّةٌ يجعل فيها العطر .

القِسْمَةُ - ج قِسْمٌ : اسمٌ من الاقتسام || النصيب ||

و - التوافقية (ع ح) : تولف أربع نقاط على مستقيم

قِسْمَةٌ تَوَافِقِيَّةٌ إِذَا تَحَقَّقَتِ المَعَادِلَةُ دج = دج ،

دج = دج ،

دج = دج

القشاش - [قش] : اللقطة .  
القشاش - [قش] : جامع القشاش || الذي يلقط الشيء الخفيف من الطعام فيأكله .  
القشاشي - [قش] : اللقطة .  
القشاش - لغة في الكشاش || و - عند العامة : سير من جلد أو من نسيج يُترنر به || و - عند العامة أيضا : سير من الجلد دقيق يُشدّ به أحد طرفي حزام الفرس إلى الآخر || سير يوضع في بعض الآلات بين المحرك والمحرك لتحريك الدواليب || و - (اع) : سير عريض خيطة عليه جلود في شكل أصابع مفرغة يوضع فيه الخرطوش .  
القشاش - السلاب .  
قشَب - قشَبَة الشيء : كان قشيبا .  
قشَب - قشَبَة [قشَب] ت يدُه أو شفته : أصابها القشَب (سريانية) .  
القشَب - ج أقشاب : الصدأ على الحديد .  
القشَب - خشونة مع قشَر تُصيب الشفتين واليدين من ملاقة الريح الشديدة الباردة . ويقع هذا أيضا في العجين .  
القشَب - الجديد || الخلق || « سيف قشَب » : مَجْلُوٌّ || صَدِيٌّ .  
قشَب - قشَبَة : جمع دقاق الخشب ونفايته (عامية) .  
القشَبَة - [قش] : واحدة القش || « قشَة القشَب » : انظر عود القشَب .  
القشَبَة - [قش] : صوفة القطران الملقاة بعد استعمالها || الصبغة الصغيرة الجئة || و - (ح) : القردة أو ولدها الأثني || و - (ح) : دويبة يكالخصاء .  
قشَر - قشَرَة : كشط جلده أو قشره || و - القوم : جرّ عليهم الشوم .  
قشِر - قشِرًا : غلظ قشره .  
قشَر - قشِرًا [قش] : قشَره || و - القوم : قشَرهم .  
القشِر - (ح) : سمكة قدر شبر .  
القشِر - ج قشور : غشاء الشيء خِلْقَة أو عَرَضًا || الجزء الخارجي والسطحي من ساق الشجرة وغصونها ، وهو يحيط بالخشب . ويحوي قشر بعض الأشجار أو الجنبات (مثل بلوط الفلين) مراد مفيدة || الملبوس || و - (ح) : القشِر .

القشِر - الكثير القشِر .  
القشراء - « شجرة قشراء » : كأن بعضها قد قشِر وبعضها لم يقشِر || « حية قشراء » : ساليخ .  
القشران - جناحا الجرادة .  
القشرة - القشِر ، وهي أحصر منه ، نحو « قشرة البيضة » || و - عند العامة : الهبرية .  
القشريات - فصيلة حيوانية من المنصليات ، لها أغشية متينة ، جميعها أو أغلبها مائية . العديد من القشريات ، مثل السرطان والإريبان وجراد البحر ، صالح للأكل .  
قشَط - قشَطًا : ضربه بالعصا || و - عنه كذا : كشفه ونزعه عنه || و - الخاتم من الخنصر عند العامة : سقط .  
قشَط - قشَطًا [قشَط] : الشيء : سلبه منه قهرا .  
القشطة - غشاة من السمن تطفو على وجه الحليب أو اللبن الرائب (عامية) .  
قشَع - قشَعًا القوم : فرّقهم || و - ت الريح السحاب : كشفته .  
القشعريرة - [قشع] : الاسم من اقشعرا || و - (طب) : برد خفيف يتقدم نوبة الحمى مترددا في الظهر على سكون .  
القشعم - ج قشاعيم وقشاعيم [قشع] : المسن من الرجال أو النساء أو النسور || الضخم المسن من كل شيء || و - (ح) : الأسد || « أم قشعم » : اطلب أم .  
قشِفَ - قشِفًا : ساءت حاله ورثت هيئته وضاق عيشه || قدر جلده .  
قشَفَ - قشَفًا : قشِفَ .  
قشَفَ - قشِفًا [قشَف] الله عيشه : جعله خشنا ضيقا .  
القشِف - القشِف .  
القشِف - القشِف .  
القشِف - القشِر الجلد .  
قشَقش - قشَقشَة [قشَقش] : ه من الجرب أو الجدري : أبراه .  
القشلة - مكان نزول العسكر (إيطاليا) وقبل مأخوذة من لفظة قشلاق التركية ومعناها مشتي .

القشاش - [قش] : اللقطة .  
القشاش - [قش] : جامع القشاش || الذي يلقط الشيء الخفيف من الطعام فيأكله .  
القشاشي - [قش] : اللقطة .  
القشاش - لغة في الكشاش || و - عند العامة : سير من جلد أو من نسيج يُترنر به || و - عند العامة أيضا : سير من الجلد دقيق يُشدّ به أحد طرفي حزام الفرس إلى الآخر || سير يوضع في بعض الآلات بين المحرك والمحرك لتحريك الدواليب || و - (اع) : سير عريض خيطة عليه جلود في شكل أصابع مفرغة يوضع فيه الخرطوش .  
القشاش - السلاب .  
قشَب - قشَبَة الشيء : كان قشيبا .  
قشَب - قشَبَة [قشَب] ت يدُه أو شفته : أصابها القشَب (سريانية) .  
القشَب - ج أقشاب : الصدأ على الحديد .  
القشَب - خشونة مع قشَر تُصيب الشفتين واليدين من ملاقة الريح الشديدة الباردة . ويقع هذا أيضا في العجين .  
القشَب - الجديد || الخلق || « سيف قشَب » : مَجْلُوٌّ || صَدِيٌّ .  
قشَب - قشَبَة : جمع دقاق الخشب ونفايته (عامية) .  
القشَبَة - [قش] : واحدة القش || « قشَة القشَب » : انظر عود القشَب .  
القشَبَة - [قش] : صوفة القطران الملقاة بعد استعمالها || الصبغة الصغيرة الجئة || و - (ح) : القردة أو ولدها الأثني || و - (ح) : دويبة يكالخصاء .  
قشَر - قشَرَة : كشط جلده أو قشره || و - القوم : جرّ عليهم الشوم .  
قشِر - قشِرًا : غلظ قشره .  
قشَر - قشِرًا [قش] : قشَره || و - القوم : قشَرهم .  
القشِر - (ح) : سمكة قدر شبر .  
القشِر - ج قشور : غشاء الشيء خِلْقَة أو عَرَضًا || الجزء الخارجي والسطحي من ساق الشجرة وغصونها ، وهو يحيط بالخشب . ويحوي قشر بعض الأشجار أو الجنبات (مثل بلوط الفلين) مراد مفيدة || الملبوس || و - (ح) : القشِر .

# مصر

## البحر الابيض المتوسط

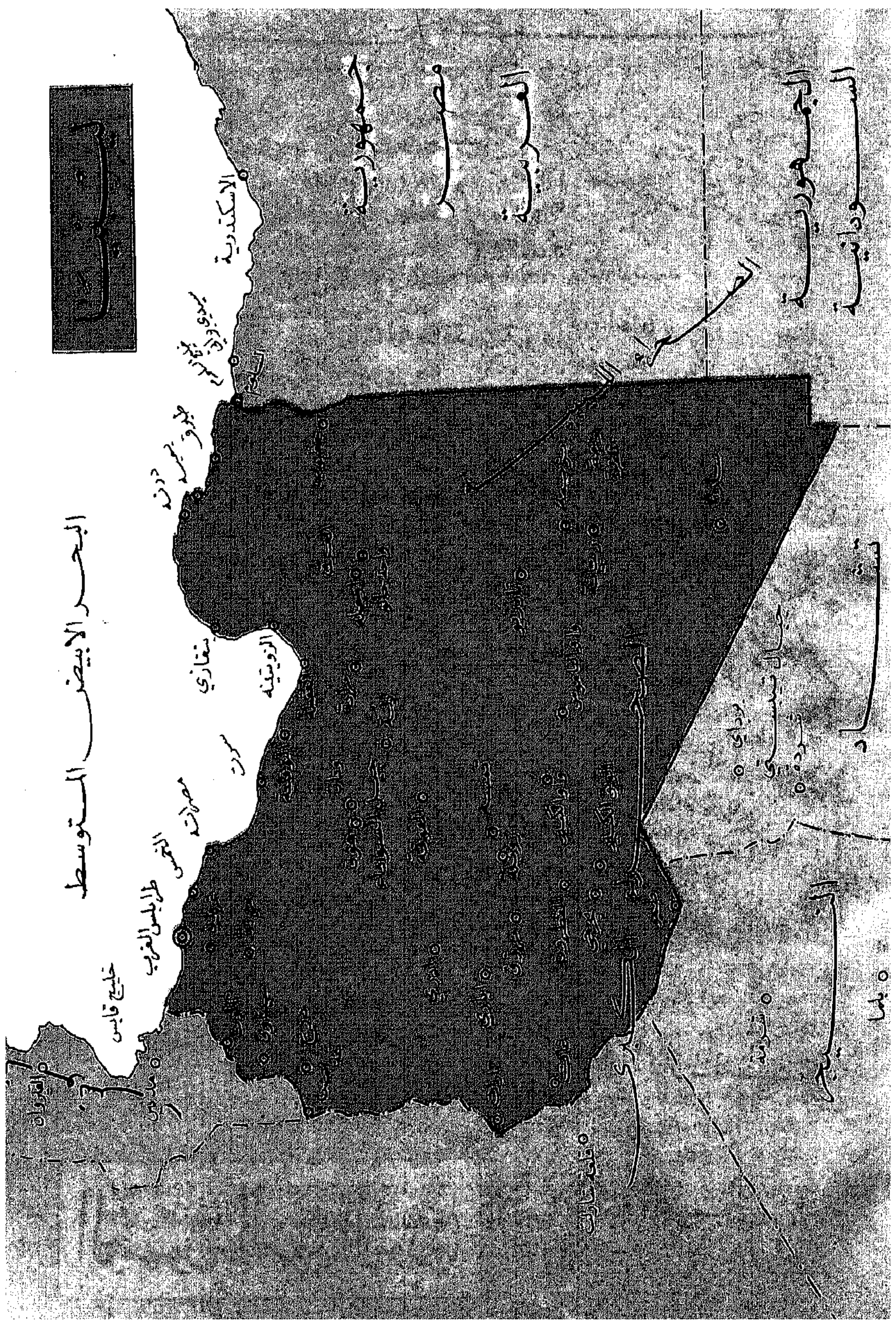

خليج قايس

طرابلس الغرب

مصرات

بنغازي

الزويتينه

بلوز

سيدي بوعبدالمجيد

الاسكندرية

جمنهورية

مصر

العربية

الجمنهورية

السودانية

مرداي

جبال تينيسي

شرد

تساد

البيج

بلسا

شرد

قلعة حاراك

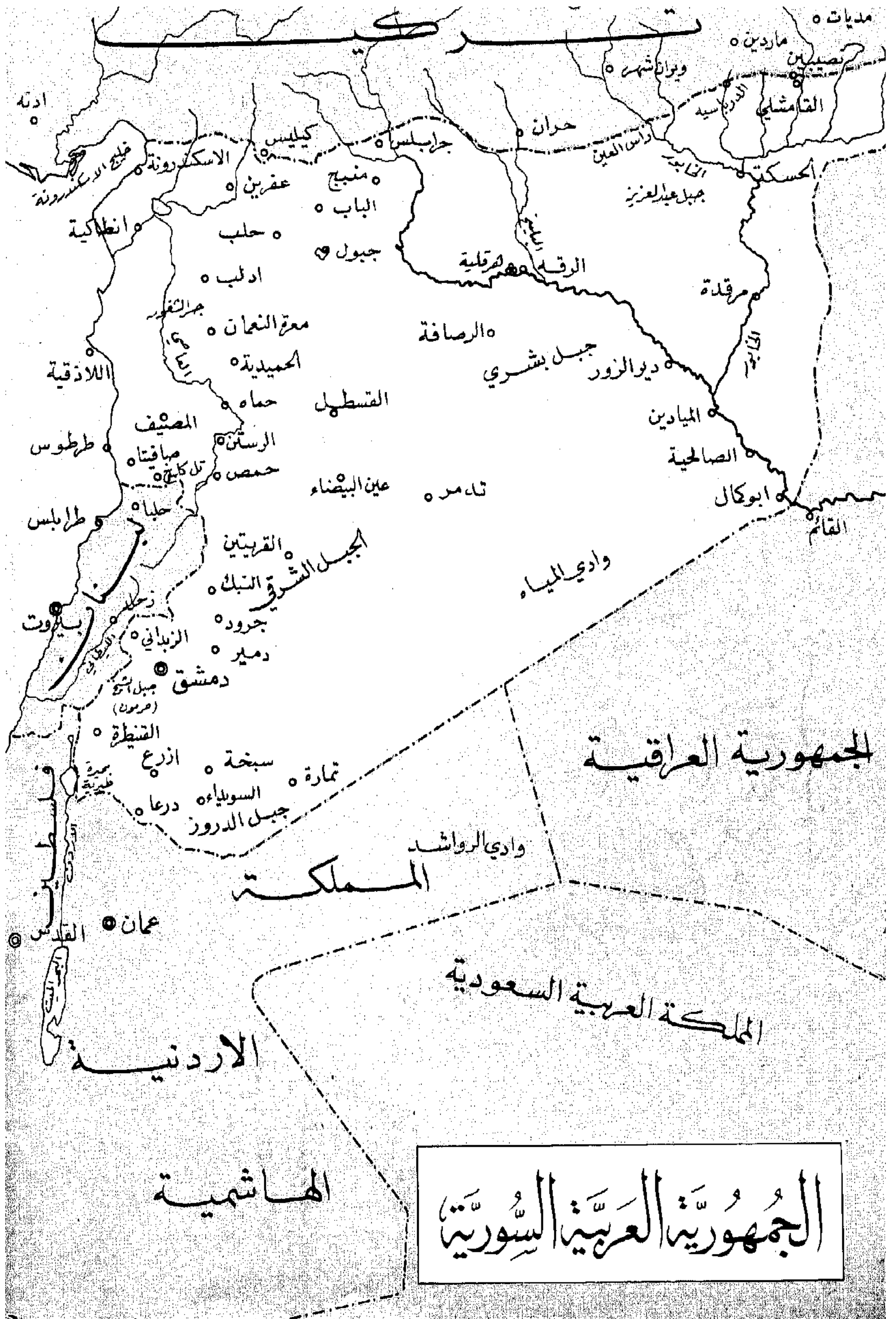

الجمهورية العراقية

المملكة العربية السعودية

الأردنية

المملكة الهاشمية

الجمهورية العربية السورية

مدیات • ماردين • ویران شهر • القامشلي • حلب • ادلب • حمص • دمشق • اللاذقية • طرطوس • طرابلس • زبلوت • درعا • حماة • الرستن • المصيف • صافيتا • تل كلف • حلب • القريتين • جبل الشرف • التبك • جرود • دمير • دمشق • جبل شرف • (مروان) • القنطرة • سبخة • ازرع • حمرة • ظريف • ثماره • السويلاء • جبل الدروز • عمان • القلاص



القشوة - ج قشاة وقشوات [قش]: قفة من حوص  
لحطر المرأة وقطنها .

القشور - دواء يُقشَر به الوجه ليصمو لونه .

القشوش - [قش]: القشاش .

القشيب - ج قُشِب وقُشِب : الحديد || التنظيف ||  
الأيض || « سيف قشيب » : مَجْلُو || يعلوه الصدأ .

القشير - الكثير القشير .

القشيش - [قش]: اللقطة || صوت جلد الحية إذ  
يحتك بعضها ببعض .

القشيع - من الكلال : المتفرق .

قَصَّ - قَصَّ الشَّعْر ونحوه : قطع منه بالمِقَصَّ ||  
و - النَّسَاجُ الثَّوبُ : قطع هُدْبَهُ || و - هُ : قطع أطراف  
أذنيه || و - تِ الشَّاةُ : استبان حملها || و - الموتُ  
فلاناً : دنا منه || و - قَصَّاً وقَصَصاً أثره : تبعه شيئاً  
فشيئاً || و - قَصَصاً عليه الخبر : حدته به .

القَصَص - [قص]: مص || و - ج قِصَاص : الصدر  
أو عَظْمُهُ .

قَصَا - قَصْرًا وقُصُورًا وقَصَا وقَصَاء [قصو] المكانُ :  
بَعُدَ || و - الرَّجُلُ عن القوم : تباعد .

القَصَاب - ج قَصَابُون : الذي يعضو الذبائح || الجزار ||  
الزمار والنافخ في القَصَب .

القِصَابية - صناعة القَصَاب || الحصلة الملتوية من الشعر .  
القِصَابية - ج قِصَاب : الحصلة الملتوية من الشعر .  
القِصَابية - ج قِصَاب : مؤنث القَصَاب || الزمار .  
القِصَادَة - « القِصَادَة الرسولية » : المكان الذي يقيم فيه  
القاصد الرسولي .

القِصَار - القِصَارِي . يقال « قِصَارَكَ أَنْ تَفْعَلَ كَذَا » .  
القِصَار - التَقْصِير || الكسل || القِصَارِي ، يقال  
« قِصَارَكَ أَنْ تَفْعَلَ كَذَا » .

القِصَار - فعَال للمبالغة || محوّر الثياب ومبيضها (فارسية) .  
القِصَارِي - الجهد والغاية ، يقال « قِصَارَكَ أَنْ تَفْعَلَ  
كَذَا » أي غاية جهدك وآخر أمرك وكل مستطاعك هو  
أَنْ تَفْعَلَ كَذَا || « قِصَارِي القول » : خلاصته .

القِصَارَة - حرفة القِصَار .

القِصَاص - [قص]: مجرى المِقَصَّ من الرأس || « قِصَاصُ  
الشَّعْر » : حيث ينتهي نبتة من مقدمه أو مؤخره .  
القِصَاص - [قص] (ن) : نبات يجرسه النحل || « قِصَاصُ

الشَّعْر » : قِصَاصُهُ .

القِصَاص - [قص]: الجزء على الذنب || أَنْ يُفْعَلَ  
بالفاعل مثل ما فعل || « قِصَاصُ الشَّعْر » : قِصَاصُهُ .

القِصَاص - [قص]: الذي يقرأ القِصَص في مجتمعات  
الناس ليأخذ الجباية منهم || الذي يجعل قص أوبار  
الجمال ونحو ذلك صناعةً له .

القِصَاصَة - [قص]: ما يُقَصَّ من الظفر والشَّعْر وغيرهما .  
القِصَاصَة - [قص] (ن) : واحدة القِصَاص .

القِصَاع - ج قِصَاعُون : مَنْ يَصْعُ القِصَاع .

القِصَال - (ج) : الأسد || « سيف قِصَال » : قِطَاعُ .  
القِصَالَة - القِصَال .

قِصَب - قِصَبًا هُ : قطعهُ || و - الشاةُ : قِصَلُ  
قِصَبِهَا وقطعها عُضْرًا عُضْرًا .

قِصَب - تَقْصِيْبًا [قصب] الزرع : صار ذا قِصَبٍ ||  
و - البناء الحجارة في اصطلاح العامة (ب) : نحتها  
وسواها .

القِصَب - (ع ١) : عظام اليدين والرجلين وكل عَظْمٍ  
مستديرٍ مستطيلٍ أَجْوَفٍ || و - (ع ١) : كل عَظْمٍ  
ذي مُخٍّ || شَعْبُ الحلق ومخارج الأنفاس || مجاري  
الماء في العيون || ما كان مستطيلًا من الجواهر || خيوط  
يَلْفُ عليها شريط مطروق من الذهب أو الفضة || الدرُّ  
الرطب || الزبرجد الرطب المرصع بالياقوت || و -  
(ن) : نبات مائي من فصيلة النَّجِيلِيَّات ، يبلغ أحد  
أنواعه ، القِصَب الكبير ، حوالي أربعة أمتار . يكثر  
حول المتوسط . منه نوع ، قِصَب المَكَائِس ، منتشر  
على ضفاف المستنقعات أو الغدران ، ومنه صُلبٌ غليظ  
تُعْمَلُ منه المزامير وتُسَقَّفُ به البيوت ، ومنه ما تُتَّخَذُ  
منهُ الأقلام || « قِصَبُ السُّكَّر » (ن) : نبات من  
فصيلة النَّجِيلِيَّات ، يُسْتَخْرَجُ السُّكَّرُ من سوقه . والعامةُ  
تسميه « قِصَب المَص » .

القِصَبَاء - جماعة القِصَب || منبتها || « أجمه قِصَباء » :  
كثيرة القِصَب .

القِصَبَاءَة - واحدة القِصَبَاء .

القِصَبَة - واحدة القِصَب || الحصلة الملتوية من الشَّعْر ||  
البُر الحديثة الحفر || المدينة أو أعظم مدن البلاد || القرية  
أو وسطها || « قِصَبَة الإصبع » : أُنْمَلَتِهَا || « قِصَبَة  
الأنف » : عَظْمُهُ || « قِصَبَة المرّي » : مجرى الطعام

الشيء : حبسه || و - قَيْدَ البعير : ضيقه || و -  
الدار : حصنها بالحيطان || و - على نفسه ناقة :  
أمسكها ليشرب لبنها || و - قَصْرًا الشيء : جعله  
قصيرًا || ضدَّ مدَّه .

قَصِيرٌ - قَصْرًا : يبس عُتقه || اشتكى ذلك .

قَصْرٌ - قَصْرًا وقَصْرًا وقَصَارَةٌ : ضدَّ طال .

قَصْرٌ - تَقْصِيرًا [قصر] الشيء : ضدَّ طَوَّلَهُ || و -  
من شعره : أخذ منه شيئًا ولم يستأصله || و - في  
العطية : أَحْسَنَهَا وَقَلَّلَهَا || و - عن الأمر : أَمَسَكَ  
عنه مع القدرة عليه || و - عن الشيء : تركه وهو  
لا يقدر عليه || و - في الأمر : تَوَانَى فِيهِ || و - عنه  
الوجع أو الغضب : سَكَنَ || و - الثوب : دَقَّهُ وَبَيَّضَهُ ||  
و - الرجلُ أو الفرسُ في اصطلاح العامة : كَلَّ فِي  
المشي .

القَصْرُ - ج قُصُور : ما شُيِّدَ مِنَ المنازلِ وعِلا || « قَصْرُ  
المجدى » : معدنه .

القَصْرُ - التَّقْصِيرُ || الكسل .

القِصْرُ - خلاف الطول .

القُصْرِيُّ - آخر الأمر .

القُصْرَةُ - التقصير .

القُصْرَةُ - ج قَصْرٌ وَأَقْصَارٌ وَقَصْرَاتٌ : أصل العُنق  
إذا غلظت || القطعة من الخشب || زِيمَكِي الطائر .  
القُصْرَةُ - مؤنث القَصْرِ .

القُصْرِيَانِ - (ع ١) : ضِلْعَانِ تَلِيَانِ الترقوتين .

القُصْرِيَّةُ - وعاءٌ تُفَرِّزُ فِيهِ فضلات الجسم (عامية) .  
قَصَصٌ - تَقْصِيصًا [قصر] الشيء : قَطَعَهُ .

القَصَصُ - ج قِصَاصٍ [قصر] : الصدر أو عَظْمَةٌ ||  
« قَصَصُ الشاة » : ما قُصَّ مِنْ صولها .

قَصَعٌ - قَصَعًا القملة بظفره : قتلها || و - تِ  
الرَّحَى الحَبُّ : فَصَّخْتُهُ وَطَحْتُهُ .

القَصْعَةُ - ج قِصَعٍ وَقِصَاعٍ وَقِصَعَاتٍ : الصَّفْحَةُ .

قَصَفَ - قَصَفًا الشيء : كسره || و - الشيء :

انكسر || و - هُ بِمَدْفَعِهِ : رماهُ بِقَدَائِفِهَا ، ويقال  
أَيْضًا « قَصَفَهُ بِقَدَائِفِ مَدْفَعِهِ » || و - قَصَفًا وَقِصِيْفًا  
الرعدُ : اشتدَّ صوتُهُ || و - البعيرُ : صرفَ أُنْيَابَهُ وَهدر  
في الشقشقة || و - قَصَفًا وَقِصُوفًا : أقام في أكلٍ  
وشربٍ وهو وأكثر من ذلك .

من الحلق إلى المعدة || « قَصَبَةُ الرِّثَّةِ » : مجرى النَّفْسِ .  
القَصْبَةُ - « أرضٌ قَصْبِيَّةٌ » : كثيرة القَصَبِ .

القَصْبِيُّ - واحد القَصَبِ لثيابٍ رقيقةٍ ناعمةٍ من كَتَّانٍ .  
القُصْبَةُ - ج قُصُصٍ وَقِصَاصٍ [قصر] : شعر الناصبة  
يُقَصُّ حِدَاءَ الجبهة || كلُّ خصلة من الشعر .

القُصْبَةُ - ج قِصَاصٍ [قصر] : المرة من قَصَّ || الجِصَّةُ .  
القُصْبَةُ - ج قِصَاصٍ [قصر] : الحديث || الأُحْدُوثة ||  
الأمر الحادث || الشَّانُ .

قَصَدَ - قَصَدًا الرجلَ ولهُ واليه : توجَّهَ إليه || و -  
إليه : اعتمده || و - قَصَدَهُ : نحَا نحوهً || و - في  
مشيه : مشى مستويًا || و - في الأمر : ضدَّ أَفْرَطَ ||  
و - في النفقة : تَوَسَّطَ بَيْنَ الإفراط والتقتير || و -  
الشيء : كسره || و - الشاعرُ : أَطَالَ وَواصلَ عَمَلَ  
القصائد .

قَصَدَ - تَقْصِيدًا [قصد] الشيء : كسره || و - الشاعرُ :  
بمعنى قَصَدَ || و - القَصَائِدُ : هُدًى وَجُودَهَا .

القَصْدُ - مص || استقامة الطريق || النية والغرض ؛  
يقال « قَصَدًا » أي عَمَدًا || نقيض الإفراط || « رجلٌ  
قَصْدٌ » : لا جسم ولا نحيف || « طريقٌ قَصْدٌ » :  
مستقيم || « إِنَّهُ عَلَى قَصْدٍ » : على رُشْدٍ .

القَصْدُ - كلُّ شجرة شائكة أول ما تنبت || و - من  
العوسج ونحوه : أغصانه الناعمة .  
القَصِيدُ - « رُوحُ قَصِيدٍ » : متكسر .

القَصِيدَةُ - ج قِصَدٍ : القطعة مما يُكْسَرُ .

القَصِيدَةُ - واحدة القَصِيدِ .

القَصْدِيرُ - (ك) : جسم بسيط وهو معدن أبيض فضي  
طريٌّ نُطْلَى بِهِ بعض المعادن لحفظها من الصدأ ؛  
وهو يدخل في كثير من الخلائط (يونانية) .

القَصْدِيرَةُ - (ك) : القطعة من القَصْدِيرِ .

قَصَرَ - قُصُورًا الشيء : نقص || رخص || و -  
عنه الغضب أو الوجع : سَكَنَ || و - عن الشيء :  
كفَّ عنه وتركه مع العجز || و - السهم عن الهدف :  
لم يبلغه || و - قَصْرًا الصلاة ومن الصلاة : ترك منها  
قسمًا || و - الستر : أَرْخَاهُ || و - الشيء على كذا :  
لم يتجاوز به غيره || و - نَفَسَهُ عَلَى كذا : لم يطمح  
إلى سواه || و - هُ عَلَى الأَمْرِ : رَدَّهُ إِلَيْهِ || و - هُ فِي  
بَيْتِهِ : حبسه فيه || و - بِه اللَّيْلُ : حبسه || و -

قَصْفٌ - قَصْفٌ - قَصْفٌ [قَصْفٌ] المكانُ : بَعْدَ || و - الرَّجُلُ  
عن القوم : تباعد .

القَصْفِيُّ - ج أَقْصَاءُ [قَصْفٌ] : البعيد .  
القَصْبِيَّةُ - [قَصْفٌ] : مؤنَّث الأَقْصَى || الغاية البعيدة ||  
طَرَف الوادي .

القَصْبِيَّةُ - ج قَصَائِبُ : الأنبوبة || الحصلة من الشَّعْر .  
القَصْبِيَّةُ - ج قَصَائِبًا [قَصْفٌ] : مؤنَّث القَصْبِيَّةِ .

القَصِيدُ - العصا || المَخَّ السمين || الناقة السمينية  
الفتية || و - من الشَّعْر : ما كان من ثلاثة أبيات وصاعدًا ؛  
وقالوا من ستة عشر وصاعدًا || ما كان مجوِّدًا ومنقَّحًا  
منه || ما جاوز سبعة أو عشرة أبيات || « بَيْتُ القَصِيدِ » :  
راجع كلمة بَيْت .

القَصِيرُ - ج قِصَارٌ وقُصْرَاءُ : خلاف الطويل ؛ ومنه  
« قَصِيرُ الأَجَلِ » : غير طويل المدة || « قَصِيرُ العِلْمِ » :  
قليله || « سَبِيلُ قَصِيرٍ » : لا يسيل واديًا || « الأحاديث  
القِصَارُ » : الجامعة المفيدة .

القَصِيرَةُ - ج قِصَارٌ وقَصِيرَاتٌ وقِصَائِرٌ : مؤنَّث القَصِيرِ .  
القَصِيصُ - [قَصْفٌ] : منبت الشَّعْر من الصدر ||  
و - (ن) : نبتٌ ينبت في أصول الكفاة وقد يُغسَل  
بمائه الرأس .

القَصِيصَةُ - ج قِصَائِصٌ [قَصْفٌ] : الطائفة المجتمعمة  
في المكان || البعير يقصُّ أثر الرِّكَابِ || القِصَّةُ || الزاملة  
الصغيرة يُحْمَلُ عليها الطعام والمتاع لضعفها || و -  
(ن) : واحدة القَصِيصِ .

القَصِيفُ - ما انقص نصفين || هشيم الشجر .  
القَصِيلُ - ج قِصْلَانٌ : الشَّعْر يُجَزُّ أخضر لعلف  
الدواب || الجماعة || « شيءٌ قَصِيلٌ » : مقطوع .

القَصِيمُ - السريع الانكسار .  
القَصِيمَةُ - ج قِصِيمٌ وقِصِيمٌ وقِصَائِمٌ : مؤنَّث القَصِيمِ .  
قَصٌّ - قِصٌّ [قَصْفٌ] الخالطُ : هدمه هدمًا عنيفًا .  
و - قِصْفًا المكانُ أو الطعامُ : صار فيه القِصْفُ  
أي صغار الحصى || و - عليه المضجعُ : نبا وتحشن ||  
و - قِصْفِيضًا السَّيْرُ أو الوترُ : سُمِعَ له صوتٌ كأنه  
قَطْعٌ .

القِصْفُ - [قَصْفٌ] : مص || صغار الحصى وما تفتت  
منها || ما كان فيه قِصْفٌ || يقال « جاء القومُ قِصْفُهُم  
وقِصْفُهُم » أي جميعهم ؛ فرفع قِصْفُهُم على إجرائه مجرى

قَصْفٌ - قَصْفًا النبتُ : طال حتى انحى من  
طوله || و - العودُ : صار خَوَّارًا ضعيفًا || و - الرَّجُلُ :  
كان خَوَّارًا ضعيفًا || و - الريحُ : انشقَّ عَرْضًا ||  
و - النَّابُ : انكسر نصفه || و - تِ القنَّاةُ : انكسرت  
ولم تَبِن .

قَصْفٌ - تَقْصِيْفًا [قَصْفٌ] هُ : كسره .  
القَصْفُ - الإعلان باللَّهْوِ || الإقامة في الأكل أو  
الشرب واللَّهْوِ || الجلبة || صوت المَعَارِيفِ .  
القَصْفُ - ما انقص نصفين || الرَّجُلُ السريع الانكسار  
عن النجدة || الخَوَّارُ الضعيف || « القَصْفُ البطن » :  
الذي إذا جاع استرخى ولم يحتمل الجوع .

قَصْفٌ - قَصْفَةً [قَصْفٌ] الشئُ : كسره .  
قَصَلٌ - قِصْلًا الشئُ : قطعهُ || و - عُنْقُهُ :  
ضربها || و - الدابةُ وعليها : علفها القَصِيلُ || و -  
الحنطة : داسها .

القَصَلُ - مص || ما عَزِلَ من البُرِّ إذا نُقِيَ فُيرمى به  
أو يُداس ثانية .  
القِصْلُ - القِصْلُ || القِصْلُ الضعيف || الأحمق الذي  
لا خير فيه .

القِصْلُ - القِصْلُ .  
القِصْلَةُ - مؤنَّث القِصْلُ للقِصْلِ والأحمق || الجماعة  
من الإبل .

قَصَمَ - قِصْمًا الشئُ : كسره .  
قَصِيمٌ - قِصْمًا تِ سِنَّهُ : انشقت .  
القِصْمُ - مَنْ يحطُّ كلَّ ما يلقاه .  
القِصْمُ - السريع الانكسار .

القِصْمَاءُ - من المعز : المكسورة القرنِ الخارجِ .  
القِصْمَةُ - الكِسْرَةُ .  
القِصْمَةُ - المرَّةُ من قِصْمٍ || الكِسْرَةُ || المرقاة .  
القِصْمَةُ - الكِسْرَةُ .

القِصْوَى - [قَصْفٌ] : مؤنَّث الأَقْصَى || الغاية البعيدة ؛  
ويقال « الغاية القِصْوَى من ذلك » و « عند الضرورة  
القِصْوَى » أي في منتهى الضرورة ، عند الضرورة  
الشديدة للغاية || طَرَف الوادي .

القِصْوَرُ - التقصير || العَطَّالَةُ .  
القِصْوَفُ - القِصْفَةُ || الإقامة في الأكل والشرب  
واللهو .

كلهم ونصبه على نية المصدر أو على الحال أي جاؤوا مجتمعين .

القِضْ - [قِض]: «جاء القوم قِضهم وقِضهم»: جميعهم؛ رفع قِضهم على إجرائه مجرى كلهم ونصبه على نية المصدر أو على الحال أي جاؤوا مجتمعين .  
قِضَى - قِضَاءٌ [قِضَى]: حاجته: أتمها وفرغ منها ||  
و- وطَّره: بلغ مراده || و- عبَّرتُه: أخرج كل ما في رأسه من الدمع || و- الشيء: صنعه بإحكام وقدره || و- الدين: وفاه || و- الصلاة: أداها || و- الأمر إليه: أبلغه || و- العهد: أنفذه || و- عليه عهدًا: أوصاه || و- الرجلُ وقِضَى نَحْبَهُ وقِضَى أَجَلُهُ: مات || و- منه العجب: تعجب منه غاية العجب فوقى العجب حقه || يقال «صَرَبَهُ فقِضَى عليه» أي قتلته كأنه فرغ منه || و- قِضَاءٌ وقِضِيًا وقِضِيَّةٌ بين الخصمين: حكم وفصل || و- الأمر له أو عليه: حكم به له أو عليه وأوجبهُ وألزمه به || و- الشيء: علمه || بينه .

قِضَى - تَقْضِيَّةٌ وقِضَاءٌ [قِضَى]: وطَّره: أتم مراده || و- الأمر: أمضاه || و- فلانًا: جعله قاضيًا .  
القِضَى - ج أقْضِيَّةٌ [قِضَى]: الأداء || الحكم .  
القِضَاء - [قِضَى]: بلاك القضاة، الهيئة التي ينتمون إليها || و- ج أقْضِيَّةٌ: الحكم || الأداء || و- في بعض البلدان: تقسيم إداري تابع للمحافظة .

القِضَاب - من السيوف: الشديد القطع .  
القِضَابَة - ما قطع من الشيء المقضوب .  
القِضَابَة - من السيوف: القِضَاب .

القِضَامِيّ - حِمَصٌ مُبِلٌّ ثم يُحْمَصُ حتى يجفَّ فيُقْضَم .  
قِضَبٌ - قِضْبًا الشيء: قطعه || و- الرجل: ضربه بالقضيب .

قِضَبًا - تَقْضِيًّا [قِضَب]: الشيء: قطعه || و- الكرم: قطع أغصانه أيام الربيع || و- شعاع الشمس: امتدَّ مثلَ القُضبان .

القِضْب - كل شجرة طالت واسترسلت أغصانها || شجر تتخذ منه القيسي || الأغصان المقطوعة .

القِضْبَة - واحدة القِضْب .

القِضْفُض - [قِضْف]: مص || صغار الحصى وما نَفَّت منها .

قِضْفُضٌ - قِضْفُضَةٌ [قِضْفُض]: العظم . صات عند كسره .

قِضْمٌ - قِضْمًا الشيء: كسره بأطراف أسنانه وأكله .

قِضْمٌ - قِضْمًا الشيء: قِضْمَهُ || و- قِضْمَاتِ السن: انصدعت أو تكسرت أطرافها || و- الرجل: كانت أسنانه كذلك || و- السيف: طال عليه الدهر فتكسر حدُّه .

قِضْيٌ - [قِضْي]: عليه: مات || و- الأمر: اتَّجِدَ القرار ولا يمكن الرجوع عنه؛ تمَّ الخيار دون رحمة .

القِضْيِب - ج قِضْبَانٌ وقِضْبَانٌ: الغصن المقطوع || و- ج قِضْبٌ: السيف المقطوع || القوس عُمِلَتْ من قضيبٍ أو غصنٍ غير مشقوق .

القِضْيِيَّة - [قِضْي]: مص || و- ج قِضْيَايا: اسمٌ من قِضَى || و- عند المنطقيين: قولٌ يصح أن يقال لقائله إنه صادق فيه أو كاذب || «القِضْيِيَّةُ المسلِّمة»: هي ما يقبل به الخصمان أو ما يقبل به عادة أهل العلم من القضايا أو المقدمات التي لا تتطلب برهانًا خاصًا .  
القِضْيِيض - [قِضْي]: ما كان فيه قِضْضٌ || يقال «جاء القوم قِضْيِيضهم وقِضْيِيضهم وبِقِضْيِيضهم» أي جميعهم .

قَطٌ - [قَط]: تكون بمعنى حَسَبٌ؛ يقال «قَطِي وقَطُك وقَطٌ زيدٌ درهمٌ» كما يقال حَسْبِي وحَسْبُ زيدٍ درهمٌ . إلا أنها مبنية وحَسْبٌ معربة || تكون اسم فعل بمعنى يكفي، فيقال «قَطْنِي» بنون الوقاية حفظًا للبناء على السكون || إن أردت التقليل بها فسكنها مخففة نحو «ما عندي إلا هذا قَطٌ»، وإن لقيتها همزة وصل كُسرَتْ نحو «ما عملت إلا هذا قَطِ الدهر» || وقد تدخل عليها الفاء تزيينًا للفظ نحو «رأيتُه مرَّةً فقط» أي مرَّةً لا غير .

قَطٌ - قَطًا [قَط]: القلم ونحوه: قطع رأسه عرضًا في بريه || و- البيطار حافر الدابة: نحته وسواه .

قَطٌ - [قَط]: ظرف زمان لاستغراق الماضي وتختص باللفظ فتقول «ما فعلت هذا قَطٌ» أي في ما مضى من سني .

القِطٌ - ج قِطَاطٌ وقِطَطةٌ [قِط]: (ح): السيور .  
قَطًا - قَطَا [قِط]: ثقل مشبه || و- الماشي:

قَطَبَ - قَطَبًا وَقَطُوبًا الرَّجُلُ : زَوَى مَا بَيْنَ عَيْنَيْهِ وَكَلَعَ .

قَطَبَ - تَقَطَّبًا [قَطَب] الرَّجُلُ : قَطَبَ .

القَطْبُ - جَ أَقْطَابٌ : حَدِيدَةٌ فِي الطَّبَقِ الْأَسْفَلِ مِنَ الرَّحَى يَدُورُ عَلَيْهَا الطَّبَقُ الْأَعْلَى || وَ- جَ أَقْطَابٌ وَقُطُوبٌ وَقَطَبَةٌ : مَلَكَ الشَّيْءُ وَمَدَارُهُ || سَيِّدُ الْقَوْمِ الَّذِي يَدُورُ عَلَيْهِ أَمْرُهُمْ ؛ يُقَالُ «فُلَانٌ قُطِبَ بَنِي فُلَانٍ» ||

وَ- (فك) : نَجْمٌ بَيْنَ الْجَدْيِ وَالْفِرْقَدَيْنِ تُبْنَى عَلَيْهِ الْقِبْلَةُ || وَ- عِنْدَ الْجُغْرَافِيِّينَ : طَرْفُ مَحْوَرِ الْأَرْضِ ، وَهِيَ قُطْبَانِ : الْقُطْبُ الشَّمَالِيُّ وَالْقُطْبُ الْجَنُوبِيُّ || وَ- (هـ) : نَقْطَةٌ ثَابِتَةٌ عَلَى كُرَّةٍ مُتَحَرِّكَةٍ عَلَى نَفْسِهَا ||

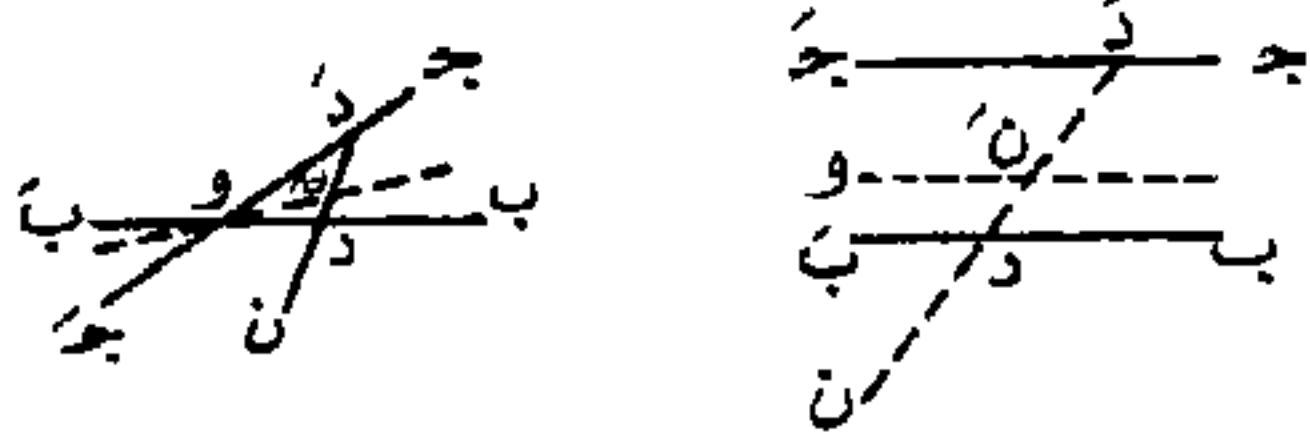

«قُطْبًا نَقْطَةً نَ بِالنِّسْبَةِ إِلَى مُسْتَقِيمِينَ بَابِ جَج» (هـ) : هُوَ الْمَحَلُّ الْهَنْدَسِيُّ لِلنَّقَاطِ نَ الْمُرَافِقَةِ الْمُوَافِقَةِ لِزَوْنٍ بِالنِّسْبَةِ إِلَى الْمُسْتَقِيمِينَ ، أَيْ إِنْ نَ دَدَ قِسْمَةٌ تَوَافِقِيَّةٌ || «قُطْبًا نَقْطَةً نَ بِالنِّسْبَةِ إِلَى دَائِرَةٍ» (هـ) : الْمَحَلُّ الْهَنْدَسِيُّ لِلنَّقَاطِ نَ الْمُرَافِقَةِ الْمُوَافِقَةِ لِزَوْنٍ بِالنِّسْبَةِ إِلَى الدَّائِرَةِ ، أَيْ إِنْ نَ أَبَ قِسْمَةٌ تَوَافِقِيَّةٌ وَهُوَ مُسْتَقِيمٌ عَمُودٌ عَلَى الْمُسْتَقِيمِ الْوَاصِلِ بَيْنَ مَكْرَزِ الدَّائِرَةِ وَنَ ؛ وَنَ هُوَ قُطْبُ دَدَ . وَبِصِفَةِ عَامَّةٍ فَإِنَّ قُطْبِي نَقْطَةً بِالنِّسْبَةِ إِلَى الْقَطُوعِ الْمَخْرُوطِيَّةِ هُوَ مُسْتَقِيمٌ . وَقُطْبَانِ دَدَ فِي الشَّكْلَيْنِ ؛ وَنَ هُوَ قُطْبُ دَدَ .

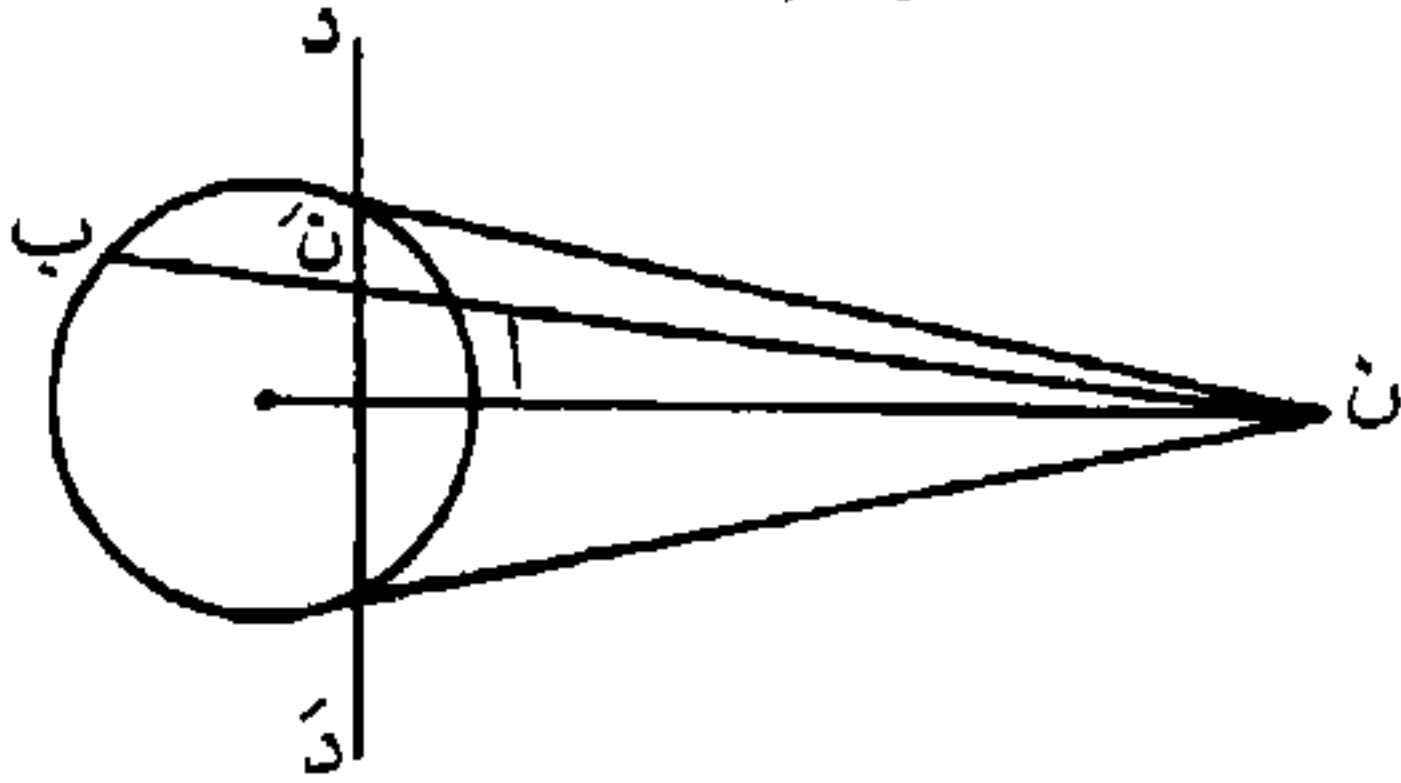

القَطْبُ - جَ أَقْطَابٌ : حَدِيدَةٌ فِي الطَّبَقِ الْأَسْفَلِ مِنَ الرَّحَى يَدُورُ عَلَيْهَا الطَّبَقُ الْأَعْلَى .

القَطْبُ - جَ أَقْطَابٌ : القَطْبُ .

القَطْبُ - جَ أَقْطَابٌ : القَطْبُ .

القَطْبُ - الْمَرْوِيُّ مَا بَيْنَ عَيْنَيْهِ .

قَارِبٌ فِي مِثْلِهِ أَوْ مَعَ نَشَاطٍ || وَ- تِ الْقَطَا : صَوْتٌ .

القَطَائِفُ - نَوْعٌ مِنَ الْحَلْوَاءِ .

القَطَاةُ - جَ قَطَاً وَقَطَوَاتٌ وَقَطِيَّاتٌ [قَطُوا] (ح) : طَائِرٌ فِي حِجْمِ الْحَمَامِ يَضْرِبُ بِهِ الْمِثْلَ فِي الْإِهْتِدَاءِ فَيُقَالُ «أَهْدَى مِنَ الْقَطَا» .

القَطَارُ - السَّمُّ الَّذِي يَقَطُرُ مِنْ كَثْرَتِهِ || السَّحَابُ الْكَثِيرُ الْقَطِرُ .

القَطَارُ - جَ قُطْرٌ وَقُطْرَاتٌ : عَجَلَاتُ السَّكَّةِ الْحَدِيدِيَّةِ لِتَقَاتِرِهَا أَيْ تَتَابِعِهَا وَالْعَجَلَاتُ الْكَهْرِبَائِيَّةُ . يُقَالُ «قَطَارٌ سَكَّةٌ الْحَدِيدِ وَالْقَطَارُ الْحَدِيدِيُّ» || وَ- مِنْ الْإِبِلِ : قِطْعَةٌ مِنْهَا يَلِي بَعْضُهَا بَعْضًا عَلَى نَسْقٍ وَاحِدٍ .

القَطَارَةُ - مَا قَطَرَ مِنْ الشَّيْءِ || الْقَلِيلُ مِنَ الْمَاءِ .

القِطَاعُ - جَ قِطَاعَاتٌ : قِسْمٌ مِنْ حِطَارٍ مُحَصَّنٍ يَكُونُ تَحْتَ أَمْرَةٍ قَائِدٍ خَاصٍّ || جِزْمٌ مِنْ كَلْبٍ ؛ الْحَقْلُ وَالْمَجَالُ ؛ نَقُولُ «القِطَاعُ الصَّنَاعِيُّ» ؛ وَمِنْهُ «القِطَاعُ الْعَامُّ» أَيْ الْأَعْمَالُ وَالْخِدْمَاتُ وَالْمَشَارِيعُ الْخَاضِعَةُ لِلدَّوْلَةِ ، وَ«القِطَاعُ الْخَاصُّ» أَيْ الْأَعْمَالُ وَالْخِدْمَاتُ وَالْمَشَارِيعُ الَّتِي يَقُومُ بِهَا الْأَفْرَادُ وَالْمُؤَسَّسَاتُ الْخَاصَّةُ || وَ- جَ قِطْعَةٌ : آلَةٌ الْقِطْعِ .

القِطَاعُ - فِعَالٌ لِلْمِبَالِغَةِ || وَ- (ب) : الَّذِي يَقْطَعُ حِجَارَةَ الْبِنَاءِ .

القِطَاعَةُ - مَا قُطِعَ مِنَ الشَّيْءِ || مَا سَقَطَ مِنَ الْقِطْعِ || اللَّقْمَةُ الَّتِي يُؤَكَلُ نِصْفُهَا وَيُرَدُّ نِصْفُهَا الثَّانِي .

القِطَاعَةُ - عِنْدَ الْمَسِيحِيِّينَ : الْإِمْتِنَاعُ عَنِ تَنَاوُلِ اللَّحْمِ وَبَعْضُ الْمَأْكَلِ فِي أَيَّامٍ مَعْلُومَةٍ .

القِطَافُ - القِطَافُ .

القِطَافُ - أَوْانُ قُطْفِ الثَّمَرِ || القِطْفُ .

القِطَافَةُ - مَا يَسْقُطُ مِنَ الْعَنْبِ إِذَا قُطِفَ .

القِطَامُ - (ح) : الصَّقْرُ أَوْ اللَّحْمُ مِنْهُ أَيْ الشَّهْوَانُ لِلْحَمِّ .

القِطَامَةُ - مَا قُطِمَ بِالْقَمِّ ثُمَّ أُلْقِيَ .

القِطَامِيُّ - (ح) : القِطَامِيُّ .

القِطَامِيُّ - (ح) : الصَّقْرُ الْحَدِيدُ الْبَصْرُ الرَّافِعُ رَأْسَهُ لِلصَّبْدِ .

القِطَانُ - جَ قُطْنٌ : شَجَارَةُ الْهُودِجِ أَيْ عَوْدُهُ .

القِطَانُ - جَ قِطَانُونَ : مَنْ يَبِيعُ الْقُطْنَ || صَانِعُ النَّسَاجِ الْقُطْنِيَّةِ وَبِأَنَمِهَا || الْحَلَّاجُ .

القِطَانِيَّاتُ - رَاجِعُ الْقِرْنِيَّاتِ .

# هَيَوَانَات

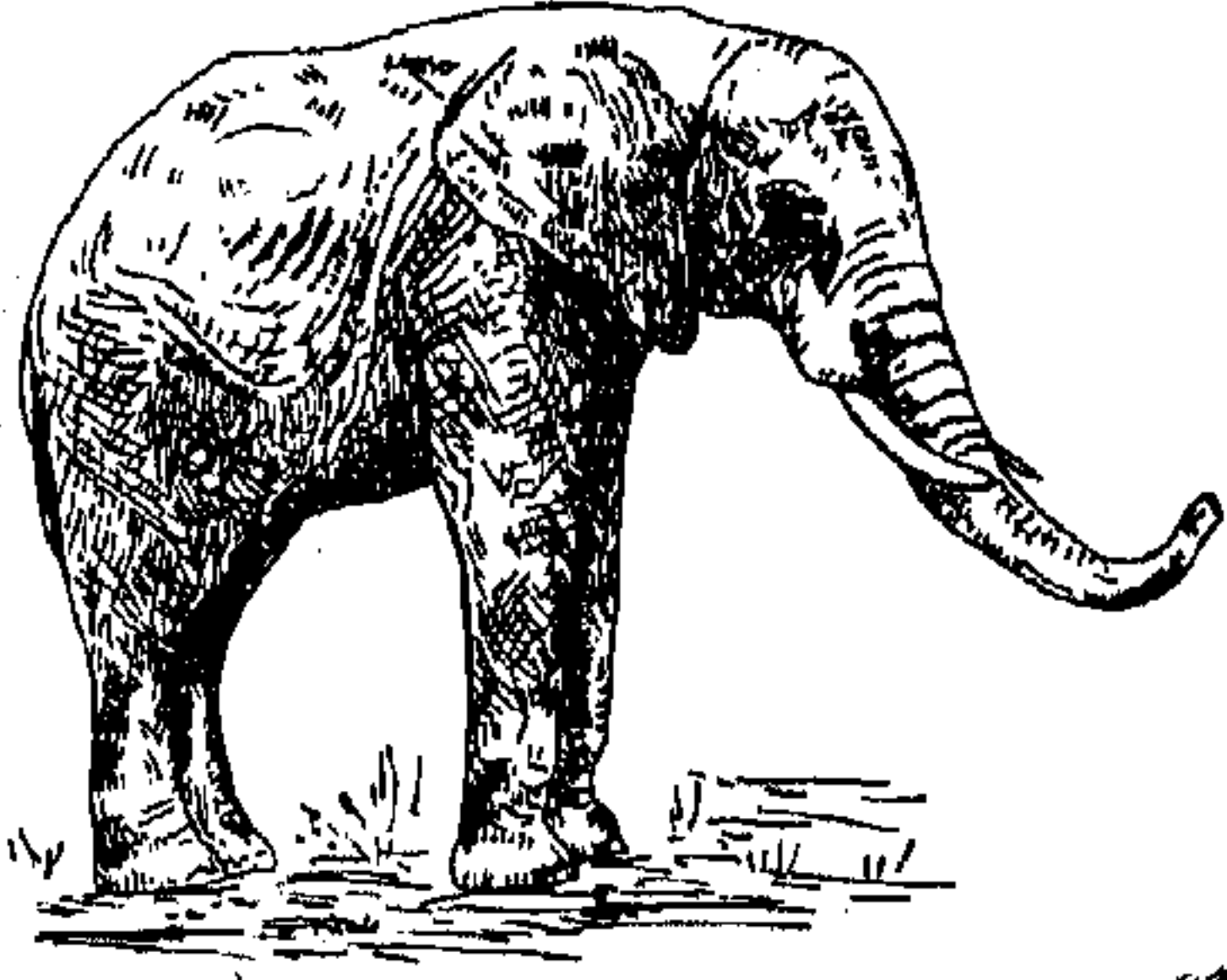

فيل

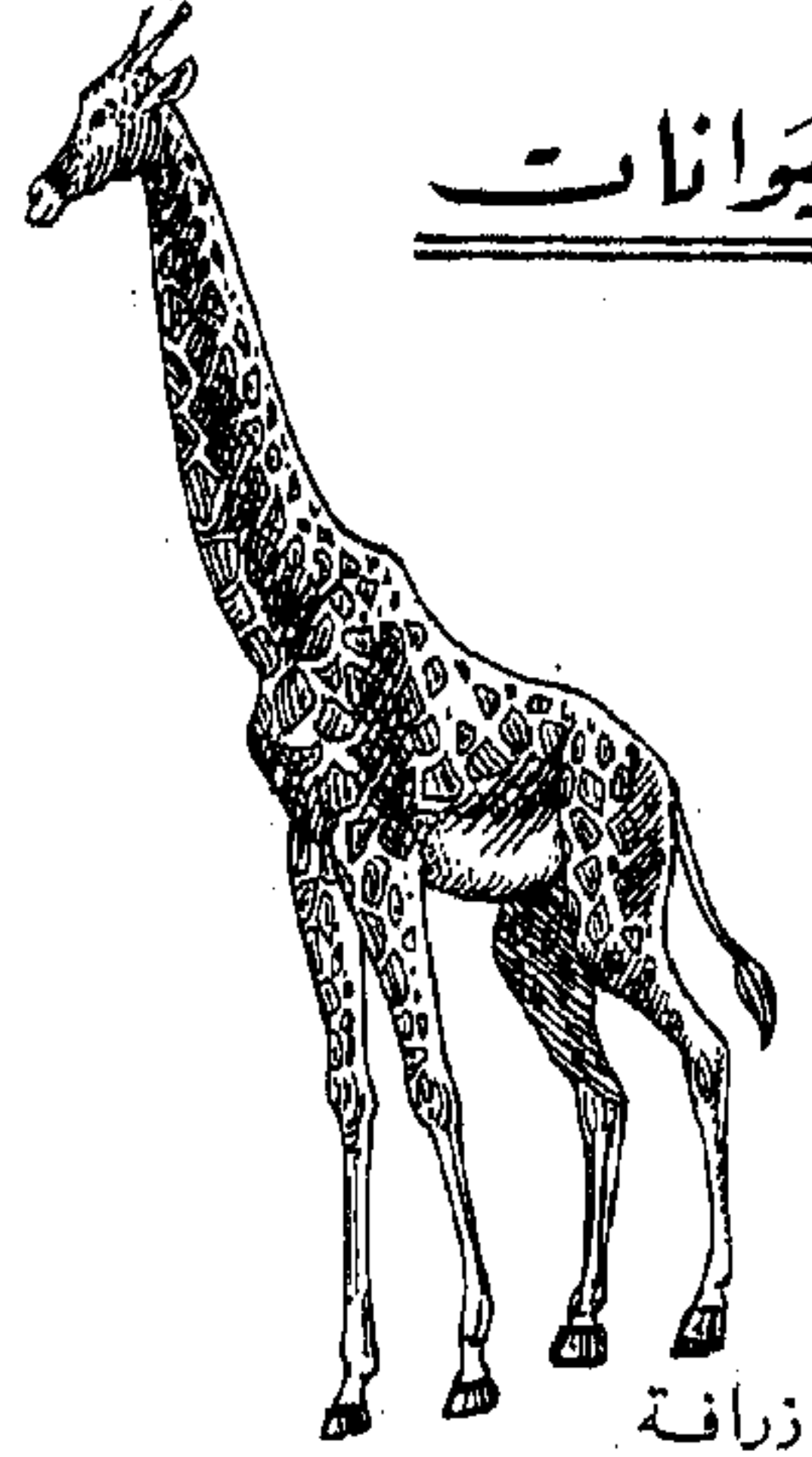

زرافة

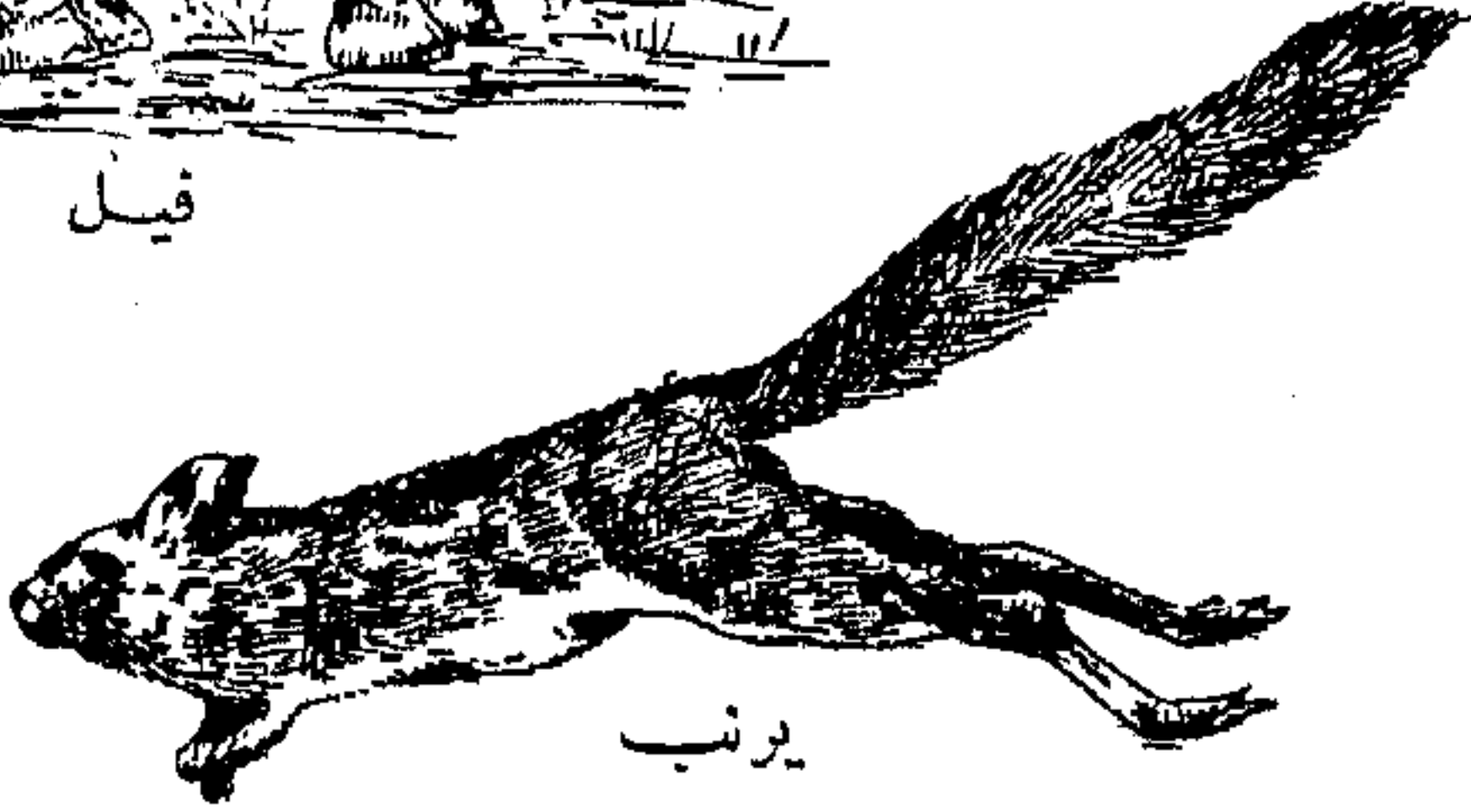

يرنب



ثعلب



كركدن



وشق

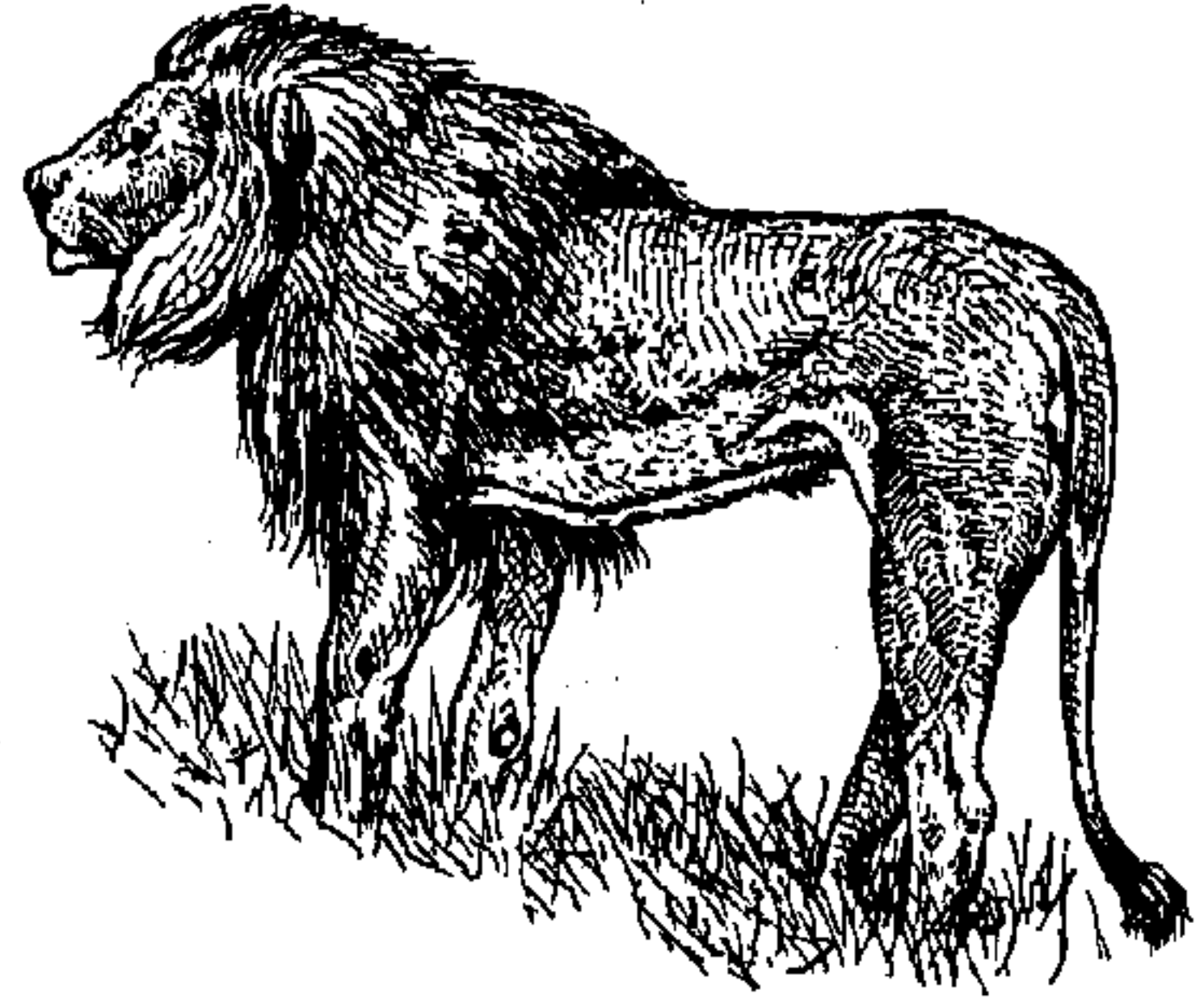

اسد

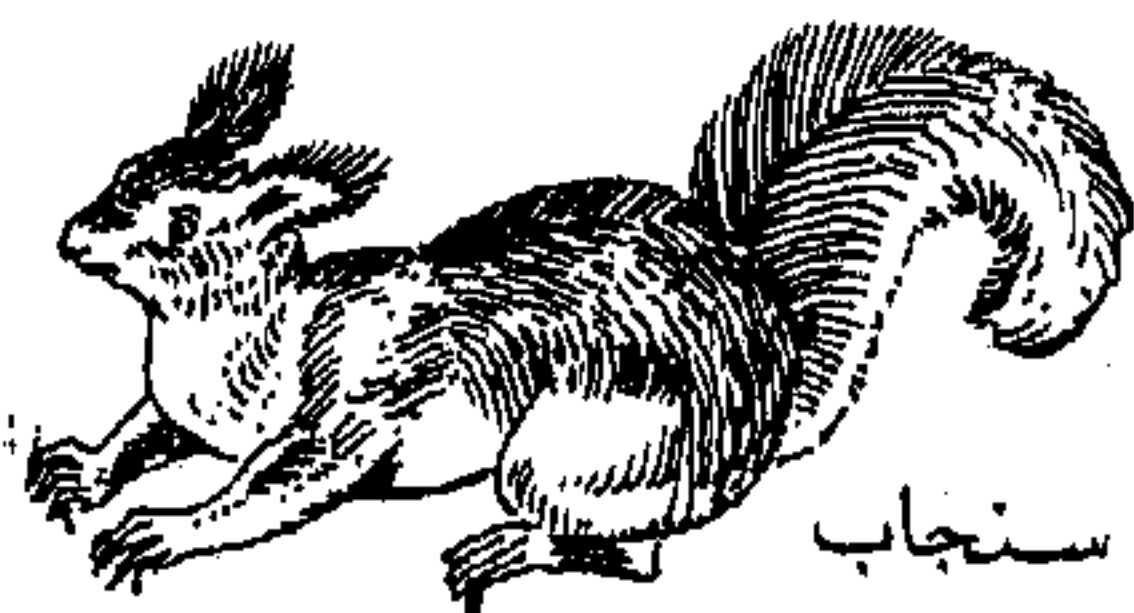

سنجاب



يسربوع



تمساح



هلوف

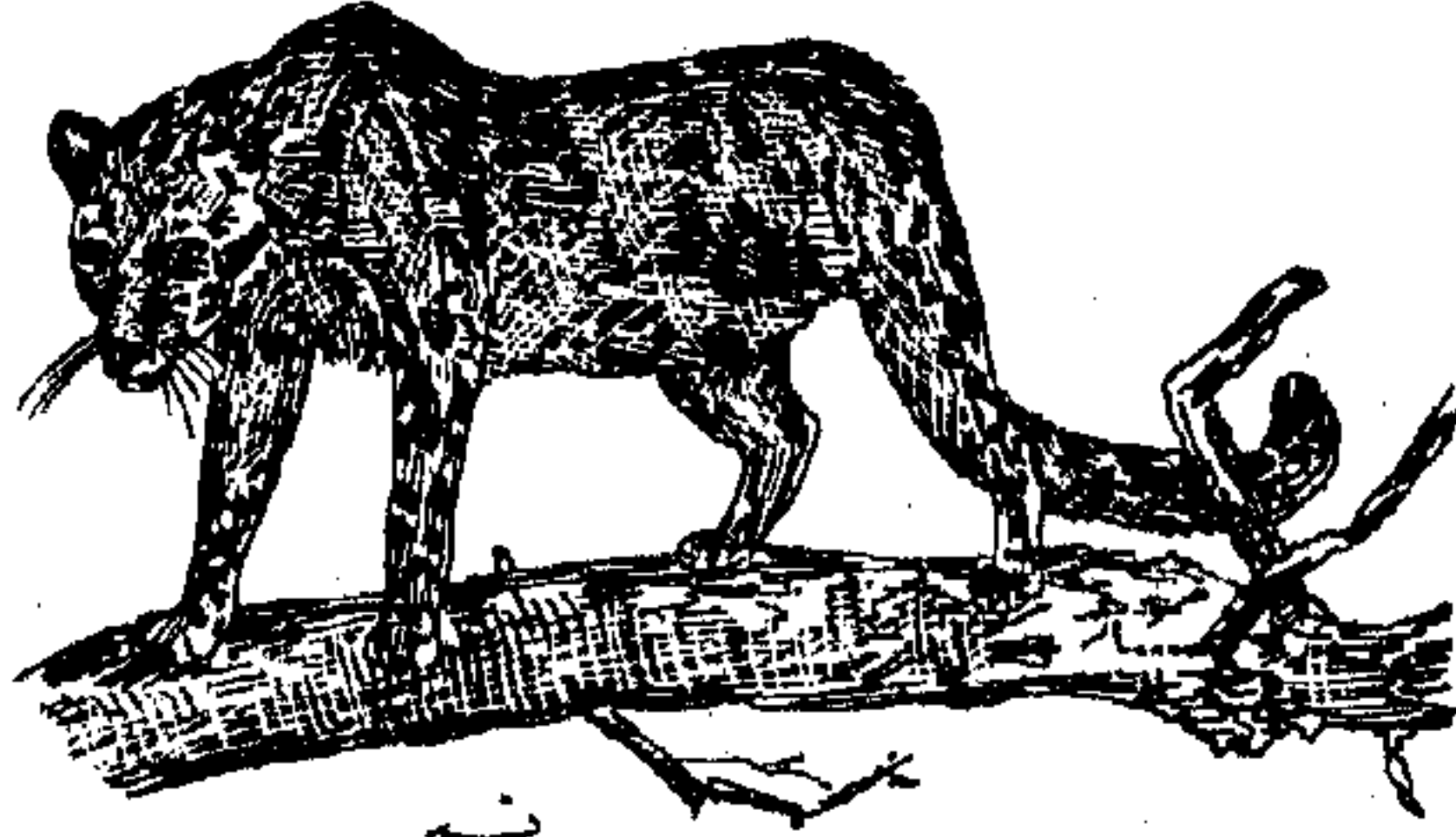

نمر

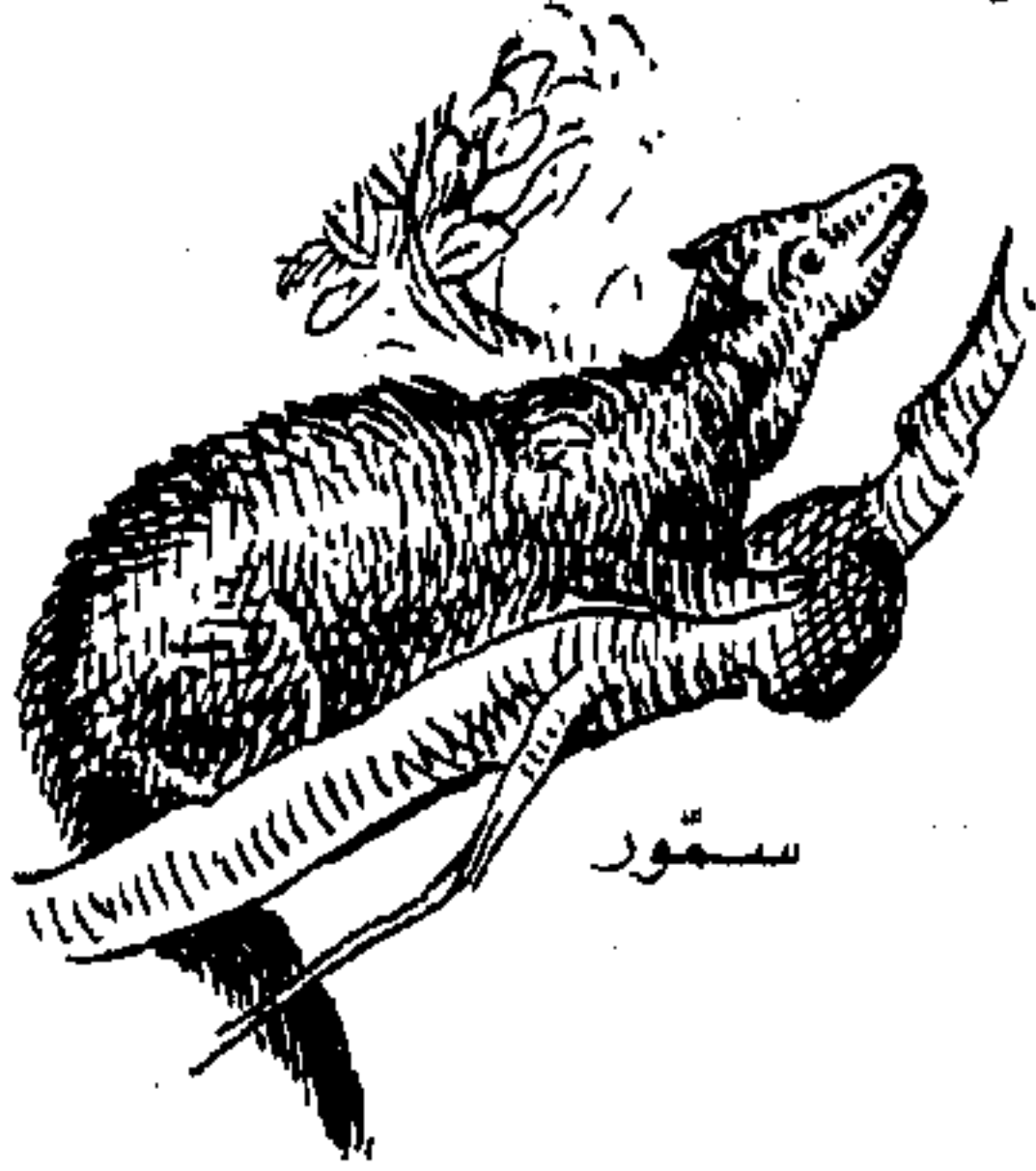

سمنور



أيتل أسمر



نمس فارسي



وعمل

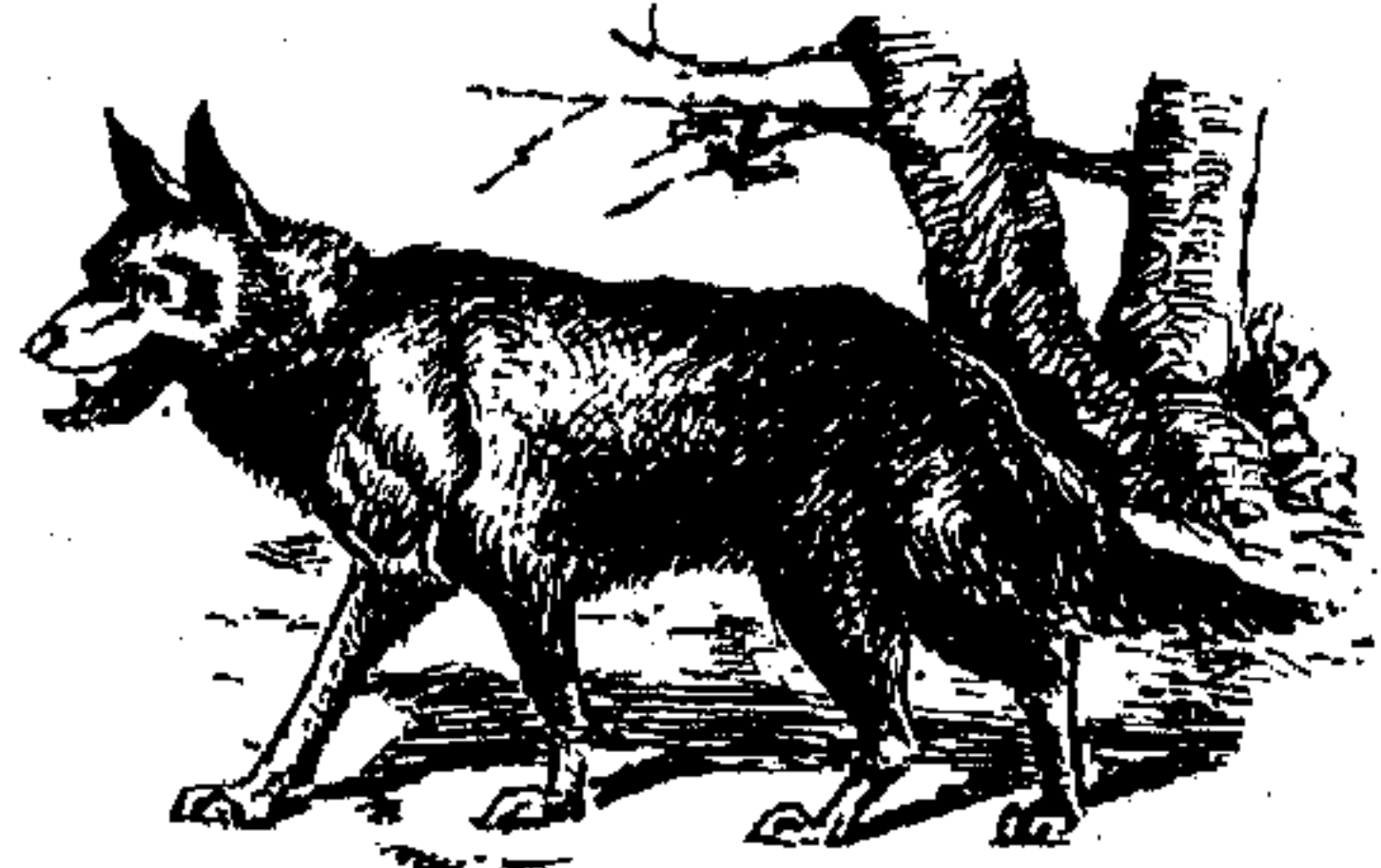

ذئب

قَطَعٌ - قَطَعًا وَمَقْطَعًا وَقِطْعًا الشَّيْءُ : أَبَانُهُ وَفَصْلُهُ ||  
جَزْءُهُ || و- الصلاة : أَبْطَلَهَا || و- في القول :  
جَزَمَ ، يُقَالُ « إِنِّي أَقَطَعُ بِذَلِكَ قَطْعًا » أَي أَجْزِمُ بِهِ ||  
و- هُ عَنْ حَقِّهِ : مَنَعَهُ || و- الطَّرِيقَ عَلَى السَّالِكِينَ :  
مَنَعَهُ وَخَوَّفَهُ || و- قَطْعًا وَقُطُوعًا النَّهْرَ : عَبْرَهُ || و- شَوْطًا  
كَبِيرًا فِي مِيدَانِ الرَّقِيِّ : أَحْرَزَ تَقْدِيمًا كَبِيرًا ، سَارَ بَعِيدًا  
فِي طَرِيقِ الرَّقِيِّ || و- لِسَانَهُ : أَسْكَنَهُ بِالْإِحْسَانِ إِلَيْهِ ||  
و- هُ بِالْحِجَّةِ : بَكَّتُهُ || و- هُ بِالْقَطِيعِ أَوْ بِالسُّوْطِ :  
ضَرَبَهُ || و- قَطْعًا الْحَوْضَ : مَلَأَهُ إِلَى نِصْفِهِ ثُمَّ قَطَعَ  
عَنْهُ الْمَاءَ || و- عُنُقَ دَابَّتِهِ : بَاعَهَا || و- لَهُ قِطْعَةٌ  
مِنَ الْمَالِ : أَفْرَزَهَا لَهُ || و- تَذْكِرَةً : اشْتَرَاهَا ||  
و- عَلَى نَفْسِهِ عَهْدًا بِكُلِّهَا : تَعَهَّدَ بِكُلِّهَا || و- قِطْعَةٌ  
الصَّدِيقِ : هَجَرَهُ || و- قِطْعًا وَقِطِيعَةً رَحِمَةً : هَجَرَهَا  
وَعَقَّهَا || و- قُطُوعًا وَقِطَاعًا وَقِطَاعًا تِ الطَّيْرِ : خَرَجَتْ  
مِنَ بِلَادِ الْبَرِّ إِلَى بِلَادِ الْحَرِّ || و- مَاءَ الْبُرِّ : انْقَطَعَ  
أَوْ قَلَّ .

قَطِيعٌ - قَطْعًا وَقِطْعًا وَقِطَاعًا تِ يَدُهُ : بَانَتْ  
بِدَايَ أَوْ بِقَطْعِ عَرَضٍ لَهَا .

قُطِيعٌ - النَّفْسُ : انْقَطَعُ || و- الرَّجُلُ : عَجَزَ أَوْ  
يَسَّسَ || و- بُو : حَيْلٌ بَيْنَهُ وَبَيْنَ مَا يَوْمَلُهُ .

قَطْعٌ - تَقْطِيعًا [قَطَعَ] الشَّيْءُ : قَطَعَهُ قِطْعَةً قِطْعَةً ||  
و- الْخَمْرَ بِالْمَاءِ : مَزَجَهَا || و- الْفَرَسُ الْخَيْلَ :  
سَبَقَهَا || و- الْفَرَسُ الْجَرِيَّ : جَرَى ضَرْبًا مِنَ الْجَرِيِّ  
لِمَرْجُوهِ || و- اللَّهُ عَلَيْهِ الْعَذَابُ : لَوْنُهُ وَجَزَاءُهُ || و-  
الشَّيْءَ : حَلَّلَهُ إِلَى أَجْزَائِهِ الْعَرُوضِيَّةِ .

القَطْعُ - انْقِطَاعُ النَّفْسِ || انْقِطَاعُ مَاءِ الْبُرِّ مِنَ الْقَيْظِ  
أَوْ الْحَرِّ || وَجَعٌ فِي الْبَطْنِ وَمَغْصٌ .

القَطْعُ - مِصٌّ || وَاحِدُ الْقُطُوعِ || و- الْمَخْرُوطِيُّ  
(هـ) : وَاحِدُ الْقُطُوعِ الْمَخْرُوطِيَّةِ || و- النَّاْقِصُ وَيُقَالُ  
لَهُ الْهَلِيلِيْجُ وَالْإِهْلِيلِيْجُ (هـ) : يَحْدُثُ إِذَا قَطَعَ الْمُسْتَوِي  
رَاسِمَاتِ السُّطْحِ كُلِّهَا مِنْ جِهَةٍ وَاحِدَةٍ مِنَ الرَّأْسِ .  
وَتَحْدِيدُهُ أَيْضًا الْمَحَلَّ الْهَنْدَسِيَّ الْمُسْتَوِيَّ لِلنَّقَاطِ الَّتِي  
مَجْمُوعٌ بَعْدِيَّهَا عَنْ نَقْطَتَيْنِ ثَابِتَتَيْنِ قِي قِي يَسَاوِي طَوْلًا  
ثَابِتًا ٢ ط . ق ق : مَحْرَقَانِ ، مَحْرَقَانِ ، مَحْرَقَانِ ،  
بُورْتَانِ . وَلِلْقَطْعِ النَّاْقِصِ مَحْوَرَانِ مَتَعَامِدَانِ بَبَجَجَ ،  
يَنْقَاطِعَانِ فِي مَرْكَزِ الْقَطْعِ وَ بَبَبَ = ٢ ط || و-  
الزَّائِدُ وَيُقَالُ لَهُ انْخَطَطَ الْمَدْلُوبِيُّ (هـ) : يَحْدُثُ إِذَا قَطَعَ

القُطْبَةُ - ج قُطِبَ : الْقَيْطُ الْحَدِيدَةُ الرَّحَى || و-  
عِنْدَ الْجُغْرَافِيِّينَ : الْقُطْبُ أَوْ طَرَفُ مَحْوَرِ الْأَرْضِ كَمَا  
سَبَقَ .

القَيْطَةُ - (ح) : وَاحِدَةُ الْقَيْطِ .

قَطَرَ - قَطْرًا وَقُطُورًا وَقَطْرَانًا الْمَاءَ : سَالَ وَجَرَى قِطْرَةً  
قِطْرَةً || و- الصَّمْغُ مِنَ الشَّجَرَةِ : خَرَجَ || و- قَطْرًا  
الْإِبِلَ : قَرَّبَ بَعْضَهَا إِلَى بَعْضٍ عَلَى نَسْقٍ .

قَطَّرَ - تَقْطِيرًا [قَطَرَ] الْمَاءَ : أَسَالَهُ قِطْرَةً قِطْرَةً || و-  
الدَّوَاءَ : اسْتَقَطَرَ مَاءَهُ بِالْإِبْتِيقِ || و- الْإِبِلَ : قَرَّبَ  
بَعْضَهَا إِلَى بَعْضٍ عَلَى نَسْقٍ .

القَطْرُ - ج أَقْطَارُ : الْإِقْلِيمُ || النَّاحِيَةُ || الْجَانِبُ ||  
الْعُودِ الَّذِي يُتَبَخَّرُ بِهِ || و- (هـ) : هُوَ ، فِي الدَّائِرَةِ ،  
قِطْعَةٌ مُسْتَقِيمَةٌ تَمُرُّ مِنَ الْمَرْكَزِ وَتَنْتَهِي إِلَى الدَّائِرَةِ فِي طَرَفَيْهَا ||  
و- فِي الْمَضْغِ وَفِي الْمَتَوَازِيِّ السُّطُوحِ (هـ) : مُسْتَقِيمٌ  
يَصِلُ رَأْسَيْنِ غَيْرِ مُتَتَالِيَيْنِ || و- فِي الْقُطُوعِ الْمَخْرُوطِيَّةِ  
(هـ) : مُسْتَقِيمٌ هُوَ الْمَحَلُّ الْهَنْدَسِيُّ لِمُنْتَصِفَاتِ الْأَوْتَارِ  
الْمَوَازِيَةِ لِاتِّجَاهِ مُعَيَّنٍ || « قَطْرَانِ مُتَرَاقِفَانِ » (هـ) :  
هُمَا قَطْرَانِ كُلُّهُمَا مِنَ الْمَحَلِّ الْهَنْدَسِيِّ لِمُنْتَصِفَاتِ الْأَوْتَارِ  
الْمَوَازِيَةِ لِلْآخَرِ || « قَطْرُ الشَّمْسِ الظَّاهِرِ » (فك) :  
الزَّوْجِيَّةُ الَّتِي تَرَى الشَّمْسَ عَلَيْهَا مِنْ مَرْكَزِ الْأَرْضِ وَتَرَاوِحُ  
قِيَمَتِهَا بَيْنَ ٢٢ د و ٣٥ ث فِي رَأْسِ السَّنَةِ وَ ٣١ د وَ ٣١ ث  
فِي أَوَّلِ تَمُوزِ || « أَقْطَارُ الدُّنْيَا » : جِهَاتُهَا الْأَرْبَعُ .

القَطْرُ - مِصٌّ || و- ج قِطَارٌ : سَكَّرَ يُذَابُ بِالْمَاءِ  
ثُمَّ يُغْلَى عَلَى النَّارِ حَتَّى يَنْعَقِدَ || الْمَطْرُ || مَا قَطَرَ مِنَ الشَّيْءِ  
الْقَاطِرِ .

القِطْرُ - ضَرْبٌ مِنَ النُّحَاسِ || النُّحَاسُ الذَّائِبُ ||  
ضَرْبٌ مِنَ الْبُرُودِ .

القَطْرُ - الْعُودُ الَّذِي يُتَبَخَّرُ بِهِ .

القَطْرَانُ - القِطْرَانُ .

القِطْرَانُ - [قَطْرَانِ] : سِيَالٌ دَهْنِيٌّ يَتَّخِذُ مِنْ بَعْضِ  
الْأَشْجَارِ كَالصَّنُوبَرِ وَالْأَرْزِ .

القَطْرَانُ - القِطْرَانُ .

القَطْرَبُ - [قَطْرَبِ] (ن) : نَبَاتٌ شَائِكٌ يَحْمَلُ حَبًّا  
يَلْتَصِقُ بِمَنْ يَمُرُّ بِهِ .

القَطْرَةُ - ج قَطْرَاتُ : الْمَرَّةُ مِنْ قَطَرَ || النَّقْطَةُ || و-  
عِنْدَ الْأَطْبَاءِ : دَوَاءٌ مَائِيٌّ يُقَطَّرُ فِي الْعَيْنِ الرَّمْدَاءِ .

قَطْرُونَ - قَطْرَةٌ [قَطْرَانِ] الْبَعِيرُ : طَلَاهُ بِالْقِطْرَانِ .



المستوي السطح المخروط من جانبي الرأس . وتحديده أيضا المحل الهندسي للمستوي للنقاط التي فضلة بُعدَيها عن نقطتين ثابتين ق ق تساوي طولًا ثابتًا (وهو ب ب) .

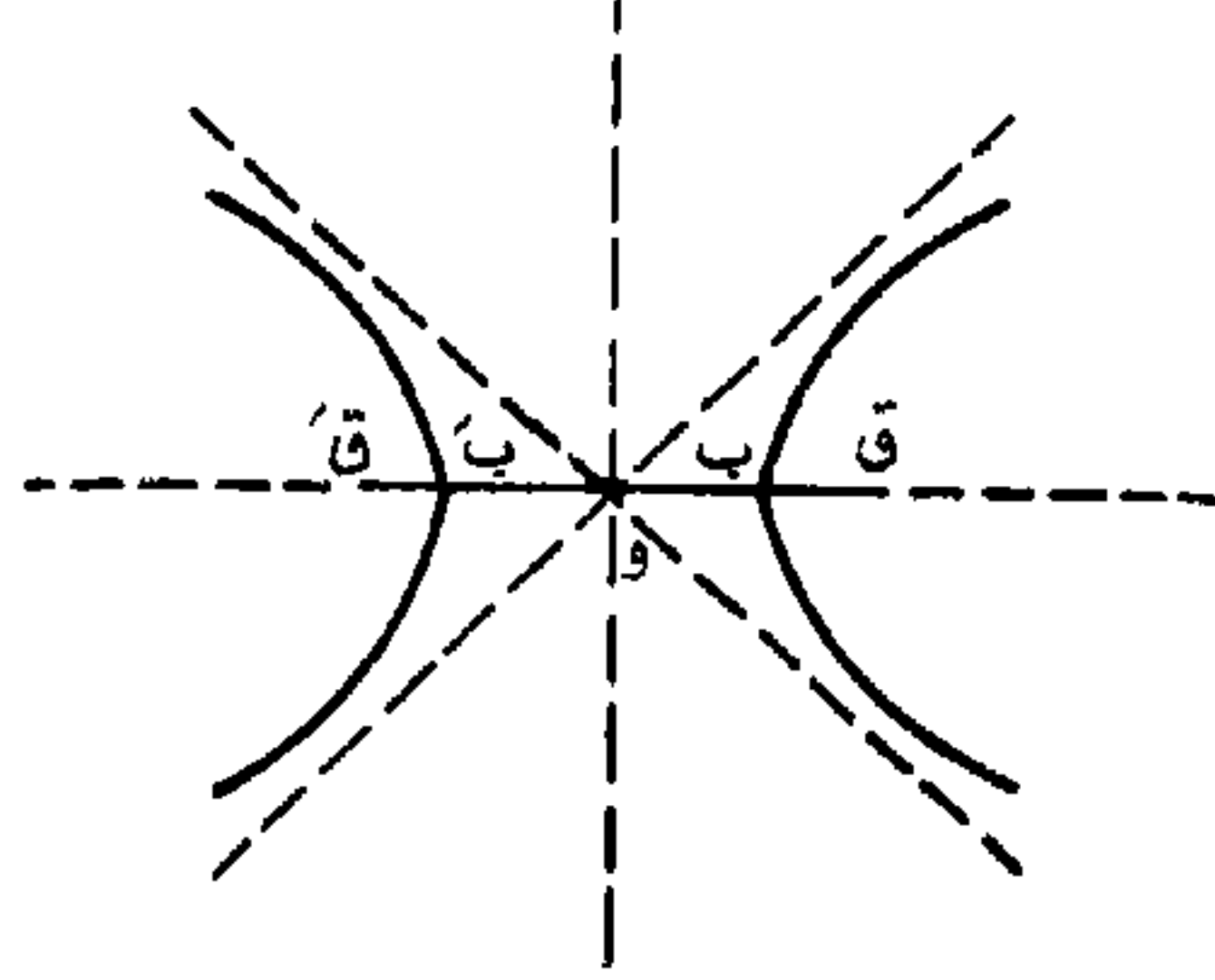

وله محوران متعامدان ومركز ومستقيمان متقاربان يقتربان منه إلى اللانهاية ولا يقطعانه . وإذا كان المتقاربان متعامدين سُمي القطع الزائد قائمًا || و- المكافئ ويقال له الكامل والشلجم (هـ) : يحدث إذا قطع المستوي السطح المخروط بموازية راسمة من راسماته .

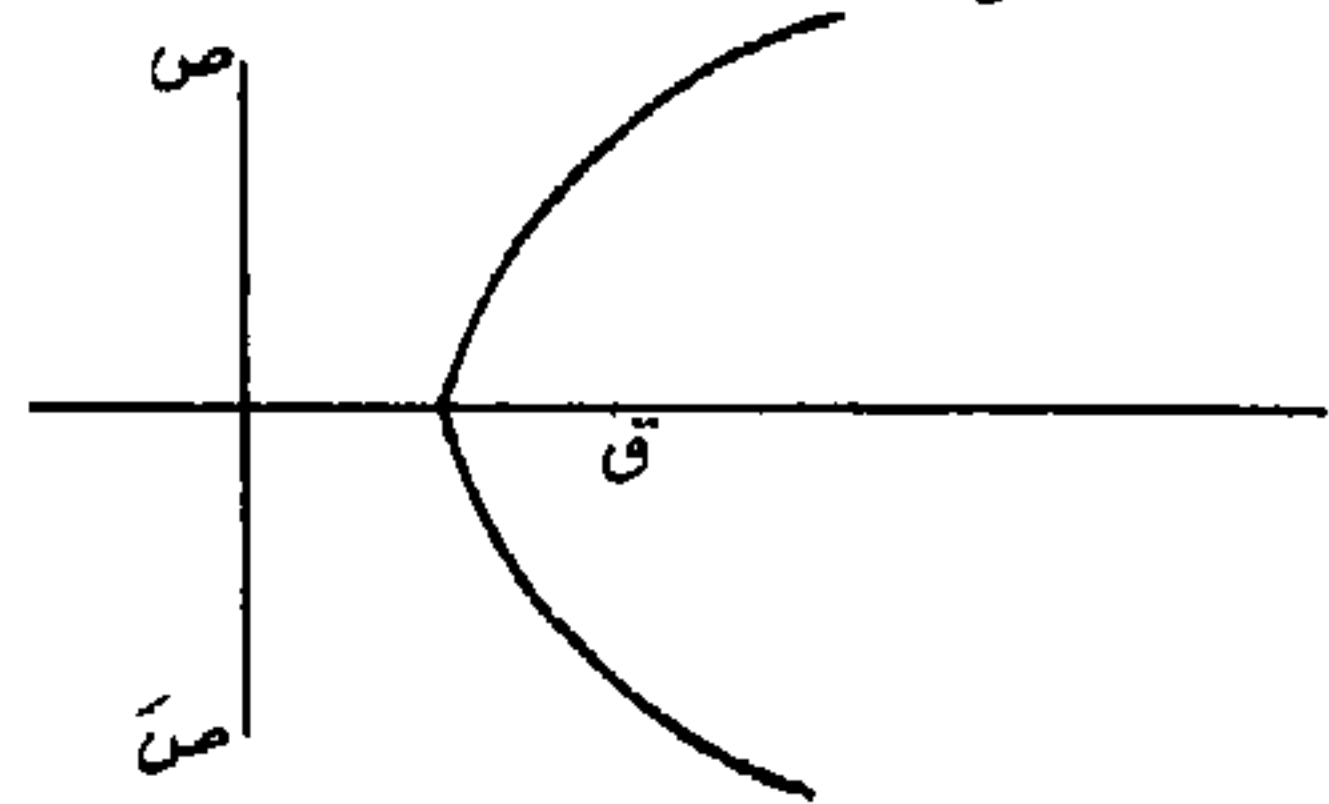

وتعريفه أيضًا المحل الهندسي للمستوي للنقاط المتساوية الأبعاد عن مستقيم ثابت ص ص وعن نقطة ثابتة ق . ص ص : الدليل . ق : المحرق . وللقطع المكافئ محور يمر من ق وهو عمود على ص ص || يقال « الأمر واقع قطعًا » أي دون ريب || « بقطع النظر عن كذا » : دون اعتبار لكذا ، دون نظر إلى كذا .

القطع - ج أقطع وأقطع وقطاع : نصل صغير عريض || ما تقطع من الشجر || القطعة من الليل || البساط والطنفسة تكون تحت الراكب || ضرب من الثياب الموشاة .

القطع - في الفرس : انقطاع بعض عروقه .

القطع - من ينقطع صوته .

القطعات - « قطعات الشجر » : أطراف أبنها التي

تخرج منها إذا قطعت .

القطعات - « قطعات الشجر » : قطعاتها .

القطعات - « قطعات الشجر » : قطعاتها .

القطعة - ج قطع وقطعات : ما قطع من الشيء ||

موضع القطع || الفصل من الكتاب ونحوه || البقعة

من الأرض إذا كانت مفروزة || بقية يد الأقطع ||

الحواري || نخالة الحواري .

القطعة - ج قطع : الحصّة من الشيء || و- من

الشعر : ما كان سبعة أو عشرة أبيات فسا دون ||

« قطعة الدائرة » (هـ) : سطح محصور بين قوس من

الدائرة ووتره .

القطعة - ج قطع وقطعات : موضع القطع || بقية

يد الأقطع .

قطف - قطفًا الثمر : جناؤه || و- معسلته : أخذ

ما فيها من العسل || و- الشيء : أخذه بسرعة

وخطفه .

قطف - تقطيفًا [قطف] الثمر : جناؤه || و- الشيء :

أخذه بسرعة وخطفه || و- الدقيق عند العائمة :

لم يبلغ في نخله لئلا تخالط النخالة ما نخل منه ||

و- الجزر اللحم عند العائمة أيضًا : نزع العظام منه .

القطف - ج قطاف وقطوف : اسم للثمار المقطوفة ||

العنقود ساعة يُقطف .

القطف - (ن) : بقلة || و- (ن) : شجر جبلي خشبه

متين || و- ج قطوف : الأثر .

القطفة - (ن) : بقلة شائكة جوفها أحمر وورقها

أغبر .

القطفة - (ن) : واحدة القطف .

القطلب - (ن) : جنس جنينات من فصيلة

الحلجيات ، أوراقه متناسقة بيضوية كبيرة وأزهاره

بيضاء على شكل الجرس . ثمرته عينية . منه نوع ،

القطلب التوكولي ، يكثر في بعض بلدان من الشرق

الأدنى .

القطلبة - (ن) : واحدة القطلب .

قطم - قطمًا اللحم وغيره : اشتهاؤه || و- هـ :

عضه وذاقه || و- العود : عجمه || و- الشيء :

قطعه .

قطم - قطمًا : انتهى اللحم وغيره .

الطائفة من العَتمِ والنعَمِ وسواها || و - ج قُطَعَانٌ وَقُطَاعٌ وَأَقْطِعةٌ وَأَقْطَعٌ وَأَقْطَاعٌ وَقُطِعَ وَقُطِعَاتٌ : القَضِيبُ تُبْرَى مِنْهُ السِّهَامُ || ما تَقَطَّعَ مِنَ الشَّجَرِ أَوْ مِنَ الْأَغْصَانِ .  
القَطِيعَةُ - ج قَطَائِعٌ : المِجْرَانُ || قَطَعُ العِلاقاتِ بَيْنَ بِلَدَيْنِ || ما يُقَطَّعُ مِنْ أَرْضِ الخِرَاجِ || الإِقطَاعَةُ || الوِظِيفَةُ .

القَطِيفَةُ - ويقال لها أَيْضًا « سالف العروس » (ن) : نبات عديم القَعَالَةِ مِنْ فصيلة القَطِيفِيَّاتِ . كثير من أنواعِهِ يَتَمَيَّزُ بِما لِسُوقِهِ وأوراقِهِ وأزهارِهِ مِنْ لونٍ أُرْجَوَانِيٍّ . مِنْهُ نَوْعٌ « قَطِيفَةُ الذَّيْلِ » يُزْرَعُ لِلزَّينةِ .

القَطِينُ - القاطِنُ || جَمْعُ القاطِنِ || أَهلُ الدارِ || الخَدَمُ والأَتْباعُ ، لِلواحدِ والجمعِ أَوْ الجَمْعِ قُطُنٌ .  
القَطِينَةُ - سَكَنُ الدارِ .

القَعَادُ - (طب) : داءٌ يُقْبِدُ مَنْ أُصِيبَ بِهِ .  
القَعاقِعُ - [ققعق] : تتابعُ أصواتِ الرعدِ فِي شِدْوٍ .  
القَعَالَةُ - (ز) : التَّوَجُّبَةُ .

قَعَبٌ - تَقَعَبِيًّا [قعب] فلانٌ فِي الكِلامِ : قَعَرَ أَي أخرجَ الكِلامَ مِنْ قَعْرِ حلقِهِ || و - الحافِرُ : كانَ مُقَبِّبًا كالقَعَبِ .

القَعْبُ - ج أَقْعَبٌ وَقَعَابٌ وَقَعَبَةٌ : القَدَحُ الضَّخْمُ الغَليظُ .

قَعَدَ - قُعُودًا وَمَقْعَدًا : كانَ واقفًا فجلَسَ || و - قُعُودًا : قامَ || صارَ وطفقَ ، نحو « قَعَدَ يَشْتَمِنِي » || و - بِهٍ : أَقْعَدُهُ || و - عن حاجتِهِ : تَأَخَّرَ || و - للحِربِ : هَيَّأَ لها أَقْرانها || و - تِ المرأةِ : فقَدَتِ زَوجها .

القَعْدُ - الخَوارجُ || الذين لا يذهبون إلى الحربِ || المحارِبون الذين لم تُعَيِّنْ لَهُم عَطِيَّةٌ .

القَعْدَةُ - ج قُعْدَاتٌ : ما تَقَعَدُ عَلَيْهِ مِنْ سِرَجٍ ونحوِهِ || و - (ح) : الحِمارُ يَقْتَعِدُهُ الرَّجُلُ || و - مِنَ الإِبِلِ : ما يركبُهُ الرَّاعي فِي كُلِّ حاجَةٍ .

القَعْدَةُ - المَرَّةُ مِنْ قَعَدَ || مَرَكِبُ الإنسانِ || الطنْفِسةُ التي يُقَعَدُ عَلَيْها || مَقْدارُ ما أُخِذَهُ القاعِدُ مِنَ المِكانِ || « ذُو القَعْدَةِ » : الشَّهرُ الحادِي عَشَرَ مِنَ السَّنَةِ القَمَرِيَّةِ ، يَقَعُ بَيْنَ شَوالٍ وَذِي الحِجَّةِ . عددُ أَيامِهِ ٣٠ يَوْمًا . سُمِّيَ بِذلكَ لِأَنَّ العَرَبَ كانوا يَقْعِدُونَ فِيهِ عَنِ الغَزْوِ والمِيرةِ وَطَلَبِ الكِلاِبِ .

قَطْمٌ - تَقْطِمْ الشَّارِبُ : ذاقَ الشَّرابَ فَكرهَهُ وَزَوَى وَجْهَهُ وَقَطَّبَ .

القَطْمُ - المَشْتَهِي اللحمَ وَغَيرَهُ || الغَضبانُ .  
القِطْمَارُ - [قطمر] : القِشْرَةُ الرَقيقةُ بَيْنَ النِوَاةِ وَالتَّمْرَةِ .  
القِطْمِيرُ - [قطمر] : القِطْمَارُ .  
قَطَنَ - قُطُونًا فِي المِكانِ وَبِهِ : أَقامَ بِهِ وَتَوَطَّنَهُ || و - الرَّجُلَ : خَدَّمَهُ .

قَطَنَ - تَقْطِمْنا [قطن] هُ بِالْمِكانِ : جَعَلَهُ يَقْطِنُ فِيهِ || و - الكَرْمُ : بَدَتِ زَمَعاتُهُ || و - الطَّعامُ وَنحوُهُ عِنْدَ العائِمَةِ : تَعَفَّنَ أَي صارَ عَلى وَجْهِ قِشْرَةٍ مِنَ العَفْنِ مِثْلَ القُطْنِ .

القُطْنُ - وَرُبَّمَا جُمِعَ عَلى أَقْطانِ (ن) : نِباتٌ لِيَفِيٍّ مِنَ الخَبائِزِيَّاتِ . يزورُهُ مُغْطَاةٌ بِبرعمِ كَثيفِ أبيضِ اللونِ يُغزَلُ وَتُنسَجُ مِنْهُ الثِيابُ . هُوَ اليَوْمَ أَكْثَرُ النِباتاتِ اللَّيفِيَّةِ أَهْمِيَّةً فِي العالَمِ . صالحٌ لِلزَّراعةِ فِي البِلدانِ الحارَّةِ . نَعْتَبِرُ أميرِكا الشَّمالِيَّةَ أَعْظَمَ بِلَدٍ مِنتِجِ للقُطْنِ . يَحْتَلُّ مِكانًا بارزًا فِي مَزروعاتِ مِصرَ وَتُرْكيا وَسُورِيَةَ وَتَصَدِيراتِها . يُسْتَخْرَجُ مِنْ يَزورِهِ زَيْتٌ قَليلٌ الاسْتِعمالِ فِي المِنازلِ وَلَكِنْ لَهُ فَوائِدُ أُخْرى .

القُطْنُ - (ن) : القُطْنُ .  
القُطَنُ - مِصْ || و - ج أَقْطانُ : مَوْضِعُ الإِقامةِ || ما انْحَدَرَ مِنْ ظَهِرِ الإنسانِ وَاسْتَوَى || ما بَيْنَ الوَرَكَيْنِ أَصْلُ ذَنْبِ الطائِرِ .

القُطْنُ - « قُطْنُ مَبَكَّةَ » : حَمَامُها .  
القُطْنَةُ - القِطْعَةُ مِنَ القُطْنِ .

القُطْنِيَّةُ - الثِيابُ المِنسُوجَةُ مِنَ القُطْنِ || و - ج قُطائِيٌّ : الحِبوبُ التي تُطْبَخُ كالعَدَسِ وَالْحَمَصِ وَالْفولِ .  
القُطْنِيَّةُ - القُطْنِيَّةُ .

القُطُوبُ - القاطِبُ .  
القُطُورُ - السِحابُ الكَثيرُ القَطْرِ .

القُطُوعُ - « القُطُوعُ المِخروطِيَّةُ » (ه) : هِيَ قُطُوعٌ سَطْحٌ مِخروطٌ دائِريٌّ ، قائِمًا كانَ أَمْ مائِلًا ، بِمِستَوٍ لا يَمُرُّ بِرأسِهِ . اشْتَهَرَ بِها قَدِيمًا الرِياضِيُّ اليُونانِيُّ أبولونيوسُ ، وَهِيَ ثَلاتَةٌ : القِطْعُ الناقِصُ وَالقِطْعُ الزائِدُ وَالقِطْعُ المُكافِئُ .

القُطُوعُ - الكَثيرُ القِطْعِ .  
القِطْعُ - ج قُطَعانٌ وَقِطاعٌ وَأَقْطاعٌ ، وَجِجٌ أَقْطاعِجٌ :

قَعْن - قَعْنَا الْأَنْفُ : كَانَ فِيهِ قِصْرٌ فَاحْشُ أَوْ ارْتَفَعَتْ أُرْبَتُهُ .

القعود - ج قُعِي [قعي] : المحور من الحديد .

القعودان - ج قُعِي [قعي] : خشبتان أو حديدتان فيهما المحور أو تجري بينهما البكرة .

القعود - ج أَعِيدَة وَقُعْد وَقُعْدَان وَقَعَائِد من الإبل : ما يقتعه الراعي في كل حاجة .

القعودة - ج أَعِيدَة وَقُعْد وَقُعْدَان وَقَعَائِد من الإبل : القعود .

قُعِي - قَعَا [قعي] : أَشْرَفَتْ أُرْبَتُهُ أَنْفَهُ ثُمَّ مَالَتْ نَحْوَ الْقَصْبَةِ .

القعيد - ما أتاك من ورائك من طائر أو ظبي يَنْطَبِرُ مِنْهُ وَهُوَ خِلَافُ النَّطِيحِ || و- للواحد والجمع والمذكر والمؤنث : السُّجَالِسُ || الحافظ || « قَعِيدًا كُلُّ أَمْرٍ : حَافِظُهُ عَنِ الْبَيْمِ وَالشَّمَالِ .

القعيدة - ج قَعَائِد : المرأة لقعودها في البيت || ما يُجَلْسُ عَلَيْهِ .

القُعَيْن - تصغير الأَقْعِن .

قَفَّ - قَفُوفًا [قف] العشب أو الشجر : يبس || و- تِ الْأَرْضُ : يبس بقلها || و- الشئ : انضمَّ بَعْضُهُ إِلَى بَعْضٍ حَتَّى صَارَ كَالْقَفَّةِ || و- التوب : جَفَّ بَعْدَ الْغَسْلِ || و- الشَّعْرُ : قَامَ لَشِدَّةِ الْفَرْعِ || و- الصيرفي : سَرَقَ الدَّرَاهِمَ بَيْنَ أَصَابِعِهِ .

القَفَّ - ج قِفَافٍ وَأَقْفَافٍ [قف] : القصير || ظهر الشئ || ما ارتفع من الأرض || السد من الغيم كأنه جبل || ثقب الفأس || شئ كالقأس || حجارة غاص بعضها ببعض لا تُخالطها سهولة || « قَفَّ الْبُرءُ : الدَّكَّةُ الَّتِي تُجْعَلُ حَوْلَهَا || و- من الناس : الأوباش .

القَفَّ - [قف] : يبس أحرار البقول وذكورها .

قَفَا - قَفَا وَقَفُوا [قفوا] الرجل : ضربه على قفاه || قَذَفَهُ وَأَتَمَّهُمُ بِالْفُجُورِ صَرِيحًا || و- أَرَاهُ : تَبِعَهُ || و- اللَّهُ أَرَاهُ : عَفَاهُ وَمَحَاهُ .

قَفَى - قَفَيًْا [قفى] الرجل : ضرب قفاه || رماه بالفحشاء .

قَفَى - تَقْفِيَةً [قفى] : أتى || و- فَلَانًا زِيدًا وَبَرِيدًا : أَتْبَعَهُ إِتَابًا .

القَفَا - ج أَقْفٍ وَأَقْفِيَّةٍ وَأَقْفَاءٍ وَقَفِيٍّ وَقَفِيٍّ وَقَفُونٍ :

القعدة - مقدار ما أخذهُ القاعد من المكان || « ذُو الْقَعْدَةِ » : ذُو الْقَعْدَةِ .

القعدة - الكثير القعود .

القعدة - مركب للناس || الطنفسة .

القعدة - « بَرَّ قَعْدَةٌ » : طَوَّلَهَا طَوَّلَ إِنْسَانٌ قَاعِدًا .

قَعْر - قَعْرَاهُ : صرعه || و- البئر : نزل إليها حتى قعرها || عمقها || و- الإناء : شرب جميع ما فيه || و- الشجرة : قلعها من قعرها أي أصلها .

قَعْر - قَعْرَاءَةُ الْمَاءِ : كَانَ قَعِيرًا أَيْ بَعِيدًا الْقَعْرَ .

قَعْر - قَعْرِيًّا [قعر] البئر : عمقها || و- الشئ : جعله مقعرًا || و- الرجل : صاح || و- في كلامه : أخرجهُ مِنْ حَلْقِهِ .

القعر - مص || و- ج قُعُور : الوهدة || الجنة || العقل التام || و- من كل شئ : عمقه ونهاية أسفله || « قَعْرُ الْفَمِ » : دَاخِلُهُ .

قَعْسَ - قَعَسًا : خَرَجَ صَدْرُهُ وَدَخَلَ ظَهْرُهُ خَلْقَةً (ضدَّ الحَدَبِ) .

القعس - ج قُعَسَان : الخارج الصدر والداخل الظهر خلقة .

القعساء - مؤنث الأَقْعَسِ || « عَزَّةٌ قَعَسَاءُ » : ثَابِتَةٌ . الْقَعْسَرِيُّ - [قعس] : خشبة تُدَارُ بِهَا الرَّحَى الَّتِي يُطْحَنُ بِهَا بِالْيَدِ .

قَعَصَ - قَعَصَاهُ : قَتَلَهُ مَكَانَهُ || أَجْهَزَ عَلَيْهِ .

القَعْقَاعُ - [قعقع] : صوت السلاح || الثمر اليابس || الحصى النافض تَقَعُّعُ الْأَضْرَاسِ || الطرين لا يُسَلِّكُ إِلَّا بِمَشَقَّةٍ || مَنْ إِذَا مَشَى سَمِعَ لِمَفَاصِلِ رِجْلَيْهِ تَقَعُّعًا . قَعْقَعٌ - قَعْقَعَةٌ [قعقع] السلاح : صوت || و- الشئ اليابس : حركهُ مَعَ صَوْتٍ || و- القِدَاحُ : أَجَاهَا فِي الْمَيْسِرِ || و- فِي الْأَرْضِ : ذَهَبٌ || و- تَ عَمْدُهُمْ : ارْتَحَلُوا .

القَعْقَعُ - [قعقع] (ح) : نوع من الغربان ذو لونين أبيض وأسود ، وهو طويل الذنب .

القَعْقَعَانِيَّ - [قعقع] : مَنْ إِذَا مَشَى سَمِعَ لِمَفَاصِلِ رِجْلَيْهِ تَقَعُّعًا .

القَعْقَعَةُ - [قعقع] : مص || صريف الأسنان || مفرد القعاقع .

القَعْقُورُ - القَهْمُورُ (عامية) .

مُوخَّرُ العُنُقِ ؛ مَذْكُرٌ وَقَدْ بُوِثَ .  
 القَفَاء - ج أَقْبٍ وَأَقْبِيَّةٌ وَأَقْفَاءٌ وَقْفِيٌّ وَقْفِيٌّ وَقَفُونُ  
 [قَفْوًا] : القَفَاءُ .  
 القَفَارُ - « خَبِرَ قَفَارٌ » : غَيْرٌ مَادُومٌ ؛ يُقَالُ « أَكَلَ  
 خَبِرَهُ قَفَارًا » أَي بَلَ أَدَمَ .  
 القِفَارُ - « أَرْضٌ قِفَارٌ » : قَفْرٌ .  
 القُفَازُ - ج قُفَايِيزُ : ضَرَبٌ مِنَ الحَلِيِّ تَتَّخِذُهُ المَرَأَةُ  
 لِلبَيْدِينِ وَالرِّجْلَيْنِ || لِبَاسِ الكَفِّ وَتَسْمِيهِ العَامَّةُ « الكُفُوفُ » .  
 القُفَازُ - الشَّدِيدُ القَفْزِ .  
 القُفَاعَةُ - شَيْءٌ يُؤَخِّدُ مِنَ جَرِيدَةِ النَّخْلِ ثُمَّ يُرْسَلُ  
 عَلَى الطَّيْرِ فَيَصَادُ .  
 القُفَافُ - [قَفَا] : الصَّيْرِفِيُّ يَسْرِقُ الدِّرَاهِمَ بَيْنَ أَصَابِعِهِ .  
 القُفَّةُ - ج قُفْفٌ [قَفَا] : القَرَعَةُ البَاسِيَةُ || الشَّجَرَةُ  
 البَاسِيَةُ || الزَّيْبِيلُ كَهَيْئَةِ القَرَعَةِ يُتَّخَذُ مِنَ الخُوصِ أَي  
 وَرَقِ النَّخْلِ وَنَحْوِهِ || القَارَةُ || مَا ارْتَفَعَ مِنَ الأَرْضِ ||  
 شَيْءٌ كَالفَأْسِ || رِغْدَةٌ وَقشْعَرِيَّةٌ تَأْخُذُ مِنَ الحَمِيِّ ||  
 و- مِنَ الرِّجَالِ : القَصِيرُ || الضَّعِيفُ .  
 القُفَّةُ - [قَفَا] : رِغْدَةٌ وَقشْعَرِيَّةٌ تَأْخُذُ مِنَ الحَمِيِّ ||  
 و- مِنَ الرِّجَالِ : القَصِيرُ || الضَّعِيفُ .  
 القُفَّةُ - [قَفَا] : النُّوعُ مِنَ قَفَا || رِغْدَةٌ وَقشْعَرِيَّةٌ تَأْخُذُ  
 مِنَ الحَمِيِّ .  
 قَفَدَ - ج قَفْدًا هُ : صَفَعُ قَفَاهُ بِيَاطِنِ كَفِّهِ .  
 قَفِدَ - ج قَفْدًا : كَانَ أَقْفَدَ .  
 قَفَرٌ - ج قَفْرًا الأَثَرُ : تَبَعُهُ وَاقْتَفَاهُ .  
 قَفِيرٌ - ج قَفِيرًا مَالُهُ : قَلٌّ || و- الطَّعَامُ : كَانَ قَفَارًا  
 أَي غَيْرَ مَادُومٍ .  
 قَفْرٌ - تَقْفِيرًا [قَفَر] الشَّرَابَ وَنَحْوَهُ : جَمَعَهُ .  
 القَفْرُ - الخَلَاءُ مِنَ الأَرْضِ لَا مَاءَ فِيهِ وَلَا نَاسَ وَلَا  
 كَلًّا ، ج قِفَارٌ وَقُفُورٌ ؛ يُقَالُ « أَرْضٌ قَفْرٌ » || « خَبِرَ  
 قَفْرٌ » : غَيْرَ مَادُومٍ .  
 القَفِيرُ - « قَفِيرٌ المَالُ » : قَلِيلُهُ .  
 القَفْرَةُ - ج قَفْرَاتٌ : الخَلَاءُ مِنَ الأَرْضِ لَا مَاءَ فِيهِ وَلَا  
 نَاسَ وَلَا كَلًّا .  
 قَفَزَ - ج قَفْرًا وَقَفْرَانًا وَقَفَارًا وَقُفُورًا الغَزَالُ : وَثَبَ .  
 قَفَزَ - تَقْفِيرًا [قَفَز] هُ : جَعَلَهُ يَقْفِزُ .  
 قَفْسٌ - ج قَفْسًا الطَّعَامُ : أَكَلَهُ أَكَلًا شَدِيدًا || و-  
 مَا فِي الضَّرْعِ : نَفْضُهُ سَرِيعًا || و- هُ بِالْعَصَا : ضَرْبُهُ ||

و- الشَّيْءُ : أَخَذَهُ وَجَمَعَهُ .  
 قَفَصَ - ج قَفَصًا الظَّيِّ : جَمَعَ قَوَائِمَهُ وَشَدَّهَا ||  
 و- الشَّيْءُ : قَرَّبَ بَعْضَهُ إِلَى بَعْضٍ .  
 قَفِصَ - ج قَفِصًا : تَقَبَّضَ وَتَشَنَّجَ مِنَ البَرْدِ || خَفَّ  
 وَنَشَطَ .  
 قَفِصَ - تَقْفِيسًا [قَفِص] الظَّيِّ : جَمَعَ قَوَائِمَهُ وَشَدَّهَا .  
 القَفِصَ - ج أَقْفَاصُ : مَحْبَسُ الطَّيْرِ || وَعَاءٌ يُجْمَعُ  
 فِيهِ البَرُّ وَنَحْوُهُ وَيُنْقَلُ .  
 القَفِصَ - المَتَقَبِّضُ وَالمَتَشَنِّجُ مِنَ البَرْدِ .  
 قَفِيعٌ - ج قَفِيعَاتٍ الأُذُنُ : تَزَوَّتْ أَطْرَافُهَا وَتَقَبَّضَتْ ||  
 و- تِ الرَّجُلُ : ارْتَدَّتْ أَصَابِعُهَا إِلَى القَدَمِ || و-  
 تِ الشَّاةُ : قَصَّرَ ذَنَبُهَا .  
 قَفِعَ - تَقْفِيعًا [قَفِع] البَرْدُ أَصَابِعَهُ : أَيَسَّهَا وَقَبَّضَهَا ||  
 و- الشَّيْءُ : وَضَعَهُ فِي الوِعَاءِ .  
 القَفِيعَ - (اع) : آلَةٌ مِنَ آلَاتِ الحَرْبِ كَانُوا يَسْتَعْمِلُونَهَا  
 فِي الحِصَارِ يَدْخُلُهَا الرِّجَالُ وَيَمْشُونَ بِهَا إِلَى الحِصُونِ  
 فَيَنْقَبُونَهَا وَهِيَ فِي جَوْفِهَا .  
 القَفِيعَ - مَصَّ || الضَّيِّقُ || التَّعَبُ .  
 القَفِيعَاءُ - (ن) : حَشِيشَةٌ يَنْبَتُ فِيهَا حَلَقٌ كَحَلَقِ  
 الخَوَاطِمِ إِلَّا أَنَّهَا لَا تَلْتَمِي أَطْرَافَهَا || « شَاةٌ قَفِيعَاءُ » :  
 قَصِيرَةُ الذَّنَبِ .  
 القَفِيعَةُ - ج قَفِيعَاتٍ وَقَفِيعَاتٍ : قُفَّةٌ وَاسِعَةٌ الأَسْفَلَ ضَيْقَةٌ  
 الأَعْلَى .  
 قَفَقَفَ - قَفَقَفَةً [قَفَقَف] : ارْتَعَدَ مِنَ البَرْدِ وَغَيْرِهِ ||  
 و- النَّبْتُ : يَبِسَ .  
 قَفَلٌ - ج قَفَلًا وَقَفُولًا : رَجَعَ مِنَ السَّفَرِ خَاصَّةً || و-  
 الأَمِيرُ الجُنْدَ : أَرَجَعَهُمْ || و- فِي الجَبَلِ : صَعَدَ .  
 قَفَلٌ - تَقْفِيلًا [قَفَل] الأَبْوَابَ : غَلَقَهَا || و- الشَّجَرَةَ  
 عِنْدَ العَامَّةِ : قَطَعَ رَأْسَهَا .  
 القُفْلُ - الحَدِيدُ الَّذِي يُغْلَقُ بِوِ البَابِ ، ج أَقْفَالٌ وَأَقْفُلٌ  
 وَقُفُولٌ || و- عِنْدَ العَامَّةِ : الرُّفْقَةُ مِنَ البَعَالِ || و-  
 مِنَ الغَزَلِ عِنْدَ العَامَّةِ أَيضًا : رِبْطَةٌ مَعِينَةٌ .  
 القُفْلُ - مَصَّ || اسْمُ جَمْعٍ بِمَعْنَى القَافِلَةِ .  
 القُفْلَةُ - الحَافِظُ لِكُلِّ مَا يَسْمَعُ .  
 القُفُوفَةُ - [قَفْوًا] : غَبْرَةٌ تَثُورُ عِنْدَ أَوَّلِ المَطَرِ .  
 القَفِيٌّ - [قَفْوًا] : المَثْمَمُ مِنَ إِخْوَانِكَ || الحَفِيٌّ ||  
 الضَّيْفُ المَكْرَمُ || مَا يُكْرَمُ بِوِ الضَّيْفِ مِنَ الطَّعَامِ ||

- خويتك من إخوانك .
- القَفِيَّة - [قفو] : المزيَّة تكون لك على الغير || الطعام يؤثر به الضيف || الناحية || « شاة قَفِيَّة » : ذُبِحَتْ من قفاها .
- القَفِير - ج قُفْران : الخبز غير المأدوم || الزنبيل || و - عند العامَّة : خلية النحل .
- القَفِير - ج أَقْفِرَة وَقُفْران : مكيال || و - من الأرض : قدر مائة وأربع وأربعين ذراعًا || و - عند النجَّارين : حديدة منعكفة يدخل فيها لسان القفل ونحوه .
- القَفِيرِي - لعبة للصبيان ينصبون خشبة ويتقافزون عليها .
- قَلَّ - قَلًا وَقَلًا وَقَلَّةً [قل] : ضدَّ كَثُرَ . وقد تَنَصَّل ما بَقَلَّ ، فيقال « قلما جئتك » وتكون ما كافَّةً عن عمل الرفع فلا اقتضاء للفاعل . وتُستعمل قلما لمعنيين أحدهما النفي الصرف والثاني إثبات الشيء القليل || و - الرَّجُلُ : قَلٌّ مَالُهُ || و - الجسمُ : صوى وقصر ؛ يقال « هو يَقِلُّ عن كذا » اي يصغر || و - قَلًا وَقَلًا وَقَلَّةً وَقَلًا الشيء : حملة || و - هُ عن الأرض : رفعهُ .
- قَلَّلَ - تَقَلَّلًا [قل] الشيء : جعلهُ قليلًا || و - الشيء في عين فلان : أراه إِيَّاهُ قليلًا .
- القَلَّلَ - [قل] : القليل || و - من الشيء : أَقَلَّهُ || « رَجُلٌ قَلٌّ » : فردٌ لا أحد له || « هو قَلٌّ ابنُ قَلٍّ » : لا يُعرَف هو ولا أبوه .
- القَلَّلَ - [قل] : القليل || و - من الشيء : أَقَلَّهُ .
- قَلَّا - قَلًا وَقَلًا [قلو] الرَّجُلُ : أَبغضهُ || و - قَلُّوا اللحمَ وغيره : أنضجهُ في المِقْلِ || و - الإِبِلُ : طردها وساقها || و - القَلَّةُ وبالْقَلَّةِ : رمى بها .
- قَلَّى - قَلِيًا [قلي] اللحمَ وغيره : أنضجهُ || و - فلانًا : ضرب رأسهُ || و - قَلَّى وَقَلَّاهُ وَمَقَلِيَّةُ الرَّجُلُ : أَبغضهُ .
- القَلَّى - [قلي] : هامات الرجال || رؤوس الجبال .
- القَلَّى - [قلي] : شيءٌ يتخذ من حريق نبات الحَمْضِ .
- القَلَّاءُ [قلي] : صانِعُ المقالي || الذي يُنضِج اللحم في البِقْلَاةِ .
- القَلَّاءة - [قلي] : الموضع تُتخذ فيه المقالي .
- القَلَّائِدُ - قَلَّائِدُ الشِّعْرِ : الأبيات التي لا تزال محفوظة لا تُنسى لفاستها .
- القَلَّاب - (طب) : داءٌ في القَلْبِ .
- القَلَّاح - صُفْرَة تَعْلُو الأَسنان .
- القَلَّاد - خيط من الصُّفْر أو النحاس يُقَلَد ويُلوَى على حلقة القُرْط أو الخاتم .
- القَلَّادَة - (ن) : جنس نبات للترزين ، من فصيلة القَلَّاسِيَّات ؛ منبته الأصلي أميركا الجنوبيَّة . أرومته عُسْقُولِيَّة وأوراقه مختلفة الألوان .
- القَلَّادَة - ج قَلَّائِد وَقَلَّاد : ما جُعِلَ في العُنق من الخيِّ || و - (فك) : اسم سِتَّة كواكب تُعرَف بالقوس .
- القَلَّاس - صانع القَلَّاسِ .
- القَلَّاع - قشر الأرض يرتفع عن الكمأة فيدل عليها || الطين يتشقق إذا نصب عنه الماء || بثرات تكون في جلدة الفم أو اللسان || « قَلَّاع الأذُن » : تشقُّقٌ يعرض في أصل الأذنين يرشح بالميدَّة والماء الأصفر .
- القَلَّاع - الذي يقلع الأضراس || النَّبَّاش || الذي لا يثبت في البطش ولا على السرج || الشرطي || الذي يقع في الناس عند الأُمراء || الكذَّاب .
- القَلَّاعَة - واحدة القَلَّاع للطين والبثرات || الحجر أو المَدَر يُقْتَلَع من الأرض فيُرمَى به .
- القَلَّاعَة - شراع السفينة .
- القَلَّافَة - قشر الشجر ونحوه .
- القَلَّافَة - الاسم من قَلَّفَ السفينة .
- القَلَّال - [قل] : أعمدة تُرَفَع بها الكروم عن الأرض .
- القَلَّامة - ما سقط من الشيء المَقْلُوم || « قَلَّامة الظفير » : ما سقط من طرفه .
- القَلَّائِسِيَّ - ج قَلَّائِسِيَّون : صانِع القَلَّائِسِ .
- القَلَّاية - مَسْكَن الأَسقف (يونانية) .
- قَلَّبَ - قَلَّبًا [قلب] الشيء : حَوَّله عن وجهه أو حالته || جعل أعلاه أسفلهُ || جعل باطنه ظاهرهُ || و - الأرض للزراعة : حَوَّها بالمِقْلِبِ || و - الأمرَ ظهراً لبطن : اختبرهُ || و - القومَ : صَرَفَهُم || و - تِ البسرة : احمرت || و - المجنونَ عينهُ : غضب || و - قَلَّبًا هُ : أصاب قلبهُ || و - اللهَ فلانًا إليه : اماتهُ .
- قَلَّبَ - قَلَّبًا : كانت شفته متقلبة || و - تِ الشفة : كانت منقلبة .
- قَلْبَ - البعيرُ : أصابه داء القَلَّابِ .

القَلْحُونُ - الغصن الرطب من التوت (عامية سرانية).  
 قَلْحٌ - قَلْحًا وَقَلْحًا الشجرة : قلعها .  
 قَلْحٌ - تَقْلِيحًا [قَلْح] هُ بالسوط : ضربه به .  
 قَلْدٌ - تَقْلِيدًا [قَلْد] هُ السيف : جعل حملته في  
 عُنُقِهِ || و - هُ القلادة : جعلها في عُنُقِهِ || و - هُ  
 العمل : فَوْضَهُ إِلَيْهِ || و - هُ الدَّيْنُ : سَلَّمَهُ إِيَّاهُ ||  
 و - فلانًا القضاء في بلد كذا : أقامه قاضي ذلك البلد ||  
 و - البعير : جعل في عُنُقِهِ حبلًا يُقَادُ بِهِ .  
 القَلْسُ - ج قُلُوسٍ وَأَقْلَاسٍ : حبل للسفينة ضخمة  
 (يونانية) .  
 القَلْشِينُ - ج قَلْشِينٍ : الجوارب (عامية لاتينية) .  
 قَلْصٌ - قَلْصًا الظلُّ عن كذا : انقبض || و -  
 الثوبُ بعد الغسل : انكمش وتَشَمَّرَ || و - تِ الشفةُ :  
 انزوت عُلُوًّا || و - الرجلُ : وثب || و - الغلامُ :  
 شبَّ || و - القومُ : اجتمعوا فساروا || و - القومُ  
 عن الدارِ : خَفُّوا وحنَّ منهم قُلُوصٌ || و - تِ البئرُ :  
 ارتفعت إلى أعلاها || و - الماءُ : ارتفع وذهب .  
 قَلْصٌ - تَقْلِيصًا [قَلْص] تِ الدرعُ : اجتمعت وانضمت  
 || و - قميصه : شَمَّرَهُ ورفعه || و - القميصُ :  
 ارتفع وتَشَمَّرَ || و - القومُ : ركبوا القَلْصِصَ || و -  
 تِ الناقةُ براكبها : أَسْرَعَتْ || استمرت في مضيتها .  
 قَلْطٌ - قَلْطًا هُ عند العامة : أزال ما فيه من زبالة  
 وأوساخ (سرانية) .  
 القَلْطُ - عند العامة : جرف الزبالة والأوساخ (سرانية) .  
 قَلْعٌ - قَلْعًا الشيءُ : انتزعه من أصله || حَوَّلَهُ من  
 موضعه || و - الوالي فلانًا : عزله .  
 قَلْعٌ - قَلْعًا وَقَلْعَةً الراكبُ : لم يثبت على السرج ||  
 و - المصارعُ : لم يثبت قدمه عند الصراع .  
 قَلْعٌ - قَلْعًا الرجلُ : لم يثبت في البطش أو على السرج .  
 قَلْعٌ - تَقْلِيحًا [قَلْع] الشيءُ : انتزعه من أصله .  
 القَلْعُ - ج أَقْلَعٌ وَقَلْعٌ : فأس صغيرة تكون مع البئاء ||  
 وعاءٌ يكون فيه زاد الراعي وماله || معدنٌ يُنسَبُ إليه  
 الرصاصُ الجيدُّ || «قَلْعُ الحُمَّى» : يوم زواها .  
 القَلْعُ - ج قَلْعَةٌ : صدرةٌ يلبسها الرجلُ على صدره ||  
 و - ج قَلْعٌ وَقَلْعٌ : شرع السفينة || يوم زوال الحُمَّى ||  
 الرجلُ الذي لا يثبت على الخيل .  
 القَلْعُ - ما يكون على جلد الاجر كالقشر || الحجرة

قَلْبٌ - تَقْلِيبًا [قَلْب] هُ : بمعنى قلبه وشُدُّد للمبالغة  
 أو التكثير || يقال «قَلْبُ الأمور» أي نظر في عواقبها .  
 القَلْبُ - انظر «كاسر الحجر» || و - ج أَقْلَابٌ وَقَلُوبٌ  
 وَقَلْبَةٌ من الشجر : ما رخص من أجوافها .  
 القَلْبُ - مص || و - ج قُلُوبٌ (ع ١) : عصو صنوبري  
 الشكل مودعٌ في الجانب الأيسر من الصدر وهو أهم  
 أعضاء الحركة الدموية || الفؤاد || العقل || «قَلْبُ  
 الجيش» : وسطه || «قَلْبُ كلِّ شيء» : لُبُّه ومحضه ||  
 «قَلْبُ العقرب» (فك) : منزل من منازل القمر ||  
 «عن ظهر القَلْب» : عِينًا || «من صميم القَلْب» :  
 بكلِّ إخلاص || «قَلْبًا وَقَلْبًا» : بكامله ، بكليته ||  
 و - ج أَقْلَابٌ وَقَلُوبٌ وَقَلْبَةٌ من الشجر : ما رخص  
 من أجوافها .  
 القَلْبُ - ج أَقْلَابٌ وَقَلُوبٌ وَقَلْبَةٌ من الشجر : القَلْبُ .  
 القَلْبُ - المَقْلَبُ || الكثير التقلب .  
 القَلْبَاءُ - «شَفَّةُ قَلْبَاء» : منقلبة .  
 القَلْبَةُ - (ط) : القمح المسلوق (عامية) .  
 القَلْبَةُ - الداء الذي يتقلب منه صاحبه على فراشه .  
 القَلْبِيُّ - قَبْعَةٌ مصنوعة بفرو من الوبر الجعد (تركية) .  
 القَلَّةُ - ج قَلَاتٍ وَقَلُونٌ وَقَلُونٌ [قَلُون] : عود يُجْعَلُ  
 في وسطه حبلٌ ويُدْفَنُ ويُجْعَلُ للحبل لَفَةٌ فيها عيدان  
 فإذا وطئَ الطبي عليها عضت على أطراف كارعِهِ ||  
 عودانٍ يلعب بهما الصبيان .  
 القَلَّةُ - [قَلِي] : مفرد القَلِي .  
 القَلَّةُ - ج قَلَلٌ وَقَلَالٌ [قَلَل] : أعلى الرأس والجبل  
 وكلُّ شيءٍ || الحجرُ العظيمة || الكوز الصغير || الجماعة  
 من الناس || «قَلَّةُ السيف» : قُبَيْعَتُهُ وهي ما على  
 طرف مقبضه من فضة أو حديد .  
 القَلَّةُ - [قَلَل] : النهضة من مرضٍ أو فقير .  
 القَلَّةُ - ج قَلَلٌ [قَلَل] : ضدُّ الكثرة || النهضة من مرضٍ  
 أو فقير || الرعدة .  
 قَلْحٌ - قَلْحًا : كان بأسنانه قَلْحٌ || و - تِ أسنانهُ :  
 كان بها قَلْحٌ .  
 قَلْحٌ - تَقْلِيحًا [قَلْح] هُ : نَقَى أسنانهُ من القَلْحِ .  
 القَلْحُ - صفرة تعلق الأسنان .  
 القَلْحُ - من عَلَتْ أسنانهُ صفرةٌ .  
 القَلْحَةُ - مؤنث القَلْحِ .

تكون تحت الصخر || الدم || و - من الحمى : يوم زوالها .

القَلْبُ - ذو القَلْبِ || الذي لا يثبت في البطش ولا على السَّحْبِ || « شيخٌ قَلْبٌ » : يتقلع إذا قام .

القَلْبَةُ - ذو القَلْبِ || الضعيف الذي إذا بطش به لم يثبت || ما لا يدوم من المال || المال العارية || ما يُقلع من الشجرة || يقال « هو على قَلْبَةٍ » أي على رحلَةٍ || « منزلنا منزلُ قَلْبَةٍ » : لا نملكه .

القَلْبَةُ - ج قَلَاعٌ وقُلُوعٌ : الفسيلة تُقتلع من أصل النخلة || الحصن || و - الطائرة (اع) : طائرة كبيرة من الطائرات المقاتلات تُستخدم لضرب مواقع العدو وحصونه ومستودعاته بقنابلها الضخمة .

القَلْبَةُ - ج قَلَعٌ : النوع من قَلَعٍ || الشِّقَّةُ .

القَلْبَةُ - ذو القَلْعِ || المكان لا يثبت فيه صاحبه .

القَلْبَةُ - ج قَلَاعٌ وقَلْعٌ : صخرة تنقلع عن الجبل منفردة بصعب مرقاها || و - ج قَلَعٌ : الهضبة العالية || الحصن || قطعة من سحاب كأنها الجبل .

قَلَعَطَ - قَلَعَطَةً هُ : بالغ في توسيخه (عامية سرانية) .

القَلَعَطَةُ - التوسيح (عامية سرانية) .

قَلَفَ - ج قَلْفًا الشجرة : نزع عنها قشرها || و - الظفر : جزمه واقتلعه من أصلو || و - الشيء : قَلَبَهُ || و - قَلَفًا وقَلَفَةً الدَّنَّ : فضَّ عنه طينه || و - السفينة : خرز ألواحها باللَّيْفِ وجعل في خلالها القار .

قَلَفَ - تَقْلِيْفًا [قلف] السفينة : قَلَفَهَا .

القَلْفُ - القشر من الشجر || الموضع الخشن .

القَلْفَةُ - واحدة القَلْفِ || الظفر إذا اقتلع من أصله .

القَلْفَةُ - من الشفاء : ما كان قبيها غَلَطَ .

قَلَنَ - ج قَلَنًا الشيء : حركه .

قَلَنَ - ج قَلَنًا : اضطرب وانزعج .

القَلَنُ - المضطرب والمتزعج .

القَلْقَاسُ - (ن) : نبات عُسْقُولِيٍّ من فصيلة القَلْقَاسِيَّاتِ .

منبته الأصلي الهند ، وهو يُزرع في الشرق الأوسط .

أوراقه كبيرة خضراء ولبُّه النشوي شبيه بلب البطاطا لكن طعمه أقل لذَّة منه . يُؤكل أصله مطبوخًا (يونانية) ||

و - الرُّومِيُّ أو الكَنْكَرُ (ن) : بقل عُسْقُولِيٍّ من فصيلة المركبات ، مهدد الأصلي أميركا الشماليَّة . بدأت زراعته في أوروبا حوالي ١٦٠٠ ؛ ليست له أهمية

كبرى بالنظر إلى مزاحمة البطاطا له .

القَلْبَةُ - مؤنث القَلْبِ .

قَلْقَلٌ - قَلْقَلَةٌ [ققلل] : صوت || و - قَلْقَلَةٌ وقَلْقَلًا وقَلْقَلًا الشيء : حركه || و - الحزنُ دَمَعُهُ : أسأله || و - في الأرض : ضرب فيها .

القَلْقَلُ - [ققلل] : جنس شجر من فصيلة القَرْنِيَّاتِ ، يُشبه الرمان ؛ يحمل حبًّا أسودًّا أملس مستديرًا في حجم الفلفل .

القَلْقَلَانُ - [ققلل] (ن) : القَلْقَلُ .

القَلْقَلَةُ - [ققلل] : « حروف القَلْقَلَةِ » : خمسة وهي ب ج د ط ق .

قَلَمٌ - قَلَمًا الشيء : قطعه || و - الظفر : قطع ما طال منه .

قَلَمٌ - تَقْلِيمًا [قلم] الشيء : قطعه أو قطع منه شيئًا بعد شيء || و - الظفر : قَلَمَهُ || « قَلَمٌ ظِفْرُ فلانٍ » : أضعفه وأذله .

القَلَمُ - ج أقلام وقلام : البراعة يُكْتَبُ بها ولا يُسمَّى قَلَمًا إلا بعد البري ويُسمَّى قبله قصبًا وبراءة . ومنه « قَلَمُ الحَيْرِ » (اطلب الحير) || السهم يُجال بين القوم للتمار || و - ج أقلام : القِسم ؛ نقول « قَلَمُ التحرير » و « قَلَمُ الاستعلامات » .

قَلَنَسَ - قَلَنَسَةً [قلنس] هُ : ألبسه القَلَنَسُ || و - الشيء : غطاه وستره || و - الرجلُ : وضع يديه في صدره وقام كالمتدلِّل .

القَلَنَسُوةُ - ج قَلَانِسٍ وقَلَانِيسٍ وقَلَاسِرٍ وقَلَاسِيٍّ [قلنس] : نوعٌ من ملابس الرأس . وهو على هياكل متعددة . والعامَّةُ تُسمِّي ما يلبسه الكاهن عند الطوائف الشرقية « قَلُوسَةً » (لاتينية) .

القَلَنَسِيَّةُ - ج قَلَانِسٍ وقَلَانِيسٍ وقَلَاسِرٍ وقَلَاسِيٍّ [قلنس] : القَلَنَسُوةُ .

القَلُوصُ - [قلو] : الخفيف من كلِّ شيء || الحمار الفتي الخفيف || شيء يتخذ من حريق نبات الحمض .

القَلُوبُ - « أفعال القَلُوبِ » : هي ظنٌّ وأخواتها .

القَلُوصُ - نهرٌ جارٍ تنصبُّ إليه الأقدار والأوساخ || و - ج قَلَانِصٍ وقَلَاصٍ وقَلُصٍ وقَلُصَانٍ من الإبل : الطويلة القوائم || الشابة منها أو الباقية على السير || أول ما يُركب من أنانها .

تكون تحت الصخر || الدم || و - من الحمى : يوم زوالها .

القَلْبُ - ذو القَلْبِ || الذي لا يثبت في البطش ولا على السَّحْبِ || « شيخٌ قَلْبٌ » : يتقلع إذا قام .

القَلْبَةُ - ذو القَلْبِ || الضعيف الذي إذا بطش به لم يثبت || ما لا يدوم من المال || المال العارية || ما يُقلع من الشجرة || يقال « هو على قَلْبَةٍ » أي على رحلَةٍ || « منزلنا منزلُ قَلْبَةٍ » : لا نملكه .

القَلْبَةُ - ج قَلَاعٌ وقُلُوعٌ : الفسيلة تُقتلع من أصل النخلة || الحصن || و - الطائرة (اع) : طائرة كبيرة من الطائرات المقاتلات تُستخدم لضرب مواقع العدو وحصونه ومستودعاته بقنابلها الضخمة .

القَلْبَةُ - ج قَلَعٌ : النوع من قَلَعٍ || الشِّقَّةُ .

القَلْبَةُ - ذو القَلْعِ || المكان لا يثبت فيه صاحبه .

القَلْبَةُ - ج قَلَاعٌ وقَلْعٌ : صخرة تنقلع عن الجبل منفردة بصعب مرقاها || و - ج قَلَعٌ : الهضبة العالية || الحصن || قطعة من سحاب كأنها الجبل .

قَلَعَطَ - قَلَعَطَةً هُ : بالغ في توسيخه (عامية سرانية) .

القَلَعَطَةُ - التوسيح (عامية سرانية) .

قَلَفَ - ج قَلْفًا الشجرة : نزع عنها قشرها || و - الظفر : جزمه واقتلعه من أصلو || و - الشيء : قَلَبَهُ || و - قَلَفًا وقَلَفَةً الدَّنَّ : فضَّ عنه طينه || و - السفينة : خرز ألواحها باللَّيْفِ وجعل في خلالها القار .

قَلَفَ - تَقْلِيْفًا [قلف] السفينة : قَلَفَهَا .

القَلْفُ - القشر من الشجر || الموضع الخشن .

القَلْفَةُ - واحدة القَلْفِ || الظفر إذا اقتلع من أصله .

القَلْفَةُ - من الشفاء : ما كان قبيها غَلَطَ .

قَلَنَ - ج قَلَنًا الشيء : حركه .

قَلَنَ - ج قَلَنًا : اضطرب وانزعج .

القَلَنُ - المضطرب والمتزعج .

القَلْقَاسُ - (ن) : نبات عُسْقُولِيٍّ من فصيلة القَلْقَاسِيَّاتِ .

منبته الأصلي الهند ، وهو يُزرع في الشرق الأوسط .

أوراقه كبيرة خضراء ولبُّه النشوي شبيه بلب البطاطا لكن طعمه أقل لذَّة منه . يُؤكل أصله مطبوخًا (يونانية) ||

و - الرُّومِيُّ أو الكَنْكَرُ (ن) : بقل عُسْقُولِيٍّ من فصيلة المركبات ، مهدد الأصلي أميركا الشماليَّة . بدأت زراعته في أوروبا حوالي ١٦٠٠ ؛ ليست له أهمية

القُلُوع - ج قُلْع : قوس تنقلت في الزرع فتقلب ||  
 و - (ح) : الناقة العظيمة .  
 قَلِي - - قَلَى وَقَلَاءَ وَمَقْلِيَّةٌ [قلي] الرجل : أبغضه .  
 القَلِي - [قلي] : شيء يتخذ من حريق نبات الحمض .  
 القَلِيْب - ج قَلْبٍ وَقَلْبٍ وَأَقْلِيَّةٌ : البئر ، وقيل البئر  
 القديمة (مذكر وقد يؤنث) .  
 القَلِيَّة - ج قَلَايَا [قلي] (ط) : ما قَلِيَّ فَجَعِلَ مع  
 الطبخ ليطيبه || مرقة تتخذ من لحوم الجزور .  
 القَلِيَّة - [قلي] : حجرة الناسك أو الراهب || شبه  
 الصومعة .  
 القَلْبِيَّة - [قلنس] : تصغير القَلْنَسَوَة .  
 القَلْبِيْب - مجتمع الأوساخ والأقذار (عامية سريانية) .  
 القَلْبِيَّة - ضرب من الفطائر (عامية سريانية) .  
 القَلِيل - ج قَلِيلُونَ وَأَقْلَاءٌ وَقَلَّلٌ وَقَلَّلُونَ : ضد الكثير ||  
 النحيف || «رجل قليل الخير» : يكاد لا يفعله ||  
 «قليلًا قليلًا» : شيئًا شيئًا || «بعد قليل» : بعد  
 وقت وجيز ، «عما قليل» : عن قريب .  
 القَلِيلَة - ج قَلِيلَاتٍ وَقَلَائِلٍ [قل] : مؤنث القليل .  
 القَلْنِسَة - [قلنس] : تصغير القَلْنَسَوَة .  
 قَم - - قَمًا [قم] البيت : كنهه || و - ما على المائدة :  
 أكله || و - شاربته : استأصله || و - الشيء : جف .  
 القَمَار - مص || كل لعب يُشترط فيه أن يأخذ الغالب  
 من المغلوب شيئًا سواء كان بالورق أو غيره .  
 القَمَاش - ج أَقْمِشَة : ما على وجه الأرض من  
 الفئات || «قماش كل شيء» : فئاته || «قماش  
 الناس» : رذالتهم || «قماش البيت» : أمتعته ||  
 «قماش الثوب» : نسجه ؛ يقولون «هذا الثوب جيد  
 القماش» .  
 القَمَاش - مَنْ يبيع الأمتعة .  
 القَمَاط - ج قُمُط : الحبل يُقْمَط به || خرقة عريضة  
 تُلَف على الصغير إذا شدَّ في المهد .  
 القَمَاط - اللُّصُوص .  
 القَمَاط - مَنْ يصنع القُمُط للصبيان || اللص .  
 القَمَاقِم - ج قَمَاقِمٍ وَقَمَاقِمَةٍ [قمقم] : السيد الكثير  
 العطاء .  
 القَمَام - [قم] : القام .  
 القَمَامَة - ج قَمَامٍ [قم] : الكُنَاسَة || جماعة الناس .

القَمَّة - [قم] : المزبلة .  
 القَمَّة - ج قَمَمٍ [قم] : أعلى كل شيء || البدن ||  
 القامة || جماعة الناس .  
 قَمِيح - - قَمَحًا السويق : استفه || و - الشراب :  
 أخذه في راحته فلطعه .  
 القَمِيح - البئر وهو حَبٌّ يُطْحَن ويتخذ منه الخبز .  
 القَمِيحَة - الحبة من القميح .  
 القَمِيحِيَّة - ويقال لها القَلْبَة أيضًا (ط) : حَلْوَى تُعْمَل  
 من القميح المسلوق المقشور والسكر وتمزج بماء الورد ،  
 وقد يذر عليها حبَّ رمان وصنوبر ونحوهما .  
 قَمَر - - قَمَرًا : راهن ولعب في القمار || والرجل :  
 غلبه في القمار || و - الرجل ماله : سلبه إياه .  
 قَمِير - - قَمِيرًا الشيء : اشتدَّ بياضه || و - الرجل :  
 تحير بصره من الثلج ولم يبصر فيه || أرق في القمر .  
 القَمَر - ج أَقْمَارٍ (فك) : كوكب يستمد نوره من  
 الشمس فينعكس على الأرض فيرفع ظلمة الليل .  
 وهو قمر بعد ثلاث ليالٍ إلى آخر الشهر وأما قبل ذلك  
 فهو هلال || «القمر الاصطناعي» : جرم اصطناعي  
 يتضمن عدة أجهزة علمية ويُطلق إلى الفضاء بواسطة  
 صاروخ فيدور حول الأرض . والقصد منه اكتشاف  
 علمي ؛ وقد يُستخدم كحطبة رصدي دائمة || «أقمار  
 العلم وشموسه» : العلماء .  
 القَمِير - «الماء القمير» : الكثير .  
 القَمَرَاء - مؤنث الأقمر || ضوئ القمير .  
 القَمَرَان - (فك) : الشمس والقمر .  
 القَمَرَة - لون البياض إلى الخضرة || القمر يكون في  
 الليلة الثالثة .  
 القَمَرَة - «قمر المركب» عند الملاحين : معرب  
 «كاميرا» الايطالية ومعناها المخدع .  
 القَمِيرَة - «ليلة قمرية» : بئرها القمير .  
 القَمِيرِي - ج قَمَرٍ وَقَمَارِيٍّ (ح) : ضرب من الحمام  
 حسن الصوت .  
 القَمِيرِيَّة - (ح) : أنثى القميري .  
 القَمِيرِيَّة - النافذة الصغيرة .  
 القَمِيرِيَّة - (ن) : جنس نبات معرش من فصيلة  
 القَمَرِيَّات . يُزْرَع للتزيين || جنس زهر من فصيلة  
 الصليبيات . منه نوعان : أحدهما مُعَمَّر وله رائحة



طَيِّبَةٌ وَالْآخِرُ مُخَوَّلٌ وَلَا رَائِحَةَ لَهُ || « الحروف القَمَرِيَّة » :  
هي أربعة عشر حرفاً من حروف الهجاء تظهر معها في  
اللفظ لام «أل» كما في القَمَرِ .

قَمَزَ - قَمَزَا : بمعنى قَفَزَ (عامية) .

قَمَشَ - قَمَشَا القَمَاشَ : جمعه من هنا وهنا .

قَمَشَ - قَمَشِيْنَا [قَمَشَ] القَمَاشَ : قَمَشَهُ .

القَمَشُ - مص || الرديء من كلُّ شيء .

قَمَصَ - قَمَصَا وقَمَاصًا وقَمَصًا القَمَصُ وغيره :

رَفَعَ يَدَيْهِ مَعًا وطَرَحَهُمَا مَعًا وعَجَنَ بِرِجْلَيْهِ || و -

البَعِيرُ : وثَبَ ونَفَرَ || و - قَمَصًا مِنْهُ : نَفَرَ وَأَعْرَضَ ||

و - تِ النَّاقَةُ بالرديف : مضت بِهِ نَشِيطَةً || و -

الْبَحْرُ بالسفينة : حَرَكَهَا حَتَّى كَانَتْهَا بِعِيرٍ يَرْكُضُ .

قَمَصَ - قَمِصًا [قَمَصَ] هُ : أَلْبَسَهُ القَمِيصَ ||

و - الثَّوبَ : قَطَعَ مِنْهُ قَمِيصًا || و - البَحْرُ بالسفينة :

حَرَكَهَا حَتَّى كَانَتْهَا بِعِيرٍ يَرْكُضُ .

قَمَطَ - قَمَطَا هُ : شَدَّ يَدَيْهِ وَرِجْلَيْهِ كَمَا يُفْعَلُ بِالصَّبِيِّ

فِي المَهْدِ .

قَمَطَ - قَمِيطًا [قَمَطَ] هُ : قَمَطَهُ .

قَمَعَ - قَمَعَا هُ : صَرَفَهُ عَمَّا يَرِيدُ || قَهَرَهُ وَذَلَّلَهُ ||

ضَرَبَهُ بِالمِقْمَعَةِ || ضَرَبَ أَغْلَى رَأْسِهِ || و - البَرْدُ

النَّبَاتَ : رَدَّهُ وَأَحْرَقَهُ فَلَمْ يَطُلْ || و - التَّيْرِيَّةُ : تَبَيَّ

فَمَهَا إِلَى خَارِجِهَا || و - تِ المَرَاةُ بِنَائِهَا بِالْحَنَاءِ :

خَضِبَتْ بِالْحَنَاءِ أَطْرَافَهَا فَصَارَ لَهَا كالأَقْمَاعِ || و -

الوُطْبَ : وَضَعَ فِي رَأْسِهِ قَمَعًا لِيُصَبَّ فِيهِ || و -

الكُتْبَ ونَحَوَهَا : أَخَذَ خِيَارَهَا وَتَرَكَ رِذَالَهَا .

قَمَعَ - قَمِيعًا [قَمَعَ] البِسْرَةَ ونَحَوَهَا : أزالَ قَمِعَهَا ||

و - تِ البِسْرَةَ ونَحَوَهَا : انْقَلَعَ قَمِعُهَا .

القَمْعُ - جِ أَقْمَاعٌ : آلةٌ تَوْضَعُ عَلَى فَمِ الإِنَاءِ فَتُصَبُّ

فِيهِ السَّوَائِلُ || كَشْتَبَانِ الخَبَائِطِ || و - جِ قَمُوعٌ : مَا

التَّصَقَ بِأسْفَلِ الثَّمَرَةِ ونَحَوَهَا حَوْلَ عِلاَقَتِهَا .

القَمْعُ - مِثْلُ القَمْعِ مَعْنَى وَجْمَعًا .

القَمِيعُ - مِنَ الخَلِيلِ : الَّذِي فِي إِحْدَى رِكْبَتَيْهِ غِلْظٌ ||

« طَرَفٌ قَمِيعٌ » : فِيهِ بَرٌّ || « سَنَامٌ قَمِيعٌ » : عَظِيمٌ .

القَمِيعُ - مِثْلُ القَمْعِ مَعْنَى وَجْمَعًا .

القَمْعَةُ - جِ قَمْعٌ : مَا صَرَرَتْ فِي أَعْلَى الجُرَابِ || الاسمُ

مِنِ اقْتِمَاعِ الشَّيْءِ أَي اخْتَارَهُ .

القَمْعَةُ - جِ مَقَامِيعٌ ، عَلَى غَيْرِ لَفْظِهَا (ح) : ذُبَابٌ

يَرْكَبُ الإِبِلَ وَالظَّبَاءَ وَغَيْرَهَا إِذَا اشْتَدَّ الحَرُّ || و - جِ

قَمَعَ : طَرَفَ الحَلَقُومِ || و - (طَب) : قَرَحَةٌ تَكُونُ فِي

العَيْنِ || رَأْسِ سَنَامِ الجَمَلِ || « قَمْعَةُ الشَّيْءِ » : خِيَارُهُ ||

« قَمْعَةُ الذَّنَبِ » : طَرَفُهُ .

القَمِيعِيَّةُ - (ن) : نَبَاتٌ مِنَ فصِيلَةِ الخَنَازِيرِيَّاتِ ، مِنَ

أَنوَاعِهِ المشهُورَةِ القَمِيعِيَّةِ الأَرَجَوَانِيَّةِ وَهِيَ نَبَاتٌ جَمِيلٌ

لَكِنُّهَا سَامَةٌ ؛ أَزْهَارُهَا أَرَجَوَانِيَّةٌ ؛ تَكْثُرُ فِي الأَمَاكِنِ

الحَرَجِيَّةِ غَيْرِ الكَلْبِيَّةِ . يُسْتَخْرَجُ مِنْهَا الدَّجِيتَالِينُ وَهُوَ

دَوَاءٌ مُدِيرٌ لِلبَوْلِ وَمُسَكِّنٌ ، خَطَرُ الاسْتِمْعَالِ ، يُعَالَجُ بِهِ

المَصَابِينُ بِالقَلْبِ .

القَمَقَامُ - جِ قَمَائِمٌ وَقَمَائِمَةٌ [قَمَمَ] : السَّيِّدُ الكَثِيرُ العَطَاءِ .

القَمَقَامُ - [قَمَمَ] : الأَمْرُ العَظِيمُ || و - جِ قَمَائِمٌ

وَقَمَائِمَةٌ : القَمَقَامُ .

قَمَمَ - قَمَمَةً [قَمَمَ] مَا عَلَى المَائِدَةِ : تَتَّبِعُ مَا بَقِيَ عَلَيْهَا

وَجَمْعُهُ .

القَمَمُ - [قَمَمَ] : قَتِيلَةٌ يُجْعَلُ فِيهَا مَاءُ الزَّهْرِ وَنَحْوُهُ

وَيُرْسَى مِنْهَا عَلَى الصَّيْفِ وَغَيْرِهِ || إِثْنَاءَ العَطَارِ || وَعَاءٌ مِنَ

نَحَاسٍ يُسَخَّنُ فِيهِ المَاءُ || الحِرَّةُ || الحَلَقُومُ .

القَمَقَمَةُ - [قَمَمَ] : القَمَمُ ، وَهِيَ أَحْصَى مِنْهُ .

قَمَمَ - قَمَمِيًا [قَمَمَ] هُ : جَفَّفَهُ .

قَمِلَ - قَمَلًا بَطْنُهُ : ضَخِمَ || و - رَأْسُهُ : صَارَ ذَا

قَمَلٍ أَوْ كَثُرَ عَلَيْهِ القَمَلُ || و - المَرَعَى : تَفَطَّرَ بِالنَّبَاتِ

وَاسْوَدَّ كَأَنَّ عَلَيْهِ القَمَلُ .

القَمَلُ - مَنْ صَارَ رَأْسُهُ ذَا قَمَلٍ أَوْ كَثُرَ عَلَيْهِ القَمَلُ .

القَمَلُ - (ح) : دَوَابٌّ صَفَارٌ كَالقُرْدَانِ تَرْكَبُ البَعِيرَ

عِنْدَ الهَزَالِ || و - (ح) : صَفَارُ الذَّرِّ .

القَمَلَةُ - جِ قَمَلٌ (ح) : دَوِيَّةٌ طَفِيلِيَّةٌ عَدِيمَةٌ الأَجْنَحَةُ

مِنِ فصِيلَةِ القَمَلِيَّاتِ . ثَلَاثَةٌ أَنْوَاعٌ مِنْهَا تَلْسَعُ الإِنْسَانَ

وَتَغْتَنِي بِدَمِهِ وَهِيَ قَمَلَةُ الرَأْسِ وَقَمَلَةُ الجَسَدِ وَقَمَلَةُ العَانَةِ .

تَنْقَلُ قَمَلَةُ الجَسَدِ مَرَضًا خَطِرًا هُوَ التَّيْفُوسُ .

القَمَلَةُ - (ح) : وَاحِدَةُ القَمَلِ .

القَمِيرُ - جِ أَقْمَارٌ : المَقَامِيرُ .

القَمِيصُ - جِ أَقْمِيسَةٌ وَقَمِيسٌ وَقَمِيسَانٌ : مَا يُلبَسُ

عَلَى الجِلْدِ ؛ يَذَكَّرُ وَيؤنَّثُ || غِلَافُ القَلْبِ .

القَيْنُ - الجِبَلُ الصَّغِيرُ || كَمُ القَمِيصِ || « قَيْنُ الدَّجَاجِ »

عِنْدَ العَامَّةِ : مَاوَاهُ .

القَيْنُ - [قَيْنٌ] : عَبْدٌ مُلِكٌ هُوَ وَأَبَوَاهُ ؛ وَهُوَ بِلَفْظِ وَاحِدٍ

والخيطان. زراعته منتشرة في البلدان المعتدلة المناخ والباردة (يونانية).

القَنْباز - ج قَنْباز: الغنبار.  
القَنْبَاء - ج قَنْبٍ وقَنْبٍ وقَنْبِيرٍ (ح): القنبرة.  
القَنْبَاء - ج قَنْبٍ وقَنْبٍ وقَنْبِيرٍ (ح): القنبرة.  
القَنْبَرَانِيَّة - «دجاجة قَنْبَرَانِيَّة»: على رأسها قنبرة.  
القَنْبَرَة - فضل ريش قائم على الرأس خصوصاً ||  
و- ج قَنْبِيرٍ (ح): نوع من العصافير (انظر القنبرة).

القَنْبَرَة - ج قَنْبِيرٍ (ح): القنبرة.  
قَنْبَع - قَنْبَعَةٌ [قَنْبَع] ت القنبرة: صارت زهرتها أو ثمرتها في قَنْبَعَة.

القَنْبَع - غلاف ثور الشجر || وعاء الحنطة في السنبل.  
القَنْبَعَة - القَنْبَع.

قَنْبَل - قَنْبَلَةٌ [قَنْبَل] العدو (اع): رماء بالقنابل.  
القَنْبَل - ج قَنْبَلٍ: الطائفة من الناس أو الخيل.

القَنْبَلَة - ج قَنْبَلٍ [قَنْبَل]: قذيفة محشوة بمواد متفجرة أو حارقة أو غير ذلك تُقَدَّف بالمدافع على العدو. ومنها القَنْبَلَة الحارقة والقَنْبَلَة الجرثومية والقَنْبَلَة الذرية والقَنْبَلَة السامة الخ || و- البدوية: هي التي تُقَدَّف باليد.

القَنْبَلَة - ج قَنْبَلٍ [قَنْبَل]: القَنْبَل.  
القَنْبِيط - (ن): بقلة تُطْبَخ، من فصيلة الصليبيات؛ تُسَمَّى أيضاً القَنْبِيط. تُقَطَّف قبل ازهارها. بيضاء ولحمية في جميع أجزائها.

قَنْت - قَنْتًا: أطاع || تواضع لله || قام في الصلاة ||  
و- له: ذلٌّ || و- قَنْتَةٌ: كان قليل الأكل.

القَنْة - ج قَنْ وقَنْان وقَنْون وقَنْات [قَنْ]: الجبل الصغير || قَلَّة الجبل || «قَنْة كل شيء»: أعلاه.

القَنْة - ج قَنْ [قَنْ]: قوة من قوى الجبل || دواء.  
القَنْد - ج قَنْود: عسل قصب السكر إذا جمد (فارسية).

القَنْدُر - (ح): حيوان مائي لبون من رتبة القواضم؛ له ذنب مفلطح قوي ولون أحمر قاتم. تتخذ منه الفراء (فارسية).

القَنْدُس - (ح): القَنْدُر.  
القَنْدَلْفَت - خادم الكنيسة (يونانية).

القَنْدُول - (ن): جنبة شائكة من فصيلة القَطَائِيَّات، متبها منطقة المتوسط؛ لها زهر أصفر. تكثر في الشرق

للمذكر والمؤنث والمفرد والجمع، وقد يُجْمَع على أَقْنان وأَقْنَة.

قَنَا - قَنْوًا وقَنْوَانًا وقَنْوًا [قَنْو] المال: جمعه وأتخذهُ لنفسهِ || و- قَنْوًا لونُ الشيء: كان أحمرَ قانِيًا.

قَنْى - قَنْيًا وقَنْيَانًا وقَنْيَانًا [قَنْي] المال: اكتسبه.  
قَنْى - تَقْنِيَّة [قَنْو] القناة: حفرها.

قَنْى - تَقْنِيَّة [قَنْي] الله فلانًا: أرضاه.

القَنْا - [قَنْو] (ن): نبات من فصيلة القَنْوِيَّات. يستخرج منه سكران أميركا الجنوبية والهند صبيًا

أحمر. يُزْرَع في الحدائق للترزين || و- ج قَنْاء (كجبل وجبال): العذق وهو من النخل كالعتقود من العنب.

القَنْى - ج أَقْنَاء وقَنْيَان وقَنْيَان وقَنْوَان وقَنْوَان [قَنْو]: العذق وهو من النخل كالعتقود من العنب.

القَنْاء - [قَنْو]: حفار القنأ || صاحب القنأ أي الريح.

القَنْاب - الورق المجتمع الذي يكون فيه السنبل.  
القَنْاب - مخلب الأسد || القَنْاب.

القَنْابَة - القَنْاب.  
القنأة - ج قَنْى وقنأ وقنأت [قَنْو]: ما يُحْفَر في الأرض ليجري فيه الماء || و- ج قَنَا وقَنْي وقنأت

وقنأت: الريح أو عودهُ.  
القنأص - الصياد.

القنأع - ج أَقْنَاع وأقْنعة: ما تغطّي به المرأة رأسها ||  
الطبق الذي يوضع فيه الطعام || و- ج قَنْع: السلاح ||

و- (ع ١): غشاء القلب || يقال «كشف القنأع عن الشيء»: كناية عن المجاهرة والتصريح به.

قَنْأ - قَنْوًا [قَنْأ] الشيء: اشتدت حمرةهُ.  
قَنْب - قَنْبًا وقَنْبًا الكرم: قطع عنه ما يؤذي حمله.

قَنْب - تَقْنِيَّة [قَنْب] الزرع: بدا ورق سنبله || و-  
الزهر: خرج عن أكمامه || و- الكرم: قَنْبُه وقلمه ||

و- الأسدُ بمخلبه: غيبه في مِقْبِيهِ.  
القَنْب - ج قَنْوب: الشراع العظيم || مخلب الأسد ||

و- من كَفَّ الأسد: ما يُدْخِل فيه مخالِبَهُ || والقَنْبُ الزهر: غلافه.

القَنْب - (ن): القَنْب.  
القَنْب - (ن): نبات سنوي من فصيلة القَنْبِيَّات، هندي الأصل. ينتج لبقًا متينًا صالحًا لصنع الحبال

الأوسط .  
 القندولة - (ن) : واحدة القندول .  
 القنديئة - (ن) : جنسية معرشة أو ملتفة من فصيلة القنديئات . منها نوع ، القنديئة الحمراء ، يبلغ ارتفاعه نحو عشرة أمتار وله أوراق كبيرة تظهر في الشتاء . تزرع للزينة .  
 القنديل - ج قناديل : المصباح (لاتينية) .  
 قنص - قنصا الطير : صاده .  
 القنص - المصيد .  
 القنصل - ج قناصل : معتمد ترسله دولة إلى مدينة من مدن دولة أخرى (لاتينية) .  
 القنصليَّة - مقام القنصل || خطته || داره أو مقر أعماله .  
 قنط - قنوطا : يش || و - ه : منه .  
 قنط - قنطا : يش .  
 قنط - قنطة : يش .  
 قنط - قنيطا [قنط] ه : أباسه .  
 القنيط - البائس .  
 القنطار - ج قناطير [قنطر] : وزن مختلف مقدار موزونه مع الأيام || مائة رطل || المال الكثير . يقال « قناطير مقنطرة » أي كاملة أو كثيرة وذلك في المبالغة .  
 قنطر - قنطرة [قنطر] الرجل : ملك مالا كثيرا كأنه يؤزن بالقنطار || و - الفارس : سقط عن ظهر فرسه إلى قدامها .  
 القنطير - [قنطر] : الداهية || و - (ح) : طائر .  
 القنطرة - [قنطر] : مص || و - ج قناطير : ما يبني على الماء للعبور || ما ارتفع من البنان || و - (ب) : ما كان على شكل قوس .  
 القنطريون - (ن) : جنس زهر من فصيلة المركبات ؛ أنواعه عديدة ومعظمها شائك . يستعمل في الطب كدواء ضد الحمى .  
 القنطريون - الصغير (ن) : نبات عشبي سنوي مر الطعم من فصيلة الجنطيانيات ؛ أزهاره وردية اللون ونادرا ما تكون صفراء . يستعمل في الطب ضد الحمى وطاردا للدود . يصلح لصنع بعض المشروبات .  
 القنطريون - (ن) : القنطريون .  
 القنطير - [قنطر] : الداهية .  
 قنح - قنوحا : سأل وتدلل .

قنح - قنعا وقناعا وقنعا : رضي بما قسِم له .  
 قنح - قنحيا [قنح] ه : رضا || و - المرأة : ألبها القناع || و - رأسه بالسيف أو العصا : عشا به أو بها || و - ه خربة وعارا : ألبسه إياهما || و - الديك : ردا برائله إلى رأسه .  
 القنح - ج قنحة وقناع : الطبخ من عسب النخل يوضع فيه الطعام .  
 القنح - ج أقناع : السلاح || و - ج قنحة وأقناع : القنح .  
 القنح - الراضي بما قسِم له .  
 القنعان - مص || « شاهد قنعان » : يقنع به أو بشهادته ؛ ويستوي فيه المدكر والمؤنث والمفرد والجمع .  
 القنعان - « رجل قنعان » : يرضى باليسير .  
 القنعة - ما استرق من الرمل || و - من الجبل والسنام : أعلاهما .  
 القنفذ - ج قنفاذ [قنفذ] (ح) : القنفذ .  
 القنفذة - [قنفذ] (ح) : أنثى القنفذ .  
 القنفذ - ج قنفاذ [قنفذ] (ح) : دويبة من فصيلة القنفذيات ، أعلاها معطى بربش حاد نقي يسو نفسها إذ تجتمع مستديرة تحته وتسد رؤوسه عندما تكون مهددة . تخفي في النهار وتكثر الذهاب والإياب في الليل . توجد منها أنواع عديدة .  
 القنفذ - ج قنفاذ [قنفذ] (ح) : القنفذ .  
 القنفذة - [قنفذ] (ح) : أنثى القنفذ .  
 القنوع - ج أقناء وقنيان وقنيان وقنوان [قنوع] : العذق وهو من النخل كالعنقود من العنب .  
 القنوع - ج أقناء وقنيان وقنيان وقنوان [قنوع] : القنوع .  
 القنوت - « امرأة قنوت » : مطيعة لزوجها .  
 القنوة - [قنوع] : ما اكتسب .  
 القنوة - [قنوع] : القنوة .  
 القنوط - البائس .  
 القنوع - مص || رضا الإنسان بما قسِم له || الطمع || السؤال والتدلل || العيّل .  
 القنوع - ج قنوع : القنوع .  
 قني - قنا [قنوع] الأنف : ارتفع وسط قصبته وضاق منخره .

الأوسط .  
 القندولة - (ن) : واحدة القندول .  
 القنديئة - (ن) : جنسية معرشة أو ملتفة من فصيلة القنديئات . منها نوع ، القنديئة الحمراء ، يبلغ ارتفاعه نحو عشرة أمتار وله أوراق كبيرة تظهر في الشتاء . تزرع للزينة .  
 القنديل - ج قناديل : المصباح (لاتينية) .  
 قنص - قنصا الطير : صاده .  
 القنص - المصيد .  
 القنصل - ج قناصل : معتمد ترسله دولة إلى مدينة من مدن دولة أخرى (لاتينية) .  
 القنصليَّة - مقام القنصل || خطته || داره أو مقر أعماله .  
 قنط - قنوطا : يش || و - ه : منه .  
 قنط - قنطا : يش .  
 قنط - قنطة : يش .  
 قنط - قنيطا [قنط] ه : أباسه .  
 القنيط - البائس .  
 القنطار - ج قناطير [قنطر] : وزن مختلف مقدار موزونه مع الأيام || مائة رطل || المال الكثير . يقال « قناطير مقنطرة » أي كاملة أو كثيرة وذلك في المبالغة .  
 قنطر - قنطرة [قنطر] الرجل : ملك مالا كثيرا كأنه يؤزن بالقنطار || و - الفارس : سقط عن ظهر فرسه إلى قدامها .  
 القنطير - [قنطر] : الداهية || و - (ح) : طائر .  
 القنطرة - [قنطر] : مص || و - ج قناطير : ما يبني على الماء للعبور || ما ارتفع من البنان || و - (ب) : ما كان على شكل قوس .  
 القنطريون - (ن) : جنس زهر من فصيلة المركبات ؛ أنواعه عديدة ومعظمها شائك . يستعمل في الطب كدواء ضد الحمى .  
 القنطريون - الصغير (ن) : نبات عشبي سنوي مر الطعم من فصيلة الجنطيانيات ؛ أزهاره وردية اللون ونادرا ما تكون صفراء . يستعمل في الطب ضد الحمى وطاردا للدود . يصلح لصنع بعض المشروبات .  
 القنطريون - (ن) : القنطريون .  
 القنطير - [قنطر] : الداهية .  
 قنح - قنوحا : سأل وتدلل .

القنبيلة - [قنبل]: ورق الصنوبر يُوقد (عامية).  
 القنبة - ج قنبي [قني]: ما اكتسب.  
 القنبة - ج قنبي [قني]: القنبة.  
 القنوع - ج قنوعاء: القنوع.  
 القنوص - القايص || المقنوص.  
 القنوصة - مؤنث القنوص.  
 القنينة - ج قناني وقناني [قن]: إناث من زجاج يُجعل فيه الشراب.  
 القنار - فعال للمبالغة || من الأسماء الحسنى.  
 قنر - قنرًا ه: غلبه.  
 القنرمان - ج قنارمة: الوكيل أو أمين الدخل والخرج (فارسي معرب).  
 القنرمة - وظيفة القنرمان وفعله.  
 قنر - قنرة [قنر]: رجوع الى الوراء.  
 القنرقي - الرجوع الى الوراء؛ يقال «رجع القنرقي».  
 قنرة - قنرة [قنر]: اشتد ضحكك.  
 القنور - [قنر]: بناء من حجارة يبنى الصبيان أو الناطور على هيئة مخروط؛ والعامّة تسميه «القنور».  
 القنوة - [قنو]: شراب البن وربما سموا البن نفسه قنوة || الخمر || اللبن المحض || الشبعة المحككة || الرائحة || و - ج قنوات: الموضع الذي يكثر فيه شرب القنوة وهو مجاز كإطلاق النار على جهنم.  
 قنهي - قنهي [قنهي]: عن الطعام: قلت شهوته له || و - عن الشراب: تركه.  
 قنوي - قنوية [قنوي]: الرجل أو الشيء: ضد ضعفه.  
 القنابل - [قنبل]: «قنابل الأمر»: أوائله.  
 القنات - [قنوت]: القنوت.  
 القنود - [قنود]: فعال للمبالغة.  
 القنارب - [قنرب]: الإبل السارية ليلاً لوزد الغد.  
 القنارة - [قنور]: ما قور وقطع من الثوب وغيره || ما قطع من جوانب الشيء || الشيء الذي قطعت منه القنارة.  
 القناروش - [قنرش]: «رماح قناروش»: متداخلة في الحرب.  
 القنواس - ج قنواسة [قنوس]: صانع القوس || صاحب القوس || الرامي بالقوس || من اعتاد الصيد بالبارودة || خادم البطريق والأسقف والقنصل ونحوهم، وله

ملابس خاصة به.  
 القواطع - الطير الخارجة من بلاد البرد إلى بلاد الحر، فهي ضد الأوبد؛ وهي قواطع ذواهب أو زواجع.  
 القواف - [قوف]: الذي يتبع الآثار ويعرفها.  
 القواف - [قوف]: القواف.  
 القوال - ج قول وقول [قول]: الحسن القول || الكثير القول || و - ج قوالون: المعني || و - في اصطلاح الرجالين: من يقول الأراجال ارتجالاً.  
 القوالة - ج قول وقول [قول]: الحسن القول || الكثير القول.  
 القوام - [قوم]: داء يأخذ في قوائم الدابة.  
 القوام - [قوم]: العدل والاعتدال || ما يكفي الإنسان من القوت || «قوام الإنسان»: قامته وحسن طولها.  
 القوام - [قوم]: ما يكفي الإنسان من القوت || «قوام الأمر»: نظامه وعماده وما يقوم به؛ يقال «هو قوام أهله» أي يقيم شأنهم.  
 القوام - ج قوامون [قوم]: الحسن القامة || القوي على القيام بالأمر || الأمير.  
 القوت - ج أقوات [قوت]: ما يأكله الإنسان ويقنات به.  
 القوة - ج قوت وقوى وقوى [قوي]: ضد الضعف || الطاقة والقدرة || «قوة عدد ما» (ع ح): هو حاصل ضربه في نفسه عدة مرات. فإذا كانت المضاريب ١٠٠، ٣، ٢، ٤، ١٠٠ سُميت القوة ثمانية، ثلاثة، رابعة، ١٠٠ وكانت درجتها ٣، ٢، ٤، ١٠٠، ١٠٠؛ مثلاً: قوة ٧ الثانية هي ٧×٧=٤٩ وتكتب ٧<sup>٢</sup>؛ قوة ٥ الثالثة هي ٥×٥×٥=١٢٥ وتكتب ٥<sup>٣</sup>. (انظر توسيع معنى القوة في لفظ دليل) || «بالقوة»: قهراً، قسراً || و - ج قوى: الطاقة من طاقات الحبل || «القوات المسلحة»: الجنود، وحدات الجيش؛ نقول «القوات البرية والبحرية والجوية».  
 قود - بقود قوداً [قود]: الفرس وغيره: طال ظهره وعنقه.  
 قود - تقويداً وتقواداً [قود]: مشى أمامها آخذاً بقيادها.  
 القود - [قود]: مص || الخيل التي تقاد ولا تُركب.  
 القود - [قود]: مص || القصاص وقتل القاتل بدل القتل.

لفظ || الآراء والاعتقادات . يقال « هذا قول فلان »  
أي رأيه واعتقاده || « أقوال الشهود » : إفاداتهم .  
القَوْلَة - [قول] : القول .

القَوْلَة - ج قول وقول [قول] : الحسنُ القولُ || الكثير  
القول .

قَوْم - تقوِّمًا [قوم] ذرأه : أزال اعوجاجه || و - الشيء :  
عدله || و - المتاع : جعل له قيمة معلومة .

القَوْم - [قوم] : الإقامة بالمكان || القصد .

القَوْم - [قوم] : الإقامة بالمكان || و - ج أقوام وأقوام  
وأقائم وأقويم : الجماعة من الناس || « قوم الرجل » :  
أقرباؤه الذين يجتمعون معه في جد واحد || و - ج  
قِيَمَان : الأعداء .

القَوْمَانْدُس - جنود مدرَّبون على التسلُّ تحت الظلام  
الحالك من السفن إلى البرِّ لنسف مراكز العدو والتخريب  
في بلاده (لاتينية) .

القَوْمَة - [قوم] : مص || المرَّة من قام || ما بين الركعتين ||  
قائمة الإنسان .

القَوْمِيّ - [قوم] : المنتمي إلى مبدئ القومية .

القَوْمِيَّة - [قوم] : « قومية الإنسان » : قامته .

القَوْمِيَّة - [قوم] : مبدأ سياسي اجتماعي يُفضَّل معه  
صاحبه كل ما يتعلَّق بأمنه على سواه مما يتعلَّق بغيرها ||  
« قومية الإنسان » : قامته || « قومية الأمر » : قوامه .

القَوْنَة - ج قون [قون] : القطعة من الحديد أو النحاس  
يُرْفَع بها الإناء || و - عند العامة : الأيقونة .

القَوْد - [قود] : « فرس قود » : مُتَقَاد ذلول .

القَوُول - ج قول وقول [قول] : القولة .

قَوِيّ - « قوّة [قوي] : ضدَّ ضَعْف || و - على الأمر :  
طاقته || و - قِيًا وقوِيَّة ت الدار : حلت || و - قوِي :  
جاع شديدًا || و - المطرُ : احتبس .

القَوِيّ - ج أقوياء [قوي] : ذو القوّة .

القَوَيْس - [قوس] : تصغير القوس .

القَوَيْسَة - [قوس] : تصغير القوس || و - يقال لها أيضًا  
الناعمة (ن) : نبات من فصيلة الشَّقَوِيَّات ، ذو رائحة  
طيبة ، أبيض الساق ، ينمو في شقوق الصخور .  
زهرة مُرَدِيَّة اللون . له بعض الفوائد الطيِّبة .

القَوِيم - ج قِيَام [قوم] : الحسنُ القائمة || المعتدل .  
القياء - [قيا] : اسمٌ من القيء .

قَوْر - تقوِّيرًا [قور] الشيء : قطعه من وسطه خرقًا  
مستديرًا .

القَوْر - القطن الحديث || الحبل من القطن .

قَوَس - « قوسًا [قوس] الرجلُ : انحنى ظهره .

قَوَس - تقوِّسًا [قوس] الرجلُ : قوسًا || و - ت  
السحابة : تفجَّرت عن الأمطار || و - البارودة ونحوها  
عند العامة : أطلقها || و - هُ بالبارودة عند العامة أيضًا :  
أطلقها عليه .

القَوَس - [قوس] : صومعة الراهب || بيت الصائد .

القَوَس - الدراع لأنه يُقاس بها || و - ج قِسيّ وقِسيّ  
وأقواس وقِباس وأقوس وأقياس : آلة على شكل نصف  
دائرة تُرمى بها السهام ، وهي مؤنثة وقد تُذكر . وتضاف

القوس إلى ما يخصُّصها فيقال « قوسُ ندف » و « قوسُ  
نبل » الخ || كلُّ ما كان منحنيًا على هيئة القوس كقوس  
القنطرة وقوس النصر وقوس الدائرة || و - (فك) :

برجٌ في السماء || « قوسُ الرجلِ » : ما انحنى من ظهره ||  
« قوسُ خطِّ منحنٍ ، كدائرة » (أ) : هو جزء من هذا

الخطِّ || « سهمٌ قوسِ الدائرة » (أ) : قطعة المستقيم  
الواصلة بين منتصف القوس ووترها || « قوسُ قزح » :

قوسُ قزح || « قوسُ قزح » : حادثٌ جويٌّ يظهر بشكل  
قوسٍ في السحاب يتكوَّن من الألوان الآتية الترتيب :

بنفسجيّ ، نيليّ ، أزرق ، أخضر ، أصفر ، برتقاليّ ،  
أحمر . وسببه تحليل أشعة الشمس في كراتٍ ماء

السحاب التي تفعل فعل الموشور البلوريّ . وقزح ينصرف  
على تقدير كونه جمع قزحة ولا ينصرف على تقدير كونه

علمًا معدودًا ، ولا يُفصل قزح من قوس . والعامة قد  
تسميه « قوس القذح » .  
قَوْض - تقوِّضًا [قوض] البناء : هدمه || و - الصفوف  
والمجالس : فرَّقها .

القَوْع - [قوع] : مص || و - ج أقواع : المسطح يلتقي  
فيه البرُّ أو التمر .

القَوْفِيّ - [قوف] : كلُّ بخور عطريّ .

القُوْق - [قوق] (ح) : طائر مائيٌّ طويل العنق || و - من  
الرجال : الفاحش الطول .

القُوْقَة - [قوق] (ح) : طائر يألف الأماكن الخربة .

قَوْل - تقوِّيلًا [قول] هُ : علمه أو أمره بأن يقول .  
القول - ج أقوال وجج أقاويل [قول] : الكلام أو كلُّ

التَسْجِيلُ || الحَصْرُ والتَضْيِيقُ ؛ نقول « دون قَيْدٍ وَشَرْطٍ » || « قَيْدُ الأَسنانِ » : اللِّثَةُ أي ما حول الأَسنانِ من اللحم || « على قَيْدِ الحِياةِ » : ما زال حَيًّا || « قَيْدٌ » : تَحَتَّ ؛ نقول « المشروع أو المسألة قَيْدُ البَحْثِ » .

القَيْدُ - [قود وقيد] : القَدْرُ والمسافة .  
القَيْدُ - [قود] من الخليل أو الإبل : الدلول المنقاد .  
قَيْرٌ - تَقْيِيرًا [قير] الشيء ؛ طلاءه بالقار .  
القَيْرُ - [قير] : مادة سوداء تُطلى بها السفن والإبل وغيرها وقيل هو الزيت .

القَيْرَاطُ - ج قَرَارِيط [قرط] : جزء من أربعة وعشرين من أجزاء الشيء || نصف الدائِقِ وقيل ربع سدس الدينار وقيل نصف عشر الدينار || و - عند اليونان : هو حبة خرنوب ونصف الدائِقِ والدرهم عندهم اثنتا عشرة حبة || و - في المساحة : عرض الإصْبَعِ  
القَيْرَوَانُ - ج قَيْرَوَانَاتُ : الجماعة من الخليل || معظم الكتيبة || القافِلة (معربة عن كاراوان الفارسية) .

القَيْرِيُوسُ - (ن) : نبات من فصيلة الصَّبَارِيَّاتِ ، أميركي الأصل . أغصانه أسطوانية منتصبة كالشمعات .  
القَيْسُ - [قيس] : القَدْرُ .

القَيْسَارِيَّةُ - سَوْقٌ ذاتُ أبوابٍ .  
قَيْصَرٌ - ج قَيْاصِرَةٌ : لقب كلِّ ملك من ملوك الرومان وملوك روسيا .

القَيْصَرِيَّةُ - « العمليَّة القَيْصَرِيَّةُ » : عمليَّة جراحية ترمي إلى انتزاع الجنين بشقِّ غشاء البطن والرحم عندما تتعذر الولادة بالطريقة الطبيعية .

القَيْصُومُ - (ن) : نبات طيب الرائحة يُتداوى به .  
قَيْضٌ - تَقْيِيزًا [قيض] الله له كذا : قدره له || و - الله فلانًا لفلانٍ : جاءه به وأتاحه له .

القَيْضُ - [قيض] : مص || قشرة البيضة اليابسة || المُساوي والمُعادل .

القَيْضَةُ - ج قَيْضٌ [قيض] : القطعة الصغيرة من العَظْمِ .

القَيْطَانُ - ج قَيْاطِينُ : حبال تُفْتَلُ من خيوط الحرير ونحوه (عامية) .

القَيْطَانَةُ - واحدة القَيْطَانِ (عامية) .

قَيْظٌ - تَقْيِيزًا [قَيْظٌ] القَوْمُ : أصابهم مطر القَيْظِ || و - القَوْمُ بالمكان : أقاموا به زَمَنَ القَيْظِ || و - هـ

القِيَادُ - [قود وقيد] : حَبْلٌ يُقَادُ به .

القِيَادَةُ - [قود] : مهنة القَائِدِ || المكان الذي يكون فيه القَائِدُ . ومنها « القيادة العامة » أي مركز القائد العام .

القِيَارُ - [قير] : صاحب القار .

القِيَاسُ - [قيس] : مص || و - في المنطق : قولٌ مركَّبٌ من قضايا إذا سُلِّمَ بها لزم عنها لذاتها قولٌ آخر || يقال « هذا قياسُ ذلك » أي بينهما مشابهة .  
القِيَاسُ - [قوس] : الذي يبري القَيْسِيَّ .

القِيَاسُ - [قيس] : الكثير القياس .

القِيَاسِيُّ - [قيس] : ما يكون بحسب القياس أو بمقتضاهُ || « الرِّثْمُ القِيَاسِيُّ » : انظر الرِّثْمُ .

القِيَاضُ - [قيض] : المُساوي والمُعادل .

القِيَامُ - [قوم] : « قِيَامُ الأَمْرِ » : قِوَامُهُ .

القِيَامُ - [قوم] : القِيَوْمُ .

القِيَامَةُ - [قوم] : الانبعاث من الموت || « يومُ القِيَامَةِ » : يوم البعث من الأرماس .

قِيًّا - تَقْيِيزَةً [قيا] فلانًا ما أكله : جعله بقيته .

القِيَتُ - [قوت] : القُوْتُ .

القِيَتَارُ - ج قِيَاتِيرُ (مو) : آلة للطرب ذات أوتار (يونانية) .

القِيَتَارَةُ - ج قِيَاتِيرُ (مو) : القِيَتَارُ (يونانية) .

القِيَتَةُ - [قوت] : القُوْتُ .

القِيَتَارُ - ج قِيَاتِيرُ (مو) : القِيَتَارُ (يونانية) .

القِيَتَارَةُ - ج قِيَاتِيرُ (مو) : القِيَتَارُ (يونانية) .

قَيْحٌ - تَقْيِيزًا [قيح] الجرحُ (طب) : صار فيه القَيْحُ أو سال منه قَيْحُهُ .

القَيْحُ - [قيح] : المِدَّةُ البيضاء الخائرة التي لا يخالطها دم .

قَيْدٌ - تَقْيِيزًا [قيد] هـ : جعل القَيْدَ في رِجْلِهِ || أعافه || و - هـ بالإحسان : ملك قلبه به || و - الكتابُ : شكَّله بما يمنع الالتباس . وذلك على المثل || و -

الخطُّ : نَقَطُهُ وأعجمه وشكَّله || و - الحسابُ : رقمه || و - اسمهُ في الدفتر : سَجَلُهُ || و - الكاتبُ والمتكلمُ : حدِّداً وعيًّا غرضهما ومعنى كلامهما وذلك

خلاف الإطلاق .

القَيْدُ - [قود] : « قَرَسٌ قَيْدٌ » : مُتَقَادٌ ذُلُولٌ .

القَيْدُ - [قيد] : القَدْرُ || و - ج قِيود وأقياد : حَبْلٌ رنحوه يُجْعَلُ في رِجْلِ الدَّابَّةِ وغيرها فيمسكها ||

الشيء : كفاؤه لَقَيْظِهِ .  
 القَيْظُ - ج أَقْيَاطٌ وَقَيْوِظٌ : شِدَّةُ الحَرِّ || صميم الصيف .  
 القَيْظُ - الشَّدِيدُ الحَرِّ .  
 القَيْظِيُّ - ما نُتِجَ في القَيْظِ .  
 القَيْقُ - [قوق] من الرجال : الفاحش الطول .  
 القَيْقُ - [قيق] : الأحمق الطائش || و - (ح) : طائر على قدر الحَمَامَةِ ، من فصيلة الغُرَابِيَّاتِ ، مُخَطَّطُ الجناحين أسود اللدكب كثير التصويت ؛ يُعرَفُ «بأبي زُرَيْقٍ» .  
 القَيْقَبُ - [ققب] : الحديد الذي في وسطه فأس اللجام || خشبٌ تُتَّخَذُ منه السروج || السرج || و - (ن) : جنس شجر من فصيلة القَيْقِيَّاتِ ؛ أنواعه كثيرة . أوراقه راحية الشكل . يُزرَعُ بعض أنواعه للزينة في الحدائق وعلى الأخص في الأماكن العامة . منه نوع في كندا يُنتِجُ صنفاً من السكر له أهميته في تلك البلاد .  
 القَيْقَبَانُ - [ققب] : خَشَبٌ تُتَّخَذُ منه السروج || السرج .  
 قَيْلٌ - تَقْيِيلًا [قيل] هُ : سقاهُ في القائلة || و - فلانٌ عند العامة : استراح .  
 القَيْلُ - ج أَقْوَالٌ وَأَقْيَالٌ وَقَيْوَالٌ [قول وقيل] : الرئيس || الملك من ملوك حَمِيرِ .

القبيل - [قول] : مص || الجواب || ما يقوله الناس ؛ يقال «كُتِرَ قَالُ الناسِ وقيلهم» .  
 القَيْلَةُ - [قيل] : عِظْمُ الحُصَى وانتفاخها .  
 القَيْلُولَةُ - [قيل] : النوم في الظهيرة || الاستراحة في الظهيرة وإن لم يكن معها نوم .  
 القَيْمُ - [قوم] على الأمر : متوليه كَقَيْمِ الوقفِ ونحوه || كلُّ ذي قِيَمَةٍ ؛ يقال «كُتِبَ قَيْمٌ» أي ذو قيمة || «قِيَمُ المَرَأَةِ» : زوجها || «أمرُ قَيْمٍ» : مستقيم .  
 القَيْمَةُ - ج قَيْمٌ [قوم] : النوع من قامٍ || الثمن الذي يُعَادِلُ المتاع ؛ نقول «ذو قِيَمَةٍ» و «لا قِيَمَةَ لَهُ» || «قِيَمَةُ الإنسانِ» : قامته .  
 القَيْمَةُ - [قوم] على الأمر : مؤث القَيْمِ || «الديانة القَيْمَةُ» : المستقيمة .  
 القَيْمِيُّ - [قوم] : النسبة إلى القَيْمَةِ .  
 قَيْنٌ - تَقْيِينًا [قين] هُ : زِنَةٌ .  
 القَيْنُ - ج قَيْوَانٌ وَأَقْيَانٌ [قين] : الحدَّادُ || الصانع || و - ج قَيْانٌ : العبد .  
 القَيْنَةُ - ج قَيْانٌ [قين] : الأَمَةُ || المَعْتَبَةُ || الماشطة || أَدْنَى قَرَّةٍ من قَرِّ الظهر إلى الدُّبُرِ .  
 القَيْوَةُ - [قيا] : الكثير القِيَاءِ .  
 القَيْوُولَةُ - [قيل] : الاسم من قَيْلٍ بمعنى استراح (عامية) .  
 القَيْوِمُ - [قوم] : الذي لا بَدْءَ لَهُ والقائم بذاته . وهو من أسمائه تعالى .

الشيء : كفاؤه لَقَيْظِهِ .  
 القَيْظُ - ج أَقْيَاطٌ وَقَيْوِظٌ : شِدَّةُ الحَرِّ || صميم الصيف .  
 القَيْظُ - الشَّدِيدُ الحَرِّ .  
 القَيْظِيُّ - ما نُتِجَ في القَيْظِ .  
 القَيْقُ - [قوق] من الرجال : الفاحش الطول .  
 القَيْقُ - [قيق] : الأحمق الطائش || و - (ح) : طائر على قدر الحَمَامَةِ ، من فصيلة الغُرَابِيَّاتِ ، مُخَطَّطُ الجناحين أسود اللدكب كثير التصويت ؛ يُعرَفُ «بأبي زُرَيْقٍ» .  
 القَيْقَبُ - [ققب] : الحديد الذي في وسطه فأس اللجام || خشبٌ تُتَّخَذُ منه السروج || السرج || و - (ن) : جنس شجر من فصيلة القَيْقِيَّاتِ ؛ أنواعه كثيرة . أوراقه راحية الشكل . يُزرَعُ بعض أنواعه للزينة في الحدائق وعلى الأخص في الأماكن العامة . منه نوع في كندا يُنتِجُ صنفاً من السكر له أهميته في تلك البلاد .  
 القَيْقَبَانُ - [ققب] : خَشَبٌ تُتَّخَذُ منه السروج || السرج .  
 قَيْلٌ - تَقْيِيلًا [قيل] هُ : سقاهُ في القائلة || و - فلانٌ عند العامة : استراح .  
 القَيْلُ - ج أَقْوَالٌ وَأَقْيَالٌ وَقَيْوَالٌ [قول وقيل] : الرئيس || الملك من ملوك حَمِيرِ .



الكويت

كأبد - كبادًا ومُكَّابِدَةٌ [كبد] الأمر : قاساهُ وتمحَّل المشاقَّ في فعلٍ || و - المسافرُ الليلَ : ركب هوله وصعوبته .  
كأبر - مُكَّابِرَةٌ [كبر] هُ : عاندهُ || غلبه || و - هُ على حقِّه : جاحدهُ .

الكابر || الكبير || السيد || الرفيع الشأن || الجدُّ الأكبر .  
الكابسة - مؤنث الكابس || « ناصية كابسة » : مقبلة على الجبهة || « أرنبه كابسة » : مشرفة على الشفة العليا .  
والمراد هنا أرنبه الأنف .

الكأبوس - ما يحصل للإنسان في نومهِ فيزعجه وكأنه يخنقه .

الكابي - [كبو] : فا || المرتفع || « غبار كابي » : ضخم || « رجل كابي » : يُندب للخير فلا يتدب || « الفحم الكابي » : الذي خمدت ناره فكبأ ، أي خلا من النار .

الكابية - مؤنث الكابي || الرغوة || « نار كابية » : غطأها الرماد والجمر تحتها .

كاتب - مُكَّابَةٌ [كتب] هُ : كتب أحدهما إلى الآخر || كتب معه || و - العبد : كتب على نفسه بثمانه فإذا أداه صار حرًا .

الكاتب - ج كاتبون وكتبة وكتتاب : فا || العالم || من عمله الكتابة .

الكاتريئة - كنيسة الكرسي الأسقي (يونانية) .

ك - الحرف الثاني والعشرون من حروف المباني ، وهو حرف لهوي . والكاف ، في حساب الجُمَّل ، عبارة عن ٢٠ || تأتي ضميرًا منصوبًا أو مجرورًا للمخاطب أو المخاطبة نحو « ضربك وكتابك وضربك وكتابك وضربكما وكتابكما وضربكم وكتابكم وضربكن وكتابكن » وتأتي حرفًا جازًا فتكون للتشبيه نحو « زيد كالأسد » و « رجل كهدا » ، والتعليل نحو « اذكروا الله كما هداكم » أي لأنه هداكم ، والتوكيد وهي الزائدة نحو « ليس كئله شيء » أي ليس مثله شيء || ويكون لها معنى « بصفة » ؛ فنقول « إنا كمواطنين » || وتأتي حرفًا غير جازٍ ومعناه الخطاب وهي اللاحقة لاسم الإشارة نحو « ذلك وتلك » ، واللاحقة للضمير المنفصل المنصوب نحو « إياك وإياكما » ، واللاحقة لبعض أسماء الأفعال نحو « رويدك » || « كما لو كان حاضرًا » : كأنه كان حاضرًا || « كما أنه » : مثلًا أنه .

الكائين - [كون] : فا || الحادث || « كائنا من كان » : أبًا كان .

الكائيات - [كون] : الموجودات .

الكائنة - ج كائينات وكوائن [كون] : مؤنث الكائين || الحادثة .

كاب - مُكَّرَبًا [كوب] : شرب بالكوب .

كايح - مُكَّابِحَةٌ [كبح] هُ : شاعه وقابحه .



ذنبه : رفعه في ركضه .  
 الكار - ج كارات : نوع من السفن || و - عند العامة :  
 الصناعة والحرفة (فارسية) . نقول « ابن كار » و « عداوة  
 الكار » .  
 كاري - مكاراة وكراء [كري] ه الدابة أو الدار : آجره  
 إياها .  
 كاريب - مكاربة وكربا [كرب] ه : قاربه .  
 الكارة - ج كارات [كور] : مقدار معلوم من الطعام  
 أو الخنطة || شبه مخدة مستديرة يجعل عليها الرغيف  
 بعد بسطه ويلزق في حائط الثور || و - من الثياب :  
 ما يكوره القصار منها ويحمله فيكون بعضه فوق بعض .  
 الكارث - العسيب الغم الشديد .  
 الكارثة - ج كوارث : مؤث الكارث || المصيبة العظيمة .  
 الكارز - الواعظ والمناادي ببشارة الإنجيل .  
 الكارع - فا || كل خائض ماء شرب أو لم يشرب .  
 الكارعات - النخيل التي على الماء .  
 الكارعة - ج كارعات : مؤث الكارع .  
 كاتم - مكارمة [كرم] ه : فخره في الكرم || « كارت  
 فلانا » : أهديت إليه ليكافئني .  
 الكاره - ضد المحب .  
 الكاروز - الكارز .  
 كاز - كوزا [كوز] : شرب بالكوز || و - الشيء :  
 جمعه .  
 الكاز - التفت ، البترول (عامية) .  
 كاس - كيسا وكياسة [كيس] الغلام : كان ظريفا  
 فطنا || و - فلانا : غلبه في الكياسة .  
 الكاسيب - فا .  
 الكاسية - ج كواسيب : مؤث الكاسيب .  
 كاسح - مكاسحة [كسح] ه : خاصمه شديدا .  
 الكاسحة - « كاسحة الألغام » وتسمى أيضا كاسية  
 الألغام : سفينة من الخشب مجردة من المغناطيس  
 ومجهزة بمقصات تقطع الخيوط المعدنية التي تشد الألغام  
 بعضها إلى بعض تحت مياه البحار ، ومجهزة أيضا بأدوات  
 خاصة لتفجير هذه الألغام .  
 الكاسيد - غير التافق || « السوق الكاسيد » : السوق  
 التي لم ينفق ما فيها .  
 الكاسيدة - « السوق الكاسيدة » : الكاسيد .

كاتم - مكاتمة [كتم] ه السر : كتمه عنه . يقال « كاتم  
 العداوة » أي ساتره .  
 الكاتم - فا || « كاتم الأسرار » : أمين السر || « سر  
 كاتم » : مكتوم || « قوس كاتم » : لا صدع ولا شق فيها .  
 الكاثوليك - اسم شامل لجميع المسيحيين المنضمين  
 تحت رئاسة البابا (يونانية) .  
 الكاثوليكي - واحد الكاثوليك .  
 كائب - مكاتبه [كشب] القوم : دنا منهم .  
 كائر - مكايرة [كئر] ه : غالبه في الكثرة || فخره بكثرة  
 المال أو العدد || و - الماء : أراد لنفسه منه كثيرا ليشرب  
 منه .  
 الكائر - الكثر .  
 الكاثوليك - الكاثوليك .  
 الكاحل - فا .  
 الكاخ - ج أكواخ وكوخان وكوخة [كوخ] :  
 الكوخ .  
 الكاخية - ج كواخ عند أرباب السياسة : معتمد الوالي  
 وكاتم سره . وهو المعروف بالكتمخدا فحرف إلى هذه  
 الكلمة (فارسية) .  
 كاد - كودا ومكادا ومكادة [كود] : قارب الفعل ولم  
 يفعل ، نحو « كاد يضرب » أي قارب الضرب ولكنه  
 لم يضرب . وهو من أفعال المقاربة ويندر اقتران خبره  
 بأن || وقد يأتي بمعنى أراد || و - كودا ه : منعه .  
 كاد - كيدا [كيد] ه : مكر به وخدعه || علمه الكيد ||  
 حاربه || أراد بسوء || و - لفلان : احتال له ، يقال  
 « فلان يكيد أمرا ما أدري ما هو » || و - الشيء :  
 عاجله || و - بنفسه : جاد بها || و - الزند : أخرج النار .  
 الكايس - ج كوايس : ما يتطير به من العطاس وغيره .  
 كادم - مكادمة [كدم] ت الدابة الحشيش : لم تستمكن  
 منه .  
 كاذب - كذابا ومكاذبة ه : قال له « كذبت » .  
 الكاذب - ج كذبة وكذاب وكذب : فا .  
 الكاذبة - ج كاذبات وكواذيب : مؤث الكاذب ||  
 الكذب .  
 كار - كوزا [كور] العمامة ونحوها على رأسه : كفيها  
 وأدارها || و - الحمل الكارة : حملها || و - الأرض :  
 حفرها || و - في مشيته : أسرع || و - كيارا الفرس

كاسر - مُكَاسِرَةٌ [كسر] هـ في البيع : طلب منه نقص الثمن .

الكاسير - ج كُوسِر : فا || و - (ح) : العُقَاب ؛ يقال «عُقَابٌ كاسيرٌ» أي منقوضٌ يكسر جناحيه أو يكسر ما بصيده كُوسِرًا || و - من الطيور : ما كان من الجوارح أي من ذوات الصيد || وكاسيرُ الحجر أو القُلبُ «(ن) : جنس زهر جميل من فصيلة القُليبيات ؛ منبته النصف الشمالي من الكرة الأرضية . يكثر في الجبال العالية والبلدان الباردة .

الكاسيرة - ج كاسيرات وكُوسِر وكُوسير : مؤنث الكاسير .  
الكاسي - ج كُوسَاة [كسوا] : فا || ذو الكسوة أي خلاف العاري .

كاش - - كُوشًا [كوش] عنه : فزع فزعًا شديدًا || و - عند العامة : اشتد ولعه بالدنيا وانهاكه فيها .  
كاشح - كِشَاحًا ومُكَاشِحَةٌ [كشح] فلانًا بالعداوة : عاداه .

الكاشح - فا || العدو الباطنُ العداوة كأنه يطويها في كَشْحِهِ ، وقيل الذي يطوي كَشْحَهُ على العداوة أو الذي يتباعد عنك ويوليكَ كَشْحَهُ .

كاشر - مُكَاشِرَةٌ [كشر] هـ : ضاحكه وكشف له عن أسنانه .

كاشف - مُكَاشِفَةٌ [كشف] هـ بكذا : أطلعه عليه وأظهره له || و - هـ بالعداوة : جاهره أو باداه بها .  
الكاشف - ج كَشْفَةٌ : فا .

الكاشفة - مص || و - ج كُوشِيف : مؤنث الكاشف || الفضيحة .

كاظ - كِظَاظًا ومُكَاطِظَةٌ [كظ] هـ : عاركة عراكًا شديدًا في الحرب وأطال ملازمته .

الكاظم - ج كُظْم : فا || الساكت || «بعيرٌ كاظمٌ» : عطشان يابس الجوف .

الكاع - ج أكَوع [كوع] (ع ا) : طرف الزند الذي يلي الإبهام .

الكاع - [كع] : الضعيف الجبان .

الكاعب - «جاريةٌ كاعبٌ» : ناهدة الثدي .

الكايمي - [كمو] : فا || المنزوم .

الكاغد - الكاغد (فارسية) .

الكاغد - القرطاس (فارسية) .

الكاغدي - بائع الكاغد .

كاف - - كُوفًا [كوف] الأديم : كَفٌّ وضمَّ جوانبه .  
الكاف - ج كَفَفَةٌ [كف] : فا || «رجُلٌ كافٌ» : قد كف نفسه عن الشيء || «ناقةٌ كافٌ» : كبرت فقصرت أسنانها جدًا .

كافى - كِفَاءٌ ومُكَافَأَةٌ [كفي] الرجل : كَفَاهُ || جازاه .  
كافأ - مُكَافَأَةٌ [كفا] فلانًا : دافعه عنه || قابله || صار نظيرًا له وسواؤه || راقبه || و - الرجل على ما كان منه : جازاه || و - بين الفارسين برمحٍ : طعن هذا ثم ذلك .  
الكافة - [كف] : مؤنث الكاف || الجماعة . يقال «جاء الناسُ كافَّةً» أي كلهم (ولا تدخلها ال ولا تضاف بل تكون منصوبة على الحال نصبًا لازمًا) .

كافح - كِفَاحًا ومُكَافِحَةٌ [كفح] القوم أعداءهم : استقبلوهم في الحرب بوجوههم ليس دونها تُرسٌ ولا غيره ؛ يقال «هو يكافح الأمور» أي يباشرها بنفسه || و - عنه : دافع .

كافر - مُكَافِرَةٌ [كفر] فلانًا حقًا : أنكره .

الكافر - فا || الجاحد لنعم ربه ، ج كَافِرُونَ وكُفْرَةٌ وكُفْرًا وكِيفَارٌ (والكُفْرَانُ في جمع الكافر المضاد للإيمان أكثر استعمالًا) والكُفْرَةُ في جمع كافر النعمة أكثر استعمالًا) || وعاء طلع النخل || الليل المظلم || السحاب المظلم || الظلمة || البحر || الوادي العظيم || النهر الكبير || الزارع || الأرض البعيدة عن الناس || الأرض المستوية || الثبت || الدرع || الداخل في السلاح || الذي كفر درعه بثوبٍ أي غطاه ولبسه فوقه .

الكافرة - ج كَافِرَاتٌ وكُوفِرٌ : مؤنث الكافر .

الكافور - ج كُوفِيرٌ وكُوفِيرٌ : طلع النخل أو وعاءه || زَمْعُ الكَرَمِ || و - (ن) : شجرة أريجية من فصيلة الغاريئات ، مهدها الأصلي جنوب الصين . أوراقها دائمة ، وأزهارها بيضاء ضاربة إلى الصفرة ؛ يُستخرج منها الكافور || مادة عطرية تُستخرج من شجرة الكافور وتُستعمل في الطب .

كافل - مُكَافِلَةٌ [كفل] هـ : حالفة وعاهده .

الكافل - ج كُفْلٌ : فا || الضامين || القائم بأمر اليتيم || العائل || الذي يصل الصيام .

الكافورية - قطعة من قماش أبيض مرّعة الشكل يُلف بها الأطفال (عامية) .

الكافي - [كفي] : الذي يكفيك ويغنيك من غيره .  
الكاكاو - (ن) : شجيرة من فصيلة البرازيات ، مهدها الأصلي أميركا الاستوائية . أوراقها عريضة وأزهارها صغيرة . لها ثمار كبيرة . يُستخرج من بزورها الكاكاو الذي يعتبر المادة الأساسية في صنع الشوكولاتة .  
الكاسي - ويقال له أيضاً مشمش اليابان (ن) : جنس شجر من فصيلة الأبوسيات ، مهده الأصلي الصين . قد يبلغ علوه عشرة أمتار . ثماره ذات لون إما أصفر برتقالي وإما أحمر لامع .  
كأن - كَيْلًا ومَكِيلًا ومَكَالًا [كيل] القمح وغيره : عين كميته ومقداره بواسطة آلة معدة لذلك كالصاع أو الذراع ونحوهما . وقد يتعدى إلى مفعولين نحو « كَيْتُ زيدًا طعامًا » ، وقد تدخل اللام على المفعول الأول نحو « كَيْتُ لزيدٍ الطعام » || و - الدراهم : وزنها || و - الشيء بالشيء : قاسه || و - له الشتائم : انهال عليه شتمًا ، أو سعه شتمًا || و - كَيْلًا الزند : كبا ولم يُخرج نارا .  
الكال - [كيل] : آلة معوجة كالصنارة تُهدم بها الحصون في الحرب (فارسية) .  
الكال - [كل] : التعب العمي .  
كالاً - مكالأة وكَيْلًا [كلأ] ه : راقبه .  
الكائي - ج كَوَائِي [كلأ] : العربون || التسيئة || « دَيْنٌ كَائِي » : تأخر دفعه .  
كالب - كِلَابًا ومُكَالِبَةً [كلب] الرجل : عاداه جهازًا وضابحة مضايقة الكلاب بعضها بعضًا عند المهارشة || و - تِ الإبل : رعت كلاليب الشجر .  
الكالب - صاحب الكلاب .  
كالح - مُكَالِحَةٌ [كلح] فلانًا : شادّه أي قاواه وغالبه || و - القمر : استتر في الغمامة .  
الكالح - فا || الذي انكشفت شفته عن أسنانه || « وَجْهٌ كَالِحٌ » : مُعْبَسٌ متكشّر .  
كالم - مُكَالِمَةٌ [كلم] ه : ناطقه وجاوبه .  
الكالوري - أو الحريرة (ن) : كمية الحرارة اللازمة لتسخين غرام من الماء درجة مئوية واحدة .  
الكالي - ج كَوَالِي [كلأ] : الكالي || و - من الديون : الذي تأخر دفعه .  
الكامخ - ج كَوَامِخ : إدام يُؤتدّم به . وخصه بعضهم بالمخللات التي تُستعمل لتشهّي الطعام (فارسية) .

الكامد - المريض القلب من الكمّة .  
الكامل - بحر من بحور الشعر وهو ست مرات متفاعلن || و - ج كَمَلَةٌ : فا || مَنْ تَمَّتْ اجزأؤه أو صفاته || خلاف الناقص || « بكامله » : بنامه ، بكليته .  
الكاميه - الذي يركب رأسه لا يدري أين يتوجه .  
الكاميليا - (ن) : شجيرة دائمة الخضرة ، من فصيلة الكاميليات . مهدها الأصلي آسيا الاستوائية واندونيسيا . أوراقها لماعة ، وأزهارها كبيرة وردية اللون أو حمراء . تُزرع للترزين في البلدان الحارة وفي مناطق المتوسط .  
كان - كَوْنًا وكَيْانًا وكَيْنُونَةً الشيء : حدث ووجد وصار || تأتي ناقصة فتدخل على المبتدأ والخبر وترفع المبتدأ وتنصب الخبر . وتفيد وقوع الخبر من المبتدأ وهو اسمها ، نحو « كان زيدًا قائمًا » || وتأتي تامة نحو « فقال الله ليكن نورًا فكان نورًا » فنورٌ فاعل كان || وتأتي بمعنى ثبت نحو « كان الله ولا شيء معه » ؛ وبمعنى حضر نحو « وإن كان ذو عسرة فنظرة إلى بكرة » ؛ وبمعنى وقع نحو « ما شاء الله كان » ؛ وبمعنى ينبغي نحو « ما كان لكم أن تنبتوا شجرها » ؛ وبمعنى الاستقبال نحو « يخافون يومًا كان شره مستطيرًا » وبمعنى الماضي المنقطع نحو « وكان في المدينة تسعة رهط » ؛ وبمعنى الحال نحو « كنتم خير أمة أُخرجت للناس » . وقد تفيد معنى الدوام والاستمرار نحو « كان الله غفورًا رحيمًا » || يقال « صار إلى كان » أي مات ، وفي المثني « صارا إلى كانا » ، وفي الجمع « صاروا إلى كانوا » ؛ و « كنت الكوفة » أي كنت بها . و « منازل أقفرت كأن لم يكن بها أحد » أي لم يكن بها ؛ و « كئناهم » أي كئناهم ؛ و « دخل الأمر في خبر كان » أي مضى || « على أمم ما يكون » : على أمم حال || « لم يكن منه إلا أن » : رأى نفسه مضطرًا إلى أن .  
الكائس - ج كَوَائِسُ وكَوَائِسُ وكَوَائِسُ : فا || الظبي يدخل في كئاسه .  
الكائسة - مؤنث الكائس || « كائسة الألقام » : انظر « كائسة الألقام » .  
الكايح - فا || الذي تدانى وتصاغر وتقارب بعضه من بعض || « أنف كايح » : لاذق بالوجه .  
الكائون - ج كَوَائِين [كن] : الموقد والمُصْطَلِي || « كائون الأول والثاني » : شهران بين تشرين الثاني وشباط .  
الكائونة - ج كَوَائِين : الكائون للموقد والمُصْطَلِي .

الكافي - ج كُناة وكأون [كهي]: فال الذي يتكلم بالشيء وهو يريد غيره .

الكاهب - ذو الكهبة .

كاهل - مكاهلة [كهل] الرجل: صار كهلاً || تزوج .

الكاهل - ج كواهل (ع ١): أعلى الظهر ممًا يلي العنق . يقال «خفف العبد عن كاهله» أي خفف من وطأة العبد || «كاهل القوم»: سندهم ومعتمدهم .

كاهن - مكاهنة [كهن]: حابي .

الكاهن - ج كهنة وكهان: فال من يدعي معرفة الأسرار

أو أحوال الغيب || من يقوم بأمر الرجل ويسعى في حاجته ||

و - عند النصارى: من ارتقى إلى درجة الكهنوت

(واللفظة إما من كهن بالعبرانية أو من كهنا بالسريانية) ||

و - عند اليهود وعبداء الأوثان: الذي يقدم الذبائح

والقربان .

كأيد - مكأيدة [كيد]: ه: مكر به .

كأيس - مكأيسة [كيس]: ه: غالبه في الكياسة ||

و - ه في البيع: غالبه .

الكأيش - [كوش]: الشديد الروع بالدنيا والانهماك فيها

(عامية) .

كأيل - مكأيلة [كيل]: ه: قال له مثل قوله أو فعل معه

كفعله || شاتم فأرني عليه وزاد || يقال «كأيلناهم صاعًا

بصاع» أي كافأناهم .

كأيب - كأبا وكأبة وكأبة [كأب]: كان في غم وسوء

حال وانكسار من حزن .

الكأيب - [كأب]: من هو في غم وسوء حال وانكسار

من حزن .

الكأباء - [كأب]: الحزن الشديد || «امرأة كأباء»: ذات

ذات كأبة وحزن .

الكأس - ج كؤوس وأكؤوس وكأسات وكئاس [كأس]:

الإناء يشرب فيه (مؤنثة) || الخمر || و - أو كأس الزهرة

(ز): القسم الخارجي من كيم الزهرة ، يتألف من أجزاء

حيثًا متباعدة وحيثًا متلاصقة هي الكأسيات . وغالبًا ما

تكون الكأس خضراء كالورق .

الكأسيات - [كأس]: «كأسيات النور»: فصيلة

نباتية من ذوات الفلقتين تشتمل على جنسيات عطرية

الرائحة .

الكأسيّة - [كأس]: الفصيلة || «كأسيّة النور» (ن):

جنسية من فصيلة كأسيات النور ، لها رائحة طيبة . مهدها الأصلي أميركا الشمالية . تزرع للتزيين .

كأن - حرف ينصب الاسم ويرفع الخبر ؛ وهو يفيد

التشبيه نحو «كأن زيدًا أسدًا» وهو الغالب فيه ، والشك

والظن نحو «كأن زيدًا قائم» ، والتقريب نحو «كأنك

بالشقاء مقبل» أو «كأني بك تنحط» . فالكاف والباء

في المثل الأول زائدتان . والشقاء اسم كأن ومقبل خبرها .

والباء والياء في المثل الثاني زائدتان والكاف اسم كأن وجملة

تنحط خبرها .

كأي - اسم مركب من كاف التشبيه وأي ؛ وتفيد التكثير

غالبًا ككم الخبرية نحو «كأي من رجل أو كأي رجلًا

رأيت» .

الكأيب - [كأب]: من هو في غم وسوء حال وانكسار

من حزن .

كأين - كأي .

كأب - كأبا [كأب]: الإناء: قلبه على رأسه || و - الرجل

على وجهه ولوجهه: صرعه || و - الشيء: ثقل ||

و - الغزلة: جعله كأيًا .

الكأب - [كأب] (ن): نبات من نوع الحمض .

كأب - كأبا وكأبا [كأب]: انكب على وجهه ||

و - ت النار: غطاها الرماد والجمر تحته || و - الجمر:

ارتفع || و - الغبار: علا || و - الرجل عند العامة:

غفا وهو قاعد غفوات قصيرة متوالية يستيقظ منها ثم

يعود إليها || و - الزند: لم يور || و - السهم: لم يصيب ||

و - النور: نقص || و - لون الصباح والشمس:

أظلم || و - النبات: ذوى || و - الشيء: كسحه ||

و - البيت: كسسه .

كأبي - كأبا [كأب]: النار: ألقى عليها الرماد || و - ثوبه

بالكياء: بخره .

الكياء - ج كأبي [كأب]: عود البخور .

الكأب - [كأب]: ما تجعد من الرمل || الكثير من

الإبل والغنم .

الكأب - [كأب] (ط): اللحم المشرح يشوى على النار ||

أقراص من الكبة تؤكل مشوية أو مقلية أو مطبوخة .

الكباد - وجع الكبد .

الكباد - (ن): الأترج (عامية) .

الكبار - الكبير .

الكِبَار - الكبير .  
الكِبَاس - مَنْ يَكْبِسُ رَأْسَهُ فِي ثِيَابِهِ وَيَنَامُ || العَظِيمُ  
الرَّاسُ || المَعْتَلِيُّ بِاللَّحْمِ || « هَامَةُ كِبَاسٌ » : ضَخْمَةٌ مُسْتَدِيرَةٌ .  
الْكِبَاسَةُ - ج كِبَائِسُ : العِيدُوقُ وَهُوَ مِنَ النَّخْلِ كَالعِنْفُودِ  
مِنَ العَنَبِ .  
الْكِبَاشُ - جَمْعُ كَبِشٍ || الأَبْطَالُ .  
الْكِبَاشُ - صَاحِبُ الكِبَاشِ .  
الْكِبَاكِبُ - ج كِبَاكِبٍ [كَبَكَبَ] : المَجْمَعُ الخَلْقُ .  
كَبَبٌ - تَكْبِيْبًا [كَبَ] : عَمَلُ الكِبَابِ .  
كَبَتٌ - كَبَتًا هُ : صِرْعُهُ || صِرْفُهُ || أَدْلُهُ || أُخْرَاهُ ||  
كَسَرُهُ || رَدَّهُ بِغِيْظِهِ ، يُقَالُ « كَبَتَ فُلَانٌ غِيْظَهُ فِي جَوْفِهِ »  
أَي لَمْ يَخْرُجْهُ || أَهْلَكَهُ .  
الْكَبَّةُ - ج كُبُبٍ [كَبَبٌ] : الثِقَلُ || الإِبِلُ العَظِيمَةُ ||  
الجِجَاعَةُ مِنَ الخَيْلِ || الحَمَلَةُ فِي الحَرْبِ || إِحْدَى سِيَّاتِ  
وَرَقِ اللُّعْبِ عَلَى شَكْلِ قَلْبٍ || و - (ط) : أَكَلَتْهُ مِنَ  
اللَّحْمِ وَالبِرْغَلِ يُخَلِّطَانِ وَيُدْقَانِ بِالجِرْنِ فَتُوكَلُ يَنْبَتَةٌ أَوْ  
مَشْوِيَةٌ أَوْ مَطْبُوخَةٌ || « كَبَّةُ الحَيْلَةِ » (ط) : طَعَامٌ يُعْمَلُ  
مِنَ البِرْغَلِ بِدُونِ اللَّحْمِ || « كَبَّةُ الغَزْلِ أَوْ الخَيْوِطِ » :  
اللَّفِيفَةُ .  
الْكَبَّةُ - [كَبَبٌ] : جِجَاعَةُ النَّاسِ || الحَمَلَةُ فِي الحَرْبِ ||  
« كَبَّةُ النَّارِ » : مَعْظَمُهَا .  
كَبَتَلٌ - كَبَتَلَةٌ [كَبَتَلَ] الشَّيْءُ : كَتَلَهُ أَي جَمَعَهُ وَدَوَّرَهُ  
(عَامِيَّةٌ) .  
كَبَحٌ - كَبَحًا هُ عَنِ الحَاجَةِ : رَدَّهُ عَنهَا || و - جَمَّاحَةٌ :  
أَخْضَعَةٌ ، رَدَعَةٌ || و - هُ بِالسِّيفِ : ضَرَبَهُ بِهِ || و - الدَّابَّةُ  
بِاللِّجَامِ : جَلَبَهَا بِهِ لِتَقْفَ وَلَا تَجْرِي || و - الحَاطِطُ السَّهْمِ :  
رَدَّهُ فَلَمْ يَرْتَزْ فِيهِ .  
كَبَدٌ - كَبَدًا هُ : ضَرَبَ كَبَدَهُ || و - الأَمْرُ : قَصْدُهُ  
|| و - البَرْدُ القَوْمِ : شَقٌّ عَلَيْهِمْ وَضِيقٌ .  
كَبَدٌ - كَبَدًا : شَكَا كَبَدَهُ .  
كَبَدٌ - كَبَدٌ .  
كَبَدٌ - تَكْبِيدًا [كَبَدَ] تِ الشَّمْسِ السَّمَاءَ : صَارَتْ فِي  
كَيْدَاتِهَا أَي وَسَطِهَا .  
الكَبْدُ - ج أَكْبَادٌ وَكُبُودٌ مِنَ الأَمْعَاءِ (ع ١) : الكَبْدُ  
(تَدَكَّرَ وَتَوَثَّنَتْ) || و - مِنَ السَّمَاءِ : وَسَطِهَا .  
الكَبْدُ - ج أَكْبَادٌ وَكُبُودٌ مِنَ الأَمْعَاءِ (ع ١) : جِهَازٌ عَنِ  
الجَنْبِ الأَيْمَنِ يَفْرَزُ الصَّفْرَاءَ (تَدَكَّرَ وَتَوَثَّنَتْ) .

الكَبْدُ - عِظْمُ البَطْنِ || وَسَطُ الرَّمْلِ || المَشَقَّةُ || الشَّدَّةُ ||  
الهَوَاءُ || و - مِنَ السَّمَاءِ : وَسَطِهَا .  
الكَبْدُ - ج أَكْبَادٌ وَكُبُودٌ : الجَنْبُ || الجَوْفُ بِكاملِهِ ||  
وَسَطُ الشَّيْءِ || مَعْظَمُ الشَّيْءِ || و - مِنَ الأَمْعَاءِ (ع ١) :  
الكَبْدُ (تَدَكَّرَ وَتَوَثَّنَتْ) || « كَبْدُ الأَرْضِ » : مَا فِي مَعَادِنِهَا  
مِنَ الذَّهَبِ وَالفِضَّةِ وَنَحْوِ ذَلِكَ || « كَبْدُ القَوْسِ » : مَا بَيْنَ  
طَرَفَيْ عِلاقَتِهَا .  
الكَبْدَاءُ - مَوْتٌ الأَكْبَدُ || الرَّمْلَةُ العَظِيمَةُ الوَسَطُ ||  
القَوْسُ يَمَلَأُ الكَفَّ مَقْبَضُهَا || رَحَى اليَدِ || و - مِنَ السَّمَاءِ :  
وَسَطِهَا .  
الكَبْدَةُ - المَرَّةُ مِنْ كَبَدٍ || خِرْزَةُ الحُبِّ .  
الكَبْدِيَّةُ - (ن) : نَبَاتٌ مِنَ مَسْتَوْرَاتِ الزَّهْرِ ، يُشْبِهُ  
الطَّحْلُبَ . يَعِيشُ فِي الأَمَاكِنِ الرُّطْبَةِ . تَبْدُو أَوْرَاقُهُ ،  
عِنْدَمَا تَعَرَّضَ لِلشَّمْسِ ، فِي لَوْنٍ شَبِيهِ بِلَوْنِ الكَبْدِ .  
كَبْرٌ - كَبْرًا فُلَانًا بِالسِّنِّ : كَانَ أَكْبَرَ مِنْهُ سِنًّا .  
كَبْرٌ - كَبْرًا وَمَكْبَرًا فِي السِّنِّ : طَعَنَ .  
كَبْرٌ - كَبْرًا وَكَبْرًا وَكَبَارَةً فِي القَدْرِ : نَقِيضُ صَغُرٌ ||  
عَظْمٌ وَجَسْمٌ || و - عَلَيْهِ الأَمْرُ : شَقٌّ وَاشْتَدُّ وَنَقَلَ .  
كَبْرٌ - تَكْبِيرًا وَكَبَارًا [كَبَر] : قَالَ « اللهُ أَكْبَرُ » || و -  
الشَّيْءُ : جَعَلَهُ كَبِيرًا .  
الكَبْرُ - مَعْظَمُ الشَّيْءِ || الشَّرْفُ وَالرَّفْعَةُ .  
الكَبِيرُ - مَعْظَمُ الشَّيْءِ || الشَّرْفُ وَالرَّفْعَةُ || التَّجَبُّرُ ||  
الإِثْمُ الكَبِيرُ .  
الكَبْرُ - أَوْ الأَصْفُ (ن) : مُجَبَّرَةٌ صَغِيرَةٌ شَائِكَةٌ مِنَ  
فَصِيلَةِ الكَبْرِيَّاتِ ، أَزْهَارُهَا جَمِيلَةٌ بِيضَاءُ . يَوْجَدُ مِنْهَا  
فِي مَنَاطِقِ المَتَوَسِّطِ . تُخَلَّلُ أَزْهَارُهَا وَثَمَارُهَا فَتُؤَلَّفُ تَابِلًا  
مِنْبَهًا وَهَاضِمًا وَالعَامَّةُ تُسَمِّيهِا الكَبَارَ (بِيونَانِيَّةٍ) || و - ج  
كَبَارٌ وَأَكْبَارٌ : الطَّبَلُ (فَارْسِيَّةٌ) .  
الكَبِيرُ - التَّقَدُّمُ فِي السِّنِّ .  
الكَبْرِيُّ - ج كَبْرٌ وَكَبْرِيَّاتٌ : مَوْتٌ الأَكْبَرِ .  
الكَبْرَانُ - ج كَبْرَانِينَ : ثَوْبٌ إِلَى الوَسَطِ يُلبَسُ فَوْقَ  
الصَّدْرِيَّةِ (عَامِيَّةٌ) .  
كَبْرَتٌ - كَبْرَتَةٌ [كَبَرَتَ] الشَّيْءُ : طَلَاهُ بِالكَبْرِيتِ .  
الكَبْرَةُ - الكَبِيرُ .  
الكَبْرَةُ - الكَبِيرُ || الإِثْمُ الكَبِيرُ || « هُوَ كَبْرُهُمْ » أَي  
أَكْبَرُهُمْ أَوْ أَقْدَمُهُمْ فِي النِّسْبِ وَأَقْرَبُهُمْ .  
الكَبْرِيَاءُ - العَظْمَةُ وَالتَّجَبُّرُ .

الكَيْبُوتُ - [كبرت]: مادة معدنية صفراء اللون شديدة الانقراض || البياقوت الأحمر || الذهب الأحمر .  
 كَبَسَ - كَبَسًا البُرُّ : طَمَّهَا بالتراب || و - رأسه في التوب : أدخله فيه || و - تَر النَّاصِيَةُ جِبْتَهُ : سالت عليها || و - القومُ دَارَهُ : هجموا عليها فجأة || و - اللفت ونحوه في الخلل عند العامة : أنقعه فيه ليحمض || و - على الشيء : شدَّ وضغط || و - السنة بيوم : زاد فيها يوماً .  
 كَبَسَ - كَبَسًا : ضَمَّ رأسه .  
 كَبَسَ - تَكْبِسًا [كبس] على الشيء : اقتحم عليه || و - الجسد : لَبَّه بالأيدي || و - الثور : مرَّه على الحرث || و - المهر عند العامة : رَوْضَهُ .  
 الكَبَسُ - «جبال كَبَس» : صِيلاب شداد .  
 الكَيْبُوتُ - التراب الذي تُكَبَسُ به البُرُّ || البيت من طين || الغار في أصل الجبل || الكنز || الرأس الكبير || الأصل .  
 الكَبَسُ - «جبال كَبَس» : كَبَسٌ .  
 الكَيْبُوتُ - الضخمة الرأس .  
 الكَيْبُوتَةُ - المهجمة فجأة .  
 الكَبْسُولُ - هَنَّةٌ شبه قَمْعٍ فيها مادةٌ تحترق عند الضغط ؛ تُستخدَم في إطلاق البنادق ونحوها . وبعض العامة يقول «كيسون» والواحدة «كيسونة» (لاتينية عامة) .  
 الكَبْسُولَةُ - واحدة الكَبْسُولِ .  
 كَبَشَ - كَبَشًا الشيء : تناولهُ بجمع كَفَهُ .  
 الكَبَشُ - (ح) : الحَمَلُ إذا أتى وقيل إذا أربع ، ج كباش وأكباش وأكباش وكبوشة || سيّد القوم || و - ج كبوش : الدرنة وهي حجر كبير يوضع على وجه الحائط || آلة من آلات الحرب كانت تُستعمل في الحصار وتُقذف على جدران الحصون فكأنها كبش ينطح || «كَبَشُ التوت» عند العامة : ثمره || «كَبَشُ القرنفل» عند العامة أيضاً : ثمره .  
 الكَبْشَةُ - ج كبش عند الخيَّاطين : صَنارة من نحاس ذات حلقة من نحاس أيضاً تقومان مقام الزرّ والعروة .  
 كَبَكَبَ - كَبَكَبَةً وَكَبَكَبَةً [ككب] الشيء : قلبه وصرعه || رماه في الهوة || و - المواشي الشاردة : جمعها .  
 الكَبَكَبُ - [ككب] : الكَبَاكِبُ .  
 الكَبَكَبُ - [ككب] : لُعبَةٌ .

الكَيْبُوتُ - [ككب] : الكَبَكَبُ .  
 الكَبَكَبَةُ - [ككب] : الجعاعة المتضامة من الناس أو الخيل .  
 الكَبَكَبَةُ - [ككب] : الكَبَكَبَةُ .  
 الكَيْبُوتَةُ - [ككب] : الكَبَكَبَةُ .  
 الكَبَكَبُوتُ - [ككب] : الكَبَكَبَةُ .  
 الكَبَكَبُوتُ - ج كَبَاكِبُ [ككب] : كَبَّةُ الغَزَلِ أي ما يُلَفُّ من الخيوط على شكل كرة (عامية) .  
 الكَبَكَبُوتَةُ - [ككب] : الكَبَكَبَةُ .  
 كَبَلٌ - كَبَلًا هُ : كَبَلَهُ .  
 كَبَلٌ - تَكْبِيلًا [كبل] هُ : قَيْدُهُ || حبسه .  
 الكَبَلُ - ج كَبُولُ وَأَكْبَلُ : القَيْدُ أو أعظم ما يكون من القيود .  
 الكَبِيلُ - ج كَبُولُ وَأَكْبَلُ : الكَبَلُ .  
 كَبَنٌ - كَبَنًا التوب : ثنائه إلى داخله ثم خاطه || و - الشيء : غَيَّبَهُ || و - عن الشيء : عدل || و - عنه لسانه : كَفَّهُ || و - هَدَيْتُهُ : كَفَّهَا .  
 الكَبَنُ - مص || شفة الدلو أو ما تُثْبِتُ من الجلد عند شفة الدلو ثم خُرِيز .  
 الكَبُوتُ - رداء واسع من جوخ يُلبَسُ في الشتاء للاستدفاء .  
 أطلق عليه المعاصرون لفظة مِعْطَاف (فرنسية) .  
 الكَبُوتَةُ - [كبو] : المَجْمرة يُبَخَّرُ بها .  
 الكَبُوتَةُ - [كبو] : المرَّة من كَبَا .  
 الكَبِيدَاءُ - من السماء : وسطها .  
 الكَبِيدَاءُ - من السماء : وسطها .  
 الكَبِيرُ - من أسائه تعالى || و - ج كَبَارٌ وَكَبَرَاءُ : عكس الصغير || المعلم والرئيس || الأسمى مقاماً ، الأبرز ؛ نقول «كبير القضاة» ، و «كبير الأساقفة» || «الكَبَارُ» : مَنْ هم أسمى مرتبة وأبرز بالنسبة الى غيرهم في السلك أو الملاك أو المهنة ، نحو «كَبَارُ الموظفين» .  
 الكَبِيرَةُ - ج كَبِيرَاتٌ وَكَبَائِرُ : مؤنث الكبير || الإثم الكبير .  
 الكَبِيسُ - حَلِيٌّ مجوف محشو طيباً || ضَرْبٌ من التمر || و - ج مَكَايِسُ عند العامة : اللفت المنقوع في الخلل ليحمض .  
 الكَبِيسَةُ - من السنين الشمسية : التي يُزاد فيها يومٌ على شهر شباط فيصير ٢٩ يوماً وذلك في كل أربع سنوات .

الكتاب - مص || و - ج كُتِبَ وَكُتِبَ : ما يُكْتَبُ فيه || المكتوب || الصحيفة || الحكم || الفرض || القدر || و - على الإطلاق : كل كتاب يُعْتَقَدُ أَنَّهُ مُنْزَلٌ || « أهل الكتاب » : الذين لهم كتابٌ مُنْزَلٌ || « الكتاب المقدس » عند المسيحيين : أول سفر التكوين إلى آخر سفر الرؤيا || « أم الكتاب » : أصله أو الفاتحة منه .

الكتاب - ج كَتَائِبٌ : جَمْعُ كَاتِبٍ || موضع التعليم .

الكتابة - مص || ما كُتِبَ || أن يُكَاتِبَ الرَّجُلُ عَبْدَهُ على مالٍ يُوَدِّيهِ في أوقاتٍ معينة فإذا أَدَاهُ صار حُرًّا .

الكتاف - ج أَكْتِفَةٌ وَكُتِفٌ وَكُتِفٌ : حَبْلٌ تُشَدُّ بِهِ الْيَدَانِ إِلَى خَلْفِ الْكَيْفَيْنِ .

الكتام - « كِتَامُ الْمَعْدَةِ » : قَبْضُهَا .

الكتامة - الكتمة .

الكتامة - الكتمة .

الكتان - (ن) : نبات جميل من فصيلة الكتانيات ، له ساقٌ طويلة مستقيمة وأزهار زرقاء . ترجع زراعته إلى الأزمنة القديمة . تُصَنَعُ مِنْ أَلْيَافِهِ الْأَسْجَةُ الْكُتَانِيَّةُ وَيُعْتَصَرُ مِنْ بَزْرِهِ زَيْتٌ يُسْتَصْبَحُ بِهِ || و - (ن) : الطحلب الأخضر الذي يعلو الماء .

الكتاني - ج كُتَائِيُونَ : بائع لسيج الكتان .

الكتانيات - (ن) : فصيلة نباتية من ذوات الفلقتين .

الكتانية - (ن) : نبات من فصيلة الخنازيريات ، له ورقٌ شبيه بورق الكتان . منه نوع له أزهار كبيرة صفراء مجمعة على شكل سنابل . يُزْرَعُ لِلتَّرْبِيِّ .

كُتِبَ - « كُتِبَ » وَكُتِبَ وَكُتِبَ وَكُتِبَ : صَوْرٌ فِيهِ اللَّفْظُ بِحُرُوفِ الْمَجَاءِ || و - عَلَيْهِ كَذَا : قَضَى بِهِ عَلَيْهِ ؛ يُقَالُ « كُتِبَ اللَّهُ عَلَى عِبَادِهِ الطَّاعَةَ » أَي أَمَرَهُمْ بِالطَّاعَةِ || و - كُتِبَ الْقُرْبَةَ : خَرَزَهَا بِسَيْرِينَ .

كُتِبَ - تَكْتِيبًا [كُتِبَ] الْكِتَابَ : خَطَّهُ || و - الْوَلَدَ : عَلَّمَهُ الْكِتَابَةَ || و - الْجَنُودَ : هَيَّأَهُمْ وَجَعَلَهُمْ كَاتِبِينَ .

الكتبة - ج كُتِبٌ : السِّيرُ يُخْرَزُ بِهِ || الْخُرْزَةُ الَّتِي ضَمَّ السِّيرُ وَجْهَيْهَا .

الكتبة - مص || نَسَخَ الْكِتَابَ || الْاِكْتِتَابُ فِي الْفَرْضِ أَوْ الرِّزْقِ || الْحَالَةُ .

الكتبة - جَمْعُ كَاتِبٍ || و - عِنْدَ الْيَهُودِ : عَلَمَاءُ النَّامُوسِ وَفَرَاوُؤُهُ وَمُفَسِّرُوهُ لِلشَّعْبِ .

الكتبي - حَافِظُ الْكُتُبِ || بَائِعُ الْكُتُبِ .

الكند - ج أَكْنَادٌ وَكُنُودٌ : مَجْمَعُ الْكُنْفَيْنِ مِنَ الْإِنْسَانِ .

الكند - ج أَكْنَادٌ وَكُنُودٌ : الْكَنْدُ .

الكندر - السنام المرتفع || البناء المرتفع || الحسب والقدر || الهودج الصغير || وسط كل شيء .

الكثرة - السنام المرتفع .

الكثرة - الْقَبِيَّةُ || الْقِطْعَةُ مِنَ السَّامِ .

كُتِبَ - كُتِبَ : انْقَبِضَ وَانْضَمَّ || كَانَ أَكْتَمَعَ || و - فِي الْعَمَلِ : شَمَّرَ وَجَدَّ .

كُتِبَ - تَكْتِيبًا [كُتِبَ] اللَّحْمَ : قَطَعَهُ .

الكتفاء - الَّتِي انْقَبِضَتْ أَصَابِعُهَا وَرَجَعَتْ إِلَى كَفِّهَا .

كُتِفَ - كُتِفًا وَكُتِفًا الرَّجُلُ : ضَرَبَ كُتِفَهُ || شَدَّ بِيَدِهِ إِلَى خَلْفِ كُتْفَيْهِ وَأَوْتَقَهُ بِالْكِتَافِ || و - السَّرْحُ الدَّابَّةُ : جَرَحَ كُتْفَهَا || و - الْإِنَاءُ : لِأَمَةِ بِالْكَتِيفِ || و - كُتِفًا وَكُتِفًا : مَشَى رَوِيدًا أَوْ مَحْرُكًا كُتْفِيَهُ || شَدَّ حِنَوي الرَّجُلِ أَحَدَهُمَا عَلَى الْآخَرِ || و - فِي الْأَمْرِ : رَفَقَ || و - كُتِفًا وَكُتِفًا الطَّائِرُ : طَارَ ضَامًّا جَنَاحِيهِ إِلَى مَا وَرَاءَهُ .

كُتِفَ - كُتِفًا : عَرَضَتْ أَوْ عَظُمَتْ كُتْفُهُ || اشْتَكَى كُتْفَهُ || مَشَى رَوِيدًا .

كُتِفَ - تَكْتِيفًا [كُتِفَ] الرَّجُلُ : بِمَعْنَى كُتْفَهُ || و - تِ الْفَرَسِ : مَشَتْ فَحَرَّكَتْ كُتْفِيهَا || و - الْإِنَاءُ : كُتِفَهُ || و - اللَّحْمَ وَنَحْوَهُ : قَطَعَهُ قِطْعًا صَغِيرًا .

الكتف - ج كُتِفَةٌ وَأُكْتِافٌ (ع ١٤) : الْكُتِيفُ .

الكتف - ج كُتِفَةٌ وَأُكْتِافٌ (ع ١٤) : الْكُتِيفُ .

الكتف - مص || ظَلَعُ يَأْخُذُ مِنْ وَجَعٍ فِي الْكُتِيفِ || نَقْصَانٌ فِي الْكُتْفِ .

الكتف - ج كُتِفَةٌ وَأُكْتِافٌ (ع ١٤) : عَظْمٌ عَرِيضٌ خَلْفَ الْمَنْكِبِ (مؤنثة) .

الكتفاء - الَّتِي تَشْتَكِي كُتْفَهَا .

الكتفان - (ح) : الْجِرَادُ أَوَّلَ مَا يَطِيرُ .

الكتفان - (ح) : الْكُتْفَانُ .

الكتفانة - (ح) : وَاحِدَةُ الْكُتْفَانِ .

الكتفانة - (ح) : وَاحِدَةُ الْكُتْفَانِ .

كُتِفَتْ - كُتِفَتْ [كُتِفَتْ] الرَّجُلُ : مَشَى رَوِيدًا أَوْ قَارِبَ الْخَطْوِ فِي سُرْعَةٍ .

كُتِفَ - كُتِفًا : تَلَزَّقَ وَتَلَزَّجَ .

كُتِفَ - تَكْتِيبًا [كُتِفَ] الشَّيْءَ : جَمَعَهُ وَدَوَّرَهُ ؛ وَالْعَامَّةُ تَقُولُ « كُتِفَهُ » .

الكتاب - مص || و - ج كُتِبَ وَكُتِبَ : ما يُكْتَبُ فيه || المكتوب || الصحيفة || الحكم || الفرض || القدر || و - على الإطلاق : كل كتاب يُعْتَقَدُ أَنَّهُ مُنْزَلٌ || « أهل الكتاب » : الذين لهم كتابٌ مُنْزَلٌ || « الكتاب المقدس » عند المسيحيين : أول سفر التكوين إلى آخر سفر الرؤيا || « أم الكتاب » : أصله أو الفاتحة منه .

الكتاب - ج كَتَائِبٌ : جَمْعُ كَاتِبٍ || موضع التعليم .

الكتابة - مص || ما كُتِبَ || أن يُكَاتِبَ الرَّجُلُ عَبْدَهُ على مالٍ يُوَدِّيهِ في أوقاتٍ معينة فإذا أَدَاهُ صار حُرًّا .

الكتاف - ج أَكْتِفَةٌ وَكُتِفٌ وَكُتِفٌ : حَبْلٌ تُشَدُّ بِهِ الْيَدَانِ إِلَى خَلْفِ الْكَيْفَيْنِ .

الكتام - « كِتَامُ الْمَعْدَةِ » : قَبْضُهَا .

الكتامة - الكتمة .

الكتامة - الكتمة .

الكتان - (ن) : نبات جميل من فصيلة الكتانيات ، له ساقٌ طويلة مستقيمة وأزهار زرقاء . ترجع زراعته إلى الأزمنة القديمة . تُصَنَعُ مِنْ أَلْيَافِهِ الْأَسْجَةُ الْكُتَانِيَّةُ وَيُعْتَصَرُ مِنْ بَزْرِهِ زَيْتٌ يُسْتَصْبَحُ بِهِ || و - (ن) : الطحلب الأخضر الذي يعلو الماء .

الكتاني - ج كُتَائِيُونَ : بائع لسيج الكتان .

الكتانيات - (ن) : فصيلة نباتية من ذوات الفلقتين .

الكتانية - (ن) : نبات من فصيلة الخنازيريات ، له ورقٌ شبيه بورق الكتان . منه نوع له أزهار كبيرة صفراء مجمعة على شكل سنابل . يُزْرَعُ لِلتَّرْبِيِّ .

كُتِبَ - « كُتِبَ » وَكُتِبَ وَكُتِبَ وَكُتِبَ : صَوْرٌ فِيهِ اللَّفْظُ بِحُرُوفِ الْمَجَاءِ || و - عَلَيْهِ كَذَا : قَضَى بِهِ عَلَيْهِ ؛ يُقَالُ « كُتِبَ اللَّهُ عَلَى عِبَادِهِ الطَّاعَةَ » أَي أَمَرَهُمْ بِالطَّاعَةِ || و - كُتِبَ الْقُرْبَةَ : خَرَزَهَا بِسَيْرِينَ .

كُتِبَ - تَكْتِيبًا [كُتِبَ] الْكِتَابَ : خَطَّهُ || و - الْوَلَدَ : عَلَّمَهُ الْكِتَابَةَ || و - الْجَنُودَ : هَيَّأَهُمْ وَجَعَلَهُمْ كَاتِبِينَ .

الكتبة - ج كُتِبٌ : السِّيرُ يُخْرَزُ بِهِ || الْخُرْزَةُ الَّتِي ضَمَّ السِّيرُ وَجْهَيْهَا .

الكتبة - مص || نَسَخَ الْكِتَابَ || الْاِكْتِتَابُ فِي الْفَرْضِ أَوْ الرِّزْقِ || الْحَالَةُ .

الكتبة - جَمْعُ كَاتِبٍ || و - عِنْدَ الْيَهُودِ : عَلَمَاءُ النَّامُوسِ وَفَرَاوُؤُهُ وَمُفَسِّرُوهُ لِلشَّعْبِ .

الكتبي - حَافِظُ الْكُتُبِ || بَائِعُ الْكُتُبِ .

الكليل - المتلذذ والمتلذج .

الكتيلة - (ن) : شجرة جميلة للتزيين من فصيلة البغتونيات ، مهدما الأصلي أميركا الشمالية . أوراقها عريضة ، وأزهارها كبيرة بيضاء أو ذات خطوط متلوثة ، على شكل جرنسات .

الكتلة - ج كتل : جماعة من الناس يكونون على نهج أو رأي واحد ؛ نقول « كتلة سياسية » || الفدرة من اللحم || و - من الطين ونحوه : القطعة المجتمعة منه المتلبدة || « الكتلة الجزئية لجسم ما » (ك) : كتلة عدد معين من جزيئات هذا الجسم وهذا العدد  $6,023 \times 10^{23}$  || « الكتلة الذرية لجسم ما » (ك) : كتلة عدد معين من ذراته ويساوي هذا العدد  $6,023 \times 10^{23}$  . فكتلة الأكسجين الذرية ١٦ غراما .

كتم - كتمنا وكتماننا الشيء : أخفاه . وربما عددي كتم إلى مفعولين ، فيقال « كتمت زيدا الحديث » ؛ وتزاد من جازا في المفعول الأول فيقال « كتمت من زيد الحديث » || و - كتمنا وكتماننا الإناء : أمك اللب أو الشراب .

كتم - تكثيما [كتم] الشيء : أخفاه || بالغ في كتمانوه . الكتم - (ن) : نبت يخصب به الشعر ويصنع منه مداد للكتابة .

الكتمان - (ن) : الكتم .

الكثمة - إخفاء الشيء .

الكثمة - الذي يبلغ في كتم الأسرار ونحوها .

الكثوم - الكاتم الأسرار .

الكتونة - القميص الذي يلبسه الكاهن تحت البدلة وقت الخدمة (سريانية) .

الكثيب - القرية المشدودة بالوكاء .

الكثيبة - ج كتائب : القطعة من الجيش أو الجماعة من الخيل .

الكثيف - ج كثف : الصفيحة من الحديد ونحوه || السيف الصفيح .

الكثيفة - ج كثائف : ضبة الباب || الحفد || الجماعة .

كث - ج كثافة وكثرة و - كثنا [كث] : غلظ ونحن ||

و - الشعر : كثف || و - ت اللحية : اجتمع شعرها وكثف وجعد من غير طول .

الكث - [كث] : الكثيف || « رجل كث » أو « كث

اللحية » ج كثات : ذو لحية كثة أي شعرها مجتمعة وكثيف وجعد من غير طول .

الكثاء - ج كُث [كث] : مؤث الأكت .

الكثار - الكثر || الكثير || الجماعات .

الكثافة - مصر || « كثافة السكان » : معدل السكان في الكيلومتر المربع .

كثب - كثبا الشيء : جمعه || و - الشيء : اجتمع ||

و - القوم : اجتمعوا || و - التراب : نثر بعضه فوق

بعض || و - الماء : صببه || و - الصيد فلانا : دنا

منه || و - في المكان : دخل || و - عليه : حمل وكر .

الكثب - القرب ؛ يقال « رماه من كثب أو عن كثب »

أي رماه إذ كان قريبا منه .

الكثبة - ج كثب : كل مجتمع يكون قليلا || القليل من

الماء أو اللبن || الأرض المطمئنة بين الجبال .

كثر - كثرا الرجل : غلبه في الكثرة .

كثر - كثرة وكثارة : خلاف قل .

كثر - تكثيرا [كثر] ه : جعله كثيرا .

الكثر - نقيض القل || « كثر الشيء » : معظمه .

الكثر - الكثير .

الكثر - نقيض القل .

الكثرة - نقيض القلة .

كثف - كثافة : غلظ وكثر والتفأ .

كثف - تكثيفا [كثف] ه : جعله كثيفا .

الكثف - الجماعة .

الكثلكة - جماعة المسيحيين المنضمين تحت رئاسة البابا

(يونانية) .

الكثنة - شيء من القصب أو الأغصان الرطبة الوريقة

تتحزم وتجعل في جوفها الرياحين والزهور .

الكثيب - ج كُثب وكُثبان وأكثية : التل من الرمل .

الكثيث - [كث] : الكث .

الكثير - نقيض القليل || نقيض الواحد . يقال « رجال

كثير وكثيرة وكثيرون ، ونساء كثير وكثيرة وكثيرات » ||

ويقال « كثيرا ما يعملون كذا » نصيب على الظرف لأنه

من صفة الأحيان وما مزيدة لتأكيد المعنى والعامل ما يليه .

وقيل هو منصوب على أنه مفعول مطلق وما مزيدة للمبالغة

في الكثرة || « في كثير من الأحيان » : غالبا .

الكثيف - ذو الكثافة || الكثير ؛ يقال « عسكر كثيف



# المملكة العربية السعودية

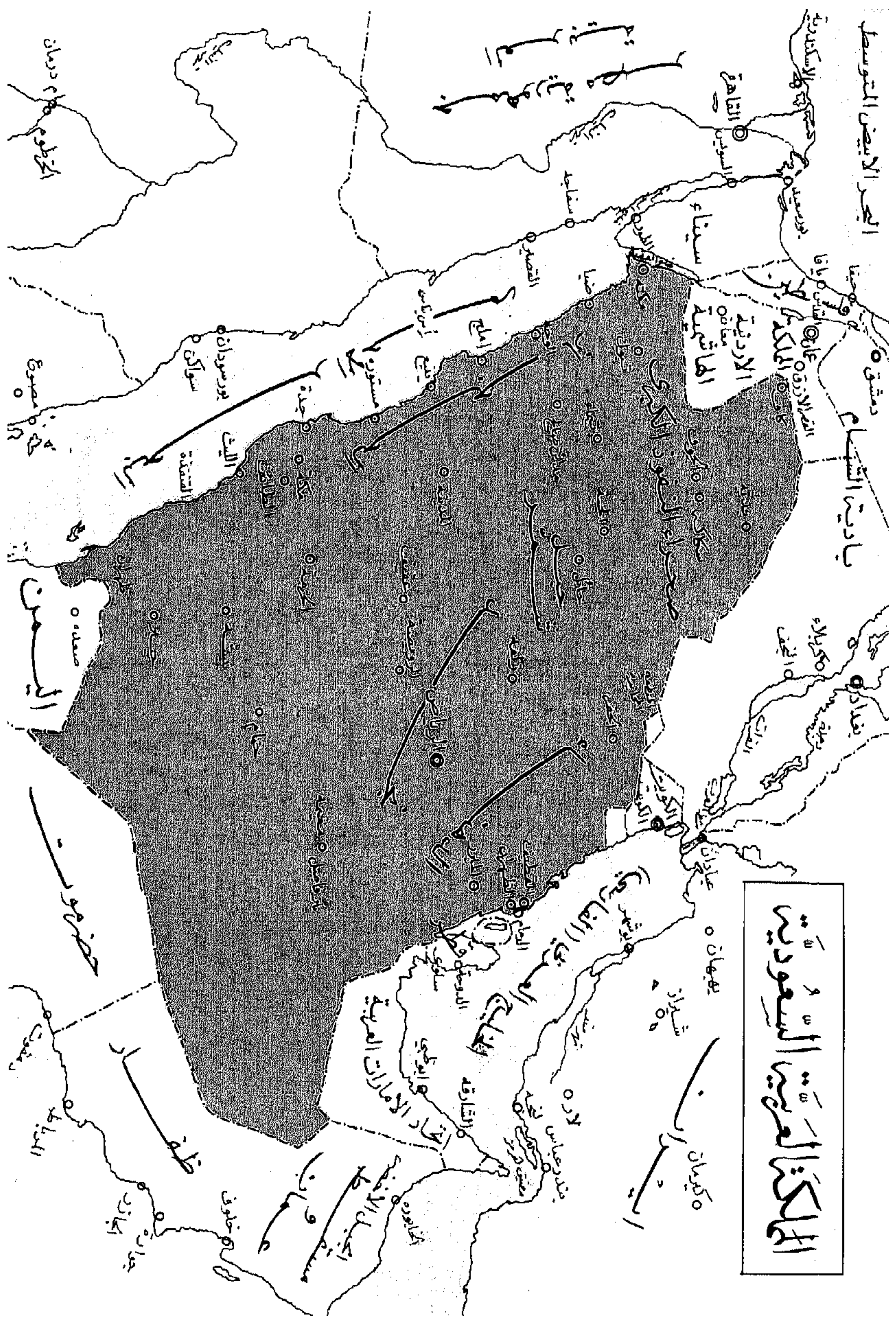



البحر الابيض المتوسط

البحر الابيض المتوسط

الجمهورية التونسية

رأس بوقنون

بنزرت

رأس المهدية

عنتابة

طبرقة القالة

ملا بوقرقية

قرطاجنة

قليبية

قسططينة

قالمه

سوق الاربعاء

الكاف

بوعرادنة

نابل

خليج الحمامات

سوسة

عين مليانة

العين البيضاء

تالة

القصرين

المهدية

خنشلة

قسنطينة

سطله

حاج البشير

جندوبة

قسنطينة

سعيد بن بوزيد

جندوبة

جرائع صفاقس

قرقنة

نصرين

الكفاية

القرية

المدرسة

خليج قابس

الريفيق

المشوي

خط الحجاج

المنطوية

قابس

تورارة

خط الحريد

قنطرة

الحمامة

قنطرة

مطاطة

جرجيس

بحيرة البيضا

مدنين

بن قردان

زواره

قنطرة

رمادنة

جاده

نالوت

البحاين

سنجون

- وماء كثيفاً أي كثير .  
الكِحَال - الإثمَد || خِرْزَة للتأخيد وقيل للعين .  
الكِحَال - مَنْ جُعِلَ الكِحَالُ فِي عَيْنِهِ .  
كَحَفَ - كَحَفًا مُؤَخَّرَ حَدَائِهِ : ثَنَاهُ إِلَى دَاخِلِ (عَامِيَّة) .  
كَحَكَّحَ - كَحَكَّحَةً [كَحَكَّحَ] هُ . أَعْجَزَهُ (عَامِيَّة) .  
كَحَلَّ - يَكْحَلُ الْعَيْنَ : جَعَلَ فِيهَا الكِحَالُ || وَ - فَلَانَا :  
جَعَلَ الكِحَالُ فِي عَيْنِهِ || وَ - كَحَلَّ الْمَكَانَ بِالْخَضِرَةِ :  
بَدَأَ فِيهِ أَوَّلَ خَضِرَةِ النَّبَاتِ || وَ - الْعَامُ : اشْتَدَّ مَحَلُّهُ ||  
وَ - تِ السَّنُونُ الْقَوْمَ : أَصَابَتْهُمْ .  
كَحَلَّ - كَحَلَّ الرَّجُلُ : كَانَ أَمْحَلَّ الْعَيْنِ || وَ - تِ  
الْعَيْنُ : كَانَتْ ذَاتَ كَحَلٍ .  
كَحَلَّ - تَكْحِيلًا [كَحَلَّ] الْعَيْنَ : جَعَلَ فِيهَا الكِحَالُ ||  
وَ - فَلَانَا : جَعَلَ الكِحَالُ فِي عَيْنِهِ .  
الكِحَالُ - الإثمَد || كَلُّ مَا وُضِعَ فِي الْعَيْنِ يُشْتَقَى بِهِ .  
الكِحَالُ - مَص || السِّنَةُ الشَّدِيدَةُ الْمَجْدِبَةُ .  
كَحَلَّ - مَمْنُوعَةٌ مِنَ الصَّرْفِ : اسْمٌ لِلسَّمَاءِ ؛ يُقَالُ « صَرَّحَتْ  
كَحَلُّ » إِذَا لَمْ يَكُنْ فِي السَّمَاءِ غَيْمٌ .  
الكِحَالُ - خِرْزَة للتأخيد وقيل للعين .  
كَحَلَّ - مَمْنُوعَةٌ مِنَ الصَّرْفِ : كَحَلُّ .  
الكِحَالُ - سَوَادٌ مَنَابِتِ شَعْرِ الْأَجْفَانِ خَلْقَةٌ  
الْكِحَالُ - مِنَ الْعَيُونِ : الْمَكْحُولَةُ .  
الكِحَالَاءُ - مَوْثُتُ الْأَمْحَلِّ || الَّتِي تَكُونُ عَيْنَهَا شَدِيدَةً  
السَّوَادِ || النَّعْجَةُ الْبَيْضَاءُ السَّوَادُ الْعَيْنِينَ || وَ - (ن) :  
بَابٌ يُدْعَى أَيْضًا « لِسَانُ الثَّوْرِ » || « أَعْيُنُ كَحَالَاءِ » :  
مَكْحُولَةٌ مِثْلُ كَحَائِلٍ .  
الكِحَالَةُ - الكِحَالُ .  
كَحَلَّةٌ - مَمْنُوعَةٌ مِنَ الصَّرْفِ : كَحَلُّ .  
الْكِحَالِيُّ - مَنْ يَضَعُ الكِحَالُ .  
الْكُحُولُ - أَوْ الكُحُولُ الْإِتْيَلِيكُ أَوْ الْإِتْيَانُولُ ، وَيُسَمَّى  
عِنْدَ الْعَامَّةِ السَّبِيرَتُو (ك) ؛ سَائِلٌ لَا لَوْنَ لَهُ ، لَهُ رَائِحَةٌ  
لَذِيذَةٌ وَطَعْمٌ لاذِعٌ . وَهُوَ يُسْتَخْرَجُ مِنْ تَحْمِيرِ بَعْضِ السُّكَّرَاتِ  
وَالْحَبُوبِ وَالْبَطَاطَا وَالخَشَبِ وَغَيْرِهَا . وَيُصْطَنَعُ كِيمَاوِيًّا .  
يَدْخُلُ فِي الْمَشْرُوبَاتِ الرُّوحِيَّةِ وَيُسْتَعْمَلُ وَقُودًا أَوْ مَطَهَّرًا  
وَلِتَدْوِيبِ الْعَطُورِ وَالدهاناتِ .  
الْكُحُولَاتُ - (ك) ؛ مَوَادُّ لَهَا خَوَاصُّ الكُحُولِ الْإِتْيَلِيكِ  
الْأَسَاسِيَّةِ .  
الْكُحِيلُ - النِّفْطُ أَوْ القَطْرَانُ تُطَلَّى بِهِ الْإِبِلُ

- الكِحِيلُ - ج كَحَيْلٌ وَكَحَائِلٌ مِنَ الْعَيُونِ : الْمَكْحُولَةُ .  
الْكِحِيلَاءُ - (ن) : الْكَحَالَاءُ .  
الْكِحِيلَةُ - ج كَحَيْلٌ وَكَحَائِلٌ مِنَ الْعَيُونِ : الْمَكْحُولَةُ .  
كَخَّ - [كَخَّ] : صَوْتٌ يُقَالُ عِنْدَ زَجْرِ الصَّبِيِّ عَنِ تَنَاوُلِ  
شَيْءٍ وَعِنْدَ التَّقَدُّرِ مِنْ شَيْءٍ .  
كَخَّ - [كَخَّ] : كَخَّ .  
كَخَّ - [كَخَّ] : كَخَّ .  
كَخَّ - [كَخَّ] : كَخَّ .  
كَدَّ - كَدًّا [كَدَّ] : اشْتَدَّ فِي الْعَمَلِ || طَلَبَ الرِّزْقَ ||  
أَحَّ فِي الطَّلَبِ || أَشَارَ بِالْإِصْبَعِ كَمَا يُشِيرُ السَّائِلُ ||  
وَ - الرَّجُلُ : اتَّبَعَهُ || وَ - الرَّأْسُ : مَشَطَهُ أَوْ حَكَّهُ حَكًّا  
بِالْحَاحِ || وَ - الشَّيْءُ : نَزَعَهُ بِيَدِهِ .  
الْكَدَّةُ - [كَدَّ] : مَص || مَا يُدَقُّ فِيهِ كَالهَافُونَ || يُقَالُ  
« لَيْسَ هَذَا مِنْ كَدِّكَ وَلَا كَدُّ أَيْلِكَ » أَي لَيْسَ حَاصِلًا  
بِسَعْيِكَ وَتَعَبِكَ .  
كَدِّي - تَكْدِيَّةٌ [كَدِي] : سَأَلَ وَاسْتَعطَى .  
الْكُدَادَةُ - [كَدَّ] : الْكُدَادَةُ || « كُدَادَةُ السَّمَنِ » :  
نَفْلُهُ || « كُدَادَةُ الْكَلْبِ » : الْقَلِيلُ مِنْهُ .  
الْكُدَارَةُ - نَفْلُ السَّمَنِ فِي أَسْفَلِ القِدْرِ .  
الْكُدَارِيُّ - السَّحَابُ الرِّقِيقُ .  
الْكُدَاسُ - الْكُدَاسَةُ || وَ - مِنَ الطَّلَجِ أَوْ الحَصِيدِ وَمَا  
أَشْبَهَ : مَا كُدِسَ .  
الْكُدَاسُ - ج كُدَادِيْسُ : الحَبُّ المَحْصُودُ المَجْمُوعُ .  
الْكُدَاسَةُ - مَا يُكْدَسُ بَعْضُهُ فَوْقَ بَعْضٍ .  
الْكُدَامُ - بَقِيَّةُ كُلِّ شَيْءٍ أُكِلَ كَالْمَرَعَى .  
الْكُدَامُ - العَضُوضُ .  
الْكُدَامَةُ - الْكُدَامُ || مَا يُكْدَمُ مِنَ الشَّيْءِ أَي يُعَضُّ فَيُكْسَرُ .  
الْكُدَانُ - الْحِجَارَةُ الرَّخْوَةُ النَّخْرَةُ ؛ وَهُوَ تَحْرِيفُ كُدَانٍ .  
الْكُدَانَةُ - الْقِطْعَةُ مِنَ الكُدَانِ .  
الْكُدْبُ - الْكُدْبُ .  
الْكُدْبُ - الْبِيَاضُ فِي أَظْفَارِ الْأَحْدَاثِ .  
الْكُدْبُ - الْكُدْبُ .  
الْكُدْبُ - الْكُدْبُ .  
الْكُدْبَةُ - وَاحِدَةُ الْكُدْبِ .  
الْكُدْبَةُ - وَاحِدَةُ الْكُدْبِ .  
الْكُدْبَةُ - وَاحِدَةُ الْكُدْبِ .  
الْكُدْبَةُ - وَاحِدَةُ الْكُدْبِ .

كَدَمَ - كَدَمًا : عضَّ بمقدَّم فهِ || و - الصيدَ : طردهُ .  
الكَدَم - مص || و - ج كُدُوم : الأثر .  
الكُدَم - الكثير الكَدَم || الشديد القتال || و - (ح) :  
جرادٌ سودٌ خَضِرُ الرؤوس .  
الكَدَم - أثرُ العَضِّ .  
الكُدَمَة - المرَّة من كَدَم || الوَسْم || الأثر .  
الكُدَمَة - (ح) : واحدة الكُدَم .  
كَدَنَ - كَدَنًا القَدَّانَ (ز) : قرَن بين الثورين للفلاحة  
(سريانية) .

الكُدنة - (ز) : المساحة من الأرض التي تُحْرَث على  
فَدَّانٍ في يومٍ واحد (عامية) .  
الكُدود - [كَد] : الكثير الكُدُّ || البخيل || « يثر  
كُدودٌ » : لا يُنال ماؤها إلاَّ بجهد .  
الكُدوم - الكُدَام .  
الكُدِيَّة - ج كُدَى [كدي] : شدَّة الدهر || الاستعطاء  
وحرقة السائل الملح || الأرض الصلبة الغليظة || الصفاة  
العظيمة الشديدة .

الكُدِيد - [كَد] : الأرض الغليظة || البطن الواسع من  
الأرض كالأودية إلاَّ أنه أوسع منها || الجريش من الملح .  
الكُدِير - من العيش والألوان وغير ذلك : نقيض الصافي .  
الكُدَيْش - ج كُدَش : هو من الخيل خلاف الجواد  
(عامية) .  
الكُدَيْشَة - مؤنث الكُدَيْش (عامية) .

كُدا - تكون كلمتين باقيتين على أصلها وهما كاف  
التشبيه وذا الإشارية ، نحو « رأيتُ زيدًا فاضلاً ورأيتُ  
عمرًا كذا » . وتدخل عليها ها التنبيه فيقال هكذا ||  
تكون كلمة مركبة من كلمتين مكثيًا بها عن العدد نحو  
« قبضتُ كذا وكذا درهمًا » أي عددًا من الدراهم ، أو  
عن غير العدد ، نحو « بمكان كذا وكذا » أي بأحد  
الأمكنة .

الكُدَاب - الكثير الكذب .  
كُدِبَ - كُدِبًا وكُدِبًا وكُدِبَةً وكُدِبَةً وكُدِبًا وكُدِبًا :  
ضدَّ صدق || أخبر عن الشيء بخلاف ما هو مع العلم  
به || و - الرأي : توهم الأمر بخلاف ما هو || و - تَر  
العين : خانها حسبًا ، يقال « كذبتك عينك » أي أرتك  
ما لا حقيقة له || وقد يتعدى إلى مفعولين فيقال « كذبته  
الحديث » إذا نقل الكذب وقال خلاف الواقع . فاذا

الكُدَّة - [كَد] : الأرض الغليظة لأنها تكذب الماشي فيها .  
كُدَحَ - كُدَحًا في العمل : جهد نفسه فيه وكذب حتى  
يؤثر فيها || و - لعياله : كسب || و - رأسه بالمشط :  
فرَّج شعره به || و - الوجع : خدشه .  
كُدَحَ - تكديحًا [كدح] الوجع : خدشه .  
الكُدَح - مص || و - ج كُدُوح : الخدش .  
كُدَّ - تكديدًا [كد] ه : طرده طردًا شديدًا .  
الكُدْدَة - [كَد] : ما يبقى في أسفل القدر بعد العرف  
منها .

الكُدْدَة - [كَد] : الكُدْدَة .  
كُدِّرَ - كُدِّرًا وكُدَّارَةً وكُدُّورًا وكُدُّورَةً وكُدِّرَةً : نقيض  
صفا || و - العيش : كان كثيرًا .  
كُدِّرَ - كُدِّرًا وكُدَّارَةً وكُدُّورًا وكُدُّورَةً وكُدِّرَةً : كُدِّرَ .  
كُدِّرَ - تكدييرًا [كدر] الشيء : جعله كثيرًا ، يقال  
« كُدِّرَ عيش فلان » || و - الرجل : غمَّه .  
الكُدِّر - من العيش أو الألوان وغير ذلك : نقيض الصافي .  
الكُدِير - من العيش والألوان وغير ذلك : الكُدِّر .  
الكُدِّراء - مؤنث الأَكُدِّر .

الكُدْرَة - مص || و - من الألوان : ما لم يكن صافيًا  
ومال إلى السواد والغبرة .  
الكُدْرَة - ج كُدَّر : السحاب الرقيق || القبضة من الزرع  
المحصود || و - من الحوض : طينه أو ما علاه من طحلب  
ونحوه .  
الكُدْرِيَّ - السحاب الرقيق .

كُدَسَ - كُدَسًا وكُدَّاسًا ه : طردهُ || و - المثقل في  
سيره : أسرع || و - بو الأرض : صرعه || و - تَر  
الخيال : ركب بعضها بعضًا في سيرها || و - ت الدابة :  
عطست || و - كُدَسًا : تطير || و - الحصيد : جعله  
أَكُدَسًا بعضه على بعض .

كُدَسَ - تكديسًا [كدس] الحصيد : كُدَسَهُ .  
الكُدَس - ج أَكُدَّاس : الحَبُّ المحصود المجموع ||  
« أَكُدَّاسُ الرَّمْلِ » : الكثير المتراكب منه .  
الكُدْسَة - عطاس البهائم . وقد يُستعمل للناس .  
كُدَشَ - كُدَشًا ه : خدشه || ضربه بسيفٍ أو رمحٍ ||  
قطعه || دفعه دفعًا عنيقًا || ساقه وطرده .  
كُدَشَ - تكديشًا [كدش] الجواد : صار كديشًا (عامية) .  
الكُدَش - الجرح .

شبيه بالثوم ، منه ما هو سنويّ ومنه ما هو معمر . يُزْرَع في المناطق المعتدلة المناخ . تُؤكَل سُوقة مطبوخة (حساء أو سلطة) . مُدِير للبول || و - الأندلسي أو القفلوط (ن) : بقلة من فصيلة الزنبقيات ، صغيرة الجسم . زراعتها ضئيلة في الشرق الأوسط . تصلح بصلتها تابلاً ، ويمكن مزج أوراقها بالسلطة .  
الكِرَاث - (ن) : الكِرَاث .  
الكِرَاثَة - (ن) : واحدة الكِرَاث .  
الكِرَار - [كِر] : الشديد أو الكثير الكِر في القتال .  
الكِرَار - ج كِرَارَان : القارورة أو كوز ضيق الرأس .  
الكِرَار - الكِرَار .  
الكِرَار - ج كِرَارِين (ح) : الكبش يحمل خرج الراعي ولا يكون إلا أجم لأن الأقرن يشتغل بالنطاح || و - من المعز : الذي يجعل الراعي في عنقه جرساً فينبهه القطيع .  
الكِرَازَة - الوعظ بالحقائق المسيحية .  
الكِرَاس - ج كِرَارِين : الجزء من الكتاب || مجموعة صغيرة دون الكتاب .  
الكِرَاسَة - ج كِرَارِين : الكِرَاس .  
الكِرَاسِيّ - العلماء .  
الكِرَاع - ج أُكْرَاع وَأَكْرَاع : هو من البقر والغنم بمنزلة الوظيف من الفرس وهو مستدق الساق (مذكر وموث) . وقيل هو من الدواب ما دون الكعب ، ومن الإنسان ما دون الركبة من مقدم الساق || اسم يُطلق على الخيل والبغال والحمير || الطرف من كل شيء || كِرَاعُ الأرض : ناحيتها .  
الكِرَاع - فعّال للمبالغة || مَنْ يَخَادِن السَّفَل من الناس || مَنْ يَسْتَمِي مَالَهُ بِمَاء السماء .  
الكِرَاعِيّ - بائع الأكرع .  
الكِرَافِيَّة - عند العامة : قثينة ضيقة العنق واسعة الجوانب (إبطالية) .  
الكِرَام - ج كِرَامُون : الكرم .  
الكِرَام - ج كِرَامُون : المُفْرِط في الكرم .  
الكِرَام - صاحب الكرم والمعنى بو .  
الكِرَامَة - مص || أمرٌ خارقٌ للعادة من قِبَل شخص غير مقارنٍ لدعوى النبوة .  
الكِرَامَة - ج كِرَامُون : الكرم .  
الكِرَاهَة - مص || الأرض الغليظة الصلبة .

شُدُّد اقتصر على مفعول واحد .  
كُذِبَ - الرجلُ : أُخْبِرَ بالكُذِب .  
كُذِبَ - تَكْذِيبًا [كذب] ه : جملة كاذبًا || نسبة إلى الكذب || و - نفسه : اعترف بأنه كذب || و - عن فلان : جاب وردد عنه || و - عن أمرٍ أرادهُ : أحجم || و - عن الحُر : انكسر || و - تَكْذِيبًا وَكِذَابًا بِالْأَمْرِ : أنكره وجحدته ، يقال « كُذِبَ بِآيَاتِ رَبِّهِ » .  
الكُذِبَان - الكُذُوب .  
الكُذِيبَة - الكُذَاب .  
الكُذُوب - ج كُذُوب : الكثير الكذب .  
كُر - كُرٌّ - كُرُورًا [كُر] : رجوع وعطف || قر للجولان ثم عاد للقتال || و - الليل والنهار : عادا مرة بعد أخرى || و - كُرًا وَكُرُورًا وَتَكَرَّرًا الفارسُ على العدو : حمل وانقض || و - كُرًا البكرة أو كبة الغزل عند العامة : حل الخيط عنها || و - كُرِيرًا المريضُ : جاد بنفسه عند الموت || و - كُرًا صدره : أصابه الكُرِير .  
الكُر - [كُر] : الجحش (عامية) || و - ج كِرَار : البئر || و - ج أكرار : مكبال قيل إنه أربعون إزدبًا ، وقيل غير ذلك (عبرانية) || الكساء .  
الكُر - [كُر] : مص . يقال « الكُر والفَر » أي الهجوم والتراجع في القتال || و - ج كُرُور : قيد من ليف أو خوص || حبل السفينة || و - ج كِرَار : البئر || و - ج أكرار وكُرُور : مندبل يُصلى عليه .  
كُرًا - كُرُورًا [كرو] الأرض : حفرها || و - البئر : طواها بالشجر || و - الأمر : أعاده مرارًا || و - بالكرة : لعب بها || و - ت الدابة : أسرع .  
كُرِي - كُرِيًا [كري] الرجلُ : عدا شديدًا || و - النهر : حفر فيه حفرة جديدة || و - بالكرة : لعب بها .  
الكِرَاه - [كري] : أجرة المُسْتَأْجِر .  
الكِرَاب - مجاري الماء في الوادي .  
الكِرَابَة - ج أكربة : ما يُلْتَقَط من التمر في أصول السعف بعد ما يُضْرَم .  
الكِرَابَة - ج كِرَابِيب : الداهية الشديدة || و - ج أكربة : الكِرَابَة .  
الكِرَابِيج - (ط) : حلواء من المعجنات تُؤكَل مع الناطف . ويقال لها أيضًا كِرَابِيج حَلَب .  
الكِرَاث - (ن) : بقل خبيث الرائحة من فصيلة الزنبقيات

- الكراهية - مص .  
كُرب - كُربًا ه الأمر : شقَّ عليه || و - ه الغم : اشتدَّ عليه || و - القيد على المقيد : ضيقه || و - الحبل : فتلُّه || و - الدلو : جعل عليها الكرب || و - فلان : أخذ الكرب من النخل || و - كروبًا : زرع في الكرب من الأرض || دنا || و - تر النار : قرب انطفائها || و - تر الشمس : دنت للغروب || و - فلان : أكل الكرابية || و - الناقة : أوقرها || « كُرب يفعل » : كاد يفعل ; وهو من أفعال المقاربة || و - كُربًا وكُربًا الارض للزرع : قلبها وحرثها .  
كُرب - أصابهُ الكُرب .  
كُرب - تكريبيًا [كرب] الرجل : أكل الكرابية || زرع في الكرب من الأرض || و - الدلو : جعل عليها الكرب .  
الكرب - ج كروب : الحزن والمشقة .  
الكرب - حبلٌ يصل رشاء الدلو بالخشب المعرضة عليها أصول السعف الغلاظ العراض التي تقطع معها .  
الكُرباج - السوط (فارسية) .  
الكُربية - ج كُرب : الكُرب .  
الكُربية - واحدة الكُرباب .  
الكُربية - واحدة الكُرب لأصول السعف || و - ج كُرب : خشبة يدخل فيها رأس عمود الخيمة .  
الكُربون - أو الفجم (ك) : جسم بسيط هو العنصر الأساسي في تكوين الفحم على جميع أنواعه . يدخل الكربون في تركيب جميع الكائنات الحية ; والألماس كربون صاف متبلر .  
الكُربونات - مسحوق أبيض مركب من الخامض الفحمي مع جسم آخر (يونانية) .  
الكُرة - ج كُرى وكُرين وكُرين وكُرات وأُكُر [كرو] : كل جسم مستدير . ومنها الكرات التي تُستعمل في الألعاب الرياضية ككرة السلّة وكرة القدم وكرة المضرب الخ || و - السماوية (فك) : كرة وهمية تُفرض النجوم عليها . مركزها أية نقطة كانت من الأرض ; قطرها متناهي الكبر بحيث تهمل عنده قياسات الأرض والنجوم || « كرة التوائت » (فك) : كرة سماوية عليها النجوم التوائت .  
الكُرة - ج كُرات [كُر] : الحملة في الحرب || الغداة والعشيُّ وهما الكُرتان والقُرتان || و - (ع ح) : مئة ألف ||
- « كُرة أخرى » : مرّة أخرى || « كُرة بعد كُرة » : مرارًا .  
الكُرتون - نوع من الورق خشن ومُعوي .  
كُرج - كُرجًا الشيء : اندفع متدحرجًا (عامية) .  
كُرج - كُرجًا الخبز : فسد وعلته الخضرة .  
كُرج - تكُرجيًا [كُرج] الخبز : كُرج ; والعامّة تقول « عُنّ » .  
الكُرج - شيء على هيئة المهر يلعب عليه || جيل من الناس .  
الكُرج - شيء على هيئة المهر يلعب عليه .  
الكُرجي - واحد الكُرج للجيل من الناس .  
كُردَس - كُردَسَة [كُردس] : مشى وقارب خطوة كالمقيد || و - الخيل : جمعها وجعلها كتيبة || و - الشيء : أوثقه وقبده || و - ه : صرعه || و - الحمار : ساقه سواقًا عنيفًا .  
كُردَس - [كُردس] : الرجل : جمعت يدها ورجلاه .  
كُرد - تكُردًا وتكُرديًا وتكُردَة [كُرد] الشيء : أعاده مرّة بعد أخرى أو مرارًا كثيرة .  
كُردز - كُردوزًا : دخل || و - كُردزًا : وعظ ونادى ببشارة الإنجيل (سريانية) .  
الكُردز - ج أكُردز وكُردزة : خرج الراعي || الجوّال الصغير .  
الكُردز - (ن) : شجر من فصيلة الورديات ، مهددة الأصليّ إيران ؛ له ثمرة كالحوخ لكثّة أصغر منه ، يؤكل طريًا ويدخل في تحضير بعض المشروبات . يُزرع في جميع البلدان المعتدلة المناخ (يونانية) .  
الكُردزة - (ن) : واحدة الكُردز .  
كُردس - تكُردسًا [كُردس] البناء : أسسه || و - الشيء له : خصصه || و - نفسه على الشيء : وقفها عليه || و - الأسفُّ البيعة أو الأواني الكُنسبة وغيرها : خصصها لخدمة الله .  
الكُردسته - في اصطلاح السكّافين : الجلود التي تُصنع منها الأحذية || « تاجر الكُردسته » : تاجر الجلود (تركية) .  
كُردس - كُردسَة [كُردس] الرجل : عدا || و - فلانًا : ضرب كُردسوعه .  
الكُردسته - (ن) : نبات عشبيّ من فصيلة القطانيات ؛ معروف في الشرق الأوسط . له حَب في غُلف تعلقه الحيوانات وعلى الأخص البقر .

الكِرْسِيَّة - (ن) : الكِرْسِيَّة .

الكِرْسُوع - ج كِرْسُوع [كِرْسُوع] : طرف الزند الذي يلي الخنصر || « كِرْسُوع القَدَم » : مفصلها من الساق .

الكِرْسِي - ج كِرْسِي وكِرَاس : السرير || ما يُقَعَد عليه || كِرْسِي المَلِك : عرشه || « الكِرْسِي الرِسُولِي » : مركز أعمال الحبر الاعظم || « كِرْسِي الأَسْقَف » : مركز إقامته || « كِرْسِي الجوزاء » (فك) : كوكب .

كِرْش - كِرْشًا الجِلْد : مسَّه النار فتقبَّض .

كِرْش - تَكْرِيشًا [كِرْش] : قَطَب وجهه || عمل المَكْرِشَة .

الكِرْش - ج كِرْش : هي لذي الحَفِّ والظَلْف وكلّ مَجْتَرٍ بمنزلة المعدة للإنسان (مؤنثة) || و - ج أَكْرَاش وكِرْش : وعاء الطَّيِّب أو الثوب || الجماعة من الناس || عيال الرجل || صغار أولاده || و - (ن) : نبات من أجمع المراتع .

الكِرْش - ج كِرْش : الكِرْش || و - ج أَكْرَاش وكِرْش : الكِرْش || « كِرْشُ القوم » : معظمهم || « كِرْشُ كلِّ شيء » : مجتمعه .

الكِرْشَاء - العظيمة البطن وقيل العظيمة المال || « قَدَمُ كِرْشَاء » : كثر لحمها واستوى أخمصها وقصرت أصابعها || « أَنانُ كِرْشَاء » : ضخمة الخاصرتين || « دَلْوُ كِرْشَاء » : عظيمة .

الكِرْشِيَّة - كتابة أحرف عربيَّة بأحرف أجنبيَّة أو بالعكس . الكِرْشُونِي - الألفاظ العربيَّة تُكْتَبُ بأحرف سريانيَّة (سريانيَّة) .

كِرْع - كِرْعًا هـ : رماه فأصاب كِرْعًا هـ || و - كِرْعًا وكِرْعًا في الماء أو الإناء : مَدَّ عُنُقَهُ وتناول الماء بفيه من موضعه .

كِرْع - كِرْعًا : شكا كِرْعًا هـ || اجتزأ بأكل الكِرْع || صار دقيق الأكارع || و - ت الساق : دَقَّ مقدمها || و - ت السقاء : أمطرت || و - كِرْعًا وكِرْعًا في الماء أو الإناء : كِرْع .

الكِرْع - الجِرْع (عاميَّة) .

الكِرْع - مص || الماء يُكِرْع فيه || قوائم الدابة || السِّقْلَة والطَّغَام من الناس || الدنيء النفس ، للواحد والجمع ، يقال « رجلٌ كِرْعٌ ورجالٌ كِرْعٌ » .

كِرْفَس - كِرْفَسًا [كِرْفَس] : مشى مشية المُقْبَد || و - البعير : قيده فضيَّق عليه .

الكِرْفَس - (ن) : القطن .

الكِرْفَس - (ن) : بقل من فصيلة الخيمياء ، ينبت على شواطئ المتوسط وفي مناطق أخرى عديدة . زرع أولاً كنباتٍ طيِّبٍ ثمَّ تحول إلى نباتٍ غذائيٍّ . منه نوع الكِرْفَس الكِرْفَسِي ، تؤكل جذوره (سريانيَّة) .

الكِرْكَدَن - (ح) : حيوان عظيم الجثة من الكِرْكَدَنِيَّات ، يكاد يكون خاليًا من الوبر . قصير القوائم غليظ الجلد ، ذو حافر وعلى رأسه قرن واحد . ولبعض أنواعه قرنان الواحد فوق الآخر . ويُدعى أيضًا العرْمِينِس ووحيد القرن (فارسيَّة) .

كِرْكِر - كِرْكِرًا [كِرْكِر] الرجلُ : ضحك || و - في الضحك : أغرب || و - بالدجاجة : صاح بها || و - الشيء : أعاده مرَّةً بعد أخرى || و - الرّحى : أدارها || و - الحَبُّ : طحنه || و - الشيء : جمعه || و - ت الرياحُ السحاب : صرّفته || جمعته بعد تفرُّقه || و - الأمرُ عنه : دفعه وردّه .

الكِرْكِر - [كِرْكِر] (ح) : طائر مائيٌّ .

الكِرْكِرَة - [كِرْكِر] : صوت يردده الإنسان في جوفه || اللبن الغليظ .

الكِرْكِرَة - ج كِرْكِر [كِرْكِر] : الجماعة من الناس || صدر كلِّ ذي خفٍّ من البهائم .

الكِرْكِم - [كِرْكِم] : العلك || و - (ن) : الزعفران || أصل نبات هو الزُّوس أو يشبهه .

الكِرْكِنْد - صنع أحمر || و - (ح) : الكِرْكِنْدَن . الكِرْكُون - مركز الشرطة (عاميَّة) .

الكِرْكِي - ج كِرْكِي (ح) : طائر كبير من فصيلة الكِرْكِيَّات ورتبة طوال الساق ، أغبر اللون ، طويل العنق والرجلين ، أبيض اللدب ، قليل اللحم . يأوي إلى الماء أحيانًا .

الكِرْكِي - أداة من التوتيا ونحوها في شكل صندوق مستدير ، أعلاه أضيّق من أسفله . يُسْتَقَطَّر بها العرق وماء الورد ونحوهما (عاميَّة) .

كِرْم - كِرْمًا هـ : غلبه في الكِرْم .

كِرْم - كِرْمًا وكِرْمًا وكِرْمًا : أعطى بسهولة وجاد || ضدُّ لُومٍ || عزٌّ وكان نفيسًا || و - السحاب : جاء بالغيث .

كِرْم - تَكْرِيمًا وتَكْرِيمًا [كِرْم] هـ : عظَّمه ونزّهه ||

- و - الله وجهه : شرفه || و - السحاب : كثر ماؤه .  
 كَرَمٌ - [كرم] السحاب : كَرَمٌ .  
 الكَرَمُ - ج كَرُومٌ (ن) : جنس جنّبات معترشة من فصيلة الكَرَمِيَّات ، مهددة الأصلي آسيا الصغرى . يُزْرَع منذ القدم على شواطئ المتوسط ، ومنها انتشر عبر العالم . يُؤكَل عنبه طريثا ومجفقا ، ويصنع منه النبيذ والعرق والديس || العنب || القلادة .  
 الكَرَمُ - مص || الجود || الصّحح || صفة بمعنى الكرم والطيب ، ويكون بلفظ واحد مع المدكّر والمؤنث والمفرد والجمع ، نحو « رجلٌ كَرَمٌ ونساءٌ كَرَمٌ وأرضٌ كَرَمٌ » .  
 الكَرَمِيّ - يقال « اعملْ ذلك وكَرَمِيّ لك » أي وكرامة لك .  
 الكَرَمَانُ - يقال « اعملْ ذلك وكَرَمَانًا لك » أي وكرامة لك .  
 الكَرَمَةُ - الكَرَمُ للعنب وهي أخصص منه .  
 الكَرْنَبُ - ويقال له أيضا المَلْفُوفُ (ن) : بقلة زراعية من فصيلة الصليبيات ، معروفة منذ القدم ، تتجمع أوراقها وتلتفّ حول رأس حيث تبقى بيضاء . تؤكَل نيئة أو مطبوخة (يونانية) || و - اللَّفْنِيّ : نوع من الملفوف يغلظ جلده وعنقه . يؤكَل كاللفت أو يُعطى علفا للحيوانات .  
 الكَرْنَبُ - (ن) : الكَرْنَبُ .  
 الكَرْنَبِيَّاتُ - (ح) : فصيلة تشمل فراشات من حرشفيّات الأجنحة مثل فراشة الكَرْنَبُ وفراشة اللّفت .  
 الكَرْنَبِيَّةُ - (ط) : طعام يُعمل من الكَرْنَبُ .  
 كَرِهٌ - كَرِهًا وكَرِهًا وكَرَاهَةً وكَرَاهِيَّةً ومَكْرَهَةً ومَكْرَهَةً الشيء : ضدّ أحبّه .  
 كَرِهٌ - كَرَاهَةً وكَرَاهِيَّةً الأمرُ أو المنظر : قَبِحَ .  
 كَرِهٌ - تَكْرِيهًا [كره] الشيء فلانًا وإلى فلانٍ : نقيض حبه إليه .  
 الكَرِهٌ - مص || الكَرِهٌ .  
 الكَرِهٌ - مص || الإباء والمشقة || ما أكرهه الإنسان عليه .  
 وقيل هو بالضمّ ما أكرهت نفسك عليه وبالفتح ما أكرهك غيرك عليه .  
 الكَرِهٌ - الكَرِيهٌ .  
 الكَرَوَانُ - ج كَرَوَانٌ وكَرَوِينٌ [كرو] (ح) : طائر من رتبة طووال الساق وفصيلة دجاجيات الأرض ، أغبر اللون طويل المنقار . قيل إنّه لا ينام الليل وكأنّه سُمِّي
- بضده من الكرى أي النعاس .  
 الكَرَوَانَةُ - [كرو] (ح) : مؤنث الكروان .  
 الكَرُوبُ - واحد الكروبيين .  
 الكَرُوبِيَّةُ - الكروبيون .  
 الكَرُوبِيُونُ - وقد تبدّل الكاف شينًا : سادة الملائكة أو المقربون منهم . عبرانيّتها كَرِيمٌ جمع كَرُوبٌ . وربما استعملت بلفظها العبرانيّ .  
 الكِرْوَةُ - [كري] : أجرة المُستأجر .  
 الكِرْوَسَةُ - العربة والعجلة والمركبة (إيطالية) .  
 الكِرْوَمُ - (ك) : جسم بسيط وهو معدن رماديّ فاتح ، لامع ، صلب ، يدخل في الفولاذ اللامتصدئ ، ويستخدم في طلي بعض المعادن .  
 الكِرْوِيّ - [كرو] : النسبة إلى الكرة .  
 الكِرْوِيَا - بزر نبات يُشبه الرجلّة وقوته أقرب من الأنيسون (يونانية) .  
 الكِرْوِيَا - الكِرْوِيَا (يونانية) .  
 كَرِيّ - كَرِيّ [كري] الرجلُ : نعس .  
 الكِرْيِيّ - [كرو] : النسبة إلى الكرة .  
 الكِرْيِيّ - ج أَكْرِيَاءُ [كري] : المُكاري || المُكْرِيّ || الناعس .  
 الكِرْيَانُ - [كري] : التّعسان .  
 الكِرْيِبُ - [كرب] : المهموم || كعب القصب || خشبة الخباز التي يبسط بها العجين || و - من الأرض : التي لا ماء فيها ولا شجر .  
 الكِرْيِيَّةُ - ج كَرَائِبُ : مؤنث الكريب || الداهية الشديدة .  
 الكِرْيَةُ - ج كَرِيَّاتُ [كرو] (ع) : اسم يُطلق على خلايا الدم واللّمفا .  
 الكِرْيِثُ - الكارث .  
 الكِرْيِيرُ - [كري] : مص || صوت في الصدر كصوت المختق أو المجهود || بحة تعترى من الغبار .  
 الكِرْيِيعُ - الشارب من النهر يديه إذا فقد الإناء .  
 الكِرْيِمُ - من الأسماء الحسنى || و - ج كِرَامٌ وكِرَمَاءُ : ذو الكرم ؛ يقال « رجلٌ كَرِيمٌ » أي سخّيّ معطاء || الصفوح || يُطلق « الكريم » من كلّ شيء على أحسنه وعلى كلّ ما يُرضي ويحمد في بابو . يقال « رزقٌ كَرِيمٌ » أي كثير ، و « قولٌ كَرِيمٌ » أي مُرضٍ في معانيه وجزالة ألفاظه وفوائده ، و « وجهٌ كَرِيمٌ » أي مُرضٍ في جماله



ومحاسنه .

الكريمان - الحج والجهاد .

الكريمة - ج كريمات وكرايم وكيرام : مؤنث الكريم ||  
 ذو الكرم والحسب ؛ يقال « فلان كريمه قوميه » || كل  
 جارحة شريفة كاليد والأذن || « كريمه الرجل » : ابنته ||  
 « كرائم المال » : نفائسها وخيارها .

الكريمان - العيان .

الكريم - القبيح .

الكريمة - ج كرائمه : مؤنث الكريمه || الشدة في الحرب ||  
 الداهية || السيف الماضي .

كز - كزاً وكزاة وكزوة [كز] : انقبض ويبس ||  
 و - على أسنانه عند العائمة : ضم ما في فكّه الأعلى منها  
 على ما في فكّه الأسفل غيظاً أو حرذاً .

كز - [كز] : أصابه الكزاز || زكيم .

الكز - [كز] : مص || و - ج كز : المتقبض واليابس ||  
 « فلان كز اليدين » : بخيل .

الكزاز - [كز] (طب) : داء أو رعدة من شدة البرد .  
 الكزاز - [كز] (طب) : الكزاز .

الكزيرة - (ن) : الكزيرة || « كزيرة البئر » (ن) :  
 نبات من السراخيس له ورق رقيق وساق دقيقة ملساء  
 كالشعرة . ينمو في الكهوف وعلى ضفاف العيون .

الكزيرة - (ن) : بقلة من فصيلة الخيميات ، مهدا  
 الأصلي أوروبا الجنوبية . بزرها من الأفايه ، يستعمل  
 كتابل ويدخل في تركيب بعض المشروبات .

الكزيرة - (ن) : الكزيرة .

الكز - [كز] : البخل .

كزم - كزماً : ضم فاه وسكت || و - الجزوة ونحوها :  
 كسرها بمقدّم فيه واستخرج ما فيها ليأكله || و - ه :  
 عضه شديداً .

كزم - كزماً : كان ذا كزم || هاب التقدم على الشيء .  
 كزم - تكزيماً [كزم] البرد أصابعه : صبرها تنقبض .  
 الكزم - الضيق الكف القصير الأصابع .

الكزم - شدة الأكل || قصر في الأنف أو الأصابع ||  
 البخل .

الكزم - من الرجال : الجبان الهيبان .

الكزورينا - (ن) : جنس شجر من فصيلة الكزورينيات ،  
 مهده الأصلي أستراليا وجزر الباسفيك . يزرع على

شواطئ المتوسط للترزين .

كسا - كسوا [كسو] الثوب فلاناً : ألبسه إياه ||

ر - ه شعراً : مدحه به .

الكساء - ج أكسية [كسو] : الثوب .

الكساب - الكثير الكسب .

الكساح - داء للإبل .

الكسار - من الحطب ونحوه : الكسارة .

الكسار - فعّال للمبالغة .

الكسارة - من الحطب ونحوه : دقاقة المتكسرة منه .

الكسالة - البطالة .

كسب - كسباً وكسباً الشيء : جمعه || و - مالا أو

علماً : طلبه وربحته || و - الإثم : تحمله || و - لأهله :

طلب المعيشة لهم || و - فلاناً مالا أو علماً : أناله إياه .

كسب - تكسبياً [كسب] فلاناً مالا أو علماً : أناله  
 إياه .

الكسب - مص || ما اكتسب .

الكسبة - ما اكتسب .

الكسيرة - (ن) : الكزيرة .

الكستنة - أو القسطل (ن) : جنس شجر من فصيلة

البوطيات ، يُعمّر لعدة قرون . ينمو في بلدان أوروبا

المعتدلة المناخ وفي تركيا ، ولا يعيش في التربة الكلسية .

له ثمر يؤكل نيئاً ومشوياً || « كستنة الحصان أو قسطله

الحصان » (ن) : جنس شجر من فصيلة الصابونيات ،

تظهر عليه في الربيع أزهار عنقودية الشكل ، بيضاء

أو وردية اللون . له ثمر أسمر اللون شبيه بثمر الكستنة

لكنه مر لا يؤكل .

كسح - كسحاً البيت : كسبه || و - ت الرياح الأرض :

قشرت عنها التراب || و - الشيء : قطعه وأذهبه ||

يقال « أتينا بني فلان فكسحناهم » أي فاستأصلناهم .

كسح - كسحاً : نقلت إحدى رجله في المشي فصار

إذا مشى جرّها جرّاً كأنه يكسح الأرض أي يكنسها ||

تعطلت القوى المحركة أو الحاسة في يديه ورجليه .

الكسح - مص || العجز .

الكسح - من تشعبه ولا يُعينك .

الكسحان - الكسح .

كسد - كساداً وكسوداً الشيء : لم ينفق لقلّة الرغاب

فيه || و - ت السرق : لم ينفق ما فيها .

كَسَعٌ - كَسَعًا : طردهُ || تبعهُ بالطرد || ضرب دبرهُ  
بيدهُ أو بصدر قَدَمِهِ || و - السفينةُ في البحر : دفعها  
وأجراها || و - تر الحليلُ بأذنانها : أدخلتها بين أَرْجُلِهَا .  
الكُسْعَةُ - البقر العوامِلُ || الحميرُ || العبيدُ || و - ج  
كُسَعٌ : التُّكَّةُ البيضاءُ في جبهة كلِّ شيءٍ || الريشُ  
الأبيضُ المجتمع تحت ذَنَبِ الطائر .

كَسَفَ - كَسَفًا الله الشمسَ أو القمرَ : حجبهما ||  
و - الشيءُ : غَطَّاهُ || و - بَصَرُهُ : خفضهُ ونكسهُ ||  
و - تر الشمسُ النجومَ : غلب ضوءُها على النجومِ ||  
و - هُ الحزنُ وغيرهُ : جعلهُ كاسيفًا || و - الثوبُ : قطعهُ  
|| و - كُسُوفًا تر الشمسُ : احتجبت في النهار وذلك  
لحلول القمر بينها وبين الأرض || و - وجههُ : عبس  
وتغير || و - ت حَالُهُ : ساءت || و - بالهُ : حَدَّثَتْهُ  
نفسهُ بالشرِّ أو ضاق عليه أملهُ || و - أملهُ : انقطع  
رجاؤه ممَّا كان يأمل .

كَسِيلٌ - كَسَلًا : فتر وتناقل وتوانى عمًا لا ينبغي أن  
يتوانى عنه .

الكَسِيلُ - الكَسَلَانُ .

الكَسَلُ - مؤنث الكَسَلَانُ .

الكَسَلَانُ - ج كَسَالَى وكَسَالَى وكَسَالَى وكَسَالَى :  
مَنْ فتر وتوانى وتناقل عمًا لا ينبغي التناقل عنه .

الكَسَلَانَةُ - مؤنث الكَسَلَانُ .

الكَسِيلَةُ - مؤنث الكَسِيلِ .

الكَسْمُ - عند العامةُ : الجسمُ السويُّ ؛ يقولون « فلانة  
جميلة الكَسْمُ » أي مستوية المخلوق لا عيب فيها .

الكَسُوبُ - الكَسَابُ .

الكُسُوبَةُ - ج كُسُوبَى [كسوبا] : اللباس .

الكُسُوبَةُ - ج كُسُوبَى [كسوبا] : الكُسُوبَةُ .

الكُسُورُ - « كُسُورُ الأوديةِ » : شعابها ومعاطفها ؛  
(ولا واحد لها من لفظها بهذا المعنى) .

الكُسُولُ - الكَسَلَانُ || نَعْتُ للجاريةِ المُنْعَمَةِ التي لا تكاد  
تبرح من مجلسها .

كَسِيٌّ - كَسَا [كسوا] الثوبُ : لبسهُ || و - كَسَاءٌ :  
شرف .

كَسِيٌّ - كَسَا [كسوا] الثوبُ : لبسهُ .

الكَسِيَّةُ - ما اكْتَسَبَ .

الكَسِيحُ - الأَكْسَحُ .

كَسَدٌ - كَسَادًا وكُسُودًا : كَسَدَ .

كَسَرَ - كَسَرًا العودَ وكلَّ صُلْبٍ : فصلهُ من غير نفوذ  
جسم قاطع فيه || و - العسكرُ : هزيمهم || و - الوصيةُ :  
نقضها وخالفها || و - الشيعرُ : لم يُقِمَ وزنهُ || و - الحرفُ :  
ألقه الكسرةُ || و - الوسادةُ : ثناها واتكأ عليها ||  
و - من طرفه أو على طرفه : غضَّ منه شيئًا || و - فلانًا  
عن مراده : صرفه || و - من حدتهُ : خففَ منها وسكنَ ||  
و - المتاعُ : باعه ثوبًا ثوبًا أو شيئًا شيئًا || و - الطائرُ  
جناحيهُ : ضمَّها يريدُ الوقوعَ || و - كُسُورًا الطائرُ :  
ضمَّ جناحيه يريدُ الوقوعَ .

كَسِيرٌ - كَسَرًا : كسل .

كَسَّرَ - تَكْسِيرًا [كسرا] : بمعنى كَسَرَ المجردَ وشُدَّدَ  
للمبالغة والتكثير || و - الكلمةُ : جمعها بتغيير بنائها  
وهو من اصطلاح الصرفيين || و - تر المِرْأَةُ ونحوها  
النورَ على كذا : ردَّتهُ عليه .

الكَسْرُ - مص || حركة تُجْعَل تحت الحرف وهذه علامتها  
« - » || النزر القليل || و - ج كُسُورٌ وجج كُسُورات  
(ع ح) : العدد الذي يكون أقلَّ من واحد كالثلث والرابع  
ويقاله الصحيح || و - ج أَكْسَارٌ وكُسُورٌ : الجزء من  
العضو أو جزء من العظم مع ما عليه من اللحم || الجانب  
من البيت || الناحية || الشقَّة السفلى من الخباء أو ما تكسر  
وتثنى على الأرض منها || و - عند الاطباء : تفرُّق اتصال  
في العظم بشرط أن يكون التفرُّق إلى جزئين أو أجزاء  
كبار ويسمى كاسيرًا .

الكِيسَرُ - ج أَكْسَارٌ وكُسُورٌ : الجزء من العضو أو جزء  
من العظم مع ما عليه من اللحم || الجانب من البيت ||  
الناحية || الشقَّة السفلى من الخباء أو ما تكسر وتثنى  
على الأرض منها .

كَيْسَرِيٌّ - ج أَكْسِيرَةٌ وأَكْسِيرٌ وكَسَائِرَةٌ وكُسُورٌ : كَيْسَرِيٌّ  
(فارسيَّة) .

كَيْسَرِيٌّ - ج أَكْسِيرَةٌ وأَكْسِيرٌ وكَسَائِرَةٌ وكُسُورٌ : اسم  
كلِّ ملك من ملوك الفرس (فارسيَّة) .

الكِيسَرَةُ - ج كَيْسَرَاتٌ : المرَّة من كَسَرَ || الابهزام .

الكِيسَرَةُ - ج كَيْسَرٌ وكَيْسَرَاتٌ وكَيْسَرَاتٌ : القطعة من الشيء  
المكسور .

الكَيْسَرِيُّ - النسبة إلى كَيْسَرِيٍّ .

الكَيْسَرِيُّ - النسبة إلى كَيْسَرِيٍّ .

الْبَعِيرُ : وَسَمَهُ بِالنَّارِ فِي كَشْحِهِ || و - العود : قَشْرُهُ ||  
 و - هُ عِنْدَ الْعَامَّةِ : طَرْدُهُ ، وَمِنْهُ قَوْلُهُ « كَشْحُ الذُّبَابِ »  
 أَي طَرْدُهُ ، وَهُوَ تَحْرِيفُ كَشْرٍ .  
 الكُشْح - مَص || و - ج كُشُوحٌ مِنَ الْجِسْمِ : مَا بَيْنَ  
 السُّرَّةِ وَوَسَطِ الظَّهْرِ .  
 الكُشْح - (طَب) : دَاءٌ فِي الكُشْحِ يُكْوِي مِنْهُ . وَقِيلَ  
 هُوَ الدَّاءُ الْمَعْرُوفُ بِذَاتِ الْجَنْبِ .  
 كَشَّرَ - كَشَّرًا عَنْ أَسْنَانِهِ : كَشَفَ عَنْهَا وَأَبْدَاهَا (عِنْدَ  
 الضَّحْكِ وَغَيْرِهِ) || و - السَّبْعُ عَنْ نَابِهِ : هَرٌّ لِلْحِرَاشِ ||  
 و - فَلَانٌ لَهُ : تَمَرٌّ لَهُ وَأَرَعْدُهُ كَأَنَّهُ سَبْعٌ .  
 كَشَّرَ - تَكْثِيرًا [كَشَرَ] عَنْ أَسْنَانِهِ : بِمَعْنَى كَشَّرَ وَشَدَّدَ  
 لِلْمَبَالِغَةِ .  
 الكَشَّرَ - الْعِنْفُودُ أَكِيلَ مَا عَلَيْهِ .  
 الكِشْرَةَ - الْأَسْمُ مِنْ كَشَّرَ الرَّجُلُ عَنْ أَسْنَانِهِ .  
 كَشَطَ - كَشَطًا الشَّيْءَ : رَفَعَ عَنْهُ شَيْئًا قَدْ غَشَاهُ ||  
 و - الْجَلَّ عَنْ الْفَرَسِ وَالْفِطَاءِ عَنِ الشَّيْءِ : نَزَعَهُ وَكَشَفَهُ  
 عَنْهُ || و - الْبَعِيرَ : نَزَعَ جِلْدَهُ || و - الْحَرْفَ : أَزَالَهُ مِنْ  
 مَوْضِعِهِ .  
 كَشَفَ - كَشَفًا وَكَاشَفَةَ الشَّيْءَ وَعَنِ الشَّيْءِ : أَظْهَرَهُ  
 وَرَفَعَ عَنْهُ مَا يُوَارِيهِ أَوْ يَفْطِيهِ ، يُقَالُ « كَشَفَ اللَّهُ غَمَّهُ »  
 أَي أزالَهُ .  
 كَشِفَ - كَشِفًا : انْهَزَمَ || و - الرَّجُلُ أَوْ الْفَرَسُ :  
 كَانَ أَكْشَفَ .  
 كَشَفَ - تَكْشِيفًا [كَشَفَ] الشَّيْءَ : كَشَفَهُ || و - فَلَانًا  
 عَنِ الْأَمْرِ : أَكْرَهُهُ عَلَى كَشْفِهِ .  
 الكَشْفَ - مَص || و - الطَّبِيُّ : الْفَحْصُ الطَّبِيُّ || و - عِنْدَ  
 أَصْحَابِ الْجِمَارِ : وَرَقَةٌ تَدْرَجُ فِيهَا كَيْتَةُ الْبِضَاعَةِ وَمَا  
 يُطَلَّبُ عَنْهَا || و - عِنْدَ الْعَرُوضِيِّينَ : إِسْقَاطُ السَّابِعِ  
 الْمُتَحَرِّكِ ، كَحَدَفَ تَاءَ مَفْعُولَاتٍ فَيَصِيرُ مَفْعُولًا وَيُنْقَلُ  
 إِلَى مَفْعُولِنَ || و - الْإِلَهِيُّ عِنْدَ الصُّوفِيِّينَ : هُوَ انْكَشَافُ  
 الْحَقَائِقِ الْإِلَهِيَّةِ لِلصُّوفِيِّ .  
 الكَشْفَ - انْحِسَارُ شَعْرِ مَقْدَمِ الرَّأْسِ || انْقِلَابُ مِنْ  
 قُصَاصِ النَّاصِبَةِ كَأَنَّهَا دَائِرَةٌ ، وَهِيَ شُعَيْرَاتٌ تَنْبِتُ صَعْدًا .  
 الكَشْفَةَ - مَوْضِعُ انْحِسَارِ الشَّعْرِ مِنْ مَقْدَمِ الرَّأْسِ .  
 الكَشْفِيَّةُ - مَنْظِمَةٌ إِنْسَانِيَّةٌ رِيَاضِيَّةٌ تَهْدِيئِيَّةٌ .  
 الكَشْكُ - مَاءُ الشَّعِيرِ (فَارْسِيَّةٌ) .  
 الكِشْكُ - (ط) : طَعَامٌ يَتَّخَذُ مِنْ نَقِيعِ الْبِرْغَلِ بِاللَّبَنِ

الْكُشْحِ - الْأَكْشَحُ .  
 الكَيْسِدُ - غَيْرُ النَّافِقِ .  
 الكَيْسِرُ - ج كَسْرَى وَكَسَارَى : الْمَكْسُورُ .  
 كَشَّ - كَشًّا وَكَشِيئًا [كَشَّ] الزُّنْدُ : سَمِعَ لَهُ صَوْتُ  
 خَوَارٍ عِنْدَ خُرُوجِ نَارِهِ || و - تَرِ الْجِرَّةُ : غَلَّتْ || و -  
 الْجَمَلُ : هَدَرَ أَوَّلَ هَدِيرِهِ || و - تَرِ الْحَيْئَةُ : صَاحَتِ  
 مِنْ جِلْدِهَا لَا مِنْ فِيهَا || و - تَرِ الْبَقْرَةُ : صَاحَتِ ||  
 و - كَشًّا الرَّجُلُ وَغَيْرَهُ : طَرَدَهُ وَزَجَرَهُ || و - الدَّبِيكُ  
 عِنْدَ الْعَامَّةِ : ضَعْفٌ وَانْهَزَمَ مِنَ الدَّبِيكِ الْآخِرِ الَّذِي كَانَ  
 بِنَاقِرُهُ || و - الدَّجَاجَةُ عِنْدَ الْعَامَّةِ أَيْضًا : زَجَرَهَا بِقَوْلِهِ  
 « كِشْ كِشْ » .  
 الكُشْنُ - [كَشَّ] : مَا يُلْقَحُ بِدِ النَّخْلِ .  
 الكِشَّاحُ - سَمَةٌ فِي الكُشْحِ .  
 الكِشَّاحَةُ - الْعِدَاوَةُ الْمَضْمَرَةُ || الْمُقَاطَعَةُ .  
 الكِشَّاطُ - الْانْكَشَافُ || الْجِلْدُ الْمَكْشُوطُ .  
 الكِشَّاطُ - الْجِزَارُ .  
 الكِشَّافُ - فَعَالٌ لِلْمَبَالِغَةِ || و - ج كَشَّافَةٌ : الْمَنْصُوبِي  
 إِلَى أَحَدِي مَنْظِمَاتِ الْكَشْفِيَّةِ .  
 كَشًّا - كَشًّا [كَشَّ] الشَّيْءَ : قَشْرَهُ || و - الرَّجُلُ مِنْ  
 الطَّعَامِ : امْتَلَأَ .  
 كَشِيَّ - كَشًّا وَكَشَاءً [كَشَّ] تَرِ بَدُهُ : تَشَقَّقَتْ أَوْ  
 نَقَبَّتْ جِلْدَهَا .  
 الكَشِيَّ - [كَشَّ] : الْمُتَمَلِّئُ مِنَ الطَّعَامِ .  
 الكَشَّةُ - [كَشَّ] : النَّاحِيَةُ أَوْ الْخِصْلَةُ مِنَ الشَّعْرِ فِي  
 مَقْدَمِ الرَّأْسِ .  
 الكُشْتَبَانُ - ج كَشَاتِيْبَيْنَ : قَعُ الْخِيَّاطِ || « رَهْرُ الْكُشْتَبَانِ »  
 (ن) : نَوْعٌ مِنَ النَّبَاتِ .  
 كَشْحَ - كَشْحًا الْبَيْتَ : كَنَسَهُ || و - العود : قَشْرُهُ ||  
 و - الْقَوْمَ : فَرَّقَهُمْ وَطَرَدَهُمْ || و - هُ : كَوَاهُ عَلَى كَشْحِهِ ||  
 و - الْبَعِيرَ : وَسَمَهُ بِالنَّارِ فِي كَشْحِهِ || و - لَهُ بِالْعِدَاوَةِ :  
 عَادَاهُ || و - عَنِ الْمَاءِ : أَدْبَرَ || و - الطَّائِرُ : صَدَرَ  
 مَسْرَعًا || و - الظَّلَامُ أَوْ الضُّوئُ : أَدْبَرَ || و - تَرِ الدَّابَّةُ :  
 أَدْخَلَتْ ذَنْبَهَا بَيْنَ رِجْلَيْهَا .  
 كَشِحَ - كَشِحًا : شَكَا كَشْحَهُ .  
 كَشِحَ - الرَّجُلُ : كَوِيَ عَلَى الكُشْحِ || و - الْقَوْمُ عَنِ  
 الْمَاءِ : ذَهَبُوا عَنْهُ وَتَفَرَّقُوا .  
 كَشِحَ - تَكْشِيفًا [كَشِحَ] هُ : كَوَاهُ عَلَى كَشْحِهِ || و -

الكِظَامَةُ - ج كِظَائِمٌ : قناة للماء في باطن الأرض ||  
بشر بجانب بئر وبينهما مجرى في باطن الأرض || فم  
الوادي || حبلٌ يُشَدُّ به أنف البعير || الحلقة تُجَمِّع فيها  
خيوط الميزان .

الكِظَّة - [كظأ] : البطنة || ما يعترى الإنسان عند الامتلاء  
من الطعام .

كِظَمٌ - كِظْمًا الشيء أو على الشيء : حبسه || و - الباب :  
أغلقه || و - القربة : ملاءها وسد فاهها || و - النهر :  
سده || و - البعير بالكِظَامَةِ : شد أنفه بها || و - كُظُومًا  
البعير : أمسك جرتة وكف عن الاجترار || و - كِظْمًا  
وكُظُومًا غيظه : حبسه وأمسك على ما في نفسه منه .

الكِظَم - ج أْكُظَامٌ وكِظَامٌ : مخرج النفس .  
الكِظِيظ - [كظأ] : المثلي من الطعام || المغناظ أشد  
الغبط || الذي تهبطه الأمور حتى يعجز عنها .  
الكِظِيم - المَكْرُوب .

الكِظِيمة - ج كِظَائِمٌ : بشر بجانب بئر وبينهما مجرى في  
باطن الأرض || ما يوضع فيه الزاد .

كَعَجٌ - كَعَجًا وكَعُوعًا وكَعَاعَةً وكَعُوعَةً [كعج] : ضعف  
وجبن .

الكَعَج - [كعج] : الكاعج .  
الكِعَام - ج كَعَمٌ : ما كُعمَ به فم البعير .  
الكِعَامَة - الكِعَام .

كَعَمٌ - تَكَمِيَةٌ [كعوم] غيره : أعجزه (عامية) .  
الكِعَاب - « جارية كِعَابٌ » : ناهدة الثدي .  
كِعَابٌ - كِعُوبًا وكِعُوبَةٌ وكِعَابَةٌ ت الجارية : نهد  
ثديها أي انتبر وأشرف || و - كِعُوبًا الثدي : نهد ||  
و - كِعَبًا الإناث : ملاءه || و - فلانًا : ضربته على يابس  
كالرأس ونحوه .

كِعَبٌ - تَكَمِيًا [كعب] ت الجارية : نهد ثديها ||  
و - الشيء : جعله مُكعَبًا || و - الإناث : ملاءه .

الكِعْب - ج كِعَابٌ وكِعُوبٌ وأكعِب : كل مفصل  
للعظام || العظم الناشز فوق القدم || العظمان الناشزان من  
جانبي القدم || كل ما ارتفع وعلا || و - ج كِعُوبٌ :  
عقدة القصب بين الأنوبتين || العقدة من عقد الرمح ||  
الشرف والمجد || يقال « أعلى الله كعبيهم » أي رفع شأنهم ||  
و - ج كِعْبٌ وكِعَابٌ : العظم الذي يُنَعَبُ به || الكتلة  
من السم || قدر صبة من اللبن || و - (هـ) : الجسم

بعد اختماره فَيَنْتَ وَيُطْبَخُ || و - (ب) : شبه رواق  
بارز عن بقية البيت (فارسية) .

كَشَكَشَ - كَشَكَشَةً [كشكش] : هرب || و - ت  
الحيَّة : صامت من جلدها لا من فيها .

الكَشَكَشَ - ج كَشَاكَشَ [كشكش] : هو عند الحياطات  
ما يُخاط على الثوب من شرائط وغيرها تزيينًا له .

الكَشَكُوكُ - وعاء المتسول يجمع فيه رزقه (آرامية) .  
الكَشَكُوكُة - الكَشَكُوكُ (آرامية) .

كَشِمٌ - كَشِمًا : كان نقص في حلقه أو حسبه .  
الكَشِم - « أنف كَشِمٌ » : مقطوع من أصله .

الكَشِمِش - (ن) : جنس جنات من فصيلة الكيشيشيات ،  
مهده الأصلي أوروبا وآسيا الشمالية ؛ يحمل عناقيد صغيرة ،  
بيضاء أو حمراء ، لها بعض الشبه بعناقيد العنب . ثماره  
لذيذة تُصنع منها مربيات .

الكَشِمِشَة - الحبة من الكيشيش .  
الكَشُوث - (ن) : الكشوث .

الكَشُوث - (ن) : نبات طفيلي من فصيلة المَحْمُودِيَّات ،  
لا جذر له ولا ورق إنما له أزهار كروية صغيرة . لونه  
أبيض أو ضارب إلى الحمرة . تلتف ساقه على حاضيه  
وتنشب فيه زوائد ماصة تمص نسغه . يضر على الأخص  
بمروج القصب .

الكَشُوثِي - (ن) : الكشوث .  
الكَشُوثِي - (ن) : الكشوث .

الكَشُوثَاء - (ن) : الكشوث .  
الكَشِيء - [كشأ] : السمتلي من الطعام .

الكَشِيَّة - ج كَشِيٌّ [كشي] : شحمة بطن الضب أو  
أصل ذئبه .

الكَشِيش - [كشش] : مص || صوت غليان الشراب .  
كِظٌ - كِظًا [كظأ] الطعام فلانًا : ملاءه حتى لا يطيق

التنفس || و - الغيظ صدره : ملاءه || و - خصته :  
ألمه حتى لا يجد مخرجًا يخرج إليه || و - الحبل :

شده || و - كِظَاظًا وكِظَاظَةً الأمر فلانًا : غمه وكربه  
وبهظه || و - المسيل بالماء : ضاق به لكثرة .

الكِظَا - [كظأ] : مص || المغناظ أشد الغيظ || يقال  
« رجل كِظٌ » أي عسر مشدد .

الكِظَام - ما يُسَدُّ به الشيء .  
الكِظَامَة - كِظَامَةُ الباب : سدادته .

قام بها دونهُ فأغناه عن القيام بها . وتزاد الباء على فاعل كَفَى . نحو «كفى بالله شهيداً» أي شهادة الله تعالى تُغني عن سواها فوضع اسم الجلالة رفعاً على الفاعلية ، وشهيداً تمييزاً .

الكُفَى - [كفوا] : المثل والنظير .

الكِفَاء - [كفأ] : حالة يكون بها الشيء مساوياً لشيء آخر .  
الكِفَاء - [كفأ] : مص || «كفأ البيت» ج أكفئة : سترة من أعلى الخباء إلى أسفله تُجعل في مؤخره || وهذا كِفَاؤُهُ : مثله || «لا كفأ له» : لا نظير له .

الكِفَاءة - [كفأ] : الكِفَاء || القدرة على العمل وحسن القيام به ، الجدارة والأهلية || «كفأه جسم أو قيمته الانحاديّة» (ك) : تقاس بعدد ذرات الهيدروجين التي تتحد بذرة من هذا الجسم أو تقوم مقامها . وقد حوّرت اليوم نظريّة الكفءة تحويراً عميقاً .

الكِفَات - مص || يقال «مات كِفَاتاً» أي فجأة .

الكِفَاح - مص .

الكِفَار - فعّال للمبالغة || «رجلٌ كِفَارٌ» : جاحدٌ لِنِعمِ الله .

الكِفَارَة - مؤنث الكِفَار || ما كُفِّرَ به من صدقةٍ وصومٍ ونحوهما || ما يُكفّرُ به أي يُغفَى به الإثم .

الكِفَاف - [كفأ] من الرزق : ما كفى عن الناس وأغنى .  
الكِفَاف - ج أكففة [كفأ] من الشيء : حناره أي الحرف الذي يحيط به || و - من الثوب : موضع كَفَيْهِ || «كِفَافُ السيف» : حده || و «كِفَافُ السحاب» : نواحيه || أسافلُهُ || «كِفَافُ الشيء» : مَضَمُّهُ ؛ ومنه كِفَافُ الأذن .  
الكِفَالَة - ج كِفَالَات : الضمان (اسمٌ من كَفَلَهُ) .

الكِفَايَة - [كفي] : مص || ما يكفي ويُغني عن غيره ؛ يقال «في هذا كِفاية» .

كَفَأ - كَفَأَ [كفأ] : انصرف وانهمز || و - الرجل : طرده || و - عن القصد : جار || و - الإناء : أماله وقلبه ليصب ما فيه .

كَفَأ - تكفئة [كفأ] الإناء : كَفَأَهُ .

الكُفَاء - ج أكفأ وكفأ [كفأ] : المثل والنظير .

الكُفَاء - ج أكفأ وكفأ [كفأ] : الكُفَاء .

الكِفَاء - ج أكفأ وكفأ [كفأ] : الكُفَاء || «كِفَاء الوادي» : باطنه .

كَفَت - كَفَتَا الشيء : تَقَلَّبَ ظهراً لبطناً || و - الشيء :

الذي له ستة سطوح مربعة متساوية || «كعبٌ عدد ما» ج كِعب (ع ح) : حاصل ضرب ثلاثة أعداد مساوية لهذا العدد ؛ نحو كعب ٦ هو  $6 \times 6 \times 6 = 216$  .  
الكعبة - ج كِعب وكعبات : الكعب || العظم || العظم الذي يُلعب به || كل بيت مربع || البيت الحرام بمكة || الغرفة .

الكُفْرُوتَة - الكُفْرِيَّة من اللبنة أو اللحم المدقوق ونحوه (عامية) .

الكُفْك - (ط) : خبز يُعمل مستديراً أو مستطيلاً من الدقيق والحليب والسكر أو غير ذلك (فارسية) .

الكُفْكَة - ج كُفكات (ط) : واحدة الكُفْك .

كُفَم - كُفَمَا الوعاء : شدُّ رأسه || و - البعير : شدُّ فمه لئلا يعض أو يأكل || و - الخوف فلاناً : دفعه فلا يرجع || و - ه عند العامة : زحمة فانكم .

الكُفْمَة - [كفم] : ما يُكفَى به (عامية) .

الكُفْم - «كُفْمُ الطريق» : أفواهه .

كُفِي - كُفِيَا [كفم] عنه : عجز عنه بعد محاولته (عامية) .  
الكُفِيم - «بعيرٌ كُفِيمٌ» : مكفوم .

كُف - كُفَا وكِفَافَة [كفأ] الثوب : خاط حاشيته خياطةً ثانية بعد الشل || و - كُفَا عن الأمر : انصرف وامتنع || و - ه عن الأمر : صرفه ومنعه || و - بَصْرُهُ : عَمِيَّ || و - ماء وجهه : صائه ومنعه عن بذل السؤال || و - رِجْلُهُ : عصبها بخزقة || و - القبيلة : أخذ ناحيتها || و - الشيء : جمعه وضمه || و - الإناء : ملاءة ملاءة مُفْرِطاً || و - كُفُوفَاتِ الناقة : كبرت فقصرت أسنانها حتى تكاد تذهب .

كُف - [كفأ] : بَصْرُهُ : عَمِيَّ .

الكُف - [كفأ] : مص || و - ج أكُف وكُفوف وكُف (ع ا) : اليد أو الراحة مع الأصابع (مؤنثة) ؛ يقال مجازاً «وضع حياته على كُفِهِ» أي خاطر بنفسه || النعمة || و - عند العروضيين : هو إسقاط الحرف السابع إذا كان ساكناً كنون فاعلاتن فيصير فاعلات ، ونون مفاعيلن فيصير مفاعيلن || «كف السبع والكلب والذئب ، ومرم وأدم وغيرها» (ن) : أنواع من النبات .

كُفَى - كِفَايَة [كفي] الشيء : حصل به الاستغناء عن سواه || و - الشيء فلاناً : قنع فلان بذلك الشيء واستغنى به عن غيره || و - فلاناً مؤونته : جعلها كافية له أي

قبضة || و - الشيء عند العامة : صببه بسرعة || و - الشيء على نفسه : ضمه || و - ه : صرفه عن وجهه || و - فلان ذبله : شمّره وضمه إلى نفسه || و - كَفَّتًا وكَفَاتًا وكَفَيْتًا وكَفَاتَاتًا الطائر وغيره : أسرع في الطيران أو العدو وتقبض فيه .

كَفَّتْ - تكفيتًا [كفت] الشيء : قبضه || و - الشيء إلى نفسه : ضمه || و - فلان ذبله : شمّره وضمه إلى نفسه .

الكَفَّتْ - مصص || الموت || تقلب الشيء ظهرًا لبطن وبطنًا لظهر || الكَفَّتْ .

الكَفَّتْ - القدر الصغيرة .

الكَفَّةُ - ج كَفَف وكِفَاف [كف] : حاشية الشيء || حرف الشيء || و - من الناس : سوادهم وجماعتهم وادناهم اليك مكانًا || و - من الشجر : مشناه حيث ينقطع || و - من الليل : حيث يلتقي الليل والنهار إما في المشرق وإما في المغرب || و - من الثوب : طرته العليا التي لا هذب فيها || و - من الغيم : طرته || و - من اللثة : ما انحدر منها || و - من الدرع : أسفلها || و - من الرمل : ما استطال في استدارة || « كَفَّةُ القميص » : ما استدار حول الدليل .

الكَفَّةُ - [كف] : المرة من كَفَّ || « كَفَّةُ الميزان » : لغة في كِفْتِهِ .

الكَفَّةُ - ج كَفَف وكِفَاف [كف] : كل مستدير || النقرة يجتمع فيها الماء || و - من الدف : عوده || و - من الميزان : ما يجعل عليه الموزون ، وهما كِفَتَانِ || « كَفَّةُ الصائد » : حبالته || « الكَفَّةُ الجنوبية والكَفَّةُ الشمالية » (فك) : كوكبان .

الكَفَّةُ - (ط) : لحم يدق أو يهرم مرماً دقيقاً ويجعل منه أصابع تُشوى وتؤكل .

كَفَحَ - كَفَحًا العدو : واجهه واستقبله || و - ه بالعصا : ضربه بها || و - الشيء : كشف عنه غطاءه || و - لجام الدابة : جذبه لتقف .

كَفَّرَ - كَفَّرًا وكَفَّرًا الشيء : ستره وغطاه || و - الليل الشيء وعلى الشيء : عطاءه || و - الجهل على علم فلان : غطاءه || و - كَفَّرًا وكَفَّرًا وكَفَّرًا وكَفَّرًا : ضد آمن || و - بالحائق : نفاه وغطاه || و - كَفَّرًا وكَفَّرًا وكَفَّرًا : نعم الله وبنعم الله : جحدتها وتناسها || و - بكذا :

تبراً منه .

كَفَّرَ - تكفيرًا [كفر] الشيء : ستره || و - الرجل : حملته على الكفر أو نسيه إليه || و - الله له الذنب : محاه || و - عن يمينه أو إيمه : أعطى الكفارة || و - له : خضع بأن يضع يده على صدره ويطأ على رأسه ويتطامن تعظيمًا له .

كَفَّرَ - [كفر] للملك : توج بتاج إذا ربي كَفَّرَ له . الكفّر - خلاف الإيمان .

الكفّر - مصص || و - ج كُفُور : الأرض البعيدة عن الناس || القرية || التراب || القبر || ظلمة الليل واسوداده || العصا القصيرة .

الكفّر - ظلمة الليل واسوداده .

الكفّر - العقاب من الجبال .

الكفّر - من الجبال : العظيم .

الكفّران - خلاف الإيمان || ستر نعمة المئتم وجحدها . الكفّرة - الكفّر .

الكفّرة - واحدة الكفّر .

الكفّف - [كف] : مد اليد للسؤال || و - من الرزق : ما أغنى عن الناس || و - في الوشم : دارات تكون فيه . الكفّف - [كف] : الثقر التي فيها العيون .

كَفَّفَكَ - كَفَّفَكَ [كفكف] ه عن كذا : صرفه ومنعه || و - الدمع : مسحه مرة بعد مرة || و - الرجل : رفق بغيره أو رد عنه من يؤذيه .

كَفَّلَ - كَفَّلًا وكَفَّلًا فلانًا : عالاه وأنفق عليه وقام بأمره || و - الشيء إليه : ضمه || و - في صيامه : واصل الصوم || و - كَفَّلًا وكَفَّلًا الرجل وبالرجل والمال وبالمال : ضمنه .

كَفَّلَ - كَفَّلًا [كفل] ه : عالاه وأنفق عليه وقام بأمره || و - ه إياه : ضمنه إياه || و - القاضي الخصم : أخذ منه الكفيل .

الكِفْل - ج أَكْفَال : الكفالة || الحظ والنصيب || الرديف || الرجل الذي يكون في مؤخر الحرب || من لا يثبت على الخيل || المثل والنظير || من يلقي نفسه ونقله على الناس || الضيف من الأجر أو الإثم || ما يحفظ الراكب من خلفه || شيء مستدير يتخذ من خرق وغيرها

لعموم أجزاء الواحد . ولا تُستعمل إلا مضافة لفظاً أو تقديرًا ، وتفيد التكرار بدخول ما المصدرية الظرفية عليها ، نحو «كلما أتاك زيدٌ أكرمه» || وتكون نعتًا لنكرة أو معرفة فتدلّ على أنه كاملٌ ، بلغ الغاية فيما تصفه به ، نحو «هو العالمُ كلُّ العالم» || وتكون توكيدًا لمعرفة أو نكرة محدودة ، نحو «سجد الملائكةُ كلُّهم» و«أقنا حولًا كاملًا كلُّه» || ولفظة «كلٌّ» حكمها الإفراد والتذكير . ومعناها بحسب ما تُضاف إليه . فإن أُضيفت إلى منكرٍ وجب مراعاة معناها وجاء الضمير بعدها مفردًا مذكرًا نحو «وكلُّ شيءٍ فعلوه بحكمة» ، ومفردًا مؤنثًا كما في قوله «كلُّ نفسٍ ذائقةُ الموت» ، ومثنى كقولهِ «وكلُّ رقيقٍ كلُّ رجلٍ وإن هما» ، ومجموعًا مذكرًا كما في قوله «وكلُّ أناسٍ سوف تدخل بينهم» ، ومجموعًا مؤنثًا كما في قوله «وكلُّ مصيبات الزمان وجدتها» . وإن أُضيفت إلى معرفة جاز مراعاة لفظها ومراعاة معناها فيقال «كلُّ القومِ حضر أو كلُّ القومِ حضروا» || إن قُطعت عن الإضافة لفظًا فقبل يجوز مراعاة اللفظ ومراعاة المعنى نحو «كلُّ حضرٍ وكلُّ حضروا» . وقبل إذا كان المقدر مفردًا نكرةً فيجب الإفراد وإن كان جمعًا معرفًا فيجب الجمع . والتنوينُ في المنقطعة عن الإضافة لفظًا عوضٌ من المضاف إليه والتقدير في المثال الأول كلُّ واحدٍ وفي الثاني كلُّهم || إن وقعت كلٌ بعد النون كان النون ثابتًا لبعض الأفراد نحو «ما جاء كلُّ القوم» أي جاء بعضهم ، وإن وقع النون بعدها ثبت لكل فرد نحو «كلُّهم لم يقوموا» أي لم يتم أحدٌ منهم || ولا تدخلها أل إلا إذا كانت عوضًا من المضاف إليه أو أُريدَ لفظها كما يقال «الكلُّ لإحاطة الأفراد» .

الكلّ - [كلّ] : مص || يطلق على الواحد وغيره ؛ وبعضهم يجمع المذكر والمؤنث على كُلول : الضعيف || الثقل لا خير فيه || قفا السكّين أو السيف || المصيبة تحدث || العيّل والعيال || الوكيل || النيم || الثقل || الصنم || الذي لا ولد له ولا والد || «سيفٌ كلٌّ» : لا يقطع .  
كِلا - [كلو] : اسمٌ لفظه مفردٌ ومعناه مثنى ويؤكد بكِلا المذكر ويُضاف أبدًا لفظًا ومعنى إلى كلمة واحدة معرفة دالة على اثنين . ومتى أُضيف إلى اسم ظاهر بقيت ألته على حالها وقدر الإعراب عليها ، فتقول «رأيتُ كِلا الرجلين» . وإذا أُضيف إلى مُضمر أعرب إعراب المثنى ،

ويوضع على سنام البعير || خرقه على عُتق الثور تحت النير || الوبر ينبت بعد الوبر الناسل .  
الكفّل - ج أكفّال من الدابة : العُجز أو الرُدْف .  
كفّن - كَفَنًا الميت : ألبسه الكفّن || و - الجمر بالرماد : غطّاه || و - الخبزة في الملة : واراها بها || و - الصوف : غزله .

كفّن - تكفّنًا [كفن] الميت : كفّنه .  
الكفّن - ج أكفّان : ما يُلبسه الميت .  
الكفّنة - (ن) : شجرة دقيقة جمدة ؛ وقيل عشب منتشرة النبتة على الأرض .

الكفّر - [كفر] : المثل والنظير .  
الكفّوه - [كفأ] : الممائل .  
الكفّوه - [كفأ] : الممائل .  
الكفّور - ج كفّر (ولا يجمع جمع سلامة) : الكافر .  
الكفّولة - الاسم من الكِفْل الذي لا يثبت على ظهر الخيل .

الكفّي - ج أكفّاء [كفي] : الكفي .  
الكفّي - ج أكفّاء [كفي] : ما تكون به الكفاية . ويستوي فيه المفرد والمثنى والجمع مذكرًا ومؤنثًا .

الكفي - ج أكفّاء [كفي] : الكفي || بطن الوادي .  
الكفي - [كفي] : الذي يكفيك ويغنيك عن غيره || «كفي الرجلُ» : من يقوم مقامه .  
الكفي - [كفأ] : المائل || بطن الوادي .  
الكفيّة - [كفأ] : الممائل .

الكفيت - مص || الجراب || ما يُجعل فيه من الطعام || صاحب الذي يكافتك أي يسابقك || و - من الرجال : السريع الخفيف .

الكفيّة - ج كفيّ [كفي] : القوت || ما يكفيك من العيش .  
الكفيّة - [كفأ] : مندبل مستدير من حرير ونحوه يُلفُّ به الرأس وغيره .

الكفيّف - [كفأ] : الأعمى ؛ ويقال «كفيّف البصر» .  
الكفيّل - ج كفّلاء : الكافل والضامن || المشيل .

كلٌّ - ج أكلا وكتلا وكتلًا وكتلًا وكتلًا وكتلًا وكتلًا : تعب وأعيال || صار كلًّا أي لا ولد له ولا والد || و - السيف وغيره : لم يقطع || و - اللسان أو البصر : لم يحقّ المنطوق أو المنظور .

كلٌّ - [كل] : اسمٌ موضوع لاستغراق أفراد المتعدد أو

كَلْبِيٌّ - كَلْبًا [كَلَابًا] المكانُ : كَثُرَ فِيهِ الكَلْبَاءُ || و - ت  
النَّاقَةُ : أَكَلَتِ الكَلْبَاءُ .

كَلْبًا - تَكَلَّبْنَا وَتَكَلَّبْنَا [كَلَابًا] السَّفِينَةَ : أَدْنَاهَا مِنَ الشَّطِّ ||  
و - الرَّجُلُ : حَبَسَهُ || و - فِي الأَمْرِ : نَظَرَ مَتَأَمَّلًا ||  
و - إِلَى فُلَانٍ فِي الأَمْرِ : تَقَدَّمَ || و - تَكَلَّبْنَا : أَتَى مَكَانًا  
فِيهِ مُسْتَتَرٌّ مِنَ الرِّيحِ || و - فِي الطَّعَامِ وَغَيْرِهِ : أَسْلَفَ  
وَأَسْمَ || و - تَكَلَّبْنَا : أَخَذَ الكُلَّةَ .

الكَلْبَاءُ - ج أَكْبَاءُ [كَلَابًا] : العُشْبُ رَطْبُهُ وَيَابَسُهُ .  
الكَلْبِيُّ - [كَلَابًا] : « مَكَانٌ كَلْبِيٌّ » : كَثِيرُ الكَلَابِ .  
الكَلْبِيَّةُ - [كَلَابًا] : « أَرْضٌ كَلْبِيَّةٌ » : كَثِيرَةُ الكَلَابِ .

كَلَبَ - كَلَبًا الفَرَسَ : ضَرَبَهُ بِالكَلَابِ أَيْ المِهَازِ ||  
و - المَزَادَةَ : جَعَلَ لَهَا كَلَبًا وَهُوَ سِيرٌ يُجْعَلُ بَيْنَ طَرَفِي  
الأَدِيمِ إِذَا خُرِزَ || و - كَلَبًا الرَّجُلَ : نَبَحَ لِتَسْمَعُهُ  
الكَلَابُ فَتَنْبَحُ فَيَسْتَدَلُّ بِهَا عَلَيْهِ وَذَلِكَ إِذَا صَارَ فِي قَفْرِ ||  
و - الكَلْبُ : ضَرَبِيٌّ وَتَعَوَّدَ أَكَلُ النَّاسِ .

كَلَبَ - كَلَبًا : عَطَشَ || و - الكَلْبُ : ضَرَبِيٌّ وَتَعَوَّدَ  
أَكَلُ النَّاسِ || أَصَابَهُ دَاءُ الكَلْبِ || و - الرَّجُلُ : عَضَهُ  
الكَلْبُ الكَلْبُ || أَصَابَهُ جَنُونُ الكَلَابِ مِنْ عَضِ الكَلْبِ  
الكَلْبِ || غَضِبَ وَسَفَهُ || أَكَلُ كَثِيرًا بِلَا شَيْءٍ || و - عَلَى  
الأَمْرِ : حَرَصَ عَلَيْهِ || و - فِي كَذَا : طَمَعَ || و - عَلَى  
الرَّجُلِ : أَخْرَجَ || و - القَيْدُ عَلَى الأَسِيرِ : جَفَّ عَلَيْهِ وَعَضَهُ ||  
و - الشَّجَرُ : لَمْ يَجِدْ رَيْبَهُ فَخَشَنَ وَرَقَهُ فَعَلَقَ بِثَوْبِ مَنْ  
مَرَّ بِهِ || و - الشَّتَاءُ أَوْ الزَّمَانُ : اشْتَدَّ .

كَلَبَ - كَلَابًا الرَّجُلَ : ذَهَبَ عَقْلُهُ مِنَ الكَلْبِ .  
كَلَبَ - تَكَلَّبْنَا [كَلَبًا] الكَلْبَ : عَلَّمَهُ الصَّيْدَ .

الكَلْبُ - (ح) : كُلُّ سَبْعٍ بَعْضٌ . وَغَلِبَ عَلَى الحَيَوَانِ  
النَّابِغِ المَعْرُوفِ ، ج كِلَابٌ وَأَكَلَبٌ وَجَجَ أَكَالِبٌ  
وَكِلَابَاتٌ || حديدية في رأس القطب || حديدية عقفاء في  
طرف الرجل يعلق عليها المسافر الزاد ونحوه || المسار في  
قائم السيف || خشبة يُعَمَدُ بِهَا الحَائِطُ || كُلٌّ مَا وُتِقَ بِهِ  
شَيْءٌ ، نَحْوَ السِّيرِ الَّذِي يُجْعَلُ بَيْنَ طَرَفِي الأَدِيمِ إِذَا خُرِزَا  
فَيَسْتَدَانِ بِهِ || طَرَفُ الأَكْمَةِ || أَوَّلُ زِيَادَةِ المَاءِ فِي الوَادِي ||  
و - مِنَ الفَرَسِ : الخَطُّ فِي وَسْطِ ظَهْرِهِ ، نَحْوُ « اسْتَوَى  
عَلَى كَلْبِ فَرَسِهِ » || و - (فك) : اسْمُ نَجْمٍ || « كَلْبُ  
الجِبَارِ وَالكَلْبُ الأَكْبَرُ وَالكَلْبُ الأَصْفَرُ وَكَلْبُ الرَّاعِي  
الخ ... » (فك) : أَسْمَاءُ نَجُومٍ || « كَلْبُ المَاءِ أَوْ كَلْبُ  
الْبَحْرِ » (ح) : سَمَكٌ بَيْنَهُ وَبَيْنَ الكَلْبِ بَعْضُ الشَّبِّ وَهُوَ

فَتَقُولُ « جَاءَ الرَّجُلَانِ كِلَاهِمَا وَرَأَيْتُ الرَّحْلَيْنِ كِلَيْهِمَا »  
وَإِذَا عَادَ عَلَيْهِ ضَمِيرٌ جاز مراعاة لفظه في الإفراد نحو  
« زَيْدٌ وَعَمْرُوهُ كِلَاهِمَا قَائِمٌ » ، وَهُوَ الأَفْصَحُ . وَجاز مراعاة  
معناه ، نَحْوُ « كِلَاهِمَا قَامَا » ، وَ « زَيْدٌ وَعَمْرُوهُ كِلَاهِمَا  
قَائِمَانِ » وَهُوَ قَلِيلٌ . وَيَتَعَيَّنُ مِرَاعَاةُ اللفظِ فِي نَحْوِ « كِلَاهِمَا  
عَجِبٌ لِصَاحِبِهِ » لِأَنَّ مَعْنَاهُ « كُلٌّ مِنْهُمَا » .

كَلَى - كَلَى [كَلِيًّا] الرَّجُلَ : أَصَابَ كَلْبِيَّتَهُ وَآلَهَا .  
الكَلَى - [كَلِيًّا] : جَمَعَ كَلْبِيَّةً || و - مِنَ الطَّيْرِ : أَرَبِعَ  
رِيشَاتٍ فِي جَنَاحِهِ || « كَلَى الوَادِي » : جَوَانِبُهُ .  
الكَلَاءُ - [كَلَابًا] : مَرَفَأُ السَّفِينِ || سَاحِلُ النَّهْرِ .  
الكَلَابُ - ذَهَابُ العَقْلِ مِنَ الكَلْبِ .

الكَلَابُ - ج كَلَالِيْبُ : المِهَازُ || الحديدية التي على خُفِّ  
رَاثِضِ الخَيْلِ أَوْ رَاكِبِهَا || خَشْبَةٌ فِي رَأْسِهَا عَقْفَاءٌ مِنْهَا  
أَوْ مِنْ حديدٍ || حديدية معطوفة الرأس يُجَرُّ بِهَا الجَمْرُ .  
الكَلَابُ - ج كَلَالِيْبُ : صَاحِبُ الكِلَابِ || مَعْلَمُ الكِلَابِ  
الصَّيْدِ || حديدية معطوفة يُعَلَّقُ بِهَا اللَّحْمَ وَغَيْرَهُ || حديدية  
فِي طَرَفِ الرَّحْلِ .

الكَلَاخُ - يُقَالُ « عَامٌ كَلَاخٌ » أَيْ شَدِيدٌ ضَيْقٌ .  
الكَلَّاسُ - صَاحِبُ الكِلْسِ || بَايَعُ الكِلْسِ || « سَيْفٌ  
كَلَّاسٌ » : قَاطِعٌ .

الكَلَّاسِيَّةُ - أَوْ الأَدَبُ الكَلَّاسِيَّةُ : مَذْهَبُ الأَدَبِ  
المُدْرِسِيِّ المِطَابِقِ لِسُنَنِ الأَدَبِ الَّتِي سَنَّهَا كَبِيرُ أَدْبَاءِ اللَّاتِيْنِ  
وَالْيُونَانِ القَدِيمِ (فَرَنْسِيَّةٌ) .

الكَلَّاكِلُ - [كَلَكَلًا] : الجَمَاعَاتُ .

الكَلَّالَةُ - [كَلَلًا] : الإِهْيَاءُ || مَنْ لَا وَلَدَ لَهُ وَلَا وَالِدَ .  
الكَلَالِيْبُ - « كَلَالِيْبُ البَازِي » : مِخَالِبُهُ || « كَلَالِيْبُ  
الشَّجَرِ » : شَوْكُهُ .

الكَلَامُ - الأَرْضُ الغَلِيظَةُ .

الكَلَامُ - القَوْلُ || « عِلْمُ الكَلَامِ » : عِلْمٌ مِنَ العُلُومِ الشَّرْعِيَّةِ  
المُدَوَّنَةِ يَبْحَثُ عَنِ ذَاتِ اللهِ تَعَالَى وَصِفَاتِهِ وَأَحْوَالِ المُمَكِّنَاتِ  
مِنَ المَبْدِئِ وَالْمَعَادِ عَلَى قَانُونِ الإِسْلَامِ .

كَلَّأَ - كَلَّأً وَكَلَّأً وَكَلَّاءَةً [كَلَابًا] اللهُ فُلَانًا : حَرَمَهُ  
وَحَفِظَهُ || و - النَجْمَ مَتَى يَطْلُعُ : رَعَاهُ || و - بَصْرَهُ فِي  
الشَّيْءِ : رَدَّدَهُ فِيهِ || و - هُ بِالسُّوْطِ : ضَرَبَهُ بِهِ ||  
و - كَلَّأَ وَكَلَّوَةً الدَّيْنُ : تَأَخَّرَ دَفْعَهُ || و - عَمَرَهُ :  
انْتَهَى || و - كَلَّأَ المَكَانَ : كَثُرَ فِيهِ الكَلْبَاءُ || و - ت  
النَّاقَةُ : أَكَلَتِ الكَلْبَاءُ .



ضمير جاز مراعاة لفظه في الأفراد نحو «كلتا الجنتين آتتا أكلها» و«فلانة وفلانة كلتاها قائمة»، وهو الأفصح؛ وجاز مراعاة معناه، نحو «كلتاها قامتتا»؛ و«فلانة وفلانة كلتاها قائمتان»، وهو قليل، ويتعين مراعاة اللفظ في نحو «كلتاها مجة لصاحبها» لأن معناه «كل منهما».

كَلْمٌ - كَلَمَةٌ [كَلِم] لحم الوجوه: اجتمع بلا جهومة. الكَلْمُوم - الكثير لحم الخلدتين والوجه || الحرير على رأس العلم.

كَلَحٌ - كَلُوحًا وكَلَاحًا وجهه: عبس وتكشر.

كَلَحٌ - تَكَلِيحًا [كَلَح] وجهه: جعله كالحًا.

كَلَسَ - تَكَلَيْسًا [كَلَس] البيت: طلاه بالكلس || و - الشيء: صيره كالكلس || و - من الماء: روي || و - عن قرينه: جبن وفر عنه || و - عليه: حمل وجدد. الكَلْسُ - ما يقوم به الحجر والرخام ونحوهما ويتخذ منها بإحراقها.

الكَلْسَة - لون الغبرة يميل إلى السواد.

الكَلْسَة - ج كَلْسَات: الجوارب. ويقال لها أيضًا القَلْسِين ج قَلْسِين (عامية لاينية).

الكَلْسِيُوم - (ك): جسم بسيط، أبيض، طري، يدخل في تركيب العظام والأسنان. من مركباته الكلس والحجارة الكلسية.

كَلَفٌ - كَلَفًا الوجه: تغيرت بشرته بلون كدر علاه || علته حمرة كدرة || و - يو: أحبه حبًا شديدًا وأولع به || و - الأمر: حملة على مشقة.

كَلَفٌ - تَكَلَيْفًا [كَلَف] ه: أمره بما يشق عليه || و - نفسُه عناء: حملها مشقة || و - ه كذا: كان ثمنه وما لحقه من المصاريف كذا || «مهما كلف الأمر»: أيًا كان الثمن.

الكَلَف - السواد في الصفرة.

الكَلِف - المحب حبًا شديدًا.

الكَلْفَاء - مؤنث الأكلف || الخمر التي تشتد حمرتها حتى تضرب إلى السواد || الخاية في لونها كلف.

الكَلْفَة - لون الأكلف أو حمرة كدرة أو سواد أشرب حمرة كالسفة || المشقة || ما تكلفته على مشقة || ما تكلفته من أمر في نالته أو حق || ثمن الشيء مع ما يلحقه من المصاريف.

طويل الذنب قصير القوائم والأذنين لونه أحمر قائم || «كف الكلب» (ن): عشب منتشرة تشبه بكف الكلب الحيواني || «لسان الكلب» (ن): نبات || «كلاب مكلبة»: مسلطة على الصيد || «الكلاب البريدية»: هي التي عودت حمل البريد ونقله من مكان إلى آخر في أيام الحرب.

الكلب - مص || و - (طب): داء يشبه الجنون يأخذ الكلاب فتعض الناس فيكلب الناس أيضًا إذا تمعوا عن استعمال لقاح باستور || العطش الشديد || أنف الشتاء أي أوله.

الكلب - المصاب بداء الكلب || «عام كلب»: شديد ضيق جذب || «دهر كلب»: ملح على أهله بما يسوئهم || «سائل كلب»: شديد الإلحاح || يقال «هو كلب على كذا» أي شديد الحرص عليه.

الكَلْبَة - الشدة والضيق والقحط || شدة البرد || حانوت الخمار || الشعر النابت في جانبي خطم الكلب || و - (ح): السور.

الكَلْبَة - (ح): أنثى الكلب || الشوكة العارية من الأغصان. الكَلْبَة - مؤنث الكلب || شجرة شاكة || «أرض كلبية» وأرض كلبية الشجر: خشنة يابسة لم يصبها الربيع بعد ولم تين.

الكَلْبَتَان - آلة من حديد يأخذ بها الحداد الحديد المسمى آلة تتخذ لقطع الأضراس النخرة، ويقال لها أيضًا الكلابية. الكَلْبَة - [كل]: مؤنث الكل. يقال «كَلْبَة امرأة» كما يقال «كل امرئ» || التأخير أو التأخر || هنة مستديرة من حديد ونحوه يرمى بها من المدفع || شيء بقدر البندقة من زجاج وغيره يلعب بها الصبيان.

الكَلْبَة - [كل]: المرة من كل || الشفرة الكالة التي لا تقطع. الكَلْبَة - ج كَلَل وكَلَلات [كل]: الستر الرقيق || غشاء رقيق يخاط كالبيت يتوقى به من البعوض ويعرف «بالناموسية» || حدقة حمراء في رأس المودج.

كلنا - [كلو]: اسم لفظه مفرد ومعناه مثنى. ويؤكد بكلنا المؤنث. ويضاف أبدًا لفظًا ومعنى إلى كلمة واحدة معرفة دالة على اثنين. ومتى أضيف إلى اسم ظاهر بقيت ألفه على حالها وقدر الإعراب عليها، فنقول «رأيت كلنا المرأتين». وإذا أضيف إلى مضمَر أعرب إعراب المثنى فنقول «رأيت المرأتين كلتيهما». وإذا عاد عليه

الكَلُورُومِيسِين - دواءٌ لمعالجة الحمى التيفوئيدية وما يتفرع منها .

الكَلُويّ - [كَلِي] : النسبة إلى الكَلْوَة ، يقال « التهابُ كَلُويّ » ، و « مَغصٌ كَلُويّ » .

كَلِيّ - كَلَى [كَلِي] : أصيبت كَلِيتهُ وأَلَمَت .

كَلِيّ - [كَلِي] : أصابهُ وجعُ الكَلَى .

الكَلِيّ - [كَلِي] : الذي أصيبت كَلِيتهُ وأُولت .

الكَلِيّ - [كَل] : ما يُنسَب إلى الكَلِّ أو يُطلق عليه « العلمُ الكَلِيّ » : هو العلمُ الإلهي .

الكَلِيّات - [كَل] في عَرَف المنطقيين : الجنس كالحيوانية ، والنوع كالانسانية ، والفصل كالناطقية ، والخاصة كالفاحشية ، والعرض العام كالكتابة .

الكَلِيب - ج كَلَيّ : المَصَابِ بَداء الكَلَب .

الكَلِيّة - ج كَلَى وكَلِيّات [كَلِي] (ع ١) : واحدة الكَلِيّتين

وهما عُذَّتَانِ يُتَمَنَّى وَيُسْرَى لآزِقَتَانِ بِعَظْمِ الصُّلْبِ عِنْد

الخاصرتين وغايتها إفراس البول من الدم || و - من القوس :

مقدار ثلاثة أشبار من مقبضها || و - من السحاب :

أَسْفَلُهُ .

الكَلِيّة - [كَل] : مدرسة عالية تعلّم مختلف العلوم ||

« كَلِيّةُ الشيء » : أجمعه ، يقال « أخذهُ بِكَلِيّتهِ » أي

أجمع .

الكَلِيل - ج كِلَال [كَل] : الكَال ، يقال « بصرٌ كَلِيلٌ »

أي ضعيف || « سَيْفٌ كَلِيلٌ » : غير قاطع .

الكَلِيم - ج كَلَمَى : المجروح المكلوم || و - ج كَلَمَاء :

الذي يكَلِمُك || « كَلِيمُ اللَّهِ » : لقب موسى النبي لأنه

كَلِمَ اللَّه .

كَم - تأتي استفهامية بمعنى أي عدد ، نحو « كم درهماً لك » ،

ودرهماً مميّز كم الاستفهامية منصوبٌ ولا يجوز جرّه مطلقاً ||

تأتي خبرية بمعنى « كثير » ، نحو « كم عبدٌ أو كم عبيدٌ

ملكْتُ » أي كثيراً ، وعبد هو تمييز كم الخبرية مخفوض

وجوباً بمن مُضمرة . وإذا فُصِّلَ عن كم نُصِبَ ، نحو

« كم لي عبداً » .

كَم - كَمّاً [كَم] الشيء : ستره وغطاهُ || و - البعير :

شدُّ فهُ بِالْكَمَامِ || و - الناسُ : اجتمعوا || و - تِ

النخلةُ : أخرجت أكامها .

كَم - [كَم] تِ النخلةُ : كَمَّت .

الكَم - ج أَكْمَامٌ وَكِمَمَةٌ [كَم] : مدخل اليد ومخرجها

الكَلْك - ج كَلَكَات : مركبٌ يُرَكَّبُ في أنهر العراق . ويُعرَف بالطُوفُ أيضاً (فارسية) .

الكَلَكَال - ج كَلَاكِيل [كَلَكَل] (ع ١) : الكَلَكَل .

الكَلَكَل - ج كَلَاكِيل [كَلَكَل] (ع ١) : الصدر أو ما

بين الترقوتين || و - من الفرس : ما بين محزموه إلى ما مسَّ

الأرضَ منه إذا رَبَضَ .

كَلَل - تَكَلَّلًا [كَل] السيفُ : لم يقطع || و - الرجلُ :

ذهب وترك أهله بمضيعة || و - عن الأمر : جبن وأحجم ||

و - هُ : ألبسهُ الإكليل || و - الكاهنُ العروسين :

زَوَّجها ، لأنه يضع على رأسيها إكليلين في أثناء صلاة

الزواج || و - هُ بالحجارة : علاهُ بها || و - السحابُ

السما : أحاط بها من كلِّ جانب || و - في الأمر :

جدًّا || و - السبعُ : حمل ولم يُحجم || و - عليه بالسيف :

حمل .

كَلَل - [كَل] بالنجاح : نَجَحَ .

كَلَم - كَلَمًا هُ : جرحه .

كَلَم - تَكَلِيمًا [كَلَم] هُ : جرحه || و - تَكَلِيمًا وَكَلَامًا هُ :

حَدَّثَهُ .

الكَلَم - مص || و - ج كَلُومٌ وَكَلَامٌ : الجرح .

الكَلَمَة - ج كَلَمَات : الكَلِمَة .

الكَلِمَة - ج كَلِمٌ : اللفظة || ما ينطق به الإنسان مفردًا

كان أو مُركَّبًا .

الكَلِمَة - ج كَلِمٌ وَكَلِمَات : الكَلِمَة || « الكَلِمَة » و « كَلِمَة

الله » : هو الأَقْصَمُ الثَّانِي مِنَ الثَّلَاثِ الْأَقْدَسِ || « كَلِمَة

التَّقْوَى » : هي « بِسْمِ اللَّهِ الرَّحْمَنِ الرَّحِيمِ » || « العَشْرُ

الكَلِمَات » : هي وصايا الله العشر || وتُطلق الكَلِمَة على

الخطبة والقصيدة ، نقول « ألقى كَلِمَة » || « بكَلِمَة

أخرى » : بعبارة أخرى || « اجتمعت كلمتهم على » :

اتفقوا على || « جَمَعُ الكَلِمَة » : الأتحد .

الكَلُوء - [كَلَا] : « رَجُلٌ كَلُوءٌ الْعَيْنِ » : ساهرها لا

يغلبها النوم || « عَيْنٌ كَلُوءَة » : ساهرة .

الكَلُوب - ج كَلَالِيْب : الكَلَاب .

الكَلُوءَة - ج كَلَى وَكَلُوءَات [كَلِي] (ع ١) : لغة في الكَلِيّة .

الكَلُور - (ك) : جسم بسيط ، غاز أصفر إلى خضرة ،

له رائحة خانقة . هو أول غاز سام استُعمل في الحروب

سنة ١٩١٥ . يدخل في صنع المواد المطهرة والمحلولات

المزيلة للألوان والبقع .

من الثوب .  
 الكَم - [كَم] : المقدار .  
 الكَم - ج أِكْمَةٌ وَأَكْمَامٌ وَكِمَامٌ وَأَكَامِيمٌ [كَم] : الغلاف الذي يحيط بالزهر أو التمر أو الطلع فيستره ثم ينشق عنه .  
 كَمَى - كَمِيًا [كَمِي] شهادته وغيرها : كَمِيًا || و - نفسه : سترها بالدرع والبيضة .  
 كَمَى - تَكْمِيَةً [كَمِي] نفسه : كَمَاهَا .  
 الكَمَاء - [كَمَأ] : يباع الكَمَاءُ || جاني الكَمَاءُ للبيع .  
 الكَمَاج - خبز مستدير أسمك من الخبز العادي (فارسية) .  
 الكَمَاجَة - واحدة الكَمَاج .  
 الكِمَاد - تسخين العضو بخرق ونحوها || خرق تُسَخَّن وتُوضَع على العضو الموجوع || الاسم من كَمَدَ القَصَّار الثوب .  
 الكِمَادَة - خرق تُسَخَّن وتُوضَع على العضو الموجوع .  
 الكَمَاشَة - أداة من حديد تُشَبِّه الملقط ، لمسك المسامير وغيرها .  
 الكَمَال - مص || اسم مصدر .  
 الكَمَائِيَّات - الأشياء التي يقتنيها الإنسان وتكون غير ضرورية لمعيشته .  
 الكِمَام - [كَم] : ما يُكَمُّ به فم الحيوان لئلا يعض أو يأكل .  
 الكِمَامَة - [كَم] : الكِمَامُ || غطاء الزهر || وعاء الطلع .  
 كَمَأ - كَمَأُ [كَمَأ] ه : أطعمه الكَمَاءُ .  
 كَمِي - كَمِيًا [كَمِي] : خَفِي || و - ت يَدُهُ من البرد أو العمل : تشققت فصارت كالكماء .  
 الكَمَاء - [كَمَأ] : مص || و - ج أِكْمُو وَكَمَاءَةٌ (ن) : جنس فطر من فصيلة الكَمَائِيَّات ، يعيش تحت الأرض .  
 لونه يميل إلى الغبرة . يُهَيَأُ منه طعام للذئب .  
 الكِمِيَّالَة - (ت) : السَّنْدُ || ورقة مسحوبة على آخر لأجل دفع دراهم لشخص معين أو لأمره .  
 الكَمِيَّو - (ت) : هو بَدَلُ النقود وصَرَفُهَا (إيطالية) .  
 كَمَت - كَمَتَا الغَيْظُ : أَكَنَّهُ .  
 كَمَت - كَمَتَا وَكَمَانَةٌ وَكَمَتَةٌ الفرس : كان كَمِيَّتًا .  
 كَمَت - تَكْمِيَّتًا [كَمَت] الثوب : صبغه بلون حُمرة في سواد .  
 كَمَت - [كَمَت] ت الحمر أو الفرس وغيرها : صيرت بالصنعة كَمِيَّتًا .

الكَمَّة - [كَم] : القلنسوة المدورة || كلُّ ظرف غَطِيَتْ به شيئًا أو ألبسته إِيَّاهُ فصار له كالغلاف .  
 الكَمَّة - لون الكَمِيَّت .  
 الكَمُورِي - (ن) : الإِجَّاصُ .  
 الكَمُورَة - (ن) : واحدة الكَمُورِي .  
 الكَمُخَة - وسخ يعلو الإناث وغيره (عامية) .  
 كَمَد - كَمَدًا وَكُمُودًا القَصَّارُ الثوب : دَقَّهُ .  
 كَمِد - كَمَدًا : تَغْيِيرُ لَوْنِهِ || و - الرَّجُلُ : مَرِيضٌ قَلْبُهُ مِنَ الكَمُودَةِ || و - الثوب : أُخْلِقَ فَتَغْيِيرُ لَوْنِهِ .  
 كَمَد - تَكْمِيدًا [كَمَد] العضو : سَخَّنَهُ بوضع الكِمَادَة عليه .  
 الكَمَد - تَغْيِيرُ اللون وذهاب صفائه || الحزن والغم الشديد .  
 الكَمَد - الكَمَد .  
 الكَمِيد - المريض القلب من الكَمُودَة .  
 الكَمُودَة - الكَمَد .  
 كَمَر - كَمَرًا هُ بالغطاء : غمره وستره بو حتى لا يظهر منه شيء (عامية) .  
 الكَمَر - (ب) : اسمٌ لكلِّ بناء فيه العقد كبناء الجسور والقناطر || شِبْهُ زَنَارٍ يُحْرَمُ على الخَصْرِ وتُوضَعُ فيه الدراهم .  
 كَمْرَك - كَمْرَكَةٌ [كَمْرَك] البضاعة : أدَّى عنها الرسوم إلى الكَمْرَك (فارسية) .  
 الكَمْرَك - (ت) : ما يُؤخذ على البضائع الداخلة والخارجة من رسوم || مكان استيفاء هذه الرسوم (فارسية عربيًا مَكْس) .  
 كَمَش - كَمَشًا هُ عند العامة : قبض عليه || و - من الشيء كَمَشَةً عند العامة أيضًا : أخذ منه بقدر ما يملأ يده .  
 كَمَم - كَمَمَكَمَةً [كَمَم] الشيء : أخفاه .  
 كَمَل - كَمَلًا وَكُمُولًا : تَمَّ وكان كاملًا .  
 كَمِل - كَمَلًا وَكُمُولًا : كَمَل .  
 كَمَل - كَمَلًا وَكُمُولًا : كَمَل .  
 كَمَل - تَكْمِيلًا [كَمَل] الشيء : أتمه || جَمَلَهُ أي جعله جملة .  
 الكَمَل - الكَامِل .  
 كَمَم - تَكْمِيمًا [كَمَم] القميص : جعل له كَمَمين || و - ت النخلة : أخرجت أكامها .  
 كَمَن - كَمُونًا : توارى واختفى || دخل في الأمر لا

وَسْتَرَهُ .  
 كَمَى - كَمَى [كَمَى] بِالشَّيْءِ عَنْ كَذَا : ذَكَرَهُ لِيَدُلَّ بِهِ  
 عَلَى غَيْرِهِ ، مَثَلًا تَقُولُ « زَيْدٌ كَثِيرُ الرَّمَادِ » كِنَايَةٌ عَنْ  
 كَرَمِهِ || تَكَلَّمَ بِهِ وَهُوَ يَرِيدُ غَيْرَهُ || وَ - كَمَيْتٌ وَكَمِيَّةٌ زَيْدًا  
 أَبَا فَلَانٍ أَوْ بِأَبِي فَلَانٍ : سَمَّاهُ بِهِ .  
 كَمَى - تَكْمِيَّةٌ [كَمَى] زَيْدًا أَبَا فَلَانٍ أَوْ بِأَبِي فَلَانٍ : سَمَّاهُ  
 بِهِ .

الكَتَادُ - الكَتَادُ || القَطَّاعُ .  
 الكِتَارُ - (عَامِيَّةٌ فَارْسِيَّةٌ) : حَاشِيَةُ الثَّوْبِ || شَاطِئُ الْبَحْرِ ||  
 مُحِيطٌ كُلُّ شَيْءٍ .

الكَتَارَاتُ - العِيدَانُ أَوْ الدُّفُوفُ أَوْ الطُّبُولُ .  
 الكِتَارَةُ - وَاحِدَةُ الْكَتَائِرِ وَالْكَتَارَاتِ .  
 الكِتَارَةُ - الشِّقَّةُ مِنْ ثِيَابِ الْكَتَّانِ (يُونَانِيَّةٌ) || الكِتَارَةُ .  
 الكِتَارِيُّ - (ح) : طَائِرٌ حَسَنُ الصَّوْتِ ، قَوَادِمُ جَنَاحِيهِ  
 طَوِيلَةٌ ، يَمِيلُ لَوْنُهُ إِلَى الصَّفْرَةِ . يُنْسَبُ إِلَى جَزَائِرِ كِتَارِي  
 وَهِيَ الْجَزَائِرُ الْخَالِدَاتِ (إِسْبَانِيَّةٌ) .

الكَتَارُ - ج كَتَّرَ وَكَتَّارٌ كَالوَاحِدَةِ : الْمَجْتَمَعُ اللَّحْمِ الْقَوِيَّةُ .  
 الكِتَارُ - الْمُبَالِغُ فِي كَثْرَةِ الْمَالِ .  
 الكِتَّاسُ - ج أَكْتَسَ وَكَتَّسَ : بَيْتُ الظُّلِيِّ .

الكَتَّاسُ - الَّذِي حَرَفَتُهُ الْكُتَّاسُ .  
 الكِتَّاسَةُ - الزَّبَالَةُ الَّتِي تُكْتَسُ || مَوْضِعُ الزَّبَالَةِ .  
 الكِتَّاشَاتُ - الْأَصُولُ الَّتِي تَنْشَعُ مِنْهَا الْفُرُوعُ .  
 الكِتَّاشَةُ - وَاحِدَةُ الْكِتَّاشَاتِ || مَجْمُوعَةٌ كَالدَّفَاتِرِ تُدْرَجُ  
 فِيهَا الشُّوَارِدُ وَالْفَوَائِدُ .

الكَتَّافَةُ - ج كِتَّافَاتُ (ط) : نَوْعٌ مِنَ الْحَلْوِيَّاتِ تُحْتَسَى  
 إِمَّا بِالْجَبِينِ أَوْ بِالْقَشْدَةِ .

الكَتَّانُ - ج أَكْتَنَ [كَتَّنَ] : سَتَرَ الشَّيْءَ وَوَقَاوَهُ .  
 الكِتَّانَةُ - ج كِتَّانِيْنَ وَكِتَّانَاتُ [كَتَّنَ] : جَعْبَةٌ مِنْ جِلْدٍ  
 أَوْ خَشْبٍ تُجَعَّلُ فِيهَا السَّهَامُ .

الكَتَّائِرُ - العِيدَانُ أَوْ الدُّفُوفُ أَوْ الطُّبُولُ .  
 الكِتَّايَةُ - [كَتَوُ وَكَمَى] : مَصَّ || وَ - فِي الْإِصْطِلَاحِ :  
 هِيَ أَنْ يُعْبَّرَ عَنْ شَيْءٍ مُعَيَّنٍ بِلَفْظٍ غَيْرِ صَرِيحٍ فِي  
 الدَّلَالَةِ عَلَيْهِ لِنُغْضِ مِنَ الْأَغْرَاضِ كَالإِبْهَامِ عَلَى السَّامِعِينَ  
 كَقَوْلِكَ « هُمُ بَنُو أُمِّي » أَيِ إِخْوَتِي || « هُوَ كِنَايَةٌ عَنْ » :  
 هُوَ عِبَارَةٌ عَنْ .

الكَتَّةُ - ج كِتَّاتُ وَكِتَّانُ [كَتَّنَ] : سَقِيْفَةٌ أَوْ ظِلَّةٌ تَكُونُ  
 فَوْقَ بَابِ الدَّارِ || رَفٌّ فِي الْبَيْتِ || جَنَاحٌ يَخْرُجُ مِنْ حَائِطٍ .

يُقَطَّنُ لَهُ .  
 كَمِينٌ - كَمِينًا : كَمَمْنَا || أَصَابَتُهُ الْكُمَيْتَةُ || وَ - ت  
 عَيْنُهُ : أَصَابَتَهَا كُمَيْتَةٌ .

كَمِينٌ - كَمِينًا : أَصَابَتُهُ الْكُمَيْتَةُ || وَ - ت عَيْنُهُ : أَصَابَتَهَا  
 كُمَيْتَةٌ .

الْكَمَيْتَةُ - ظِلْمَةٌ فِي الْبَصَرِ أَوْ وَدَمٌ فِي الْأَجْفَانِ || أَكَالُ  
 يَأْخُذُ فِي جَفْنِ الْعَيْنِ فَتَحْمُرُ لَهُ .

الْكَمَيْتَةُ - (م) : آلَةٌ لِهَرِّ ذَاتِ أَوْتَارٍ تُشَبِّهُ الرِّبَابَةَ (فَارْسِيَّةٌ) .  
 كَمِيَّةٌ - كَمَمَّا : عَمِيٌّ أَوْ صَارَ أَعْمَى || وَ - بَصْرُهُ :  
 اعْتَرَتْهُ ظِلْمَةٌ تَطْمَسُ عَلَيْهِ || وَ - النَّهَارُ : اعْتَرَضَتْ فِي  
 شَمْسِهِ غُبْرَةٌ || وَ - الرَّجُلُ : تَغَيَّرَ لَوْنُهُ || زَالَ عَقْلُهُ .

الْكَمَمَاءُ - مَوْتٌ الْأَكْمَهُ .  
 الْكَمُونُ - (ن) : نَبَاتٌ زُرَاعِيٌّ سَنَوِيٌّ مِنْ فَصِيلَةِ  
 الْخَيْمِيَّاتِ ، تَرْكَسْتَانِيٌّ الْأَصْلُ . يَزُورُهُ مِنَ الْأَفَاوِيهِ ،  
 تُسْتَعْمَلُ تَابِلًا وَفِي الصَّيْدَلَةِ || وَ - الْحَلْوُ (ن) : الْأَيْسُونُ .  
 الْكَمُونَةُ - (ن) : وَاحِدَةُ الْكَمُونِ .

الْكَمِيُّ - ج كَمَاءٌ وَأَكْمَاءُ [كَمَى] : الشُّجَاعُ أَوْ لَابِسُ  
 السَّلَاحِ لِأَنَّهُ يَكْمِي نَفْسَهُ أَيِ يَسْتَرُهَا بِالذَّرْعِ وَالْبَيْضَةِ ||  
 الْحَافِظُ لِسِرِّهِ .

الْكَمِيُّ - [كَمَى] : النِّسْبَةُ إِلَى كَمٍّ .  
 الْكَمِيَّتُ - مِنَ الْخَيْلِ ، ج كَمَيْتٌ (لِلْمَدَكْرِ وَالْمُوْتَثِ) :  
 مَا كَانَ لَوْنُهُ بَيْنَ الْأَسْوَدِ وَالْأَحْمَرِ . وَهُوَ تَصْغِيرُ أَكْمَتٍ  
 عَلَى غَيْرِ الْقِيَاسِ || مِنْ أَسْمَاءِ الْخَمْرِ لِمَا فِيهَا مِنْ سُودٍ وَحُمْرَةٍ .  
 الْكَمِيَّةُ - ج كَمِيَّاتُ [كَمَى] : مَوْتٌ الْكَمِيِّ || الْمَقْدَارُ .  
 الْكَمِيْدُ - الْمَرِيضُ الْقَلْبُ مِنَ الْكَمِيْدَةِ .

الْكَمِيلُ - الْكَامِلُ .  
 الْكَمِيْنُ - الْقَوْمُ يَسْتَخْفُونَ فِي مَكْمَلٍ ثُمَّ يَنْهَزُونَ غَرَّةَ الْعَدُوِّ  
 فَيَنْهَضُونَ عَلَيْهِ || يُقَالُ « نَصَبَ لَهُ كَمِيْنًا » أَيِ نَصَبَ لَهُ  
 شُرَكَاءَ أَوْ فَعَاءًا || وَ - ج كَمَمْنَا : الدَّاخِلُ فِي الْأَمْرِ لَا  
 يُقَطَّنُ لَهُ .

كَمَنَّ - كَمَّنَا وَكَمَّنَا [كَنَّ] الشَّيْءَ : سَتَرَهُ فِي كَنِّهِ وَغَطَّاهُ  
 وَأَخْفَاهُ وَصَانَهُ مِنَ الشَّمْسِ || وَ - الْعِلْمُ وَغَيْرُهُ فِي نَفْسِهِ :  
 أَسْرَهُ || وَ - فِي إِصْطِلَاحِ الْعَامَّةِ : سَكَنَ ، يَقُولُونَ  
 « كُنْتُ الرِّيحُ » أَيِ سَكَنْتُ .

كَمَنَّ - تَكْمِيْنًا [كَنَّ] الشَّيْءَ : كَنَّنَهُ || وَ - الْعِلْمُ وَغَيْرُهُ فِي  
 نَفْسِهِ : أَسْرَهُ .

الْكَيْنُ - ج أَكْتَنَ وَأَكْتَنَ [كَنَّ] : الْبَيْتُ || وَقَاءُ كُلِّ شَيْءٍ

# قرن الحيوان

## ناب الحيوان

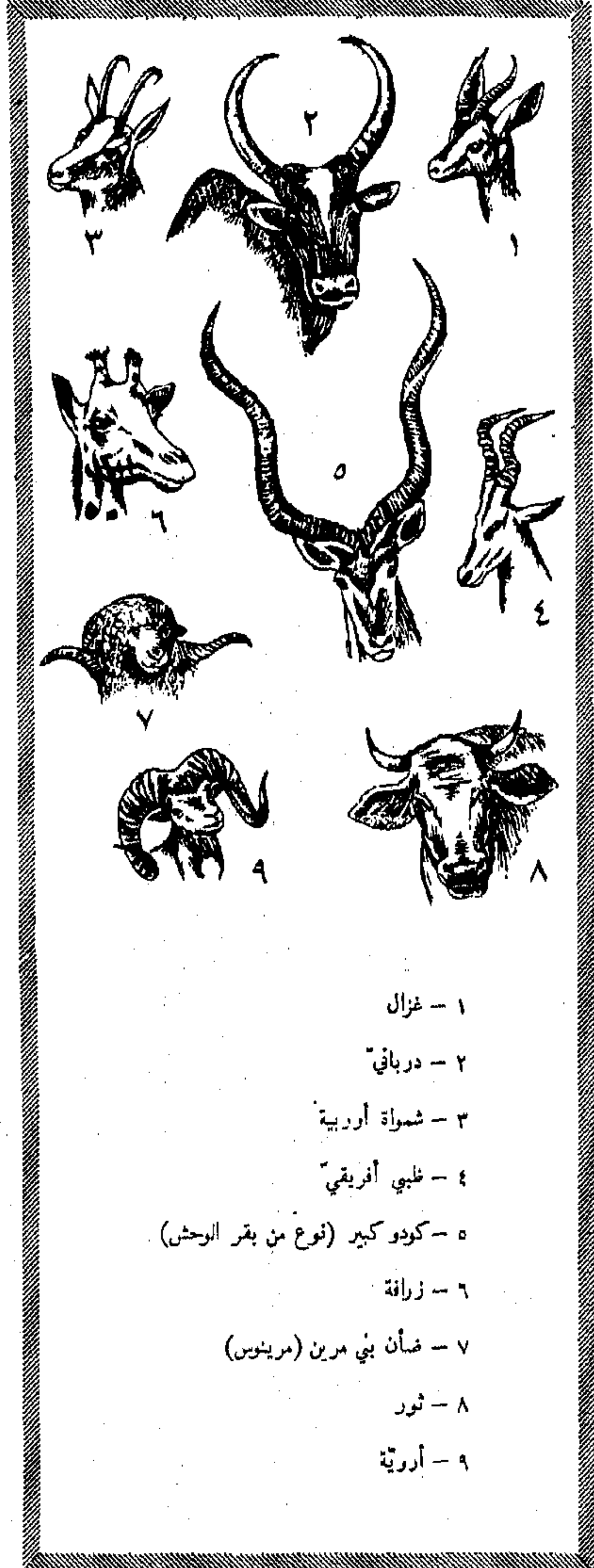
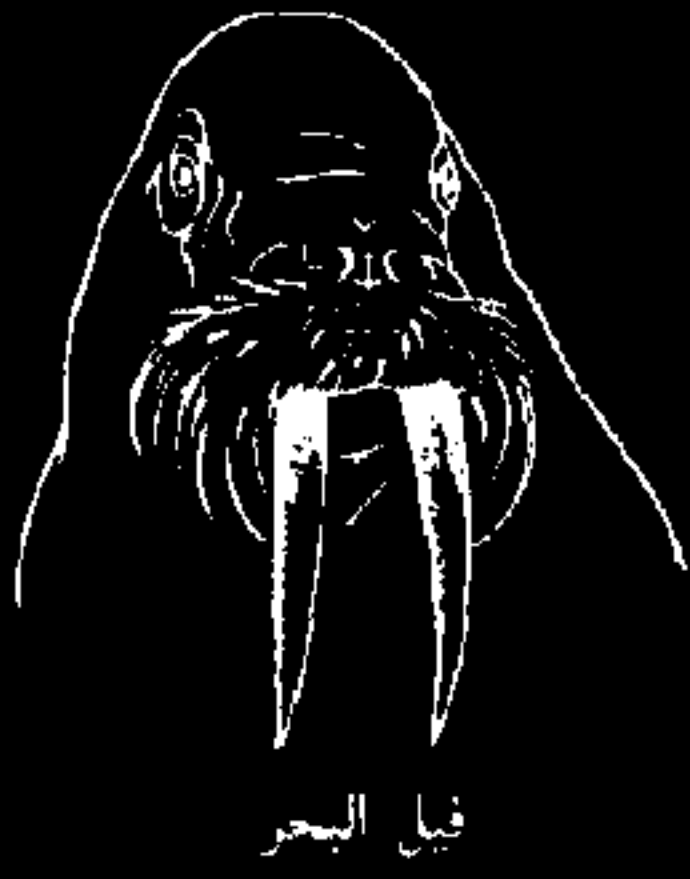
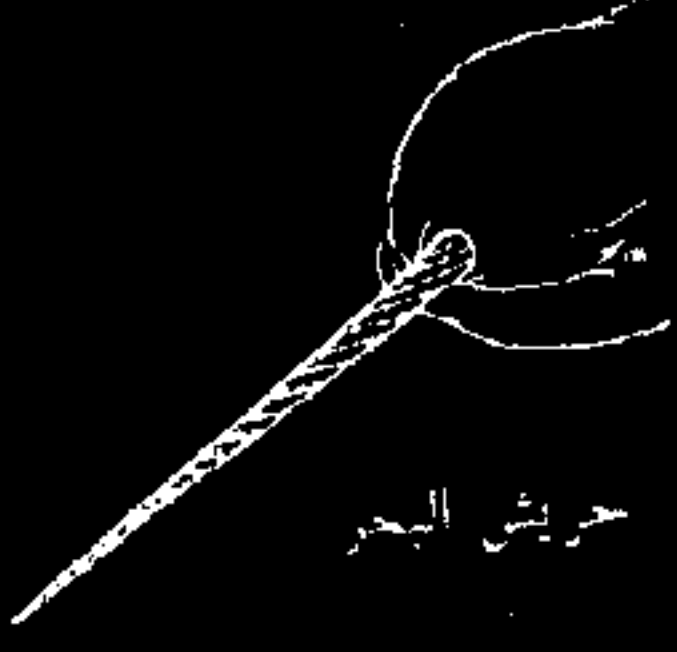

١ - غزال

٢ - درباني

٣ - شمواة اوردية

٤ - ظبي افريقي

٥ - كودو كبير (نوع من بقر الوحش)

٦ - زرافة

٧ - ضأن بني مرين (مريوس)

٨ - ثور

٩ - أردية

أَتَّخَذَ لَهَا كَيْفًا || و - يَدُهُ : جَمَعَهَا وَضَمَّهَا لِأَخَذَ الْمَاءَ  
وَنَحَوِيَ || و - الرَّجُلُ : أَعَانَهُ || و - فَلَانًا عَنِ الْأَمْرِ :  
حَجَزَهُ عَنْهُ || و - عَنْهُ : عَدَلَ .  
كَتَّفَ - تَكَيَّفًا [كَتَفَ] الرَّجُلُ : أَحَاطَهُ .  
الْكَيْفُ - وَعَاءٌ يَكُونُ فِيهِ مَتَاعُ التَّاجِرِ أَوْ الرَّاعِي .  
الْكَيْفُ - جَ أَيْ كَيْفُ : الْجَانِبُ || الظِّلُّ || جَنَاحُ الطَّائِرِ ||  
النَّاحِيَةُ || و كَتَّفَ الْإِنْسَانَ : حَضَنَهُ أَوْ الْعَضُدَانِ  
وَالصَّدْرِ || يُقَالُ « أَنْتَ فِي كَيْفِ اللَّهِ » أَي فِي حِرْزِهِ  
وَرَحْمَتِهِ .  
الْكَيْفَةُ - النَّاحِيَةُ .

الْكَيْفَرَاءُ - (ن) : نَوْعٌ مِنَ الْأَشْنَاتِ يَوْجَدُ فِي الْمِيَاهِ  
العذبة بِشَكْلِ عُرُوقٍ لَيْفِيَّةٍ مُسْتَطِيلَةٍ وَدَقِيقَةٍ ، وَهُوَ يَنْمُو  
بِسُرْعَةٍ مَكُونًا طَبَقَاتٍ خَضِرَاءَ اسْفَنْجِيَّةٍ .  
كَيْفَرٌ - كَيْفَكَةٌ [كَيْفَنٌ] : قَعْدَةٌ فِي بَيْتِهِ || كَسَلٌ || هَرْبٌ .  
الْكَيْفُ - جَوْهَرُ الشَّيْءِ وَأَصْلُهُ وَقْدَرُهُ وَحَقِيقَتُهُ وَغَايَتُهُ ||  
الْوَقْتُ ، قَالَ الشَّاعِرُ « فَإِنَّ كَلَامَ الْمَرْءِ فِي غَيْرِ كَيْفِهِ »  
أَي فِي غَيْرِ وَقْتِهِ .

الْكَيْفَةُ - جَ كَيْفٌ [كَيْفٌ وَكَيْفٌ] : الْكَيْفِيَّةُ .  
الْكَيْفَةُ - جَ كَيْفٌ [كَيْفٌ وَكَيْفٌ] : الْكَيْفِيَّةُ .  
الْكَيْفُودُ - لِلْمَذْكُورِ وَالْمَوْثُوتِ : الْكَافِرِ النِّعْمَةَ || الْعَاصِيِ ||  
الْوَامِ لِرَبِّهِ أَوْ الَّذِي يَعُدُّ الْمَصَائِبَ وَيَنْسِي الْمَوَاهِبَ ||  
الْبَخِيلِ || « أَرْضٌ كَيْفُودٌ » : لَا تَنْبِتُ شَيْئًا .  
الْكَيْفِيُّ - [كَيْفِي] : السَّمِيُّ ، يُقَالُ « هُوَ كَيْفِيُّ » أَي لَهَا  
كَيْفِيَّةٌ وَاحِدَةٌ كَمَا تَقُولُ هُوَ سَمِيَّةٌ أَي لَهَا اسْمٌ وَاحِدٌ .  
الْكَيْفِيَّةُ - جَ كَيْفٌ [كَيْفِي] : الْعَلَمُ الْمَصْدَرُ بِلَفْظِ الْأَبِ أَوْ  
الابنِ أَوْ الْأُمِّ أَوْ الْبِنْتِ || اسْمٌ يُعْلَقُ عَلَى الشَّخْصِ تَعْظِيمًا  
لَهُ أَوْ عَلَامَةً عَلَيْهِ .

الْكَيْفِيَّةُ - جَ كَيْفٌ [كَيْفِي] : الْكَيْفِيَّةُ .  
الْكَيْفِيَّةُ - التَّمْرُ يُذَخَّرُ فِي الْقَوَاصِرِ لِلشَّيْءِ || « رَجُلٌ كَيْفِيَّةٌ »  
اللَّحْمُ : كَثِيرُ اللَّحْمِ صَلْبَةٌ .  
الْكَيْفِيَّةُ - المَخْلَاةُ || مَعْبَدُ الْيَهُودِ .  
الْكَيْفِيَّةُ - جَ كَيْفِيَّةٌ عِنْدَ الْمَسِيحِيِّينَ : مَحَلُّ الْعِبَادَةِ وَتُطَلَّقُ  
أَيْضًا عَلَى جَمَاعَةِ الْمُؤْمِنِينَ || مَعْبَدُ الْيَهُودِ .  
الْكَيْفِيَّةُ - المَتَقَبِّضُ المَتَدَاخِلُ || المَكْسُورُ الْيَدِ || العَادِلُ  
عَنِ طَرِيقٍ إِلَى غَيْرِهِ .

الْكَيْفِيَّةُ - جَ كَيْفٌ وَكَيْفٌ : السِّتْرَةُ || السَّاتِرُ || التَّرْسُ ||  
حَظِيرَةٌ مِنَ الشَّجَرِ لِلْمَوَاشِيِّ || المَرْحَاضُ || الكِنَّةُ تُشْرَعُ فَوْقَ

الْكِنَّةُ - جَ كَنْائِنُ [كَنْ] : الْمَرْءُ مِنْ كَنٍّْ || امْرَأَةُ الْإِبْنِ  
أَوْ الْأَخِ .  
الْكِنَّةُ - [كَنْ] : سِتْرُ الشَّيْءِ وَوَقَاؤُهُ || الْبِيَاضُ .  
الْكَنْتَرَاتُ - جَ كَنْتَرَاتٌ : مَعَاهِدَةٌ أَوْ عَقْدٌ بَيْنَ اثْنَيْنِ  
فَأَكْثَرَ عَلَى عَمَلٍ أَوْ أَمْرٍ بِشُرُوطٍ مَعْيَنَةٍ بَيْنَ الْفَرِيقَيْنِ ||  
صَكٌّ تِلْكَ الْمَعَاهِدَةُ أَوْ الْعَقْدُ (إِيطَالِيَّةٌ) .  
كَنْدٌ - كَنْوْدًا النِّعْمَةُ : كَفَّرَهَا || و - كَنْدًا الشَّيْءُ :  
قَطَعَهُ .  
الْكَنْدُ - لِلْمَذْكُورِ وَالْمَوْثُوتِ : كَافِرُ النِّعْمَةِ .  
الْكَنْدَةُ - القِطْعَةُ مِنَ الْجَبَلِ .

الْكَنْدُورُ - صَمِغٌ شَجَرِيٌّ شَالِكٌ وَرَقُهَا كَالْأَسِّ (بُونَانِيَّةٌ) .  
الْكَنْدُورَةُ - ضَرْبٌ مِنَ الْأَحْذِيَةِ النَّسَائِيَّةِ (عَامِيَّةٌ تَرْكِيَّةٌ) .  
الْكَنْدُورُ - (ح) : جَنْسٌ نَسُورٌ فِي أَمِيرِكَا الْجَنُوبِيَّةِ ،  
مِنَ الْجَوَارِحِ ، كَبِيرُ الْحَجْمِ . يُعْتَبَرُ أَكْثَرَ الطَّيُورِ تَحْلِيْقًا  
فِي الْفَضَاءِ .  
كَنْزٌ - كَنْزًا الْمَالُ : جَمَعَهُ وَأَذْخَرَهُ || دَفَنَهُ فِي الْأَرْضِ ||  
و - الشَّيْءُ فِي وَعَاءٍ أَوْ أَرْضٍ : غَمَزَهُ يَبْدُو || و - السَّقَاءُ :  
مَلَأَهُ .

الْكَنْزُ - مَصٌّ || و - جَ كَنْزٌ : الْمَالُ الْمَدْفُونُ فِي الْأَرْضِ  
|| كَلٌّ جَمْعٌ مَذْخَرٌ يُتَنَافَسُ فِيهِ || مَا يُحْرَزُ فِيهِ الْمَالُ  
كَالصَّنْدُوقِ وَالْمَخْزَنِ .  
الْكَنْزُ - « رَجُلٌ كَنْزٌ اللَّحْمِ » : كَثِيرُ اللَّحْمِ صَلْبَةٌ .  
كَنْسٌ - كَنْسًا الْبَيْتُ : كَسَحَهُ بِالْمِكْنَسَةِ || و -  
كَنْوَسًا الظُّبْيُ : نَغِيْبٌ وَاسْتَرٌ فِي كَيْسَانِيَّةٍ .  
كَنْسٌ - تَكْنِيْسًا [كَنْسٌ] الْبَيْتُ : كَنْسَةٌ .  
كَنْشٌ - كَنْشًا التَّوْبُ : فَتَلَ أَطْرَافَهُ || و - الْمَسَاكُ  
الْحَشَنُ : لَيْنٌ رَأْسُهُ .

كَنْعٌ - كَنْعًا : تَقَبُّضٌ وَانْفِصَامٌ || و - تِ الْعُقَابُ :  
ضَمَّتْ جَنَاحِيهَا لِلانْقِضَاضِ || و - الْأَمْرُ : قُرْبٌ ||  
و - إِلَيْهِ : خَضَعَ وَلَانَ || و - بِاللَّهِ : حَلَفَ || و - عَنِ  
الْأَمْرِ : جَبَنَ وَهَرَبَ .  
كَنْعٌ - كَنْعًا : يَبْسٌ وَتَشَنُّجٌ .  
كَنْعٌ - تَكْنِيْعًا [كَنْعٌ] الشَّيْءُ : قَبْضُهُ وَضَمُّهُ || و - يَدُهُ :  
أَشْلَاهُ وَأَيْبَسَهَا .

الْكَنْعُ - الَّذِي يَبْسُ يَدُهُ وَتَشَنُّجَتْ .  
كَنْفٌ - كَنْفًا الشَّيْءُ : صَانَهُ وَحَفَظَهُ وَحَاطَهُ || ضَمَّهُ  
إِلَيْهِ || و - الْإِبْلُ وَاللَّابِلُ : عَمَلٌ لَهَا حَظِيرَةٌ || و - الدَّارُ :

باب الدار .

الكئين - [كن] : المستور .

الكهام - الكليل البطيء || المسن || الذي لا مال عنده .

ويقال ايضاً في الجمع « قوم كهام » .

الكهانة - حرفة الكاهن .

كهب - كهباً وكهوباً : علقه غيرة مشربة سواداً .

كهب - كهباً وكهوباً : كهب .

الكهبة - غيرة مشربة سواداً .

كهر - كهرًا فلاناً : استقبله بوجه عابس تهاوناً به ||

انهره || قهره .

كهرب - كهربية [كهرب] الشيء : جعل فيه القوة

الكهربائية (فارسية) .

الكهربا - [كهرب] : صمغ شجرة إذا حُك صار يجذب

التبن ونحوه ، ومنه اشتقت الكهرباء .

الكهرباء - [كهرب] : الكهربا || و - (ف) : قوة

تولد في بعض الأجسام بواسطة الحك أو الحرارة أو

الانفعالات الكيماوية ، ومن مفاعيلها الجذب وبعث

النور وهز أعصاب الحيوان وتحليل الماء والأملاح وغير

ذلك .

الكهربائي - [كهرب] : النسبة إلى الكهرباء ؛ نقول

« تيار كهربائي » و « نور كهربائي » || « السيل الكهربائي » :

القوة التي تسري في الأسلاك الكهربائية .

الكهربائية - [كهرب] : قوة الكهرباء .

الكهربية - [كهرب] : الكهربائية .

الكهف - ج كهوف : هو كالييت المنقور في الجبل .

فإذا صغر فهو الغار || الملجأ .

كهكة - كهكة [كهكة] المقرور : تنفس في يده إذا

آذاها البرد .

كهل - كهولاً : صار كهلاً .

كهل - كهولة : كهل .

الكهل - ج كهلون وكهول وكهال وكهلان وكهل : من

كانت سنو عمره بين الثلاثين والخمسين تقريباً .

الكهلة - ج كهلات وكهلات : مؤنث الكهل .

كهم - كهماً وكهامة الرجل : بطؤ عن الحرب والنصرة .

كهم - كهامة وكهوماً : ضعف || و - السيف : كل .

كهم - كهامة وكهوماً : ضعف || و - السيف : كل ||

و - كهامة الرجل : بطؤ عن الحرب والنصرة .

كهن - كهانة لفلان : قضى له بالغيب وحدته به .

كهن - كهانة : صار كاهناً أو صارت الكهانة له

طبيعةً وغريزةً .

الكهوت - وظيفة الكاهن || رتبته || « سر الكهوت » :

هو أحد اسرار الكنيسة المقدسة السبعة يتولى به الكاهن

أن يقدس جسد المسيح ودمه في تلاوة القداس وأن يحل

من الخطايا (سريانية) .

الكهولة - حالة الكهل .

الكهولة - الكهولة .

الكهريب - [كهرب] (ف) : حبة كهرباء تُعد اليوم

عنصرًا أساسيًا ، غير قابل التجزئة ، في تكوين الكهرباء .

لها كتلة صغيرة جدًا .

الكهيم - الكهام .

الكو - ج كواء وكوي وكوات [كوي] : الكوة .

كوي - كياً [كوي] فلاناً : أحرق جلده بحديدة ونحوها ||

و - الثياب : أمر عليها المِكواة لتملاس || و - ت

العقرب فلاناً : لدغته || يقال « كواني بعينه » أي أخذ

النظر إلى .

كوي - تكوية [كوي] في داره كوي : فتحها .

الكواء - [كوي] : فعال للمبالغة || الخبيث اللسان الشتام .

الكوارة - [كور] : الكوارة || وعاء من طين يُذخر فيه

الطحين والحنطة ونحوهما .

الكوارة - [كور] : العمامة || الكوارة .

الكوارة - شيء يتخذ للنحل من القضبان أو الطين تأوي

إليه ، أو هي عسلها في الشمع .

الكواير - الطيور الكاسيرة .

الكواير - الدينان وهي أوعية الخمر .

كوب - تكويًا [كوب] الشيء : دقه بالكوبة .

الكوب - ج أكواب : قدح لا عروة له .

الكويان - لباس للفرس (عامية) .

الكوية - الطبل الصغير المخصر || حجر مدور تُسحق

به الأدوية ونحوها || الشطرنج أو الترد .

الكوية - الحشرة على ما فات .

كوير - الرجل في ماله : أخذ منه عنوة وقهرًا .

كوبن - كويته [كوبن] الفرس : ألبسه الكويان (عامية) .

الكوة - ج كواء وكوي وكوات [كوي] : الخرق في

الحائط || « كوي النهر » : جداوله وسواقيه .

الكوة - ج كَوَاءٌ وكَوَى وكَوَات [كوي]: الكوة .  
الكوثر - [كوثر]: الكثير المتراكم أو الملتف من كل شيء || الغبار الكثير المتراكم || السيد الكثير الخير والعطاء || نهر يقولون إنه في الجنة || الشراب العذب .  
الكوئيل - [كوئل]: مؤخر السفينة .  
الكوئيل - [كوئل]: الكوئيل .  
الكُوخ - ج أكواخ وكُوخان وكِيخان وكُوخة: كل بيت بلا كوة || كل موضع يتخذهُ الزارع على زرعِهِ ويكون فيه يحفظ زرعهُ وكذلك الناطور يتخذهُ لحفظ ما في البستان .  
كُوور - تكوويرًا [كور]: العمامة: لفها وأدارها || و- المتاع: وضع بعضها على بعض .  
كُوور - [كور]: تـ الشمس: جمع ضروؤها وألفاً كما تلفُ العمامة .  
الكُوور - ج أكووار وأكوور [كور]: رَحْل البعير أو الرَّحْل بأداته || و- ج أكووار وأكوور وكِيوران وكُووران: مجرة من طين || و- ج أكووار: موضع الزنابير .  
الكُوور - مص || و- ج أكووار: الدور من العمامة || الزيادة || الجماعة الكثيرة أو القطيع من الإبل والبقر .  
الكُووار - سم نباتي يستعملهُ هنود أميركا الجنوبية لتسميم السهام . يُستخرج من جوز القِيء (نوع من اللوغانيات) .  
الكُوورة - ج كُوور [كور]: البقعة التي تجتمع فيها المساكن والقري .  
الكُووِيَّات - مدة أربعين يوماً يُمتنع فيها المراكب أو الركاب أو الأمتعة عن الاختلاط بغيرهم خوفاً من الطاعون وغيره (إبطالية) .  
الكُووز - ج أكوواز وكِيوزان وكُووزة [كوز]: إناء كالإبريق لكنهُ أصغر منه || و- ج أكوواز عند العامة: يُطلق على ثمار الصنوبر والرمان والتين .  
الكُووزِيَّات - ج كُووزِيُون [كوز]: صانِع الكِيوزان .  
الكُووس - ج كُووسان [كوس]: الطبل || خشبة مثلثة يقبس بها النجار تربيَع الخشب وتُعرف بالزاوية (فارسية) .  
الكُووسَا - [كوس] (ن): بقلة زراعية مستطيلة كالخيار ، من فصيلة القرعِيَّات ، أصغر من القرع ، من أصل أميركي على الأرجح . تُؤكل مطبوخة .  
الكُووسِي - [كيس]: مؤنث الأَكيس .  
الكُووسَاة - [كوس] (ن): واحدة الكُووسَا ، والعامة تقول «كُووسَاية» .

كُووسج - كُووسجَة [كوسج] الرجل: صار كُووسجًا .  
الكُووسج - ج كُووسج [كوسج]: الذي لحيته على ذقنه لا على العارضين || الناقص الأسنان || البطيء من البرازين || و- (ح): سمكٌ خرطومهُ كالملشار .  
الكُووشَة - [كوش]: شدة الوله بالدنيا والانهاك فيها (عامية) .  
كُووع - كُووعًا [كوع]: عظم كوعهُ أو الثوى واعوجُّ .  
كُووع - تكويعًا [كوع] هُ بالسيف: ضربه به حتى اعوجت أكووعهُ || و- عند العامة: سار في المنعطف .  
الكُووع - ج أكووع [كوع] (ع ا): الكاع ، ومنهُ المثل ولا يعرف كُووعهُ من بُوعِيهِ: يُضرب لتمام الجهل || و- عند العامة: منعطف الطريق .  
الكُووع - [كوع]: مص || أن تعوج الكف من قبل الكُووع || أن تُقبِل إحدى اليدين على الأخرى || أن تُقبِل إبهام الرجل على أخواتها إقبالاً شديداً .  
الكُووعاء - [كوع]: مؤنث الأكووع .  
كُووف - تكويفًا [كوف] الرجل: أتى الكوفة || و- الكاف: كتبها || و- الأديم: قطعة .  
الكُووفة - [كوف]: الرملة الحمراء المستديرة || مدينة بالعراق .  
كُووفَل - كُووفَلَة [كوفل] تـ المرأة ابنتها: لفتته بالكافولية (عامية) .  
الكُووفِيَّات - [كوف]: المنسوب إلى الكوفة ، ومنهُ الخط الكُووفِيَّات .  
الكُووفِيَّة - [كوف]: مؤنث الكُووفِيَّات || مندبل يُلف به الرأس ، والعامة تقول «الكُووفِيَّة» .  
الكُووفِيُون - [كوف]: نُحاة الكوفة .  
الكُووكاين - مادة تُستخرج من شجرة الكُووكَة . تُستعمل في الطب كمنخدر موضعي ويرغب فيها المُدمنون على المخدرات .  
كُووكَب - كُووكَبَة [كوكب] الحديد: برق وتوقد .  
الكُووكَب - ج كُووكَب [كوكب]: النجم || نور الروضة || بريق الحديد وتوقده || السيف || الرجل بسلاحه || الكتيبة || الماء || شدة الحر || الغلام المراهق || سيد القوم وفارسهم || نقطة بيضاء تحدث في العين || المَحْبَس || ما طال من النبات || الجبل || معظم الشيء || «كوكبُ البئر»: عينها التي ينبع الماء منها || يقال ذهبوا تحت كل كوكبٍ أي تفرقوا .



نحو «جئت لكى تكرمي» .  
 الكَيَاد - [كيد] : الكثير الكيد .  
 الكِيَامَة - [كيس] : مص || تمكين النفس من استنباط ما هو أنفع .  
 الكَيْال - [كيل] : مَنْ حرفته الكيل .  
 الكِيَالَة - حرفة الكيال || أجرته .  
 الكِيَان - [كون] : مص || الطبيعة والخليقة والشخصية ؛ يقال «كيان البلاد» .  
 كَيْتَ وَكَيْتَ - وقد يُكْتَسَر آخرها فتقول «كَيْتَ وَكَيْتَ» : يُكْنَى بهما عن الحديث والخبر ؛ تقول «قال فلان كَيْتَ وَكَيْتَ» أو «كَيْتَ كَيْتَ» بلون الواو . ولا تُستعملان إلا مكررين .  
 الكَيْة - [كوي] : اسم المرة من كوى || موضع الكي .  
 الكَيْثَر - [كثر] : خلاف القليل .  
 الكَيْد - [كيد] : مص || و - ج كِيَاد : المكر والخبث || الحرب || الاحتيال والاجتهاد .  
 الكَيْدَان - [كذب] : الكذوب .  
 الكَيْدَان - [كذب] : الكذوب .  
 الكَيْر - ج أَكْبَارٌ وَكَيْرَةٌ [كبر] : زِقٌّ ينفخ فيه الخدّاد .  
 كيراليسون - كلمة يونانية مركبة من «كير» أي سيد و«اليسون» أي أرحم .  
 كَيْسَ - تَكْيِيسًا [كيس] هُ : جعله أو صيره كَيْسًا || جعله في كَيْس .  
 الكَيْس - [كيس] : مص || العقل والظرف والفطنة || الجود || خلاف الحمق || الجماعة .  
 الكَيْس - [كيس] : حسن التأمي في الأمور || و - ج أَكْيَاسٌ وَكَيْسَةٌ : ما يخاط من خرق فتجعل فيه الدراهم أو الحبوب ونحوها || «كَيْسُ البُوغ» ويقال له أَيْضًا «كَيْسُ الغُيْرَات» (ز) : الكَيْسُ الذي يحتوي بُوغ (غُيْرَات) مَسْتُرَات الزهر .  
 الكَيْس - ج أَكْيَاسٌ وَكَيْسِي [كيس] : الظريف || الفطن || الحسن الفهم والأدب ؛ والعامّة تقول «كُوَيْس» .  
 الكَيْسِي - [كيس] : مؤنث الأَكْيَاس .  
 الكَيْسَة - ج كِيَاس [كيس] : مؤنث الكَيْس .  
 كَيْفَ - تَكْيِيفًا [كيف] الشيء ؛ قطعهُ || جعل له كَيْفِيَّةً معلومة || و - الهواء : غير درجة الحرارة أو البرودة في مكانٍ ما بواسطة جهاز خاص || و - هُ : قال له كيف

الكوكبة - [كوكب] : النجم || و - (فك) : الزهرة || الجماعة .  
 الكُوَكَّة - (ن) : شجرة من فصيلة الكنائيات ، يُرَاحُ ارتفاعها بين مترين وثلاثة أمتار . أوراقها يضيئة الشكل . يُستخرج منها الكوكابين .  
 الكُوَلَّة - (ن) : شجرة من فصيلة البرازيات ، منبتها الأصلي أفريقيا الاستوائية . تُزْرَع في المناطق الحارة . تُنتج «جوزة الكولة» التي تُستعمل كمادة منبهة للقلب والعضلات .  
 الكُوليرا - مرض وبائي يتميز بكثرة سيلان المعدي المعوي وبشفان الأنسجة .  
 كُوَمٌ - تَكْوِيمًا [كوم] التراب : جمعه وجعله كُوَمًا || و - المتاع : ألقى بعضه فوق بعض || و - ثيابه في ثوبٍ واحد : جمعها فيه .  
 الكُوَم - ج أَكْوَام : القطعة من الإبل || الموضع المشرف كالتل .  
 الكُوَمَاء - مؤنث الأَكْوَم .  
 الكُوَمَة - ج كُوَمٌ وَأَكْوَام [كوم] : القطعة المتجمعة المرتفعة من التراب ونحوه .  
 الكُوَمَة - ج كُوَمٌ وَأَكْوَام : الكُوَمَة .  
 الكُوْمِسْيُون - (ت) : لفظة لاتينية الأصل وهي في اصطلاح التجار العمالة التي يأخذها الكومسيونجي || العمالة التي يأخذها السمسار على ما يبيعه .  
 الكُوْمِسْيُونجي - مستورد البضاعة (والنسبة تركية) .  
 كُوْنٌ - تَكْوِينًا [كون] الشيء ؛ أحدثه وأوجده .  
 الكُوْن - مص || عالم الوجود .  
 الكُوْنَت - لقب من ألقاب الشرف . معناها الأمير ، والرجل الشريف (لاتينية) .  
 الكُوْنِي - [كون] : المنسوب الي الكُوْن .  
 الكُوْنِيَاك - مُسَكِّرٌ يُتخذ بالتقطير من الخمر .  
 كُوْنِي - حرف تعليل تدخل على المضارع فيُنصَب بعدها بأن مقدرة نحو «جاء كي يسأل» . وتدخل على ما الاستفهامية نحو «كَيْمَ جئت» أي لِمَ جئت فتكون هنا حرف جر . وتتصل بها الهاء عند الوقف ، فيقال «كَيْمَة» كما يقال «لِمْ» ؛ وعلى ما المصدرية نحو «يُرَجِي الفتي كما يضر» وينفع ؛ وعلى أن المصدرية مضمرة وجوبًا نحو «جئت لكى تكرمي» . ويغلب استعمالها بعد اللام

حالك || و - ه عند العامة فكيف : سره فسر .

كيف - اسم مبهم مبني على الفتح ؛ يغلب فيه أن يكون للاستفهام نحو «كيف زيد» . وقد يكون شرطاً مقترناً بما أو غير مقترن بها نحو «كيفما تصنع أصنع» || يقال «كيف لي بفلان» فتقول «كلُّ الكيف» بالجر على استعمالها كالمعربات وبالفتح على إبقائها على حالها || «كيفما كان الحال» : مها كان الحال ، أيا كان الحال . الكيف - [كيف] عند الحكماء : هيئة قارة في الشيء لا تقتضي قسمة ولا نسبة لذاته كالبياض والسواد || و - عند العامة : المزاج والسرور .

الكيفية - ج كيفيات [كيف] : الطريقة ؛ تقول «كيفية العمل» و «كيفية الاستعمال» || «كيفية الشيء» : صفته وحاله .

كيل - تكيل [كيل] القمح وغيره : بمعنى كالة .

الكيل - [كيل] : مص || و - ج أكبال : الآلة التي يُكال بها || ما يتناثر من الزند .

الكيلة - ج كيلات [كيل] : المرة من كال || وعاء يُكال به || و - في بر الشام : مُدان .

الكيلة - [كيل] : الاسم والنوع من كال .

الكيلوس - سيال أبيض أو حليبي هو عصير الأطعمة المهضومة (يونانية) .

الكيلوغرام - وزن يساوي ألف غرام ؛ والغرام جزء من أربعة وعشرين جزءاً من الأوقية (يونانية) .

الكيمائي - النسبة إلى الكيمياء || العالم بالكيمياء .

الكيموي - النسبة إلى الكيمياء .

الكيمي - النسبة إلى الكيمياء .

الكيمياء - اكسير كانوا يزعمون أنه يحيل المعادن ويجعلها ذهباً أو فضة . وعلم الكيمياء ، أو الكيمياء ، عند القدماء هو علم يُراد به تحويل بعض المعادن إلى بعض وعلى الخصوص تحويلها إلى الذهب بواسطة الاكسير وهو حجر الفلاسفة أو استنباط دواء لجميع الأمراض .

أما عند المتأخرين فهو علم يُبحث فيه عن طبائع وخصائص جميع الأجسام بواسطة الحل والتركيب (يونانية) .

الكيمياء - الكيمياء .

الكيميائي - النسبة إلى الكيمياء || الاختصاصي بعلم الكيمياء .

الكينا - (ن) : شجرة من فصيلة الفويات ؛ منبتها الأصلي المناطق الحارة من أميركا الجنوبية . تُستخرج من لحائها مادة «الكينين» التي تُستعمل دواء للحمى ، ومواد أخرى نافعة في الطب أو صالحة لصناعة المشروبات || دواء يتخذ من قشر شجرة الكينا ويُستعمل لمقاومة الحمى (إسبانية) || «شجرة الكينا» (ن) : أنظر الأوكالبتوس .

الكيه - [كيه] : الذي لا تتوجه له الحيلة أو الذي لا متصرف له .

كويان - (فلك) : اسم زحل بالفارسية .

الكويل - [كيل] : آخر صفوف الجيش في الحرب ||

الجبان || ما أشرف من الأرض .

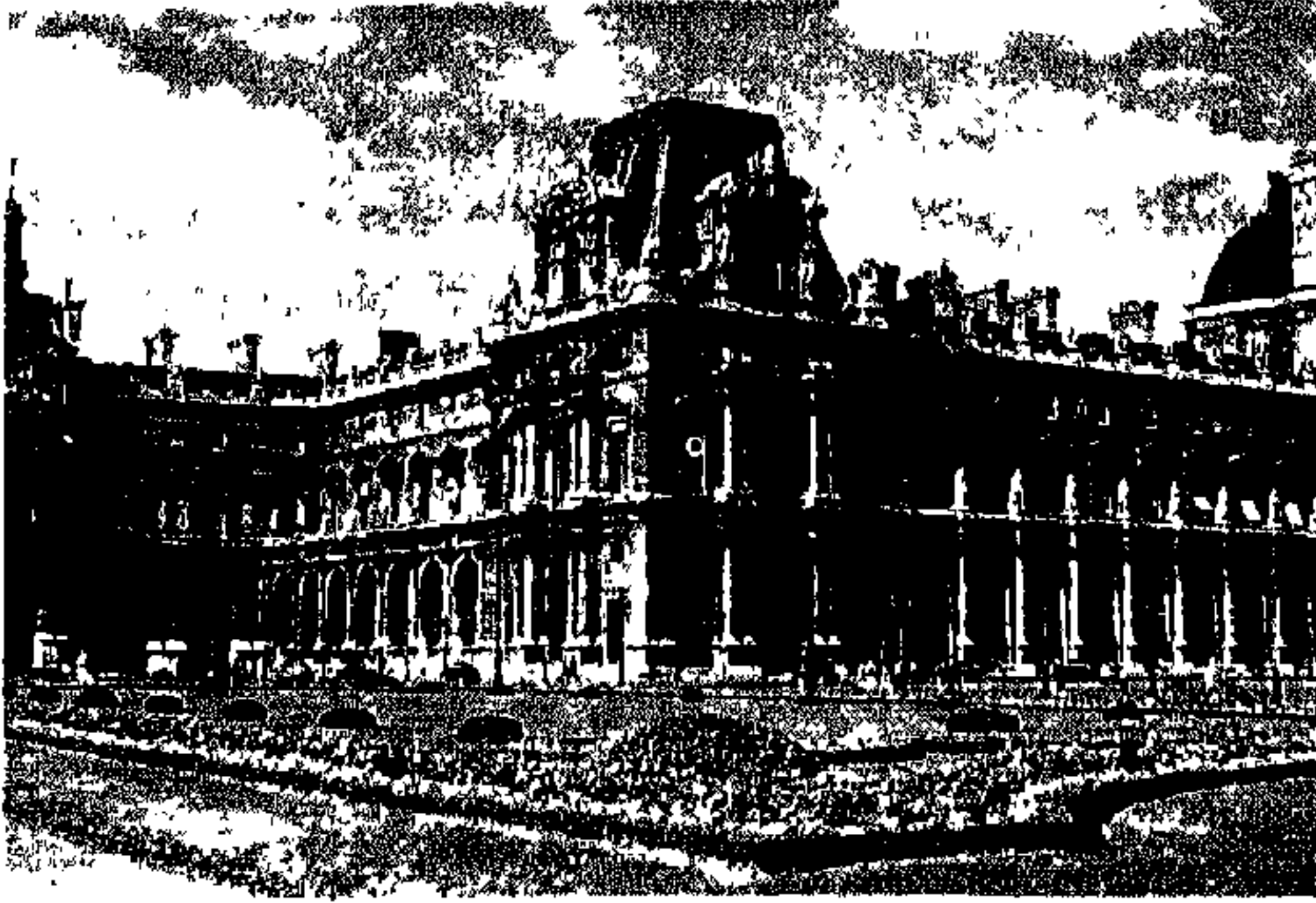

متحف اللوفر - باريس

وتكون مكسورة نحو «لِيَحْكُمَ اللهُ» وقد تَفْتَحُ . وإسكانها بعد الفاء والواو أكثر من تحريكها نحو «فليستجيبوا لي وليؤمنوا بي» . وقد تُسَكِّنُ بعد ثَمَّ نحو «ثُمَّ لِيَقْضُوا» || «اللام غير العاملة» : تكون مفتوحةً أبدأً وهي لام الابتداء نحو «لَرَبِّدُ قَائِمٌ» و«إِنَّ زَيْدًا لَقَائِمٌ» ، ولام الجواب بعد لو ولولا والقسم نحو «لو عُدْتُمْ لَعُدْنَا» و«لولا زيدٌ لَهَلَكْنَا» و«والله لزيدٌ كريمٌ» ، واللام الزائدة كما في قوله «أراك لشاعبي» || ومنها اللام اللاحقة لأسماء الإشارة للدلالة على البعد . وأصلها السكون كما في «تِلْكَ» ، وإنما كُثِرَتْ في «ذَلِكَ» لالتقاء الساكنين .

لا - تكون نافية ولها أربعة معانٍ : أولاً أن تكون نافية للجنس فيكون اسمها مَبْنِيًّا على الفتح إذا كان مفردًا ، ويكون منصوبًا إذا كان مضافًا أو مشبَّهًا بالمضاف نحو «لا رَجُلٌ في الدارِ» . و«لا غلامٌ رجلٌ حاضرٌ» . وثانيًا أن تعمل عمل ليس ، فترفع الاسم وتنصب الخبر وهي لنفي الواحد نحو «لا رَجُلٌ قائمًا» . والفرق بين لا العاملة عمل ليس ولا النافية للجنس هو أنك إذا قلتَ «لا رَجُلٌ في الدارِ» لا يصح أن تقول «بل رَجُلَانِ» أو «رجال» ، لأنك نفيت كلَّ جنس الرجال من الدار مطلقًا . وإذا قلتَ «لا رَجُلٌ في الدارِ» برفع رَجُلٌ جاز أن تقول «بل رَجُلَانِ» أو «رجال» ، لأنَّ لا العاملة عمل ليس تنفي الواحد ولا تنفي ما سوى الواحد . ثالثًا

ل - الحرف الثالث والعشرون من حروف المباني ، وهو من الحروف الذوقية . واللام في حساب الجُمَّل عبارة عن ٣٠ || هي على ثلاثة أقسام : عاملة للجرّ وعاملة للجزم وغير عاملة || «اللام الجارة» : تكون مكسورة مع الاسم الظاهر نحو «لزيد» ، إلا مع المُسْتَفَاتِ المباشرة ليا فهي مفتوحة نحو «يا الله» ، وتكون مفتوحة مع الضمير ، إلا مع الباء فهي مكسورة نحو «لَكَ ولي» . وتدخل على الاسم وعلى الفعل . فالداخلة على الاسم لها معانٍ كثيرة ، منها الاختصاص نحو «الجنة للمؤمن» ، والاستحقاق نحو «العزة لله» ، والمُلك نحو «لله ما في السموات والأرض» ، والتبليغ نحو «قلت له» و«فسرتُ له» ، والتعديّة نحو «ما أشدَّ حبَّ زيدٍ لعمر» ، والقسم نحو «لله لأفعلن هذا» أي والله ، والصيرورة نحو «وُلِدَ الإنسان حياة أبدية» . وتأتي أيضًا بمعنى إلى وعلى وفي وعند وبعد . وتأتي بمعنى من كقولنا «هو أخوه لأبيه وأُمّه» أي من أبيه وأُمّه . وقد تكون زائدة نحو «ضربتُ لزيد» . أمَّا الداخلة على الفعل فإنَّ الفعل بعدها يُنصَبُ بأن المصدرية مضمرة وتكون أن وما بعدها في تأويل مصدر مجرور باللام . وهذه تكون إمَّا لتعليل نحو «جئتكَ لتعلمني» ، وإمَّا لتوكيد النفي وهي المسبوقة بكونٍ منفيٍّ ولهذا تُسمَّى لام الجحود نحو «ما كان زيدٌ ليكرّمك» || «اللام الجازمة» : هي لام الأمر وتُسمَّى لام الطلب .

- تكون لا النافية للعطف نحو « جاء زيد لا عمرو » .  
 رابعاً وأخيراً تأتي حرف جواب مناقضاً لنعم نحو « أقام زيد » فنقول « لا » || تكون للطلب وتسمى لا الناهية ،  
 وتختص بالدخول على المضارع فتجزمه نحو « لا تحفأ » .  
 || تأتي زائدة وذلك لتقوية المعنى ولا تخل بالمعنى إذا  
 حذفها نحو « ما منعك أن لا تقوم » أي ما منعك أن تقوم .  
 اللآث - [لوث] (ح) : الأسد || « نبات لآث » :  
 الشف بعضه ببعض .  
 اللآث - [لوح] : فا .  
 اللآث - ج كواثح [لوح] : مؤنث اللآثح || الظاهرة ||  
 ورقة تدرج فيها الأعمال الحسابية وغيرها .  
 اللآث - [لوس] : الذي يتبع الحلوات ويأكلها .  
 اللآث - [ليق] : الموافق والمناسب .  
 لآثم - ملاءمة [لأم] الشيء : أصلحه وجمعه || و -  
 بين القوم : أصلح بينهم || و - ه الشيء : وافقه .  
 اللآثم - ج لؤم ولؤام ولؤم [لوم] : فا .  
 اللآثمة - ج كواثم [لوم] : مؤنث اللآثم || اللؤم : يقال  
 « استحق اللآثمة » أي اللؤم .  
 لآب - لؤباً ولؤاباً ولؤبائاً [لوب] الرجل أو البعير :  
 عطش ، وقيل حام حول الماء وهو لا يصل إليه .  
 اللآبة - ج لآبات ولآب [لوب] : الحرّة من الأرض .  
 اللآبث - بالمكان : المقيم .  
 لآبغ - لباغاً وملابغة [لبغ] ه : لاطمه وضاربه .  
 اللآبد - ج لبد : فا || و - (ح) : الأسد .  
 لآبس - ملابسة [لبس] ه : خالطة وعرف باطنه ||  
 و - الأمر : زاولة .  
 اللآين - فا || ذو اللين وكثيره || ساق اللين .  
 اللآينة - ج لاينات ولؤاين : مؤنث اللآين .  
 اللآينون - الذين كثر لبتهم ؛ يقال « ألبن القوم فهم  
 لآينون » .  
 لآت - [لوت] : من الحروف المشبهة بليس وتعمل عملها  
 ولكن لا يذكر بعدها إلا أحد المعمولين ، والغالب أن  
 يكون المحذوف هو المرفوع نحو « ولات حين مناص » ؛  
 والتقدير « ولات حين مناص » .  
 لآت - لآتاً [ليت] ه عن كذا : حبسه عنه وصرفه ||  
 و - زيدا حقه : نقصه إياه .  
 اللآت - [لت ولوت] : صنم للعرب في الجاهلية .
- اللآت - [لت] : فا || اللآت .  
 اللآيني - ج لاينين ولاين : المنسوب إلى « لاينوم »  
 إحدى مقاطعات إيطاليا ؛ يقال « شعب لايني » .  
 اللآينية - مؤنث اللآيني ؛ يقال « لغة لاينية » || لغة  
 اللآين .  
 لآث - لؤثاً [لوث] العمامة على رأسه : لفها وعصبتها ||  
 و - الضباب بالجل : غطاه واكتنفه || و - دارة :  
 لزمتها || و - بفلان : لاذ به || و - به الناس : اجتمعوا  
 حوله || و - فلان : دار || و - الشيء : لآكه في فيه ||  
 و - ثوبه بالطين : لآخه به || و - في الأمر : أبطأ ||  
 و - عن الحاجة : أبطأ عنها .  
 لآثم - ملاءمة [لثم] ه : قبله .  
 اللآثم - ج لثم : فا .  
 لآج - ملاجة ولجاجة [لج] خصمه : تهادى معه في  
 الخصومة .  
 اللآج - [لج] : الشديد اللجاجة .  
 اللآجي - ج لآجئون [لجأ] : الذي هرب من بلاده لأمر  
 سياسي أو غيره ولجأ إلى بلاد سواها .  
 لآح - لؤحاً [لوح] الشيء : بدا وظهر ؛ نقول « يلوح  
 لي أن » ، و « على ما يلوح » || و - البرق : أومض ||  
 و - النجم : بدا || و - إليه : لمح إليه || و - الشيء :  
 أبصره || و - العطش أو السفر فلاناً : غيره || و - لؤحاً  
 ولؤحاً ولؤاحاً ولؤوحاً ولؤحاناً الرجل : عطش .  
 لآحى - لآحاً وملاحة [لحي] الرجل : نازعه || دافعه  
 ومانعه || لاومه .  
 اللآح - [لح] : فا || « مكان لآح » : ضيق .  
 اللآحب - الطريق الواضح .  
 لآحد - ملاخدة [لحد] صاحبه : اعرج كل منهما على  
 الآخر .  
 اللآحد - فا || الذي يعمل اللحد || يقال « قبر لآحد »  
 أي ذو لحد .  
 اللآحسة - من السنين : الشديدة || « لآحسة السكر »  
 (ح) : حشرة من رتبة المدببات ، فضية اللون . تنتقل  
 بحفّة على جدران المنازل وتقرض الكتب . تسبب أضراراً  
 في مؤونات البيت .  
 لآحظ - لآحظاً وملاخظة [لحظ] ه : راقبه || لحظ كل  
 منها الآخر || و - عليه شيئاً : أخذ عليه شيئاً || « ممأ

لَا زَ - لَوْزًا [لوز] إليهِ : لجأ || و - منه : تخلّص ||  
و - الشيء : أكلهُ .  
لَا زَ - لِرَازًا وَمَلَازَةً [لرز] هـ : لاصقه وضابقه في المخاصمة .  
لَا زَقَ - لِرَازًا وَمَلَازَةً [لرزق] هـ : لاصقه .  
لَا زَمَ - لِرَازًا وَمَلَازَةً [لزم] هـ : نعلق به ولم يفارقه .  
اللازم - فا .

اللازمة - ج كوازم : مؤنث اللازم || كلمة أو أكثر  
تذكر حشواً في وسط الكلام كيعني وهلم جراً .  
اللازورد - معدن مشهور يتولد في جبال أرمينيا وفارس  
وأجوده الصافي الشفاف الأزرق الضارب إلى حمرة وخضرة .  
يتخذ للحلى ، وله منافع في الطب (فارسية) .  
اللازوردي - ما كان بلون حجر اللازورد .  
اللازوق - [لرزق] (طب) : اللزوق .

لا سَ - لَوْسًا [لوس] الشيء : ذاقهُ || و - الخلاوات  
وغيرها : تنبها فأكلها || و - الشيء في فهِ : أداره  
بلسانه .  
اللاسلكي - [سلك] : جهاز يمكن بواسطته المراسلة  
إلى مسافة بعيدة دون الاعتماد على الأسلاك .  
لا سَنَ - مَلَا سَنَةً [لسن] الرجل : غالبه في الجدل والكلام .  
لا شَى - مَلَا شَاةً [لشوا] الشيء : صبره الى العدم (وهو  
منحوت من لا شيء) .

لا صَ - لَوْصًا [لوص] : ملح من خلل باب ونحوه ||  
و - عنه : حاد عنه .  
لا صَ - لَيْصًا [ليص] : حاد || و - الشيء : حرّكه  
ليزعه .

لا صَقَ - مَلَا صَقَةً [لصق] هـ : لازقه .  
لا طَ - لَوْطًا [لوط] الحوض : مدّهُ لئلا ينشف الماء ||  
و - الشيء بالشيء : ألصقه به || يقال « لا ط الشيء  
بقلبي » أي لصق به وأحبيته || و - فلاناً بفلان :  
ألحقه به ونسبه إليه || و - فلاناً بعين أو سهم : أصابه ||  
و - الشيء : أخفاه || و - في الأمر : ألح || و -  
الإنسان : ضربه || طرده .

لا طَ - لَيْطًا [ليط] : لصق || و - الشيء بقلبي :  
حبب إليه وألصق به || و - فلاناً بفلان : ألحقه به .  
اللاط - [لط] : الخبيث .

اللاطئة - [لطأ] : خراج لا يكاد يُرى منه || الشجّة التي  
تبلغ الدماغ || قلنسوة صغيرة تُلطأ أي تُلصق بالرأس .

يَلَا حَظُّ أَنْ : ممّا يظهر ويتبين أنّ .

اللاحظ - فا .

اللاحيظة - ج لَوَاحِظ : مؤنث اللاحظ || العين .

لا حَفَ - مَلَا حَفَةً [لحف] هـ : لازمه || عاونه .

لا حَقَ - مَلَا حَقَةً وَلِحَاقًا [لحق] هـ : تبعه .

اللاحق - فا || الشعر بعد الشعر الأوّل .

اللاحقة - ج لَوَاحِق : مؤنث اللاحق || الشعر بعد  
الشعر الأوّل .

لا حَمَ - مَلَا حَمَةً وَلِحَامًا [لحم] الحبل : شدّه فتلّه ||  
و - الشيء بالشيء : ألصقه به || و - بين الشبثين :  
ألزق أحدهما بالآخر .

اللاحم - مُطعم اللحم || الذي عنده لحم || « باز لاجم » :  
يأكل اللحم أو يشبهه .

لا حَنَ - مَلَا حَنَةً [لحن] القوم : فاطنهم .

اللاحن - فا || العالم بعواقب الكلام || مَنْ يقول لك  
قولاً تفهمه عنه ويخفى على غيرك || المُخْطِئُ في الإعراب  
والمُخَالِفُ وجه الصواب .

اللاحوس - المشؤوم || الحريص الذي يأخذ كل ما يقدر  
عليه .

اللاحي - [لحي] : فا .

اللاخ - [لخ] : « وادٍ لاخ » : ملتف المضائق كثير  
الشجر .

لا ذَ - لِدَادًا وَمَلَادَةً [لد] الرجل : خاصمه خصومةً  
شديدة || جَادَلَهُ فغلبه || و - عنه : دافع .

اللاذ - ج أَلِدَةٌ [لد] : الخصم الشديد الخصومة .

اللاذغ - ج لُدْغ : فا .

اللاذغة - مؤنث اللاذغ .

لا ذَ - لَوْذًا وَلَوْاذًا وَلَوْاذًا وَلَوْاذًا [لود] بالجبل :  
استتر به واحتصن والتجأ إليه || و - بالقوم : التجأ اليهم  
وداناهم وعاد بهم || و - الطريق بالدار : أتصل بها .  
اللاذة - ج لَادٌ [لود] : ثوب حرير أحمر .

اللاذع - فا .

اللاذعة - ج لَوَاذِع : مؤنث اللاذع .

اللاذن - (ن) : جنس شجيرات مائية من فصيلة  
اللاذئيات ، دائم الورق ، زهره عريض ، وردّي أو  
أبيض . يوجد بكثرة على شواطئ المتوسط في الأحراج  
التي لا تكون تربتها كلسية .

وغيروا || «كلمة لاغية» : فاحشة .  
 لاف - لَيْفًا [ليف] الطعام : أكله .  
 لاف - لَافًا [لف] الصقر الصبد : التفأ عليه وجعله  
 تحت رجله .  
 اللَّافِتة - لَوْح (من كرتون ، من خشب ...) يكتبون  
 عليه ما يريدون توجيه النظر إليه .  
 اللَّافِح - «نار لافح» : مُحْرِقة .  
 اللَّافِظ - فا .  
 اللَّافِظَة - مؤنث اللَّافِظ || البحر لأنه يلفظ الجواهر  
 (والهاء للمبالغة) || الرحي || الدنيا .  
 لاق - لَوْقًا [لوق] هـ : لَيْتَهُ || و - الدواة : أصلح  
 مدادها || و - عَيْتُهُ : ضربها .  
 لاق - لَيْقًا ولبقة [ليق] الدواة : جعل لها ليقًا وأصلح  
 مدادها || و - تِر الدواة : لصق المداد بصوفها ||  
 و - لَيْقًا ولباقة ولباقًا ولبقًا بفلان : لاذ به ولصق ||  
 و - به الثوب : ناسبه ؛ يقال «ما يليق أن تفعل كذا»  
 أي لا يحسن ولا يناسب وليس أهلاً لأن ينسب إليك .  
 لاقى - لِقَاءً وملتاقًا [لقى] الرجل : صادقه وقابله ||  
 و - آذانا صاغية : صادف آذانًا صاغية .  
 لاقب - مُلَاقِبَةٌ [لقب] هـ : سابه بالألقاب .  
 اللَّاقِح - الحاميل من النوق ونحوها .  
 لاقط - لِقَاطًا وملتاقطة [لقط] هـ : حاذاه .  
 اللَّاقِط - فا || الذي يلفظ السنابل إذا حصد الزرع ||  
 «طائر لاقط» : آخذ الحب بمنقاره .  
 اللَّاقِطَة - مؤنث اللَّاقِط || «لاقطة الحصى» : قانصة  
 الطير .  
 لالك - لَوْكًا [لوك] اللقمة : مضغها أهون المضغ  
 وأدارها في فيه || و - الفرس اللجام : مضغه وعضه .  
 لاکز - مُلَاكِرَةٌ [لكز] هـ : لكز كل منهما الآخر .  
 لاکم - مُلَاكِمَةٌ [لكم] هـ : لكم أحدهما الآخر .  
 لام - لَوْمًا وملتامًا وملتامة هـ في كذا وعلى كذا : كذره  
 بالكلام لإتيانه ما ليس جائزاً أو ما ليس ملائمًا لحال  
 اللائم أو حال الملوم || عدله .  
 اللام - ج لامات [لوم] : الهول || الشديد من كل  
 شيء || شخص الإنسان وغيره || القرب .  
 اللَّامِبَالَة - [بلي] : عدم الاكتراث .  
 اللَّامَة - [لوم] : الهول || يقال «جاء بلامه» أي فعل

اللَّامَة - [لوط] : خشبة يُسَف بها ؛ والعامّة نسميها  
 «لعة» .  
 لاطف - مُلَاطِفَةٌ [لطف] هـ : باره ورفق به || ألان له  
 القول .  
 لاطم - لِطَامًا وملتامة [لطم] هـ : لطمه || لطم أحدهما  
 الآخر .  
 اللَّاطِيَة - ج لاطيات [لطي] عند الشرقيين من المسيحيين ؛  
 مندبل يجعله إكليروسهم فوق القلنسوة .  
 لاع - لَوْعًا [لوع] هـ الحب : أمرضه || و - ت  
 الشمس فلانًا : غيرت لونه || و - لَوْعًا وُلُوعًا الرجل :  
 كان لاعًا أي جبانًا جزوعًا أو حريصًا سيئ الخلق ||  
 و - لَوْعَةً : احترق فؤاده من هم أو شوقه || جزع أو  
 ضجر أو مرض .  
 لاع - لَيْعَانًا [ليع] : ضجر || جين || جزع || و - لَوْعَةً  
 ولبعة الجوع فلانًا : أحرقه .  
 اللاع - ج لاعون ولاة ولاء [لوع] : المريض ||  
 الجزوع أو الجبان .  
 لاعب - مُلَاعِبَةٌ [لعب] هـ : لعب معه .  
 اللَّاعِب - فا || الرياضي .  
 اللَّاعَة - [ولع] : الشديد الولوع والتعلق .  
 لاعج - مُلَاعِجَةٌ [لعج] هـ الأمر : اشتد عليه .  
 اللَّاعِج - ج لواعج : فا || الهوى المحرق .  
 اللَّاعِيق - ج لَعِيقَةٌ : اللَّاحِس العسل والمتناوله يلسانه  
 أو بإصبعه .  
 لاعن - لِعَانًا وملتاعة [لعن] هـ : لعن كل واحد منهما  
 الآخر || و - الحاكم بينهما : حكم .  
 اللَّاعِن - فا || «امر لاعن» : جالب للنعن وباعث عليه .  
 اللَّاعِي - [لعو] : الذي يفرعه أدنى شيء .  
 اللَّاعِيَة - [لعو] : مؤنث اللَّاعِي || و - (ن) : شجيرة  
 لها ورد أصفر طيب الرائحة .  
 لاغ - لَيْغًا [ليغ] هـ الشيء : راوده عنه || و - الشيء :  
 راوده لينزعه .  
 لاغى - مُلَاغَاةً [لغو] الرجل : هازله .  
 اللَّاغِب - ج لُغِب : فا || الضعيف .  
 اللَّاغِيَة - ج لَواغِب : مؤنث اللَّاغِب .  
 لاغز - مُلَاغِزَةٌ [لغز] هـ : كلمه على طريق اللغز .  
 اللَّاغِيَة - [لغو] : مص || ما لا يُعْتَد به من كلام

ما يُلامُّ عليه .

اللَّامَةُ - [لَم] : العين المصيبة بسوءه || كلُّ ما يُخَافُ من فزعٍ وشر .

لَامَحٌ - مَلَامَحَةٌ [لمح] هـ : خالسة البَصَرِ .

الَلَامِيحُ - «نجمٌ أو برقٌ لامِحٌ» : لامع .

الَلَامَرَكْرِيَّةُ - [ركز] : جعلُ السُّلطاتِ المحليَّةِ أو الإقليمِيَّةِ الخاضعة للحكومة أكثر استقلالاً في إدارة الشؤون العامَّةِ .

لَامَرٌ - مَلَامَرَةٌ وَلِمَانًا [لمز] هـ : لاغزَةٌ .

لَامَسَ - مَلَامَسَةٌ [لمس] هـ : ماسَةٌ .

الَلَامِيحُ - ج لَمَعٌ : فإ || يقال «ما بالدار لامِحٌ» : أي أحد .

الَلَامِيَّةُ - ج لَوَامِيحٌ : مؤنث اللَّامِيحِ || يافوخ الصبي ما دام لَبَنًا .

الَلَامِيَّةُ - [لوم] : المنسوب إلى اللام ، الحرف الأَبْجَدِيَّةُ || صنع شجرة أبيض يُعَلِّكُ || «لامِيَّةُ العَرَبِ» : قصيدة لامِيَّةٌ للشنفرى || «لامِيَّةُ العجم» : قصيدة لامِيَّةٌ للطغرائي .

الَلَامِيون - (ن) : نبات عشبي من فصيلة الشَفَوِيَّاتِ . يكثر في الأراضي المهجورة ويُرَزَعُ لزهوه . من أهم أنواعه اللَّامِيون الأبيض .

لَانَ - لَانًا وَلِيَانًا وَلِيَنَةً [لين] : ضدُّ خَشْنٍ أو ضدُّ صَلْبٍ .

الَلَانِيَّةُ - [نهي] : ما لا نهاية له || و - الصفر : متحوّل يدنو من صفر سواء أكان موجباً أم سالباً .

الَلَانِيَّةُ - [نهي] : ما لا نهاية له .

لَامِيٌّ - مَلَامَةٌ [لمو] الشيء : داناهُ || و - الغلامُ القَطَامُ : دنا منه || و - هـ : قاربهُ || نازعهُ .

الَلَامِيحُ - بالشيء : المُغْرَى به المُثَابِرُ عليه || «الفَصِيلُ اللَّامِيحُ» : الذي اعتاد رضاع أمِّه .

الَلَامِيزُ - فإ || الجبل والأكمة يضرَّان بالطريق . وإذا التقى جبلان حتى يضيق ما بينهما كهيئة الزقاق فهما لَاهِرَانِ .

لَاهَسَ - مَلَاهَسَةٌ [لمس] على الطعام : زاحم عليه || و - القومُ إلى الشيء : بادروا إليه وازدحموا عليه .

الَلَاهِفُ - فإ (للمدكَّر والمؤنث) || المظلوم المضطَّرُّ يستغيث ويتحسَّرُ .

الَلَاهِفَةُ - ج لَاهِفَاتٌ وَلَوَاهِفٌ : مؤنث اللَّاهِفِ .

الَلَاهُوتُ - الألوهة . وأصله «لاه» بمعنى إله زيدت

فيه الواو والتاء مبالغة كما زيدتا في جبروت وملكوت || «عِلْمُ اللَّاهُوتِ» : هو عِلْمٌ يبيحُ عن العقائد المتعلقة بالله تعالى || «الَلَاهُوتُ النظري» : عِلْمُ العقائد || «الَلَاهُوتُ الأدبي» : عِلْمُ الأخلاق .

الَلَاهُوتِيٌّ - العالم بالعقائد المتعلقة بالله تعالى .

لَاوِيٌّ - مَلَاوَةٌ وَلَوَاءٌ [لوو] ت الحية الحية : التوت عليها .

لَاوَدٌ - لَوَادًا وَمَلَاوَدَةٌ [لود] بفلان : بمعنى لاذَ به || و - القومُ : لاذَ بعضهم ببعض || و - القومُ : داراهم || و - بالقوم : طافَ بهم || و - فلانًا : خالفه || و - عنه : رايغ .

لَاوِصٌ - مَلَاوِصَةٌ [لوص] : ملح من خلل بابٍ ونحوه || و - إليهِ : نظر كأنه يخلُّ ليرومَ أمرًا || و - فلانًا عن كذا : خادعهُ || و - الشجرة : أراد أن يقطعها بالفأس .

فَلَاوِصٌ في نظره بمنة ويسرَّة كيف يأتيها وكيف يضربها .

الَلَاوِصِيٌّ - [وعى] : العقل الباطن أو الشعور الباطن .

لَاوَمٌ - مَلَاوَمَةٌ وَلَوَامًا [لوم] هـ : لام أحدهما الآخر .

الَلَاوِيُّ - [لوو] : جمع الدين .

الَلَاوُونَ - [لوو] : جمع الدين .

الَلَاوِيٌّ - ج لَأَوُونَ وَلَوَاءٌ [لوو] : فإ .

الَلَاوِيَّةُ - ج لَأَوِيَّةٌ [لوو] : النسبة إلى لآوي بن يعقوب ابن اسحق بن ابراهيم || «سفر اللَّاوِيَّين» : أحد أسفار موسى الخمسة .

لَايَلٌ - مَلَايَلَةٌ [ليل] هـ : استأجره لليلة .

لَايِنٌ - مَلَايِنَةٌ وَلِيَانًا [لين] هـ : لَانَ لَهُ ولاطفه || داهنه .

لَايٌ - لَأَيًا [لأي] : أَبْطَأَ واحتبس .

الَلَاءُ - [لأل] : اللَّال .

الَلَالُ - [لأل] : بائع اللؤلؤ .

الَلَالَةُ - [لأل] : حرفة اللَّال .

الَلَالَةُ - [لأل] : الفرج التام || بائع اللؤلؤ || «لَالَاءُ السراج» : ضوءه .

لَالًا - لَالَةٌ [لأل] النجم أو البرق : لمع وأشرق || و - ت النار : اتقدت || و - الدمع : حدَّره على خديهِ مثل اللؤلؤ || و - الثورُ بدَّبه : حرَّكه || و - ت النوايح : قلَّبَ أيديهِ .

الَلَالِيُّ - ج لَالِيٌّ [لأل] : اللَّال .

الَلَالِيَّةُ - [لأل] : واحدة اللؤلؤ .

اللُّوئِيّ - [لأ] : ما كان بلون اللُّوئِيّ .

لَأَمٌ - لَأَمًا [لأم] الجرح : ضَمُّهُ وشِدَّةُهُ || و - الرُّجُلُ : نسبة إلى اللُّوْمِ || و - الشَّيْءُ : أصلحُهُ || جمعه وشِدَّةُ .  
لَوْمٌ - لُوْمًا ومَلَامَةٌ ولَأَمَةٌ [لأم] : كان دنيء الأصل شحيح النفس مهينًا .  
لَأَمٌ - تَلْيِيْمًا [لأم] الجرح : لَأَمَةٌ || و - الرُّجُلُ : لَأَمَةٌ .

اللُّؤْمُ - [لأم] : مص || جَمْعُ اللُّؤْمَةِ بمعنى الدرع || الشديد من كلِّ شيء || الشخص .

اللُّؤْمَةُ - ج لَأَمٌ ولَوْمٌ [لأم] : الدرع .  
اللُّؤُوبُ - [لوب] : الاسم من لَابَ الرُّجُلُ أو البعيرُ .  
اللُّؤُوسُ - [لوس] : اللّائِسُ .

اللُّؤِيمُ - ج لُؤِيمٌ ولُؤِيمَاءُ [لأم] : خلاف الكريم || البخيل || الدنيء الأصل || الشحيح النفس || المهان .

لَبٌّ - لَبًّا [لب] بالمكان : أقام به || و - اللوزة : كسرها واستخرج لَبُّهَا || و - الرُّجُلُ : ضرب لَبْتُهُ || و - الدابة : جعل لها لَبًّا || و - لَبًّا ولَبَابَةٌ : صار لَبِيًّا .

اللَّبُّ - ج اللَّبَابُ واللَّبُّ واللَّبُّ : خالص كلِّ شيء || العقل الخالص من الشوائب أو ما ذكا من العقل فكلُّ لُبٍّ عقلٌ ولا يعكس || غشاء رخو يحتوي على كمية من العصير ويؤلف القسم الأكبر من غلاف الثمرة || و - من الجوز واللوز ونحو ذلك : ما في جوفها .

اللَّبُّ - ج لَبَابٌ [لب] : اللطيف القريب من الناس || « رَجُلٌ لُبٌّ عَلَى الْأَمْرِ » : ملازمٌ له .

لَبِيٌّ - تَلْيِيْمٌ [لبي] الرُّجُلُ : أجابه وقال له « لَبِيك » .

اللَّبَابُ - [لب] : المختار الخالص من كلِّ شيء || غشاء رخو يحتوي على كمية من العصير ويؤلف القسم الأكبر من غلاف الثمرة || « لَبَابُ الْجُوزِ ونحوه » : ما في جوفه .

اللَّبَابَةُ - [لب] : ثوبٌ يُلبَسُ فوق الثياب عند التحرُّم للحرب .

اللَّبَاةُ - [لبأ] (ح) : اللبوة .

اللَّبَادُ - عاملُ اللُّبُودِ || و - ج لَبَائِدٌ : كلُّ شعرٍ أو صوفٍ مُتَلَبِّدٌ .

اللَّبَادِيّ - (ح) : طائرٌ يُلبَدُ بالأرض لا يكاد يطير إلا أن يُطار .

اللَّبَادِيّ - (ح) : اللبأدي .

اللَّبَادَةُ - هنةٌ من صوفٍ تُلبَسُ على الرأس أو هي القباء من اللبَد .

اللَّبَاسُ - الاختلاط || الاجتماع || الزوج والزوجة || و - ج لُبَسٌ وألبسةٌ : ما يُلبَسُ ؛ تقول « اللباس الرسمي » ، و « اللباس العسكري » ، و « لباس السهرة » ، و « لباس الرأس » || « لباسُ الزهر » : أكامته .

اللَّبَاسُ - الكثير التخليط والتدليس || الكثير الألبسة .  
اللَّبَانُ - (ن) : الصنوبر || الكُنْدُرُ .

اللَّبَانُ - الصدر أو ما بين الثديين . وأكثر استعماله لصدر ذات الخوافر كالفرس .

اللَّبَانُ - الرضاع ، يقال « هو أخوه بِلَبَانِ أُمِّهِ » ، ولا يقال بِلَبْنِ أُمِّهِ .

اللَّبَانُ - صانع اللبن || بائع اللبن .

لَبًّا - لَبًّا [لبأ] الشاة : احتلب لبًّاها || و - ت الأم ولدتها : أرضعتها اللَّبِيًّا || و - القوم : أطعمهم اللَّبِيًّا || و - اللَّبِيَّا : أصلحهُ وطبخهُ || و - الزرع : سقاه أول سقيته .

لَبًّا - تَلْيِيْمَةٌ [لبأ] ت الشاة : وقع اللَّبِيَّا في ضرعها || و - بالحج : قال « لَبِيك اللهم لَبِيك » (كلِّي تلبية من الناقص البائي . وليس أصله الممز بل الباء) .

اللَّبَاءُ - [لبأ] : أول اللبن في النتاج .  
اللَّبَاةُ - [لبأ] (ح) : اللبوة .

اللَّبَوَةُ - ج لَبَاتٌ ولَبَاٌ ولَبَوٌ ولَبَوَاتٌ (ح) : أنثى الأسد .  
لَبِيٌّ - لَبِيًّا ولَبًّا ولَبًّا ولَبَابَةٌ [لب] : صار ذا لُبٍّ .

لَبِيٌّ - تَلْيِيْمًا [لب] الحب : صار له لُبٌّ || و - فلانًا : أخذهُ بتلبيبه وجرة .

اللَّبَبُ - [لب] : مص || و - ج اللَّبَابُ : موضع القلادة من الصدر || المُنْحَرُ || ما يُشَدُّ من سيور السرج في صدر الدابة ليمنع استئخار السرج || ما استرق من الرمل .

اللَّبَّةُ - [لب] : إسم المرأة من لب || اللطيفة القريبة من الناس || موضع القلادة من الصدر .

لَبِثٌ - لَبِثًا ولَبِثًا ولَبِثًا ولَبِثًا ولَبِثًا ولَبِثًا : بالمكان : مكث وأقام به ؛ يقال « ما لبث أن فعل كذا » أي ما أبطأ أو تأخر عن فعله .

لَبِثٌ - تَلْيِيْمًا [لبث] فلانًا في المكان : جعلهُ يقيم به .  
اللَّبِثُ - بالمكان : اللَّابِثُ .



بعشرته ومصاحبه مدة من الزمان || و - فلاناً على ما فيه : قبله واحتمله .

لَبَسَ - تَلَبَّسًا [لبس] عليه الأمر : خلطه .

اللُّبْس - مص || الشبهة والإشكال وعدم الوضوح || اختلاط الظلام || ضُرب من الثياب .

اللُّبْس - مص || الشبهة والإشكال وعدم الوضوح || اختلاط الظلام .

اللُّبْس - ج لُبُوس : ما يُلبس || وتُسْتَعْمَل لِلْمِنْحَاق وهي جَلْبَدَةٌ رقيقة تكون بين الجلد واللحم || و لَيْسُ المودج ونحوه : ما يكون عليه من اللباس .

اللُّبْسَة - الشبهة والإشكال وعدم الوضوح .

اللُّبْسَة - حالة من حالات اللبس || الضرب من الثياب . لَبَسَ - تَلَبَّسًا : جمع على غير ترتيب أمتعه وأشياءه للذهاب أو للسفر (عامية) .

لَبَطَ - لَبَطًا بفلان الأرض : ضرب به الأرض وصرعه || و - لَبَطًا البعير أو البغل : عدا وهو يضرب بقوائمه || و - ت الدابة فلاناً : ضربته ورفسته برجلها .

لَبَطَ - به : سقط من قيام وصرع || ضُرب بنفسه الأرض من داء أو أمر يفشاه مفاجأة .

لَبَطَ - تَلَبَّطًا [لبط] العجين ونحوه : ارتنخى وماع وعسرت معالجته (عامية) .

اللَّبَطَة - المرة من لَبَطَ .

اللَّبَطَة - الاسم من الالتباط .

لَبَعَ - لَبَعًا : أكل بشراة (عامية) .

لَبَقَ - لَبَقًا الشيء : كَيْتُهُ .

لَبِقَ - لَبَقًا : حذق || ظرف ولانت أخلاقه || و - الثوب ونحوه بفلان : لاق به .

لَبِقَ - لَبَقًا : ظرف ولانت أخلاقه || و - الثوب ونحوه بفلان : لاق به .

لَبِقَ - تَلَبَّقًا [لبق] الشيء : لَيْتُهُ || و - له الثوب ونحوه : ألبسه إياه ليرى هل يليق به || و - له اسمًا عند العامة : لقبه به .

اللَّبِق - اللين الأخلاق اللطيف الظريف .

اللَّبِقَة - مؤنث اللبِق .

لَبِكَ - لَبِكًا الأمر أو الشيء : خلطه || و - الثريد : جمعه ليأكله || و - القوم بين الشاء : خلطوا .

لَبِكَ - لَبِكًا الأمر : اختلط وتلبس .

اللَّبَّة - التوقف اليسير .

لَبَخَ - لَبَخًا فلاناً : ضربه || شتمه || قتله .

لَبَخَ - تَلَبَّخًا [لبخ] جسمه من الضرب : ظهرت عليه آثار الضرب (عامية) || و - له : وضع له لَبَخَة (عامية) .

اللَّبِخ - (ن) : شجر كبير من فصيلة القرنيات ؛ ورقة كورق الجوز . يحمل أزهارًا صفراء إلى الخضرة لها رائحة عطرية . يُزرع غالبًا في مصر .

اللَّبَخَة - ج لَبَخَات (طب) : خرقه يُجعل فيها نخالة سخنة أو بزر كتان ونحوه فتوضع على مكان الألم لتسكنه ، أو تُبَلَّ بِجَلٍ وتوضع على جبهة المحموم لتخفف حماه (عامية) .

اللَّبَخَة - (ن) : واحدة اللبَخ .

لَبَدَ - لَبُودًا بالمكان : أقام به || و - القوم بالرجل : لزموه وأطافوا به || و - بالشيء : لثق به || و - الشيء بالشيء : ركب بعضه بعضًا || و - الثوب : رقعه || و - لَبَدًا الصوف : نفسه وبله بماء وصيره يتلبد .

لَبَدَ - لَبَدًا بالمكان : أقام به .

لَبَدَ - تَلَبَّدًا [لبد] الصوف : بمعنى لَبَدَهُ || و - الشيء : لصق بعضه ببعض حتى صار كاللبد || و - المطر الأرض : رشها || و - شعرة : ألزقه بشيء لزج أو صمغ حتى صار كاللبد || و - الكساء وغيره : رقعه .

اللَّبْد - ج لُبُود وألبد : البساط من صوف || ما يُجعل على ظهر الفرس تحت السرج || كل شعر أو صوف متلبد .

اللَّبْد - مَنْ لا يسافر ولا يترك منزله .

اللَّبْد - مص || الصوف المتلبد ، يقال « ما له سَبْدٌ ولا كَبْدٌ » أي لا شعر ولا صوف يعني لا قليل ولا كثير .

اللَّبْد - المتلبد من الشعر ونحوه || مَنْ لا يسافر ولا يترك منزله .

اللَّبْدِي - القوم المجتمعون || و - (ح) : طائر يُلبد بالأرض لا يكاد يطير إلا أن يُطار .

اللَّبْدَة - ج لَبْدٌ ولَبْدٌ وألبد ولُبُود : الشعر المجتمع بين كتفي الأسد || الشعر أو الصوف المتلبد .

اللَّبْدَة - الخرقه يُرَقَعُ بها صدرُ التميمص || الشعر أو الصوف المتلبد || داخل الفخذ || و - ج لَبْدٌ ولَبْدٌ وألبد ولُبُود : الشعر المجتمع بين كتفي الأسد .

لَبَسَ - لَبَسًا عليه الأمر : خلطه وجعله مشتبهًا بغيره خافيًا || و - لَبَسًا ه : جعله يلتبس في أمره .

لَبَسَ - لَبَسًا الثوب : استتر به || و - فلاناً : تمتع

لَبَّكَ - تَلْبِيكًَا [لَبَّكَ] : لَبَّكَ || و - هُ بِوِ عِنْدَ الْعَامَّةِ : نَقَلَ عَلَيْهِ بِوِ وَأَوْقَعَهُ فِي ارْتِبَاكَ بِأَمْرِهِ .  
 اللَّبَّكَ - الشَّيْءُ الْمَخْلُوطُ .  
 اللَّبَّكَ - مِنَ الْأُمُورِ : الْمَخْتَلَطُ الْمُنْتَبَسُ .  
 اللَّبَّكَ - اللَّبَّكَ || يُقَالُ « وَقَعَ فِي لَبَّكَ » أَي فِي اخْتِلَاطٍ .  
 اللَّبَّكَ - اللَّقْمَةُ أَوْ الْقِطْعَةُ مِنَ الثَّرِيدِ .  
 اللَّبْلَابُ - [لَبْلَب] (ن) : نَبْتُ يَتَعَلَّقُ عَلَى الشَّجَرِ ، مِنْ فَصِيلَةِ الْقَرْنِيَّاتِ ؛ أَصْفَرُ الزَّهْرُ ، وَرَقُهُ كَوَرَقِ الْوَيْبَاءِ ، قَرُونُهُ عَرِيضَةٌ تَحْتَوِي عَلَى حَبِّ يُؤْكَلُ . يُزْرَعُ فِي الشَّرْقِ الْأَوْسَطِ || « لَبْلَابُ الْحَقُولِ » ، وَيُقَالُ لَهُ أَيْضًا الْعَصَبُ (ن) : نَبَاتٌ عَشْبِيٌّ مَعْتَرِشٌ مِنْ فَصِيلَةِ الْمَحْمُودِيَّاتِ ، يَنْتَشِرُ بَيْنَ الْمَزْرُوعَاتِ وَيَضُرُّ بِهَا .  
 اللَّبْلَبَةُ - [لَبْلَب] عِنْدَ الْعَامَّةِ : الْكَلَامُ الْمَخْتَلَطُ وَرَبْمَا كَانَتْ تَحْرِيفًا لِلْبَلْبَلَةِ .  
 لَبْنٌ - لَبْنَا فَلَانًا بِالْعَصَا : ضَرْبُهُ بِهَا شَدِيدًا || و - الرَّجُلُ : سِقَاةُ اللَّبْنِ || و - لَبْنَا الرَّجُلُ : أَكَلٌ كَثِيرًا .  
 لَبْنٌ - لَبْنَا تِ الشَّاةُ : غَزَرَ لَبْنُهَا || و - الرَّجُلُ : أَخَذَهُ وَجَعٌ فِي عُنُقِهِ مِنَ الْوَسَادَةِ .  
 لَبْنٌ - تَلْبِينًا [لَبْن] : صَنَعَ اللَّبْنَ لِلْبِنَاءِ || و - الشَّيْءُ : رُبْعُهُ وَجَعَلَهُ كَاللَّبْنَةِ .  
 اللَّبْنُ - الْمَضْرُوبُ مِنَ الطَّيْنِ مُرَبَّعًا لِلْبِنَاءِ .  
 اللَّبْنُ - مِصٌّ || و - جِ اللَّبَانُ : سَيْالٌ أَيْضٌ مَعْرُوفٌ يَكُونُ فِي إِنَاثِ الْآدَمِيِّينَ وَالْحَيَوَانَاتِ || اللَّبْنُ الرَّائِبُ || « لَبْنُ الشَّجَرَةِ » : مَاؤُهَا .  
 اللَّبْنُ - مُحَبَّبُ اللَّبْنِ || شَارِبُهُ || الْمَضْرُوبُ مِنَ الطَّيْنِ مُرَبَّعًا لِلْبِنَاءِ || « لَبْنُ الْقَمِيصِ » : بَنِيقَتُهُ أَي الْقِدَّةُ الَّتِي تَكُونُ فِيهَا الْأَزْرَارُ .  
 اللَّبْنُ - اللَّبْنُ .  
 اللَّبْنِيُّ - (ن) : شَجَرَةٌ لَهَا لَبْنٌ كَالْعَسَلِ وَرَبْمَا يَتَبَخَّرُ بِوِ || « عَسَلُ اللَّبْنِيِّ » : مَا يَسِيلُ مِنْهَا .  
 اللَّبْنَةُ - اللَّبْنُ الرَّائِبُ الْمُسْتَخْرَجُ مَاؤُهُ .  
 اللَّبْنَةُ - الطَّائِفَةُ مِنَ اللَّبْنِ .  
 اللَّبْنَةُ - ذَاتُ اللَّبْنِ || وَاحِدَةُ اللَّبْنِ مِنَ الطَّيْنِ .  
 اللَّبْنِيَّةُ - (ط) : طَعَامٌ يُصْنَعُ مِنَ اللَّبْنِ وَالْأَرْزِ وَاللَّحْمِ .  
 اللَّبْوَةُ - [لَبَأ] (ح) : اللَّبْوَةُ .  
 اللَّبْوَةُ - [لَبَأ] (ح) : اللَّبْوَةُ .  
 اللَّبْوَةُ - [لَبَأ] (ح) : اللَّبْوَةُ .

اللَّبُوسُ - مَا يُتْبَسُ || الدَّرْعُ || الْكَثِيرُ اللَّبَاسِ .  
 اللَّبُوسَةُ - اللَّبْسَةُ .  
 اللَّبُوسَةُ - اللَّبْسَةُ .  
 اللَّبُونُ - مُحَبَّبُ اللَّبْنِ || شَارِبُ اللَّبْنِ || و - جِ لَبَانٌ وَلَبْنٌ وَلَبْنٌ وَلَبْنٌ وَلَبَانِينَ : ذَاتُ اللَّبْنِ ، يُقَالُ « حَيَوَانٌ لَبُونٌ » .  
 اللَّبُونَةُ - جِ لَبَانٌ وَلَبْنٌ وَلَبْنٌ وَلَبْنٌ وَلَبَانِينَ : ذَاتُ اللَّبْنِ .  
 لَبِيٌّ - لَبِيًّا [لَبِي] مِنَ الطَّعَامِ : أَكْثَرُ مِنْهُ .  
 اللَّيْبُ - جِ أَلْيَاءُ [لَب] : الْعَاقِلُ || « رَجُلٌ لَيْبٌ » : مُلَازِمٌ لِلْأَمْرِ لَا يَفْتَرُ عَنْهُ .  
 اللَّيْبَةُ - جِ لَيْبَاتٌ وَلَبَائِبُ : مُؤَنَّثُ اللَّيْبِ .  
 اللَّيْدُ - الْمَخْلَاةُ || الْجَوْلِقُ || و - (ح) : طَائِرٌ يُبْدُ بِالْأَرْضِ لَا يَكَادُ يَطِيرُ إِلَّا أَنْ يُطَارَ .  
 اللَّيْسُ - الْمِثْلُ وَالنَّظِيرُ || الثَّوْبُ || « قَيْصٌ لَيْسٌ » : خَلَقَ بَالٌ مِنْ كَثْرَةِ اللَّبْسِ .  
 اللَّيْقُ - اللَّيْقُ .  
 اللَّيْقَةُ - مُؤَنَّثُ اللَّيْقِ .  
 اللَّيْنُ - « أَمْرٌ لَيْنٌ » : لَيْكٌ .  
 لَيْكٌ - [لَب] : يُقَالُ « لَيْكٌ » أَي الْبَابُ بَكَ بَعْدَ الْبَابِ وَإِقَامَةٌ عَلَى طَاعَتِكَ بَعْدَ إِقَامَةٍ وَإِجَابَةٌ بَعْدَ إِجَابَةٍ ، وَتَثْنِيَةٌ لِلتَّوَكِيدِ وَنَصْبُهُ عَلَى أَنَّهُ مَفْعُولٌ مُطْلَقٌ . مَعْنَاهُ أَي أَقْبَلَ عَلَى أَمْرِكَ .  
 اللَّيْنُ - الْمَغْدِيُّ بِاللَّبْنِ || الْمُدِيرُ اللَّبْنُ الْمَكْتَرُ لَهُ .  
 اللَّيْنَةُ - مُؤَنَّثُ اللَّيْنِ || ذَاتُ اللَّبْنِ .  
 لَتٌ - لَتًا الشَّيْءُ : دَفَعَهُ وَفَتَّهُ وَسَحَقَهُ || أَوْفَقَهُ وَشَدَّهُ || و - السَّوِيْقُ : بَلَّةٌ بِشَيْءٍ مِنَ الْمَاءِ أَوْ خَلَطَهُ بِالسَّمَنِ || و - الْمَاءُ الشَّيْبَ وَغَيْرَهَا : بَلَّهَا || و - عِنْدَ الْعَامَّةِ : تَكَلَّمَ كَلَامًا كَثِيرًا لَا طَائِلَ تَحْتَهُ .  
 اللَّتُ - جِ اللَّاتِي وَاللَّاتِ وَاللَّوَاتِي وَاللَّوَاتِ وَاللَّوَا ، بِحَدْفِ التَّاءِ ، وَاللَّاهِي وَاللَّاءِ وَاللَّاءَاتِ [لَتِي] : اللَّي .  
 اللَّتُ - جِ اللَّاتِي وَاللَّاتِ وَاللَّوَاتِي وَاللَّوَاتِ وَاللَّوَا ، بِحَدْفِ التَّاءِ ، وَاللَّاهِي وَاللَّاءِ وَاللَّاءَاتِ [لَتِي] : اللَّي .  
 اللَّتُ - [لَت] : مِصٌّ || الْقَدُومُ || الْفَأْسُ الْعَظِيمَةُ .  
 اللَّتَاتُ - [لَت] : مَا لَتَّ بِوِ || مَا فُتَّ مِنْ قَشُورِ الشَّجَرِ .  
 لَتًا - لَتًا [لَتًا] فَلَانًا فِي صَدْرِهِ : دَفَعَهُ || و - تَ بِوِ أُمَّهُ : وَلَدَتْهُ || و - هُ بِحَجْرٍ : رَمَاهُ بِوِ || و - إِلَيْهِ بَعِيْنِهِ : حَدَّدَ النَّظَرَ إِلَيْهِ || و - الشَّيْءُ : نَقَصَهُ .  
 اللَّتَلَاتُ - [لَتَلت] : الْمُسْتَعْتَلُ بِالْأُمُورِ الرَّهِيْدَةِ .

والظاء لأن مبدؤها من اللثة .  
 لَجَّ - لَجَجًا وَلَجَجًا وَلَجَجَةً : تماذى في العناد إلى  
 الفعل المزجور عنه || عتد في الحصومة || و - في الأمر :  
 لازمه وأبى أن ينصرف عنه || و - به الهم ونحوه : ألح  
 عليه || و - على فلان في المسألة : ألح عليه وطلب  
 السرعة في قضائها .  
 اللجج - [لجج] : معظم الماء || الجماعة الكثيرة || جانب  
 الوادي || المكان الحزن من الجبل .  
 اللججاج - [لجج] : يقال « بحر لججاج » أي واسع اللجج .  
 اللججام - سمة للابل || و - ج لجم ولجم والجمعة :  
 ما يجعل في لم الفرس من الحديد مع الحكمتين والعذارين  
 والسير .  
 اللججام - من يعمل اللجم .  
 لجأ - لجأ ولجؤا [لجأ] إلى الحصن أو غيره : لاذ به  
 واعتصم .  
 لجى - لجأ [لجأ] إلى الحصن أو غيره : لجأ .  
 لجأ - تلجئة [لجأ] فلاناً : اضطره وأكرهه || و - فلان  
 مائة : جعله لبعض الورثة دون الآخرين .  
 اللجأ - [لجأ] : مص || الحصن والملاذ ، ج ألجاء ||  
 الزوجة || الوارث || و - (ح) : نوع من السلاحف  
 يعيش في البر والبحر .  
 اللجأة - (ح) : واحدة اللجأ .  
 لجب - لجب البحر : هاج || و - القوم : صاحوا  
 واجلبوا .  
 اللجب - مص || سهيل الخيل || كثرة أصوات الأبطال .  
 اللجب - ذو اللجب || الشديد اللجب || يقال « جيش  
 لجب » أي ذو جلبة وكثرة .  
 اللجة - ج لَجَّ ولَجَج ولججاج [لجج] : معظم الماء ||  
 الجماعة الكثيرة || الفضة .  
 اللجة - [لجج] : المرة من لَجَّ || الجلبة وكثرة الأصوات .  
 لَجَج - تلججاً [لجج] القوم : ركبوا اللجة || و - ت  
 السفينة : خاضت اللجة .  
 اللججة - [لجج] : اللجج .  
 اللجلج - [لجلج] : من كان ثقيل اللسان يتردد في  
 كلامه .  
 لجلج - لجلجة [لجلج] : تردد في الكلام || و - في  
 صدره شيء : تردد || و - اللقمة في فيه : أدارها من

الثَلَاثَة - [ثلثت] مؤنث الثلاث .  
 ثلثت - ثلثت [ثلثت] : اشتغل بالأمر الزهيدة .  
 الثلثة - [ثلثت] : الاشتغال بالأمر الزهيدة || و - عند  
 العامة : الكلام لا طائل تحته .  
 التي - اسم موصول ، مذكرة الذي ، ج اللاتي واللات  
 واللواتي واللواتي واللواتي واللواتي واللواتي ؛  
 وفي التثنية اللتان واللتان واللتان نون رفعا وللتين نصبا  
 وجرأ .  
 اللتيا - تصغير التي . وفي التثنية اللتيان ؛ وفي الجمع  
 اللتيات .  
 اللتيا - اللتيا . وفي التثنية اللتيان ؛ وفي الجمع اللتيات ||  
 يقال « وقع في اللتيا والتي » أي في الدواهي المتنوعة  
 العظيمة || ويقال « بعد اللتيا والتي صار كذا » أي بعد  
 الكثير من الجدل والخصام .  
 اللتيء - [لتأ] : اللزم لموضع .  
 لث - لثا [لث] بالمكان : أقام به || و - المطر :  
 دام أياماً || و - عليه : ألح .  
 اللث - مص || اللثى .  
 اللثاء - [لثي] : اللهاة || و - (ن) : شجرة .  
 اللثام - ج لثم : ما هو على الأنف وما حوله من ثوب  
 أو نقاب .  
 اللثة - ج لثي ولثات ولثي [لثي] : ما حول الأسنان من  
 اللحم وفيه مغارزها . والعامة تسميها زيرة الأسنان .  
 لثغ - لثغاً : كان بلسانه لثغاً .  
 اللثغاء - مؤنث الألفغ .  
 اللثغة - التلطق بالسين كالثاء أو بالراء كالغين أو كالباء  
 أو كاللام إلى غير ذلك || ثقل اللسان بالكلام .  
 لثم - لثماً الرجل : شد اللثام على أنفه أو فيه || و - الفم  
 أو الوجه : قبله || و - أنفه : لثمه || و - ت الحجارة  
 خف البعير : أصابته وأدمته || و - البعير الحجارة  
 بئفه : كسرهما .  
 لثم - لثماً الفم أو الوجه : قبله || و - الرجل : شد  
 اللثام على أنفه أو فيه .  
 اللثم - مص || الأنف وما حوله .  
 اللثمة - المرة من لثم || القبلة .  
 اللثمة - هيئة الالتئام .  
 اللثوية - [لثي] : « الحروف اللثوية » : هي الثاء والذال

غير مضغ .  
لَجَمَّ - لَجَمًا الثوبَ : خاطئه .  
لَجَمَّ - تَلَجِيمًا [لجم] الماءَ فلانًا : بلغ فاه .

السهم : ما ولي أعلاه من الريش || « لِحَاظُ الرِيْشَةِ » :  
أسفلها الأبيض || و - ج لُحُظ : اللِحَاظ .

اللِحَاظ - الشديد اللِحُظ .

اللِحَاف - ج لُحُف : كل ما يُلتَحَف به أي يَتَغَطَّى ||

اللباس فوق ما سواه .

اللِحَاق - غلاف القوس .

اللِحَام - ما يُلام به الصدع .

اللِحَام - ج لِحَامُونَ : بائع اللحم .

اللِحَان - اللّاجِن في الإعراب والمخالف وجه الصواب .

اللِحَانَة - اللّحَان .

لَحَبَّ - لَحَبًا الطريقَ : سلكه || أوضحه || و - هـ

بالسيف : ضربه به || و - اللحمَ : قطعه طولًا ||

و - اللحمَ عن العظم : قشره || و - لُحُوبًا الطريقَ :

وضح || و - ظهرُ الفرس : املاس في حدود .

لَحَبَّ - لَحَبًا الرجلُ : أنحله الكِبْر || و - لحمُ الرجلِ :

نحل .

لَحَبَّ - تَلَحَّبًا [لحب] الشيءَ : أثر فيه || قَطَعَهُ ||

و - فلانًا : ذلّهُ || و - هـ بالسيف : ضربه به .

اللَحَب - مص || الطريق الواضح .

لَحَتَّ - لَحَتًا العصا : قشرها || و - فلانًا بالعصا :

ضربه بها || و - الرجلَ : أخذ ما عنده ولم يدع له شيئًا .

لَحَجَّ - لَحَجًا هـ : ضربه || و - هـ بعينه : أصابه بها .

لَحَجَّ - لَحَجًا الشيءَ : ضاق || و - السيفُ ونحوه :

نشب في الغمد فلا يخرج || و - بالمكان : لزمه ||

و - اللّحْيُ : اعوج || و - ت عينه : كانت ذات لَحَج

أي غَمَضَ .

لَحَجَّ - تَلَحَّجًا [لحج] عليه الخبَر : خلطه وأظهر له

غير ما في نفسه .

اللّحَج - مص || و - (ع ١) : كفة العين وهي غارها

الذي يثبت عليه الحاجب .

اللّحَج - مص || الغَمَض وهو ما يسيل من وسخ العين

الأبيض .

اللّحَج - « مكان لَحَج » : ضيق .

اللّحَج - [لح] : « مكان لَحَج » : ضيق .

لَحَدَّ - لَحَدًا الميتَ : دفنه || و - اللحدَ : حفره ||

و - للميت : حفر له لَحَدًا || و - في الدارين : بمعنى

ألحد || و - علي في شهادته : أثم .

غير مضغ .

لَجَمَّ - لَجَمًا الثوبَ : خاطئه .

لَجَمَّ - تَلَجِيمًا [لجم] الماءَ فلانًا : بلغ فاه .

اللّجَم - اهواء || و - (ح) : سام أبرص || و - (ح) :

الضفدع || و - (ح) : دابة يتشاعم بها .

اللّجَم - (ح) : اللّجَم .

اللّجَم - (ح) : سام أبرص || و - (ح) : الضفادع ||

و - (ح) : دابة يتشاعم بها || و - ج اللّجَم : الأرض

لا غور ولا نجد .

اللّجَمَة - الجبل المسطح || العَم من أعلام الأرض ||

« لُجَمَةُ الوادي » : ناحيته .

اللّجَمَة - موضع اللجام من وجه الفرس أو فوه .

لَجِنَ - لَجِنًا به : علق .

اللّجِن - الوسخ .

اللّجِنَة - الجماعة يجتمعون للنظر في الأمر ويرضونه .

اللّجُوج - [لج] : اللّاج .

اللّجُوجَة - [لج] : اللّاج .

اللّجِيّ - [لج] : النسبة إلى اللّج أي معظم الماء .

اللّجِين - الفضّة (مصغرا لا مكبرا له) .

اللّجِين - العَلَف المتخذ من الورق المدقوق المخلوط

بدقيق أو شعير .

اللّجِينِيَّة - الدرهم وهي منسوبة إلى اللّجِين .

لَحَّ - لَحًا وَلَحَحًا [لح] ت العينُ : لصفت أجفانها

بالرَّمَص .

اللّح - [لح] : مص || يقال « هو ابنُ عَمِّي لَحًا » أي

لاصق النسب . ونصبه على الحال لأن ما قبله معرفة ؛

وتقول مع النكرة « هو ابنُ عمِّ لَح » بالجر لأنه نعت للعم .

وكذلك المؤنث والاثنان وجمع .

لَحَا - لَحًا [لحو] الشجرة : قشرها || و - هـ : شتمه .

لَحَى - لَحَى [لحي] الشجرة : قشرها || و - فلانًا :

لامه وسبه وعابه .

اللّحاء - [لحي] : مص || قشر العود أو الشجر .

اللّحاءَة - ما يُقشَر من الشيء المملحوت .

اللّحّاس - الكثير اللّحس .

اللّحَاظ - ج لُحُظ : مؤخر العين ممّا يلي الصُّدُغ ||

سمة تحت العين .

اللّحَاظ - ج لُحُظ : اللّحَاظ || فناء الدار || « لِحَاظُ

لُحِّحَ - لُحِّحَتْهُ [لحح] القومُ : لم يبرحوا مكانهم ||  
أبعدوا || و - عليه عند العامة : تردد عليه ولازمه .  
لَحْمٌ - لَحْمًا الأمرُ : أحكمه || و - الصانعُ الفضةُ :  
لأمها || و - لَحْمًا القَصَابُ العَظْمُ : عرقه أي نزع  
اللحم عنه || و - هُ : أطعمه اللحم || أضرَّ به وناله بمكروه .  
لَحْمٌ - لَحْمًا بالمكان : لزمه ونشب به || و - الصقرُ  
ونحوه : اشتبه اللحم || و - لَحْمًا : كان لَحْمًا أي  
كثير لحم الجسد || كان شديد الشهوة إلى اللحم .  
لَحْمٌ - لَحْمًا : كان لَحْمًا أي كثير لحم الجسد ||  
كان شديد الشهوة إلى اللحم .  
لَحْمٌ - لَحْمًا : قُتِلَ .

اللُّحْمُ - ج لِحَامٌ ولُحُومٌ ولُحْمَانٌ ولُحْمَانٌ واللُّحْمُ من جسم  
الحيوان : خلاف العظم ولا يتناول الشحم والدهن ||  
« لَحْمٌ كُلُّ شَيْءٍ » : لُبُّهُ || « لَحْمٌ البَحْرِ » (ح) : دودة .  
اللُّحْمُ - ج لِحَامٌ ولُحُومٌ ولُحْمَانٌ ولُحْمَانٌ واللُّحْمُ من جسم  
الحيوان : اللُّحْمُ .

اللُّحْمُ - الكثير لحم الجسد || الشديد الشهوة إلى اللحم ||  
و - (ح) : الأسد || « بَارَزَ لَحْمٌ » : يأكل اللحم أو  
يشبهه .

اللُّحْمَةُ - ج لَحْمٌ : القرابة || ما سُئِيَ به بين سدى الثوب  
أي ما نُسِجَ عَرْضًا وهو خلاف سداه || ما يُطَعَّمُ البازي  
منًا يبيده .

اللُّحْمَةُ - القطعة من اللحم || « لَحْمَةُ الثوبِ » : لُحْمَتُهُ .  
لَحْنٌ - لَحْنًا ولَحْنًا ولُحُونًا ولَحَانَةٌ ولَحَانِيَةٌ في كلامه  
أو في القراءة : أخطأ في الإعراب وخالف وجه الصواب ||  
و - لَحْنًا لفلانٍ : قال له قولًا يفهمه عنه ويغشى على  
غيره || و - إليه : قصده ونواه وما إلى || و - قوله :  
فهمه .

لَحْنٌ - لَحْنًا الرجلُ : فطن لحجته وانقبة || و -  
الكلام : فهمه .

لَحْنٌ - تَلَحَّنًا [لحن] هُ : خَطَّاهُ || و - في القراءة :  
ترنم فيها وطرب || و - الأناشيد : وضع لها ألحانًا تُغنى بها .  
اللُّحْنُ - مص || و - ج أَلْحَانٌ ولُحُونٌ : في الكلام :  
الخطأ في الإعراب والبناء كرفع المنصوب أو فتح المضموم ||  
و - من الأصوات : ما صيغَ منها ووُضِعَ على توقيع  
ونغم معلوم || « لَحْنُ الكلامِ » : فحواه ومعارضه ||  
« صناعةُ الأَلْحَانِ » : الموسيقى .

اللُّحْدُ - ج أَلْحَادٌ ولُحُودٌ : اللُّحْدُ .

اللُّحْدُ - ج أَلْحَادٌ ولُحُودٌ : القبر || الشق يكون في  
جانب القبر .

لَحِيزٌ - لَحِيزًا : شح وبخل .

اللُّحِيزُ - الشحيح البخيل .

اللُّحِيزُ - اللُّحِيزُ .

لَحِيسٌ - لَحِيسًا الدودُ الصوفُ : أكله || و - الجرادُ  
الخَفِيرُ : رعاه || و - لَحِيسًا ولَحِيسَةً ولُحِيسَةً ولُحِيسًا  
القصة : ليقها وأخذ ما علق بجوانبها بلسانه أو بإصبعه .  
لَحِيسٌ - تَلْحِيسًا [لحس] هُ الشئُ : جعله يلحسه .

اللُّحِيسُ - مص || ما يظهر من رؤوس البقل .

اللُّحِيسُ - تَغَضُّنٌ في أعلى الجفن .

لَحَظَةٌ - لَحَظًا ولَحَظَاتًا فلانًا وإلى فلانٍ بالعين :  
نظر إليه بمؤخر العين عن يمين ويسار || راقبه || و - لَحَظًا  
البعيرُ : وسمه باللحاظ وهو السمة التي تحت العين .  
لَحَظَةٌ - تَلْحِظًا [لحظ] البعيرُ : لَحَظًا .

اللُّحَظُ - مص || و - ج لِحَاظٌ وأَلْحَاظٌ : باطن العين .  
اللُّحَظَةُ - ج لَحَظَاتٌ : المرة من لَحَظًا || « جلستُ عندهُ  
لَحَظَةً » أي وقتًا كقدر لحظة العين .

لَحَفٌ - لَحَفًا هُ : غَطَّاهُ باللحاف ونحوه || و - هُ  
الثوبُ : ألبسه إياه || و - النارُ الحطَبُ : ألقاه عليها ||  
و - هُ بجَمْعٍ كَثُوبٍ : ضربه || و - هُ سهمًا : أصابه به ||  
و - الشئُ : لَحِيسَةً || و - عنه اللحمُ : كشفه عنه  
وأزاله .

لُحِيفٌ - لُحِيفَةُ الرجلُ في ماله : ذهب منه شيء .

لُحِيفٌ - تَلْحِيفًا [لحف] إزارُهُ : جره على الأرض خبيلاً  
أي كبراً .

اللُّحِيفُ - أصل الجبل .

اللُّحِيفَةُ - اسم النوع من لَحَفٍ || حالة المُتَحِيفِ .

لُحِيقٌ - لُحِيقًا ولُحِيقًا فلانًا ولفلانٍ : أدركه || و - إلى  
قومٍ كذا : لصق بهم || و - لُحِيقًا ولُحِيقًا ولُحِيقًا الفرسُ :  
ضمر || و - لُحِيقًا الثمنُ فلانًا : لزمه .

اللُّحِيقُ - قوم يلحقون بقوم بعد مضيهم || و - ج أَلْحَاقٌ :  
شيء يُلْحِقُ بعد الأول || الثمر الذي يأتي بعد الأول ||  
الشيء الزائد || ما يُلْحِقُ بالكتاب بعد الفراغ منه ||  
مفرد الأَلْحَاقِ || « لُحِقُ الغنمِ » : أولادها التي كادت  
تلحق بها .

لَحِيمٌ .  
 اللَّحْصَاءُ - مؤنث الأَلْحَصِ || « عَيْنُ لَحْصَاءٍ » : كَثُرَ شَحْمُهَا .  
 اللَّحْصَاءُ - ج لِحَاصٌ : لحمَةٌ باطنُ المقلَّةِ .  
 لَحْنٌ - لَحْنًا : أَنْتَنٌ || و - الرَّجُلُ : نَكَلَمُ بِقَبِيحٍ || كانَ مِنْتَنَ المَنَابِنِ وهي مطاوي الجسد .  
 اللَّحْنَاءُ - مؤنث الأَلْحَنِ .  
 لَدٌّ - لَدًّا [لَدًا] الرَّجُلُ : خاصِمُهُ خصومةً شديدةً || جادلهُ فغلبهُ || و - هُ عن الشيءِ : منعهُ || و - لَدَدًا : كانَ شديدَ الخصومةِ .  
 اللَّدُّ - ج أَلِدَّةٌ [لَدًا] : اللَّادُّ .  
 لَدِي - [لدي] : ظرفٌ مكانيٌّ مبنيٌّ بمعنى لَدْنٌ . وليس فيه إلا الإضافة ؛ فلا يجوز جرُّهُ بمن كَلَدُنْ ؛ تقول « لَدِي مَالٌ » أي عندي .  
 اللَّدَاءُ - [لَدًا] : مؤنث الأَلَدِ .  
 اللَّدَاغُ - الشوكُ أو طَرَفُهُ المهدَّدُ .  
 اللَّدَاغَةُ - من الرجالِ : مَنْ كانَ قارِصًا اللسانِ .  
 اللَّدَّةُ - [ولدت] : مص || وقتُ الولادةِ || و - ج لِدَاتٌ ولِدُونٌ : التَّرْبُ وهو الذي وُلِدَ معك أو تَرَبَّى معك (أصلهُ وُلِدَ) . تقول « فلانٌ لَدَيَّ » ؛ ومثناةٌ لِدَانٍ .  
 لَدَدٌ - تَلْدِيدًا [لَدًا] هُ : حَيْرَةٌ || و - بِي : نَدَدٌ وصرَّحَ بعبوبهِ وشهرها .  
 اللَّدَدُ - [لَدًا] : مص || الخصومةُ الشديدةُ .  
 لَدَغٌ - لَدَغًا وتَلْدَاغًا هُ : لسعُهُ .  
 اللَّدَغَةُ - المرَّةُ من لَدَغٍ .  
 لَدَمٌ - لَدَمًا هُ : لطمُهُ || ضربهُ بشيءٍ ثقيلٍ يُسْمَعُ وقعُهُ .  
 اللَّدْمُ - مص || صوتُ الحجرِ إذا وقعَ بالأرضِ .  
 لَدُنْ - لَدَانَةً ولَدُونَةً : كانَ لَدُنَّا || و - تَ أَخلاقُهُ : كانتَ لَدُنْهُ مرضيَّةً .  
 لَدُنْ - تَلْدِينًا [لَدُن] الشيءِ : لَدُنْهُ || و - ثوبُهُ : نَدَاهُ || و - هُ في الأمرِ : لَدُنْهُ .  
 لَدُنْ - لَدُنُ الظَّرْفِيَّةِ .  
 اللَّدُنْ - ج لَدُنٌ ولَدَانٌ : اللَّيْنُ .  
 لَدُنُو - لَدُنُ الظَّرْفِيَّةِ .  
 لَدُنْ - لَدُنُ الظَّرْفِيَّةِ .  
 لَدُنْ - ظرفٌ زمانيٌّ ومكانيٌّ بمعنى عندٍ إلا أَنَّهُ أَقْرَبُ مكانًا وأخصُّ . وهو مبنيٌّ ويجوز جرُّهُ بينَ وهو كثيرٌ فيه ؛

اللَّحْنُ - اللُّغَةُ || الفطنةُ .  
 اللَّحْنُ - الفَطْنُ .  
 اللَّحْنَةُ - الذي يَلْحَنُهُ أي يُخَطِّئُهُ الناسُ .  
 اللَّحْنَةُ - الكثيرُ اللَّحْنِ || الذي يَلْحَنُ أي يخطئُ الناسَ كثيرًا .  
 اللَّحْوُسُ - الحريصُ الذي يأخذُ كلَّ ما يقدرُ عليه .  
 اللَّحْوُسُ - مَنْ يَتَّبِعُ الحلاوةَ كالذبابِ .  
 اللَّحْوُظُ - الضَّيِّقُ .  
 اللَّحْوِيُّ - [لحي] : النسبةُ إلى اللَّحِيَّةِ .  
 اللَّحْيُ - ج أَلْحٍ ولُحْيٍ [لحي] : عَظْمُ الحَتَكِ الذي عليه الأَسنانُ || منبتُ اللحيةِ وهما لَحْيَانٌ || « لَحْيَا الغديرِ » : جانباهُ .  
 اللَّحْيَانُ - الطويلُ اللَّحِيَّةِ .  
 اللَّحْيَانُ - [لحي] : حدودُ من الأرضِ خَدَّها أي خَطَّطها السيلُ || الوَشَلُ .  
 اللَّحْيَانَةُ - [لحي] : مؤنثُ اللَّحْيَانِ .  
 اللَّحْيَانَةُ - [لحي] : واحدةُ اللَّحْيَانِ .  
 اللَّحْيَانِيُّ - [لحي] : الطويلُ اللحيةِ أو العظيمها .  
 اللَّحِيَّةُ - ج لِحْيٍ ولُحْيٍ [لحي] : شَعْرُ الخَدَّيْنِ والذقنِ || « لِحِيَّةُ القيسِ » (ن) : نباتٌ من فصيلةِ المركَّباتِ السَّيْنِيَّةِ الزهرِ ، ورقةُ كورقِ الكَرَاثِ لكن يرتفعُ ؛ مهدُّهُ الأَصْلِيُّ منطقةُ المتوسِّطِ . يُزْرَعُ لجذوره التي تُؤَلَّفُ غذاءُ لطيفًا || « لِحِيَّةُ الحمارِ » (ن) : كزبرةُ البئرِ .  
 اللَّحِيظُ - الشبيهُ والنظيرُ .  
 اللَّحِيمُ - الكثيرُ لحمِ الجسدِ || القَتِيلُ .  
 لَحْ - لَحًا ولَحِيحًا [لح] تَ عَيْنُهُ : كَثُرَ دمعها وغلظت أجفانها || و - في الكلامِ : جاءَ بِهٍ ملتبسًا مستعجبًا || و - لَحًا هُ : لطمُهُ || و - هُ بالطَّيْبِ : طلاهُ بِهٍ .  
 لَحِيحٌ - لَحِيحًا تَ عَيْنُهُ : كَثُرَ دمعها وغلظت أجفانها .  
 اللَّحِيحَةُ - « عَيْنُ لَحِيحَةٍ » : كثيرةُ الدمعِ غليظةُ الأَجفانِ .  
 لَحِصٌ - لَحِصًا : كانَ جفنُ عَيْنِهِ الأعلى لَحِيمًا || و - تَ عَيْنُهُ : ورمٌ ما حوَّها .  
 لَحِصٌ - تَلْحِيصًا [لحص] الكلامِ : اختصرهُ || بَيْنُهُ وقَرَّبَهُ || و - الشيءِ : أخذَ خلاصَتَهُ .  
 اللَّحِصُ - مص || غلظَ الأَجفانِ وكثرتُ لحمها خلقةً .  
 اللَّحِصُ - « ضَرَعُ لَحِصٌ » : كثيرُ اللحمِ لا يكادُ يخرجُ اللبنُ منهُ إلا بشدَّةٍ || « رَجُلٌ لَحِصٌ » : جفنتُهُ الأعلى

يقال «جئت من لذنو» .  
اللذون - من الطعام : ما كان غير جيد الخبز أو الطبخ .

لذون - لذون الظرفية .  
لذون - لذون الظرفية .

اللذنة - اللبنة .  
اللذود - ج الذة [لذ] : الخضم الشديد الخسومة .

اللذيد - ج الذة [لذ] : اللذود .  
اللذيع - ج لذعي ولذغاء ، للمذكر والمؤنث : الملدوغ .

لذ - لذاذ ولذاذة [لذ] الشيء : صار شهياً || و - لذاً  
الشيء وبو : وجده لذيذاً .

لذذ - تلذذاً [لذ] ه : جعله يلتذ .  
اللذ - [لذ] مص || اللذيد الشهى || النوم .

اللذاع - مبالغة اللذيع .  
الذة - ج لذات [لذ] : نقيض الألم أو نقيض البشاعة ||

إدراك الملائم من حيث أنه ملائم ومشتبه .  
لذع - لذعات النار الشيء : لفتحته وأحرقته ||

و - الحب قلبه : آله || و - فلاناً بلسانه : أوجعه  
بكلام || و - البعير : وسمه بطرف الميسم || و - الرجل

بذكائه : أسرع إلى الفهم والصواب || و - الطائر :  
رهرق ثم حرك جناحيه قليلاً .

الذي - اسم موصول ، مثناه اللذان واللذان ، ج  
الذين واللأون واللأوو .

الذيان - مثناه اللذيان ، ج اللذيون : تصغير الذي .  
الذيد - ج لذ ولذاذ [لذ] : الشهى .

لذ - لزا ولززا ولزانا [لذ] الشيء بالشيء : شدة وألصفه  
بو || ألزمه بو || و - الشيء بالشيء : لصق بو || و - ه

إلى كذا : اضطره إليه || و - ه بالرمح : طعنه || و -  
القوم : اجتمعوا وتضايقوا .

اللز - [لذ] : اللصيق .  
اللزاز - [لذ] : مص || خشبة يشد بها الباب || شدة

الخسومة .  
اللزاب - (ن) : شجر كبير من أنواع العرعر . ورقه شبيه

بورق الشربين وخشبه من أجود الأخشاب . ينمو في  
المناطق العالية من لبنان وفي جبل الشيخ .

اللزاق - مص || ما يلزق بو || لزاق الذهب ولزاق  
الحجر ولزاق الرخام : أدوية تتخذ من معادن خاصة .

اللزوم - مص || الموت || الحساب || الفصل في القضية ||  
الفصل في القضية ||

الفصل || الملازم جداً || « كان لزماً عليه أن » : كان  
من الواجب عليه أن ، كان لا بد له من أن .

لزز - تلزيراً [لزز] الله فلاناً : جعل خلقه ملزماً أي  
مجتمعاً شديداً .

اللز - [لزز] : مص || خشبة يشد بها الباب || شدة  
الخسومة .

لزوج - لزجاً ولزوجاً : تمدد وتمطط ولم ينقطع وكان  
به وذلك يعلق باليد كالعسل ونحوه || و - العسل بإصبعه :

علق .  
اللزج - الصفة من لزج .

لزق - لزوقاً بو : لصق || و - لزقات الرنة بالجنب :  
لصقت بو عطشاً .

لزق - تلزيقاً [لزق] الشيء : ألصفه || فعله من غير  
إحكام ولا إتقان .

اللزق - اللصق . يقال « هو لزقي أو يلزقي » أي بجاني .  
اللزقة - شيء يجعل من الجسم على موضع الألم بغية

تخفيفه أو إزالته || و - عند الحرائين : هي من الجل  
ما يلاصق حائطه .

اللزقاء - « أذن لزقاء » : لزق طرفها بالرأس .  
لزم - لزوماً ولزماً ولزماً ولزماً ولزماً ولزماً

الشيء : ثبت ودام || و - بينه أو فراشه : لم يفارقه ||  
و - الصمت : أمسك عن الكلام || و - ه المال :

وجب عليه || و - الغريم وبو : تعلق بو ودام معه ||  
و - الأمر : وجب حكمه || و - كذا عن كذا : نشأ

عنه وحصل منه || و - لزماً بالشيء : فصله وميزه .  
اللزيم - الفصيل .

اللزيم - من إذا لزم شيئاً لا يفارقه .  
اللزوجة - الاسم من لزج .

اللزوق - (طب) : دواء للجرح يلزمه حتى يبرأ .  
اللزوم - مص || « عند الزوم » : عند الاقتضاء ،

عند الحاجة .  
اللزومية - الاسم من لزيم .

اللزيق - اللصيق .  
اللزيق - (ح) : الحلزون البحري .

اللزيقى - اللزيقاء .  
اللزيقاء - ما ينبت صبيحة المطر في أصول الحجارة .

كَسَنَ - كَسَنًا فَلَآنَا : كَانَ أُجُودَ مِنْهُ لِسَانًا || أَخَذَهُ بِلِسَانِهِ  
وَذَكَرَهُ بِالسُّوءِ || غَلَبَهُ فِي الْمَلَأَسَةِ || وَ - تَهُ الْعَقْرَبُ :  
لَدَغَتْهُ || وَ - الشَّيْءُ : جَعَلَ طَرْفَهُ كَطَرْفِ اللِّسَانِ أَوْ  
جَعَلَهُ عَلَى شَكْلِ اللِّسَانِ وَحَدَّدَهُ .

كَسِنَ - كَسَنًا فَلَآنُ : فَصَحَّ أَوْ تَنَاهَى فِي الْفَصَاحَةِ وَالْبَلَاغَةِ .  
كَسَنَ - تَلَسَّنَا [لَسَنَ] الشَّيْءُ : جَعَلَ طَرْفَهُ كَطَرْفِ اللِّسَانِ  
أَوْ جَعَلَهُ عَلَى شَكْلِ اللِّسَانِ وَحَدَّدَهُ .

اللُّسْنُ - اللُّسَانُ || اللُّغَةُ || الكَلَامُ .

اللُّسَنُ - الْفَصَاحَةُ .

اللُّسِينُ - مَا كَانَ طَرْفُهُ كَطَرْفِ اللِّسَانِ || الْفَصِيحُ الْبَلِيغُ .  
اللُّسْتَاءُ - مُؤَنَّثُ الْأَلْسِنِ .

اللُّسَيْجُ - جَ لَسَعَى وَلَسَعَاءُ : الْمَلْسُوعُ .

لَصَّ - لَصًّا [لَصَّ] الشَّيْءُ : سَرَقَهُ || فَعَلَهُ فِي سِتْرٍ ||  
وَ - الْبَابَ : أَغْلَقَهُ || وَ - لَصَصًا وَلَصَصًا وَلَصُوصِيَّةً  
وَلَصُوصِيَّةً : كَانَ لِيَصًّا .

اللُّصَّ - جَ لُصُوصًا وَوَلَصَصَةً وَوَلَصَصًا [لَصَّ] :  
السَّارِقُ .

اللُّصَّ - جَ لُصُوصًا وَوَلَصَصَةً وَوَلَصَصًا [لَصَّ] :  
السَّارِقُ .

اللُّصَّ - جَ لُصُوصًا وَوَلَصَصَةً وَوَلَصَصًا [لَصَّ] :  
السَّارِقُ .

اللُّصَاءُ - جَ لُصَّ [لَصَّ] : مُؤَنَّثُ الْأَلْصَاءِ || الْجَبِيَّةُ  
الضَّبِيَّةُ || الشَّاةُ الَّتِي أَقْبَلَ أَحَدُ قَرْنَيْهَا وَأَدْبَرَ الْآخَرَ .

لَصِبًا - لَصِبًا الْجِلْدُ بِاللَّحْمِ : لَزِقَ بِهِ هَزَالًا || وَ -  
الْحَاتِمُ فِي الْإِصْبَعِ : ضَاقَ عَلَيْهِ فَتَعَسَّرَ إِخْرَاجُهُ || وَ -  
السِّيفُ فِي الْغَمْدِ : نَشِبَ فَلَا يُخْرِجُ .

اللُّصْبُ - جَ لُصُوبًا وَوَلَصَابًا : مَضِيْقُ الْوَادِي || الشَّعْبُ  
الصَّغِيرُ فِي الْجَبَلِ .

اللُّصْبُ - الْبَخِيلُ الْعَسِرُ الْأَخْلَاقُ .

اللُّصَّةُ - جَ لُصَّاتٍ وَوَلَصَائِصٍ [لَصَّ] : مُؤَنَّثُ اللُّصِّ .

اللُّصَّةُ - جَ لُصَّاتٍ وَوَلَصَائِصٍ [لَصَّ] : مُؤَنَّثُ اللُّصِّ .

اللُّصَّةُ - جَ لُصَّاتٍ وَوَلَصَائِصٍ [لَصَّ] : مُؤَنَّثُ اللُّصِّ .

اللُّصَصُ - [لَصَّ] : مَصَّ || تَفَارُبُ الْمُتَكَبِّرِينَ || تَقَارُبُ  
الْأَضْرَاسِ وَهُوَ مِنْ مَعَايِبِ الْأَسْنَانِ .

لَصِقَ - لَصِقًا وَوَلَصُوقًا بِالشَّيْءِ : لَزِقَ بِهِ .

اللُّصِقُ - مَا أَوْ مَنْ كَانَ بِالْقَرَبِ مِنَ الشَّخْصِ أَوْ الشَّيْءِ ؛  
يُقَالُ « هُوَ لِيَصِقِي وَيَلِصِقِي » أَي هُوَ بَجَنِي .

كَسَّ - كَسًّا [لَسَّ] الْقِصْعَةَ : لَحَسَهَا || وَ - الطَّعَامَ :  
أَكَلَهُ || وَ - تِ الدَّابَّةُ الْكَلَاءُ : أَخَذَتْهُ بِطَرْفِ لِسَانِهَا .  
اللُّسَّابَةُ - « رَجُلٌ كَسَّابَةٌ لِلنَّاسِ » : يَطْعَنُ عَلَيْهِمْ .

اللُّسَّاسُ - [لَسَّ] : الْبَقْلُ مَا دَامَ صَغِيرًا لَا تَسْتَمَكُّ مِنْهُ  
الرَّاعِيَةُ فَتَلَسُّهُ بِاللِّسْتِهَا كَسًّا || وَ - (ن) : عَشْبَةٌ خَشِنَةٌ .  
اللُّسَّاسُ - [لَسَّ] (ن) : اللُّسَّاسُ .

اللُّسَّاعُ - اللُّسَّعَةُ .

اللُّسَّانُ - جَ أَلْسِينَةٌ وَأَلْسُنٌ وَأَلْسِنٌ وَلِسَانَاتٌ : آتَةُ النُّطْقِ  
وَالذُّوقِ وَالْبَلْعِ أَوْ تَنَاوُلِ الْغِذَاءِ ؛ يَدُكَّرُ وَيَزْنُ وَالْمُذَكَّرُ  
أَكْثَرُ || اللُّغَةُ || الرِّسَالَةُ || وَ - عِنْدَ الْجُغَرَفِيِّينَ : حَرْفٌ

مِنْ أَرْضٍ سَهْلَةٍ دَاخِلٍ فِي الْبَحْرِ وَيُقَالُ لَهُ الْأَنْفُ أَيْضًا ||  
« لِسَانُ الْعَرَبِ » : لُغَتُهُمْ || « لِسَانُ الْقَوْمِ » : الْمُتَكَلِّمُ  
عِنْدَهُمْ ؛ نَقُولُ « الْمُتَحَدِّثُ بِلسَانِ الْحُكُومَةِ » أَي النَّاظِقُ  
بِاسْمِهَا || « لِسَانُ الْحَالِ » : مَا دَلَّ عَلَى حَالِ الشَّيْءِ  
وَكَفَيْتِهِ مِنَ الظَّاهِرِ || « لِسَانُ الصِّدْقِ » : الدَّكْرُ الْحَسَنُ ||

« لِسَانُ الْمِيزَانِ » : هِنَةٌ فِي قَبِّهِ تَشْبَهُ اللُّسَانِ || « لِسَانُ  
النَّارِ » : شَعْلَتُهَا أَوْ مَا يَنْشَكُّلُ مِنْهَا عَلَى شَكْلِ اللُّسَانِ .  
« لِسَانُ الْحَمَلِ » (ن) : نَبَاتٌ عَشْبِيٌّ مَعْمَرٌ ، مِنْ فَصِيلَةِ  
الْحَمَلِيَّاتِ ، حَبُّهُ تَرْغَبُ فِيهِ الْعَصَافِيرُ . لَهُ فَوَائِدٌ طَيِّبَةٌ  
وَيُسْتَعْمَلُ كَلُزُوقٍ || « لِسَانُ الْكَلْبِ » (ن) : نَبَاتٌ لَهُ  
بُزْرٌ دَقِيقٌ أَصْهَبٌ وَأَصْلُ أَيْضٌ ذُو شُعَبٍ مُتَشَبِّهَةٌ ||

« لِسَانُ السَّبْعِ » (ن) : نَبَاتٌ وَرَقُهُ حَدِيدٌ الْأَطْرَافُ كَأَسْنَانِ  
الْمَنَاشِيرِ جَعْدٌ خَشِينٌ فِيهِ مَرَارَةٌ وَحَدَّةٌ || « لِسَانُ الشُّعْلِ »  
(ن) : نَبَاتٌ كَثِيرٌ الْفُرُوعِ مَرْبُوعٌ طَوِيلٌ الْأَوْرَاقِ فِيهِ خَشُونَةٌ ||

« لِسَانُ الْعَصَافِيرِ » : ثَمَرُ شَجَرِ الدَّرْدَارِ || يُقَالُ « فَلَانُ ذُو  
لِسَانِينَ » أَي مَخَادِعٌ مَغْتَابٌ || وَيُقَالُ « أَلْسِينَةُ النَّاسِ  
عَلَيْهِ حَسَنَةٌ » أَي تَنَاوَلَهُمْ عَلَيْهِمْ حَسَنٌ || « قِيلَ عَلَى لِسَانِهِ » :  
رَوِيَ عَنْهُ || « دَارَ عَلَى أَلْسِينَةِ الْخَاصِّ وَالْعَامِّ » : تَنَاقَلَهُ  
النَّاسُ .

اللُّسَانِيَّةُ - « الْحُرُوفُ اللُّسَانِيَّةُ » : هِيَ سِتَّةٌ رِزْسٌ شِ  
ص ض .

لَسَبَ - لَسَبَاتٍ الْحَيَّةُ فَلَآنَا : لَدَغَتْهُ || وَ - هُ بِالسُّوْطِ :  
ضَرَبَهُ || وَ - هُ بِلِسَانِهِ : أَسْمَعُهُ مِنْ قَوَارِصِهِ .

لَسَعَ - لَسَعًا هُ : لَدَغَهُ ، وَقِيلَ اللَّسْعُ لِلذُّوَاتِ الْإِبْرَ  
وَاللَّدَغُ بِالْفَمِ فَالْعَقْرَبُ تَلَسَعُ وَالْحَيَّةُ تَلَدَغُ || وَ - هُ بِلِسَانِهِ :  
عَابَهُ وَأَذَاهُ بِالْكَلَامِ || وَ - فِي الْأَرْضِ : ذَهَبٌ .

اللُّسَعَةُ - الَّذِي يَكْثُرُ مِنْ قَرَصِ النَّاسِ بِلِسَانِهِ .



بالنار عند العامة : أحرقه بها فكأن لسان النار لحسه .  
لَطَعَ - لَطَعًا : ذهب أسنانه وبقيت أسناتها أي  
أصولها || و - لَطَعًا فلانًا : ضرب مؤخره برجله .

اللَطْع - ج اللَطَاع : الحتك .  
اللَطْع - مص || بياض في باطن الشفة .

اللَطْمَة - هنة من لبد أو مشمع تجعل تحت الطفل تي  
فراشه من العذرة والبول .

لَطَفَ - لَطْفًا بفلانٍ أو لفلانٍ : رفق به || و - الله  
بالعبد أو له : وفقه وأوصل إليه ما يحب برفق || عصمه ||  
و - الشيء : دنا .

لَطَفَ - لَطْفًا وَلَطْفًا : صَغُرُ ودَقُّ (ضدَّ ضخم وكف) .  
يقال « لَطَفَ عنه » أي صَغُرَ عنه || و - كلامه : رَقَّ  
فلم يكن فيه جفاء .

لَطَفَ - تَلَطَّفًا [لطف] الشيء : جعله لطيفًا .  
اللُّطْف - مص || و - ج اللُّطَاف من قبل الله : الترفيق  
والمعصية .

اللُّطَف - ج اللُّطَاف : اليسير من الطعام || الإحسان  
والإنحاف || الهدية .

لَطَمَ - لَطْمًا هُ : ضرب خده أو صفحة جسده بالكف  
مفتوحة أو بباطن كفه || و - هُ بكذا : ألصقه به ||  
و - ت الغرَّة الفرس : سألت في أحد شقي وجهه .

لَطِمَ - الرجلُ : ظَلِمَ || و - الفرسُ : كان بأحد خديهِ  
بياض .

لَطَمَ - تَلَطَّمًا [لطم] هُ : بالغ في لطمه || و - الكتاب :  
ختمه أي جعل عليه الختم .

اللُّطْمَة - ج لَطْمَات : المرَّة من لَطَمَ .  
اللُّطُوخ - ما يُلَطَخ به .  
اللُّطِيخ - اللُّطْحَة .

اللُّطِيف - ج لَطَاف وُلُطَفَاء : ذو اللُّطْف || ذو اللُّطَافَة ||  
ذو الرِّفق || من الأسماء الحسنى ؛ معناه البرِّ بعباده

المُحسِن إليهم وأيضًا العالم بخفايا الأمور ودقائقها ؛  
نقول « يا لَطِيف » || و - من الكلام : ما غمض معناه

وخبئي || و - من الأجرام : ما لا جفاء فيه || « الجِسُّ  
اللُّطِيف » : النساء .

اللُّطِيفَة - ج لَطَائِف : مؤنث اللُّطِيف || النكته إذا كان  
يحدث لها في الأنفس شيء من الانبساط .

اللُّطِيم - المَلطُوم || الفرس الذي بأحد خديهِ بياض

لَصَلَصَ - لَصَلَصَةً [لصلص] الوند ونحوه : حركه لينزعه .  
اللُّصُوق - ما يُلصَق على الجرح من الدواء || الخِرقة التي  
تشد على العضو للتداوي .

اللُّصِيق - اللُّصُوق . يقال « هو لَصِيقِي » أي بجني .  
اللُّصِيقَة - ج لَصَائِق : إعلان يُكْتَب ويُلصَق على

حنجور أو قُبينة وسواهما للدلالة على محتواهما أو سرهما .  
لَطَّ - لَطًّا [لط] الباب : أغلقه || و - الشيء :

ستره || و - الستر : أرخاه || و - عنه أو عليه الخبر :

كتمه || و - ت الناقة بदनها : جعلته بين فخذيه عند  
العدو || و - الشيء بكذا : ألصقه به || و - بالأمر :

لزمه || و - الرجل حقه أو عن حقه : جحده إياه ||  
و - لَطَّاه بالعصا : ضربه بها .

اللُّطَّ - [لط] : مص || و - ج لَطَاط : القلادة أو  
العقد من حب الخنظل المصنَّع .

لَطَّأ - لَطَّوًا [لطوا] : التجأ إلى صخرة أو غار من  
خطر أو غيره .

لَطَّى - لَطْيًا : لَطَّأ (عامية) .  
اللُّطَّاع - الذي يمص أصابعه إذا أكل ويلحس ما عليها .  
اللُّطَّاف - الكثير اللُّطْف .

لَطَّأ - لَطَّوًا [لطأ] بالأرض : لصق بها || و - هُ  
بالعصا : ضربه بها على ظهره .

لَطَّى - لَطَّأ بالأرض : لصق بها .  
لَطَّخَ - لَطَّخًا الشيء بالمداد ونحوه : لَوَّاهُ || و - هُ

بشر : رماه به .  
لَطَّخَ - تَلَطَّخًا [لطخ] : لَطَّخَ .

اللُّطَّخ - مص || القليل من كل شيء .  
اللُّطَّخ - القدر الأكل || كلُّ شيء لَطَّخَ بغير لونه .

اللُّطَّخَة - ج لَطَّخَات : الأحمق .  
لَطَّشَ - لَطَّشًا هُ : ضربه بيده (عامية) .

لَطَّشَ - تَلَطَّشًا [لطش] ثيابه : لَطَّخَهَا (عامية) .  
اللُّطَّط - [لطط] : ستر الشيء || سقوط الأسنان أو

تأكلها || منع الغريم حقه .  
لَطَعَ - لَطَعًا الكلب أو الدئب الماء : شربه || و -

الشيء بلسانه : لحسه || و - ت البئر : ذهب مأواها ||  
و - اسمة : محاة من الديون || أثبتة فيه || و - الغرض :

أصابه || و - عينه : لطمها || و - فلانًا : ضرب  
مؤخره برجله || و - فلانًا بالعصا : ضربه بها || و - هُ

اللُّعْبَةُ - ج لُعْبٌ : اسمٌ من اللُّعْبِ || نوبة اللعب || ما يُلْعَبُ بِهِ كَالشَّطْرَنْجِ || التمثال || الأحمق يُسَخَّرُ بِهِ || يقال « رَجُلٌ لُعْبَةٌ » أي يُلْعَبُ بِهِ .

اللُّعْبَةُ - المِرَّةُ من لُعْبٍ .

اللُّعْبَةُ - النوع من لُعْبٍ .

اللُّعْبَةُ - الكثير اللعب أو المزاح أو المداعبة .

لَعْنَمٌ - لَعْنَمَةٌ [لعنم] في الأمر : تبصُّرُهُ || نكل عنه || توقَّف فيه وتأنَّى .

لَعَجٌ - لَعَجًا الضربُ فلانًا : ألمه وأحرق جلده || و - الشيء في صدره : خلَّج || و - الحُبُّ أو الحزنُ فزَادَهُ : استمرَّ في قلبه .

اللُّعْجُ - الحُرْقَةُ || كُلُّ مُحْرَقٍ || أَلَمُ الضرب .

لَعَسَ - لَعَسًا : عَضَهُ .

لَعَسَ - لَعَسًا : كان في شفتيه لَعَسٌ أي سوادٌ مُسْتَحْسَنٌ || و - تِ الشفة : كانت لَعَسًا .

اللُّعْسَاءُ - مؤنَّث الأَلْعَسِ .

اللُّعْسَةُ - لون الأَلْعَسِ .

لَعَطَ - لَعَطًا : كَوَاهُ في عُرْضِ عُنُقِهِ || و - هُ بآيَاتٍ : هجَاهُ بها || و - هُ بِسَهْمٍ أو بِعَيْنٍ : أَصَابَهُ .

اللُّعْطَةُ - اللَّاطَةُ (عامية) .

لَعِقَ - لَعِقًا وَلَعِقَةً وَلَعَقَةً العسل ونحوه : لحسه وتناوله بلسانه أو بإصبعه || يقال « لَعِقَ فلانٌ إصبعَهُ » أي مات .

لَعِقَ - تَلَعِقًا [لعق] فلانًا العسل : جعلهُ يَلْعَقُهُ .

اللُّعِقَةُ - مص || ما تأخذهُ في الملعقة أو بإصبعك || القليل مما يَلْعَقُ .

اللُّعِقَةُ - مص || المِرَّةُ من لَعِقٍ || يقال « في الأرض لَعِقَةٌ من ربيع » أي قليل من الرُّطْبِ .

لَعَلٌ - من الحروف المشبهة بالفعل تنصب الاسم وترفع الخبر . وتفيد التوقُّع وهو ترجيُّ الحبوب نحو « لعلَّ الحبيبُ قادمٌ » ، والإشفاق من المكروه نحو « لعلَّ الشدةُ نازلةٌ » .

وتختصُّ بالمكن الذي لا وثوق بحصوله || ويجوز حذف لامها فيقال « علٌّ » || وتدخُل عليها ما الكافة فتكفُّها

عن العمل نحو « لعلَّما أضاعت لك النارُ » || إذا اتَّصلت بها ياء المتكلم كثر تجريدتها من نون الوقاية فيقال « لعلِّي ولعلني » .

اللُّعْلَاعُ - [لعلع] الجبان .

لَعَلَّعٌ - لَعَلَّعَةٌ [لعلع] الرعدُ : صوتٌ || و - السرابُ :

(المذكَّر والمؤنَّث) ، ج لُعْمٌ || المسك || التاسع من خيل الحنابلة || فَعَلَّ من الإبل || الغلام إذا مات أبواه .

اللُّعْطِيْمَةُ - ج لَطَائِمٌ : المسك || نافجة المسك || سوق العطارين .

لَطَى - لَطَى [لطي] تِ النارُ : تَلَهَّبَتْ .

لَطَى - تَلَطَّى [لطي] النارُ : أَلْهَبَهَا .

اللُّطَى - [لطي] : مص || النار أو لهبها .

لَطَى - [لطي] معرفة : جهَّمَ . والكلمة ممنوعة من الصرف للعلمية والتأنيث .

اللُّعَا - [لعو] : الشَّهْرُ الحريص || يقال للعائر « لَعَاكَ » دعاء له أي أَنعشك الله وأقامك من عثرتك و « لا لَعَاكَ » دعاء عليه أي لا أَنعشك الله .

اللُّعَابُ - ما سال من الفم || « لُعَابُ النحل » : العسل || « لُعَابُ الحية ونحوها » : سَمُّهَا || « لُعَابُ الشمس » : شيءٌ كنسيج العنكبوت تراه وقت الظهيرة كأنه ينحدر من السماء ويُسمَّى أيضًا مَخَاطِ الشيطان || « لُعَابُ السفرجل ونحوه » : دواءٌ يتَّخذ من بزره .

اللُّعَابُ - الكثير اللعب أو المزاح أو المداعبة .

اللُّعَابِيُّ - النسبة إلى اللُّعَابِ .

اللُّعَابِيَّةُ - شرابٌ يتَّخذ من الأثمار .

اللُّعَاقُ - ما بقي في فبك من طعام لَعَقْتَهُ .

اللُّعَانُ - اسمٌ من اللُّعْنِ .

اللُّعَانُ - الكثير اللُّعْنِ .

اللُّعَانِيَّةُ - اسمٌ من اللُّعْنِ .

لَعَبٌ - لَعَبًا الصبيُّ : سال لُعَابَهُ من فوه .

لَعِبَ - لَعِبًا وَلَعِبًا وَلَعِبًا وَلَعِبًا : ضدُّ جَدَّ || مزح || فَعَلَ فِعْلًا بقصد اللذة أو التزهُه || فَعَلَ فِعْلًا لا يجدي عليه

نَفْعًا || و - بكذا : اتَّخَذَهُ لَعِبَةً || و - في الأمر : استخفَّ به || و - على القانون وغيره من آلات الطرب :

عزف || و - تِ الرياحُ بالديار : تسلَّطت عليها || يقال خطأ « لعبُ دورًا » والصواب مثل دورًا || و - لَعِبًا الصبيُّ : لَعَبَ .

لَعَبٌ - تَلَعِبًا [لعب] : بمعنى لَعِبَ .

اللُّعْبُ - مص || و - ج أَلْعَابُ : اللهُو والتسليه ||

« لَعِبُ القِمار » : القِمار والميسر .

اللُّعِبُ - مص || الأَلْعِبُ .

اللُّعِبُ - الأَلْعِبُ .

المفردات . وقد يُطلق « عِلْمُ اللُّغَةِ » على جميع أقسام العلوم العربية || « كُتِبُ اللُّغَةِ » : هي المعاجم أي ما يعرفونه بالقواميس || « أَهْلُ اللُّغَةِ » : هم العاملون بها .  
اللُّغْد - ج اللُّغَاد : لحمه في الحلق أو ما أطافَ بأقصى الفم إلى الحلق من اللحم أو الزوائد من اللحم في باطن الأذن .

اللُّغُود - ج لَغَائِد : اللُّغْد .

اللُّغَيْد - ج لَغَائِد : اللُّغْد .

لَغَز - لَغَزَا الشَّيْءُ : مال به عن وجهه || و - في يمينه : دَلَسَ فيها على المحلوف له || و - في الكلام : عَمِيَ مرادُه به ولم يبيِّنْه || و - البربوع جُحْرَه : حفرة ملتوية مشكلاً على داخله .

اللُّغَز - ج اللُّغَاز : جحر البربوع والفأر والضبب || و - من الكلام : ما يُعَمَّى به أو ما كان ملتبساً مشكلاً .

اللُّغَز - مص || اللُّغَز .

اللُّغَز - اللُّغَز .

لَغَطَ - لَغَطًا وَلَغَطًا الحمامُ أو القطا : صوت || و - لَغَطًا وَلَغَطًا القومُ : صوتوا .

لَغَطَ - تَلَغَطًا [لغَط] القومُ : لَغَطُوا .

اللُّغَط - مص || و - ج اللُّغَاط : الصوت والجلبة أو أصوات مبهم لا تفهم || فناء الباب .

اللُّغَط - ج اللُّغَاط : الصوت والجلبة أو أصوات مبهم لا تفهم .

لَغَمَ - لَغَمًا البعيرُ : رمى بلغامه || و - الرجلُ : أخبر بشيء لا عن يقين || و - الأرض أو الحجر : وضع فيها الألتام .

لَغَمَ - لَغَمًا وَلَغَمًا الرجلُ : استخبر عن الشيء لا يستيقنه .

اللُّغَم - ج اللُّغَام : حفيرة تحت قلعة ومحوها أو في قلب صخر يُجعل فيها مادة متفجرة كالبارود أو الديناميت وتفجر قهدهم أو تحطم ما يُراد تهديمه أو تحطيمه || أداة أسطوانية أو مستديرة محشوة بمواد شديدة التفجر تُدَسُّ في اليابسة أو في البحر وتفجر إما باصطدام جسم بها

أو بإرسال شرارة كهربائية عليها || و - الصوتيُّ : هو لُغْم ذو جهاز يلتقط صوت مُحركات السفن ، موقع بطريقة

حيثية تجعله يتفجر حيناً تدنو منه السفن فينسفها || « لُغْم الضفط » : هو لُغْم يفجر بضغط الماء الذي تحدهه

تَلَاً || و - من الجوع : تَحَزَنَ || و - من الشيء : ضجر .  
اللُّعَلَّع - [لعلع] : السراب || و - (ن) : شجر حجازي .  
لَعَنَ - لَعَنًا فَلَانًا : أخزاه وسبه وأبعده من الخير || طرده || و - نفسه : قال ابتداءً « عليّ لعنة الله » .  
لَعَنَ - تَلَعِينًا [لعن] هُ : عذبه .

اللُّعْن - مص || « آيَاتُ اللُّعْن » : تحية الملوك في الجاهلية ، أي لا فعلت ما تستوجب به اللُّعْن أيها الملك .

اللُّعْنَة - الذي لا يزال يلعنه الناس || الكثير اللُّعْن للناس .  
اللُّعْنَة - ج لِعَانٌ وَلَعْنَاتٌ : المرة من لَعَنَ || اللُّعْن || العذاب .

اللُّعُوب - ج لَوَاعِبٌ وَلَعَائِبٌ : الحسنة الدلّ الرشيقه الحركات ، يقال « جارية لُعُوبٌ » .

لَعُوسٌ - لَعُوسَةٌ [لعوس] الطعام : لأكه (عامية) .

اللُّعُوق - كل ما يُلْعَق كالعسل والدواء ونحوهما || أقلُّ الزاد .  
اللُّعُيب - الكثير اللعب أو المزاح أو المداعبة .

اللُّعُيبَة - تمثال صغير يُلْعَب به .

اللُّعِين - الملعون || المُسَيَّب || المطرود || المشؤوم || المسوخ || المُخزَى || المُهْلِك || الشيطان || ما يُنصَب وسط الزرع كهية رجل تُسْتطَرَد به الوحوش .

اللُّعِينَة - اسم الملعون (كالرهيئة اسم المرهون) .

لَغَا - لَغَوًا [لغوا] بكذا : تكلم به || و - الشيء : بطل || و - الرجلُ : خاب || و - عن الطريق : حاد

|| و - في قوله : أخطأ وتكلم من غير روية وتفكر || و - لَغَوًا في قوله : أخطأ وتكلم من غير روية وتفكر .

اللُّغَا - [لغى] : مص || الصوت || السقط || ما لا يعتد به من الكلام وغيره || الإيم في الحلف .

اللُّغَاب - السهم الفاسد الذي لم يُحَسِّن برية ولم يلتزم ريشه لردائه .

اللُّغَاة - [لغوا] : الصوت .

اللُّغَام - زَبَدُ أفواه الإبل || اللُّغَاب .

لَغَبَ - لَغَبًا وَلُغُوبًا وَلُغُوبًا : تعب وأعبأ أشد الإعباء .  
لَغَبَ - لَغَبًا : لَغَبَ .

لَغَبَ - لَغَبًا وَلُغُوبًا وَلُغُوبًا : لَغَبَ .

لَغَبَ - تَلَغَبًا [لغب] السير فلانًا : أتعبه أشد التعب || و - دأبته : محامل عليها حتى أعبت || وجدها لاغيًا .

اللُّغَب - الضعيف الأحمق || الكلام الفاسد .

اللُّغَة - ج لُغَى وَلُغَاتٌ وَلُغُونٌ [لغوا] : الكلام المُصطلح عليه بين كل قوم || « عِلْمُ اللُّغَةِ » : هو معرفة أوضاع

السفينة عند مرورها .

اللَّغَم - الطَّيْب القليل || قصبة اللسان وعروقه .

اللَّغْو - [لغوا] : نباح الكلب .

اللَّغْوَى - [لغوا] : لَغَطُ القَطَا || ما لا يُعْتَدُّ به من كلام وغيره .

اللَّغُوب - اللَّغْب .

اللَّغْوِيَّ - [لغوا] : النسبة إلى اللُّغَة || العالم باللُّغَة أو باللُّغَات .

لَغِيَّ - لَغِيَّ [لغوا] تِ الطَّيْرُ بأصواتها : نعمت || و - بالماء : أكثر منه وهو لا يروى مع ذلك || و - بالشيء : لزمه فلم يفارقه || و - لَغِيَّ وَلَغَايَةً وَلَاغِيَةً وَمَلْغَاةً في قوله : أخطأ وتكلم من غير روية وتفكر .

لَفَّ - لَفًّا [لف] الشيء : ضدَّ نَشَرَهُ || ضمَّه وجمعه || و - الميتَ في أكفانه : أدرجه فيها || و - الشيءَ بالشيء : وصله به وضمَّه إليه || و - تِ الأشجارُ : صارت ملتفة || و - اللُّغَةُ عند العامَّة : اعتمَّ || و - في الأكل : قَبَّح فيه وأكثر منه مخلطًا من صنوفه || و - هُ حَقَّةٌ : منعه || و - لَفًّا وَلَفًّا : كان كثير لحم الفخذين .

اللَّفَّ - [لف] : نقول « جاء القومُ ومنَّ لَفًّا لُقَّهم » أي ومنَّ عُدًّا فيهم أو انتمى إليهم .

اللَّفَّ - [لف] : مص || « روضة لَفٌّ » : ملتفة النبات || نقول « جاء القومُ ومنَّ لَفًّا لُقَّهم » أي ومنَّ عُدًّا فيهم أو انتمى إليهم .

اللَّفَّ - ج أَلْفَافٌ وَأَلْفُوفٌ [لف] : الحزب أو الصنف من الناس || القوم المجتمعون || ما يُلَفُّ أي يُجْمَع من هنا ومن هنا || البستان المجتمع الشجر الملتف النبات || « روضة لِفٌّ » : ملتفة النبات || نقول « جاء القومُ ومنَّ لَفًّا لُقَّهم » أي ومنَّ عُدًّا فيهم أو انتمى إليهم .

اللَّفَّة - [لف] : « روضة لِفَّة » : ملتفة النبات .

اللَّفَاء - [لف] : مؤنث الألف || « فخذ لَفَاء » : ضخمة .

اللَّفَّاح - (ن) : نبات .

اللَّفَّاحَة - (ن) : واحدة اللَّفَّاح .

اللَّفَّاط - ما لَفِظَ به أي طَرِحَ .

اللَّفَّاط - البقل .

اللَّفَّاطَة - ج لَفَّاطٌ وَلَفَّاطَاتٌ : ما يُلَفِّظُ أي يُرْمَى به من الغم || ما يُطْرَحُ من الموائد || البقية اليسيرة من الشيء || الملفوظ من الكلام .

اللَّفَّاعَة - الرقعة تُزَادُ في القميص .

اللَّفَّافَة - ج لَفَّافٌ [لف] : ما يُلَفِّعُ على الرِجْلِ وغيرها || شحمة تلتف على القلب || « السيكارة » من التبغ .

اللَّفَّاق - ثوبان يُلَفِّقُ أحدهما بالآخر ، وكلُّ ثوب منها يَفَّاقُ .

اللَّفَّام - ما يُجَعَلُ على طَرَفِ الأنف من الثياب .

لَفَّتَ - لَفَّتًا الشيء : لَوَاهُ وصرفه إلى ذات اليمين أو الشمال || و - فَلَانًا عن رأيه : صرَّفه || و - رداءه على عُنُقِهِ : عطَّفه || و - الكلامَ : أرسله على عواهنه لا يبالي كيف كان || و - النظرَ : استرعاه || و - اللحاء عن الشجر : فشره || و - الراعي الماشية : ضربها لا يبالي أيها أصاب .

لَفَّتَ - تَلَفِّفًا [لف] الشيء : لَوَاهُ .

اللَّفَّت - (ن) : بقل زراعي من فصيلة الصليبيات جذوره مستطيلة أو مستديرة مفلطحة ، وهو مأكول سريع الهضم بعد الطبخ . يُزْرَعُ وَيُسْتَهْلَكُ بكثرة . ويقال له أيضًا « السَلْجَم » .

اللَّفَّة - [لف] عند العامَّة : العمامة || « روضة لَفَّة » : ملتفة النبات .

اللَّفَّةَة - ج لَفَّتَاتٌ : اسم المرة من لَفَّتَ || البادرة ؛ نقول « هذه اللَّفَّة الكريمة » || و - عند العامَّة : المَفْرَق . لَفَّحَ - لَفَّحًا فلانًا بالسيف : ضربهُ به || و - لَفَّحًا وَلَفَّحَانًا تِ النَّارُ أو السَّمُومُ بِحَرِّهَا فلانًا : أصابت وجهه وأحرقته .

لَفَّظَ - لَفَّظًا الشيءَ وبالشيء من فيه : رمى به وطرحه || و - بالكلام : نطق به || و - فلانٌ نفسه أو عَصَبَهُ : مات . وعَصَبُهُ ريقُهُ الذي عَصَبَ بفيه أي غَرِيَّ به فيبس || و - البحرُ دَابَّةً : ألقاها إلى الساحل وقذفها . لَفِظَ - لَفِظًا : لَفَّظَ .

اللَّفِظ - مص || و - ج أَلْفَاطٌ : ما يُلَفِّظُ به من الكلمات || الكلام || « لَفِظًا ومعنى » : نصًّا وروحًا .

اللَّفِظَة - ج لَفِظَاتٌ : المرة من لَفِظَ || الكلمة الملفوظ بها . اللَّفِظِيَّ - ما يتعلَّقُ باللَّفِظ .

لَفَعَّ - لَفَعًا تهُ النَّارُ : أصابهُ لهيبها || و - الشَّيْبُ رَأْسَهُ : شمله .

لَفَعَّ - تَلَفِيعًا [لفع] : لَفَعَّ || و - الغلامَ : ضمَّه إليه . لَفَفَّ - تَلَفِيفًا [لف] : لَفَفَّ ، وشُدِّدَ للمبالغة .

الْفَف - أَنْ يَلْتَوِي عِرْقٌ فِي سَاعِدِ الْعَامِلِ فَيَعْطَلُهُ عَنِ الْعَمَلِ || الْإِكْتَارُ وَالتَّخْلِيضُ فِي الْأَكْلِ || مَا لَقَفَهُ الْقَوْمُ مِنْ هَهُنَا وَمِنْ هَهُنَا .

لَقَفَ - لَقَفًا الثَّوْبَ : ضَمَّ شِقَّةً مِنْهُ إِلَى أُخْرَى فَخَاطَبَهَا .

لَقَفَ - تَلَقَّفًا [لَقَفَ] الْحَدِيثَ : زَحَرَفَهُ وَمَوَّهَهُ بِالْبَاطِلِ || وَ - الشَّقِيَيْنِ : ضَمَّ إِحْدَاهُمَا إِلَى الْأُخْرَى فَخَاطَبَهَا .

الْلُقُ - الشَّقَّةُ مِنْ شَقِي الْمَلَاءَةِ وَهِيَ لِقْفَانٌ مَا دَامَا مُتَضَامَيْنِ .

لَقَفَ - لَقَفَةً [لَقَفَ] : كَانَ عَيْبًا بَطِيءَ الْكَلَامِ || وَ - فِي ثَوْبِهِ : التَّفَّ بِهِ || وَ - الْقَضِيَّةُ : دَبَّرَ أَمْرَ سَرِّهَا وَالسَّكُوتُ عَنْهَا .

لَقَمَ - لَقَمَاتِ الْمَرْأَةِ : شَدَّتِ اللِّقَامَ || وَ - تِ الْمَرْأَةِ فَاهَا : جَعَلَتْ عَلَيْهِ النِّقَابَ .

الْلُقُوتُ - الْمَرْأَةُ الَّتِي لَا تُثَبِّتُ عَيْنَهَا فِي مَوْضِعٍ وَاحِدٍ .

الْلُقُوحُ - « نَارٌ لُقُوحٌ » : لَأْفَحُ .

الْلُقِيظُ - الْمَلْفُوظُ بِهِ .

الْلُقِيعةُ - الْلُقَاعَةُ .

الْلُقِيْفُ - [لَقَفَ] : الْكَثِيرُ مِنَ الشَّجَرِ يَجْتَمِعُ فِي مَوْضِعٍ وَيَلْتَفُّ || الْجَمْعُ الْعَظِيمُ مِنْ أَخْلَاطِ شَيْءٍ فِيهِمُ الشَّرِيفُ وَالدُّنْيَاءُ وَالْمَطْبِيعُ وَالْعَاصِي وَالْقَوِي وَالضَّعِيفُ || يُقَالُ « هُوَ لُقِيْفٌ فَلَانٌ » أَي صَدِيقُهُ .

الْلُقِيْمَةُ - جَ لَقَائِفٍ [لَقَفَ] : الْمَجْمُوعَةُ || « السِّيكَارَةُ » مِنْ التَّبَعِ || لَحْمُ الْمَتْنِ مِنَ الْبَعِيرِ .

لَقَا - لُقُوا [لَقُوا] فَلَانًا : أُجْرِي عَلَيْهِ الْقُوَّةُ .

لَقَى - تَلَقَّى [لَقَى] فَلَانًا الشَّيْءَ : طَرَحَهُ إِلَيْهِ .

الْلُقَى - جَ لَقَاءٍ [لَقَى] : الشَّيْءُ الْمُلْقَى الْمَطْرُوحُ .

الْلُقَاءُ - [لَقَى] : مَصَّ ؛ وَمِنْهُ يُقَالُ فِي الْمَجَامِلَةِ « إِلَى اللُّقَاءِ » || « لِقَاءُ كَذَا » : مُقَابِلُ كَذَا ، بَدَلًا مِنْهُ .

الْلُقَاحُ - مَصَّ || وَيُسْتَعْمَلُ اللُّقَاحُ لِتَسْمِيَةِ الْعَامَّةِ « الْمَطْعُومِ » كَلُقَاحِ الْجَدْرِيِّ وَغَيْرِهِ .

الْلُقَاطُ - السَّبِيلُ الَّذِي يَخْطُهُ الْحَاصِدُ فَيَلْتَقِطُهُ النَّاسُ || مَا تَجِدُهُ مُلْقَى فَنَأْخُذُهُ .

الْلُقَاطُ - الْلُقَاطُ .

الْلُقَاطُ - جَمْعُ اللُّقَاطِ وَتَحْوِيشُهُ .

الْلُقَاطُ - الْكَثِيرُ اللَّقْطُ || « طَائِرٌ لُقَاطٌ » : لَاقِطٌ .

الْلُقَاعَةُ - جَ أَلْقَاطُ : اللُّقَاطُ || مَا كَانَ سَاقِطًا مِمَّا لَا قِيَمَةَ لَهُ .

الْلُقَاعَةُ - الْكَثِيرُ اللَّقْطُ .

الْلُقَاعُ - (ح) : الدَّبَابُ الْأَخْضَرُ الَّذِي يَلْسَعُ النَّاسَ .

الْلُقَاعُ - (ح) : اللُّقَاعُ .

الْلُقَاعَةُ - (ح) : وَاحِدَةُ اللُّقَاعِ .

الْلُقَاعَةُ - (ح) : وَاحِدَةُ اللُّقَاعِ .

الْلُقَاعَةُ - الْحَلْقُ .

الْلُقَانَةُ - مَصَّ || سُرْعَةُ الْفَهْمِ .

الْلُقَانِيَّةُ - مَصَّ || الْلُقَانَةُ .

لَقَبَ - تَلَقَّبًا [لَقِبَ] فَلَانًا بِكَذَا : جَمَلُهُ لَقَبًا لَهُ .

الْلُقَبُ - جَ أَلْقَابُ : اسْمٌ يُسَمَّى بِهِ الْإِنْسَانُ سِوَى اسْمِهِ الْأَوَّلِ وَيُشِيرُ بِمَدْحٍ أَوْ ذَمٍّ بِاعْتِبَارِ مَعْنَاهُ الْأَصْلِيِّ || صِفَةٌ أَوْ مِيزَةٌ يَخْصُونُ بِهَا الرَّابِعُ فِي الْأَلْعَابِ أَوْ الْمُبَارِيَّاتِ الرِّيَاضِيَّةِ ؛ نَقُولُ « فَازَ بِالْقَبِّ الْهَيُولَةُ » .

لَقَحَ - لَقَحًا النِّحْلَ : أْبْرَهُ أَي وَضَعَ طَلْعَ الذَّكَورِ فِي الْإِنَاثِ || وَ - هُ عَلَى الْأَرْضِ عِنْدَ الْعَامَّةِ : طَرَحَهُ .

لَقَحَ - لَقَحًا وَلَقَحًا وَلَقَاحَاتٍ النَّاقَةُ وَنَحْوُهَا : حَمَلَتْ || وَ - لَقَحَاتِ الْمَرْأَةِ أَوْ النَّخْلَةِ : حَمَلَتْ || وَ - تِ الْحَرْبِ : هَاجَتْ بَعْدَ سَكُونٍ .

لَقَحَ - تَلَقَّحًا [لَقَحَ] النَّخْلَةَ : لَقَحَهَا || وَ - هُ (طَب) : وَضَعَ فِي جِسْمِهِ اللُّقَاحَ الْمُضَادَّ لِلْأَمْرَاضِ .

لَقَطَ - لُقَطًا الشَّيْءَ : أَخَذَهُ مِنَ الْأَرْضِ بِلَا تَعَبٍ || وَ - الْعِلْمَ مِنَ الْكُتُبِ : أَخَذَهُ مِنْ هَذَا الْكِتَابِ وَمِنْ هَذَا الْكِتَابِ || وَ - الطَّائِرَ الْحَبَّ : أَخَذَهُ بِمَنْقَارِهِ || وَ - الثَّوْبَ : رَقَعَهُ .

الْلُقَطُ - مَا التَّقَطَّ مِنَ الشَّيْءِ || كُلُّ نِتَارَةٍ مِنْ سَبِيلٍ أَوْ تَمَرٍ || « لَقَطُ الْمَعْدِنِ » : قِطْعٌ ذَهَبٍ أَوْ غَيْرِهِ تَوْجَدُ فِيهِ || يُقَالُ « فِي الْمَكَانِ لَقَطٌ لِلْمَاشِيَةِ » أَي شَيْءٌ مِنَ الْمَرْعَى قَلِيلٌ .

الْلُقَطَةُ - مَا تَجِدُهُ مُلْقَى فَتَلْتَقِطُهُ أَوْ هُوَ الشَّيْءُ الْمَتْرُوكُ لَا يُعْرَفُ لَهُ مَالِكٌ .

الْلُقَطَةُ - الْلُقَطَةُ .

الْلُقَطَةُ - وَاحِدَةُ اللُّقَطِ || وَ - جَ لَقَطُ : بَقْلَةٌ طَيِّبَةٌ تَتَّبِعُهَا الدُّوَابُّ .

لَقَفَ - لَقَفًا وَلَقَفَانًا الشَّيْءَ : تَنَاوَلَهُ بِسُرْعَةٍ || وَ - لَقَفًا الْحَوْضُ : تَهَوَّرَ مِنْ أَسْفَلِهِ وَاتَّسَعَ || وَ - الْحَائِطُ : سَقَطَ .

لَقَفَ - تَلَقَّفًا [لَقَفَ] هُ الشَّيْءَ : رَمَاهُ إِلَيْهِ لِيَلْتَقِفَهُ || وَ - هُ الطَّعَامُ : أَبْلَعَهُ إِيَّاهُ || وَ - الطَّعَامُ : بَلَعَهُ || وَ - الْفَرَسُ : تَمَجَّبَطَ بِيَدَيْهِ شَدِيدًا .

الْلُقَفُ - أَنْ يَلْتَوِي عِرْقٌ فِي سَاعِدِ الْعَامِلِ فَيَعْطَلُهُ عَنِ الْعَمَلِ || الْإِكْتَارُ وَالتَّخْلِيضُ فِي الْأَكْلِ || مَا لَقَفَهُ الْقَوْمُ مِنْ هَهُنَا وَمِنْ هَهُنَا .

لَقَفَ - لَقَفًا الثَّوْبَ : ضَمَّ شِقَّةً مِنْهُ إِلَى أُخْرَى فَخَاطَبَهَا .

لَقَفَ - تَلَقَّفًا [لَقَفَ] الْحَدِيثَ : زَحَرَفَهُ وَمَوَّهَهُ بِالْبَاطِلِ || وَ - الشَّقِيَيْنِ : ضَمَّ إِحْدَاهُمَا إِلَى الْأُخْرَى فَخَاطَبَهَا .

الْلُقُ - الشَّقَّةُ مِنْ شَقِي الْمَلَاءَةِ وَهِيَ لِقْفَانٌ مَا دَامَا مُتَضَامَيْنِ .

لَقَفَ - لَقَفَةً [لَقَفَ] : كَانَ عَيْبًا بَطِيءَ الْكَلَامِ || وَ - فِي ثَوْبِهِ : التَّفَّ بِهِ || وَ - الْقَضِيَّةُ : دَبَّرَ أَمْرَ سَرِّهَا وَالسَّكُوتُ عَنْهَا .

لَقَمَ - لَقَمَاتِ الْمَرْأَةِ : شَدَّتِ اللِّقَامَ || وَ - تِ الْمَرْأَةِ فَاهَا : جَعَلَتْ عَلَيْهِ النِّقَابَ .

الْلُقُوتُ - الْمَرْأَةُ الَّتِي لَا تُثَبِّتُ عَيْنَهَا فِي مَوْضِعٍ وَاحِدٍ .

الْلُقُوحُ - « نَارٌ لُقُوحٌ » : لَأْفَحُ .

الْلُقِيظُ - الْمَلْفُوظُ بِهِ .

الْلُقِيعةُ - الْلُقَاعَةُ .

الْلُقِيْفُ - [لَقَفَ] : الْكَثِيرُ مِنَ الشَّجَرِ يَجْتَمِعُ فِي مَوْضِعٍ وَيَلْتَفُّ || الْجَمْعُ الْعَظِيمُ مِنْ أَخْلَاطِ شَيْءٍ فِيهِمُ الشَّرِيفُ وَالدُّنْيَاءُ وَالْمَطْبِيعُ وَالْعَاصِي وَالْقَوِي وَالضَّعِيفُ || يُقَالُ « هُوَ لُقِيْفٌ فَلَانٌ » أَي صَدِيقُهُ .

الْلُقِيْمَةُ - جَ لَقَائِفٍ [لَقَفَ] : الْمَجْمُوعَةُ || « السِّيكَارَةُ » مِنْ التَّبَعِ || لَحْمُ الْمَتْنِ مِنَ الْبَعِيرِ .

لَقَا - لُقُوا [لَقُوا] فَلَانًا : أُجْرِي عَلَيْهِ الْقُوَّةُ .

لَقَى - تَلَقَّى [لَقَى] فَلَانًا الشَّيْءَ : طَرَحَهُ إِلَيْهِ .

الْلُقَى - جَ لَقَاءٍ [لَقَى] : الشَّيْءُ الْمُلْقَى الْمَطْرُوحُ .

الْلُقَاءُ - [لَقَى] : مَصَّ ؛ وَمِنْهُ يُقَالُ فِي الْمَجَامِلَةِ « إِلَى اللُّقَاءِ » || « لِقَاءُ كَذَا » : مُقَابِلُ كَذَا ، بَدَلًا مِنْهُ .

الْلُقَاحُ - مَصَّ || وَيُسْتَعْمَلُ اللُّقَاحُ لِتَسْمِيَةِ الْعَامَّةِ « الْمَطْعُومِ » كَلُقَاحِ الْجَدْرِيِّ وَغَيْرِهِ .

الْلُقَاطُ - السَّبِيلُ الَّذِي يَخْطُهُ الْحَاصِدُ فَيَلْتَقِطُهُ النَّاسُ || مَا تَجِدُهُ مُلْقَى فَنَأْخُذُهُ .

الْلُقَاطُ - الْلُقَاطُ .

الْلُقَاطُ - جَمْعُ اللُّقَاطِ وَتَحْوِيشُهُ .

الْلُقَاطُ - الْكَثِيرُ اللَّقْطُ || « طَائِرٌ لُقَاطٌ » : لَاقِطٌ .

الْلُقَاعَةُ - جَ أَلْقَاطُ : اللُّقَاطُ || مَا كَانَ سَاقِطًا مِمَّا لَا قِيَمَةَ لَهُ .

الْلُقَاعَةُ - الْكَثِيرُ اللَّقْطُ .

وَلَقِيًّا وَلَقِيًّا وَلَقِيَّةً وَلَقِيَّةً وَلَقِيًّا [لَقِي] فَلَانًا : استقبله .  
 لَقِيَّ - لَقَوًا [لَقَوْا] : أصابته اللقوة .  
 اللَّقِيَّ - [لَقِي] : المَلَقِيَّ في خير أو شرٍّ وأكثر استعماله في الشر .  
 اللَّقِيَّا - [لَقِي] : الاسم من اللقاة .  
 اللَّقِيَّة - [لَقِي] : مص || و - ج لُقِي : المرأة من لَقِي .  
 اللَّقِيَّة - [لَقِي] : مؤنث اللَّقِيَّ || و - عند العامة : ما يوجد في بطن الأرض من الكنوز أو ما يصادف مُلَقِي على الطرق وغيرها مما أضرعه الناس .  
 اللَّقِيْس - المتأخر عن وقتِه .  
 اللَّقِيْط - الملقوط || المولود الذي يُتَبَدُّ فَيُلْقَط .  
 اللَّقِيْطَة - ج لَقَائِط : مؤنث اللَّقِيْط || الرجل الساقط الرذُل والمرأة كذلك .  
 اللَّقِيْف - من الرجال : اللقْف .  
 اللَّقِيْم - ما يُلْقَم .  
 لَكَّ - لَكَّا [لَكَ] هُ : ضربهُ بجمع كَفَرٍ في قفاهُ || ضغطةُ || و - الشيء : خلطهُ || و - الجلد : صبغهُ باللك .  
 اللَّكَّ - [لَكَ] : الصُّلبُ المكتنز لحمًا || نُقل نبات اللكَّ أو عصارتهُ || ما يُثَحَّت من الجلود المصبوغة باللَّك .  
 اللَّكَّ - [لَكَ] : مص || و - ج أَلَكَاكُ ولُكُوكُ : اللحم || صنع أحمر تُصَبِّغ بهُ الجلود ونحوها || و - (ن) : نباتٌ يُتَّخَذون منه صمغًا || نُقل نبات اللكَّ أو عصارتهُ || ما يُثَحَّت من الجلود المصبوغة باللَّك || و - (ع ح) : عشرة ملايين .  
 اللَّكَّاز - رقعة تُدْخَل في ثقب المِحْوَر إذا أُتسع .  
 اللَّكَّاعَة - ج لَكَّاع (ن) : شوِيكة لها سُوِيقة قدر شبر لينة وفروع مملوءة شوكًا وفي خلال الشوك وُرِيقة تنقبض ثم يبقى الشوك .  
 اللَّكَّاك - ج لَكَّكُ ولَكَّاكُ [لَكَ] : الزمام || الناقة الشديدة اللحم .  
 اللَّكَّام - « خفُّ لَكَّام » : صُلبٌ يكسر الحجارة .  
 لَكِيَّ - لَكَّا [لَكَ] بالمكان : أقام بهُ || و - بفلانٍ : لزمه .  
 اللَّكَّة - [لَكَ] : الشدَّة || الوطأة || اللقعة .  
 لَكْحَ - لَكْحًا هُ بلسانهُ : لحسهُ (عامية) .  
 لَكِذَ - لَكِذًا الشُّعْرُ : تَلَبَّدَ .

اللقف - من الرجال : الخفيف الحاذق .  
 اللَّقْف - مص || الأخذ بسرعة || و - ج أَلْقَاف : جانب البئر || الحوض .  
 اللَّقِف - من الرجال : اللقْف || « الحوضُ اللَّقِف » : المتهور من أسفلهِ والمُتَّسِع .  
 اللَّقْلَاق - [لَقْلَق] (ح) : اللَّقْلَق .  
 لَقْلَقَ - لَقْلَقَةً [لَقْلَق] اللَّقْلَاقُ : صَوْتٌ || و - ت الحيةُ : أخرجت لسانها || و - الشيء : حركةُ .  
 اللَّقْلَقُ - ج لَقْلَقَاتُ : اللسان || و - (ح) : طائر طويل العُنق والرجلين من فصيلة اللَّقْلَقِيَّات ورتبة طيول الساق ؛ يأكل الحيات . يُوصَف بالذكاء والفتنة . كنيتهُ « أبو حُدَيْج » .  
 اللَّقْلَقَة - صوت اللَّقْلَق || كلُّ صوت في حركة واضطراب || « حروف اللَّقْلَقَة » : هي الباء والجيم والداد والطاء والقاف .  
 لَقَمَ - لَقَمًا الطعامَ : أكله سريعًا || و - الطريقَ وغيرهُ : سدَّ فَمَهُ ، على التشبيه .  
 لَقَمَ - تَلَقِيمًا [لَقَم] الخبزَ : قطعهُ لقمًا وهيأهُ لِلقَم || و - هُ الطعامَ : جعلهُ بلقمة .  
 اللَّقْم - اللَّقْم .  
 اللَّقْم - معظم الطريق أو وسطه وواضحه .  
 اللَّقْمَة - ج لَقَمَ : ما يُلْقَم في مرَّة .  
 اللَّقْمَة - أَكَلُ اللَّقْمَة بِمرَّة .  
 لَقِنَ - لَقْنَا وَلَقَانَةٌ وَلَقَانِيَّةُ الكلامَ من فلانٍ : أخذهُ عنه مُشافهةً وفهمهُ .  
 لَقِنَ - لَقَانَةٌ : كان ذكيًا عاقلًا .  
 لَقِنَ - تَلَقِينًا [لَقِن] هُ الكلامَ : فهمهُ إِيَّاهُ مُشافهةً .  
 اللَّقِن - الركن || الكتف .  
 اللَّقِن - شبه طست من نحاسٍ أصفر . ويقال لهُ أيضًا « لَكْن » (فارسية) .  
 اللَّقِن - السريع الفهم .  
 اللَّقْوَة - [لَقَوْا] (طب) : داءٌ يصيب الوجه يعرج منه الشدق إلى أحد جانبي العُنق || و - ج لِقَاءٌ وَأَلْقَاءُ (ح) : العقاب الأثني || العقاب السريعة .  
 اللَّقْوَة - ج لِقَاءٌ وَأَلْقَاءُ [لَقَوْا] (ح) : اللَّقْوَة .  
 اللَّقْوَح - اللَّقْوَح .  
 لَقِيَّ - لِقَاءٌ وَلِقَاءَةٌ وَلِقَابَةٌ وَلِقَاءَةٌ وَلِقِيَانًا وَلِقِيَانًا

اللَّكْد - البخيل الضيق الخلق .

لَكَزَّ - لَكَزَّاهُ : ضربه بجُمع كَفُو .

لَكَشَّ - لَكَشَّاهُ يَدِيهِ : ضربه (عامية) || و - الفرسَ

بالركاب : طعنها به (عامية) .

لَكَعَ - لَكَعَا الْوَلَدُ : نهز في الرضاع || و - نه العقبُ :

لَسَعَتْهُ || و - الرجلُ : أسمعهُ ما لا يجمل .

لَكَيَجَ - لَكَعَا وَلَكَاعَةً : لَوَمَ || حمق || و - لَكَعَا عَلَيْهِ

الوسخُ : لصق به .

اللُّكْعُ - الصبي الصغير || اللثيم || الأحمق || العبد ||

الوسخ || و - (ح) : المهر والجحش .

اللُّكْمَاءُ - مؤنث الألكع .

اللُّكْمَةُ - المرأة اللثيمة .

لَكَمَ - لَكَمَاهُ : ضربه باليد مجموعة الأصابع ||

دفعهُ .

اللُّكْمَةُ - اللَّطْمَةُ بجُمع الكف .

لَكِنَ - أصلها لَكَيْنٌ ، حُدِفَت الألف خطأ لا لفظاً ؛

وهي تكون مخففة من لَكِينِ الثقيلة فيبطل عملها وتصير

حرف ابتداء يدخل على الجملتين الفعلية والاسمية .

وقد تقترن بالواو نحو « قام عمرو ولكن زيداً جالساً » ||

وتكون خفيفة من أصل وضعها فهي حينئذٍ حرف عطف .

فإن عطفت جملة اقترنت بالواو وإن وليها مفردٌ وجب

أن لا تقترن بالواو وأن يتقدمها نفي أو نهي نحو « ما قام

زيدٌ لكن عمرو » و « لا تضرب زيداً لكن عمراً » .

لَكَيْنَ - لَكَنَّا وَلَكْنَةُ وَلَكُونَةٌ وَلَكُونَةٌ الرَّجُلُ : عَيٌّ وَثَقُلَ

لسانهُ .

لَكَيْنَ - أصلها لَكَيْنٌ حُدِفَت ألفها خطأ لا لفظاً . وهي

حرف من الحروف المشبهة بالفعل ينصب الاسم ويرفع

الخبر . وتكون للاستدراك نحو « قام القوم لكن زيداً

جالساً » ؛ وللتوكيد نحو « لو زارني زيدٌ لأكرمتُه لكنهُ

لم يجي » فانك أكَّدت بلَكَيْنٍ ما أفادته كَوٍ من الامتناع .

اللُّكْنُ - ج أَلْكَانُ : إناة من نحاس يُغسَلُ فيه ويُعْحَنُ

(فارسية ، راجع لفرن) .

اللُّكْنَاءُ - مؤنث الألكن .

اللُّكْنَةُ - مص || عُجْمَةٌ في اللسان وعيٌّ || أن تعترضَ

على كلام المتكلم اللغة الأعجمية .

اللُّكُوعُ - اللثيم .

اللُّكْمِيُّ - [لك] : مكنت اللحم .

اللُّكَيْعُ - اللُّكُوعُ .

اللُّكَيْكُ - ج لِكَاكُ : العسكر المتضام المتداخل || اللحم

المكنتز || الصلْبُ المكنتز لحمًا || القطران || و - (ن) :

شجرة ضعيفة .

لَمَ - حرف جزم لنني المضارع وقلبه ماضيًا نحو « لم

يأكل » . وتدخل على لَمَ همزة الاستفهام فيصير النني

معها إيجابًا ويدخله معنى التقرير والتوبيخ مع بقاء عمل

الجزم نحو « أَلَمْ أَقُلْ لك » ، وقد يُفصل بالفاء أو بالواو

بين الهمزة ولم نحو « أَلَمْ أَقُلْ لك » و « أَوَلَمْ أُؤدِّبْك » .

لَمَّ - لَمَّا [لم] الشيء : جمعه وضمه || و - بفلان :

أنه فنزل به .

لَمَّ - [لم] فلان : أصابه لَمَّ أي طرفُ جنون .

اللَّمَّ - [لم] : مص || الجمع الكثير .

لَمَّا - لَمَّوْا [لموا] الشيء : أخذهُ بأجمعه .

لَمَّى - لَمَّى [لمى] الغلام : اسودَّت شفته أو كان بها

لَمَّى .

اللَّمَّى - [لمى] : اللَمَّى .

اللَّمَّى - [لمى] : مص || سمرة أو سوادٌ في باطن الشفة

يُسْتَحْسَنُ .

اللَّمَّى - [لمى] : اللَّمَّى .

لَمَّا - تختص بالمضارع فتجزمه وتنفيه وتقلبه ماضيًا كَلَمَّ

إلا أنها تفارقها في خمسة أمور : الأول أنها لا تقترن

بأداة شرطٍ ، فلا يقال « إن لَمَّا تَقَم » ، بل يقال « إن

لَمَّ تَقَم » . والثاني أن منفيها مستمر النني إلى الحال . أمَّا

منني لَمَّ فيحتمل الاتصال والانقطاع مثل « لم يكن شيئاً

مذكوراً » ، ولهذا جاز أن تقول « لم يكن ثم كان » ولكن

لا يجوز أن تقول « لَمَّا يكن ثم كان » ، بل يقال « لَمَّا

يكن وقد يكون » . والثالث أن الغالب في مني لَمَّا أن

يكون قريباً من الحال بخلاف مني لَمَّ . تقول « لم يكن

فلان في العام الماضي » ، ولا يجوز « لَمَّا يكن » . والرابع

أن مني لَمَّا متوقع ثبوته بخلاف مني لَمَّ . فلو قلت « لَمَّا

يدوقوا طعاماً » أي إنهم لم يدوقوا إلى الآن وإن ذوقهم

متوقع ثبوته . والخامس أن مني لَمَّا جائز الحذف لدليل

كقوله « فحجنت قبورهم بدها ولَمَّا » أي ولَمَّا أكن بدها

قبل ذلك . ولا يجوز « وصلت إلى بغداد ولَمَّ » تريد

ولم أدخلها || تختص بالماضي فتقتضي جملتين وجدت

ثانيتها عند وجود أولها نحو « لَمَّا جاعني أكرمته » .

اللَّمَاحُ - « نَجْمٌ أَوْ بَرْقٌ لَمَّاحٌ » : لَامِعٌ .

لِمَاذَا - كلمة مركبة من لام التعليل وما الاستفهامية وذا الإشارة .

اللَّمَازُ - اللَّمَزَةُ .

اللَّمَاسَةُ - الحاجة المقاربة .

اللَّمَاسَةُ - اللَّمَّاسَةُ .

اللَّمَاطُ - الشيء يُذاق ؛ يقال « مَا لَهُ لَمَّاطٌ » أي شيء يذوقه . و « مَا ذُقْتُ لَمَّاطًا » أي شيئًا .

اللَّمَاطَةُ - بَقِيَّةُ الطَّعَامِ فِي النِّعْمِ || بَقِيَّةُ الشَّيْءِ القَلِيلِ || و - (ط) : تُسْتَعْمَلُ اليَوْمَ لما يُقَدَّمُ من نَقْلِ مع المَشْرُوبِ .

وهي التي تُسَمِّيها العَامَّةُ « مَاطَةٌ » .

اللَّمَاطَةُ - الفَصَاحَةُ وطلاقة اللسان .

اللَّمَاعُ - مبالغة في اللَّامِعِ .

اللَّمَاعَةُ - الفَلَاةُ يلمع فيها السراب || يانفوخ الصبي ما دام كَبِنًا || و - (ح) : العُقَابُ .

اللَّمَّةُ - ج لَمَّاتٍ [لمو] : الجماعة || الأصحاب من الثلاثة إلى العشرة || يَرْبُ الرجلُ وشكله || الأُسُوةُ .

اللَّمَّةُ - [لم] : الصاحب أو الأصحاب في السفر || المُونِسُ (للوحد وللجمع) .

اللَّمَّةُ - [لم] : المَرَّةُ من لَمَّ || الشِدَّةُ || الشيءُ المجتمعُ || الدهرُ .

اللَّمَّةُ - ج لَمَمٍ ولَمَامٍ [لم] : الشَّعْرُ المَجَاوِزُ شحمة الأذن .

لَمَجَجَ - لَمَجَجًا الشيءُ : أَكَلَهُ بِأَطْرَافِهِ .

اللَّمَجَجَةُ - ج لَمَجَجٍ : ما يَتَعَلَّلُ بِهِ قَبْلَ الغِذَاءِ .

لَمَحَّ - لَمَحًا البَصْرُ : امتدَّ إلى الشيءِ || و - الرَّجُلُ الشيءُ وإلى الشيءِ : أَبْصَرَهُ بِنَظَرٍ خَفِيفٍ أو اختلس النظرَ || و - الشيءُ بالبصرِ : صَوَّبَ بَصْرَهُ إِلَيْهِ ||

و - لَمَحًا وَلَمَحَانًا وَتَلَمَّاحًا النَجْمُ أو البرقُ : لَمَعَ .

لَمَّحَ - تَلَمَّيحًا [لمح] إلى الشيءِ : أشارَ إِلَيْهِ .

اللَّمَّحُ - مص || « لَمَّحُ البَصْرِ » : طَرَفَةُ العَيْنِ ؛ نقول « كَلَّمَحُ البَصْرِ » ، و « فِي أَقْلٍ من لَمَّحِ البَصْرِ » .

اللَّمَّحَةُ - مفرد الملامح . نقول « فِي فلانٍ لَمَّحَةٌ من أَيْهِ » أي شَبَهُهُ || النظرة بالعجلة || اسم من اللَّمَّحِ .

لَمَزَ - لَمَزًا هُ : عابَهُ || دَفَعَهُ || ضَرَبَهُ || أشارَ إِلَيْهِ بَعِينِهِ ونحوها مع كلامٍ خَفِيٍّ || و - هُ الشَّيْبُ : ظَهَرَ فِيهِ .

اللَّمَزَةُ - العِيَابُ للناسِ أو اللذي يعيبك في وجهك .

لَمَسَ - لَمَسًا هُ : مَسَّهُ || و - الشيءُ : أَمَكَنَ من

لمسه || طلبه .

اللَّمَسُ - مص || إحدى الخواص الخمس الظاهرة وهي قوة منبثة في العصب تدرك بها الحرارة والبرودة والرطوبة

واليبوسة ونحو ذلك عند الناس والاتصال به .

لَمَصَ - لَمَصًا العسلَ وشبهه : أَخَذَهُ بِطَرَفِ إصْبَعِهِ فَلَمَسَهُ || و - فَلانًا : قَرَصَهُ || حَكَاهُ وَعابَهُ وَعَوَّجَ فَمَهُ عَلَيْهِ .

لَمَطَ - لَمَطًا : أَخْرَجَ لِسَانَهُ بَعْدَ الأَكْلِ أو الشربِ فَسَحَ بِهِ شَفْتَيْهِ || تَتَبَعَ بِلِسَانِهِ بَقِيَّةَ الطَّعَامِ بَيْنَ أَسْنَانِهِ بَعْدَ الأَكْلِ || و - الماءُ : ذاقَهُ بِطَرَفِ لِسَانِهِ || و -

فَلانًا من حَقَّهِ : أَعْطاهُ شَيْئًا قَلِيلًا مِنْهُ .

اللَّمَطُ - بياض في جحفة أي شفة الفرس السفلى .

اللَّمَطَةُ - اليسير من السمن ونحوه تأخذه بإصبعك || اللَّمَطُ للبياض المذكور أو البياض في الشفتين فقط ||

النكته السوداء في القلب .

لَمَعَ - لَمَعًا وَلَمَعَانًا وَلَمُوعًا وَلَمِيعًا وَتَلَمَّاعًا البرقُ وَغَيْرُهُ : أَضَاءَ || و - يَبْدِيهِ أو يَثُوبُهُ أو يَسِفُهُ : أشارَ ||

و - الطائرُ بِجَنَاحَيْهِ : خَفَقَ بِهِمَا || و - ضَرَعُ الناقَةِ : لَوَّنَ عِنْدَ نَزولِ الدَّرَّةِ فِيهِ || و - فلانُ البابَ : برزَ مِنْهُ ||

و - فلانٌ بالشيءِ : ذَهَبَ بِهِ .

لَمَّعَ - تَلَمَّيعًا [لمع] النسيجُ : لَوَّنَهُ ألوانًا مَخْتَلِفَةً || و - الشيءُ : جَعَلَهُ يلمعُ .

اللَّمَّعَةُ - ج لَمَّعٍ ولَمَّاعٍ : قِطْعَةٌ من النبتِ أَخَذَتْ فِي اليَبَسِ || الجماعةُ من الناسِ || البلغةُ من العيشِ ||

و - من الجسدِ : بَرِيقُ لَوْنِهِ .

اللَّمَّعُ - (ع ا) : سائِلُ عُضْوِيٍّ فِي الإنسانِ ، لا لَوْنَهُ ، يتولَّدُ من الدَّمِ .

لَمَّمَّ - لَمَّمَةً [لمم] الشيءُ : جَمَعَهُ || و - الحَجَرُ : جَعَلَهُ مُسْتَدِيرًا كَالكُرَّةِ .

اللَّمَّمُ - [لمم] : الجَيْشُ الكَثِيرُ المَجْتَمِعُ .

اللَّمَّمُومُ - [لمم] : الجماعةُ .

اللَّمَمُ - [لم] : جَنونٌ خَفِيفٌ أو طَرَفٌ من الجَنونِ يَلْمُ بِالإنسانِ || مَقارِبَةُ الذَّنْبِ من غيرِ أنْ يَقَعَ || صِغارُ الذنوبِ .

اللَّمَّوحُ - « نَجْمٌ أَوْ بَرْقٌ لَمَّوحٌ » : لَامِعٌ .

اللَّمَّوسُ - الدَّعيُّ أو مَنْ فِي حَسْبِهِ عَيْبٌ .

اللَّمَّوعُ - اللَّامِعُ || العُقَابُ السريعةُ الاختطافِ .



# قلب الإنسان

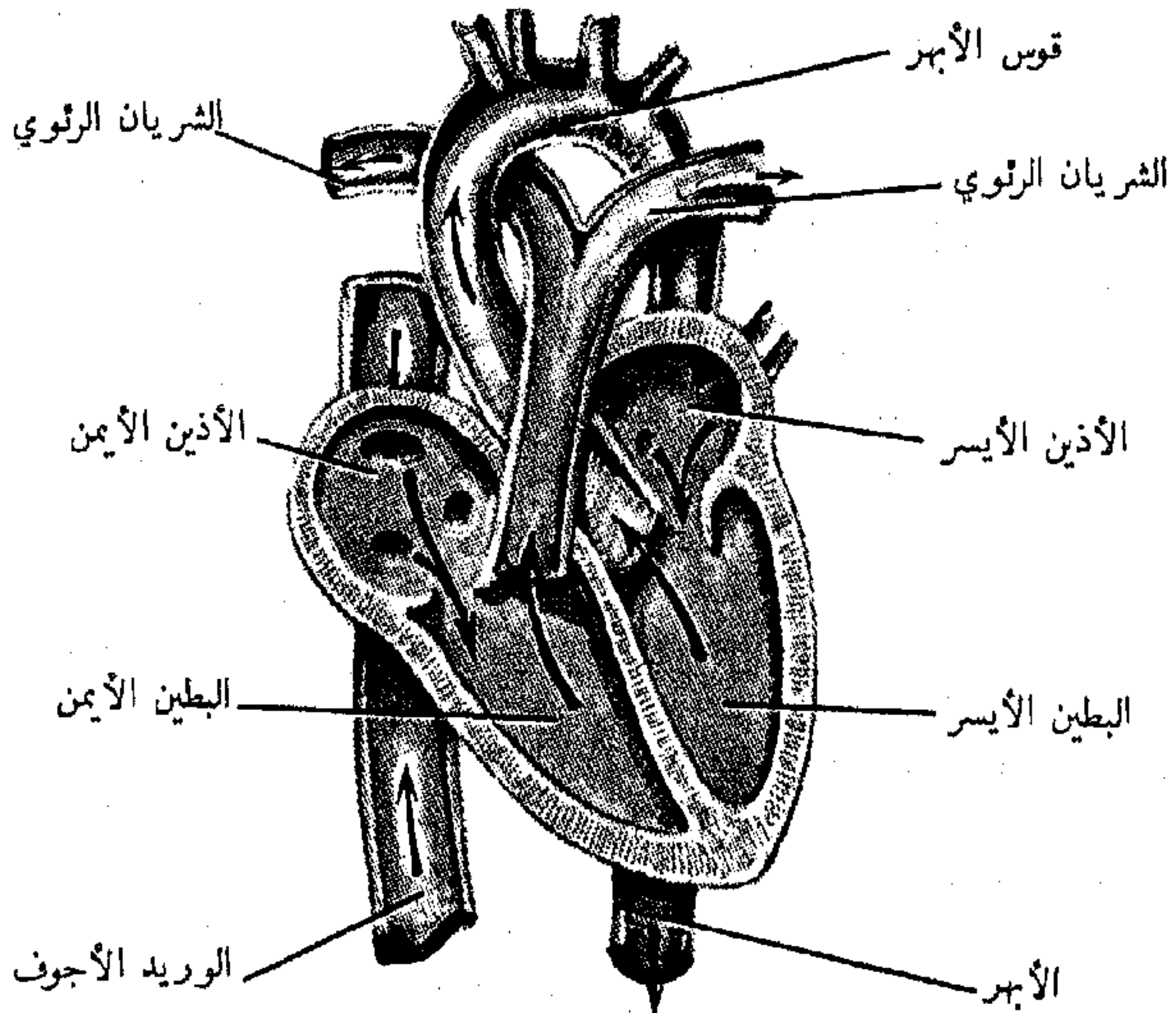
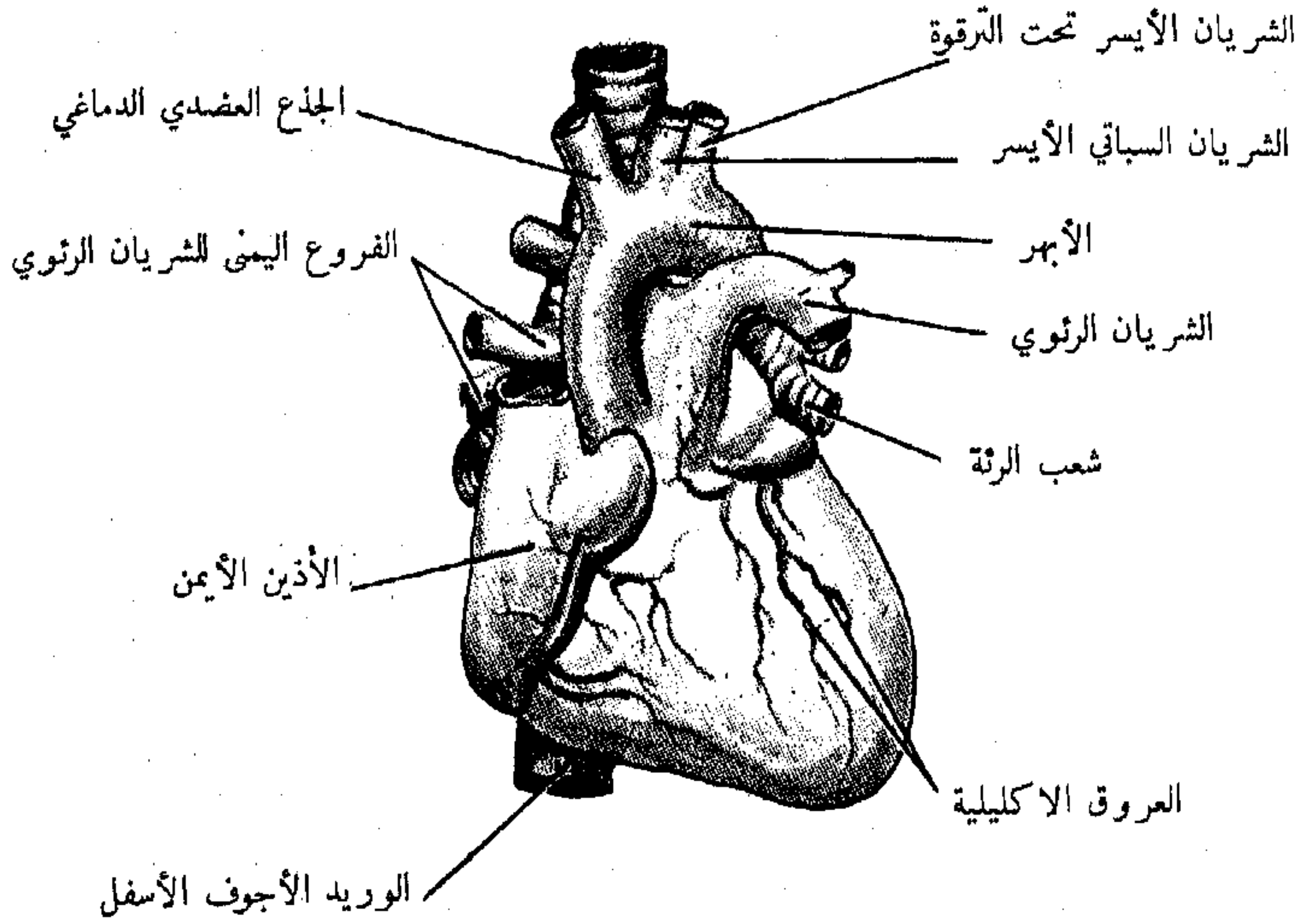

المؤمّة - [لم] : « دار مؤمّة » : تجمع الناس وتضمهم .

لمى - لمى [لمى] الغلام : لمى .

اللمياء - [لمى] : مؤنث الألقى .

اللميس - المرأة اللينة اللمس .

لن - حرف نصب ونفي واستقبال ، نحو « لن أفعل المنكر ما بقيت » . وتأني للدعاء نحو « لن تزالوا ملجأ الفقير » .

لها - لها [لهو] الرجل : لعب || و - به : أوقع به ||

و - لها ولها وت المرأة إلى حديث الرجل : أنست به

وأعجبها || و - لها ولها عن الشيء : سلا عنه وغفل ||

ترك ذكره .

لهى - تلهى [لهو] ه عن كذا : شغله || و - ه بكذا : علة .

اللاهء - [لهو] : المقدار كالزهاء .

اللاهأب - مص || العطش .

اللاهابة - كساء يوضع فيه حجر فيرجح به أحد جوانب الهودج أو الجمل .

اللاهاة - ج لهوات ولهيات ولهى ولهى ولها ولها ولهاء

[لهو] : اللحم المشرفة على الخلق في أقصى سقف الفم .

اللاهات - مص || حر العطش في الجوف .

اللاهاد - الفواق .

اللاهاذمة - [لهدم] : اللصوص .

اللاهاز - رقعة يضيق بها المحور الواسع بإدخالها في قب البكرة .

اللاهاس - القليل من الطعام .

اللاهاسة - اللاهاس .

اللاهام - الجيش العظيم .

لهب - لهب [لهب] النار : أوقدها حتى صار لها لهب .

اللهب - ج لهبات ولهبات ولهبات ولهبات ولهبات : اشتعلت خالصة من الدخان || و - لهب ولهبات الرجل :

عطش .

لهب - تلهب [لهب] النار : أوقدها حتى صار لها لهب .

اللهب - ج الهباب ولهوب ولهبات ولهبات : الفرجة

والهواة بين الجبلين أو الصدع في الجبل .

اللهب - مص || لسان النار || الغبار الساطع .

اللهبان - العطشان .

اللهبان - مص || شدة الحر || اليوم الحار || العطش .

اللهبة - العطش || بياض ناصع نقي || و - عند العائمة :

اللهيب أي لسان النار .

لهت - لهت ولهات الكلب وغيره : أخرج لسانه من

التنفس الشديد عطشاً أو تعباً أو إعياء .

لهت - لهت ولهات الكلب وغيره : لهت || و - لهت

ولهات الرجل : عطش .

اللهى - العطشى .

اللهشان - العطشان .

اللهنة - العطش || التعب .

لهج - لهج بالشيء : أغرى به فثابر عليه ، يقال

« لهج بذكره » ، و « لهج بالثناء عليه » || و -

الفصيل أمه : تناول ضرعها يمتصه || و - الفصيل بأمه :

اعتاد رضاعها .

لهج - تلهج [لهج] القوم : أطعمهم اللهجة .

اللهج - بالشيء : المغرى به المثابر عليه .

اللهجة - الطعام الذي يتعلل به قبل الغذاء .

اللهجة - اللسان أو طرفه || لغة الإنسان التي جبل عليها

واعنادها || نوع الكلام وضربه ، نقول « شديد اللهجة » ،

و « لهجة حادة » .

لهد - لهد [لهد] فلاناً : أثقله وضغطه || و - فلاناً :

دفعه دفعة لذلك || ضربه في أصول ثدييه أو أصول

كتفيه || غمزه || و - دابته : جهدها وأهزها || و -

الشيء : أكله أو لحسه .

لهد - تلهيداً [لهد] فلاناً : بمعنى لهده وشدد للتكثير .

اللهد - مص || الرجل الثقيل || داء يكون في أرجل

الناس وأفخاذهم || انفراج يصيب الإبل في صدورها

من صدمة ونحوها .

لهدم - لهدم [لهدم] ه : قطعة .

اللهدم - ج لهاذم ولهاذمة [لهدم] : الحاد القاطع من

السيوف والأسنة والأنياب .

لهز - لهز الشيء فلاناً : ظهر فيه || و - القوم :

خالطهم ودخل بينهم || و - ه الشيب : خالطه || و -

فلاناً : لكزه وقيل ضربه بجمع كفه في الهمزة والرقبة ||

و - ه بالرمح : طعنه به في صدره || و - الفصيل ضرع

أمه : ضربه برأسه عند الرضاع .

لهز - تلهيزاً [لهز] ه : ضربه بجمع كفه في يهزمته

ورقبته .

لهزم - لهزمة [لهزم] ه : قطع لهزمتيه || و - الشيب

أشياخهم .  
 اللُّهُزِمَةُ - ج لَهَازِم [لهم] : عَظْمٌ نَائِيٌّ فِي اللَّحْيِ تَحْتَ  
 الأذُنِ وَهُمَا لِهَازِمَتَانِ .  
 لَهَسَ - لَهَسًا الشَّيْءُ : لَعَنَهُ أَوْ لَعَنَهُ فِي لَجْسِهِ || و -  
 الصَّبِيُّ ثَدْيَ أُمِّهِ : لَطَعَهُ بِلِسَانِهِ وَلَمْ يَمَصَّهُ .  
 اللُّهْسَةُ - الشَّيْءُ مِمَّا يُلْهَسُ .  
 لَهَطَ - لَهَطًا الشَّيْءُ : أَكَلَهُ بِسُرْعَةٍ وَشِرَاهَةٍ (عَامِيَّة) .  
 لَهَفَ - لَهْفًا عَلَى مَا فَاتَ : حَزَنَ وَتَحَسَّرَ .  
 لَهْفًا - لَهْفًا : ظَلِمَ .  
 لَهْفًا - تَلَهَّفًا [لَهْفًا] فَلَانَ نَفْسَهُ أَوْ أُمَّهُ : قَالَ « وَاللَّهْفَاتُ » .  
 اللُّهْفُ - مَصَّ || « يَا لَهْفًا فَلَانٍ » : كَلِمَةٌ يُتَحَسَّرُ بِهَا  
 عَلَى مَا فَاتَ . وَيُقَالُ « يَا لَهْفِي عَلَيْكَ وَيَا لَهْفًا وَيَا لَهْفًا  
 وَيَا لَهْفًا أَرْضِي وَسَائِي عَلَيْكَ وَيَا لَهْفَاهُ » .  
 اللُّهْفُ - الحَزَنُ الْمُتَحَسَّرُ عَلَى مَا فَاتَ .  
 اللُّهْفِيُّ - مَوْتٌ اللَّهْفَانِ .  
 اللُّهْفَانُ - ج لَهَافِيٌّ وَلُهْفٌ : المُتَحَسَّرُ || المَكْرُوبُ .  
 اللُّهْفَةُ - المَرَّةُ مِنْ لَهْفٍ . يُقَالُ فِي التَّحَسُّرِ عَلَى فَايْتِ  
 « يَا لَهْفَةً وَيَا لَهْفَتَاهُ وَيَا لَهْفَتِيَاهُ » .  
 لَهَقَ - لَهَقًا وَلَهَقًا الشَّيْءُ : ابْيَضَّ شَدِيدًا .  
 لَهَقَ - لَهَقًا وَلَهَقًا الشَّيْءُ : لَهَقَ .  
 اللُّهَقُ - مَصَّ || اللُّهَقُ .  
 اللُّهَقُ - الثَّوْرُ الأَبْيَضُ || كَلُّ أَيْضُ .  
 اللُّهَقَةُ - ج لَهَقَاتٌ وَلَهَاقٌ : مَوْتٌ اللُّهَقِ .  
 اللُّهَقَةُ - ج لَهَقَاتٌ وَلَهَاقٌ : مَوْتٌ اللُّهَقِ .  
 لَهَمَ - لَهَمًا وَلَهَمًا الشَّيْءُ : ابْتَلَعَهُ بَمَرَّةٍ || و - المَاءُ :  
 جِرْعَةٌ .  
 اللُّهْمُ - ج لُهُومٌ : السُّيْنُ مِنْ كُلِّ شَيْءٍ .  
 اللُّهْمُ - « رَجُلٌ لُهُومٌ » : أَكُولٌ .  
 اللُّهْمُ - « رَجُلٌ لُهُومٌ » : أَكُولٌ .  
 اللُّهْمُ - الكَثِيرُ الخَيْرِ || الكَثِيرُ العَطَاءِ || الأَكُولُ ||  
 السَّابِقُ الجَوَادُ مِنَ الخَيْلِ أَوْ النَّاسِ || البَحْرُ العَظِيمُ ||  
 « رَجُلٌ لُهُومٌ » : رَغِيبُ الرَّأْيِ جَوَادٌ عَظِيمٌ الكَفَايَةِ . وَلَا  
 تُوصَفُ بِهِ النِّسَاءُ .  
 اللُّهْمَةُ - مِنَ السَّوِيْقِ : السُّفَّةُ مِنْهُ .  
 اللُّهُمُومُ - ج لَهَامِيمٌ [لهم] : الجَوَادُ مِنَ النَّاسِ أَوْ الخَيْلِ ||  
 الجَيْشُ العَظِيمُ || العَدَدُ الكَثِيرُ || السَّحَابَةُ الغَزِيرَةُ القَطْرُ ||  
 النَّاقَةُ الغَزِيرَةُ اللَّبْنُ || « لَهَامِيمُ النَّاسِ » : أَسْحَابُهُمْ ||

اللُّهُمِيمُ - [لهم] : السَّابِقُ الجَوَادُ مِنَ الخَيْلِ أَوْ النَّاسِ .  
 لَهَنَ - تَلَهَّنَا القَوْمَ وللقوم : أَطْعَمَهُمُ اللُّهْنَةَ .  
 اللُّهْنَةُ - ج لُهْنٌ : مَا يُتَعَلَّلُ بِهِ قَبْلَ الغِذَاءِ || مَا يَهْدِيهِ  
 المُسَافِرُ عِنْدَ قُدُومِهِ مِنْ سَفَرِهِ || مَا يَهْدِيهِ إِلَى الرَّجُلِ إِذَا  
 قَدِمَ مِنْ سَفَرٍ .  
 اللُّهُو - [لهو] : مَا طَوَتْ بِهِ وَشَغَلَتْكَ مِنْ هَوَىٍّ وَطَرِبٍ  
 وَنَحْوِهَا ؛ يُقَالُ « دَوَّرَ اللُّهُو » وَ « أَمَاكِنَ اللُّهُو » ||  
 الشَّيْءُ الَّذِي يَتَلَذَّذُ بِهِ الإِنْسَانُ قَبْلَهُ || الوَلَدُ || الطَّبَلُ .  
 اللُّهُوَةُ - ج لُهَى [لهو] : العَطِيَّةُ أَوْ أَفْضَلُ العَطَايَا وَأَجْزَلُهَا ||  
 الحَفْنَةُ مِنَ المَالِ || مَا يَلْقِيهِ الطَّاحِنُ مِنَ الحَبِّ فِي فَمِ  
 الرَّحَى يَبْدُو .  
 اللُّهُوَةُ - [لهو] : المَرَّةُ مِنْ لَهَا || اللُّهُوَةُ .  
 لَهْوَجَ - لَهْوَجَةً [لهو] الشَّيْءُ : خَلَطَهُ || و - الأَمْرُ :  
 لَمْ يَحْكَمْهُ وَلَمْ يَبْرَمْهُ || و - الشَّوَاءُ : لَمْ يُنْجِمِ شَيْئًا .  
 اللُّهُوْفُ - المُتَحَسَّرُ .  
 اللُّهُوْفَةُ - مَوْتٌ اللُّهُوْفِ .  
 اللُّهُومُ - « رَجُلٌ لُهُومٌ » : أَكُولٌ .  
 اللُّهُوِيُّ - [لهو] : النِّسْبَةُ إِلَى اللُّهُوَةِ || « الحِرْفَانِ اللُّهُوِيَّانِ » .  
 هُمَا القَافُ وَالكَافُ .  
 لَهِيَّ - لَهَا [لهو] عَنْهُ : سَلَا عَنْهُ وَغَفَلَ وَتَرَكَ ذِكْرَهُ  
 وَأَعْرَضَ عَنْهُ || و - بِكَلْبًا : أَحَبَّهُ .  
 اللُّهَيْبُ - مَصَّ || حَرُّ النَّارِ .  
 اللُّهَيْتَةُ - [لهو] : العَطِيَّةُ أَوْ أَفْضَلُ العَطَايَا وَأَجْزَلُهَا .  
 اللُّهَيْدُ - المُثْقَلُ وَالمُضْغُوطُ بِالجِمْلِ || الحَسِيرُ .  
 اللُّهَيْدَةُ - الرِّخْوَةُ مِنَ العَصَائِدِ لَيْسَتْ بِحَسَاءٍ فَتُحْتَسَى وَلَا  
 بِغَلِيظَةٍ فَتُلْقَمُ .  
 اللُّهَيْفُ - ج لِهَافٌ : اللُّهْفَانُ || المُضْطَرُّ || « رَجُلٌ  
 لَهَيْفٌ القَلْبِ » : مَحْتَرَقٌ .  
 اللُّهَيْمُ - القِدْرُ الوَاسِعَةُ || و - وَأُمُّ اللُّهَيْمِ : الحَمَى ||  
 الدَاهِيَةُ || المِتْيَةُ .  
 كَوْرُ - حَرْفٌ ؛ وَهِيَ تَكُونُ مُسْتَعْمَلَةً فِي نَحْوِ « كَوْرُ جَاعَتِي  
 لِأَكْرَمَتِهِ » وَهَذِهِ تَفِيدُ ثَلَاثَةَ أُمُورٍ : أَحَدُهَا الشَّرْطِيَّةُ  
 وَالثَّانِي تَغْيِيرُ الشَّرْطِيَّةِ بِالزَّمَنِ المَاضِي وَالثَّالِثُ الِامْتِنَاعُ .  
 وَعَنْ هَذِهِ قَالَ جَمَاعَةٌ هِيَ حَرْفُ امْتِنَاعٍ لِامْتِنَاعِ أَيِّ  
 امْتِنَاعِ الجَوَابِ لِامْتِنَاعِ الشَّرْطِ . فَنِي « لَوْ جَاعَتِي لِأَكْرَمَتِهِ »  
 امْتِنَاعٌ إِكْرَامِيٌّ إِبَاهُ لِامْتِنَاعِ مَجِيئِهِ . وَالمُنطَقِيُّونَ جَعَلُوهَا

أمير البحر فلان .  
 اللوّاء - [لواء] (ح) : طائر يلوي برأسه ويميله .  
 اللّوَاب - [لوب] : مص || اللّعَاب || الاسم من لَابَ الرَّجُلُ أو البعيرُ .  
 اللّوَابِين - [لبن] : الضروع .  
 اللّوَاث - [لوث] : الدقيق الذي يُذَرُّ على الخوان لتلا يلزق به العجين .  
 اللّوَاثَة - [لوث] : اللّوَاث || الذي يتلوث في كلِّ شيء || الجماعة .  
 اللّوَاذ - [لوذ] : « لوَاذُ الشيء » : قرابته .  
 اللّوَاذِيع - [لذع] : « لوَاذِيعُ الكلام » : ما قرص وآلم .  
 اللّوَازِم - [لزم] : الأدوات اللازمة ؛ نقول « اللّوَازِم المدرسيّة » ، و « لوَازِم المكتب » .  
 اللّوَاس - [لوس] : اللّائِس .  
 اللّوَاسَة - اللقمة .  
 اللّوَاص - [لوص] : العسل الصافي .  
 اللّوَاف - [لوف] : صانع البُسط .  
 اللّوَاقِح - [لقح] : الإناث التي في بطونها أولادها || و - من الرياح : التي تحمل الندى ثمّ تمجّه في السحاب فإذا اجتمع في السحاب صار مطراً .  
 اللّوَام - [لوم] : الكثير اللّوم .  
 اللّوَامة - [لوم] : اللّوَام || « التّمسُّ اللّوامة » : هي التي اكتسبت بعض الفضيلة فتلوم صاحبها إذا ارتكب مكرهاً .  
 لَوْبًا - تلويبًا [لوب] هـ : خلطه بالمَلَاب أو لطحه به .  
 اللّوَب - [لوب] : الاسم من لَابَ الرَّجُلُ أو البعيرُ .  
 اللّوَب - [لوب] : اللّوَب .  
 اللّوَبَاء - [لوب] (ن) : اللّوَبِيَاء .  
 اللّوَبِيَا - [لوب] (ن) : اللّوَبِيَاء .  
 اللّوَبِيَاء - [لوب] (ن) : انظر الفاصوليا .  
 اللّوَة - [لوى] : العود يتبخّر به .  
 لَوِثٌ - لَوِثًا [لوث] في الأمر : أبطاً فيه .  
 لَوِثٌ - تلويثًا [لوث] الشيء : مرسه || و - التبنّ بالقتل : خلطه به || و - ثيابة بالطين : لطحها به || و - الماء : كثره || و - الأمر : كبسه || و - فلاناً عن كذا : حبسه .  
 اللّوِث - [لوث] : مص || البيّنة الضعيفة غير الكاملة ||  
 اللّوِثَة || اللّوِثُ || الجراحات || المطالبات بالأحقاد .

من أدوات الاتّصال لزومًا نحو « لو كان زيدٌ حجراً كان جماداً » || تكون حرف شرط في المستقبل إلاّ أنّها لا تجزم نحو « ولو تلتني أصدأؤنا بعد موتنا » الخ . والفرق بين هذا القسم وما قبله أنّ الشرط متى كان مستقبلاً كانت لَو بمعنى إن . ومتى كان ماضياً كانت حرف امتناع . ومتى وقع بعدها مضارع فإنها تقلب معناه إلى الماضي نحو « لو تقومُ أقومُ » أي لو قُمتَ قُمتُ || تكون حرفاً مصدرياً بمنزلة أنّ إلاّ أنّها لا تنصب . وأكثر وقوع هذه بعد ودّ ويودُّ نحو « ودُّوا لَو تَأْتِيهم » و « يودُّ أحدُهم لَو يعمرُ » || تكون للتمني ويأتي جوابها بالفاء منصوباً نحو « لو تأتيني فتحدّثني » بنصب تحدّث || تكون للعرض مثل إلا . ويأتي جوابها بالفاء منصوباً أيضاً نحو « لو نزل عندنا فتصيبَ خيراً » || تكون للتقليل نحو « تصدّقوا ولو بظلفٍ مُحَرَّقٍ » .

لَوِي - لَوِيًا وَلَوِيًا وَلَوِيَانًا [لوى] هـ دَيْتُهُ وَبَدَيْتُهُ : مطله || و - فلاناً بحقه : جحدته إياه .  
 لَوِي - لَوِيًا وَلَوِيًا وَلَوِيَانًا [لوى] الحبل : قتله وثناه || و - الغلام : بلغ العشرين || و - عن الأمر : تناقل || و - لَوِيًا وَلَوِيًا عَنِي : طواه وأخفاه || و - سره : ستره || و - الحزن قلبه : عطفه || و - عليه : عطف أو انتظر ؛ يقال « مرّ لا يلوي على أحدٍ » أي لا يقف ولا ينتظر || و - رأسه وبرأسه : أماله وأعرض || و - فلاناً على فلانٍ : فضله عليه || و - تِ النَّاقَةِ بَدَنِيهَا : حرّكته .

لَوِي - تلويّة [لوى] عليه الأمر : عوصه .

اللّوِي - [لوى] : الأباطيل .

اللّوِي - [لوى] : مص || اعوجاج في الظهر || وجع في المعدة .

اللّوِي - ج اللّوَاءِ وَاللّوِيَةِ [لوى] : ما التوى وانعطف من الرمل أو مسترقه .

اللّوَاء - ج اللّوِيَةِ وَاللّوِيَاتِ [لوى] : العلم وهو دون الراية ؛ قيل سُمِّي اللّوَاءُ لَوَاءً لَأَنَّهُ يَلْوِي لكبره فلا يُنْشَرُ إلاّ عند الحاجة || و - (اع) : قائد فرقة ، وهي رتبة عسكريّة تعادل رتبة « جنرال » || و - في التّقسيم الإداري : اسمٌ لقطعة من البلاد معيّنة ولعدد من الجنود معلوم . ومنه أمير اللّوَاء وهو منصب عسكريّ || « البارجة المعقود لَوَاؤها للاميرال فلان » : التي هي تحت قيادة وإشراف

اللُّوثُ - [لوث] : الاسترخاء .  
 اللُّوثَاءُ - [لوث] : مؤنث الألوثة .  
 اللُّوثةُ - [لوث] : الاسترخاء || البُطءُ || كثرة اللحم والشحم || يقال به «لُوثة» أي مسُّ جنونٍ .  
 اللُّوثةُ - [لوث] : المرَّة من لاث || الحماقة .  
 اللُّوجِسْتِيكُ - (اع) : مصلحة عسكرية في الجيوش الحديثة مهتمَّها أن توصل في الوقت المناسب إلى مكانٍ مقصود عددًا من الجنود مجهزًا تجهيزًا كافيًا (يونانية) .  
 لَوْحٌ - تَلْوِيحًا [لوح] : أشار من بعيد مطلقًا أي بأيُّ شيء كان || و - بسيفه : لمع به || و - بثوبه : رفعه وحركه ليُلوح للناظر . يقال «لَوْحٌ للكلب برغيف فتبعه» || و - الشيبُ فلانًا : يَبُضُّه || و - السفرُّ أو العطشُ فلانًا : غيرُهُ وسفع وجههُ || و - فلانًا بالعصا والسيف والسوط والنعل : علاهُ بها وضربهُ || و - الشيء بالنار : أحماه || و - العنبُ عند العامَّة : بدأ فيه النضج .  
 اللُّوحُ - [لوح] : الهواء بين السماء والأرض || العطش .  
 اللُّوحُ - ج ألواح [لوح] : كلُّ صفيحة عريضة خشبًا كانت أو عظمًا أو غيرها || و - عند العامَّة : القطعة من الصابون || «لَوْحُ الجسد» ج ألواح وجج الأبريح : عظمه ما خلا قصب اليدين والرجلين أو كلَّ عَظْمٍ منه فيه عَرَضٌ كالكتيف || يقال «نظرت إلى ألواحِهِ» أي ظواهره .  
 اللُّوحَى - [لوح] : «إبلٌ لَوْحَى» : عطشى .  
 اللُّوْحَةُ - [لوح] : اللُّوحُ || و - (فج) : التَّصويرة .  
 اللُّوذُ - [لوذ] : مص || و - ج ألوذة : ما يطيف بالجبل || جانب الجبل || مُتَعَطِّف الوادي || الناحية .  
 اللُّوذَانِيَّةُ - [لوذ] : المرَاوغة .  
 اللُّوذَعُ - [لدع] : الذكيُّ الدهن الحديد الفؤاد || الفصيح اللسان .  
 اللُّوذَعِيٌّ - [لدع] : اللُّوذَعُ .  
 اللُّورُ - (ط) : لبنٌ متوسِّط في الصلابة بين اللبن واللبَّاء . قد يسمونه «قريشة» (فارسية) .  
 لَوْرٌ - تَلْوِيرًا [لوز] التمر : حشاه باللوز .  
 اللُّوزُ - [لوز] (ن) : شجرٍ مثمر من فصيلة الورديَّات . حبهٌ مستطيلٌ لديد الطعم ، يبقى طويلًا ولا يفسد ، تُصنَعُ منه أصنافٌ من الحلوى || ثمر شجر اللوز .  
 اللُّوزَةُ - [لوز] : واحدة اللوز || لحمه في جانب الحلق

قربَ اللَّهَاءِ وهما لَوْرَتَانِ .  
 اللُّوزِيٌّ - [لوز] : ما كان على هيئة اللوز .  
 اللُّوزِيَّتِجُ - (ط) : نوعٌ من الحلوى شبه القطائف يُؤدَمُ بدهن اللوز (فارسية) .  
 اللُّوسُ - [لوس] : جمع اللأيس || الطعام .  
 لَوِصٌ - تَلْوِيصًا [لوص] : أكمل اللواص .  
 اللُّوِصُ - [لوص] : وَجَعُ الأذن أو النحر .  
 لَوِطٌ - تَلْوِيطًا [لوط] : هُ بالطَّيب : لَطَّخَهُ .  
 اللُّوِطُ - [لوط] : مص || الرداء || الشيء اللأزق (وصفٌ بالمصدر) || الربا || الرجل الخفيف .  
 لَوَّعٌ - تَلْوِيعًا [لوع] : هُ الحُبُّ : أمرضهُ || و - فلانًا عند العامَّة : عدبهُ .  
 اللُّوَعَةُ - [لوع] : المرَّة من لاع || حرقه الحزن والهوى والوجد ، يقال «في قلبه لَوَعَةٌ» .  
 اللُّوْفُ - [لوف] (ن) : بقل زراعي عسقولي من فصيلة اللُّوفِيَّات ، قريب من القلقاس ؛ أوراقهُ مستطيلة ، ويغطِّي زهرته غلافٌ بلتفٌ بشكل بوق عند القاعدة || و - (ن) : نبات معرَّش من فصيلة القرعِيَّات ، يكبر كثيرًا وتظهر عليه أزهار جميلة صفراء اللون ، وينتج ثمارًا مستطيلة .  
 اللُّوفَى - [لوف] (ن) : نبات مُجَرَّبٌ في الإسهال المزمن .  
 اللُّوفَةُ - [لوف] (ن) : واحدة اللوف .  
 اللُّوفَةُ - [لوف] : الدقيق الذي يُسَطُّ على الخوان لكلاً يلتصق به العجين .  
 لَوَقٌ - [لوق] هُ : عوجه (عامية) .  
 لَوَّقٌ - تَلْوِيْقًا [لوق] الطعام : أصلحهُ بالزُبْدَة .  
 اللُّوقُ - [لوق] : كلُّ شيءٍ لُبِنٌ من طعامٍ وغيره .  
 اللُّوقَةُ - [لوق] : الزُبْدَة .  
 اللُّوكِنْدَةُ - منزلٌ مُعدٌّ لنزول المسافرين (إيطالية) .  
 لَوْلَا - تدخل على جملتين اسميةً وفعليةً لربط امتناع الثانية بوجود الأولى نحو «لولا زيدٌ لأكرمتك» أي لولا زيدٌ موجودٌ . والاسم بعدها مرفوعٌ على الابتداء . وإذا وليَ لَوْلَا مضمراً فحقه أن يكون ضمير رفعٍ نحو «لولا أنتم لكانتُم مؤمنين» ؛ وسُمِّعَ قليلاً «لَوْلَايَ وَلَوْلَاكَ وَلَوْلَاهُ» ؛ قيل إنَّ الضمير يكون مجرورًا بها وهو في محل رفعٍ على الابتداء والخبر محذوفٌ || تكون للتخصيص والعرض فتختصُّ بالمضارع أو ما في تأويله نحو «لَوْلَا تستغفرون

الله ، و « لولا أخرجني إلى أجل قريب » || تكون للتوبيخ والتشديد فتختص بالماضي نحو « لولا جاؤوا عليه بأربعة شهداء » || وأصل لَوْلَا تَوَكَّبْتُ مع لا . ولا بد لها من جواب . وتكثر اللام في جوابها إلا إذا كان منفياً بلم فيمنع دخولها عليه .

**اللُّوْب** - ج كَوْب [لولب] : آلة من خشب أو حديد ذات محور ذي دوائر ناتئة وهو الذِّكْر أو داخله وهو الأنثى . ويُعرف بالبرغي .

**اللُّوْبِي** - [لولب] : ما كان بيته اللُّوْب ؛ يقال « درجٌ لَوْبِي » .

**لَوَمٌ** - تَلْوِيماً [لوم] هـ : لومه وشُدُّد للمبالغة .

**اللُّوْم** - [لوم] : مص || العَدْلُ || الهَوْلُ .

**اللُّوْم** - [لوم] : كثرة العَدْلُ .

**اللُّوْمِي** - [لوم] : العَدْلُ .

**اللُّوْمَاء** - [لوم] : العَدْلُ .

**اللُّوْمَةُ** - [لوم] : الذي يلومه الناس || التلوم .

**اللُّوْمَةُ** - الذي يلوم الناس كثيراً .

**لَوْنٌ** - تَلْوِينًا [لون] الشيء ؛ جعله ذا لونٍ || و - البَسْرُ : بدا فيه أثر النضج || يقال « لَوْنٌ الشيبُ فيه » أي بدا الشيبُ في شعره .

**اللُّوْن** - ج أَلْوَانٍ [لون] : صفة الشيء وهيئته من البياض والسواد والخمرة وغير ذلك || ما فصل بين الشيء وغيره || النوع ؛ يقال « عنده لونٌ من الثياب » أي صنف منه . و « تناول كذا وكذا لونًا من الطعام » أي نوعًا . ويقال « ألقى باللون من الحديث » أي بأنواع .

**لَوِيٌّ** - لَوِيٌّ [لوي] : صَارَ لَوِيًّا || و - القِدْحُ أو الرَمْلُ : اعوجَّ || و - تِ المِعْدَةُ أو الظهرُ : كان بها لَوِيٌّ || و - تِ الحَيَّةُ : انطوت .

**اللُّوِي** - [لوي] : « ظَهْرٌ لَوِيٌّ » ؛ بو لَوِيٌّ .

**اللُّوِي** - [لوي] (ن) : شجرة قيل إنها تُثَبَّتُ حبلاً تتعلَّق بالشجر وتتلوَّى عليها .

**اللُّوِي** - [لوي] : ما ذبل من البقل || يبسُّ الكَلْبُ أو ما كان بين الرطب واليابس .

**اللُّوِيَّة** - [لوي] : « مِعْدَةُ لَوِيَّةٌ » ؛ بها لَوِيٌّ .

**اللُّوِيَّة** - ج لَوَايَا [لوي] : ما خبَّأته وأخفيتُه لغيرك من الطعام .

**اللُّوِيْحِي** - [لوي] (ح) : طائر من الجوارح أغبر الظهر

أبيض الصدر وهو من أنواع البزاة .

**اللِّيَاء** - [لوي] : شيء كالحمص شديد البياض .

**اللِّيَاء** - [لوي] : مؤنث الأَلْوَى || الأرض البعيدة عن الماء .

**اللِّيَاح** - [لوي] : الصبح || الأبيض من كل شيء || و - (ح) : الثور الوحشي لبياضه .

**اللِّيَاح** - [لوي] : اللِّيَاح .

**اللِّيَاط** - [لوي] : الكلس والجص .

**اللِّيَاق** - [لوي] : الثبات في الأمر || المَرَقَعُ .

**اللِّيَاق** - [لوي] : شعلة النار .

**اللِّيَاقَة** - [لوي] : مص || تصرف الإنسان مع الغير بتهديب وأدب ؛ يقال « مُخِلٌّ باللِّيَاقَة » .

**اللِّيَان** - [لين] : مص || رخاء العيش ونعيمه .

**اللِّيَان** - [لين] : الاسم من لان .

**اللِّيَانَة** - [لين] : ضد الحشونة .

**لَيْتَ** - [ليت] : حرف تمن متعلق بالمستحيل غالبًا نحو « لَيْتَ الشابَّ يعودُ » ، وبالممكن قليلًا نحو « لَيْتَ العليلَ صحيحٌ » وهي تنصب الاسم وترفع الخبر . وتقرن بليت ما الحرفية فلا تزيلها عن الاختصاص بالأسماء فلا يقال « ليتنا قامَ زيدٌ » ويجوز حينئذ إعمالها لبقاء الاختصاص وإعمالها حملًا على أخواتها || وإذا اتصلت بليت ياء المتكلم قبل فيها « ليتني وليتي » والأخير نادر ؛ نقول « ليتني مُتُّ لأجلِك » . ويجوز أن يتصل بها ضمير الغائب ، نحو « لَيْتَهُ كان هنا » .

**اللِّيْت** - ج اللَّيَاتِ [ليت] : صفحة العنق ؛ مشناه لِيْتَانٌ .

**اللِّيَّة** - ج لَوِيٌّ [لوي] : المرَّة من لَوِيٌّ .

**اللِّيَّة** - [لوي] : العود يُتَّبَخَّرُ به || القرباب .

**اللِّيْتُورْجِيَا** - الطَّقْسُ الكَنَسِيَّ (يونانية) .

**اللِّيْث** - ج لِيْثٌ ومَلِيْثَةٌ [ليث] (ح) : الاسد || القُوَّة والشِدَّةُ || اللِّسَنُ البليغ || و - (ح) : ضربٌ من العناكب .

**اللِّيْث** - [لوي] : نباتٌ ملتفٌ (أصله لِيْثٌ) .

**اللِّيْث** - [لوي] : « نباتٌ لِيْثٌ » : النَفَّ بعضُه ببعض .

**لَيْسَ** - [ليس] : تكون كلمة دالَّة على نفي الحال وتنفي غيره بالقرينة ، نحو « ليس خلقُ الله مثله » . وهي فعل لا يتصرف وزنه فَعِلٌ ثم التَّيْمُ تخفيفه بسكون عينه . وعملها رفع الاسم ونصب الخبر ككان نحو « ليس زيدٌ قائمًا » . ولا يجوز تقديم خبرها عليها كما يجوز في أخواتها . وقد

الله ، و « لولا أخرجني إلى أجل قريب » || تكون للتوبيخ والتشديد فتختص بالماضي نحو « لولا جاؤوا عليه بأربعة شهداء » || وأصل لَوْلَا تَوَكَّبْتُ مع لا . ولا بد لها من جواب . وتكثر اللام في جوابها إلا إذا كان منفياً بلم فيمنع دخولها عليه .

**اللُّوْب** - ج كَوْب [لولب] : آلة من خشب أو حديد ذات محور ذي دوائر ناتئة وهو الذِّكْر أو داخله وهو الأنثى . ويُعرف بالبرغي .

**اللُّوْبِي** - [لولب] : ما كان بيته اللُّوْب ؛ يقال « درجٌ لَوْبِي » .

**لَوَمٌ** - تَلْوِيماً [لوم] هـ : لومه وشُدُّد للمبالغة .

**اللُّوْم** - [لوم] : مص || العَدْلُ || الهَوْلُ .

**اللُّوْم** - [لوم] : كثرة العَدْلُ .

**اللُّوْمِي** - [لوم] : العَدْلُ .

**اللُّوْمَاء** - [لوم] : العَدْلُ .

**اللُّوْمَةُ** - [لوم] : الذي يلومه الناس || التلوم .

**اللُّوْمَةُ** - الذي يلوم الناس كثيراً .

**لَوْنٌ** - تَلْوِينًا [لون] الشيء ؛ جعله ذا لونٍ || و - البَسْرُ : بدا فيه أثر النضج || يقال « لَوْنٌ الشيبُ فيه » أي بدا الشيبُ في شعره .

**اللُّوْن** - ج أَلْوَانٍ [لون] : صفة الشيء وهيئته من البياض والسواد والخمرة وغير ذلك || ما فصل بين الشيء وغيره || النوع ؛ يقال « عنده لونٌ من الثياب » أي صنف منه . و « تناول كذا وكذا لونًا من الطعام » أي نوعًا . ويقال « ألقى باللون من الحديث » أي بأنواع .

**لَوِيٌّ** - لَوِيٌّ [لوي] : صَارَ لَوِيًّا || و - القِدْحُ أو الرَمْلُ : اعوجَّ || و - تِ المِعْدَةُ أو الظهرُ : كان بها لَوِيٌّ || و - تِ الحَيَّةُ : انطوت .

**اللُّوِي** - [لوي] : « ظَهْرٌ لَوِيٌّ » ؛ بو لَوِيٌّ .

**اللُّوِي** - [لوي] (ن) : شجرة قيل إنها تُثَبَّتُ حبلاً تتعلَّق بالشجر وتتلوَّى عليها .

**اللُّوِي** - [لوي] : ما ذبل من البقل || يبسُّ الكَلْبُ أو ما كان بين الرطب واليابس .

**اللُّوِيَّة** - [لوي] : « مِعْدَةُ لَوِيَّةٌ » ؛ بها لَوِيٌّ .

**اللُّوِيَّة** - ج لَوَايَا [لوي] : ما خبَّأته وأخفيتُه لغيرك من الطعام .

**اللُّوِيْحِي** - [لوي] (ح) : طائر من الجوارح أغبر الظهر

لَيْقَنَ - لَيْقَنَةٌ [ليقن] الشيء : طلاه بالليقونة وهي طلاء يعمل من السبديج والزيت الحار .

اللَّيْلُ - ج لَيَالٍ ، ويقال أيضاً لَبَائِلُ [ليل] : من مغرب الشمس إلى طلوع الفجر أو إلى طلوع الشمس ؛ مذكّر ومؤنث . وقيل الليل واحد بمعنى جمع ، واحدهُ « لَيْلَةٌ » مثل تَمَرٍ وَتَمْرَةٍ . وقيل الليل مثل الليلة كما يقال العشي والعشيَّة || « لَيْلٌ أَلِيلٌ » : طويلٌ شديد السواد || « لَيْلٌ لَائِلٌ » : طويلٌ شديد السواد أو أشدُّ ليلي الشهر ظلمةً . اللَّيْلِيُّ - [ليل] : « لَيْلَى الحمر » : نشوتها وبدء سكرها || « أُمُّ لَيْلَى » : الحمر السواد || « لَيْلَةٌ لَيْلَى » : طويلة شديدة السواد .

اللَّيْلَاءُ - [ليل] : « لَيْلَةٌ لَيْلَاءُ » : طويلة شديدة السواد . اللَّيْلَةُ - ج لَيْلَاتٍ [ليل] : الليل أو واحدهُ || « لَيْلَةٌ الْقَدَرِ » : الليلة التي تُقَدَّرُ فيها الأرزاق وتُقَضَى . اللَّيْلِيُّ - [ليل] : النسبة إلى اللَّيْلِ || الذي يحبُّ سُرَى الليل .

اللِّيمُ - [ليم] : الصِّلح || شبه الرجل في قدِّه وشكله وخلقه ؛ يقال « هو لِيْمٌ » أي شبيهه في ما تقدّم . اللَّيْمُونُ - (ن) : جنس أشجار وشجيرات مشرة من الحمضيّات . ثمارها مختلفة الأشكال والألوان يغلب فيها الأخضر والأصفر . منها الحلوة ومنها الحامضة ومنها الحامزة المرّة || ثمر شجر اللَّيْمُونِ || و - الحَلْوُ (ن) : شجر مشر من فصيلة البرتقاليّات ، يقربه علماء النبات من البرتقال . عصيره مفضّل كثيراً في بلاد الغرب . و - الحامِضُ (ن) : شجر من فصيلة السدائيّات ؛ يحمل ثماراً تحتوي على عصير قويّ أسيد الحامض . يُستعمل في تفكيه المأكولات . يُزرع في بلدان المتوسط || و - الهنديّ (ن) : شجرة من فصيلة السدائيّات . ثمرها كبيرة مستديرة كالبرتقالة . تُستهلك في أميركا وتؤكل ثمارها ممزوجة بالسكر || « لَيْْمُونٌ بوصفير » في اصطلاح العامّة : هو الترنج .

اللَّيْمُونَادَا - شراب من الماء وعصير اللَّيْمُونِ مُحلّى بالسكر . اللَّيْمُونَاضَةُ - اللَّيْمُونَادَا .

لَيْنٌ - تَلْيِينًا [لين] الشيء : جعله لِيْنًا . اللَّيْنُ - ج لَيْثُونٌ [لين] : ضدُّ الخشِن . اللَّيْنُ - مص || النعومة (ضدّ الخشونة) || كلّ شيء من النخل سوى العجوة .

يُسْتَنْقَى بها نحو « جاءني القوم ليس زيداً » فبُضْمَر اسمها فيها ويُنصَب خبرها بها || يقترن الخبر بعدها بالأ نحو « ليس الطيبُ إلا المسك » || تدخل على الجملة الفعلية أو على المبتدأ والخبر مرفوعين فيكون اسمها ضمير الشأن والجملة بعدها في محلّ نصب خبراً لها . ومثال الجملة الفعلية « ليس يقوم زيدٌ » ، ومثال المبتدأ والخبر « ليس زيدٌ قادمٌ » || تدخل الباء في خبر ليس لتأكيد النفي فتجرّ لفظه ويكون منصوب المحلّ بها نحو « ليس الله بظالم » .

لَيْسَ - تَلْيِيسًا [ليس] الشيء بالشيء : لصق به (عامية) . اللَّيْسَاءُ - [ليس] : مؤنث الأليس .

اللَّيْسِينُ - [ليس] : نفاية الحرير (عامية) . اللَّيْسِيَّةُ - [ليس] : القطعة من اللَّيْسِينِ (عامية) . لَيْطٌ - تَلْيِيطًا [ليط] هُ به : ألصقه به . اللَّيْطُ - [ليط] : الجلد || قشر كلّ شيء || اللون || السجّة .

اللَّيْطَةُ - ج لَيْطٌ وَلَيْطٌ وَاللَّيْطُ [ليط] : قشرة القصبه التي تليط بها أي تلتق || القوس || القناة . اللَّيْئَةُ - [ليع] : المرّة من لَاعٍ || « لَيْئَةُ الجوع » : حرقتُه . اللَّيْئَاءُ - [ليع] : مؤنث الأليع . لَيْفٌ - تَلْيِيفًا [ليف] ت فصلة النخل : غلظت وكثُر ليفها || و - فلان اللَّيْفَ : عمله || و - المَلْيِفُ فلانًا : حكّ جلده بالليفة .

اللَّيْفُ - [ليف] : قشر النخل وما شاكله . اللَّيْفُ - [لوف] : الكلال اليابس (أصله لَيْوْف) . اللَّيْفَانِيُّ - [ليف] : ما أشبه اللَّيْفَ || اللَّحْيَانِيُّ . اللَّيْفَانِيَّةُ - [ليف] : « لحيّة ليفانيّة » : كثيرة الشعر منبسطة الأطراف .

اللَّيْفَةُ - [ليف] : واحدة اللَّيْفِ . لَيْقَى - تَلْيِيقًا [ليق] الطعام : لَيْقُهُ || و - الرّيد بالسمن : أكثر أذمة .

اللَّيْقُ - [ليق] : شيء أسود يُجَعَلُ في الكحل . اللَّيْقُ - [ليق] : قرعُ السحاب أي قطع السحاب الصغار المنفرقة .

اللَّيْقَةُ - ج لَيْقُ [ليق] : اسمٌ من لاقٍ || صوفة الدواة أو إذا بُلّت || الطينة الزجة تُلَيَّنُ باليد ثم يُرْمَى بها الحائط فتلرق به .

- اللَّيْنُ - ج كَيْتُونٌ وَأَلْيَنَاءُ [لَيْن] : ذُو اللَّيْنِ || « لَيْنُ الْعَرِيكَةِ » :  
سَلِسُ الْخُلُقِ .
- اللَّيْنَةُ - [لَيْن] : مَوْتٌ اللَّيْنُ || الْمَرَّةُ مِنْ لَانَ || وَسَادَةٌ  
يُتَوَسَّدُ بِهَا وَذَلِكَ لِئِنَّهَا .
- اللَّيْنَةُ - [لَيْن] : مَصٌّ || التَّوَجُّعُ مِنْ لَانَ || الضَّعْفُ  
وَالِاسْتِرْخَاءُ .
- اللَّيْتُوفَرُ - (ن) : انْظُرِ التَّيْلُوفَرَ (فَارْسِيَّةً) .
- اللَّيْوَانُ - الْإِيْوَانُ وَهُوَ الْمَكَانُ الْمَتَّسِعُ مِنَ الْبَيْتِ يُحِيطُ  
بِهِ ثَلَاثَةٌ حَيْطَانٍ (فَارْسِيَّةً) .
- اللَّيُونَةُ - [لَيْن] : ضِدُّ الصَّلَابَةِ || النُّعُومَةُ (ضِدُّ الْخَشُونَةِ) .





مطار أورلي - باريس

في تأويل المصدر نحو « بلغني ما صنعت » أي صنعك ||  
تكون ما الاسميّة نكرة يلزمها النعت نحو « مررت بما  
معجب لك » أي بشيء معجب لك || تأتي اسماً  
للإبهام نحو « أعطني كتاباً ما » أي أعطني أيّ كتابٍ  
كان ، و « جاء لأمر ما » أي لأمرٍ من الأمور. وتُسمّى  
الإبهاميّة. وأما قولهم « غسلته غسلًا نعيماً » فتقديره  
غسلته نعيم الغسل .

ماء - مُؤَا [موا] السنور: صاح .

الماء - [موه]: هو المائع المعروف (أصله موه) ||  
« ماء الورد وماء الزهر ونحوهما »: سيال يُستخرج منها  
بالتقطير || « ماء الوجه »: رونقه ونضارته || « ماء  
الوجه »: الحياء ؛ يقال « بَدَلْ ماء وجهه » || « ماء  
الشباب »: رونقه ونضارته || « ماء السيف »: رونقه ||  
« الماء الأزرق » (طب): هو غشاوة تتكوّن في وسط  
حدقة العين فيكفّ بصراً || « الماء الأكسيجينّي »  
(ك): سائل لزج يباع عادةً بشكل محلول في الماء  
ويُستعمل للتطهير ولتبييض الألوان || « بنات الماء »:  
ما يألف الماء من أجناس الطير؛ والمفرد ابن الماء .  
المائة - [موه]: الماء .

المائة - ج بنات ومثون ومؤون ومأي بألف خطأ لا  
لفظاً [مأي]: عشر عشرات .

المائة - [موت]: من قارب أن يموت .

م - الحرف الرابع والعشرون من حروف المباني ، وهو  
من الحروف الشفويّة . والميم ، في حساب الجُمَّل ،  
عبارة عن ٤٠ || حرفٌ للدلالة على جمع الذكور نحو  
« ذلّكم بما كنتم تستكبرون في الأرض » || وقد تكون  
حرف قسم مختصّ بلفظ الجلالة نحو « ما لله لأفعلن » ||  
وقد تكون اسم استفهام بعد حروف الجرّ نحو « مَ وعلام » .  
وأصلها ما الاستفهاميّة وحركتها الفتحة .

ما - تكون حرفيّة نافية نحو « ما هذا بشراً » ، وزائدة  
نحو « فيما رحمة من الله لنت لهم » ، وكأفة عن العمل  
نحو « كأنما يساقون إلى الموت » ، ومصدريّة نحو  
« وضاعت عليهم الأرض بما رحبت » أي برُحبتها .  
وقد يُلاحظ الوقت مع المصدريّة فيقال لها مصدريّة  
ظرفيّة نحو « وأوصاني بالصلاة والزكاة ما دمتُ حياً »  
أي مدّة دوامي حياً || تكون اسميّة استفهاميّة ويسأل  
بها عمّا لا يعقل نحو « ما عندك » وعن صفات من  
يعقل نحو « ما زيد » فتجيب مثلاً « عاقلٌ أو أحمق » .

وتحذف ألفها إذا جرّت بالحرف وتبقى الفتحة على  
الميم نحو « مَ وعلام » وقد تُسكّن الميم || تكون اسم  
موصول نحو « ما عندكم ينفد وما عند الله باق » أي  
الذي عندكم || تكون اسماً للجزاء نحو « ما يفعل  
أفعل » وهي شرط يعجزم فعلين || تكون اسماً للتعجب  
نحو « ما أحسن زيدا » || تكون ما الاسميّة مع الفعل

الشديد الحمرة من النييد والخلل || «رجل مائع» :  
كامل في خصال الخير.

مائق - مُمَائِنَةٌ [متن] فلاناً : باعده في الغاية || ماطلة ||  
فعل به مثل ما يفعل به وهي المطاولة والمطاطلة || و -  
ه في الشعر: عارضه وغالبه .

المائق - فا || واضح متن الكتاب (بخلاف الشارح) .  
المائق - فا || الرقيب والرقيقة والديديان .

ماثل - مُمَائِلَةٌ [مثل] ه : شابهه || و - ه بفلان :  
شبهه به .

المائل - ج مائل : فا || و - من الرسوم : ما ذهب  
أثره وأمحي || «مايل للبيان» : ظاهر واضح .

المائلة - مؤنث المائل || منارة المسرجة .  
ماج - ه مَوْجًا وَمَوْجَانًا [موج] البحر : ارتفع وهاج  
واضطربت أمواجه || و - القوم : اختلفت أمورهم  
واضطربت || دخل بعضهم في بعض || و - عن  
الحق : عدل ومال .

ماج - ه مَوْجًا وَمَوْجَانًا [موج] البحر : ارتفع وهاج  
واضطربت أمواجه || و - القوم : اختلفت أمورهم  
واضطربت || دخل بعضهم في بعض || و - عن  
الحق : عدل ومال .

ماج - ه مَوْجًا وَمَوْجَانًا [موج] البحر : ارتفع وهاج  
واضطربت أمواجه || و - القوم : اختلفت أمورهم  
واضطربت || دخل بعضهم في بعض || و - عن  
الحق : عدل ومال .

ماج - ه مَوْجًا وَمَوْجَانًا [موج] البحر : ارتفع وهاج  
واضطربت أمواجه || و - القوم : اختلفت أمورهم  
واضطربت || دخل بعضهم في بعض || و - عن  
الحق : عدل ومال .

ماجد - مَجَادًا وَمَجَادَةٌ [مجد] ه : عارضه وغالبه  
في المجد .

الماجد - فا || ذو المجد || الحسن الخلق || «شيء  
ماجد» : كثير .

الماجدة - ج مَوَاجِد : مؤنث الماجد .  
ماجر - مَجَارًا وَمَجَارَةٌ فلاناً في البيع : راباه .

الماجرات - [جري] : الحوادث ، والكلمة مُحَدَّثَةٌ  
مأخوذة من قولهم جرى ما جرى . يقال «كانت بينهم  
مناظرات وماجرات يطول شرحها» .

الماجرات - [جري] : الماجرات .  
الماجل - فا || كل ماء في أصل جبل أو واد .

الماجن - ج مُجَان : من مزح وقل حياء .  
ماح - ه مَيْحًا وَمَيْحُوحة [ميح] : اغترف الماء بكفه ||  
و - أصحابه : استقى لهم اغترافاً باليد || و - الرجل :  
نفعه || و - ه عند الأمير : شفع له || و - الرجل :  
مشى مشية البطة أي مشى بتبخر وهو ينظر في ظله ||  
و - ت الرياح الشجرة : أمالتها || و - مَيْحًا وَمَيْحَةً ه :  
أعطاه .

المائع - ج مَاحَة [ميح] : من يستقي الماء مغترفاً .  
المائد - ج مَيَدَى [ميد] : المائل || من يُصِيه دوار  
أو غشيان من السكر أو ركوب البحر ونحو ذلك || «غصن  
مائد» : مائل .

المائدة - ج مَوَائِد ومَائِدَات [ميد] : مؤنث المائد ||  
الحيوان عليه الطعام || الطعام ذاته || غرفة الأكل ||  
الدائرة من الأرض .

المائر - [مور] : فا || الرجل الخفيف العقل || «سهم  
ماير» : خفيف نافذ .  
المائر - ج مَيَار ومَيَارَة [مير] : فا .  
المائرة - ج مَائِرَات ومَوَائِر [مور] : مؤنث المائر .  
المائس - [ميس] : الميأس .  
المائع - [مبع] : فا || خلاف الجامد || الأحمق .  
المائمة - ج مَوَائِع [مبع] : مؤنث المائع || ناصية  
الفرس إذا طالت وسالت .  
المائق - ج مَوَائِق [موق] : الأحمق || الهالك .  
المائل - ج مَائِل ومَائِلَة [ميل] : فا .  
المائلة - ج مَائِلَات ومَوَائِل [ميل] : مؤنث المائل .  
المائق - [مون] : الذي يحتمل مؤنة غيره ويقوم  
بكفائته .  
المائق - [مين] : الكاذب .  
المائي - [موه] : النسبة الى الماء .  
المائية - [موه] من الشجر : السائل الذي تتحلل فيه  
المواد المغذية ويتصاعد في الشجرة فتغذي به .  
مات - ه مَوَاتًا [موت] : حل به الموت وفارقت الروح  
جسده || و - ت الرياح : سكنت || و - ت الحمى :  
سكن غلبانها || و - ت النار : برد رمادها || و -  
الحر أو البرد : باخ أو زال || و - الثوب : بلي || و -  
مَوَاتًا ومَوَاتًا ومَوَاتًا المكان : خلا من العمارة والسكان ||  
و - مَوَاتًا ومَوَاتًا الطريق : انقطع سلوكه .  
مات - ه مَيِّتًا [ميت] : مثل مات يموت مواتاً .  
مات - ه مَمَاتَةٌ [مت] فلاناً : أذكره المتات أي القرابة .  
المائة - ج مَوَاتٍ [مت] : الوسيلة || الحرمة والقرابة .  
المائع - فا .  
المائع - فا || الطويل من كل شيء || الجيد من كل  
شيء || البالغ غاية الجودة في بابو || الفاضل المرتفع  
من الموازين أو الراجح الزائد || الجيد الفتل من الجبال ||

- ماخض - مَمَاحِضَة [مخض] هُ الود: أَخْلَصَهُ إِيَّاهُ .  
 الماخض - الذي يشتهي المَخْض .  
 الماخق - فا || «ماحقُ الصيف» : شدة حره ||  
 «يومٌ ماحق» : شديد الحر يحرق كل شيء .  
 ماحك - مَمَاحِكَة [محك] فلاتا : خاصمة ولاجة .  
 الماحك - «رَجُلٌ ماحك» : مَحِك .  
 ماحل - مِحَالًا ومَمَاحِلَة [محل] هُ : كايده وماكره ||  
 قواه حتى يتبين أيهما أشد || عاداه || دافعه وجادله .  
 الماحل - فا || اتلصم المجادل || يقال «رأيتُه ماحِلًا»  
 أي متغير اللون || «أرضٌ ماحِلٌ» : جَدْبَةٌ .  
 الماخِر - فا .  
 الماخيرة - ج مَوَاخِر : مؤنث الماخِر || السفينة التي  
 تشق المياه .  
 الماخض - ج مَخْض ومَوَاخِض : الحامل التي دنا  
 ولدها وأخذها الطلق .  
 الماخيط - «سَهْمٌ ماخِطٌ» : نافذ .  
 الماخور - ج مَوَاخِر ومَوَاخِر : مجلس الفساق || بيت  
 الريبة والدعارة || مَنْ يلي ذلك البيت ويقود اليه .  
 ماد - مِيدًا ومِيدَاتًا [ميد] : تحرك واضطرب وزاغ ||  
 و - الغصن : تمايل || و - الرجل : تبخر || أصابه  
 دوار أو غشيان من سُكْرٍ أو ركوب بحر ونحو ذلك ||  
 و - الرجل : زاره || أحسن اليه .  
 ماد - مِدَادًا ومَمَادَة [مد] هُ : مَدَّة || ماطله || و - هُ  
 الثوب : جاذبه إِيَّاهُ .  
 مادي - مَمَادَة [مدي] فلاتا : أمهله .  
 المادة - ج مَوَادٍ ومَادَات [مد] : ما يتركب منه الشيء  
 ويقوم به || «المادة الأولى» : هي التي يحصل الشيء  
 معها بالقوة || «المواد» : انظرها في موضعها .  
 مادح - مَمَادِحَة [مدح] هُ : مدحه .  
 المادي - [مد] : النسبة إلى المادة || القائل بأن لا  
 موجود إلا المادة .  
 الماديات - [مد] : الخيرات المادية .  
 المادية - [مد] : مذهب فلسفي يزعم أصحابه أن لا  
 موجود إلا المادة .  
 ماذا - كلمة مركبة من ما الاستفهامية واسم الإشارة  
 ذا ، ومعناها أي شيء ، نحو «ماذا عملت» .  
 ماذق - مِدَاقًا ومَمَادِقَة [مذق] فلاتا في الود : لم

يُخْلِص لهُ الود .

المافِي - [مدي] : العسل الأبيض || كل سلاح من الحديد .

المافية - [مدي] : الدرع اللينة أو البيضاء || الخمرة السهلة في الخلق .

مار - كلمة سريانية معناها سيد . وأكثر استعمالها للقديسين . وفي المؤنث يقال مَرَّت .

مار - مَوْرًا [مور] البحر : ماج واضطرب || و -

الدم على الأرض : جرى فتردد عرضًا || و - ت

الرياح التراب والتراب : أثارته || و - الدم : أجراه كذلك || و - التراب : ثار || و - السنن في المطعون :

تردد || و - الشيء : تحرك كثيرًا وبسرعة من جهة إلى أخرى ومن هذه إلى تلك كالسهم إذا انتشب في

الشجرة || و - الصوف عن الجسد : تنفه .

مار - مِيرًا [مير] الصوف : نفسه || و - الدواء ونحوه : أذابه || و - عياله : أتاهم بالطعام والمونة .

مار - مِرَارًا ومَمَارَة [مر] على الأرض : انجر || و - الرجل : تلوى عليه ليصرعه || مر معه .

ماری - مِرَاءً ومَمَارَة [مري] : جادل ونازع ولاج .

المارج - فا || الشعلة ذات اللهب الشديد .

المارد - ج مَرْدَة ومَارِدُون ومَرَاد : فا || العاني || ذو

المروء || المرتفع ؛ يقال «بناء مارد» أي مرتفع (وهو مجاز) .

مادس - مِرَاسًا ومَمَارَسَة [مرس] الأمر : عاجله وزاوله وعاناه وشرع فيه .

المارستان - المارستان (فارسية) .

المارستان - ج مارستانات : دار المرضى (فارسية) .

مارط - مَمَارِطَة [مرط] هُ : مرط شعرة وخدمه .

مارغ - مَمَارِغَة ومِرَاعًا [مرغ] هُ : خاتله || و - هُ بالتراب : الزفة يو .

المارغ - فا || الأحمق .

المارق - النافذ من كل شيء لا يتعرج فيه || و - ج مَارِقُون ومَرِاق : مَنْ مرق من الدين .

المارقة - مؤنث المارق || الخواج لمرقهم من الدين .

الماركة - علامة فارقة تجعل على البضائع . ولكل معمل علامة خاصة يو يضعها على مصنوعاته ؛ يقال «ماركة تجارية» .

بعد القطع .  
 ماش - مَيْشًا [ميش] الشيء بالشيء : خلطه ||  
 و - الناقة : حلب نصف ما في ضرعها || و - الخبز :  
 أخبر ببعضه وكنم بعضه .  
 الماش - [موش] (ن) : حَبَّ كالكرسنة يُوكَل مطبوخًا ||  
 قماش البيت إذا كان لا قيمة له .  
 ماشى - مَمَاشًا [مشي] هُ : مشى معه .  
 الماشة - [موش] (ن) : واحدة الماش .  
 الماشرة - « أرض مَاشِرَةٌ » : رويت من المطر واكتست  
 خضرة .  
 الماشطة - التي تُحسِن المَشَط وتَتَّخِذ ذلك حرفة لها .  
 ماشق - مُمَاشِقَةٌ [مشق] هُ : سائبة وخاصمه || و -  
 هُ الشيء : جاذبه إِيَّاهُ .  
 الماشق - ج مُشَقٌّ : فاء .  
 الماشل - الضامر القليل اللحم .  
 الماشي - ج مُشَاة وماشون [مشي] : فاء || ذو الماشية .  
 الماشية - ج مَواشٍ [مشي] : مؤنث الماشي || المال  
 من الإبل والبقر والغنم .  
 الماصير - فاء || الحاجزين الشيتين || « ناقة أو شاة ماصير » :  
 بطيئة خروج اللبن أو قليبته .  
 ماصع - مِصَاعًا وَمِصَاعَةً [مصع] : قاتل وجالد ||  
 و - قِرْنُهُ : جالده وضربه بسيفٍ ونحوه || و - بلسانه :  
 قذف .  
 الماصع - فاء || البراق || القليل الكثير || الماء المالح ||  
 المُولِي || « ناقة ماصع » : نشف أو قلَّ لَبْنُهَا .  
 الماصعة - مؤنث الماصع || « ناقة ماصعة » : نشف  
 أو قلَّ لَبْنُهَا .  
 الماصيل - فاء || القليل من اللبن أو العطاء .  
 ماض - مِضًا وَمِضًا [مض] هُ : لاحاه ولاجه .  
 الماضير - « لبنٌ ماضير » : حامض .  
 ماضغ - مُمَاضِغَةٌ [مضغ] هُ القتال أو الحصومة :  
 طاولة إِيَّاهَا .  
 الماضغ - ج مُضِغٌ : فاء .  
 الماضيقان - الحنكاني .  
 الماضيقان - الماضيقان .  
 الماضي - ج مَواضٍ [مضي] : فاء || السيف || الزمان  
 المنصرم ، نقول « الشهر الماضي » || و - عند النحاة :

المارن - ج مَواِرِن : فاء || طَرَف الأنف أو ما لَانَ من  
 طَرَفِهِ || « رُفْعُ مارِن » : صُلبٌ لَدُنُّ .  
 المارورة - [مر] : حَبُّ أسود يكون في الطعام يُمرُّ  
 منه .  
 الماري - [مري] : ولد البقرة الأملس الأبيض ||  
 كساء صغير مُخَطَّط || صائد القطا .  
 المارية - [مري] : البقرة ذات الولد الماري .  
 المارية - [مري] : مؤنث الماري .  
 مار - مَيرًا [ميز] الشيء : فرزه عن غيره || فَضَّلَهُ  
 على سواه .  
 مار - مُمَارَةٌ [مز] بينهما : باعد .  
 مارح - مُمَارِحَةٌ [مزح] هُ : خالطه || فاخره .  
 مارح - مِرَاحًا وَمُمَارِحَةٌ [مزح] هُ : داعبه .  
 مازق - مُمَارِقَةٌ [مزق] هُ : سابقه في العدو .  
 المازن - يَبِضُّ الثَّمَل .  
 المازية - ج مازيات [مزوا] : العزوية .  
 ماس - مُوسًا [موس] الرأس : حلقه .  
 ماس - مَيْسًا وَمَيْسَانًا [ميس] الرجل : مشى وهو  
 يتمايل ويتبختر .  
 ماس - مُمَاسَةً وَمِيسَانًا [مس] هُ : لمسهُ || أفضى إليه  
 ولقيته بدائه .  
 الماس - [موس] والعامَّة تقول « أَلَمَاز » : حجر كريم  
 شديد اللمعان وأعظم الحجارة الكريمة قيمة . وهو  
 لصلابته تُخَطَّط به كلُّ الأجسام ولا يوجد جسم يخطُّ  
 عليه (يونانية) .  
 الماس - [مس] : فاء .  
 ماسي - مُمَاسَةً [مسو] هُ : سخر منه .  
 الماسة - [مس] : « حاجة ماسة » : مُهِمَّةٌ || مُلِحَّةٌ .  
 ماسع - مُمَاسِحَةٌ [مسح] هُ : لايتُهُ في القول غشًا ||  
 صافحه || و - هُ على كذا : عاهده .  
 الماسح - فاء || الكذاب || القتال .  
 الماسحة - ج مَواَسِح : مؤنث الماسح || الماشطة .  
 الماسط - فاء || الماء المالح يمسط البطون || و - (ن) :  
 نبات صيفي إذا رعته الإبل مسط بطونها .  
 الماسورة - ج مَواَسِير : كلُّ أنبوب أجوف مستدير  
 كالقصب . ومنه ماسورة آلة الخياطة (عامية سرانية) .  
 ماش - مُوسًا [موش] الكرم : طلب ما بقي فيه

- فَعْلٌ دَلَّ عَلَى مَا قَبْلَ الزَّمَانِ الَّذِي أَنْتَ فِيهِ وَضَعًا ||  
« ماضي العزيمة » : حازم .
- ماط - مَيْطًا وَمَيْطَانًا [مَيْط] عَنْ كَذَا : تَنَحَّى وَابْتَعَدَ ||  
و- الرَّجُلُ : جَارٌ || و- فَلَانًا : زَجَرَهُ وَدَفَعَهُ ||  
و- الشَّيْءُ : ذَهَبَ || و- هُوَ وَمَاطَ بِهِ : أَذْهَبَهُ .
- الماطِخ - فَا || الْفَرَسُ الرَّخْوُ عَدْوًا .
- مَاطَلٌ - مِطَالًا وَمِطَاظَةً [مِطَل] هُوَ بِحَقِّهِ : مِطْلُهُ ||  
و- الدِّينُ : سَوَّفُهُ .
- مَاعٍ - مَيْعًا [مَيْع] الشَّيْءُ : سَالَ وَجَرَى عَلَى وَجْهِ  
الْأَرْضِ مَنْبَسَطًا || و- السَّمْنُ : ذَابَ وَنَسَبِلَ || و-  
الْفَرَسُ : جَرَى || و- تِ نَاصِيَةُ الْفَرَسِ : طَالَتْ  
وَسَالَتْ .
- الماعِز - فَا || وَاحِدُ الْمَعِزِّ (كصاحب وصاحب) ،  
لِلذَكَرِ وَالْأُنْثَى ، وَقَدْ يُقَالُ لِلْأُنْثَى مَاعِزَةٌ جَ مَوَاعِزُ ||  
جِلْدُ الْمَعِزِّ || ذُو الْجِدِّ فِي أَمْرِهِ || « شَيْءٌ مَاعِزٌ » :  
صَلْبٌ .
- الماعِض - المَعِضُ .
- مَاعَكَ - مُمَاعَكَةٌ [مَعَكَ] هُوَ بِدَيْنِهِ : مَاطَلَهُ بِهِ .
- الماعُون - [مَعْن] : الْمَطْرُ || الْمَاءُ || الْمَعْرُوفُ || الزَّكَاةُ ||  
الانْقِيَادَ وَالطَّاعَةَ || كَلَّ مَا انْتَفَعَتْ بِهِ مِنْ فَأَسِرَ أَوْ قَدَّرَ  
وَنَحَرَهَا مِنْ أَشْيَاءِ الْبَيْتِ || كَثِيَّةٌ مَحْدُودَةٌ مِنَ الْوَرَقِ  
عَدَدُهَا خَمْسٌ مِثَّةٌ .
- مَاعٍ - مَوْعًا وَمَوْعًا [مَوْع] السَّنُورُ : صَوَّتَ .
- مَاقٍ - مَوْقًا وَمَوْقًا وَمَوْاقَةً وَمَوْوَقًا [مَوْق] الرَّجُلُ :  
حَمَقَ فِي غِبَاوَةٍ || هَلَكَ || و- مَوْقًا الْمَبِيعُ : رَخِصَ ||  
و- الطَّعَامُ : كَسَدَ .
- المَاقِي - [مَاق] : وَاحِدُ الْمَوَاقِي .
- مَاقَتٍ - مُمَاقَتَةٌ [مَقَت] الرَّجُلُ : مَقَتَهُ .
- مَاقِسٍ - مُمَاقِسَةٌ [مَقِس] هُوَ : غَامِسُهُ وَغَالِبُهُ فِي الْغُرُصِ .
- مَاقِلٍ - مُمَاقِلَةٌ [مَقِل] هُوَ : غَاطَهُ فِي الْمَاءِ .
- مَاكِرٍ - مُمَاكِرَةٌ [مَكَر] هُوَ : خَادَعَهُ .
- المَاكِر - جَ مَكْرَةٌ وَمَاكِرُونَ : الْخَادِعُ .
- مَاكِسٍ - مِكَّاسًا وَمُمَاكِسَةٌ [مَكْس] هُوَ : اسْتَحَطَّهُ  
الْتِمْنَ وَاسْتَنْقَصَهُ إِيَّاهُ || شَاكِسُهُ .
- المَاكِس - مَنْ يَأْخُذُ الْمَكْسَ . وَيُدْعَى أَيْضًا « صَاحِبُ  
الْمَكْسِ » .
- المَاكِسِين - فَا .
- المَاكِنَةُ - الْآلَةُ .
- المَاكِنَةُ - الْآلَةُ .
- مَالٍ - مَوْلًا وَمُؤُولًا [مَوْل] : صَارَ ذَا مَالٍ أَوْ كَثُرَ مَالُهُ ||  
و- مَوْلًا هُوَ : أَعْطَاهُ الْمَالَ .
- مَالٍ - مَيْلًا وَتَمَيْلًا وَمَيْلَانًا وَمَيْلُولَةً وَمَمَالًا وَمَمَيْلًا  
[مَيْل] إِلَى الْمَكَانِ : عَدَلَ إِلَيْهِ || و- إِلَى الشَّيْءِ أَوْ  
الشَّخْصِ : رَغِبَ فِيهِ وَأَحْبَبَهُ || و- عَنِ الطَّرِيقِ :  
حَادَ عَنْهُ وَتَرَكَهُ || و- عَلَيْهِمُ الدَّهْرُ : أَصَابَهُمْ بِنَوَائِبِهِ ||  
و- بِفُلَانٍ : غَلَبَهُ || و- الْحَاكِمُ فِي حُكْمِهِ : جَارَ  
وِظْمٌ || و- الْخَائِطُ : زَالَ عَنْ اسْتَوَائِهِ || و- الشَّيْءُ :  
صَبَّرَهُ مَائِلًا || و- مَيْلًا تِ الشَّمْسُ : زَالَتْ عَنْ كِبِدِ  
السَّمَاءِ أَوْ قَارَبَتْ الْغِيَابَ || و- النَّهَارُ أَوْ اللَّيْلُ : دَنَا مِنَ  
الْمُضِيِّ .
- المَال - جَ أُمُوال [مَوْل] : مَا مَلَكَتُهُ مِنْ جَمِيعِ الْأَشْيَاءِ ،  
وَيُطْلَقُ ، عِنْدَ أَهْلِ الْبَادِيَةِ ، عَلَى النَّعَمِ وَالْمَوَاشِي كَالْإِبِلِ  
وَالْغَنَمِ . يَذَكَّرُ وَيؤنَّثُ ، فَيُقَالُ « هُوَ الْمَالُ وَهِيَ الْمَالُ » ||  
و- جَ مَالَةٌ وَمَالُونَ : الْكَثِيرُ الْمَالُ ، يُقَالُ « رَجُلٌ مَالٌ » .
- المَالَّة - جَ مَالَةٌ كَالْمَفْرَدِ وَمَالَاتٍ [مَوْل] : الْكَثِيرَةُ الْمَالِ .
- مَالًا - مُمَالًا وَمَيْلًا [مَلَأ] هُوَ عَلَى الْأَمْرِ : سَاعَدَهُ وَعَاوَنَهُ .
- المَالِج - جَ مَوَالِجٍ : آلَةٌ يُطَيَّنُ بِهَا (فَارِسِيَّةٌ) .
- مَالِحٍ - مَيْلًا وَمُمَالِحَةً [مَلَح] هُوَ : أَكَلَ مَعَهُ .
- المَالِح - « الْمَاءُ الْمَالِحُ » : ضَدُّ الْعَذْبِ .
- مَالِخٍ - مَيْلًا وَمُمَالِخَةً [مَلَخ] هُوَ : لَاعِبُهُ وَمَالِقُهُ .
- مَالِطٍ - مُمَالِطَةً [مَلَط] : قَالَ نِصْفَ بَيْتٍ وَأَتَمَّهُ الْآخَرَ ||  
و- هُوَ : خَالَطَهُ .
- مَالِغٍ - مُمَالِغَةً [مَلَغ] هُوَ بِالْكَلامِ : مَازَحَهُ بِكلامٍ مُخَلِّ  
بِالْأَدَبِ .
- المَالِغ - جَ مُمَالِغٍ : الْمَلِغُ .
- مَالِقٍ - مُمَالِقَةً [مَلَق] هُوَ : تَوَدَّدَ إِلَيْهِ وَتَدَلَّلَ لَهُ وَأَبْدَى  
لَهُ بِلِسَانِهِ مِنَ الْإِكْرَامِ وَالْوَدِّ مَا لَيْسَ فِي قَلْبِهِ .
- المَالِيق - الْجَمَلِيُّ || مَالِجُ الطَّيِّانِ (فَارِسِيَّةٌ) .
- المَالِك - جَ مُلْكٌ وَمُلَّاكٌ : فَا || صَاحِبُ الْمُلْكِ ||  
« أَبُو مَالِكٍ » : الْجَوْعُ أَوْ الْكَيْبَرُ || « مَالِكُ الْخَزِينِ »  
(ح) : اسْمُ طَائِرٍ مِنْ طَيْرِ الْمَاءِ .
- المَالُوش - جَ مَوَالِيشٍ (ح) : دَوْدَةٌ تَقَطِّعُ أَصْوَالَ  
النَّبَاتِ فَتَمَيِّتُهُ (عَامِيَّةٌ) .
- المَالُوتَةُ - [مَل] لِلْمَذَكَّرِ وَالْمؤنَّثِ : ذُو الْمَلِّ . وَالتَّاءُ

المالئة - [ميه]: كثرة ماء الركبة .  
 ماهر - مَاهِرَةٌ [مهر]: غلبه في المهارة .  
 الماهر - ج مَهْرَةٌ : فا || الحاذق || السابح المجد ||  
 « عايل ماهر » : عامل كفاء ، مؤهل للعمل .  
 ماهن - مَاهِنَةٌ [مهن]: مرسه .  
 الماهن - ج مَهَانٌ وَمَهَنَةٌ وَمِهَانٌ : فا || الخادم والعبد .  
 الماهية - ج مَوَاهِنٌ : مؤنث الماهن .  
 الماهي - [موه]: النسبة إلى الماء .  
 الماهية - ج ماهيات [موه]: مؤنث الماهي || و -  
 عند العامة : الأجرة المعينة للمستخدم مشاهرة ، وهي  
 منسوبة إلى لفظة ماء الفارسية ومعناها شهر || « ماهية  
 الأمر أو الشيء » : حقيقته وطبيعته وما يقوم به ،  
 نسبة إلى « ما هو » .  
 الماوي - [موه]: النسبة إلى الماء .  
 الماوية - ج مَآوِيٌّ [موه]: المرأة ، نسبت إلى الماء  
 لصفاتها حتى كأن الماء يجري فيها || و - من الشجر:  
 المائية .  
 مايح - مُمَايِحَةٌ [ميح]: خالطه .  
 ماير - مُمَايِرَةٌ [مير]: أتاه بالبيعة || حكى حركاته  
 وسكناته وفعل مثل ما يفعل || عارضه .  
 مايط - مُمَايِطَةٌ [ميط]: بين الشيتين : رجح بينهما .  
 مايل - مُمَايِلَةٌ [ميل]: أغار عليه ومال إليه وأحبه ||  
 ماله وساعده || و - بين الشيتين : رجح بينهما .  
 ما - يَمْوُو مَوَاءٌ [مأو]: السور: صاح .  
 ماى - يَمْأَى مَأْيًا [مأي]: الجلد: مدده || و - القوم:  
 تسمهم بنفسه مائة .  
 المآب - [أوب]: الرجوع من السفر || التوبة إلى الله .  
 الماوي - [أي]: المناسيب .  
 الماوسة - [أسو]: التعزية || الإحسان .  
 المال - [أول]: المرجع || النتيجة || المقاد ، يقال  
 « مآل الكلام » .  
 الماومة - ج مَوَامِرَاتٍ [أمر]: مص || الدسيمة ||  
 تواطؤ بين شخصين أو عدة أشخاص على تحقيق هدف  
 مشترك ، نقول « موامرة لقلب الحكم » .  
 المتبار - [أبر]: بيت الإبرة .  
 المؤبد - [أبد]: ما لا نهاية له ، نقول « سجن  
 مؤبد » أي مدى الحياة .

المبالغة .  
 المالئة - [مول]: ما يُنسب إلى المال ويتعلق به ||  
 وقد تُطلق هذه الكلمة على المال نفسه .  
 مان - مُ مَوَاتٌ وَمَوُونَةٌ [مون]: احتمل مؤنته وقام  
 بكفائته || و - الأرض: شققها للزراع || و - على  
 فلان في كذا عند العامة : تكفل بإرضائه به .  
 مان - مِيْنَا [مين]: كذب || و - الأرض: شققها  
 وحرثها للزراعة .  
 مان - مُ مَانَةٌ [من]: تردد في قضاء حاجته .  
 المان - [مين]: السكة التي تُحرث بها الأرض .  
 ماني - مُمَانَةٌ [مني]: الرجل: طاولة وانتظره || جزاه ||  
 داره || و - الرفيق: عاقبه في الركوب .  
 المانجا - أو المَنجَا (ن): شجر من فصيلة البطميات ،  
 ينمو في البلدان الحارة . له ريح طيبة وثمار لذيدة تؤكل  
 وتربب وتعصر شرابًا وتكبس بالخل . تُستخرج من  
 قشره عصارة حامضة يعالجون بها حالات الإسهال  
 المزمنة .  
 المانجرو - (ن): شجرة من ذوات الفلقتين ، تنمو  
 في الفياض الساحلية من البلدان الاستوائية .  
 مانح - مِيْنَا وَمُمَانِحَةٌ [منح]: رافده بعاء ||  
 و - ت العين: أتصلت دموعها ولم تنقطع || و -  
 ت الناقة: درت في الشتاء بعد ما ذهبت ألبان الإبل .  
 مانع - مُمَانِعَةٌ [منع]: حامى عنه || و - الشيء:  
 نازعه ومنعه إياه .  
 المانع - ج مانعون ومنعة : فا || الضنين المشيك ||  
 و - ج مَوَانِعٌ : العائق وما يكفك عن الشيء ؛ يقال  
 « ما رأى مانعًا » و « لا مانع من ذلك » .  
 ماء - مُ مَوَاهٌ وَمَاهَةٌ وَمَوَوَاهٌ [موه]: ت البر: كثر مأوها ||  
 و - ت السفينة: دخلها الماء || و - مُ مَوَاهٌ الرَّجُلُ:  
 سقاء الماء || و - الشيء بالشيء: خلطه به .  
 ماء - مِيْنًا وَمِيْنَةٌ [ميه]: ت البر: كثر مأوها ||  
 و - فلانًا: سقاء ماء || و - السيف وغيره بماء  
 الذهب: طلاؤه || و - مِيْنَةٌ وَمَاهَةٌ وَمِيْنَةُ الرَّكْبَةِ:  
 أكثر ماؤها .  
 الماء - [موه]: الماء .  
 الماهة - [موه] (طب): الجدرى || « بثر ماهة »:  
 كثرة الماء .

- المُتَبَّر - [أبر]: بيت الإبرة || و - (ز): عضو التذكير في النباتات الزهرية .
- المُأْبِض - [أبيض] (ع ا): الأَبْض .
- المَيْتة - [مأي]: المِائَة .
- المَأْتَى - ج مَأْتٍ [أتي]: الوجه الذي يُؤْتَى منه ؛ يقال «أتى الأمر من مأتاه» || المنشأ ، المصدر .
- المُؤْتَسِب - [أشب]: «نَسَبٌ مُؤْتَسِبٌ» : مخلوط غير صريح .
- المَأْتَم - ج مَأْتِم [أنم]: مُجْتَمِعُ النَّاسِ فِي حُزْنٍ || مُجْتَمِعُ النَّاسِ عَمُومًا .
- المُؤْتَمَّر - ج مُؤْتَمَّرَات [أمر]: مجتمع القوم للنظر والتشاور في أمور تهمهم ؛ يقال «مؤتمّر دولي» و «مؤتمّر ثقافي» و «مؤتمّر علمي» و «مؤتمّر سياسي» .
- المُؤَثِّر - [أثر]: المُحَرِّكُ العواطف ، الذي له وَقْعٌ فِي النفس || ذو النفوذ .
- المَأْتَرَة - ج مَأْتِر [أثر]: المَكْرَمَة المتوارثة || القِيْلُ الحميد .
- المَأْتَرَة - ج مَأْتِر [أثر]: المَأْتَرَة .
- المُؤْتَلِّ - [أتل]: المتأصل في الشرف || المتأصل في الأرض .
- المُؤَجَّر - [أجر]: المُؤَجَّر .
- المُؤَجَّر - [أجر]: مُكْرِي الدار .
- المَأْتَم - ج مَأْتِم [أنم]: الإئتم .
- المَأْتَمَة - ج مَأْتِم [أنم]: الإئتم .
- المَأْتُور - [أثر]: مفع || «الحديث المأثور»: المنقول قرناً عن قرن || «السيف المأثور»: القديم المتوارث .
- المَأْخَذ - ج مَأْخَذ [أخذ]: المنهج والمسلك || موضع وزمان وطريقة الأخذ ؛ ومنه «قريب المأخذ» أي سهله || التَّقْصُص ، أو ما يُوجَّه من عيبٍ إلى شخص أو إلى عمل ؛ يقال «لا مَأْخَذَ على ذلك» || و - الكَهْرَبَائِيّ: جهاز التماس الكَهْرَبَائِيّ || «المَأْخَذ»: المصائد ؛ نقول «مَأْخَذُ اللؤلؤ في الخليج العربي» || مصادر الدراسة ؛ نقول «مَأْخَذُ الكتاب» ||
- المُؤَخَّر - ج مَأْخِر [أخر]: طَرَفُ العَيْنِ الذي يلي الصَّدْع .
- المُؤَخَّر - [أخر]: «مُؤَخَّرُ الشئ» : خلاف مقدّمه ؛ يقال «مُؤَخَّرُ السفينة» || «مُؤَخَّرًا»: حديثًا .
- المُؤَخَّرَة - [أخر]: «مُؤَخَّرَة الشئ» : مؤخّرة .
- المَأْخُود - [أخذ]: بكذا ؛ المهوم به || المدهوش به || «مَأْخُودٌ مِنْ كَذَا»: مُقْتَبَسٌ مِنْهُ .
- مَأْد - مَأْدَا [ماد]: تنعم ولان || او - النبات أو الشجر: اهتزّ وتروى وجرى فيه الماء .
- المَأْد - [ماد]: مص || الغضّ الناعم .
- المُؤَدِّي - [أدي]: المعنى .
- المُؤَدَّب - [أدب]: مَنْ عَدَمَكَ الأَدب ، المُرَبِّي .
- المُؤَدَّب - [أدب]: المهذب .
- المَأْدِبَة - ج مَأْدِب [أدب]: طعامٌ يُصَنَعُ لدعوة أو عرس ؛ يقال «أقام مَأْدِبَةً على شرف فلان» .
- المَأْدِبَة - ج مَأْدِب [أدب]: المَأْدِبَة .
- المَأْدُوم - [أدم]: «خَبِرَ مَأْدُومٌ»: مخلوط بالإدام .
- المِثْلَدَة - ج مَأْدِن [أذن]: موضع الأذان || المنارة .
- المَأْدُون - [أذن]: مَنْ نَالَ شَهَادَةً فِي العِلْمِ العَالِيَةِ || و - عند المسلمين: مَنْ يُوْتَقُ عَقُودَ الزَوَاجِ وَالطَّلَاقِ || و - له: المُجَازُ لَهُ ، المُبَاحُ لَهُ .
- المَأْدُونِيَّة - [أذن]: الإِجَازَة فِي العِلْمِ العَالِيَةِ .
- المُؤَدِّي - [أدي]: المُضَيَّر .
- المَأْرِب - ج مَأْرِب [أرب]: النِيَّةُ || الرَغْبَة || الحَاجَة .
- المَأْرِبَة - ج مَأْرِب [أرب]: المَأْرِب .
- المُؤَرِّخ - [أرخ]: كَاتِبُ التَّارِيخِ .
- المُؤَرَّب - [أرب]: «نَسِجَ مُؤَرَّبٌ»: خَلِطَ بِغَزَلِهِ وَبَرَّ الأَرَبِ .
- المُؤَرَّبَة - [أرب]: مِنَ الأَرْضِ: الكَثِيرَة الأَرَابِ .
- المُؤَرَّبَة - [أرب]: مِنَ الأَرْضِ: المُؤَرَّبَة .
- المَأْرُوق - [أرق]: مِنَ الزَّرْعِ وَالنَّاسِ (طَب): المُصَابُ بِالبَرَقَانِ .
- المِثْرَاب - ج مَأْرِب [وزب]: المِثْرَاب .
- المِثْرَر - ج مَأْرَر [أزر]: الإِزَارُ ، يُقَالُ «شَدَّ لِلأَمْرِ مِثْرَرَةً» إِذَا تَهَيَّأَ لَهُ .
- المِثْرَرَة - ج مَأْرَر [أزر]: المِثْرَر .
- المَأْرِيق - ج مَأْرِيق [أزق]: المِضْبِقُ || مَوْضِعُ الحَرْبِ || «مَأْرِيقُ حَرْجٍ»: مَوْضِعُ حَرْجٍ .
- المَأْرِم - ج مَأْرِم [أزم]: المِضْبِقُ || مَوْضِعُ الحَرْبِ .
- المَأْسَاءَة - ج مَأْسِر [أسي]: الفَاجِعَة وَكُلُّ حَادِثَةٍ

- تحمّل على الأسي || رواية تمثيلية تمثّل حادثة خطيرة ، من شأنها أن تثير الرعب والشفقة ، وهي ما يقال لها « تراجيدي » .
- المأسدة - ج مأسد [أسد] : مكان تكثر فيه الأسود || مكان ترعى فيه الأسود .
- المؤسسة - [أس] : جمعية أو معهد أو شركة ، يقال « مؤسسة علمية » و « مؤسسة صناعية » .
- المأسو [أسو] : المعزى || و - من الجروح : المداوى .
- المأسوف - [أسف] عليه : من حزنوا على موته .
- المأفوك - [أفك] : عاجز الرأي || من لا يُصيب خيراً .
- المأق - شدة البكاء || و - ج آماق وأماق ومواق ومواق (ع ١) : مجرى الدمع من العين أي من طرفها ممّا يلي الأنف .
- المؤق - ج آماق وأماق ومواق ومواق (ع ١) : مجرى الدمع من العين أي من طرفها ممّا يلي الأنف .
- المئق - السريع إلى البكاء .
- المأقى - ج ماقو (ع ١) : المؤق .
- المأقة - البكاء || شبه الفواق كأنه نفس يقلمه الإنسان من الصدر عند البكاء والنشيج .
- المؤقي - ج ماقو (ع ١) : المؤق .
- المفكّال - ج مآكيل [أكل] : الملقفة .
- المؤكسد - (ك) : الجسم الذي يتخلّى عنه أكسجينه .
- المأكل - ج مآكيل [أكل] : ما يؤكل .
- المأكلة - [أكل] : ما أُكِلَ ، تقول « شاة مأكلة » .
- المفكّلة - [أكل] : القصة الصغيرة .
- المأكول - ج مآكيل [أكل] : ما يؤكل ، يقال « المأكول والمشروب » .
- المألج - ج مألج : آلة من حديد يطّين بها (فارسية ، فصيحها المسيعة) . والعامّة تقول « مالش » أو « مالج » بدون همزة .
- المؤلف - ج مؤلفات [ألف] : التأليف والكتاب || « المؤلف من كذا » : المركّب منه ، يقال « إنه مؤلف من ثلاثة أجزاء » .
- المؤلف - [ألف] : منثى الكتاب .
- المؤلّم - [ألم] : الموجع .
- المألوف - [ألف] : المعتاد ؛ ومنه « الحديث المألوف » .
- مأمّا - مأمأة [مأما] تـ الشاة أو الظبية : واصلت صوتها فقالت « ممي ممي » .
- المأمّل - [أمل] : الأمل || ما يؤمل .
- المأمّن - [أمن] : موضع الأمن ؛ ومنه « بمأمّن من » .
- المؤمن - [أمن] : المصدّق || خلاف الكافر .
- المؤمن - [أمن] : مفع || « مؤمن عليه » : مكفول بعقد تأمين .
- المأمور - ج مأمورون [أمر] : الذي طلب منه فعلُ شيء أو إنشأؤه || الموظّف .
- المأمورية - [أمر] : المهمة المعبّنة || الأوامر ، التعليمات .
- المأموم - [أم] : من ضرب على أمّ رأسه .
- مآن - مآنا القوم : احتمل مؤونتهم أي قوتهم || و - الرجل : حذره واتقاه || أصاب مأنته .
- المئثاث - [أنث] : المرأة التي اعتادت أن تلد الإناث . وكذلك الرجل لأنهما يستويان في مفعال . ويقابله المئكار وهي التي تلد الذكور كثيراً .
- المأنة - ج مآنات ومؤون على غير القياس : السرة وما حولها من البطن .
- المؤنة - ج مؤن [مأن] : المؤونة .
- المؤيث - [أنث] : المرأة التي تلد أنثى .
- المؤيث - [أنث] : خلاف المذكر || الرجل المشبه المرأة في لينه وتكسر أعضائه .
- المأنوس - [أنس] : المألوف .
- المؤهلات - [أهل] : الاستعدادات الطبيعية التي تجعل الشخص أهلاً لأمر ما .
- المأهول - [أهل] : المكان العابر فيه أهله || « امرأة مأهولة » : متزوجة .
- المأوي - [أوي] : المكان الذي تأوي إليه .
- المأواة - [أوي] : المأوي .
- المؤوء - [موا] : « سينور مؤوء » : صائح .
- المأوزة - [أوز] : المكان الكثير الإوز .
- المؤونة - ج مؤن [مأن] : القوت || الذخيرة والعدة || الشدة والنقل .
- المئوي - [مأي] : النسبة إلى المئّة ، تقول « عيّد مئوي » .
- المئوية - [مأي] : مؤنث المئوي ، يقال « الذكرى المئوية » و « النسبة المئوية » .



- المَيْد - [مأد] : الناعم .  
المُؤَد - [أيد] : المَقْوَى || الثَّيَّب .  
المُؤَد - [أيد] : المَقْوَى || الثَّيَّب .  
المُبَاح - [بوح] : المسموح به || الجائز .  
المُبَادِرَة - [يدر] : مص || الأُسْبُقِيَّة إلى اقتراح أمرٍ أو عمله || و - في الحرب : هي الأُسْبُقِيَّة إلى تنفيذ خطة حربيَّة .  
المُبَادَلَة - [بدل] : العَوَض ، ومنه « المُبَادَلَات التجارِيَّة » .  
المُبَارَاة - [برأ] : الطلاق برضى الزوجين المتبادل .  
المُبَارِز - [برز] : المزاحم || المُبَارِي .  
المُبَاشِر - [بشر] : مفع || الفُورِي .  
المُبَاشِر - [بشر] : فا || الذي يكون أو يعمل بلا واسطة .  
المُبَاشِرَة - [بشر] : مص || « مُبَاشِرَة » : فوراً ، في الحال ، بدون واسطة .  
المُبَاشِرَة - [بغت] : المُفَاجِئَة || الغارة .  
المُبَالَاة - [بلي] : الاهتمام ، الاكثيرات .  
المُبَالِغَة - ج مَبَالِغَات [بلغ] : الإفراط ، المغالاة .  
المُبَالِي - [بلي] : المُكْتَرِث ؛ يقال « غير مبالٍ بالأمر » .  
المُبَاهَاة - [بهي] : التفاخر .  
المُبَايَعَة - [بيع] بالخِلافة : هي أن يُنْسِكَ أعيان البلاد يد مَنْ يُولُونَهُ الخِلافة علامة لقبولهم إِيَّاه وتمهدهم بطاعته والانقياد له .  
المُبْتَدَأ - [بدأ] : الأوَّل || الاسم المجرد عن العوامل اللفظيَّة للإسناد إليه نحو « اللهُ باريُّ العالمِ » ، فالله مبتدأ ، أُسْنِد إليه باري ، خبره .  
المُبْتَدِيع - [بدع] : المُحْدِث || المُجَدِّد .  
المُبْتَدِيعون - [بدع] : أصحاب البدع .  
المُبْتَدِيه - [بده] : المُرتَجِل .  
المُبْتَدَل - [بدل] : الكثير الاستعمال ، العادي ، المألوف ؛ يقال « كلامٌ مُبْتَدَل » أي كثير الاستعمال .  
المُبْتَسِم - [بسم] : الباسم .  
المُبْتَقَى - [بغني] : المُراد ، المُطَلَب || الأُمِيَّة .  
المُبْتَكِر - [بكر] : المُبتَدِع || الجديد ، المُوجَد حديثاً .  
المُبْتَكِر - [بكر] : الخلاق ، المُخْتَرِع .  
المُبْتَل - [بل] : المُتَلَو .  
المُبْتَلَى - [بلي] : المُفْجُوع .
- المُبْتُور - [بتر] : المقطوع || الناقص .  
المُبْتُور - [بتر] : المحسود .  
المُبْحَث - [بحث] : الدرس || التحقيق ، التحري .  
المُبْحَثَة - [بحث] : البحث والتدقيق .  
المُبْخَرَة - ج مَبَاخِر [بخر] : المِبْخَرَة .  
المِبْخَرَة - ج مَبَاخِر [بخر] : وعاء البُخُور || المجرمة التي يُحْرَق فيها البُخُور .  
المِبْخَلَة - [بخل] : ما يدعو إلى البُخْل وسحول عليه ؛ ومنه « الولدُ مَبْخَلَة » أي إنه يَحْوِل على البُخْل والجُبْن ويدعو إليه .  
المِبْخُوت - [بخت] : المحفوظ .  
المِبْدَان - [بدن] : السمين الجسم .  
المِبْدَأ - ج مَبَادِي [بدأ] : الأصل ؛ ومنه « كتبُ المَبَادِي » أي أصول العلم || السبب || « مَبْدِيَّات » : نظرياً ، بوجه عام .  
المِبْدَل - [بدل] : مفع || « مَبْدَلُ الأَسْطوانات » : جهاز لتغيير الاسطوانات بصورة آليَّة .  
المِبْدَن - [بدن] : المِبْدَان .  
المِبْدَه - [بده] : المُفَاجِئُ || المُرتَجِل .  
المِبْدَال - [بدل] : الكثير البَدَل .  
المِبْدَر - [بدر] : المُسْرِف ، المُبْدَد .  
المِبْدَل - ج مَبَادِل [بدل] : البِدْلة || الثوب الرث الخلق || البابج || يقال « جاء في مبادله » أي في ثيابه العاديَّة ، و « فلان في مبادله » أي فلان في حياته الخاصَّة .  
المِبْدَلَة - ج مَبَادِل [بدل] : المِبْدَل .  
المِبْرَاة - [بري] : السكِّين || آلة البري .  
المِبْرَة - ج مَبَارٍ ومَبْرَات [بر] : العطيَّة || ما يجلب البر .  
المِبْرَد - [برد] : آلة البرد .  
المِبْرَدَة - [برد] : ما يُسبَب البرد ؛ يقال « هذا مَبْرَدَة للبَدَن » .  
المِبْرَد - [بر] : المُسَوِّغ . ومنه « لا مَبْرَدَ لَهُ » .  
المِبْرِز - [برز] : موضع قضاء الحاجة .  
المِبْرَسَم - [برسم] : المصاب بالبرسام .  
المِبْرَش - [برش] : الأبرش .  
المِبْرِق - [برق] : فا || « المِبْرِقُ الكَاتِبُ » أو اليتيب : جهاز لاسلكي يجري فيه الإرسال دون إيقاع ويتم التقاط

- الإشارات المرسلة بشكل حروف مطبعية بدون عامل الالتقاط .
- المَبْرَق - [برق] : « مَبْرَقُ الصَّبْحِ » : مَطْلَعُهُ .
- المَبْرَك - [برك] : موضع البروك . يقال « ليس لفلان مَبْرَكٌ جمل » أي ليس له شيء .
- المَبْرَم - [برم] : المَحْكَم ، بدون رجعة . ومنه « حَكْمٌ مُبْرَمٌ » : قاطع لا مناص منه .
- المَبْرَم - ج مَبْرِمٍ [برم] : المَبْرَمُ .
- المَبْرُور - [بر] : فَعْلٌ لا شبهة فيه ولا كذب ولا خيانة .
- المَبْرُوم - [برم] : المَفْتُولُ || « سِلْكٌ مَبْرُومٌ » : حبلٌ معدني .
- المَبْرُومَة - [برم] : سِوَارٌ من الذهب المبروم .
- المَبْرِي - [بري] : المَنْحُوت .
- المَبْرَغ - [برغ] : آلة البَرْغ ، المَشْرَط .
- المَبْرَل - [برل] : المِثْقَبُ || ما يُصْفَى به الشراب .
- المَبْسَام - [بسم] : الكثير الانسجام .
- المَبْسِم - ج مَبْسِمٍ [بسم] : الثَغْر .
- المَبْسُور - [بسر] : المَصَابِ بِالباسور .
- المَبْشَر - [بشر] : مَبْلَغُ البَشْرِ .
- المَبْشَرَة - [بشر] : آلة البَشْرِ وتُسَمَّى العَامَّةُ « مَبْرَشَة » .
- المَبْصِر - [بصر] : فَا || المُرَاقِبُ ؛ يقال « رَبَّتْ عَلَى بُسْتَانِي مُبْصِرًا » .
- المَبْصَر - [بصر] : الدليل الواضح الجلي .
- المَبْصُر - [بصر] : الذي يرى البَختَ (عامية) .
- المَبْصَرَة - [بصر] : المَبْصَر .
- المَبْصَقَة - [بصق] : المِثْقَلَة .
- المَبْضَع - ج مَبَاضِعٍ [بضع] : المِشْرَطُ || سَكِينٌ يُشَقُّ بها جلد الإنسان في الجراحة .
- المَبْط - ج مَبَاطٌ [بط] : آلة يُبْطُ بها .
- المَبْطَاءَة - [بطأ] : ما يدعو إلى البَطْء .
- المَبْطَاءَة - [بطأ] : المِيط .
- المَبْطَاحَة - ج مَبَاطِخٍ [بطخ] : موضع البِطِخِ ومنبتة .
- المَبْطَل - [بطل] : الكَذَاب .
- المَبْطَن - [بطن] : الضامير البطن || ما له بطانة .
- المَبْطَنَة - [بطن] : ضَرْبٌ من القوارب .
- المَبْعَث - ج مَبَاعِثٍ [بعث] : السبب ، الدافع ||
- العنصر .
- المَبْعَثَر - [بعثر] : المَشْتَت .
- المَبْعُوث - [بعث] : المَوْفَدُ || المُنْدُوب .
- المَبْعَى - [بغى] : نوع الطلب || مكان الطلب .
- المَبْعَاة - [بغى] : المَبْعَى .
- المَبْعَى - ج مَبَاقٍ [بغى] : البَقَاء .
- المَبْقَلَة - [بقل] : « أَرْضٌ مَبْقَلَة » : ذات بَقْل .
- المَبْقَلَة - [بقل] : موضع البَقْلُ || « أَرْضٌ مَبْقَلَة » : مَبْقَلَة .
- المَبْكَى - ج مَبَاكٍ [بكي] : مكان البُكاء .
- المَبْكِر - [بكر] : أَوَّلُ مطر الربيع .
- المَبْكُر - [بكر] : مَنْ يَأْتِي غَدْوَةً .
- المَبْكِي - [بكي] : البَاعِثُ عَلَى البُكاءِ || المَحْزِنُ .
- المَبْلَط - [بلط] : المَفْرُوشُ بالبلاط .
- المَبْلَع - [بلع] : مَجْرَى البَلْعِ أي الحَلَق .
- المَبْلَع - [بلع] : الأَكُول .
- المَبْلَغ - ج مَبَالِغٍ [بلغ] : حَدُّ الشَّيْءِ ونهايته || الكَمِيَّةُ من الدرهم || « المَبْلَغُ المُوَدَّعُ » : الوديعه .
- المَبْلَغ - [بلغ] : الرَسُولُ || الواشِي .
- المَبْلَق - [بلق] : الأَبْلَقُ .
- المَبْلُود - [بلد] : المَعْتَوَة || المَتَحِيرُ .
- المَبْلِيَات - [بلي] : النِّسَاءُ يَقْمَنَ حَوْلَ نَاقَةِ المَيْتِ فَيَنْخَنَ عَلَيْهِ .
- المَبْنَى - ج مَبَانٍ [بني] : البِنَاءُ || الصَّرْحُ || الأساس || التعبير والأسلوب ؛ يقال « المَعْنَى والمَبْنَى » || « المَبَانِي » : البِنَايَاتُ || « حُرُوفُ المَبَانِي » : الحُرُوفُ المَهْجَائِيَّةُ .
- المَبْهَج - [بهج] : الحَسَنَة ، والمذَكَّرُ بِبُهْجٍ .
- المَبْهَج - [بهج] : المَفْرَحُ .
- المَبْهَم - [بهم] : المَلْتَبِسُ || الغَامِضُ || « أَمْرٌ مَبْهَمٌ » : لا مَأْنَى لَهُ || « طَرِيقٌ مَبْهَمٌ » : غير مستبين || « حَائِطٌ مَبْهَمٌ » : ليس فيه باب || « العَدَدُ المَبْهَمُ » (ع ح) : عَدَدٌ يُعْبَرُ بِهِ عن مجموع وحدات بقطع النظر عن طبيعة هذه الوحدات .
- المَبْهُور - [بهه] : المَنْقَطِعُ النَّفْسِ من السعي الشديد .
- المَبْهُوظ - مَنْ كَلَّفَ ما لا يَطِيقُهُ || « القِرْنُ المَبْهُوظُ » : المغلوب .
- المَبْوَب - [بوب] : المَقْسَمُ إلى أبواب .

المبوق - [بوق]: الكلام الباطل .  
 المبولة - [بول]: ما يُسبب البول .  
 الميولة - [بول]: كوز يُبال فيه .  
 المبيت - [بيت]: المسكن .  
 المبيدات - [بيد]: وسائل الإبادة .  
 المبيض - [بيض]: هو العضو الذي تتكون فيه البيضة في جسم الحيوانات || الجزء الأسفل من يدقة الزهرة ، حامل البيضات .  
 المبيض - [بيض]: القصار || الذي يطلي النحاس بالقصدير || الناسخ .  
 المبيضة - [بيض]: النسخة التي بيضت .  
 المبين - [بين]: الواضح .  
 مت - متا [مت] هـ : مده || و - الحبل : نزعهُ على غير بكرة || و - إلى فلانٍ بقرابة : وصل إليه وتوسل || و - هـ : طلب إليه المتات .  
 متا - متوا [متوا] الشيء : مده || و - هـ بالمصا : ضربه بها .  
 متى - اسم استفهام عن الزمان || اسم شرط يجزم فعلين نحو « متى أضع العمامة تعرفوني » .  
 المتات - [مت]: المائة .  
 المتاح - [تبع]: الأمر المقدر .  
 المتاح - الطويل الممتد .  
 المتاحم - [تخم]: المجاور .  
 المتار - [تير] (ف): المولد الكهربائي .  
 المتاع - ج أمئعة وجج أماتيع وأماتيع : كل ما يُتتبع به من عروض الدنيا كثيرها وقليلها سوى الفضة والذهب || ما يُتتبع به انتفاعاً قليلاً غير باقر بل ينقضي عن قريب || كل ما يلبسه الإنسان أو يبسطه ؛ ومنه « سقط المتاع » : رديته .  
 المتالي - [تلو]: التابع || و - (م): الذي يُرسل المعنى ويُصاحبه بصوت رفيع .  
 المتان - ج متن : ما بين كل عمودين .  
 المتانة - [متن]: الشدة والقوة .  
 المتانة [تين]: الأرض التي يُغرس فيها كثير من التين ؛ ويقال أيضاً « أرض متانة » .  
 المتاهة - [تبه]: المكان يُضلل فيه .  
 المتاولة - [ولي]: الشيعة .

المثام - [تام]: الثوب المنسوج على طاقين || و - ج متائم : المرأة التي من عادتها أن تضع قوامين .  
 المتآمر - [امر]: المشترك في مؤامرة .  
 المتآخر - [أخر]: هو الذي لا يساير عصره في ثقافته ومدنيته وترك التقاليد والعادات الموروثة ؛ ومنه « المتآخرون » أي التقليديون الرجعيون . وضده المعاصر أو العصري أو المتقدم || المتخلف ، الناقص النمو الاقتصادي والعمران ؛ ومنه « اللدان المتآخرة » .  
 المتأسف - [أسف]: فا || « متأسف » : كلمة اعتذار .  
 المتألق - [ألق]: اللامع .  
 المتأم - [تام]: المرأة التي وضعت قوامين .  
 المتأمر - المتألق بأخلاق الأميركيين والمتأجل عاداتهم .  
 المتأهب - [أهب]: المستعد .  
 المتأهل - [أهل]: المتزوج .  
 المتبادل - [بدل]: المشترك ، المتقابل .  
 المتبرم - [برم]: المتضجر || المفغوم .  
 المتبقى - [بقي]: الفضلة .  
 المتبن - [تين]: موضع التين .  
 المتجانس - [جنس]: ما تكون أجزاؤه من جنس واحد || المرتبط بوحدة كبرى ، بشعور مشترك .  
 المتجر - [تجر]: التجارة || ما يتجر به .  
 المتجرة - ج متاجر [تجر]: موضع الاتجار ، ومنه « أرض متجرة » : يتجر فيها وإليها .  
 المتجلى - [جلو وجلي]: الواضح ، البين .  
 المتجمد - [جمد]: ما استحال إلى جليد || الخائر ؛ المتببس (الدم) || « المحيط المتجمد » : المحيط الشمالي .  
 المتجول - [جول]: فا || « بائع متجول » : يتنقل بضاعته أو سلعته لبيعها .  
 متح - م متحا الماء : نزعهُ || و - الدلو وبها : استخرجها || و - الشيء : قلعه || و - الشجرة : قطعها || و - الخمسين : قاربها || و - فلاناً : ضربه || صرعه .  
 المتحاربون - [حرب]: المشتركون في الحرب ، في العمليات الحربية .  
 المتحدث - [حدث]: « متحدث القوم » : الموضع

- الذي يتحدَّثون فيهِ .  
 المُتَحَدِّرُ - [حدرد] : فا || « المُتَحَدِّرُ من » : المنسب إلى ، سليل .  
 المُتَحَرِّكُ - [حركك] : فا || « الصُّورُ المُتَحَرِّكَةُ » : ما يُعرَض على شاشة السينما والتلفزيون .  
 المُتَحَفُّ - ج متَحَافٍ [تحف] : المُتَحَفُّ .  
 المُتَحَفُّ - ج متَحَافٍ [تحف] : دار تُحَفِّظ فيها الآثار الثَّقِيَّة .  
 المُتَحَمِّسُ - [حمس] : المُتَدَفِّعُ ، الغيور || المُتَعَصِّبُ .  
 المُتَحَوِّلُ - [حول] : فا || « الأَعْيَادُ المُتَحَوِّلَةُ » : الأعياد المُتَنَفِّلَةُ .  
 المُتَحَيَّرَاتُ - [حير] (فك) : الكواكب السَّيَّارَةُ .  
 المُتَحَيَّرَةُ - [حير] (فك) : واحدة المُتَحَيَّرَاتِ .  
 المُتَحَيِّزُ - [حوز] : المُغْرِضُ ، المُحَايِي .  
 مَتَّعَ - مُ مَتَّعًا الشَّيْءَ : انتزعه من موضعه || قطعهُ || رفعهُ || و - الشَّيْءَ : ارتفع || و - بالدلو : جذبها || و - الحَمْسِينَ : قاربها || و - فَلَانًا : ضربه وأبعده || و - هُ بِالسَّمِ : ضربه || و - مُ مَتَّعًا الجِرَادُ : رَدَّ لبيض .  
 المُتَحَايِلَةُ - [خيل] : « أَرْضٌ مُتَحَايِلَةٌ » : مُتَخَيِّلَةٌ .  
 المُتَخَرِّجُ - [خرج] من مدرسة : الذي تلقى دروسَهُ فيها || « المُتَخَرِّجُ فِي » : الذي أنهى علومَهُ في (الطبِّ أو الهندسة أو المحاماة...) .  
 المُتَخَفِّضُ - [خضد] : المُتَنَبِّئُ المُتَكَسِّرُ .  
 المُتَخَيِّلَةُ - [خيل] : « أَرْضٌ مُتَخَيِّلَةٌ » : أرضٌ بلغ نبتها المدى وخرج زهرها .  
 المُتَدَاخِلُ - [دخل] : فا || « عددٌ مُتَدَاخِلٌ » (ع ح) : عددٌ تحويه كميَّةٌ ما بضع مرَّات .  
 المُتَدَارِكُ - [درك] : بحرٌ من بحور الشُّعْرِ ؛ يتألَّف من ثمانِي مرَّات فَعِلُنُ .  
 المُتَدَاوِلُ - [دول] : الرَّائِحُ (من النقد) ، السَّارِي || « الكلامُ المُتَدَاوِلُ » : الكلامُ الشَّائِعُ ، المُتَنَاقِلُ .  
 المُتَدَثِّرُ - [دثر] بالشوب : المُشْتَمَلُ والمُتَلَفِّفُ بِهِ .  
 المُتَدَفِّقُ - [دقق] : المُتَصَبِّبُ || الفَائِضُ والطَّافِحُ .  
 مَتَّرَ - مُ مَتَّرًا الحَبْلَ : مَدَّهُ || و - الشَّيْءَ : قطعهُ .  
 المُتَرُّ - ج أمتار : قياسٌ مُستعملٌ في مساحة الطول وقدرهُ ذراعٌ ونصف تقريبًا . وهو الأصل في القياسات
- المُتَرِّبَةُ (يونانية) .  
 المُتَرَاجِحَةُ - [رجح] أو المتباينة العددية (ع ج) : مجموعة عبارتين عدديتين مختلفتين : ٤ + ٩٢٦ - ١ || « المُتَرَاجِحَةُ ذات مَجَاهِيلِ » (ع ج) : مجموعة عبارتين جبريتين إذا أُبدلت المجهول فيهما بأعداد مواءمة ، أصبحت المُتَرَاجِحَةُ عددية صحيحة . ونسبى هذه الأعداد حلول أو جذور المُتَرَاجِحَةِ .  
 المُتَرَادِفُ - [ردف] : المُرَادِفُ .  
 المُتَرَادِفَاتُ - [ردف] : الكلمات المُتَعَادِلَةُ في المعنى .  
 المُتَرَّاسُ - ج متَّارِس [ترس] : ما يُسْتَرَبُ بِهِ من العُدُوِّ كالحائط || خشبة تُوضَع خلف الباب لتدعمهُ .  
 المُتَرَامِي - [رمي] : الفسيح ، البعيد ؛ يقال « مُتَرَامِي الأَطْرَافِ » .  
 المُتَرَبُّ - [ترب] : الكثير الغبار .  
 المُتَرَبَّةُ - [ترب] : الفاقة والفقير ؛ ومنهُ « مسكين ذو مَرَبَّةٍ » .  
 المُتَرَدِّمُ - [ردم] : الموضع الذي يُرْفَعُ .  
 المُتَرَّسُ - ج متَّارِس [ترس] : المُتَرَّاسُ .  
 المُتَرَفُّ - [ترف] : المُتَنَمُّ || الذي يصنع ما يشاء ولا يُبْتَعُ || الجَبَّارُ .  
 المُتَرَفُّ - [ترف] : المُتَرَفُّ .  
 المُتَرَوِّكُ - ج مَرَّوِكَات [ترك] : الميراث .  
 المُتَرَهِّلُ - [رهل] (طب) : مَنْ كان هَسَّ اللحم ، وهو نقيض المكتنز .  
 المُتَرَايِدُ - [زيد] : المُتَكَاثِرُ ، المُتَضَاعِفُ ؛ نقول : « على نحوِ مُتَرَايِدٍ » .  
 المُتَرَعُّ - [وزع] : فا || الشديد النَّفْسُ .  
 المُتَرَلِّجُ - [زلج] : المُتَرَحِّلُ .  
 المُتَرَلِّفُ - [زلف] : مَنْ ييدي بلسانه من الودِّ والإكرام ما ليس في قلبهِ ؛ المُتَمَلِّقُ .  
 المُتَرَمَّلُ - [زمل] : المُلَفَّفُ بِشَابِهِ || ويكنى بِهِ عن المُقَصَّرِ المُتَهَاوِنِ .  
 المُتَرَوِّجُ - [زوج] : المُتَاهِلُ .  
 المُتَسَاهِلُ - [سهل] : المُتَسَامِحُ (خاصة في أمور الدين) || الحليم .  
 المُتَسَبِّبُ - [سبب] : الذي يتعاطى تجارة زهيدة .  
 المُتَسَّعُ - [وسع] : مفع || الفسحة والمجال ؛ يقال

$$(ب+ج)٢ = ب٢+ج٢$$

$$(س+١) (س+٢) = س٣+٢س+٢$$

المُتَطَّب - [طب]: مَنْ يداوي دون أن يكون طبيباً .  
المُتَطَّرَف - [طرف]: ما هو في الطَّرْفِ || المُتَشَّع لعقيدة  
أو مذهب حتى أقصى حدٍّ || الذي يميل إلى الآراء  
المتجاوزة حدَّ الاعتدال .

المُتَطَّلِب - [طلب]: الذي يصعب إرضاءه .

المُتَطَّلِبَات - [طلب]: المُتَفَضِّيات ؛ الحاجات .

المُتَطَّوِع - [طوع]: المُتَقَلِّ الذي يأتي من الأعمال  
الصالحة زيادة على الفرائض والواجبات || المُتَحَقِّق  
اختيارياً بالجيش .

مُتَعَّ - مُتَوَعَّ الشيء: طال || و - النهار: ارتفع  
أي بلغ غاية ارتفاعه || و - السراب: ارتفع في  
أول النهار || و - الحبل: اشتدَّ || و - النيد: اشتدَّت  
حرته || و - الرجل: جاد وظرف || و - متعاً ومُتَعَّةً  
بالشيء: ذهب به || و - متعاً ومُتَعَّ بفلان: كاذب .  
مُتَعَّ - مُتَعَّ الرجل: ظرف .

مُتَعَّ - تَمَّيماً [متع] الشيء: أطالهُ || و - هُ اللهُ  
بكذا: صبره ينتفع ويلتذُّ به زماناً طويلاً || و - المرأة  
المطلقة: أعطاه مُتَعَّةً .

المُتَعَارَف - [عرف] عليه: المألوف، ما جرت عليه  
العادة .

المُتَعَارِف - [عقب]: المُتَابِع ؛ تقول «الحكومات  
المتعافية» .

المُتَعَارِفَانِ - الطرفان اللذان عقدا الاتفاق .

المُتَعَامِدَانِ - «مُسْتَقِيمَانِ مُتَعَامِدَانِ» (هـ): يحدثان  
زاوية قائمة، واحدهما عمود على الثاني أو عمودي  
عليه || «مُسْتَوِيَانِ مُتَعَامِدَانِ» (هـ): يحدثان زاوية  
ثنائية قائمة .

المُتَعَاوِنَة - [عون]: المرأة الطاعنة في السن .

المُتَعَب - ج متعِب [تعب]: المُتَعَبَة .

المُتَعَبَة - ج متعِب [تعب]: التعب || مكان التعب ||  
ما يسببه التعب ويحمل عليه || «المُتَعَاب» ؛ المصاعِب  
والمشقات .

المُتَعَبِد - [عبد]: الموضع الذي يُعْبَد فيه .

المُتَعَمَّة - ج متع: المُتَعَمَّة || «مُتَعَمَّةُ الرَّأْسِ» ؛ ما وُصِلَتْ  
به بعد الطلاق من نحو القميص والإزار والملحفة . وهي

و لم يجد مُتَسَعًا من الوقت لعمل كذا ؛ أي لم يكن  
لديه الوقت الكافي لعمله .

المُتَسَوِّق - [وسق]: من أسماء القمر || و - عند أهل  
العروض: بحر من بحور الشعر؛ يقال له أيضاً «المُتَدَارِك» .  
وهو يتألف من ثماني مرَّات فَعِلُنْ .

المُتَسَلِّيل - [سلسل]: المُتَابِع ؛ تقول «الرِّثْمُ المُتَسَلِّيل»  
|| و - من الثياب: الرديء النسيج أو الرثيث .

المُتَسَلِّيلَة - [سلسل] (ع ح): مجموعة أعداد تتوالى  
بحسب قاعدة معينة، مثلاً: ١، ٣، ٧، ١٥، ٣١، ...  
حيث العدد يساوي ضعف الذي قبله بزيادة واحد ||  
«السِّلْسِلَة المُتَسَلِّيلَة»: هي التي عدد حدودها لا نهاية  
له؛ وينظر في مجموع هذه الحدود، فإذا كان المجموع  
متناهيًا كانت السلسلة متقاربة وإلا فهي متباعدة .

المُتَسَائِم - [شأم]: المُتَطَّير || الذي يميل من طبيعته إلى  
رؤية الدنيا سوادًا .

المُتَسَاوِيَة - [شبه]: فا || «مُتَلْتَانِ أَوْ مُضْلَعَانِ مُتَسَاوِيَانِ»  
(هـ): متساويا الزوايا ومتناسبا الأضلاع مُتَشَبِهَانِ .

المُتَسَاوِيَع - [شيع]: الشريك .

المُتَسَبِّث - [شبت]: فا || العنيد .

المُتَسَدِّد - [شد]: فا || المتصلب في أموره || البخيل .

المُتَسَرِّد - [شرد]: مَنْ لَيْسَ لَهُ مَسْكَنٌ وَلَا وَسَائِلٌ لِلعَيْشِ .

المُتَشَرِّع - [شرع]: رجل القانون .

المُتَشَمِّس - [شمس]: فا || القوي الشديد .

المُتَصَرِّف - [صرف]: فا || حاكم المُتَصَرِّفِيَّة .

المُتَصَرِّفِيَّة - [صرف]: أحد التسميات الإدارية في  
الامبراطورية العثمانية || منصب المُتَصَرِّف .

المُتَصَنَّع - [صنع]: المُتَكَلِّف .

المُتَصَيِّد - [صيد]: المُصَاد .

المُتَصَيِّف - [صيف]: المُصَيِّف .

المُتَضَامِنُونَ - [ضمن] من الغرماء: الذين يضمنون  
بعضهم بعضاً تجاه صاحب الحق؛ يقال «هم مُتَكَاوِلُونَ  
مُتَضَامِنُونَ» أي لصاحب الحق أن يطلب حقه كلاً  
مَنْ أَرَادَ مِنْهُمْ .

المُتَضَلِّع - [ضلع] من العلوم: الذي نال منها حظاً  
وافراً .

المُتَطَّابِقَة - [طبق] (ع ج): مجموعة كَتِيبَيْنِ تتساويان  
أيًا كانت قيمة الأحرف فيها :

«مُتَعَّةُ الطَّلَاقِ» .  
 المِثْمَةُ - ج مِثْمَعٌ : اسم للمتبع || الزاد القليل || البلغة ||  
 ما يَتَمَتَّعُ بِهِ من الصيد والطعام .  
 الْمُتَعَدَّدُ - [عد] : الكثير العدد || المتنوع والمختلف ؛  
 نقول «مُتَعَدَّدُ النواحي» .  
 الْمُتَعَلِّقُ - [عذر] : الممتع ، غير ممكن تحقيقه .  
 الْمُتَعَسَّةُ - [نعس] : سبب النعس ؛ ومنه «هذا  
 الأمر منحسَةٌ متعسة» .  
 الْمُتَعَفَّنُ - [عفن] : «لحمٌ مُتَعَفَّنٌ» : تغيرت رائحته .  
 الْمُتَعَلِّقُ - [علق] : فا || «متعلقٌ بكذا» : مختصٌّ  
 به || «من مُتَعَلِّقاتِهِ» : من اختصاصاته وصلاحياته .  
 الْمُتَعَمَّدُ - [عمد] : فا || مَنْ يَأْتِي أَمْرًا عن سابق  
 تصميم .  
 الْمُتَعَتِّتُ - [عتت] : طالب الزلة ؛ ومنه قولهم «إرضاء  
 المُتَعَتِّتِ صَعْبٌ» .  
 الْمُتَعَهَّدُ - [عهد] : فا || مَنْ يَلْتَزِمُ بتنفيذ عملٍ من  
 الأعمال .  
 الْمُتَعَرَّضُ - ج مُتَعَرِّضٌ [نعس] : البائس ، القليل  
 الحظ .  
 الْمُتَعَيْشُ - [عيش] : فا || مَنْ لَهُ بلغة من العيش .  
 الْمُتَعَيِّفُ - [عيف] : المُتَكَهِّنُ || الذي يعمل العيافة  
 أي زجر الطير ويوصف بالابتكار .  
 الْمُتَعَرِّضُ - ج مُتَعَرِّضُونَ [غرض] : الذي له غرض  
 سياسي أو نحوه يرمي إليه ويؤيده ؛ يقولون «هو متعرِّضٌ  
 عليه أو ضده» .  
 الْمُتَعَارِفُ - [قال] : فا || المُسْتَحْسِنُ كلَّ شيء .  
 الْمُتَعَالُ - [تفل] : مؤنث التفل .  
 الْمُتَعَجَّةُ - [تفج] : منبت التفاح .  
 الْمُتَعَرِّسُ - ج مُتَعَرِّسُونَ : الرجل الذي صار فرنسيًا  
 أو تخلق بأخلاق الفرنسيين وانتحل عاداتهم .  
 الْمُتَعَلَّةُ - ج مُتَعَالٍ [تفل] : الميصفة .  
 الْمُتَعَلِّعُ - [فلج] الشفة أو البدين أو القدمين : الذي  
 أصابه فيها تشقق من البرد .  
 الْمُتَعَفَّنُ - [فن] : فا || مَنْ كَانَ ذا فنون في حاله أو  
 صنعته .  
 الْمُتَعَارِبُ - [قرب] : فا || بحرٌ من أبحر الشعر ؛ وزنه  
 فعولن ثماني مرات .

المُتَعَرِّئُ - [قرأ] : الناسك المتعبد .  
 الْمُتَعَطِّعُ - [قطع] : فا || القصير .  
 الْمُتَعَطِّعَةُ - [قطع] : مؤنث المتقطع || «غُرَّةٌ مُتَعَطِّعَةٌ» :  
 يرتفع بياضها من التخزين حتى تبلغ العينين || «الحُمَّى  
 المُتَعَطِّعَةُ» (طب) : التي تأتي بأدوار متناوبة بخلاف  
 اللازمة .  
 الْمُتَعَيُّ - [وقى] : التقوي .  
 الْمُتَكَّا - [تكأ] : آلة تدخل بها التكة ؛ وتُسَمَّى العامة  
 «مِدْكَا» .  
 الْمُتَكَادِسُ - [كدس] : فا || و - من الشجر :  
 الملفن المجتمع .  
 الْمُتَكَا - ج مُتَكَاتٍ [وكأ] : ما يَتَكَا عليه .  
 الْمُتَكَلَّفُ - [كلف] : المُكَلَّفُ .  
 الْمُتَكَلَّمُ - [كلم] : فا || العارف بعلم الكلام .  
 الْمُتَكَلِّمُ - [كلم] : موضع الكلام .  
 الْمُتَكَمَّهُ - [كمه] : في الأرض : الكاميه .  
 الْمُتَكَمِّيُّ - [كمي] : لابس السلاح .  
 الْمُتَلَاخِزُ - [لخز] من الشجر : المتضايق الداخل بعضه  
 في بعض .  
 الْمُتَلَاخِمُ - [لحم] : المتلاخيم ، المتلاصق .  
 الْمُتَلَاخِمَةُ - [لحم] : مؤنث المتلاخيم || يقال «شَجَّةٌ  
 مُتَلَاخِمَةٌ» أي تشق اللحم ولا تصدع العظم ثم تتلاحم  
 أي تتلاصق بعد شقها .  
 الْمُتَلَّافُ - [تلف] : الشديد الإتلاف .  
 الْمُتَلَبِّبُ - [لبب] : موضع القلادة .  
 الْمُتَلَبِّسُ - [لبس] : فا || «وَجِدَ مُتَلَبِّسًا بالجريمة» :  
 في حالة الجرم المشهود .  
 الْمُتَلَمِّعُ - [لعلع] : «عسلٌ مُتَلَمِّعٌ» : يمتدُّ إذا  
 رُفِعَ .  
 الْمُتَلَفَّةُ - ج مُتَالِفٍ [تلف] : سبب التلف والهلاك ||  
 محل التلف || القفر .  
 الْمُتَلَقِّمَةُ - [لقم] : «رَكِيَّةٌ مُتَلَقِّمَةٌ» : كثيرة الماء .  
 الْمُتَلَمِّظُ - [لظ] : المُتَبَسِّمُ .  
 الْمُتَلَوِّمُ - [لوم] : فا || المتعرض للائمة في الفعل  
 السيئ || المُتَنَطِّرُ لقضاء حاجته .  
 الْمُتَلَوِّنُ - [لون] : فا || مَنْ لَا يَثْبِتُ على خلقٍ واحدٍ .  
 الْمُتَمَّاحِلَةُ - [محل] : «فلاةٌ مُتَمَّاحِلَةٌ» : بعيدة

صفته  $\frac{ب}{ج} = \frac{د}{ك}$

المتناسق - [نسق]: فا || و - من الكلام: ما جاء على نسق ونظام.

المتناصف - [نصف]: من الرجال: المتساوي المحاسن || «مكان متناصف»: مستوي الأجزاء.

المتناظر - [نظر]: «شكلائي متناظران» بالنسبة إلى مركز و (هـ): هما شكلائي تناظر نقطتهما متئي متئي،

بالنسبة إلى و. وصفة هذين الشكلين تُدعى التناظر. وتكون نقطة ومركز تناظر لشكل أو مركزا إذا تناظرت

نقطة متئي متئي بالنسبة إلى و || «شكلائي متناظران» بالنسبة إلى مستقيم س (أو مستوي و) (هـ): هما

شكلائي تناظر نقطتهما متئي متئي بالنسبة إلى س (أو و) وصفتهما تُدعى التناظر. ويُدعى مستقيم س

محور تناظر، أو محورا (أو مستوي ومستوي تناظر) إذا تناظرت نقطة متئي متئي كما هو الحال في مركز الدائرة

والكرة والمتوازي الأضلاع.

المتناعم - [نعم]: المتنعم || و - من النبات: المتناعم.

المتناول - [تول]: مفع || ما يمكن الحصول عليه؛ يقال «في متناول يدي»، و«في متناول الجميع».

المتن - ج يتان ومُتون: ما صلب من الأرض وارتفع || «متنة الظهر»: جنتبه.

المتنجم - [نجم]: الذي ينظر في النجوم وبحسب مواقيتها وسيرها ليعلم بها أحوال العالم.

المتنزه - [نزه]: مكان التنزه.

المتنصح - [نصح]: مفع || «ثوب متنصح»: مرقع أو مخيط.

المتنعم - [نعم]: الحسن الحال || الكثير المال.

المتنفس - [نفس]: موضع التنفس.

المتنفس - [نفس]: المتنفس || «أنف متنفس»: متفيس.

المتنوع - [نوع]: فا || المختلف والمتشكّل.

المتنهارت - [هرت]: المتشدق المكثار.

المتنهنك - [هنك]: يقال «رجل متهنك» أي لا يبالي أن يهنك ستره.

المتنهجد - [هجد]: فا || القائم من النوم إلى الصلاة.

المتنهمة - [هدم]: «عجوز متنهمة»: فانية.

المتهمز - [همز]: فا || الرعد || «قصب متهمز»:

الأطراف || «فتنة متماحلة»: متطاولة لا تكاد تنفسي.

المتماطر - [مطر]: الذي يمطر ساعة ويكف أخرى.

المتمرض - [مرض]: المريض.

المتمرغ - [مرغ]: المرغ.

المتمطر - المتنزه غب المطر || الفرس السريع || راكبة.

المتمكن - [مكن]: فا || و - في علم النحو: هو الاسم الذي سلم من شبه الحرف أي لم يكن مبنيا ||

«المتمكن الأمكن»: الاسم المنصرف أي الذي تظهر في آخره جميع حركات الإعراب مع التنوين كسعيد

وسعيد || «المتمكن غير الأمكن»: الاسم غير المنصرف أي الذي لا يلحقه الكسر ولا التنوين كإبراهيم ويوسف ||

«غير المتمكن في علم النحو»: هو الذي أشبه الحرف فكان مبنيا مبنيا نحو «كيف وأين».

المتملح - [ملح]: بائع الملح أو صاحبه.

المتمليات - [مئي]: ما يُتمنى من الأمور.

المتمهّل - [مهل]: من الرجال: الطويل.

المتثور - [تمر]: المزود تمرًا.

متن - متوناة بالسوط: ضربه شديدا || و - الشيء: مدة || و - الرجل: ذهب في الأرض || حلف ||

و - بفلان: سار يومه أجمع || و - بالمكان: أقام || و - متنا فلانا: ضرب متنه.

متن - متانة: صلب واشتد وقوي.

متن - تميننا [متن] الشيء: صيره متينا || صلبه || و - الخيمة: أجاد مد أطناها وضربها بخيوطها ||

و - الدلو: أحكمها || و - الطعام: قواه بالأفاويه || و - لمن سابقه: قال له «تقدمني إلى موضع كذا

ثم ألقك».

المتن - مص || و - ج يتان ومُتون: الظهر (يذكر ويؤنث)؛ ومنه «سافر على متن الباخرة» || «متن الشيء»: ما ظهر منه || «متن الأرض»: ما

ارتفع منها واستوى || «متن الطريق»: جادتها أي وسطها || «متن الكتاب»: خلاف الشرح والخواشي ||

«متن اللغة»: أصولها ومفرداتها || «متن الظهر»: ما يكتنف الصلب عن يمين وشمال من لحم وعصب.

المتناسب - [نسب]: المتطابق والمتوافق || «المتناسب الرابع لثلاثة مقادير ب ج د» (ع ج): هو مقدار ك

٨ + ١٢ + ١٦ = ٣٤ // « البحر الأبيض المتوسط » :

بحر يمتد بين أوروبا وآسيا وأفريقيا فيفصل بين هذه القارات الثلاث .

المُتَوَضِّع - [وضأ] : الموضع يتوضأ فيه ؛ ويكنى به عن المستراح .

المُتَوَضِّع - [وضح] : فا // مَنْ يَظْهَرُ // مَنْ يَمْشِي فِي وَضْحِ الطَّرِيقِ // و - من الإبل : الأبيض غير شديد البياض .

المُتَوَضِّع - [وفي] : الذي قُبِضَتْ رَوْحُهُ ، الميت .  
المُتَوَضِّع - [وقد] : فا // الظريف // المضيء ؛ ومنه « متوقد الذهن » : ذكي .

المُتَوَضِّع - [وكد] : القائم المستعد للأمر .  
الْمَيْن - ج مَيَان : الصُّلْبُ الشَّدِيدُ // القوي . يقال « حبلٌ مَيِّنٌ ورأيٌ مَيِّنٌ » .

المَيْنُورُوكْرَاف - جهاز يسجل تغير الأحوال الجوية .  
مَثٌ - مَثًا [مَث] الزق أو السقاء : رشح // و - العظم : سال ما فيه // و - الرجل : عرق من سمن // و - الحديث : بته // و - شارية : أصابه دسم فمسحه بيده // و - يده : مسحها بستديل // و - الجرح : نفى عنه غشيشته أي قبحه ومادته الفاسدة .

المَثَاب - [ثوب] : مجتمع الناس .  
المَثَابَة - [ثوب] : المَثَاب // « بمَثَابَةِ كَذَا » : بمثل كذا .

المَثَابِير - [ثوب] : المواظب والمداوم .  
المَثَار - [ثور] : الباعث والدافع // « مَثَارُ النِّزَاعِ » : موضوع الخلاف .

المَثَابِيد - [ثوب] : بطاين الثياب .  
المِثَال - ج أمثلة ومثل ومثل : الشبه // المقدار // الشيء // القصاص // الفراش الذي يُنَامُ عليه .

المِثَالِيَّة - راجع العنادي // الذي يتخذ له مثلاً أعلى يستهديه (إيدياليسيت) // « الشيء المِثَالِي » : الذي تُخَيَّرُ مثلاً يتمثل به .

المِثَالِيَّة - مذهب فلسفي ينكر حقيقة ذاتية الأشياء المشتملة من « أنا » ولا يقبل منها إلا الفكر (راجع العنادية) .

كثير وشقق // « سقاء مُتَهَيِّمٌ » : نُتِيَّ بعضه على بعض مع جفاف .

المُتَهَيِّم - [هضم] : يقال « رأيتُه مُتَهَيِّمًا » أي مُتَكَسِّرُ الوجه من الحزن .

المُتَهَيِّم - [هفك] : فا // المضطرب المسترخي في المشي // الكثير الخطأ والاختلاط .

المُتَهَيِّج - [هيج] : المتحير // المتسرع إلى الشر .

المُتَوَالِم - [وأم] : فا // « غناء مُتَوَالِمٌ » : متناسب .

المُتَوَالِي - [وزي] : المتقابل // « متوازي السطوح » (ه) : جسم تحده ستة متوازيات الأضلاع ، وهو مشهور ، قاعدته متوازيتا الأضلاع // « متوازي السطوح القائم » (ه) : أحرفه الجانبية أعمدة على مستويي القاعدتين والقاعدتان ليستا مستطيلين // « متوازي المستطيلات » (ه) : جسم مشهور قائم قاعدته مستطيلان .

المُتَوَالِد - [وطد] : الثابت الدائم // الشديد // الذي بعضه في إثر بعض .

المُتَوَالِفُونَ - [وفر] : « قومٌ مُتَوَالِفُونَ » : كثيرون .

المُتَوَالِي - [ولي] : فا // واحد المتأولة .

المُتَوَالِيَّة - [ولي] : مؤنث المتوالي // « المتواليَّة الحِسَابِيَّة » (ع ج) : مجموعة أعداد يفضل كل واحد منها الذي قبله بمقدار ثابت يُدعى الأساس ، مثلاً : ١ ، ٤ ، ٧ ، ١٠ ، ١٣ ، ... ومجموعها يساوي نصف عدد الحدود مضروباً في مجموع الطرفين // « المتواليَّة الهندسيَّة » (ع ج) : مجموعة أعداد يساوي كل واحد منها الذي قبله مضروباً في عدد ثابت يُدعى الأساس ، مثلاً : ١ ، ٣ ، ٩ ، ٢٧ ، ٨١ .

المُتَوَالِد - [وبد] : الشديد الإصابة بالعين .  
المُتَوَالِح - الماتح // البعيد // « بئرٌ مُتَوَالِحٌ » : قرية المنزح سهل الاستقاء منها .

المُتَوَالِد - ج مُتَوَالِدُونَ [وحد] : المفرد بنفسه // « المُتَوَالِدُونَ » من الرهبان : المنقطعون عن الناس في البراري والجبال تعبدًا لله تعالى .

المُتَوَسِّط - [وسط] : فا // المعتدل ؛ يقال « متوسط القامة » و « متوسط الحجم » // و - (ه) : هو ، في المثلث ، قطعة مستقيم تصل بين رأس ما ومُتَوَسِّطِ الضلع المقابل له // « مُتَوَسِّطُ عِدَّةِ أَعْدَادٍ » (ع ح) : هو حاصل قسمة هذه الأعداد بعددها ، مثلاً :



مَثَلٌ - مُثُولًا فَلَانًا : صار مِثْلَهُ || و - فَلَانًا فَلَانٍ :  
شَبَّهَهُ بِهِ || و - التَّمَاثِيلُ : صَوَّرَهَا || و - القَمَرُ :  
ظَهَرَ || غَابَ || و - الرَّجُلُ : زال عن موضعه ||  
لَطَأَ بِالْأَرْضِ || و - بين يدي فلانٍ : قام منتصبًا ||  
و - مُثَلًا وَمُثَلَّةً بِالرَّجُلِ : تَكَلَّمَ || و - بالقَتِيلِ :  
جدعه وظهرت آثار فعله عليه تنكيلاً .

مَثَلٌ - مُثَالَةٌ : فَضَّلَ || و - مُثُولًا بين يدي فلانٍ :  
قام منتصبًا .

مَثَلٌ - تَمَثِيلًا [مثل] الشيء لفلانٍ : صَوَّرَهُ لَهُ بِالكَتَابَةِ  
وَنَحْوِهَا . حَتَّى كَأَنَّهُ يَنْظُرُ إِلَيْهِ || و - المِثَالُ : عمله ||  
و - التَّمَاثِيلُ : صَوَّرَهَا || و - الحديثَ وبالحديث :  
بَيَّنَّهُ وَأَفَادَهُ || و - بفلانٍ : نَكَلَ بِهِ || و - بالقَتِيلِ :  
بمعنى مَثَلٌ || و - تَمَثِيلًا وَتَمَثَالًا الشيءَ بالشيءِ :  
شَبَّهَهُ بِهِ وَجَعَلَهُ مِثْلَهُ || و - الروايةَ : عرضها على  
المسرح || و - دورًا في الروايةَ : لبس شخصية أحد  
أبطالها وتشبه به في حركاته وأحواله وأعماله || و -  
شخصًا في حفلةٍ أو غيرها : نابَ منابَهُ فِيهَا || و -  
بلادَهُ في بلادٍ أُخْرَى : قام مقامها في الشؤون التي  
انتدبت لها .

المِثْلُ - ج أمثال : الشَّبه والنظير || المِثَالُ : ويوصف  
به المذكر والمؤنث والمثنى والجمع . يقال وهو مِثْلِي ومِثْلِي  
وهن مِثْلَةٌ || « بالمِثْلِ » : على النحو ذاته ، تقول  
« عاملةٌ أو بادلَةٌ بالمِثْلِ » .

المِثْلُ - ج أمثال : الحديث || العِبْرَةُ || القول السائر  
بين الناس الممثل بمضربه أي الحالة الأصلية التي ورد  
فيها الكلام . وألفاظ الأمثال لا تُغَيَّرُ تذكيرًا وتأنينًا  
وإفرادًا وتثنيةً وجمعًا بل يُنظَرُ فيها دائمًا إلى مورد المثل  
أي أصله ، يقال « المثلُ السائر » || الصفة || الحجَّة ||  
الشبه والنظير (لغة في المثل) || « مِثْلُهُ كَمِثْلِهِ ... » :  
إنَّهُ يُشَبِّهُهُ ... || « المثلُ الأعلى » : عنوان الكمال .  
المِثْلِيُّ - مؤنث الأمثل || « الطريقة المثلِّيَّة » : الشبهي  
بالحق .

المِثْلَبُ - [ثلب] : مَنْ كَانَتْ عَادَتُهُ الثَّلْبُ || النَّمَامُ .  
المِثْلَبَةُ - ج مَثَالِبُ [ثلب] : العَيْبُ ، تقول « ما  
عرفت فيه مِثْلَبَةٌ » || المسبَّة || « مَثَالِبُ الأَمْرِ » :  
معايبه .

المِثْلَةُ - العقوبة والتنكيل || الآفة .

المِثَانَةُ - ج مِثَانَاتُ : مُسْتَقَرُّ البَوْلِ وموضعه من الإنسان  
والحيوان .

المِثَانِيُّ - [ثني] : آيَاتُ القرآن || قَوَى الشيءَ وطاقاته .  
المِثْوُوبُ - [ثأب] : الذي استرخى ففتح فاهُ واسِعًا  
من غير قصد .

المِثْبِتُ - [ثبت] : مفع || المشدود بالثبات || و -  
(طب) : المريض الذي لا يفارق الفراش لثقل مرضه .  
المِثْبِنَةُ - ج مِثْبَانٍ : كيس تضع فيه المرأة مرآتها وغيرها .  
مِثْدٌ - مُثْدًا بين الحجارة : استر بها ونظر بعينه  
من خلالها إلى العدو يرقب للقوم على هذه الحال ||  
و - الرَّجُلُ : جعله مائدًا .

المِثْرُودَةُ - [ثرد] : الأراضِي التي أصابها ثَرِيدٌ من  
المطر أي لطح من الثرد .

المِثْرِيُّ - [ثري] : الغني .

المِثْعَلِبُ - [ثعلب] من الأماكن : الذي كَثُرَتْ فيه  
الثعالب .

المِثْعَلَّةُ - [ثعل] : « أرضٌ مِثْعَلَّةٌ » : تكثر فيها  
الثعالب .

المِثْفَرُ - ج مِثَاغِرُ [ثغر] : المِثْفَذُ || الموضع المتاخم  
العدو .

المِثْفَذُ - [ثفذ] : واحد المِثَاغِدِ .

المِثْقَالُ - ج مِثَاقِيلُ [ثقل] : ما يُوزَنُ بِهِ قَلِيلًا كَانَ  
أَوْ كَثِيرًا || عَرَفًا يساوي درهمًا ونصف درهمٍ وربما زاد  
عن ذلك أو نقص شيئًا || « مِثْقَالُ الشيءِ » : وزنه  
أو ميزانه || « مِثْقَالُ ذَرَّةٍ » : قدرُ نَافَةٍ .

المِثْقَبُ - [ثقب] (حي) : آلة الثقب .

المِثْقُوبُ - [ثقب] : المِثْقُوبُ .

المِثْقُفُ - [ثقف] : الرجل ذو ثقافة || الرُمحُ ، في  
عُرْفِ الشعراء .

المِثْقَلُ - [ثقل] : مفع || « المِثْقَلُ بكذا » : الرارح  
تحتة .

المِثْقِيلُ - [ثقل] من النساء : التي ثَقُلَ حَمْلُهَا في بطنها  
ودنا وضعه .

المِثْكَالُ - ج مِثَاكِيلُ [ثكل] : الكثرة الثكل ، يقال  
« نساءُ العزاة مِثَاكِيلٌ » .

المِثْكَالَةُ - [ثكل] : ما يسبب الثكل ، يقال « رُمحُهُ  
للوالدات مِثْكَالَةٌ » .

المَثْمَن - [ثمن]: الذي قُدِّر ثمنه || و - (هـ) : ذو ثمانية أركان .

مَثَن - مُ مَثَنًا الرَّجُلَ : أصاب مَثَانَتَهُ .

مَثِن - م مَثِنًا : كان لا يستمسك بوله في مَثَانَتِهِ .

مُثِن - مَثِنًا : اشتكى مَثَانَتَهُ .

المَثِين - مَن كان لا يستمسك بوله في مَثَانَتِهِ .

المَثْنَى - ج مَثَانٍ [ثني] (مو) : ما بعد الأول من أوتار العود .

مَثْنَى - [ثني] : اثنين اثنين وهو ممنوع من الصرف ويستوي فيه المذكر والمؤنث ؛ نقول « أتوا مَثْنَى » .

المَثْنَى - [ثني] : الاسم الذي تلحقه علامة التثنية .

المَثْنَاء - [مثن] : مؤنث الأمتن .

المَثْنَاءة - ج مَثَانِيَّة [ثني] : الحبل من صوف وشعر وغيرها || العِوَج || الطَيِّب والالتواء .

المَثْنِيَّة - [مثن] : مؤنث المثنى .

المَثْوَى - ج مَثَاوٍ [ثوي] : المنزل || « أبو المَثْوَى » :

الضيف || « أبو مَثْوَاه » : صاحب منزله || « المَثْوَى الأخير » : القبر .

المَثْوَبَة - [ثوب] : الثَّوَاب .

المَثْوَبَة - [ثوب] : الثَّوَاب .

المَثْوَرَة - [ثور] : الأرض الكثيرة الثيران .

المَثْبَب - [ثيب] : المرأة التي صارت ثيبًا .

المَثْبِر - [ثور] : المَهْجَج ؛ المَحْرُض .

المَثْبِيل - ج مَثَلٌ : الشبيه والنظير ؛ نقول « لا مَثْبِيلَ لَهُ » ، و « لم يسبق له مَثْبِيلٌ » ، و « ليس له مَثْبِيلٌ » ||

الفاضل .

المَثْبِين - المَمَثُون .

مَجَّ - مُ مَجَّأ [مج] الشراب أو الشيء وبو من فمه :

رمى به .

المَجَّ - [مج] : نَقَط العسل على الحجارة .

المَجَّ - [مج] : حَبَّ الماش || و - عند العامة :

الجرع .

المَجَابَهَة - [جبه] : التَّصَدِّي ، المواجهة ، المقاومة .

المَجَّاج - [مج] : الرِّيق ترمي به من فمك || حَبَّ

الماش || « مَجَّاجُ النحل » : العسل || « مَجَّاجُ العنب » :

الخمر || « مَجَّاجُ المَرْزُوق » : المطر .

المَجَّاج - [مج] : الكثير المَجَّ للشراب وغيره .

المَثَلَّة - ج مَثَلَات ؛ ما أصاب القرون الماضية من العذاب وهي عَيْرٌ يُعْتَبَرُ بِهَا || العقوبة والتنكيل .

مَثَلَتْ - [ثلث] : ثلاثة ثلاثة ، وهو غير منصرف ويستوي فيه المذكر والمؤنث ؛ نقول « أتوا مَثَلَتْ » .

المَثَلْت - ج مَثَالِث [ثلث] (مو) : ثالث أوتار العود || و - (مو) : ما كان على ثلاث قَوَى من الأوتار .

المَثَلْت - [ثلث] : الحرف ذو ثلاث نَقَط أو حركات || و - (هـ) : سطحٌ يُحِيطُ بِهِ ثلاثة خطوط || و -

المُضَلَّع (هـ) : ذو ثلاثة أضلاع || و - المُخْتَلَف الأضلاع (هـ) : الذي تختلف أطوال أضلاعه || و - الكُرْوِيُّ

(هـ) : مثلث مرسومة على كرة أضلاعه أقواس دوائر كبيرة كلُّ قوس منها أصغر من نصف دائرة || و -

المتساوي الساقين أو الجائيتين (هـ) : الذي يتساوى ضلعان من أضلاعه || و - المتساوي الأضلاع (هـ) : تتساوى

أطوال أضلاعه الثلاثة || و - القائم الزاوية (هـ) : له زاوية قائمة || و - الحاد الزوايا (هـ) : له ثلاث

زوايا حادة || و - المُتَفَرِّج الزوايا (هـ) : له زاوية منفرجة || « ارتفاع المثلث » (هـ) : عمود خارج من

الرأس إلى الضلع المقابل . والارتفاعات الثلاثة متلاقية في نقطة واحدة هي مركز الارتفاعات || « رأس المثلث

المتساوي الساقين » (هـ) : الرأس المشترك بين الضلعين المتساويين || « قاعدة المثلث المتساوي الساقين » (هـ) :

الضلع الذي لا يساوي الآخرين . والقاعدة في المثلثات الأخرى : أي ضلع من أضلاعها || « العرق المثلث » :

الذي طُبِخَ ثلاث مرَّات || « عِلْمُ المثلثات » : عِلْمٌ وُضِعَ أَصْلًا لحساب الأبعاد والزوايا في المثلثات الكُرْبِيَّة

والمستوية ثمَّ عَمَّتْ فوائده نواحي أخرى من العلوم .

المَثَلَجَة - [ثلج] : موضع حفظ الثلج .

المَثَلُوث - [ثلث] : ذو الثلاثة || ما أُخِذَ ثَلْثُهُ || حَبْلٌ قُفِلَ عَلَى ثلاث قَوَى || مَبْرَدٌ (أو خشبية) ذو ثلاثة أضلاع ||

القماش المنسوج من صوف ووبر وشعر .

المَثَلُوج - [ثلج] : الواقع فيه الثلج || « ماء مَثَلُوجٌ » : مَبْرَدٌ بالثلج .

المَثَل - [ثمل] : الشمال .

المَثَلَّة - [ثمل] : مُسْتَنْقَعُ الماء || الصَّهْرِيح .

المَثْمِين - [ثمن] : الغالي ، النفيس ، ذو القيمة .

مَثْمَن - [ثمن] : ثمانية ثمانية ؛ نقول « أتوا مَثْمَنًا » .

آدابُ المعاشرة .  
 المَجَّان - الكثير المجون || ما كان بلا بدل أو العطيّة  
 بلا ثمن ؛ يقال «أخذهُ أو فعلهُ مَجَّانًا» و «هذا الشيء  
 لك مَجَّانٌ» أي بلا بدل أو عوض || الكثير الكافي  
 الواسع ؛ يقال «ماءُ مَجَّانٌ» أي كثير .  
 المَجَّاسَة - [جنس] : مصص || الألفة والملازمة .  
 المَجَاهِل - [جهل] : الأماكن التي لا تزال مجهولةً  
 من الكرة الأرضية . نقول «مَجَاهِل إفريقيا» || و -  
 واحدها «جَهْل» ، يقال «أنا لنصفح عن مجاهل  
 قومنا» أي عن جهلهم .  
 المَجَّي - ج مَجَّابٍ [جيو] : الضريبة ، الرّسم .  
 المَجَّي - [جيو] : الخراج .  
 المَجَّال - [جبل] : السيف الذي لم يُرْفَق || كومة  
 الطين الذي جُبل حديثًا .  
 المَجَّير - [جبر] : المُلْزَم .  
 المَجَّير - [جبر] : مَنْ يَقومُ بمهنة الجبارة .  
 المَجَّيرة - [جبر] : فرقة من فرق الإسلام يقولون بالجبر  
 أي إن الإنسان لا قدرة له على أن يفعل الشيء أو يتركه  
 بإرادته بل هو مُجَبَّر على أحد الأمرين . وهو خلاف  
 القدرية .  
 المَجَّبة - [جبن] : المكان الذي يُصنَع فيه الجبن ||  
 كرش الجدي الذي يجمد به اللبن جبنًا .  
 المَجَّبور - [جبر] : مفع || المُلْزَم .  
 المَجَّه - [مج] : المرّة من مَجَّ .  
 المَجَّير - [جبر] : «حيوانٌ مُجَّيرٌ» : يَجْتَرُ طعامه .  
 والحيوانات المَجَّيرة فِقرية من صف اللبونة من ذوات  
 المعدة المركبة من أربعة تجايف هي الكرش والقلنسوة  
 وأمّ التلافيف والإنفحة . وأشهر الحيوانات المَجَّيرة البقرة  
 والجمال .  
 المَجَّرف - [جرف] : المَجَّرف .  
 المَجَّزَل - [جزل] : الذي يكتب اختزالًا .  
 المَجَّتمَع - [جمع] : المُلتَقَى || مكان الاجتماع ||  
 ويُطلَق مجازًا على جماعة من الناس خاضعين لقوانين  
 ونظم عامة ، مثال ذلك «المَجَّتمَع القومي» و «المَجَّتمَع  
 الإنساني» .  
 المَجَّتمَع [جمع] : فا || يقال «رجُلٌ مُجَّتمَعٌ» أي  
 بالغ أشدّه لأنه وقت اجتماع القوي ؛ و «مشى مُجَّتمَعًا»

المَجَّاجَة - [مج] : ما يُلقِيه الرجلُ من فيه || «مَجَّاجَةٌ  
 الشيء» : عصارته .  
 المَجَّاح - المتكبر .  
 المَجَّادَلَة - ج مَجَّادَلات [جدل] : الجدال .  
 المَجَّارَة - [جري] : الموافقة ، المطابقة || «مَجَّارَةٌ  
 لكذا» : وَفَّقًا له ؛ مُطابِقَةٌ له .  
 المَجَّارِير - [جر] : قنّات تحت الأرض لتجري فيها  
 مياه الأمطار وأقذار الشوارع والنفايات || نظام المجاري .  
 المَجَّاز - [جوز] : المأذون والمرخص له ؛ ومنه «مَجَّاز  
 في الحقوق» و «مَجَّاز في الآداب» أي حامل شهادة  
 الحقوق أو الآداب وهي الليسانس بالفرنسية .  
 المَجَّاز - [جوز] : الطريق والمسلك || اللفظ المنقول  
 من معناه إلى معنى يلابسه ؛ نقول «مَجَّازًا» و «على  
 سبيل المَجَّاز» .  
 المَجَّازَة - [جزى] : المكافأة على الشيء || العقوبة .  
 المَجَّازَة - [جوز] : الطريق والمسلك || الأرض الكثيرة  
 الجوز ؛ يقال «أرضٌ مَجَّازَةٌ» || «مَجَّازَةُ النهر» :  
 الجسر || تستعمل العامة المَجَّازَة بمعنى القطعة التي  
 يدور عليها باب البيت من الداخل .  
 المَجَّازِف - [جزف] : المتهوّر || المخاطر ، المغامر .  
 المَجَّازِفَة - [جزف] : التهور || المخاطرة ، المغامرة .  
 المَجَّاعَة - [جوع] : نقبض الشبع || «عامٌ مَجَّاعٌ» :  
 فيه جوعٌ .  
 المَجَّال - ج مَجَّالَات [جول] : المحلّ والمدى ؛  
 نقول «مَجَّالٌ حيويٌّ» || الحقل والميدان ؛ يقال  
 «مَجَّالُ العمل» || محلّ الجولان || «مَجَّالٌ عديدٌ» :  
 الأعداد الكائنة بينهما ، مثل (٣ ، ٧) أي الأعداد  
 من ٣ إلى ٧ وعدتها لامتناهية || «فَسَّحَ لَهُ المَجَّال» :  
 ترك له الحرية || «ما تَرَكَ مَجَّالًا للشك» : لم يسمح  
 بالشك . لم يُتَّح للشك || «لا مَجَّالَ للطعن فيه» :  
 لا جدال فيه ؛ لا يقبل الاعتراض || «في هذا المَجَّال» :  
 في هذا الصدد ، بهذا الشأن .  
 المَجَّالِد - ج مَجَّالِدون [جلد] : مَنْ كان ، في ملعب  
 الإلهاء عند الرومان ، يقاتل رجلًا آخر أو وحشًا ضارياً .  
 المَجَّامَعَة - [جمع] : مصص || «مَجَّامَعَةٌ» : لمدّة  
 جُمعة .  
 المَجَّامَلَة - [جمل] : المَلْطَفَة || «قواعدُ المَجَّامَلات» :

- أي سريعاً شديد الحركة قوي الأعضاء .  
 المَجْنَى - [جنى] : الرُكْع ، وهو كرسي صغير يركع عليه في الكنيسة .  
 المَجَنَّثَات - [جث] : المَجَنَّة .  
 المَجَنَّة - [جث] : حديدة يُقْلَعُ بها النبات .  
 المَجْنَم - ج مَجَنَمَاتٍ [جثم] : الجنوم .  
 مَجَجَّ - تَمَجَّجًا [مج] العنب : طاب وصار حلواً .  
 المَجَج - [مج] : السكارى || و - (ح) : النحل .  
 المَجَج - [مج] : إدراك العنب ونضجه || استرخاء الشدقين .  
 مَجَجَّ - مَجَجًا الرَّجُلُ : تكبر وافتخر || و - الدلو في البئر : خفضخضها .  
 مَجَجَّ - مَجَجًا : مَجَجَّ .  
 المَجَجَر - ج مَجَاوِر [ججر] : المكمن ، اللجأ .  
 المَجْجِف - [جحف] : فاء || « هذا مُجْجِفٌ بِحَقِّهِ » : منتقص حقه انتقاصاً فاحشاً .  
 المَجْجِفَةُ - [جحف] : المصيبة .  
 المَجْجُوف - [جحف] : المصاب بالجحاف ، وهو مئى البطن من نخمة .  
 مَجَدَّ - مَجَدًا : كان ذا مجدٍ || و - فلاناً : غلبه في المجد || و - الراعي الإبل : علفها وأشبعها || و - مَجَدًا وَمُجُودًا تِ الإبل : وقعت في مرضٍ كثير فشبت .  
 مَجَدَّة - مَجَادَّةٌ : كان ذا مجدٍ .  
 مَجَدَّة - تَمَجَّدًا [مجد] فلاناً : عظّمه وأثنى عليه || نسبة إلى المجد || و - العطاء : كثرة || و - الراعي الإبل : علفها وأشبعها .  
 المَجْد - مص || و - ج أمجاد : العز والرفعة || الأرض المرتفعة (كالتجد) .  
 المَجْد - [جد] : المَجْتَهِد .  
 المَجْدَاب - ج مَجَادِب [جذب] من الأراضى : التي لا تكاد تخرس .  
 المَجْدَاح - [جدح] : ساحل البحر .  
 المَجْدَار - [جدرا] : ما يُنْصَبُ في الزرع لطرده الطير والوحش ؛ ويقال له « الفزاعة » .  
 المَجْدَاف - ج مَجَادِيف [جدف] : خشبة طويلة مبسوطة أحد الطرفين تُسَيَّرُ بها القوارب || « مَجْدَافًا »  
 الطير : جناحاه .  
 المَجْدَال - [جدل] : الشديد الجدال || و - ج مَجَادِيلُ عند العامة : ما جُدِلَ مستطيلًا من البصل ونحوه .  
 المَجْدَح - [جدح] : آلة لجدح السويق وشبهه || و - (لك) : تَجَمَّ .  
 المَجْدَاد - [جدد] : المُشْكِرُ || المُصْلِحُ .  
 المَجْدَر - [جدرا] (طب) : المصاب بالجُدري .  
 المَجْدَرَةُ - [جدرا] : الجدير ، يقال « إِنَّهُ مَجْدَرَةٌ لَأَن يَفْعَلَ كَذَا » أي جدير . ويستوي فيه المذكر والمؤنث والمفرد والجمع || « أَرْضٌ مَجْدَرَةٌ » : كثيرة الجُدري .  
 المَجْدَرَةُ - [جدرا] (طب) : مؤنث المَجْدَرِ || و - (ط) : طعام يُطْبَخُ من العدس والرزّ والماش ، فيكون حبّ العدس أو حبّ الماش بارزًا على وجهه كحبّ الجُدري .  
 المَجْدَع - [جدع] : آلة الجدع .  
 المَجْدَال - [جدل] : الشديد الجدال || الجماعة من الناس .  
 المَجْدُوب - [جدب] : ذو الجَدْبِ من الأمكنة || و - عند العامة : الأبله .  
 المَجْدُور - [جدرا] : القليل اللحم || و - (طب) : المصاب بالجُدري .  
 المَجْدُوف - [جدف] : المقطوع ، القصير ، يقال « رَجُلٌ مَجْدُوفٌ الْبِدْ » أي قصيرها أو مقطوعها ؛ و « هو مَجْدُوفٌ الْإِزَارِ أَوْ الْقَبِيصِ » أي قصيرها || « مَجْدُوفٌ الْيَدَيْنِ » : بخيل .  
 المَجْدُول - [جدل] : المقتول أو المُحَكَّمُ القتل .  
 المَجْدَاف - [جدف] : المَجْدَاف .  
 المَجْدَام - [جدم] : القاطع للأموار || الفيصل الذي يحكم بفصل الأمور || السريع القطع للموَدَّة .  
 المَجْدَامَةُ - [جدم] : المَجْدَام .  
 المَجْدَم - [جدم] : المصاب بمرض الجُدَام .  
 المَجْدُوب - ج مَجَادِب [جذب] : المختلّ العقل (عامية) .  
 المَجْدُور - [جدرا] (ع ح) : العدد الحاصل من ضرب عدد في نفسه ، فالمائة مجدور العشرة .  
 المَجْدُوم - [جدم] : المصاب بمرض الجُدَام .  
 مَجْرَّ - مَجْرًا : عطش .

مَجْرَ - مَجْرًا من الماء ونحوه : تملأ بطنه ولم يروا  
 و - تِ الشاةُ : عظم ولدها في بطنها فهزلت وتقلت  
 ولم تقدر على النهوض .  
 المَجْرَ - الجيش العظيم || الكثير من كل شيء || ما  
 في بطون الحوامل من الإبل والغنم || أن يشتري ما  
 في بطونها || الفضل والربا || القمار || العقل .  
 المَجْرَ - مص || اسم من مَجْرَتِ الشاةُ وهو أن يعظم  
 ما في بطنها من الحمل || سُكَّان بلاد المَجْرَ || ضَرْب  
 من مسكوكات بلاد المَجْرَ الذهبية .  
 المَجْرَ - [جر] : مجرى الماء || الخشبة المعترضة  
 بين حائطين .  
 المَجْرَى - ج مَجَارٍ [جري] : محل جري الماء ||  
 البالوعة ، مَصْرَف الماء || خط الأنابيب || التيارات  
 نقول « المَجْرَى الكهربائي » || الحال التي يسير عليها  
 الشيء ؛ نقول « مَجْرَى الأمور » ، و « مَجْرَى الحياة » ||  
 المَرَّ عموماً ، مثلاً مَجْرَى الشمس || « مَجْرَى البول » :  
 الإحليل || « مَجْرَى الهواء » : حيث يمر الهواء ||  
 « أخذ مَجْرَاهُ » : تابع سيرة وبيئته || « مَجَارِي  
 التنفس » : جهاز التنفس .  
 المَجْرَبَ - [جرب] : مَنْ اختبرته وامتنحته || المتروس ؛  
 المتدرب || ذو الخبرة || ما أُجْرِيَ عليه الاختبار ||  
 الثابت بالاختبار || « دراهم مَجْرَبَةٌ » : موزونة .  
 المَجْرَبَ - [جرب] : المَتَجِر ، المَخْتَبِر .  
 المَجْرَةَ - [مجر] : « شاة مَجْرَةٌ » : مهزولة من عظم  
 ما في بطنها من الحمل .  
 المَجْرَةَ - [جر] (فك) : منطقة في السماء قوامها نجوم  
 كثيرة لا يميزها البصر فإراها كبقعة بيضاء . وتُسمى  
 أيضاً « دَرَب التبانة » .  
 المَجْرَدَ - ج مَجَارِدَ [جرد] : مِخْلَج القطن || آلة  
 تُنظف بها الأسنان || المَجْرَفَة ، المِقْشَط .  
 المَجْرَدَ - [جرد] : مفع || المَعْرَى || المَحْض ، المَصْرَف ||  
 النزبه || المَطْلَق || المعنوي وهو خلاف المحسوس ||  
 و - من أو عن : المَحْرَر من || « بمَجْرَد كذا » :  
 تعبير له معنى « فقط » ، « لا شيء » أو لسبب آخر ؛  
 يقال « بمَجْرَد فعله » .  
 المَجْرَدَةَ - [جرد] : مؤنث المَجْرَد || « بالعين المَجْرَدَة » :  
 بالبصر ، دون الاستعانة بآلة .

المَجْرَسَ - [جرس] : الذي جَرَّب الأمور .  
 المَجْرَفَ - ج مَجَارِفَ [جرف] : السَّيْل .  
 المَجْرَفَ - [جرف] : آلة الجَرْف .  
 المَجْرَفَ - [جرف] : الفقير الذي ذهب الدهر بماله  
 واجترفه .  
 المَجْرَفَةَ - [جرف] : الجَرْف .  
 المَجْرِمَ - [جرم] : الأثيم ، الشُّرير || الذي يرتكب  
 جُرْماً || « المَجْرِمُ العائد » : الذي يعود إلى ارتكاب  
 الجريمة التي حُكِمَ عليه بها ؛ صاحب سوابق .  
 المَجْرِمَةَ - [جرم] : « سنة مُجْرِمَةٌ » : سنة كاملة ،  
 تامة .  
 المَجْرُوحَ - ج مَجَارِيحَ [جرح] : المصاب بجرح .  
 المَجْرُودَ - [جرد] : آلة من حديد أو سواه تُحْمَل  
 الكناسة ونحوها عليها || آلة من الحديد تُحْمَل النار  
 عليها || يقال « فلان مَجْرُودٌ على السفر » أي معوِّدٌ  
 عليه .  
 المَجْرُودَ - [جر] : مفع || ما دخل عليه عامل الجُرِّ ||  
 و - ج مَجَارِيرَ : البالوعة ، مَصْرَف الماء .  
 المَجْرُوشَ - [جرش] : ما طحنته غير ناعم .  
 المَجْرُومَ - [جرم] : مفع || « اللُّحْمُ المَجْرُومُ » : القِدَّة  
 أو القطعة من اللحم ؛ الشريحة منه || وتستعمل العامة  
 المَجْرُومَ بمعنى المهزول .  
 المَجْرِيَّ - [جرو] : المَجْرِيَّة .  
 المَجْرِيَّةَ - [جرو] : « كلبَةٌ مَجْرِيَّةٌ » : صار لها أو  
 كان معها جِراء .  
 المَجْرَ - [جر] : آلة الجَرْ .  
 المَجْرَاعَ - ج مَجَارِيحَ [جزع] : الكثير الجزع .  
 المَجْرَأَ - [جزأ] : المَجْرَأُ .  
 المَجْرَأَ [جزأ] : الكفاية من الشيء .  
 المَجْرِئَ - [جزأ] : من الطعام : المُشْبِع .  
 المَجْرَأَةَ - [جزأ] : المَجْرَأُ .  
 المَجْرَأَةَ - [جزأ] : المَجْرَأُ .  
 المَجْرِزَ - ج مَجَارِزَ [جزر] : موضع الجزر المعروف  
 بالسلخ .  
 المَجْرَزَةَ - [جزر] : المذبحة .  
 المَجْرِجَ - [جزع] : الرُّخَامِي الشكل || ما فيه سواد  
 وبياض || و - من الأحواض : الذي لم يبق فيه

المَجْلَى - ج مَجَالٍ [جلو]: مقدم الرأس || جرن واسع قليل العمق مُسَطَّح القعر تُجَلَّى فيه آنية الطبخ والطعام .  
 المَجْلَاد - ج مَجَالِيد [جلد]: المَجْلَد .  
 المَجْلَبَة - [جلب]: ما يجلب الشيء || ما يحمل على الجلب ويدعو إليه .  
 المَجْلَة - ج مَجَالٍ وَمَجَلٍ [مجل]: قشرة رقيقة يجتمع فيها ماء من أثر العمل الشاق أو النار .  
 المَجْلَة - [جل]: الصحيفة فيها الحكمة || الكُرَاسَة ، وَخُصَّت الآن بالجريدة التي على شكل كُرَاس ؛ نقول « المَجْلَة الأسبوعية » أي التي تصدر مرّة في الأسبوع ، و « المَجْلَة الشهرية » أي التي تصدر مرّة في الشهر || « مَجْلَة الأحكام » : كتاب القانون ؛ وكذلك مجلّة القوانين .  
 المَجْلَجِل - [جلجل]: السَيِّد القوي || البعيد الصوت || السحاب الراعد المطبق بالمطر .  
 المَجْلَخ - [جلخ]: آلة تُحدِّد بها السكِّين ونحوها ويصقل عليها النحاس ونحوه .  
 المَجْلَخ - [جلخ]: مَنْ يُحدِّد ويصقل السكاكين ونحوها .  
 المَجْلَد - ج مَجَالِيد [جلد]: السوط || قطعة من جلد كانت النائحة تضرب بها وجهها .  
 المَجْلَد - [جلد]: الجزء من الكتاب المنقسم إلى أجزاء || الكُرَاس من الكتاب || الكتاب الذي أُلِيسَ الجلد ، ج مُجَلَّدَات || « عَظْمٌ مُجَلَّدٌ » : لم يبقَ عليه إلا الجلد || « فرسٌ مُجَلَّدٌ » : لا يفزع من ضرب السوط .  
 المَجْلَد - [جلد]: « مُجَلَّدُ الكُتُبِ » : الذي يُلبسها الجلد .  
 المَجْلَدَة - [جلد]: السوط .  
 المَجْلِس - ج مَجَالِس [جلس]: موضع الجلوس || القوم الجلوس || المكان المعين للقضاء أو المحكمة || و - عند الدروز: بيت قد أُفرد للعبادة يجتمع فيه العقال منهم في أوقاتٍ معينة || و - الثَّيَابِي: المكان الذي يجتمع فيه نواب الأمة . ويُطلق مجازًا على النواب أنفسهم ، فيقولون « اجتمع مجلس الثَّيَابِ » || « مَجْلِسُ الأُمَّة » : البرلمان || « المَجْلِسُ التَّاسِيسِي » : الذي يُعهد إليه في وضع دستور سياسي || « مَجْلِسُ الأَمْنِ » : هيئة عالمية تابعة لمنظمة الأمم المتحدة ومهمتها التدخل في حال وجود خطر على السلم والأمن الدوليين ||

إلا جزعة أي بقية من الماء || و - من الرُّطْب : ما بلغ النضج إلى نصفه .

المَجْرَفَة - ج مَجَارِف [جزف]: الشبكة بصاد بها السمك .

مَجْس - تَمَجِيسًا [مجس]: هُ : صِيْرُهُ مَجُوسِيًّا .

المَجَس - [جس]: موضع اللّمس ؛ يقال « خَشِنُ المَجَس » أي غير ناعم الملمس || الصدر || قرن متحرك في رأس الحشرات والقشريات وهو لها بمثابة حاسة اللّمس .

المَجَس - [جس] (طب): آلة لِسَبْرِ الجراح .

المَجَسَة - ج مَجَاسٍ [جس]: المَجَس || و - (طب): الموضع الذي يجسُّه الطبيب ؛ يقال « مَجَسُّهُ حَارٌّ » .

المَجَسَة - ج مَجَاسٍ وَمَجَسَاتٍ [جس]: آلة الجَس .

المَجَسَد - [جسد]: القميص الذي يلي البدن .

المَجَسَم - [جسم]: كلُّ ما له طول وعرض وعمق || العدد الحاصل من ضرب طول الجسم بعرضه وعمقه ||

المَكْبَر || « القِيمُ المَجَسَم » : فِلمٌ تظهر فيه صورتان كأنهما صورة واحدة مُجَسَّمة .

المَجَسَمَة - [جسم]: مؤنث المَجَسَم || « الخريطة المَجَسَمَة » : الخريطة المُضْرَسَة ، خريطة التُّضَارِيس .

المَجَسَن - [جسن]: الرِّحَى للجشيش .

المَجَسَنَة - [جسن]: المَجَسَن .

المَجَسُوش - [جسن]: يطلق على البُرِّ المطحون طحنًا خَشِنًا .

المَجَمَد - [جمعد]: المُعَضَّن .

المَجْفَال - [جفل]: « رِيحٌ مِجْفَالٌ » : سريعة تُجفل السحاب .

المِجْفَالَة - [جفل]: « رِيحٌ مِجْفَالَة » : مِجْفَالٌ .

المِجْفَف - [جف]: المَيْبَس || المنزوع ماؤه .

المِجْفَفَات - [جف]: مآكل كالثمار والخضّر تُجفَّف للحفظ .

المِجْفِل - [جفل]: « رِيحٌ مِجْفِلٌ » : مِجْفَالٌ .

مَجَل - مَجَلًا وَمُجُولًا تَ يَدُهُ : نَفِطَتْ من العمل وظهر فيها المَجَل .

مَجَل - مَجَلًا تَ يَدُهُ : مَجَلَّت .

المَجَل - مص || أن يكون بين الجلد واللحم مائة من كثرة العمل .

أشياء متجانسة || الكثرة .  
 مَجَنَّ - مُجُونًا الشيء : غلظ وصلب || و - مُجُونًا  
 ومُجِنًا ومَجَانَّةً : مزح وقل حياء كأنه صلب وجهه .  
 المَجَنَّ - ج مَجَانَّ [جن] : الترس يسر حامله || كل  
 ما وقى من السلاح || يقال « قلب له ظهر المَجَنَّ » أي  
 تحول عن الصداقة إلى العداوة .  
 المَجَنَّى - [جني] : مص || و - ج مَجَانٍ : ما يُجَنَّى  
 منه الثمار كالشجرة || الموضع الذي يُجَنَّى فيه .  
 المَجْتَب - [جنب] : السُرُّ || الترس .  
 المَجْتَب - [جنب] : « بعيرٌ مُجْتَبٌ » : يقوده صاحبه  
 إلى جنبه .  
 المَجْتَبَة - [جنب] : المُقَدِّمة || و - (اع) : فصيلة  
 من الجنود يُعهد إليها في أن تحمي أحد جانبي الجيش  
 الزاحف .  
 المَجْتَبَانِ - [جنب] من الجيش (اع) : ميمينته  
 وميسرته .  
 المَجْتَنَّة - [جن] : الجنون ؛ يقال « بو مجتنَّة » ||  
 الموضع الذي يُسْتَرَّ فيه || الأرض ذات الجن .  
 المَجْتَنَّة - ج مَجَانَّ [جن] : المَجَنَّ .  
 المَجْتَنِّع - [جنح] : الذي له جَنَاح .  
 المَجْتَوِب - [جنب] : مفع || المصاب بالْحَتَابِ ||  
 « بعيرٌ مَجْتَوِبٌ » : يقوده صاحبه إلى جنبه .  
 المَجْتُون - ج مَجَاوِين [جن] : مَنْ زال عقله أو أفسد .  
 المَجْهَر - [جهر] : المُجْهَرُ || مَنْ كانت عادته أن  
 يتكلم بصوت مرتفع .  
 المَجْهَاض - ج مَجَاهِض [جهض] من الإناث :  
 التي من عاداتها إلقاء الولد لغير تمام .  
 المَجْهَر - [جهر] : آلة بصرية تُرى فيها الدقائق لكريات  
 الدم والمكروبات . مُكَبَّرَةٌ جدًا . ويبلغ التكبير في المجاهر  
 القوة ألف مرة إلى ألفين || و - الكهربيّ : هو الذي  
 تُرى فيه صور الدقائق لا بواسطة النور بل بتيار كهربيّات .  
 وهو يمكن من رؤية نقطتين تفصل بينهما ستة أجزاء  
 من عشرة ملايين من ملّتر ، أي إنّه يكبّر مئة ألف مرة  
 إلى مئتي ألف .  
 المَجْهَر - [جهر] : مَنْ كانت عادته أن يتكلم بصوت  
 مرتفع .  
 المَجْهَرُ - [جهز] : « موتٌ مُجْهَرٌ » : سريع .

« مَجْلِسُ الحرب » : اجتماع كبار الضباط للتداول في  
 عمليات عسكرية || « مَجْلِسُ الإدارة » : جماعة من  
 الأشخاص مسؤولون عن إدارة جمعية أو شركة ||  
 « المَجْلِسُ التَّادِيْبِي » : هيئة أو لجنة يُعهد إليها في  
 المحافظة على قواعد وأصول الوظيفة أو المهنة ومعاينة  
 مرتكبي المخالفات || « في مَجْلِسِهِ » : في حضرته .  
 المَجْلَف - [جلف] : الذي أُخِذَ من جوانبه || الذي  
 بقيت منه بقية .  
 المَجْلَل - [جل] : فا || « سحابٌ مُجْلَلٌ » : يجلل  
 الأرض بالمطر أي يعمها || « أمرٌ مُجْلَلٌ » : عام .  
 المَجْلُو - [جلو] : المنظور إليه .  
 المَجْلُود - [جلد] : « مكانٌ مُجْلُودٌ » : أصابه الجليد .  
 المَجْلِي - [جلي] : السابق في الميدان .  
 المَجْم - [جم] : الصدر لأنه مُجْتَمِعٌ لما وعاه من  
 علم وغيره .  
 المَجْمَر - [جمر] من الحوافر : الصلب .  
 المَجْمِر - [جمر] من الحوافر : المَجْمَر .  
 المَجْمَر - ج مَجَاوِر [جمر] : المَجْمَرَة .  
 المَجْمَرَة - ج مَجَاوِر [جمر] : ما يوضع فيه الجمر .  
 المَجْمَع - [جمع] من الأمور : المتفق عليه ؛ ما  
 تمّت عليه الآراء || المَجْمُوعُ به والمحكوم فيه .  
 المَجْمِيع - [جمع] من الأمور : المتفق عليه ، المجمعة  
 الآراء عليه .  
 المَجْمِيع - ج مَجَامِيع [جمع] : موضع الجمع أو  
 الاجتماع || تَأْلِيفٌ بَضْمٌ ما قرّره الأساقفة المجتمعون  
 للنظر في الأمور الدينية || علبة مستديرة || و - العلمي :  
 اسم يُطلق على الجماعات الأدبية والعلمية والفنية ؛  
 يُعرف بالأكاديمية || يقال « أخذت مجتمعة بمجامع  
 قلبي » أي بجميع أجزائه .  
 المَجْمَم - [جم] : العظيم الحجم أي الكثير شعر الرأس .  
 المَجْمَهَرَات - [جمهر] : سبع فصائد من أشعار  
 الجاهلية في الطبقة الثانية بعد المعلقات .  
 المَجْمُوع - ج مَجَامِيع [جمع] : مفع || كلُّ مؤلف  
 جُمِعَت فيه أشياء متفرقة ، مثل الأشعار والقصص ||  
 يُطلق عند النحاة على الجمع || جُمْلَةٌ المبلغ أو الكمية ||  
 ما يؤلف كلية الشيء ؛ يقال « مَجْمُوعُ أراضي القطر » .  
 المَجْمُوعَة - [جمع] : الطائفة (من الشيء) || جَمَع

عثمان .  
 المُجَبَّر - [جبر]: المقعَّر || المَجْصَص .  
 المُجَبَّر - [جوز]: فا || الوليَّ || القمِّ بأمر اليتيم || العبد  
 المأذون له في التجارة .  
 المُحَّ - [مح]: خالص كل شيء || صفرة البيض .  
 مَحَا - مَحَا [مح] الشيء: أذهب أثره وأزاله ||  
 و - الشيء: ذهب أثره وزال .  
 مَحَى - مَحَى [محي]: أذهب أثره وأزاله (لغة  
 في محا الواري) .  
 مَحَى - تَنْحِيَة [محو] الشيء: أذهب أثره وأزاله .  
 المُحَارِب - [حرب]: المُقَاتِل .  
 المُحَارَة - [حور]: الرجوع || المكان الذي يُحَار فيه  
 أو إليه || النقصان || الصدفة ونحوها من العظم ||  
 الحنك || منسَم البعير || ما يجتمع فيه الماء || و -  
 عند العامة: صندوقان يُشدَّان إلى جانبي الرَّحْل يُوضع  
 فيهما الأولاد الصغار الذين لا يستطيعون الركوب ||  
 «مَحَارَة الأذن»: جوفها || «المَحَارَاتَان» (ع ١):  
 رأسا الورك المستديران اللذان تدور فيهما رؤوس الفخذين .  
 المُحَارَف - [حرف]: المحروم المنقوص الحظ .  
 المُحَارَفَة - [حرف]: في المعاملة: الاحتياط طمعاً .  
 المُحَاسِب - [حسب]: المكلف بالحسابات || مَنْ  
 له خيرة في مسك الدفاتر .  
 المُحَاسِبَة - [حسب]: مص || «قِسْمُ المُحَاسِبَة»:  
 المصلحة المكلفة بالحسابات .  
 المُحَاسِن - [حسن]: جَمْعُ الحُسْن (على غير القياس) ||  
 المواضع الحسنة من البدن || الجمالات ، المُفَاتِن ||  
 الفوائد || الصفات الحسنة .  
 المُحَاش - المُحترق .  
 المُحَاش - الأناث والمتاع .  
 المُحَاش - القوم يجتمعون من قبائل شتى فيتحالفون  
 عند النار .  
 المُحَاشِد - [حشد]: المحافل يحتشد فيها الناس .  
 المُحَاص - مبالغة الماحص || «برقُ مَحَاصٍ»:   
 لامع .  
 المُحَاضِر - [حضر]: مَنْ يلقي مُحَاضِرَة .  
 المُحَاضِرَة - [حضر]: بحث في موضوع يُلقيه المحاضر  
 في محضرٍ من الناس .

المُجَهَّض - [جهض]: الولد السقط .  
 المُجَهَّل - ج مَجَاهِل [جهل]: المفازة لا أعلام فيها  
 أو لا يُهتدى فيها .  
 المُجَهَّلَة - [جهل]: ما يحملك على الجهل .  
 المُجْهُود - [جهد]: الطاقة والاستطاعة ؛ يقال «بذل  
 مَجْهُودَة» .  
 المُجْهُول - [جهل]: مفع || و - من الأفعال: ما  
 جهل فاعله .  
 المُجَوَّب - [جوب]: آلة الخرق .  
 المُجَوِّد - [جود]: «كاتبٌ أو شاعرٌ مجوِّدٌ»: كثير  
 الإتيان بالجد من النثر أو الشعر .  
 المُجَوَّب - [جوب]: التُّرس .  
 المُجَوِّد - [جود]: المقعَّر .  
 المُجَوِّد - [جود]: آلة موسيقية لها قصبَتان  
 في كلٍّ منهما نُقوب .  
 المُجْرَعَة - ج مَجَاوِع [جوع]: من الأعوام: الذي فيه  
 جوع .  
 المُجُوس - [مجس]: قوم كانوا يعبدون الشمس أو  
 النار .  
 المُجُوسِيّ - واحد المُجُوس . وربما أُطلق على الساحر  
 والحكيم والفيلسوف كالمجوس الذين أتوا من فارس  
 إلى اليهودية عند ولادة المسيح .  
 المُجُوسِيَّة - نخلة المُجُوس ، أي ملتهم أو دعواهم .  
 المُجُوف - [جوف]: العظيم الجوف || «رَجُلٌ مُجُوفٌ»:  
 مُجُوفٌ .  
 المُجُوف - [جوف]: المقعَّر || ضدَّ المحدثب || «رَجُلٌ  
 مُجُوفٌ»: جبان لا قلب له كأنه خالي الجوف من  
 القزاد .  
 المُجُوق - [جوق]: ثوبٌ صغير تجول فيه الجارية ||  
 التُّرس || العوذة || الخللخال || هلال من الفضة وسط  
 القلادة .  
 المُجُوهَرَات - [جوهر]: الخلي ، المصاغ .  
 المُجِيد - [جود]: «كاتبٌ أو شاعرٌ مُجِيدٌ»: كثير  
 الإتيان بالجد من النثر أو الشعر .  
 المُجِيد - [مجيد]: ذو المجد .  
 المُجِيدِيّ - قطعة من الفضة كانت قيمتها عشرين  
 قرشاً خالصةً ، نسبةً إلى عبد المجيد من سلاطين آل



المحاط - [حوط] به : المخذق به .  
المحاط - [حوط] : المكان الذي يكون خلف القوم  
والدواب ليستدير بهم ويحوطهم .  
المحافظ - [حفظ] : فا || الذي يحفظ الغيبة وحق  
الصحة || مَنْ يُعْهَد إليه في إدارة قضاء من الأقضية .  
وربته فوق رتبة القائم مقام || «مُحَافِظُ الْبَلَدِ» : مَنْ  
يتولّى حراسته .  
المحافظّة - [حفظ] : مص || و - على : الإبقاء  
على ، الصيانة ل ؛ المدافعة عن || و - على النفس :  
صيانة النفس ، حفظ الذات || و - ج مُحَافِظَات :  
تقسيم إداري يتولّى الأمر فيه المحافظ .  
المحافظون - [حفظ] : المدافعون عن مبادئ النظام  
الاجتماعي ، وعن تقاليد الماضي وقوانينه .  
المحاق - المحاق .  
المحاق - آخر الشهر القمري . وقيل ثلاث ليالٍ  
من آخره .  
المحاق - المحاق .  
المحاكاة - [حوك] : موضع الحياكة .  
المحال - [حول] : المعوج || الباطل || غير الممكن ||  
ما اقتضى الفساد من كل وجوه .  
المحال - [حول] : مص حال حيلة || «لا محال» :  
لا بدّ أو لا ريب .  
المحال - [محل] : البكرة العظيمة || ضرب من  
الحلي .  
المحال - [محل] : الكيد || المكر || العداوة ||  
والعقاب || الشدة والقوة || الهلاك || الإهلاك ||  
الجدال || التدبير || زوم الأمر بالحيل .  
المحال - الماحل || المكار - الخداع || الشيطان .  
المحالة - ج محال ومحاول [حول] : واسطة الظهر  
والفقر || الدولاب || الخندق والقدرة في التصرف ||  
يقال «لا محالة من الأمر» أي لا بدّ أو لا ريب .  
المحالة - ج محال وجمع محال محل [محل] :  
الفقرة من فقر ظهر البعير وغيره || البكرة العظيمة ||  
الخشبة التي يستقر عليها الطيانون || يقال «لا محالة»  
أي لا بدّ ولا حيلة .  
المحاماة - [حمي] : فنّ المحامي || «هيئة المحاماة» :  
نقابة المحامين .

المحامي - [حمي] : هو الذي يدافع أمام المحاكم  
في الدعاوى التي يوكل بها .  
المحاين - [حنث] : مواقع الإثم .  
المحاورة - [حور] : المحادثة بين شخصين أو أكثر ||  
المجادلة .  
المحاورة - [حول] : المسعى ، الاجتهاد .  
المحاويج - [حوج] : المحتاجون .  
المحايد - [حيد] : مَنْ لا ينحاز إلى أحد المتخاصمين .  
المحبّ - [حب] : المحبوب .  
المحبّ - [حب] : فا ؛ يقال «امرأة محبّ لزوجها» ||  
«محبّ للناس» : يودهم ؛ يهتم بتحسين أحوالهم ||  
«محبّ لذاته» : أناني .  
المحبة - [حب] : مؤنث المحبّ ؛ يقال «امرأة محبة  
لزوجها» .  
المحبة - [حب] : ميل الطبع إلى الشيء اللاذ .  
المحبرة - [حبر] : المحبرة .  
المحبرة - [حبر] : المحبرة .  
المحبرة - ج محابر [حبر] : الدواة .  
المحبس - [حبس] : حلقة تلبس في الإصبع .  
المحبس - ج محابس [حبس] : مكان الحبس .  
المحبسة - ج محابس [حبس] : مكان الحبس ||  
مقام الحبساء .  
المحكّ - [حك] : مكان شدّ الإزار من الجسم .  
المحكوك - [حك] : المحكّم الخلق والصنعة .  
المحّة - [مح] : المحّ .  
المحتاج - ج محتاجون [حوج] : المفتقر ، المعوز .  
المحتال - [حول] : مَنْ يلجأ إلى أساليب احتيالية  
للإختلاس .  
المحتجّز - [حجز] : موضع شدّ الإزار .  
المخيد - [حتد] : الأصل ؛ نقول «فلان كريم المخيد»  
أي الأصل .  
المحتدّ - [حد] : المغناط .  
المحترف - [حرف] : موضع يحترف فيه ويُنقلّب  
ويُتصرّف . وربما تُخصّص اللفظة بالصناعة اليدوية الحاذقة .  
المحترف - [حرف] : صاحب الحرفة .  
المحترم - [حرم] : لقب في المكاتبات .  
المحتسب - [حسب] : فا || «مُحْتَسِبُ الْبَلَدِ» :

مأمور من الحاكم لضبط الموازين ونحو ذلك .  
 الْمُحْتَضِر - [حضر] : مَنْ حضرته الوفاة .  
 الْمُحْتَضِر - [حضر] : خلاف البادي || الذي يأتي الحضر .  
 الْمُحْتَقِل - [حفل] : الْمُجْتَمَع || « مُحْتَقِلُ الْأَمْرِ » :  
 معظمه || « الْمُحْتَقِلُ بِهِ » : مَنْ تُقَامُ الحفلة تكرّماً له .  
 الْمُحْتَقِلُونَ - [حفل] : المشتركون في عيد ، أو في حفلة .  
 الْمُحْتَمِل - [حمل] : الْمُطَاق || الْمُمَكِّن ، الْمُرَجِّع .  
 الْمُحْتَوَى - ج مُحْتَوَاتٍ [حوي] : المضمون ، ما  
 يشتمل عليه الشيء || مُحْتَوَاتُ الكِتَابِ : فهرسه .  
 الْمُحْتَوَم - [حتم] : ما لا رجعة عنه ، ما لا بدّ منه ولا  
 مهرب .  
 الْمُحْتَجَّج - [حج] : الموضع الذي يُحْتَجُّ إليه .  
 الْمُحْتَجَّاج - [حج] : الكثير الخصومة || و - (طب) :  
 الميل الذي يُسَبَّرُ به الجرح .  
 الْمُحْتَجَّام - [حجم] : الكثير النكوص هيةً .  
 الْمُحْتَجَّة - ج مُحْتَجَّجٍ [حج] : جاذة الطريق أي وسطه ||  
 « مُحْتَجَّةُ الصَّوَابِ » : الطريق المستقيم ، السبيل القويم .  
 الْمُحْتَجَّر - [حجر] : ما حول القرية كالحدايق يُمنع  
 المرعى فيها || الحَرَم . ومنه « الْمُحْتَجَّرُ الصَّحْيُ » : حيث  
 يقام المصابون بالأمراض الوبائية تحت المراقبة منعا لانتشار  
 الوباء .  
 الْمُحْتَجِر - ج مُحْتَجِرٍ [حجر] : الحديقة || و - من  
 العين : ما دار بها .  
 الْمُحْتَجِر - ج مُحْتَجِرٍ [حجر] : الْمُحْتَجِر .  
 الْمُحْتَجَّل - [حجل] من الخيل : ما كان في قوائمه بياض  
 || يقال « يَوْمٌ مُحْتَجَّلٌ » أي مضيء مشرق بالسرور .  
 الْمُحْتَجِم - ج مُحْتَجِمٍ [حجم] : موضع الحجامة من البدن .  
 الْمُحْتَجِم - ج مُحْتَجِمٍ [حجم] : آلة الحَجْم وهي شيء  
 كالكَأْس يُفْرَغُ من الهواء ويوضع على الجلد فيُحْدِثُ  
 نهبًا ويحذب الدَّم أو المادّة بقوة .  
 الْمُحْتَجِمَة - ج مُحْتَجِمٍ [حجم] : الْمُحْتَجِم .  
 الْمُحْتَجِن - [حجن] : العصا المنعطفة الرأس || كلُّ  
 معطوف الرأس على الإطلاق || « مُحْتَجِنُ الطَّالِرِ » :  
 منقاره .  
 الْمُحْتَجِنَة - [حجن] : العصا المنعطفة الرأس || كلُّ معطوف  
 الرأس على الإطلاق .  
 الْمُحْتَجُّوج - [حج] : المغلوب بالحُجَّة || الموضع الذي

يُحْتَجُّ إليه || المطلوب والمقصود .  
 الْمُحْتَجُّور - [حجر] عليه : الموضوع تحت المراقبة ؛  
 مَنْ مَنَعَ التصرف بماله .  
 الْمُحْتَجُّول - [حجل] من الخيل : ما كان في قوائمه بياض .  
 الْمُحِدَّة - [حد] : « امْرَأَةٌ مُحِدَّةٌ » : تركت الزينة بعد  
 وفاة زوجها .  
 الْمُحِدَّب - [حدب] : الأحدب || و - من الخطوط :  
 خلاف المقعر .  
 الْمُحِدَّة - [حد] : « امْرَأَةٌ مُحِدَّةٌ » : مُحِدَّةٌ .  
 الْمُحِدَّث - ج مُحِدَّثَاتٍ [حدث] : مفع || نقبض  
 القديم || ما لم يكن معروفًا في كتاب ولا سنة ولا إجماع .  
 الْمُحِدَّث - [حدث] : المكالم || الراوي والمُخْبِر || مَنْ  
 يتكلم بسهولة .  
 الْمُحِدَّثُونَ - [حدث] : أهل العصر .  
 الْمُحِدَّج - [حدج] : الميئس من ميايم الإبل .  
 الْمُحِدِّس - [حدس] : المطلب .  
 الْمُحِدِّق - [حدق] : « خَطَرٌ مُحِدِّقٌ » : وشيك ،  
 مهدد ، قريب الوقوع .  
 الْمُحِدَّة - [حدل] : هي عمود قصير من حجر مجوّف  
 من رأسه تجويفين صغيرين يدخل فيهما طرفا عودين أو  
 قضيبين من حديد متصلين من أعلاهما يقال لهما قوس  
 تجرُّ به الحدلة لحدل السطرح || « مُحِدَّةُ الطَّرْقِ » :  
 سيارة تحمل بها الطرق .  
 الْمُحِدُّود - [حد] : المعين بحدوده || المنوع من الخير  
 أو الشر || المحروم .  
 الْمُحِدُّوس - [حدس] : المصروع به في الأرض .  
 الْمُحِدُّور - [حدز] : ما يُحْتَلَرُ منه .  
 الْمُحِدُّورَة - [حذر] : الفزع || الحرب || الداهية التي  
 تُحذَر .  
 الْمُحْرَاب - ج مُحْرَابٍ [حرب] : الشجاع || صاحب  
 الحرب || صدر المجلس || صدر البيت ، أكرم مواضعه  
 || مجلس الناس ومجتمعهم || القِبْلَة || « مُحْرَابُ الْمَسْجِدِ » :  
 مقام الإمام .  
 الْمُحْرَاث - ج مُحْرَاثٍ [حرث] : آلة الحرث || ما  
 تحرك به نار الثور .  
 الْمُحْرَاف - [حرف] : المُحْرَف .  
 الْمُحْرَاك - ما تحرك به النار وغيرها || و - عند العامة :

- مَنْ دَابُّهُ إِهَابَةُ الْفِتَنِ .  
 الْمُحْرَبُ - [حرب] : صاحب الحرب || الشجاع .  
 الْمُحْرَثُ - ج مَحَارِثُ [حراث] : المِحْرَاثُ .  
 الْمُحْرَجُ - [حرج] : الْمُضْبِقُ || يقال « حلفَ بِالْمُحْرَجَاتِ » أي بالأيمان التي تُضْبِقُ مجال الحالف .  
 الْمُحْرَرُ - [حر] مَنْ يُطْلَقُ الْحَرِيَّةُ || الكاتب في جريدة أو مجلة .  
 الْمُحْرَضُ - [حرض] : الْمُهَيِّجُ ؛ وامي الفتنة || مَنْ يَحْتِ عَلَى الْأَمْرِ الْمُنْكَرِ كَالْقَتْلِ وَالسَّرْقَةِ .  
 الْمُحْرَفُ - ميل أو مسمار تُسَبَّرُ وتُقَاسُ بِهِ الجراحات .  
 الْمُحْرَفُ - [حرف] : الذي ذهب ماله .  
 الْمُحْرَقُ - الميرد .  
 الْمُحْرَقَةُ - ج مُحْرَقَاتُ [حرق] : الذبيحة التي تُحْرَقُ وَتُقْفَى تَعْبُدًا لِلَّهِ وَاعْتِرَافًا بِمَطْلَقِ سُلْطَنِهِ .  
 الْمُحْرَكُ - [حرك] : مُفْصَلُ الْعُنُقِ مِنَ الرَّأْسِ .  
 الْمُحْرَكُ - ج مُحْرَكَاتُ [حرك] : جهاز تُجَهِّزُ بِهِ الطائرات والسيارات والدراجات وغيرها من الآلات فيحركها بواسطة البنزين أو المازوت أو غيرها .  
 الْمُحْرَمُ - ج مَحَارِمُ [حرم] : الْحَرَامُ || مَحَارِمُ اللَّيْلِ ؛ مَخَافَةُ الَّتِي تَحْرَمُ عَلَى الْجَبَانِ أَنْ يَسْلُكَهَا .  
 الْمُحْرَمُ - [حرم] : مَنْ كَانَ فِي حِمَايَتِكَ وَحَرَمَكَ || الْمُسَالِمِ .  
 مُحْرَمٌ - [حرم] : أَوَّلُ شَهْرِ السَّنَةِ الْقَمَرِيَّةِ يَقَعُ بَيْنَ ذِي الْحِجَّةِ وَصَفَرٍ . عَدَدُ أَيَّامِهِ ٣٠ يَوْمًا .  
 الْمُحْرَمُ - مَنْ لَهُ ذِمَّةٌ وَحَرَمَةٌ || « أَعْرَابِيٌّ مُحْرَمٌ » : جَافٌ لَمْ يَخَالِطِ الْحَضَرَ || « جِلْدٌ مُحْرَمٌ » : لَمْ يُدْبَغْ || « سَوْطٌ مُحْرَمٌ » : لَمْ يُعْرَنَ .  
 الْمُحْرَمَةُ - ج مَحَارِمُ [حرم] : مَا لَا يَحِلُّ انْتِهَاكُهُ .  
 الْمُحْرَمَةُ - ج مَحَارِمُ [حرم] : الْمُحْرَمَةُ || الْفَوْطَةُ يَنْشَفُ بِهَا الْبَلَلُ .  
 الْمُحْرُوبُ - [حرب] : الْحَرِيبُ .  
 الْمُحْرُودُ - [حر] : مَنْ دَاخَلَتْهُ حَرَارَةُ الْغَيْظِ وَنَحْوِهِ .  
 الْمُحْرُوسُونَ - [حرس] الْأَوْلَادُ .  
 الْمُحْرُومُ - [حرم] : الْمَمْنُوعُ مِنَ الْخَيْرِ || الْمَمْنُوعُ مِنَ شَرِكَةِ الْمُؤْمِنِينَ || مَنْ لَا يَنْمِي لَهُ مَالٌ || الْمُحَارِفُ الَّذِي لَا يَكَادُ يَكْتَسِبُ .  
 الْمُحْرَزُ - [حر] : مَوْضِعُ الْحَزْرِ أَيْ الْقَطْعِ .
- المِحْرَزُ - ج مَحَارِزُ [حرز] : آلة الحزْرِ .  
 المِحْرَزَانُ - [حزن] : الحزْرَيْنِ .  
 المِحْرِزِمُ - [حزم] من الدَابَّةِ : مكان الحِزَامِ .  
 المِحْرِزِمُ - [حزم] : الحِزَامِ .  
 المِحْرِزِمَةُ - [حزم] : الحِزَامِ .  
 المِحْرِزَنُ - [حزن] : الحزْرَيْنِ .  
 المِحْرِزُونُ - [حزن] : ضِدُّ الْمُفْرِحِ وَالْمُبِيرِ .  
 المِحْرِزِيَّةُ - [حزن] : مَوْنُثُ الْمِحْرِزِنِ || « قِصَّةٌ تَمَثِّلِيَّةٌ مُحْرِزِيَّةٌ » : أَوْ رِوَايَةٌ مُحْرِزِيَّةٌ : مَأْسَاةٌ || « الْمُحْرِزِنَاتُ » : الْأَشْيَاءُ الْمُحْرِزِيَّةُ .  
 المِحْرِزُونُ - [حزن] : المِحْرِزِنُ .  
 مَحْرَسٌ - مَحْرَسًا الْجِلْدَ : ذَلِكَهُ لِيَلِينِ وَدَبَقَهُ .  
 المِحْرَسَانُ - [حسن] : الْكَثِيرُ الْإِحْسَانَ .  
 المِحْرَسَةُ - [حسن] : آلة حَسَّ الدَوَابِّ .  
 المِحْرَسَةُ - [حسد] : مَا يَدْعُو إِلَى الْحَسَدِ .  
 المِحْرَسَةُ - [حس] : الْمِكْنَسَةُ .  
 المِحْرَسَةُ - [حسم] : سَبَبُ الْقَطْعِ ؛ يُقَالُ « هَذَا مَحْرَسَةٌ لِلدَّاءِ » أَي يَقْطَعُهُ .  
 الْمُحْسِنُ - [حسن] : الْكَثِيرُ الْإِحْسَانَ .  
 الْمُحْسِنَةُ - [حسن] : مَا يُحَسِّنُ ؛ يُقَالُ « هَذَا طَعَامٌ مُحْسِنٌ لِلْجِسْمِ » أَي يُحَسِّنُ الْجِسْمَ .  
 الْمُحْسُوبُ - [حسب] : « مُحْسُوبٌ عَلَى فُلَانٍ » : تَابِعٌ لِفُلَانٍ ؛ مِنْ خَاصَّتِهِ .  
 الْمُحْسُوبِيَّةُ - [حسب] : اخْتِصَاصُ الْأَصْدِقَاءِ وَالْأَنْصَارِ بِالرُّوْطَانِ وَالنَّعَمِ .  
 الْمُحْسُورُ - [حس] : مَفْعٌ || « الْمُحْسُورُ الْبَصِيرُ » : الْكَأَلُ الْمُنْقَطِعُ .  
 الْمُحْسُوسُ - [حس] : الْمَشْرُومُ .  
 الْمُحْسُوسَةُ - [حس] : « أَرْضٌ مُحْسُوسَةٌ » : أَصَابَهَا الْجَرَادُ أَوْ الْبَرَدُ .  
 الْمُحْسُوسَاتُ - [حس] : الْأَشْيَاءُ الَّتِي تُتَذَكَّرُ بِالْحَوَاسِّ .  
 مَحْحَسٌ - مَحْحَسًا الْجِلْدَ : قَشَرُهُ عَنِ اللَّحْمِ || وَ- الطَّعَامُ : أَكَلُهُ شَدِيدًا || وَ- السَّيْلُ مَا مَرَّ عَلَيْهِ ؛ اِقْتَلَعَهُ || وَ- مَحْحَسَةٌ وَجْهَةٌ بِالسَّيْفِ : لَفْحَةٌ لَفْحَةً قَشَرِهَا جِلْدًا وَجْهًا || وَ- الْحُرُّ أَوْ النَّارُ الْجِلْدَ : أَحْرَقَهُ .  
 الْمُحْشِرُ - [حش] : « امْرَأَةٌ أَوْ نَاقَةٌ مُحْشِشَةٌ » : يَيْسَ الْوَلَدُ فِي بَطْنِهَا .

المَحْطُ - ج مَحَاطٌ [حش] : المكان الكثير الحشيش .  
 المِحْطُ - [حش] : مِحْطٌ للحشيش || حديدية تُحْرَكُ  
 بها النار .  
 المَحْطِيُّ - [حش] : موضع الطعام في البطن .  
 المَحْطِيُّ - [حشي] من الكُتُب : المعلق عليه الحواشي .  
 المَحْطَةُ - ج مَحَاطٌ [حش] : المكان الكثير الحشيش .  
 المِحْطَةُ - [حش] : حديدية تُحْرَكُ بها النار .  
 المَحْطَرُ - [حش] : مكان تجمع القوم .  
 المَحْطِرُ - [حش] : المَحْطَرُ .  
 المَحْطِشَةُ - ج مَحَاطِشٌ [حش] : المكان الذي يجتمع  
 فيه شاربو الحشيشة .  
 المَحْطُودُ [حشد] : الذي يخفت الناس لخدمته لأنه  
 مطاعٌ فيهم .  
 المَحْطُوشُ - [حش] : الولد اليابس في بطن أمه .  
 المَحْطِيُّ - [حش] (ط) : طعام يتألف من كوسى  
 ونحوه ، أو من ورق الملفوف أو ورق الدوالي تُحْتَمَى  
 باللحم والأرز .  
 مَحْطٌ - مَحْطٌ الظبي في علوه : عدا عدواً شديداً ||  
 و - المذبوح برجله : فحش وارتكض || و - فلانٌ  
 من فلانٍ : هرب || و - السنان : جلاء || و -  
 الشيء : خلصه من كل عيب || و - الذهب بالنار :  
 خلصه مما يشوبه من الفس || و - الله ما بك : أذهبه ||  
 و - البرق : لمع || و - الحبل : شد فتله || و -  
 بفلان الأرض : ضربها يو .  
 مَحْطٌ - تَمْحِيطٌ [محض] الشيء : تَقْصَهُ || و -  
 اللحم : نَقَاهُ من العَقَبِ || و - الرجل : ابتلاه واختبره ||  
 و - هُ عنه : أبعدُه ونَقَاهُ .  
 المَحْطُ - من الحبال أو الأوتار : اللين .  
 المَحْطَاةُ - [حصي] : أرضٌ مَحْطَاةٌ : كثرت  
 حماها .  
 المَحْطَبَةُ - [حصب] : الأرض الكثيرة الحصباء .  
 المِحْطَدُ - [حصد] : آلة الحصد ، المنجل .  
 المَحْطَنُ - [حصن] : المتزوج .  
 المَحْطِنَةُ - [حصن] : المتزوجة || العفيفة .  
 المَحْطُوبُ - [حصب] : الذي خرجت في جسده  
 الحصبنة .  
 المَحْطُورُ - [حصر] : منع || مَحْطُورٌ في كذا :

مقصودٌ عليه ؛ مقيدٌ فيه .  
 المَحْطُولُ - ج مَحْطُولَاتٌ وَمَحَاطِيلٌ [حصل] :  
 الحاصل || الغلة ، الإنتاج ؛ نقول « مَحَاطِيلُ الأرض »  
 أي غلاتها || « مَحْطُولُ الكلام » : مفاده ومعناه ||  
 « ما لفلان مَحْطُولٌ ولا معقولٌ » : ما له رأيٌ وتميز .  
 المَحْطِيُّ - [حصي] : مَنْ تولدت حصاةٌ في مثانته .  
 مَحْطَصٌ - مَحْطَصٌ فلاتاً الود أو التصح : أخلصه  
 إِيَّاهُ || و - الرجل : سقاه المَحْطَصَ .  
 مَحْطَصٌ - مَحْطَصٌ : شرب المَحْطَصِ .  
 مَحْطَصٌ - مَحْطَصَةٌ نسبُ الرجلِ وَمَحْطَصٌ الرجلُ  
 في نسبه : كان أو صار خالص النسب .  
 المَحْطَصُ - مص || و - ج مَحَاطِصٌ : الخالص الصريح  
 عموماً . يقال « عربيٌّ مَحْطَصٌ » و « عربيٌّ مَحْطَصٌ » أي  
 عربيٌّ خالص النسب ، والمذكور والمؤنث والمثنى والجمع  
 فيه سواء لأنه مصدر . ويجوز التأنيث والثنية والجمع ||  
 و - من اللبن ونحوه : الخالص الذي لم يخالطه غيره ||  
 « بمحض اختياره » : بولء اختياره ، برضاه التام .  
 المَحْطِصُ - الماحِضُ .  
 المِحْطِصَارُ - ج مَحَاطِصِيرٌ [حضر] من الخليل وغيرها :  
 الشديد الركض .  
 المَحْطِصَرُ - ج مَحَاطِصِرٌ [حضر] : القوم الحاضرون ||  
 الحضور ، المشهد ؛ يقال « كان ذلك بمحضٍ من  
 فلانٍ » أي بمشهوده || السَّجِلُّ || « مَحْطِصَرُ الضبط »  
 في اصطلاح المحاكم : الإفادة الخطية التي يشهد فيها  
 رجل الأمن أو الشرطي أو الدركي بما قيل أمامه وما  
 شاهده وما قام به من تنفيذ مذكرات المحاكم والأحكام .  
 المِحْطِصِيرُ - ج مَحَاطِصِيرٌ [حضر] من الخليل وغيرها :  
 المِحْطِصَارُ .  
 مَحْطٌ - مَحْطٌ الوتر : أمرٌ عليه الأصابع ليصلحه ||  
 و - السهم : أنفذه .  
 مَحْطٌ - تَمْحِيطٌ [محط] الوتر أو السهم : محطهما .  
 المَحْطٌ - ج مَحَاطٌ [حط] : المنزل والموقف || محلُّ  
 الوقف من الجملة والنقطة التي توضع فيه || وهذا  
 محطٌ إصبعٌ : بمقدار عرض الإصبع || « مَحْطٌ  
 الآمال » : تعلق عليه الآمال || « كان مَحْطٌ الأنظار » :  
 كانت الأنظار تُشْجِهُ إليه ؛ كانت العيون شاخصةً إليه .  
 المِحْطُ - [حط] : حديدية أو خشبة معدة لنقش الجلد

- وصقله .  
 المَحْطَب - [حطب]: مستودع للحطب .  
 المِحْطَب - [حطب]: آلة كالمِنْجَل للحطب .  
 المَحْطَة - ج مَحْطَات [حط]: المنزل والموقف . ومنه  
 «مَحْطَة قطار السكّة الحديدية ومحطّة القطار الكهربائي»  
 || «مَحْطَة الإذاعة» : الموضع الذي تُذاع منه الأخبار  
 بالراديو . ويقال أيضاً «مَحْطَة الإرسال» || «مَحْطَة  
 توليد الكهرباء» أو «المَحْطَة الكهربائية» : مكان  
 مُجهّز لتوليد الكهرباء .  
 المِحْطَة - [حط]: المِحْط .  
 المَحْطَمَة - [حطم]: «المَحْطَمَة الثَّلْجِيَّة» : كاسحة  
 الجليد ، وهي سفينة مُعدّة لتكسير الجليد على سطح  
 البحر .  
 المَحْظُور - [حظر]: المنوع ، المُحرّم ؛ يقال  
 «الضَّرورَات تُبَيح المَحْظُورَات» أي الحاجات تجعل  
 المنوعات مباحة .  
 المَحْظُور - [حظ]: مَنْ كَانَ ذَا حَظٍّ .  
 المِحْفَار - ج مَحَاوِر [حفر]: آلة الحَفْر || و - ج  
 مَحَاوِير عند العائِمَة : المكان الذي يُحْفَر منه التراب  
 أو الرمل .  
 المِحْفَة - [حف]: مركب للنساء كالمودج || سرير  
 يُحْمَل عليه المريض أو المسافر ويُسمّى نَحْت رَوَان .  
 المَحْفَد - ج مَحَاوِد [حفد]: وَثِي الثَّوْبِ || أصل  
 السنام || شيء تُعَلَّف فيه الدواب .  
 المَحْفِد - ج مَحَاوِد [حفد]: الأَصْل والمَحْد || طرف  
 الثوب || قدح يُكَال به .  
 المِحْفَد - ج مَحَاوِد [حفد]: شيء تُعَلَّف فيه الدواب  
 المِحْفَر - ج مَحَاوِر [حفر]: آلة الحَفْر .  
 المِحْفَرَة - ج مَحَاوِر [حفر]: المِحْفَر .  
 المِحْفَصَة - [حفص]: الزنبيل من جلد .  
 المَحْفِظَة - ج مَحْفِظَات [حفظ]: الأَمْر المَحْرُك  
 الغضب || «المَحْفِظَات» : المصائب .  
 المَحْفِظَة - [حفظ]: كيس كبير أو صغير من جلد  
 أو من قماش تُحْفَظ فيه قطع النقد والأوراق .  
 المَحْفِيل - ج مَحَاوِل [حفل]: المجلس || المَجْتَمَع ||  
 «المَحَاوِل الرِّسْمِيَّة» أو «السياسيَّة» : الأوساط الرِّسْمِيَّة  
 أو السياسيَّة .
- المَحْفُور - [حفر]: مَن فِي أَسْنَانِهِ حَفْرٌ .  
 المَحْفُورَات - [حفظ]: موادَّ غِذَائِيَّة مَصُونَة من  
 الفساد لوقتٍ طَوِيل || مجموعة من الوثائق والسجلات  
 القديمة .  
 المَحْفُوظَة - [حفظ]: «جميع الحقوق مَحْفُوظَة» :  
 ما يحتفظ به مؤلّف أو ناشر لنفسه من حقوق في استثمار  
 مؤلّفات أدبيّة أو فنيّة أو علميّة خلال مدة معيّنة ||  
 «المأكولات المحفوظة» : الموادّ الغِذَائِيَّة المَصُونَة من  
 الفساد لمدةٍ طويلة .  
 مَحَقٌّ - مَحَقًّا الشئ: أبطله ومحاهه || و - فلانًا :  
 أهلكه || و - الله الشئ: نقصه وذهب ببركته ||  
 و - الحرّ الشئ: أحرّقه .  
 مُحَقٌّ - الرَجُلُ: قارب الموت .  
 مَحَقٌّ - تَمَحِيقًا [محق]: أبطله ومحاهه .  
 المَحَقُّ - مص || النخل المَقَارِب بينه في الغرس .  
 المَحِقُّ - [حق]: مَنْ هُوَ عَلَى صَوَابٍ .  
 المِحْقَان - [حقن]: مَنْ يَحْبِس بَوْلَهُ || و - عند  
 العائِمَة : المِحْقَن .  
 المَحْقَة - الملكة .  
 المَحْقَرَات - [حقر]: الصفائر .  
 المَحْقَرَة - [حقر]: الذلّة والهوان .  
 المَحْقَقُّ - [حقق]: الأَكِيد ، الواضِح ؛ يقال «من  
 المَحْقَقُّ أَنْ» أي من الوضوح والثابت أن || المَحْكَمُ ؛  
 يقال «كلامٌ مُحَقَّقٌ» أي مُحْكَمٌ منظمٌ ، و «ثوبٌ  
 مُحَقَّقٌ» أي مُحْكَمٌ النسيج .  
 المَحْقَقُّ - [حقق]: فَا || الفاضل الذي يُجْرِي نَحْرِيَات  
 للكشف عن قضيّة غامضة || المُتَحَرِّجُ ، البَاحِثُ .  
 المِحْقَن - [حقن]: آلة الحَقْن || سقاء يُحَقَّن فِيهِ  
 اللَّبَنُ || عمل حَقْن الماء كالصهريج والخزان .  
 المِحْقَنَة - [حقن]: آلة الحَقْن .  
 المَحْقُوق - [حقق]: مَن نَبَتَ عَلَيْهِ الحَقُّ .  
 عند العائِمَة : مَنْ نَبَتَ عَلَيْهِ الحَقُّ .  
 مَحَكٌّ - مَحَكًّا الرَجُلُ: شَارٌّ ونازِعٌ فِي الكَلَامِ وتَمَادِي  
 فِي اللِّجَاجَةِ عند المساومة .  
 مَحِكٌّ - مَحَكًّا الرَجُلُ: مَحَكٌّ .  
 المَحِكُّ - من الرجال : الذي يشار وينازع في الكلام  
 ويتمادى في اللجاجة عند المساومة .

المحك - [حك] : حَجَرٌ يُحَكُّ بِهِ للاختبار والانتقاد ||  
 «المصيبة محك الصدقة» : عند الشدة يُعرف الصديق.  
 المحكان - من الرجال : المحك .  
 المحكم - [حكم] : المتين ، الملبت .  
 المحكم - [حكم] : مفع || المجرب || النصف من نفسه .  
 المحكم - [حكم] : ما || النصف من نفسه .  
 المحكمة - ج محاكم [حكم] : مجلس الحكم ||  
 «محاكم الأحوال الشخصية» : السلطات القضائية التي تحكم في الزواج وما يتفرع منه .  
 المحكوم - [حكم] : «المحكوم عليه» : من صدر عليه حكم ، يقال «المحكوم عليه بالإعدام» . ومنه «محكوم عليه بالفشل» أي مصيره الفشل .  
 محل - م محلًا ومحولًا المكان : أجذب || و - محلًا ومحالًا به إلى الأمير : سعى به إلى الأمير وكادته ||  
 و - بصاحبو : بهته وقال إنه قال شيئًا لم يقوله .  
 محل - م محلًا ومحولًا المكان : أجذب || و - محلًا ومحالًا : محل .  
 محل - م محالة المكان : أجذب || و - محلًا ومحالًا : محل .  
 محل - م محيلًا [محل] فلانًا : قواه ، يقال «محلني يا فلان» أي قوتي .  
 المحل - ج محول وأمحال : الشدة || الجوع الشديد || انقطاع المطر وبتيس الأرض || الخديعة والكيد || الغبار || أرض محل : جذبة || «رجل محل» : لا يتنفع به .  
 المحل - م من طرد عن أعيان .  
 المحل - [حل] : ما || التهوك للحرم || «رجل محل» : لا عهد له .  
 المحل - ج محال [حل] : مكان الحلول || نقيض المرتحل || «محل اللهب» أو «محل الملامح» : مكان التسلية || «المحل التجاري» : المنشأة التجارية ، حانوت التاجر ، المؤسسة التي تتعاطى التجارة || «اسم المحل» : العنوان التجاري || «كان في محله» : كان مناسبًا ، موافقًا || «في غير محله» : غير مناسب ، غير موافق || «صادف محله» : كان ملائمًا كل الملاءمة || «لا محل له» : لا موضع له ، غير

مقبول || «محل نزاع» : موضوع خلاف .  
 المحل - [حل] : «محل الدين» : أجله .  
 المحلة - «أرض محلة» : جذبة .  
 المحلاج - ج محاليج [حلج] : آلة لخلج القطن || ما يوسع به الخبز ويرقق .  
 المحلب - [حلب] (ن) : شجر له حب يطيب به || و - ج محالب : موضع الحلب .  
 المحلب - ج محالب [حلب] : الإناء يحلب فيه .  
 المحلة - [حل] : منزل الحلول .  
 المحلج - [حلج] : موضع الخلج .  
 المحلج - ج محاليج [حلج] : آلة لخلج القطن || المحلجة .  
 المحلجة - [حلج] : ما يحلج عليه القطن .  
 المحلعل - [حلعل] : السيد في عشيرته .  
 المحليف - [حلف] : كل ما يشك فيه فيخلف لإثباته .  
 المحلف - [حلف] : من أقسم اليمين أمام المحكمة ، يقال «خير محلف» || من هو عضو في لجنة التحليف .  
 المحلقة - [حلف] من الأراضي : الكثيرة الخلفاء .  
 المحلق - [حلق] : آلة الحلق || و - الكهربياني : آلة كهربائية تستعمل لحلاقة اللحية .  
 المحلل - [حلل] : «مكان محلل» : كثير حلول الناس فيه || «محلل» : حلتة الإبل فكدرته .  
 المحلوب - [حلب] : المحلب ، كأنهم يريدون المحلوب فيه (عامية) .  
 المحلوج - [حلج] : «قطن مخلوج» : متدوف .  
 المحلول - [حل] : المفكوك || مسائل يحتوي على جزم مُذاب .  
 المحللي - [حلل] : الموضوعي . «أخبار محلية» : ما تنشره الجريدة من أبناء ووقايح تتعلق بالبلد .  
 المحرم - [حم] : وعاء يسخن فيه الماء .  
 المحمد - [حمد] : الكثير الخصال الحميدة .  
 المحمدة - ج محاميد [حمد] : ما يحمد المرء عليه أو به .  
 المحمص - [حمص] : ما حمص .  
 المحمصمة - [حمص] : آلة لتحمص الحب ونحوه .  
 المحمص - [حمص] : الأرض الكثيرة الحمص .  
 المحمص - [حمص] : المحمص .

# مدافع

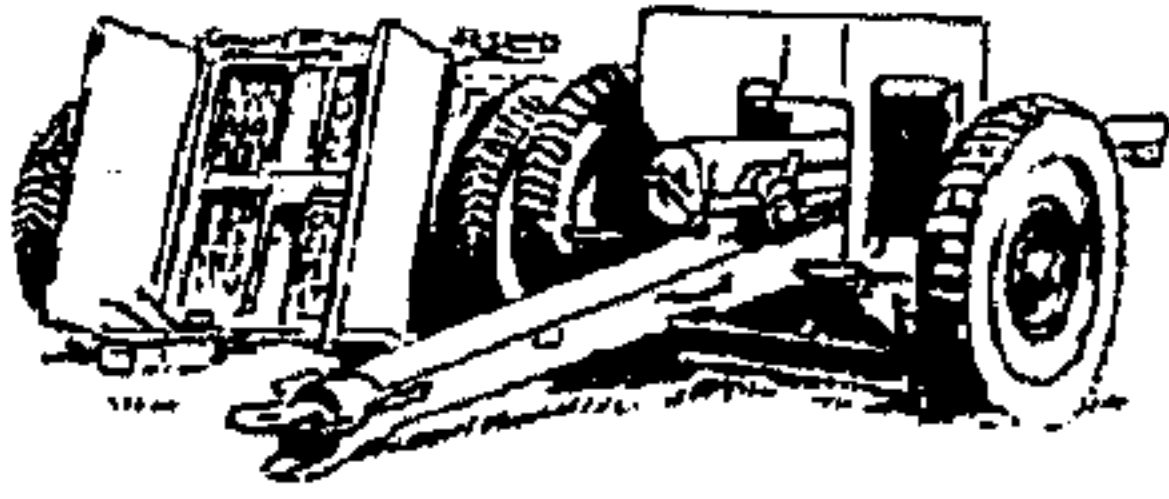

مدفع عيار ٧٥ ميليمتراً - اختراع سنة ١٩٣٩  
مدى الرمي في المانحة المباشرة ٥ كم

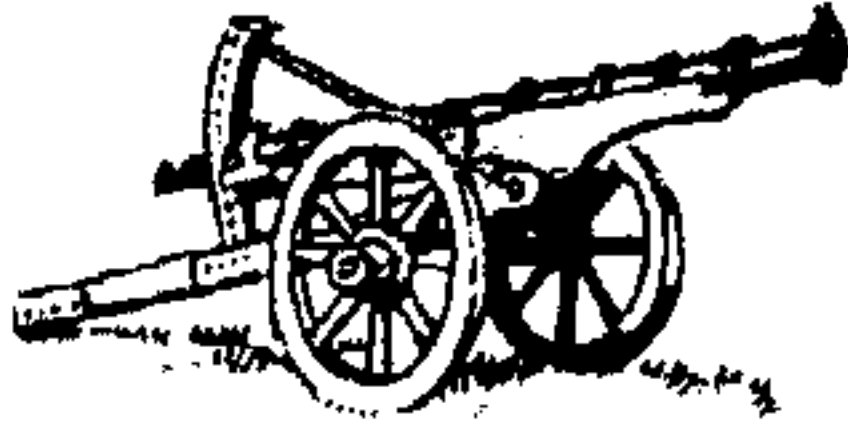

مدفع شارل التيميراير  
مدى الرمي بين ٣٠٠ و ٥٠٠ متر

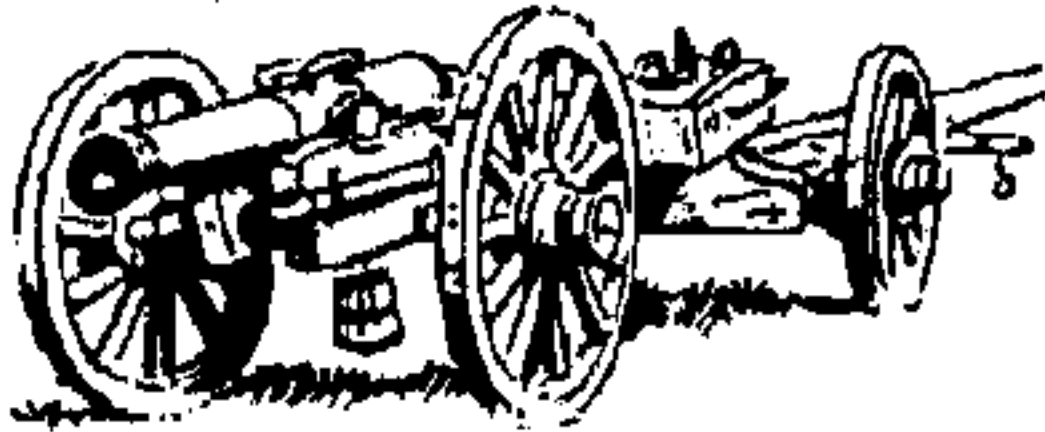

مدفع عيار ١٢٠ اختراع Gribbeauval  
مدى الرمي بين ١٠٠٠ و ١٥٠٠ متر

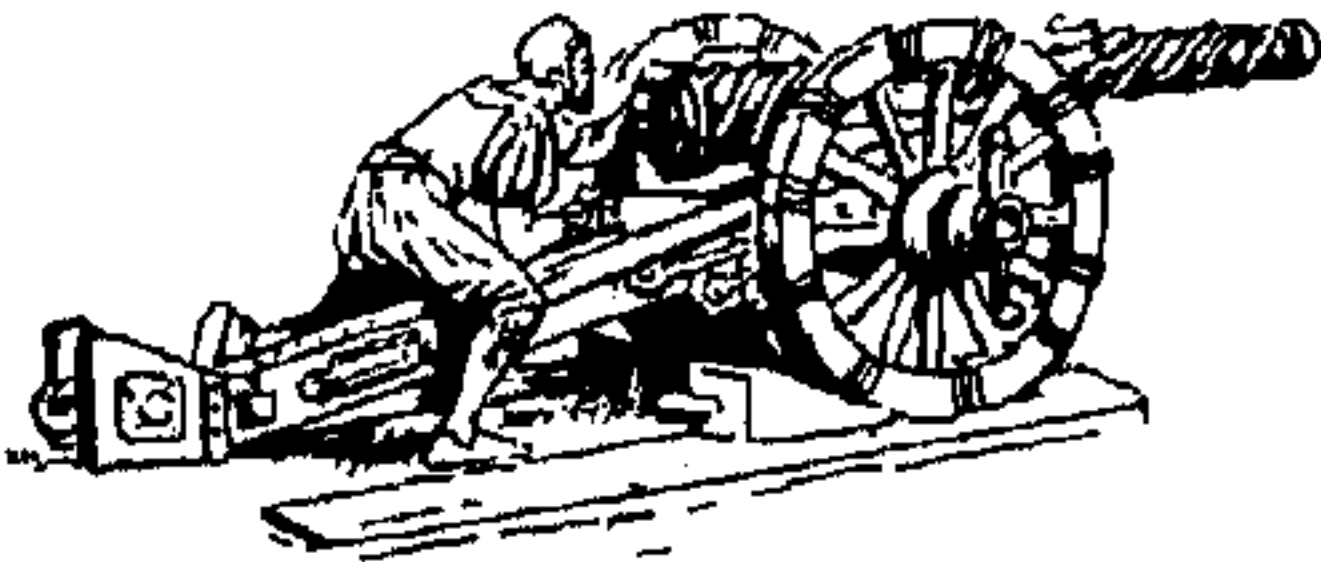

مدفع من مدفعية فرنسوا الاول  
مدى الرمي بين ٣٠٠ و ٥٠٠ متر

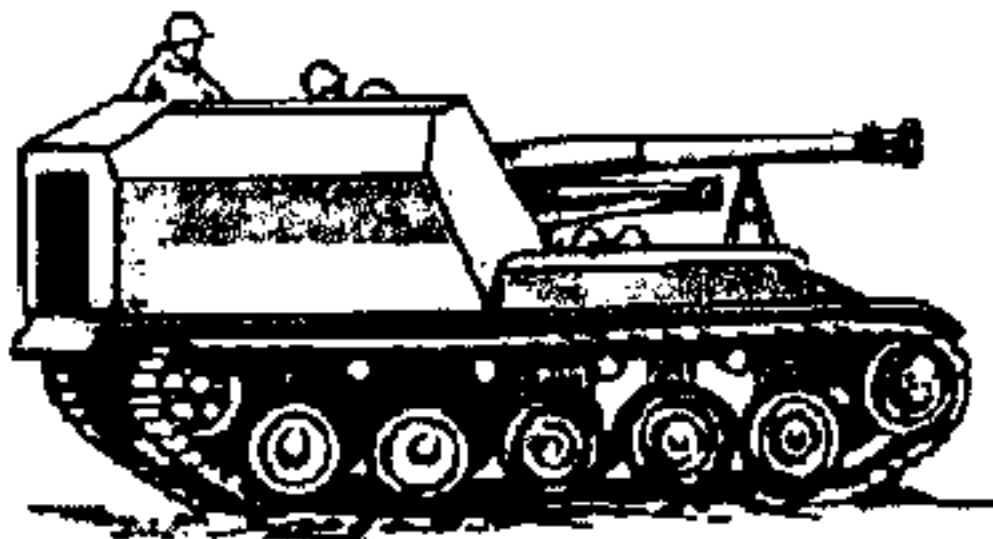

قاذوف سيار عيار ١٠٥ ميليمترات - اختراع  
سنة ١٩٥٥ - مدى الرمي بين ٨ و ١٠ كم

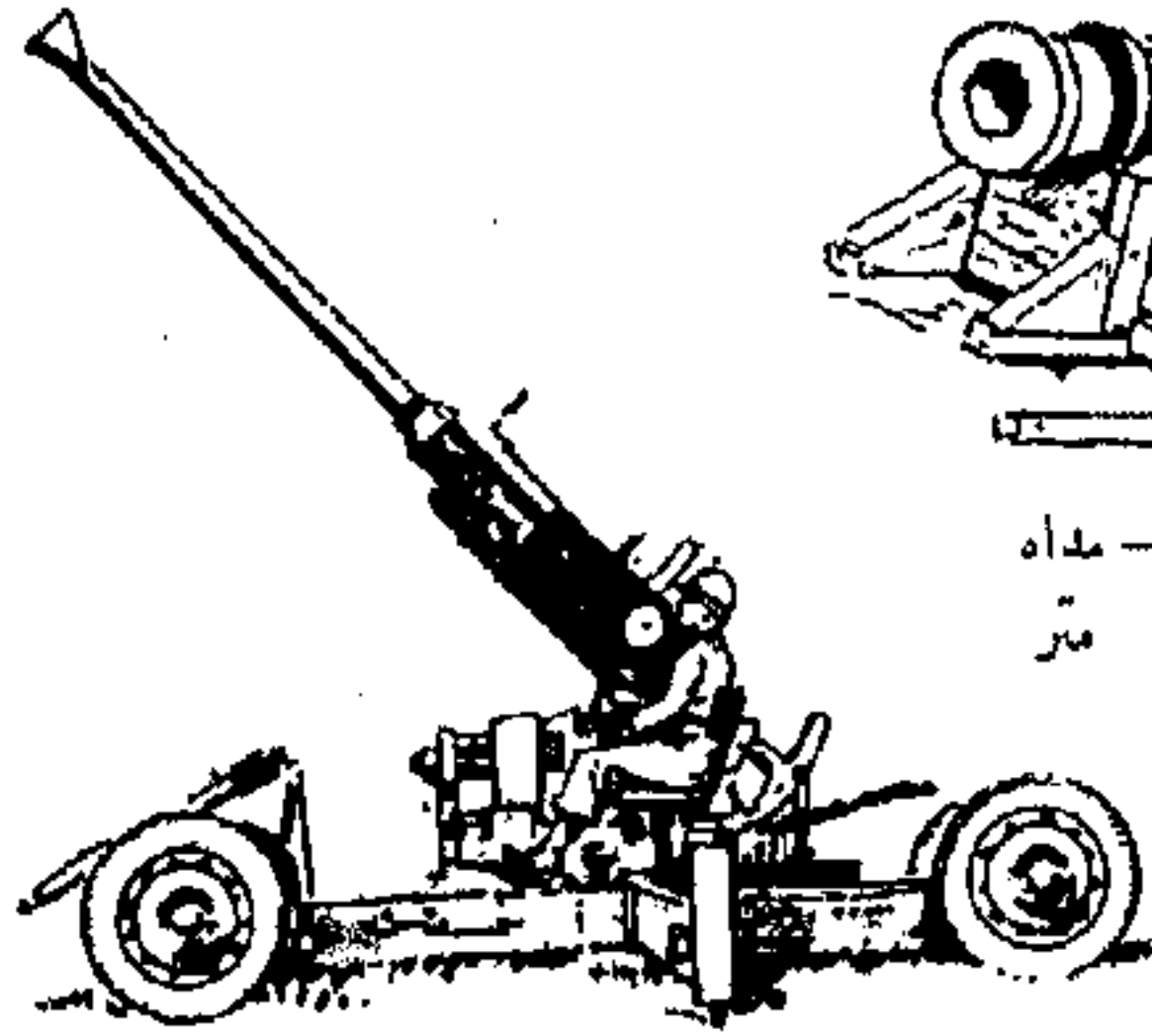

مدفع شارل السابع - مداه  
٢٠٠ الى ٣٠٠ متر

مدفع مضاد للجويات  
عيار ٤٠ ميليمتراً

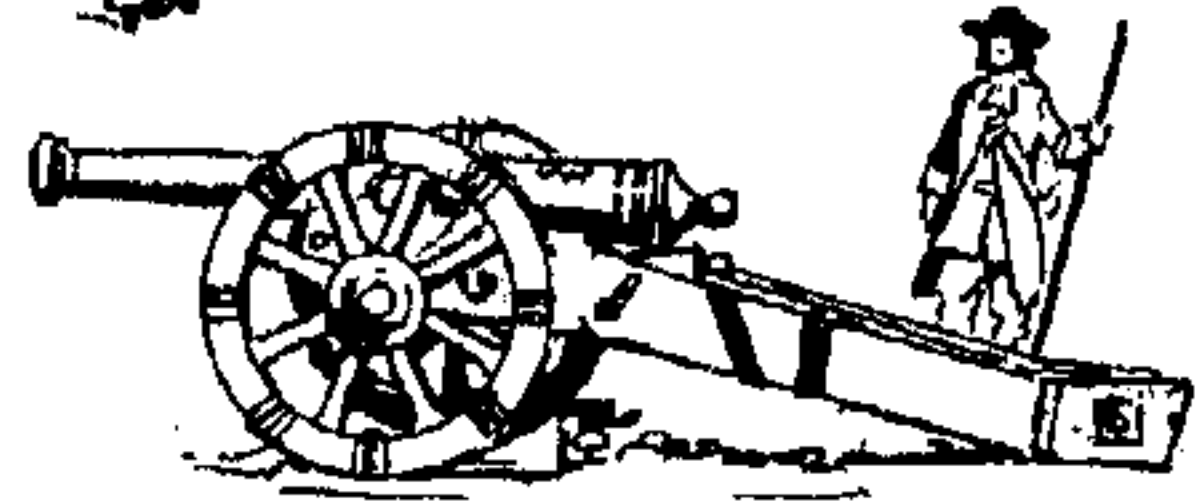

مدفع عيار ١٢٠ - استعمل في حروب لويس  
الرابع عشر - مدى الرمي بين ٤٠٠ و ٥٠٠ متر

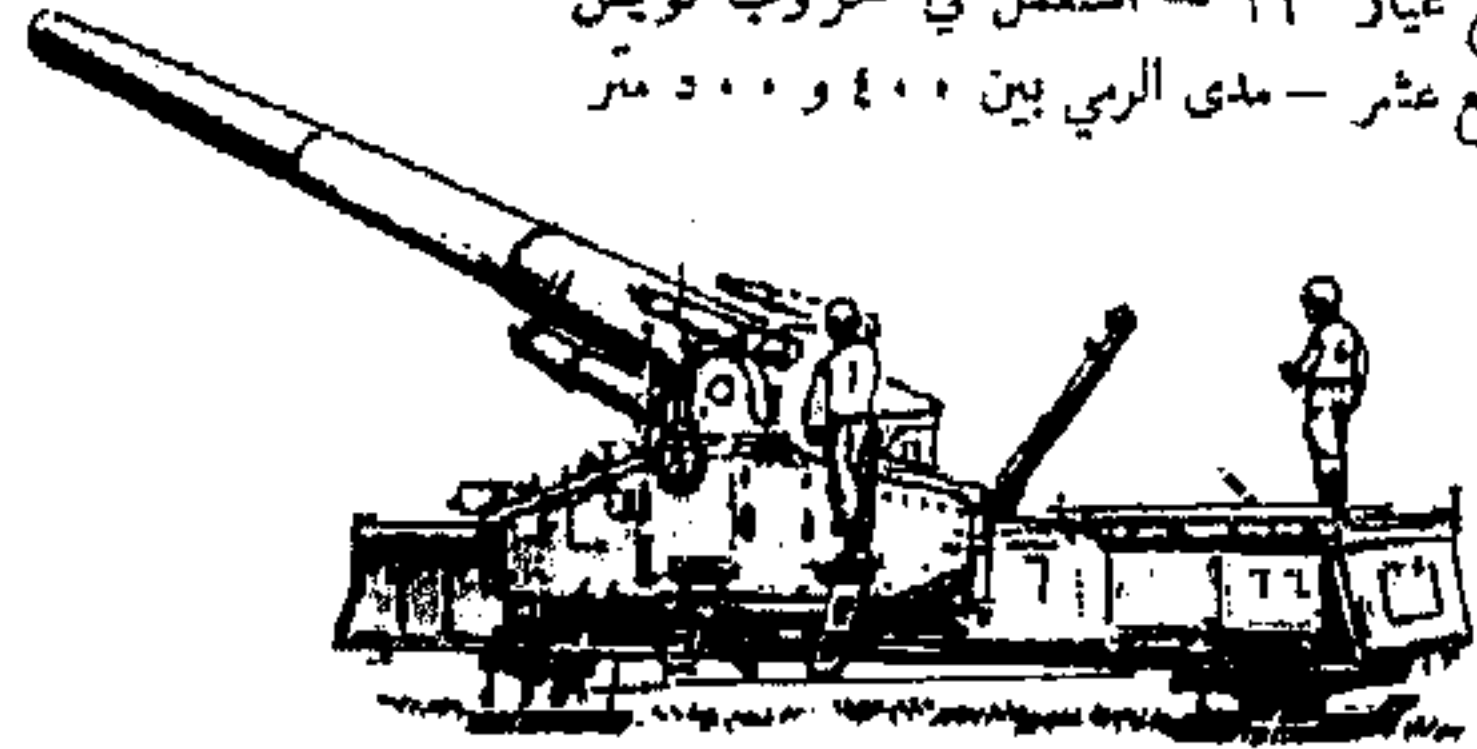

مدفع أوتوماتي عيار ٢٨٠ ميليمتراً - اختراع  
سنة ١٩٥٣ - المدى الأقصى للرمي : ٣٢ كم

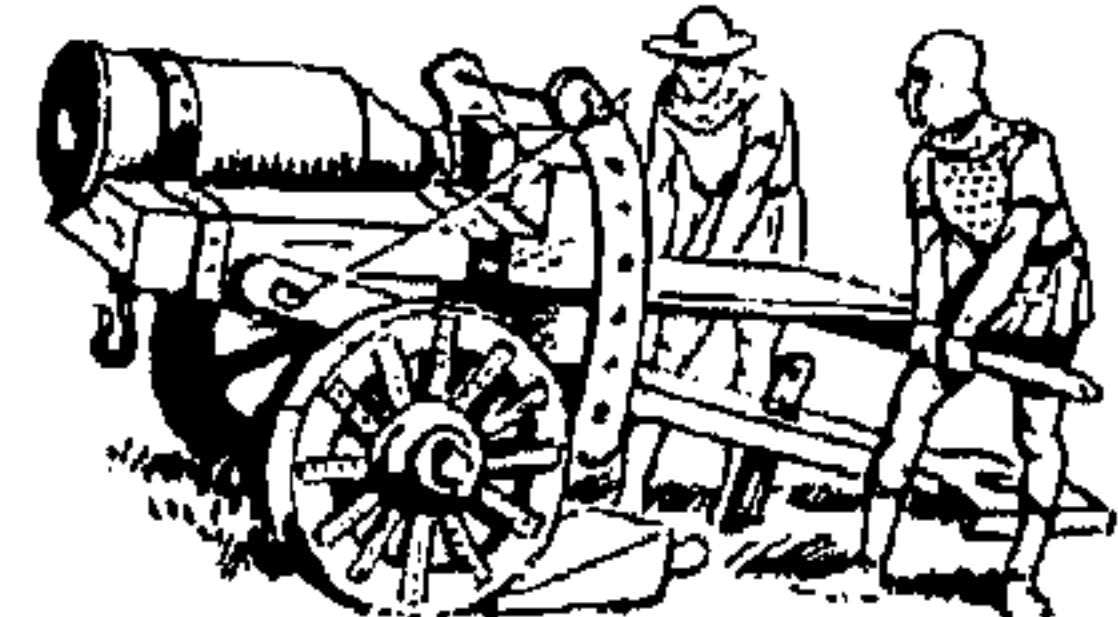

مدفع الأخوين Bureau - القرن الخامس  
عشر - مدى الرمي ٣٠٠ متر

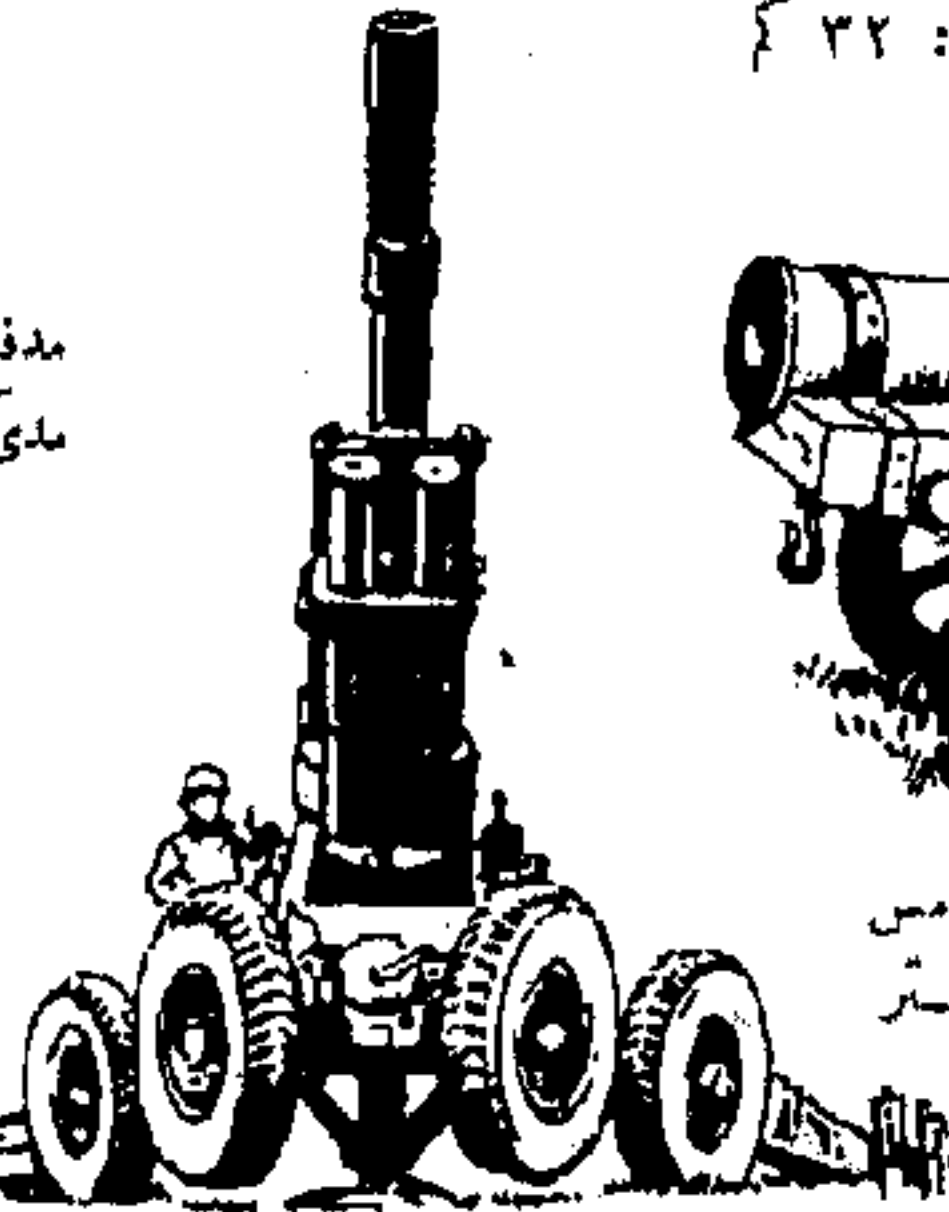

قاذوف عيار ١٥٥ ميليمتراً نموذج  
سنة ١٩٥٠ - مدى الرمي ١٥ كم

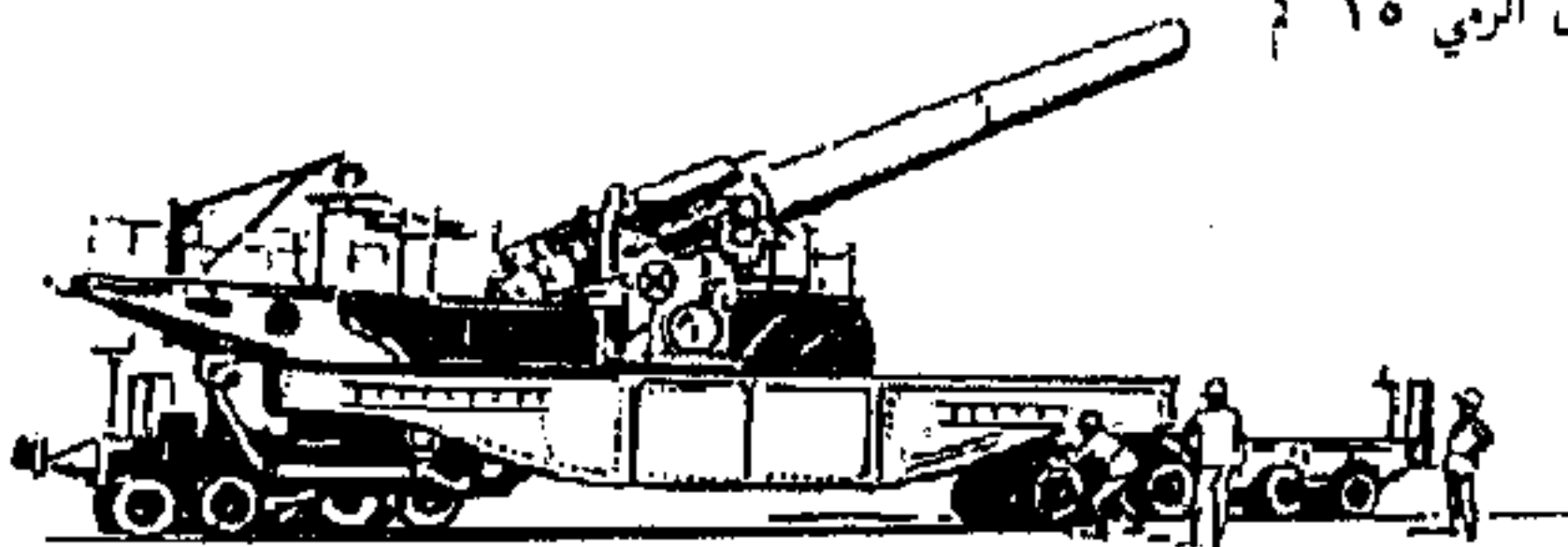

مدفع قطاري عيار ٤٠٠ ميليمتر - اختراع  
سنة ١٩١٨ - مدى الرمي بين ٢٥ و ٣٠ كم

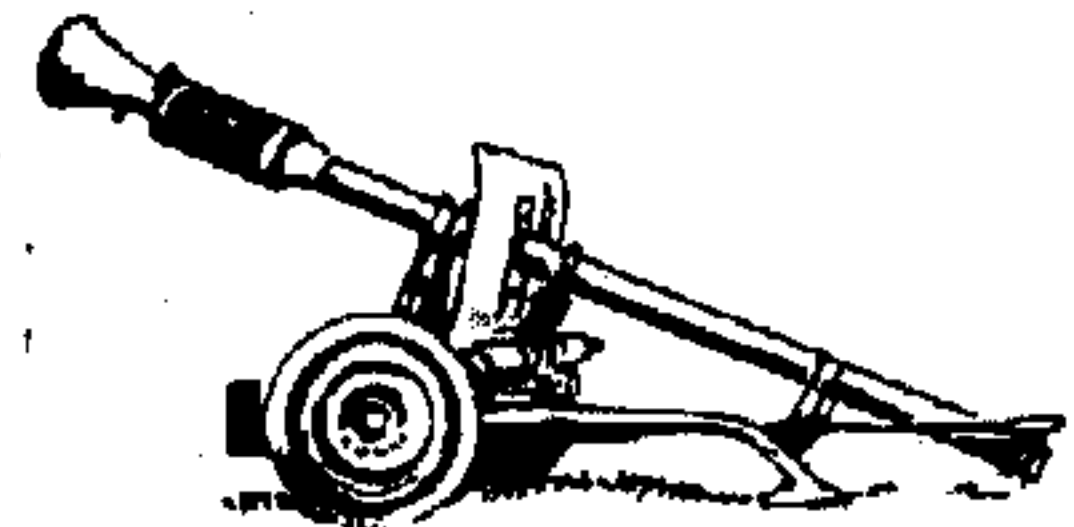

مدفع غير مرتبة عيار ١٠٥ ميليمترات - اختراع سنة ١٩٥٥  
مدى الرمي ضد الدبابات بين ١٠٠٠ و ١٥٠٠ متر

المُحِيق - [حمق]: المرأة التي من عادتها أن تلسد الحنقي .  
 المُحِيقَات - [حمق]: الليالي التي يطلع القمر فيها من أول الليل إلى آخره وقد تكون بلا غيم فتوهم الإنسان أنه أصبح فكأنها بهذا الغرور جعلته أحمق .  
 المُحِيقَةُ - [حمق]: المُحِيق .  
 المُحَمَّل - ج مَحَامِل [حمل]: التَّشْس (عامية) || وأخذ شيئاً على مَحَمَل الجِدَّة: اعتبره ذا أهمية، نظر إليه بعين الاعتبار.  
 المُحْمَل - ج مَحَامِل [حمل]: ما يُحْمَل فيه || الهودج .  
 المُحْمَل - ج مَحَامِل [حمل]: علاقة السيف .  
 المُحْمُول - [حمل]: مفع || والمحمول والموضوع عند المنطقين: هما بمنزلة المُسْتَد والمُسْتَد إليه عند النحاة: ففي جملة «زيدٌ كريمٌ» زيدٌ هو الموضوع وكريمٌ هو المُحْمُول .  
 المُحْمُوم - [حم]: المُصَاب بالحمى || المُقْتَر .  
 المُحْمِي - [حمي]: الموضوع تحت الحماية || الخاضع لنظام الحماية || المنطقة المُحْمِيَّة: الخاضعة لنظام الحماية .  
 المُحْمِيَّة - ج مَحْمِيَّات [حمي]: البلد الذي يكون خاضعاً لسلطة بلدٍ آخر، لا سبباً في كلِّ ما له علاقة بالشؤون الخارجية وبالأمن .  
 مَحَنَ - مَحَنًا فلاناً: اختبره وجربته || و - فلاناً شيئاً: أعطاه إياه || و - هُ عشرين سوطاً: ضربه || و - الناقة: جهدها بالسير || و - الفضة: صفأها وخلصها بالنار || و - الأديم: لئنه ومدده || و - الثوب: لبسه حتى أخلفه || و - البئر: أخرج ترابها وطبها .  
 مَحَنَ - تَمَحِينًا [محن]: الأديم: لئنه ومدده .  
 المَحْن - مص || اللبْن من كلِّ شيء || أن تَذَاب يومك أجمع في المشي وغيره .  
 المَحْنَاء - ج مَحَانٍ [حنو]: من الوادي: منعطفة .  
 المَحْنَةُ - الاسم من مَحَنَ الفضة || و - ج مَحَن: ما يُتَمَحَن به الإنسان من بليَّة .  
 المَحْنِث - [حنث]: مُفَرَّد المَحَانِث .  
 المَحْنَك - [حنك]: الخيط الذي يُحْنَك به .  
 المَحْنَك - [حنك]: المجرَّب الذي جعلته التجارب خبيراً حكيماً .

المَحْنُورَةُ - ج مَحَانٍ [حنو]: من الوادي: منعطفة .  
 المَحْنِيَّة - ج مَحَانٍ [حنو]: من الوادي: منعطفة .  
 المَحْو - [محو]: مص || السواد في القمر كأنه أثر مَحْوٍ .  
 المِحْوَال - [حول]: الكثير المُحَال .  
 المِحْوَةُ - [محو]: اسم المِرَّة من مَحَا || العار || المطرة تمحو جَذَب الأرض .  
 المِحْوَر - ج مَحَاوِر [حوار]: القطعة التي يدور عليها الشيء || الحديدية التي تدور عليها البكرة || عود الخبَّاز والخشبة التي يُسَطِّط بها العجين تشبيهاً بِمِحْوَر البكرة واستدارته || و - (أ): الخطُّ المستقيم الموصل بين قُطْبَي الكرة || «مِحْوَرُ الأرض» (فك): خطُّ مستقيم تدور الأرض حوله فتوهم أن الكرة السماوية تدور بكاملها عليه .  
 المِحْوَر - [حوار]: المِبْطَن بالحوار؛ يقال «خُفُّ مِحْوَر» أي بطانته بِحَوَر .  
 المِحْوَرَةُ - [حوار]: مكان كَثُر فيه شجر الحَوَر || الجواب .  
 المِحْوَض - [حوض]: ما يُصَنَع للماء حَوَالِي الشجرة على شكل الحوض .  
 المِحْوِطَةُ - [حوط]: حظيرة أمام البيت (عامية) .  
 المِحْوَكَةُ - [حوك]: القتال .  
 المِحْوَل - [حول]: الصبي أُنِيَ عليه حَوْلٌ || و - من النبات (ز): الذي يبقى في الأرض سنتين أو أكثر من سنة .  
 المِحْوَل - [محل]: «أَرْضٌ مَحْوَلٌ»: جَدْبَةٌ .  
 المِحْوَلَةُ - [محل]: «أَرْضٌ مَحْوَلَةٌ»: جَدْبَةٌ .  
 المِحْيَا - ج مَحَايِر [حمي]: الموضع الذي يُحْيَا فيه || الحياة .  
 المِحْيَا - [حمي]: الوجه .  
 المِحْيَار - [حير]: الكثير التحير .  
 المِحْيَد - [حيد]: اسم مكان من حَادَ || ولا مَحْيَدَ عنه: لا مَهْرَبَ منه .  
 المِحْيِص - [حيص]: المَحْيِد || المَهْرَب .  
 المِحْيِط - [حوط]: فال || الوسط الذي يقيم فيه الإنسان || و - (أ): الخطُّ الذي يُحْيِط بالدائرة (انظر دائرة) || «البحرُ المِحْيِط»: هو الأوقيانوس المُحْدِق باليابسة من كلِّ جهاتها || «المِحْيِطُ بكذا»: المَلِيْمُ به ||



المُحَيِّقُ بِو .  
 المُحَيِّق - [محق] : «سِنَانٌ مُحَيِّقٌ» : رقيقٌ محدّدٌ .  
 المُحِيل - [حول] من النساء : التي ولدت غلاماً إثر جارية أو عكست || «المُدِينُ المُحِيلُ» : الذي أمّال الغريم بدِينِهِ على آخر .  
 المُخ - ج مِخَاخٌ وَمِخَخَةٌ [مخ] : نقيُّ العَظْمِ || شحمة العين || القطعة من المُخِ || و - عند العامة : الدماغ .  
 المُخَابِرَة - ج مُخَابِرَاتٍ [خبر] : المُفَاوِضَة في الأمر || المُرَاكِبَة ، ومنه «المُخَابِرَة التَلْفُونِيَّة» : المُحَادِثَة بواسطة الهاتف . و «قَلَمُ المُخَابِرَاتِ» : المكتب المُخَصَّص بالحصول على معلومات سرّية .  
 المُخَاخِة - [مخ] : ما خرج من مُخِّ العَظْمِ في فم مَنْ بِمِصْنِهِ .  
 المُخَاضَة - ج مَخَاوِضٌ وَمَخَاضٌ وَمَخَاضَاتٌ [خوض] : موضع الخوض في الماء .  
 المُخَاوِض - [خدش] (ح) : الهِر .  
 المُخَاوِف - [خوف] من الرجال : المحروم || المحدود .  
 المُخَارِق - [خرق] (ع ا) : استُعْيِلَت المُخَارِقُ للمنافذ المعلومة في البدن كالقلم والأنف .  
 المُخَارِم - [خرم] : «مَخَارِمُ اللَّيْلِ» : أوائله .  
 المُخَارِيق - [خرق] : ما يلعب به الصبيان من الخِرْقِ المفتولة .  
 المُخَاصِر - [خصر] : «مَخَاصِرُ الطَّرِيقِ» : أقرب مسالكها .  
 المُخَاض - [مخض] : وجع الولادة .  
 المُخَاط - ج مُخِطَةٌ : ما يسيل من الأنف || «مُخَاطُ الشَّيْطَانِ» : ما يترامى في عين الشمس للناظر في الهواء بالهاجرة ، ويقال له أيضاً «مُخَاطُ الشَّمْسِ» و «لُعَابُ الشَّمْسِ» .  
 المُخَاطِبَة - [خطب] : المُكَالَّة ؛ نقول «مُخَاطِبَة تَلْفُونِيَّة» .  
 المُخَاطِر - [خطر] : الأخطار ولا مفرد لها من صيغتها .  
 المُخَاطِيبِي - ما كان بصفة المُخَاطِ .  
 المُخَاَفَة - [خوف] : مص || «مُخَاَفَة أَنْ» : لثلاً ، خَشْيَة أَنْ .  
 المُخَاَفِيق - [خفق] : مَخَاَفِيقُ النَجْمِ : مغاربه .

المُخَال - [خول] : «رَجُلٌ مُخَالٌ» : كريم الأخوال .  
 المُخَالِصَة - ج مُخَالِصَاتٍ [خلص] : الإيصال .  
 المُخَالَفَة - [خلف] : ارتكاب عملٍ مُضَادٍّ لِلأنظمة والقوانين || المُعَارِضَة .  
 المُخَاوِف - [خوف] : المُحَاذِرِ والأَوْجَالِ || الأخطار .  
 المُخَاوِيل - [خيل] من السحب : المنيرة بالمطر ؛ ومنه «ظهرت فيه مَخَاوِيلُ النَّجَابَة» أي علاماتها وأماراتها .  
 المُخَابِط - ج مَخَابِيطٍ [خبط] : ما يُخَبَطُ بِو || مدقة القصار .  
 المُخَابَأ - ج مَخَابِئٍ [خبأ] : موضع الاختباء || «المَخَابِئُ» عند العامة : الكنوز التي دُفِنَ فيها مالٌ من القديم .  
 المُخَابِآت - [خبأ] : الأشياء المُخْفِيَّة || الأسرار .  
 المُخَابَة - [خب] : بطن الوادي .  
 المُخَابَة - [خبث] : المُفْسَدَة .  
 المُخَابِر - [خبر] : الأَخْبَارِيَّ || الآتي بالأخبار وكتابتها في الصحف || رَجُلٌ التَحْرِي ، الشرطيُّ السَّرِّي .  
 المُخَابِر - [خبر] : إدراك الشيء بالاختبار لا بالنظر .  
 المُخَابِرَة - [خبر] : المُخْبِر .  
 المُخَابِرَة - [خبر] : المُخْبِر .  
 المُخَابِر - ج مَخَابِرٍ [خبر] : المكان الذي يُخَبَرُ فيه الخبز أو يُباع فيه الخبز .  
 المُخَابِرَة - ج مَخَابِرٍ [خبر] : المُخْبِر .  
 المُخَابِصَة - [خبص] : ملعقة يُقَلَّبُ بها الخبيص .  
 المُخَابِط - ج مَخَابِطٍ [خبط] : ما يُخَبَطُ بِو || مدقة القصار .  
 المُخَابِطَة - ج مَخَابِطٍ [خبط] : المُخَبِط .  
 المُخَابِل - [خبل] : المجنون || مَنْ لَا فَوَادَ لَهُ || الذي يمنعه وجعه من الانبساط في المشي .  
 المُخَابِوط - [خبط] : مَنْ أَصَابَهُ الرُّكْمَة .  
 المُخَابِول - [خبل] : المتكسر من كثرة النوم (عامية) .  
 المُخَاَة - [مخ] : القطعة من المُخِ .  
 المُخَاَر - [خير] : المتقى والمُصْطَفَى || و - ج مَخَابِرٍ : كبير أهل القرية إدارياً ، يخضع لسلطة القائم مقام || «المُخَاَرَاتِ» : مجموعة من قطع أدبية ، شعرية ونثرية ؛ المُشَخَبَاتِ .  
 المُخَاَلَة - [خيل] : «السحابة المُخَاَلَة» : التي تحسبها ماطرة .

تضعف الحساسة || مادة من خصائصها إزالة الإحساس بالوجع .

المُخْدَشُ - [خدش] (ح) : الهِرَّ .

المُخْدَعُ - ج مَخَادِع [خدع] : المِخْدَعُ .

المُخْدَعُ - ج مَخَادِع [خدع] : المِخْدَعُ .

المُخْدَعُ - ج مَخَادِع [خدع] : بيت داخل البيت الكبير .

المُخْدَعُ - [خدع] : المُجَرَّبُ وقد خُدِعَ مِرَارًا .

المُخْدَمُ - [خدم] : السِبرُ || رباط السراويل عند أسفل الرجل || موضع الخللخال || « قومٌ مُخْدَمون » : كثيرو الخدم والحشم .

المُخْدَمَةُ - [خدم] : المُخْدَمُ .

المُخْدُورُ - [خدر] من الهوادج : المستور .

المُخْدُومُ - [خدم] : مفع || المُوَلَّى || و - من الكتب : الذي كثرت عناية الناس به فشرحوه وعلقوا عليه الحواشي .

المُخْدُومِيَّةُ - [خدم] : حالة المُخْدُومِ .

المُخْدُولُ - ج مَخَادِيل [خدل] : مفع || الذي لم يُسَاعِدْ .

مَخْرٌ - مَخْرًا ومُخْرًا تِ السفينة : جرت تشقُّ الماء

مع صوتٍ || و - الأرض : شَقَّها للزراعة || سقاها

لتطيب || و - السابح : شقَّ الماء بيديه || و - الذئبُ

الشاة : شقَّ بطنها || و - مَخْرًا البَيْتَ : أخذ خيار

متاعه .

المَخْرُ - مص .

المِخْرَاشُ - [خرش] : المِخْرَاشُ .

المُخْرَةُ - الشيء الذي تختاره .

المُخْرَةُ - المرة من مَخْرٍ || الرائحة الخبيثة الخارجة من

الفم || المُخْرَةُ .

المُخْرَةُ - المُخْرَةُ .

المُخْرَجُ - [خرج] : مفع || مكان الخروج .

المُخْرَجُ - ج مُخْرَجُونَ [خرج] : مَنْ يقوم بالترتيبات

اللازمة للتمثيل المسرحي أو للمناظر السينمائية .

المُخْرَجُ - [خرج] : مص || و - ج مَخَارِجُ : محلّ

الخروج || منفذ البراز من البدن || و - عند القراء

والصرفيين : موضع خروج الحروف من الفم ، وظهوره

وتميّزه عن غيره || « مَخْرَجُ الكَسْرِ » : عددٌ يدلّ على

عدد الأجزاء المتساوية التي قسمت بها الوحدة ؛ مخرج

المُخْتَبِرُ - [خبأ] : المُتَخَفِي .

المُخْتَبِرُ - [خبر] : مكان مُعَدَّ للاختبارات والتحليلات الكيماوية وغيرها .

المُخْتَرَعُ - [خرع] : الذي هو أول من بلى أو ابتدع شيئاً جديداً .

المُخْتَرَقُ - [خرق] : المَرَّ || « مُخْتَرَقُ الرِّيحِ » : مَهْبُها .

المُخْتَصَرُ - [خصص] بكذا : المتعلق به || ذو الصلاحية ، المسؤول ؛ يقال « المقامات المختصة » أي السلطات

ذات الصلاحية و « الدوائر المختصة » أي الدوائر المسؤولة ، ذات الصلاحية .

المُخْتَصِرُ - [خصص] : المُوجِزُ .

المُخْتَصِي - [خفي] : فا || تَبَّاشُ القبور لأنه يستخرج الأسمان خفية .

المُخْتَلُ - [خل] : من اختلَّ عقله .

المُخْتَلِطُ - [خلط] : فا || « التَّغْلِيمُ المُخْتَلِطُ » : الذي يُعْطَى للذكور والإناث معاً .

المُخْتَلَفُ - [خلف] : « مُخْتَلَفٌ فِيهِ » : فيه جدال ، موضوع نزاع ؛ ويُقال أيضاً : « مُخْتَلَفٌ عَلَيْهِ » .

المُخْتَلِفُ - [خلف] : المتباين || المتنوع .

المُخْتَلِقُ - [خلق] : مفع || الكريم الأخلاق .

المُخْتَلِقُ - [خلق] : التام الخلق المتبدل .

المُخْتَمُ - [حتم] من الثياب : ما تقاطعت فيه خطوط مستقيمة من غير لون فأحدثت بينها بيوتاً مربعة || و - من الخيل : الذي في قوائمه خاتم .

المُخْتَنَقُ - [خنق] : المُضْيِقُ .

المُخْتَنُونُ - [خنن] : الصبي الذي قُطِعَتْ قَلْبَتُهُ .

المُخْتَجِلُ - [خجل] : ما يُسْتَحْي منه || الشائين ، المغيب ، المستوجب العار .

مَخَّجٌ - تَمَخَّجًا [مخ] العظم : أخرج مَخَّجًا .

المِخْدَةُ - ج مَخَادَةٌ [خد] : حديدة تُخَدُّ بها الأرض ||

ما تجعلُ عليه الخدَّ عند النوم .

المُخْدَجُ - [خدج] : ولد الدابة الملقى ناقص الخلق أو قبل تمام الأيام .

المُخْدَجُ - [خدج] من الدواب : التي أُلْقَتْ ولدها ناقص الخلق أو قبل تمام الأيام .

المُخْدَرُ - ج مُخْدَرَات [خدر] : مادة تجلب الخدر ،

٣ هو ٤ .

المُخْرَز - ج مَخَارِز [خرز]: ما يُخْرَز به ويُنْقَب .  
المُخْرَز - [خرز] من الطيور: الذي على جناحيه نمشة  
كالخُرْز || و - عند العامة: إبريق من الخزف لا عروة  
لَهُ ولا ببلبة .

المُخْرَش - [خرش]: عصا لها رأس مُعْوَج ؛ وتسميها  
العامة « البَعْكُورَة » .

المُخْرَص - ج مَخَارِص [خرص]: الريح .

المُخْرَطَة - ج مَخَارِط [خرط] (حي): آلة الخُرْط .  
مَخْرَق - مَخْرُوقَة [مخرق]: كذب وموّة .

المَخْرَق - ج مَخَارِق [خرق]: القفر .  
المَخْرُوقَة - [خرق ومخرق]: الكَلْب والاختلاق ||

و - عند العامة: إلقاء الفساد وتهيج الفتن بين الناس .  
المَخْرِم - ج مَخَارِم [خرم]: منقطع أنف الجبل .

المَخْرُوت - [خرت]: مفع || المشقوق الأذن أو الأنف  
أو الشفة .

المَخْرُوط - [خرط]: مفع || القليل اللحية || الوجه  
فيه طولٌ من غير عَرْض || و - (هـ): ما يتدنى من

سطح مُستدير ويرتفع مستدقاً حتى ينتهي إلى نقطة .  
المَخْرُوطَة - [خرط] من الآبار: الضيقة .

المَخْرُوقَة - [خرق]: « أرضٌ مَخْرُوقَة »: أصابها  
مطرٌ الحريف .

المَخْرَاة - [خزي]: ما يبعث على الخزي .

المَخْرَم - ج مَخَارِم [خرم]: الطريق في الجبل .

المَخْرَن - ج مَخَارِن [خرن]: موضع الخرن ، ومنه  
« مَخْرَن البضاعة » عند التجار .

المَخْرُول - [خرل]: مَنْ انكسر ظهره || و - من  
الأشياء: المقطوع .

المَخْرُوم - [خرم] من الشُّرك: المقطوع .

المَخْرُون - [خرن]: ما يوضع في المخزن أو المستودع  
من بضائع أو مواد أولية أو مُنتجات .

المَخْسُوس - [خس] من الأشياء: النافه المزدول .

المَخْسُوف - [خسف]: الناقص (عامية) .

المُخَشَّ - [خش]: الماضي الجريء || الفرس الجسور .  
المُخَشَّاب - [خشب]: القصير مع غِلْظٍ فيه .

المُخَشُوب - [خشب]: المخلوط في نسبه || الذي لم  
يُحَسِّن تعليمه وتهذيبه || ما لم يُحْكَمْ عمله .

المُخْصَال - [خصل]: المتجمل .

المُخْصَر - [خصر]: الدقيق الخصر .

المُخْصَرَة - ج مَخَاصِر [خصر]: ما يأخذه الملك بيده  
ليشير به إذا خاطب || شيء كالسوط || عصا قصيرة

يستعملها رئيسُ الجوقة الموسيقية .

المُخْصَص - [خصص]: المَعْدُّ || المَعِين || المَخْصَصَات :  
الإعانات ، المُسَاعَدَات || الاعتمادات || مَخْصَصَات

الملك أو رئيس الدولة : المبالغ المعينة له سنوياً كي  
يتكفل بنفقات منصبه وبأعبائه .

المُخْصَف - ج مَخَاصِف [خصف]: مخرز الإسكاف .

المُخْصُور - [خصر]: « رجلٌ مُخْصُورٌ »: يشتكي من  
خَصْرِهِ أو خاصرته .

المُخْصُوص - [خصص]: مفع .

مَخْصَر - مَخْصَرًا اللَّبَنُ : استخرج زبدته || و - الشيء :  
حَرَكَه شديداً || و - البئر بالدلو : أكثر النزح منها

بدلائه وحركها || و - بالدلو : ضرب بها في ماء البئر  
لمتملي || و - الرأي : قلبه وتدبر عواقبه حتى ظهر له

الصواب .

مَخْصَر - مَخْصَرًا وَمَخْصَرًا تِ الحامل : دنا ولادها  
وأخذها الطلق .

مُخْصَر - تِ الحامل : مَخْصَرَت .

مَخْصَر - تَمَخِصْرًا [مخصص] تِ الحامل : مَخْصَرَت .  
المُخْصَب - [خضب]: الملون بالخضاب .

المُخْصَرَة - [خصر]: المكان الخصر .

المُخْصَرَم - [خصرم]: مَنْ لم يُخْتَن || مَنْ كان أبوه  
أبيض وهو أسود || مَنْ كان دعياً ناقص الحسب || مَنْ

مضى شيء من عمره في الجاهلية وشيء في الإسلام ؛  
نقول « شاعرٌ مُخْصَرَمٌ » || « ماءٌ مُخْصَرَمٌ »: بين الحلو

والمالح .

المُخْصَرَمَة - [خصرم]: « ناقةٌ مُخْصَرَمَة »: تُطْعَمُ  
طَرَفُ أذنها .

المُخْصَل - [خصل]: التام العيش .

المُخْصَل - [خصل]: المُخْصَل .

المُخْصُوب - [خضب]: المُخْصَب .

المُخْصُود - [خصد]: الضعيف || العاجز عن النهوض ||  
« رجلٌ مُخْصُودٌ »: منقطع الحجّة كأنه منكسر .

مَخْط - مَخْطًا الشَّيْءُ : نزعهُ ومدّه || و - السيف :

المُخَلِّ - [خَلَ] : «مُخَلِّ بِالْأَدَابِ» : مَخَالَفٌ لَهَا .  
المُخَلِّي - [خَلِي] : مَا يُجَزِّ بِوِ الخَلِيِّ .  
المُخَلَّلَةُ - ج مَخَالٍ [خَلِي] : مَا يُجَعَلُ فِيهِ الخَلِيُّ ||  
مَا يُجَعَلُ فِيهِ العَلْفُ وَيَعْلَقُ فِي عُنُقِ الدَّابَّةِ .  
المُخَلَّاف - ج مَخَالِيفٍ [خَلَف] : الرَّجُلُ الكَثِيرُ  
الإِخْلَافِ بِوَعْدِهِ || الكَوْرَةُ مِنَ البِلَادِ .

المُخَلَّب - ج مَخَالِبٍ [خَلَب] : الخَلِيبُ || المَنْجَلُ .  
المُخَلَّب - [خَلَب] : مِنَ الثِّيَابِ : الكَثِيرُ الوَثِي .

المُخَلَّلُ - [خَلَّل] : مَوْضِعُ الخَلِّ الخَلَالِ مِنَ السَّاقِ .  
المُخَلَّد - [خَلَد] : مَنْ أَبْطَأَ عَنْهُ المَشِيْبُ وَالضَّعْفُ  
وَقَدْ أُسِّنَ كَأَنَّهُ خَلِقَ لِيخْلُدَ .

المُخَلَّد - [خَلَد] : المُخَلَّدُ .  
المُخَلَّد - [خَلَد] : المُخَلَّدُ .

المُخَلِّس - [خَلَس] : «رَأْسٌ مُخَلِّسٌ» : أَيضٌ  
بَعْضُهُ .

المُخَلِّص - [خَلَص] : الصَّادِقُ ، الوَفِيُّ .

المُخَلِّص - [خَلَص] : فَا || لِقَبِ السَّيِّدِ المَسِيحِ القَادِي .

المُخَلِّع - [خَلَع] : مِنَ الرَّجَالِ : المَتَفَكِّكُ المِفَاصِلِ ||  
مَنْ قَدَّ فِي كُلِّ جَسَدِهِ أَوْ بَعْضِهِ الحَسَّ أَوْ الحِرْكَةَ ||  
الضَّعِيفُ الرَّخْوُ .

المُخَلِّفَات - [خَلَف] : المَتْرُوكَاتُ .

المُخَلَّل - [خَلَ] : مَا يُتَمَعُّ فِي الخَلِّ مِنَ الكَوَامِخِ وَنَحْوِهَا  
(عَامِيَّةٌ) .

المُخَلَّوْطَةُ - [خَلَطَ] (ط) : طَعَامٌ رَخْوٌ مِنَ العَدَسِ  
وَالرَّزِّ وَالْحَمَّصِ أَوْ مِنَ العَدَسِ وَالبُرْغُلِ وَالْحَمَّصِ .

المُخَلَّوْقَات - [خَلَقَ] : الكَائِنَاتُ .

المُخَمِّم - [خَمَّمَ] : «لَحْمٌ مُخَمِّمٌ» : مُتَيْنٌ .

المُخَمِّس - [خَمَسَ] : مَعْدُولٌ عَنِ خَمْسَةِ خَمْسَةٍ .

يُقَالُ «جَاؤُوا مَخَمَّسًا» أَي خَمْسَةَ خَمْسَةٍ . وَهُوَ بِلَفْظِ  
وَاحِدٍ مَعَ المَذَكَّرِ وَالمُؤنَّثِ .

المُخَمِّس - [خَمَسَ] : ذُو خَمْسَةِ الأَرْكَانِ || آلَةٌ مِنَ

حَدِيدٍ لِرَفْعِ الأَثْقَالِ العَظِيمَةِ وَهِيَ مَرْكَبَةٌ مِنَ بَكَرَاتِ

مُتَعَدِّدَةٌ || وَ - (هـ) : شَكْلٌ تُحِيطُ بِهِ خَمْسَةُ أَضْلاعٍ

مُتَسَاوِيَةٍ .

المُخَمَّل - [خَمَلَ] : نَسِجٌ لَهُ خَمَلٌ .

المُخَمَّلِي - [خَمَلَ] : «جِلْدٌ مُخَمَّلِيٌّ» : جِلْدُ الفِرَالِ .

المُخَمَّن - [خَمَنَ] : الَّذِي يَقْدَرُ قِيَمَةَ الأَشْيَاءِ وَمَقَادِيرَهَا

سَلَةً || وَ - المُخَاطُ : أَخْرَجَهُ مِنْ أَنْفِهِ || وَ - الصَّبِيُّ :  
أَخْرَجَ المُخَاطُ مِنْ أَنْفِهِ || وَ - هُ بِيَدِهِ : ضَرْبُهُ ||  
وَ - الرَّجُلُ فِي الأَرْضِ : سَارَ سَرِيعًا || وَ - الجَمَلُ بِوِ :  
أَسْرَعَ || وَ - مَخَطًا وَمُخَوِّطًا السَّهْمُ : نَفَذَ .  
مَخَطًا - تَمْخِيطًا [مَخَطَ] الوَلَدَ : أَخْرَجَ المُخَاطُ مِنْ  
أَنْفِهِ .

المُخَط - مَص || الرَّمَادُ || الثَّوْبُ القَصِيرُ .

المُخَط - [خَطَّ] : عَوْدٌ يَخُطُّ بِهِ الحَائِكُ الثَّوْبَ .

المُخَطِيُّ - [خَطَّ] : مَنْ وَقَعَ فِي الخَطِّ .

المُخَطَّة - المَرَّةُ مِنْ مَخَطٍ || مَا يَقْدَفُهُ الرَّجُلُ مِنَ المُخَاطِ  
دَفْعَةً وَاحِدَةً .

المُخَطَّط - [خَطَّ] : مَا بِوِ خُطُوطٍ || الجَمِيلُ || وَ -

ج مَخَطَّطَاتٍ : الرِّسْمُ ، التَّصْمِيمُ .

المُخَطَّوِيَّة - [خَطَبَ] : الفَتَاةُ الَّتِي قَطَعَتْ وَعَدًا بِالزَّوْاجِ  
مِنْ فُلَانٍ .

المُخَطَّوِط - [خَطَّ] : المَكْتُوبُ بِالبِدِّ || وَ - ج مَخَطَّوِطَاتٍ :

تَأْلِيفُ مَكْتُوبٍ بِالبِدِّ .

المُخَطَّوِطَةُ - [خَطَّ] : مَوْئِدُ المَخَطَّوِطِ || وَ - ج

مَخَطَّوِطَاتٍ : تَأْلِيفُ مَكْتُوبٍ بِالبِدِّ .

المُخَطَّوْف - [خَطَفَ] : مَفْعٌ || «لَوْنُهُ مَخَطَّوْفٌ»

عِنْدَ العَامَّةِ : مَتَغَيَّرَ إِلَى الصُّفْرِ .

المُخَفَّار - [خَفَرَ] : «جَارِيَةٌ مُخَفَّارَةٌ» : اسْتَحْبَتِ

أَشَدَّ الحَيَاءِ .

المُخَفَّر - ج مَخَفَّرٍ [خَفَرَ] : مَكَانٌ تَوْضَعُ فِيهِ قَوَى مِنَ

الشَّرِطَةِ أَوْ مِنَ الجُنُودِ لِلْمَحَافِظَةِ عَلَى الأَمْنِ الدَّاخِلِيِّ أَوْ

عَلَى حُدُودِ البِلَادِ .

المُخَفَّفَةُ - [خَفَفَ] : «ظُرُوفٌ مُخَفَّفَةٌ» : وَقَائِعُ تَرْمِي

إِلَى التَّخْفِيفِ مِنَ جَسَامَةِ الجُرْمِ أَوْ الخَطِّ وَبِالتَّالِيِ إِلَى

تَخْفِيفِ العُقُوبَةِ .

المُخَفَّفَةُ - [خَفَفَ] : الدَّرَّةُ يُضْرَبُ بِهَا || سَوْطٌ مِنَ

خَشْبٍ .

المُخَفَّر - [خَفَرَ] : مَنْ هُوَ تَحْتَ الحِرَاسَةِ .

المُخَفَّرُض - [خَفَضَ] : مَفْعٌ || «عَيْشٌ مُخَفَّرُضٌ» :

سَهْلٌ هَنِيءٌ .

المُخَل - ج أَمْخَالٍ وَمُخُولٍ : آلَةٌ مُسْتَطِيلَةٌ مِنَ حَدِيدٍ

وَنَحْوِهَا تُرْفَعُ أَوْ تُقَلَعُ بِهَا الحِجَارَةُ (بِيونَانِيَّةٍ) .

المُخَلَّ - [خَلَ] : «رَجُلٌ مُخَلٌّ» : قَعِيرٌ .

وأثمانها .  
 المَخْمُور - [خمير] : مَنْ أَسْكِرْتُهُ الخمرُ .  
 المِخْنَاث - ج مَخَانِث [خنث] : مَنْ كَانَ كَثِيرَ الشَّيْءِ والتكسُّر؛ يقال «رَجُلٌ مِخْنَاثٌ وامرأةٌ مِخْنَاثٌ» .  
 المِخْنُث - [خنث] : المسترخي المتثني || و - عند العامة : الولد القليل الاحتشام من سوء التربية .  
 المَخْنِق - ج مَخَائِق [خنق] : حيث يصير تَخْنِيقُ السَّرَائِقِ .  
 المَخْنَق - [خنق] : مفع || العنق || موضع حبل الخنق من العنق .  
 المِخْنَقَةُ - ج مَخَائِقٍ وَمَخَانِيقٍ [خنق] : مَا يُخْنَقُ بِهِ || القلادة .  
 المِخْوَار - [خور] : الكثير الجوع والذي إذا جاع تسقط قوته فلا يستطيع انبعاثاً (عامية) .  
 المَخْوَف - [خوف] : مَا يُخَافُ مِنْهُ .  
 المِخْوَل - [خول] : «رَجُلٌ مُخْوَلٌ» : كريم الأخوال .  
 المِخْوَل - [خول] : «رَجُلٌ مُخْوَلٌ» : كريم الأخوال || المِخْوَلُ عند العامة : مَنْ شَابَهُ خَالَه فِي الهَيْئَةِ أو غيرها .  
 المِخْيَبَةُ - [خيبي] : مَا يَدْعُو إِلَى الخِيَبَةِ .  
 المِخْيِخُ - [مخ] : العَظْمُ ذُو المِخْ .  
 المِخْيِخَةُ - [مخ] : شَاةٌ مِخْيِخَةٌ ، ج مَخَائِخُ : ذات مِخْ .  
 المِخْيِضُ - [مخض] : «لَبَنٌ مِخْيِضٌ» : اسْتُخْرِجَ زَبْدُهُ .  
 المِخْيِطُ - [خبط] : الإبرة .  
 المِخْيِيفُ - [خوف] : المُفْرِغُ .  
 المِخْيِيلُ - [خيل] : المُنْذِرُ بالخَيْرِ || «كَلَامٌ مُخْيِيلٌ» : مُشْكِلٌ .  
 المِخْيِيلُ - [خيل] : ذُو الخَالِ .  
 المِخْيَلَةُ - [خيل] : «السحابة المِخْيَلَةُ» : التي تحسبها ماطرة .  
 المِخْيَلَةُ - ج مَخَائِلٍ [خيل] : المِظْيَلَةُ || «السحابة المِخْيَلَةُ» : التي تحسبها ماطرة .  
 المِخْيَلَةُ - [خيل] : القُوَّةُ التي تُخَيِّلُ وتُمَثِّلُ الأشياءَ || «السحابة المِخْيَلَةُ» : التي تحسبها ماطرة .  
 المِخْمُ - [خيم] : المكان نُصِبَتْ فِيهِ الخِيَامُ .  
 المِخْيُولُ - [خيل] : ذُو الخَالِ .

مَدُّ - مَدًّا [مد] النهارُ : ارتفع وانبسط ضيأؤه || و - النهارُ أو البحرُ : زَادَ مَاؤُهُ وامتدَّ || و - النهارُ أو البحرُ : زاده وكثره || و - الشيءُ وبالشيءِ : بسطه || جذبهُ || و - الحرفُ : طَوَّلَهُ || و - هُ فِي عَجَبٍ : أَطَالَ لَهُ || و - اللهُ عمرهُ : أَطَالَهُ || و - فِي السيرِ : مضى || و - الدوأةُ : زاد فِي مائها ونَقِيها || جعل فِيها مدادًا || و - من الدوأةِ : أَخَذَ مِنْهَا مدادًا بِالقَلَمِ للكتابةِ || و - القَلَمُ : جعل فِيهِ مدادًا || و - السراجُ بالسَّلِيطِ : صَبَّ فِيهِ زيتًا || و - البعيرُ : سقاهُ المديدَ || و - الأَرْضُ : جعل فِيها ترابًا أو سعادًا من غيرها || و - الرَّجُلُ : أَمَهَلَهُ || أعانهُ وأغاثَهُ || و - الجندُ : نصرهم بجماعةٍ غيرهم || «مَدَّ نَظْرَهُ إِلَيْهِ» : طمَحَ بِبَصَرِهِ إِلَيْهِ || «هذا الوادي يمدُّ فِي وادي كذا» : يَزِيدُ فِيهِ .  
 المَدُّ - ج أَمْدَادٌ ومَدَادٌ ومَدَدَةٌ [مد] : صَرَبَ مِنْ المَكِيلِ ؛ سُمِّيَ بِذَلِكَ لِأَنَّهُ يَمُدُّ المَكِيلَ بِالْمَكِيلِ ومِثْلَهُ .  
 وتتجزأ إلى نصف مَدٌّ ورُبْعِيَّةٌ ونِصْفِيَّةٌ . والمَدُّ يساوي ١٨ لِيْتْرًا إِنْجِلِيًّا عَلَى التقريب .  
 المَدُّ - [مد] : مص || المَدْيُ ؛ يقال «بيني وبينه قدرُ مَدِّ البصرِ» أي مَدَاهُ || علامة هذه صورتها «آ» تُجْعَلُ عَلَى الألفِ الممدودة || ارتفاع النهارُ ؛ يقال «أَتَيْتُهُ مَدَّ النَّهَارِ وَمَدَّ الضُّحَى» أي عند ارتفاع النهارِ || «مَدَّ البحرُ» : ارتفاع مائه وامتدادُهُ إِلَى البرِّ . وهو خلاف الجزرِ || و - ج مُلُودٌ : السيلُ .  
 المَدْيُ - [مدي] : الغاية والنتهى ؛ يقال «بلغ مَدْيَ الحياة» أي غايتها ، و «مَدْيَ البصرِ» أي منتهاهُ || المجال والمسافة ؛ تقول «إلى مَدْيِ بعيدٍ» و «على مدى عشرة أمثاله» || «المَدْيُ الحيويُّ» : المجال الذي يعتبرهُ بلدٌ ما ضروريَّ لحياته أكان ذلك من ناحية السكَّانِ أو من الناحية الاقتصادية || «مَدْيُ» : طوالٌ ؛ تقول «مدى الحياة» و «مَدْيُ الأيامِ» .  
 المَدَائِرُ - [دبر] : المُقَابِلُ || الكَرِيمُ الأَبْرِينُ .  
 المَدَاخِشَةُ - المعاشرة والمخالطة (عامية) .  
 المَدَاخَلَةُ - [دخل] : التَّوسُّطُ .  
 المَدَادُ - [مد] : مص || الخَيْرُ . يقال «سَجَّلَهُ بِمدَادِ الفخرِ» أي كَتَبَهُ بِأحرفٍ ذَهَبِيَّةٍ || ما مددت بِهِ السراجُ من زيتٍ ونحوه || السُّرْبَيْنُ أو السَّادُ || المثال والطريقة ؛ تقول «هم على مِدَادٍ واحدٍ» أي على مثالٍ واحدٍ .

وأثمانها .  
 المَخْمُور - [خمير] : مَنْ أَسْكِرْتُهُ الخمرُ .  
 المِخْنَاث - ج مَخَانِث [خنث] : مَنْ كَانَ كَثِيرَ الشَّيْءِ والتكسُّر؛ يقال «رَجُلٌ مِخْنَاثٌ وامرأةٌ مِخْنَاثٌ» .  
 المِخْنُث - [خنث] : المسترخي المتثني || و - عند العامة : الولد القليل الاحتشام من سوء التربية .  
 المَخْنِق - ج مَخَائِقٍ [خنق] : حيث يصير تَخْنِيقُ السَّرَائِقِ .  
 المَخْنَق - [خنق] : مفع || العنق || موضع حبل الخنق من العنق .  
 المِخْنَقَةُ - ج مَخَائِقٍ وَمَخَانِيقٍ [خنق] : مَا يُخْنَقُ بِهِ || القلادة .  
 المِخْوَار - [خور] : الكثير الجوع والذي إذا جاع تسقط قوته فلا يستطيع انبعاثاً (عامية) .  
 المَخْوَف - [خوف] : مَا يُخَافُ مِنْهُ .  
 المِخْوَل - [خول] : «رَجُلٌ مُخْوَلٌ» : كريم الأخوال .  
 المِخْوَل - [خول] : «رَجُلٌ مُخْوَلٌ» : كريم الأخوال || المِخْوَلُ عند العامة : مَنْ شَابَهُ خَالَه فِي الهَيْئَةِ أو غيرها .  
 المِخْيَبَةُ - [خيبي] : مَا يَدْعُو إِلَى الخِيَبَةِ .  
 المِخْيِخُ - [مخ] : العَظْمُ ذُو المِخْ .  
 المِخْيِخَةُ - [مخ] : شَاةٌ مِخْيِخَةٌ ، ج مَخَائِخُ : ذات مِخْ .  
 المِخْيِضُ - [مخض] : «لَبَنٌ مِخْيِضٌ» : اسْتُخْرِجَ زَبْدُهُ .  
 المِخْيِطُ - [خبط] : الإبرة .  
 المِخْيِيفُ - [خوف] : المُفْرِغُ .  
 المِخْيِيلُ - [خيل] : المُنْذِرُ بالخَيْرِ || «كَلَامٌ مُخْيِيلٌ» : مُشْكِلٌ .  
 المِخْيِيلُ - [خيل] : ذُو الخَالِ .  
 المِخْيَلَةُ - [خيل] : «السحابة المِخْيَلَةُ» : التي تحسبها ماطرة .  
 المِخْيَلَةُ - ج مَخَائِلٍ [خيل] : المِظْيَلَةُ || «السحابة المِخْيَلَةُ» : التي تحسبها ماطرة .  
 المِخْيَلَةُ - [خيل] : القُوَّةُ التي تُخَيِّلُ وتُمَثِّلُ الأشياءَ || «السحابة المِخْيَلَةُ» : التي تحسبها ماطرة .  
 المِخْمُ - [خيم] : المكان نُصِبَتْ فِيهِ الخِيَامُ .  
 المِخْيُولُ - [خيل] : ذُو الخَالِ .

المداد - [مدّ]: قلم الحبر.  
 المدار - [دور]: مدار الشيء: ما يدور عليه ||  
 مدار الأمر: ما يجري عليه غالباً || مدار كوكب: (فك): دائرة يرسمها على الكرة السماوية في اليوم الواحد وسطحها عمود على محور الكون.  
 المداس - [دوس]: الخذاء.  
 المداسة - [دوس]: موضع دوس الحبوب.  
 المدارك - [درك]: المداركات || مدارك الشرع: مواضع طلب الأحكام وهي حيث يستدل بالنصوص.  
 المداعبة - [دعب]: مص || و- عند العامة: المضايقة والمضاجرة.  
 المداعك - [دعك]: الخضم الأكد.  
 المدافعة - [دفع]: مص || التودد والمحاماة.  
 المداك - [دوك]: المدوك.  
 المداكة - [ديك]: أرض مداكة: مداكة.  
 المداكة - [ديك]: أرض مداكة: كثيرة الديكة.  
 المدام - [دوم]: الخمر.  
 المدامة - [دوم]: المدام.  
 المدان - [دين]: المدينون.  
 المدان - [مدن]: اسم صنم للجاهلية.  
 المدان - [مدّ]: الماء المالح أو الشديد الملوحة.  
 المدانس - [دنس]: المواضع الدنسة || المدائب.  
 المداخنة - [دمن]: المداخنة، إظهار خلاف ما في الباطن.  
 المداواة - [دوي] (طب): المعالجة.  
 المداورة - [دور]: مص || مداورة: مناورة.  
 المداولة - [دول]: المفاوضة || المشاورة || المناقشة.  
 المداومة - [دوم]: الاستمرار، المواظبة.  
 المدب - [دب]: المجري، نقول من مدب النيل إلى مصبه.  
 المدبة - [دب]: أرض مدبة: يكثر فيها وجود الدب.  
 المذبذب - [دبج]: المرين بالرياح || القبيح الوجه والخلق || و- (ح): طائر من طير الماء قبيح الهيئة.  
 المدبر - [دبر]: من يدير ويُنظّم || من يعنى بالترتيب || من يسوي (الأمر) || و- عند الرهبان: من يشارك

الرئيس الأكبر في رأيه.  
 المدبغة - [دبغ]: المدبغة.  
 المدبغة - [دبغ]: موضع الدبغ.  
 المدثور - [دبر]: المجروح || الكثير المال.  
 المدّة - ج مدد [مدّ]: اسم ما أتخذته من المداد على القلم || البرهة من الزمان يقع على القليل والكثير || الغاية من الزمان والمكان || مدّة...: خلال، في أثناء || في مدّة...: في أثناء، خلال.  
 المدّة - [مدّ]: المرة من مدّ || غمس القلم في الدواة مرة للكتابة || علامة هذه صورتها «آ» تجعل على الألف المدودة.  
 المدّة - [مدّ]: النوع من مدّ || ما يجتمع في الجرح من القبح.  
 المدثر - [دثر]: المدثر، وأصلها متدثر أدغمت التاء في الدال.  
 المدجان - [دجن]: ليلة مدجان: مظلمة.  
 المدجج - [دج]: اللابس السلاح لأنه يتغطى به وهو من دججت السماء أي غيبت؛ يقال «مدجج» بالسلاح || و- (ح): القفد تشبيهاً لريشه بالسلاح.  
 المدجج - [دج]: المدجج.  
 المدججة - [دجن]: من السحاب: الكثيرة المطر.  
 مدح - مدحاً: أحسن الثناء عليه. ضد ذمّه.  
 مدح - تمديحاً [مدح]: مدحاً.  
 المدحة - ج مدح: الاسم من مدح || ما يمدح به.  
 المدحضة - [دحض]: المزلقة والمزلة.  
 المدحور - [دحر]: مفع.  
 المدحوس - [دحس]: الذي أصاب إصبعة الداحس.  
 المدحوسة - [دحس]: إصبع مدحوسة: أصابها الداحس.  
 المدخل - [دخل]: مفع || اللثيم اللدعي.  
 المدخل - [دخل]: الدخول || موضع الدخول.  
 المدخن - [دخن]: موضع الدخان || البيت الذي يدخن فيه بزر القز.  
 المدخنة - [دخن]: ما يخرج منه الدخان.  
 المدخنة - ج مداخن [دخن]: كوة يخرج منها الدخان || المدخنة.  
 المدخول - [دخل]: مفع || من طرأ على عقله دخل ||



المدفع المضاد للطائرات (اع) : هو المدفع الذي تطلق قذائفه على الطائرة الغائرة قصد إسقاطها أو ردها عن غايتها || المدفع القاذف الصواريخ (اع) : هو ما تطلق منه القذائف الصاروخية || المدفع الذري (اع) : هو الذي يطلق ، بواسطة جهاز كهربائي ، قنابل الذرية || مدافع بعيدة المدى : هي التي تصيب أهدافاً بعيدة .

المدفعي - [دفع] : النسبة إلى المدفع || العسكري التابع لفرقة المدفعية || الجندي المتخصص بخدمة المدفع .

المدفعية - [دفع] (اع) : هي مجموعة من المدافع موضوعة في منطقة واحدة . ومنها المدفعية البرية والمدفعية الجبلية ومدفعية الشاطئ وغيرها .

المدفئ - [دف] من الثياب : ما كان في وشيه بقع كبيرة .

المدفن - [دفن] : موضع الدفن .

المدفوعات - [دفع] : المبالغ التي جرى تسديدها ، التي أدت .

المدفونة - [دفن] (ط) : طعام يُعمل من البقول والأرز .

المدقة - [دق] : ما يُدق به || و - (ز) : القسم الأوسط من الزهرة وعضو التأنث التناسلي || او - عند العامة : القينة الصغيرة .

المدقع - [دقع] : الملتصق بالتراب || الدليل || المهزول || المارب || جوعٌ مُدقع : شديد .

المدقق - [دق] : منع || والبَحْثُ المدقق : التفتيش بعناية كبرى .

المدقق - [دق] : الكثير التدقيق || المنفحص والمستقصى .

المدقوق - [دق] : منع || من بو حُمى الريق .

المدك - [دك] : الرجل القوي الشديد الوطء للأرض || و - عند العامة : المتك .

المدكوس - [دكس] : الذي عاوده المرض (عامية) فصيحها المنكوس) .

المدكوك - [دك] من الصوت : ما اعتراه شيء من البحوحة (عامية) .

المدل - [دل] : فا || الواثق بنفسه وعدته || و - بالشجاعة : الجريء .

المدلاج - [دلج] : المعتاد الإذلاج .

المدروس - [درس] : منع || الثوب البالي || فراشٌ مدروس : مُمهد موطأ || طريقٌ مدروس : كثر مشي الناس عليه حتى ذلّوه .

المدري - ساكن المدر .

المدرية - ج مدار ومداري [دري] : المدري .

المدس - [دس] (طب) : آلة تُسبر بها الجراح .

المدسوس - [دس] : المخفى في التراب وغيره .

المدعى - [دعو] عليه : من أقيمت عليه الدعوى أمام القضاء .

المدعاة - [دعو] : الداعية والسبب || الدعاء إلى الطعام .

المدعاس - ج مداعيس [دعس] : الطريق الذي يكثر المرور عليه || الريح يُطعن به .

المدجبل - [دعبل] : المكثل (عامية) .

المدعة - [مدع] : التارجيل المفرغ من لبّه يُغترف به .

المدعس - [دعس] : المَطع .

المدعس - ج مداعيس [دعس] : الريح يُطعن به || الطريق الذي يكثر المرور عليه || الطعان .

المدحك - [دحك] : الخضم الأكد .

المدحم - [دعم] : المنجأ .

المدحور - [دعو] : الذي طُلب لاجتماع أو لحفلة .

المدحوس - [دعس] : المذلول المهان (عامية) .

المدحوك - [دحك] : منع || ثوبٌ مدعوك : عند العامة : ملبوس حتى تكسر وشابته الرسخ (عامية) .

المدعي - [دعو] : من يقيم دعوى على فلان أمام القضاء || المدعي العام : النائب العام .

المدغل - ج مداعيل [دغل] : بطن الوادي .

المدفأة - [دفا] : بناء من زجاج تُسنتب فيه نباتات البلاد الحارة التي لا تحمل البرد || أرضٌ مدفأة : كثيرة الدفء .

المدفأة - [دفا] : آلة لتدفئة المنازل .

المدفع - ج مدافع [دفع] : مجرى المياه .

المدفع - [دفع] : الدفوع || و - ج مدافع : آلة الدفع || و - (اع) : الآلة المعهودة للحرب التي تُرمى بها القنابل || المدفع الرشاش (اع) : هو مدفع له جهاز يُطلق قذائف في دفعاتٍ متقطعة || ومدفعُ الهاون (اع) : مدفع تُطلق قذائفه عادة من وراء حاجز إطلاقات متقوسة ؛ ويُستعمل في الدفاع ||



شديداً (عامية) .  
 المذهورش - [دهش]: الدهش .  
 المذود - [دود]: طعام مذود: صار فيه الذود .  
 المذوف - [دوف]: دواء مذوف: أذيب في الماء وضرب ليخثر .  
 المذور - [دور]: ما هو على شكل الدائرة .  
 المذورة - [دور]: قطعة من أرض البيت منخفضة من باقي أرضه يدور عليها الباب عند فتحه وإصفاقه .  
 المذوك - [دوك]: حجر يُسحق به أو عليه الطيب .  
 المذوف - [دوف]: دواء مذوف: مذوف .  
 المذون - [دون]: المسجل ، المقيد .  
 المذني - ج أمداء [مدي]: مكياك في الشام ومصر يسع ١٩ صاعاً .  
 المذي - ج أمذية [مدي]: الحوض الذي لا تُصَب حوله حجارة || ما سال من ماء الحوض فخبث .  
 المذيان - ج مذيان [دين]: الذي يقرض أو يستقرض كثيراً ، يستوي فيه المذكر والمؤنث .  
 المذيء - [دوا]: المصاب بمرض .  
 المذية - [مدي]: الغاية والنتهى || و - ج مذى ومذى ومذيات ومذيات: الشفرة الكبيرة || ومذية القوس: كبدها .  
 المذبة - ج مذى ومذى ومذيات ومذيات [مدي]: الشفرة الكبيرة .  
 المذبة - ج مذى ومذى ومذيات ومذيات [مدي]: المذبة .  
 المذبح - ج مذائح: ما يُذبح به .  
 المذيد - [مذ]: العلف || بحر من بحور الشعر، يتألف من ستة أجزاء وهي «فاعلاتن فاعلن فاعلاتن فاعلن فاعلن فاعلن» || و - ج مذد: المملود || الطويل ؛ يقال «عمر مديد» و «قد مديد» و «فلان مديد القامة» .  
 المذيدة - [مذ]: المذة القصيرة (تصغير المذة) .  
 المذيدة - [مذ]: المذودة || الطويلة || «قذ مذيذة»: طويلة .  
 المدير - [دور]: من يتولى النظر في الشيء || من يتولى إدارة جهة معينة من البلاد || من يتولى إدارة شؤون عامة أو خاصة ؛ نقول «مدير التربية» و «مدير المؤسسة» .

المذبة - [دلب]: الأرض الكثيرة الذئب .  
 المذجة - [دلج]: الذلوا || علة كبيرة يُنقل فيها اللبن .  
 المذح - [دلح]: المترى في العز والتعنة .  
 المذك - [دلك]: آلة الذك .  
 المذكة - [دلك]: المذك .  
 المذله - [دله]: السامي القلب الذاهب العقل من عشق ونحوه .  
 المذلوك - [دلك]: مفع || الذي في ركبته ذلك || «البعير المذلوك»: الذي ذلك في الأسفار .  
 المذلول - [دل]: المعنى والفحوى .  
 المذلى - [دمي]: الشديد الحمرة من الخيل وغيرها || السهم عليه حمرة الدم .  
 المذمك - ج مذاميك [دمك] (ب): الصف من اللبن أو الحجارة في البناء .  
 المذمج - [دمج]: القذح .  
 المذمرات - ج مذمرات [دمر] (اع): طراد سريع مُعد للحراسة ، ولهاجمة السفن العذرة .  
 المذمس - [دمس] (ط): طعام يُصنع من القول المسلوق والخل والملح والزيت .  
 المذمع - ج مذامع [دمع]: مجرى الدمع || موضع الدمع .  
 المذمك - [دمك]: ما يُوسع ويمد به العجين قبل أن يُخبز .  
 المذمن - [دمن] على: المتعاطي (كذا) ، المداوم على .  
 المذمغ - [دمغ]: من شج حتى بلغت الشجة دماغه .  
 مذن - تمديناً [مدن] المدائن: بناها ومصرها .  
 المذثر - [دنر]: الثوب المذثر: ما كان فيه نقش مستدير كالذئبار .  
 المذنف - [دنف]: المنازع ، المحتضر .  
 المذنق - [دنق]: المائت من البرد .  
 المذهامة - [دهم]: حديقة مذهامة: ذهماء .  
 المذهن - ج مذاهن [دهن]: قارورة الدهن || آلة الدهن .  
 المذهن - [دهن]: اللسيم ، الدهني .  
 المذهوس - [دهس]: من داسه ووطئته السيارة وطأ

المدير - [مدر]: « حائطٌ مديري » : مُطَبَّنٌ .  
المديريَّة - [دور]: قسم من الإدارة الحكومية يخضع  
لسلطة المدير .

المديكة - [ديك]: « أرضٌ مديكة » : كثيرة الديكة .  
المديم - [دوم]: مَنْ يَتْرَلُ الدَّمُ من أنفه .  
المدين - [دين]: الدائن ، صاحب الدين .

المدين - [دين]: العبد || المجرى || المحاسب ||  
مَنْ وَجِبَ عَلَيْهِ دَيْنٌ || « كان مديناً لفلان » : كان  
لفلان عليه فضل .

المدينة - [دين]: مؤنث المدين .  
المدينة - ج مَدْنٌ ومَدْنٌ ومَدَائِنٌ [مدن]: مجتمع  
بيوت يزيد عددها على بيوت القرية أو هي المصر الجامع ||  
عَمَّ أُطْلِقَ بِالغَلْبَةِ على مدينة « يترب » || « مدينة  
السلام » : لقب بغداد .

المديون - [دين]: مَنْ وَجِبَ عَلَيْهِ دَيْنٌ .  
مُد - تكون حرف جر ، فان كان الزمان ماضياً كانت  
بمعنى مِنْ نحو « ما رأيتُهُ مُدَّ يوم الأحد » ، وإن كان  
حاضراً كانت بمعنى فِي نحو « رأيتُهُ مُدَّ شهرنا » أي فِي  
هذا الشهر الحاضر ، وإن كان المعنى معلوداً كانت  
بمعنى بَيْنَ وإلى نحو « ما رأيتُهُ مُدَّ ثلاثة أيام » أي من  
ثلاثة أيام أو إلى ثلاثة أيام || يقع الاسم بعدها  
مرفوعاً نحو « ما رأيتُهُ مُدَّ يومان » ، ومما قيل إنها فِي  
هذه الحالة ظرفٌ مضافٌ لجملة حُرِفَ فِعْلُهَا وبقي  
فاعلها والأصلُ « مُدَّ كان يومان » || تكون بعدها  
جملة فعلية أو اسمية نحو « ما زلت أبني المالَ مُدَّ أنا  
يافع » والمشهود أنها حينئذٍ ظرفٌ مضافٌ إلى الجملة ||  
هي مخففة من مُنذٌ ويدلُّ على ذلك أنهم يضمُّون ذال  
مُدَّ عند التقاء الساكنين نحو « مُدَّ اليوم » . ولولا أنَّ  
الأصلَ الضمُّ لكسروا .

مِدْ - مُد .  
مَدَى - = مَدِيًا [مدي] الفرس: أرسله برعى .  
مَدَى - تَمْدِيَّةٌ [مدي] الفرس: مَدَاهُ .

المداخير - [ذخر]: الأعماء || الأجواف || أسافل  
البطن || العروق .  
المذاد - [ذود]: المَرْتَع .

المذارع - [ذرع]: هي التواحي والقرى بين الريف  
والبر || قوائم الدابة .

المذارف - [ذرف]: المدامع .  
المذاريح - [ذرع]: المذارع .  
المذاع - [مذع]: مَنْ لَا يَكْتُمُ السِّرَّ || مَنْ لَا وِفَاءَ لَهُ ||  
الكذَّاب || من يدور ولا يثبت ، ومنه « ظلُّ مَذَّاع » .

المذاق - [ذوق]: طعم الشيء .  
المذاق - [مذق]: مَنْ كَانَ وَدُّهُ غَيْرَ خَالِصٍ .  
المذاكرة - [ذكر]: المداولة والتشاور .

المذال - [ذيل]: « ثوبٌ مُذَالٌ » : طويل الذيل .  
المذابة - [ذاب]: « أرضٌ مَذَّابَةٌ » : كثيرة الذئاب .  
المذب - [ذب]: الذباب .

المذبة - ج مِذْبَاتٍ ومَذَابٌ [ذب]: ما يُذَبُّ بِهِ  
الذباب .  
المذبح - ج مَذَابِحٍ [ذبح]: مكان الذبح || « مَذَابِحُ  
الكنائس » : هي المواضع التي يقيم عليها الكهنة القداس  
الإلهي وتُذَبِّحُ الذبيحة غير الدموية .

المذبح - ج مَذَابِحٍ [ذبح]: آلة الذبح .  
المذبة - ج مَذَابِحٍ [ذبح]: قتل عديدٍ من الأشخاص  
لبسوا فِي حالة تمكُّنهم من الدفاع عن النفس .  
المذبذب - [ذبذب]: المتردد بين أمرين .

مذح - مَذْحًا : احتكَّت أو عرقت فخذاه أو خصيتاه  
أو أليته فحصل له التهاب أو احتراق فيها .  
المذح - مص || عسلٌ فِي زهر الرمان البري .

المذخر - [ذخر] (اع) : هو الذي يقدم ذخائر الحرب  
للجيش .  
المذخر - ج مَذَاخِرٍ [ذخر]: موضع الذخر .

مذو - مَذْرًا تِ البيضة: فسدت وخبثت || و -  
تِ نفسه أو معدته: خبثت وفسدت || و - الرجلُ:  
أكثر الاختلاف إلى بيت الماء .

مذو - تَعْدِيرًا [مدر] الشيء: فرقه .  
المذو - مص || يقال « تفرَّق القومُ شذَرٌ مَذْرٌ » أي فِي  
كلِّ وجه .

المذو - الفاسد والخبيث .  
المذرى - ج مَذَارٍ [ذرو]: خشبة ذات أطراف كالأصابع  
تُدْرَى بها الحنطة .

المذرة - ج مَذَارٍ [ذرو]: المذرى .  
المذراع - [ذرع]: واحد المذارع والمذاريح .  
المذرب - [ذرب]: اللسان .

المذرة - ج مَذَارٍ [ذرو]: المذرى .  
المذراع - [ذرع]: واحد المذارع والمذاريح .  
المذرب - [ذرب]: اللسان .

- المذبة - مؤنث المذير؛ يقال «بيضة مذبة» .  
المذبة - [ذر]: آلة يُلذَّر بها الحَب ونحوه .  
المذبح - [ذرح]: «لبنٌ أو عسلٌ مُذَّح» : غلب عليه الماء .  
المذبح - [ذرع]: مفع || و - من الناس : مَنْ كانت أمُّه أشرف من أبيه .  
المذرف - [ذرف]: واحد المذارف .  
المذروف - [ذرف]: «ذمَّعُ مَذْرُوفٌ» : سائل .  
مذع - مَذْعًا وَمَذْعَةً لِفُلَانٍ : حدَّثَهُ ببعض الخبر وكتم بعضه || و - الضرع : حلب نصف ما فيه || و - يسيئًا : حلف || و - تِ المياهُ : سالت في أعالي الجبال .  
المذعان - [ذعن]: السهل الانقياد .  
المذعور - [ذعر]: الخائف .  
مذق - مَذَقًا اللَّبْنَ : مزجهُ بالماء || و - فلانًا أو لفلانٍ : سقاه المذق أو المذقة || و - الرودَّ : شابههُ بكدر ولم يخلصه .  
المذق - مص || اللَّبْنُ الممزوجُ بالماء .  
المذيق - الممزوجُ بالماء || «رَجُلٌ مَذِيقٌ» : متولٍ .  
المذقة - اللَّبْنُ الممزوجُ بالماء .  
المذكَّار - [ذكر]: التي عادتُها ولادة الذكور، وكذلك الرجلُ || «أَرْضٌ مِذْكَارٌ» : تُنبتُ ذُكُورَ البقل .  
المذكِّر - [ذكر]: التي تلد الذكور || «طريقٌ مُذَكِّرٌ» : مخوف || «داهيةٌ مُذَكِّرَةٌ» : شديدة || «يومٌ مُذَكِّرٌ» : شديدُ الهول .  
المذكَّر - [ذكر]: ضدُّ المؤنث || و - من السيوف : الصارمُ ذر الماء || «طريقٌ مُذَكَّرٌ» : مخوف || «يومٌ مُذَكَّرٌ» : اشتدَّت فيه الأهوال .  
المذكَّرة - ج مذكَّرات [ذكر]: دفتر سنوي يدوَّن فيه صاحبهُ يومًا بعد يوم ما يريد أن يتذكَّره || «مذكَّرةُ الاتهام» : بيان بالوقائع التجريمية المنسوبة إلى متهم تقدِّمه النيابة العامة || «مذكَّرةُ شفاهية» : إبلاغ خطِّي غير موقع يسلمه معتمدُ سياسي لحكومة أجنبية .  
المذكور - [ذكر]: المُشار إليه ، ما أُتي على ذكره .  
المذكي - [ذكو] من الخليل ، ج مَذَالِيهِ : ما تمت ستهُ وكتلت قوتهُ || و - من السحاب : الكثير المطر .  
المذكي - [ذكو] من الخليل ، ج مَذَكِيَّات : المذكي ||
- و - من السحاب : المذكي .  
مذول - مَذَلًا تِ رِجْلُهُ : خَدِرَت .  
المذول - الفترة والخدر .  
المذلق - [ذلق]: المَحْدَدُ الطَّرْفُ || اللَّبْنُ المخلوطُ بالماء .  
المذلل - [ذل]: مفع || «طريقٌ مُذَلَّلٌ» : معبَّد ومسلوک .  
المذللة - [ذل]: «شجرةٌ مُذَلَّلَةٌ» : ينالها كلُّ أحد .  
المذم - [ذم]: الذي لا حراك له || «أمرٌ مُذَمٌّ» : معيبٌ .  
المذمة - [ذم]: مص || خلاف المحمَّدة || الحق والحرمه .  
المذم - [ذم]: المذموم .  
المذموم - [ذم]: مفع || المعيب ، المؤاخذ عليه .  
المذنب - [ذنب]: مَنْ ارتكب ذنبًا .  
المذنب - [ذنب]: الذنب الطويل || مسيل الماء والجَنَوتُك إذا لم يكن واسعًا || المِغْرَقَةُ لِأَنَّ لها ذنبًا .  
المذنب - [ذنب]: ما له ذنب || «نجمٌ مُذْنَبٌ» أو ذات الذنب (فك) : جرم سماوي يدور حول الشمس ، له عادة نواة صغيرة تُحيط بها هالة غازية يمتد منها ذنبٌ طويل جدًا غازي .  
المذنبه - [ذنب]: المِغْرَقَةُ لِأَنَّ لها ذنبًا .  
المذهب - [ذهب]: المذَّهَبُ .  
المذهب - [ذهب]: مص || و - ج مَذَاهِبُ : المُعتَقَدُ || الأصل || الطريقة || «مذاهبُ الإسلام» أربعة : الحنفي والشافعي والحنبلي والمالكي .  
المذهب - [ذهب]: المطلي بالذهب || المكتوب بأحرف ذهبية .  
المذهبات - [ذهب]: سبع قصائد للجاهلية في الطبقة الثانية بعد المعلقات .  
المذهل - ج مَذَاهِلُ [ذهل]: المكان الذي يُذْهَلُ فيه .  
المذوب - [ذوب]: ما يُذاب فيه .  
المذوبة - ج مَذَابِيبُ [ذوب]: المِغْرَقَةُ .  
المذود - [ذود]: ما يُدافعُ بهُ || قرن الثور لأنه يذود بهُ عن نفسه || اللسان || مُعتَلَفُ اللذواب .  
المذي - [مذي]: الماء يخرج من صُنبُور الحوض .  
المذي - [مذي]: ميل الماء من الحوض .  
المذيع - ج مَذَائِعُ [ذيع]: الآلة التي تُذاع بها الأخبار وغيرها (ميكروفون) ، وقد يُراد بها أيضًا «الراديو» || الذي لا يكتم سرًّا .  
المذية - ج مِذَاءُ [مذي]: المِزَاةُ المَجْلُوةُ .

بالمراجيم : أي بالقبیح من الكلام .  
 المَراح - [روح] : مأوى الإبل والبقر والغنم والمعز .  
 المَراح - [روح] : الموضع يروح القوم منه أو إليه .  
 المِراح - [مرح] : الاسم من مَرَحَ الرَّجُلُ إِذَا اشْتَدَّ نشاطُهُ وفرحهُ ويطر واختال .  
 المَراحيل - [رحل] : جَمَعَ مَرَحَلَةٌ || « في مَراحيل حياته » : مدَّة حياته ، في خلال حياته || « على مراحيل » : تدريجياً .  
 المَراد - [رود] : المطلوب ، المرغوب فيه || المقصد والنية .  
 المَراد - [رود] : مكان رِيَاد الإبل أي اختلافها في المرعى مقبلةً مدبرةً .  
 المَراد - [مرد] : العُنق .  
 المَراد - ج مَرَارِيد [مرد] : العُنق .  
 المَرَادِف - [ردف] : لهُ المعنى ذاته وليس له نفس اللفظ || المُماثل .  
 المَرَادي - [ردى] : قوائم الخيل أو الإبل || الخيل نفسها تضرب الأرض بمراذيبها .  
 المَرار - [مر] (ن) : شجرٌ يُعرَف عند العامة « بالمَرِير » ، إذا أَكَلْتُهُ الإبل قَلَصَتْ مشايرها فبَدَتْ أَسنانها .  
 المَرَازة - [مر] : مص || و - ج مَرَارِز ومَرَارَات (ع ١) : هنة شبيهة كيس لازقة بالكبد تكون فيها مادة صفراء هي المرّة .  
 المَرَاز - [روزا] : الوزن والمقدار .  
 المَرَازة - [روزا] : المَرَاز .  
 المَرَّاس - الشدة والقوة || « سهلُ المَرَّاس » : هينُ المأخذ والمعالجة . وفي ضدّه « صَعْبُ المَرَّاس » .  
 المَرَّاس - ذو الشدة العظيمة .  
 المَرَّاسة - الشدة والقوة .  
 المَرَّاسيل - [رسل] : المكاتب || صحفيّ له اتصال بجريدة أو وكالة صحفية بعيدة عن مقرّ عمله ، يجمع لها الأخبار ويرسلها إليها .  
 المَرَّاسلة - [رسل] : المكاتبه .  
 المَرَاسيم - [رسم] : العادات الجارية في الاحتفالات الدينية والسياسية الخ... || العادات المتبعة في الشؤون الدبلوماسية وفي استقبالات رؤساء الدول... ؛ يقال « مَرَّاسِمُ التّشريفات » .

المدنية - ج مَدِيَّات [مدي] : المدنية .  
 المَدِيح - [ذبح] : من بفسر البرامج والأخبار في الراديو والتلفزيون .  
 المَدِيق - [مدق] : « كَبِنُ مَدِيقُ » : ممزوج بالماء .  
 المَدْيَل - [ذبل] : « ثَوْبٌ مَدْيَلٌ » : طويل الذيل .  
 المَدِيم - [ذيم] : الذي عيباً وذمّاً .  
 المَدْيُوم - [ذيم] : المَدِيم .  
 مَرٌّ - مَرٌّ مَرُّاً ومُروراً ومَمَرًا [مر] : جاز وذهب ومضى ؛ يقال « مَرٌّ ذَكَرُهُ » ، و« مَرٌّ بِسَلامٍ » ، و« كما مَرَّ بنا » || و - هُ و - به أو عليه : اجتاز || و - مَرٌّ البعير : شدّ عليه المرأي الحبل || و - مَرَّاةٌ : صار مَرًّا .  
 مَرٌّ - مَرٌّ ومَرَّةٌ [مر] بفلانٍ : غلبت عليه المرّة وهاجت .  
 المَرٌّ - [مر] : ضدُّ الحلو || مُسْتَحْضِر طِيبِ الرَّائِحَةِ مَرُّ الطعم ، يُستخرج من شجرة شائكة من فصيلة البُخُورِيَّات تنمو في الحبشة وجنوبي الجزيرة العربية || « مَرٌّ الصَّحاري » : الحنظل .  
 المَرٌّ - [مر] : مص || المِسْحاة || الحبل .  
 مَرِيٌّ - مَرِيٌّ مَرِيًّا [مري] الناقة : مسح ضرعها لتلثراً || و - الدَّمُ ونحوه : أرسله || و - الشيء : استخرجه || و - الفرس : استخرج ما عنده من الجري بسوط أو غيره || و - تَ الرِّيحُ السَّحابَ : استدرته || و - فلانًا مائة سوطٍ : ضربه || و - حَقَّهُ : جحده || و - الفرسُ : قام على ثلاث وهو يمسح الأرض بالربعة .  
 المَرَّاء - [مري] : مص || « لا مَرَّاءَ فيه » : لا جدال فيه ، لا ريب فيه .  
 المَرَائِي - [رأي] : الذي يتظاهر بآراء وعواطف ، وعلى الأخص بفضائل ليست فيه .  
 المَرَابطة - ج مَرَابِطَات [ربط] : الجماعة التي رابطت .  
 المَرَابع - [ربع] : الأمطار أول الربيع .  
 المَرَاج - مَنْ بَزِدَ في الحديث ويكذب .  
 المَرَاجع - [رجع] من النساء : التي يموت زوجها وترجع إلى أهلها .  
 المَرَاجعة ج مَرَّاجَعَات [رجع] : مص || الاستشارة || إعادة النظر || التحقيق والمراقبة ؛ نقول : « مَرَاجعة الحساب » || « بدون مَرَاجعة » ، من غير مَرَاجعة : بتاتا ، لا يردُّ || « المَرَاجعات » : المساعي .  
 المَرَاجيم - [رجم] : الكَلِمُ الفبيحة ؛ يقال « تراموا

المَرَامِيس - المَرَامِيس : أي مدير التشريفات .

المَرَامِيس - [مرش] : الكسَّاب || و - عند العامة : الذي يمرض الخيطان بالكلس ، ويقولون له أيضاً « الطَّرَامِيس » .

المَرَامِيس - [رشد] : مقاصد الطَّرِيق وما استقام منها ، ولا واحد لها كَمَحَاسِين ومَلَامِيح .

المَرَامِيس - [رشف] : الشِّفَاءُ .

المَرَامِيس - ج مَرَامِيس ومَرَامِيسَات [روض] : مكان صُلْبٌ في أسفل السهل يُتَمَسِكُ الماء .

المَرَامِيس - « سَهْمٌ مِرَاطٌ » : لا ريشَ عليه .

المَرَامِيس - ما سقط من الشَّعر عند تسريحه أو تنضو .

المَرَامِيس - الشحم .

المَرَامِيس - [رعي] : مص || الاعتبار؛ يقال « مَرَامِيسٌ لَهُ » ؛ و « مع مَرَامِيسٌ هذا » أي مع أخذ هذا بعين الاعتبار .

المَرَامِيس - [رعف] : الأنف وما حوالیه .

المَرَامِيس - المكان الذي تتمرغ فيه الدابة .

المَرَامِيس - المَرَامِيس .

المَرَامِيس - [رفع] : عند المسيحيين : المَرْفَع .

المَرَامِيس - [رفع] (ع ١) : أصول اليدين والفتحين ، ولا واحد لها من لفظها .

المَرَامِيس - [رفق] : الرفيق .

المَرَامِيس - [رفق] : ما يشتمل عليه البيت الكبير من مطابخ ومرائب واصطبلات... ؛ يقال « مَرَامِيسُ الدار » أي منافعها كمصاب المياه والبئر ونحوها || « المَرَامِيسُ العامة » : المنافع العامة ؛ نقول « مَرَامِيسُ البلاد » أي ما ينفع به السكان عموماً .

المَرَامِيس - [رق] : « مَرَامِيسُ البطن » : ما رق منه ولان .

المَرَامِيس - [رقب] : من يقوم بالمراقبة .

المَرَامِيس - [رقب] : مص || الفحص والتفتيش والكشف || اطلاع على الصحف والأفلام ونحوها مع تدقيق فيها تأمر به حكومة ما قبل السماح بنشرها أو عرضها .

المَرَامِيس - [مرق] : نثاقه الصوف ونحوه .

المَرَامِيس - [ركد] : المواضع التي يركد فيها الإنسان وغيره .

المَرَامِيس - ج مَرَامِيسَات [روم] : المَطْلَب .

المَرَامِيس - المَرَامِيس : أي مدير التشريفات .

المَرَامِيس - [مرش] : الكسَّاب || و - عند العامة : الذي يمرض الخيطان بالكلس ، ويقولون له أيضاً « الطَّرَامِيس » .

المَرَامِيس - [رشد] : مقاصد الطَّرِيق وما استقام منها ، ولا واحد لها كَمَحَاسِين ومَلَامِيح .

المَرَامِيس - [رشف] : الشِّفَاءُ .

المَرَامِيس - ج مَرَامِيس ومَرَامِيسَات [روض] : مكان صُلْبٌ في أسفل السهل يُتَمَسِكُ الماء .

المَرَامِيس - « سَهْمٌ مِرَاطٌ » : لا ريشَ عليه .

المَرَامِيس - ما سقط من الشَّعر عند تسريحه أو تنضو .

المَرَامِيس - الشحم .

المَرَامِيس - [رعي] : مص || الاعتبار؛ يقال « مَرَامِيسٌ لَهُ » ؛ و « مع مَرَامِيسٌ هذا » أي مع أخذ هذا بعين الاعتبار .

المَرَامِيس - [رعف] : الأنف وما حوالیه .

المَرَامِيس - المكان الذي تتمرغ فيه الدابة .

المَرَامِيس - المَرَامِيس .

المَرَامِيس - [رفع] : عند المسيحيين : المَرْفَع .

المَرَامِيس - [رفع] (ع ١) : أصول اليدين والفتحين ، ولا واحد لها من لفظها .

المَرَامِيس - [رفق] : الرفيق .

المَرَامِيس - [رفق] : ما يشتمل عليه البيت الكبير من مطابخ ومرائب واصطبلات... ؛ يقال « مَرَامِيسُ الدار » أي منافعها كمصاب المياه والبئر ونحوها || « المَرَامِيسُ العامة » : المنافع العامة ؛ نقول « مَرَامِيسُ البلاد » أي ما ينفع به السكان عموماً .

المَرَامِيس - [رق] : « مَرَامِيسُ البطن » : ما رق منه ولان .

المَرَامِيس - [رقب] : من يقوم بالمراقبة .

المَرَامِيس - [رقب] : مص || الفحص والتفتيش والكشف || اطلاع على الصحف والأفلام ونحوها مع تدقيق فيها تأمر به حكومة ما قبل السماح بنشرها أو عرضها .

المَرَامِيس - [مرق] : نثاقه الصوف ونحوه .

المَرَامِيس - [ركد] : المواضع التي يركد فيها الإنسان وغيره .

المَرَامِيس - ج مَرَامِيسَات [روم] : المَطْلَب .

المَرَامِيس - [رمق] : السقي الخلق || الذي لم يتبق في قلبه من مودتك إلا القليل .

المَرَامِيس - شجر تُتَّخَذُ منه الرماح || الرماح اللدنة في صلابه .

المَرَامِيس - واحدة المَرَامِيس .

المَرَامِيس - [رهق] : الغلام الذي قد قارب الحلم || يقال « صَلَّى الصلاة مَرَامِيسًا » أي مُدَانِيًا لفوات وقتها .

المَرَامِيس - [رود] : التي ترود إلى المرباط أي تذهب وتجيء .

المَرَامِيس - جَمْعُ المِرَامِيس (مري) .

مَرَامِيسٌ - مَرَامِيسٌ [مَرَامِيسٌ] الرجل : طَمَحٌ || و - الطعام فلاناً : طاب له ونفعا || و - مَرَامِيسُ الطعام : صار مَرَامِيسًا وساغ من غير غصص .

مَرَامِيسٌ - مَرَامِيسُ الطعام : صار مَرَامِيسًا وساغ من غير غصص || و - مَرَامِيسٌ : صار كالمراة هيئة أو حديثاً .

مَرَامِيسٌ - مَرَامِيسٌ : صار ذا مَرَامِيسَةٍ || و - مَرَامِيسُ الطعام : مَرَامِيسٌ || و - المكان : حسن هواؤه .

مَرَامِيسٌ - تَمَرَامِيسٌ [مَرَامِيسٌ] : قال له « هَيْبَةً وَمَرَامِيسًا » .

المَرَامِيس - ج رجال من غير لفظه ، وسُمِعَ مَرَامِيسُونَ [مَرَامِيسٌ] : الانسان .

المَرَامِيس - [رأي] : المنظر .

المَرَامِيس - [رأب] : مَنْ يَرَابُ .

المَرَامِيس - [رأي] : المَرَامِيس ؛ يقال « تُخْبِرُ عن مجهول مَرَامِيسُهُ » أي ظاهره يدل على باطنه .

المَرَامِيس - ج مَرَامِيسَات [رأي] : ما تراهيت فيه من بلور وغيره || والمَرَامِيسُ أيضاً (م) : الحيلة الموضوعة على الجزء المسطح من رقبة العود .

المَرَامِيس - ج مَرَامِيسَات [رأب] : مكان إصلاح السيَّارات والدراجات وإيوائها .

المَرَامِيس - ج مَرَامِيسَات [رأب] : المَرَامِيس .

المَرَامِيس - [مَرَامِيسٌ] : المَرَامِيسُ من مَرَامِيسِ الطعام || و - ج نِسَاءٌ ونِسْوَةٌ من غير لفظها : مؤنث الرجل .

المَرَامِيس - [رأس] : المصَّاب رأسه أو الذي شجَّ رأسه || مَنْ كَانَ تحت سلطة الرئيس || العظيم الرأس .

المَرَامِيس - [رأي] : المنظر .

المَرَامِيس - [مَرَامِيسٌ] : النسبة الى المرء .

المَرَامِيسَات - [رأي] : الأشياء المنظورة .

المرب - [رب] : مكان الإقامة || مكان الاجتماع ||  
الرجل يجمع الناس .  
المربى - [ربو] (ط) : حلواء معروفة تكون إما بالفواكه  
تُعقد بالسكر أو من النشاء المعقود بالسكر أو غير ذلك .  
المرباع - [ربع] : رُبع الغنينة الذي كان يأخذه  
الزعم في الجاهلية || الوسيط القامة || المكان ينبت  
نباته في أول الربيع || الناقاة المعتادة النتج في الربيع .  
المربى - [رب] : التَّم عليه .  
المربد - [ربد] : محبس الإبل وما شاكلها || فضاء  
وراء البيوت يُرتَقق به || و - للتمر : هو كالبيدر للحنطة .  
المربض - [ربض] : مجتمع الخوابيا في البطن .  
المربض - ج مربض [ربض] : موضع رُبض الدواب ||  
المربض .  
المربط - ج مربط [ربط] : موضع رِبط الدواب .  
المربط - ج مربط [ربط] : الربط .  
المربط - ج مربط [ربط] : ما تربط به الدابة وسواها .  
المربطة - ج مربط [ربط] : الربط .  
المربع - الذي أصابته حمى الربيع .  
المربع - [ربع] : المطر في الربيع || الموضع الذي يُقام  
فيه في فصل الربيع .  
المربع - [ربع] : خشبة تُستعمل لرفع الحبل على  
الدابة .  
المربع - [ربع] (هـ) : ذو الأربعة الأركان أو الأضلاع  
كالبليت || و - (ع ح) : الحاصل من ضرب العدد  
بنفسه ، فالسعة مربّع ثلاثة .  
المربعة - [ربع] : المربّع .  
المربوب - [رب] : المملوك والعبد || المرئى .  
المربوع - [ربع] : الوسيط القامة .  
المربوعة - [ربع] : أرض مربوعة : أصابها مطر  
الربيع .  
المربى - [ربو] : من يهتم بثقيف وتهذيب الأولاد .  
المربيات - [رب] : المعمولات بالرُب .  
مرث - مرثا الشيء : ملّسه .  
المرت - مص || و - ج أمرات ومروث وأماريت . :  
المفازة بلا نبات || « رجل مرث » : لا شعر بحاجبيه ||  
« مرث الجسد » : لا شعر عليه || « غلام مرث العذار » :  
لم يخطئ .

المرة - ج مرائر [مر] : مؤنث المر || ضد الحلوة ||  
و - ج مر وأمرار (ن) : بقلة فيها عُلُقمة يسيرة وهي  
تؤكل || البخيل الشحيح || « أبو مرة » : كنية إبليس .  
المرة - ج مر ومرار ومرر ومرور ومرات [مر] : الفعلة  
الواحدة ؛ يقال « لقيته مرة وذات مرة » .  
المرة - [مر] : مص || القتل || و - ج مر ورجح أمرار :  
طاقة الحبل || قوة الخلق وشدته || إصالة العقل ||  
الحالة التي يستمر عليها الشيء || و - ج مرار (ع ا) :  
خِلطٌ من أخلاط البدن وهو الصفراء أو السوداء .  
المرتاج - [رتج] : ما يُعلق به الباب .  
المرتاح - [روح] : فا || الراضي || « مرتاح البال » :  
ناعم البال ، مطمئن || « مرتاح الضمير » : لا وساوس  
في ضميره .  
المرب - ج مربيات [رب] : ما يُدفع للموظف أو  
المستخدم أجراً على عمله ؛ المعاش الشهري .  
المربة - ج مرباب [رب] : المنزلة || المقام العالي .  
المربط - [ربط] به : المتصل والمتعلق به || المرتين  
به ، المتوقف عليه .  
المربيع - [ربع] : الموضع الذي يُقام فيه في فصل  
الربيع .  
المربيع - [ربع] : الوسيط القامة .  
المربيع - [رتج] : « مكان مرتج » : كثير النبات .  
المربعل - [رحل] : « مرتحل البعير » : موضع رحله .  
المربق - [رزق] : مفع || ما يُنتفع به .  
المربقة - [رزق] : القوم الذين أخذوا أرزاقهم || و -  
(اع) : الجنود الذين كانوا يرتزقون بأن يكروا أنفسهم  
دولة غير دولتهم .  
المربع - [رتع] : المُخصب لا يُقدم شيئاً يريدُه .  
المربع - [رتع] : موضع الرتع .  
المربقع - ج مرتقعات [رفع] : التل ، المكان العالي .  
المربق - [رفق] : المثلث .  
المربقى - [رفي] : موضع الارتقاء ؛ يقال « مكان  
صعبُ المربقى » أي يصعب الارتقاء إليه .  
المربقع - [رفع] : موضع الرقعة من الثوب .  
المربهن - [رهن] : مفع || كل ما احتبس به شيء ||  
و - بالأمر : المقيد به .  
مرث - مرثا الشيء : لئنه || و - الدواء في الماء :

أَنْقَعُهُ فِيهِ || و- التمر يبدو في الماء : أَنْقَعُهُ وَحَرَكُهُ  
 حَتَّى تَفَرَّقَ فِيهِ || و- الصبيُّ إِصْبَعُهُ : لَأَكْهَأُ || و-  
 تَدْيَ أُمِّهِ : مَصَّهُ .  
 مَرَّحَ - تَمَرِّحًا [مرث] الثريد : فَتَّهُ .  
 المَرَّحَةُ - ج مَرَّحَاتٍ [رثو] : ما يُرْتَى بِو المَيْتِ مِنْ شِعْرِ  
 وَسِوَاهُ || و المَرَّاتِي السَّبْعُ : من مختارات أشعار العرب .  
 المَرَّحُ - ج مَرَّاحٍ [رثم] : الأنف .  
 المَرَّحُ - ج مَرَّاحٍ [رثم] : الأنف .  
 المَرَّوُ - [رثو] : رَجُلٌ مَرَّوُ : في عقله ضَعْفُ .  
 المَرَّوْمُ - [رثم] : و الأنف المَرَّوْمُ : الذي كُمِرَ حَتَّى  
 تَقَطَّرَ مِنْهُ الدَّمُ .  
 المَرَّيَّةُ - ج مَرَّاتٍ [رثو] : المَرَّاتَةُ .  
 مَرَّجَ - مَرَّجَاتٍ الدَابَّةُ : رَعَتِ فِي المَرَّجِ || و-  
 الدَابَّةُ : أَرْسَلَهَا تَرعى فِي المَرَّجِ || و- الكَذْبُ :  
 أَرْسَلَ لِسَانَهُ فِيهِ || و- لِسَانُهُ فِي أَعْرَاضِ النَّاسِ :  
 أَطْلَقَهُ فِي ذَمِّهِمْ وَاغْتِيَابِهِمْ || و- السُّلْطَانُ رَعِيَّتَهُ :  
 خَلَّاهَا وَالفَسَادَ || و- الأَمْرُ : ضِيَعَهُ وَلَمْ يُحْكِمَهُ ||  
 و- الشَّيْءُ بِالشَّيْءِ : خَلَطَهُ .  
 مَرَّجَ - مَرَّجَاتٍ الخَطِيمُ فِي الإِصْبَعِ : قَلِقَ || و-  
 الأَمْرُ أَوْ العَهْدُ أَوْ الأَمَانَةُ أَوْ الدِّينُ : اضْطَرَبَ وَالتَّبَسُّبُ  
 وَفَسَدَ .  
 المَرَّجُ - مَصَّ || و- ج مَرَّوَجٍ : الأَرْضُ الواسِعَةُ فِيهَا  
 نَبَتٌ كَثِيرٌ تَمْرَجُ فِيهَا الدُّوَابُّ .  
 المَرَّجَاسُ - [رجس] : حَجَرٌ أَوْ مَا يُشْبِهُهُ يُشَدُّ فِي حَبْلِ  
 يُدْنَلُ فِي المَاءِ لِيُعْلَمَ عُثْقُهُ .  
 المَرَّجَامُ - [رجم] : ما تُرْمَى بِهِ الحِجَارَةُ || و- مِنْ  
 الإِبِلِ : الشَّدِيدُ .  
 المَرَّجَانُ - [مرج] : صِغَارُ اللُّؤْلُؤِ || عُرُوقٌ حُمُرٌ تَطَّلِعُ  
 مِنَ البَحْرِ كَأَصَابِعِ الكَفِّ || و- (ن) : جَنْبَةٌ مِنْ  
 فَصِيلَةِ القَائِيَّاتِ ، أَوْرَاقُهَا يَبْضُوهُ مُسْتَطِيلَةٌ وَأَزْهَارُهَا  
 صَغِيرَةٌ تَتَفَتَّحُ فِي الرَّبِيعِ . خَشْبُهَا ضَارِبٌ إِلَى الإِصْفَرَارِ  
 وَهُوَ سَرِيعُ الإِنْكَسَارِ . وَتُسَمَّى أَيْضًا قَلْبَسُوهَ الرَّاهِبِ  
 نَظْرًا لِشَكْلِهَا || و- اليَابَانِيُّ (ن) : جَنْبَةٌ مِنْ فَصِيلَةِ  
 القَائِيَّاتِ ، أَوْرَاقُهَا دَائِمَةٌ وَيَبْضُوهُ الشَّكْلُ . كَثِيرَةٌ  
 الإِنْتِشَارُ فِي الحَدَائِقِ . يَوْجَدُ فِي أوروْبَا وَأَسِيَا الغَرِبِيَّةِ  
 بِمَا فِيهَا شِمَالِي سوريَا أَنْوَاعٌ قَرِيبَةٌ مِنْهَا لَكِنْ أَوْرَاقُهَا  
 لَا تَدومُ .

المَرَّجَانَةُ - وَاحِدَةُ المَرَّجَانِ لِصِغَارِ اللُّؤْلُؤِ .  
 المَرَّجَبُ - [رجب] : مَفْعٌ || المَهْيَبُ || المَعْظَمُ .  
 المَرَّجَعُ - [رجع] : مَفْعٌ || المَحْتَمَلُ : يُقَالُ : مِنْ  
 المَرَّجَعِ أَنْ .  
 المَرَّجَسُ - [رجس] : «بِعَبْرٍ مَرَّجَسٌ» : شَدِيدُ المَهْدِيرِ .  
 المَرَّجِعُ - [رجع] : مَحَلُّ الرُّجُوعِ || أَسْفَلُ الكَتِفِ ||  
 و- (ك) : جِسْمٌ يَنْتَزِعُ الأَكْسِجِينَ مِنْ جِسْمٍ آخَرَ  
 وَيَتَّحِدُ بِهَذَا الأَكْسِجِينَ إِذَا تَوَفَّرَتْ بَعْضُ الشَّرُوطِ ||  
 السُّلْطَةُ المَخْتَصَّةُ || المَصْدُوقُ : نَقُولُ : «مَرَّجِعُ البَحْثِ  
 أَوْ الكِتَابِ» || «كَانَ مَرَّجِعُ هَذَا الشَّيْءِ إِلَى» : كَانَ  
 مَرْدُهُ إِلَى .  
 المَرَّجَعَةُ - [رجف] : آلَةٌ تَسْجَلُ مَدَّةَ الزَّلَازِلِ وَتَوَقُّتُهَا  
 وَالسَّاعَاتُ الَّتِي حَدَثَتْ فِيهَا (سَيْسَمُوغْرَافٍ) .  
 المَرَّجَلُ - ج مَرَّاجِلٍ [رجل] : القِنْدَرُ || خِرَّانُ المَاءِ  
 فِي الآلَاتِ البَخَارِيَّةِ || المِشْطُ .  
 المَرَّجَلُ - [رجل] : الزَّرْقُ المَلَّانُ خَمْرًا || و- مِنْ النَسِيجِ  
 وَنَحْوِهِ : مَا رُسِمَتْ فِيهِ صُورُ الرِّجَالِ .  
 المَرَّجَمُ - [رجم] مِنْ الرِّجَالِ : الشَّدِيدُ القَوِيُّ || «فَرَسٌ  
 مَرَّجَمٌ» : شَدِيدُ الوَطْءِ كَأَنَّهُ يَرْجُمُ الأَرْضَ بِحِوَارِهِ .  
 المَرَّجُوحَةُ - ج مَرَّاجِيحٍ [رجح] : خَشْبَةٌ أَوْ شِبْهُهَا تُعَلَّقُ  
 بِحَبْلِ يَرْكَبُهَا الصِّبْيَانُ || و- عِنْدَ العَامَّةِ : مَهْدٌ يُعَلَّقُ  
 لِتَنَامَ فِيهِ الطِّفْلُ .  
 المَرَّجُوعُ - ج مَرَّاجِيعٍ [رجع] : جَوَابُ الرِّسَالَةِ || الوَشْمُ  
 المَجْدَّدُ مَرَّةً بَعْدَ أُخْرَى || يُقَالُ : لَيْسَ لِهَذَا البَيْعِ مَرَّجُوعٌ ،  
 أَي لَا يُرْجَعُ فِيهِ .  
 المَرَّجُوعَةُ - ج مَرَّاجِيعٍ [رجع] : جَوَابُ الرِّسَالَةِ ||  
 الوَشْمُ المَجْدَّدُ مَرَّةً بَعْدَ أُخْرَى .  
 مَرَّحَ - مَرَّحَاتٍ المَرَّاةُ البَيْتِ : طَلَّتْ أَرْضَهُ بِتَرَابِ  
 دِلْغَانِيٍّ مَلْدُوبٍ بِالمَاءِ . وَلَعَلَّهُ تَصْحِيفُ مَرَّحَ أَي دَهَنَ .  
 مَرَّحَ - مَرَّحَاتٍ الرِّجْلُ : اشْتَدَّ فَرَحُهُ وَنَشَاطُهُ حَتَّى  
 جَاوَزَ القَدْرَ وَتَبَخَّرَ وَاخْتَالَ || و- مَرَّحَانًا السَّحَابُ :  
 أَرْسَلَ المَطَرَ || و- الزَّرْعُ : خَرَجَ سَنْبَلُهُ || و- تَرْتِ  
 عَيْتُهُ : فَسَدَتْ وَهَاجَتْ || و- تَر العَيْنُ بِمَائِهَا  
 وَقَدَّاهَا : رَمَتْ بِهِ وَسَالَتْ .  
 مَرَّحَ - تَمَرِّحًا [مرح] الرِّجْلُ : صَارَ إِلَى مَرَّحِي الحَرْبِ ||  
 و- المَزَادَةُ الجَدِيدَةُ : مَلَأَهَا مَاءً لِيَذْهَبَ مَرَّحُهَا أَي  
 لِنَسَدِّ عَيْبِهَا وَلَا يَسِيلَ مِنْهَا شَيْءٌ || و- البَرُّ : نَقَّاهُ ||

و- المهر: ذلله وأزال مَرَحَهُ || و- الجلد: دَهَنُهُ .  
 المَرَج - طلاء أرض البيت بتراب بُذَاب بماء (عامية) .  
 المَرَج - شدة الفرح والنشاط حتى يجاوز قدره || التبختر  
 والاختيال || الأثر والبَطَر .  
 المَرَج - ج مَرَجِي ومَرَجِي : ذو المَرَج .  
 المَرَجِي - [رحم]: معظم الحرب .  
 مَرَجِي - [مرج]: كلمة تعجب تقال للرامي إذا أصاب .  
 المَرَجِيص - ج مَرَجِيص [رحض]: المَغْتَسَل || المستراح  
 || خشبة يضرب بها الثوب عند غسله ، وتسميه العامة  
 « المخباط » .  
 المَرَجِيصَة - [رحض]: المَرَجِيصَة .  
 مَرَجَبًا - مَرَجَبَةٌ [رجب ومرحب] فلانًا وبه: قال له  
 « مَرَجَبًا ، أي صادفت سعةً ورُجَبًا || و- هُ : دعاهُ  
 إلى الرُجَب || و- الله فلانًا : أنزله في رُجَب .  
 المَرَجَب - [رجب]: السِعة . ويقال في الترحيب  
 « مَرَجَبًا بك ، أي صادفت سِعةً ورُجَبًا ، و « أهلاً  
 ومَرَجَبًا ، أي أتيت أهلاً وصادفت سعةً فاستأنس ولا  
 نستوحش . ويقال في الدعاء عليه : « لا مَرَجَبًا بك » .  
 المَرَجَة - [مرج]: النوع من مَرَج || الأنبار من الزبيب  
 وغيره .  
 المَرَجِيصَة - [رحض]: شيء يتوضأ فيه بِمِل الكنيف .  
 المَرَجِل - من الإبل : الذي شدَّ عليه الرَّحْل || و-  
 من الثياب : ما أشبهت نقوشه رِحَال الإبل .  
 المَرَجَلَة - ج مَرَجِل [رحل]: المسافة التي يقطعها  
 المسافر في يومه || الفترة والطور || « المَرَجِل » : راجعها  
 في محلها .  
 المَرَجَم - [رحم]: المرحوم .  
 المَرَجَمَة - ج مَرَجِم [رحم]: الرَّحْمَة .  
 المَرَجُوم - [رحم]: كناية عن المتوفى .  
 المَرَجِي - [رحم]: عامل الرُحَى .  
 مَرَج - مَرَجًا جسدهُ بالدهن : دهنه .  
 مَرَج - مَرَجًا العَرَجُج : طالت عيدانه وطاب ورقه .  
 مَرَج - تَمَرِبَجًا [مرج]: هُ : دهنه || و- العجين :  
 أكثر ماءً حتى رَقَّ .  
 المَرَج - مص || شجر رقيق سريع الوري يُقْتَدَح به .  
 المَرَج - الكثير الأدهان || الأحمق || و- من الشجر:  
 اللين الرقيق .

المَرَجَاء - [مرج]: الناقة المُسرعة نشاطًا .  
 المَرَجِيخ - [رخرج]: اللين الطري (عامية) .  
 المَرَجِيم - [رحم]: « دَجَاجَةٌ مَرَجِيم » : حاضنة .  
 المَرَجِيم - [رحم]: مفع || و- عند العامة : المتهدل  
 من الشارين ونحوهما .  
 المَرَجِيمَة - [رحم]: « دَجَاجَةٌ مَرَجِيمَة » : حاضنة .  
 المَرَجِيمَة - [رحم]: مؤنث المَرَجِيم || « الدار المَرَجِيمَة »  
 عند العامة : المبلطة بالرخام .  
 مَرَد - مَرَدًا الغصن : ألقى عنه لحاءه || قطعه ||  
 و- الشيء : لَبَنُهُ وصقله || و- الشيء في الماء :  
 عركه || و- الدابة : ساقها شديدًا || و- فلانًا :  
 مَرَق عِرْضَهُ || و- الملاحُ السفينة : دفعها بالمُرْدِي ||  
 و- مُرودًا : عتا وعصى || جاوز حدًّا أمثاله أو بلغ  
 غايةً يخرج بها من جملتهم || و- على النفاق ونحوه :  
 مَرَنَ واستمرَّ عليه .  
 مَرَد - مَرَدًا ومُرودَةً الغلام : بقي أمرًا زمانًا ثم التحى  
 وخرج شعرةً || و- الرجل : دام على أكل المَرِيد .  
 مَرَد - مَرَادَةً ومُرودَةً : عتا وعصى || جاوز حدًّا  
 أمثاله أو بلغ غايةً يخرج بها من جملتهم .  
 مَرَد - تَمَرِيدًا وتَمَرَادًا [مرد]: جَرْدَةٌ من الورق ||  
 و- البناء : سَوَاهُ وملسهُ || طَوَّلَهُ || و- للحمام :  
 جعل لها التمراد .  
 المَرْد - ج مَرَاد [رد]: فا || الغضبان || الطويل الغربة  
 أو العزوبة || الجمل الذي أكثر من شرب الماء .  
 المَرْد - [رد]: المنسوب الى ، ما يُعزى الى ؛ يقال  
 « مردهُ إلى كذا » || « لا مَرْدَ لَهُ » : لا يُقاوم .  
 المَرْد - [رد]: من الرجال : الكثير الرد والكذب .  
 المَرْدِي - ج مَرَاد [رد]: صخرة تكسر بها الحجارة ||  
 الملحفة والإزار .  
 المَرْدَاء - [مرد]: مؤنث الأَمْرَد || و- ج مَرَاد :  
 الشجرة لا ورقَ عليها || الأرض الخالية من النبات ||  
 الرملة لا تنبت .  
 المَرْدَاة - ج مَرَاد [رد]: صخرة تُكسَرُ بها الحجارة ||  
 دائرة الحرب كالرُحَى || الملحفة والإزار .  
 المَرْدَام - [ردم]: ما لا خير فيه .  
 المَرْدَة - [رد]: الفائدة .  
 المَرْدَد - [رد]: الحائز البائر .



المُرْدَع - [ردع] : مَنْ رَجَعَ خَائِبًا || الكسلان || القصير ||  
مَنْ يُوَدِّعُ مِنْ طَيْبٍ .  
المُرْدُقُوش - (ن) : نَبَاتٌ عَصْرِيٌّ مِنْ فَصِيلَةِ الشَّقَوِيَّاتِ .  
لَهُ بَعْضُ الْفَوَائِدِ الطَّبِيَّةِ (فَارِسِيَّة) || و - (ن) : الزعفران  
(فَارِسِيَّة) .  
المُرْدُون - [ردن] : المِرْزَلُ .  
المُرْدُود - [رد] : مَفْعٌ || ضِدُّ الْمَقْبُولِ ؛ يُقَالُ «رَأَيْتُ  
مَرْدُودًا» أَيْ مَرْفُوضًا || الطويل الغربة أو العزوبة ||  
«مُرْدُودٌ أَوْ عَائِدٌ آلَةٌ مَاءٌ» (ف) : نِسْبَةُ الطَّاقَةِ النَّاتِجَةِ  
مِنَ الْآلَةِ إِلَى الطَّاقَةِ الَّتِي تَسْتَهْلِكُهَا ، وَهُوَ دَائِمًا أَقْلُ  
مِنَ وَاحِدٍ .  
المُرْدُودَةُ - [رد] : مُؤَنَّثُ الْمُرْدُودِ || الْمَوْسَى لِأَنَّهَا تَرُدُّ  
فِي نَصَابِهَا .  
المُرْدُون - [ردن] : «خَيْطٌ مُرْدُونٌ» : مُوصُولٌ .  
المُرْدِي - ج مَرَادِي [ردى ومرد] : خَشْبَةٌ يَدْفَعُ بِهَا  
الْمَلَّاحُ السَّفِينَةَ .  
المُرْدَى - [ردى] : الْمَثْبُودُ .  
المُرْدَل - [ردل] : مَنْ صَاحِبُهُ أَوْ دَابَّتُهُ رُدْلٌ .  
مُرْدٌ - تَمْرِيْرًا [مر] الشَّيْءُ : دَحَاهُ عَلَى وَجْهِ الْأَرْضِ ||  
صَبْرَةٌ مُرًّا .  
مُرْدٌ - مُرْدًا هُ : قِرْصَةٌ قِرْصًا رَفِيْقًا بِأَطْرَافِ الْأَصَابِعِ ،  
فَإِذَا أُوجِعَ فِقْرَصٌ || و - الشَّيْءُ : قِطْعَةٌ .  
المُرْدَاح - ج مَرَادِيح [ردح] من الإبل : الشَّدِيدُ الْهَزَالِ  
الَّذِي لَا يَتَحَرَّكُ .  
المُرْدَا - ج مُرْدُوْن [ردأ] : الْكَرِيمُ السَّخِيٌّ || «المُرْدُوْن» :  
قَوْمٌ مَاتَ خِيَارُهُمْ .  
المُرْدِيَّة - [ردأ] : الْمَصِيْبَةُ الْعَظِيْمَةُ .  
المُرْدِيَّان - ج مَرَادِيَّةٌ عِنْدَ الْفُرْسِ : الرَّئِيسُ .  
المُرْدِيَّة - عِنْدَ الْفُرْسِ : الرَّئِيسَةُ .  
المُرْدِيَّة - (ح) : طَائِرٌ مِنَ الْجَوَارِحِ يَصِيْدُ الْجُرْدَانَ وَالْأَرَانِبَ ؛  
وَيُسَمَّى أَيْضًا «الْعُقَيْبُ» .  
المُرْدِيَّة - [ردأ] : مَنبِتُ الرُّزِّ أَوْ الْمَوْضِعُ الَّذِي يُجْمَعُ أَوْ  
يَكْتَرُ فِيهِ الرُّزُّ .  
المُرْدِيَّان - الْهَنْتَانِ النَّاتِيَتَانِ فَوْقَ الشَّحْمَتَيْنِ مِنَ الْأُذُنِ .  
المُرْدِيح - ج مَرَادِيح [ردح] : الْعُودُ الْمُسْتَعْمَلُ لِرَفْعِ  
الْكِرْمِ عَنِ الْأَرْضِ .  
المُرْدِيحَةُ - ج مَرَادِيح [ردح] : المُرْدِيحُ .

المُرْدَز - [رذ] من الطعام : مَا فِيهِ رُزٌّ .  
المُرْزِم - [رزم] : الْأَسَدُ الْجَائِمُ عَلَى فَرَسِهِ الْمَهْتَمِ  
عَلَيْهَا .  
المُرْزَم - [رزم] : مَا يُرْزَمُ بِهِ كَالْحَبْلِ .  
المُرْزَمَان - [رزم] (فك) : نَجْمَانِ مِنَ نَجُومِ الْمَطَرِ وَهُمَا  
مَعَ الشَّعْرِيَّيْنِ ، وَقَدْ يُقْرَدُ .  
المُرْزَنُجُوش - (ن) : المُرْدُقُوش (فَارِسِيَّة) .  
المُرْزُوق - [رزق] : مَفْعٌ || مَنْ كَانَ حَسَنَ الْحِظِّ .  
مُرْسٌ - مُرْسًا الدَّوَاءُ : نَقَعُهُ فِي الْمَاءِ وَمَرْتُهُ بِالْيَدِ  
حَتَّى تَتَحَلَّلَ أَجْزَاؤُهُ || و - الصَّبِيُّ إِصْبَعُهُ : جَعَلَهَا  
فِي فَمِهِ وَلَا كَمَا أَوْصَفَهَا || و - يَدُهُ بِالْمَنْدِيلِ : مَسَحَهَا ||  
و - حَبْلُ الْبَكْرَةِ : وَقَعَ فِي أَحَدِ جَانِبَيْهَا .  
مُرْسٌ - مُرْسًا الرَّجُلُ : كَانَ شَدِيدًا فِي مَعَالِجَةِ الْأَشْغَالِ  
|| و - تِ الْبَكْرَةِ : كَانَ يَنْشَبُ حَبْلَهَا بَيْنَهَا وَبَيْنَ  
الْقَعْرِ .  
المُرْس - ج مُرْسٌ : الشَّدِيدُ فِي مَعَالِجَةِ الْأَشْغَالِ  
وَمَعَانِيَتِهَا || الْمَجْرَبُ فِي الْحُرُوبِ || حَبْلُ الْبَكْرَةِ إِذَا  
خَرَجَ عَنْ مَجْرَاهُ .  
المُرْسِي - ج مُرْسِي [رسو] : مَحَلُّ وَقُوفِ السَّفِينِ .  
المُرْسَاة - ج مُرْسَاةٍ [رسو] : أَنْجَرُ السَّفِينَةِ || «أَلْقَى  
مُرْسِيَةً» : أَقَامَ .  
المُرْسَال - ج مُرْسَالٍ : السَّهْمُ الصَّغِيرُ || الرَّسُولُ شَبَّ  
بِالسَّهْمِ نَلْفَتُهُ || «نَاقَةُ مُرْسَالٍ» : سَهْلَةُ السَّيْرِ .  
المُرْسَاة - ج مُرْسٌ وَجِجٌ مُرْسَاةٌ : الْحَبْلُ || «أَمْرَسُ  
الْمَرْكَبِ» : أَطْنَابُهُ || وَالْمُرْسَاةُ عِنْدَ الْعَامَّةِ : مَا دَقَّ  
مِنَ الْحَبَالِ .  
المُرْسَح - ج مُرْسَحٍ [رسح] : مَكَانٌ مُعَدٌّ لِنَشِيطِ الرِّوَايَاتِ  
وَالرَّقْصِ وَاللَّعْبِ .  
المُرْسَل - ج مُرْسَلُونَ [رسل] : الْمَبْعُوثُ || مَنْ يُرْسَلُ  
إِلَى بَلَدٍ أَوْ مَكَانٍ لِنَشْرِ الْإِيْمَانِ وَالتَّعْلِيمِ || وَالْمُرْسَلُ أَيْضًا :  
الْمُوجَّهُ ؛ يُقَالُ «الْكِتَابُ الْمُرْسَلُ إِلَيْهِ» .  
المُرْسَلَات - [رسل] : هِيَ الرِّيَاحُ أَوْ الْمَلَائِكَةُ أَوْ الْخَيْلُ .  
المُرْسَلَةُ - ج مُرْسَلَاتٍ [رسل] : مُؤَنَّثُ الْمُرْسَلِ || قِلَادَةٌ  
طَوِيلَةٌ تَقَعُ عَلَى الصَّدْرِ .  
المُرْسَم - [رسم] : مُحْتَرَفُ الْفَنِّانِ .  
المُرْسِين - ج مُرْسِينٍ [رسن] مِنَ الدَّابَّةِ : مَوْضِعُ الرِّسَنِ .  
المُرْسِن - ج مُرْسِينٍ [رسن] : الْمُرْسِينُ .

لدرس الأحوال الجَوِّيَّة || «مَرَايِدُ الحَيَّات» : مكانها .  
المَرصَع - [رَصَع] : مفع || «تاجُ مَرصَعُ بالجواهر» :  
أُنزِلَتْ فِيهِ الجَوَاهِرُ .

المَرصَن - [رَصَن] : حديدة تُكْوَى بِهَا الدواب .  
المَرصُود - [رَصَد] : مفع || «مكانُ مَرصُودٍ» : أصابته  
الرَّصْدَةُ .

المَرصُوص - [رَصَص] من البنيان : ما أُحْكِمَ وَجُمِعَ  
وَضُمَّ بَعْضُهُ إِلَى بَعْضٍ .

مَرِضٌ - مَرِضًا وَمَرِضًا : تَغَيَّرَتْ صِحَّتُهُ وَاضْطَرَبَتْ  
بَعْدَ اعْتِدَالِهَا .

مَرِضٌ - تَمَرِضًا [مرض] هـ : دَاوَاهُ وَاعْتَنَى بِهِ فِي مَرَضِهِ ||  
وَهِنَّ وَصِيْرُهُ مَرِضًا || و - البُرُّ : ذَرَاهُ || و - فِي الأَمْرِ :  
تَكَاسَلٌ وَضَعْفٌ وَلَمْ يُحْكِمَهُ .

المَرِض - ج أمراض : المَرِض .  
المَرِض - ج أمراض : فساد المزاج وتغير الصحة بعد  
اعتدالها .

المَرِض - ج مَرِاضٍ : مَنْ بِهِ مَرَضٌ .  
المِرْضَاخ - [رَضَخ] : الحِجْرُ يُرْضَخُ بِهِ .

المِرْضَاخ - ج مَرَاضِيخ [رَضَخ] : حِجْرٌ يُرْضَخُ بِهِ أَوْ  
عَلِيهِ النُّوَى .

المِرْضَاغَةُ - [رَضَف] : آلة الرَضْف .  
المِرْضَاغَةُ - المَرِضُ : يُقَالُ «بِهِ مَرِضَةٌ شَدِيدَةٌ» أَي مَرِضٌ  
شَدِيدٌ .

المِرْضَاغَةُ - [رَضَف] (ط) : تَمَرُّ يُخَلَّصُ مِنَ النُّوَى ثُمَّ  
يُنْتَقَعُ فِي اللَّبَنِ .

المِرْضَاغَةُ - [رَضَف] : آلة الرَضْف || و - (ط) : المِرْضَاغَةُ .  
المِرْضَاغَةُ - [رَضَخ] : المِرْضَاخ .

المِرْضَاغَةُ - [رَضَع] : المَرَاةُ الَّتِي لَهَا وَلَدٌ يَرْضَعُ ، وَلَا  
تَلْحَقُهَا التَّاءُ اكْتِفَاءً بِتَأْنِيهَا فِي المَعْنَى لِأَنَّهَا خَاصَّةٌ بِالإِنَاثِ .

المِرْضَاغَةُ - ج مَرَضِعَاتٍ وَمَرَاضِيخ [رَضَع] : المَرَاةُ الَّتِي  
تَلْقِمُ الصَّبِيَّ ثَدْيِهَا .

المِرْضَاغَةُ - [رَضَو] : «شَيْءٌ مَرِضٌ» : مَرِضِيٌّ .  
المِرْضَاغَةُ - [رَضَف] : مفع .

المِرْضَاغَةُ - [رَضَف] (ط) : مَا يُشَوَّى مِنَ اللِّحْمِ عَلَى  
الرَّضْفِ .

المِرْضَاغَةُ - [رَضَف] : الكَرَشُ تُغْسَلُ وَتُنظَّفُ وَتُحْمَلُ  
فِي السَّفَرِ . فَإِذَا أَرَادُوا أَنْ يَطْبِخُوا وَلَيْسَ مَعَهُمْ قَلْبَرٌ

المَرَسْتُك - الرصاص المحرق وهو ثقيل جدًا ولذلك  
يضرب العامة المثل به فيقولون «فلان أنقل من المَرَسْتُك»  
(فارسية) .

المَرَسُوم - ج مَرَايِمٌ وَمَرَايِمٌ [رَسَم] : مفع || المَكْتُوبُ ،  
وَيُخَصَّصُ بِمَا يَكْتُبُهُ الولاية || أَمْرٌ خَطِّيٌّ صَادِرٌ عَنِ  
السلطة التنفيذية ؛ نقول «مرسوم جمهوري» || «المَرَسُومُ  
الإشتراعي» : مرسومٌ تُتَّخِذُهُ الحُكُومَةُ وَتَكُونُ لَهُ قُوَّةُ  
القانون .

مَرَشٌ - مَرَشًا وَجِهَةٌ : خَدِشُهُ أَوْ عَضَّهُ || تَنَاوَلَهُ بِأَطْرَافِ  
أَصَابِعِهِ شَيْئًا بِالْقَرَصِ || و - هـ : آذَاهُ بِالْكَلَامِ ||  
و - الماء : سَالَ || و - الحائضُ عِنْدَ العَامَّةِ : طَلَاهُ  
بِالْكَلْسِ المَنْوَبِ بِالماءِ ؛ وَيَقُولُونَ أَيْضًا طَرِشَهُ .

المَرَشٌ - مَرَشٌ || و - عِنْدَ العَامَّةِ : الأسمُ مِنَ مَرَشٍ  
الحائضِ || و - ج مَرُوشٌ وَأَمْرَاشٌ : الأَرْضُ الَّتِي مَرَشَ  
المَطَرُ وَجْهَهَا || الأَرْضُ الَّتِي إِذَا أَمْطَرَتْ سَالَتْ سَرِيعًا .  
المَرِشَاءُ - مَرِشٌ الأَمْرَشُ || العَقُورُ مِنْ كُلِّ حَيوانٍ ||  
الأرض الكثيرة صنوف العشب .

المَرِشَةُ - [رَش] : آلة لرش الماء ونحوه .

المَرِشَعُ - [رَشَع] : ما تجعله على ظهر الدابة وتحت  
السرج ليمنع العرق .

المَرِشَعُ - [رَشَع] : مفع || هُوَ مَنْ يَرِشَعُ نَفْسَهُ لِلانْتِخَابَاتِ  
أَوْ لِنَصَبِ مَنْ المَنَاصِبِ || «مَرِشَعُ الضابط» (اع) :  
رَبِيعَةٌ عَسْكَرِيَّةٌ تَمَاطِلُ رَبِيعَةَ «أَسِيرَان» .

المَرِشَعَةُ - [رَشَع] : المَرِشَعُ .

المَرِشِيدُ - [رَشِد] : كَاهِنٌ مَكْلُوفٌ بِالتَّعْلِيمِ الدِّينِيِّ ،  
بِالإِدارَةِ الرُّوحِيَّةِ فِي مَوْسَمَةٍ ، فِي وَحْدَةٍ عَسْكَرِيَّةٍ ... ||  
الدليل والمهادي .

المَرِشِيدَةُ - ج مَرِشِيدَاتٍ [رَشِد] : لِقَبِ النِّبَاتِ المَنْصُوبَاتِ  
إِلَى الفَرْقِ الكَشْفِيَّةِ النِّسَابِيَّةِ .

المَرِشِفُ - ج مَرَاشِفٍ [رَشَف] : مَا يُنْتَصَرُ بِهِ المَاءُ .  
المِرْصَادُ - ج مَرَايِدٍ [رَصَد] : المَكَانُ يُرْصَدُ فِيهِ ||

الطريق || «وَقَفَ بِالمِرْصَادِ» : تَرَقَّبَ || «وَقَفَ لَهُ  
بِالمِرْصَادِ» : تَرَقَّبَهُ لِيُوقِعَ بِهِ شَرًّا .

المِرْصَاغَةُ - [رَضَف] : المَطْرَقَةُ يُرْصَفُ بِهَا المَضْرُوبُ .  
المِرْصَدُ - ج مَرَايِدٍ [رَصَد] : المَكَانُ يُرْصَدُ فِيهِ ||

مَوْضِعٌ عِلْمِيٌّ مُعَدٌّ لِدَرْسِ حَرَكَةِ الكَوَاكِبِ وَالأَحْوالِ  
الجَوِّيَّةِ وَلِتَسْجِيلِ الزَّلَازِلِ || «المِرْصَدُ الجَوِّيُّ» : مَحْطَةٌ

المُرْضُومُ - [مرضوم]: الزغب الذي تحت شعر العنز ||  
 اللين من الصوف .  
 المُرْعِزِيُّ - [مرعز]: المُرْعِزُ .  
 المُرْعِزِيُّ - [مرعز]: المُرْعِزُ .  
 المُرْعِزَاءُ - [مرعز]: المُرْعِزُ .  
 المُرْعِزَاءُ - [مرعز]: المُرْعِزُ .  
 المُرْعِشُ - [مرعش] (ح): حَمَامٌ أبيضٌ يحلّق في  
 الهواء .  
 المُرْعِشُ - [رعش] (ح): المُرْعِشُ .  
 المُرْعِيّ - [رعو]: الذي كفّ عن الجهل .  
 المُرْعِيّ - [رعى]: ما يرعى ويراعى || «مرعى الإجراء»:  
 نافذ، ساري المفعول، معمولٌ به .  
 مَرْعٌ - مَرَعًا البعير: رمى باللغام || و - الحيوانُ  
 العشب: أَكَلَهُ || و - في العشب: أقام فيه يرعى .  
 مَرِغٌ - مَرَعًا عِرْصَةٌ: تلدّس .  
 مَرِغٌ - تَمَرِيقًا وَتَمَرَاغًا [مرغ] هُ في التراب: قلبه فيه ||  
 و - العرّص: دَنَسَهُ || و - رأسه: أشبعه دهناً .  
 المَرِغٌ - مص || اللعاب .  
 المَرِغٌ - من الشّعر: ما كان ذا قبول للدهن .  
 المَرِغَاءُ - مؤنث الأمرغ .  
 المَرِغَاءُ - [رغو]: ما تؤخذ به الرّغوّة .  
 المَرِغَةُ - المرّة من مرغ || الروضة .  
 المَرِغْفُ - [رغف]: «وجه مرغف»: غليظ .  
 المَرِغْمُ - ج مرّاغيم [رغم]: الأنف .  
 المَرِغْمُ - ج مرّاغيم [رغم]: المرّغم .  
 المَرِغْمَةُ - ج مرّاغيم [رغم]: الكره .  
 المَرِغُوبُ - [رغب]: مفع، يقال «غير مرغوب فيه» ||  
 «شخص غير مرغوب فيه»: لا يقبل حضوره في بلد  
 أو مكان .  
 المَرِغَاعُ - [رفع] (اع): جهاز يُستخدَم في الأسلحة  
 النارية لتسديد مراميها || و - (حي): جهاز لرفع الأثقال  
 ونقلها .  
 المَرِغَالُ - [رغل] من الرجال: الكثير الرّفْالان، وكذلك  
 من النساء .  
 المَرِغَاءُ - ج مرّافئ [رغأ] من البحر: المَرِغَاءُ .  
 المَرِغَاءُ - ج مرّافئ [رغأ] من البحر: الفُرْصَةُ ومَرَسِي المراكب .  
 المَرِغْفُ - [رغف]: «رغيف مرغف»: مُتَقَبِّب (عامية) .

قطعوا اللحم وألقوه في الكرش ثم عمدوا إلى حجارة  
 فأرقدوا عليها حتى نحيى ثم ألقوها في الكرش إلى أن  
 تنضج .  
 المَرِضُومُ - «بيت مرضوم»: بُني بالرّضم .  
 المَرِضِيّ - [رضو]: المَفْنِيعُ || المُسْتَحَبُّ || الكافي .  
 المَرِضِيّ - [رضو]: «شيء مرضي»: اختير وقُبِعَ به .  
 مَرِطٌ - مَرِطًا الشّعر أو الرّيش: نَفَهُ || و - هُ  
 عند العامة: مَرَقَهُ || و - مَرِطًا ومَرُوطًا الرّجلُ:  
 أسرع || و - فلانًا: آواه .  
 مَرِطٌ - مَرِطًا: كان أمرط .  
 مَرِطٌ - تَمَرِيطًا [مرط] الشّعر أو الرّيش: نَفَهُ ||  
 و - الثوب: قَصَرَ كُمَيْهِ فجعله مرطًا .  
 المَرِطٌ - ج مَرُوط: كلّ ثوب غير مخيط || كساء من  
 صوف ونحوه يُؤنّز به .  
 المَرِطِيُّ - «فرس مرطي»: سريعة .  
 المَرِطَاءُ - مؤنث الأمرط || «شجرة مرطاء»: لا ورق  
 عليها .  
 المَرِطَابُ - [رطب]: آلة تُقاس بها درجة رطوبة  
 الهواء، ويسمونه أيضًا ميزان الرطوبة أو الهيجرومتر .  
 المَرِطِيّاتُ - [رطب]: مشروبات ترطب الحلق .  
 المَرِطَبَانُ - إناة يُستعمل لحفظ الأدوية والرّبوب ونحوها  
 (عامية) .  
 مَرِغٌ - مَرَعًا رأسه بالدهن: مسحهُ || و - شعرة:  
 رجّله أي سرحه || و - مَرَاعَةُ المكان: أخصب .  
 مَرِغٌ - مَرَعًا الرّجلُ: وقع في خصب || تَنَمَّ ||  
 و - المكان: أخصب .  
 مَرِغٌ - مَرَاعَةُ الرّجلُ: تَنَمَّ .  
 المَرِغٌ - ج أمرغ وأمراع: الكَلَأُ .  
 المَرِغٌ - «رجل مرغ»: يطلب المرغ أي الخصب ||  
 «مكان مرغ»: خصيب .  
 المَرِغِيّ - [رعى]: مص || و - ج مرّاع: الكَلَأُ ||  
 موضع الرّعي .  
 المَرِغَاءُ - [رعى]: موضع الرّعي .  
 المَرِغَبُ - [رعب]: السمن يقطر دسمًا .  
 المَرِغَةُ - الشحم || و - ج مرّع ومرعان (ح): طائر  
 يشبه الدّراج .  
 المَرِغَةُ - ج مرّع ومرعان (ح): المَرِغَةُ .

المُرْق - (ط) : المساء الذي أُغْلِي فِيهِ اللَّحْمُ فَصَارَ دَسِيماً .

المُرْقَى - ج مَرَقِر [رقي] : الدرجة .

المُرْقَاة - ج مَرَقِر [رقي] : المُرْقَى .

المُرْقَاة - ج مَرَقِر [رقي] : المُرْقَى || آلة تُدار بالكهرباء ، توضع في المنازل المبنية من طبقات عديدة ليرتقى بها . ويقال لها أيضاً المِصْعَد .

المِرْقَاق - [رق] : ما يُرَقَّق بِهِ الخبز .

المِرْقَاة - [رقأ] : المِرْقَاة .

المِرْقَاة - [رقأ] : الدرجة يُرَقَأُ فِيهَا كالمِرْقَاة .

المِرْقَب - ج مَرَقِب [رقب] : الموضع المرتفع يعلوه الرقيب .

المِرْقَب - [رقب] : آلة لرقب النجوم ورصد الفلك وهي المعروفة بالتليسكوب .

المِرْقَبَة - ج مَرَقِب [رقب] : المِرْقَب .

المِرْقَة - (ط) : المُرْق .

المِرْقَد - [رقد] (طب) : دواء يُرْقَدُ شاربُهُ كالأفيون || البين من الطرق

المِرْقَد - ج مَرَقِد [رقد] : المَضْجَع || و - الأخير : القبر .

المِرْقَعَانو - [رقع] : الأحمق والقليل الحياء .

المِرْقَق - [رق] : الرغيف الواسع الرقيق .

المِرْقَم - ج مَرَقِم [رقم] : القلم || المكواة || كل آلة رَقْمٍ أو نَقْشٍ .

المِرْقُوق - [رق] : الخبز المنبسط الرقيق (عامية) .

المِرْقُوم - [رقم] : مفع || «المبلغ المِرْقُومُ أعلاه» : المبلغ المدون أعلاه بالأرقام || «كتاب مِرْقُوم» : مسطور بين الكتابة || «نور مِرْقُوم القوائم» : مخططها بسواد أو في قوائم خطوط كليات .

المِرْقُومَة - [رقم] : مؤنث المرقوم || «أرض مِرْقُومَة» : فيها نبات قليل .

مِرْكَة - تَمْرِيكًا [مرك] ه : وضع عليه الماركة .

المِرْكَاض - [ركض] : الكثير الركض .

المِرْكَب - [ركب] : مص || واحد المراكب البحرية أو البرية .

المِرْكَب - [ركب] : مفع || المؤلف والمُكُون ؛ يقال «مِرْكَب من عدة أجزاء» || الأصل والمنبت || هو

المِرْقَد - ج مَرَقِد [رقد] : المعونة .

المِرْقَد - ج مَرَقِد [رقد] : المِرْقَد .

المِرْقَد - ج مَرَقِد [رقد] : القدح الضخم .

المِرْقَشَة - [رفش] : المجرفة .

المِرْفَض - ج مَرَفِض [رفض] من الوادي : حيث يرفض السيل .

المِرْفَع - [رفع] عند المسيحيين : أيام معلومة تتقدم الصوم || و - عند العامة : لوح مقوّر تُرْفَعُ عَلَيْهِ جِوَارِ الماء ومنهم من يسميه البنك .

المِرْفَع - [رفع] : ما يُرْفَعُ بِهِ .

المِرْفَعَة - ج مَرَفِيع [رفع] : الرافعة .

المِرْفَق - [رفق] : مفع || «مِرْفَقُ يه» : في طيه .

المِرْفَق - [رفق] : مَنْ عِنْدَهُ فَوْقَ الكفاية من كل شيء (عامية) .

المِرْفَق - ج مَرَفِيق [رفق] : ما ارتفعت به || و - (ع 1) : الموصل بين الساعد والعضد .

المِرْفَق - ج مَرَفِيق [رفق] : ما انتضعت به || «المِرْفِيق» : راجعها في محلها .

المِرْفَق - ج مَرَفِيق [رفق] (ع 1) : المِرْفَق || ما ارتفعت به || التكا .

المِرْقَعَة - [رفق] : المخدّة .

المِرْقُوع - [رفو] : «توب مِرْقُوع» : أصلح وخطأ .

المِرْقُوض - [رفض] : المتروك .

المِرْقُوع [رفع] : مفع || نوع من العنبر دون الركض || و - من الكلام : الجهير || «الحدث المِرْقُوع» عند المحذنين : هو الذي يتسلسل إلى النبي .

مِرْق - مِرْقًا القندر : أكثر مِرْقَهَا || و - الجلد : نض صوفة || و - الطائر : ذوق || و - ه بالرمح : طعنه || و - مِرْقًا السهم من الرمية : نفذ فيها وخرج منها || و - من الدين : خرج منه بضلالة أو بدعة || و - فلان عند العامة : اجتاز من جانب إلى آخر ومر .

مِرْق - مِرْقًا ت البيضة : قسدت فصارت ماء || و - ت النخلة : سقط حملها بعد ما كبر .

مِرْق - تَمْرِيقًا [مرق] القندر : أكثر مِرْقَهَا .

المِرْق - مص || و - ج أمراق : الصوف المنفش || الصوف أو الجلد المتين || سفا السنبل .

المِرْق - الصوف أو الجلد المتين .

عبارة عن مجموعة من العواطف المكبوتة أو من الذكريات اللاشعورية ، لها تأثير في الحياة الانفعالية . ومن المركبات المعروفة في علم النفس : «مركب التقصص» و «مركب التفوق» || «الجهل المركب» : الجهل الذي لا يشعر صاحبه به فيعد نفسه حكيمًا وعلى ذلك يكون جهله مركبًا من جهله الأمور وجهله بنفسه .

المركبات - [ركب] : عجلات مختلفة الأشكال منها ما تجرّه الخيل والبغال ، ومنها ما يسير بقوة البخار أو الكهرباء .

المركبة - [ركب] : واحدة المركبات .

المركز - ج مراكز [ركز] : محل إقامة الرجل أو الوالي || وسط الدائرة || الوسط ؛ نقول «المركز التجاري والصناعي» || المقر ؛ نقول «مركز الشركة ، ومركز الإدارة» || المحطة ؛ يقال «مركز التوليد الكهربائي» || «مركز الشرطة أو البوليس» : المحضر || «مراكز الأسنان» : منابتها .

المركزي - [ركز] : النسبة إلى المركز || «السلطة المركزية» : هي التي تتوجه إليها كل أمور الدولة وتتمركز فيها إدارة الشؤون العامة في البلاد .

المركزية - [ركز] : حضر إدارة الشؤون العامة في السلطة المركزية .

المركض - ج مراكز [ركض] : ما تضرم به النار أي يستعرها || و - من القوس : جانبها || «مراكز الحوض» : جوانبه التي يضربها الماء .

المركضة - [ركض] : «قوس مركضة» : سريعة السهم .

المركضة - [ركض] : جانب القوس || الفرس تركض الأرض بقوائمه إذا عدت .

المركل - ج مراكز [ركل] : الطريق || حيث نصيب رجلك من الدابة إذا ركلتها .

المركل - ج مراكز [ركل] : الرجل من الراكب .

المركم - (ف) : مولد كهربائي يشحن أولاً بالكهرباء فتحدث فيه تفاعلًا كيميائيًا ثم ينعكس هذا التفاعل فيتولد عنه تيار كهربائي . وتستخدم مجموعة المراكم في السيارات مثلًا وتعرف بالبطارية .

المركن - ج مراكز [ركن] : الإجانة ونحوها لغسل الثياب وسوى ذلك .

المركن - [ركن] : «رجل مركن» عند العامة : جسم الأعضاء .

المركوب - ج مراكز [ركب] : مفع || ما يركب من الخيل وغيرها .

المركوض - [ركض] : «فرس مركوض» : حويل على الركض .

المركوم - [ركم] : «سحاب مركوم» : تراكم بعضه فوق بعض .

المركومة - [ركم] : «ناقة مركومة» : سبينة .

المركيز - لقب شرف دون الدوق وفوق الكونت (إيطالية) .

المركمي - [رمي] : مص || و - ج مرام : مكان الرمي || و - في لعب كرة القدم : الموضع الذي يحاولون إدخال الكرة فيه ؛ نقول «حارس المرمى» || «مرمي النظر» : مدى البصر || «كلام بعيد المرامي» : يرمي إلى اغراض بعيدة .

المركمي - ج مرام [رمي] : آلة الرمي .

المركمة - [رمي] : سهم صغير ضعيف .

المركماش - ج مراميش [رمش] : من يحرك عينيه كثيرًا عند النظر .

المركمة - [رم] : شفة كل ذات ظلف لأنها بها تأكل .

المركمة - [رم] : المركمة .

المركمد - [رمد] : من بعينه ومد .

المركمد - [رمد] : المركمد .

المركمد - [رمد] : الشواء الذي يمل في الجمر .

المركم - مرمرة [مرمر] : غضب || و - الماء : جعله يمر على وجه الأرض || و - الشيء عند العامة : صار مرًا .

المركم - [مرمر] : الناعم المرتجج || الرمان الكثير الماء || و - (ط ا) : الرخام أو نوع منه أشد صفاة .

المركمة - [مرمر] : المطر الكثير || و - (ط ا) : واحدة المرمير .

المركميس - الأملس || الصلب || الداهية || الطويل من الأعناق .

المركس - [رمس] : موضع القبر .

المركش - [رمش] : ذو الرمش الفاسد العينين .

المركمة - [رمن] : منبت الرمان .

المركود - [رمد] : «زيتون مرمود» : وضع في الرماد

المركن - [ركن] : المتين || «رجل مركن» عند العامة : جسم الأعضاء .

المركوب - ج مراكز [ركب] : مفع || ما يركب من الخيل وغيرها .

المركوض - [ركض] : «فرس مركوض» : حويل على الركض .

المركوم - [ركم] : «سحاب مركوم» : تراكم بعضه فوق بعض .

المركومة - [ركم] : «ناقة مركومة» : سبينة .

المركيز - لقب شرف دون الدوق وفوق الكونت (إيطالية) .

المركمي - [رمي] : مص || و - ج مرام : مكان الرمي || و - في لعب كرة القدم : الموضع الذي يحاولون إدخال الكرة فيه ؛ نقول «حارس المرمى» || «مرمي النظر» : مدى البصر || «كلام بعيد المرامي» : يرمي إلى اغراض بعيدة .

المركمي - ج مرام [رمي] : آلة الرمي .

المركمة - [رمي] : سهم صغير ضعيف .

المركماش - ج مراميش [رمش] : من يحرك عينيه كثيرًا عند النظر .

المركمة - [رم] : شفة كل ذات ظلف لأنها بها تأكل .

المركمة - [رم] : المركمة .

المركمد - [رمد] : من بعينه ومد .

المركمد - [رمد] : المركمد .

المركمد - [رمد] : الشواء الذي يمل في الجمر .

المركم - مرمرة [مرمر] : غضب || و - الماء : جعله يمر على وجه الأرض || و - الشيء عند العامة : صار مرًا .

المركم - [مرمر] : الناعم المرتجج || الرمان الكثير الماء || و - (ط ا) : الرخام أو نوع منه أشد صفاة .

المركمة - [مرمر] : المطر الكثير || و - (ط ا) : واحدة المرمير .

المركميس - الأملس || الصلب || الداهية || الطويل من الأعناق .

المركس - [رمس] : موضع القبر .

المركش - [رمش] : ذو الرمش الفاسد العينين .

المركمة - [رمن] : منبت الرمان .

المركود - [رمد] : «زيتون مرمود» : وضع في الرماد

لكي يَحُلُو.

المُرْوَةُ - [مرمر]: الجارية الناعمة الرجراجة.

المُرْمُوس - [رمس]: المرمي بالحجر.

المُرْمُوق - [رمق]: مفع || ذو الشان، البارز.

المُرْمِيس - (ح): الكركدن.

مُرْن - مُرُونَةٌ ومُرُونًا ومُرَانَةٌ: لأن في صلاية || و -

ت يده على العمل ووجهه على الأمر: صَلَبَ || و -

مُرُونًا ومُرَانَةً على الشيء: اعتاده وداومه || أَلْفَهُ قَدْرَبَ

فيه ولأن له || و - مَرْنَا الجِلْدَ: لَيْتَهُ || و - يُو الأَرْضَ:

ضربها يو || و - من عَدُوهُ: قَرَّ.

مُرْنٌ - مُرْمِينًا [مرن] الشيء: لَيْتَهُ || و - فلانًا على

الأمر: عَوَّدَهُ ودَرَّبَهُ || و - يُو الأَرْضَ: ضربها يو ||

و - الشيء عند العامة: استعمله أول ما يُسْتَعْمَل.

المُرْن - مص || و - ج أمران: ضَرْبٌ من الثياب ||

الجلد المَلْتِنُ || القِرَاءُ || الكسوة || العطاء || الجانب ||

ومرنا الأنف: جانباه.

المُرْن - ذو المُرُونَةِ || العادة || الخلق || الصخب والقتال.

المُرْتَان - [رَن]: «قوسُ مُرْتَان»: كثيرة الرنين.

المُرْتَب - [رَب]: «نسيجُ مُرْتَب»: خِلطٌ بغزله

وَرَبُّ الأَرْتَب.

المُرْتَبَة - [رَب]: «أرضُ مُرْتَبَة»: كثيرة الأرتاب.

المُرْتَبَة - [رَن]: «قوسُ مُرْتَبَة»: كثيرة الرنين.

المُرْتَج - [رَج]: الذي اعتراه وَهَنٌ وضعف عند هرب

أو فرح أو حزن فتمايل.

المُرْتَحَة - [رَج]: صدر السفينة.

مِرَّة - مَرَهَاتٌ عِيَةٌ: فسدت وبيضت بواطن

أجفانها لترك الكحل.

المِرَّة - ذو المِرَّة || «رجلُ مِرَّة الفزاد»: سفينة.

المِرْهَاء - ج مِرَّة: مؤنث الأمره || «شاةُ مِرْهَاء»:

بيضاء ليس بها شية || «أرضُ مِرْهَاء»: قليلة الشجر

سهلة كانت أو حزنة.

المِرْهَة - البياض لا يُخالطه لونٌ غيره || حفيرة يجتمع

فيها ماء السماء.

المِرْهَف - [رَهَف]: مفع || «مِرْهَفُ الجسم»:

دقيقته || «مِرْهَفُ الحيس»: رقيق الشعور || «سيفُ

مِرْهَف»: مُحَدَّد، مرقن الحد || «خَصْرُ مِرْهَف»:

ضامير || «فرسُ مِرْهَف»: ضامير البطن متقارب الضلع

وهو عيب.

المِرْهَق - [رَهَق]: مفع || المُضَيَّقُ عليه.

المِرْهَق - [رَهَق]: مفع || الفاسد المتهم في دينه ||

الموصوف بالرهق أي بخفة العقل والجهل.

مِرْهَم - مِرْهَمَةٌ [مرهم] الجرح: وضع عليه المِرْهَم.

المِرْهَم - ج مِرَاهِم [مرهم]: طلاء لِيَن يُطْلَى بِهِ الجرح.

المِرْهُوب - [رَهَب]: الرهيب.

المِرْهُوم - [رَهَم]: «مكانُ مِرْهُوم»: أصابته الرهمة.

المِرْهُون - [رَهَن]: مفع || «المِرْهُون بكذا»: المتوقف

عليه، المقيد به؛ نقول «الأمرُ مِرْهُونٌ بأوقاتها».

المِرْهِي - ج المِرَاهِي [رهو] من الخيل: السريع الذي

ترأه كأنه لا يُسْرِع وإذا طُلِبَ لم يُدْرِك.

المِرْو - [مرو] (ط ا): حجارة صلبة تُعرَف بالصوان.

المِرْوَى - ج مِرَاوٍ ومِرَاوِي [روي]: حبلٌ تُشدُّ بِهِ الأمتعة

على الدابة.

المِرْوَة - [مرو]: النخوة || كمال الرجولة. وقد

تُغْلَبُ الهمة وأوًا وتُدْغَمُ فيقال «مِرْوَةٌ».

المِرْوَب - [رَوَب]: إناء يُرَوَّب فيه اللبَن.

المِرْوَب - [رَوَب]: «سقاءُ مُرْوَب»: رُوْب فيه

اللبن.

المِرْوَة - [مرو] (ط ا): واحدة المِرْو.

المِرْوَقَة - حالة المِرْت.

المِرْوَج - ج مِرَاوِج [روح]: آلة تُحرِّكُ بها الريح

عند اشتداد الحر.

المِرْوِج - [روح]: ما أصابه الريح || «يومُ مِرْوِج»:

طيب الريح.

المِرْوِج - [مرج]: الخمر || الفرس النشيط || «قوسُ

مِرْوِج»: حسنة الإرسال للسهم.

المِرْوِج - [روح]: مفع || «دهنُ مِرْوِج»: مُطِيب.

المِرْوِجَة - ج مِرَاوِج [روح]: المفازة لأنَّ الرِّيحَ تخترقها.

المِرْوِجَة - ج مِرَاوِج [روح]: المِرْوِج || و - (حي):

أحد أجزاء المَحْرَك || و - الكهربيَّة: آلة تُحرِّكُ

بواسطة الكهرباء استجلابًا للريح، والعامة تسميها

المهوية.

المِرْوِخ - ما يُدْهَنُ يو.

المِرْوَد - ج مِرَاوِد [رود]: محور البكرة || حديدة

تدور في اللجام || و - (حي): قطعة من حديد أو

خشب تُمرّ في وسط جسم وتُستخدَم لتدبير هذا الجسم على نفسه || الوَند || الميل يُكْتَحَل به .  
 المُرور - [مر] : مص || «مُرورُ الزمن» في القانون : هو أن تنقضي مدّة معيّنة من السنين لإبطال أو لاكتساب حق .  
 المُرّوس - [مرس] : البكرة التي ينشب الحبل بينها وبين القَعْوِ .  
 المُرّوض - [روض] : «مُهْرُ مَرُوضٌ» : ذُلٌّ وطُوعٌ وعِلْمُ السير .  
 المُرّوضة - [روض] : مؤنث المُرّوض .  
 المُرّوط - سرعة المَشْيِ والعَدْوِ .  
 المُرّوع - [روع] : مَنْ خامره الخوف .  
 المُرّوق - [روق] : المَصْفَى || «بيتُ مَرُوقٍ» : مُدٌّ عليه رِواق .  
 المُرّون - [رون] : «مُرُونٌ به» : مغلوبٌ مقهور .  
 المُرّي - ج مرّابا [مري] : الناقة الكثيرة اللبن || العرق الذي يمتلئ ويدّر باللبن .  
 المُرّي - [مر] : ما يُؤْتَدَم به || ضَرْبٌ من الأدوية القديمة .  
 المُرّيء - [مرا] : ذو المُرّوعة || و - ج مَرُوءٌ وأمْرِيَةٌ : مجرى الطعام من الحلقوم إلى المعدة || يقال «طعامٌ مَرِيءٌ» أي طَبَّبَ هنيء حميدٌ المَغْبِيَّةُ || «هنيئًا ومَرِيئًا» : دعاء للآكل والشارب .  
 المَرِيعة - [مرا] : مؤنث المَرِيءِ || «أرضٌ مَرِيعةٌ» : حسنة الهواء .  
 المَرِياع - [ريع] : «ناقةٌ مَرِياعٌ» : كثيرة اللبن سريعة الدرّة .  
 المَرِيب - [ريب] : المُشْتَبِه أو المشكوك فيه .  
 المَرِيبة - [مري] : الجدَل || الشك .  
 المَرِيبة - [مري] : الجدَل ؛ نقول «ما فيه مَرِيبةٌ» أي جدل || الشك || ما حُلِب من الناقة بالمُرّي .  
 المَرِيبة - [مري] : الناقة الغزيرة الدرّ .  
 المَرِيث - [ريث] : «رجلٌ مَرِيثٌ العينين» : بطيء النظر .  
 المَرِيح - ج أمْرِيجة : العُظْمُ الأبيض وسط القرن || «غصنٌ مَرِيحٌ» : مُلْتَوٍ مشتبكٌ قد التبت شعبةً || «سهمٌ مَرِيحٌ» : قَلِقٌ .

المَرِيح - [روح] : ما أصابه الرّيح .  
 المَرِيح - ج مَرِيحُونَ [مرح] : المَرِح .  
 المَرِيخ - [مرخ] : الأحمق || الكثير الأدهان || و - (فك) : نجمٌ من السيّارات وهو أقربها من الشمس || و - من الشجر : اللّبن الرقيق .  
 المَرِيذ - [مرد] : التمر يُنْقَع في اللّبن حتى يلين || و - ج مُرْدَاءٌ : الشديد المرادة || الخيث الشّرير .  
 المَرِيذ - [مرد] : الشديد المرادة .  
 المَرِير - ج مَرَائِر [مر] : العزيمة || «رجلٌ مَرِيرٌ» : قويّ ذو عزم . يقال «استمرّ مَرِيرُهُ» أي قويّ بعد ضعف || و - من الحبال : ما اشتدّ قتلُهُ || «أمرٌ مَرِيرٌ» : مُحْكَمٌ .  
 المَرِيرَاء - [مر] : حَبّ أسود يكون في البُرّ يُرمَى به .  
 المَرِيرَة - ج مَرَائِر [مر] : المَرِير || عِزّة النفس || طاقة الحَبَل .  
 المَرِيْس - [مرس] : ما مرسته في الماء من التمر ونحوه .  
 المَرِيْس - [ريش] : من السهام : ما أنصقَ عليه ريش ليحمله في الهواء كما يحمل الطائر .  
 المَرِيْس - [ريش] : الكثير الشعر || القليل اللحم || الضعيف الصلْب || و - من السهام : المَرِيْس || و - من الرجال : الذي أعطاه السلطان ريشة يضعها في رأسه علامة الشرف || «البُرْدُ المَرِيْسُ» : الموشى على أشكال الريش .  
 المَرِيْض - ج مَرَضِيٌّ : مَنْ به مَرَضٌ || «رأى مَرِيضٌ» : ضعيف من قِبَل رايه أو فيه انحراف عن الصواب || «قلبٌ مَرِيضٌ» : ناقص الدّين .  
 المَرِيْضَة - ج مَرِاضٌ ومَرَضِيٌّ : مؤنث المَرِيض || «عينٌ مَرِيْضَةٌ» : فيها فتور || «ريحٌ مَرِيْضَةٌ» : ضعيفة || «شمسٌ مَرِيْضَةٌ» : ضعيفة الضّوء || «ليلةٌ مَرِيْضَةٌ» : لا ترى فيها كواكبها || «أرضٌ مَرِيْضَةٌ» : إذا ضاقت بأهلها || كثيرة الفتن والحروب || قفرة .  
 المَرِيْط - «سهمٌ مَرِيْطٌ» : لا ريشَ عليه .  
 المَرِيْع - [روع] : المخيف والأهيب || «مطرٌ مَرِيْعٌ» : يُعطي الخصب .  
 المَرِيْع - [مرع] : «مكانٌ مَرِيْعٌ» : ج أمْرَاعٌ وأمْرَعٌ : خصيبٌ .  
 المَرِيْعة - [مرع] : «أرضٌ مَرِيْعةٌ» : مُخصِبة .

- المزجج - (ن) : العَصْفَرُ .  
 المزجج - (ن) : الرِّيقُ .  
 المزججة - [زبل] : قطعة نسيج يلبسها الطفل في أعلى صدره فيسيل عليها لعابُهُ .  
 مزجج - ج مزجمات : علم امرأة (سريانية معناها المرتفعة) .  
 المزججون - [زين] : القوم الذين هلكت ماشيتهم .  
 مزجج - مزججة ومزججة [مزج] الطعم : صار مزججاً أي كان طعمه بين الحلو والحامض || و - مزجج الشيء : مصَّه .  
 المزجج - [مزج] : ما طعمه المزجج أي بين الحلو والحامض || الخمر اللذيذة الطعم .  
 المزجج - [مزج] : الصَّغْبُ .  
 المزجج - [مزج] : القندر والقفل || الكثرة || شيء مزجج : فاضل .  
 المزجج - [مزج] : الخمر اللذيذة الطعم .  
 المزجج - [مزج] : مؤنث الأمر .  
 المزججة - [زين] : تبع ما لا يعلم كيلاً أو عدداً أو وزناً بمعلوم المقدار .  
 المزجج - مص || و - ج أمزجة : ما يُترجج به كالماء في الشراب || ما أسس عليه البدن من الطبائع والأحوال الصحية أو المرضية ؛ نقول «متحرف المزجج» ، وهذا لا يوافق مزاجي .  
 المزجج - «رجل مزجج» : مخلط كذاب لا يثبت على خلق .  
 المزجج - المزول والمداعبة .  
 المزجج - [زيج] : المكان المزجج إليه .  
 المزجج - [مزج] من الناس : الكثير المزجج .  
 المزجج - المزجج .  
 المزججة - ج مزجمات [زجم] : المضايقة || المنافسة ؛ يقال «لا يقبل المزججة» .  
 المزجج - ج مزجود [زود] : المزود .  
 المزجج - [زيد] : «البيع بالمزاد العلني» : انظر المزادة .  
 المزجج - ج مزجود [زود] : ما يوضع فيه الزاد .  
 المزجج - ج مزاد ومزجيد [زيد] : جلود يُضم بعضها إلى بعض ويوضع فيها الماء .  
 المزجج - [زور] : مص || و - ج مزجات : ما يُزار من أماكن القديسين والأولياء || الزيارة || موضع الزيارة .  
 المزجج - [زرج] : الذي يعيش من زراعة الأرض ||
- المستأجر أرضاً للزراعة .  
 المزجج - الشديد المزجج || و - (ح) : القنفذ .  
 المزججة - من الشيء : ما يتساقط منه عند النفث ونحوه .  
 المزجج - [زجم] : الأدعاءات || الافتراضات .  
 المزججة - [زمن] : «عامله مزججة» : قياساً على الزمان ، مأخوذاً من الزمن كالمشاهدة من الشهر .  
 المزججة - [زول] : مص || المواظبة || الممارسة (لعمل) ما ، لهنة) .  
 المزججة - [زيد] ، أو البيع بالمزاد العلني (ت) : هو أن يُطرح عين من الأعيان للبيع فيتزايد في ثمنه الراغبون في شرائه فيثبت للزائد الأخير .  
 المزجج - [زار] : «أسد مزجج» : بصوت من صدره .  
 المزجج [زيد] : فا || القاذف بالزبد || «بحر مزجج» : هائج يقذف الزبد .  
 المزجج - ج مزجيد [زيد] : ما يُستخرج به الزبد .  
 المزججة - [زيد] (ح) : حشرة من نِصْفِيَّة الأجنحة ؛ تُفرز لعاباً مرغياً .  
 المزججة - [زبر] : «أرض مزججة» : كثيرة الزنابير .  
 المزججة - ج مزجيل [زبل] : موضع الزبل .  
 المزججة - ج مزجيل [زبل] : الموضع الذي تُرمى فيه الزبالة || موضع الزبل .  
 المزجج - [مزج] : مؤنث المزجج طعمه المزجج .  
 المزجج - الخمر اللذيذة الطعم || المصَّة || يقال «ما بقي في الإناء إلا مزجة» أي قليل .  
 مزجج - «مزججاً ومزججاً الشراب بالماء» : خلطه به .  
 مزجج - «مزججاً [مزج] السنبُل» : اصفر بعد الخضرة || و - فلاتاً : أعطاه شيئاً .  
 المزجج - الشهد || العسل || الماء الذي تُمزجج به الخمر .  
 المزجج - المزجج .  
 المزجج - [زج] : «ريح مزجج» : له زجج .  
 المزجج - [زجج] : الريح القصير .  
 المزجج - [زجج] : الشيء القليل أو الرديء .  
 المزجج - [زجج] : الضعيف المتأخر المحتاج إلى تزججته واستحثائه في ما يعرض من الأمور .  
 المزجج - [زجج] : مؤنث المزجج .  
 المزجج - [زجل] : المزجج .



المِرْجَةُ - [زرج] : ما يُرْجَجُ به الحاجب .  
 المَرْجَرُ - [زجر] : حيث يكون المَرْجُورُ || المَرْجَرَةُ .  
 المَرْجَرَةُ - [زجر] : الشيء الذي يَرْجُرُ ، يقال : ذَكَرَ اللهُ مَرْجَرَةً للشيطان « أي طاردهُ له » .  
 المَرْجَلُ - [زجل] : الموضع الذي يُرْسَلُ منه الحَمَامُ .  
 المِرْجَلُ - [زجل] : الرمح القصير شبه المِرْزَاقِ أو القِدْحِ قبل أن يُتَّصَلَ ويُرَاشَ .  
 مَرْجَ - - مَرْجًا : دعب وهزل .  
 مَرْجَ - تَمْزِيحًا [مزح] السنبُلُ أو العنبُ : لَوْنُ المَرْجِ - مص || السنبُلِ .  
 المِرْجَافُ - [زحف] : « بعبيرٌ مِرْجَافٌ » ج مِرْجَافٍ ومِرْجَافٍ : معناد الإعياء .  
 المِرْجَافُ - ج مِرْجَافٍ [زحف] : موضع الرِّجْفِ || « مِرْجَافُ الحَيَاتِ » : مواضع مَدْبُهَا || « مِرْجَافُ السحابِ » : مواضع قطره .  
 المِرْجَافُ - [زحف] : مُنْحَدَرٌ مُهَيَّبٌ لأن تزلق عليه قنابل الطائفة .  
 المِرْجَلُ - [زحل] : مصدر ميمي من رَجَلَ || الموضع يُرْجَلُ إليه .  
 المِرْجَمُ - [زحم] : الكثير الرِّجَامِ .  
 المِرْجُوفُ - [زخرف] : المحسَّنُ والمُرَّيْنُ || ما هو ذو كَمَعَانٍ مَرْيَفٍ .  
 المِرْدَاءُ - [زدو] : المِرْدَاةُ .  
 المِرْدَاةُ - [زدو] : حَصِيْرَةٌ يرمي الصبيان فيها الجوز لاعبين .  
 المِرْدِيدُ - [زبد] : صاحب الرُّيدِ .  
 المِرْدَرَعُ - [زرع] : موضع الزُّرْعِ .  
 المِرْدَهْمِيُّ - [زهو] : المتكَبِّرُ .  
 المِرْدَوِجُ - [زوج] : المؤلَّفُ من شيئين مماثلين .  
 مِرْدَ - مِرْدًا هُ : غَاظَةٌ || قرصه قرصًا رقيقًا || و - اللين : حساهُ للذوق || و - من اللبن : شرب منه قليلاً || و - القِرْبَةُ : مَلَأَهَا .  
 مِرْدَ - مِرْدَاةٌ : صار مِرْدِيًّا .  
 مِرْدَ - تَمْزِيحًا [مز] القِرْبَةُ : مَلَأَهَا .  
 المِرْدُ - مص || الرجلُ الظريفُ .  
 المِرْدُ - نبيذ الشعير أو الحنطة || الأحمقُ || الأصل .  
 المِرْدَ - [زدا] : « حمارٌ مِرْدٌ » : يَعْصُ .

المِرْزَابُ - ج مِرْزَابٍ [زرب] : المِرْزَابُ .  
 المِرْزَاقُ - ج مِرْزَاقٍ [زرق] : الرمح القصير || و - من الأباغير : ما يُؤَخَّرُ حِمْلُهُ إلى الوراء .  
 المِرْزَةُ - [مز] : المَصَّةُ .  
 المِرْزُجُ - [زرج] : النَّشْوَانُ .  
 المِرْزُدُ - [زرد] : الخَلْقُ والبُلْعُومُ .  
 المِرْزُدُ - [زرد] : خَيْطٌ يُخْتَقُ به البعير لئلا يدفع بجِزَّتِهِ فيلَطِّخُ صاحِبَهُ .  
 المِرْزُوعَةُ - ج مِرْزَاعٍ [زرع] : موضع الزُّرْعِ .  
 المِرْزُوعَةُ - ج مِرْزَاعٍ [زرع] : موضع الزُّرْعِ || و - عند العامة : القرية الصغيرة .  
 المِرْزُوكَشُ - [زرکش] : المَلَوْنُ بعدة ألوان .  
 مِرْزَ - تَمْزِيحًا [مز] هُ : رأى له فضلًا || و - هُ بكذا : فضَّلَهُ .  
 المِرْزَ - [مز] : الكثرة || يقال : فَعَلَهُ على مِرْزٍ أي على مَهَلٍ .  
 مِرْجَ - مِرْجًا الطَّيْبُ ونحوه : أُسْرِعَ وعدا عَدُوًّا خفيًّا || و - القطن : نَفَشَهُ بأصابعه .  
 مِرْجَ - تَمْزِيحًا [مز] الشيء : فَرَّقَهُ || و - القطن : نَفَشَهُ بأصابعه .  
 المِرْزُوعُ - ج مِرْزُوعٍ من لحمٍ أو شحمٍ : القِطْعَةُ .  
 المِرْزُوعَةُ - ج مِرْزُوعٍ من لحمٍ أو شحمٍ : القِطْعَةُ || و - من الماء : الجِرعَةُ .  
 المِرْزُوعَةُ - ج مِرْزُوعٍ : القِطْعَةُ من القطن ونحوه || و - من الماء : الجِرعَةُ .  
 المِرْزُوعُ - [زرع] : المِضَابِقُ || المَكْتَرُ والمُقْلِقُ .  
 المِرْزِيفُ - [زعف] : « موتٌ مِرْزِيفٌ » : مُهْلِكٌ حالًا .  
 المِرْزَمُ - مص || و - ج مِرْزَمٍ : الرِّعْمُ || المَطْمَعُ .  
 المِرْزُومُ - [زعم] : المُفْتَرَضُ ؛ على حدِّ القول .  
 المِرْزَمِيُّ - [مزع] : التَّمَامُ .  
 المِرْزُغُولُ - [زغل] : المِغْشُوشُ .  
 المِرْزُوقَةُ - [زف] : المِحْفَةُ أو المركبة التي تُرْفَقُ فيها العروس .  
 المِرْزُوقَةُ - [زفت] : المَطْلِيُّ بالزِفْتِ .  
 المِرْزُوقَةُ - ج مِرْزَوقٍ [زفت] : مِخْدَلَةٌ تُسْتَعْمَلُ لرصِّ الزِفْتِ في الطرقِ ودُلْكِهِ .  
 مِرْزَقَ - مِرْزَقًا ومِرْزَقَةٌ الثوب : شَقَّهُ || و - عِرْضَتَهُم :

- طنن فيه || و - الطائرُ بسلحه : رمى .  
 مَرْقٌ - تَمْرِيْقًا [مَرْق] الثوبُ : مرقه .  
 المَرْقُ - ج مَرْقُونَ في العَرْض : الطاعين فيه .  
 المَرْقَةُ - ج مَرْقٌ : القطعة من الثوب ونحوه .  
 المَرْكُومُ - [زكم] : المصائب بالزكام .  
 المَرْجاجُ - [زرج] : ما يُستعمل لإغلاق الباب .  
 المَرْزَةُ - ج مَرْالٌ [زَل] : موضع الرِّزْلِ .  
 المَرْزَةُ - ج مَرْالٌ [زَل] : المَرْزَةُ .  
 المَرْزَجُ - ج مَرْالِجٌ [زرج] : مركبات لا دواليب لها تزلج على الجليد .  
 المَرْزَجُ - [زرج] : القليل || البخيل || المُلتصق بالقوم وليس منهم || الدُّون من كل شيء || الناقص المُرْوَه .  
 المَرْزَفَةُ - ج مَرْالِفٌ [زلف] : القرية بين الرِّيف والبر || المَرْالِفُ : المراحل .  
 المَرْزَقُ - [زلق] : الرِّزْقَةُ .  
 المَرْزَقَةُ - [زلق] : المَرْزَقُ .  
 المَرْزَمُ - ج مَرْاميرٌ [زمر] (م) : الآلة التي يُزَمَّرُ فيها || ما يُزَمَّرُ به من الأناشيد .  
 مَرْزَمٌ - مَرْزَمَةٌ [مزمز] الكأسُ : نَمَصُّهُ (عامية) .  
 المَرْزَمُ - [زرمع] عليه : المَقْرَرُ ؛ ويقال « المَوْثَمُ المَرْزَمُ عَفْدُهُ » .  
 المَرْزَمُ - [زرمع] : فا || الثابت العَزم على أمر .  
 المَرْزَمُ - [زرم] : المَلْفُ بشيابه ويكنى به عن المقصّر المنهاون .  
 المَرْزَمَةُ - [زرم] : مؤنث المَرْزَمُ || جَرَّةٌ أو خابية لتبريد الماء .  
 المَرْزَمُ - [زرم] : فا || الماضي عليه زَمَ ؛ القديم || « مرضٌ مُزَمِنٌ » : عتق وأنت عليه أَمْرَةٌ .  
 المَرْزَمَهُ - [زمره] : الشديد الغضب || الضاحك السن .  
 المَرْزَمُودُ - ج مَرْاميرٌ [زمر] : المَرْزَمُودُ .  
 المَرْزَمُودُ - ج مَرْاميرٌ [زمر] : ما يُزَمَّرُ به من الأناشيد .  
 مَرْزَنٌ - مَرْزَنًا ومَرْزُونًا : ذهب ومضى لوجهه || و - وجهه : أضاء || و - من العدو : قرَّ || و - مَرْزَنًا فلانًا : مدحه || فَضَّلَهُ أو قَرَّطَهُ من ورائه عند ذي سلطانٍ || و - القِرْبَةُ : مَلَأَها .  
 مَرْزَنٌ - تَمْرِيْقًا [مزن] فلانًا : مَرْزَنَةٌ || و - القِرْبَةُ : مَلَأَها .
- المَرْقُنُ - السحاب أو ذو المساء منه || « حَبُّ المَرْقُنِ » : البَرْد .  
 المَرْقُنُ - العادة || الطريقة || الحال .  
 المَرْزَنَةُ - القطعة من المَرْقُنِ || المَطْرَةُ .  
 المَرْزَنَدُ - [زند] : الدَّعِيٌّ || الضَيِّقُ || البخيل || الثوب القليل العَرْضُ || « عطاءٌ مَرْزَنَدٌ » : قليل .  
 المَرْزَنَمُ - [زئم] : اللأحق بقوم ليس منهم ولا هم يحتاجون إليه فكانه فيهم زئمته .  
 المَرْزَهْرُ - [زهر] : مَنْ يوقد النار للأضياف .  
 المَرْزَهْرُ - ج مَرْاهِرٌ [زهر] (م) : العود وهو آلة الطرب المعهودة .  
 المَرْزَهْرِيَّةُ - [زهر] : إناء من زجاج تُوضَعُ فيه الأزهار .  
 المَرْزَهْوُ - [زهر] : المنكَبَرُ .  
 المَرْزَهْوُدُ - [زهدي] فيه أو عنه : المرغوب عنه والمُتْرُوكُ .  
 المَرْزَوُ - ج مَرْايا [مزوا] : المَرْيَةُ .  
 المَرْزَوُدُ - ج مَرْاودٌ [زود] : ما يُوضَعُ فيه الزاد || نَمَاصَةٌ المَرْاودِ : ما بقي من حُطَامِ الزاد في المَرْزَوُدِ ينفذه القادم من السفر ؛ وهو عندهم مَكَلٌ في الحساسة .  
 المَرْزَوُدُ - [زود] : المغشوش ، المَرْزَفُ || ما هو مقلد على نحو يلحق ضررًا بمخترعه أو صاحبه .  
 المَرْزَوَلَةُ - ج مَرْاولٌ [زول] : كلمة وضعوها للدلالة على الساعة الشمسية التي يعين فيها الظهر الحقيقي بظل الشاخص الذي يُرْفَعُ عليها .  
 المَرْيَةُ - ج مَرْايا [مزوا] : التمام والفضيلة من علم وكرم وشجاعة يمتاز بها الإنسان أو الشيء عن غيره .  
 المَرْيَتُ - [زيت] : ما جُعِلَ فيه الرِّيْتُ .  
 المَرْيَتَةُ - [زيت] : إناء على شكل مخصوص ذو بلبل طويل تُرْيَتُ به الآلات .  
 المَرْيَجُ - [مزج] : الممزوج || اللوز المُرُّ .  
 المَرْيَدُ - [زيد] : مص || مفع || الزيادة || « بَمَرْيَدٍ الشكر » : بالشكر الجزيل || « بَمَرْيَدٍ الأسف » : بأسف بالغ || « بَمَرْيَدٍ الارتفاع » : في منتهى الارتفاع || « ليس له من مَرْيَدٍ » : ليس له ما يَعْلُو عليه ، ما يفوقه .  
 المَرْيِرُ - ج آمازِرٌ [مزرا] : الظريف || الشديد القلب .  
 المَرْيِزُ - [مَز] : الفاضل || الكثير || القليل || الصعب .  
 المَرْيِنُ - [زين] : فا || الحلاق || الحجام .

المزبوت - [زيت]: المزبوت .  
 مَسٌّ - مَسًّا وَمَسِيئًا وَمَسِيئِي [مس] الشيء: لَمَسَهُ وَأَفْضَى إِلَيْهِ يَبْدُو مِنْ غَيْرِ حَائِلٍ || و- المرضُ أَوِ الْكَبِيرُ فَلَانًا: أَصَابَهُ || و- تِ الْحَاجَةُ إِلَى كَذَا: أَبْجَأَتْ إِلَيْهِ || و- هُ بَأْدَى أَوْ بَسُوهُ: أَصَابَهُ بِهِ || و- هُ الشَّيْطَانُ بِنَصْبٍ أَوْ عَذَابٍ: أَصَابَهُ بِهِ .  
 مَسٌّ - مَسًّا [مس]: صارَ بِهِ مَسًّا أَي جَنُونًا .  
 الْمَسَّ - [مس]: مص || الجنون؛ تقول «أصابه مسٌّ من الجنون» .  
 الْمَسَّ - [مس]: النحاس .  
 مَسَّى - تَمَسَّى [مسو]: دعا لهُ أَنْ يَكُونَ مَسْأُوهُ خَيْرًا || قال لهُ «كيف أمسيت» .  
 الْمَسَاءُ - ج أَمْسِيَّة [مسو]: خلاف الصبح والصبح أي ما بين الظهر إلى المغرب أو وقت زوال الشمس أو وقت غروبها . يقال «يأتينا صباح مساء» مَبْنِيَّتَيْنِ عَلَى الْفَتْحِ بِتَقْدِيرِ الْعَطْفِ كخَمْسَةَ عَشْرَ، أَي صَبَاحًا وَمَسَاءً .  
 الْمَسَاوِي - ج مَسَاوِي [سوا]: القبيح من الفعل أو القول .  
 الْمَسَاحُ - الكثير المسح || الذي يمسح الأرض .  
 الْمَسَاحَةُ - المصدر والاسم من مسح الأرض || و- (أ): هي قياس السطح المحصور || «عِلْمُ الْمَسَاحَةِ» (أ): عِلْمٌ يُنْحَتُ فِيهِ عَنِ مَقَادِيرِ الْخَطُوطِ وَالسُّطُوحِ وَالْأَجْسَامِ .  
 الْمَسَاحَةُ - أداة تكون في أعلى زجاج السيارة الأمامي وتُستعمل لتنظيفه وقت المطر .  
 الْمَسَادُ - سقاء العسل || القوام .  
 الْمَسَارِي - [سري]: (ح): الأَسَدُ .  
 الْمَسَاجِلَةُ - [سجل]: مص .  
 مَسَاسٍ - [مس]: اسم فعل بمعنى الأمر أي «مَسَّ» || «لَا مَسَاسَ»: لَا تَمَسُّ .  
 الْمَسَاسُ - [مس]: مص || «لَهُ مَسَاسٌ بِكَلَاءٍ»: لَهُ عِلَاقَةٌ بِهِ .  
 الْمَسَاسُ - [مس]: الشديد المسَّ || «مَسَاسُ الْفَدَّانِ» عِنْدَ الْحَرَّانِينَ: مَهَازُهُ لِأَنَّهُ يُمَسُّ بِهِ عِنْدَ الْحِرَاةِ .  
 الْمُسَاعَدَةُ - ج مُسَاعِدَاتٍ [سعد]: المُعَاوَنَةُ || الإِسْعَافُ؛ نقول «مُسَاعَدَةٌ مَالِيَّةٌ» .  
 الْمَسَاعِيرُ - [سعر]: «مَسَاعِيرُ الْبَعِيرِ»: أَرْفَاعُهُ وَأَبَاطُهُ .

المساف - [سوف]: الولد الذي مات .  
 الْمَسَافُ - [سوف]: الأنف لأنه يُسَافُ بِهِ أَي يُسَمُّ بِهِ || المسافة .  
 الْمَسَافَةُ - ج مَسَافٍ وَمَسَافَاتٍ [سوف]: البُعْدُ؛ نقول «على مسافة ميلين» أي على بُعد ميلين .  
 الْمُسَافِرُ - [سفر]: المُتَسَيِّلُ مِنْ بَلَدٍ إِلَى آخَرَ .  
 الْمَسَافِرُ - [سفر]: «مَسَافِرُ الْوَجْوِ»: مَا يَظْهَرُ مِنْهُ .  
 الْمُسَاعِدُ - [سعد]: المُعَاوِنُ .  
 الْمَسَاكُ - الموضع يُسَمَّى الْمَاءُ || البخل .  
 الْمَسَاكُ - البخل || مَا يُمَسَّكُ بِهِ || نَصَابُ النَّصْلِ وَنَحْوِهِ .  
 الْمَسَاكُ - البخل .  
 الْمَسَاكَاتُ - مواضع يُحْفَظُ فِيهَا الْمَاءُ .  
 الْمَسَاكَةُ - البخل .  
 الْمَسَاكَةُ - البخل .  
 الْمَسَالَةُ - [مسل]: «مَسَالَةُ الْوَجْوِ»: طَوْلُهُ فِي حُسْنٍ .  
 الْمَسَامُ - [سوم]: المَرُورُ السَّرِيعُ .  
 الْمَسَامُ - [سم]: من الجلد (ع ا): نُقْبُهُ وَمَنَافِذُهُ كَمَا نَابَتِ الشُّعْرُ .  
 الْمَسَامَةُ - [سوم]: خَشْبَةٌ عَرِيضَةٌ غَلِيظَةٌ فِي أَسْفَلِ قَاعِدَتِي الْبَابِ وَتُسَمَّى الْعَامَّةُ الْعَتَبَةُ .  
 الْمَسَائِدَةُ - [سند]: مص || و- فِي الْحَرْبِ (اع): هِيَ أَنْ تَسْنَدَ قُوَّةً كَالْمَدْفَعَةِ مَثَلًا قُوَّةً أُخْرَى كَالْمَشَاةِ .  
 الْمَسَاهِمُ - [سهم]: فَا || صَاحِبُ سَهْمٍ أَوْ أَشْهُمٍ .  
 الْمُسَاهِمَةُ - [سهم]: التَّعَاوُنُ ، الْإِشْتِرَاكُ .  
 الْمُسَاهِمَةُ - [سهم]: مُؤَنَّثُ الْمَسَاهِمِ || «شَرِكَةُ مُسَاهِمَةٍ»: شَرِكَةٌ نِجَارِيَّةٌ تَكُونُ فِيهَا الْأَسْهُمُ قَابِلَةً لِلتَّحْوِيلِ وَتَبْقَى أَسْمَاءُ أَصْحَابِ الْأَسْهُمِ مَغْفَلَةً .  
 الْمُسَاوَاةُ - [سوي]: صِفَةُ شَيْئَيْنِ مُتَسَاوِيَيْنِ ؛ الْمُعَادَلَةُ || مَبْدَأٌ يُمْكِنُ بِمَوْجِبِهِ لِجَمِيعِ الْمَوَاطِنِ أَنْ يَطَالِبُوا بِالْحَقُوقِ ذَاتَهَا .  
 الْمَسَاوِي - [سوا]: العيوب والنقائص .  
 الْمُسَاوَمَةُ - [سوم]: مَا يَقُومُ بِهِ الْمُشْتَرِي مِنْ مَحَاوَلَةِ الْحَصُولِ عَلَى سِعْرِ أَوْ ثَمَنِ أَقَلِّ مِنَ الَّذِي عَرَضَهُ الْبَائِعُ .  
 الْمَسْأَلَةُ - ج مَسَائِلٍ [سأل]: الْحَاجَةُ ، الْمَطْلَبُ .  
 الْمَسْوُودُ - [سود]: الْمَصَابُ بِدَاءِ السُّوَادِ .  
 الْمَسْوُولُ - [سأل]: الَّذِي تَقَعُ عَلَيْهِ التَّجِبَةُ .

المُسْئِلَةُ - [سأل]: ما يكون به الإنسان مسؤولاً ومطالباً عن أمور أو أفعال أتاها.  
المُسَبَّ - [سب]: الكثير السب.  
المُسْبِر - ج مسابير [سر]: ما يُسَبَّر به || الذي يسبر الجراح.  
المُسْبَأ - [سبأ]: الطريق في الجبل أو الطريق عموماً.  
المُسْبَةُ - [سب]: الكثير السب.  
المُسْبَةُ - [سب]: الإصبع التي بين الإبهام والوسطى.  
المُسْبِت - [سبت]: فا || مَنْ لا يتحرك ولا يفتح عينه لمرض أو سواه فيكون كالتائم.  
المُسْبِج - [سبح]: «ثوبٌ مُسْبِجٌ»: قويٌّ شديد.  
المُسْبِجَةُ - [سبح]: هي السُّبُجَةُ للصلاة والتسبيح أو للتسليم والتلهي || و - الوَرْدِيَّةُ: سُبُجَةٌ كبيرة مؤلفة من ١٥ عشرة من «السلام» تُتلى قبل كل منها صلاة «الأبانا».  
المُسْبِجَةُ - [سبح]: السبحة.  
المُسْبِر - [سبر]: ما عُرف من الهيئة والشارة.  
المُسْبِر - ج مسابير [سبر]: ما يُسَبَّر به.  
المُسْبِرَةُ - [سبر]: «مسيرة الجرح»: نهايته.  
المُسْبِرَةُ - [سبر]: المخبرة.  
المُسْبِج - [سبع]: المولود لسبعة أشهر || مَنْ تموت أمه فترضعه غيرها || الدَّعِي.  
المُسْبِج - [سبع] (هـ): سطحٌ تُحيط به سبعة أضلاع متساوية. فان لم تكن متساوية قيل له ذو سبعة أضلاع.  
المُسْبِجَةُ - [سبع]: «أرضٌ مُسْبِجَةٌ»: تكثر فيها السباع.  
المُسْبِق - [سبق]: من الخيل: الذي يسبق || و - من الاجرة ونحوها عند العامة: السلف || «مُسْبِقًا»: مُقَدِّمًا، سَلْفًا.  
المُسْبِك - ج مسابك [سبك]: مكان السبك، نقول مسبك الحروف، و «مسبك الحديد»، و «مسبك الزجاج».  
المُسْبِك - [سبك] (حي): آلة لسبك الحروف.  
المُسْبِل - [سبل]: من الرجال: المُسْبِل.  
المُسْبِل - [سبل]: من الرجال: الأَسْبِل أي الطويل السبلة.  
المُسْبِل - [سبل]: من الرجال: المُسْبِل.

المُسْبِل - [سبل]: من الرجال: المُسْبِل.  
المُسْبَةُ - [سبه]: الطليق اللسان || الذاهب العقل من الهرم.  
المُسْبُوت - [سبت]: مفع || الميت أو المغشي عليه.  
المُسْبُوع - [سبع]: الذي ذعره السبع.  
المُسْبُوعَةُ - [سبع]: الوحشية التي أكل السبع ولدها.  
المُسْبُوه - [سبه]: الذاهب العقل هَرَمًا.  
المُسْتَأْف - [سوف]: الذي يقطع المسافات || موضع الاشماع.  
المُسْتَأْجِر - [أجر]: المُسْتَكْرِي الدار.  
المُسْتَأْنَف - [أنف]: ما لم يسبق إليه.  
المُسْتَبِد - [بد]: مَنْ يأخذ في شيء ولا يتركه إلا بعد إتمامه || المُتَصَلِّبُ برأيه، العنيد.  
المُسْتَكْتَبِي - [كتب]: الذي أُخْرِجَ من الحُكْم العام أو من حُكْم غيره.  
المُسْتَكْتَبِر - [كتمر]: المُسْتَعْلَلُ || المُسْتَفِيد.  
المُسْتَحَالَّة - [حول]: من الأرض [ز]: التي تُرِكَت حَوْلًا أو أحوالًا || و - من القسي: المعوجة.  
المُسْتَحْدَث - ج مُسْتَحْدَثَات [حدث]: الجديده الاختراع أو الإنتاج || و - من الكلام: التعبير الجديد، المُصْطَلَح الجديد.  
المُسْتَحْسَن - [حسن]: المُوَافِقُ عليه || المرغوب فيه، المُسْتَحَبُّ.  
المُسْتَحْفَر - ج مُسْتَحْفَرَات [حضر]: مفع || و - في الصيدلة: الدواء المركب || و - (ك): مزيج من المواد جرى تحضيرها في المختبر.  
المُسْتَحِقُّ - [حق]: فا || «المُسْتَحِقُّ الدَّفْعِ»: ما وجب أدائه.  
المُسْتَحْلَب - [حلب]: «مُسْتَحْلَبُ اللُّوز»: شراب مصنوع من الحليب واللوز المسحوق.  
المُسْتَحْم - [حم]: موضع الاستحمام.  
المُسْتَحْيِض - [حمض]: من اللبن: البطيء الروب.  
المُسْتَحْيِي - [حي]: فا || الحَجْلَان.  
المُسْتَحْيِيَّة - [حي]: مؤنث المُسْتَحْيِي || و - (ن): نباتة إذا لمستها انطبق ورقها. ويُسْتَحْسَنُ تسميتها بالحساسة.  
المُسْتَحْيِر - [حير]: الطريق الذي يأخذ في عرض

- مفازة ولا يُذرى أين منفذه || سحاب ثقيل متردد ليس له ريح توفقه .
- المُسْتَجِيل - [حول] : المُحَال والمُنْتَعِدِر || الباطل من الكلام || « المُسْتَجِيلَات » : الأشياء المتعدرة ، التي لا يمكن أن تكون أو التي لا يمكن حلونها .
- المُسْتَخْدَم - [خدم] : أُجِير يعمل في مكتب || مَنْ يمارس بعض الأعمال في التجارة والصناعة .
- المُسْتَخْدِم - [خدم] : مَنْ يُشْغَل الغير ويدفع له أَجْرًا .
- المُسْتَخْلَص - ج مُسْتَخْلَصَات [خلص] : المُتَّخَب والمُخْتَار || المُسْتَخْصَل .
- المُسْتَخْمِر - [خمر] : الخُمَيْر .
- المُسْتَدْعِي - [دعو] : مَنْ تَقَدَّمَ باستدعاء إلى محكمة أو إلى سلطة عامة .
- المُسْتَدِير - [دور] : ما هو على شكل دائرة .
- المُسْتَدِيرَة - [دور] : مؤنث المُسْتَدِير || دائرة تلقي عندها عدّة طُرُق || « مؤتمِر المائدة المُسْتَدِيرَة » : مؤتمِر يجلس المثلون فيه حول طاولة مُسْتَدِيرَة الشكل تجنّبًا لقضية « حقّ التقدّم والصدارة » .
- المُسْتَدِيم - [دوم] : الثابت ، المستمر ؛ غير المنقطع .
- المُسْتَر - [ستر] : ما يُسْتَر به .
- المُسْتَرَاخ - [روح] : بيت الخلاء .
- المُسْتَرَاد - [رود] : المراد || « مُسْتَرَادُ الرَّجُل » : مكانه الذي يجول فيه .
- المُسْتَرَة - [ستر] : « جارية مُسْتَرَة » : مُخَدَّرَة .
- المُسْتَرَق - [سرق] : فَا || الضعيف || الناقص || « مُسْتَرَقُ العُنُق » : قصيرها .
- المُسْتَرَقَّ - [رق] : ما رَقَّ من الشيء .
- المُسْتَرَوْض - [روض] : « نَبَاتُ مُسْتَرَوْض » : تنامي في عظمه وطوله .
- المُسْتَرَوْضَة - [روض] : « أَرْضُ مُسْتَرَوْضَة » : تنبت نباتًا جيدًا .
- المُسْتَرِي - [سري] (ح) : الأَسَد .
- المُسْتَشَار - [شور] : مَنْ تُطَلَّب مشورته || رئيس الوزارة في بعض البلدان .
- المُسْتَشْرِف - [شرف] : المرتفع .
- المُسْتَشْرِق - [شرق] : العالم باللغات والآداب والعلوم الشرقيّة .
- المُسْتَشْفَى - ج مُسْتَشْفِيَات [شفى] : المكان الذي يدخله المرضى للاستشفاء .
- المُسْتَشِيط - [شيط] : فَا || المُبَالِغ في الضحك || السمين من الإبل .
- المُسْتَطَاع - [طوع] : الممكن ؛ يقال « قَدَّر المُسْتَطَاع » وعلى قدر المستطاع .
- المُسْتَطِير - [طير] : الساطع المنتشر .
- المُسْتَعَار - [عور] : مفع || المُسْتَعْمَل على سبيل الاستعارة || « اسم مستعار » : اسم ، غير الاسم الحقيقي ، يُخْفِي الشخص تحته حقيقة هويته .
- المُسْتَعْجَل - [عجل] : مفع || المُلْحَج ، الضروري حالًا .
- المُسْتَعْجَلَة - [عجل] : مؤنث المُسْتَعْجَل || « قاضي الأمور المُسْتَعْجَلَة » : إجراء سريع بو بيت مؤقتًا ورئيس المحكمة في دعوى من الدعاوى || « طَرِيقُ مُسْتَعْجَلَة » : مختصرة قريبة .
- المُسْتَعْصِي - [عصي] : فَا || ما لا يمكن شفاؤه ، لا علاج له .
- المُسْتَعْلِيَة - [علو] : « الحروف المُسْتَعْلِيَة » : هي : خ ص ض ط ظ غ ق ؛ ومعنى الاستعلاء أن تتصعد في الحنك الأعلى .
- المُسْتَعْمِر - ج مُسْتَعْمِرُونَ [عمر] : الذي يفرض سيطرته على بلد آخر ويجعله مُسْتَعْمَرَة له ؛ نقول « دولة مُسْتَعْمِرَة » .
- المُسْتَعْمَرَة - ج مُسْتَعْمِرَات [عمر] : ما تمتلكه دولة من الدول في بلاد غير بلادها || طائفة من الحيوانات تعيش مجتمعة ؛ يقال « مُسْتَعْمَرَة النحل » .
- المُسْتَعْمَل - [عمل] : مفع || ما عُمِل به ومُهِن ؛ يقال « حبل مُسْتَعْمَل » أي عُمِل به .
- المُسْتَعِير - [عير] : ما كان شبيهًا بالعبير || السمين من الخيل .
- المُسْتَعْلَات - [غل] : المُغْلَات .
- المُسْتَعْمَاض - [فيض] : « حديث مُسْتَعْمَاض فيه » : مُنْتَشِر .
- المُسْتَعْمِز - [فزا] : يقال « قعد مُسْتَعْمِزًا » أي غير مطمئن .
- المُسْتَعْمِض - [فيض] : « حديث مُسْتَعْمِض » : مُنْتَشِر .
- المُسْتَعْمِل - [قبل] : من الزمان : المُسْتَعْمِل .

المستقبل - [قبل]: فا || و - من الزمان: الآتي بعد الحال .  
 المُسْتَقَّة - [ستق]: فروة طويلة الكُم || و - (م): آلة يضرب بها الصنج ونحوه (فارسية).  
 المُسْتَقَّة - [ستق]: (م): المُسْتَقَّة .  
 المُسْتَقَّر - [قر]: المقر .  
 المُسْتَقْرَضَات - [فرض]: هي «أيام العجوز» ؛ راجع العجوز .  
 المُسْتَقِيل - [قل]: فا || يقال «هو مُسْتَقِيلٌ بنفسه» أي ضابط أمره ؛ و «بلادٌ مستقلة» أي تحكم نفسها بنفسها .  
 المُسْتَقِيم - [قوم]: طا || «مُسْتَقِيمَانِ ص ص مُتَوَازِيَانِ مُتَعَاكِسَانِ» بالنسبة إلى مستقيمين س س (م) ؛ هما مستقيمان يحدان مع س س زاويتين ٢١ متساويتين ، أو شكلاً رباعياً تُرسم عليه دائرة || «مُسْتَقِيمَانِ مُتَوَازِيَانِ» (م) ؛ في مستوي واحد لا يلتقيان .  
 المُسْتَقِيمَات - [قوم]: «مُسْتَقِيمَاتُ الأَجْنَحَةِ» (ح) ؛ حشرات يتقارب جناحها عند الاستراحة . طا قوائم قوية تساعد على القفز ، مثل الجراد .  
 المُسْتَكِف - [كف]: المستدير كالكمة .  
 المُسْتَكِفَات - [كف]: العيون لأنها في كيف أي في نُقْر .  
 المُسْتَكِنَة - [كن]: الحفد .  
 المُسْتَلْحِم - [لحم]: فا || و - (ح) ؛ الأسد .  
 المُسْتَلْزِمَات - [لزم]: المُقْتَضِيَاتِ وَالْمُتَطَلِّبَاتِ .  
 المُسْتَمَطَّر - [مطر]: مفع || الموضع الظاهر المنكشف للطر .  
 المُسْتَمَطَّر - [مطر]: فا || المحتاج إلى المطر .  
 المُسْتَمِيز - [معز]: ذو الجِدِّ في أمره .  
 المُسْتَمِيَّت - [موت]: فا || المُسْتَمِيتُ الذي لا يبالي في الحرب بالموت || الذي يتجان وليس بمجنون .  
 المُسْتَن - [سن]: «مُسْتَنُّ الطَّرِيقِ» ؛ حيث وضعت .  
 المُسْتَنَام - [نوم]: المكان المظلم يقف فيه الماء .  
 المُسْتَنْجِع - [نحع]: الموضع يقصده الناس في طلب الكلاب .  
 المُسْتَنَد - [سند]: ما يُسْتَنَدُ إليه .  
 المُسْتَنْفَر - [نفر]: مفع || المدعور .

المُسْتَنْفِر - [نفر]: النافر || الشديد النَّفُور .  
 المُسْتَنْقَع - ج مُسْتَنْقَعَات [نقع]: المكان الذي يستنقع فيه الماء أي يجتمع || الموضع من الغدير ينزل فيه الإنسان ويقفل || «حُمَّى المُسْتَنْقَعَات» ؛ المَلَّازِمَا .  
 المُسْتَهَاض - [هبض]: الكسير يُبرأ فَيُعْجَلُ بِالحَمَلِ عليه أو السوق له فينكسر عظمه ثانية بعد جبر وتمائل || المريض يبرأ فيعمل عملاً فيشق عليه أو يأكل طعاماً أو يشرب شرباً فيُنكس .  
 المُسْتَهَام - [هم]: «مُسْتَهَامُ الفَوَازِ» ؛ مَنْ ذهب فزاده وخلب عقله من الحب أو غيره || «قلب مُسْتَهَام» ؛ هائم .  
 المُسْتَهْتَر - [هتر]: الذي كثرت أباطيله || و - بالشيء ؛ المولع به ولعاً شديداً .  
 المُسْتَهْتِك - [هتك]: المُتَهْتِك .  
 المُسْتَهْج - [هج]: الذي ينطق في كل حق وباطل .  
 المُسْتَهْدِج - [هدج]: مفع || الاستعجال (وهو مصدر ميمي) .  
 المُسْتَهْدِج - [هدج]: فا || المُسْتَعْجِل .  
 المُسْتَهْل - [هل]: مفع || مطع القصيدة ؛ يقال «ما أحسن مستهلاً قصيدته» .  
 المُسْتَهْلِك - ج مُسْتَهْلِكُونَ [هلك]: فا || الذي يستعمل السلع والخيرات تلبيةً لحاجاته .  
 المُسْتَوَى - [سوي]: حالة شيء أو درجته بالنسبة إلى آخر || التساوي في المرتبة أو الاستحقاق .  
 المُسْتَوِيد - [وبد]: السُّيُّ الحال || الجاهل بالمكان .  
 المُسْتَوْدَع - [ودع]: مكان الحفظ .  
 المُسْتَوْر - ج مُسْتَوْرُونَ وَمَسَائِرِ [سور]: مفع || العفيف || و - عند العامة ؛ مَنْ لَا يملك فوق حاجته .  
 المُسْتَوْرَات - [سور]: «مَسْتَوْرَاتُ الزَّهْرِ» ؛ شعبة نباتية تكون فيها أعضاء التناسل مستوية || «مَسْتَوْرَاتُ البزور» ، ويقال لها أيضاً «وَعَائِيَاتُ البزور» ؛ انظر وَعَائِيَاتُ البزور .  
 المُسْتَوْرِي - [وزي]: فا || المنتصب المرتفع || المُسْتَبِدُّ برأيه .  
 المُسْتَوْصَف - [وصف]: مكان للاستشارات الطبية على اختلاف أنواع الأمراض || مستشفى خاص صغير ، «كَلِينِك» .

و- مَسَحًا وَمَسَاخًا : كذب || و- مَسَحًا وَمَسَاخًا  
الأرض : قاسها وقسها || و- مَسُوحًا فِي الْأَرْضِ :  
ذهب .

مَسَحَ - مَسَحًا : احترق باطن وكتبه خشونة الثوب .  
مُسَحَّ - بِالْعَتَقِ أَوْ الْكَرَمِ : كَانَ عَلَيْهِ مَسْحَةٌ مَعَهَا .  
مَسَحَ - تَمْسِيحًا [مَسَحَ] الشَّيْءَ : أزال الأثر عنه ||  
و- هُ بِالذَّهْنِ : أَمَرَّ يَدَهُ عَلَيْهِ بِهِ || و- الْإِبِلَ :  
أَتَبَّهَا وَهَزَلَهَا || و- فَلَانًا : قَالَ لَهُ قَوْلًا حَسَنًا لِيُخَدِّعَهُ .  
المِسْحُ - ج مَسَاخٍ وَمُسُوحٍ : الْكِيَاءُ مِنْ شَعْرٍ || مَا  
يُبْلَسُ مِنْ نَسِيجِ الشَّعْرِ عَلَى الْبَدَنِ تَقَشُّعًا وَقَهْرًا لِلْجَمْدِ ||  
الْبَلَّاسُ يُقَمَدُ عَلَيْهِ || الْجَمَادَةُ .

المَسْحُ - مَسَّ || احترق في باطن الركبتين لخشونة  
الثوب .

المِسْحُ - [مَسَحَ] : «فَرَسٌ مِسْحٌ» : جَوَادٌ عَدَنَاءُ .  
المَسْحَاءُ - [مَسَحَ] : مَوْتٌ الْأَمْسَحُ || الْمَرَاةُ الَّتِي مَا  
لثديها حجم || و- ج مَسَاخٍ وَمَسَاخٍ : الْأَرْضُ الْمَسْبُوءَةُ  
ذَاتُ حَصِيٍّ صَفَرًا لَا نَبَاتَ فِيهَا || الْأَرْضُ الْحَمْرَاءُ .  
المِسْحَاءَةُ - ج مَسَاخٍ [مَسَحَ] : مَا يُسْحَى بِهِ كَالْمَجْرَفَةِ .  
المَسْحَبُ - [مَسَحَ] : «مَسْحَبُ الْهَوَاءِ» : الْمَكَانُ  
الَّذِي تَسْرِبُ مِنْهُ الرِّيحُ كَالدَّهْلِيزِ وَنَحْوِهِ .

المَسْحَةُ - الْمَرَّةُ مِنْ مَسَحَ || أَثَرٌ خَفِيفٌ يَبْقَى مِنَ الْمَسْحِ ،  
وَمِنْهُ يُقَالُ «عَلَيْهِ مَسْحَةٌ مِنْ جَمَالٍ أَوْ مَزَالٍ» أَي  
أَثَرٌ ظَاهِرٌ || «مَسْحَةُ الْمَرْضَى» : سُرٌّ مِنْ أَسْرَارِ الْيَبْعِ  
السَّعَةِ .

المَسْحَرُ - [مَسَحَ] : الَّذِي سَحِرَ || الْمَخْرُوفُ || مَنْ  
أَزْيَلَتْ رِثْتُهُ .

المَسْحَفُ - [مَسَحَ] : «مَسْحَفُ الْحَيَّةِ» : أَثَرُهَا  
فِي الْأَرْضِ .

المَسْحَفَةُ - [مَسَحَ] : «أَرْضٌ مَسْحَفَةٌ» : رَفِيقَةٌ  
الْكَلْبِ .

المَسْحَفَةُ - [مَسَحَ] : آلَةٌ يُقْتَرَبُ بِهَا اللَّحْمُ وَيُكْسَطُ  
الْجِلْدُ .

المِسْحَقُ - [مَسَحَ] : مَا يُسْحَقُ بِهِ .  
المِسْحَلُ - ج مَسَاخِلٍ [مَسَحَ] : آلَةُ النَّحْتِ || الْمَتَخَلُّ .

المِسْحَتَةُ - ج مَسَاخِنٍ [مَسَحَ] : مَا تُكْسَرُ بِهِ الْحِجَارَةُ .  
المَسْحُورُ - [مَسَحَ] : مَفْعٌ || الْمَفْسَدُ مِنَ الطَّعَامِ أَوِ الْمَكَانِ  
لِكَثْرَةِ الْمَطَرِ أَوْ سَوَى ذَلِكَ || مَنْ أُصِيبَ سَحْرَةً أَي

المُسْتَوْصِلَةُ - [وَصَلَ] مِنَ النِّسَاءِ : الطَّالِبَةُ أَنْ تَصِلَ  
شَعْرَهَا بِشَعْرِ غَيْرِهَا .

المُسْتَوْعَلُ - ج مُسْتَوْعَلَاتٍ [وَعَلَ] : حِرْزُ الْوَعْلِ فِي  
قَلْلِ الْجِبَالِ .

المُسْتَوْقَدُ - [وَقَدَّ] : الْمَوْقَدُ .  
المُسْتَوْلِغُ - [وَلِغَ] مِنَ النَّاسِ : الَّذِي لَا يَبَالِي بِالْمَذَامِ .

المِسْجَةُ - [سَجَّ] : خَشْبَةٌ يُطَيَّنُ بِهَا وَهِيَ الْمَعْرُوفَةُ عِنْدَ  
الْعَامَّةِ بِالْمَالِجِ .

المَسْجِدُ - ج مَسَاجِدٍ [سَجَدَ] : الْمَوْضِعُ الَّذِي يُسْجَدُ  
فِيهِ || كُلُّ مَوْضِعٍ يُتَعَبَّدُ فِيهِ || جِهَةٌ الرَّجُلِ لِأَنَّهَا تَصِيبُ  
الْأَرْضَ عِنْدَ السُّجُودِ .

المَسْجِدُ - ج مَسَاجِدٍ [سَجَدَ] : الْمَوْضِعُ الَّذِي يُسْجَدُ  
فِيهِ || كُلُّ مَوْضِعٍ يُتَعَبَّدُ فِيهِ .

المَسْجِدَانُ - مَسْجِدُ مَكَّةَ وَمَسْجِدُ الْمَدِينَةِ .  
المِسْجِدَةُ - [سَجَدَ] : الطَّنْفَسَةُ الْمَسْجُودُ عَلَيْهَا .

المِسْجَرُ - [سَجَرَ] : مَا يُسْجَرُ بِهِ التَّنُّورُ مِنْ حَطْبٍ  
وَنَحْوِهِ .

المُسْجَرُ - [سَجَرَ] : الَّذِي غَاضَ مَأْوُهُ || «شَعْرٌ مُسْجَرٌ» :  
مَسْتَرْسَلٌ .

المَسْجَعُ - [سَجَعَ] : الْمَقْصَدُ .  
المُسْجَلُ - [سَجَلَ] : مَفْعٌ || الْمَبَاحُ لِكُلِّ وَاحِدٍ .

المُسْجَلُ - [سَجَلَ] : الْمَقِيدُ ، الْمُدُونُ || الْمَضْمُونُ  
(الْكِتَابُ ، الرِّسَالَةُ) .

المُسْجَلُ - [سَجَلَ] : الْمُدُونُ || «آلَةٌ مُسْجَلَةٌ» : آلَةٌ  
تَدُونُ بِصُورَةٍ أَوْ تَوَاطِيكِيَّةٍ مَا يُرَادُ تَلْوِينُهُ .

المَسْجُورُ - [سَجَرَ] : مَفْعٌ || السَّاكِنُ وَالْمَتَلُّ مَعًا ||  
الْفَارِغُ || اللَّبْنُ الَّذِي مَأْوُهُ أَكْثَرُ مِنْ لَبْنِهِ || «اللُّوْلُو الْمَسْجُورُ» :

الْمُنْتَظَمُ || الْمُنْتَرَى مِنْ نِظَامِهِ .  
المَسْجُورَةُ - [سَجَرَ] : مَوْتٌ الْمَسْجُورِ || «لَوْلُوَةٌ مَسْجُورَةٌ» :

كثيرة الماء .  
المَسْجُومُ - [سَجَمَ] : «مَكَانٌ مَسْجُومٌ» : أَصَابَهُ الْمَطَرُ .

مَسَحَ - مَسَحًا الشَّيْءَ : أزال الأثر عنه . يُقَالُ فِي  
الدَّعَاءِ لِلْمَرِيضِ «مَسَحَ اللَّهُ مَا بَكَ مِنْ عِلَّةٍ» أَي أزالها

وعافاك || و- هُ بِالذَّهْنِ : أَمَرَّ يَدَهُ عَلَيْهِ بِهِ || و-  
ذَوَائِبَ الْمَرَاةِ : مَشَطَهَا || و- الْإِبِلَ : أَتَبَّهَا وَهَزَلَهَا ||

و- فَلَانًا : ضَرَبَهُ || و- سَيْفُهُ : سَلَّهُ مِنْ غَمْدِيهِ ||  
و- هُ بِالسَّيْفِ : قَطَعَهُ بِهِ || و- عُنُقَهُ : قَطَعَهَا ||

متساوية || آلة لرمي الرصاص من عاداتهم أن يجعلوا فيها ستاً رصاصات . وقد تحتوي على أكثر من ستاً ؛ ويُطلق عليها أيضاً الاسم عينه .

المُسَدَّل - [سدل] : «شعرٌ مُسَدَّل» : كثير طويل .  
المُسْتُوح - [سدح] : الملقى على ظهوره .  
المُسْتُوْد - [سدّ] : المُغلق || ما غُطيت فتحته || ما سُدَّ بحاجز .

المُسْتُوْف - [سدف] : «حِجابٌ مُسْدُوْفٌ» : مُرْحَى .  
المُسْرَى - [سرى] أو اللّاحب (ف) : اسم مشترك بين المصعد والمهبط .

المِسْرَاع - ج مَسَارِع [سرع] : المِسْرَع .  
المُسْرَب - ج مَسَارِب [سرب] : المذهب || «مُسْرَبُ الماء» : مسيلة ومجرأة .

المُسْرَبَة - ج مَسَارِب [سرب] : المُسْرَبَة .  
المُسْرَبَة - ج مَسَارِب [سرب] : مجرى الدمع ونحوه || المرعى || الشعر وسط الصدر إلى البطن .

المُسْرَة - [سرّ] : مص || و - ج مَسَارٍ : الفرج والابتهاج ، عكس الحزن || أطراف الرياحين .

المُسْرَة - [سرّ] : آلة جوفاء يُسارّ فيها .  
المُسْرَجَة - ج مَسَارِج [سرج] : القائمة التي تُجعل عليها السُّرُج .

المُسْرَجَة - ج مَسَارِج [سرج] : السراج .  
المُسْرَح - ج مَسَارِح [سرح] : المرعى || مكان يُعدُّ لتمثيل الروايات وللقص واللعب .

المُسْرَح - ج مَسَارِح [سرح] : المشط وما يُسْرَح به الشعر والكثان ونحوهما .  
المُسْرَحَة - [سرح] : المُسْرَح .

المُسْرَحِيّ - [سرح] : المختصّ بالمسرح ؛ نقول «الفنّ المسرحي» || «المؤلّف المسرحي» : الذي يؤلّف روايات مُعدّة لتمثّل على المسرح .

المُسْرَجِيّة - [سرح] : رواية نثرية أو شعرية أو نثرية وشعرية معاً تمثّل على المسرح .  
المُسْرَد - [سرد] : ما يُخْرَز أو يُثَقَّب به || اللسان || النعل المخصوصة || و - عند العامّة : غربال واسع العيون .

المُسْرَد - [سرد] : الدرع .  
المُسْرَط - [سرط] : البلعوم .

رثته .

المُسْحُوْرَة - [سحر] : مؤنث المسحور || «أرضٌ مُسْحُوْرَة» : لا تنبت شيئاً || «عزّةٌ مُسْحُوْرَة» : قليلة اللبن .

المُسْحُوْف - [سحف] : مفع || «رجلٌ مُسْحُوْفٌ» : مسلول .  
المُسْحُوْق - ج مَسْحِيق [سحق] : مفع || مادّة ناعمة ، مسحوقة أو مدقوقة ، تُستعمل لأغراض شتى ؛ ومنه مَسْحُوْق الغسيل : صابون ناعم مَسْحُوْق يُستعمل للغسيل .

مَسْحٌ - مَسْحَةٌ : حَوْل صورته إلى صورة أفتح منها || و - طعم اللحم : أذهبه || و - الناقة : هزها || و - الكاتب : أكثر الخطأ في الكتابة .

المُسْحَى - [سحق] : «مُسْحَى النار» : الموضع الذي يُوسّع تحت القدر ليتمكن من الوقود .  
المُسْحَرَة - ج مَسَاخِر [سخر] : هي كلّ ما يسخر منه ؛ ومن ذلك «المساخر» التي تُقام في بعض الأعياد للهو والعبث (عامية) .

المُسْحَط - ج مَسَاخِط [سخط] : ما يدعو إلى السخط .  
المُسْحَطَة - ج مَسَاخِط [سخط] : المُسْحَط .  
المُسْحَفَة - [سحف] : «أرضٌ مُسْحَفَة» : قليلة الكلال .

المُسْحَم - [سخم] : مفع || ذو السخيمة أي الحقد .  
المُسْحَنَة - ج مَسَاخِين [سحن] : القدر .  
المُسْحُوْط - [سخط] : مفع || المكروه .

مَسَدٌ - مَسَدًا الحبل : قتلُه أو أجاد قتلُه || و - في السير : أذاب .  
مُسَيْدٌ - البطن : كان بُيْتًا مستويًا .

مَسَدٌ - تَمْسِيدًا [مسد] الشيء وعلى الشيء : أمرٌ يده عليه شديدًا .  
المَسَد - ج مَسَادٍ وأمساد : حبلٌ من ليف أو الحبل المُحكّم القتل || الميخور من الحديد .

المَسَدَة - [سدّ] : موضع السدّ || يقال «سدّ مسدّة» أي قام مقامه .  
المَسَدَاء - «ساقٌ مسدءاء» : مستوية حسنة .

المَسَدَاءَة - [سدي] (حي) : آلة لتقويم وتمديد سدى الثوب .  
المَسَدَس - [سدس] (هـ) : سطحٌ تُحيط به ستة أضلاع



المشترط - [سوط]: البلعوم || السريع الأكل .  
 المشترع - [سرع]: السريع إلى خيرٍ أو شرٍ .  
 المشرف - [سرف]: المبتدئ || المجاوز الحد والمفرط ||  
 المخطئ || الغافل || الجاهل .  
 المشروبة - [سرا]: «أرض مشروبة»: كثيرة الجراد .  
 المشروب - [سرب]: الذي دخل في خياشيمه و منافذه  
 دخان الفضة فأخذه حُصر .  
 المشرود - [سرد]: الدرع .  
 المشرودة - [سرد]: الدرع .  
 المشرود - [سرا]: الفرح .  
 المشروبة - [سرا]: مؤثت المشرور .  
 المشروق - [سرق]: مفع || «رجل مشروق الصوت»:  
 أبح .  
 المشروك - [سروك]: «فرس مشروك»: جاوز يفاض  
 تحجيله العضدين والفخذين .  
 مسط - مسطاً المعنى: أخرج ما فيه بإصبعه || و -  
 السقاء: أخرج ما فيه من لبن خائر بإصبعه || و -  
 الثوب: بله ثم خرطه بيده ليخرج مائه || و -  
 فلائاً بالسياط: ضربه .  
 المسطاح - [سطح]: حصر من الخوص || موضع  
 تجفيف التمر والتين والعنب .  
 المسطار - [سطر]: أول عصير الخمر قبل طبخه ||  
 الخمرة الصارعة شاربها || الغبار المرتفع .  
 المسطار - [سطر]: أداة صغيرة من فولاذ ذات شعبتين  
 يمكن تقريبهما الواحدة من الأخرى بواسطة لولب  
 لرسم الخطوط || المسطار .  
 المسطارة - [سطر]: المسطار .  
 المسطارة - [سطر]: المسطار .  
 المسطبة - ج مساطيب [سطب]: (والصاد فيها أبلغ):  
 مكان ممهّد مرتفع قليلاً يُقعد عليه || سندان الحداد ||  
 موضع يجتمع فيه الفقراء والسائلون || خان الغرباء ||  
 و - (فك): المجرة .  
 المسطبة - ج مساطيب [سطب]: المسطبة .  
 المسطح - [سطح]: آلة السطح || ما يسط به الخبز ||  
 عمود للخباء || البيدر || المسطح .  
 المسطح - [سطح] (ه): شكل يُحيط به خط واحد  
 أو أكثر || «أنف مسطح»: منبسط جداً .

المسطرة - ج مساطر [سطر]: ما يُسطر به الكتاب ||  
 و - عند العامة: جزء يسير يُؤخذ من المتاع ليكون  
 مثلاً له تُعرف به صفته .  
 المسطرة - ج مساطر [سطر]: المسطرة .  
 المسطول - [سطل]: مفع || و - عند العامة:  
 الأبله .  
 المسعى - ج مساع [سعي]: السعي والمسك والتصريف .  
 المسعاة - ج مساع [سعي]: المكرمة .  
 المسعار - [سعر]: ما تُسعر به النار .  
 المسعر - [سعر]: الشديد || مُوقد النار || و - (ف):  
 جهاز لقياس كميات الحرارة وذلك بمعرفة ارتفاع درجة  
 الحرارة لسائل كالماء موجود في المسعر || الطويل من  
 الأعناق || «كلب مسعر»: كلب .  
 المسعط - [سعط]: وعاء يُجعل فيه السعوط ويصب  
 منه في الأنف .  
 المسعط - [سعط]: المسعط .  
 المسئل - [سعل]: الخلق أو موضع السعال منه .  
 المسعود - ج مساعيد [سعد]: ضد الشقي .  
 المسعوف - [سعف]: من يؤسف .  
 المسفار - [سفر]: السفر .  
 المسفر - [سفر]: الكثير الأسفار || القوي على الأسفار .  
 المسفرة - ج مسافر [سفر]: مؤثت المسفر || المكتنة .  
 المسقع - [سقع]: «توتر مسقع»: في وجهه تقط  
 سود || «كيمي مسقع»: اسود من صدأ الحديد .  
 المسقفة - [سقف]: الطعام الذي يبعث على كثرة الشرب .  
 المسفور - [سفر]: من أصابه جهد السفر .  
 المسقى - [سقي]: وقت السقي .  
 المسقاة - [سقي]: موضع السقي .  
 المسقاة - [سقي]: المسقاة .  
 المسقام - [سقم]: الكثير السقم .  
 المسقط - ج مساقط [سقط]: محل السقوط .  
 المسقط - ج مساقط [سقط]: المسقط || جناح  
 الطائرة || «سقط رأس الرجل»: موضع ولادته .  
 المسقطة - [سقط]: ما يُسبب السقوط .  
 المسقف - [سقف]: مفع || الطويل وبه سمي السقف  
 لعلوه وطول جداره .  
 المسقمة - [سقم]: «أرض مسقمة»: تكثر فيها

- الأسقام .  
 المُسْقَوِيُّ - [سقي]: الزرع المُسْقَى سَيْحًا أَي بِمَاءِ الْأَنْهَرِ (وَالْمُظْمَأِيِّ مَا تَسْقِيهِ السَّمَاءُ) .  
 مَسَكَ - مَسَكًا بِهِ: تَعَلَّقَ بِهِ أَوْ اعْتَصَمَ || و- بالنار: فَحَصَ لَهَا فِي الْأَرْضِ ثُمَّ غَطَّاهَا بِالرَّمَادِ وَدَفَنَهَا || و- مَسَاكَةُ السَّقَاءِ: كَانَ مَسِيكًا .  
 مَسَكَ - تَمَسِيكًا [مَسَكَ] بِهِ: تَعَلَّقَ || و- هُ: طَيَّبَهُ بِالْمِسْكِ .  
 الْمَسْكُ - مَا يُتَمَسِكُ الْأَبْدَانُ مِنَ الطَّعَامِ وَالشَّرَابِ || الْعَقْلُ الْوَافِرُ .  
 الْمَسْكُ - مَص || مَسْكُ الدَّفَاتِيرِ: الْمُحَاسِبَةُ، ضَبْطُ الْمُحَاسِبَاتِ فِي مَوْسِمِهِ، فِي شَرِكَةِ || وَالْمَسْكُ جُ مَسَكٍ وَمُسُوكٍ: الْجِلْدُ .  
 الْمَسْكُ - طَيِّبٌ وَهُوَ مِنْ دَابَّةٍ كَالطَّبِي يُدْعَى «غَزَالِ الْمَسْكِ» || مَسْكُ الرُّومِ (ن): جِنْسُ زَهْرٍ مِنْ فَصِيلَةِ التَّرْجِييَّاتِ، مَكْسِيَّةُ الْأَصْلِ، لَهُ رَائِحَةٌ ذَكِيَّةٌ جَدًّا || مَسْكُ الْبُرِّ وَمَسْكُ الْجَنْ، (ن): نَبَاتَانِ || مَسْكُ الْخِتَامِ: أَجْمَلُ مَا وَرَدَ فِي الْخِتَامِ .  
 الْمَسْكُ - الْبَخِيلُ .  
 الْمَسْكُ - الْمَوْضِعُ الَّذِي يُتَمَسِكُ الْمَاءُ || طَيِّبَاتُ الْأَرْضِ || الْأَسْوَرَةُ وَالْحَلَاخِلُ .  
 الْمَسْكَانُ - جُ مَسَاكِينَ [مَسَكَ]: الْعَرَبُونَ .  
 الْمَسْكَبَةُ - جُ مَسَاكِبِ [سَكَبَ]: مَحَلُّ السَّكْبِ أَوْ الْإِنْسَابِ || و- عِنْدَ الْعَامَّةِ: مَكَانٌ تُبَدَّرُ فِيهِ الْبُرُورُ وَتُقَاعَاهِدُ، مِنْهَا مَا يَبْقَى فِي مَوْضِعِهِ وَمِنْهَا مَا يُنْقَلُ وَيُزْرَعُ فِي مَوْضِعٍ آخَرَ .  
 الْمُسْكَةُ - جُ مَسْكٍ: مَا يُتَمَسَكُ بِهِ || الْبَخِيلُ || مَا يُتَمَسِكُ الْأَبْدَانُ مِنَ الْغِذَاءِ وَالشَّرَابِ || الْبُرُّ الصَّلْبَةُ لَا تَحْتَاجُ إِلَى طَيِّبٍ || الرَّأْيُ وَالْعَقْلُ الْوَافِرُ .  
 الْمُسْكَةُ - مَا يُتَمَسَكُ بِهِ الشَّيْءُ || الْقِطْعَةُ مِنَ الْمَسْكِ أَي الْجِلْدِ .  
 الْمُسْكَةُ - جُ مَسَكٍ: الْقِطْعَةُ مِنَ الْمَسْكِ .  
 الْمُسْكَةُ - الْبَخِيلُ .  
 الْمُسْكَةُ - جُ مَسْكٍ: الْبَخِيلُ || مَنْ إِذَا أَمْسَكَ الشَّيْءَ لَمْ يُقَدِّرْ عَلَى تَخْلِيصِهِ مِنْهُ || الَّذِي لَا يُنَازِلُهُ مُتَازِلٌ فَيَفْلِتُ .  
 الْمُسْكَةُ - وَاحِدَةُ الْمَسْكِ .  
 الْمُسْكُتُ - [سَكَت]: آخِرُ الْقِدَاحِ فِي لَعِبِ الْمَيْسَرِ .
- المُسْكَةُ - [سَكَع]: مَا لَا يُهْتَدَى فِيهِ لَوْجُهُ الْأَمْرُ .  
 الْمُسْكَةُ - [سَكَع]: «أَرْضٌ مُسْكَةٌ»: مُضَلَّلَةٌ لَا يُهْتَدَى فِيهَا .  
 الْمَسْكَنُ - جُ مَسَاكِينَ [سَكَنَ]: الْمَسْكِينُ .  
 الْمَسْكِينُ - جُ مَسَاكِينَ [سَكَنَ]: الْبَيْتُ وَالْمَنْزِلُ .  
 الْمُسْكَةُ - [سَكَنَ]: الْفَقْرُ وَالذَّلُّ وَالضَّعْفُ .  
 الْمَسْكُوتُ - [سَكَت]: الْمَصَابُ بِالْمُسْكُتَةِ .  
 الْمَسْكُونُ - [سَكَنَ]: مَفْعٌ || الْمَسْكُونُ || «بَيْتٌ مَسْكُونٌ»: نَسَكُهُ الْجِنُّ فِي زَعْمِهِمْ .  
 الْمَسْكُوتَةُ - [سَكَنَ]: الْكُونُ .  
 الْمَسْكِيَّةُ - (ن): نَبَاتٌ بَسْتَانِيٌّ .  
 الْمَسْكِيرُ - [سَكَرَ]: الْكَثِيرُ السُّكَّرُ .  
 الْمَسْكِينُ - جُ مَسْكِينُونَ وَمَسَاكِينَ [سَكَنَ]: الَّذِي لَا شَيْءَ لَهُ || الَّذِي لَا شَيْءَ لَهُ يَكْفِي عِيَالَهُ || الذَّلِيلُ الْمَقْهُورُ .  
 الْمَسْكِينُ - [سَكَنَ]: مَوْثُتُ الْمَسْكِينِ .  
 الْمَسْكِينَةُ - [سَكَنَ]: مَوْثُتُ الْمَسْكِينِ .  
 مَسَلَّ - مَسَلًّا الْمَاءُ: سَالَ .  
 الْمَسَلُّ - جُ أَمْسِلَةٌ وَمَسَلٌّ وَمَسْلَانٌ وَمَسَائِلٌ: مَسِيلُ الْمَاءِ .  
 الْمَسَلَّةُ - [سَلَوَ]: مَا يَبْعَثُ عَلَى السَّلْوِ || الْمَوْضِعُ الَّذِي تَكْتَرُ فِيهِ التَّسْلِيَةُ .  
 الْمَسْلَاخُ - [سَلَخَ]: قَشْرُ الْحَيَّةِ الَّذِي تَسْلَخُ مِنْهُ || الْإِهَابُ || و- مِنَ النَّخْلِ: الَّتِي يَنْتَثِرُ بُسْرُهَا وَهُوَ أَخْضَرُ .  
 الْمَسْلَاطُ - جُ مَسَالِيطِ [سَلَطَ]: سِنُّ الْمِفْتَاحِ .  
 الْمَسْلَاقُ - [سَلَقَ]: «خَطِيبٌ مَسْلَاقٌ»: بَلِيغٌ .  
 الْمَسْلَةُ - جُ مَسَلَاتٌ وَمَسَالٌ [سَلَّ]: الْإِبْرَةُ الْكَبِيرَةُ تُخَاطُ بِهَا الْعُدُولُ وَنَحْوُهَا || «مَسْلَةُ فِرْعَوْنَ»: عَمُودٌ طَوِيلٌ مَرْبَعٌ مَحْدَدٌ الرَّأْسِ مِنْ آثَارِ الْفِرَاعِنَةِ عَلَى هَيْئَةِ الْمَسْلَةِ .  
 الْمَسْلَعَةُ - جُ مَسَالِحِ [سَلَحَ]: مَوْضِعُ السِّلَاحِ || الْمَرْقَبُ || و- (اع): مَرْكَزٌ لِلْجُنُودِ أَمَامِيٍّ || الْجَمَاعَةُ وَالْقَوْمُ ذَوُو السِّلَاحِ .  
 الْمَسْلَخُ - [سَلَخَ]: مَوْضِعُ السَّلْخِ || الْمَكَانُ الْمَعْدَدُ لِلدَّبْحِ الْمَوَاشِيِ وَسَلْخِهَا .  
 الْمَسْلَسَلُ - [سَلْسَلَ]: مَفْعٌ || و- مِنَ الثِّيَابِ: الرَّدِيءُ النَّسِيجُ أَوْ الرَّثِيثُ || مَا كَانَ فِيهِ وَثِيٌّ مَخْطُوطٌ || «شَعْرٌ

- مُسَلَّلٌ : جَعْدٌ || «سَيْفٌ مُسَلَّلٌ» : يبرق فرندة .
- المِسْلَقَةُ - [سلف] (ز) : آلة يستعملها الزراع لتسوية الأرض وتغطية الحبوب المبدورة .
- المِسْلَقُ - [سلق] : «خطيبٌ مِسْلَقٌ» : بليغ
- المَسْلُوكُ - ج مَسَالِكُ [سلك] : الطريق .
- المَسْلُوكَةُ - [سلك] : طَرَّةٌ تُشَقُّ من ناحية الثوب .
- المِسْلُوكَةُ - [سلك] : آلة تُلْفَأُ عليها خيوط الغزل .
- المُسْلِمُ - ج مُسْلِمُونَ [سلم] : المتبع دين الإسلام .
- المُسْلِمَةُ - ج مُسْلِمَاتٌ : مؤنث المسلم .
- المُسْلُوسُ - [سلس] : الذي ذهب عقله .
- المَسْلُوطُ - [سلط] : «رَجُلٌ مَسْلُوطٌ للحية» : خفيف العارضين .
- المَسْلُوكُ - [سلك] : مفعٍ || و- من الطرق : الذي يسير فيه الناس .
- المَسْلُولُ - [سل] : مفعٍ || المصاب بداء السل .
- المُسْلِيُّ - [سلو] : فا || الثالث من خيل الحلبة .
- المُسِيمُ - [سم] : «يَوْمٌ مُسِيمٌ» : ذو سُموم .
- المُسَمَّى - [سمو] : مفعٍ || المعلوم المعين .
- المِسْمَاةُ - [سمو] : الجورب من الصوف يلبسه الصائد ويخرج إلى الظباء نصف النهار فتخرج من أكبيستها ولا يزال يكدها حتى تقف فيأخذها ؛ وتطلق أيضا على ما يُعرف عند العامة بالطماقات .
- المِسْمَاحُ - ج مَسَامِيحُ [سمع] : ذو الجود والسماحة .
- المِسْمَارُ - ج مَسَامِيرُ [سمر] : وَتَدٌ من حديد معروف || و- (طب) : تُؤَلَّو لهُ نتوء وصلابة ينبت على مفاصل أصابع الرِّجْلِ أو في أسفل القَدَمِ وسيبه عادةً ضغط الأحذية الضيقة .
- المِسْمَاكُ - [سمك] : عودٌ يُسْمَكُ أي يُرْفَعُ به الخباء أو نحوه ؛ ومنه «مِسْمَاكُ الكَرَمِ» .
- المِسْمَعُ - [سمع] : المِسْمَاحُ .
- المُسْمَمُ - [سمم] : «رَجُلٌ مُسْمَمٌ الوجوه» : بوجهه نقطٌ كالسِنِيمِ .
- المُسْمَطُ - [سمط] : مفعٍ || و- من الشعر : ما كان مقسماً على أجزاء عروضية مقفاة هل غير روي القافية ، ويُسمى أيضا المَحْمَسُ .
- المِسْمَعُ - [سمع] : الموضع الذي يُسْمَعُ منه || يقال
- «هو مني برأى ومَسْمَعٌ» أي بحيث أراه وأسمع كلامه .
- المِسْمَعُ - ج مَسَامِعُ [سمع] : الأذن .
- المُسْمِعةُ - [سمع] : المَغْنِيَةُ .
- المِسْمِعةُ - ج مَسَامِعُ [سمع] : المِسْمَعُ .
- المُسْمِينُ - [سمن] : السمين خلفة .
- المُسْمِنَةُ - ج مَسَامِينُ [سمن] عند العامة : إناء من الخزف كالجرّة غير أن أذنيه في بطنه . يُوضَعُ فيه السمن ونحوه || «طعامٌ مَسْمِنَةٌ» : يُسَمِّنُ .
- المَسْمُورُ - [سمر] : القليل اللحم الشديد المعصب || المخلوط المدقوق من العيش .
- المَسْمُوعُ - [سمع] : ما نسمعه الأذن || «مَسْمُوعُ الكلمة» : محترم ، مُهاب ، نافذ الكلمة .
- المَسْمُومُ [سم] : مفعٍ || «يَوْمٌ مَسْمُومٌ» : ذو سُموم || «نباتٌ مَسْمُومٌ» : أحرقت السُموم .
- المَسْمِنُ - ج مَسَامِنُ [سن] من الدواب : الكبير العين .
- المَسْمِنُ - [سن] : ما يُسَمِّنُ به أو عليه .
- المَسْمِنةُ - ج مَسْمِنَاتٌ ومَسْمِنَاتٌ [سن] : ما يبي في وجه السبيل .
- المَسْمَدُ - [سند] : مفعٍ || الدَعِيٌّ || الدَّهْرُ || خط كان يستعمله بنو حنيفة || و- ج مَسَامِيدٌ ومَسَامِيدٌ من الحديد : ما أُسْنِدُ إلى قائلو .
- المَسْمَدُ - ج مَسَامِيدٌ [سند] : اسم لا يُسْمَدُ إليه .
- المَسْمَدُ - ج مَسَامِيدٌ [سند] : المَسْمَدُ .
- المَسْمَمُ - [سمم] : مفعٍ || و- من الجمال : المَخْطَى لا يُرْتَكَبُ .
- المَسْمُونةُ - [سنو] من الأراضي : المَسْمُونةُ بالسَّانية .
- المَسْمُونُ - [سن] : مفعٍ || «مَرْمَرٌ مَسْمُونٌ» : ناعم صفيح || «رَجُلٌ مَسْمُونٌ الوجوه» : مخروطة أو حسنة مملئة أو رَجُلٌ في وجهه وأنفه طول || حَمًا مَسْمُونٌ : مُتَيْنٌ .
- المَسْمِنةُ - [سنو] من الأراضي : المَسْمِنةُ بالسَّانية .
- المَسْمَارُ - [سهر] : القوي على السهر .
- المَسْمَبُ - [سهب] : في الكلام : المطيل الكلام .
- المَسْمَبَةُ - [سهب] : «بئرٌ مَسْمَبَةٌ» : لم يلتزم ماؤها بُعد قعرها .
- المَسْمَدُ - [سهد] : القليل النوم .
- المَسْمَمُ - [سهم] : المَسْمَبُ || الفرس الهجين .

المِسْجَح - ج مَسَاجِح [سجح] : مَنْ يُسِجِح بِالشَّرِّ وَالنَّمِيمَةِ وَيُنْشَرُهَا .

المِسْطَاط - [سوط] : المَاءُ يَبْقَى فِي أَسْفَلِ الحَوْضِ .

المِسْيَاف - [سوف] : التي مَاتَ وَلَدُهَا .

المَسِيح - ج مُسَحَاءَ وَمَسْحَى [مسح] : المَسْمُوحُ بِالذَّهْنِ || لَقِبَ الرَّبِّ يَسُوعَ الكَلِمَةَ المَتَجَسِّدُ || المَسْمُوحُ الوَجْهَ || العَرَقُ لِأَنَّهُ يُمَسَّحُ || الصَّدِيقُ || الجَمِيلُ || الحَسَنُ الوَجْهَ || الكَذَّابُ || القِطْعَةُ مِنَ الفِضَّةِ || الكَثِيرُ السِّيَاحَةِ || الأَعْوَرُ || و - مِنَ الدَّرَاهِمِ : مَا لَا نَقْشَ لَهُ .

المَسِيح - [مسح] : الكَثِيرُ السِّيَاحَةِ .

المَسِيح - [سجح] مِنَ الثِّيَابِ : المُخَطَّطُ .

المَسِيحَةُ - ج مَسَاحِح [مسح] : شَعْرُ جَانِبِي الرَّأْسِ || الذُّوَابَةُ || مَا بَيْنَ الصَّدْرَيْنِ إِلَى الجَبْهَةِ || القَوْسُ || القِطْعَةُ مِنَ الفِضَّةِ .

المَسِيحِيَّ - [مسح] : المُنْسُوبُ إِلَى السَّيِّدِ المَسِيحِ || تَابِعُهُ .

المَسِيحِيَّةُ - [مسح] : الدِّينُ المَسِيحِيَّ ، النَّصْرَانِيَّةُ .

المَسِيخ - الأَحْمَقُ || المَشْوَى الخَلْقُ || و - مِنَ الطَّعَامِ : مَا لَا طَعْمَ لَهُ أَوْ لَا مِلْحَ لَهُ .

المُسَيِّر - [سير] : مَفْعٌ || و - مِنَ الثِّيَابِ : المُخَطَّطُ || «الإنسانُ مُسَيِّرٌ لَا مَخَيَّرٌ» أَي أَنَّهُ يَذْهَبُ فِي الحَيَاةِ حَسْبَمَا يَسِيرُهُ اللهُ لَا كَمَا يَخْتَارُ لِنَفْسِهِ .

المَسِيرَةُ - مَصٌّ || المَسَافَةُ ، يُقَالُ «بَيْنَهَا مَسِيرَةُ يَوْمٍ» أَي مَسَافَةُ سَيْرِ يَوْمٍ || تَظَاهِرَةُ شَعْبِيَّةٌ صَامِتَةٌ تَقَامُ تَعْبِيرًا عَنِ شَعْرِ عَامٍ أَوْ رَأْيٍ سِيَاسِيٍّ .

المَسِيرَةُ - [سير] : مَوْثُ المُسَيِّرِ || «الصَّوَارِيخُ المَسِيرَةُ» : التي تُوجَّهُ عَلَى مَسَافَةٍ بَعِيدَةٍ .

المَسِينِس - [سوس] : «شَاةٌ مُسِينِسٌ» : كَثِيرَةُ القَعْلِ .

المَسِينِس - [مس] : مَصٌّ || «مَسِينِسُ الحَاجَةِ» : إِجْأَوْهَا ، نَقُولُ «هُوَ فِي مَسِينِسِ الحَاجَةِ إِلَى المَسَاعِدَةِ» .

المَسِينِسَةُ - [مس] (ط) : حَلْوَى تُصَنِّعُ مِنَ طَحِينٍ مَجْبُولٍ بِدَبْسٍ .

المَسِيط - الطِّينُ || المَاءُ الكَدِرُ يَبْقَى فِي الحَوْضِ .

المَسِيطَةُ - الوَادِي السَّائِلُ بِمَاءٍ قَلِيلٍ || المَاءُ الكَدِيرُ .

المَسِيمَةُ - [سج] (ب) : حَدِيدَةٌ أَوْ خَشَبَةٌ مُمَسَّسَةٌ يُطَبَّنُ بِهَا وَتُعْرَفُ عِنْدَ البَنَاتَيْنِ بِالمَالِجِ .

المُسَيْف - [سيف] : المَتَقَلِّدُ السَّيْفِ || الشَّجَاعُ ||

المُسْمِ - [سهم] : فَا || المُسْتَهَبُ .

المُسْتَهَم - [سهم] مِنَ الإِبِلِ : المُصَابُ بِالسُّهُامِ .

المُسْتَهْمَةُ - [سهم] مِنَ الثِّيَابِ : المُخَطَّطَةُ فِيهَا وَشْيٌ كَالسُّهُامِ .

المُسْتَهْمُوم - [سهم] مِنَ الإِبِلِ : المُسْتَهَمُ .

المُسْوَاكُ - ج مَسَاوِيكُ [سوك] : العُودُ الَّذِي تُنظَّفُ بِهِ الأَسْنَانَ .

المَسْوَةُ - [مسو] : شَيْءٌ أَصْفَرُ يُسْتَخْرَجُ مِنَ بَطْنِ الجَدْيِ قَبْلَ أَنْ يُطْعَمَ غَيْرَ اللَّبَنِ ، يُجْعَلُ فِي صُوفَةٍ مَبْتَلَّةٍ وَيُعْضَرُ فِي الحَلِيبِ فَيَجْمَدُ جَبْنًا (عَامِيَّةٌ سَرِيانِيَّةٌ ، فَصِيحُهَا البَنْفَخَةُ وَالمِنْفَخَةُ وَالمِئْفَخَةُ) .

المُسْرَجُ - [سوج] : مَفْعٌ || «كِسَاءٌ مُسْرَجٌ» : أُتْخِذَ مُدَوَّرًا .

المُسْرَدَةُ - [سود] عِنْدَ الكُتَّابِ وَالمُطَّاعِينَ : مَا يُكْتَبُ أَوْ يُطَبَّعُ ابْتِدَاءً بِقَصْدِ المَرَاجَعَةِ وَيُقَابَلُهَا المَبْيُضَةُ || و - عِنْدَ العَامَّةِ : قَتِينَةٌ سَوْدَاءُ مِنَ الزَّجَاجِ .

المُسْرَدُ - ج مَسَاوِرُ [سور] : مُتَكَأٌ مِنَ جِلْدٍ .

المُسْرُودُ - [سير] ، وَالمَقْيَاسُ المُسِيرُ فَتَيَّرُوهُ لِقَوْلِ بَلْتَبَسُ بِالمَصْدَرِ : مَفْعٌ || «طَرِيقٌ مُسْرُودٌ» : مَطْرُوقٌ .

المُسْرُودُ - [سور] : مَفْعٌ || مَوْضِعُ السَّوَارِ مِنَ الزَّنْدِ || «مَلِكٌ مُسْرُودٌ» : مُسْرُودٌ قَدِيرٌ .

المُسْرُودَةُ - ج مَسَاوِرُ [سور] : مُتَكَأٌ مِنَ جِلْدٍ .

المُسْرُوطُ - [سوط] : المُسْرُوطُ .

المُسْرُوسُ - [مس] مِنَ المَاءِ : مَا تَنَاقَلَتْهُ الأَيْدِي || العَذْبُ الصَّافِي || مَا شَفِيَ الغَلِيلُ وَذَهَبَ بِالعَطَشِ || بَيْنَ العَذْبِ وَالمِلْحِ || «كَلًّا مُسْرُوسٌ» : نَامٌ فِي الرَّاعِيَةِ نَاجِعٌ فِيهَا .

المُسْرُوفُ - [سوف] : فَا || الصَّبُورُ || الَّذِي يَصْنَعُ مَا شَاءَ لَا يَرُدُّهُ أَحَدٌ .

المُسْرُوقَةُ - [سوق] : «المَاشِيَةُ المُسْرُوقَةُ» : المُحْتَوَثَةُ عَلَى السَّيْرِ .

المُسْرُومُ - [سوم] : المُعْلَمُ بِعَلَامَةٍ يُعْرَفُ بِهَا || الحَسَنُ الخَلْقُ .

المُسْرُومَةُ - [سوم] : مَوْثُ المُسْرُومِ || «الخَلِيلُ المُسْرُومَةُ» : المَرْعِيَّةُ || المُرْسَلَةُ مُطْلَقَةً .

المُسْرِي - [مسو] : المَسَاءُ .

المُسْرِي - [مسو] : المَسَاءُ .

- الفقير || الذي مات ولده .
- المُسَيْف - [سيف] من البرود : ما كان فيه صور كالسيوف أو كان عريض الخطوط كالسيوف || و - من الدراهم : ما لم يكن نقش على جوانبه .
- المُسَيْك - ج مُسْك : البخيل ؛ يقال « ما فيه مَسِيكٌ » أي خير يُرْجَع إليه || « سيفاء مَسِيكٌ » : يمسك الماء ولا ينضح .
- المُسَيْك - المَسِيك .
- المُسَيْكَةُ - المرأة يتخلها الرجل في بيته من دون زواج شرعي || و - (ن) : نباتٌ بستانِيٌّ || « الأرضُ المَسَيْكَةُ » : الأرض التي لا تُنْثَف الماء لصلابتها .
- المَسِيل - [سيل] : مص || « مَسِيلُ الماء » ج مَسَائِل ومُسَل وأَمْسِلَة ومُسَلان : موضع سِيل .
- المَسِيل - ج مُسَل وأَمْسِلَة [مسل] : السِيلان || المَصَل || الجريد الرُّطْب .
- مَشْرٌ - مُ مَشَأ [مش] الناقة : حلبها وترك في الضرع بعض اللبن || و - مالَ فلانٍ : أخذهُ شيئاً بعد شيء || و - العَظْم : مَصَّ أطرافَهُ || و - بَدَهُ : مسحها بشيء لإزالة دَسْمِها || و - الشيء : نفعه في ماء حتى يدوب || و - فلاناً : عاداه وخاصمه .
- المَشْرٌ - [مش] : مص || يقال « أطمعهُ مَشَأ مَشَأً » أي طيباً .
- مَشَى - مَشِيًا ومَشِيًا [مشي] : نقل القَدَم من مكانٍ إلى مكانٍ بإرادةٍ سريعاً كان أو بطيئاً || كَثُرَتْ ماشِيَتُهُ || و - زيدٌ : اهتدى || و - مَشَأَتِ المرأةُ أو الماشيةُ : كَثُرَتْ أولادها || و - بَطَنُهُ : استطلق || و - بالنميمة : نَمَّ .
- مَشَى - مَشِيَةً [مشي] : مَشَى || و - الرجلُ : جعله يمشي .
- المَشَاء - [مشو] : الدواء المُسهل .
- المَشَاء - [مش] : مؤنث الأَمْس .
- المَشَاء - [مشي] : الكثير المشي || النَمَام .
- المَشَائِر - [شبر] : أنهارٌ تخفض فيتأدى إليها ما يفيض عن الأرضين .
- المَشَاة - [مشي] : الرُشَاة || و - من العسكر : الرجال وهو خلاف الحَيَالَة .
- المَشَاة - [شح] : مص || « لا مَشَاةَ في الأمر » : إنه يئنُّ ثابتاً لا مناقشة ولا مَسَاكَةَ فيه || ولا مَشَاةَ أن : لا خلاف ولا جدال في أن .
- المَشَاة [شحن] : فا || « عدوُّ مَشَاةٍ » : مباحض شديد العداوة .
- المَشَاة - [شحن] : مص || « المَشَاةُ الحزبية » : المُخاصمة الحزبية .
- المَشَار - [شور] : خَلْبَة النحل .
- المَشَارَة - ج مَشَاة ومَشَائِر [شور] : البقعة التي تزرع المَشاش - [مش] : جمع المَشاشة || الأرض اللبنة || الأصل || النَّفس أو الطبيعة || « مَشاش الرجل » : خَدَامَتُهُ في السَّفر والحَضَر .
- المَشاشة - ج مَشاش [مش] : رأس العَظْم اللبني || الطريقة التي هي حجارة خَوَارَة وتراب فيتحلب فيها الماء || « مَشاشة القوم » : خيارهم .
- المَشَاط - مَن يعمل المشط .
- المَشَاطَة - ما يسقط من الشَّعر عند مشطه .
- المِشَاطَة - حرفة الماشطة .
- المِشَاطَة - الماشطة .
- المِشَاع - [شبع] : الذائع || المُشْتَرَك غير المقسوم ، ومنه « مِشَاعُ القرى » لما اشترك فيه عامة أهلها من الأرض والغابات .
- المِشَاع - [شبع] : المِشَاع .
- المِشَاة - [شعر] : الخواص .
- المِشَاة - [شغب] : فا || مَبِيرُ الشَّعْب .
- المِشَاق [مشق] : « قَلَمٌ مَشَاقٌ » : سريع الجري في القُرطاس .
- المِشَاقَة - ج مِشَاقٌ : ما سقط من الكَتَّان ونحوه بعد مَشَقِهِ بالمِشَقَة .
- المِشَان - [مشن] : المِشَان .
- المِشَان - نوع من الرُّطْب أو هو من أطيبه .
- المِشَانِب - [شنب] : الأفواه الطيبة .
- المِشَاهَة - [شوه] : « أرضٌ مَشَاهَة » : كثيرة الشاء .
- المِشَاهِد - ج مِشَاهِدُون [شهد] : الحاضر ، الناظر والمتفرِّج .
- المِشَاهِدَة - [شهد] : المُعَايَنَة .
- المِشَاهِرَة - [شهر] : مص || « مِشَاهِرَة » : بالشَّهر ، شَهْرِيًّا .

المُشْتَرِك - [شرك]: ما كان لك ولغيرك فيه حصّة ،  
فيقال « طريق مُشْتَرِك » و « رأي مُشْتَرِك » و « أمر مُشْتَرِك » ||  
« بلاغ مُشْتَرِك » : يصدر على أثر اجتماع أو مؤتمر بين  
أقطاب عالميين ، بين ممثلي دولتين أو أكثر... || « لفظُ  
مُشْتَرِك » : تشترك فيه معانٍ كثيرة كالعين || « رجلُ  
مُشْتَرِك » : يحدث نفسه كالمهموم الموسوس .

المُشْتَرِي - [شري]: فا || و - (فك): نجم من  
السيارات || و - (ح): طائر .

المُشْتَق - ج مشتقات [شق]: من الكلمات : المأخوذ  
من كلمة أخرى || « مُشْتَقُّ التَّابعِ تا (س) لقيمة معينة  
من س » : هو نهاية تزايد تا (س) على تزايد س إذا  
دنا تزايد س من صفرا || « مُشْتَقُّ التَّابعِ الأصلي د تا (س) » :  
هو تابع يكون مشتقه تا (س) .

المُشْتَكِي - [شكو]: « المُشْتَكِي عليه » : المدعى  
عليه .

المُشْتَكِي - [شكو]: فا || المدعى || المتظمر .

المُشْتَل - [شتل]: (ن) : المكان الذي يُزْرَع فيه بزر  
شجر يُقْلَع بعد نبتة ويُزْرَع في مكانٍ آخر .

المُشْتَمَلات - [شمل]: المحتويات .

المُشْتَهَى - [شهو]: ما يُشْتَهَى .

المُشْتَوَل [شتل]: مفع || و - عند العامة : مَنْ كانت  
ملابسه منهدلة غير منتظمة .

مُشَجَّ - مُشَجَّاهُ بكدا : خلطة .

المُشَجَّج - ج أمشاج : ما كان مختلطاً .

المُشَجَّج - ج أمشاج : المشج .

المُشَجَّج - ج أمشاج : المشج .

المُشَجَّب - ج مشاجب [شجب]: خشبات مؤنثة  
توضع عليها الثياب وتنتشر .

المُشَجَّج - [شج]: المشجوج .

المُشَجَّر - [شجر]: « مكان مُشَجَّر » : كثير الشجر .

المُشَجَّر - ج مشاجر [شجر]: نبت الشجر || مركب  
أصغر من الهودج مكشوف الرأس .

المُشَجَّر - ج مشاجر [شجر]: المُشَجَّر || المُشَجَّب .

المُشَجَّر - [شجر] من الأمكنة : المزروع شجراً ||

« ثوبُ مُشَجَّر » : مزين على هيئة الشجر || وتلقب  
بالمُشَجَّر كتابه أهل الصين التي هي مشبكة كالشجر .

المُشَجَّرَة - [شجر]: مؤنث المُشَجَّر .

المُشَايِر - [شين]: المعايير .

المُشَاة - ج مشاء [شأ]: ما يُخْرَج من تراب البئر ||  
الزبيل .

المُشَوَّف - [شأف]: الفزع والمذخور .

المُشَوَّفَة - [شأف]: مؤنث المُشَوَّف || « رجلُ  
مُشَوَّف » : خرجت بها الشافة .

المُشَوَّم - ج مشائم [شأم]: ما يجرُّ الشوم .

المُشَبَّ - [شب]: « نُورٌ مُشَبَّ » : انتهى إسنائه .

المُشَبَّ - [شب]: « نُورٌ مُشَبَّ » : مُشَبَّ .

المُشَبَّ - [شب]: « نُورٌ مُشَبَّ » : مُشَبَّ .

المُشَبَّحَة - [شبح]: « الصُّورُ المُشَبَّحَة » : هي الصور  
التي تُعرَض على الشاشة البيضاء في دور السينما .

المُشَبَّر - [شبر]: واحد المُشَايِر .

المُشَبَّرَة - [شبر]: واحدة المُشَايِر .

المُشَبَّك - ج مشايك [شبك]: أداة تُستعمل لتشبيك  
الثياب ومسكها || حلية من فضة أو ذهب أو ألماس  
تُشَبَّك في الصدر أو الرأس للزينة .

المُشَبَّك - [شبك] (ط): ضرب من الحلواء يُصنع  
من العجين ومعقود السكر .

المُشَبَّل - [شبل]: « كِبْوَةٌ مُشَبَّلَةٌ » : معها أشبالها .

المُشَبَّم - [شيم]: ما جُعِلَ الشيبام في قمه || الجائع .

المُشَبَّه - [شبه] من الأمور: المشكيل ؛ يقال « إِيَّاكَ  
والمُشَبَّهات » أي الأمور المشكليات .

المُشَبَّهَة - [شبه]: فرقة من الفرق الإسلامية شَبَّهوا  
الله تعالى بال مخلوقات ومثّلوه بالحادث .

المُشَبَّوب - [شب]: من الرجال : الشهم الذكي الفؤاد .

المُشَبَّوبَة - [شب]: « نارٌ مُشَبَّوبَة » : مؤقّدة (ولا  
يُقال شابّة) .

المُشَبَّوَل - [شبل]: « مكانٌ مُشَبَّوَلٌ » : كثير الأشبال .

المُشَبَّوه - [شبه]: الذي يدعو لسوء الظن فيه ||  
المريب ، المشكوك فيه .

المُشْتَى - ج مشات [شتو]: زمان الشتاء || موضع  
الشتاء || موضع الإقامة في الشتاء ؛ يقال « هذه مشاتينا  
ومصايفنا » .

المُشْتَاة - ج مشات: المُشْتَى .

المُشْتَاع - [شيع]: الشرك .

المُشْتَبَه - [شبه] من الأمور: المُشَكِّل . المتلبس .

المشرب - ج مشارب [شرب]: الماء || موضع الشرب؛ وقد يستعملونها الآن بمعنى الميل وهوى النفس. يقال مثلاً «وافق الأمر مشربة».

المشربة - [شرب]: المشربة.

المشربة - ج مشارب [شرب]: موضع الشرب || العرة التي يشربون فيها || أرض لينة دائمة النبات.

المشربة - ج مشارب [شرب]: الإناء يشرب به.

المشربة - الأغصان الخضرة الرطبة قبل أن تتكون بلون وتشد || ما يمشره الراعي من ورق الشجر بمخجنه || الورقة قبل أن تتشعب وتنتشر || ما لم يطل من العشب الكسوة.

المشربة - «مشرة الأرض»: نباتها أو أول نباتها.

المشربة - [شرب]: «أرض مشربة»: كثيرة الشرب.

المشربة - ج مشارب [شرب]: المبتضع.

المشربة - ج مشارب [شرب]: المشرب.

المشربة - ج مشارب [شرب]: مورد الشاربة.

المشربة - [شرب] (مو): آلة ذات رفاص كرفاص الساعة يدل بها على سرعة الحركة الموسيقية في درجاتها المختلفة.

المشربة - [شرب]: مورد الشاربة.

المشربة - [شرب]: مورد الشاربة.

المشربة - [شرب]: مورد الشاربة.

المشربة - ج مشارب [شرب]: المشرب.

المشربة - ج مشارب [شرب]: المشرب.

المشربة - ج مشارب [شرب]: المشرب.

المشربة - ج مشارب [شرب]: المشرب.

المشربة - ج مشارب [شرب]: المشرب.

المشربة - ج مشارب [شرب]: المشرب.

المشربة - ج مشارب [شرب]: المشرب.

المشربة - ج مشارب [شرب]: المشرب.

المشربة - ج مشارب [شرب]: المشرب.

المشربة - ج مشارب [شرب]: المشرب.

المشربة - ج مشارب [شرب]: المشرب.

المشربة - ج مشارب [شرب]: المشرب.

المشربة - ج مشارب [شرب]: المشرب.

المشربة - ج مشارب [شرب]: المشرب.

المشربة - ج مشارب [شرب]: المشرب.

المشربة - ج مشارب [شرب]: المشرب.

المشربة - ج مشارب [شرب]: المشرب.

المشجوج - [شج]: من كان في رأسه شجة أو أثر شجة.

مشح - مشحاً المريض: مسحة [سريانية].

المشعاذ - ج مشاحيد [شحد]: الأكمة أو رأس الجبل المحدد.

المشحة - عند المسيحيين: هي مسح المريض بالزيت المقدس؛ ويقولون لها «مشحة المرضي» (سريانية).

المشحج - [شحج]: الشحاج.

المشحد - [شحد]: المسن || السائق العنيف.

المشحدة - [شحد]: ما يدعو إلى الشحد؛ يقال «هذا الكلام مشحدة للفهم» أي مدعاة لشحده.

المشخرة - [شخر]: مكان يصنع فيه الفحم (عامية) فصيحها المقحمة.

المشخط - [شخط]: عود يرفع عليه قضيب الكرم عن الأرض وتسميه العامة «المشوك».

المشحم - [شحم]: الكثير اللحم في بيته || و - عند العامة: ما كثر لثته من الثمار.

المشحم - [شحم]: المصنوع بالشحم || الكثير اللحم في بيته || و - عند العامة: ما كثر لثته من الثمار.

المشحم - [شحم]: المصنوع بالشحم.

المشدة - [شد]: ثوب تشد المرأة به خصرها.

المشذخ - [شدخ]: مفع || مقطع العنق.

المشدين - ج مشادون [شدن]: من الأطباء: التي شدن ولدها.

المشذب - [شدب]: آلة لشدب الشجر.

المشذب - [شدب]: مفع || الجذع الذي قشر ما عليه من الشوك || «فرس مشذب»: طويل وليس بكثير اللحم.

مشر - مشراً: بَطَر.

مشر - مشراً الشجر: خرجت فيه المشرة.

مشر - تمشيراً [مشر]: الشيء: قسمه وفرقه || و - الشجر: خرجت فيه المشرة || و - ه: كساه.

المشر - من الرجال: الأفسر الشديد الحمرة.

المشر - الأثر.

المشرط - ج مشاريط [شرط]: المشرط.

المشراق - [شرق]: الذي عادته أن يشرق الإنسان بريقه || المشرقة.

المشرقة.

فيه شَطَبٌ || «رَجُلٌ مُشَطَّبٌ» في وجهه أثر من ضرب سيف ونحوه .

المِشْطَة - النوع من مَشَط .  
المِشْطُوب - [شطب : مفع] || «سيفٌ مَشْطُوبٌ» : فيه شَطَب .

مَشَعَّ - مَشَعَا الشيء : كسبه || اختلسه || و - الغنم : حلبها || و - فلانًا بالحبل وغيره : ضربته به || و - القطن : نَقَّسه || و - الرجلُ : سار سيرًا سهلاً .  
مَشَعَّ - تَمَشَيْعًا [مشع] القصعة : أكل كلَّ ما فيها || و - الشيء : مَسَّحَهُ .

المُشِعَّ - ج مَشِعَات [شع] (ف) : هو ما كان فيه خاصَّة الإشعاع كالراديوم والأورانيوم ونحوهما ، فيُربَّل أشعة ذات تأثير فيزيائيٍّ أو فيسولوجيٍّ (راديو أكثيف) .

المِشْعَال - ج مَشَاعِل [شعل] : المِشْعَل .

المِشْعَب - ج مَشَاعِب [شعب] : الطريق ؛ يقال «هذا مَشْعَبُ الحقِّ» أي طريقه الفارق بينه وبين الباطل .  
المِشْعَب - ج مَشَاعِب [شعب] : المِثْقَب .  
المِشْعَب - [شعب] : المِصْلَح .

المِشْعَة - القطعة من القطن المشوع .

المِشْعَر - ج مَشَاعِر [شعر] : الشَّعَار || ما يُسْتَعْلَمُ به من الشجر || موضع مناسك الحجِّ .

المِشْعَل - ج مَشَاعِل [شعل] : ما يُشْعَلُ من الحطب ليُستضاء به ويُحْمَلُ بالأيدي || القنديل .

المِشْعَل - ج مَشَاعِل [شعل] : المصفاة .

المِشْعَلَة - ج مَشَاعِل [شعل] : الموضع الذي تُوقَدُ فيه النار || القنديل .

المِشْعَوْد - [شعوذ] : المِشْعَوْد .

المِشْعَوْد - [شعوذ] : مَنْ يستعمل الشَّعْوَذَة .

المِشْعُور - [شعر] : مفع || «إِنَاءٌ مَشْعُورٌ» مشقوق قليلاً (عامية) || «رَجُلٌ مَشْعُورٌ» : مختلَّ العقل (عامية) .

المِشْعَب - [شعب] : مَنْ يهيج الشرَّ على القوم .

المِشْعَل - ج مَشَاعِل [شغل] : المكان الذي تُرَاوَلُ فيه الأشغال اليدوية كأشغال الحرير والقطن وغيرها ، أو التي يسمونها الصناعات الصغيرة . وقد يُطلق هذا الاسم على المعمل نفسه .

المِشْعَلَة [شغل] : ما يُشغَلُ . وقد ورد في الكلام عن

المِشْرَقَة - [شرق] : المِشْرَقَة .

المِشْرَقَة - [شرق] : المِشْرَقَة .

المِشْرَقَة - [شرق] : موضع القعود في الشمس بالشتاء .  
المِشْرُوب - [شرب] : مفع || و - ج مَشْرُوبَات : كلُّ ما يُشْرَبُ || «المِشْرُوبَات الرُّوحِيَّة» : المِشْرُوبَات الكحولية .

المِشْرُوع - [شرع] : مفع || ما سوَّغه الشرع || المسدَّد || ما بدأت بعمله || و - ج مَشَارِيع ومَشْرُوعَات : ما يجري تحضيره من الأمور لِيُدْرَسَ ويُقرَّرَ ويُتَقَدَّ || «مَشْرُوعٌ قانونيٌّ» : نصٌّ تضعه إحدى دوائر الوزارات ويُحال إلى مكتب رئيس المجلس النيابي لعرضه على النواب وإقراره .

المِشْرُوف - [شرف] : المغلوب في الشرف .

المِشْرِيق - [شرق] : المِشْرَقَة .

مِشَّشٌ - تَمَشَيْشًا [مش] العَظْمُ : مَصَّهُ واستخرج منه المِخ .

المِشَّس - [مش] : بياضٌ يعتري الإبل في عيونها .  
مِشَّطٌ - مِشَّطًا الشَّعْرُ : سَرَّحه وخلَّص بعضه من بعض || و - الشيء : خلطه || و - البعير : وسمه بآلة تُشَبِّه المِشَّط .

مِشَّطٌ - مِشَّطَاتِ النَّاقَةِ : صار على جانبيها كالأمشاط من الشحم || و - تَ يَدُهُ : خشنت من عملٍ أو دخل فيها شوك ونحوه .

مِشَّطٌ - تَمَشَيْطًا [مشط] الشَّعْرُ : سَرَّحه وخلَّص بعضه من بعض || و - تِ النَّاقَةُ : صار على جانبيها كالأمشاط من الشحم .

المِشَّط - المِشَّط || آلة للنسج ونحوه تُشَبِّه المِشَّط || سمَةٌ للإبل على صورة المِشَّط || العظام الرقاق المفترشة فوق ظهر القَدَمِ ؛ وريما أُطْبِقَ على القَدَمِ أجمع || و - (ج) : سمكٌ نهريٌّ يُدْعَى أيضًا «البُلْطِي» .

المِشَّط - ج أمشاط ومشاط : المِشَّط .

المِشَّط - ج أمشاط ومشاط : آلة من عَظْمٍ أو غيره ذات أسنانٍ يُمَتَّشَطُ بها .

المِشَّط - ج أمشاط ومشاط : المِشَّط .

المِشَّط - ج أمشاط ومشاط : المِشَّط .

المِشْطَب - [شطب] : مفع || «سيفٌ مَشْطَبٌ» :



الدرع أنها « مشغلة للفارس ومتعبة للراجل » .  
 المشغول - [شغف] : مفع || المجنون حباً .  
 المشغول - [شغل] : مفع || نقيض الخالي ؛ يقال « مكان مشغول » أي غير خالي || « مشغول البال » : قلق ، مهموم || « مال مشغول » : معلق بالتجارة .  
 المشغولة - [شغل] : مؤنث المشغول || « دار مشغولة » : فيها سكان || « جارية مشغولة » : لها بعل .  
 المشغير - [شغرت] : من غلظ شفتيه وأبرزهما إلى الخارج غضباً أو استياءً (عامية) .  
 المشغر - ج مشاير [شفر] : الشفة ؛ وأخص استعماله بهذا المعنى للبعير || القطعة من الأرض أو الرمل || الشدة والمنعة .  
 المشفع - [شفع] : المقبول الشفاعة .  
 المشفع - [شفع] : الذي يقبل الشفاعة .  
 المشغوف - [شغف] : الذي خرج على جسمه الشيف .  
 المشفوه - [شفه] : مفع || « طعام مشفوه » : كثر آكلوه || « ماء مشفوه » : كثرت عليه شفاه الوردين والشاربين .  
 مشق - م مشقاً : أسرع في الطعن أو العمل || و - الثوب : مرقه || و - الشعير : مشطه || و - الشيء : جذبه ليمتد || و - الناقة : حلبها قليلاً || و - الكتان ونحوه : جذبه في المشقة حتى يخلص خالصه ويبقى مشاقته || و - ه بالسوط : ضربه || و - في الكتابة : مدّ حروفها || أسرع فيها .  
 مشق - م مشقاً : احتكت إحدى ربتيه بالأخرى فأصابه تحرق فيها .  
 مشق - م مشقاً : طال مع رقة || كان خفيف اللحم ضامراً || و - ت الجارية : طالت مع رقة ويقال تمّ خلقها وحسنت .  
 مشق - م مشيقاً [مشق] الإبل الكلاً : رعاها إياه .  
 المشق - مص || المفرّة وهي الطين الأحمر .  
 المشق - من كان خفيف اللحم ضامراً .  
 المشق - الذي احتكت إحدى ربتيه بالأخرى فأصابه تحرق فيها .  
 المشق - « ثوب مشق » : مصبوغ بالمشق .  
 المشقاء - [شقأ] : المشقأ .  
 المشقأ - [شقأ] : مفرق الرأس .

المشقأ - [شقأ] : المشط .  
 المشقأة - [شقأ] : المشقأ .  
 المشقة - الاسم من مشق || الخرقعة من الثوب الجديد .  
 المشقة - المرة من مشق || أثر الجبل يرجل الدابة .  
 المشقة - ج مشق : القطعة من القطن ونحوه || ما سقط من الكتان ونحوه بعد مشقه بالمشقة .  
 المشقة - ج مشاق ومشقات [شق] : الصعوبة والحنة والعناء .  
 المشقة - ج مشاق ومشقات [شق] : المشقة .  
 المشك - ج مشاك [شك] : ما يشك به || الدرع .  
 المشكاة - [شكوا] : المصباح || كل ما يوضع فيه أو عليه المصباح || كل كوة غير نافذة .  
 المشكاك - [شك] : « يشكاك العصفير أو التبغ » : ما نظمت فيه العصفير وأوراق التبغ من خيط أو عود (عامية) .  
 المشكرة - [شكر] : « نبات مشكرة » : مغزرة اللبن .  
 المشكل - ج مشاكل ومشكلات [شكل] : الأمر الصعب أو المتعبس .  
 المشكل - [شكل] : مفع || صاحب الهيئة والشكل || المنوع || المزوج .  
 المشكيلة - ج مشاكل ومشكلات [شكل] : المشكل .  
 المشكيلة - [شكل] : مؤنث المشكل || « المرأة المشكيلة » عند العامة : هي التي تشكل أي توضع تشكيل الأزهار على رأسها .  
 المشكوة - [شكوا] : المخبر عنه بسوء قلبه .  
 المشكوك - [شك] فيه : الزناب فيه || « مشكوك في أمره » : مشتبّه فيه .  
 المشكول - [شكل] : المقيد بالشكال || و - من الخيل : ذر الشكال .  
 المشكبي - [شكوا] : المشكوك .  
 مشل - م مشولاً لحمه : قل || و - مشلا اللبن : حلبه قليلاً || و - السيف : استله .  
 المشل - الحلب القليل .  
 المشلح - [شلح] : عباءة واسعة لا أكمام لها (عامية) .  
 المشلح - [شلح] : حجرة في الحمام تخلع فيها الثياب .  
 المشلش - [شلش] : « دم مشلش » : صبّ السيف .  
 المشلش - [شلش] : « دم مشلش » : مشلش .

« الجرم المشهود » : جرم يرتكب بمرأى من يثبتونه ؛ يقال « وجد في حالة الجرم المشهود » .  
المشهور - [شهر] : الشهر .  
المشهور - [شهر] : مؤنث المشهور .  
المشور - [مشو] : الدواء المسهل .  
المشور - [مشو] : المشو .  
المشورة - ج مشاوير [شوي] : آلة شي اللحم .  
المشوار - ج مشاوير [شور] : ما يُشار أي يُجتنى به العسل || المخبر والمنظر || المكان تُعرض فيه الدواب || وتر المندف || و - عند العامة : الطلق الواحد من المشي أو الركوب .  
المشوب - [شوب] : المخلوط المزوج .  
المشوب - [شوب] : من مئة الحر (عامية) .  
المشوبة - [شوب] : مؤنث المشوب (عامية) .  
المشور - ج مشاوير [شور] : ما يُشار به العسل .  
المشور - [شور] : مفع || المزين || و - من العسل : المستخرج والمجتى .  
المشورة - [شور] : المشورة .  
المشورة - ج مشورات [شور] : الاسم من أشار عليه || النصيحة .  
المشوش - [مش] : ما تمس وتمسح به اليد من مندبل ونحوه .  
المشوشط - [شوشط] : من الطعام : المخرق في أسفل القدر لشدة النار أو لطول مكثه فيها (عامية) .  
المشوق - [شوق] : من شاقه الحب .  
المشوق - [شوق] : فا || المحث .  
المشوكاة - [شوك] : « شجرة مشوكاة » : شائكة أو كثيرة الشوك .  
المشوم - [شأم] : ما بجر الشوم . والعامة تقول « ميثوم » .  
المشوه - [شوه] : القبيح الشكل || كل شيء من الخلق لا يوافق بعضه بعضاً || « مشوه الحرب » : من فقد ، بسبب الحرب ، عضواً أو أكثر من أعضائه جسمه .  
المشوك - [شوك] : « جسد مشوك » : عتته المشوكة .  
المشوي - [شوي] : لحم مشوي : عرض للنار فنضج .  
المشي - [مشو] : المشو .

المشكوز - المشيش الحلو النواة (مرکبة من مشيش وكوز) .  
المشمال - [شم] : كساء واسع يشتمل به .  
المشمر - [شم] : فا || المجد || الماضي في الأمور المجرب .  
المشوش - [شمش] (ن) : شجر من فصيلة الورديات ينتج ثماراً لذيذة ، بلون برتقالي ، توكل نيئة ويصنع منها الرُب ، أو تُعجن وتسطح (قمر الدين) ، أو تُجفف وتحفظ بالسكر . يُزرع بكثرة في الشرق الأوسط وفي المناطق المعتدلة من أوروبا وأميركا .  
المشيشة - [شمش] (ن) : واحدة المشيش .  
المشع - ضرب من المعاطف يلبس في الشتاء اتقاء للمطر .  
المشعة - [شمع] : مكان بيع الشمع أو اصطناعه .  
المشمل - [شم] : سيف قصير || الخنجر || الملحفة || كساء واسع يشتمل به .  
المشملة - [شم] : كساء واسع يشتمل به .  
المشمول - [شم] : مفع || من أصابته ريح الشمال || المرضي الأخلاق .  
المشمولة - [شم] : مؤنث المشمول || الحمر وقيل الباردة منها || ليلة مشمولة : باردة || « أخلاق مشمولة » : مدمومة سيئة .  
المشموم - [شم] : مفع || ما يدرك بالشم || المسك .  
المشفاق - [شفق] : الطامع إلى كل شيء .  
المشتأ - [شنا] : القبيح (يستوي فيه المدكر والمؤنث والواحد والجمع) || الذي يبغيض الناس .  
المشتب - [شذب] : من كان أبيض الأسنان حسنها .  
المشع - [شع] : القبيح || المخبر أخباراً لا حقيقة لها .  
المشقة - [ششق] : آلة الشق || المكان الذي يُشق فيه المجرمون .  
المشوة - [شنا] : من أبيض مع عداوة وسوء خلق .  
المشهد - [شهد] : مفع || المقتول في سبيل الله .  
المشهد - ج مشاهد [شهد] : المنظر || مجتمع الناس || محضر الناس || مكان استشهد الشهيد || فصل من رواية تمثيلية ، تقول « مسرحية ذات ثلاثة مشاهد » .  
المشهدة - [شهد] : المشهدة .  
المشهدة - [شهد] : محضر الناس .  
المشهود - [شهد] : مفع || يوم القيامة || يوم الجمعة

الجمهورية العربية السورية

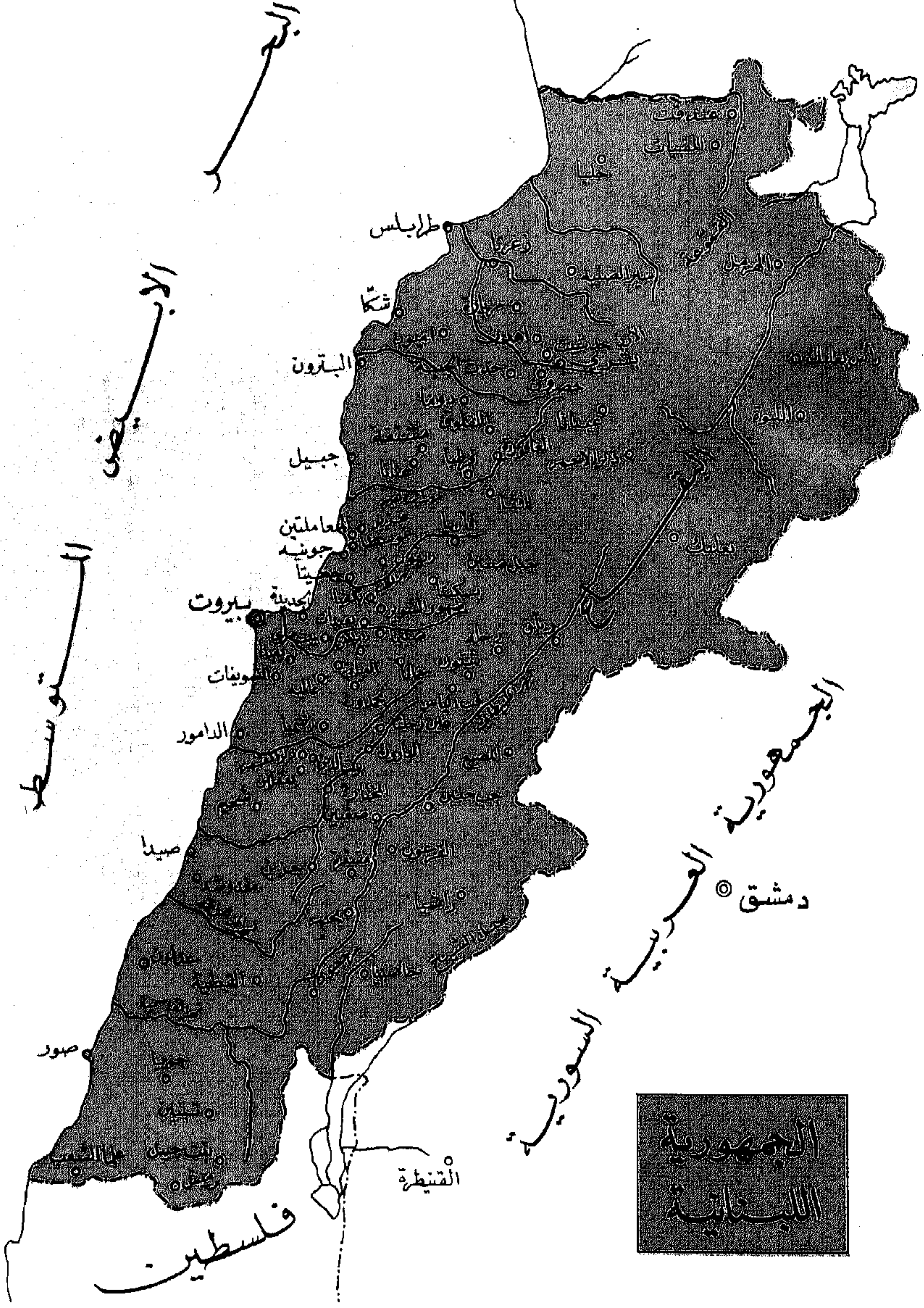

البحر المتوسط

الألبان

البحر المتوسط

الجمهورية العربية السورية

دمشق

العربية السورية

السورية

فلسطين

الجمهورية اللبنانية

القنيطرة

طرابلس

شكا

البيروت

جبيل

العاملة

بيروت

الدامور

صيدا

صور

مندفات

القيسية

حلب

لاذقية

سراة

الحمص

الدرعية

البيروت

البيروت

البيروت

البيروت

البيروت

البيروت

البيروت

البيروت

البيروت

البيروت

البيروت

البيروت

البيروت

البيروت

البيروت

البيروت

البيروت

البيروت

البيروت

البيروت

البيروت

البيروت

البيروت

البيروت

البيروت

البيروت

البيروت

البيروت

البيروت

البيروت

البيروت

البيروت

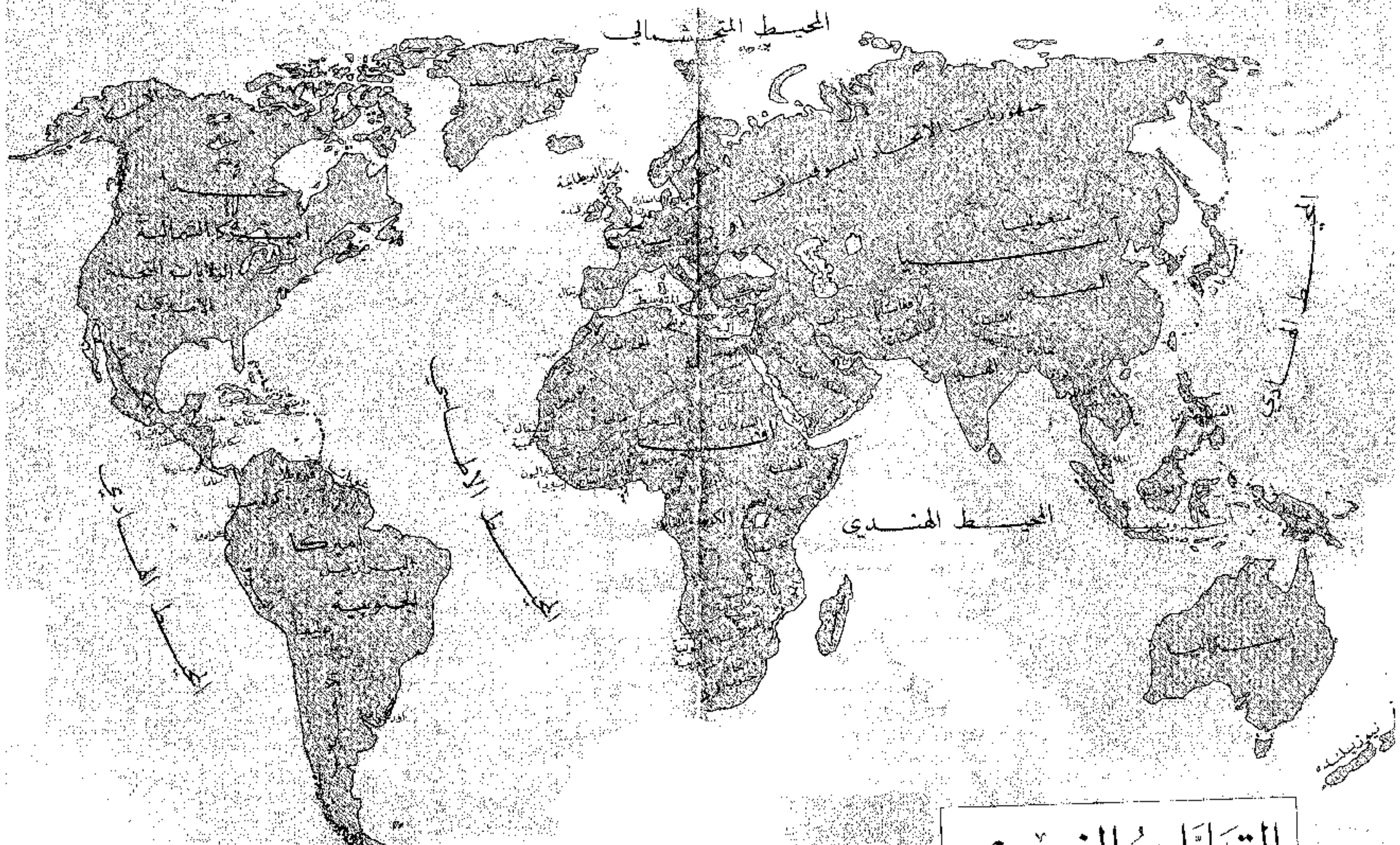

القَارَاتُ الْخَمْسُ

# البحر الأبيض المتوسط

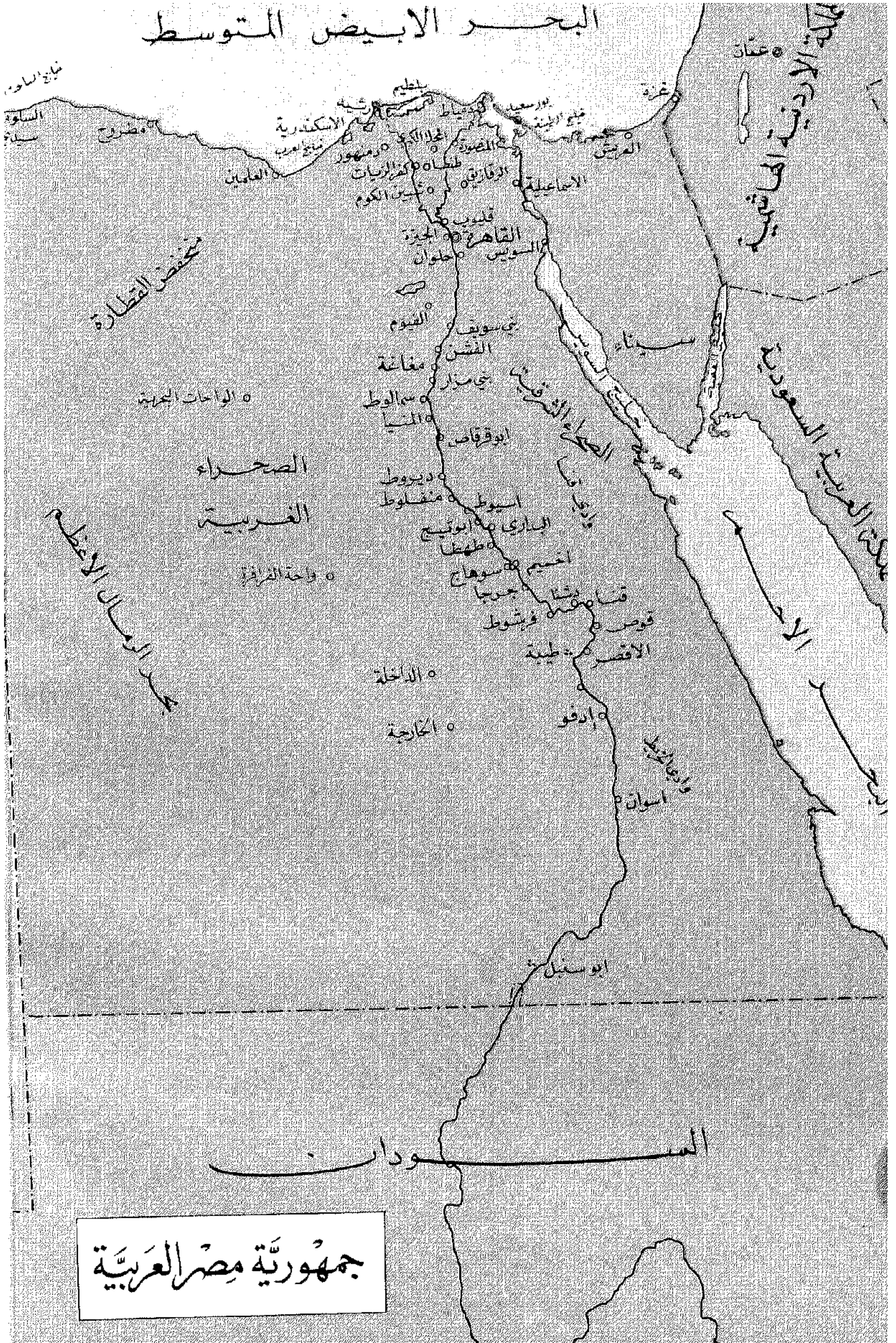

جمهورية مصر العربية

- المشباع - [شبع]: محراث الثور || «رجلٌ مشباعٌ»: كذباً زناً ومعنى.
- المشيء - [شيأ]: من الأشياء: المراد.
- المشيئة - [شيأ]: الإرادة. يقال «كلُّ شيءٍ بمشيئة الله» أي بإرادته.
- المشيب - [شوب]: المخلوط المزوج.
- المشيب - [شيب]: مص || الشيخوخة.
- المشيبة - [مشي]: هيئة المشي || الاسم من مشى الرجل أي اهتدى.
- المشيبة - [شيأ]: المشيئة أي الإرادة.
- المشيح - ج أمشاج [مشيح]: المشج.
- المشيخة - [شيخ]: مقام أو مرتبة الشيخ.
- المشيد - [شيد]: مفع || المرفوع || ما طلي بالشيد.
- المشيد - [شيد]: المرفوع.
- المشير - [شور]: فا || و - في اصطلاح أرباب السياسة: فوق الوزير || و - (اع): أعلى ضابط في الترتيب العسكري (مارشال).
- المشيخة - [شور]: الإصبع السبابة.
- المشيرية - [شور]: رتبة المشير.
- المشيط - [مشط]: المشطوط.
- المشيط - [شيط]: اللحم يشوى للقوم.
- المشيح - [شيح]: الإناء المملوء || الحقود المملوء لؤلؤاً.
- المشيح - [شيح]: مفع || العجول || الشجاع.
- المشيعة - [مشع]: المشعة.
- المشيعة - [شيح]: قفة توضع المرأة فيها القطن ونحوه.
- المشيق - الثوب اللبس || و - من الخيل: الضامير.
- المشين - [شين]: المريب والفاضح؛ يقال «سلوكٌ مشينٌ».
- مص - مصاً [مص]: شيء؛ رشفه أي شربه شرباً رقيقاً مع جذب نفس.
- المص - مص || «قصبُ المص» (ن): هو قصب السكر لأنه يُمص.
- المصاب - [صوب]: مفع || الإصابة || البلية وكلُّ أمرٍ مكروهٍ || الذي ألمَّ به مكررةً || من فيه طرف جنون.
- المصابة [صوب]: مؤنث المصاب || المصيبة.
- المصاحات - [مصح]: جلود الفيلان تُحشى فتطرح للناقة لتظنّها ولدها.
- المصاحب - [صحب]: فا || الملازم || الذليل المقاد بعد صعوبة.
- المصائد - [صيد]: موضع الصيد.
- المصادرة - [صدر]: الاستيلاء على شيءٍ لمصلحة الدولة.
- المصادفة - [صدف]: الالتقاء || الحصول في الوقت ذاته، العرض والاتفاق.
- المصائر - [صر]: الأعماء.
- المصارحة - [صرح]: مص || «شئمةٌ مصارحةٌ»: مواجهةٌ وشفافاً.
- المصارع - [صرع]: من يمارس المصارعة.
- المصارعة - [صرع]: مبارزة بين شخصين بدون سلاح || «المصارعة الحرة»: نوع من المبارزة يُسمح فيه باستعمال كلِّ المسكات تقريباً.
- المصاريف - [صرف]: النفقات || «خالص المصاريف»: خالص الأجرة.
- المصاص - [مصص]: المصّة.
- المصاص - [مصص]: الكثير المصّ || الحجّام.
- المصاص - [مصص]: الكثير المصّ || الحجّام.
- المصاصّة - [مصص]: ما يُمصّ من الشيء.
- المصاعب - [صعب]: الشدائد والمشقات.
- المصاغ - [صوغ]: الحليّ المصوّغة.
- المصاف - [صف]: يقال «هو مصافّي» أي صفته بحذاء صفّي.
- المصافقة - [صقب]: الموافقة وربما لفظوها بالسين.
- المصالة - المصل || ما قطر من الجرة أو الخاية.
- المصالة - [مصل]: المصل.
- المصالكة - [صلت]: أن يأخذ الشاعر بيتاً لغيره لفظاً ومعنى وهي من أقبح السرقات الشعرية.
- المصالحة - [صلح]: مص || و - بين أشخاص: التوفيق بينهم.
- المصان - [مصص]: قصب السكر.
- المصان - [مصص]: الحجّام || اللثيم || الذي يرضع الغنم بغير لؤلؤ.
- المصاهرة - [صهر]: القرابة الناتجة من الزواج.
- المصّب - ج مصاب [صب]: موضع الانصباب.

- المِصْبَ - [صَبَّ]: آلة لَصَبِ الحروف ونحوها .  
 المِصْبَاح - ج مَصَابِيح [صَبِحَ]: السراج || قدح كبير يُصْطَبِحُ بِهِ || السِّتَانُ العريض || مَصَابِيحُ النجوم : أعلام الكواكب .  
 المِصْبَع - [صَبِحَ]: الإصْبَاح || موضع الإصْبَاح || وقت الإصْبَاح .  
 المِصْبَع - [صَبِحَ]: المِشْرَجَةُ || قدح كبير .  
 المِصْبَع - [صَبِحَ]: مَفْعٌ || أصابع مشبِكة من الحديد يُشْرَى عليها اللحم .  
 المِصْبَغَةُ [صَبِغَ]: مكان الصَّبِغِ .  
 المِصْبِيَّة - [صَبِنَ]: معمل الصابون .  
 المِصْبُوب - [صَبَّ]: مَفْعٌ || و - على الشيء : المحثوث عليه .  
 المِصْبُ - [مَصَّ]: من الشيء : خالصة أو سره .  
 مَصَّعَ - مَصَّعًا ومُصَّوْحًا الشيء : ذهب وانقطع || و - الثوبُ : أَخْلَقَ || و - تِ الدارُ : أَمْحَى أثرها || و - النباتُ : وَكَّى لونَ زهره || و - الكتابُ : درس || و - لبِنُ الناقةِ : وَكَّى وذهب || و - اللهُ مَرَضَكَ : أزاله || و - بالشيء : ذهب به || و - مَصَّحًا الظلُّ : قَصَرَ أو رَقَّ .  
 مَصَّعَ - مَصَّعًا الظلُّ : مَصَّعَ .  
 المِصَّحَ - ج مَصَاحٍ ومَصَّحَاتٍ [صَحَّ]: موضع الصحة || مستشفى المسلولين .  
 المِصْحَاة - [صَحَوُ]: ما يدعو إلى الصَّحْوِ .  
 المِصْحَاة - [صَحَوُ]: إناء كالجام للشرب .  
 المِصْحَةُ - [صَحَّ]: ما يجلب الصحة أو يحفظها .  
 المِصْحَةُ - [صَحَّ]: المِصْحَةُ .  
 المِصْحُحَ - [صَحَّ]: فَا || الذي يُصْحَحُ الأغلط .  
 المِصْحَفَ - ج مَصَاحِفٍ [صَحَفَ]: القرآن || ما جُمِعَ من الصُّحُفِ بين دفتي الكتاب المشدود .  
 المِصْحَفَ - ج مَصَاحِفٍ [صَحَفَ]: المِصْحَفَ .  
 المِصْحَفَ - [صَحَفَ]: مَفْعٌ || هذا اللفظُ مِصْحَفٌ عن كذا : مُعَيَّرَ عنه .  
 المِصْحَفَ - [صَحَفَ]: الذي يروي الخطأ عن قراءة الصُّحُفِ بأشباه الحروف .  
 المِصْحِر - [صَحَرَ]: مَكَانٌ مُصْحِرٌ : كَثُرَ فِيهِ الصَّخْرُ .  
 المِصْحِر - [صَحَرَ]: مَفْعٌ || «يَوْمٌ مُصْرَحٌ» : مُصْرَحٌ .
- الصَّخْرُ .  
 المِصْدَاح - [صَدَحَ]: الصادح .  
 المِصْدَاق - [صَدَقَ]: ما أو مَنْ يكون شاهدًا لصِدْقِ الرَّجُلِ .  
 المِصْدَح - [صَدَحَ]: الصادح .  
 المِصْدِير - [صَدَرَ]: فَا || «رَجُلٌ مُصْدِرٌ» : مُتَمُّ للأُمُور .  
 المِصْدَر - ج مَصَادِرٍ [صَدَرَ]: موضع الصُّدُورِ؛ ومنه مصادر الأفعال «لأن المصادر المجردة هي أصل المشتقات || أصل نَبَأٍ أو خَبِيرٍ || «مِصْدَرُ ثِقَةٍ» : ما صدر عنه خبر جدير بالثقة || «من مِصْدَرٍ رَسْمِيٍّ» : من شخص له صفة رَسْمِيَّةٌ .  
 المِصْدَر - [صَدَرَ]: مَفْعٌ || المورِدُ إلى الخارج || السابق من الخيل || العَظِيمُ الصَدْرُ || القويُّ الصَدْرُ || و - (ح) : الأسد || و - (ح) : الذئب .  
 المِصْدَع - ج مَصَادِعٍ [صَدَعُ]: الطريق السهلة في الأرض الغليظة .  
 المِصْدَعَةُ [صَدَعُ]: المِخْدَةُ لأنها تُوضَعُ تحت الصُّدْغِ .  
 المِصْدَم - [صَدَمَ]: رَجُلٌ مِصْدَمٌ : مِحْرَبٌ شجاعٌ .  
 المِصْدُور - [صَدَرَ] (طب) : المِصَابُ بداء اللِّ في رثته .  
 المِصْدُوع - [صَدَعُ]: المِصَابُ بالصُّدَاعِ .  
 المِصْدُوف - [صَدَفَ]: مَفْعٌ || المستور .  
 مِصْرَ - مِصْرًا الناقة : حلها بأطراف الأصابع .  
 مِصْرَ - تَمْصِيرًا [مِصَرَ] العطية : قطعها أو أعطائها قليلاً قليلاً || و - القومُ المَكَانُ : جملوه مِصْرًا || و - الثوبُ : صَبَّغَهُ بالمِصْرِ .  
 المِصْر - ج أمصار ومُصُورٍ : الحاجز بين الشيتين || الحدُّ بين الأرضين || المدينة || الصقع || تراب أحمر .  
 المِصْرَ - [صَرَ]: كيس النفقة .  
 المِصْرَاد - [صَرَدَ]: القويُّ أو الضعيف على احتمال البرد || الأرض لا شجر فيها || «سَهْمٌ مِصْرَادٌ» : نافذ .  
 المِصْرَاع - ج مِصَارِيحٍ [صَرَ] من الباب : أحد غَلْقِيهِ وتُسَيِّبُ العامة «دَرْقَهُ» || و - من الشُّعْرِ : نصف البيت .  
 المِصْرَان - الكوفة والبصرة .  
 المِصْرَح - [صَرَ]: مَفْعٌ || «يَوْمٌ مُصْرَحٌ» : مُصْرَحٌ .

## مرفاع

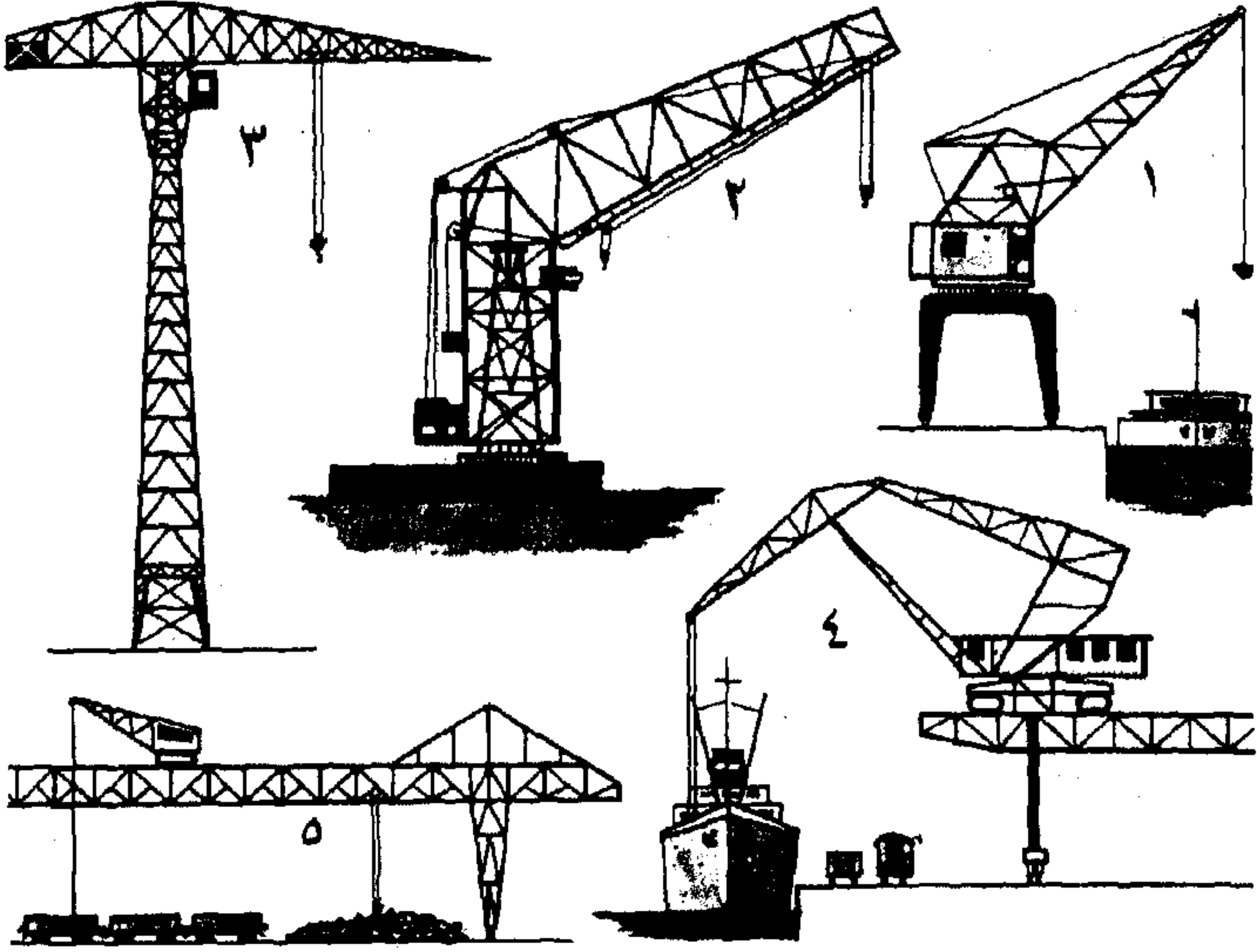

- ١ - جسر نقال على سلكين حديديين مع مرفاع ٢ - مرفاع عام  
٣ - مرفاع الترساة ٤ - مرفاع ذو سهم مترجح ٥ - مرفاع على رواق نقال

## مفاتيح

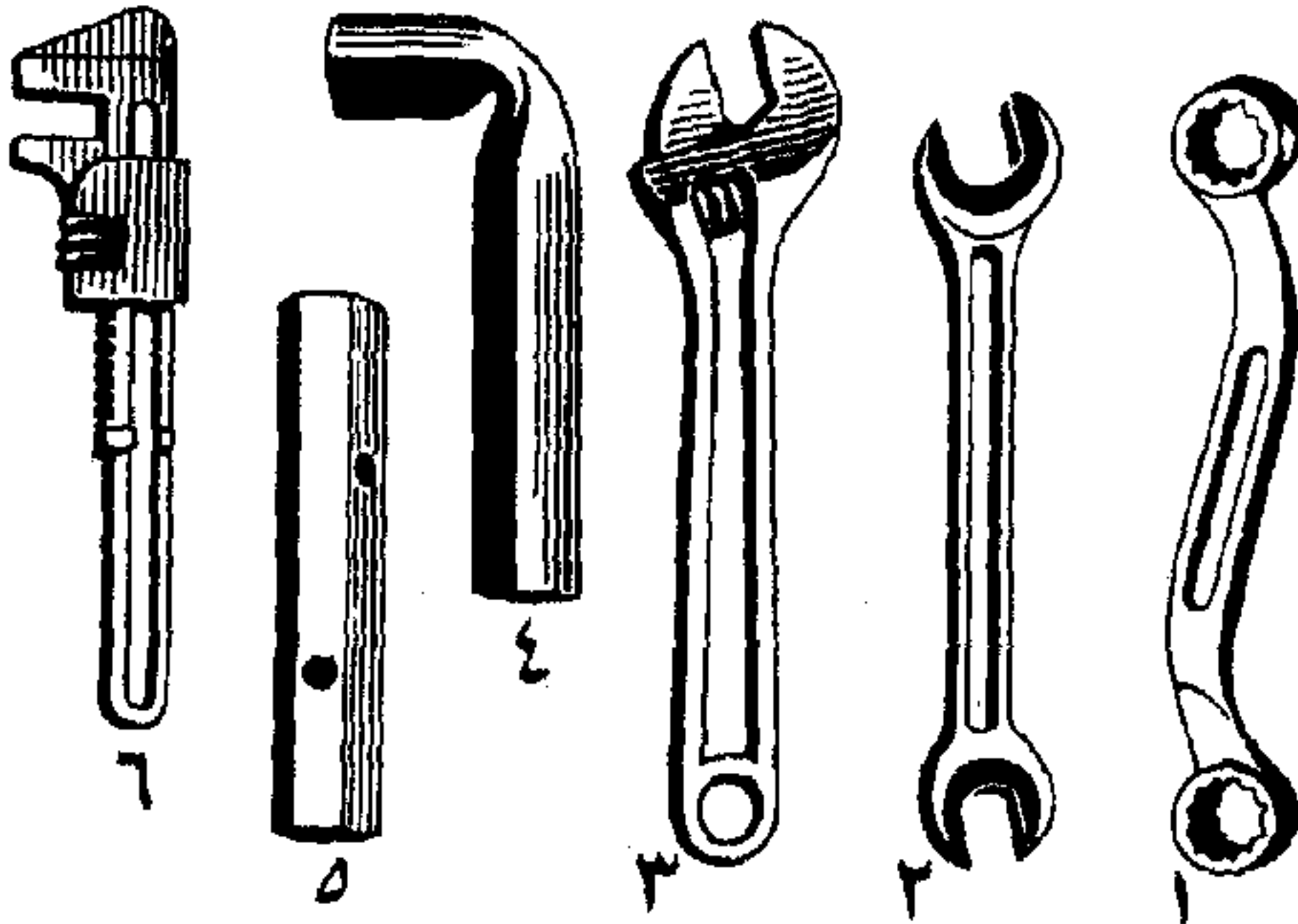

- ١ - مفتاح مسنن  
٢ - مفتاح شق  
٣ - مفتاح إنكليزي بلولب  
٤ - مفتاح أنبوب  
(أو طربوش) مسنن ، معطوف  
٥ - مفتاح أنبوب  
(أو طربوش) مسنن ، مستقيم  
٦ - مفتاح إنكليزي  
له أسنان مفرضة



عجلة || و - مُصَوِّعًا الرَّجُلُ فِي الْأَرْضِ : ذهب ||  
و - لَبَنُ النَّاقَةِ : نشف أو قلَّ || و - ماءُ الحوضِ :  
قَلَّ .

مَصَّعَ - تَمَّصِيْعًا [مصع] القَضِيْبَ : ترك عليه قشره  
ليجفَّ عليه .

المَصَّعُ - مص || السوق .

المَصِيحُ - المَقَاتِلُ بِالسَيْفِ || الغلام الذي يلعب بالمخراق .  
المِصْعَادُ - [صعد] : حابول النخل .

المِصْعَبُ - ج مِصَاعِبُ : الفرس لم يُركب فصار  
صَعْبًا || الفحل .

المِصْعَمَةُ - ج مُصْعَمٌ : ثمر العوسج || و - (ح) : طائر  
صغير .

المِصْعَمَةُ - ج مُصْعَمٌ : المِصْعَمَةُ .

المِصْعَدُ - [صعد] (ف) : مُوصِلٌ يَدْخُلُ مِنْهُ التِّيَّارُ  
الكهربائي في إثناء التحليل الكهربائي أو في أنبوب الغاز  
المخفف ، وهو متصل بالقطب الموجب للمولد الكهربائي .

المِصْعَدُ - ج مِصَاعِدُ [صعد] : آلة تُسَيِّرُ بالكهرباء ،  
تُوضَعُ فِي الْمَنَازِلِ ذَاتِ الطَّبَقَاتِ الْمُتَعَدِّدَةِ لِإِصْعَادِ  
الناس .

المِصْعَدُ - [صعد] من الأشربة : ما عُولِجَ بالنار حتى  
يُحَوَّلَ عَمَّا هُوَ عَلَيْهِ طَعْمًا وَلَوْنًا .

المِصْعَدُ - [صعد] : فا || «جبلٌ مُصْعَدٌ» : مرتفع .

المِصْعُوقُ - [صحق] : الذي يموت فجأة || مَنُ أَصَابَتْهُ  
الصاعقة || المندھش || المغشي عليه .

المِصْفَ - ج مِصَافٌ [صف] : موضع الصف ||  
موقف القتال || الموقف عمومًا || و - عند الطباعين :

آلة تُصَفُّ عليها الأحرف || «مِصْفُ الكلام» : عند  
العامة : السياق منه .

المِصْفَاءُ - ج مِصَافٍ [صفو] : ما يُصَفَّى بِهِ .

المِصْفَحُ - [صفح] : العريض || المقلوب والممال ||  
و - من الرؤوس : المضغوط من قِبَلِ صُدْغِيهِ حتى

طال ما بين جبهته وقفاه || و - من الوجوه : السهل  
الحسن || و - من الأنوف : المعتدل القِصْبَةُ || و -

من الناس : الذي له وجهان يلقى أهل الكفر بوجه  
وأهل الإيمان بوجه || و - من القلوب : ما اجتمع  
فيه الإيمان والنفاق .

المِصْفَحُ - [صفح] : العريض || المُنْشَى بِالصَّفَائِحِ ||

المُصْرَحُ - [صرح] : فا || «يَوْمٌ مُصْرَحٌ» : ليس فيه  
غم .

المُصْرَدُ - [صرد] : فا || «سَهْمٌ مُصْرَدٌ» : مُصِيبٌ .  
المُصْرِعُ - [صرع] : مص || مكان الصرع || القتل ،  
الاغتيال .

المُصْرِفُ - ج مِصَارِفُ [صرف] : البنك || مِصْرِفٌ  
الإصدار : راجع الإصدار .

المُصْرِمُ - [صرم] : الفقير الكثير العيال .

المُصْرُورُ - [صر] : مفع || الأسير الموثق .

المُصْرُوعُ - [صرع] : مفع || و - عند العامة : الأُمُوجُ  
الطائش .

المُصْرُوفُ - [صرف] : مفع || و - ج مِصَارِيفُ :  
ما يُصْرَفُ مِنَ النَّفَقَةِ || كَلَّ شَيْءٌ لَا خَلِيطَ فِيهِ || ما

يَسُ مِنْ الشَّجَرِ .

المِصْرِيُّ - النسبة إلى مصر .

المِصْرِيَّةُ - مؤنث المِصْرِيِّ || البارة .

المِصْطَادُ - [صيد] : المِصَادُ .

المِصْطَافُ - [صيف] : المِصِيفُ || و - ج مُصْطَافُونَ :  
الذي يقضي فصل الصيف في قرية أو مدينة للاصطياف .

المِصْطَبُ - [صطب] : سندان الحداد .

المِصْطَبَةُ - [صطب] : مكانٌ مُنْهَدٌ قَلِيلُ الارتفاعِ عن  
الأرض يُجْلَسُ عَلَيْهِ .

المِصْطَبَةُ - [صطب] : المِصْطَبَةُ .

المِصْطَحُ - ج مِصَاطِحُ [صطح] : الصحراء ليس فيها  
رغمي || مكان يسرّونه للوس الحصيد فيه .

المِصْطَفَى - [صفو] : المختار || «الإناء المِصْطَفَى» :  
لقب بولس الرسول .

مِصْطَكٌ - مِصْطَكَةٌ [مصطك] الدواء : خلطه بالمصطكى .  
المِصْطَكِيُّ - [مصطك] : المِصْطَكِيُّ .

المِصْطَكِيُّ - [مصطك] (ن) : شجر له ثمرٌ يميل طعمه  
إلى المرارة ويُستخرج منه صمغٌ يُعَلِّكُ || العلك الرومي  
(يونانية) .

المِصْطَكَاءُ - [مصطكى] : المِصْطَكِيُّ .

مِصْعَ - مِصْعَمًا البرق : لمع || و - ت الدابة بذنبها :  
حركته || و - الفرس : مرّ مرًا خفيفًا || و - الطائر  
بذرقه : رمى به || و - ه : عركه || و - فلاتا : ضربه  
بسوط ونحوه || و - قزاد فلان : زال من فرق أو

وَأَنْفُ مُصَفَّحٌ : معتدل القَصَبَة .  
 المَصْفَحَة - ج مُصَفَّحَات [صفح] (اع) : سِيَّارة  
 حربية قُوَّت جدرانها بصفائح الفولاذ وسُلِّحت بمدافع ||  
 السيف .  
 المَصْفَحَة - ج مُصَفَّحَات [صفح] : السيف .  
 المَصْفَر - [صفر] : مفع || الجائع .  
 المَصْفُور - [صفر] : الجائع || الذي اجتمع في بطو  
 الصُّفَّار .  
 مِصْفَار - [صقر] : «ابو مِصْفَار» (ح) : نوع من  
 السمك ، والعامَّة تُسمِّي مِصْفَار بالسِّن من دون كنية .  
 المِصْفَع - ج مِصْفَاع [صقع] : العالي الصوت ||  
 البليغ || مَنْ لَا يُرْتَج عليه في كلامه ؛ يقال «خطيبٌ  
 مِصْفَعٌ» .  
 المِصْفَل - [صقل] من الخطباء : البليغ .  
 المِصْفَلَة - [صقل] : ما يُصْفَل به .  
 المِصْفُول - [صقل] : مفع || «شيءٌ مِصْفُولٌ» :  
 جُلِّي ومُنس وكُثِف صدوهُ .  
 المِصْكُوكَات - [صك] : ما ضُرِبَ من الدراهم  
 والدنانير (والسِّن أعلى) .  
 مِصَل - مِصَلًا اللَّبَن : وضعهُ في خِرْقٍ ونحوها  
 ليقطر ماؤُهُ || و- مائلٌ : صرفهُ في ما لا خيرَ فيه ||  
 و- الجرحُ : سال منه شيءٌ يسيرًا || و- مِصَلًا ومُصُولًا  
 الجبنُ ونحوهُ : قَطَر .  
 المِصَل - مص || و- من اللبن ونحوه : ما يُسْتخرج  
 منه من الماء || و- (طب) : اسمٌ يُطلق على أنواع  
 من الأدوية السائلة ، يُستعمل للحقن في الجسم .  
 المِصَلِي - ج مِصَالِي [صلي] : المِصَلَة .  
 المِصَلِي - [صلو] : موضع الصلاة || المقبرة التي تُقام  
 فيها الصلوات على القبور .  
 المِصَلَة - ج مِصَالِي [صلي] : شَرَكٌ يُنصَب للصيد .  
 يقال «إِنَّ للشَّيْطَانَ فِخَاخًا وَمِصَالِيًا» : أي أَشْرَاكًا .  
 المِصَلَاد - [صلد] : «عودٌ مِصَلَادٌ» : صَلَادٌ .  
 المِصَلَب - [صلب] : «بعيرٌ مِصَلَبٌ» : سِمَةٌ الصليب  
 || «شيءٌ مِصَلَبٌ عليه» : مرسومٌ بالصليب || «ثوبٌ  
 مِصَلَبٌ» : عليه نقشٌ كالصليب || «سنانٌ مِصَلَبٌ» :  
 مسنونٌ || «مِصَلَبُ الطريقِ» عند العامَّة : حيث  
 يقطع الطريقَ الآخِذَ طولًا طريقًا يأخذ عَرْضًا .

المِصَلَة - [صل] : الإِناءُ يُصْفَى فيه .  
 المِصْلِح [صلح] : فا || مَنْ يُوقِق بين الناس || مَنْ  
 يقوم بإدخال تحسينات وتعديلات جديدة على الأنظمة  
 والقوانين .  
 المِصْلَحَة - ج مِصَالِح [صلح] : ما يبعث على الصلاح ||  
 ما بتعاطف الإنسان من الأعمال الباعثة على نفعه أو  
 نفع قومه || قسمٌ إداريٌّ يهتمُ بِشَأْنِ مَعْيَن من الشؤون ؛  
 نقول «مِصْلَحَة الكَهْرَبَاء» .  
 المِصْلُوب - [صلب] : المعلق على الصليب || العود  
 المَكْرَم الذي صُلِبَ عليه السَّيِّد المسيح || و- عليه :  
 مَنْ دَامَتْ عليه الحُمَّى واشتدَّت .  
 المِصْلِي - [صلي] من اللحوم : المشوي .  
 المِصْنَت - [صنت] : مفع || الذي لا جوفَ له ||  
 «بابٌ مِصْنَتٌ» : مُغْلَقٌ مُبْهِمٌ إغلافه || «حائطٌ  
 مِصْنَتٌ» : لا فرجةَ فيه || «فرسٌ مِصْنَتٌ» : لا  
 يخالط لونه لونَ آخرٍ || «إناءٌ مِصْنَتٌ» : خلاف  
 مفضَّضٍ || «ألفٌ مِصْنَتٌ» : مُتَمِّمٌ .  
 المِصْنَت - [صنت] : مفع || «ألفٌ مِصْنَتٌ» :  
 مُتَمِّمٌ .  
 مِصْنَص - مِصْنَصَةٌ [مصص] الماء : حركةٌ بظرف  
 لسانه .  
 المِصْنِصِم - [مصصم] : البخيل يوفِّر مائةً (عامية) .  
 المِصْنَم - [صم] : فا || الثابت الماضي في الأمور ||  
 «السيفُ المِصْنَمُ» : الماضي .  
 المِصْنَع - ج مِصَانِع : دار الصناعة التي تُزاول فيها  
 الحداثة والتجارة والحياكة وغيرها من الصناعات الملقبة  
 بالكبيرة || ما يُجْمَع فيه ماء المطر كالحوض || «المِصَانِعُ» :  
 القرى والحصون والقصور .  
 المِصْنَعَة - [صنع] : موضع يُعزَل للنحل بعيدًا عن  
 البيوت || الدعوة للأكل ؛ يقال «كُنَّا في مِصْنَعَةٍ  
 فلانٍ» || المِصْنَعَة .  
 المِصْنَعَة - ج مِصَانِع : ما يُجْمَع فيه ماء المطر كالحوض .  
 المِصْنَف - ج مُصَنَّفَات [صنف] : الكتاب المؤلف .  
 المِصْنَف - [صنف] : المؤلف .  
 المِصْنُوع - [صنع] : الاصطناعي || المقلد والمزيف ||  
 و- ج مِصْنُوعَات : الشيء الناتج من عملٍ أُجْرِي  
 على مادة .

المصهَّب - [صهب]: اللحم الضعيف الشواء || اللحم المختلط بالشحم.  
المصوب - [صوب]: المغرفة.  
المصوبة - [صوب]: المصيبة.  
المصوبة - [صوب]: انظر الآية.  
المصوت - [صوت]: قا || الذي يُعطي صوته في الانتخابات.  
المصور - ج مصائر ومصائر [مصر] من الإبل أو الشاة: البطيئة خروج اللبن || عطاء مصور: قليل.  
المصور - [صور]: المزين بالصور || و- أو المصور الجغرافي: (راجع خريطة) || نسخة مصورة: نقل مُستند أو عقدي ونحوها على ورق بواسطة التصوير.  
المصور - [صور]: قا || مصور الكائنات: الله.  
المصوص - ج مصائص [مصر]: لحم يطبخ ويُتقع في الخلل.  
المصول - ج مصاول [صول]: إناء يُتقع فيه الكلس ونحوه ليُصول.  
المصورة - المكتسة التي يُصول بها البيدر.  
المصون - [صون]: المحفوظ.  
المصيف - [صيف]: أرض مصيف، ج مصايف: ستاخرة النبات وكثرت فيها مطر الصيف || المصايف: التي تولد في الصيف.  
المصيب - [صوب]: ضد المخطئ.  
المصيبة - ج مصائب ومصاوب ومصيبات [صوب]: البلية وكل أمر مكروه.  
المصيد - [صيد]: ما اصطيده.  
المصيد - ج مصائد [صيد]: المصيد.  
المصيد - ج مصائد [صيد]: المصيد.  
المصيد - ج مصائد [صيد]: المصيد.  
المصيد - ج مصائد [صيد]: ما يُصَاد به.  
المصير - [صير]: مص || و- ج مصائر: منتهى الأمر وعاقبته || الموضع تصير إليه المياه || حق الشعوب في تقرير مصيرها: حق الشعوب في أن تُقرر بنفسها مستقبلها ونظام حكمها.  
المصير - ج أميرة ومصيران وجج مصارين [مصر] (ع ١): ما يتقبل الطعام إليه بعد المعدة.  
المصيص - [مصر]: نوع من الخيوط القوية.

المصينة - [مصر]: القصعة.  
المصيف - [صيف]: المكان الذي يُقام فيه صيفاً || مكان أو رجل مصيف: أصابه مطر الصيف.  
المصيوف - [صيف]: مكان أو رجل مصيوف: مصيف.  
مصر - مَصًّا ومَصِيضًا [مصر] الجرح فلاناً: ألمه وأوجعه || و- الكحل العين بحدته: ألمها وأحرقها || و- الخلل فاه: أحرقه || و- مَصًّا الشيء فلاناً: بلغ من قلبه الحزن به أن أحرقه وشق عليه || و- الشيء: مَصَّهُ || و- مَصَفًا من الشيء: ألم || و- مَصَفًا ومَصَافَةً ومَصِيضًا: ألم من وجع المصيبة.  
المص - [مصر]: مص || كحل مص: حاد موجع || رجل مص الصرب: موجع.  
ميص - [مصر] مبيئة: كلمة تُستعمل بمعنى «لا» وهي مع ذلك مُطبعة في الإجابة.  
ميص - [مصر] منونة: ميص.  
ميص - [مصر] مبيئة: ميص.  
ميصو - [مصر] مبيئة: ميص.  
مصي - يَمْصِي وَيَمْصُو مَصِيًا وَمَصُوا [مصي] الشيء: ذهب وخللا || و- مَصًّا سَيْلَهُ ولسيلته: مات || و- مَصًّا وَمَصًّا على الأمر: داومه || نفذ فيه وأتمه || و- على البيع: أجازته || و- مَصًّا السيف: قطع.  
مصي - تَمْصِيَةٌ [مصي] الأمر: أنفذه.  
المصاء - [مصي]: الشديد العزم.  
المصَاد - [ضد]: المخالف، النقيض || المصَاد للطائرات: ما يعترض عمل الطائرات.  
المصَادَة - [ضد]: التناقض والتعارض.  
المصَارَبَة - [ضرب]: المزاومة || عملية مالية أو تجارية تقوم بالانتفاع من تقلبات السوق (سعر الأموال المنقولة وغير المنقولة) للحصول على ربح.  
المصَارَة - [مصر] من اللبن: ما سال منه إذا حمض وصفا.  
المصَارِع - [ضرع]: المشابهة || صبغة الفعل التي تدل على الحال أو الاستقبال ويزاد فيها على أول صبغة الماضي أحد أحرف أَيْتُ || بحر من أبحر الشعر.  
المضاض - [مصر]: الماء لا يُطاق لملوحتِهِ || وجع يُصيب الإنسان في العين وغيرها ممَّا يمض || الخالص.

المضاحك - [ضحك]: الكثير الضحك .  
 المضحك - [ضحك]: ما يثير الضحك || قصة  
 تمثيلية مضحكة: كوميديا .  
 المضحل - [ضحل]: المكان يقل فيه الماء .  
 المضخة - [ضخ]: آلة في جوفها أسطوانة من خشب  
 أو حديد يُدفع بها الماء || و- الماصة: آلة تُستعمل  
 لإخراج الماء من الآبار .  
 المضخم - [ضخم]: السبب العظيم القدر || الشديد  
 الصدم والضرر .  
 مضّر - مَضْرًا ومَضْرًا ومَضْرًا أو اللبْنُ: حمض .  
 مضير - مَضْرًا ومَضْرًا ومَضْرًا أو اللبْنُ: حمض .  
 مضر - مَضْرًا ومَضْرًا ومَضْرًا أو اللبْنُ: حمض .  
 مضر - تَنْضِيرًا [مض]: ه: نسبة إلى قبيلة مضر .  
 المضير - [لبن مضر]: حامض || «عيش مضر»: ناعم .  
 المضير - [ضر]: المؤذي، المحدث ضررًا .  
 المضرب - ج مَضْرِب [ضرب]: الكثير الضرب ||  
 ما يُضرب به مثل ريشة العواد التي يضرب بها الوتر وحديدة  
 الجرس التي تفرعه ونحوهما .  
 المضرب - [ضرب]: المنقطع عن العمل قصدًا لغاية .  
 المضرب - ج مَضْرِب [ضرب]: السيف أو حده ||  
 العظم الذي فيه مخ .  
 المضرب - ج مَضْرِب [ضرب]: مكان أو زمان  
 الضرب || الأصل || السيف أو حده || العظم الذي  
 فيه مخ || «كان مضرب المثل أو الأمثال»: كان  
 يتمثل به .  
 المضرب - ج مَضْرِب [ضرب]: الكثير الضرب ||  
 ما يُضرب به مثل ريشة العواد التي يُضرب بها الوتر وحديدة  
 الجرس التي تفرعه ونحوهما؛ ومنه «مضرب الكرة»:  
 هو ما يُستعمل لضرب كرة الطاولة أو كرة اليد || الخيمة  
 العظيمة .  
 المضرب - [ضرب]: مفع || «بساط مضرب»: مخيط .  
 المضربة - [ضرب]: مؤنث المضرب .  
 المضربة - [ضرب]: «مضربة السيف»: حده .  
 المضربة - [ضرب]: «مضربة السيف»: حده .  
 المضربة - [ضرب]: آلة الضرب .

المضاض - [مض]: الاحتراق .  
 المضاض - [مض]: المحرق .  
 المضاعف - [ضعف]: مفع || «مضاعف عدد  
 صحيح ن، (ع ح): هو حاصل ضرب ن في عدد  
 صحيح || «المضاعف الأصغر للعدد ن»: هو أصغر  
 مضاعفاته || «المضاعف المشترك بين عددين أعداد  
 صحيحة»: عدد يكون مضاعفًا لهما .  
 المضاعفات - [ضعف] (طب): راجع الاشتراكات ||  
 و- في السياسة: التعقيدات .  
 المضاعفة - [ضعف]: مص || و- من الدروع:  
 التي ضوعف حلقها ونُسجت حلقتي حلقتي .  
 المضاع - [مضع]: المضع || ما يُمضع .  
 المضاعة - [مضع]: ما يُمضع || ما يبقى في الفم  
 من آخر ما مضغته .  
 المضاعة - [مضع]: الأحمق || الكثير المضع .  
 المضاف - [ضيف]: مفع || الملتزم بالقوم || الدعوي  
 المُستند إلى مَنْ ليس منهم || و- في الحرب: مَنْ  
 أحيط به .  
 المضايقة - ج مُضَايِقَات [ضيق]: الإزعاج والإغاظة .  
 المضايقة - [ضرب]: «أرض مضايقة»: ج مضاب:  
 كثيرة الضرب .  
 المضبطة - [ضبط]: الضبط .  
 المضبوط - الصحيح .  
 المضبة - [مض]: مؤنث المضّ || المرة من مضّ ||  
 «البان مضبة»: حامضة .  
 المضجر - ج مَضْجِر ومَضْجِير [ضجر]: مسبب  
 الضجر .  
 المضجع - ج مَضْجِع [ضجع]: موضع الاضطجاع ||  
 «أقصر مضجعه»: ألق راحته || «مضجع الفيث»: مساقطه .  
 المضجوع - [ضجع]: الضعيف الرأي .  
 مضجع - مَضْجَعًا عَرْضُهُ: شأنه وعابه || و- ت  
 الشمس: انتشر شعاعها على الأرض || و- ت الإبل:  
 انتشرت || و- ت المزايدة: رشحت || و- عنه:  
 ذب .  
 المضحاة - [ضحوا]: «أرض مضحاة»: معرضة  
 للشمس أو لا تكاد تغيب عنها الشمس .

والزوايا ، وهو محذب أو نجمي . ومركز المضلع المنتظم مركز الدائرة المرسومة عليه مثل و . وعامد المضلع بُعد مركزه عن ضلعه بمثل و ع || و - الرباعي أو الشكل الرباعي أو الرباعي (هـ) : مضلع ذو أربعة أضلاع || و - الخماسي أو الخماسي أو الخماسي (هـ) : مضلع ذو خمسة أضلاع || و - السداسي أو السداسي أو السداسي (هـ) : مضلع ذو ستة أضلاع || و رسم دائرة في مضلع (هـ) : جعلها تماساً أضلاعه || و رسم دائرة على مضلع (هـ) : جعلها تمر من رؤوسه || والمضلع من الثياب : المخطط .

المضلل - [ضلل] : الضالّ جدّاً || الكثير النتيج للضلال || الذي لا يوفق لخير .

المضمار - [ضمر] : الموضع تُضمر فيه الخيل || مدّة تضمير الخيل || الفسحة الواسعة لسباق الخيل وترويضها || غاية الفرس في السباق || وفي هذا المضمار : في هذا الحقل ، في هذا المجال .

المضماض - [مضض] : الحرقه || الخفيف السريع من الرجال || النوم .

المضمر - [ضمر] : المخفي .

مضمض - مضمضة ومضماضاً ومضماضاً [مضض] الماء في فيه : حرّكه وأداره في فيه || و - الناس في عينه : دبّ || و - الثوب وغيره : غلّه .

المضمضة - [مضض] : مص || صوت الحية ونحوها ، وقيل هو تحريكها لسانها .

المضمّن - [ضمن] : مفع || و - من الأصوات : ما لا يُستطاع الوقوف عليه حتى يوصل بآخر .

المضموم - [ضم] إلى كذا : المُرّق به || المدّج فيه ، المُتّجّد به .

المضمون - مفع || المكفول || كتاب مضمون : كتاب تتعهد إدارة البريد بإيصاله إلى المرسل إليه لقاء رسم خاصّ || المضمون من الجملة : ج مضمين : ما يفهم منها ولم تكن موضوعة له .

المضنة - ج مضان [ضن] : ما يُضنّ به .

المضنة - ج مضان [ضن] : المضنة .

المضئب - [ضهب] : لحم مُضئب : مقطّع .

المضئي - [مضي] : مص || و - في كذا : الاستمرار والمتابعة ؛ نقول « المضئي في الحرب » .

المضربة - [ضرب] : كساء ذو طاقين بينهما قطن .

المضرة - ج مضار [ضّر] : خلاف المنفعة .

المضرج - ج مضارج [ضرج] : الثوب الخلق المتبدل || والمضارج : المشاق .

المضرج - [ضرج] بالدماء : المغطى بها .

المضرس - [ضرس] : مفع || المصاب بالبلايا || و - من الوشي : ما كان فيه صور كأنها أضراس .

مضرض - تمضيضاً [مض] : شرب المفاض || شرب المفض .

المفض - [مض] : مص || وجع المصيبة || اللبن الحامض || وعلى مضرض : كرهاً ورغماً .

المضطجع - [ضجع] : موضع الاضطجاع .

المضطر - ضر : مضطراً إلى : مكره على ؛ محرج إلى .

المضطرب - [ضرب] : قا || القلق والمرتبك .

مضغ - مضمغاً الطعام : لآكه بلسانه .

مضغ - تمضيضاً [مضغ] ه الشيء : جعله يمضغه .

المضغ - ج مضغ : القطعة التي تمضغ من اللحم وغيره || مضغ الأمور والجراحات : صغارها .

المضقط - [ضقط] : آلة تستعمل لمعرفة ضغط الهواء وبالتالي لقياس العلو الذي ترتفع إليه ، كما تستعمل لمعرفة تقلبات الطقس بصورة تقريبية .

المضيل [ضل] : قا || السراب .

المضلل - [ضلل] : ما يضلّ فيه الناس .

المضلة - [ضلل] : ضد الهدى || أرض مضلة : تضلّ فيها الطريق ؛ وفي الجمع يقال « أرضون مضلات » .

المضلة - [ضلل] : المضلة .

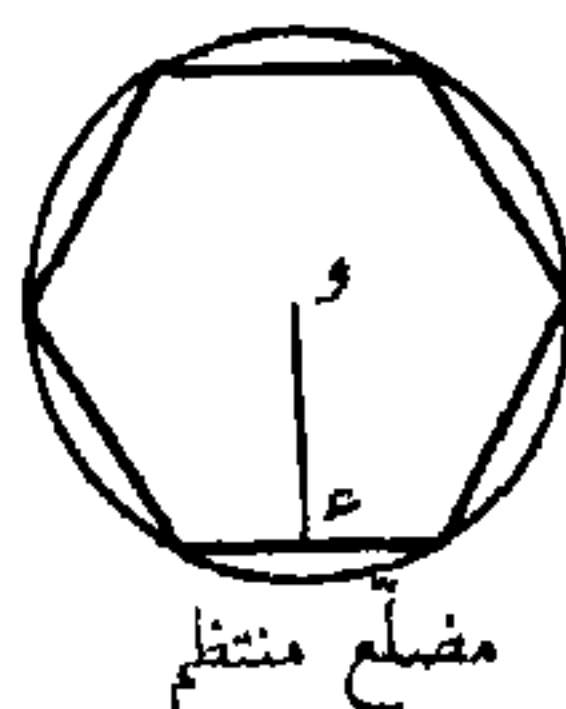

مضلع منتظم

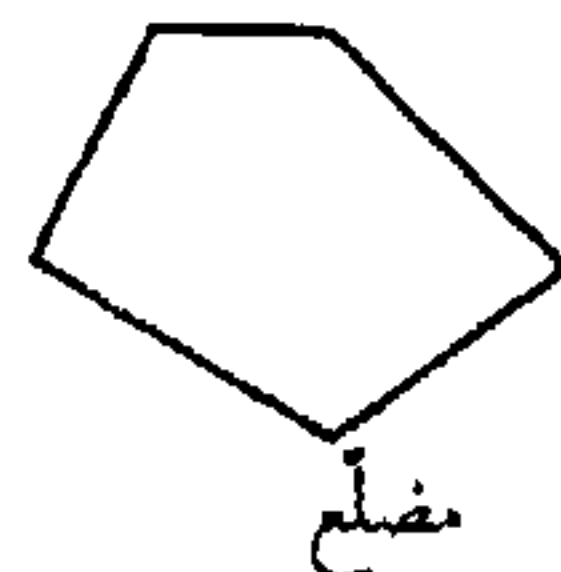

مضلع

المضلع - [ضلع] : مفع || ذو الأضلاع || و - أو ذو الأضلاع (هـ) : خطّ مُنكسر مُقفل ؛ وتُسمّى قطع الخطّ المنكسر أضلاعاً ، وأطراف الأضلاع تُسمّى رؤوساً || و - المنتظم (هـ) : التساوي الأضلاع

الألبسة واللعب وإطارات السيارات . يُستخرج من سوق بعض أنواع الشجر في البلدان الحارة ويُعرف «بالكاوتشوك» || «شجر المطاط» (ن) : جنس أشجار من فصيلة الفريسيات ، مهددة الأصلي أميركا الجنوبية (البرازيل ، الغويان) . يبلغ ارتفاعاً عظيماً وينتهي بمغلاق (عُتق) أوراقه بثلاث وريقات . يُزرع اليوم بكثرة في البلدان الحارة ، وعلى الأخص في القسم الجنوبي الشرقي من آسيا ، بغية الحصول على عصارتها اللينة التي يُستخرج منها المطاط .

المطاف - [طوف] : موضع الطواف || الرحلة || « انتهى به المطاف إلى » : وصل إلى || « خاتمة المطاف » : المال والنهاية .

المطال - صانع الحديد الذي يمتلئه || الكثير المطل . المطالبة - [طلب] : هو أن يطلب شخص بإلحاح شيئاً مستحقاً أو مشروعاً .

المطالعة - حرفة المطال . المطالعة - [طلع] : مصر ، نقول « قاعة المطالعة » || قراءة الكتب || « مطالعة النيابة العامة » : مرافعة النيابة العامة ، قرار اتهام النيابة العامة .

المطايح - [طوح] : المهالك . المطاوي - [طوي] : من الأثماء أو الحية أو الثوب : باطنها .

المطبخ - ج مطابخ [طبخ] : مكان الطبخ . المطبخ - ج مطابخ [طبخ] : آلة الطبخ . المطبخ - ج مطابخ [طبخ] : المطبعة . المطبعة - ج مطابع [طبع] : الموضع تُطبع فيه الكتب ونحوها .

المطبعة - ج مطابع [طبع] : آلة الطبع . المطبجي - [طبع] : المتعلق بالطباعة ؛ يقال : « خطأ مطبعي » و « غلطة مطبعية » || « تصحيحات مطبعية » : جدول أغلاط كتاب مطبعية .

المطبق - [طبق] : فا || السجن تحت الأرض || « الجنون المطبق » : الذي يغشى صاحبه وبعثه . المطبق - [طبق] : فا || الذي يصيب الأمور برأيه . المطبقات - [طبق] : الدواهي .

المطبقة - [طبق] : « الحروف المطبقة » : هي ص ض ط ظ || « سنة مطبقة » : شديدة .

المضباع - [ضبع] : الكثير التضييع .

المضيف - [ضيف] : الكثير الضيوف .

المضيء - [ضوأ] : المييز .

المضير - [مضر] « كبن مضير » : حامض .

المضيرة - [مضر] (ط) : طعام يُطبخ باللبن المضير .

المضيفة - [ضيع] : ما تكثر فيه أسباب الضياع ؛ يقال « بلدكم مضيفة العلم » أي يضيع فيه العلم .

المضيفة - [ضيع] : المضيفة .

المضيف - [ضيف] : محل الضيافة .

المضيفة - ج مضيف ومضائف : كل لحم على عظم || اللزومة || العضلة .

المضيفة - ج مضيفات [ضيف] : لقب أُطلق حديثاً على الفئاة التي ترافق الطائرات في أسفارها وتعني بركابها . المضيفة - [ضيف] : محل الضيافة .

المضيق - ج مضائق [ضيق] : ما ضاق من الأماكن أو الأمور || قطعة ضيقة من البحر بين أرضين .

مط - مَطًا [مط] الشيء : مَدَّهُ || و - خطه أو خطوه : مَدَّهُ ووسَّعَهُ || و - الدلو : جذبها || و - خدّه : تكبَّر || و - الطائر جناحيه : مَدَّهما .

مطًا - مَطَّوًا [مطو] : أسرع في سيره || و - بالقوم : مَدَّ بهم في السير .

المطًا - [مطو] : مص مَطِيَّ || و - مثناه مَطَّوَانٍ ، ج أمطاء : الظهور .

المطابق - [طبق] لكذا : الموافق لكذا .

المطابقة - [طبق] : التوافق والاتفاق .

المطاحة - [طوح] : واحدة المطايح .

المطاح - الأحمق || المتكبر || البديء || الكذاب .

المطار - [طير] من الخيل : الحديد الفؤاد والماضي .

المطار - [طير] : موضع الطيران .

المطار - [مطر] من الآبار : الواسعة الفم .

المطار - [مطر] من الخيل : المسرع العداء .

المطارب - [طرب] : الطرق المتفرقة .

المطارة - [طير] : « أرض مطارة » : كثيرة الطير .

المطارة - [مطر] من الآبار : المطار .

المطاط - [مط] : لبن الإبل الخائر الحامض .

المطاط - [مط] : مادة لزجة لها فوائد جمّة بالنسبة إلى حضارتنا الحالية ؛ منها تصنع المِحنة وبعض أنسجة

المَطْبَعَة - [طبخ]: مؤنث المَطْبَق || «سحابة مطبقة»: أصابت بمطرها كل الأرض.  
المَطْبُوع - [طبع]: مفع || ما نشأ عليه الطبع || و- من الشعراء: الذي يأتي بالشعر من دون تكلف.  
المَطْبُوعَات - [طبع]: المنشورات؛ يقال «قانون المطبوعات» || و- النورثة: المنشورات التي تصدر في أوقات معينة.  
المَطْبُجَن - [طجن]: (ط): المقلو في الطاجن.  
المَطْحَان - [طحن]: المترجئة المستديرة من الأفاعي.  
المَطْحَلْب - [طحلب]: «ماء مطحلب»: علاء الطحلب.  
المَطْحَلْب - [طحلب]: «ماء مطحلب»: مطحلب.  
المَطْحَنَة - ج مَطَّاحِن [طحن]: مكان الطحن.  
المَطْحَنَة - ج مَطَّاحِن [طحن]: الرحى، وهي إما يدبرها الماء أو الهواء أو البخار بحسب الأجهزة التي تجهز بها.  
المَطْحُول - [طحل]: من شكا طحاله.  
مَطْع - مَطْعَا العسل: لعقه || و- الرجل يده: ضربه || و- عِرْضَة: دنه.  
مَطْر - مَطْرًا ومَطْرًا تِ السماء: نزل مطرها || و- تِ السماء القوم: أصابتهم بالمطر || و- مَطْرًا في الأرض: ذهب || و- العبد: أبق || و- الشيء: ارتفع || و- مَطْرًا ومَطْرًا القربة: ملأها || و- الفرس: أسرع || و- تِ الطير: أسرع في هويها.  
المَطْر - ج أمطار: ماء السحاب.  
المَطْر - ذو المَطْر || «يوم مطر»: ذو مطر.  
المَطْرَاب - [طرب]: الكثير الطرب.  
المَطْرَابَة - [طرب]: المطراب.  
المَطْرَان - ج مَطَارِين ومَطَارِين: المطران.  
المَطْرَان - ج مَطَارِين ومَطَارِين: رئيس الكهنة وهو فوق الأسقف ودون البطريرك. وهي مقتطعة من لفظة ميتربوليتس اليونانية ومعناها المدينة الأم وذلك لأن كرسي المطران يكون عادة في مدينة أو قسبة.  
المَطْرَانِيَّة - الأبرشية || مقر المطران.  
المَطْرِب - [طرب]: المعنى الذي يطرب غيره بحسن صوته وغناؤه.  
المَطْرِب - ج مَطَارِب [طرب]: الطريق الضيق.

المَطْرِبَة - ج مَطَارِب [طرب]: المطرب.  
المَطْرَة - العادة.  
المَطْرَة - المَطْرَة || القربة || وسط الحوض || القربة من معدن يغشاه اللباد.  
المَطْرَة - مؤنث المَطْر || المَطْرَة.  
المَطْرَح - ج مَطَارِح [طرح]: المكان والموضع || الموضع يُطْرَح إليه شيء || المَقْرَش.  
المَطْرَحَة - [طرح]: أداة يوضع بها الخبز في الفرن.  
المَطْرِد - ج مَطَارِد [طرد]: الرمح القصير.  
المَطْرِد - [طرد]: فال || «حكم مطرد»: عام لا شذوذ فيه؛ ومنه «القاعدة المطردة»: أي التي لا شذوذ فيها.  
المَطْرِز - [طرز]: الذي يطرز الثياب.  
المَطْرِف - ج مَطَارِف [طرف]: المطرف.  
المَطْرِف - [طرف]: من المال: المكتسب حديثاً.  
المَطْرِف - ج مَطَارِف [طرف]: رداء من خز ذو أعلام.  
المَطْرِق - ج مَطَارِق [طرق]: آلة من حديد ونحوه يضرب بها الحديد ونحوه || القضيب يضرب به النجاد الصوف.  
المَطْرِقَة - ج مَطَارِق [طرق]: المطرق.  
المَطْرُوف - [طرف]: مفع || معصرة الزيت يدبرها الماء.  
المَطْرُوفَة - [طرف]: مؤنث المَطْرُوف || «عين مطروقة»: أصيبت بشيء فدمعت.  
المَطْرُوق - [طرق]: مفع || الذي فيه لين واسترخاء || الذي فيه هوج وجنون || «بيت مطروق»: بيت يتردد إليه الناس || «موضوع مطروق»: عولج من قبل || «ماء مطروق»: خوصت فيه الإبل وبالت وبعرت.  
مَطَط - تَمَطِطًا [مط]: الرجل: شتمه || و- الشيء: مَطَطه شديدًا.  
المَطْعَام - [طعم]: الكثير الأضياف والقرى.  
المَطْعَان - ج مَطَاعِين [طعن]: المطنن.  
المَطْم - [طعم]: مفع || المرزوق.  
المَطْم - ج مَطَاعِم [طعم]: موضع الأكل || ما يؤكل.  
المَطْم - [طعم]: الشديد الأكل.  
المَطْم - [طعم]: ما جرى تطعيمه من الأغصان || من لَفَح ضد مرض وبائي.

المَطْعَمَةُ [طعم]: مؤنث المَطْعَمِ .  
 المَطْعَمُ - ج مَطْعَمِينَ [طعن]: الكثير الطَّعْنُ للعدو ||  
 « المَطْعَمِينَ » : الشتام .  
 المَطْعَمَةُ - [طعن]: التَّطَاعُنُ بالرَّماح .  
 المَطْعُومُ - [طعم]: مفع || ما يُؤْكَلُ أو يُدَاقُ || و -  
 عند العامَّة (ز) : غصن أو نحوه تُطْعَمُ بِهِ الشجرة البرِّيَّةُ  
 من الشجرة البستانيَّة || و - عند العامَّة أيضاً : لقاح  
 الجُدْرِيّ الذي يُطْعَمُ بِهِ الصحيح للوقاية من المرض .  
 المَطْفَأُ - [طفأ]: الذاهب نوره أو لهبه || الكامد ،  
 غير اللامع .  
 المَطْفِيُّ - [طفأ]: فا || « مَطْفِيُّ الجَمْرِ » : رابع أيام  
 العجوز أو خامسها || « مَطْفِيُّ الرِّضْفِ » : الداهية .  
 المَطْفَاءُ - ج مَطْفَائِيٌّ [طفأ]: آلة الإطفاء || « رجال  
 الإطفاء » : الإطفائيَّة .  
 المَطْفِئَةُ - [طفأ]: « مَطْفِئَةُ الرِّضْفِ » : شحمة إذا  
 أصابت الرِّضْفَ ذابت فأخمدته .  
 المَطْفِئَةُ - [طفح]: مغرفة لأخذ الطَّفَاحَةَ .  
 المَطْفِيلُ - ج مَطْفِئِلٌ [طفل]: ذات الطِّفْلِ من الإنس  
 والوحش .  
 المَطْفِئَةُ - [مطق]: الحلاوة .  
 مَطْلَ - مَطْلَاةٌ حَقَّةٌ وَبِحَقِّهِ : سوفهُ بوعد الوفاء  
 مرَّةً بعد أخرى || و - الحبل : مَدَّةٌ || و - الحديد :  
 ضربه ومدَّةٌ ليطول || سبكه ومدَّةٌ صحيفَةً .  
 المَطْلُ - [طل]: المكان يُشْرِفُ منه .  
 المِطْلَاقُ - [طلق]: الكثير التَّطْلِيقِ .  
 المَطْلَبُ - ج مَطْلَبِيٌّ [طلب]: الطَّلَبُ || المقصد ||  
 المسألة من العِلْمِ || موضوع معلوم يتناوله الفنَّان وقد  
 يتصرَّف فيه .  
 المَطْلَقَةُ - بقيَّة الماء في أسفل الحوض || الشيء اليسير  
 تصبُّه من الرِّقِّ .  
 المَطْلَقَةُ - بقيَّة الماء في أسفل الحوض .  
 المَطْلَعُ - [طلع]: مص || و - ج مَطْلَعِيٌّ : موضع  
 طلوع الكواكب || السُّلْمُ || ما يُطْلَعُ عليه || و - (م) :  
 مقدِّمة المعزوفة الموسيقيَّة || و - عند الرِّجَالِيْنَ : القطعة  
 من رِجْلِهِم الذي يسمونه المَعْنَى || « مَطْلَعُ الأمر » :  
 مآتاهُ ووجههُ الذي يُؤْتِي إليه || « مَطْلَعُ القصيدَةِ » :  
 أوَّل بيتٍ منها .

المَطْلَعُ - [طلع]: مص || و - ج مَطْلَعِيٌّ (فك) :  
 موضع طلوع الكواكب || السُّلْمُ || ما يُطْلَعُ عليه .  
 المَطْلَعُ - [طلع]: فا || القويُّ القاهر العالِي .  
 المَطْلَعُ - [طلع]: مفع || المائِيٌّ || موضع الاطِّلاعِ  
 من إشرافٍ إلى انحدار .  
 المَطْلَعُ - [طلع]: على الشيء : المِلْمُ بِهِ ، الذي له معرفة  
 بِهِ || « الأوساط المَطْلَعَةُ » : الأوساط العليمة .  
 المَطْلَقُ - [طلق]: ضدُّ المَقْبَدِ || و - من الخيل : ما  
 لا تمجبل في إحدى قوائمه || يقال « مَطْلَقًا » أي على  
 وجه عامٍّ لا استثناء فيه || « الدول ذات الحُكْمِ  
 المَطْلَقِ » : الدول التي تتمتع فيها السلطة التنفيذية بأوسع  
 الصلاحيَّات || « السلطات المَطْلَقَةُ » : هو أن يفوض  
 البرلمان بصورة مؤقتة إلى الحكومة سلطة التشريع .  
 المَطْلَلُ - [طل]: الضباب .  
 المَطْلُوبُ - ج مَطْلَبِيٌّ [طلب]: ما يُطَلَبُ من حقٍّ  
 وغيره || و - من فلانٍ : المتوجَّب عليه .  
 المَطْلُولُ - [طل]: مفع || الدم الذي مُدِرَّ أو لم يُتَّارَ  
 له || و - من الأماكن : الذي أصابه الطَّلُّ .  
 المِطْلِيقُ - [طلق]: المِطْلَاقُ .  
 المِطْمَارُ - [طمر]: المِطْمَرُ .  
 المِطْمَاعُ - [طمع]: الطَّمَّاعُ .  
 المِطْمَعِيْنَ - [طمع]: الساكن || و - إلى : المُرتاح إلى ||  
 و - من الأرض : السهل المنخفض .  
 المِطْمَحُ - ج مَطْمَاحٍ [طمح]: ما يُطْمَحُ إليه .  
 المِطْمَرُ - [طمر] (ب) : خيط البِئَاءِ .  
 مَطْمَطٌ - مَطْمَطَةٌ [مطمط]: تواني في كلامه أو خطِّه .  
 المِطْمَعُ - ج مَطْمَاحٍ [طمع]: ما يُطْمَحُ فيه ويرْتَعَبُ .  
 المِطْمَعَةُ - [طمع]: ما يُحْرَكُ الطَّمْعُ .  
 المِطْمُورَةُ - ج مَطْمِيرٍ [طمر]: الحبس || الحفيرة  
 تحت الأرض تخبأ فيها الحبوب ونحوها .  
 المِطْمَنَابُ - [طنب]: « جيشٌ مِطْمَنَابٌ » : جرَّار .  
 المِطْمِنِبُ - [طنب]: فا || المدَّاح لكلِّ أحد .  
 المِطْمِنِفُ - [طنف]: مَنْ لَهُ الطَّنْفُ || مَنْ يعلو الطَّنْفُ .  
 المِطْمَهَرُ - [طهر]: مكان تُطَهَّرُ فيه أنفس الأبرار بعد  
 الموت بعذابٍ له أجلٌ محدود .  
 المِطْمَهَرُ - [طهر]: فا || و - ج مَطْمَهَرَاتُ : دواء يقتل  
 جراثيم الجرح ونحوه .



المطهرة - ج مطاهر [طهر]: إناء يُطَهَّر به || بيتٌ يُطَهَّر فيه .

المطهرة - ج مطاهر [طهر]: المطهرة .

المطهرة - [طهر]: مؤنث المطهر || آلة لتطهير ملابس المريض وأدواته فتعقمها أي تزيل جراثيمها وتمنع العدوى .  
المطهم - [طهم]: السمين || النحيف الجسم || التام البارع الجمال من كل شيء ، ومنه «جواد مطهم» أي تام الحسنى .

المطو - ج مطاء وأمطاء ومطوي [مطو]: جريدة تُشق شقتين فيحزَم بها .

المطو - ج مطاء وأمطاء ومطوي: المطو || و - ج مطاء: عذق النخلة || سنبل الذرة || الصاحب والنظير .  
المطوي - [طوي]: واحد مطاوي الأمعاء أو الحية أو الثوب || و - ج مطاوي: سكين صغيرة توضع في الجيب || «في مطاوي»: في داخله ، في باطنه .

المطواء - [مطو]: الطول || التمتطي والتمدد .

المطواة - [طوي]: سكين صغيرة ذات شفرة أو أكثر ، تُطوى في نصابها .

المطواع - [طوع]: المطيع .

المطواعة - [طوع]: المطواع .

المطوة - [مطو]: المرة من مطأ .

المطوع - [طوع]: التَطْوَع .

المطوعة - [طوع]: الذين يتطوعون للجهاد .

المطوقة - [طوق]: الحامة ذات الطوق || القارورة الكبيرة لها عُنُق مطوقة .

المطوكل - ج مطاويل [طول]: الرِّسَن والمقود .

المطول - [مطل]: الكثير المَطْل .

مطوي - مَطَّأ [مطو]: امتدَّ وطال .

المطوية - ج مطايا ومطوي [مطو]: الدابة التي تُركب ويستوي فيها المذكر والمؤنث ، فالبعير مطية والناقة مطية .

المطير - [مطر]: ذو المطر || ما أصابه المطر .

المطير - [طير]: مفع || المشقوق المكسور || ضرب من البرود .

المطيع - [طوع]: الطائع .

المطيلة - [مطل]: الحديدة تُخَمَى وتُضْرَب وتُمدَّ تُجْعَل صحيفة .

المظاهرة - ج مظاهرات [ظهر]: التظاهرة .

المظابة - [ظي]: «أرض مظابة»: كثرت فيها الظباء .

المظفار - [ظفر]: المظفر .

المظفر - [ظفر]: الذي لا يحاول أمراً إلا ظفر به .

المظفور - [ظفر]: من نبتت الظفرة بعينه .

المظيل - [ظل]: فا || «يوم مظيل»: دائم الظل .

المظلة - ج مظال: المظلة || و - ج مظال ومظلات: المظلة .

المظلة - ج مظال: الشمسية || ما يُستظلُّ به || الكبير

من الأنحية || و - ج مظال ومظلات: ظلة من قماش

لها جهاز خاص يلبسها الذي يريد السقوط من الطائرة ،

وهي محلقة ، فتخفف سقوطه وتقيه الأذى ؛ ويقال لها

«مظلة واقية ومظلة هابطة» || «جنود المظلات»:

المظليون || «عيد المظال»: عيد لليهود ينصبون فيه

خياماً من ورق الشجر يقيمون فيها عدة أيام تذكراً

لخروجهم من عبودية مصر .

المظلم - [ظلم]: المنعم ، الداجي .

المظلمة - ج مظالم [ظلم]: الظلّامة .

المظلي - [ظل] (اع): واحد المظليين .

المظليون - [ظل] (اع): هم الذين ينحدرون بالمظلات

من الطائرات .

المظنّة - ج مظان [ظن]: «مظنة الشيء»: موضعه

ومألفه الذي يُظنُّ فيه وجوده .

المظهر - [ظهر]: مفع || و - عند النحاة: هو الاسم

الذي ليس بضمير ؛ ويقال له «الظاهر أيضاً» .

المظهر - ج مظاهر [ظهر]: مكان الظهور || و - من

الشخص وسواه: ما يبدو منه ، خارجه ؛ يقال «حسن

المظهر» .

مع - مع || حكاية صوت العز ونحوها .

مع - اسم يُستعمل مضافاً فيكون ظرفاً وله حينئذٍ معنى

الاجتماع أو المصاحبة نحو «الله معكم» و«أفعل هذا

مع هذا» ، ومعنى زمان الاجتماع نحو «جئتك مع

العصر» ؛ ومعنى عند نحو «جئت من مع القوم» أي

من عندهم || ويُستعمل غير مضاف فيتوّن ويكون

حالاً ؛ وهو بلفظ واحد للجماعة كما للثنتين ، فتقول

«جاء زيد وعمرو معاً» و«جئنا معاً»

مع - مَعًا [مع] الشحم: ذاب .

المَعَارِك - [عرك]: فا || المَقَاتِل || الشديد القتال في الحرب .  
 المَعَارِي - [عري]: القُرُش || المواضع التي لا تُثَبِت .  
 المَعَاز - [معز]: المِعْزَى .  
 المَعَاز - صاحب المِعْزَى || راعيها .  
 المَعَاش - ج مَعَايش [عيش]: ما تكون به الحياة || ما تعيش به من المطعم والمشرب || زمان أو مكان التماس العيش || و - ج مَعَاشَات : راتب شهري يتقاضاه مدى الحياة مَنْ قَضَى في خدمة الدولة مدَّة معينة من السنين ؛ نقول «أُحِيل إلى أو على المَعَاش» .  
 المَعَاصِر - ج مَعَاصِرُونَ [عصر]: مَنْ أو ما هو في عصره وزمانك .  
 المَعَاظِي - [عفو]: المُتَمَتِّع بالعافية والسلامة .  
 المَعَاقِب - [عقب]: فا || المُنْتَرِك بالنار .  
 المَعَاقِبَة - [عقب]: الجزء بالشر .  
 المَعَاظِم - [عظم]: ملتقى أطراف العظام || فِجْر بين القَرِيْدَة والعَجَب في مُنْخَر الصَّلْب || «مَعَاظِم الخيل» : مفاصلها .  
 المَعَاكِس - [عكس]: فا || «المهجوم المَعَاكِس» : الانتقال الفجائي من الدفاع إلى الهجوم .  
 المَعَالِي - [علو]: جَمْع مَعْلَاة || تُسْتَعْمَل لِقَبَا للوزير ؛ نقول «معالي الوزير» .  
 المَعَامَلَة - ج مَعَامَلَات : مص || طريقة التصرف ؛ نقول «حَسُنَ أو سَوَّ المَعَامَلَة» || المَبَادَلَة ؛ يقال «المَعَامَلَة بالثَلْ» || قَضِيَّة نَسْرَج إجراء رسمياً لتصبح قانونية || و - التِجَارِيَّة : مَالُهُ عِلَاقَة بِالبَيْع والشِرَاء || «المَعَامَلَات» : الأحكام الشرعية المتعلقة بأمر الدنيا باعتبار بقاء الشخص كالبَيْع والشِرَاء ونحوهما .  
 المَعَان - [معن]: المنزل .  
 المَعَانَة - [عون]: العَوْن والمُسَاعَدَة .  
 المَعَاهِدَة - [عهد]: اتِّفَاق خَطِّي بين حكومتين أو أكثر على قضايا تتعلق بالسياسة أو التجارة أو سواهما .  
 المَعَاوِد - [عود]: فا || المَوَاطِب || المَاهِر في عملٍ || البَطْل .  
 المَعَاوِن - [عون]: المُسَاعِد || مَوْظَّف يُسَاعِد الرئيس في عمله .  
 المَعَارِيَة - [عوي]: ح) : الكَلْبَة || و - ح) : جِرو

مَعَا - مُعَاة [معو] السُّوْر : صَوْت .  
 مَعَى - تَمْعِيَّة [معو] الخُرُوف : صَوْت (عامية) .  
 المِعَاء - ج أُمْعِيَّة [معو]: المِعَى .  
 المِعَاب - ج مِعَابٍ [عيب]: العَيْب .  
 المِعَابَة - ج مِعَابٍ [عيب]: المِعَاب .  
 المِعَاج - [عوج]: مص || المكان الذي يُعَاج به أي يُقَام فيه || المكان الذي يُعَاج إليه أي يُعْطَف إليه .  
 المِعَاج - [معج]: فَعَال للمبالغة || «حَارٌّ مِعَاجٌ» : يَسْتَنُّ في عَدُوِّهِ يَمِينًا وشِمَالًا .  
 المِعَاد - [معد]: (طب): الداء الذي يصيب المِعْدَة .  
 المِعَاد - [عود]: مص || المَرْجِع والمَصِير || الآخِرَة || الحَيَّة || الحَجَّ .  
 المِعَادَلَة - ج مِعَادَلَات [عدل]: مص || و - في الشهادات : شَهَادَة مَنَسَاوِيَة في مَفْعُولهَا بِشَهَادَة أُخْرَى || و - (ع ج) : مَجْمُوعَة عِبَارَتَيْنِ لَا تَتَسَاوِيَانِ إِلَّا إِذَا أُبْدِلَتْ فِيهِمَا المِجَاهِيل بِقِيَمٍ مَحْدُودَة ، وَتُسَمَّى هَذِهِ القِيَمُ جُذُور المِعَادَلَة أو جَوَابِهَا أو حَلِّهَا . وَتُسَمَّى كُلُّ مِّن العِبَارَتَيْنِ طَرَفَ المِعَادَلَة أو جَانِبِهَا أو عَضْوِهَا أو عَدِيلِهَا : س + ٤ = س - ١ || «المِعَادَلَة غير المَعِينَة أو السِّيَالَة» (ع ج) : إِذَا كَانَ عِدَد جُذُورِهَا غير مَتَنَاهُ || «المِعَادَلَة المُسْتَحِيلَة أو المِحَالَة» (ع ج) : إِذَا لَمْ يَكُن لَهَا جَنْدَرٌ || «المِعَادَلَة الحَرْفِيَّة» (ع ج) : إِذَا ضَمَّتْ حُرُوفًا مَعْلُومَة إِلَى جَانِبِ المِجَاهِيل : ٤ + ب = س = ٢ + س . وفي هَذِهِ الحَال فَإِنَّهَا تَتَحَوَّل إِلَى مَتَطَابِقَة إِذَا عَوَّضَ عَنِ المِجَاهِيل بِالْجُذُورِ || «المِعَادَلَة العَدَدِيَّة» (ح ج) : إِذَا لَمْ تَضَمَّ إِلَّا أَعْدَادًا إِلَى جَانِبِ المِجَاهِيل : ٤ + س = ٢ + س + ٤ || «المِعَادَلَات المُتَكَافِئَة» (ع ج) : لَهَا جُذُور وَاحِدَة || «مَجْمُوعَة المِعَادَلَات» (ع ج) : مِعَادَلَات يُطَلَّب لَهَا جُذُور تَحَقِّقُهَا جَمِيعًا .  
 المِعَاذ - [عود]: مص || المَلْجَأُ || الرُّقِيَّة || يُقَال «مِعَاذَ اللّٰهِ» أَي أَعُوذُ بِاللّٰهِ .  
 المِعَارَة - [معر]: الشِرَاسَة وَالتَّمْطِيبُ غَضْبًا .  
 المِعَارِضَة - [عرض]: مص || الأَحْزَابُ أو الفِئَات غير المُوَالِيَة لِلْحُكُومَة .  
 المِعَارِف - [عرف]: جَمْعُ مَعْرِفَة || التَّرْبِيَة ، الشُّوْنُ الثَّقَافِيَّة ؛ يُقَال «وَزِيرُ المِعَارِفِ» || العِلْمُ || مَحَاسِنُ الوِجْهِ || «مِعَارِفُ الرَّجُلِ» : أَصْحَابُهُ .

من العطر .  
 الْمُعْتَدُّ - [عقد]: الاعتقاد || ما يعتقدُه الإنسان .  
 الْمُعْتَمَدُ - [عند]: مفع || حامل أوراق الاعتماد ||  
 الوكيل والممثل .  
 الْمُعْتَمِرُ - [عمر]: فا || « جاء فلانٌ مُعْتَمِرًا » : زائرًا .  
 الْمُعْتَهُ - [عته]: المُعْتَوُه .  
 الْمُعْتَوِبُ - [عتب]: مفع || المعتوب عليه .  
 الْمُعْتَوُه - [عته]: الدَّهْش من غير مسَّ جنون .  
 مَعَجَجَ - مَعَجَجًا الفرسُ: كان سريعَ السيرِ سهْلُهُ ||  
 و - البحرُ: ماج واضطرب || و - السيلُ: أسرع ||  
 و - الفصيلُ ضرعَ أمِّه: لهزه وقلب فاهُ في نواحيه  
 ليستمكن منه || و - بالقلم في اللوامة: حرَّكهُ ليلزق  
 به المداد .  
 المَعْج - مص || الاضطراب || القتال || عنفوان الشباب  
 || هبوب الريح في لين .  
 المُعْجَلُ - ج معَاجِل [عجل]: المُعْجِلُ والمُعْجَلُ ||  
 « معَاجِلُ الطرقِ »: مختصراتها .  
 المُعْجَبُ - [عجب] بكذا: مَنْ أخذهُ العَجَبُ منه ||  
 « مُعْجَبٌ بنفسِهِ »: مَزْهُوٌّ، مُسْتَكْبِرٌ .  
 المُعْجَبَةُ - المرة من مَعَجَجَ .  
 المُعْجِرَةُ - ج مُعْجِرَات [عجز]: أمرٌ خارقُ العادة  
 يعجز البشرُ عن أن يأتوا به .  
 المُعْجَلُ - [عجل]: آلة لقياس السرعة .  
 المُعْجَلُ - [عجل]: مفع || المَلِيحُ، الضروري حالًا .  
 المُعْجَمُ - [عجم]: مفع || كتاب اللغة وما يعرفونه  
 بالقاموس . وأصله من أعجم الكلام أو الكتاب أي  
 أزال عجمته وإبهامه وفسره || « حروفُ المُعْجَمِ »:  
 الحروف الهجائية || « بابُ مُعْجَمٍ »: مُقْفَلٌ .  
 المُعْجَنُ - [عجن]: ما يُعْجَنُ فيه .  
 المُعْجِنَةُ - [عجن]: المُعْجَنُ .  
 المُعْجُونُ - [عجن]: مفع || « مُعْجُونُ الأَسنانِ »:  
 مادة لتنظيف الأسنان .  
 مَعَدَّة - مَعَدَّةُ الشيء: اختلصه || اختطفه وذهب  
 به || جذبهُ بسرعة || و - الرمح: انتزعهُ من مركزه ||  
 و - السيف: استلَّهُ || و - كَحْمَةٌ: انتهشهُ || و -  
 الرجلُ: أصاب مَعِدَتَهُ || و - في الأرض: ذهب  
 وأبعد || و - الشيء: فَسَدَ || و - مَعَدَّةٌ ومَعُوْدَةٌ بالشيء:

التغلب .  
 المُعَايِدَةُ - ج مُعَايِدَات [عود]: تقديم التَّهْنِئة بالعيد .  
 المُعَايِرُ - [عير]: المُعَايِرُ .  
 المُعَايِنَةُ - [عين]: مص || الأَخُوَّةُ بين الأعيان أي  
 الأَخُوَّةُ من أبٍ وأمٍّ .  
 المُعْبَدُ - ج مُعَايِد [عبد]: الموضع الذي يُعْبَدُ فيه .  
 المُعْبُدُ - [عبد]: مفع || المُكْرَمُ المُعْظَمُ || المذلل من  
 طريقٍ وغيرِهِ .  
 المُعْبَرُ - [عبر]: المُهَيِّأُ للعبور .  
 المُعْبَرُ - [عبر]: ما يُعْبَرُ به النهر كالسفينة والقنطرة .  
 المُعْبَرَةُ - [عبر]: المُعْبَرُ .  
 المُعْبُودُ - [عبد]: مفع || الصِّمُّ .  
 المُعْتَادُ - [عود]: فا || المألوف والعادي: يقال  
 « كالمعتاد » أي حسب العادة .  
 المُعْتَمُ - [عتم]: المُبْطِئُ .  
 المُعْتَبَةُ - [عتب]: مص || العِتَابُ || المُوجِدَةُ .  
 المُعْتَبَةُ - [عتب]: المُعْتَبَةُ .  
 المُعْتَدِلُ - [عدل]: فا || المُتَمَدِّدُ عن كلِّ إفراط ||  
 « بلدٌ مُعْتَدِلٌ المناخِ »: ليس بكثير الحر ولا بكثير  
 البرد .  
 المُعْتَدِي - ج مُعْتَدُونَ [عدو]: فا || اليادئ بالهجوم .  
 المُعْتَدِلَاتُ - [عدل]: « أَيَّامٌ مُعْتَدِلَاتٌ »: شديدة  
 الحر .  
 المُعْتَرُ - [عتر]: البائس المُذْهِقُ [عامية] .  
 المُعْتَرِضَةُ - [عرض]: « جُمْلَةٌ مُعْتَرِضَةٌ »: جملة  
 صغيرة تامة المعنى تُدْخَلُ في وسط جملة أخرى أبرز  
 وأهم .  
 المُعْتَرِفُ - [عرف]: فا || مَنْ اعترف بين يدي المصطهد  
 بأنه نصراني؛ وإذا كابد العذاب في سبيل إيمانه فهو  
 شهيد .  
 المُعْتَرِفُ - [عرف] به: المسلم به .  
 المُعْتَرِكُ - [عرك]: المعركة || « مُعْتَرِكُ المنايا »: ما  
 بين الستين والسبعين من عمر الإنسان .  
 المُعْتَرِئَةُ - [عزل]: فِتْنَةٌ من القَدْرِئَةِ قالوا إنهم اعزلوا  
 فِتْنِي الضلالة في زعمهم أي أهل السنة والخوارج .  
 المُعْتَصِمُ - [عصم]: موضع الاعتصام .  
 المُعْتَمَّةُ - [عتق]: الخمر القديمة الجيدة || ضَرْبٌ

ذهب به || و - الدلوروبها : نزعها وأخرجها من البر.  
 مُعِدَّة - وجمعه مُعِدَّتُهُ .  
 المَعْد - مصر || الغليظ || السريع من الإبل || الرخص  
 من البقل || الغض من الثمر.  
 المَعِدَّة - [عدن] : فا || الكامل العُدَّة .  
 المَعْدَّ - [معد] : البطن || الجنب من الإنسان وغيره ،  
 وهما المَعْدَانِ .  
 المَعْدَى - [عدو] : « لا مَعْدَى عنه » : لا مَفَرَّ منه .  
 المَعْدَات - [عدن] : العتاد ، التجهيزات ؛ يقال « مَعْدَات  
 حربية » .  
 المَعْدَّة - [معد] : المرة من مَعْدَّ || مؤنث المَعْد .  
 المِعْدَّة - ج مِعْد (ع ١) : المِعْدَّة .  
 المِعْدَّة - ج مِعْد (ع ١) : موضع هضم الطعام قبل  
 انحداره إلى الأمعاء . وهي للإنسان بمنزلة الكرش  
 لذوات الأظلاف والأخفاف .  
 المَعْدَل - [عدل] : مفع || المتوسط ؛ يقال « مَعْدَلُ  
 السرعة » و « مَعْدَلُ كذا » || و - في العلامات المدرسية :  
 نصف النقط التي يمكن الحصول عليها ، نحو « ٥ » على  
 ١٠ و ١٠ على ٢٠ || القيمة النسبية المعينة لكل مادة  
 من مواد الامتحان ؛ نقول « المَعْدَل » لمادة تكون  
 علامتها على ٤٠ .  
 المَعْدَلَات - [عدل] : « مَعْدَلَاتُ البيت » : زواياه .  
 المَعْدِيم - [عدم] : الفقير .  
 المَعْدِين - ج مَعَادِين [عدن] : منبت الجواهر من ذهب  
 وحديد وفضة ونحوها || مكان كل شيء فيه أصله ومركزه ؛  
 ومنه « فلان مَعْدِينُ الخير والكرم » إذا جُبِلَ عليهما ||  
 « امتحن مَعْدِينُهُ » : اختبر حقيقة طبعه .  
 المَعْدِن - [عدن] : الصاقور أو الآلة التي تُخْرَجُ بها  
 الحجارة وتُكسَّرُ .  
 المَعْدُن - [عدن] : فا || مُخْرَجُ الصخر من المَعْدِنِ  
 يتغني فيه الذهب ونحوه .  
 المَعْدِنِي - النسبة إلى المَعْدِنِ || « مياه مَعْدِنِيَّة » : مياه  
 تنفسن معادن في حالة الذوبان وتُستعمل للشرب أو  
 للاستحمام .  
 المَعْدُون - [عدن] : المَعْدُون (عامية) .  
 المَعْدُوس - [عدس] : مَنْ أَصَابَتْهُ العَدَسَةُ وهي بثرة .  
 المَعْدُوم - [عدم] : مفع || خلاف الموجود || و -

أو المَتَعْدِيم (ع ح) : ما يساوي صفراً .  
 المَعْدِي - [عدو] : الساري ، المتقل بالعدوى ؛ يقال  
 « أمراض مَعْدِيَّة » .  
 المَعْدَار - ج مَعَادِير [عدن] : المَعْدَارَةُ .  
 المَعْدَارَةُ - ج مَعَادِير [عدن] : المَعْدَارَةُ .  
 المَعْدَارَةُ - ج مَعَادِير [عدن] : الحُجَّة التي يُعْتَدَرُ بها .  
 المَعْدَارَةُ - ج مَعَادِير [عدن] : المَعْدَارَةُ .  
 المَعْدَل - [عدل] : مفع || مَنْ يُعْدَلُ ويُلام لإفراطه  
 في الجود ونحوه .  
 مَعْرَ - مَعْرَا الریشُ أو الشَّعْرُ : قل || و - تِ النَّاصِيَةُ :  
 ذهب شعرها كله || و - الظفر : نصل من شيء  
 أصابه .  
 مَعْرَ - تَمْعِيرًا [معر] : افتقر وقتي زاده || و - وجهه :  
 غيره غيظًا .  
 المَعْر - القليل الشَّعْرِ والریشِ ونحوهما || الظفر الذي  
 نصل من شيء أصابه || الرجل البخيل القليل الخير ||  
 القليل اللحم .  
 المَعْرِي - ج مَعَارٍ [عري] : العَرِيَّة || ما يَرَى من الجسم  
 ولا يُسَّرُ بالثياب كالوجه واليدين .  
 المَعْرَاء - [معر] : مؤنث الأَمْعَرِ || « ناصية مَعْرَاء » :  
 ذهب شعرها كله .  
 المَعْرَاء - ج مَعَارٍ [عربي] : المَعْرِي .  
 المَعْرَاج - ج مَعَارِيح [عرج] : المَعْرَاج .  
 المَعْرَب - [عرب] : المنقول إلى العربية || « الاسمُ  
 المَعْرَبُ » : الذي تَلَقَّتْهُ العرب من العجم نكرة نحو  
 إبريسم .  
 المَعْرَبِد - [عربد] : السبيء الخلق .  
 المَعْرَةَ - « أَرْضُ مَعْرَةَ » : قليلة النبات .  
 المَعْرَةُ - [عمر] : المساءة والأثم والأذى || العُرْمُ ||  
 الجناية || العيب || الأمر القبيح || الشدة والمسبة ||  
 تلون الوجه غضبًا || و - (فك) : كوكب دون المَجْرَةَ ؛  
 سُمِّيَتْ بذلك لكثرة النجوم فيها ، تشبيهاً بالجرب  
 في بدن الإنسان || « مَعْرَةُ الجیش » : أن ينزلوا يقوم  
 فيأكلوا من زرعهم شيئاً بغير علم .  
 المَعْرَج - ج مَعَارِج [عرج] : المَعْرَج .  
 المَعْرَج - ج مَعَارِج [عرج] : السُّلْمُ والمِصْعَدُ .  
 المَعْرِض - ج مَعَارِض [عرض] : موضع عَرَضُ الشيء و -

- وإظهاره || مكان عَرْض المصنوعات والمخترعات قَصْدَ  
المناسفة والمباراة || يقال «ذَكَرْتُهُ فِي مَعْرِضِ كَذَا» أي  
في موضع ظهور ذلك || «لَسْنَا فِي مَعْرِضِ الْكَلَامِ عَنْ  
ذَلِكَ» : لا نتكلم عنه ، لا مجال للتحدث عنه .  
المُعْرَض - [عرض] : «الكلام المُعْرَض» ج مَعَارِضُ  
ومَعَارِضُ : خلاف المُصَرِّحِ بِهِ .  
المُعْرَف - [عرف] : واحدُ المَعَارِفِ وهي وجهُ الإنسان  
بما يشتمل عليه وقد سُمِّيَ الوجهُ بذلك لأنَّ الإنسانَ  
يُعرَفُ بِهِ .  
المُعْرَف - [عرف] : المَعْرَفُ .  
المُعْرَفَةُ - ج مَعَارِفِ [عرف] : موضع العُرْفِ من  
الفرس .  
المُعْرَفَةُ - [عرف] : مص || إدراك الشيء على ما هو  
عليه || «بمعرفة فلان» : يَعْلَمُهُ || «المَعَارِفُ» :  
راجعها في محلها .  
المُعْرَق - [عرق] : فا || الذي لَهُ عِرْقٌ أي أصلٌ في  
الكَرْمِ أو اللُّؤْمِ ونحوهما .  
المُعْرَق - [عرق] : مفع || «رَجُلٌ مُعْرَقُ الْعِظَامِ» :  
مهزول .  
المُعْرَك - ج مَعَارِكِ [عرك] : المَعْرَكَةُ .  
المُعْرَكَةُ - ج مَعَارِكِ [عرك] : المَعْرَكَةُ .  
المُعْرَكَةُ - ج مَعَارِكِ [عرك] : موضع العِرَاكِ || القتال .  
المُعْرَم - [عرم] : المُتَّبِعُ إعجابًا بنفسه (سريانية) .  
المُعْرَض - [عرض] : مفع || كتاب يُقَدَّمُ إلى الحكَّامِ  
ويُعْرَضُ فِيهِ أُمْرٌ من الأمور .  
المُعْرُوف - [عرف] : مفع || المشهور || المعلوم ؛ يقال  
«المُعْرُوفُ أَوْ من المَعْرُوفِ أَنْ» || الرزق || الخير ||  
الإحسان || مَنْ خَرَجَتْ بِهِ العُرْفَةُ .  
المُعْرُوفَةُ - [عرف] : مؤنثُ المَعْرُوفِ || «أَرْضٌ مُعْرُوفَةٌ» :  
طَيِّبَةُ العُرْفِ .  
المُعْرُوفُ - [عرق] : «رَجُلٌ مُعْرُوقُ الْعِظَامِ» : مهزول .  
المُعْرُوكُ - [عرك] : «مَاءٌ مُعْرُوكٌ» : مُزْدَحَمٌ عَلَيْهِ ||  
«رَبْلٌ مُعْرُوكٌ» : متداخل بعضه في بعض .  
المُعْرُوكَةُ [عرك] : «أَرْضٌ مُعْرُوكَةٌ» : عركتها الماشية  
حتى أجذبت .  
مَعَزَّ - مَعَزَا الراعي المِعْزَى عن الضأن : عرْطَا .  
مَعِزَّ - مَعِزَا الرَّجُلُ : كَثُرَتْ مِعْزَاهُ || حَدَّ فِي أَمْرِهِ ||
- و - الشيء : صَلَبًا .  
المِعْز - ج أَمْعَزُ وَمَعِيزٌ (ح) : خلاف الضأن من الغنم  
أي ذوات الشَّعَرِ والأذنان القصار . وهو اسم جنس .  
المِعْز - الصلابة من الأرض || و - (ح) : المِعْزُ .  
المِعِز - ذو الجِدِّ في أمره || «شيءٌ مَعِزٌّ» : صَلَبٌ .  
المِعْزَى - (ح) : المِعْزُ .  
المِعْزَاء - مؤنثُ الأَمْعَزِ .  
المِعْزَاءَةُ - أنثى الماعِزِ .  
المِعْزَال - ج مَعَازِيلِ [عزل] : الراعي المنفرد بماشيته  
يرعاها بمعزل عن الناس || الذي ينزل في السفر بمعزل  
عن الناس || مَنْ لَا سِلَاحَ لَهُ || المُسْتَبَدُّ بِرَأْيِهِ || الضعيف  
الأحمق .  
المِعْزَف - ج مَعَازِفِ [عزف] (مو) : البيانو || و -  
(مو) : المِعْزَفَةُ .  
المِعْزَفَةُ - [عزف] (مو) : مفرد المَعَازِفِ وهي آلات  
الطرب كالطنبور والعود والقيثارة .  
المِعْزَق - [عزق] : الآلة من حديد ونحوه ممَّا يحفر بِهِ .  
المِعْزَقَةُ - [عزق] : المِعْزَقُ .  
المِعْزَل - [عزل] : «هو عن الحقِّ بِمَعْزَلٍ» : هو مجابٍ  
له بعيدٌ عنه .  
المِعْزَم - [عزم] : فا || الرائي .  
المِعْزُوفَةُ - ج مَعْزُوفَاتِ [عزف] (مو) : قطعة موسيقية  
لا يرافقها غناء .  
المِعْزِيَّ - [معز] : البخيل يجمع المال ويمنع السائل .  
مَعَسَّ - مَعَسَا الشيء : دَلَكَهُ دَلَكًا شَدِيدًا || و -  
الرَّجُلُ : اهَانَهُ || طَعَنَهُ بِالرَّمْحِ || و - هُ عِنْدَ الْعَامَّةِ :  
هرسه .  
المِعْسَر - [عسر] : المَضِيقُ على عريسه .  
المِعْسَرَةُ - [عسر] : المَضِيقُ والشَّدَّةُ .  
المِعْسَرَةُ - [عسر] : المِعْسَرَةُ .  
المِعْسَف - [عسف] : الشَّدِيدُ العَسْفِ والظلم .  
المِعْسَفَةُ - ج مَعَاسِفِ [عسف] : ما تُعَسَّفُ بِهِ جدران  
البيت وسقفه .  
المُعْسَكِر - [عسكر] : مفع || موضع التجمُّع || و -  
(اع) : مكان يعسكر به الجنود || «مُعْسَكِرُ الاعْتِقَالِ» .  
مكان يُجْمَعُ فِيهِ ، وقتَ الحربِ ، الرعايا المديون للدول  
العدوة ، أو معتقلون سياسيون || «شيءٌ مُعْسَكِرٌ» :

- مجموع .  
 المُعْتَبَلَة - [عسل] : المُعْتَبَلَة .  
 المُعْتَبَلَة - [عسل] : خَلْبَةُ النحل .  
 المُعْتَبَر - [عسر] : ضَدَّ الميسور .  
 المُعْتَبَل - [عسل] : مفع || « رَجُلٌ مُعْتَبَلٌ الكلام » :  
 حلو المتطق طيب النغمة || « رَجُلٌ مُعْتَبَلٌ المواعيد » :  
 صادقها .  
 المُعْتَاب - [عشب] : ذُو العُشْبِ || « أَرْضٌ مُعْتَابٌ » :  
 كثيرة العُشْبِ .  
 المُعْتَابَر - [عشر] : جزء من عَشْرَةٍ || « نَاقَةٌ مُعْتَابَرٌ » :  
 غريرة اللَّبَنِ .  
 المُعْتَابِ - [عشب] : ذُو العُشْبِ .  
 المُعْتَابِيَّة - [عشب] : « أَرْضٌ مُعْتَابِيَّةٌ » : كثيرة العُشْبِ .  
 المُعْتَابِر - ج مَعَاشِر [عشر] : الجماعة || أهل الرجل ||  
 الجن || الإنس .  
 المُعْتَابِش - [عش] : مفع || الموضع الذي يعشش  
 فيه الطائر .  
 مَعَصَى - مَعَصَا الرجلُ : أصابه التواء في عَصَبِ  
 رجله أو وجع في العَصَبِ من كثرة المشي .  
 المَعَصَى - مَنْ أصابه التواء في عصب رجله أو وجع  
 في العَصَبِ من كثرة المشي .  
 المُعْتَابِر - [عصر] : ما يجعل فيه الشيء فتصره حتى  
 يتحلَّب ماؤه .  
 المُعْتَابِل - ج مَعَايِل [عصل] : الصولجان || عصاً  
 معقوفة الرأس تتناول بها أغصانُ الشجر .  
 المُعْتَابِب - [عصب] : مفع || المتروِّج || السِّدُّ لأنه  
 مُعْتَابِبٌ بالتاج || الجائع || الفقير .  
 المُعْتَابِر - [عصر] : « امرأةٌ مُعْتَابِرٌ » ج مَعَايِر ومَعَايِرِ:  
 أدركت كأنها دخلت عصر شبابها .  
 المُعْتَابِر - ج مَعَايِر [عصر] : المُعْتَابِرَة .  
 المُعْتَابِر - ج مَعَايِر [عصر] : المُعْتَابِرَة .  
 المُعْتَابِر - [عصر] : مفع || المنجاة أو الملجأ .  
 المُعْتَابِرَات - [عصر] : السحاب تتعصر بالمطر .  
 المُعْتَابِرَة - ج مَعَايِر [عصر] : مكانُ العَصْرِ .  
 المُعْتَابِرَة - ج مَعَايِر [عصر] : ما يُعْتَابِرُ به العنب  
 ونحوه .  
 المُعْتَابِر - [عصف] : « رِيحٌ مُعْتَابِرَةٌ » ج مَعَايِرِ:
- شديدة .  
 المُعْتَابِرَة - [عصف] : « رِيحٌ مُعْتَابِرَةٌ » ج مَعَايِرِ:  
 شديدة .  
 المُعْتَابِر - ج مَعَايِر [عصم] (ع ١) : موضع السوار من  
 الساعد ، يقال « أَحَاطَ بِهِ إِحَاطَةً السوار بِالْمُعْتَابِرِ » .  
 المُعْتَابِر - [عصب] : مفع || الجائع جداً || السيف  
 الرقيق .  
 المُعْتَابِر - [عصم] : مفع || المُتْرَه ؛ يقال « مُعْتَابِرٌ  
 مِنَ الضَّلَالِ وَمِنَ الرَّكْلِ » .  
 المُعْتَابِرَة - [عصي] : مص || و - ج مَعَايِرِ : الرُّة .  
 المُعْتَابِرِيل - ج مَعَايِرِيل [عصل] : المُعْتَابِل .  
 مَعَصَى - مَعَصَا مِنَ الأَمْرِ : غضب منه وشقَّ عليه .  
 مَعَصَى - تَمَعِصَا [معض] ه : أَعْصَبُهُ || أَوْجَعُهُ .  
 المَعِصَى - مَنْ غَضِبَ مِنْ أَمْرٍ وشقَّ عليه .  
 المُعْتَابِر - [عضد] : المُعْتَابِرُ || الدمج لأنه يكون  
 على العضد || سكين كبيرة للقصاب يقطع بها العظام .  
 المُعْتَابِر - ج مَعَايِرِ [عضد] : حديدة كالمنجل لقطع  
 الشجر .  
 المُعْتَابِرَة - [عضد] : كيس للدرهم .  
 المُعْتَابِر - [عضل] : « دَاءٌ مُعْتَابِرٌ » : مُعْيٍ أو لا  
 دواء له .  
 المُعْتَابِرَة - ج مُعْتَابِرَات [عضل] : مؤنث المُعْتَابِرِ ||  
 المسألة المستغلة المُشْكِلَة || الخطة الضيقة المُخَارِجِ ||  
 « المُعْتَابِرَات » : الشدايد .  
 مَعَطَى - مَعَطَا الشيء : مَدَّهُ || و - بحق فلانٍ :  
 مطله || و - السيف : اسنله || و - الريش : نفضه .  
 مَعِطَى - مَعَطَا اللدبُ : سقط شَعْرُهُ .  
 المَعِطَى - مَنْ لَا شَعْرَ عَلَى جَسَدِهِ .  
 المُعْتَابِر - مؤنث الأَمْعَطِ || « أَرْضٌ مُعْتَابِرَةٌ » : لا نبات  
 فيها .  
 المُعْتَابِر - ج مَعَاطِرٍ ومَعَاطِي [عطو] : الكثير المُعْتَابِرِ  
 (للمذكر والمؤنث) .  
 المُعْتَابِر - [عطو] : الكثير التَّمَطُّرِ (للمذكر والمؤنث) .  
 المُعْتَابِر - [عطش] : الكثير العَطَشِ (للمذكر والمؤنث) .  
 المُعْتَابِل - [عطل] من النساء : المتادة العَطَلِ أي  
 ترك الحلي .  
 المُعْتَابِر - ج مَعَاطِبِ [عطب] : موضع العَطَبِ والحلاك .

الْمُعْطَس - ج مَعَاطِس [عطس]: الأنف .  
 الْمُعْطَس - ج مَعَاطِس [عطس]: المُنْطَس .  
 الْمُعْطَش - ج مَعَاطِش [عطش]: ميعات العَطَش .  
 الْمُعْطِشَة - ج مَعَاطِش [عطش]: الأرض التي لا ماء فيها .  
 الْمُعْطِيف - ج مَعَاطِيف [عطف]: العنق || رداء واسع يُلبس فوق الثياب لأتقاء البرد أو المطر .  
 الْمُعْطِيف - ج مَعَاطِيف [عطف]: السيف .  
 الْمُعْطَل - [عطل]: مفع || الواقف عن الحركة بسبب عطل فيه .  
 الْمُعْطَلَة - [عطل]: مؤنث الْمُعْطَل || أصحاب مذهب التَّعْطِيل .  
 الْمُعْطَن - ج مَعَاطِن [عطن]: مَبْرَك الإبل ومريض الغنم حول الماء .  
 الْمُعْطَن - ج مَعَاطِن [عطن]: الْمُعْطَن .  
 الْمُعْطِيَات - [عطو]: قضايا مُسَلَّم بها تُستعمل كأساس، كبدابة لبحث أو تحقيق .  
 الْمُعْطِير - [عطر]: الكثير التَّعْطِير (للمذكر والمؤنث) .  
 الْمُعْظَم - [عظم]: «مُعْظَم الشيء» ج مَعَاظِم: أكثره .  
 الْمُعْظَمَة - [عظم]: النازلة الشديدة .  
 الْمُعْظَن - [عظن]: «لحم مُعْظَن»: تغيرت رائحته .  
 الْمُعْظَر - [عظر]: الْمُعْظَر بالتراب .  
 الْمُعْظُون - [عظن]: «لحم مُعْظُون»: مُعْظَن .  
 الْمُعْظَاد - [عقد]: خَيْطٌ فيه خرزات تُعَلَّق في عُنُق الصبي .  
 الْمُعْظَار - [عظر] من السروج: العاقور .  
 الْمُعْظَبَات - [عقب]: ملائكة النهار والليل || التَّسْبِيحَات يخلف بعضها بعضاً .  
 الْمُعْظِد - ج مَعَاظِد [عقد]: موضع الانعقاد || الفصل || «مُعْظِد الآمال»: مَحْطُهَا .  
 الْمُعْظَر - [عظر]: مَنْ يعقر الدابة من إتاها || و - من السروج: العاقور .  
 الْمُعْظَر - [عظر] من السروج: العاقور .  
 الْمُعْظَرَب - [عقرب]: المعطوف || الْمُعْزَج || المُلْزَز المجتمع الخلق || الناصر البالغ المنعة .  
 الْمُعْظَرَبَة - [عقرب]: مؤنث الْمُعْظَرَب || «أرض مُعْظَرَبَة»: ذات عَقَارِب أو كثيرتها .

الْمُعْقَص - ج مَعَاقِص [عقص]: السهم الْمُعْزَج .  
 الْمُعْقِل - ج مَعَاقِل [عقل]: الملجأ || الجبل المرتفع || حيث تُعْقَل الإبل .  
 الْمُعْقِم - [عقم]: واحدُ المَعَامِم .  
 الْمُعْقُود - [عقد]: مفع || «كان الأملُ مُعْقُودًا عليه»: كان الأتكال عليه؛ كان الأملُ مُعْلَقًا عليه .  
 الْمُعْقُوف - [عقف]: ما به داء العُقَاف || «عودُ مُعْقُوفٌ»: عُطِفَ من طرفه وعُوج || «شيخٌ مُعْقُوفٌ»: منحرف من شدة الكِبَر .  
 الْمُعْقُول - ج مَعْقُولَات [عقل]: ما يُعْقَل || العقل؛ يقال «ما له حَوْلٌ ولا مُعْقُولٌ» أي عقل || الصواب؛ نقول «ليس من المُعْقُول أن...» || «غيرُ مُعْقُولٍ»: مُخَالِفٌ للصواب || «عِلْمُ المُعْقُولَات»: عِلْمٌ يُبْحَث فيه عمَّا اختصَّ العقل بإدراكه من المُدْرَكَات .  
 الْمُعْقُوم - [عقم] من الرجال: الذي لا يولد .  
 الْمُعْقِيَلَة - [عقل]: عصا معقوفة الرأس تُتَنَاوَل بها أغصان الشجر (عامية) .  
 مَعَكْ - مَعَكَا الشيء: دَلَكَةٌ || و - الرَّجُلُ: ذَلَلُهُ وَأَهَانُهُ || و - فَلَانًا فِي الخِصْمَةِ: لَوَاهُ وَقَهْرُهُ || و - هُ دَيْتُهُ وَبِدَيْتُهُ: مَطْلَهُ بِهِ .  
 مَعَكْ - مَعَاكَة: حَقُوقٌ .  
 مَعَكْ - تَمْعِيكًا [معك]: هُ: مَرَّغُهُ .  
 الْمَعِكْ - الأَلَدُ أَي الشَّدِيد الخِصْمَةِ || المَعَاظِلُ بِالذِّينِ || الأَخْتَى .  
 الْمَعْكُرُون - حَلَوٌ يُعْمَلُ مِنَ العَجِينِ ثَخِينًا مُسْتَدِيرًا وَيُقَلَى بِالزَيْتِ وَيُوَكَّلُ بِالذَّبْسِ .  
 الْمَعْكُرُونَة - (ط): نوع من الطعام معروف (إيطالية) .  
 الْمَعْكُف - [عكف]: مفع || المَعْطَفُ الْمُعْزَجُ .  
 الْمَعْكُوس - [عكس]: مفع || و - (ع ج): جزء عدد ب، عند العرب، هو ب . يُسَمَّى اليَوْمُ مَعْكُوبٌ أَوْ مَعْكُوفٌ أَوْ مَعْكُوسٌ عِدَدٌ || «مَعْكُوسٌ أَجْزَاءُ الوَحْدَاتِ الشَّهِيرَةِ كَالْمِثْرِ وَالْيَرْدِ»: أَقْسَامٌ مَعِينَةٌ مِنْهَا || «مَعْكُوسٌ الشَّكْلِ» (ه): هُوَ المَحَلُّ المَهْنَدِسِيُّ لِمَعْكُوسِ نِقَاطِهِ .  
 الْمَعْكُوف - [عكف]: مفع || «شَقْرٌ مَعْكُوفٌ»: مَمْشُوطٌ مَضْفَرٌ .  
 مَعَلَّ - مَعَلَّا الرَّجُلُ: أَسْرَعُ فِي سِيرِهِ || و - الشَّيْءُ: اِخْتَلَسَهُ || اِخْتَلَفَهُ || و - أَمْرَةٌ: عَجَّلَهُ قَبْلَ أَصْحَابِهِ

ولم يتبدد || و - ه عن الشيء : أزعجه وأعجله || و -  
 الخشبة : شققها .  
 المعل - من الناس : الخفيف المستعجل .  
 المعل - [عل] : العليل .  
 المعل - [علو] : منع || سابع سهام الميسر .  
 المعلات - ج معال [علو] : الشرف والرفعة .  
 المعلاق - ج معالين [علق] : اللسان || كل ما يعلق به ||  
 راجع كلمة الزند || و - عند العائمة : الرنة والكبد  
 والقلب من الذبيحة (فصيحها السحارة) || « رجل  
 يعلق » : كثير الخسومة .  
 المعلف - ج معالف [علف] : موضع العلف .  
 المعلف - ج معالف [علف] : المعلف .  
 المعلق - [علق] : منع || « معلق به أو عليه » : منوط  
 به ، متوقف عليه || « مسائل معلقة » : لم تحل بعد ،  
 لم يبت فيها بعد .  
 المعلقة - [علق] : مؤنث المعلق || المرأة التي فقدت  
 زوجها فهي لا متزوجة ولا مطلقة .  
 المعلل - [عل] (ط) : حلو يُعقد من السكر تأكله  
 الصبيان .  
 المعلم - ج معاليم [علم] : ما يستدل به على الطريق ||  
 يقال « خفيت معاليم الطريق » أي الأمكنة التي كانت  
 تُنهت فيها الطريق || « معلم الشيء » : معهده .  
 المعلن - [علن] : فا || ناشر الإعلان .  
 المعلوفة - [علف] : العليفة .  
 المعلق - من نشب العلق بحلقه .  
 المعلول - [عل] : منع || العليل || النتيجة ؛ نقول  
 « العلة والمعلول » أي السبب والنتيجة .  
 المعلوم - [علم] : منع || المعروف ؛ يقال « من المعلوم  
 أن » || و - ج معاليم ومعلومات : ما يُعطاء الكاهن  
 وغيره من أجرة معينة .  
 المعلومات - [علم] : كل ما يعرفه الإنسان عن قضية ،  
 عن حادث .  
 المعلومية - [علم] : النسبة الى المعلوم .  
 المعلم - [عم] : المعلم .  
 المعلم - [عم] : الكرم الأعمام أو الكثرهم .  
 المعلم - [عم] : الخير .  
 المعنى - [عمي] : منع || و - من الكلام : ما عني

معناه وخفي .  
 المعماري - [عمر] : المختص بفن البناء ؛ نقول  
 « مهندس معماري » || و - ج معمارية : البناء .  
 المعمّر [عمر] : المنزل الكثير الناس والماء والكلام .  
 المعمّر - [عمر] : فا || « نبات مُمَرّ » : نبات يعيش  
 عدة سنوات أو يثمر عدة مرّات في حياته .  
 مَمَع - مَمَعَة [ممع] : عمل في عَجَلٍ || و -  
 القوم : قاتلوا شديداً || ساروا في المَعَمَّانِ أي في شدة  
 الحرّ || و - الشيء المحترق : صات || و - ت السماء  
 المطر على الأرض : صبّه دفعة واحدة فقشرها || و -  
 الرجل : أكثر من قول « مع » .  
 المَعَمَّان - [ممع] : الحرّ الشديد أو البرد الشديد ||  
 و - من الأيام : الشديد الحرّ .  
 المَعَمَّاني - [ممع] : من الأيام : الشديد الحرّ .  
 المَعَمَّة - [ممع] : مص || و - ج معامع : صوت  
 الحريق في القصب ونحوه || صوت الأبطال في الحرب ||  
 شدة الحرّ || « المعامع » : الحروب والفتن .  
 المعل - ج معال [عمل] : موضع العمل || بنابة  
 تُصنع فيها الأقمشة والأمتعة والآلات ونحوها .  
 المعلم - [عم] : السيد الذي يقلده القوم أمورهم ويلجأ  
 إليه العوام .  
 المعمودية - [عمد] : أول أسرار الدين المسيحي وباب  
 النصرانية ؛ وهي غسل الصبي وغيره بالماء باسم الآب  
 والابن والروح القدس . واللفظة سريانية الأصل أو  
 مولدة مأخوذة من العمّد أي البلل .  
 المعمور - [عمر] : الأهل بالسكان || العالم ؛ نقول  
 « في كل أنحاء المعمور » .  
 المعمورة - [عمر] : مؤنث المعمور || العالم .  
 المعمول - [عمل] : منع || و - يو : الساري المفعول ،  
 المرعي الإجراء || و - (ط) : حلو يُعمل أقراصاً من  
 السميد والسمن والسكر وتُخبز .  
 المصولة - [عمل] : مؤنث المعمول || و - (ط) :  
 القطعة من المعمول .  
 المعية - [عمي] : واحدة المعامي وهي مجاهل الأرض .  
 معن - مَعَنَّا الماء : جرى جرياً سهلاً || و - المطر  
 الأرض : تتابع عليها فأرواها || و - الفرس : يتاعد  
 في عدوّه || و - مَعَنَّا النعمة : كفرها || و - بالحق :



جحدُهُ || أَقْرَبُ بِهِ .  
 مَعْنَى - مَعْنَى المَكَانِ أَوْ النَبْتِ : رَوِيَ مِنَ المَاءِ .  
 مَعْنَى - مَعْنَى المَاءِ : جَرَى جَرِيًّا سَهْلًا || وَ - المَطْرُ  
 الأَرْضِ : تَتَابَعُ عَلَيْهَا فَأَرْوَاهَا || وَ - الفَرَسُ : تَبَاعَدَ  
 فِي عَدْوِهِ .  
 المَعْنَى - مَعْنَى || كَلَّمَ مَا انْتَفَعَتْ بِهِ || المَاءِ الظَّاهِرِ المُنْكَشَفِ  
 || المَعْنَى المَعْنَى || الذَّلِيلُ || الكَثِيرُ || القَلِيلُ || الكَثِيرُ المَالِ ||  
 القَلِيلُ المَالِ || الطَوِيلُ || القَصِيرُ || الأَدِيمُ || الجِلْدُ  
 الأَحْمَرُ يُجْعَلُ عَلَى الأَسْفَاطِ .  
 المَعْنَى - [عَنْ] : مَنْ يَدْخُلُ فِي مَا لَا يَعْنيهِ || الخَطِيبُ .  
 المَعْنَى - ج مَعْنَى [عَنِ] : مَا يُقْصَدُ بِشَيْءٍ || مَعْنَى  
 الكَلِمَةِ : مَدْلُولُهَا || مَعْنَى الكَلَامِ : مَضْمُونُهُ .  
 المَعْنَى - [عَنِ] : المَكْلُفُ مَا يَشْتَقُّ عَلَيْهِ || وَ - عِنْدَ  
 الرِّجَالِ : نَوْعٌ مِنَ مَنظُومَاتِهِمْ أَكْثَرَ اعْتِمَادِهِمْ فِيهِ عَلَى  
 القَافِيَةِ . فَلَا يَسْأَلُونَ فِيهِ عَنِ صِحَّةِ اللُّغَةِ أَوْ وَزَنِ الشِّعْرِ .  
 المَعْنَى - [عَنِ] : مَعْنَى الكَلَامِ : مَعْنَاهُ .  
 المَعْنَى - [عَنْ] : مَوْثُ المَعْنَى .  
 المَعْنَى - ج مَعْنَسَاتٍ وَمَعْنَسَاتٍ [عَنْ] : الجَارِيَةِ الَّتِي  
 حَبَسَهَا أَهْلُهَا عَنِ التَّزْوِجِ .  
 المَعْنَى - [عَنْ] : مَا يَدْعُو إِلَى العَنَفِ .  
 المَعْنَى - [عَنْ] : المَدْعَى بِمَا لَيْسَ فِيهِ (عَامِيَّةٌ) ||  
 ذُو الصَّلَفِ وَالخِيفَةِ وَالزُّهْمِ (عَامِيَّةٌ) .  
 المَعْنَى - ج مَعْنَانِي [عَنْ] : المُسْرِعُ || مَا صَلَبَ  
 وَارْتَفَعَ مِنَ الأَرْضِ || «رَجُلٌ مُعْنَنٌ» : طَوِيلُ العُنُقِ .  
 المَعْنَى - [عَنْ] : القَلَادَةُ .  
 المَعْنَى - [عَنِ] : المُنْسُوبُ إِلَى المَعْنَى || خِلَافَ  
 المَادِّيِّ .  
 المَعْنَوِيَّاتُ - [عَنِ] : خِلَافَ المَادِّيَّاتِ || الحَالَةُ  
 النَّفْسِيَّةُ ؛ نَقُولُ «مَعْنَوِيَّاتُ الجُنُودِ» .  
 المَعْنَى - [عَنِ] : «مَعْنَى الكَلَامِ» : مَعْنَاهُ .  
 المَعْنَى - [مَعْنَى] : الكَثِيرُ المَالِ || القَلِيلُ المَالِ .  
 المَعْنَى - [عَنِ] : «مَعْنَى الكَلَامِ» : مَعْنَاهُ .  
 المَعْنَى - ج مَعَاهِدٌ [عَنْ] : المَكَانُ المَعْهُودُ فِيهِ الشَّيْءُ ||  
 المَكَانُ الَّذِي لَا يَزَالُ القَوْمُ يَرْجِعُونَ إِلَيْهِ || مَوْسِمَةٌ مُعَدَّةٌ  
 لِلتَّعْلِيمِ أَوْ لِلأَبْحَاطِ وَالدِّرَاسَاتِ ؛ نَقُولُ «مَعْنَى الآدَابِ  
 الشَّرِيفَةِ» .  
 المَعْنَى - [عَنْ] : مَفْعٌ || المَعْرُوفُ .

المَعْرُوفُ - [مَعْرُوفٌ] : الرُّطْبُ إِذَا أَصَابَهُ بَعْضُ اليبسِ .  
 المَعْرُوفُ - ج مَعْرُوفِينَ [عَنْ] : الحَسَنُ المَعْرُوفَةُ || الكَثِيرُ  
 المَعْرُوفَةُ لِلنَّاسِ .  
 المَعْرُوجُ - [مَعْرُوجٌ] : «فَرَسٌ مَعْرُوجٌ» : سَرِيعُ السَّيْرِ سَهْلُهُ ||  
 «رِيحٌ مَعْرُوجَةٌ» : سَرِيعَةُ المَرِّ .  
 المَعْرُوجُ - [عَوْجٌ] : ضِدُّ المَقْوَمِ .  
 المَعْرُوجُ [عَوْجٌ] : مَفْعٌ || مَا رُكِبَ فِيهِ العَاجُ .  
 المَعْرُودُ - [عَوْدٌ] : مَفْعٌ مِنَ عَادَ المَرِيضُ بِمَعْنَى زَارَهُ .  
 المَعْرُودُ - [عَوْدٌ] : مَفْعٌ || مَوْضِعُ القَلَادَةِ || مَرعى الإِبِلِ  
 حَوْلَ البُيُوتِ .  
 المَعْرُودُ - [عَوْزٌ] : المَعْرُودُ .  
 المَعْرُودُ - [عَوْزٌ] : مَنْ افْتَقَرَ وَسَاءَتِ حَالُهُ .  
 المَعْرُوضَةُ - [عَوْضٌ] : العِوَضُ .  
 المَعْرُودُ - [عَوْلٌ] : الحَرِيصُ .  
 المَعْرُودُ - ج مَعْرُودٍ [عَوْلٌ] : أَدَاةُ لِحْفِ الأَرْضِ .  
 المَعْرُودُ - [عَوْلٌ] : المُفْتَقِرُ .  
 المَعْرُودُ - [عَوْلٌ] : المُسْتَعْنَاثُ وَالمُعْتَمَدُ .  
 المَعْرُونُ - [عَوْنٌ] : المَعْرُونَةُ .  
 المَعْرُونَةُ - [عَوْنٌ] : العَوْنُ وَالمُسَاعَدَةُ .  
 المَعْرُوهُ - [عَوْهٌ] : مِنَ المَوَاشِي وَغَيْرِهَا : المَعْرُوهُ .  
 المَعْرُوبِيُّ - [مَعْرُوبٌ] : النِّسْبَةُ إِلَى المَعْرُوبِ ؛ نَقُولُ «الحَمِيُّ  
 المَعْرُوبِيُّ» .  
 المَعْرُوبِيُّ - ج أَمْعَاءُ [مَعْرُوبٌ] (ع ١) : مَصْرَانُ البَطْنِ ، مَذَكَّرٌ  
 وَقَدْ يُوْثُّ .  
 المَعْرُوبِيُّ - النِّسْبَةُ إِلَى مَعْرُوبٍ .  
 المَعْرُوبِيُّ - الصُّحْبَةُ وَالمُرَافَقَةُ ؛ نَقُولُ «بِمَعْرُوبِيٍّ أَوْ فِي مَعْرُوبِيَّةٍ  
 فُلَانٌ» || «وَأُو المَعْرُوبِيُّ» عِنْدَ النِّحَاةِ : هِيَ وَاو تَكُونُ  
 بِمَعْنَى مَعْرُوبٍ ، مَحْوٌ «سِرْتٌ وَالجَبَلُ» .  
 المَعْرُوبِيُّ - ج مَعْرُوبِيٍّ [عَيْرٌ] : العِيَارُ الَّذِي يُقَاسُ بِهِ  
 غَيْرُهُ ؛ نَقُولُ «بِعِيَارِ الذَّهَبِ» .  
 المَعْرُوبِيُّ - [عَيْنٌ] : الشَّدِيدُ الإِصَابَةُ بِالعَيْنِ .  
 المَعْرُوبِيُّ - [عَيْبٌ] : مَا كَانَ ذَا عَيْبٍ .  
 المَعْرُوبِيُّ - [عَيْبٌ] : صَانِعُ العِيَابِ أَي الزَّنَائِلِ .  
 المَعْرُوبِيُّ - [عَوْدٌ] : فَا || الحَاذِقُ || المَجْرِبُ لِلأُمُورِ العَالِمُ  
 بِهَا || مَنْ غَزَا مَرَّةً بَعْدَ مَرَّةٍ .  
 المَعْرُوبِيُّ - [مَعْرُوبٌ] : المَعْرُوبِيُّ .  
 المَعْرُوبِيُّ - ج مَعْرُوبِيٍّ [عَيْشٌ] : مَا تَكُونُ بِهِ الحَيَاةُ ||

- ما تعيش به من المطعم والمشرب .  
 المَعِيس - [معص]: المَعِيس .  
 المَعِيف - [عيف]: المكروه .  
 المَعِيل - [عول]: الذي يقوم بأود عائلته || الحريص .  
 المَعِيل - [عيل]: مَنْ كَثُرَ عِيَالُهُ .  
 المَعِيل - [عيل]: «رَجُلٌ مَعِيلٌ»: ذو عِيَالٍ .  
 المَعِيلَةُ - [عول]: مؤنث المَعِيل .  
 المَعِين - [عين]: الظاهر الذي تراه العين جاريًا على وجه الأرض || المصاب بالعين .  
 المَعِين - ج مَعِينَاتٌ وَمُعْنٍ [معن]: الماء الجاري .  
 المَعِين - [عين]: مفع || المَحْدَدُ || الثور سُمِّيَ بِهِ لِكَبْرِ عَيْنِهِ || ثوبٌ في وشبه ترابيع صغار كعيون الوحش || و- (هـ): شكلٌ مسطحٌ متساوي الأضلاع الأربعة المستقيمة المحيطة به غير قائم الزوايا . والأغلب أنه سُمِّيَ بذلك لشبهه بالعين || إنشاء شكل يكون مَعِينًا (هـ): إذا صحَّ فيه عدد محدود من الحُلُولِ كإنشاء دائرة مماسةً لثلاثة مستقيمتين ، وإلا فهو إنشاء غير مَعِينٍ كإنشاء دائرة تمرُّ من نقطتين || «نَيْتَةٌ مَعِينَةٌ»: مَبِينَةٌ .  
 المَعِيه - [عوه] من المواشي وغيرها: المَعِيه .  
 المَعْيُوب - [عيب]: ما كان ذا عَيْبٍ .  
 المَعْيُون - [عين]: الظاهر الذي تراه العين جاريًا على وجه الأرض .  
 المَعْيُونَةُ - [عين]: «عَيْنٌ مَعْيُونَةٌ»: لها مادة غزيرة الماء .  
 المَعْيُوه - [عوه] من المواشي وغيرها: ما أصابته العاهة .  
 المَعْيِي - [عبي]: الكال || العاجز .  
 مَعَا - مَعَاً [مغوا] السُّورُ: صَاحٌ .  
 المَعَاء - [مغوا]: صياح السُّور .  
 المَعَابِيَةُ - [غبن]: الغَبْنُ في البيع .  
 المَعَاث - [مغث] (ن): شجرٌ ذو ورقٍ عريضٍ وزهرٍ أبيض .  
 المَعَار - [غور]: موضع الغارة || و- ج مَعَاوِرٍ وَمَعَارَاتٍ: المَعَارَةُ .  
 المَعَار - ج مَعَاوِرٍ وَمَعَارَاتٍ [غور]: المَعَارَةُ .  
 المَعَارُ - ج مَعَارٍ [غر]: الناقة القليلة اللبن .  
 المَعَارَةُ - [غور]: المَعَارَةُ .  
 المَعَارَةُ - ج مَعَاوِرٍ وَمَعَارَاتٍ [غور]: الغارة || الكهف .
- المَغَايِي - [غزو]: مناقب الغزاة وفَعَالُهُمْ . ومنهُ وكتاب المَغَايِي « لاشتماله عليها .  
 المَغَايِس - [غوص]: مص || و- ج مَغَاوِيسٌ: موضع الغوص || أعلى الساق .  
 المَغَالَةُ - [غول]: المهلكة .  
 المَغَايِر - [غمر]: المَلْقِي بنفسه في الغَمَرَاتِ ، المَقْتَحِم المَهَالِكِ .  
 المَغَامِرَةُ - [غمر]: مص || و- ج مَغَامِرَاتٌ: عملٌ أو مشروعٌ ينطوي على مخاطرة || حادثٌ طارئٌ ومدَّهشٌ ؛ نقول « روايةٌ مَلَأَى بِالْمَغَامِرَاتِ » .  
 المَغَاوِر - [غور]: من الرجال: الكثير الغارات .  
 المَغْبَةُ - [غب]: عاقبة الشيء .  
 المَغْبِين - ج مَغْبِينٍ [غبن]: كلٌّ مطوًى من الجسد || الأبط || الرُّفْعُ .  
 المَغْبُوط - [غبط]: مفع من غَبَطَهُ .  
 المَغْبُون - [غبن]: مَنْ تَقِصَّ في الثمن وغيره || الضعيف الرأي .  
 المَغْتَسَل - [غسل]: الماء يُغْتَسَلُ فِيهِ || و- ج مَغْتَسَلَاتٌ: مكان الغسل .  
 المَغْتَلَّ - [غل]: العَطْشَانُ || يقال «أنا مُغْتَلٌّ إِلَيْهِ» أي مشتاق إليه .  
 المَغْتَمِير - [غمر]: السكران || «طعامٌ مُغْتَمِيرٌ»: بفسره .  
 مَغْتَثٌ - مَغْتَثًا اللِّوَاءُ في الماء: مَرَّةٌ || و- الرُّجُلُ: ضربه ضربًا غير مبرح || صرعه || و- هُ في الماء: غَرْفَةٌ .  
 مَغِيثٌ - الرُّجُلُ: حَمٌّ .  
 المَغِيثُ - مص || المرس والدلك بالأصابع || و- ج مِغَاثٌ: الشَّرُّ والقتال .  
 المَغِيذُ - [غد]: مَنْ صار ذا غُدَّةٍ .  
 المَغْدَى - [غلو]: مكان الغُدِّ .  
 المَغْدَاةُ - [غدو]: المَغْدَى .  
 مَغْرٌ - مَغْرًا في البلاد: ذهب مسرعًا || و- بو بعيرةٌ أَسْرَعٌ .  
 مَغْرٌ - تَمْغِيرًا [مغر]: الثوب: صبغه بالمَغْرَةِ .  
 المَغْر - لون الحَمْرَةِ ليس بناصح .  
 المِغْرَاةُ - [غرو]: آلة تُسْتَعْمَلُ لتلويب الغزاة ومدو .

الكهربائية : آلة لغسل الثياب وغيرها تُدار بالكهرباء .  
المَغْتَم - [غشم] : الظالم || الشجاع الذي يركب رأسه  
فلا يثنيه شيء عما يريد .

المَغْشُوش - [غش] : مفع || غير الخالص ؛ يقال  
« لَبِنٌ مَغْشُوشٌ » أي مخلوطٌ بالماء غير خالص .  
المَغْشِي - [غشي] عليه : من ألم به ما غشى فهمه  
وأفقدته الحس والحركة .

مَغْص - مَغْصًا : أصابه المغص .

مُغْص - مَغْصًا : أصابه المنص .

المَغْص - مص || وجعٌ وتقطعٌ في الأمعاء .

المَغْصَة - ج مَغْصُ [غص] : الدلّة والمُنْقِصَة .

المَغْضِر - ج مَغْضِرُونَ [غضر] : ذوو النعمة وطيب العيش .

المَغْضُوب - [غضب] عليه : المَبْغُض الذي يُراد  
الانتقام منه .

المَغْضُور - ج مَغْضُورُونَ وَمَغْضِيرٌ [غضر] : المغضير .

مَغْط - مَغْطًا الشيء : مده ليطول .

مَغْط - تَمْغِطًا [مغط] الشيء : مَغْطُهُ .

المَغْطِيس - [غطس] : موضع النطس .

المَغْطِيس - ج مَغْطِيسٌ [غطس] : إناةٌ كبيرٌ يُتَغَطَّسُ  
فيه .

المَغْفَر - ج مَغْفِرٌ [غفر] : زردٌ يلبسه المحارب تحت  
القلنسوة .

المَغْفَرَة - ج مَغْفِرٌ [غفر] : المَغْفِر .

المَغْفَل - [غفل] : مفع || المجهول الاسم || « شركةٌ  
مَغْفَلَةٌ » : هي التي تنصن رؤوس أموال تسئها أسهم  
قابلة للتحويل وتكون أسماء أصحابها مجهولة من  
العموم .

المَغْفَل - [غفل] : مفع || من لا فطنة له .

مَغْل - مَغْلًا تِ الدَابَّةُ : أكلت التراب مع البقل  
فأخذها وجعٌ في بطنها || و - مَغْلًا وَمَغْلًا بِالرَّجْلِ :  
وشى به .

مَغْل - مَغْلًا تِ الدَابَّةُ : أكلت التراب مع البقل  
فأخذها وجعٌ في بطنها || و - تِ عَيْنُهُ : فسدت ||  
و - تِ الحامِلُ بولدها : أرضعته المغل .

المَغْل - ج مَغْلٌ : جيلٌ من الناس .

المَغْل - ج أمغال : لبن المرأة وهي حامِل .

المَغْل - ج أمغال : الرمص || المَغْل .

المَغْرَابَة [غرو] : المغرأة (في لغة النجارين والعامّة) .

المَغْرِب - ج مَغْرِبٌ [غرب] : مكان غروب الشمس ||  
بلاد واقعة في شمال أفريقيا ويقال لها أيضًا مراكش ||  
شمال أفريقيا ؛ نقول « بلدان المَغْرِب » || « مَشَارِقُ  
الأرض وَمَغَارِبُهَا » : العالم بأسره .

المَغْرِبَانُ - [غرب] : « مَغْرِبَانُ الشمس » : حيث  
تغرب .

المَغْرِبَل - [غربل] : مفع || الدون الخسيس كأنه  
خرج من الغربال || المقتول المنتفخ || الملك الذاهب .

المَغْرِبِي - ج مَغْرِبَةٌ [غرب] : المنسوب إلى بلاد  
المغرب .

المَغْرِبِيَّة - (ط) : طعام يُعمل من فتائل المعجن والسن  
واللحم والحمص والبصل .

المَغْرَة - المَغْر .

المَغْرَة - الطين الأحمر يُصَبَّغُ به .

المَغْرَة - المَغْرَة .

المَغْرِز - ج مَغْرِزٌ [غرز] : موضع الغرز .

المَغْرِيس - ج مَغْرِيسٌ [غرس] : موضع الغرس .

المَغْرِيس - ج مَغْرِيسُونَ [غرض] : الذي له غرضٌ  
سياسيٌ أو نحوه يرمي إليه ويؤيده .

المَغْرِفَة - ج مَغْرِفٌ [غرف] : ما يُغْرَفُ به .

المَغْرَم - [غرم] بالشيء : المولع به .

المَغْرَم - ج مَغْرَمٌ [غرم] : القرامة .

المَغْرُود - [غمر] : مفع || المَطْمَعُ بالباطل || المخدوع .

المَغْرِي - [غرو] : فا || الجاذِبُ والفاتِنُ ؛ يقال  
« غروضٌ مَغْرِيَةٌ » .

المَغْرِي - ج مَغْرِيٌ [غزو] : الغزو || موضع الغزو ومكانه ||  
« مَغْرِي الكلام » : مَقْصِدُهُ .

المَغْرَار - [غزرا] من الإبل : الكثيرة اللبن .

المَغْرَل - ج مَغْرَلٌ [غزل] : المَغْرَل .

المَغْرَل - ج مَغْرَلٌ [غزل] : المَغْرَل .

المَغْرَل - ج مَغْرَلٌ [غزل] : ما يُغْرَلُ به الصوف ونحوه .

المَغْسَل - ج مَغْسَلٌ [غسل] : مكان الغسل .

المَغْسَل - ج مَغْسَلٌ [غسل] : المَغْسَل .

المَغْسَل - ج مَغْسَلٌ [غسل] : ما يُغْسَلُ به الشيء .

المَغْسَلَة - ما تُغْسَلُ فيه الثياب .

المَغْسَلَة - ج مَغْسَلٌ [غسل] : آلة الغسل || « المَغْسَلَة

المغمد - [غمد] : «مغمد السيف» : غمده .  
 المغمدة - [غمد] : «مغمدة الأجنحة» (ح) : حشرات  
 تتميز بأن جناحها الأعلى ، عندما يقفان ويصبحان  
 غير صالحين للطيران ، يشكّلان لها وقاية إضافية .  
 أنواعها كثيرة جداً ومنها ما هو مُضِرّ .  
 المغمّر - [غمس] : المغامير .  
 المغمّر - ج مغمّز [غمز] : المطعم والعيب ؛ يقال  
 « ما فيه مغمّز » أي نقيصة يُشار بها إليه || المَطْمَع .  
 المغمّض - ج مغمّض [غمض] : المطمئن من الأرض .  
 المغمضات - [غمض] : الذنوب يرتكبها الرجل وهو  
 يعرفها فكأنه يُغمض عينه عنها تعامياً وهو يُصيرها ||  
 «مغمضات الليل» : دياجير .  
 مغمغ - مغمغة [مغمغ] : غمغ بتقدم اليمين .  
 المغمم - [غمم] : «غمم مغمم» : كثير الماء .  
 المغمور - [غمس] : مغم || المجهول الخامل الذكّر ||  
 المقهور .  
 المغمور - [غمز] : مغم || المتهم .  
 المغموص - [غمص] : «رجل مغموص عليه» : مطعون  
 عليه في حبه أو دينه .  
 المغني - ج مغان [غني] : المنزل || يقال « ما له  
 عنه مغمي » أي بُدّ .  
 المغناة - [غني] : مسرحية شعرية بُغّي بها وهي  
 «الأوبرا» .  
 المغتاج - [غنج] : «امرأة مغتاج» : دلت وتدلت .  
 وكذلك «رجل مغتاج» .  
 المغناطيس - المغناطيس (يونانية) .  
 المغناطيسي - النسبة إلى المغناطيس ؛ تقول « حقل  
 مغناطيسي » .  
 مغنط - مغنطة [مغنط] الحديد : سفاه المغناطيس .  
 المغنطيس - (ف) : معدن فيه قوة تجذب الحديد  
 وبعض المعادن (يونانية) .  
 المغنطيسي - النسبة إلى المغناطيس .  
 المغمم - ج مغانم [غمم] : القيمة .  
 المغنوليا - (ن) : أشجار أو جنيات لها أزهار كبيرة  
 جميلة . تثبت في الشرق الأقصى وأمريكا الشمالية ،  
 وتزرع في الحدائق العامة والجنائن للزينة .  
 المغني - ج مغمون [غني] : صاحب الغناء || الذي

المغلي - ج مغل [غلي] : سهم يُغلى به أي يُرمى به  
 إلى أقصى الغاية .  
 المغلاة - ج مغل [غلي] : آلة تُغلى بها الأبارير والنباتات  
 والبن وغيرها . ومنها المغلاة الكهربائية || المغلي .  
 المغلات - [غل] : ما يحصل من ريع الأرض وأجرها .  
 المغلاط - [غلط] : الكثير الغلط .  
 المغلاق - ج مغلوق [غلوق] : ما يُغلق به الباب ||  
 و - من الأسلحة النارية الحديثة (اع) : المكان الذي  
 تُخسى منه هذه الأسلحة بالقذائف .  
 المغلال - [غل] : الكثير الغلة .  
 المغلب - [غلب] : مغم || المحكوم عليه بالعبودية ||  
 المغلوب مراراً .  
 المغلبة - [غلب] : مص || الغلبة || مكان الغلبة .  
 المغلة - الاسم من مغلّت الدابة || و - ج مغل :  
 المرة من مغل || الفساد || النعجة أو العزة التي تُنتج  
 في العام مرتين  
 المغلة - «دابة مغلّة» : أكلت التراب مع البقل  
 فأخذها وجع في بطنها .  
 المغلطة - ج مغلط [غلط] : ما يُغلط فيه أو يكثر  
 الغلط فيه || ما يُغالط به من المسائل المبهمة .  
 المغلقة - [غلغل] : «رسالة مغلقة» : محمولة من  
 بلد إلى بلد .  
 المغلف - [غلف] : مغم || يستعمله بعض الكتاب  
 لغلاف الكتاب ؛ فيقال «كتاب مغلف» أي مجلد  
 تجليداً بسيطاً بدون مقوى ولا ظهر من قماش أو جلد .  
 المغلق - [غلوق] : مغم || «كلام مغلوق» : مشكل  
 وصعب الفهم .  
 المغلق - ج مغلوق [غلوق] : ما يُغلق به الباب || سهم  
 في الميسر من سهام الرابحة .  
 المغلوب - [غلب] : مغم || «مغلوب على أمره» :  
 عاجز ضعيف ؛ من أدل .  
 المغلوق - ج مغلوق [غلوق] : ما يُغلق به الباب .  
 المغلول - [غل] : العطشان .  
 المغني - [غمي] عليه : المغمي عليه .  
 المغني - [غمي] عليه : المريض الذي عرض له ما  
 أفقده الحس .  
 المغنمة - [غمم] : «أرض مغممة» : كثيرة النبات .

- عَمَلُهُ الْغِنَاءُ .  
 الْمُعْتَبَةُ - [غني]: مَوْتٌ الْمُعْتَبِيُّ .  
 الْمُعْتَبِسِيَا - ترابٌ أبيضٌ لا رائحةَ لَهُ ولا طعمٍ ؛ يُتَدَاوَى بِهِ (يونانية) .  
 الْمُغْوُ - [مغو]: صِيَاحُ السِّبُورِ .  
 الْمُغْوَاةُ - ج مَغَاوٍ [غوي]: الْمُضَلَّةُ .  
 الْمُغْوَاةُ - ج مَغْوِيَّاتٍ [غوي]: الْمُضَلَّةُ .  
 الْمُغْوَارُ - [غور]: مِنَ الرِّجَالِ : الكَثِيرُ الْغَارَاتِ || «فوسٌ مِغْوَارٌ» : سَرِيعٌ .  
 الْمُغْوَلُ - [غول]: مَا يُهْلِكُ بِهِ الشَّيْءُ || نَصَلٌ طَوِيلٌ || سَوَطٌ فِي جَوْفِهِ سَيْفٌ دَقِيقٌ ؛ سُمِّيَ بِذَلِكَ لِأَنَّ صَاحِبَهُ يَفْتَالُ بِهِ عَدُوَّهُ مِنْ حَيْثُ لَا يَحْتَسِبُهُ .  
 الْمُغْيَارُ - ج مَغْيِيرٍ [غير]: فَا مِنْ غَارِ الرَّجُلِ عَلَى امْرَأَتِهِ ، وَهِيَ عَلَيْهِ .  
 الْمُغْيَالُ - [غيل]: الشَّجَرَةُ الْمَلْتَمَةُ الْأَفْنَانِ الْوَارِقَةُ الظَّلَالِ .  
 الْمُغْيِبُ - [غيب]: مِنَ النِّسَاءِ : الَّتِي غَابَ عَنْهَا وَجْهَهَا .  
 الْمُغْيِبَةُ - [غيب]: مِنَ النِّسَاءِ : الْمُغْيِبُ .  
 الْمُغْيِثُ - [مغث]: الْكَلَأُ إِذَا أَصَابَهُ الْمَطَرُ وَصَرَعَهُ || الرَّجُلُ الشَّرِيرُ .  
 الْمُغْيِثَةُ - [غيث]: «أَرْضٌ مَغْيِثَةٌ» : نَزَلُ بِهَا التَّبِيثُ .  
 الْمُغْيِيرُ - [مغر]: «لَبَنٌ مَغْيِيرٌ» : أَحْمَرٌ يَخَالِطُهُ دَمٌ .  
 الْمُغْيِضُ - ج مَغْيِضٍ [غيض]: مَجْتَمَعُ الْمَاءِ وَمَدْخَلُهُ فِي الْأَرْضِ .  
 الْمُغْيِظُ - [مغظ]: مَادَّةٌ صَنْعِيَّةٌ تَمْتَنِطُ تُصْنَعُ مِنْهَا خَبُوطٌ تُنْسَجُ مَعَ خَبُوطٍ مِنْ قَطْنٍ أَوْ حَرِيرٍ أَنْوَاعًا مِنْ نَسِيجٍ يُعْرَفُ بِاسْمِهَا (عَامِيَّةٌ فَصِيحُهَا الْمَطَّاطُ) .  
 الْمُغْيِظُ - [غيط]: مَنْ أَعْظَمَتْهُ .  
 الْمُغْيِلُ - [غيل]: مِنَ النِّسَاءِ : الَّتِي تَرْضَعُ وَلَدَهَا وَهِيَ حَامِلٌ .  
 الْمُغْيِوَةُ - [غيث]: «أَرْضٌ مَغْيِوَةٌ» : نَزَلُ بِهَا التَّبِيثُ .  
 الْمُغْيِوَمُ - [غيم]: «بَعِيرٌ مَغْيِوَمٌ» : عَطِشٌ وَحَرٌّ جَوْفُهُ .  
 الْمُغْيَائِلُ - [غال]: اللَّاعِبُ بِالْقَيْتَالِ .  
 الْمُغْيَايَاةُ - [غيا]: مِصٌّ || «حَرْفُ الْمُغْيَايَاةِ» : هُوَ إِذَا نَحَوُ «خَرَجْتُ» فَإِذَا الْأَسَدُ بِالْبَابِ ؛ وَيُقَالُ لَهَا أَيْضًا الْفُجَائِيَّةُ . وَالاسْمُ بَعْدَهَا مَرْفُوعٌ عَلَى الْإِبْتِدَاءِ وَخَبْرُهُ مَحذُوفٌ لِلدَّلَالَةِ عَلَى مُطْلَقِ الْوُجُودِ وَتَقْدِيرِهِ
- موجود .  
 الْمُفَادُ - [فيد]: الْمَضْمُونُ وَالْفَحْوِيُّ ؛ نَقُولُ «إِشَاعَةٌ مُفَادُهَا أَنْ» .  
 الْمُفَادَاةُ - [فدي]: أَنْ تَدْفَعَ لِعَدُوِّكَ أَسِيرًا مِنْ قَوْمِهِ وَتَأْخُذَ مِنْهُ أَسِيرًا مِنْ قَوْمِكَ .  
 الْمُفَارِطُ - [فرط]: «مَفَارِطُ الْبِلَادِ» : أَطْرَافُهَا .  
 الْمُفَارَاةُ - ج مَفَارَاتٍ وَمَفَارِيزٍ [فوز]: الْفَلَاةُ لَا مَاءَ فِيهَا || الْمَفْلَحَةُ || الْمَهْلَكَةُ || الْمَنْجَاةُ .  
 الْمُفَارِيعُ - [فزع]: الْخَائِفُ || الْمُسْتَنْغِيثُ .  
 الْمُفَاصِلُ - [فصل]: الْحِجَارَةُ الْمُرَاصِفَةُ || مَا بَيْنَ الْجِبَلِينَ مِنْ رَمْلِ وَرَضْرَاضٍ وَيَكُونُ مَأْوَةً صَافِيًا رَقِيقًا || «دَاءُ الْمَفَاصِلِ» (طِبٌّ) : وَجَعٌ يَحْدُثُ فِي مَا حَوْلَ مَفَاصِلِ الْأَعْضَاءِ .  
 الْمُفَاصِلَةُ [فصل]: مِصٌّ || وَ - عِنْدَ الْعَامَّةِ : الْاسْمُ مِنْ فَاصِلَةٍ فِي السَّعْرِ .  
 الْمُفَاضُ - [فيض]: «حَدِيثٌ مُفَاضٌ» : مُنْتَشِرٌ .  
 الْمُفَاضَةُ - [فيض]: «دِرْعٌ مُفَاضَةٌ» : وَاسِعَةٌ .  
 الْمُفَاقِيرُ - [فقر]: وَجْوهُ الْفَقْرِ وَلَا وَاحِدَ لَهَا ، وَقِيلَ هِيَ جَمْعٌ قَفَّرَ عَلَى غَيْرِ الْقِيَاسِ كَحُسْنٍ وَمَحَاسِينِ ، وَقِيلَ أَيْضًا هِيَ جَمْعٌ مَفْقَرَةٌ بِمَعْنَى قَفَّرَ .  
 الْمُفَاقِسَةُ - [فقس]: الْاسْمُ مِنْ تَفَاقَسَ الْوُلْدَانِ (عَامِيَّةٌ) .  
 الْمُفَاوِضَةُ - [فوض]: مِصٌّ || يُقَالُ «شَرِكَةٌ مُفَاوِضَةٌ» وَشَرِكَةٌ مُفَاوِضَةٌ «أَي يَكُونُ الشَّرِكَاءُ فِيهَا مُتَسَاوِينَ مَالًا وَتَصَرُّفًا وَدِينًا . وَيُقَابَلُهَا شَرِكَةُ الْعَيْتَانِ || «مُفَاوِضَةُ الْعُلَمَاءِ» : مُحَادَثَتُهُمْ وَمَذَاكِرَتُهُمْ فِي الْعِلْمِ بِأَخْذِ كُلِّ مَا عِنْدَ غَيْرِهِ وَيُعْطَى مَا عِنْدَهُ .  
 الْمُفَادُ - ج مَفَائِدٍ [فاد]: الْمِفَادُ .  
 الْمُفَادُ - ج مَفَائِدٍ [فاد]: خَشْبَةٌ أَوْ حَدِيدَةٌ تُحْرَكُ بِهَا النَّارُ || السُّفُودُ .  
 الْمُفَادَاةُ - [فاد]: الْمِفَادُ .  
 الْمُفَارَاةُ - [فأر]: «أَرْضٌ مَفَارَاةٌ» : فِيهَا كَثِيرٌ مِنَ الْفَيْثَرَانِ .  
 الْمُفَوُّودُ - [فاد]: الَّذِي يَشْكُو فَوَادَهُ || الَّذِي لَا فَوَادَ لَهُ || الْجَبَانُ .  
 الْمِفْتَاحُ - ج مَفَاتِيحٍ [فتح]: آلَةٌ لِفَتْحِ الْأَبْوَابِ وَنَحْوِهَا .  
 الْمِفْتَادُ - [فاد]: مَوْضِعُ الْوَقُودِ .  
 الْمِفْطَحُ - ج مَفَاتِيحٍ [فتح]: آلَةٌ لِفَتْحِ الْأَبْوَابِ وَنَحْوِهَا || قَنَاةُ الْمَاءِ || الْمَخْرَنُ || الْخِرَازَانَةُ || الْكَنْزُ .

المفروق - [فروق] من الطروق : المفروق .  
 المقتش - ج مَقْتَشُونَ [فتش] : الذي يعهد إليه في التفتيش عن الأعمال في دواوين الحكومة أو في إحدى الشركات ونحوها .  
 المقتعل - [فعل] : مفع || كلُّ شيء يُسَوَّى على غير مثالٍ تَقَدَّمَهُ || « شِعْرٌ مُقْتَعَلٌ » : مبتدعٌ أغرب فيه قائله .  
 المقتق - [فتق] : « مَقْتَقُ القميص » : مشقه .  
 المقتل - [فتل] : آلة القتل .  
 المقتوق - [فتق] : مفع || المصَّاب بعلَّة الفتق .  
 المقتول - [فتل] : مفع || « مَقْتُولُ الخلق » : مُحَكَّمُهُ وشديدهُ كأنه قُتِلَ قَتْلًا ؛ ويقال « مَقْتُولُ الساعِد » .  
 المقتون - [فتن] : مفع || المجنون .  
 المقتي - [فتي] : فا || الفقيه الذي يُعطي الفتوى ويُجيب عمَّا أُلقيَ عليه من المسائل المتعلقة بالشريعة .  
 المفتح - [فتح] : مَنْ فتح وباعد ما بين رجليه .  
 المفجرة - [فجر] : محل انفجار الماء .  
 المفجوع - [فجع] : مَنْ غلبت عليه شهوة الطعام (عامية) .  
 المفحص - ج مَفَاحِص [فحص] : الموضع الذي تفحص القطةُ الترابَ عنه لتبيض فيه .  
 المفعم - [فعم] : مفع || العبيُّ || مَنْ لا يقدر أن يقول شيئاً .  
 المفعم - [فعم] : فا || « جوابٌ مُفعمٌ » : مُسَكِّتٌ .  
 المفعم - [فعم] : موضع امتزاج المحروقات بالهواء في المحركات الانفجارية (كمحرك السيارة مثلاً) .  
 المفعم - [فعم] : موضع الفعم || مكان صنع الفعم .  
 المفخرة - ج مَفَاخِر [فخر] : المفخرة .  
 المفخرة - ج مَفَاخِر [فخر] : المآثرة || ما يُفتخر به .  
 المفدغ - ج مَفَادِغ [فدغ] : آلة يُفدغ بها .  
 المفدي - [فدي] : من استُفِدَ بماله أو سواه من الأسر ونحوه .  
 المفر - [فر] : موضع الفِرَار .  
 المفر - [فر] من الخيل : السريع جداً || الذي يصلح للفرار عليه .  
 المفراج - [فرج] : الكثير القرح (للمذكر والمؤنث) .  
 المفراض - ج مَفَارِيس [فرض] : المفراض .  
 المفراض - [فرض] : حديدة يُحز بها .

المفرج - [فرج] : القليل يوجد في القلاة ولا يُدري مَنْ قتله || الذي لا مالَ أو لا ولدَ أو لا عشيرةَ له .  
 المفريج - [فرج] : « دَجاجةٌ مُفْرِجٌ » : ذات فرارٍ .  
 المفريج - [فرج] : المشط || مَنْ بَعَدَ مرفقه عن إبطه .  
 المفريخ - ج مَفَارِخ [فرخ] : موضع التفريخ .  
 المفريخ - [فرخ] : « طائرةٌ مُفْرِخٌ » : ذات فرخ .  
 المفرد - [فرد] : مفع || الواحد ويقابله الجمع || « بمفردوه » : وحده ، على حدة || « الأرقام المفردة » (ع ح) : هي ما كانت غير مزدوجة كالواحد والثلاثة والخمسة ...  
 المفرد - [فرد] من الذهب : المفصل بالفريد .  
 المفردات - [فرد] : الألفاظ والعبارات || و - الخاصة : المصطلحات .  
 المفردة - ج مَفَارِز [فرد] (اع) : الفصيحة ، الجماعة من الجند .  
 المفرش - [فرش] : ما يُفرش ويُنام عليه .  
 المفرشة - ج مَفَارِش [فرش] : مفرش صغير يُجعل على الرمل ويُقعد عليه .  
 المفرض - ج مَفَارِص [فرض] : آلة لقطع الحديد أو الفضة .  
 المفرض - [فرض] : حديدة يُحز بها .  
 المفطح - [فطح] : « رأسٌ مُفَطَّحٌ » : عريض .  
 المفزع - [فزع] : الطويل من كلِّ شيء .  
 المفزع - [فزع] : « درهمٌ مُفَزَعٌ » : مصبوب في قالب ليس بمضروب .  
 المفزع - [فزع] : « يزعمُ مُفَزَعٌ » : مُفَزَعٌ .  
 المفزعة - [فزع] : « حلقةٌ مُفَزَعَةٌ » : انظر حلقة .  
 المفزع - [فزع] : المتعش (عامية) .  
 المفزعين - [فزعن] : البطر (عامية) .  
 المفرق - ج مَفَارِق [فروق] من الطريق : الموضع الذي يتشعب منه طريقٌ آخر || و - من الشعر : موضع اقترافه .  
 المفرق - ج مَفَارِق [فروق] : المفرق .  
 المفرق - [فروق] : مفع || « البيع بالمفروق » : البيع بكسبات صغيرة .  
 المفرفعات - [فرفع] : المتفجرات .  
 المفركة - [فرك] (ط) : طعام يُصنع أشكالاً متعددة كمفركة البيض ونحوها .  
 المفروض - [فرض] : مفع || ما أوجبه الله على عباده ||

المقطوع || المحلود .  
 المفروكة - [فرك] (ط) : حلوى تُصنع من السميد  
 والسمن والسكر ويُتر على وجهها الفستق واللوز المحمص ||  
 « القبلة المفروكة » عند العامة : مثل يُضرب لسرعة  
 الانقياد والضعف .  
 المفزع - [فزع] : اللجأ .  
 المفزعة - [فزع] : المفزع .  
 المفزود - [فزر] : مفع || الأفرز || الأحذب .  
 المفسدة - ج مفايد [فسد] : مصدر الفساد أو سببه .  
 المفصال - [فصل] : الذي عادته الفصل .  
 المفصح - [فصح] : الواضح || يومٌ مُفصحٌ :  
 بلا غيم .  
 المفصد - [فصد] : الميضع يُفصد به .  
 المفصيل - ج مفاويل [فصل] : كلُّ ملتحى عظمين من  
 الجسد .  
 المفصل - [فصل] : اللسان .  
 المفصل - [فصل] : مفع || المشتل على كلِّ جزء من  
 أجزاء مجموع أو كلِّ ظرف من ظروف قضبة ، يقال  
 « مفصلاً » و « يان مفصلاً » .  
 المفصلة - [فصل] في اصطلاح التجارين : حديدتان  
 يدخل طرف كلِّ منهما في الأخرى وتدوران على قضيب  
 من حديد بينهما .  
 المفص - [فص] : المفصاض .  
 المفصاض - [فص] : ما يفص ويكسر به مدثر الأرض  
 ونحوه .  
 المفصال - [فصل] : الكثير الفضل || « هو مفصالٌ  
 على قومه » : ذو معروف وفضل .  
 المفصالة - [فصل] : مؤنث الفضال .  
 المفصة - [فص] : المفصاض .  
 المفصل - ج مفاويل [فصل] : الكثير الفضل ||  
 المفصلة .  
 المفصل - [فصل] : الكثير الفضل || المحكوم له بالفضل  
 على غيره .  
 المفصلة - ج مفاويل [فصل] : الثوب الذي يتبدله  
 الإنسان في الشغل أو للنوم أو يتوشح به في بيته .  
 المفصحة - ج مفايح [فصح] : ما يُسبب الفضيحة .  
 المفطح - [فطح] : « رأسٌ مُفطحٌ » : عريض .

المفطر - ج مفاطير [فطر] : فاطم .  
 المفعاة - [فمي] : « أرضٌ مفعاة » : كثيرة الأفاعي .  
 المفعم - [فعم] : « سئلُ مفعمٌ » : مالمى .  
 المفعول - ج مفاويل [فعل] : مفع || الأثر ، يقال  
 « ساري المفعول » أي نافذ ، معمول به ، و « مفعولٌ  
 رجيمٌ » أي يشمل ما قبله .  
 المفخرة - [فخر] : الفخوة في الجبل دون الكهف ||  
 الأرض الواسعة .  
 المفقاس - [فقس] : عود الفخ الذي يتفقس أي ينقلب  
 على الطائر فيسك به .  
 المففور - [فقر] : المشتكي فقر ظهره من مرضٍ أو  
 كسر .  
 المفلحة - [فلح] : ما يجلب الفلاح .  
 المفلجة - [فلج] من الأسنان : المنفرجة .  
 المفلس - ج مفلسون ومفالييس [فلس] : الذي لم يبق  
 له مالٌ ، ويراد بذلك أنه صار إلى حالة يقال فيها عنه  
 « ليس معه فلس » .  
 المفلس - [فلس] : مفع || من أو ما كان على جلده  
 لعم تشبه فلول السك .  
 المفلفل - [فلفل] : « شرابٌ مفلفلٌ » : يلدغ لذع  
 الفلفل || « الرزُّ المفلفل » (ط) : ما أنضج في الطبخ  
 وبقي حبه يتلوى كالفلفل لعدم التصاق بعضه ببعض  
 ثم طيب بالأبازير كالفلفل والبهار والكمون وغيرها ||  
 « شعرٌ مفلفلٌ » : شديد الجمودة .  
 المفلق - [فلق] : « شاعرٌ مفلقٌ » : مُبدع .  
 المفلق - [فلق] : هو الثمر المجفف إذا تفلق عن نواه .  
 المفلوج - ج مفايح [فلج] : المصاب بداء الفالج .  
 المفلوش - [فلش] : هو الذي لا يُحسن ضبط أموره  
 (عامية) .  
 المفن - [فن] : الذي يأتي بعجائب الأمور .  
 المفته - [فن] : مؤنث المفن .  
 المفهوم - ج مفاهيم [فهم] : مفع || المعنى والمدلول .  
 المفوى - [فوه] : المصوغ بالقوة .  
 المفواة - [فور] : « أرضٌ مفواة » : ذات قوة أو  
 كثيرتها .  
 المفوض - [فوض] : من فوضت إليه إدارة أعمال بلادٍ  
 تُشرف عليها دولة كالمفوض السامي || من فوضت إليه

المَقَاصَةُ - [قص] في القانون : طريقة تُسَدَّد بمقتضاها موجبات متبادلة ؛ نقول «مَقَاصَةُ بين دَينَين» .

المَقَاصِر - [قصر] : أصول الشجر .

المَقَاط - ج مَقَط [مقط] : الحبل الصغير الشديد القتل .

المَقَاطِمَة - [قطع] : مص || عدم التعامل مع شخصٍ أو شركة أو مؤسّسة أو دولة ؛ ومنه مقاطعةُ بلدٍ لحاصلات ومنتجات بلدٍ آخر || و - عند أرباب العشاير : حصّة معلومة من البلاد .

المَقَاط - [قيظ] : الموضع الذي يُقام فيه وقت القيظ .

المَقَاق - [مق] : «عَيْبُ مَقَاق» : رَنخُو اللَّب (عامية) .

المَقَالَة - [قول] : قطعة مستقلة في نشرة ، في جريدة .

المَقَالِيد - [قلد] : جَمْعُ مِقْلَادٍ وَمِقْلَدٍ || «مَقَالِيدُ الْحُكْم» : زمام السلطة .

المَقَام - [قوم] : الإقامة وموضعها وزمانها .

المَقَام - ج مَقَامَات [قوم] : موضع القَدَمَين || المنزلة ||

المَقَام || «مَقَامٌ أَوْ مَخْرَجُ الْكَسْرِ» (ع ح) : عدد يدل على عدد الأجزاء المتساوية التي قسمت بها الوحدة .

مقام  $\frac{3}{4}$  هو ٤ .

المَقَامَة - [قوم] : الإقامة || الموضع الذي تقيم فيه || الجماعة من الناس .

المَقَامَة - ج مَقَامَات [قوم] : السيادة || المجلس ||

الجماعة من الناس || الخطبة أو العظة أو الرواية التي تُلقي في مجتمع الناس ؛ ومنها «مَقَامَاتُ الْحَرِيرِي» .

المَقَاتِق - (ط) : مصارين محشوة لحماً بالأفاويه .

المَقَاوِل - [قول] : فا || من عمله المَقَاوِلَة .

المَقَاوِلَة - [قول] : مص || أن يتعاهد اثنان أو أكثر

على عمل أمرٍ معاً كبناء دار أو القيام بتجارة ونحوهما .

المَقَاوِمَة - [قوم] : مص || منظمة من المواطنين المسلّحين

يقاومون السلطة الحاكمة أو العدو المحتل في نواح مختلفة من البلاد .

المَقَابِضَة - [قبض] : مص || «يَبِيعُ المَقَابِضَة» : هو

يَبِيعُ عَرَضَ بَمَرَضٍ أَيْ مَبَادِلُهُ شَيْءٌ بِشَيْءٍ آخَرَ مَعَادِلٌ لَهُ بِالشَّيْءِ .

المِقْبَاس - [قبس] : شمعة النار تُؤخَذ من معظم النار ||

مَا قَبِسَتْ بِهِ النَّارُ .

المُقَبَّب - [قب] : الضاير .

المُقَبَّر - ج مَقَابِر [قبر] : موضع القُبور .

أعمال دائرة عهدت فيها إليه حكومة كفوض الشرطة || من انتدبته دولة أو جماعته ليمثلها في مؤتمر أو نحوه وليسط وجهة نظرها أو سياستها ويؤيدها .

المُفَوِّضِيَّة - [فوض] : منصب المفوض || الدائرة التي يشغلها المفوض .

المُفَوِّه - [فوه] : المصبوغ بالقوة || البليغ الكلام . يقال «خطيبٌ مُفَوِّهٌ» أي بليغ || «شَرَابٌ مُفَوِّهٌ» : مُطَيَّبٌ بالأفاويه .

مَقٌّ - مُ مَقًّا [مق] الشيء : شَقَّةٌ وَفَتْحُهُ || و - الله عينه : قلعها || و - العنبُ عند العامة : إذا كان لُبُّهُ رَنخُوًّا || و - الولدُ من الإبريق عند العامة . إذا مصَّ الماء من بئله مصًّا .

المَقَاء - [مق] : «فخذُ مَقَاء» : عارية من اللحم .

المُقَابِل - [قبل] : مفع || «الرجلُ المُقَابِل» : الكريم النسب من قبَل أبويهِ .

المُقَابِل - [قبل] : فا || مُقَابِلٌ ذَلِكَ أَوْ فِي مُقَابِلِ ذَلِكَ : لقاء ذلك ، عَوَضًا مِنْ ذَلِكَ .

المُقَابِلَة - [قبل] : مص || «مُقَابِلَة ذَلِكَ أَوْ فِي مُقَابِلَة ذَلِكَ» : بدلًا من ذلك .

المُقَاتِل - [قتل] : واحد المُقَاتِلَة .

المُقَاتِلَة - [قتل] : الذين يأخذون في القتال . والنساء للتأنيث على تأويل الجماعة .

المَقَاسِم - [قحم] : المهالك .

المَقَادِر - [قدر] : الأقدار .

المَقَاوِف - [قذف] : المهالك .

المُقَارِب - [قرب] : فا || الوسط بين الجيد والرديء ||

المتوسط الحال || و - المُشْحِي (ه) : مستقيم بُعدُه عن نقطة ن من المنحني يدنو من صفر إذا ابتعدت

النقطة إلى اللانهاية . وفي التمثيل البياني يكون المُقَارِب أفقيًا أو شاقوليًا أو مائلًا حسبما يكون موازيًا لمحور السينات

أو الصادات أو مائلًا عليهما .



مقارب منحني

المَقَارِي - [قري] : القُدُور .



المَقْبَرَةُ - ج مَقَابِر [قبر]: المَقْبَرُ .  
 المَقْبَرَةُ - ج مَقَابِر [قبر]: المَقْبَرُ .  
 المَقْبَرَةُ - ج مَقَابِر [قبر]: المَقْبَرُ .  
 المَقْبَرَةُ - ج مَقَابِر [قبر]: المَقْبَرُ .  
 المَقْبَرِيُّ - [قبر]: النسبة إلى المَقْبَرَةِ .  
 المَقْبَرِيُّ - النسبة إلى المَقْبَرَةِ .  
 المَقْبِسُ - ج مَقَابِس [قبس]: موضع الحطب المشتعل بالنار .  
 المَقْبِسُ - [قبس]: ما قُبِسَتْ به النار .  
 المَقْبِضُ - ج مَقَابِض [قبض]: ما يُقْبَضُ عليه من السيف وغيره بجمع الكَفِّ .  
 المَقْبِضُ - ج مَقَابِض [قبض]: المَقْبِضُ .  
 المَقْبِضُ - ج مَقَابِض [قبض]: المَقْبِضُ .  
 المَقْبِضَةُ - ج مَقَابِض [قبض]: المَقْبِضُ .  
 المَقْبِضَةُ - ج مَقَابِض [قبض]: المَقْبِضُ .  
 المَقْبِضَةُ - ج مَقَابِض [قبض]: المَقْبِضُ .  
 المَقْبِلُ - [قبل]: فا || و - من الزرع عند العامَّة: الآتي بغلة كثيرة .  
 المَقْبِلُ - [قبل]: مفع || المقبول || و - من الثياب: الرُّقْعُ .  
 المَقْبَلَاتُ - [قبل]: المشهيات ، وهي التي تُقدَّم في أوَّل الطعام .  
 المَقْبَلَةُ - [قبل]: من الزُّرُوع: مؤنث المَقْبِلِ .  
 المَقْبُوبُ - [قب]: المَقْبِيبُ .  
 المَقْبُوحُ - [قبح]: الذي نَحَاهُ اللهُ عن الخير .  
 مَقْتًا - مَقْتًا الرَّجُلُ: أَبْغَضُهُ أَشَدَّ الْبَغْضِ .  
 مَقْتًا - مَقَاتَةً فَلَانٌ إِلَيَّ: كَانَ مَمْقُوتًا عِنْدِي .  
 مَقْتًا - تَمَقَّتِيًا [مقت]: هُ: أَبْغَضُهُ أَشَدَّ الْبَغْضِ || و - هُ إِلَيَّ تَبِحُ فَعَلُو: بَغْضُهُ إِلَيَّ .  
 المَقْتَبِسُ - [قبس]: الجذوة من النار .  
 المَقْتَبِلُ - [قبل]: «رَجُلٌ مُقْتَبِلُ الشَّبَابِ»: لَمْ يَظْهَرِ فِيهِ أَثَرُ الْكِبَرِ .  
 المَقْتَلُ - [قتل]: موضع الاقتال .  
 المَقْتَلِيرُ - [قدر]: || الطابيح في القدر || الرفيق بالعمل || الوسط من كلِّ شيء .  
 المَقْتِيرُ - [قتل]: فا || «سَرَجٌ مُقْتِيرٌ»: جِدُّ الْوَقُوعِ عَلَى الظَّهْرِ .

المَقْتَضَى - ج مُقْتَضِيَات [قضي]: مفع || الحاجة والضرورة || «بِمَقْتَضَى كَذَا»: بِمَوْجِبِ كَذَا .  
 المَقْتَضِبُ - [قضب]: مفع || المَوْجَزُ والمُخْتَصَرُ || بَحْرٌ مِنْ أَمْحَرِ الشَّيْرِ وَزِنُهُ «فَاعِلَاتٌ مُقْتَعْلَنٌ» مَرْتَبِينَ || المَكْلَفُ عَمَلًا قَبْلَ أَنْ يَسْتَطِيعَ أَنْ يُحْسِنَهُ || و - مِنَ الشَّيْرِ وَالْكَلَامِ: الْمُرْتَجِلُ .  
 المَقْتَلُ - ج مَقَاتِل [قتل]: العضو الذي إذا أُصِيبَ لَا يَكَادُ صَاحِبُهُ يَسْمُ كَالصَّدْعِ || مَوْضِعُ الْقَتْلِ || الْقَتْلُ نَفْسُهُ .  
 المَقْتَلُ - [قتل]: الخبير || المَجْرِبُ .  
 المَقْتَمُ - [قم]: المَقَمُ .  
 المِقْتَى - (ن): القِثَاءُ (عامة) .  
 المِقْتَاةُ - ج مَقَاتِي [قنا]: موضع القِثَاءِ .  
 المِقْتَاةُ - ج مَقَاتِي [قنا]: المِقْتَاةُ .  
 المِقْحَامُ - ج مَقَاحِم [قحم]: مبالغة القاحيم || الذي يخوض معظم الشدائد .  
 المِقْحَطَةُ - [قحط]: آلة القحط (عامة) .  
 المِقْحَفَةُ - ج مَقَاحِف [قحف]: الخشبة التي يُقْحَفُ بها الحَبُّ كَالْمِذْرَابِ .  
 المِقْحُوطُ - [قحط]: «عَامٌ مَقْحُوطٌ»: قَحِطٌ .  
 المِقْدَةُ - [قد]: حديدة يُقَدُّ بها .  
 المِقْدَةُ - [قد]: الطريق || المكان المستوي .  
 المِقْدَةُ - [قد]: المِقْدَةُ .  
 المِقْدَاحُ - [قدح]: المِقْدَاحُ || و - عند العامَّة: الرجل الذي يسعى بين الناس بالدسائس .  
 المِقْدَارُ - ج مَقَادِير [قدر]: القُدْرَةُ || مَبْلَغُ الشَّيْءِ || مَا يُعْرَفُ بِهِ قَدْرُ الشَّيْءِ مِنْ مَعْدُودٍ وَمَكِيلٍ وَمَوْزُونٍ .  
 المِقْدَامُ - ج مَقَادِيم [كثير الإقدام] .  
 المِقْدَامَةُ - ج مَقَادِيم [قدم]: الكثير الإقدام ، والتناء للمبالغة .  
 المِقْدَةُ - [قد]: المِقْدَةُ .  
 المِقْدَحُ - [قدح]: حديدة القَدْحِ || و - عند النجَّارين: المنقب الذي يثقبون به الخشب .  
 المِقْتَرُ - [قدر]: مفع || و - عند العامَّة: عصابة مزينة تتعصب بها المرأة .  
 المِقْتَرُ - [قدر]: فا || و - عند العامَّة: الذي يُخَمِّنُ مِقْدَارَ غَلَّةِ الْأَشْجَارِ وَالزَّرْعِ .

المقدرة - [قدر]: المقدره .  
 المقدره - [قدر]: القوة || الغنى .  
 المقيرة - [قدر]: المقدره .  
 المقدس - [قدس]: المكان المقدس || «بيت المقدس» :  
 حرم القدس الشريف .  
 المقدس - [قدس]: منع || «البيت المقدس» :  
 بيت المقدس .  
 المقدس - [قدس]: فا || الحبر || الراهب .  
 المقدسة - [قدس]: مؤنث المقدس || «الأرض المقدسة» :  
 أرض فلسطين || «أرض مقدسة» : مباركة .  
 المقدسي - [قدس]: النسبة إلى «بيت المقدس» .  
 المقدسي - [قدس]: النسبة إلى «البيت المقدس» .  
 المقدم - ج مقادير [قدم]: فا || و - من الرّحل :  
 قادمته || و - من الوجوه : ما استقبلت منه || و - من  
 العين : ما يلي الأنف .  
 المقدم - [قدم]: وقت القدوم .  
 المقدم - [قدم]: منع || و - (اع) : رتبة عسكرية  
 توازي رتبة «قومندان» || و - في اصطلاح أهل لبنان :  
 كان قديماً عندهم من رتب أكابر العشائر . وأعلامها  
 رتبة الأمير ثمّ الخوند فالمقدم فالشيخ || و - ج مقادير  
 من الرّحل : قادمته || و - من الوجوه : ما استقبلت منه ||  
 و - من العين : ما يلي الأنف .  
 المقدمه - [قدم]: طائفة متقدمة منه || و -  
 من الكتاب : فصل يُعقد في أوله || «مقدمه الرّحل» :  
 قادمته .  
 المقدمه - [قدم]: الناصبه || الجبهة || ما يتوقّف عليه  
 الشيء توقفاً عقلياً أو عادياً أو جعلياً || و - من كل  
 شيء : أوله || و - من الجيش : طائفة متقدمة منه ||  
 و - من الكتاب : فصل يُعقد في أوله .  
 المقدود - [قد]: منع || و - عند العامة : الهزبل  
 الضعيف .  
 المقدور - [قدر]: منع || الأمر المحتوم || الطاقة  
 والاستطاعة ؛ تقول «في مقدوره أن يفعل كذا» .  
 المقداف - ج مقادير [قدف]: المقداف .  
 المقدّر - [قدر]: «رجل مقدّر» ج مقادير : يجتنبه  
 الناس .  
 المقدّر - ج مقدرون [قدر]: الذي يأتي القاذورات .

المقدحات - [قدع]: نقول «وماه بالمقدحات» أي  
 رماه بالفواحش والقاذورات .  
 المقدعات - [قدع]: المقدعات .  
 المقدف - ج مقادير [قدف]: خشبة تُضرب في الماء  
 فتدفع المركب إلى الأمام .  
 المقدف - [قدف]: الملّعن || الكثير اللحم .  
 المقدية - [قدي]: «عين مقدية» : وقع فيها القدي .  
 مقر - مقرأ عتقه : ضربها بالعصا حتى تكسر العظم ||  
 و - السمكة المالحه : تقعها في الخل .  
 مقر - مقرأ الشيء : صار مرّاً أو حامضاً .  
 المقر - مص || و - (ن) : انظر الصبر .  
 المقر - المر أو الحامض || و - (ن) : المقر .  
 المقر - ج مقار [قر]: موضع الاستقرار ؛ يقال «مقر  
 القيادة» و «مقر العمل» || «مقر البئر» : نفرة في  
 أسفل البئر يجتمع فيها الماء عند قلته .  
 المقرى - ج مقار [قرى]: المقرء || القصعة يُقدم  
 الأكل فيها للضيف .  
 المقرء - [قرى] (المذكر والمؤنث) : الذي يقري  
 الضيف || الكثير الضيافة .  
 المقرء - ج مقار [قرى]: مؤنث المقرى والمقرء ||  
 القصعة يُقدم الأكل فيها للضيف .  
 المقرص - [قرص]: السكين المعقوفة الرأس .  
 المقرض - ج مقاريض [قرض]: ما يُقرض به التوب  
 أي يُقطع وهما مقرضان أي شفرتان ولا يقال ، إذا  
 جمعت بينهما ، «مقرض» ، بل يقال عند اجتماعها  
 «قرضه بالمقرضين» وفي الواحد «قرضه بالمقرض» .  
 المقرع - [قرع]: فأس تكسر بها الحجارة .  
 المقرأ - [قرأ]: ما يُجمل عليه الكتاب عند القراءة .  
 المقرّب - [قرب]: منع || و - من الخيل : الذي  
 يقرب معلقه ومربطه لكرامته .  
 المقرّب - [قرب]: فا || و - ج مقارب ومقاريب  
 من الحواميل : التي قرب ولادها .  
 المقرّب - [قرب]: الطريق المختصر || سير الليل .  
 المقرّبه - [قرب]: من الخيل : مؤنث المقرّب .  
 المقرّبه - [قرب]: القرابة || «على مقرّبه من» :  
 بالمقرب من .  
 المقرّبه - [قرب]: القرابة || الطريق المختصر ||

المُقْسِط - [قسط]: من أسماء الله الحسنى ومعناه العادل .

المُقَسِّم - [قسم]: القسَم .

المُقَسِّم - [قسم]: المكان الذي يُفَرَّق منه الماء الجاري إلى البلد مقسماً على الأسواق والشوارع (عامية) .

المُقَسِّم - [قسم]: مفع || المهموم || الجميل || «رجلٌ مُقَسِّمٌ» : مُحَسِّنٌ || «رجلٌ مُقَسِّمٌ الوجه» : جميل كَلَهُ || «المُقَسِّمُ الهانفي» : لوحة تنتهي إليها الخطوط الداخلية لشبكة التلفون في الدوائر الحكومية ، في المؤسسات ، في الشركات ... ، ويجري بواسطتها تسلم المخبرات وتوزيعها .

المُقَشَّب - [قشب]: غير الخالص || «حَسَبٌ مُقَشَّبٌ ورجلٌ مُقَشَّبٌ الحسب» : مشوبٌ باللؤم .

المُقَشَّة - [قش]: المكثفة .

المُقَشَّر - [قشر]: مفع .

المُقَشَّشة - [قش]: زجاجة كبيرة عليها غشاء منسوج من عيدان دقاق يُجَعَل تحته على الغالب قش وقاية للزجاجة من الانكسار إذا أصيبت بصدمة .

المُقَشَّط - ج مَقَشِّط [قشط]: آلة القَشَط .

المُقَشَّط - [قشط]: السالب الشيء فهراً (عامية) .

المُقَشَّطَة - [قشط]: عند العقادين : آلة تنقى بها خيوط الحرير من العَجَر التي فيها .

المُقَشَّر - ج قَشَائِر (يحذف الزوائد) [قشعر]: فا .

المُقَشَّوْرَة - [قشر]: طعام يُصَنَع من الحنطة المنزوعة القشر .

المُقَصِّص - ج مَقَاصِر [قص]: «شاةٌ مُقَصِّصَةٌ» : استبان حنلها .

المُقَصِّص - ج مَقَاصِر [قص]: آلة القَصِّص .

المُقَصَّب - [قصب]: مفع || و - من الثياب :

المَطْوِيٌّ || «شعرٌ مُقَصَّبٌ» : مجعدٌ بالقَصْب والخيوط .

المُقَصَّب - [قصب]: فا || الذي يحرز قَصْب السبق .

المُقَصَّبَة - [قصب]: منبت القَصْب وموضعه .

المُقَصَّبَة - [قصب]: مؤنث المُقَصَّب || «ثياب مُقَصَّبَة» : مزينةٌ بالشريط المطروق من الذهب أو الفضة .

المُقَصِّد - ج مَقَاصِد [قصد]: مكان القَصْد || النية والغرض .

وعلى مقربة من : قريباً من .

المُقَرَّبَة - [قرب]: القرابة .

المُقَرَّرَة - [قر]: حوض الماء || الجرّة .

المُقَرَّح - [قرح]: مَنْ يُو قَرُوح .

المُقَرَّر - [قر]: فا || عُضْوٌ في لجنة أو جمعية يُعهد إليه في وضع بيانٍ عمّا رآته .

المُقَرَّرَات - [قر]: القَرَازَات .

المُقَرَّص - [قرص]: مفع || و - من الحلى وغيرها : المستدير كالقرص .

المُقَرَّطَة - [قرطم]: «أصابع مقرطمة» : قصيرة (عامية) .

المُقَرَّعة - ج مَقَارِع [قرع]: السوط وكل ما قَرَعَتْ به .

المُقَرَّف - [قرف]: مَنْ في لونه حُمْرة || النذل || «وجهٌ مُقَرَّفٌ» : غير حسن .

المُقَرَّن - [قرن]: الخشبة تشد على رأس الثورين .

المُقَرَّن - [قرن]: ما جُعِل له شبه القَرْن || ما كان له أربع زوايا || ما كان ذا قُرْنَةٍ .

المُقَرَّنَة - [قرن]: مؤنث المُقَرَّن || الجبال الصغار يدنو بعضها من بعض .

المُقَرَّو - [قرا]: ما قُرِيَ .

المُقَرَّوَة - [قرا]: ما قُرِيَ .

المُقَرَّوِب - [قرب]: السيف الذي أُتخذ له قراب .

المُقَرَّوَح - [قروح]: مفع || مَنْ يُو قَرُوح || و - من الطرُق : الواضح لتأثير الأقدام والقوائم فيه .

المُقَرَّوَر - [قر]: البارد || الذي أصابه البرد .

المُقَرَّوِق - [قرق]: المصاب بالقرق (عامية) .

المُقَرَّي - [قرا]: المُقَرَّوَة .

مَقَّس - مُ مَقَّسًا الماء : جرى || و - الشيء في الماء : غَطَّه || و - القربة : ملأها || و - فلانٌ في الأرض : ذهب .

مَقَّص - مَقَّصَاتٌ نَفْسُهُ : غَشَّتْ .

مَقَّس - تَمَيِّسًا [مقس] الماء : صبّه بكثرة .

المَقَّسَة - [قسو]: ما يُقَسِّي .

المَقَّسَس - [مقسس] (ن): شجر كبير يحمل حباً مستديراً فيه مادة إلى الحلاوة ؛ يُعَمَل منه الدُّبُق .

المَقَّسَامِي - [مقسس]: «العنبُ المَقَّسَامِيُّ» : المنسوب إلى المَقَّسَس لأنه يُشبه ثمره .

المَقَصِّر - [قصر] : خشبة القَصَّار .  
 المَقَصَّرَة - [قصر] : خشبة القَصَّار .  
 المَقْصِف - ج مَقَاصِف [قصف] : محل الأكل والشرب واللهو .  
 المِقْصَل - [قصل] : سيفٌ مِقْصَلٌ : قَطَاعٌ || لِسَانٌ مِقْصَلٌ : حديد .  
 المِقْصَلَة - [قصل] : آلة للإعدام قوامها سكين تسقط على رأس المجرم فتقطعهُ .  
 المَقْصُور - [قصر] : واحد المَقَاصِر || نسيج أبيض رقيق من القطن .  
 المَقْصُورَة - ج مَقَاصِر [قصر] : الحجَلَة || الدار الواسعة المحصنة || حجرة صغيرة مرتفعة || مَقْصُورَة الدار : حجرة من حجرتها || « ناقة مَقْصُورَة » : أُنْسِكَتْ لِيشرب لبنها .  
 المَقْصُول - [قصل] : « شيء مَقْصُولٌ » : مَقْطُوع .  
 المِقْضَاب - [قضب] : المنجل || الكثير القُضْب .  
 المِقْضَب - [قضب] : المنجل || « سيفٌ مِقْضَبٌ » : شديد القُطْع .  
 المِقْضَبَة - ج مَقَاضِب ومَقَاضِب [قضب] : منبت القُضْب .  
 مَقَطَ - مُ مَقَطًا الشيء : شدّه || جرحه || ربطه بالمقاط || و - هُ : غاظه || و - هُ بالأيمان : حلفه بها || و - هُ بالعصا : ضربه بها || و - بالقرن ومقطه : صرعه || و - عُنقَه : كسرها || و - الكُرَة : ضرب بها الأرض ثم أخذها || و - الحبل : نثله .  
 مَقَطَ - تَمَقِيطًا [مقط] هُ : صرعه || و - الإبل : شدّها بالمقاط .  
 المَقَط - ج أمقاط : خيطٌ يُصَاد بِهِ الطير .  
 المَقِط - الذي يُؤَلد لستة أشهر .  
 المِقْطَ - [قط] : عَظِيمٌ ونحوه يقط الكاتب عليه أقلامه .  
 المِقْطَار - [قطر] : السحاب الكثير القطر .  
 المِقْطَاع - [قطع] : مَنْ لَا يَثْبِت على مؤاخاة || « مِقْطَاعُ الكلام » : الذي تعود قَطَعُ كلام الناس || « بئرٌ مِقْطَاعٌ » : ينقطع ماؤها سريعًا .  
 المِقْطَعَة - [قط] : المِقْطَ .  
 المِقْطَر - ج مَقَاطِر [قطر] : المجرمة يستعملونها للتبخّر بالقَطَر وغيره .  
 المِقْطَرَة - ج مَقَاطِر [قطر] : المِقْطَر .  
 المَقْطَع - [قطع] : الغريب || مَنْ لَيْسَ لَهُ اسم في ديوان الأعطية أو الذي يُفرض لِغُزَايِهِ وَأَمَّا هو فَيُتْرَكُ || « مَقْطَعُ النهر » : الموضع الذي يُقْطَع فيه .  
 المَقْطَع - ج مَقَاطِع [قطع] : موضع القُطْع أو الانقطاع || حرفٌ مع حركة أو حرفان ثانيهما ساكن || « مَقْطَعُ الحنء » : ما يُقْطَع به الباطل || « مَقْطَعُ الحرف » : مخرجه من الحلق أو اللسان أو الشفتين || « مَقَاطِعُ الأنهار » : حيث تُجاز || « مَقَاطِعُ الكلام » : مواضع الوقوف .  
 المِقْطَع - ج مَقَاطِع [قطع] : بِثَالٌ يُقْطَع عليه الأديم وغيره || ما يُقْطَع به ؛ نقول « مِقْطَعُ الورق » || « سيفٌ مِقْطَعٌ » : ماض .  
 المَقْطَعَات - [قطع] : القصار من الثياب || و - من الشعر : قِصَارَةٌ وأراجيزه || « مَقْطَعَاتُ الشيء » : طرائفه التي يتحلل إليها ويتركب منها .  
 المَقْطَعَة - [قطع] : موضع القُطْع || سَبَبُ القُطْع ؛ يقال « الهجر مَقْطَعَةٌ للودء أي مدعاة لقطعِهِ .  
 المَقْطَعَة - [قطع] : القصار من الثياب || والثياب المَقْطَعَة ، عند العامة : البالية الممزقة .  
 المَقْطَف - ج مَقَاطِف [قطف] : ما يُجَنَى فيه الثمر .  
 المِقْطَف - ج مَقَاطِف [قطف] : المنجل الذي يُقْطَف به || أصل المنفود || مُنْخَلٌ صَفِيقٌ من الحرير يُقْطَف به الدقيق .  
 المَقْطَنَة - [قطن] : الأرض التي تُزْرَع فيها الأقطان .  
 المَقْطُور - [قطر] : مفع || المَطْلُ بالقطران .  
 المَقْطُورَة - [قطر] : مؤنث المَقْطُور || « أرضٌ مَقْطُورَة » : أصابها القَطَرُ أي المطر .  
 المَقْطُوع - [قطع] : مفع || « المَقْطُوعُ به » : الذي حِيلَ بينه وبين ما يؤمله .  
 المَقْطُوعَة - [قطع] : مؤنث المَقْطُوع || « مَقْطُوعَة موسيقية » : تَأليفٌ موسيقيٌ صغير .  
 المَقْطُوعِيَة - [قطع] : الاستهلاك .  
 المَقْع - مص || و - ج أمقع : الماء المستنقع .  
 المَقْعَد - [قعد] : المصاب بداء القَعَاد .  
 المَقْعَد - ج مَقَاعِد [قعد] : مكان القعود || الكرسي ||

المَقَصِّر - [قصر] : خشبة القَصَّار .  
 المَقَصَّرَة - [قصر] : خشبة القَصَّار .  
 المَقْصِف - ج مَقَاصِف [قصف] : محل الأكل والشرب واللهو .  
 المِقْصَل - [قصل] : سيفٌ مِقْصَلٌ : قَطَاعٌ || لِسَانٌ مِقْصَلٌ : حديد .  
 المِقْصَلَة - [قصل] : آلة للإعدام قوامها سكين تسقط على رأس المجرم فتقطعهُ .  
 المَقْصُور - [قصر] : واحد المَقَاصِر || نسيج أبيض رقيق من القطن .  
 المَقْصُورَة - ج مَقَاصِر [قصر] : الحجَلَة || الدار الواسعة المحصنة || حجرة صغيرة مرتفعة || مَقْصُورَة الدار : حجرة من حجرتها || « ناقة مَقْصُورَة » : أُنْسِكَتْ لِيشرب لبنها .  
 المَقْصُول - [قصل] : « شيء مَقْصُولٌ » : مَقْطُوع .  
 المِقْضَاب - [قضب] : المنجل || الكثير القُضْب .  
 المِقْضَب - [قضب] : المنجل || « سيفٌ مِقْضَبٌ » : شديد القُطْع .  
 المِقْضَبَة - ج مَقَاضِب ومَقَاضِب [قضب] : منبت القُضْب .  
 مَقَطَ - مُ مَقَطًا الشيء : شدّه || جرحه || ربطه بالمقاط || و - هُ : غاظه || و - هُ بالأيمان : حلفه بها || و - هُ بالعصا : ضربه بها || و - بالقرن ومقطه : صرعه || و - عُنقَه : كسرها || و - الكُرَة : ضرب بها الأرض ثم أخذها || و - الحبل : نثله .  
 مَقَطَ - تَمَقِيطًا [مقط] هُ : صرعه || و - الإبل : شدّها بالمقاط .  
 المَقَط - ج أمقاط : خيطٌ يُصَاد بِهِ الطير .  
 المَقِط - الذي يُؤَلد لستة أشهر .  
 المِقْطَ - [قط] : عَظِيمٌ ونحوه يقط الكاتب عليه أقلامه .  
 المِقْطَار - [قطر] : السحاب الكثير القطر .  
 المِقْطَاع - [قطع] : مَنْ لَا يَثْبِت على مؤاخاة || « مِقْطَاعُ الكلام » : الذي تعود قَطَعُ كلام الناس || « بئرٌ مِقْطَاعٌ » : ينقطع ماؤها سريعًا .  
 المِقْطَعَة - [قط] : المِقْطَ .  
 المِقْطَر - ج مَقَاطِر [قطر] : المجرمة يستعملونها

- إليه مقاليد الأمور، أي فوضها إليه.
- المِقْلَاع - ج مَقَالِيع [قْلَع] : آلة تُرْمَى بها الحجارة .
- المِقْلَاق - [قْلَق] : القَلِيق (المذكَّر والمؤنَّث) .
- المِقْلَام - [قْلَم] : المقراض .
- المِقْلَب - [قْلَب] : حديدة تُقْلَب بها الأرض للزراع .
- المِقْلَة - ج مَقَل : شحمة العين أو هي السواد والبياض منها || العين ذاتها .
- المِقْلَة - المرة من مَقَل || حصاة كانوا يضعونها في الإناء إذا قلَّ الماء في السفر ثم يُصَبَّ فيه ما يغمر الحصاة فيُخَطَّى كلُّ من المسافرين سهمته .
- المِقْلَد - ج مَقَالِد [قْلَد] : المفتاح || عصا في رأسها اعوجاج || الوعاء || المخلاة || المكياك .
- المِقْلَد - [قْلَد] : مفع || السيد قُلْدُ أمور قومه || موضع القلادة || موضع حمائل السيف على المنكبين || السابق من الخيل يُقْلَد شيئاً يُعرَف أنه قد سبق .
- المِقْلَدَات - [قْلَد] : «مُقْلَدَات الشِعْر» : البواقي على الدهر تُحَفَظ لنفسها .
- المِقْلَع - ج مَقَالِع [قْلَع] : مكان قُلْع الحجارة || «مَقْلَعُ الحُمَّى» : زوالها .
- المِقْلَعَط - الوسخ البغيل (عامية سريانية) .
- المِقْلَمَة - ج مَقَالِم [قْلَم] : وعاء تُجَعَل فيه أقلام الكتابة .
- المِقْلَو - [قْلَو] : ما قُلِيَ .
- المِقْلِي - [قْلِي] : ما قُلِيَ || المُبْغَض .
- المِقْم - [قْم] : الذي يأكل كلَّ ما على المائدة .
- المِقْمَة - [قْم] : شَفَتَا ذوات الظلْف .
- المِقْمَة - ج مَقَام [قْم] : المكسة || المِقْمَة .
- المِقْمِير - [قْمِر] : «ليلة مُقْمِير» : فيها القمر .
- المِقْمِيرَة - [قْمِر] : «ليلة مُقْمِيرَة» : مُقْمِير .
- المِقْمَش - [قْمَش] : «نوب مُقْمَش» : قويّ النسيج .
- المِقْمَعَة - ج مَقَامِع [قْمَع] : خشبة أو حديدة يُضْرَب بها الإنسان لِيُدَلَّ .
- المِقْمُور - [قْمُر] : مفع || الشرّ والكريهة .
- المِقْمُوع - [قْمَع] : مفع || المقهور || - من المال : ما أُخِذَ خياره .
- المِقْتَاب - [قْتَب] : مخلب الأسد .
- المِقْتَب - [قْتَب] : وعاء للصائد يجعل فيه ما بصيده ||
- و - عند العامة : بيت خارج يقعد فيه الضيوف ||
- و - عند العامة أيضاً : وسادة كالفراش يُقْعَد عليها .
- المِقْعَدَات - [قْعَد] (ج) : فراخ القطا قبل أن تنهض || و - (ج) : الضفادع .
- المِقْعَدَة - [قْعَد] : مكان القعود || السافلة من الشخص .
- المِقْعَر - [قْعَر] : العميق || و - من الخطوط : خلاف المحدث .
- المِقْفَى - [قْفَو] : «رجل مُقْفَى يو» : مؤنر مُكْرَم .
- المِقْفَى - [قْفَو] : مفع || «الكلام المُقْفَى» : الذي فيه تَقْفِيَة أي سَجْع || «رجل مُقْفَى يو» : مؤنر مُكْرَم .
- المِقْفَار - [قْفَر] : «أرض مُقْفَار» : خالية .
- المِقْفَص - [قْفَص] : مفع || «نوب مُقْفَص» : مُخَطَّط كهيئة القفص .
- المِقْفَع - المنكس الرأس أبداً || «رجل مُقْفَع اليدين» : متشجها .
- المِقْفَعَة - خشبة تُضْرَب بها اليد أو الأصابع .
- مَقَو - تَمَقِيماً [مَق] على عياله : ضيق عليهم في النفقة فقراً أو بخلاً || و - الطائر فرخة : زقهُ .
- المَقَق - [مَق] : كلُّ تباعدٍ بين شيئين || الطول الفاحش في دقة .
- المَقَقَة - [مَق] : الجهال من الناس || الجداء الرُضْع || شَرَابُ النيد قليلاً قليلاً .
- مَقَل - مَقَلًا في الماء : غاص فيه || و - ه : غسهُ في الماء || نظر إليه || و - المَقْلَة : ألقاها في الإناء وصبَّ عليها ما يغمرها من الماء .
- المَقَل - (ن) : انظر الدوم || ثمر شجر الدوم || صمغ شجرة يُتداوى به .
- المَقَل - مص || أسفل البئر || الحصى والتراب || موضع المغاص من البحر .
- المَقَل - [قَل] : الفقير وفيه بقية .
- المَقَل - [قَلَو] : المِقْلَاء .
- المَقَل - ج مَقَال [قَلِي] : المِقْلَاء .
- المِقْلَاء - [قَلَو] : عودان يلعب بها الصبيان .
- المِقْلَاء - [قَلِي] : الموضع الذي تُصنَع فيه المقالي .
- المِقْلَاء - ج مَقَال [قَلِي] : وعاء يُقَلَى فيه الطعام .
- المِقْلَاد - ج مَقَالِد [قَلَد] : المفتاح . يقال «ألقى

- كفُّ الأسد || مخلب الأسد || جماعة من الخيل تجتمع للغارة .
- المُقْتَد - [قند]: «سَوِيْقُ مُقْتَدٌ»: معمول بالقند || «كلامٌ مُقْتَدٌ»: يستحليه السامع .
- المُقْتَطِرَة - [قنطر]: «قَنَاطِرُ مُقْتَطِرَة»: كاملة أو كثيرة وذلك في المبالغة .
- المُقْتَنَع - [قنع]: مفع || الذي يرفع رأسه خَلْفَةً || «فَمٌ مُقْتَنَعٌ»: أسنانه معطوفة إلى داخل .
- المُقْتَنَع - [قنع]: «شاهدٌ مُقْتَنَعٌ»: ج مقانيع: يُقْنَع به وبشهادته .
- المُقْتَنَع - [قنع]: المُقْتَنَعَة .
- المُقْتَنَع - [قنع]: مفع || الذي عليه بيضة الحديد || المُقْتَنَعُ رَأْسُهُ || المُغْشَى بِشَوْبٍ .
- المُقْتَنَعَة - [قنع]: ما تُغْطِي المرأة رَأْسَهَا به وهو أصغر من الفِنَاع .
- المُقْتَنُود - [قند]: «سَوِيْقُ مُقْتَنُودٌ»: معمول بالقند .
- المُقْتَنِي - [قنوق]: صاحب القناة أي الرُمح .
- المُقْتَنَى - ج مقاهٍ [قنوق]: المكان الذي تشرب فيه القهوة .
- مِقَّة - مَقَّهَا: كان أحمر أشفار العين .
- مَقَّه - بياض في زرقه ، وهو مذموم .
- المُقْتَهَاء - مؤنث الأَمْقَه .
- المُقْتَوِي - [قوي]: الورق الصفيق (الكرتون) .
- المِقْوَال - ج مَقَاوِلٌ ومَقَاوِلَةٌ [قول]: البَيْنُ القَوْلُ الظريفُ اللسان || «امرأةٌ مِقْوَالٌ»: حَسَنَةُ القَوْلِ لَسِنَةً .
- المِقْوَالَة - [قول]: «امرأةٌ مِقْوَالَةٌ»: مِقْوَالٌ .
- المِقْوَد - ج مَقَاوِد [قود]: ما تُقَاد به الدابة من حبل ونحوه || جهاز ميكانيكي تدار بواسطته السيارة .
- المِقْوَد - [قود]: مفع ؛ ويقال أيضاً مَقْوُودٌ على الأصل .
- المِقْوَد - [قود]: الجبل الطويل .
- المِقْوَر - [قور]: الضامير من الخيل || المطلي بالقار .
- المِقْوَس - ج مَقَاوِس [قوس]: الميدان || حَبْلٌ تُصَفِّعُ عليه الخيل عند السباق || الموضع الذي تجري منه الخيل || وعاءٌ تُجَعَل فيه القيسي .
- المِقْوَرِيع - [ققع]: «رَجُلٌ مِقْوَرِيعٌ البدين»: مَقْفَعُهَا (عامية) .
- المِقْوَل - ج مَقَاوِلٌ ومَقَاوِلَةٌ [قول]: اللسان || اليبين || القول لَسِنَةً .
- المِقْوَل - [قول]: مفع .
- المِقْوَلَة - [قول]: «كلمةٌ مِقْوَلَةٌ»: قِيلَتْ مرَّةً بعد مرَّةً .
- المِقْوَم - [قوم]: خشبة المحراث التي يمسكها المحراث .
- المِقْوَمَات - [قوم]: العوامل والعناصر الأساسية ؛ نقول مَقْوَمَاتُ الحِيسَاءِ ، و «مَقْوَمَاتُ العِمْرَانِ» .
- المِقْوُول - [قول]: مفع .
- المِقْوِي - [قوي]: فا || «الفرسُ المِقْوِي»: القَوِي .
- المِقْيَاس - ج مَقَايِس [قياس]: المِقدَارُ || ما يُقَاس به .
- المِقْيَين - [قيا]: دواء يحمل على القية .
- المِقْيِيْت - [قوت]: فا || المُقْتَلِرُ || الحافظ للشيء والشاهد له .
- المِقْيِيْت - [مقت]: المَقْتَمُوت .
- المِقْيِيد - ج مَقَايِيد [قيد]: مفع || ما قَبِد من بعير ونحوه || موضع الخللخال من رجل المرأة || موضع القيد من رجل الفرس || و - من الثبتر: خلاف المِطْلَقِ || «كتابٌ مِقْيِيدٌ»: مشكول .
- المِقْيِيط - [قبط]: الموضع الذي يُقام فيه وقت القبط .
- المِقْيِيط - [قبط]: المَقْيِيط .
- المِقْيِيطَة - [قبط] (ن): نباتٌ يبقى أخضر حتى القَيْط .
- المِقْيِيل - [قيل]: مص || موضع القَيْلُولَة || النوم أو الاستراحة في الظهيرة .
- المِقْيِين - [قين]: المَزِينُ || «مِقْيِينُ العبيد»: الذي يرَبِّيهم ويؤدِّبهم .
- المِقْيِينَة - [قين]: مؤنث المَقْيِينِ || الماشطة .
- مَكَّ - مَكَّا [مك] العَظَم: مصٌّ ما فيه من المَخِّ || و - الشيء: أهلكه || و - غريمته: استمضى عليه ولم يياسره .
- مَكَا - مَكَاءٌ ومَكَاوًا [مكوا]: صَقَرٌ بفيء .
- المَكِّي - ج أمكَاء [مكوا]: جحر الأرنب ونحوه .
- المَكَاء - ج مَكَاكِي [مكوا] (ح): طائر من القنابر

أبيض اللون . له تصعيد في الجو وهبوط ، وله صفيح حسن .  
 المكاتب - [كبر] : مفع || « المكاتب عليه » : المأخوذ منه ماله عتوة وقهراً .  
 المكابيس - [كبس] : الذين يكثرون كبس بيوت الناس .  
 المكاتب - [كتب] : فا || من يرسل الجريدة من الخارج .  
 المكابر - الكثير المكرب والخذاع .  
 المكاري - ج مكارون [كري] : مكري الدواب ، ويفلب الآن على الحمائر والبغال .  
 المكاس - الماكيس .  
 المكاسير - [كسر] : فا || و - من الجيران : القريب منك الذي كسر بيته الى كسر بيتك .  
 المكافاة - [كفي] : مص || مقابلة الإحسان بمثله أو زيادة .  
 المكافاة - [كف] : المحاجزة .  
 المكافحة - [كفح] : مص || الرذع والمقاومة ؛ تقول « مكافحة الغلاء » .  
 المكاك - [مك] : مادة تملأ الفراغ الكائن في وسط العظام الطويلة .  
 المكائة - [مك] : المكاك .  
 المكاب - [كلب] : فا || الجريء .  
 المكالمة - [كلم] : مص || المخابرة والمباحثة ؛ تقول « المكالمة التفاوضية » .  
 المكان - ج أمكنة وأمكن وجج أماكن [كون] : الموضع (هو مفعول من الكون) || يقال « هو من العلم بمكان » أي له فيه مقدرة ومنزلة || « هذا مكان هذا » : بدله .  
 المكائة - [مكن] : مص || و - ج مكائات : المنزلة ورفعة الشأن || التؤدة .  
 المكائس - [كنس] : الملازم للكئاس .  
 المكيب - [كب] : الكثير النظر إلى الأرض .  
 المكيب - ج مكيبات ومكاب [كب] : ما يلف عليه الغزل أو الخيوط .  
 المكباس - ج مكابيس [كبس] : المكبس .  
 المكبح - [كبح] : القرايل .

المكبر - [كبر] : التقدّم في السن .  
 المكبر - [كبر] : فا || « مكبر الصوت » : جهاز يحول الاهتزازات الكهربائية إلى موجات صوتية .  
 المكبرة - [كبر] : المكبر .  
 المكبرة - [كبر] : المكبر .  
 المكبرة - [كبر] (ف) : عدسة لامة تستعمل في رؤية الدقائق مكبرة .  
 المكبس - ج مكابيس [كبس] : آلة لكبس الصوف والورق وما أشبهه || آلة لعصر الزيتون واستخراج زيت .  
 المكبس - [كبس] : فا || من يقتحم الناس فيكبسهم || المطرق .  
 المكبود - [كبد] : من شكا كبده .  
 المكبوس - ج مكابيس [كبس] : الكبس (عامية) .  
 المكبون - ج مكابين [كبن] من الخيل : القصير القوائم .  
 المكبوتة - [كبن] من الخيل : القصير القوائم .  
 المكثاف - [كثف] : الدابة التي يعقر السرج كثفها .  
 المكثب - [كأب] : ذو الكأبة .  
 المكثب - ج مكاتيب [كتب] : موضع الكتابة || موضع التعليم || مكان يعمل فيه عادة رجال الأعمال ، والموظفون والمستخدمون ؛ يقال « مكثب الاستعلامات » و « مكثب البريد » .  
 المكثب - [كتب] : فا || معلم الكتابة .  
 المكثبة - ج مكاتيب [كتب] : موضع الكتب .  
 المكثبي - [كثف] : « مكثبي اللون » : كاسفه ، متغيرة .  
 المكثيز - [كثز] : فا || « رجل مكثيز اللحم » : كثير اللحم صلّبه || يقال « كتاب مكثيز بالفوائد » أي ممتلئ منها .  
 المكثوب - ج مكاتيب [كتب] : مفع || الرسالة ترسل من واحد إلى آخر .  
 مكث - مَكْثًا ومَكْثًا ومَكْثًا ومَكْثًا ومَكْثًا ومَكْثًا ومَكْثًا ومَكْثًا : أقام وليث .  
 مكث - مَكْثًا - مَكْثًا : لبث ووزن .  
 المكث - الاسم من مكث بالمكان .  
 المكث - المكث .  
 المكثار - [كثر] : الكثير الكلام (المذكّر والمؤنث) .  
 المكثير - [كثر] : ذو المال .  
 المكثف - [كثف] (ن) : آلة تُشحن بالكهرباء الساكنة

المكّر - [كّر]: الشديد أو الكثير الكّر في القتال .  
يقال « فرسٌ مكّرٌ يفرُّ » إذا كان مؤدّباً طبعاً خفيفاً  
إذا كّر كّر أو أراد راكبه الفرار عليه قرّ بو .

المكّرب - [كرب]: الشديد الرّبط أو الاندماج  
والإحكام من حبله أو بناءه أو مفصله وغيرها || و -  
من الفاصل: الممتلئ عصياً || « حافرٌ مكّربٌ »:  
صنّب .

المكّرة - ج مكّر ومكور: المرّة من مكّر || التّنبير  
والجيلة في الحرب || السّقيّة للزّرع || و - (ن): تبتّه  
لها ورق وليس لها زهر .

المكردس - [كردس]: الملتز الخلق .

المكّرس - [كرس]: مفع || و - من القلائد:  
ما نظّم لؤلؤه وخرزّه في خيطين فضماً مفصولين  
بخرز كبار .

المكّرس - [كرس]: مفع || و - من القلائد:  
المكّرس .

المكّرشة - [كرش]: (ط): طعام من لحم وغيره  
يُعمل في قطعة من الكرش .

المكّرع - [كرع]: « فرسٌ مكّرعٌ القوائم »: شديدها .  
المكّرع - ج مكّرايع [كريع]: الموضع الذي تكرع  
الدواب فيه الماء .

المكّرعة - [كريع]: من النخيل وغيره: التي غرّمت في  
الماء .

المكّرم - [كريم]: الكريم .

المكّرم - ج مكّريم [كريم]: الكريم .

المكّرم - [كريم]: مفع || الرجل الكريم على كل أحد .  
المكّرمة - [كريم]: الكريم || فعلُ الكرم: يقال « فعلُ  
الخير مكّرمة » أي سببُ الكرم والشكر .

المكّرمة - ج مكّريم [كريم]: الكريم || « أرضٌ مكّرمةٌ  
للنبات »: كريمة طيبة .

المكّره - ج مكّاره [كراه]: المكّره .

المكّرهة - ج مكّاره [كراه]: المكّرهة .

المكّرهة - ج مكّاره [كراه]: ما يكرهه الإنسان  
ويشقّ عليه .

المكّروب - [كرب]: المهموم || و - عند العائنة:  
من تضايق من كثرة الأكل والشرب .

المكّروب - (طب): كائن حي لا يرى بالعين المجردة

وتتألف من مؤصلين بينهما عازل؛ تستعمل في  
جهازات الراديو والهاتف .

المكثير - [كثّر]: المكثار .

المكحّال - [كحل]: المكحل .

المكحّل - [كحل]: ما يُجعل به الكحل في العين  
وهو الميل .

المكحّلة - [كحل]: ما يُجعل فيه الكحل .

المكحّلة - [كحل] (ن): جنس زهر جميل من  
فصيلة الزنبقيات، ينبت برّياً على شواطئ المتوسط  
الشرقي وخاصة في لبنان حيث يكون زهره أزرق ذكي  
الرائحة . يُزرع، على الأخص، في هولندا فينبث  
على أشكال وبألوان مختلفة .

المكّد - [كدّ]: المشط .

المكّدم - [كدم]: من الحبال والأكسية: الشديد  
القتل || « أسيرٌ مكّدمٌ »: مشدودٌ بالصفاد || « قدحٌ  
مكّدمٌ »: زجاجه غليظ .

المكّدم - [كدم]: موضع الكدم .

المكّدم - [كدم]: المعضض || « رجلٌ مكّدمٌ »:  
لتي قتالاً فأنرت فيه الجراح .

المكّثود - [كدّ]: مفع || المغلوب .

المكّثودة - [كدّ]: « أرضٌ مكّثودةٌ »: مطروقة  
بالحوافر .

المكّذبان - [كذب]: الكذّاب .

المكّذبانة - [كذب]: الكذّاب .

المكّذبة - ج مكّاذب [كذب]: المكّذبة .

المكّذبة - ج مكّاذب [كذب]: الكذب .

المكّثوب - ج مكّاذيب [كذب]: المكّذبة .

المكّثوبة - ج مكّاذيب [كذب]: المكّذبة .

مكّر - مُ - مكراً الرجل أو يو: خدعه || و - الله  
فلاناً: جازه على المكّر || و - التوب: صبغهُ بالمكّر  
|| و - ه: خضبه || و - الأرض: سقاها .

مكّر - مُ - مكراً: احمرّ .

مكّرم - تمكيراً [مكرم]: جمع واحتكّر الحبوب في  
البيوت .

المكّر - مص || الخداع || جزاء المكّر والخداع ||  
المفّرة .

المكّر - [كّر]: موضع الكّر في القتال .



المَكْطَةُ - [كظ]: «طعامٌ مَكْطَةٌ»: متخمة .  
 المَكْطَظ - [كظ]: الذي تبهطه الأمور حتى يعجز  
 عنها || المغناط أشدُّ الغيظ .  
 المَكْطُوظ - [كظ]: الممتلئ من الطعام || المَكْطَظ .  
 المَكْظُوم - [كظم]: المَكْرُوب .  
 المَكْئَب - [كعب]: (هـ) : المَجْئَم الذي له سِنَّة  
 سطوحٌ مَرَبَّعةٌ متساوية || ما كان على هَيْئتهِ || «مَكْئَبُ  
 العدوة» (ع ح) : هو الحاصل من ضَرْبِهِ بِمَرَبَّعةٍ ؛  
 نحو ثمانية هو مَكْئَبُ اثنين .  
 المَكْئَفَا - [كفأ]: مفع || «مَكْئَفَا اللّون» : كاسِفُهُ  
 متغيِّرُهُ .  
 المَكْئِفَت - [كفت]: مَنْ يلبس درعين بينهما ثوب .  
 المَكْئِفَر - [كفر]: مفع || المِحْسان الذي لا تُشْكِر  
 نعمهُ || المُوْتِق في الحديد || «طائرٌ مَكْئِفَرٌ» : مُعْطَى  
 بالريش .  
 المَكْئِفَهَر - [كفه]: فا || كلُّ مَراكبٍ || الجبل  
 الصُّلب المنيع || الوجهُ القليل اللحم الغليظ الذي لا  
 يَسْتَحْجِي . يقال «فلانٌ مَكْئِفَهَرٌ اللّون» أي ضاربٌ  
 لونه إلى الغبرة مع غِلْظٍ ؛ و«فلانٌ مَكْئِفَهَرٌ» أي  
 منقبضٌ كالح لا يُرى فيه أثر بشرٍ ولا فرح .  
 المَكْئُوف - ج مَكْئِيف [كف]: الأعمى .  
 مَكْئَك - تَمَكِّيكَا [مك]: على غريمه : ألح عليه .  
 المَكْئَن - [كلا]: «مكانٌ مَكْئِنٌ» : كثير الكلا .  
 المَكْئَلَا - [كلا]: مرفأ السفن || ساحل النهر || كلُّ  
 موضعٍ يُسْتَرُّ فيه من الرِّيح .  
 المَكْئَلَاة - [كلا]: «أرضٌ مَكْئَلَاةٌ» : كثيرة الكلا .  
 المَكْئَلَنَة - [كلا]: «أرضٌ مَكْئَلَنَة» : مَكْئَلَاة .  
 المَكْئَلَب - [كلب]: مفع || الاسير المقيد .  
 المَكْئَلَب - [كلب]: معلَّم الكلاب وسائر الحوارج  
 الصيد .  
 المَكْئَلَبَة - [كلب]: «أرضٌ مَكْئَلَبَة» : كثيرة الكلاب .  
 المَكْئَلَبَة - [كلب]: مؤنث المَكْئَلَب || «كِلَابٌ  
 مَكْئَلَبَة» : مُسَلَّطَة على الصيد .  
 المَكْئَلَف - [كلف]: مفع || الوقاع فيما لا يعنيه ||  
 الذي تسري عليه أحكام الشرع والقانون في دفع  
 الضرائب وسواها .  
 المَكْئَلِي - [كلي]: الذي أصيبت كُليتهِ وأولِمَت .

بل بواسطة المَجْهَر . وحيد الخلية ، يعيش في الماء  
 والدم والهواء . وهو ينقل الأمراض المعدية من المرضى  
 إلى الأصحاء . (يونانية عريتها جرثومة) .  
 المِكْرُوسُكُوب - آلة تكبير الأشياء وتعظم جرمها .  
 (يونانية عريتها المَجْهَر) .  
 المِكْرُوه - [كره]: مفع || الشر || ضدَّ المَحْبُوب .  
 المِكْرُوهَة - [كره]: الشدة .  
 المِكْرُوز - [كز]: الذي رَمَاهُ اللهُ بالكُرْاز .  
 مَكْس - مَكْسًا : جنى مالَ المَكْسِ || و - في البيع :  
 انتقص الثمن || و - هُ : ظلمهُ .  
 مَكْس - الرجلُ : نُقصَ في بيعٍ ونحوه .  
 المَكْس - مص || و - ج مَكْسٍ : دراهم كانت  
 تُؤخذ من بائعي السَّع في أسواق الجاهلية || ما بأخذة  
 أعوان الدولة عن أشياء معينة عند بيعها أو عند إدخالها  
 المُدُن .  
 المِكْسَال - [كسل]: الكسلان (المَدَكَّر والمُؤنث) ||  
 الجارية الكسُول .  
 المَكْسَب - ج مَكْسِيب [كسب]: ما يُكْسَب .  
 المَكْسِب - ج مَكْسِيب [كسب]: المَكْسَب .  
 المَكْسِبة - ج مَكْسِيب [كسب]: المَكْسَب .  
 المِكْسَعَة - [كسع]: المكنسة .  
 المَكْسِير - ج مَكْسِير [كسر]: موضع الكسر ||  
 الخَبِر || «مَكْسِيرُ الشجرة» : أصلها أو جذعها  
 حيث تُكسر منه الأغصان .  
 المَكْسَر - [كسر]: مفع || و - من الأردية : ما  
 سالت كسوره أي شعابه ومعاطفه || «الجمع المَكْسَر» :  
 ضدَّ الجمع السالم أي الذي كُسِر فيه بناء مفردٍ مثل  
 «رجل رجال» .  
 المَكْسَلَة - [كسل]: ما يدعو إلى الكسل .  
 المَكْسُور - [كسر]: مفع || «صوتٌ مَكْسُورٌ» :  
 لِينٌ ضعيف .  
 المَكْشَكْش - [كشكش]: نقول «ثوبٌ مَكْشَكْشٌ»  
 أي ذو كَشَاكِش (فارسية) .  
 المَكْشُوح - [كشح]: المَكْشُوح على الكشح .  
 المَكْشُوف - [كشف]: مفع || «على المكشوف» :  
 بصراحة || عَلَانِيَة || «مَكْشُوفُ الرأس» : لا غطاء  
 على رأسه .

# مصارع رومانية

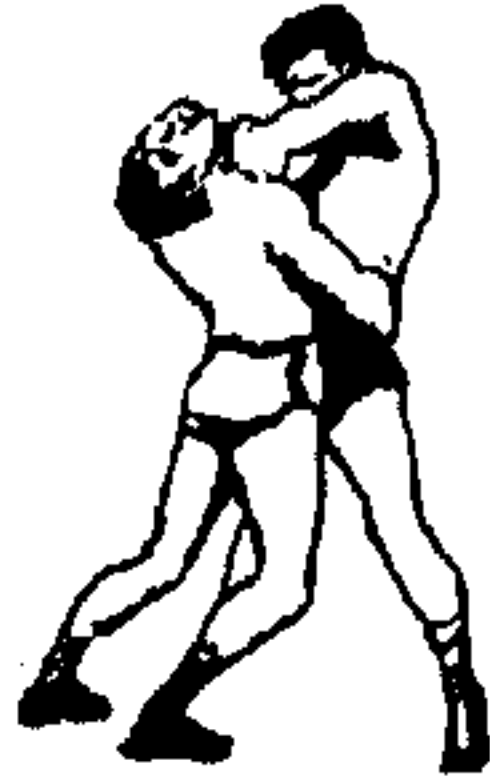

دفاع مسكة الوسط

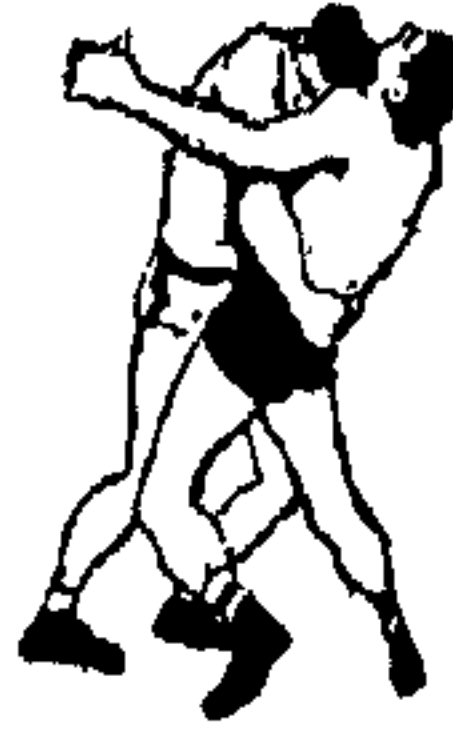

مسكة الوسط من الامام

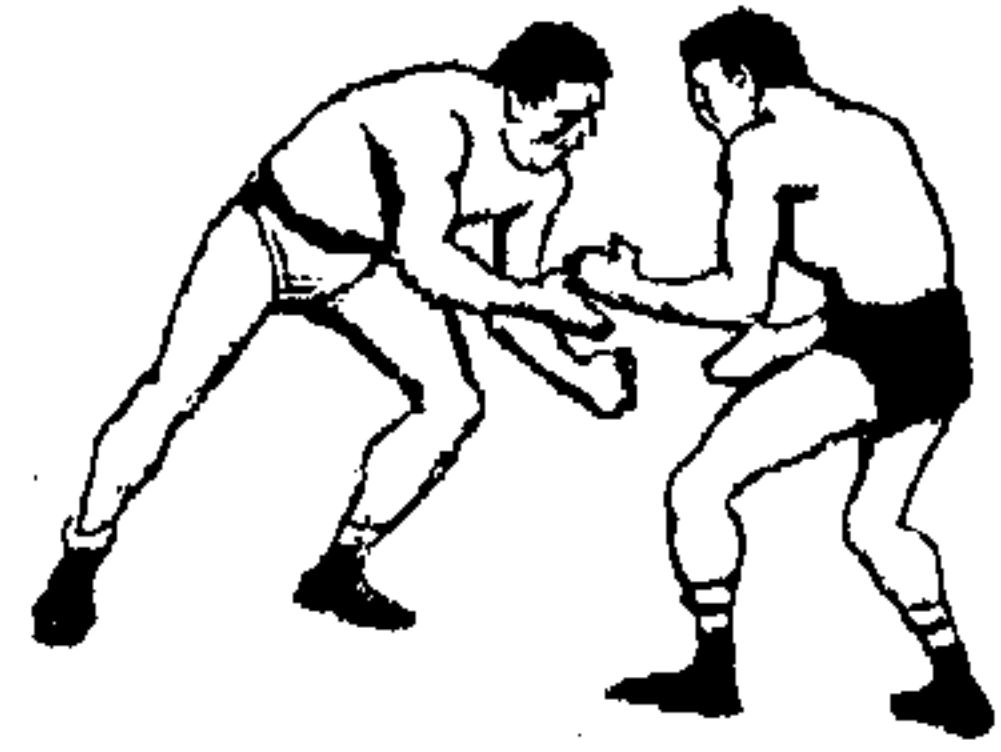

وقفه استعداد



رفع الخصم الى الاعلى من الوراء



جهازون ومسكة الوسط من الوراى



دفاع مسكة الوسط باليد الى الوراى

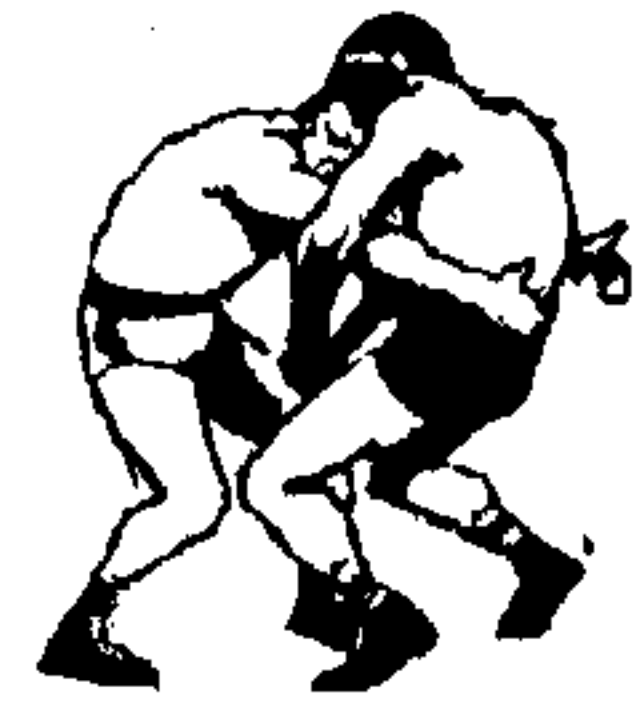

دفاع مسكة الوسط باليدين

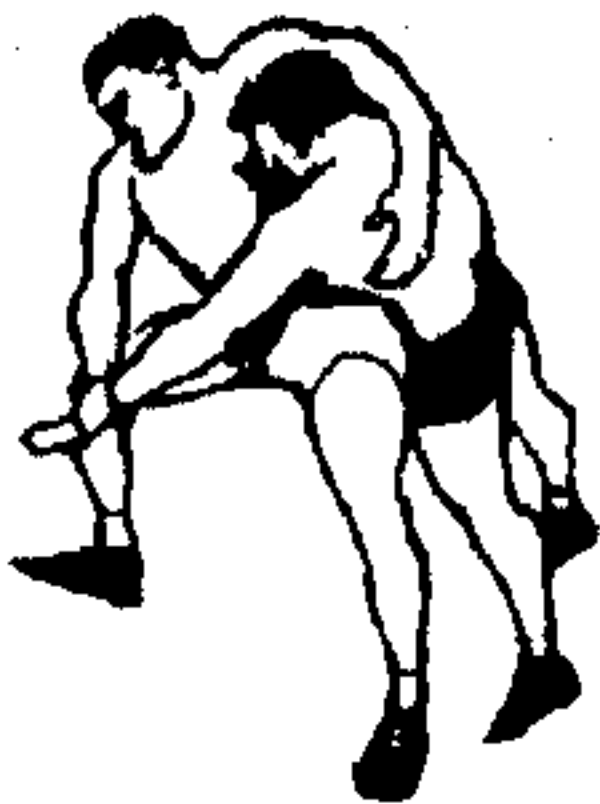

مسكة اليد مع الوسط

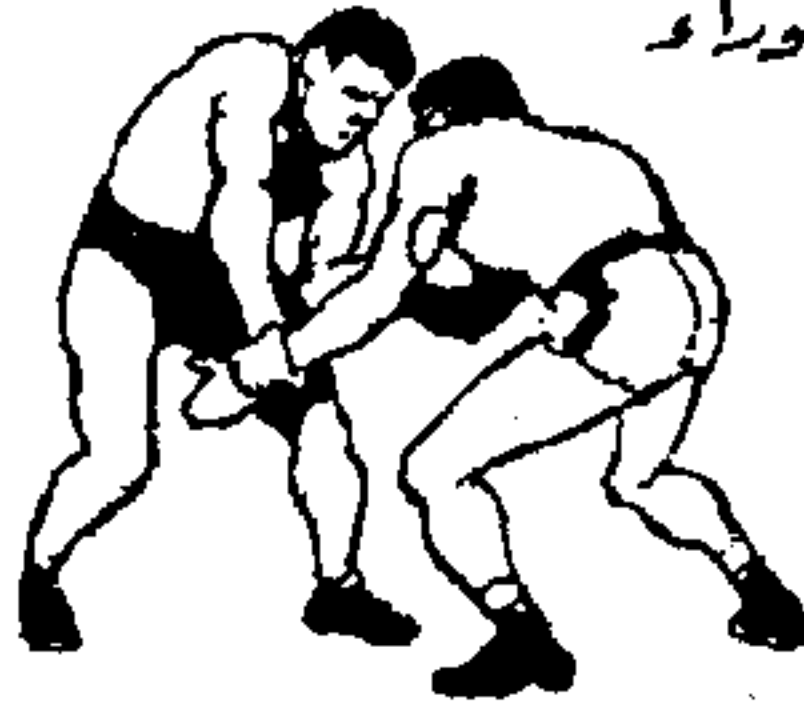

مسكة اليد لمحاولة اخذ الوسط الى الوراى



وضع تثبيت في مسكة جسر

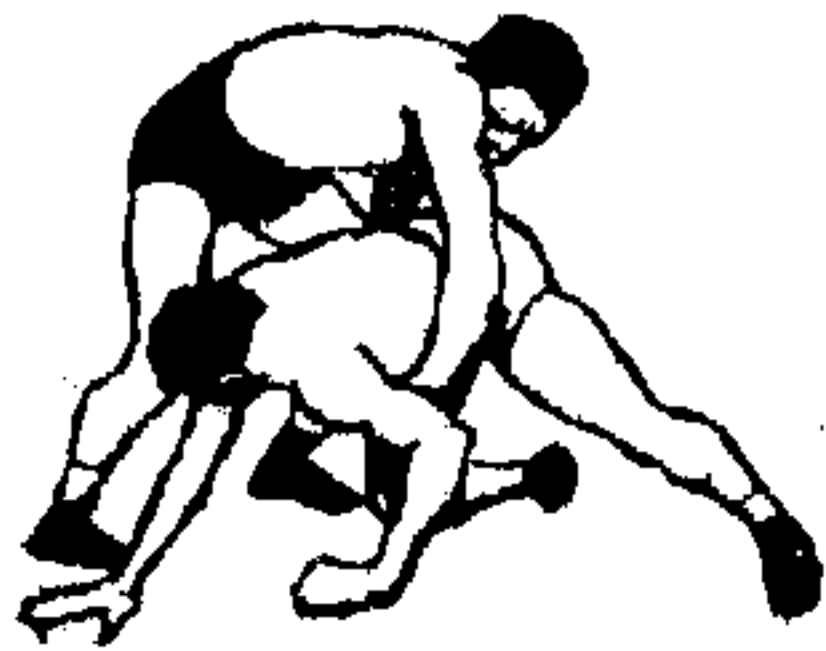

مسكة الوسط بالعاكس لرفع الخصم



لفه اليدين من تحت الذراعين الى الرقبة لتثبيت الكسعين



مسكة لتثبيت الخصم



مسكة من الامام مع لفه الذراعين من الوراى

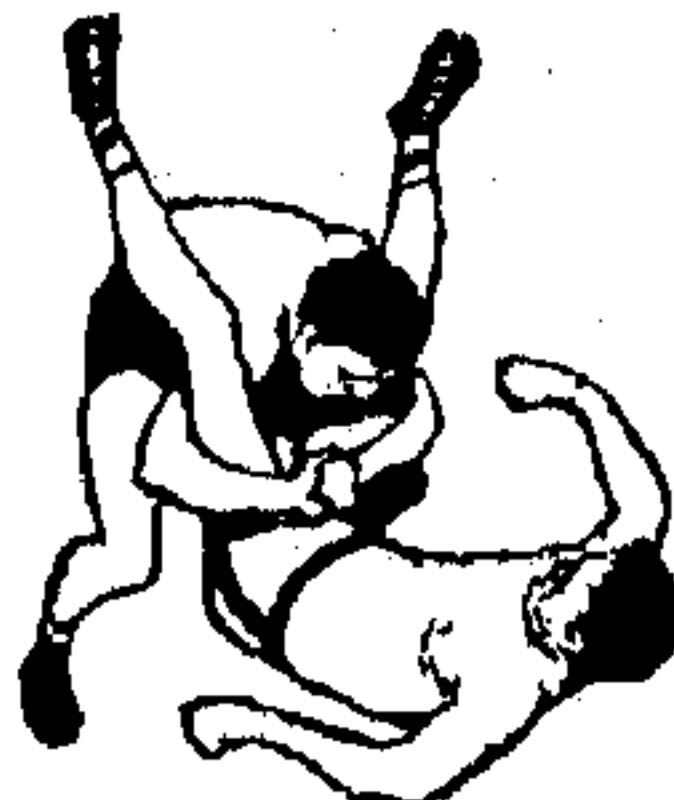

مسكة لمحاولة تثبيت الخصم

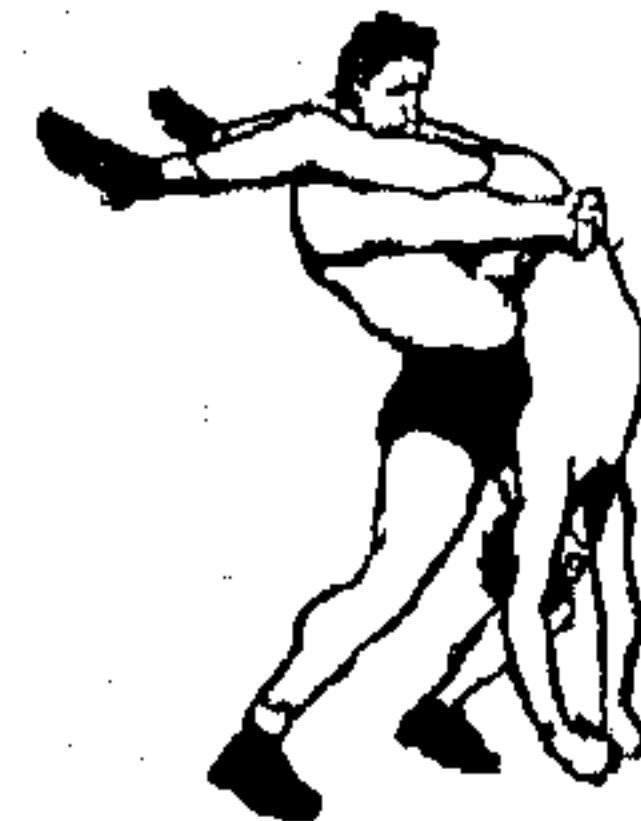

رفع الخصم الى الاعلى

المَكْوَز - [كوز]: «مَكْوَزُ الرَّأْسِ»: طويْلُهُ.  
 المَكْوَك - ج مَكَاكِيك [مك]: طاسٌ يُشْرَبُ فِيهِ ||  
 مَكْبَالٌ يَسَعُ صَاعًا وَنِصْفَ صَاعٍ أَوْ نَحْوَ ذَلِكَ ||  
 آلةٌ فِي الْحَيَاكَةِ.  
 المَكْوَكِب - [كوكب]: الَّذِي بَعِيْنُهُ نَقْطَةُ بِيضَاءِ.  
 المَكْوُون - [كون]: يُقَالُ «مَكْوُونٌ فِيهِ» أَي مَوْجُودٌ فِيهِ.  
 المَكْوُون - [مكن]: «جَرَادَةٌ مَكْوُونٌ» ج مِكَاْن:  
 بَاضَتْ أَوْ تَكْوُونُ وَتَجْمَعُ الْبِيضُ فِي جَوْفِهَا.  
 مَكِي - يَمْكِي مَكَا [مكو]: تَ يَدُهُ: مَجَلَّتْ أَي  
 تَجَمَّعَ فِيهَا بَيْنَ الْجِلْدِ وَاللَّحْمِ مَاءٌ مِنْ كَثْرَةِ الْعَمَلِ وَنَحْوِهِ.  
 المِكْبَال - ج مَكَايِل [كيل]: مَا يُكَالُ بِهِ.  
 المِكْبِيَّة - ج مَكَايِد [كيد]: الْاسْمُ مِنْ كَادَ || انْخَبَثَ  
 وَالْمَكْرُ || الْخَدِيْعَةُ.  
 المَكْبِيْف - [كيف]: فَاءٌ || «مَكْبِيْفُ الْهَوَاءِ»: جِهَازٌ  
 خَاصٌّ يُسْتَعْمَلُ لِتَكْيِيفِ الْهَوَاءِ فِي مَكَانٍ مَا.  
 المِكْيَل - [كيل]: مَا كَيْلٌ.  
 المِكْيَل - ج مَكَايِل [كيل]: مَا يُكَالُ بِهِ.  
 المِكْيَلَة - ج مَكَايِل [كيل]: المِكْيَلُ.  
 المِكْيِن - [كون]: الْبَيْنُ الْمَكَانَةَ أَي الْمَنْزَلَةَ.  
 المِكْيِن - ج مَكْنَاء [مكن]: ذُو الْمَكَانَةِ.  
 المِكْيِيَّة - [مكن]: التَّوْدَةُ.  
 المَكْيُول - [كيل]: مَا كَيْلٌ || و - عِنْدَ الْعَامَةِ:  
 آلةُ الْكَيْلِ.  
 مَلَّ - مَلًّا [مل] عَلَيْهِ السَّفَرُ. طَالُ || و - الشَّيْءُ  
 فِي الْجَمْرِ: أَدْخَلَهُ فِيهِ || و - اللَّحْمَ أَوْ الْخُبْزَ: أَدْحَلَهُ  
 فِي الْمَلَّةِ || و - السَّهْمَ بِالنَّارِ: عَاجَلَهُ بِهَا || و - فِي  
 الشَّيْءِ: أَسْرَعَ || و - الثَّوْبَ: خَاطَهُ خِيَاطَةً أَوْ لَى  
 إِعْدَادِيَّةً || و - مَلَّلًا وَمَلَّلَا وَمَلَّلَةً وَمَلَّلَا الشَّيْءَ وَمِنْ  
 الشَّيْءِ: سَيَّمَهُ وَضَجَّرَ مِنْهُ || و - مَلَّلًا: أَصَابَهُ  
 الْمَلَالُ || تَقَلَّبَ مَرَضًا أَوْ غَمًّا كَأَنَّهُ عَلَى مَلَّةٍ || و -  
 الْحَمُومَ: أَخَذَهُ الْمَلَالُ || و - الشَّيْءَ: قَلَبَهُ.  
 الْمَلَل - [مل]: مَصُّ || «رَجُلٌ مَلَّ»: ذُو مَلَلٍ.  
 مَلَّى - تَمَلَّى [ملو] هُوَ اللَّهُ عُمَرَةُ: أَطَالَ عَمْرَهُ وَمَتَّعَهُ بِهِ.  
 الْمَلَاء - [ملو]: وَاحِدُ الْمَلَوَانِ || و - ج أَمْلَاءُ: الصَّحْرَاءُ  
 || الْمَتْسَعُ مِنَ الْأَرْضِ || الزَّمَانُ مِنَ الدَّهْرِ || الرَّمَادُ الْحَارُّ.  
 الْمَلَّى - [مل]: الْخَبْرَةُ الْمُنْضَجَةُ فِي الرَّمَادِ الْحَارِّ.  
 الْمَلَاء - [ملا]: الرُّكَامُ مِنَ الْإِمْتِلَاءِ.

المَكْمَاة - [كنا]: مَوْضِعُ الْكَمِّ.  
 المَكْمُوَّة - [كنا]: المَكْمَاةُ.  
 المَكْمِيَّة - [كم]: شَيْءٌ كَبِيسٌ يَوْضَعُ عَلَى فَمِ الدَّابَّةِ.  
 المَكْمَرَكَة - [كرك]: «بِضَاعَةٌ مُكْمَرَكَةٌ»: اسْتَوْفِيَتْ  
 عَنْهَا الرُّسُومُ (فَارْسِيَّةً).  
 المَكْمَل - [كل]: الرَّجُلُ الْكَامِلُ لِلخَيْرِ وَالشَّرِّ.  
 المَكْمَن - ج مَكَايِن [كمن]: الْمَوْضِعُ الَّذِي يُكْمَنُ  
 فِيهِ || هُنَا مَكْمَنُ السَّرِّ: هُنَا مَحَلُّهُ وَمَوْضِعُهُ.  
 المَكْمَةُ - [كه]: «مَكْمَةُ الْعَيْنَيْنِ»: مَنْ لَمْ تَنْفُتِحْ  
 عَيْنَاهُ.  
 المَكْمُود - [كد]: «الْعُضْوُ الْمَكْمُودُ»: الْمُسَخَّنُ  
 بِوَضْعِ الْكِمَادَةِ عَلَيْهِ.  
 المَكْمُوم - [كم]: مَفْعٌ || و - مِنَ النَّخْلِ: الَّتِي أُخْرِجَتْ  
 أَكْمَامُهَا || «بَعِيرٌ مَكْمُومٌ»: مَحْجُومٌ.  
 مَكْرَن - مَكَا تِ الْجَرَادَةُ وَنَحْوُهَا: بَاضَتْ أَوْ تَكْوُونُ  
 وَتَجْمَعُ الْبِيضُ فِي جَوْفِهَا.  
 مَكْنَن - مَكَاةٌ عِنْدَ الْأَمِيرِ: ارْتَفَعَ وَصَارَ ذَا مَنْزِلَةٍ  
 || و - الشَّيْءُ: قَوِيٌّ وَمَتَنٌ وَرَسَخٌ.  
 مَكْنَن - تَمَكَّنَا [مكن] هُوَ مِنَ الشَّيْءِ: جَعَلَ لَهُ عَلَيْهِ  
 سُلْطَانًا وَقُدْرَةً || و - الشَّيْءُ: جَعَلَهُ مَا كُنَّا.  
 الْمَكْنَن - مَصُّ || بِيضُ الْجَرَادَةِ وَنَحْوِهَا.  
 الْمَكْنَن - بِيضُ الْجَرَادَةِ وَنَحْوِهَا.  
 الْمَكْنَةُ - الْقُوَّةُ وَالشَّدَّةُ.  
 الْمَكْنَةُ - ج مَكْنَاتُ: وَاحِدَةُ الْمَكْنَنِ.  
 الْمَكْنِيَّة - التَّمَكُّنُ || وَاحِدَةُ الْمَكْنِنِ || الْآلَةُ.  
 الْمَكْنَز - ج مَكَايِز [كنز]: مَا يُكْنَزُ فِيهِ.  
 الْمَكْنَس - [كنس]: مَوْلِجُ الْوَحْشِ مِنَ الطُّبَاءِ وَالْبَقَرِ  
 نَسْتَكِينُ فِيهِ مِنَ الْحَرِّ.  
 الْمَكْنَسَة - ج مَكَايِس [كنس]: آلةُ الْكَنْسِ.  
 الْمَكْنُوز - [كنز]: مَفْعٌ || «رَجُلٌ مَكْنُوزُ اللَّحْمِ»: كَثِيرُ  
 اللَّحْمِ صَلْبُهُ.  
 الْمَكْنِي [كني]: شَيْءٌ مَكْنِيٌّ بِهِ عَنِ غَيْرِهِ: مَذْكُورٌ  
 لِيَدُلَّ بِهِ عَلَى غَيْرِهِ.  
 الْمَكْر - ج أَمَكَاء [مكو]: الْمَكْيُ.  
 الْمَكْوَاة - ج مَكَاوٍ [كوي]: حَدِيدَةٌ يُكْوَى بِهَا.  
 الْمَكْوَر - [كور]: رَحْلُ الْبَعِيرِ أَوْ الرَّحْلُ بِأَدَانِهِ.  
 الْمَكْوَر - [مكر]: الْمَكَارُ.

الملاءة - الملاءة || و - ج ملاء : الرِيْطَةُ ذات لفقين || تَوْبٌ يُلْبَسُ عَلَى الفخذين .  
 الملائم - [لأم] : المتناسب والموافق || و - الشيء : التَّنَسُّجُ معه .  
 الملاءمة - [لأم] : مص || الانسجام .  
 الملائب - [لوب] : طيب يشبه الزعفران .  
 الملائسة - ج مَلَابِسَاتٍ [لبس] : مص || المَلَابِسَاتُ : الظروف .  
 الملاءة - ج مَلَا [ملو] : فلاة ذات حَرٍ .  
 الملائث - [لوث] : الموضع الذي يُدَارُ بِهِ الشيء || و - ج مَلَاوِثٌ وَمَلَاوِثَةٌ وَمَلَاوِثٌ : السيد الشريف يُطَافُ وَيَلَاذُ بِهِ ؛ يقال « هُم مَلَاوِثُ » أي أشرف .  
 الملاح - ج مَلَاخُونَ : ذو الملاحه .  
 الملاح - الريح مجري بها السفينة || سنان الريح || السرة || المخلاة .  
 الملاح - (ن) : نبتٌ من نبات الحَمْضِ || « رجلٌ مَلَاخٌ » ج مَلَاخُونَ : ظريف شديد الملاحه .  
 الملاح - الملاح || بائع الملح أو صاحبه || التَّوْبِيُّ || و - عند العامة : الصقيع يسقط في الليل || « مَلَاخُو الجُرِّ » : رجال الطائرات .  
 الملاحه - كون الشيء مَلَاخًا || كون الشيء مَلِيحًا حَسَنًا .  
 الملاحه - صنعة الملاح || فن السفر في البحار والأنهر والجو ، يقال « مِلَاحة نهرية ومِلَاحة جوية » .  
 الملاحه - (ن) : واحدة الملاح .  
 الملاحه - منبت الملح || الموضع يُبَاعُ فِيهِ الملح .  
 الملاحج - [لحج] : المضائق .  
 الملاحجة - [لحد] : فرقة من الكفار يُسَمَّونَ بِالذَّهْرِيِّينَ وبالذَّهْرِيَّةِ .  
 الملاحظة - ج مَلَاخِظَاتٍ [لحظ] : مص || التنبه .  
 الملاحم - [لحم] : من الجبال : الشديد القتل .  
 الملاحج - [لمح] : عنب أبيض طويل || نوع من الثين .  
 الملاحج - الملاحج .  
 الملاحجة - حرفة الملاح .  
 الملاحجج - [لحج] : الطرق الضيقة في الجبال .  
 الملاءة - [لوز] : الحصن والملجأ .  
 الملائيا - مرض يُنْقَلُ إِلَى الإنسان جنسًا من البعوض

يعيش في المناطق الحارة والمستنقعات ، وهو يسبب تَوْبًا من الحمى .  
 الملائز - [لوز] : الملجأ .  
 الملائزة - [لوز] : « أرض مَلَازَةٌ » : كثيرة شجر اللوز .  
 الملائزم - [لزم] (اع) : رتبة عسكرية توازي رتبة « ليوتنان » .  
 الملاءة - خشبة تسوى بها الأرض وتُعَمَّسُ .  
 الملائط - ج مُلَطٌ : الطين الذي يُطَلَى بِهِ الحائط .  
 الملائع - [لمع] : المفازة لا نبات فيها .  
 الملائع - [لعب] : فا || « مَلَاعِبُ ظَلْمٍ » (ح) : طائر طويل الجناحين قصير العنق .  
 الملائق - الكثير التملق .  
 الملائقس - [لقس] : المصابير .  
 الملائك - ج مَلَائِكَةٌ وَمَلَائِكَةٌ وَمَلَائِكٌ [ملك] : مُخَفَّفٌ « مَلَاكٌ » وهو أحد الأرواح السماوية .  
 الملائك - الطين || واحد مُلْكُ الدابة أي قوائمها وهاديها || و - في اصطلاح الحكومات : جماعة أصحاب المناصب الثابتين في مناصبهم ؛ يقال « أُدْخِلَ فلانٌ فِي مَلَاكِ الجيش أو فِي الملاك الحكومي » أي سجل اسمه بين اصحاب المناصب الرسميين || « مَلَاكُ الأمير » : قوامه .  
 الملائكة - الملك .  
 الملائكة - الملائكة .  
 الملائل - [مل] : الثقل مَرَضًا أو غَمًّا || وجع الظهر || الحُرُّ الكامن في العظم || عَرَقُ الحُمَّى || ظهر القوس || خشبة قائم السيف .  
 الملائل - [مل] : الضجر والسامة .  
 الملائل - [مل] : « شيء مَلَالٌ » : أُدْخِلَ فِي الجسر .  
 الملائلة - [مل] : المَلُولُ (المذكر والمؤنث) .  
 الملام - [لوم] : مفع من الآم .  
 الملاءمة - ج مَلَاوِمٍ [لوم] : الاسم من الآم .  
 الملامح - [لمح] جَمْعٌ كَمِحةٍ عَلَى غير لفظها : ما بدا من محاسن الوجه ومساوئه || المَشَابُهُ . تقول « فِي فلان مَلَامِحٌ مِنْ أَيِّهِ » أي مَشَابُهُ .  
 الملاميط - [لمط] : « مَلَامِيطُ الإنسان » : ما حول شفتيه .  
 الملاءة - [ملو] : الملاءة .

مَلَّامٌ : منسوب إلى اللؤم .  
 المَلَّيُّ - [لبأ]: «شاةٌ مَلَّيٌّ» : وقع اللبأ في ضرعها .  
 المَلَّيد - [لبد]: فا || اللاصق بالأرض || المَدْفَع ||  
 و - (ج) : الأسد .  
 المَلَّيس - ج مَلَّيس [لبس] : المَلَّيس .  
 المَلَّيس - ج مَلَّيس [لبس] : ما يُلبَس .  
 المَلَّيس - [لبس] : مفع || نُقلُ من لوز ونحوه يُلبَس سَكْرًا .  
 المَلَّين - [لبن] (ط) : نوع من الحلواء يُصنع من النشاء والسكر وماء الورد .  
 المَلَّين - [لبن] : مصفاة اللبن || المَلَّيب || قالب اللبن أي الآجر || شبه المَلَّيب يُنقل فيه اللبن .  
 المَلَّين - [لبن] : صانع اللبن || و - عند العامة : صانع اللبن .  
 المَلَّيَّة - [لبن] : «عشبٌ مَلَّيَّةٌ» : تغزر عليه ألبان الماشية .  
 المَلَّيَّة - [لبن] : الملعقة .  
 المَلَّيُّون - [لبن] : «قومٌ مَلَّيُّون» : كثير لبثهم .  
 المَلَّيُّوط - [لبط] : مفع || «رجلٌ مَلَّيُّوطٌ به» : متحير في أمره .  
 المَلَّيُّون - [لبن] : المغدَّى باللبن || مَنْ بو كالسُّكر من شرب اللبن .  
 المَلَّة - ج مَلَل [مل] : خياطة الثوب الأولى قبل الكف .  
 المَلَّة - [مل] : المرَّة من مَلَّ || المَلَل والضجر || الجمر || الرماد الحار || عَرَق الحُمَّى || «خبزُ المَلَّة» : هو الذي يُخبز فيها .  
 المَلَّة - ج مَلَل [مل] : الدَّيَّة || الطريقة أو الشريعة في الدين .  
 المَلَّتَاح - [لوح] : المتغيَّر من الشمس أو من السفر أو غير ذلك .  
 المَلَّتَاح - [لحج] : المَلَّجَأ .  
 المَلَّتَاح - [لخ] : «وَادٍ مَلَّتَاحٌ» : كثير الشجر ملتفه || «سكرانٌ مَلَّتَاحٌ» : طافحٌ مختلط لا يفهم شيئاً لاختلاط عقله .  
 المَلَّتَرِم - [لزم] : فا || مَنْ يتمهَّد بتنفيذ مشروع لقاء مبلغ معيَّن من المال .  
 المَلَّتَصِيب - [لصب] : «طريقٌ مَلَّتَصِيبٌ» : ضيق .

مَلَّوَةٌ - [ملو] : البرهة من الدهر .  
 مَلَّوَةٌ - [ملو] : المَلَّوَةٌ .  
 مَلَّوِدٌ - [لود] : المآزر يُتزر بها .  
 مَلَّوِصٌ - [لوص] : المتملِّق الخلدَّاع .  
 مَلَّوِيٌّ - [لوي] : الطرُق المتلوية .  
 مَلَّأ - مَلَّأ ومَلَّأ ومِلَّأ [ملا] الإناء ماءً وبالماء ومن الماء : وضع فيه من الماء قدر ما يأخذه فامتلاً ||  
 و - هُ : شحنه وأفعمه || و - هُ على الأمر : ساعده وشايعة || يقال «نظرتُ إليه فلأت منه عيني» أي أعجبني منظره .  
 مَلَّأ - مَلَّأ [ملا] : امتلاً .  
 مَلَّوٌ - مَلَّوٌ ومَلَّوَةٌ [ملا] : صار مَلَّوًا || و - مَلَّوَةٌ : زَكَمٌ .  
 مَلَّأ - مَلَّأ [ملا] : زَكَمٌ .  
 مَلَّأ - مَلَّأ [ملا] هُ : مَلَّأه ، وشدَّد للمبالغة || و - في قوسو : أغرق في النزح .  
 المَلَّاء - ج أملاء [ملا] : ما يأخذه الإناء إذا امتلاً || يقال «إنه بنامٌ مِلٌّءٌ جفوه» أي خاليًا من الغم || «لي مِلٌّءٌ الحرِّيَّة» : لي الحرِّيَّة التامة || «مِلٌّءٌ اليد» : الحفنة والقبضة .  
 المَلَّأ - ج أملاء [ملا] : الطمع || الظنُّ || أشرف القوم الذين يملأون العيون أبهة والصدور هيبة || جباة القوم || التشاور . يقال «ما كان هذا الأمر عن مَلَّأ منَّا» أي عن تشاور واجتماع || «المَلَّأ الأعلى» : عالم الأرواح المجردة || «على المَلَّأ» : علانيَّة .  
 المَلَّأى - [ملا] : مؤنث المَلَّان .  
 المَلَّان - ج مِلَّاء [ملا] : الممتلئ || المزكوم .  
 المَلَّانة - [ملا] : مؤنث المَلَّان .  
 المَلَّاة - [ملا] : الزكام من الامتلاء .  
 المِلَّاة - [ملا] : مص || هيئة الامتلاء || الكطعة من الطعام .  
 المَلَّاءك - [لأك] : الرسالة || و - ج مَلَّائكة ومَلَّائِك وأُمَّلاك : روحٌ يُرسله الله لتبليغ الناس إرادته تعالى . ويكتب أيضاً المفرد مَلَّاك .  
 المَلَّائكة - [لأك] : الرسالة .  
 المَلَّيم - [لأم] : اللثم || الذي يأتي اللثام .  
 المَلَّامٌ - [لأم] : اللابس الأُمة أي الدرع || «رجلٌ

المُلْتَمَى - [لوي]: المُلْتَمَى .  
 المُلْتَمَى - [لك]: «سكرانٌ مُلْتَمَى» : يابسٌ سكرًا .  
 المُلْتَمَى - [لوي]: «مُلْتَمَى الوادي» : منحناه .  
 مَلَجَ - مَلَجًا الصبيُّ أُمَّهُ : تناول ثَدْيَها بأذني فيه  
 فرضعها .  
 مَلَجَ - مَلَجًا الصبيُّ أُمَّهُ : مَلَجَها .  
 المُلَجَ - ج أملاج : نوى المقل .  
 المُلَجَ - الجداء الرضع || صغار الخرفان .  
 المُلَجَا - [لجأ]: الالتجاء || و - ج مَلَجِي : الملاذ  
 والمقل والحصن || مكان حرير يُعَدُّ في المدن ونحوها  
 لاعتصام السكَّان به في أثناء الغارات الجوية .  
 المُلَجَجَ - [لج]: اللَجَجَ .  
 المُلَجَمَ - [لجم]: اللَجَمَةُ .  
 مَلَجَ - مَلَجًا الطعامَ : جعل فيه مِلْحًا || و - الماشيةُ :  
 أطعمها سَبْخَةَ المِلْح وهي مِلْحٌ وثرابٌ || و - الرجلُ :  
 اغتابه || و - الطائرُ : كثرت سرعة خفقانه بجناحيه  
 || يقال «مَلَجَ اللهُ فيه» أي بارك له في عيشه || و -  
 مَلُوحَةً ومَلَاحَةً ومُلُوحًا الماءَ : صار مِلْحًا .  
 مَلَجَ - مَلَجًا : اشتدَّت زرقته .  
 مَلَجَ - مَلَاحَةً ومُلُوحَةً : حسن وبهَجَ منظره || و -  
 مَلُوحَةً ومَلَاحَةً ومُلُوحًا الماءَ : صار مِلْحًا .  
 مَلَجَ - تَمَلِيحًا [ملح] الشيءَ : طرح عليه المِلْح || و -  
 الطعامَ : كثر مِلْحُهُ || و - السمكُ ونحوه : جعل فيه  
 مِلْحًا وقدَّده || و - الدابةُ : حَكَّ المِلْحَ على حنكها  
 || و - الماشيةُ : أطعمها سَبْخَةَ المِلْح || و - المتكلمُ :  
 أتى بكلامٍ مَلِيح .  
 المُلْحَ - مص || المُلْحَ من الأخبار .  
 المِلْحَ - ج مِلْحٌ ومِلْحَةٌ ومِلَاحٌ وأملاج : المَلَاحَةُ ||  
 السِمنُ || الشحمُ || الرِّضَاعُ || الحرمة والمعاودة ؛ يقال  
 «بينهما مِلْحٌ» || العِلْمُ || العلماءُ || و - ج مِلَاحٌ (ك) :  
 جسمٌ حاصلٌ من استبدال هيدروجين الحمض بمعدن ،  
 كِلْحُ الطبخ الذي يُصَلِّح به الطعام . يذكر ويؤنث ||  
 و ماء مِلْحٌ : ضدُّ ماء عَذْب ، وقد يقال له ماء مِلْح .  
 المُلْحَ - بياض يخالطه سواد || الزَّرَقُ الشديد .  
 المِلْحَى - [لحو]: ما يُقَشَّر به العود .  
 المُلْحَاءَ - ج مَلْحَاوَات [ملح] : مؤنث الأملح لما  
 لونه المُلْحَةُ || الكتبية العظيمة || شجرة سقط ورقها .

المِلْحَاح - [لح]: الكثير الإلحاح || القَبُّ الذي يعقر  
 ظهر الدابة || «سحابٌ مِلْحَاحٌ» : دائم .  
 المِلْحَاقَ - [لحق]: الناقة لا تكاد الإبل تفوتها ||  
 القوس السريعة السهم .  
 المِلْحَعَةُ - المهابة || واحدة المِلْحَ من الأحاديث أي ما  
 لذُّ واستملىح منها .  
 المِلْحَعَةُ - المِرَّةُ من مَلَجَ || لَجَّةُ البحر .  
 المِلْحَعَةُ - ضدُّ العَذْبَةِ || الحرمة والمعاودة ؛ يقال «بينهما  
 مِلْحَعَةٌ» .  
 المِلْحَعَةُ - الكلمة المِلْحَعَةُ .  
 المِلْعَبَ - السَّبَّابُ البَدِيءُ اللسانُ || ما يُقَطَّع به أو  
 يُقَشَّر به .  
 المِلْعَبَ - [لحب]: منفع || طريقٌ مِلْعَبٌ :  
 واضح .  
 المِلْعَجَ - [لحج]: المَلْجَأُ || «قفلٌ مِلْعَجٌ» : لم يفتح .  
 المِلْحَدَ - [لحد]: القبر || الأحد .  
 المِلْحِدَ - ج مَلْحِدَةٌ ومُلْحِدُونَ [لحد]: فا || الكافر .  
 المِلْحَزَ - ج مَلْحِزٍ [لحز]: المضيئ .  
 المِلْحِيسَ - [لحس]: الحرير الذي يأخذ كلُّ ما  
 يقدر عليه .  
 المِلْحِيسَ - [لحس]: الأَحْوَسُ || الشجاع .  
 المِلْحِظَ - ج مَلْحِظٌ [لحظ]: الأَحْظُ || موضعه .  
 المِلْحَفَ - ج مَلْحِيفٍ [لحف]: اللِّحَافُ .  
 المِلْحَفَةَ - ج مَلْحِيفٍ [لحف]: كلُّ ما يُتَحَفَّ به ||  
 اللباس فوق ما سواه || مَلَاةٌ تَرَكَّبَ على اللِّحَافِ نقيه  
 الوسخ وتجمعه أقدر على منع البرد .  
 المِلْحَقَ - [لحق]: منفع || و - ج مِلْحَقَاتٌ ومَلْحِقٌ :  
 الشيءُ الزائد || ما يُلْحَقُ بالكتاب بعد الفراغ منه ، ومنه  
 «مِلْحَقُ الجريدة» || و - ج مِلْحَقُونَ : موظفٌ في سفارة  
 يُعَهَّد إليه في القيام بعملٍ خاصٍّ ؛ تقول «مِلْحَقٌ  
 تجاريٌّ» ، و «مِلْحَقٌ عسكريٌّ» و «مِلْحَقٌ صحفيٌّ»  
 || «المِلْحَقَاتُ» : الأقاليم ، مناطق البلاد غير العاصمة .  
 المِلْحَلِجَ - [لحج]: السِّدُّ في عثيرته .  
 المِلْحَمَ - [لحم]: منفع || مَنْ يُطَمِّم اللحمُ || المِلْحَمُ  
 بالقوم || الذي أَمِرَ || جنس من الثياب وهو ما كان  
 سداه إبريسم أي حرير أبيض ولحمته غير إبريسم .  
 المِلْحَمَ - [لحم]: فا || مُطَمِّم اللحمُ || مَنْ كَثُرَ عنده

الوئيق .  
 المَلْزَم - ج مَلَزِم [لزم]: خشبتان أو حديدتان تُشدُّ إحداهما إلى الأخرى بواسطة مفتاح أو شبهه ويجعل بينهما ما يراد الضغط عليه .  
 المَلْزَمَة - [لزم] من الكتاب: المطبوع من صفحاته دفعة واحدة؛ وهي تكون ثماني صفحات أو ست عشرة صفحة أو اثنتين وثلاثين .  
 المَلْزَمَة - [لزم]: المَلْزَم .  
 مَلَسَ - مَلَسًا الشيء: انتزعه واستأصله || و - الرجل بلسانه: داهنه وتملّقه || و - الإبل: ساقها سوقاً شديداً || و - الظلام: اختلط .  
 مَلَسَ - مَلَسًا ومَلَسًا: ضد خَشَنَ .  
 مَلَسَ - مَلَسًا ومَلَسًا: مَلَسَ .  
 مَلَسَ - تَمَلَّسًا [ملس] ه من الأمر: أفلته || و - الشيء: صيره أمّلس || و - الأرض: سواها .  
 المَلْسَى - ج مَلْسَى ومَلْسَى وجج أماليس: المكان المستوي || «مَلْسَى الظلام»: اختلاطه ويكون ذلك بين المغرب والعتمة .  
 المَلْسَاء - مؤنث الأمّلس || الخمرة السلسة في الحلق || «الألف الملساء»: هي الألف اللينة كالألف كتاب || و «سنة ملساء» ج أماليس وأمالييس: لا نبات فيها .  
 المَلْسَن - [لسن]: فا || الفصيح || الذي يتكلم كثيراً .  
 المَلْسَن - [لسن]: حجر يجعلونه في أعلى باب البيت الذي يُعْبَى للسباع ويجعلون تحته قطعة من اللحم حتى إذا جاء سبغ فتناول اللحم سقط الحجر على الباب فسده .  
 المَلْسَن - [لسن]: مفع || ما جعل طرفه كطرف اللسان .  
 المَلْسَن - [لسن]: فا || من عَضَّ لسانه تحيراً أو فكرة .  
 المَلْسُون - [لسن]: الكذاب || الحلو اللسان البعيد الفعال .  
 مَلَسَ - مَلَسًا الشيء: قَشَّه يده كأنه يطلب فيه شيئاً || و - الريش عند العامة: نَفَّه .  
 مَلَصَ - مَلَصًا الشيء من يده: أفلت وانسل للملاسته؛ يقال «مَلَصَت السَّمَكَةُ من يدي» أي أفلتت || و - الرجل: ولى هارباً || و - اللؤلؤ: عَقَّتْ دَوَاتِرُهُ .  
 مَلَصَ - تَمَلَّصًا [ملص] اللؤلؤ: مَلَصَ .  
 المَلْصَق - العريان .

اللحم .  
 المَلْحَمَة - ج مَلْحِم [لحم]: المَجْزَر || الموقعة العظيمة القتلى في الحرب || كناية عن عمل شعري طويل يتألف من أناشيد عديدة نُظِمَت في وَصْف حرب من الحروب، ووصف جيوشها وأبطالها والأممكتة التي دارت فيها . تشترك الآلهة في وقائعها وتقوم على الأساطير والخرافات كإلياذة هوميروس وما شاكلها .  
 المَلْحَن - [لحن]: الذي يصنع ألحان الأناشيد والأغاني .  
 المَلْحُوب - [لحب]: «رجلٌ مَلْحُوبٌ»: قليل اللحم || «طريقٌ مَلْحُوبٌ»: واضح .  
 المَلْحُود - [لحد]: القبر || اللُحْد .  
 المَلْحِي - [لحي]: مفع من لَحَى فلاناً .  
 مَلَخَ - مَلَخًا الشيء: جذبُه قَبْضًا أو عَضًّا || و - الفرس: لعب || و - الطعام: زِنَخ || و - الرجل: سار سيراً شديداً || هرب .  
 مَلَخَ - مَلَخًا الطعام: زِنَخ .  
 المَلْخَص - [لخص]: مفع || المَخْتَصِر والمَوْجَز || و - ج مَلْخَصَات: الخلاصة || نقول «هذا مَلْخَصٌ ما قالوه» أي حاصله وما يؤول إليه .  
 مَلَدَ - مَلَدًا الغصن: اهتز ولان .  
 مَلَدَ - تَمَلَّدًا [ملد] الأديم: لَبِنُهُ || و - الري الغصن: جعله أمّلد .  
 المَلْد - الناعم اللين من الناس أو الغصون .  
 المَلْد - ج أمّلد: الشياب || النعمة || الاهتزاز .  
 المَلْدَاء - ج مُلْد: مؤنث الأمّلد .  
 المَلْدَان - اهتزاز الغصن ونعمته .  
 المَلْدَغ - [لدغ]: من كان دأبه اللدغ بكلامه .  
 المَلْدَغ - ج مَلْدَغ [لدغ]: موضع اللذة .  
 المَلْدَغَة - ج مَلْدَغَات [لدغ]: الشهوة .  
 المَلْز - [لز]: الشديد الحصومة، يُسْتَعْمَل للمذكر والمؤنث .  
 المَلْزَة - قطعة مستديرة من جلد أو من معدن مثقوبة من وسطها تُوضَع تحت ثقب اللولب (البرغي) حينما يُشدُّ تمكيناً له وهي التي يسمونها «رُونْدِيل» .  
 المَلْزُوق - [لزق]: المُلْصَق || الدعيُّ .  
 المَلْزُوق - [لزق]: المُلْصَق || الشيء ليس بالمحكّم ولا

المَلَص - مص || الزلق .  
 المَلِص - من الحبال ونحوها : ما تزلق عنه الكفُّ ولا  
 تستمكن من القبض عليه للاستبر .  
 المَلْصَاب - [لصب] : نقول «سيفٌ يُلْصَبُ» أي  
 ينشب في الغمد كثيراً فلا يخرج .  
 المَلِصَّة - «سكةٌ مَلِصَّةٌ» : تزلُّ عن اليد للاستها .  
 المَلِصَّة - [لص] : الأرض الكثيرة اللُصُوص .  
 المُلْصِق - [لصق] : مفعٍ || الدعي .  
 المُلْصِقة - [لصق] : مؤنث المُلْصِق .  
 مَلَطَ - مَلَطًا الحائط : طلاه بِالْمَلَاطِ || و - الشَّعْرُ :  
 حلقة || و - مُلَوِّطًا الغلام : كان مِلْطًا .  
 مَلِطَ - مَلِطًا ومُلْطَةً : كان أَمْلَطَ .  
 مَلِطَ - مَلِطًا ومُلَوِّطًا الغلام : كان مِلْطًا .  
 مَلِطَ - تَمْلِيطًا [ملط] الحائط : طلاه بِالْمَلَاطِ || و -  
 الشاعر : قال يَصِفُ بيتَ وأتمه شاعرٌ آخر .  
 المِلْط - ج أمْلَاط ومُلُوط : الخبيث من الرجال الذي  
 لا يُوثَقُ على شيءٍ || الذي لا يُعرَفُ له نسبٌ ولا حسبٌ .  
 المِلْطُ - [لط] : المَخِث .  
 المِلْطَاس - ج مَلَاطِيس [لطس] : المِلْطَس .  
 المِلْطَاط - [لط] : مَالِجُ الطَّيَّانِ || صَوْبِجُ الخَبَّازِ الذي  
 يعرِّضُ به الخبزُ || حافة الوادي || ساحل البحر ||  
 المنج الموطوء || صحن الدار || رحى البزر أو يد الرحى  
 || الشجعة التي تبلغ الدماغ .  
 المِلْطَا - [لطأ] : قشرة رقيقة بين عظم الرأس ولحمه .  
 المِلْطَاة - [لطأ] : المِلْطَا .  
 المِلْطَس - ج مَلَاطِيس [لطس] : حجر يُدَقُّ به النوى  
 || المعول الغليظ لكسر الحجارة || ما تُنْقَرُ به الحجارة  
 والأرجاء || خُفُّ البعير .  
 المَلْطَم - [لطم] : الخد .  
 المَلْطَم - [لطم] : الموضع الذي تنكسر عنده أمواج البحر .  
 مَلَعَ - مَلَعًا الشاة : سلخها || و - الفصيلُ أُمَّةٌ :  
 رضعها || و - تِ النَّاقَةُ : وخفت || و - الشيءُ عند  
 العائمة : شقهُ .  
 المَلْعَب - ج مَلَاعِب [لعب] : موضع اللعب ||  
 «مَلَاعِبُ الرِّيحِ» : مدارجها أي مداخلها ومخارجها .  
 المَلْعِبَة - [لعب] : المَلْعِبَة .  
 المَلْعِبَة - [لعب] : ثوبٌ بلا كُمٍ يَعبُ به الصبي .

المَلْعَمَة - ج مَلَاعِيق [لعمق] : آلة يُلْعَقُ أو يُتَنَاوَلُ بها  
 الطعام وغيره .  
 المَلْعُون - ج مَلَاعِين [لعن] : مفعٍ || مفعٍ شديد  
 يصيب الخيل فيقتلها .  
 المَلْع - ج أمْلَغ : الأحقق الداعر الذي يتكلم بالفحش .  
 المَلْعَاء - مؤنث الأمْلَغ .  
 المُلْفَز - [لغز] من الكلام : المتببس المشكل .  
 المُلْفَم - [لغم] من الذهب وما شابهه من كل جوهرٍ  
 مذابٍ : الذي خُلِطَ بالزأوف أي الزئبق .  
 المُلْفَم - ج مَلَاغِم - الفم والأنف وما حولها .  
 المَلْفَ - [لف] : مصدر ميمي || و - ج مَلْفَات :  
 غلاف من الورق المقوى تُوضَعُ فيه الأوراق || «مَلْفٌ  
 أوراقٌ الدعوى» في اصطلاح المحاكم : مجموعة هذه  
 الأوراق .  
 المَلْفَ - [لف] : المَلْفَ || لحافٌ يُلْتَفُّ به || و - في  
 اصطلاح علماء الكهربية : جهاز يتألف من سلك يُتَنَى  
 عدة مرَّات حول أنبوبة ونحوها على هيئة حلزونية .  
 المِلْفَان - ج مَلَايِنَة : الدكتور في الفلسفة (سربانية) .  
 المِلْفَمَة - [لغم] : ما يُتْلَعُ به من مرطٍ أو كساء ونحوه .  
 المِلْفَنَة - الدكتورية في الفلسفة .  
 المَلْفُوف - [لف] : مفعٍ || و - (ن) : الكَرَنْب .  
 المَلْفُوقَة - [لف] : مؤنث المَلْفُوف || و - (ن) :  
 واحدة المَلْفُوف .  
 مَلَقَ - مَلَقًا الشيءُ : لَبَّه || محاءة || و - الثوبُ :  
 غسله || و - الرجلُ : سار شديداً || و - هُ بالعصا :  
 ضربه .  
 مَلِقَ - مَلَقًا هُ وله : تودَّدَ إليه وتدلَّلَ له وأبدى له  
 بلسانه من الإكرام والود ما ليس في قلبه || و - الخاتمُ  
 في الإصبع : قلق لسعته .  
 مَلِقَ - تَمْلِيقًا [ملق] الأرض أو الحائط : مَلَسَهَا بالمالتن  
 || و - هُ بالعصا : ضربه بها .  
 المَلِقَ - مص || الودُّ || اللطف الشديد || الدعاء ||  
 ما استوى من الأرض || أَلِطَ الخضرُ وأسرعهُ .  
 المَلِقَ - الضعيف || الكثير التملُّق || «فرسٌ مَلِقٌ» :  
 ذو مَلَقٍ || لا يُوثَقُ بجريه .  
 المَلِقَ - [لق] : خشبة تُضْرَبُ بها الطابة عند اللعب بها .  
 المَلْقَى - [لق] : اللقاه في الخير أو الشر والشر أكثر



الملِك - ج مُلُوك وأَمَلَاك : الله تعالى || صاحب الملِك  
 || صاحب الأمر والسلطة على أمة أو قبيلة أو بلاد .  
 المَلِكَة - الملِك .  
 المَلِكَة - الملِك .  
 المَلِكَة - الملِك || صفة راسخة في النفس .  
 المَلِكَة - مؤنث الملِك || « مَلِكَة النحل » (ح) : يعسوبها  
 وأميرتها .  
 المَلِكَة - [لكد] : شبه يدق يدق بو .  
 المَلِكَة - [لكم] : الصلب المكتنز لحمًا .  
 المَلِكَة - [لكم] : « رجل ملِكَم » : شديد اللكم أو كثيرة  
 || « خف ملِكَم » : صلب يكسر الحجارة .  
 المَلِكَة - [لكم] : خف الإنسان المرقع || « خف ملِكَم » :  
 صلب يكسر الحجارة .  
 المَلِكَة - [ملك] : الملِك العظيم || العز والسلطان ||  
 و - السماوي : هو محلّ القديسين في السماء (سريانية) .  
 المَلِكَة - [لكم] : مفع || المظلوم .  
 المَلِكَة - النسبة إلى الملِك .  
 المَلِكَة - ج ملكيات : ما يملكه الإنسان ويتصرف به .  
 المَلِكَة - مؤنث المَلِك .  
 المَلِك - [مل] : الضجر والسامة .  
 مَلِك - تَمَلِكًا [مل] الشيء : قلبه .  
 المَلِك - [لم] : فاعل || المُقَارِب البُلُوغ || و - بالأمر :  
 المُطِيع عليه دون تعمق فيه || « مَلِك بالقراءة والكتابة » :  
 من يعرفها ، المتعلم .  
 المَلِك - [لم] : الشديد من كل شيء .  
 المَلِكَة - [لم] : النازلة الشديدة من نوازل الدنيا || النخلة  
 التي قاربت الإزطاب .  
 المَلِكَة - [لمس] : اللبس || موضع اللبس .  
 المَلِكَة - [لمع] : خد ملِكَم : صقيل .  
 المَلِكَة - [لمع] : شاة ملِكَم : ملِعة .  
 المَلِكَة - [لمع] : « ملِمعًا الطائر » : جناحاه .  
 المَلِكَة - [لمع] : مفع || و - من الخيل وغيرها : الذي  
 يكون في جسده بقع تخالف سائر لونه .  
 المَلِكَة - [لمع] : « شاة ملِعة » : ترفع ذنبها ليُعَلَم أنها  
 قد لُقِحت || « أرض ملِعة » : يلعب فيها السراب .  
 المَلِكَة - [لمع] : « أرض ملِعة » : ملِعة .  
 المَلِكَة - [لمع] : « أرض ملِعة » : يلعب فيها السراب .

|| المكان الذي يُلقَى فيه الشيء .  
 المَلِقَى - ج مَلَاقِر [لتي] : مكان اللقاء || « مَلَاقِي  
 الأجنان » : حيث تلتقي .  
 المَلِقَى - [لتي] : اللقاء في الخير أو الشر والشر أكثر .  
 المَلِقَاط - ج مَلَاقِيط [لقط] : القم || النقاش ||  
 و - (ح) : العنكبوت .  
 المَلِقَة - الحجرة المساء .  
 المَلِقَة - « فرس ملِقة » : لا يؤثق بجريها .  
 المَلِقَة - [لقط] : المطب || المعدن .  
 المَلِقَة - ج مَلَاقِيط [لقط] ما يُلقَط به كلقط الحداد  
 ويلقَط النار .  
 المَلِقَة - [لقلق] : « طرف ملِلق » : حاد لا يقرب  
 بمكانه .  
 المَلِقَة - [لقو] : المصاب بداء القوة .  
 المَلِقَة - ج مَلَاقِيط [لقط] : مفع || المولود الذي  
 يُبَدَل فيلقَط || و - عند العامة : المجرم الذي يُلقى  
 القبض عليه .  
 المَلِقَى - [لتي] : المَلِقَى .  
 مَلِك - مَلِكًا ومَلِكًا ومَلِكَةً ومَلِكَةً ومَلِكَةً  
 ومَلِكَةً الشيء : احتواه قادرًا على التصرف والاستبداد  
 به || و - على القوم : استولى عليهم || و - على فلان  
 أمره : استولى عليه || و - نفسه : قدر على حبسها ||  
 و - ملكًا المعجيز : أنعم عَجَتَهُ .  
 مَلِك - تَمَلِكًا [ملك] ه الشيء : جملة ملكًا له ||  
 و - القوم فلانًا عليهم : صبروه مَلِكًا || و - فلانًا  
 أمره : خلاه وشأنه || و - المعجيز : أنعم عَجَتَهُ .  
 مَلِك - [ملك] تر المرأة أمرها : جعل أمر طلاقها في  
 يدها .  
 المَلِك - مص || و - ج أملاك وملوك : ما يملكه  
 الإنسان ويتصرف به || العظمة والسلطة || الماء القليل  
 || حب الجلبان .  
 المَلِك - مص || و - ج ملوك وأملاك : صاحب  
 الملِك .  
 المَلِك - مص || و - ج أملاك : ما يملكه الإنسان  
 ويتصرف به .  
 المَلِك - « ملك الدابة » : قوائمها وهاديها .  
 المَلِك - أحد الأرواح السماوية || ما يملكه الإنسان .

- مَلَمَل - مَلَمَلَةٌ [ململ] : أَسْرَعُ || و - هُ المرضُ : جعله يتململ .
- المَلَمَلَةُ - [ململ] : مص || خرطوم الفيل .
- المَلَمَلَم - [لملم] : مفع || « رَجُلٌ مَلَمَلَمٌ وَجَمَلٌ مَلَمَلَمٌ » : مجموع بعضه إلى بعض || « شَعْرٌ مَلَمَلَمٌ » : مدهون .
- المَلَمَلَمَةُ - [لملم] : مؤنث المَلَمَلَمِ || خرطوم الفيل .
- المَلَمُوسَات - [لمس] : مُدْرَكَاتُ القُوَّةِ اللَّامِيَّةِ || أوائل المَحْسُوسَات .
- المَلَمُوسُ - [ململ] : المِرْوَدُ الذي يُكْتَمَلُ بِهِ || ثقبَةُ الأنفِ كالمُنْحُورِ .
- المَلَمُوم - [لمم] : الذي بِهِ لَمَمٌ من الجنون || المجتمع المستدير .
- المَلَمُومَةُ - [لمم] : مؤنث المَلَمُومِ || « كَتِيبَةٌ مَلَمُومَةٌ » : مجتمعة مضموم بعضها إلى بعض || « صَخْرَةٌ مَلَمُومَةٌ » : مستديرة صلْبَةٌ .
- المَلَمُخُولِيَا - اضطراب ملازم للعقل نسيبه شدة الغم ويُعرَفُ بالسُّودَاءِ (يونانية) .
- المَلْمَهَى - ج مَلَاهٍ [لهو] : اللُّهُوُّ || زمانه || موضعه || المَلْعَبُ || يقال « هذا مَلْمَهَى القومِ » أي موضع إقامتهم .
- المِلْمَهَى - ج مَلَاهٍ [لهو] : آلة اللُّهُوِّ || « آلاتُ المَلْمَهِيِّ » : آلات الموسيقى .
- المَلْهَبُ - [لهب] : الفرس الشديد الجري المثير القبار .
- المِلْمَهَبُ - [لهب] : الرائع الجمال الكثير الشعر من الرجال .
- المَلْمَهَبُ - [لهب] : مفع || و - من الثياب : الذي لم تُسَبِّحْ حمرة .
- المَلْمَهَجُ - [لهج] : مفع || مَنْ ينام ويعجز عن العمل .
- المَلْمَهْدُ - [لهد] : مفع || « رَجُلٌ مَلْمَهْدٌ » : مُسْتَضْعَفٌ ذليل مُدْفَعٌ عن الأبواب .
- المَلْمَهَقُ - [لهق] : « مَلْمَهَقُ اللونِ » : أبيضه .
- المَلْمَهَمُ - [لهم] : مفع || و - من الرجال : الأَكُولُ .
- المِلْمَهَمُ - [لهم] من الرجال : الأَكُولُ .
- المَلْمَهُوجُ - [لهج] : « شِوَاءٌ مَلْمَهُوجٌ » : لم يَنْتَمِ شَيْءٌ .
- المَلْمَهُودُ - [لهد] : مفع || الذي أثقله وضغطه الجمل .
- المَلْمَهُوزُ - [لهز] : مفع || الذي خالطه الشيبُ || المُضَبَّرُ الخَلْقُ || الموسم في لِهْزَمَتِهِ .
- المَلْمَهُوفُ - [لهف] : الحزين ذهب له مالٌ أو فُجِعَ بجميع || المظلوم بنادي ويستغيث || « رَجُلٌ مَلْمَهُوفٌ »
- القلب : محترقه .
- المَلْوَاخ - ج مَلَاوِيح [لوح] : المرآة السريعة الهزال || الضامير || البومة تُشَدُّ رِجْلُهَا لِيَصَادَ بِهَا البَايِزِيُّ || الطويل
- || الجيد الألواح العظيمة || السريع العطش .
- المَلْوَانِ - [ملو] : الليل والنهار .
- المَلْوَبُ - [لوب] : مفع || الحديد الملوحي .
- المَلْوَةُ - [ملو] : المَلْوَةُ .
- المَلْوَةُ - [ملو] : البرهة من الدهر .
- المَلْوَةُ - [ملو] : المَلْوَةُ .
- المَلْوُوثُ - ج مَلَاوِثٌ وَمَلَاوِثَةٌ وَمَلَاوِثٌ [لوث] : السيد الشريف يُطَافُ وَيَلَاذُ بِهِ .
- المَلْوُوحُ - [لوح] : السريع العطش .
- المَلْوُوحُ - [لوح] : « قِدْحٌ مَلْوُوحٌ » : مغيّر بالنار .
- المَلْوُوحَةُ - مص || طعم الملح .
- المَلْوُوحِيَّةُ - (ن) : نبتة سنوية من فصيلة الزيزفونيات ، من أصل هندي . أوراقها تُطَبِّخُ وهي من الخضار المفضلة في الشرق الأوسط وخاصة في مصر . تُرْوَعُ في البلدان الحارة من المتوسط .
- المَلْوُودُ - [لوذ] : مفرد المَلَاوِذِ .
- المَلْوُودَةُ - [لوذ] : المَلَاوِذِ .
- المَلْوُوزُ - [لوز] : النمر الحشو باللوز || « وَجْهُ مَلْوُوزٌ » : حسن مليح .
- المَلْوُوعُ - « جملٌ مَلْوُوعٌ » : سريع || « عَقَابٌ مَلْوُوعٌ » : سريعة الاختطاف .
- المَلْوُوعَةُ - التقلادة والحُثْنُ والفُحْشُ في الكلام .
- المَلْوُوقُ - [لوق] : ملعقة الصيدلاني .
- المَلْوُوكَةُ - الملك .
- المَلْوُولُ - [مل] : ذو المَلَلِ (للمدكر والمؤنث) .
- المَلْوُولُ - [مل] (ن) : أحد أنواع البَلُوطِ ، تُسَمَّلُ أَقَاعٌ تُمارو في الدباغة .
- المَلْوُولَةُ - [مل] : المَلْوُولُ (للمدكر والمؤنث) ، والتاء للمبالغة .
- المَلْوُولَةُ - [مل] (ن) : واحدة المَلْوُولِ .
- المَلْوُومُ - [لوم] : مفع .
- مَلِي - [ملو] عمره : طال عمره واستمتع به .
- المَلِي - ج مِلَاءٌ وَأَمِلْيَاءٌ وَمَلَاءٌ [ملا] : الغني المقتر .
- المَلِي - [ملو] : مدة العيش || الطويل من الزمان . يقال

«انتظرته مَلِيًّا» أي زمانًا طويلًا .

المَلِيح - ج مَلَاوِيح [لوح] : السريع العطش .

المَلِيَّار - (ع ح) : ألف مليون (فرنسية) .

المَلِيء - ج يَلَاءٌ وَأَمْلَاءٌ وَمَلَاءٌ [ملا] : الغني المقتدر .

المَلِيح - الرضيع || الرجل الجليل .

المَلِيح - (ك) : تصغير الملح || «أبو مَلِيح» (ط) :

طعام يُصنع من الخبز المحمص والخيار والبصل والبقدونس

وغيرها من الخضرة ويُحمض بعصير السمك ويخلط

بالزيت . والعامَّة تسميه «بالفتوش» .

المَلِيح - ج مِلَاحٌ وَأَمْلَاحٌ : ذو الملاحاة والظرف || و -

من الماء : ضدَّ العذب || «سكُّ مَلِيحٌ» : مُملحٌ

ومُقَدَّدٌ .

المَلِيحَة - مؤنث المَلِيح .

المَلِيخ - الضعيف || الفاسد من الطعام ونحوه || ما لا

طعم له .

المَلِيَس - الأملس .

المَلِيَسَاء - نصف النهار || ما بين المغرب والعتمة .

المَلِيَس - المَلِيَس .

المَلِيَط - مَنْ لَا شَعْرَ عَلَى جَسَدِهِ || الجنين قبل أَنْ

يُشِيرَ || «سهمٌ مَلِيَطٌ» : لا ريشَ عليه .

المَلِيح - المفازة لا نبات فيها .

المَلِيْف - [ليف] : مَنْ حَرَفَتْهُ حَكٌّ جلود المستحمين

باليِف .

المَلِيْق - [مليق] : السريع .

المَلِيْقَة - [ليق] : «دواةٌ مَلِيْقَةٌ» : جُعِلَتْ لَهَا لِيْقَةٌ

وأصْلِحَ مداؤها .

المَلِيْك - ج مُلْكَاءٌ [ملك] : صاحبُ المُلْك .

المَلِيْكَة - الصَّحِيْفَة .

المَلِيْل - [مل] : المَشْوِي في الرماد الحار || عودٌ تَحْرَكُ

بِو النَّارِ || و - من الطُّرُق : السلوك كثيرًا || «رجلٌ

مَلِيْلٌ» : أَحْرَقَتْهُ الشَّمْسُ .

المَلِيْل - [ليل] : «لَيْلٌ مَلِيْلٌ» : طويلٌ شديدُ السواد .

المَلِيْلَة - [مل] : مؤنث المَلِيْل || الحُمَى الباطنة || شدة

العطش .

المَلِيْم - [لوم] : فَا مِنْ أَلَامٍ .

المَلِيْم - [لوم] : مَقَعٌ مِنْ لَامٍ .

المَلِيْن - [لين] : فَا || و - من الأدوية : بخلاف

القابض .

المَلِيْنَة - [لين] : لِيْنُ الْجَانِبِ .

المَلْيُون - ج مَلَايِين (ع ح) : أَلْف الألف (فرنسية) .

مَم - هي «مِنْ وَمَا» الاستفهامية .

المَمَاءَة - [مأي] : يقال «شَارَطَهُ مَمَاءَةً» أي على مائة

كما يقال «شَارَطَهُ مَوَالِفَةً» أي على أَلْف .

المَمَات - [موت] من اللفظ : الذي تُرِكَ استعمالُهُ .

المَمَات - [موت] : المَوْتُ أو زمانُهُ .

المَمَاتِين - [متن] : «سَبْرٌ مَمَاتِينٌ» : بعيدٌ .

المَمَاتِيْنَة - [متن] : مص || يقال «بينهما مَمَاتِيْنَة» أي

مُعَارِضَة ومُبَارَاة في كلِّ أمر .

المَمَادِح - ضدُّ المَقَابِح .

المَمَارِيح - [مرع] : «مَمَارِيحُ الأَرْضِ» : مكارمها (ولا

واحد له) .

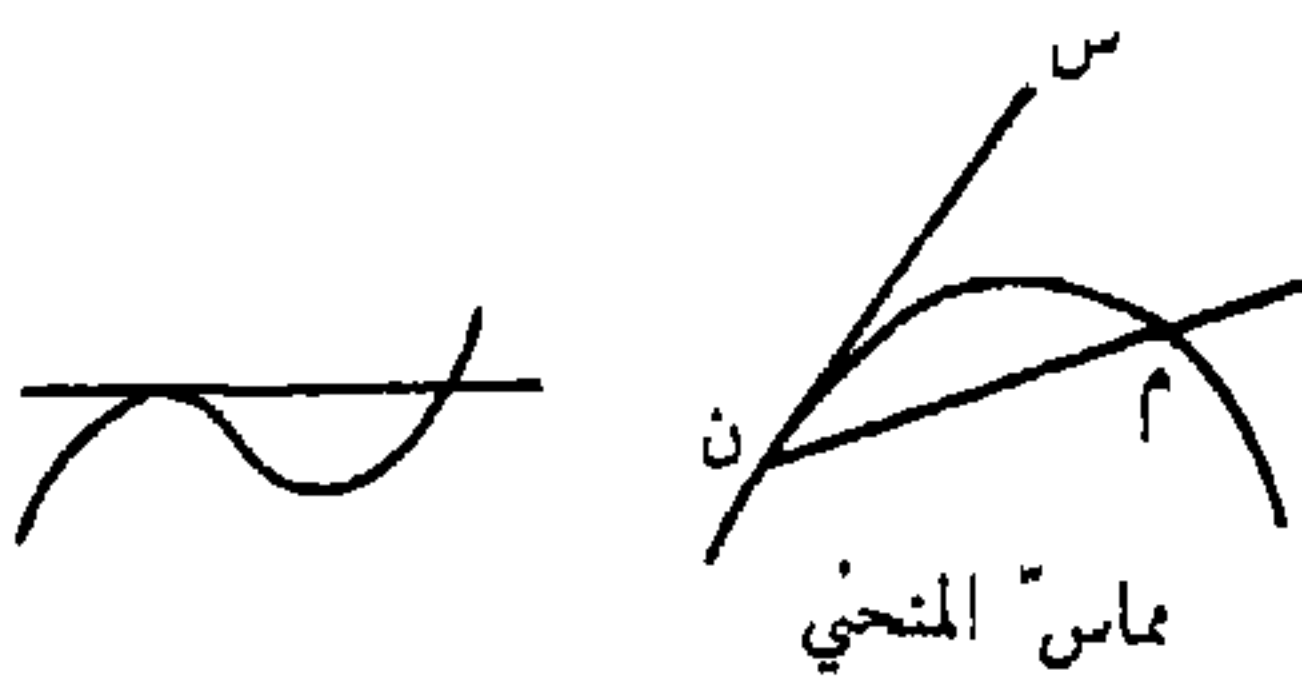

المَمَاس - [مس] : «مَمَاسُ المُنْحَنِ في ن» (أ) :

هو نهاية قاطع يصل ن ونقطة م متحركة على المنحني

إذ تدنو م من ن . وقد يكون لمنحنٍ في نقطة من تقاطع

أكثر من مَمَاسٍ ، أو لا يكون له مَمَاسٌ . والنقطة ن

تُسمى نقطة التماس . والمنحني والمستقيم يُسميان مَمَاسِيْن .

المَمَانِيح - [منح] : الناقية المُنوح || «مطرٌ مَمَانِيحٌ» :

لا ينقطع || «ريحٌ مَمَانِيحٌ» : لا يقلع غيرها .

المَمَتَاد - [ميد] : المُسْتَعْطِي .

المَمْتَحِك - اللُّجُوج العسر الخلق .

المَمْتَد - [مد] : من أَبْحُرِ الشِّعْرِ استعمالُهُ بعض المتأخرين .

وزنه «فَاعِلُنْ فَاعِلَاتُنْ» أربع مرَّات .

المَمْتَلَخ - [ملخ] : «مَمْتَلَخُ العَقْلِ» : ذاهبُ العقل

فاسدهُ .

المَمْتَلِكَات - [ملك] : العقارات التي يملكها الناس ،

نقول «ألحقَ أضرارًا بالأرواح والمَمْتَلِكَات» .

المَمْتَل - [مثل] : فَا || الذي يقوم بدور في رواية

مسرحية أو في فيلم || الوكيل ؛ نقول «مَمْتَلٌ تجاريٌّ»

الميراع - [مرع]: الخصب .  
 الميرح - [مرح]: النشط .  
 الميرح - [مرح]: مفع || «كرمٌ مُرَّحٌ» : مثلٌ  
 مخيٌّ على دعائه .  
 المررد - [مرد]: مفع || «بناءٌ مُرردٌ» : مُتَّسٌ ،  
 مطوَّلٌ .  
 المررض - [مرض]: فاعل .  
 المررضة - ج مررضات [مرض]: مؤنث المررض ||  
 المرأة التي تمنى بالمرضى في المستشفيات وغيرها .  
 المررعة - [مرغ]: المعى الأعور .  
 المررق - [مرق]: المخرج || شبه كوة تمرق منه الريح .  
 المررودة - [مرت]: «أرضٌ مررودة» : لا نبات فيها .  
 المررور - [مر]: من غلبت عليه المررة وهاجت .  
 المررورة - [مر]: «قربةٌ مررورة» : متلوعة .  
 المرروض - [مرض]: المريض .  
 المرربة - [مري]: المارية .  
 المررع - [مزع]: «فرسٌ مررعٌ» : سريع .  
 المررع - [مسح]: ما يُمسح به .  
 المررعة - [مسح]: المسح .  
 المررسي - [مسو]: مص || المكان الذي يُمسى فيه .  
 المرريك - [مسك]: البخيل .  
 المررسخ - [مسخ]: مفع || و - عند العامة : الدمع  
 غير تام الخلق || «فرسٌ مررسخٌ» : قليل لحم الكفيل .  
 المررود - [مسد]: مفع || «رجلٌ مررودٌ» : مجذول  
 الخلق .  
 المرروس - [مس]: من صار به جنون .  
 المررسي - ج مماش [مسي]: مكان التمشي .  
 المررشط - [مشط]: المشط .  
 المررشق - [مشق]: «نوبٌ مررشقٌ» : مصوغٌ بالمشق .  
 المررشفة - ج مماشق [مشق]: شيءٌ كالإشط لشق  
 الكتان ونحوه .  
 المررشل - [مثل]: الحالب الرقيق بالحلب .  
 المررشوق - [مشق]: مفع || الرجل الخفيف اللحم ||  
 و - من الخيل : الضامر || و - من القضبان : الطويل  
 الدقيق || «قدٌ مررشوقٌ» : طويل مع رقة .  
 المررشوقة - [مشق]: مؤنث المررشوق .  
 المررص - [مص]: آلة المص .

|| و - الدبلوماسي : الذي ينوب عن حكومته في السهر  
 على مصالحها لدى حكومة أجنبية ويعمل على توطيد  
 العلاقات بينها || «ممثلو الأمة» : النواب .  
 المثون - [مثن]: الذي يشتكي مئانته .  
 المنحاة - [محو]: محرقة يُنحى بها الوسخ ونحوه ||  
 أداة من المطاط تُنحى بها الكتابة . والعامة تسميها  
 مِحَاية .  
 المنحال - [محل]: «أرضٌ يمنحالٌ» : محلة .  
 المنحقة - [محق]: ما يدعو إلى المحق .  
 المنجل - [محل]: «مكانٌ منجلٌ» : مُجذِبٌ ||  
 «أرضٌ منجلٌ» : جذبة .  
 المنجلة - [محل]: «أرضٌ منجلةٌ» : جذبة .  
 المنخللة - [محل]: شكوة اللبن أي وعاءه .  
 المنحو - [محو]: مفع من مَحَا الشيء .  
 المنحوض - [محص]: الخالص الصريح .  
 المنحوضة - [محص]: مؤنث المنحوض .  
 المنحي - [محو]: مفع من مَحَا الشيء .  
 المنخض - ج مَمَاحِض [منخض]: السقاء || الرعاء  
 الذي يُضرب ويُحرَّك فيه اللبن حتى يخرج منه الزبد .  
 المنخضة - [منخض]: المنخض .  
 المنخوض - [منخض]: «لبنٌ منخوضٌ» : استخرج  
 زبده .  
 الممد - [مد]: مصدر ميمي || موضع مد الشيء .  
 الممنرة - [مدر]: الموضع يُؤخذ منه ملرٌ فيمتر به .  
 الممنرة - [مدر]: الممنرة .  
 الممنرة - [مدر]: «إبلٌ ممنرةٌ» : سيمان .  
 الممنود - [مد]: مفع || و - في علم الصرف : هو  
 كل اسم مُعرب آخره همزة قبلها ألف زائدة نحو «صحراء»  
 || «مالٌ ممنودٌ» : كثير .  
 الممنور - [مدر]: «حائطٌ ممنورٌ» : مطين .  
 الممنوق - [مدق]: «لبنٌ ممنوقٌ» : مزوجٌ بالماء .  
 الممر - [مر]: مفع || الحبل المفتول فتلاً شديداً .  
 الممر - [مر]: مص || مكان المرور || «على ممرٍ  
 العصور» : طوال العصور .  
 الممرح - [مرح]: النشط || العين الغزيرة الدمع ||  
 الأرض السريعة النبات .  
 الممراض - [مرض]: الكثير المرض .

الْمَصْر - [مصر] : المصبوغ بالمصر .  
 الْمَصْرَة - [مصر] : مؤنث الْمَصْر || كبة النزل .  
 الْمَطَار - [مطر] : «سحابٌ بِمَطَارٍ» : مدوارٌ كبير  
 الْمَطَر .  
 الْمِنَطَر - [مطر] : ما يُبَس في الْمَطَر يَتَوَقَّى بِهِ .  
 الْمِنْطَرَة - [مطر] : الْمِنَطَر .  
 الْمِنْطَل - [مطل] : مَيْعَة الْحَدَاد || اللص .  
 الْمِنْعَج - [معج] : «فَرَسٌ مِّنْعَجٌ» : سريع السير  
 سَهْلُهُ .  
 الْمُنْعَر - «رَجُلٌ مُنْعَرٌ» : صَلْب الجِلْد خَلْقَةٌ .  
 الْمِنْعَك - [معك] : الْمَطَايِل بِالذَّيْن .  
 الْمُنْعُود - [معد] : مَن تُوَجَّه مَعِدَّتُهُ .  
 الْمَمْنُون - [معن] «كَلًّا مَمْنُونٌ» : جرى فِيهِ الْمَاءُ ||  
 «رَوْضٌ مَمْنُونٌ» : يُسْقَى بِالْمَاءِ الْجَارِي .  
 الْمُنْفِر - [مفر] : «نَاقَةٌ مُنْفِرٌ» : احمرُّ لَبْثًا مِنْ دَاءٍ  
 بِهَا .  
 الْمَنْفَرَة - [مفر] : الْأَرْضُ الَّتِي تُخْرَجُ مِنْهَا الْفَرَة .  
 الْمَنْفُوس - [مفص] : الْمَصَاب بِالْفَص .  
 الْمَنْفُولَة - [مفل] : «دَابَّةٌ مَمْنُولَةٌ» : مَغْلَة .  
 الْمُمْكِن - [مكن] : «فَا || الْمَحْتَمَلُ» يُقَالُ «مِنَ الْمُتَمَكِّنِ  
 أَنْ» || «غَيْرُ مُتَمَكِّنٍ» : مُتَعَمِّر .  
 الْمَمْلَك - [مل] : مِنَ الطَّرْقِ : لِلْمَلُوكِ كَثِيرًا .  
 الْمِمْلَاق - [ملق] : الشَّدِيدُ الْفَقْرُ || الْكَثِيرُ التَّمَلُّقُ .  
 الْمَمْلَحَة - [ملح] : مِنْبِتُ الْمِلْحِ .  
 الْمِمْلَحَة - [ملح] : وَعَاءُ الْمِلْحِ .  
 الْمِمْلَسَة - [ملس] : الْمَلَّاسَة .  
 الْمِمْلَق - [ملق] : خَشْبَة عَرِيضَة نَجْرُهَا الثَّيْرَانُ قُسْوَى  
 بِهَا الْأَرْضُ وَتَمْلَسُ .  
 الْمِمْلَقَة - [ملق] : الْمِمْلَقُ .  
 الْمَمْلَكَة - ج مَمَالِك [ملك] : الْمَمْلَكَة .  
 الْمَمْلَكَة - ج مَمَالِك [ملك] : عَزُّ الْمَلِكِ وَسُلْطَانُهُ  
 وَعَبِيدُهُ || مَا نَحْتُ أَمْرَ الْمَلِكِ مِنَ الْبِلَادِ وَالْعِبَادِ .  
 الْمَمْلُوء - [ملا] : «إِنَاءٌ مَمْلُوءٌ» : وَضِعَ فِيهِ مِنَ الْمَاءِ قَدْرٌ  
 مَا يَأْخُذُهُ .  
 الْمَمْلُوك - ج مَمَالِك [ملك] : مَفْعٌ || الْعَبْدُ .  
 الْمَمْلُول - [مل] : الْمَشْوِيُّ فِي الرَّمَادِ الْحَارِّ || «الشَّيْءُ  
 الْمَمْلُولُ» : هُوَ الَّذِي سَبَبَ أَوْ سَبَّبَ الْمَلْلُ .

الْمُنْح - [منح] : «نَاقَةٌ مُنْحٌ» : دَنَا تَنَاجُهَا .  
 الْمَمْنُو - [منو] : بِكَذَا : الْمُبْتَلَى وَالْمُخْتَبَرُ بِهِ .  
 الْمَمْنُون - [من] : مَفْعٌ || الْقَوِيُّ || الضَّعِيفُ || الْمَقْطُوعُ  
 || أَقْصَى مَا عِنْدَ الرَّجُلِ || تَقُولُ الْعَامَّةُ «أَنَا مَمْنُونٌ لَكَ»  
 أَي أَنَا مَدْيُونٌ لِمَعْرُوفِكَ وَإِحْسَانِكَ إِلَيَّ .  
 الْمَمْهَد - [مهد] : مَفْعٌ || «مَاءٌ مُمَهَّدٌ» : فَاتِرٌ لَيْسَ  
 بِيَارِدٍ وَلَا سَخِنٌ .  
 الْمَمُوث - (ح) : فَيْلٌ ضَخْمٌ ، كَثِيفُ الشَّعْرِ ، لَهُ نَابَانِ  
 كَبِيرَانِ مَعْكَوْفَانِ . كَانَ يَعِيشُ فِي أُرُوبَا فِي الْعَصُورِ  
 الْجَلِيدِيَّةِ . وَقَدْ عَاشَ إِلَى مَا بَعْدَ ذَلِكَ فِي سَبِيرِيَا حَيْثُ  
 وَجِدَتْ جِلْثٌ مِنْهُ مَحْفُوظَةٌ فِي الْجَلِيدِ . إِنَّ إِنْسَانَ مَا قَبْلَ  
 التَّارِيخِ قَدْ رَأَى وَرَسَمَ مَظْهَرَهُ الْجَانِبِيَّ عَلَى جِدْرَانِ الْكُهُوفِ .  
 الْمَمُودِرَة - «بَيْضَةٌ مَمُودِرَةٌ» : مَلِيرَةٌ (عَامِيَّةٌ) .  
 الْمَمُوم - [موم] : مَن أَصَابَهُ الْمُومُ .  
 الْمَمُوهَة - [موه] : مَفْعٌ || الْعَيْنُ الَّتِي فِيهَا الظَّفِرَة وَهِيَ  
 جَلِيدَةٌ تَغْشَى الْعَيْنَ .  
 الْمَمِيْت - [موت] : الْقَائِلُ وَالْمُهْلِكُ || و - ج مَمَاوِيْتُ  
 مِنَ النُّوقِ أَوْ النِّسَاءِ : الَّتِي مَاتَ وَلَدُهَا .  
 الْمَمِيْتَة - [موت] : مَوْتٌ الْمَمِيْتِ || و - مِنَ النُّوقِ أَوْ  
 النِّسَاءِ ج مَمَاوِيْتُ : الْمَمِيْتِ || «خَطِيئَةٌ مُمِيْتَةٌ» : كَبِيرَةٌ  
 تَسْلُبُ النَّفْسَ حَيَاةَ النِّعْمَةِ الْمَبْرُورَةِ .  
 الْمَمِيْزَة - [ميز] : الْعَلَامَةُ الْفَارِقَةُ ، الطَّابِعُ الْمَمِيْزُ .  
 مَن - تَكُونُ اسْمُ شَرْطٍ جَازِمٌ نَحْوُ «مَنْ يَعْمَلُ خَيْرًا يُجْزَ  
 بِهِ» . وَاسْمُ اسْتِفْهَامٍ نَحْوُ «مَنْ أَتَى» . وَاسْمًا مَوْصُولًا  
 مَشْرُوكًا أَكْثَرَ اسْتِعْمَالَهُ لِلْعَاقِلِ نَحْوُ «يَسْجُدُ لِلَّهِ مَنْ فِي  
 السَّمَاوَاتِ وَمَنْ فِي الْأَرْضِ» . وَنَكْرَةً مَوْصُوفَةً نَحْوُ «مَرَّرْتُ  
 بِمَنْ مَعْجَبٍ لَكَ» كَمَا لَوْ قُلْتُ «بِرَجُلٍ» .  
 مِنْ - حَرْفٌ جَزْرٌ . وَمِنْ مَعَانِيهِ ابْتِدَاءُ الْغَايَةِ فِي الزَّمَانِ  
 وَالْمَكَانِ نَحْوُ «مَرَضَ مِنْ يَوْمِ الْجُمُعَةِ» ، وَ«سَارَ مِنْ  
 بَيْرُوتٍ» ، وَالتَّبَعِيضُ نَحْوُ «مِنْهُمْ مَنْ أَحْسَنَ وَمِنْهُمْ مَنْ  
 أَسَاءَ» ، وَالتَّعْلِيلُ نَحْوُ «مِمَّا خَطِيئَاتِهِمْ أُغْرِقُوا» ، وَالتَّجَدُّدُ  
 نَحْوُ «أَتَرْضَوْنَ بِالْحَيَاةِ الدُّنْيَا مِنَ الْآخِرَةِ» || وَيَأْتِي مُرَادِفًا  
 الْبَاءَ نَحْوُ «يَنْظُرُونَ مِنْ طَرْفِ خَيْ» || وَيُعِيدُ مَعْنَى الْفَصْلِ  
 نَحْوُ «وَاللَّهُ يَعْلَمُ الْمُنْفِيْدَ مِنَ الْمَصْلِيْحِ» || وَيَكُونُ زَائِدًا  
 وَيُشْرَطُ لَزِيَادَتِهِ ثَلَاثَةٌ أُمُورٌ أَحَدُهَا أَنْ يَتَقَدَّمَ نَفْيٌ أَوْ  
 نَهْيٌ أَوْ اسْتِفْهَامٌ ، وَثَانِيهَا أَنْ يَكُونَ الْمَجْرُورُ نَكْرَةً ،  
 وَثَالِثُهَا أَنْ يَكُونَ الْمَجْرُورُ فَاعِلًا أَوْ مَفْعُولًا بِهِ أَوْ مَبْتَدَأً

اللأثحة أو الكُراسة التي تحتوي على جداول الأيسام والأشهر مع بيان زمان طلوع الشمس والقمر وغروبهما وأوقات الأعياد. أمّا مولدو العرب فكانوا يسمونه التَّقويم. المَناع - ج مَناعَات [نوخ]: حالة المكان من حيث اعتدال هوائه وعدمه وموافقته للصحة وعدمها؛ يقال: «مَناع هذا المكان طيب أو خبيث».

المَناعِلِيّ - ج مَناعِلِيّون [نخل]: صانع المَناعِل.

المَنادِح - [ندح]: الأراضي الواسعة البعيدة.

المَنار - [نور]: موضع النور || العَلَمُ يُجَعَلُ للاهتداء بين الشيتين من الحدود.

المَنارَة - ج مَنارٍ ومَنارٍ [نور]: موضع النور؛ ومنه منارة المراكب والمرجة والمثذنة.

المَنارَعَة - [نزع]: مصر || المَنارَعَة || حالة المريض المشرف على الموت.

المَنارِيا - مسحوق أبيض لا رائحة له ولا طعم يُتَدَاوَى بِهِ (يونانية).

المَنارِيج - [نرح]: «قومٌ مَنارِيجٌ»: بعيدون عن أوطانهم.

المَناسِب - [نسب]: المُوافِقُ والمُلائِمُ || الغريب || المُشاكِلُ || «المَناسِبُ الرابعُ لثلاثة أعداد ب ج د»

(ع ج): عدد س بحيث  $\frac{ب}{ج} = \frac{د}{س}$

المَناسِبَة - [نسب]: مصر || و - ج مَناسِبَات: الفرصة والظرف؛ نقول «مَناسِبَة أو بمناسبة...»، و«هذه المناسِبَة»، و«لهذه المناسِبَة»، و«في كلِّ مَناسِبَة».

المَناسِك - [نسك]: «مَناسِكُ الحجِّ»: عباداته.

المَناص - [نوص]: مصر || المَلجأ والمُفرُّ، نقول «ما لك من مَناصٍ» أي من منجى.

المَناصِيع - [نصع]: المواضع يُتَخَلَّى فيها للبول أو لقضاء الحاجة.

المَناط - [نوط]: اسم موضع التعلين.

المَناطِل - [نطل]: المعاصر التي يُنْطَلُ فيها.

المَناطِر - [نظر]: فا || المِثْلُ (كنظير).

المَناطِر - [نظر]: أشراف الأرض وما ارتفع منها || عِلْمُ المَناطِر: عِلْمٌ تُعرَفُ بِهِ مقادير الأشياء باعتبار قربها أو بعدها من نظر الناظر.

المَناع - الكثير أو الشديد المَنع || الضنين المُمسِك.

نحو «ما جاعني من رَجُلٍ». وله معانٍ أُخر عديدة يُستدلُّ عليها بالقرائن.

مَن - مَنّا ومَنّي [من] عليه بكذا: أنعم عليه به من غير تعب || و - مَنّا ومِنّةً عليه بما صنّع: ذَكَرَ وعدّد له ما فعله له من الخير مثل أن يقول له «أعطيتك كذا وفعلت لك كذا» وهو تكدير وتعبير تنكسر منه القلوب || و - مَنّا الرَجُل: أضعفه وذهب بمَنّي أي قُوّته || و - الحبل: قطعته || و - الناقة: هزها من السفر || و - الشيء: نقص.

المَن - [من]: مص || كلُّ ما يُنعمُ بِهِ || مائتةً تنعقد على بعض الأشجار عسلًا وتجفُّ جفاف الصمغ || «مَنُّ نبي اسرايل». هو الذي أنزله الله بأعجوبة بالبرية ليقتاتوا به || والمَن عند العامة: دويبة بقدر البعوض تعلق الشجر فنضرت به || و - ج أمّان: كيل أو ميزان وهو شرعًا ١٨٠ مثقالًا وعرفاً ٢٨٠ مثقالًا.

مَنّا - مَنّا [منو] الرَجُل بكذا: ابتلاه واختبره.

مَنّي - مَنّيّا [مني] الله الخير لفلان: قدره له || و - ه: اختبره. يقال «مَنّا الله بكذا» أي ابتلاه به وأصابه.

مَنّي - تَميّنَة [مني] الرَجُل الشيء وبالشيء: جعله يتمنّاه. المَنّا - ج أمّاء وأمّن ومُنّي [منو]: كيل أو ميزان يساوي رطلين. مَنّا مَنوان ومَنيان.

المَنّي - [مني]: القصد || الموت || قدر الله.

المَناب - [نوب]: مصر || الطريق إلى الماء || يقال «ناب مَناب القاضي» أي قام مقامه.

المَناء - [منو]: المَنّا.

مَناء - صنمٌ كان لهذيل وخزاعة بين مكة والمدينة.

المَنانين - [نمن]: مواضع التّانَة.

المَناجِد - جَمع «جُلْدٌ وخُلْدٌ» من غير لفظها، ومعناها الفأر الأعمى.

المَناع - الكثير العطاء.

المَناعَة - ج مَناعَات ومَناوِج [نوخ]: موضع التّوَجُّع || النساء يجتمعن للحزن.

المَناجِس - [نحس]: المشائم والأمور التي تجلب النحس وتُسببُه.

المَناع - [نوخ]: مبرك الإبل أي الموضع الذي تُنّاع فيه || محلّ الإقامة || و - ج مَناعَات: المَناع ||

المتاعمة - (طب) : قوة يكتسبها الجسم فتجعله غير قابل بتد لمريض من الأمراض كالجُدري .  
 المتاعم - [نعم] : الحسن الحال || الكثير المال .  
 المتاعيم - [نعم] من النبات : المستقيم المستوي .  
 المتأقذ - [نقد] : فا || خصم مُتأقذ : يستفرغ جهده في الحصومة .  
 المتأق - [نق] : من ستر الكفر بقلبه وأظهر الإيمان بلسانه .  
 المتأققة - [نق] : مص || النفاق .  
 المتأقب - [نقب] : متأقب الإنسان : ما عُرف به من الحصول الحميدة والأخلاق الجميلة .  
 المتأقصه - [نقص] في اصطلاح أصحاب الأعمال : أن يُطرح للالتزام مشروع إنشائي فيعرض الراغبون فيه المبالغ التي يرونها ضرورية لنفقات القيام به فليتزمه منهم من كان مبلغ ما عرضه أنقص مما عرضه سواء . وعكسه المزايده .  
 المتأقل - [نقل] : فرس متأقل : سريع نقل القوائم .  
 المتأقله - [نقل] : مص || مراجعة الحديث والإنشاء .  
 المتأقش - [نقش] : نوع من القطاير يُنقش ويبلت بالسمن والزيت .  
 المتأكب - [نكب] في ريش الطائر : اربع وريشات معد القوام (ولا واحد لها) .  
 المتأكير - [نكر] : المتكرات .  
 المتأكل - [نيل] : الثيل || صعب المتأكل : يصعب الحصول عليه ، وخلافه قريب أو سهل المتأكل || ولا ينال منه متألأ : لا يؤثر فيه .  
 المتألم - ج متألمات [نوم] : النوم || موضعه || الحلم || المكان المظمن يقف فيه الماء .  
 المتألمة - [نوم] : موضع النوم || ثوب يُنام فيه || القمر .  
 المتألمس - [نمس] : المسار || الداخل في التاموس .  
 المتألمن - [من] : الكثير المن والإحسان || من أسماء الله الحسنى || الذي لا يعطي شيئاً إلا منه واعتد به على من أعطاه .  
 المتألمة - [من] : مؤنث المتألم .  
 المتألمة - [نهد] : مص || المخاصمة مطلقاً .  
 المتألمة - [نهد] : مص || المسابقة .  
 المتألمي - [نهي] : متألمي الشرع : ما يتهى عنه .

المتأورات - [نور] (اع) : تمرّات الجيوش على استعمال الأسلحة المختلفة || المداورات السياسية .  
 المتأورة - [نور] : مص || وسيلة تُستعمل للوصول إلى غاية مقصودة ، نحو «متأورة دبلوماسية» || و - (اع) : واحدة المتأورات .  
 المتأولة - [نول] : مص || و - عند المسيحيين : اقتبال القربان المقدس .  
 المتأيرة - [نير] : الشر ، يقال «بينهم متأيرة» أي شر .  
 المتأى - [نأي] : الموضع البعيد || «كان بمنأى عن» : كان بعيداً عن ، لم يكن له دُخْلُ في .  
 المتأيات - [نيت] : المكان الكثير النبات .  
 المتأيت - بكر الباء شفوذاً والقياس أن تُفتح الباء ، ج متأيت [نيت] : موضع النبات .  
 المتأيج - [نيج] : من يبعث بما لا يفعل .  
 المتأيد - ج متأيد [نيد] : الوسادة .  
 المتأير - ج متأير [نير] : محل مرتفع يرتقيه الخطيب أو الواعظ بكلم منه الجمع .  
 المتأيرة - [نير] : «قصائد منيرة» : مهموزة أي قافيتها همزة .  
 المتأيسط - [بسط] : المتأيسر || المتأيسر || المتأيسر .  
 المتأيسض - ج متأيسض [نبض] (طب) : المحل الذي يجسه الطيب من الجسم ليعرف حالة نبض القلب .  
 المتأيسض - ج متأيسض [نبض] : آلة التذف .  
 المتأيج - ج متأيج [نيج] : مخرج الماء || البئر ، نقول «متأيج بترول» .  
 المتأيه - [نيه] : فا || و - ج متأيهات : ساعة ذات جرس يُضبط على وقت معين فيندق عندما يجيء الوقت || و - (طب) : مادة صالحة لزيادة نشاط الجهاز العضوي وحيويته .  
 المتأيهة - [نيه] : ما يُسبب الانتباه .  
 المتأيت - [نيت] : «بقل متأيت» : أخرجه الله من الأرض .  
 المتأيج - [نيج] : المشتوم .  
 المتأيوذ - [نيد] : منع || ولد الزنا أو الذي تلقىه أمه على الطريق وتركة .  
 المتأيوذة - [نير] : «قصائد منيرة» : منيرة .  
 المتأيوه - [نيه] : «رجل متأيوه الاسم» : معروفه .

- المثمة - ج مَثْمَةٌ [من]: الضعف || القوة .  
 المثمة - [من]: مصر || و - ج مَثْمَةٌ : الإحسان ||  
 اسمٌ مِنْ مَنْ عَلَيْهِ أَيْ قَرَعَهُ بِصَنِيعَةٍ وَإِحْسَانٍ .  
 المثاخ - [نتخ]: آلة التسخ .  
 المثاش - [نتش]: آلة التثش .  
 المثاف - [نتف]: ما يُنْتَفَى بِهِ .  
 المثاق - [نتق]: من النساء أو من النوق : الكثرة الأولاد .  
 المثأى - [نأى]: الموضع البعيد .  
 المثجج - [نتج]: الوقت الذي تُنْتَجَجُ فِيهِ الْبَهائم .  
 المثجات - [نتج]: الحاصلات والغلات ؛ يقال  
 «مُتَجَّاتٌ زِرَاعِيَّةٌ» .  
 المثجة - [نتج]: الاست .  
 المثجع - [نتج]: المثجع .  
 المثجج - ج مَثَجَجٌ [نتج]: مخرج العرق من الجسم .  
 المثجر - [نجر]: سنن الطريق .  
 المثجبات - [نجب]: المختارات .  
 المثدى - [ندو]: النادي بمعنى المجلس .  
 المثدح - [ندح]: السعة والفسحة . «ك عن هذا  
 الأمر مُتَدَحٌّ» أي يمكنك تركه والميلُ عنه . و «ك  
 مُتَدَحٌّ فِي الْبِلَادِ» أي مذهبٌ واسعٌ عريضٌ .  
 المثزج - [نزج]: البعد .  
 المثزى - [نزو]: الشديد النزو .  
 المثصى - [نصر]: مكان تقارب الواديين واتصالهما ،  
 أو هو أعلى الواديين المتصلين .  
 المثصف - [نصف]: «مُتَصَفٌّ الشَّيْءُ» : وسطه ؛  
 نقول «مُتَصَفُّ الطَّرِيقِ» || «مُتَصَفُّ النَّهْرِ» : الظهر .  
 المثطق - [نطق]: الرقيق الشأن العزيز .  
 المثتت - [نتت]: من الخيل : العتيق السباق الذي  
 تمدحه الألسن .  
 المثتجج - [نتج]: «بَعِيرٌ مُتَتَجِّجٌ» : إذا خرجت  
 خواصره .  
 المثتجد - [نتجد]: السعة .  
 المثتفش - [نتفش]: «كَلَّ مَتَبِرٌ رَخْوُ الْجُوفِ» ||  
 «أَنْفٌ مُتَتَفِشٌ» : أقطس قصير المارن منبسط على  
 الوجه .  
 المثتقد - [نتقد]: مصدر ميمي بمعنى الانتقاد .  
 المثتن - [نتن]: واحد المثاتين .
- المثتن - [نتن]: الخبيث الرائحة .  
 المثتن - [نتن]: المثتن .  
 المثتى - [نتى]: النهاية ؛ يقال «بِمَثَّتِي الشَّدْوُ» ،  
 و «فِي مَثَّتِي الدَّقَّةُ» .  
 المثتب - [نتب]: مصدر ميمي بمعنى الانتهاب ||  
 موضع الانتهاب .  
 المثتوجة - [نتج]: «بِهِمَّةٌ مُتَتَوِّجَةٌ» : اعتنى بها حتى  
 وضعت .  
 المثتين - ج مَثَاتِينَ [نتن]: المثتن .  
 المثت - [نتث]: الكثير الإقشاء للحديث أو للسّر .  
 المثثار - [نتثر]: النخلة التي يتناثر بُسْرُهَا .  
 المثثة - ج مَثَثٌ وَمَثَاتٌ [نتث]: صوفة يُدَهَنُ بِهَا  
 الجرح .  
 المثثر - [نتثر]: الكثير المذباغ للأسرار .  
 المثثر - [نتثر]: مفع || الضعيف لا خيرَ فيه || و -  
 عند العامة : نسيج ذو نقوش ملونة ؛ ويلفظ أكثرهم  
 الثاء تاء .  
 المثثلة - [نتل]: الزنبيل .  
 المثتم - [نتلم]: «فَا || «مُتَمِّمٌ الصَّبْرِ» : مطعون في  
 سمعته وعرضه .  
 المثثور - [نتثر]: مفع || و - (ن): نبات ذو زهرٍ  
 ذكي الرائحة من فصيلة الصليبيات || و - من الكلام:  
 خلاف المنظوم .  
 المثثورة - [نتثر]: (ن): واحدة المثثور .  
 المثتجى - ج مَثَجَجٌ [نتج]: مكان النجاة || ما ارتفع  
 من الأرض .  
 المثجاب - ج مَثَجِبٌ [نتجب]: الذي وَلَدَ الثَّجَبَاءُ ،  
 (للمذكر والمؤنث) .  
 المثجاة - ج مَثَجَجٌ [نتجو]: الباعث على النجاة ||  
 «كَانَ بِمَنَاجَاةٍ مِنْ» : كان بمأمنٍ من .  
 المثجاد - [نتجد]: «رَجُلٌ مُتَجَادٌ» : نصور .  
 المثجاش - [نتجش]: من يثير الصيدَ ليمرَّ على الصائد  
 || العياب .  
 المثجب - ج مَثَجِبٌ [نتجب]: الذي وَلَدَ الثَّجَبَاءُ .  
 المثجة - [نتجب]: مؤنث المثجب .  
 المثجج - ج مَثَجَجٌ وَمَثَجِجٌ : مَنْ أَنْجَحَتْ حَاجَتُهُ  
 أَيْ قَضَيْتْ .



الْمُنْجَدُ - ج مَنَاجِدُ [نجد]: الجبل الصغير || حَلْيُ  
للرَّاءِ يأخذ من العُنُقِ إلى أسفلِ التُّدَيْنِ .  
الْمُنْجَدَةُ - ج مَنَاجِدُ [نجد]: عصاً خفيفة تُحَثُّ بها  
الدَّابَّةُ على السير || عودٌ أو آلةٌ يُنْفَسُ بها الصَّوْفُ ونحوه .  
الْمُنْجَرُ - [نجر]: المقصد لا يجور عن الطريق .  
الْمُنْجَرُ - [نجر]: الشديد السوق للليل || آلة النَّجْرِ .  
الْمُنْجَرَةُ - [نجر]: حجرٌ محمى يُسَخَّنُ به الماء .  
لِلْمُنْجَرِدِ - [جرد]: الأجرَدُ .  
الْمُنْجَشُ - [نجش]: الوقاع في الناس الكشاف عن  
عيوبهم || «رَجُلٌ يَنْجَشُ»: منير للصيد .  
الْمُنْجَعُ - [نجع]: الموضع يقصده الناس في طلب  
الكلام .  
الْمُنْجَفُ [نصف]: الزيل .  
الْمُنْجَلُ - [نجل]: آلة من حديد عَكْفَاءُ يُقْضَبُ بها  
الزَّرعُ ونحوه ، ج مَنَاجِلُ || وَالْمُنْجَلُ أَيْضاً : الرَّجُلُ  
الكبير الولد || «سنانٌ يَنْجَلُ»: إذا كان يوسِّعُ خَرَقَ  
الطعمنة .  
الْمُنْجَلِيُّ - الْمُنْجَلِيُّ .  
الْمُنْجَمُ - [نجم]: المَخْرُجُ || المعدن || الطريق الواضح .  
الْمُنْجَمُ - [نجم]: الحديدة المعترضة في الميزان التي فيها  
لسانهُ .  
الْمُنْجَمُ - [نجم]: التَّجَامُ || الذي يزعم معرفة حفظ  
الناس ومصايرهم بحسب مواقع النجوم . ويقال لهذا العِلْمِ  
عِلْمُ التَّنْجِيمِ .  
الْمُنْجَبِيُّ - ج مَنَاجِيقُ وَمَنَاجِيقَاتُ : آلة حربية  
ترمى بها القذائف (يونانية) .  
الْمُنْجُودُ - [نجد]: مفع || المغموم || الهالك .  
الْمُنْجُورُ - [نجر]: مفع || بكرة لنشل الماء من البئر  
|| و - عند النجارين : اسم شامل لما يدخل ببناء  
البيت من الأغلاق وغيرها .  
الْمُنْجُوشُ - [نجش]: «قولٌ مُنْجُوشٌ»: مَفْتَعَلٌ مكذوب .  
الْمُنْجُوفُ - [نصف]: مفع || السهم العريض النصل  
|| الواسع الجوف والجوانب من إناث أو قير ونحوهما ||  
الجبان .  
الْمُنْجَبِيَّةُ - [نجر] (مو): آلة من قصب يُزَمَّرُ بها (عامية) .  
مَنَعَ - مَنَعَ الشَّيْءُ : أعطاهُ إِيَّاهُ || و - هُ النَّاقَةُ  
وكلُّ ذاتِ كَبْرٍ : جعل له وبرها ولبنها وولدها .

الْمُنْجَعَةُ - ج مَنَاجِحُ [نحي]: مسيل الماء إذا كان ملتويًا  
|| طريق السَّائِيَةِ أي ما يُعْرَفُ بالسَّاقِيَةِ أو النَّاعُورَةِ .  
الْمُنْجَعَاتُ - ج مَنَاجِحَاتُ [نحت]: الْمُنْجَعَاتُ .  
الْمُنْجَارُ - [نجر]: الكَرِيمُ || الكثير النَّحْرُ || المِضْيَافُ .  
الْمُنْجَازُ - [نجز]: الهاون .  
الْمُنْجَبُ - [نحب]: فَا || «سِرٌّ مُنْجَبٌ»: سريع .  
الْمُنْجَعَةُ - ج مَنَعَ : العَطِيَّةُ || و - المَدْرَسِيَّةُ : مبلغ من  
المال ممنوح لتلميذ أو لطالب .  
الْمُنْجَعَتُ - ج مَنَاجِحَتُ [نحت]: آلة النَّحْتِ .  
الْمُنْجَدَرُ - [نجر]: موقع الانحدار .  
الْمُنْجَرُ - [نجر]: موضع النَّحْرِ من الحَلْقِ || الموضع  
الذي يَنْحَرُ فِيهِ .  
الْمُنْجَرِفُ - [نجر]: فَا || «شَيْءٌ الْمُنْجَرِفُ» (ه):  
انظر كلمة شَيْء .  
الْمُنْجَطَةُ - [نحط]: المَصَابِيَةُ بَدَاءُ النَّحْطَةِ .  
الْمُنْجَتِيُّ - [نحو]: منعطف الوادي .  
الْمُنْجُورُ - ج مَنَاجِيرُ [نجر]: أعلى الصدر .  
الْمُنْجُوزُ - [نجز]: «بَعِيرٌ مَنْجُوزٌ»: مُصَابِ بَدَاءِ  
الْمُنْجَازِ .  
الْمُنْجُوسُ - [نحس]: ضَدُّ الْمَنُجُودِ .  
الْمُنْجُوطَةُ - [نحط]: الْمُنْجَطَةُ .  
الْمُنْجُوفُ - [نحف]: الهَزِيلُ أو القليل اللحم خِلْفَةٌ لا  
هزالًا .  
الْمُنْجَابُ - ج مَنَاجِيبُ [نحب]: الضعيف لا خير فيه .  
الْمُنْجَارُ - ج مَنَاجِيرُ [نجر] (ع ١): الأنف (عامية) .  
الْمُنْجَرُ - ج مَنَاجِرُ [نجر] (ع ١): الْمُنْجَرُ .  
الْمُنْجَرُ - ج مَنَاجِرُ [نجر] (ع ١): الأنف .  
الْمُنْجِرُ - ج مَنَاجِرُ [نجر] (ع ١): الْمُنْجَرُ .  
الْمُنْجِرُ - ج مَنَاجِرُ [نجر] (ع ١): الْمُنْجَرُ .  
الْمُنْجِسُ - ج مَنَاجِسُ [نحس]: ما يَنْحَسُ بِهِ .  
الْمُنْجَعُ - [نحج] (ع ١): المفصل بين العُنُقِ والرَّأْسِ من  
باطن || موضع قطع النخاع .  
الْمُنْجَفُضُ - ج مَنَاجِفُضَاتُ [نحفض]: يطلق ذلك على  
أجزاء منهاره من سطح الأرض ، واقعة تحت مستوى  
البحر ومغمورة عادة بمياهه .  
الْمُنْخَلُ - ج مَنَاجِلُ [نخل]: ما يُنْخَلُ بِهِ .

الْمُنْخَل - ج مَنَاحِل [مُخَل] : الْمُنْخَل .  
 الْمُنْخُوب - [نُخِب] : مَفَع || الذَّاهِبُ اللَّحْمُ الْمَهْزُولُ ||  
 الْجَبَانُ الذَّاهِبُ الْقَلْبُ .  
 الْمُنْخُور - ج مَنَاحِير [نُخِر] (ع ا) : الْمُنْخَر .  
 الْمُنْخُوس - [نُخِس] : مَفَع || وَبَعِيرٌ مُنْخُوسٌ : أَصَابَهُ  
 النَّخِيسُ .  
 الْمُنْدَى - [نَدَوْ] : مَكَانٌ تَنْدِيهِ الْخَيْلُ .  
 الْمُنْدَب - ج مَنَادِب [نَدَب] : تَدْبُ الْمَيْتِ .  
 الْمُنْدَبِي - [نَدَب] : الْخَفِيفُ فِي الْحَاجَةِ السَّرِيعُ لِقَضَائِهَا .  
 الْمُنْدَرِين - (ن) : شَجَرٌ لَهُ ثَمَرَةٌ أَصْغَرُ مِنَ الْبَرْتَقَالَةِ ،  
 لَذِيذَةُ الطَّعْمِ ، لَا تَلْتَصِقُ قَشْرَتُهَا بِلَبِّهَا . يُعْرَفُ بِلَيْمُونِ  
 يَوْسُفِ أَفَنْدِي .  
 الْمُنْدَغ - [نَدَغ] : الطَّعْمَانُ بِالرَّمْحِ أَوْ الْكَلَامِ .  
 الْمُنْدَغَةُ - [نَدَغ] : التُّدْغَةُ .  
 الْمُنْدَف - [نَدَف] : خَشْبَةُ النَّدَافِ الَّتِي يَنْدِفُ بِهَا  
 الْقَطْنَ .  
 الْمُنْدَفَةُ - [نَدَف] : الْمُنْدَفُ .  
 الْمُنْدَفِج - [نَدَف] : فَا || الْغَيُورُ ، الْمَتَحَمُّسُ || السَّرِيعُ  
 الْغَضَبِ .  
 الْمُنْدَل - ج مَنَادِل [نَدَل] : الْعُودُ الطَّيِّبُ الرَّائِحَةُ ||  
 الْخُفَّ || وَضُرِبَ الْمُنْدَلُ عِنْدَ أَصْحَابِ التَّمْرِيمِ : نَوْعٌ  
 مِنَ الرُّقْمِيِّ وَهُوَ أَنْ يَخْطَ الْمَعْرُومُ دَائِرَةً عَلَى الْأَرْضِ يَجْلِسُونَ  
 دَاخِلَهَا إِذَا أَرَادُوا دَعْوَةَ الْأَرْوَاحِ وَاسْتَعْلَامَهَا أَمْرًا مِنَ  
 الْأُمُورِ .  
 الْمُنْدَل - ج مَنَادِل [نَدَل] : الْمُنْدِيلُ || الْمُنْخَلِيسُ .  
 الْمُنْدَم - [نَدَم] : التَّدَامَةُ .  
 الْمُنْدَمَةُ - [نَدَم] : مَا يَحْمَلُ عَلَى التَّدَامَةِ .  
 الْمُنْدُوب - [نَدَب] : مَفَع || الْمَفُوضُ || مِمَّا جَرِيدَةٌ  
 أَوْ هَيْئَةٌ أَوْ مَجْلِسٌ .  
 الْمُنْدُوحَةُ - [نَدَح] : السَّعَةُ وَالْفَسْحَةُ ، نَقُولُ وَكَعَنْ  
 هَذَا الْأَمْرِ مَنْدُوحَةٌ ، أَيُّ بِمَكْنِكَ تَرَكُهُ وَالْمَيْلُ عَنْهُ ||  
 « لَا مَنْدُوحَةٌ لَهُ عَنْ ذَلِكَ » : لَا غِنَى لَهُ عَنْ ذَلِكَ ||  
 « أَرْضٌ مَنْدُوحَةٌ » : وَاسِعَةٌ بَعِيدَةٌ .  
 الْمُنْدِيَّة - ج مُنْدِيَّات [نَدَوْ] : الْكَلِمَةُ يَنْدِي لَهَا الْجَبِينُ  
 حَيَاءً .  
 الْمُنْدِيل - ج مَنَادِيل [نَدَل] : الْمُنْدِيلُ .  
 الْمُنْدِيل - ج مَنَادِيل [نَدَل] : نَسِيجٌ مِنَ قَطْنٍ تُلْقِيهِ

المرأة على رأسها تنسّر به وربما اعمم به الرجل || نسيج  
 يتمسح به من العرق وغيره .  
 مند - مند بمعانيها || ابتداء من ؛ نقول مند الآن ،  
 و مند اليوم .  
 المنلير - [نذر] : فا || المخوف .  
 المترحة - ج متارج [نرح] : اللو وشبهها مما تترج به  
 البئر .  
 المترع - ج متارج [نزع] : التزوع إلى الغاية .  
 المترع - [نزع] : السهم البعيد المرعى || الشديد التزع .  
 المترعة - [نزع] : ما يرجع إليه الإنسان من رأيه وأمره  
 وتدابيره || الهمة .  
 المترعة - [نزع] : المترعة .  
 المترعة - [نزع] : خشبة عريضة ينزع بها مشاة العمل  
 النحل الواصق بالشهد || الخصومة .  
 المترفة - [نزف] : ما يترف به الماء .  
 المنزل - ج منازل [نزل] : مكان النزول || الدار ||  
 المنهل .  
 المنزلة - ج منازل [نزل] : موضع النزول || الرتبة . يقال  
 له منزلة عند الأمير ، وهو رفيع المنزلة || الدار  
 || و - (ع ح) : مقام الأرقام .  
 المنزلة - [نزل] (ط) : طعام يصنع من اللحم والبادنجان .  
 المنزور - [نزر] : القليل التافه .  
 المنزوع - [نزع] : مفع || الولد المنزوع ، عند العامة :  
 الفاسد الأخلاق السيئ التربية .  
 المنزوف - [نزف] : الذي سال دمه بإفراطٍ مضعف ||  
 من عطش حتى يبست عروقه وجف لسانه || الذاهب  
 العقل .  
 المنزول - [نزل] : مكان معد للضيوف .  
 المنسأة - [نساء] : المنسأة .  
 المنسأة - [نساء] : المنسأة .  
 المنساج - [نسج] : المنسج ، آلة يمد عليها الثوب  
 لينسج .  
 المنساس - [نس] : المنسة .  
 المنساق - [سوق] : التابع || القريب || الجبل الطويل  
 المنحدر .  
 المنسأة - [نساء] : المنسأة .  
 المنسأة - [نساء] : العصا العظيمة التي تكون مع الراعي .

- المَنَسَةُ - [نَسَ]: العصا .  
 المَنْسَجُ - [نَسَج]: موضع النَّسَجِ .  
 المَنْسَجُ - [نَسَج]: المَنْسَجُ || و - من الدابة: ما  
 شخصى من فروع الكففين إلى أصل العنق .  
 المَنْسَجُ - [نَسَج]: آلة يُمدُّ عليها الثوب لِئَنْسَجَ || و -  
 من الدابة: المَنْسَجُ .  
 المَنْسَجِرُ - [سَجَر]: شَعْرٌ مُنْجِرٌ: مسرسل .  
 المَنْسَجِمُ - [سَجَم]: المتوافق والمتواتر .  
 المَنْسِيرُ - ج مَنَائِرٍ [نَسَرَ]: المَنْسِيرُ .  
 المَنْسِيرُ - ج مَنَائِرٍ [نَسَرَ]: هو للطير الجارح مثل المنقار  
 لغير الجارح || و - (اع): قطعة من الجيش تمرَّ قدام  
 الجيش الكبير .  
 المَنْسِرِبُ - [سَرِب]: الماء السريع الجريان || الطويل .  
 المَنْسِرِحُ - [سَرِح]: بَحْرٌ من أَبْحُرِ الشِّعْرِ، ووزنه  
 المَنْسَعَمَلُ: مُسْتَعْمَلٌ فاعلاتٌ مُفْتَعِلُنٌ .  
 المَنْسَعُ - [نَسَعَ]: ريح الشمال .  
 المَنْسَعَةُ - [نَسَعَ]: الأرض التي يطول نبتها .  
 المَنْسَعَةُ - [نَسَعَ]: إضبارة من إِبْرٍ تَنْسَعُ بها الواثمة  
 حيث تَسِمُ || إضبارة من ذَنَبٍ طائر أو من حديد يَنْسَعُ  
 بها الحجاز الخبز .  
 المَنْسِفُ - ج مَنَائِفٍ [نَسَف]: فم الحمار .  
 المَنْسِفُ - ج مَنَائِفٍ [نَسَف]: الغربال الكبير || فم  
 الحمار .  
 المَنْسِفَةُ - [نَسَف]: آلة يُقْلَعُ بها البناء || الغربال .  
 المَنْسِكُ - ج مَنَائِكٍ [نَسَكَ]: المكان المألوف || شِرْعة  
 النَّسِكِ || النَّسِكُ نَفْسُهُ || موضع تَذْبِيحٍ فِيهِ النَّسِيكَةُ .  
 المَنْسِكُ - ج مَنَائِكٍ [نَسَكَ]: شِرْعة النَّسِكِ || النَّسِكُ  
 نَفْسُهُ || موضع تَذْبِيحٍ فِيهِ النَّسِيكَةُ .  
 المَنْسَلِخُ - [نَسَخ]: مَنَسَلُ الشَّهْرِ: آخره .  
 المَنْسِمُ - ج مَنَائِمٍ [نَسَم] للإبل: هو كالظفر للإنسان  
 أو هو طرف خف البعير والثمامة ونحوها || العلامة ||  
 الطريق || المذهب والوجه .  
 المَنْسُوبُ - ج مَنَائِبٍ [نَسَب]: مفع || العلو ||  
 المستوى، ومنه «مَنْسُوبُ البحر»: مستواه، نقول  
 «ارتفعت المياه فوق مَنْسُوبِها» || «شِعْرٌ مَنْسُوبٌ»:  
 فيه نسيب || «خطٌّ مَنْسُوبٌ»: ذو قاعدة .  
 المَنْسِي - [نَسَى]: مفع || ما نُسِيَ || الذي أصيب  
 نَسَاهُ .  
 المِنْشَارُ - ج مَنَائِيرٍ [نَشَرَ]: آلة ذات أسنان يُنْشَرُ  
 بها الخشب ونحوه || خشبة ذات أصابع يُدْرَى بها البر  
 ونحوه || و - (ح): سمكة بحرية يقال لها أيضًا  
 «بو منشار» .  
 المِنْشَالُ - ج مَنَائِيلٍ [نَشَلَ]: المِنْشَالُ .  
 المِنْشَاءُ - [نَشَأ]: المنبت، مكان النَّشْوَةِ || الأصل .  
 المِنْشَاءُ - [نَشَأ]: موضع النَّشَاءِ، يقال «مولدي ومَنْشَيْي  
 في بني فلان» .  
 المِنْشَلُ - ج مَنَائِلٍ: حديدة في رأسها عقافة يُنْشَلُ  
 بها اللحم من القدر ونحو ذلك .  
 المَنْشَبُ - [نَشَب]: مكان النَّشُوبِ .  
 المَنْشَةُ - [نَشَى]: ما يَنْشُ وَيُطْرَدُ به الذباب .  
 المَنْشَرُ - [نَشَرَ]: مص || مكان النشر للثياب ونحوها  
 || مكان نَشَرَ الخشب .  
 المَنْشَطُ - [نَشَط]: طَيْبُ النَّفْسِ للعمل، خلاف  
 المَكْرَهُ .  
 المِنْشَطُ - [نَشَط]: الكثير النشاط .  
 المَنْشَفُ - [نَشَف]: «ناقةٌ مَنَشَفٌ»: هي التي تكون  
 مرَّةً حافلاً ومرَّةً ليس فيها لبن وذلك حين يدنو نتاجها .  
 المَنْشَفَةُ - ج مَنَائِفٍ [نَشَف]: مندبل يَتَمَسَّحُ به .  
 المَنْشَقُ - ج مَنَائِقٍ [نَشَق]: الأنف .  
 المَنْشَقَةُ - [نَشَق]: ما يُجْعَلُ فِيهِ النَّشُوقُ .  
 المَنْشَلَةُ - [نَشَلَ]: ما تحت حلقة الخاتم من الإصبع .  
 المَنْشَمُ - [نَشَم]: عطر صعب الدق .  
 المَنْشَمُ - [نَشَم]: حَبُّ البَلْسَانِ || عطر صعب الدق .  
 المَنْشُورُ - [نَشَرَ]: مفع || ما كان غير مختم من  
 كتب الملوك أو من رسائل الأحبار العظام والبطارقة  
 والأساقفة .  
 المِنْشَالُ - [نَشَلَ]: المِنْشَالُ .  
 المَنْصَبُ - ج مَنَائِبٍ [نَصَب]: الأصل || المرجع ||  
 الحَسَبُ والشرف || المقام . ومنه «المَنْصَبُ» لما يتولاه  
 الرجل من أعمال الدولة || «مَنْصَبُ البلاد» عند أهل  
 لبنان القدماء: هم حكامها وأعيانها .  
 المِنْصَبُ - ج مَنَائِبٍ [نَصَب]: آلة من حديد تُنْصَبُ  
 تحت القدر للطبخ .  
 المَنْصَبُ - [نَصَب]: مفع .

الْمُنْضَدَّة - [نضد]: شيء له أربع قوائم يُجعل عليه نضد البيت || الخوان الذي تُنضد عليه الكتب ويُستعمل للقراءة والكتابة عليه .

الْمُنْضَم - [ضم] على كذا : المنطوي عليه .

الْمُنْضُود - [نضد]: مفع .

الْمُنْطَاد - ج منطيد والقياس منطاد [طود]: القبة الهوائية التي ترتفع في الجو .

الْمُنْطَاد - ج منطيد والقياس منطاد [طود]: المرتفع ؛ يقال « بناء منطاد » .

الْمُنْطِق - [نطق]: مص || الكلام ؛ وقد يستعمل في غير الإنسان ، تقول « سمعت منطق الطير » || « عِلْم المنطق » : عِلْم عملي يُسمى أيضاً « الميزان » ، وهو آلة قانونية تصمم مراعاتها الذهن عن الخطأ في الفكر .

الْمُنْطَق - ج منطوق [نطق]: النطاق || ما يُنطق به .

الْمُنْطَاق - [نطق]: مفع || موضع النطاق .

الْمِنْطَقَة - ج منطوق [نطق]: المنطق || الإقليم والناحية || قطعة إدارية محدودة من أراضي البلاد ؛ يقال « منطقة الشمال » || قسم محدود من الأرض ، نحو « المنطقة الحارة » ، و« منطقة حربية » || « المنطقة الكروية »

(هـ): جزء من سطح كرة ، واقع بين مستويين متوازيين يقطعان الكرة . ويصح أن يكون أحد المستويين مماساً للكرة || « منطقة الجوزاء » (فك) : ثلاثة كواكب || « منطقة العراء » (فك) : كوكب آخر .

الْمُنْطِقِي - [نطق]: صاحب علم المنطق .

الْمُنْطُوق - [نطق] عند الأصوليين : خلاف المفهوم .

الْمُنْطَوِي - [طوي] على : المشتمل على || « منظر على نفسه » : منكمش على ذاته .

الْمُنْطِيق - [نطق]: البليغ .

الْمِنْظَار - ج منظر [نظر]: المرأة || آلة لرؤية الأجسام البعيدة .

الْمِنْظَر - ج منظر [نظر]: ما نظرت إليه فأعجبك أو ساءك || « المناظر » : راجعها في محلها .

الْمِنْظَرَة - [نظر]: مص || ما نظرت إليه فأعجبك أو ساءك || ما ارتفع من الأرض أو من البناء ونظرت منه || القوم ينظرون إلى الشيء .

الْمُنْظِم - ج منظم [نظم]: مكان النظم .

الْمُنْظَمَة - ج منظمات [نظم]: جمعية أو هيئة تسمى

الْمُنْصَبَة - [نصب]: الكد والجهد .

الْمُنْصَبَة - [نصب]: مؤنث المنصب || « أسنان منصبة » : مستوية منتظمة انتظاماً حسناً .

الْمُنْصَة - [نص]: الحجلة تُعدّ للعروس .

الْمُنْصَة - ج مناص [نص]: الكرسي تُرفع عليه العروس في جلالتها || ما يُرفع من أمكنة يُقعد أو يُوقف فيها ؛ تقول « منصة الخطابة » || الثياب المرقعة والفُرُش الموطأة || « وُضِعَ فلانٌ على المنصة » : شُهرَ وافتضح .

الْمُنْصَح - [نصح]: الإبرة وكل ما يُخاط به .

الْمُنْصَحَة - [نصح]: المنصح .

الْمُنْصَرِم - [صرم]: المنقضي ؛ تقول « العام المنصرم » .

الْمُنْصَع - [نصح]: واحد المناصع .

الْمُنْصِف - [نصف]: فا || « منصف الزاوية » (هـ) : هو نصف مستقيم يخرج من رأس الزاوية ويقسمها إلى زاويتين متساويتين .

الْمُنْصَف - [نصف]: الخادم ؛ ج منصفون || و - من الطريق : نصفه || « منصف الشيء » : وسطه .

الْمُنْصِيف - [نصف] من الطريق : نصفه .

الْمُنْصَف - ج منصفون [نصف]: الخادم .

الْمُنْصِف - [نصف]: مفع || الشراب طبخ وغلِي حتى ذهب نصفه .

الْمُنْصَفَة - ج مناصيف [نصف]: الخادمة .

الْمُنْصَفَة - ج مناصيف [نصف]: الخادمة .

الْمُنْصِل - ج مناصيل [نصل]: السيف .

الْمُنْصِل - ج مناصيل [نصل]: المنصل .

الْمُنْصِل - [نصل]: حجرٌ مستطيل يُدقّ به .

الْمُنْصُوب - [نصب]: مفع || ما دخله النصب من الكلم .

الْمُنْصُوبَة - [نصب]: مؤنث المنسوب || الحيلة .

الْمُنْصُوص - [نص]: مفع || و - عليه : المعين .

الْمُنْصَاج - [نضج]: السفود .

الْمُنْضَج - [نضج]: مفع || « أمرٌ منضج » : مُحكم .

الْمُنْضَحَة - [نضح]: المنضحة .

الْمُنْضَحَة - [نضح]: آلة لتضح الماء .

الْمُنْضَحَة - ج مناضح [نضح]: آلة يُنضح بها الماء

والعامة تُسمى « المرشة » أو « الرشاشة » .

الْمُنْضَد - [نضد]: مفع .

وراء أهدافٍ معينة || مُنظمة الأمم المتحدة : هيئة الأمم المتحدة .  
 الْمَنْظُور - [نظر] : مفع || الذي يُرجى خيره || المصاب بالعين على زعمهم .  
 الْمَنْظُورَة - [نظر] : مؤنث الْمَنْظُور || الداهية || امرأة منظورة : معينة .  
 الْمَنْظُوم - [نظم] : مفع || الشعر وهو خلاف المثور || شيء منظوم عند العامة : نهاية في الحُسن والنظام .  
 مَنَع - مَنَعًا هُ الشَّيء ومنه وعنه : حرمة إِيَّاهُ || كَفَّهُ عَنْهُ || و - هُ القاضي عن الميراث : حجره || و - هُ عن الدعوى : صدّه || و - جاره : حامى عنه وصانه من أن يُضام .  
 مَنَع - مَنَعًا وَمَنَاعًا : قوي واشتدَّ || و - مَنَاعَةٌ الحصن : تعسر الوصول إليه || و - الشيء : اعتزَّ وتعسر .  
 مَنَع - تَمْنِيْعًا [منع] هُ الشَّيء ومنه وعنه : حرمة إِيَّاهُ || كَفَّهُ عَنْهُ || و - هُ القاضي عن الميراث : حجره || و - عن الدعوى : صدّه .  
 المنع - مص || و - ج مَنوع (ح) : السَّرطان .  
 المنع - «رجلٌ مَنعٌ» : يمنع نفسه .  
 المنعى - اسم بمعنى الامتناع .  
 المنعى - ج مَناع [نعي] : خبر الموت .  
 المنعاة - ج مَناع [نعي] : المنعى .  
 المنعام - [نعم] : المفضل .  
 المنعب - [نعب] : المنعب .  
 المنعب - [نعب] : الناقة السريعة || الفرس الجواد بمد عَنَفَهُ كالغراب || الأحمق المصرت .  
 المنعة - القوة التي تمنع من يربد أحدًا بسوء .  
 المنعة - المنعة .  
 المنعة - ج مَنَعَات : العزُّ والقوة .  
 المنعدم - [عدم] (ع ح) : ما يُساوي صفرًا .  
 المنعرج - [عرج] من الوادي : منعطفة .  
 المنعطف - ج مَنَعَطَات [عطف] : المرفق والمنحرف ؛ نقول «منعطف الطريق» . || «منعطف الوادي» : منحناه ومنعرجه .  
 المنعطف - [عطف] : المنعطف .  
 المنعل - ذو النعل || «فرسٌ منعلٌ» : شديد النعل .

المنعل - [نعل] : الأرض الغليظة .  
 المنعلات - [نعل] : «رماه بالمنعلات» : رماه بالدواهي .  
 المنعلة - [نعل] : المنعل .  
 المنعم - [نعم] : المكنتة .  
 المنعم - [نعم] : المنعم || «كلامٌ منعمٌ» : لين .  
 المنعوش - [نعش] : مفع || المحمول على التعش .  
 المنعًا - (ن) : راجع المانجا .  
 المنعى - ج مَناعٍ [نعي] : المكان الذي يتقى إليه .  
 المنفاخ - ج مَنافِخ [نفخ] : آلة يُنفخ بها || كبير الحداد .  
 المنفاق - [نفق] : الكثير التفقة .  
 المنفاض - [نفض] : كِسَاءٌ يُبَسَط ليقع عليه ما يُنفض من الثمر أو الورق ونحو ذلك .  
 المنفجر - محل انفجار الماء || «منفجر الرمل» : طريقٌ يكون فيه .  
 المنفح - [نفح] : الرجل الداخل على القوم .  
 المنفحة - [نفح] : شيءٌ يُسْتخرج من بطن الجدي قبل أن يُطعم غير اللبن فيُعصر في اللبن فيغلظ كالجن وهو المعروف عند العامة «بالمجينة» .  
 المنفخ - ج مَنافِخ [نفخ] : المنفاخ || «منافخ الشيطان» : وساوسه .  
 المنفد - ج مَنافِد [نفذ] : المجاز .  
 المنفذ - ج مَنافِد [نفذ] : موضع نُفوذ الشيء .  
 المنفس - [نفس] : فا || كلُّ شيء له قَدْرٌ وخطر .  
 المنفص - [نفض] : فا || و - من الدجاج : التي نقضت بيضها وكفت .  
 المنفص - [نفض] : المنسف || كِسَاءٌ يُبَسَط ليقع عليه ما يُنفض من الثمر أو الورق ونحو ذلك .  
 المنفضة - [نفض] : عند شراب التبغ : شيءٌ صحن يُنفض فيه رماذ لفافات التبغ والغلايين .  
 المنفعة - ج مَنافع [نفع] : كلُّ شيء يُنفع به || اسمٌ من النفع || «مَنافع الدار» : مراقبها كالبر وموضع الفيل ...  
 المنفقة - [نفق] : مظنة التفاق .  
 المنقوث - [نفت] : مفع || «رجلٌ منقوثٌ» : مسحور .  
 المنفوج - [نفج] : الجمل الواسع الجنين .  
 المنفوخ - [نفخ] : مفع || البطن أي العظيم البطن || السمين || الجبان .

وراء أهدافٍ معينة || مُنظمة الأمم المتحدة : هيئة الأمم المتحدة .  
 الْمَنْظُور - [نظر] : مفع || الذي يُرجى خيره || المصاب بالعين على زعمهم .  
 الْمَنْظُورَة - [نظر] : مؤنث الْمَنْظُور || الداهية || امرأة منظورة : معينة .  
 الْمَنْظُوم - [نظم] : مفع || الشعر وهو خلاف المثور || شيء منظوم عند العامة : نهاية في الحُسن والنظام .  
 مَنَع - مَنَعًا هُ الشَّيء ومنه وعنه : حرمة إِيَّاهُ || كَفَّهُ عَنْهُ || و - هُ القاضي عن الميراث : حجره || و - هُ عن الدعوى : صدّه || و - جاره : حامى عنه وصانه من أن يُضام .  
 مَنَع - مَنَعًا وَمَنَاعًا : قوي واشتدَّ || و - مَنَاعَةٌ الحصن : تعسر الوصول إليه || و - الشيء : اعتزَّ وتعسر .  
 مَنَع - تَمْنِيْعًا [منع] هُ الشَّيء ومنه وعنه : حرمة إِيَّاهُ || كَفَّهُ عَنْهُ || و - هُ القاضي عن الميراث : حجره || و - عن الدعوى : صدّه .  
 المنع - مص || و - ج مَنوع (ح) : السَّرطان .  
 المنع - «رجلٌ مَنعٌ» : يمنع نفسه .  
 المنعى - اسم بمعنى الامتناع .  
 المنعى - ج مَناع [نعي] : خبر الموت .  
 المنعاة - ج مَناع [نعي] : المنعى .  
 المنعام - [نعم] : المفضل .  
 المنعب - [نعب] : المنعب .  
 المنعب - [نعب] : الناقة السريعة || الفرس الجواد بمد عَنَفَهُ كالغراب || الأحمق المصرت .  
 المنعة - القوة التي تمنع من يربد أحدًا بسوء .  
 المنعة - المنعة .  
 المنعة - ج مَنَعَات : العزُّ والقوة .  
 المنعدم - [عدم] (ع ح) : ما يُساوي صفرًا .  
 المنعرج - [عرج] من الوادي : منعطفة .  
 المنعطف - ج مَنَعَطَات [عطف] : المرفق والمنحرف ؛ نقول «منعطف الطريق» . || «منعطف الوادي» : منحناه ومنعرجه .  
 المنعطف - [عطف] : المنعطف .  
 المنعل - ذو النعل || «فرسٌ منعلٌ» : شديد النعل .

مقاييس  
ومكاييل



عيارات صلبلي



دسيمتر مزدوج



عشر متر  
اودسيمتر



مسطرة

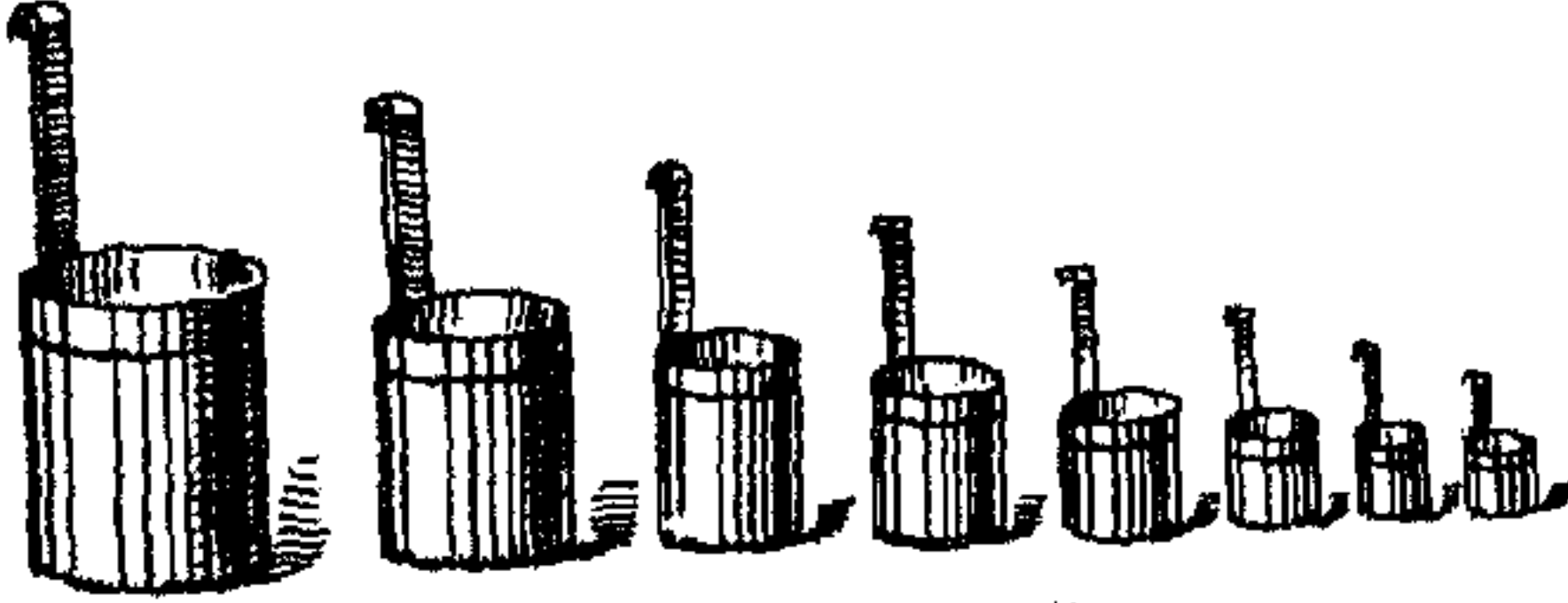

مكاييل من تنك



متر معدني مزدوج



متر للمساحة

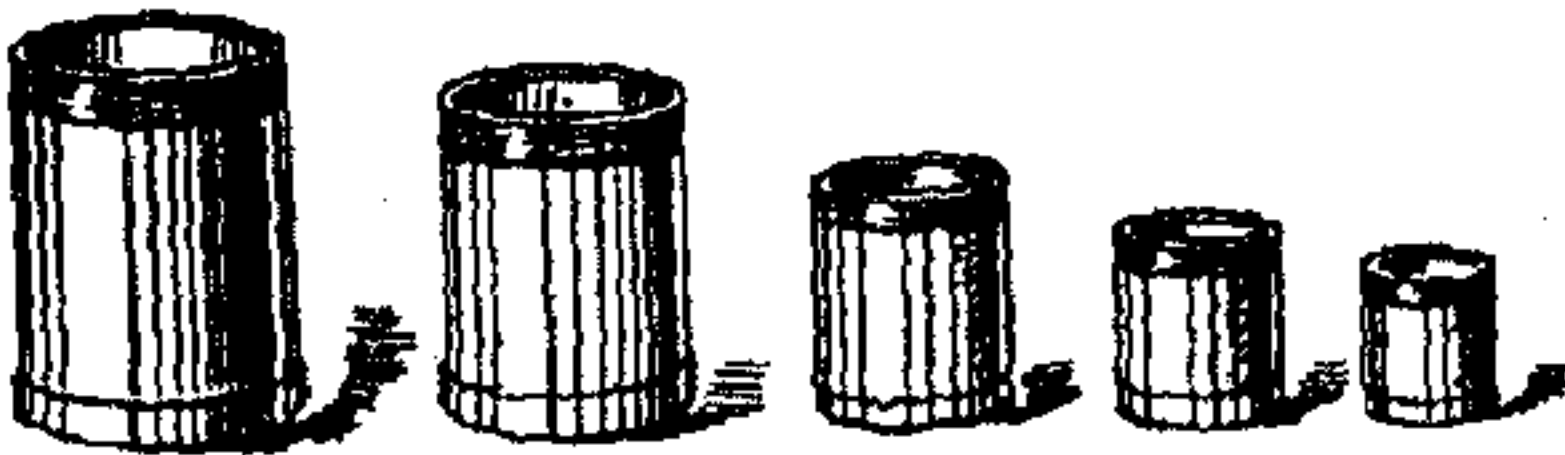

مكاييل من خشب

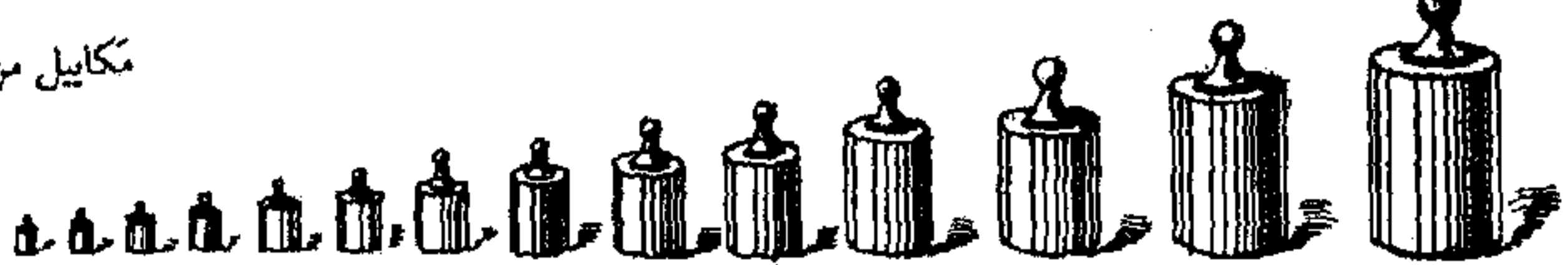

عيارات من نحاس



متر

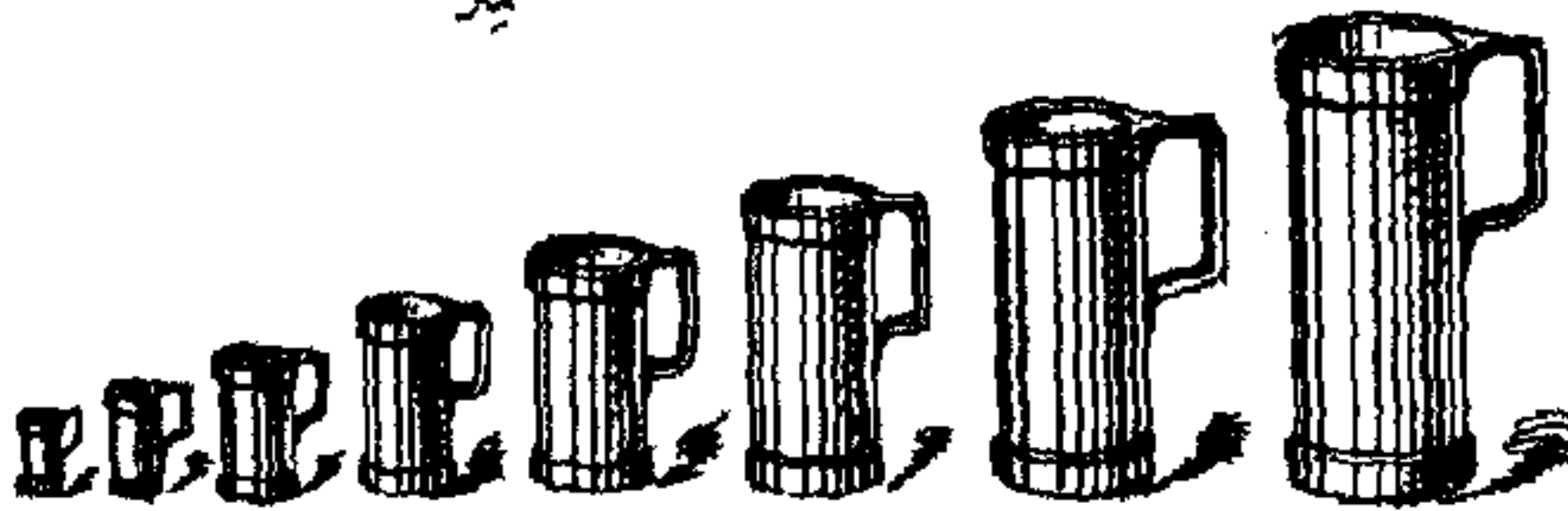

مكاييل من قصدير



متر من خشب

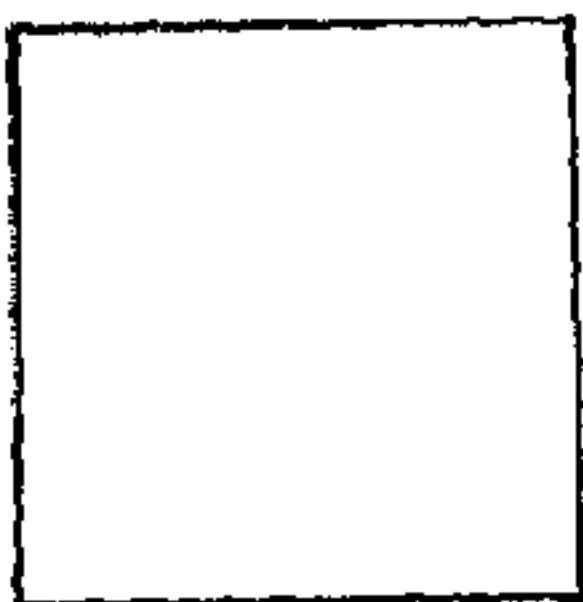

متر مربع

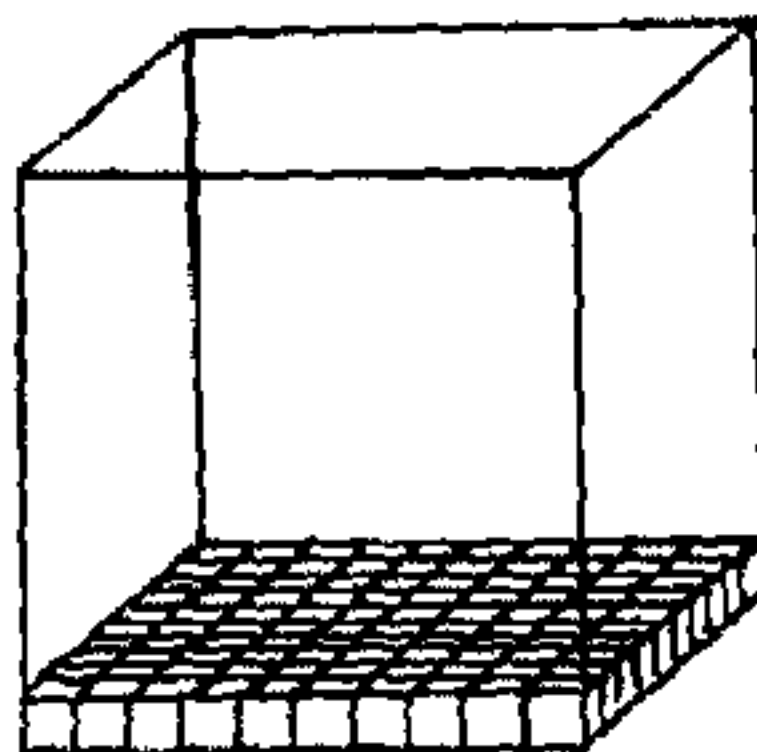

متر مكعب



متر معدني انوماتيكي

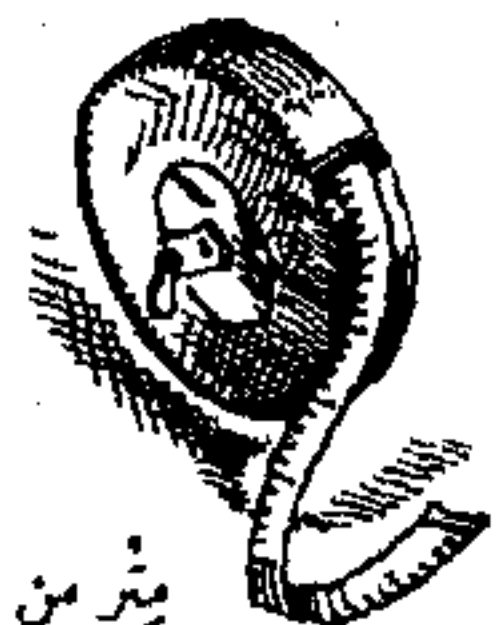

متر من قماش

الْمَنْقَطِعُ - [قطع] من الوادي ونحوه : طرفه الذي ينقطع عنده .

الْمَنْقَطِيعُ - [قطع] : فا || المسافر الذي عطيت دابته أو نقد زاده فانقطع به السفر || الْمَنْقَطِيعُونَ عند المسيحيين : الموقى الذين ليس لهم من يصلي أو يقدم كفارة عن ذنوبهم .

الْمَنْقَعُ - [نقع] : برمة صغيرة يُطرح فيها اللبن والتمر ويُطعمه الصبي .

الْمَنْقَعُ - [نقع] : الدن || إناء صغير من حجارة || كل ما يُنقع تمرًا كان أو زبيبًا أو غيرها || المحض من اللبن يبرد || « سَمُّ مَنْقَعٍ » : مرئي .

الْمَنْقَعُ - ج مناقيع [نقع] : البحر || الموضع يستنقع فيه الماء || الري من الماء .

الْمَنْقَعُ - [نقع] : الإناء يُنقع فيه الشيء .

الْمَنْقَعَةُ - [نقع] : الْمَنْقَعُ .

الْمَنْقَعَةُ - [نقع] : الإناء الذي يُنقع فيه الزبيب ونحوه || الْمَنْقَعُ .

الْمَنْقَلُ - [نقل] : الخُفُّ أو النعل الخلق || طريق مختصر || الطريق في الجبل || كانون النار .

الْمَنْقَلُ - [نقل] : « فرسٌ يُنقل » : سريع نقل القوائم .

الْمَنْقَلَبُ - [قلب] : اسم المكان من انقلب أي المرجع وعمل الانقلاب .

الْمَنْقَلَةُ - [نقل] : المرحلة من مراحل السفر || رقعة تُجعل بحف البعير وغيره || « أرضٌ مَنْقَلَةٌ » : ذات نقل أي حجارة صغيرة .

الْمَنْقَلَةُ - ج مناقيل [نقل] : آلة النقل || لعبة تُتخذ من خشبة مستطيلة تُقر فيها أربع عشرة نقرة في صفين متوازيين فيجعل في كل نقرة سبع حصي وتدار الحصي بطرق معلومة .

الْمَنْقُورُ - [نقر] : المصاب بداء النقا .

الْمَنْقُورَةُ - [نقر] : مؤنث الْمَنْقُورِ .

الْمَنْقُوشُ - [نقش] : مفع || الدينار || البئر الذي يُطعن فيه بالشوك لينضج ويرطب .

الْمَنْقُوشَةُ - [نقش] : واحدة المناقيش || الشجّة المنقوشة : هي الشجّة التي تُنقش منها العظام أي تُستخرج .

الْمَنْقُوطُ - [نقط] : مفع || و - من الشعر : ما كانت

الْمَنْقُورُ - [نقر] : مفع || المغلوب .

الْمَنْقُوسُ - [نفس] : المولود || « شيءٌ مَنْقُوسٌ » : نفيس مرغوب فيه .

الْمَنْقُوضُ - [نفض] : مفع || الذي اشتدت عليه الحمى ونفضته .

الْمَنْقُوطُ - [نقط] : من كان في يده نَفْطٌ .

الْمَنْقُوطَةُ - [نقط] : مؤنث الْمَنْقُوطِ .

الْمَنْقِيُّ - [نقي] : المنحى والمدفوع والزوال والمطرود || و - في الكلام : خلاف الموجب .

الْمَنْقِيُّ - [نقي] : الطريق .

الْمَنْقَادُ - [قود] : « طريقٌ مَنْقَادٌ » : مستقيم .

الْمَنْقَادُ - ج مناقيد [نقد] : « مَنْقَادُ الطائر » : مقاره .

الْمَنْقَارُ - [نقر] : حديدة كالفأس يُنقر بها || منسر الطائر || مقدم الخُفِّ || و - (ع ا) : عظم في الكف ويسمى أيضًا الأخرم || « مَنْقَارُ الدجاجة » (فك) :

كوكب || « مَنْقَارُ الغراب » (فك) : كوكب .

الْمَنْقَاشُ - ج مناقيش [نقش] : الْمَنْقَشُ .

الْمَنْقَافُ - [نقف] : منقار الطائر || ضرب من الردع .

الْمَنْقَبُ - [نقب] : الموضع الذي ينقبه البيطار من بطن الدابة .

الْمَنْقَبُ - ج مناقب [نقب] : الطريق في الجبل .

الْمَنْقَبُ - [نقب] : الرجل العالم بالأشياء الكثير البحث عنها والتفتيح عليها || ما يُنقب به || الطريق في الجبل

|| آلة من حديد تُنقب بها سرّة الدابة .

الْمَنْقَبَةُ - ج مناقب [نقب] : الفعل الكريم || المفخرة (ضد المثلية) || الحائط || الطريق في الجبل || الطريق الضيق بين دارين .

الْمَنْقَبَةُ - [نقب] : آلة من حديد تُنقب بها سرّة الدابة .

الْمَنْقَرُ - ج مناقير (على غير القياس) [نقر] : الخشبة التي تُنقر للشراب || البئر الصغيرة الضيقة الرأس أو

الكثيرة الماء البعيدة القعر || الحوض .

الْمَنْقَرُ - [نقر] : اللبن الحامض جدًا .

الْمَنْقَرُ - ج مناقير (على غير القياس) [نقر] : الْمَنْقَرُ || و - ج مناقير : المعول .

الْمَنْقَشُ - ج مناقش [نقش] : ما يُنقش به .

الْمَنْقَشَةُ - [نقش] : « الشجّة المنقشة » : الْمَنْقُوشَةُ .

الْمَنْقَصَةُ - ج مناقيص [نقص] : النقص .

كل حروفه معجمة || «كتاب مثقوف» : مشكول .  
 المثقوف - [نقف] : مفع || القليل اللحم الضامر الوجه  
 المصفرة || الضعيف || «حتطل مثقوف» : شق عن  
 حبه || «جدع مثقوف» : مأروض أي أكلته الأرضة  
 || «عينان مثقوفتان» : محمرتان .  
 المثقول - [تقل] : مفع || «المال المثقول» : المال غير  
 الثابت ، كالمناج والتقد ، وخلافه «المال غير المثقول»  
 كالعقار .  
 المثقي - [تقي] : الطريق .  
 المثكاش - ج مثاكيش [نكش] : آلة يثكش بها .  
 المثكب - ج مثاكب [تكب] : الموضع المرتفع ||  
 ناحية كل شيء وجانبه || و - (ع ١) : مجتمع رأس  
 الكف والعضد || و - من القوم : عريفهم أو عونهم  
 || و - من الأرض : الطريق || «مثكب الجوزاء  
 ومثكب ذي العنان ومثكب الفرس» (فك) : كواكب .  
 المثكد - [نكد] : مفع || «عطاء مثكد» : قليل .  
 المثكر - ج مذكرات ومناكير [نكر] : مفع || ما ليس  
 فيه رضى الله من قول أو فعل ، وضده المعروف .  
 المثكر - [نكر] عند النحاة : خلاف المعروف .  
 المثكس - [نكس] : فا || الفرس لا يسمو برأسه إذا  
 جرى ضعفاً || الفرس الذي لم يلحق الخيل .  
 المثكش - [نكش] : الثقاب عن الأمور .  
 المثكع - [نكع] : الراجع إلى ورائه || «أنف مثكع» :  
 أفطس .  
 المثكل - [نكل] : ما نكلت به غيرك كائناً ما كان .  
 المثكل - [نكل] : ما ينكل بالإنسان .  
 المثكوب - [نكب] : مفع || المصاب بنكبة || الذي  
 أصابت الحجارة رجله .  
 المثكوث - [نكث] : مفع || الملقى على رأسه .  
 المثكود - [نكد] : «رجل مثكود» : ألج عليه في  
 المسألة || «عطاء مثكود» : مثكد .  
 المثكور - ج مثاكير [نكر] : مفع || المجهول .  
 المثكوس - [نكس] : مفع || الذي عاوده المرض .  
 المثكوسة - [نكس] : مؤثث المثكوس || «فوس مثكوسة» :  
 جعل رجلها رأس العنصر .  
 المثكوش - [نكش] : مفع || «سقط مثكوش» :  
 أخرج ما فيه .

المثكوف - [نكف] : مفع || الذي يشتكي نكفته .  
 المثكي - [نكي] : «عدو مثكي» : قهر بالقتل والجرح .  
 المثماس - [نمص] : المتفاس .  
 المثمر - [نمر] : مفع || «طير متمر» : فيو نسط  
 سود .  
 المثمص - [نمص] : المتفاس .  
 المثمنق - [نمنق] : مفع || «ثوب مثنق» : مثنق  
 ومزبن || «مكان مثنق» : مزدان بأنواع التحاسين .  
 المثمنق - [نمنق] : من يتعاطى صناعة التثمين .  
 المثمل - [نمل] : المكتوب || المتعارب الخط .  
 المثميل - [نمل] : التمام .  
 المثمل - [نمل] : المثمل .  
 المثمل - [نمل] : المثمل .  
 المثملة - [نمل] من النساء : التي لا تستمر في مكان .  
 المثتم - [نتم] : الكتاب الذي تزينه مثنمة أو مثنات  
 || و - عند العامة : ما كان وشبه صغيراً لطيفاً || «ثوب  
 مثنم» : مرقوم مؤثى || «نبت مثنم» : ملتف مجتمع  
 || «كتاب مثنم» : منقش || «وجه مثنم» عند  
 العامة : لطيف الأعضاء .  
 المثتم - [نتم] : من يتعاطى صناعة التثمة .  
 المثتممة - [نتم] : «ناقة مثنمة» : سينة ملثمة ||  
 «جارية مثنمة» عند العامة : لطيفة الأعضاء .  
 المثتممة - [نتم] (ف ج) : التصوير الدقيقة التي تزين  
 صفحة أو بعض صفحة من كتاب مخطوط .  
 المثمول - [نمل] : اللسان لكثرة حركته || «طعام  
 مثمول» : أصابه الثمل .  
 مثن - تميثنا [من] فلان فلاناً : عد له ما فعله من  
 الصنائع || و - الشجر : علاه المن .  
 المثهة - [نهي] : النهاية || العقل || حالة من شأنها أن  
 تنأى عن الإثم || «رجل متهة» : عاقل حسن الرأي .  
 المنهج - ج مناهج [نهج] : المنهج .  
 المنهال - [نهل] : الكئيب العالي الذي لا يتاسك انهاراً  
 || القبر || الرجل الكبير الإنهال || الغاية في السخاء .  
 المنهب - [نهب] : الفرس الفائق في العدو .  
 المنهك - [هتك] : فا || «رجل منهك» : لا يبالي  
 أن يهتك سره .  
 المنهج - [نهج] : الثوب الذي أسرع فيه البلى .



الْمُهَج - ج مَنَاهِج [نَهَج]: الطريق الواضح. ومنه  
 «مَنْهَجُ التَّعْلِيمِ أَوْ الدَّرُوسِ».  
 الْمُنْهَج - ج مَنَاهِج [نَهَج]: الْمُنْهَجُ.  
 الْمُنْهَر - [نَهَر]: موضع في النهر يَحْتَضِرُهُ الْمَاءُ || خَرَقُ  
 فِي الْحَصْنِ نَافِلٌ يَجْرِي مِنْهُ مَاءٌ.  
 الْمُنْهَرَةُ - [نَهَر]: فضاء بين منازل القوم يلقون فيه  
 الكناسات.  
 الْمُنْهَرِيَّة - [هَرَت] «أَسَدٌ مُنْهَرِيَّةٌ الشَّدَقُ»: واسعة.  
 الْمُنْهَرِيَّة - [نَهَر] من البئر: ما ظهر من ظهرها وعند  
 حاقها.  
 الْمُنْهَس - [نَهَس]: التَّهَاسُ || الْمَكَانُ يُنْهَسُ مِنْهُ الشَّيْءُ  
 أَي يُرَكَّلُ.  
 الْمُنْهَس - [نَهَس]: الكثير التَّهَسُ || و - (ح):  
 الأَسَدُ.  
 الْمُنْهَكَّة - [نَهَكَ]: ما يحمل على التَّهَكِ.  
 الْمُنْهَل - ج مَنَاهِل [نَهَلَ]: الْمَوْرِدُ || موضع الشُّرْبِ  
 على الطريق || الشُّرْبُ.  
 الْمُنْهَب - [نَهَب]: مَفْعٌ || الْمَطْلُوبُ الْمَعْجَلُ.  
 الْمُنْهَد - [نَهَد] إليه: الْمَقْصُودُ أَوْ الْمُنْهَوِضُ إِلَيْهِ.  
 الْمُنْهَس - [نَهَس]: مَفْعٌ || الْقَلِيلُ اللَّحْمِ || «رَجُلٌ  
 مِنْهَسٌ الْقَدَمَيْنِ»: مَرَقَهَا.  
 الْمُنْهَش - [نَهَش]: مَفْعٌ || الْمَجْهُودُ || الْمَهْزُولُ الْقَلِيلُ  
 اللَّحْمِ مِنَ الرِّجَالِ.  
 الْمُنْهَم - [نَهَم]: مَفْعٌ || ذُو النَّهْمِ || الْمَوْلَعُ بِالشَّيْءِ.  
 الْمُنْهَبُوك - [نَهَكَ]: الدَّنْفُ الضَّيْفِيُّ.  
 الْمُنْهَبِيَّة - [نَهَب]: «شَيْءٌ مَنْهَبِيٌّ عَنْهُ»: مَمْنُوعٌ.  
 الْمُنْهَوَاع - [نَهَوَعَ]: الْمُنَوَالُ وَالْوَجْهَ وَالطَّرِيقَةَ.  
 الْمُنْهَوَال - [نَهَوَلَ]: الْحَائِكُ || و - ج مَنَاهِيلُ: الْمُنْهَوَالُ  
 || يُقَالُ «هَمَّ عَلَى مَنْهَوَالٍ وَاحِدٍ» أَي اسْتَوَتْ أَخْلَاقُهُمْ،  
 وَ «أَفْعَلَ عَلَى هَذَا الْمُنْهَوَالِ» أَي عَلَى هَذَا النَّسَقِ وَالْأَسْلُوبِ.  
 الْمُنْهَوَج - [مَنْهَج]: النَّاقَةُ الَّتِي تَدُوُّ فِي الشِّتَاءِ بَعْدَمَا  
 تَذْهَبُ أَلْبَانُ الْإِبِلِ.  
 الْمُنْهَوَج - [مَنْهَج]: الْكَثِيرُ أَوْ الشَّدِيدُ الْمَنْعِ.  
 الْمُنْهَوَق - [نَهَوَق]: الْجَمَلُ الْمَذَلَّلُ الَّذِي صَبَّرَ مِثْلَ الثَّوْقِ  
 || و - من النخل: الْمُلْفَعُ.  
 الْمُنْهَوَط - [نَهَوَط]: مَفْعٌ || يُقَالُ «هَذَا مُنْهَوَطٌ بِوَيْ» أَي  
 مَعْلُقٌ بِوَيْ.

الْمُنْهَوَل - ج مَنَاهِلُ [نَهَوَلَ]: خَشْبَةُ الْحَائِكِ أَوْ آتَهُ.  
 الْمُنْهَوَمَةُ - [نَهَم]: «طَعَامٌ مُنْهَوَمَةٌ»: يَجْلِبُ النَّوْمَ لِأَكْلِهِ.  
 الْمُنْهَوْن - [مَنْهَج] (مَوْثَنَةٌ وَقَدْ تَذَكَّرَ): الْمَوْتُ؛ يُقَالُ  
 «ذَهَبَتْ بِهِمُ الْمُنْهَوْنُ» أَي الْمُنْيَةُ || الدَّهْرُ || «رَبِيبُ  
 الْمُنْهَوْنِ»: حَوَادِثُ الدَّهْرِ وَأَوْجَاعُهُ.  
 مَهَى - [مَهَى] لَكَذَا: وَفَّقَ لَهُ || و - بَكْدَا: امْتَحَنَ  
 وَاخْتَبَرَ بِوَيْ.  
 الْمُهَيْب - [نَهَب]: فَاءُ || الْمَطَرُ الْغَزِيرُ || الْحَسَنُ مِنَ  
 الرَّبِيعِ.  
 الْمُهَيْبَةُ - ج مَهَى [مَهَى]: الْبُعْيَةُ || مَا يَتَمَتَّى.  
 الْمُهَيْبَةُ - ج مَهَى [مَهَى]: الْمُهَيْبَةُ.  
 الْمُهَيْبَةُ - ج مَهَيْبَا [مَهَى]: الْمَوْتُ.  
 الْمُنْهَيْج - [مَنْهَج]: سَهْمٌ مِنْ سَهَامِ الْمَيْسَرِ لَا نَصِيبَ لَهُ.  
 الْمُنْهَيْجَةُ - «نَاقَةٌ مَبِيحَةٌ» ج مَنَاهِجُ: جُعِلَ لِأَحَدِ النَّاسِ  
 وَبَرَهَا وَلَبِنَهَا وَوَلَدَهَا.  
 الْمُنْهَيْر - [نَهَرَ]: فَاءُ || الْحَسَنُ اللَّوْنِ الْمَشْرِقِ.  
 الْمُنْهَيْرُ - [نَهَرَ]: الْجِلْدُ الْغَلِيظُ || «ثُوبٌ مُنْهَيْرٌ»: مَنْسُوجٌ  
 عَلَى زَيْرَيْنِ.  
 الْمُنْهَيْرِيَوْم - (ك): جَسْمٌ بَسِيطٌ، مَعْدَنٌ خَفِيفٌ أَبْيَضٌ  
 فَضِيٌّ، يَحْتَرِقُ بِلَهَبٍ سَاطِعٍ وَهَاجٍ. يَدْخُلُ فِي بَعْضِ  
 الْخَلَائِطِ وَفِي الْقَنَابِلِ الْمَحْرُوقَةِ. تُسْتَعْمَلُ بَعْضُ مَرْكَبَاتِهِ فِي  
 الطَّبِّ، مِثْلَ سَلْفَاتِ الْمُنْهَيْرِيَوْمِ الْمَسْهَلِ الْمَعْرُوفِ.  
 الْمُنْهَيْج - الْعَزِيزُ الشَّدِيدُ الَّذِي لَا يُقَدَّرُ عَلَيْهِ || و - من  
 الْأَشْيَاءِ: الْمَعْتَزُّ وَالْمَنْعَسِرُ || «حِصْنٌ مَنْهَيْجٌ»: يَنْعَدَّرُ  
 الْوَصُولَ إِلَيْهِ.  
 الْمُنْهَيْجَةُ - مَوْثَنُ الْمُنْهَيْجِ.  
 الْمُنْهَيْف - [نَهَف]: فَاءُ || «جَبَلٌ مُنْهَيْفٌ»: مَرْتَفِعٌ مَشْرُوفٌ.  
 الْمُنْهَيْفَةُ - [نَهَف]: «أَمْرَأَةٌ مُنْهَيْفَةٌ»: تَامَّةُ الطَّوْلِ وَالْحُسْنِ.  
 الْمُنْهَيْن - ج مَنْنٌ وَأَمِيَّةٌ [مَنْهَج]: الْقَوِيَّةُ || الضَّعِيفُ ||  
 الْغَبَارُ أَوْ الْغَبَارُ الضَّعِيفُ الْمَتَطَّعُ.  
 الْمُنْهَيْبُوك - (ن): جُنَيْبَةٌ مِنْ فَصِيلَةِ الْفَرَّيْثُونِيَّاتِ تَنْبِتُ  
 بَرِّيَّةً فِي الْبَرَاذِيلِ، وَتُزْرَعُ فِي الْبُلْدَانِ الْحَارَّةِ لِلدَّقِيقِ الَّذِي  
 يُسْتَخْرَجُ مِنْ جُذُورِهَا. يُصَدَّرُ هَذَا الدَّقِيقُ إِلَى مَخْتَلَفِ  
 بُلْدَانِ الْعَالَمِ تَحْتَ اسْمِ «تَايِيوكَا».  
 مَهَى - اسمُ فِعْلٍ مَبْنِيٌّ عَلَى السَّكُونِ بِمَعْنَى انْكَفَفَ. وَقَدْ  
 يُقَالُ «مَهَى».  
 مَهَى - مَهَيْبَا [مَهَى] الشَّفْرَةُ أَوْ الْحَدِيدَةُ: رَقَّقَهَا ||

و - الشيء : مَوْهَةٌ .  
 المَهَاب - [هيب] : مكان مَهَابٌ : يُهَابُ فيه .  
 المَهَاجِر [هجر] : المَقْتَرِب .  
 المَهَاجِر - [هجر] : مواضع الحجرة .  
 المَهَاجِرَة - [هجر] : الاغتراب .  
 المِهَاد - ج مَهْد ومُهْد ومُهْدَة : الفرش || الأرض المنخفضة .  
 المِهَادَة - [هدى] : المِهَادَة .  
 المَهَاذِيب - [هذب] : إِبِلٌ مَهَاذِيبٌ : سراعٌ .  
 المَهَارَة - الحِدْقُ في الشيء .  
 المَهَارِش - [هرش] : فَا || فرسٌ مَهَارِشٌ العنان : خفيفٌ .  
 المَهَال - [هول] : المكان المخوف ذو الهَوْل .  
 المَهَانَة - [هون] : الخزي .  
 المَهَاوَة - ج مَهَا ومَهَوَات ومَهَيَات [مهو] : البلورة || البقرة الوحشية يُشَبَّه بها في حسن العينين || الشمس .  
 المَهَاوِدَة - [هود] : مص || المراجعة || المساهلة في الثمن .  
 المَهَاوِش - [هوش] : كل ما يُصَاب من غير حِلٍّ ولا يُدْرَى ما وجهه .  
 المَهَايَاة - [هيا] : الأمر المتهاياً عليه أي التوافق عليه .  
 المَهَبَة - ج مَهَابٌ [هب] : موضع هبوب الريح ؛ يقال «جلس في مهبِّ الريح» .  
 المِهَبَاج - [هيج] : المدقة الكبيرة (عامية) .  
 المِهَبِج - [هيج] : مفع || الثقل النفس .  
 المِهْبَط - [هبط] : موضع الهبوط || و - (ف) : موصل يخرج منه التيار الكهربائي من أثناء التحليل الكهربائي أو من أنبوب الغاز المخفف ، وهو متصل بالقُطْب السالب للمولد الكهربائي .  
 المِهْبَل - [هبل] : مَنْ يُقَال لَهُ «هَبْلَنَكَ أُمَّكَ» || اللحم المورم الوجه || المعنوه || «لحمٌ مِهْبَلٌ» عند العامة : معروض على النار .  
 المِهْبُوط - [هبط] : مفع || المهزول || رجلٌ مِهْبُوطٌ : انحطت حاله وافتقر .  
 المِهْبُول - [هبل] : مفع || من هَبْلَنَتْهُ أُمُّهُ || و - عند العامة : الأبله .  
 المِهْتَاغ - [هيف] : العطشان .

المُهْتَبِل - [هبل] : فَا || الكذاب .  
 المُهْتَر - [هتر] : المَوْلَعُ بالقول في الشيء || من ذهب عقله من كِبَرٍ أو مرضٍ أو حزنٍ || «رجلٌ مُهْتَرٌ» : مُخْطِئٌ في كلامه .  
 المُهْتَر - [هتر] : الفاقِدُ العقل من الكِبَرِ أو المرض أو الحزن .  
 المُهْتَرَع - [هزع] : فَا || «سيفٌ مُهْتَرَعٌ» : جيدٌ لا هزناز || «فرسٌ مُهْتَرَعٌ» : شديد العَدْوِ .  
 المُهْصِر - [هصر] : الهَصِير .  
 المُهْتَلَس - [هلس] : «رجلٌ مُهْتَلَسُ العقل» : مسلوبه .  
 المُهْتَلِك - [هلك] : فَا || مَنْ لَا هَمَّ لَهُ إِلَّا أَنْ يَتَضَبَّطَهُ الناس .  
 المُهْتَلِكُون - [هلك] : المتجمعون الذين ضلُّوا الطريق .  
 مَهَج - مَهَجًا : حَسَنَ وجهه بعد عِلَّةٍ .  
 المَهْجَة - ج مَهَجٌ ومَهَجَات : الدم أو دم القلب || الروح || «مَهْجَة كلُّ شيء» : أحسنه وخالصه .  
 المَهْجِج - [هجع] : فَا || الفائر العين .  
 المَهْجِجَة - [هجع] : «عينٌ مَهْجِجَة» : غائرة .  
 المَهْجِر - [هجر] : النجيب الحسن الجميل || الجيد من كلِّ شيء || الفائق الفاضل على غيره || «عددٌ مَهْجِرٌ» : كثيرٌ .  
 المَهْجَر - [هجر] : موضع الحجرة .  
 المَهْجِي - [هجن] : المَهْجَة .  
 المَهْجِي - [هجن] : القوم لا خيرَ فيهم .  
 المَهْجِيَاء - [هجن] : المَهْجَة .  
 المَهْجِيَة - [هجن] : القوم لا خيرَ فيهم .  
 المَهْجُو - [هجو] : مفع من هجاء أي عددٌ معابيه ووقع فيه وشتمه .  
 المَهْجُور - [هجر] : مفع || ما يهذي به المريض أو النائم من الكلام || الكلام الذي تَرَكَ استعماله .  
 المَهْجُوم - [هجم] : مفع || البيت إذا وقع || «بيتٌ مَهْجُومٌ» : بيتٌ حُلَّتْ أَطْنَابُهُ فَانْقَسَمَتْ أَعْمَدَتُهُ .  
 مَهْد - مَهْدًا الفِراش : بَسَطَهُ ووطأه || و - لنفسه : كسب وعمل .  
 مَهْد - تَمَهَّدًا [مهذ] الفِراش : بَسَطَهُ || و - الأمر : سَوَّاهُ وَسَهَّلَهُ وَأَصْلَحَهُ || و - له العترة : بَسَطَهُ وَسَهَّلَهُ || و - لفلانٍ عُدْرَةٌ : قَبْلَهُ || و - لنفسه خيرًا : هَيَّأَهُ

وقدمه .  
 المَهْدُ - ج مِهْدَةٌ وأمَّهَادٌ : ما انخفض من الأرض في سهولة واستواء .  
 المَهْدُ - ج مَهْدٌ : الموضع بُهَيًّا وَيَوْطًا للصبي || الأرض المنخفضة || « حَنَقَةٌ في مَهْدِهِ » : قضى على الشر قبل نشوئه .  
 المِهْدِيُّ - [هدي] : الإناث يُهْدَى فِيهِ مثل الطبق ونحوه .  
 المِهْدَاءُ - [هدي] : الذي من عادته أن يُهْدَى .  
 المِهْدَاةُ - [هدي] : العروس زُفَّتْ إلى بلعها .  
 المِهْدَاجُ - [هدج] : الناقة التي تحنُّ على ولدها || الرِّيح التي لها حنين .  
 المِهْدَاءُ - [هدأ] من الليل : الهَدَاءُ .  
 المِهْدَاةُ - [هدأ] : الحالة .  
 المِهْدَةُ - ج مَهْدٌ : المَهْدُ .  
 المِهْدَةُ - [هدت] : آلة تُكْسَرُ بها الحجارة .  
 المِهْدَمُ - [الريثة من اللبن أي الخامض] .  
 المِهْدَمُ - [هدم] : مفع || « خُفَّ مِهْدَمٌ » : بالمرقع .  
 المِهْدَنَةُ - [هدن] : السكون والدمعة .  
 المِهْدُومُ - [هدم] : مفع || المِهْدَمُ .  
 المِهْدُومَةُ - [هدم] : مؤنث المِهْدُومِ || المِهْدَمُ || وأَرْضٌ مِهْدُومَةٌ : أصابها الهَدْمَةُ أي المطرة الخفيفة .  
 المِهْدِيُّ - [هدي] : مفع || الذي قد هداهُ اللهُ إلى الحق .  
 المِهْدِيَّةُ - [هدي] : مؤنث المِهْدِيِّ || المِهْدَاةُ .  
 المِهْدَابُ - [هدب] : مُفْرَدُ المِهْدَابِ .  
 المِهْدَارُ - [هدر] : « رجلٌ مِهْدَارٌ » : هاذٍ أي يخلط في منطقهِ ويتكلم بما لا ينبغي || « امرأةٌ مِهْدَارَةٌ » : هاذية .  
 المِهْدَامُ - [هدم] من السيوف : القاطع .  
 المِهْدَبُ - [هدب] : مفع || المَطَهْرُ الأخلاق || المَخْلَصُ النقيُّ من العيوب || « كَلَامٌ مِهْدَبٌ أو شِعْرٌ مِهْدَبٌ » : مَخْلَصٌ ممَّا يبيهُ في نظر الفَصَّاحِ || « فرسٌ أو طائرٌ مِهْدَبٌ » : سريع .  
 المِهْدَرُ - [هدر] : « رجلٌ مِهْدَرٌ » : هاذٍ أي يخلط في منطقهِ ويتكلم بما لا ينبغي .  
 المِهْدَرَةُ - [هدر] : « رجلٌ مِهْدَرَةٌ » : مِهْدَرٌ .  
 المِهْدِيفُ - [هدف] : « رجلٌ مِهْدِيفٌ » : هَدِيفٌ .

مَهْرٌ - مَهْرٌ ومُهْرًا ومَهَارًا ومَهَارَةٌ الشيء وفيه وبه : حذق ، يقال « مهر في العلم » أي كان حاذقًا عالمًا به || و - في صناعته : أتقنها معرفة || و - ه : غلبه في المهارة || و - المرأة : أعطهاها أو جعل لها مَهْرًا || و - الكتاب : ختمه بالمهر أي الخاتم .  
 مَهْرٌ - تَمْهِيرًا [مهر] : طلب أو أخذ مَهْرًا .  
 المَهْرُ - ج مِهَارٌ وأمَّهَارٌ ومِهَارَةٌ (ح) : ولد الفرس || أول ما يُنتج من الخيل والحُمُر الأهلِيَّة وغيرها || و - ج مِهْرَةٌ : عَظْمٌ في الزَّوْر || و - (ح) : فرخ حمام يُشبه الورشان || ثمر الحنظل || الخاتم .  
 المَهْرُ - مص || و - ج مَهْوَرٌ ومُهْوَرَةٌ : الصداق وهو ما يُجَمَّل للمرأة من المال تنتفع به شرعًا وتنفقه معجلاً أو مؤجلاً .  
 المِهْرَاجُ - [هرج] : « فرسٌ مِهْرَاجٌ » : كثير الجري .  
 المِهْرَاسُ - ج مِهَارِيسٍ [هرس] : الهاون || حجرٌ منقورٌ مستطيلٌ ثقيلٌ يُدَقُّ فِيهِ || الخشبة التي يُدَقُّ فِيهَا الحَبُّ || الشديد الأكل من الإبل || الجسم الثقيل منها || الرجل لا يَتَهَيَّبُهُ ليلٌ ولا سُرى .  
 المِهْرَاجُ - [هرج] (ح) : الأسد .  
 المِهْرَاقُ - [هرق] : اسم المفعول من هَرَّاقَ .  
 المِهْرَاقُ - [هرق] : اسم المفعول من هَرَّاقَ .  
 المِهْرَأُ - [هرا] : مفع || المُنْضَجُ من اللحم .  
 المِهْرَبُ - [هرب] : مص || الموضع الذي يُهْرَبُ إليه || « لا مِهْرَبَ من ذلك » : لا مناص ولا مَقَرَّ منه .  
 المِهْرَةَ - ج مَهْرٌ ومِهْرَاتٌ ومِهْرَاتٌ (ح) : مؤنث المَهْرِ .  
 المِهْرَتُ - [هرت] : مفع || و - (ح) : الأسد .  
 المِهْرَقَةُ - [هرت] : « كلابٌ مِهْرَقَةُ الأَشْدَاقِ » : واسعنها .  
 المِهْرَجُ - [هرج] : « فرسٌ مِهْرَجٌ » : كثير الجري .  
 المِهْرَجُ - [هرج] : الذي يمزج ويأني بما يُضْحَكُ منه (عامية) .  
 المِهْرَجَانُ - [هرج] : عيدُ الفُرْسِ || الاحتفال العظيم .  
 المِهْرَسُ - [هرس] : « رجلٌ مِهْرَسٌ » : شديد الأكل .  
 المِهْرَعُ - [هرع] : مفع || الحريص || الرجلُ الذي أُعْجِلَ على الإسراع .  
 المِهْرَعُ - [هرع] : فا || و - (ح) : الأسد .  
 المِهْرَقُ - ج مِهَارِقٍ [هرق] : مفع || الصحيفة || ثوب من حرير أبيض يُسْقَى الصمغ ويُنْقَلُ ثم يُكْتَبُ فِيهِ

|| الصحراء المساء (تشبيهاً بالصحيفة) || المصقلة تُصَنَّقَل  
بها الثياب والقراطيس .

المَهْرَقَان - [هرق] : البحر || ساحل البحر حيث فاضَ  
فيه الماء ثم نضب عنه فبقي فيه الودع .

المَهْرَقَان - [هرق] : المَهْرَقَان .

المَهْرَقَان - [هرق] : المَهْرَقَان .

المَهْرَمَة - ج مَهَارِم [هرم] : خشبة يُهْرَم عليها اللحم  
والتبغ ونحوهما .

المَهْرُوَّة - [هرا] : المواشي التي قتلها البرد والحرُّ .

المَهْرُوت - ج مَهَارِيْت [هرت] : منع || يقال « هو  
مَهْرُوتُ الفم » أي واسع الشدين .

المَهْرُود - [هرد] : منع || الثوب الأصفر المصبوغ  
بالمهرد .

المَهْرُور - [هرا] : منع || المصاب بداء الهزار .

المَهْرُورِق - [هرق] : « مَطْرٌ مَهْرُورِقٌ » : صَيْبٌ .

المَهْرُوع - [هراع] : المجنون || المصروع من الجهد .

المَهْرِيَّة - [مهري] : حنطة حمراء || « إِبِلٌ مَهْرِيَّةٌ » ج  
مَهَارِي ومَهَارٍ ومَهَارِي : المنسوبة إلى مَهْرَة بن حَيْدَانَ

من عرب اليمن ، وقالوا إنها كانت لا يُعَدَّلُ بها شيءٌ  
في سرعة جريانها .

المَهْرِيْق - [هرق] : فَا مِنْ هَرَاقٍ .

المَهْرُ - [هز] : الحركة .

المَهْرَاق - [هراق] : المرأة الهزقة || الكثير الضحك ||

« رَجُلٌ مَهْرَاقٌ » : ضَحَّاكٌ خَفِيفٌ غَيْرُ رَزِينٍ .

المَهْرَام - ج مَهَارِيم [هزم] : خشبة تُحْرَكُ بها النار ||  
العصا القصيرة || عودٌ تُجَعَلُ في رَأْسِهِ نَارٌ يَلْعَبُ بِهِ

صبيان الأعراب .

المَهْرَاة - [هزا] : مَا يُهْرَأُ مِنْهُ .

المَهْرَة - [هز] : المَهْرَة .

المَهْرَر - [هزر] : « رَجُلٌ مَهْرَرٌ » : يُغْبِنُ فِي كُلِّ شَيْءٍ .

المَهْرَع - [هزع] : مَنْ يَهْرَعُ كُلَّ شَجَرَةٍ أَيْ يَكْسِرُهَا ||  
المِدْقُ || الكثير الهزع .

المَهْرَلة - [هزل] : الرواية المضحكة .

المَهْرَم - [هزم] : منع || « قَصَبٌ مَهْرَمٌ » : كُيِّرَ وَشَقِّقَ

|| « سِفَاةٌ مَهْرَمٌ » : تُثِي بَعْضُهُ عَلَى بَعْضٍ مَعَ جَفَافٍ .

المَهْرُول - ج مَهَارِيل [هزل] : المصاب بالهزال .

المَهْرُولة - [هزل] : مؤنث المَهْرُول || « أَرْضٌ مَهْرُولةٌ » :

رقيقة .

المِهْشَام - [هشم] : « نَاقَةٌ مِهْشَامٌ » : سَرِيعَةُ الهِزَالِ .

المِهْصَار - [هصر] (ح) : الأسد لأنه يَنْهِيصُ فَرِيستَهُ  
أَي يَكْسِرُهَا كَسْرًا .

المِهْصَر - [هصر] (ح) : المِهْصَار .

المِهْصَهْمَة - [هصهص] : عَيْنُ المِهْصُوصِ فِي اللَّيْلِ  
خَاصَّةً .

المِهْصُوص - [هصص] : الشَّيْءُ المَقْبُوضُ شَدِيدًا بِالأَصَابِعِ .

المِهْصِير - [هصر] (ح) : المِهْصَار .

المِهْضَمَة - [هضم] : « قَصَبَةٌ مِهْضَمَةٌ » : قَصَبَةٌ يَزْمَرُ  
بِهَا .

المِهْضُوبَة - [هضب] : « رَوْضَةٌ مِهْضُوبَةٌ » : مَنطُورَةٌ .

المِهْضُوض - [هضض] : « شَيْءٌ مِهْضُوضٌ » : مَكْشُورٌ  
وَمَدْقُوقٌ .

المِهْضُومَة - [هضم] : طَيِّبٌ يُخَلَطُ بِالمَسْكِ وَالبَانِ ||  
« قَصَبَةٌ مِهْضُومَةٌ » : مِهْضَمَةٌ .

المِهْضُوفَة - [هضف] : « جَارِيَةٌ مِهْضُوفَةٌ » : دَقِيقَةٌ الخَصْرِ  
ضَامِرَةُ البَطْنِ .

المِهْضُوك - [هضك] : الكثير الخطأ والاختلاط .

المِهْضُوف - [هضف] : الضامير البطن الدقيق الخصر .

المِهْضُوفَة - [هضف] : مؤنث المِهْضُوف .

المِهْضُوت - المنحير .

مَهَكَ - مَهَكًا هُ : مَلَّسَهُ || و - الشَّيْءُ : سَحَقَهُ  
سَحَقًا شَدِيدًا || و - فِي السَّيْرِ : أَسْرَعَ .

مَهَكَ - مَهَكًا [مهك] الشَّيْءُ : سَحَقَهُ سَحَقًا شَدِيدًا .

مَهَل - مَهَلًا وَمَهَلَّةً فِي العَمَلِ : عَمَلُهُ بِرَفَقٍ وَلَمْ يُعَجِّلْ .

مَهَل - تَمَهَيْلًا [مهل] هُ الدَّيْنُ : أَنْظَرُهُ وَأَجَّلَهُ || و -

الرَّجُلُ : رَفَقَ بِهِ || و - الأَمْرُ : بِالغِ فِيهِ وَأَعْدَرَ .

المَهْل - اسمٌ يَجْمَعُ مَعْدِنَاتِ الجِوَاهِرِ كَالفِضَّةِ وَالحَدِيدِ

وَالصُّفْرِ || مَا كَانَ مِنْهَا ذَائِبًا || الفَطْرَانِ الرَّقِيقِ || الزَّبْتِ

الرَّقِيقِ || السَّمِّ || القَصْحِ أَوْ صَدِيدِ المَيْتِ خَاصَّةً || مَا

يَتَحَاتُّ عَنِ الخَبْزِ مِنَ الرَّمَادِ || مَا تَحَاتُّ مِنْ نَوَى الرِّيْتُونَ

وَقَشْرِهِ بَعْدَ عَصْرِهِ .

المَهْل - مص || الرَّفْقُ وَالتُّوْدَةُ ؛ يُقَالُ « مَهَلًا » وَ« عَلَى

مَهَلٍ » أَي أَمَهَلٌ . وَهُوَ مُصَلِّرٌ نَائِبٌ مُنَابٍ لَعَلُّهُ يَسْتَوِي

فِي المَذَكَّرِ وَالمُؤنثِ مَفْرَدًا وَمثنًى وَجَمْعًا || صَدِيدِ المَيْتِ

خَاصَّةً .

في مؤخر خف الرأبض .  
 المَهْمَة - ج مَهْمَات [هم] : مؤنث المَهْمِ || « المَهْمَات من الأمور » : الشدائد المحرقة || « مَهْمَاتُ العساكر » : ذخائرها وأدواتها .  
 المَهْمَة - [هم] : يقال « لا مَهْمَة لي بذلك » أي لا أهمُّ بي ولا أفعله .  
 المَهْمَر - [همر] : الكثير الكلام المهدار .  
 المَهْمَز - ج مَهَائِز [همز] : المِهْمَاز .  
 المَهْمَزَة - [همز] : المقرعة || العصا أو عصا في رأسها حديدية تُنخَس بها الدابة .  
 المَهْمَل - [همل] : مفع || و - من الكلام : خلاف المُسْتَعْمَل || و - من الحروف : خلاف المُعْجَم .  
 المَهْمَلَات - [همل] : التَفَائِيَات ، ومنه « سَلَةُ المَهْمَلَات » .  
 مَهْمَة - مَهْمَةٌ [مهمه] هُ عن السفر : منعه || و - فلاتاً : زجره بقوله « مَه مَه » أي انكفف .  
 المَهْمَة - ج مَهَائِمِه [مهمه] : المفازة البعيدة || البلد المُقْفِر .  
 المَهْمَة - ج مَهَائِمِه [مهمه] : مص || المَهْمَة .  
 المَهْمُوس - [همس] : مفع || و - من الكلام : غير الظاهر || و - من الحروف : غير المجهور . والحروف المَهْمُوسَة عشرة يجمعها قولك « حَتُّهُ شَخْصٌ فَسَكَّتْ » .  
 المَهْمُوم - [همم] : مفع || الهزون والمغموم || المَذَاب .  
 مَهْمَن - مَهْمَانٌ وَمَهْمَةٌ وَمَهْمَةٌ الرَّجُلُ : خدمته || و - مَهْمَانٌ : عمل في صنعه || و - الرَّجُلُ : ضربه وجهدهُ || و - الثوب : جَرَهُ || ابتدله .  
 مَهْمَن - مَهْمَانَةٌ : حَقَرَ وَضَعَفَ .  
 المَهْمَنَة - ج مَهْمَنٌ وَمَهْمَنٌ : الخدق في العمل والخدمة .  
 المَهْمَنَة - مص || و - ج مَهْمَنٌ وَمَهْمَنٌ : الحِرْقَة والمَصْلَحَة || الخدق في العمل والخدمة || يقال « خرج في ثياب مهْمَنِهِ » أي في ثياب خدمته التي يلبسها في أشغاله .  
 المَهْمَنَة - ج مَهْمَنٌ وَمَهْمَنٌ : الخدق في العمل والخدمة .  
 المَهْمَنَة - ج مَهْمَنٌ وَمَهْمَنٌ : الخدق في العمل والخدمة .  
 المَهْمَد - [هند] : السيف المطبوع من حديد الهند .  
 المَهْمَدِيز - [هندز] : المقدر مجاري القني والأبنية ونحوها (كالمهندس بالسين) .  
 المَهْمَدِيس - [هندس] : مقدر مجاري القني حيث تُحْفَر الأبنية || صاحب علم الهندسة .

المَهْل - أسلاف الرجل المتقدمون || التقدم || الهداية للأمر قبل ركوبه || الرُّفْق والتُّرْدَة ، نقول « على مَهْلٍ » || صديد الميت خاصة .  
 المَهْلَب - [هلب] : مفع || المَهْجُور .  
 المَهْلَب - [هلب] : فا || أيام في كانون الثاني باردة جداً .  
 المَهْلِيَّة - [هلب] (ط) : حلواء من الحليب والرز اللدق المنخول والسكر .  
 المَهْلَة - مص || الرُّفْق والتُّرْدَة || مَدَّة مُحدَّدة لإنجاز عَمَلٍ || العُدَّة || بقية جمر في الرماد || القطران الرقيق || القحيح أو صديد الميت خاصة .  
 المَهْلَة - القحيح أو صديد الميت خاصة .  
 المَهْلَة - المَهْلَة .  
 المَهْلَة - المَهْلَة .  
 المَهْلِس - [هلس] : فا || « ظلامٌ مَهْلِسٌ » : ضعيف .  
 المَهْلَكَة - ج مَهَائِك [هلك] : المَهْلَكَة .  
 المَهْلَكَة - ج مَهَائِك [هلك] : موضع الهلاك || المفازة || « المَهَائِك » : الحروب .  
 المَهْلَكَة - ج مَهَائِك [هلك] : المَهْلَكَة .  
 المَهْلَل - [هل] : المتقوس .  
 المَهْلَل - [هل] : فا || الذي يحمل على قُرْبِهِ ثم يجبن فينتهي ويرجع .  
 المَهْلَلَة - [هل] : « إِبِلٌ مَهْلَلَةٌ » : ضامرة مُتَقَوِّسَة .  
 المَهْلُوب - [هلب] : « فَرَسٌ مَهْلُوبٌ » : مجزور الهلب .  
 المَهْلُوس - [هلس] : مفع || « رَجُلٌ مَهْلُوسٌ العقل » : سَلُوبٌ .  
 المَهْم - ج مَهَامٌ [هم] : فا || الأمر الشديد || ما همُّ به من أمر .  
 مَهْمَا - اسم شرط جازم فعلين ؛ يُسْتَعْمَل لما لا يَعْقِل . ويكون ظرفاً للزمان نحو « مَهْمَا يَزُرُّني رِيْدٌ أَكْرَمُهُ » . ويكون غير ظرف نحو « مَهْمَا تَفْعَلُ أَفْعَلُ » || « مَهْمَا يَكُنُّ من أمرٍ » : على كمال حال .  
 المَهْمَاد - [همد] (اع) : جهازٌ مُعَدُّ لإضعاف الصوت ونحوه .  
 المَهْمَار - [همر] : المِكْتَار للأضياف من القرى || الكثير الكلام المهدار .  
 المَهْمَاز - ج مَهَائِيز [همز] : ما يُهْمَز به || حديدية

الرأي والتمييز .  
 المَهْيُوم - [مهم] : الشديد العطش || المَصَاب بدهاء الهَيَام .  
 المَوَات - [موت] : مص || ما لا روح فيه || الأرض الخالية من السكّان أو التي لا ينفع بها أحد .  
 المَوَائِر - [وئر] : مراكب تُتخذ من الحرير والديباج || جلود السباع .  
 المَوَاج - [موج] : الكثير التَمُوج .  
 المَوَاجَهَة - [وجه] : مص || استقبال الرجل بكلام أو وجوه .  
 المَوَاد - [مد] : جَمْع مَادَة || « مَوَادُّ اللّغَةِ » : ألفاظها || « مَوَادُّ العِلْمِ » : مباحثه || « المَوَادُّ العَدَائِيَّة » : الأشياء اللازمة للمعيشة || « المَوَادُّ التِّجَارِيَّة » : الأصناف التجارية .  
 المَوَار - [مور] : مبالغة المائز .  
 المَوَارَة - [مور] : المَوْرَة || الشيء يسقط من الشيء || الشيء يفنى ويبقى منه الشيء .  
 المَوَارَة - [مير] : ما يسقط من الصوف عند نفضه .  
 المَوَارَة - [مور] : « رِيحُ مَوَارَة » : مثيره للتراب .  
 المَوَاز - [موز] : بائع الموز .  
 المَوَازِنَة - [وزن] : مص || حالة تقدير الواردات والنفقات الخاصة ببلدة ، أو ببلدية .  
 المَوَاسِم - [وسم] : الإبل الموسومة .  
 المَوَاصِلَات - [وصل] : حركة النّقل والانتقال ؛ يقال « طَرُقَ المَوَاصِلَات » ، و « مَوَاصِلَات لاسِلِكِيَّة » .  
 المَوَاصِيغ - [مضغ] : الأضراس .  
 المَوَاطِن - [وطن] : الذي نشأ معك في وطن واحد أو الذي يقيم معك فيه .  
 المَوَاقِي - [مأق] : أطراف العيون ممّا يلي الأنوف .  
 المَوَاكِل - [وكل] : الوكيل .  
 المَوَال - ج مَوَاوِل [ولي] : المَوَالِيَا (عامية) .  
 المَوَالِيَا - [ولي] : نوع من الشجر كانوا يتفنون به وكانوا يقولون في آخر كل صوت منه « يَا مَوَالِيَا » إشارة إلى ساداتهم .  
 المَوَان - [مون] : الذي يسمى في جمع المونة ويقدمها .  
 المَوَاهَة - [موه] : من الوجه : المَوَهَة .  
 المَوَائِل - [وأل] : الملجأ .

مَهُو - مَهَاوَة [مهو] اللبن أو السمن : رَقَّ .  
 المَهُو - [مهو] : مص || حصّى بيض || اللبن الرقيق الكثير الماء || اللؤلؤ || البلور || البرد || الرطب || السيف الرقيق .  
 المَهْوَى - ج مَهَاوٍ [هوي] : الجوّ || ما بين الجبلين ونحو ذلك .  
 المَهْوَاة - ج مَهَاوٍ [هوي] : المَهْوَى .  
 المَهْوَاع - [هوع] : المَهْوَع .  
 المَهْوَايَة - [هوي] : المِرْوَحَة الكهربائيّة (عامية) .  
 المَهْوَب - [هيب] : الذي يخافه الناس || « مَكَانٌ مَهْوَبٌ » : يُهاب فيه .  
 المَهْوَبْرَة - [هورب] : « أُذُنٌ مَهْوَبْرَةٌ » : مَهْوَبْرَة .  
 المَهْوَبْرَة - [هورب] : « نَاقَةٌ مَهْوَبْرَةٌ » : كثيرة اللحم || « أُذُنٌ مَهْوَبْرَةٌ » : عليها وَبْرٌ أو شَعْرٌ .  
 المَهْوُد - [هود] : فا || المَطْرِبُ المَلْهِي .  
 المَهْوَس - [هوس] : مفع || ذو الهوس || « رَجُلٌ مَهْوَسٌ » : يُحدّث نفسه .  
 المَهْوَع - [هوع] : الصبّاح في الحرب .  
 المَهْوَل - [هول] : المخوف ، ذو الهول .  
 المَهْيَاج - [هيج] : « شَيْءٌ مَهْيَاجٌ » : مُهَيِّجٌ .  
 المَهْيَاف - [هيف] : العَطْشَانُ || الشديد العطش || السريع العطش .  
 المَهْيَب - [هيب] : المَهْوَب .  
 المَهْيَرَة - ج مَهَائِر [مهو] من النساء : الحرّة الغالية المَهْر .  
 المَهْيَض - [هيض] : « عَظْمٌ مَهْيَضٌ » : مكسور بعد الجبور .  
 المَهْيَع - ج مَهَائِع [هيع] : الطريق الواسع البين || « بَلَدٌ مَهْيَعٌ » : واسعٌ .  
 المَهْيَل - [هول] : المَهَال .  
 مَهْم - كلمة استفهام معناها « ما حالك » أو « ما حدث لك » أو « ما الخبر » .  
 المَهْيَمَن - [هيمن] : من أسماء الله تعالى ؛ انظر المَهْيَمِين .  
 المَهْيَمِين - [هيمن] : فا || من أسماء الله تعالى بمعنى المؤمن (من آمن غيره من الخوف) أو بمعنى المؤمن أو الشاهد أو القائم على خلقه بأعمالهم وأرزاقهم وأجالهم .  
 المَهْيِين - ج مَهْيَاء [مهن] : الحفير الضعيف || القليل

المَوَالِي - [وأل] : الملجأ .  
المَوَام - [وأم] : المشوّه الخلق || العظيم الرأس .  
المَوُودَة - [وإد] : الوئيدة .  
المَوِيئ - [وإبأ] : فإ || القليل من الماء || المتقطع منه .  
المَوِيق - [وإبق] : المهلك || الموعِد || كلُّ شيء حال بين شيئين || المحبس .  
المَوِيقات - [وإبق] : نقول « فلان يركب المَوِيقات » أي المهالك ، و « يفعل المَوِيقات » أي المعاصي .  
المَوِيوَة - [وإبأ] : الوبي .  
المَوِيوَة - [وإبأ] : مؤنث المَوِيوَة .  
مَوَت - [موت] : جعله يموت .  
المَوْت - [موت] : زوال الحياة عمّن كانت فيه || و - الأبيض : هو الموت الطبيعي أو هو الموت فجأة || و - الأحمر : هو الموت قتلاً || و - الأسود : هو الموت خنقاً .  
المَوْتَان - [موت] : المَوْتَان .  
المَوْتَان - [موت] : موت يقع في المشية .  
المَوْتَان - [موت] : الموت || أرض لم يجز فيها حياة بعد || خلاف الحيوان .  
المَوْتَة - [موت] : المَوْت || جنس من الجنون || الصرع يعترى الإنسان .  
المَوْتِم - [ج مَيَاتِم] : المرأة التي صار أولادها يتامى .  
المَوْتُور - [وتر] : مفع || مَنْ قَتَلَ لَهُ قَتِيلٌ فَلَمْ يُدْرِكْ بدمه .  
المَوْتِيَان - [وتب] : الملك إذا قعد ولم يغر .  
المَوْتِيق - [ج مَوَاتِيق ومَيَاتِيق] : العهد .  
المَوْتِوَج - [وتج] : من الثياب : الرِّخْو الغزل والنسج .  
المَوْتِوُوق - [وتق] : بو : المَوْتِمَن || « من مصدر مَوْتِوُوقٍ بو » : جدب بالثقة ، يُعْتَمَد عليه .  
المَوَج - [موج] : مص || و - ج أمواج : ما ارتفع من الماء على سطحه .  
المَوَجِب - [وجب] : مفع || و - من الكلام : ما لا يكون نقيًا ولا نهائيًا ولا استقصائيًا .  
المَوَجِب - [وجب] : فإ || الباعث والداعي ، يقال « لا مَوَجِبَ لذلك » || « بموجب كذا » : بمقتضاه .  
المَوَجِب - [وجب] : ج مَوَاجِب [وجب] : الموت .  
المَوَجِبَة - [وجب] : الكبيرة من الحسنات أو السيئات

التي تُوجِب النار أو الجنة .  
المَوَجَة - ج مَوَجَات [موج] : واحدة المَوَج || وتطلق على ظواهر تُشبه حركة الأمواج في المدّ والجزر ، نقول « موجة استنكار » || « مَوَجَة الشباب » : عنفوانه || « المَوَجَات المُسَيَّرَة » (ف) : ظاهرة ناتجة عن تداخل اهتزازتين لها دور واحد وسعة واحدة وتسيران على مستقيم واحد في اتجاهين متعاكسين . وإذا حدثت موجات مُسَيَّرَة في سلك فإن بعض نقاطه تُبقَى ساكنة وتُسمى عُقَدًا ، وبعضها يتنعد كثيرًا عن وضع السكون وتُسمى بطونًا .  
المَوَجَة - [وجه] : مفع || ذو الجاه || و - من الكساء : ذو الوجهين || و - من الكلام : ما يحتمل الضدين فيصح أن يكون مدحًا أو ذمًا || « شيء مَوَجَة » : جُمِل على جهة واحدة لا يختلف .  
المَوَجُوء - [وجأ] : المضروب بالسكين أو باليد في أي موضع كان .  
المَوَجُود - [وجد] : الكائِن .  
المَوَجُودَات - [وجد] : « مَوَجُودَاتُ المُفْلِس » (ت) : ما يبقى له من العقار والنقود والذم .  
المَوَجِد - [وجد] : الشاة الواضعة واحدة .  
المَوَجِدَة - [وجد] : معدول عن « واحدٍ واحدٍ » . نقول « جاؤوا مَوَجِدَة » أي واحدًا واحدًا ، وكذلك في المَوْت وهي غير منصرفة للمعدل والوصفية .  
المَوَجِد - [وجد] : مفع || و - من الحروف : ما كان ذا نقطة واحدة كالباء .  
المَوَجِد - [وجد] : فإ || مَنْ يَعْتَقِد وَحْدَانِيَةَ اللَّهِ (ضدّ المُشْرِك) .  
المَوَجِل - [وحل] : موضع الوحل || الوقوع في الوحل وهو اسمٌ من رَحِيل .  
المَوَحْشَة - [وحش] : « أرض مَوَحْشَة » : ذات وحشٍ أو كثيرة الوحش .  
المَوَحْخَة - [وخم] : « أرض مَوَحْخَة » : لا ينجم كلاًها || وبيئة .  
المَوَحْخَة - [وخم] : « أرض مَوَحْخَة » : مَوَحْخَة .  
المَوَحْخَة - [وخم] : « أرض مَوَحْخَة » : مَوَحْخَة .  
المَوْد - [ود] : الكثير الحُب .  
المَوْدَى - [بدي] : إليه : المُتَمِّع عليه .

المَوْدَرَة - [ورك] : المَوْرَك || شيء كالمخدة يجعله الراكب تحت وركبه .

المَوْرِكْس - (ح) : صَدَفٌ يفرز سائلاً أحمر ، كان الأقدمون ، ولا سباً الفينيقيون ، يصنعون منه الصبغ المعروف بالأرجوان .

المَوْرِم - [ورم] : منبت الأضراس .

المَوْرِم - [ورم] : مفع || الرجل الضخم .

المَوْرُوْث - [ورث] : مفع || الذي ترك الميراث || المال المَوْرُوْث .

المَوْرُوْر - [ورور] : فا || المغرّد .

المَوْرُ - (ن) : شجر من فصيلة المَوْرِيَّات ، عريضُ الورق طويله ، يتراكم ثمره في عناقيد . أنواعه مختلفة ، منها ما هو مَزْ بُوْرَج في البلدان الحارة من أفريقيا حيث يُسَهَّلُ مطبوخاً أو يُصنَع منه الدقيق ؛ ومنها ما هو حَلْوٌ بُوْرَج في المناطق الحارة من المتوسط ويُعتبر سلعة مهمة في التجارة العالمية || ثمر شجر الموز .

المَوْرَة - واحدة المَوْر .

المَوْرَة - [ور] : أرض مَوْرَة : كثيرة الورد .

المَوْرَج - [وزج] بكذا : المَغْرَى به .

المَوْرَج - [وزج] : فا || مَوْرَجُ البريد : مستخدم في إدارة البريد يوزع الرسائل ، وتسميه العامة «البوسطجي» .

المَوْرُوْر - [وزر] : مفع || المرتكب الإثم || الذي رُمِيَ بالوْرور .

المَوْرُوْر - [وزوز] : فا || المغرّد .

المَوْرُوْرَة - [وزن] : المرأة القصيرة العاقلة .

المَوْمَى - ج مَوَاسٍ ومَوَسِيَّات [موس] : آلة من فولاذ يُخلَق بها ، تذكر وتؤنث .

المَوْمِر - ج مَوَاسِير [يسر] : من صار ذا غنى .

المَوَسَط - [وسط] : مَوَسَطُ البيت : ما كان في وسطه خاصة .

المَوَسِيلين - أنواع من نسيج قطني رقيق ناعم (فرنسية) . المَوَسِم - ج مَوَاسِم [وسم] : مرض لا يصيب الإنسان إلا مرة في زمانه ، كالحصبة والجدري ونحوهما (عامية) .

المَوَسِم - ج مَوَاسِم [وسم] : مُجْتَمَع الناس . وأكثرها استعماله لوقت اجتماع الحاج وسوقهم في مكة || الأعياد الكبيرة || و - عند أهالي لبنان : زمان عمل الحرير وهو ميقات لم . يقولون مثلاً «استدان إلى موسم الحرير» .

مَوْدَر - مَوْدَرَة [مودر] تر البيضة : مَنِيْرَت (عامية) . المَوْدَع - [ودع] : مفع || و - من الخليل : الهادئ المستريح .

المَوْدَعَة - [ودع] : بيضة تُترك في الفن لتستأنس بها الدجاجة فلا تصبغ (عامية) .

المَوْدِق - [ودق] : موقف الظبي وغيره حيث يتناول الشجر || مُعْتَرَك الشَّر || الحائل بين الشبثين .

المَوْدَن - [ودن] : الولد النحيل .

المَوْدَن - [ودن] : القصير الناقص الخلق .

المَوْدُوْمَة - [ودس] : أرض مَوْدُوْسَة : ظهر نبتها ولم يكثر .

المَوْدُوْع - [ودع] : مفع || السكينة والوقار .

المَوْدُوْن - [ودن] : مفع من وَدَن الشيء دَقَهُ || الولد النحيل || القصير العنق والألواح واليدين || الناقص الخلق الضيق المنكبين .

المَوْدُوْنَة - [ودن] : مؤنث المَوْدُوْن .

المَوْدِي - [ودي] : فا || و - (ح) : الأسد .

المَوْدِي - [يدي] : المُحْسِن والمُنْعِم .

المَوْر - [مور] : الغبار المتردد في الهواء || التراب تثيره الرياح || و - (ح) : جنس من الخراف || رِيَّاح مَوْر : مَييرة للتراب .

المَوْر - [مور] : مص || السرعة || المشي اللين || الطريق المستوي المَوَطُوْر .

المَوْرَاق - [ورق] : عَيْبٌ مَوْرَاقٌ : ملون .

المَوْرَة - [مور] : ما نسل وانتف من الصوف .

المَوْرَج - كلمة تستعملها العامة للتورج الذي تُداس به أكداس البر ونحوه (فارسية) .

المَوْرِد - ج مَوَارِد [ورد] : موضع الورد || الطريق إلى الماء || المَدْخُول .

المَوْرِدَة - [ورد] : مائة الماء والطريق إلى المهلكة . المَوْرِس - [ورس] : المصبوغ بالورس .

المَوْرِق - [ورق] : فا || صاحب الورق || صانع الورق || و - (ب) : طالي الورقة .

المَوْرِك - [ورك] من الرَّحْل : الموضع الذي يجعل عليه الراكب رجله إذا مل من الركوب .

المَوْرِك - [ورك] : قادمة الرَّحْل .

المَوْرِكَة - [ورك] : المَوْرِك .



الحبل ونحوه || «موصول البعير» : ما بين العجز والفخذ.  
الموصول - [وصل] : مفع || و - (ح) : دابة على شكل الدبّر تلسع الناس .

الموضع - [وضع] : مص || و - ج مواضع : مكان الوضع || و - أو «المحل الهندسي» (هـ) : شكل تنفرد نقاطه أو خطوطه بخاصة دون سواها من النقاط أو الخطوط .

الموضع - [وضع] : مص || و - ج مواضع : الموضع || الموضوع والمحلّ : يقال «كان موضع حفاوة» و «موضع إعجاب» .

الموضع - [وضع] : مفع || المكسر المقطع .  
الموضوع - [وضع] : مص || مفع || المادة التي هي مدار الحديث أو الكتابة أو التأليف . يقال «موضوع العلم» أي ما يبحث فيه عن عوارضه الذاتية كجسم الإنسان لعلم الطب ، و «موضوع الكلام» أي المادة التي يجري عليها ، ج مواضع ومواضعات || الرجل الموضوع في تجارته : الخاير .

الموضوعة - [وضع] (هـ) : دعوى هندسية يؤخذ بها دون برهان || الأحاديث الموضوعة : المختلفة .  
الموضونة - [وضن] : الدرع المقاربة النسيج أو المنسوجة بالجواهر .

الموطأ - [وطأ] : موضع القدم .  
الموطئ - [وطأ] : الموطأ .

الموطن - ج مواطن [وطن] : الوطن || الموضع ، نحو «موطن الضعف» || المشهد من مشاهد الحرب .

الموطود - [وطد] : مفع || و - من الأشياء : المقوى والمثبت والمثقل .

الموظف - [وظف] : مفع || و - ج موظفون : من يشغل وظيفة في إحدى دوائر الدولة .

الموعب - [وعب] : الموعب .  
الموعبة - [موع] : «موعة الشباب» : أوله وعنفوانه .

الموعث - [وعث] : مفع || «أمر موعث» : مختلط وفاسد .

الموعد - [وعد] : مص || و - ج مواعيد : الوعد || مكان الوعد || زمان الوعد || العهد .

الموعظة - ج مواعظ [وعظ] : اسم من الوعظ || كلام الواعظ .

ويقال منه «موسم الاصطيف» و «موسم القطن» و «موسم الزيتون» .

الموسوس - [وسوس] : المصاب بالوساوس .  
الموسون - [وسن] : الكسلان .

الموسونة - [وسن] : مؤنث الموسون .  
الموسيقى - (ف ج) : فن الغناء والتطريب (يونانية) .

الموسيقى - من يتعاطى الموسيقى .  
الموشح - [وشح] : مفع || ضرب من الشعر ينظم على نقاط وقواف معلومة بحيث لا يتقيد فيه الناظم بقافية واحدة ؛ وهو من اختراع الأندلسيين . سمي بذلك لأنه يشبه الوشاح بأشكاله .

الموشحة - [وشح] من الطير أو الطباء : التي لها طرفتان مبدلتان من جانبيها || و - ج موشحات : القصيدة من الموشح .

الموشع - [وشع] : مفع || «برد موشع» : موشى ذو رقوم وطرائف .

الموشع - [وشع] : مفع || «برد موشع» : موشى ذو رقوم وطرائف .

الموشع - [وشع] : مفع || «برد موشع» : موشى ذو رقوم وطرائف .

الموشع - [وشع] : مفع || «برد موشع» : موشى ذو رقوم وطرائف .

الموشع - [وشع] : مفع || «برد موشع» : موشى ذو رقوم وطرائف .

الموشع - [وشع] : مفع || «برد موشع» : موشى ذو رقوم وطرائف .

الموشع - [وشع] : مفع || «برد موشع» : موشى ذو رقوم وطرائف .

الموشع - [وشع] : مفع || «برد موشع» : موشى ذو رقوم وطرائف .

الموشع - [وشع] : مفع || «برد موشع» : موشى ذو رقوم وطرائف .

الموشع - [وشع] : مفع || «برد موشع» : موشى ذو رقوم وطرائف .

الموشع - [وشع] : مفع || «برد موشع» : موشى ذو رقوم وطرائف .

الموشع - [وشع] : مفع || «برد موشع» : موشى ذو رقوم وطرائف .

الموشع - [وشع] : مفع || «برد موشع» : موشى ذو رقوم وطرائف .

الموشع - [وشع] : مفع || «برد موشع» : موشى ذو رقوم وطرائف .

الموشع - [وشع] : مفع || «برد موشع» : موشى ذو رقوم وطرائف .

الموشع - [وشع] : مفع || «برد موشع» : موشى ذو رقوم وطرائف .

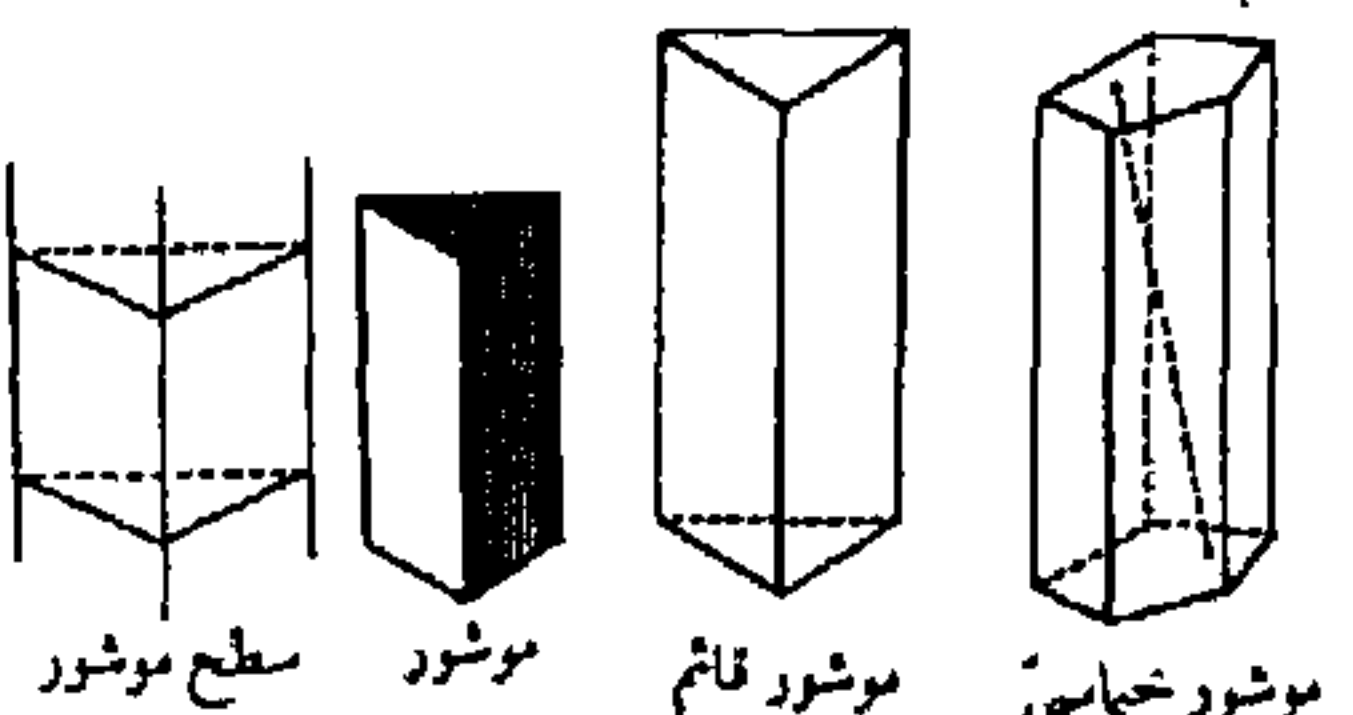

موشور خماسي موشور قائم موشور موشور سطح موشور

الموشور - [وشر] : مفع || و - ج موشير (هـ) : مجسم من بلور تكون قاعدته مثلثة الأضلاع || «موشور ثلاثي» ، رباعي ، خماسي ، (هـ) : إذا كانت قاعدته مثلثاً رباعياً خماسياً || «موشور مائل» (هـ) : راسمات مائلة على مستوي القاعدة || «موشور قائم» (هـ) : راسمات عمودية على مستوي القاعدة || «سطح موشور» (هـ) : جسم بحدّه سطح موشوري ومستويان متوازيان يقطعان راسمات السطح || «جدع موشور» (هـ) : جسم بحدّه سطح موشوري ومستويان غير متوازيين يقطعان راسماته .

الموشوري - [وشر] : «سطح موشوري» (هـ) : يرسمه مستقيم متحرك بموازية نفسه مرتكزاً على خط منكسر بحيث لا يكون الخط والمستقيم في مستوي واحد .

الموصب - [وصب] : الكثير الأوجاع .

الموصيل - [وصل] : الموت || محل الوصل والعقد من

المَوْعَلَة - [وعل]: اسم جمع للوعيل .  
المَوْعُوث - [وعث]: الناقص الحساب .

المَوْعُود - [وعد]: مفع || « اليوم المَوْعُودُ » : يوم القيامة .  
المَوْعُوك - [وعك]: مفع || الهموم || الذي أصابته وَعَكَةٌ .

المَوْعِل - [وعل]: فا || الداخِل مستعجلاً .  
المَوْفِر - [وفر]: مفع || « المَوْفِرُ الشَّعْرُ » : مَنْ كان طويلاً الشَّعْرَ كَثِيرَةً || يقال « تَرَكَتُهُ فِي أَحْسَنِ مَوْفِرٍ » أي على أحسن حال .

المَوْفِق - [وفق]: مفع || « فلانُ مَوْفِقٌ » : رشيد .  
المَوْفُور - [وفر]: مفع || الشيء التام .  
المَوْق - ج أماق وأماق ومواق ومواق [مأق] (ع ا) : مجرى الدمع من العين أي من طرفها ممّا يلي الأنف .

المَوْق - [موق]: مص || و - ج أمواق : الحمق في غبارة || مجرى الدمع من العين || الغبار || خُفَّ غليظ يُلبس فوق خُفٍّ أدق منه || و - (ح) : النمل الذي له أجنحة .

المَوْقَة - [وقف]: محل الوقوف .  
المَوْقِفَة - [وقف]: محل الوقوف .  
المَوْقِفَة - [وقف]: « دابةٌ مَوْقِفَةٌ » : في قوائمها خطوط سود .

المَوْقُوت - [وقت]: « وَقْتُ مَوْقُوتٍ » : مُقَدَّرٌ مُخَدَّوٌّ .  
المَوْقُور - [وقر]: « عَظْمٌ مَوْقُورٌ » : أصابته وَفْسَةٌ وصُدِعَ .  
المَوْقُورَة - [وقر]: « أذُنٌ مَوْقُورَة » : ثقلت أو صُمّت .  
المَوْقُوص - [وقص]: مفع || الذي دُقَّتْ عُنُقُهُ || و - في العروض : ما دخله الوُقُص ، وهو إسقاط الحرف الثاني المتحرك . قيل ولا يكون إلا في مُتَمَاعِلُنْ تنصير مفاعِلن .

المَوْقُوف - [وقف]: مفع || و - عند الفقهاء : كالمَوْقِف .  
المَوْكِب - ج مَوَاكِب [وكب]: الجماعة ركباً أو مشاة ؛ يقال « مَوَكِبُ الجَنَازَةِ » .

المَوْكِن - [وكن]: الموضع الذي فيه البيض || عش الطائر .

المَوْكِنَة - [وكن]: عش الطائر .  
مَوْل - تَمْوِيلاً [مول]: هُ : صِيْرُهُ ذَا مالٍ .

المَوْل - [مول] (ح) : العنكبوت .  
المَوْل - [مول]: الكثير المال .

المَوْلَى - ج مَوَالٍ [ولي]: المالك والسيد || الوليُّ والتابع || العبد || المُعْتَقُ || المُعْتِقُ || المُتَمِّمُ || المُتَمِّمُ عَلَيْهِ || المُحِبُّ || الصاحب || الحليف || الجار || الشريك || الابن || العمُّ || ابن العمِّ || ابن الاخت || الصهر ||

المَوْعَلَة - [وعل]: اسم جمع للوعيل .  
المَوْعُوث - [وعث]: الناقص الحساب .

المَوْعُود - [وعد]: مفع || « اليوم المَوْعُودُ » : يوم القيامة .  
المَوْعُوك - [وعك]: مفع || الهموم || الذي أصابته وَعَكَةٌ .

المَوْعِل - [وعل]: فا || الداخِل مستعجلاً .  
المَوْفِر - [وفر]: مفع || « المَوْفِرُ الشَّعْرُ » : مَنْ كان طويلاً الشَّعْرَ كَثِيرَةً || يقال « تَرَكَتُهُ فِي أَحْسَنِ مَوْفِرٍ » أي على أحسن حال .

المَوْفِق - [وفق]: مفع || « فلانُ مَوْفِقٌ » : رشيد .  
المَوْفُور - [وفر]: مفع || الشيء التام .  
المَوْق - ج أماق وأماق ومواق ومواق [مأق] (ع ا) : مجرى الدمع من العين أي من طرفها ممّا يلي الأنف .

المَوْق - [موق]: مص || و - ج أمواق : الحمق في غبارة || مجرى الدمع من العين || الغبار || خُفَّ غليظ يُلبس فوق خُفٍّ أدق منه || و - (ح) : النمل الذي له أجنحة .

المَوْقَة - [وقي]: مفع || الشجاع .  
المَوْقِي - ج مَاقِر [مأق]: المَأَق .  
المَوْقِت - التَّقْوِيَت || زمانُهُ ومكانُهُ .

المَوْقِت - [وقت]: ما يكون ، ما يجري بانتظار حالة أو مرحلة أخرى ؛ يقال « حَكُومَةٌ مَوْقِيَةٌ » و « نِظَامٌ مَوْقِيٌّ » || « وَقْتُ مَوْقِيٍّ » : مَوْقُوت .  
المَوْقِت - [وقت]: الذي يراعي الأوقات والأهلة .

المَوْقِد - ج مَوَاقِد [وقد]: موضع النار .  
المَوْقِدَة - [وقد]: هَنَةٌ تُعْمَلُ من حجرٍ وطبن توضع فيها النار للطبخ وغيره .

المَوْقِر - [وقر]: « نَخْلَةٌ مَوْقِرَةٌ » : كثيرة الحمل .  
المَوْقِر - [وقر]: الموضع السهل عند سفح الجبل .

المَوْقِر - [وقر]: مفع || المَجْرَبُ || العاقل قد حنَّكَتُهُ الدهورُ .

المَوْقِرَة - [وقر]: « نَخْلَةٌ مَوْقِرَةٌ » : مَوْقِرٌ .  
المَوْقِرَة - [وقر]: « نَخْلَةٌ مَوْقِرَةٌ » : مَوْقِرٌ .

المَوْقِع - ج مَوَاقِع [وقع]: موضع الوقوع || « مَوَاقِعُ القَطْرِ » : مساقطُهُ || « مَوَاقِعُ القتالِ » : مواضعُهُ .

المَوْعِع - [وقع]: مفع || من أصابته البلايا || الطريق المذلل || السكِّين المحدَّد المرقق .

القريب مطلقاً || النزيل .  
 المؤلة - [مول] (ح) : واحدة المول .  
 المولج - ج موالج [ولج] : المدخل .  
 المولد - [ولد] : « شاة مؤلدة » ج موالد ومواليد :  
 رَضعت .  
 المولد - [ولد] : مص || و - ج موالد : موضع الولادة  
 أو وقتها .  
 المولد - [ولد] : مفع || المُحَدَث من كلِّ شيء . ومنه  
 « المولسدون » من الشعراء أو الأدباء ؛ سُموا بذلك  
 لخلوهم || « رجل مؤلدة » و « كلام مؤلدة » : عربي  
 غير مَحْض .  
 المولد - [ولد] : فا || و - الكهربائي (ف) : آلة  
 تتحرك بدفع الماء أو بالبنزين ونحوه فتولد القوة الكهربائية .  
 المؤلدة - [ولد] : المُحَدَثة من كلِّ شيء || يقال « جاءنا  
 بيئنة مؤلدة » أي ليست بمحققة .  
 المؤلدة - [ولد] : القابلة .  
 المولع - [ولع] : مفع || مَنْ يُو برصاً || و - من  
 الدواب : ما كان فيه ضروب من الألوان من غير بلق .  
 المؤلة - [وله] : « ماء مؤلة » : أُرسِلَ في الصحراء  
 فذهب .  
 المؤلة - [وله] : مفع || « ماء مؤلة » : مؤلة .  
 المولود - ج مواليد [ولد] : مفع || الولد الصغير .  
 المولوي - [ولي] : النسبة إلى المولي || و - عند المسلمين :  
 الزاهد .  
 المولوية - [ولي] : قلنسوة من صوف مستطيلة يلبسها  
 المولوي || يقال « فيه مولوية » أي يشبه المولي بمعنى  
 السادة .  
 المولي - [ولي] : الصبي الذي أُولِيَ عليه .  
 المؤلثة - [ولي] : مؤث المولي .  
 مؤم - تمويماً [موم] ميماً : كتبها .  
 الموم - [موم] : الشمع || و - (طب) : البرسام أو  
 أشدُّ الجُدري الذي يصير الجسم كله قرحة واحدة .  
 الموماء - ج موام [موم] : المغارة الواسعة أو الفلاة التي  
 لا ماء فيها .  
 الموماء - ج موام [موم] : الموماء .  
 المومأ - [ومأ] إليه : المُشار إليه . ويستعمله الكتاب  
 بمعنى المذكور تاديباً مع ذوي الخطر .

الموموق - [ومق] : المحبوب .  
 المومياء - [موم] : دواء || ما حُطِّط من الأجسام على  
 طريقة قداماء المصريين (فارسية) .  
 مؤن - تمويماً [مون] هـ : احتمل مؤنته وقام بكفائته  
 || و - الأجير عند العائمة : قدَّم له مع الأجرة الطعام .  
 المؤنة - ج مؤن [مون] : ما يُدَّخر من القوت || « بيت  
 المؤنة » : ما تُوضَع فيه المؤنة من السمن والزيت إلى غير  
 ذلك .  
 مؤه - تمويماً [موه] المكان : صار فيه ماء || و -  
 القدر : أكثر ماءها || و - الشيء بماء الذهب أو  
 الفضة ونحوهما : طلاه || و - عليه الأمر أو الخبر :  
 زوره عليه وزخرفه ولبسه أو بلغه خلاف ما هو .  
 المؤهب - [وهب] : الاسم من وهب .  
 المؤهبة - ج مواب [وهب] : العطيَّة || الشيء الموهوب  
 || غدِير ماء صغير .  
 المؤهبة - ج مواب [وهب] : الاسم من وهب ||  
 المؤهبة .  
 المؤهة - [موه] من الوجه : رونقه وحسنه .  
 المؤهن - [وهن] من الليل : كالوَهْن .  
 المؤهوم - [وهم] من الأشياء : الذي ذهب إليه الوهم .  
 المؤهون - [وهن] : الضعيف .  
 المؤهونة - [وهن] : مؤث المؤهون .  
 الموييل - [مول] : تصغير المال .  
 المويه - [موه] : تصغير الماء .  
 المويهية - [موه] : تصغير المائة .  
 مي - من أسماء النساء .  
 ميأ - ميأ .  
 الميائير - [وئر] : الموائير .  
 المياح - [مياح] : المائح .  
 المياد - [ميد] : الكثير التمايل والاهتزاز .  
 الميادة - [ميد] : مؤث المياد .  
 المييار - [مير] : جالب الميرة .  
 الميأس - [ميس] : فا || و - (ح) : الأسد المتبختر  
 || و - (ح) : الذئب || « غصن ميأس » : ماثل .  
 المياط - [مياط] : الدفع والزجر || الميل || الإديار  
 والتباعد .  
 المياط - [مياط] : اللعاب البطال .

## مخاشير

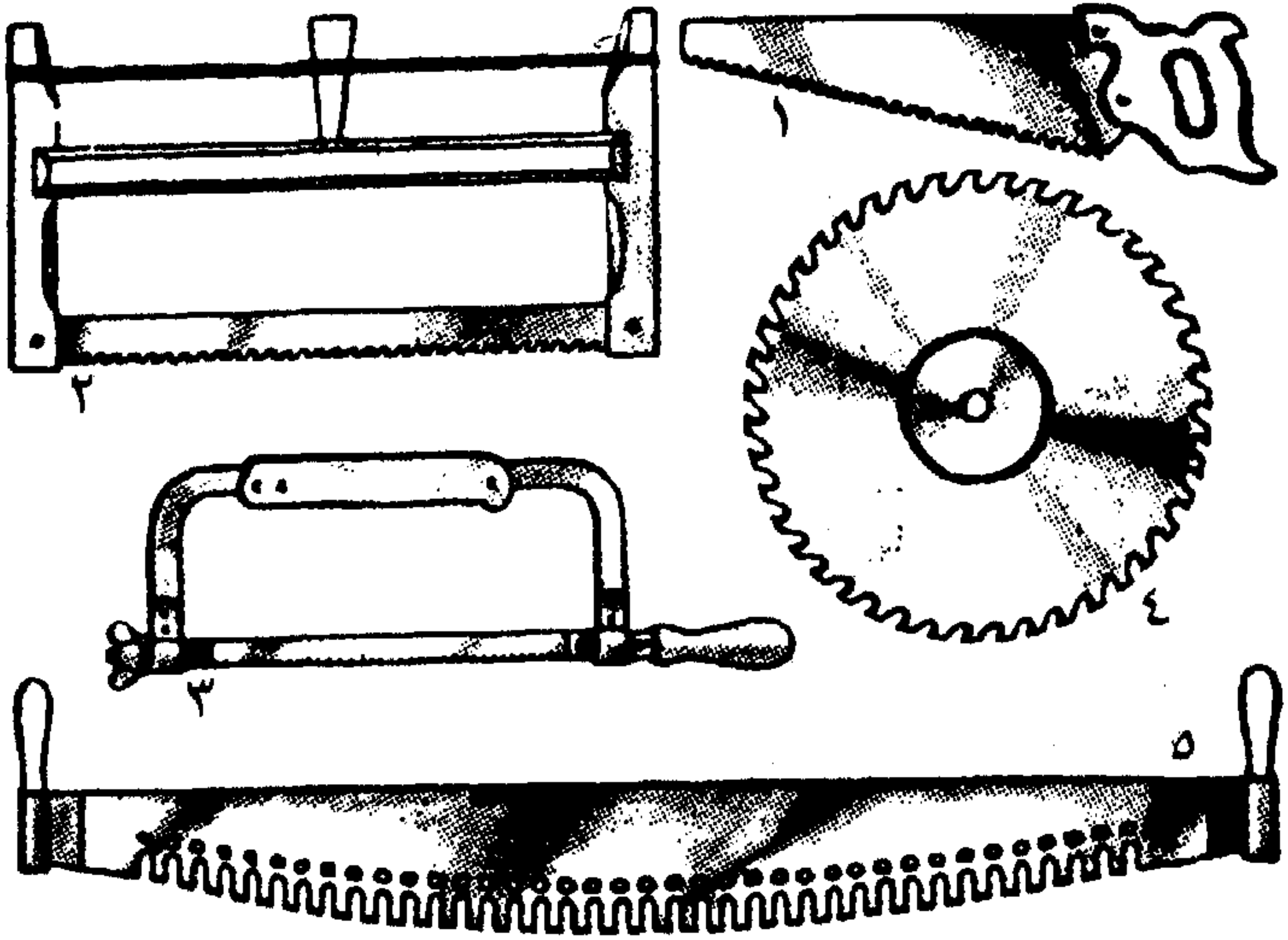

۱ - مخاشير دستی، ۲ - مخاشير میز، ۳ - مخاشير قوس، ۴ - مخاشير دایره‌ای، ۵ - مخاشير زنجیره‌ای

## موازين

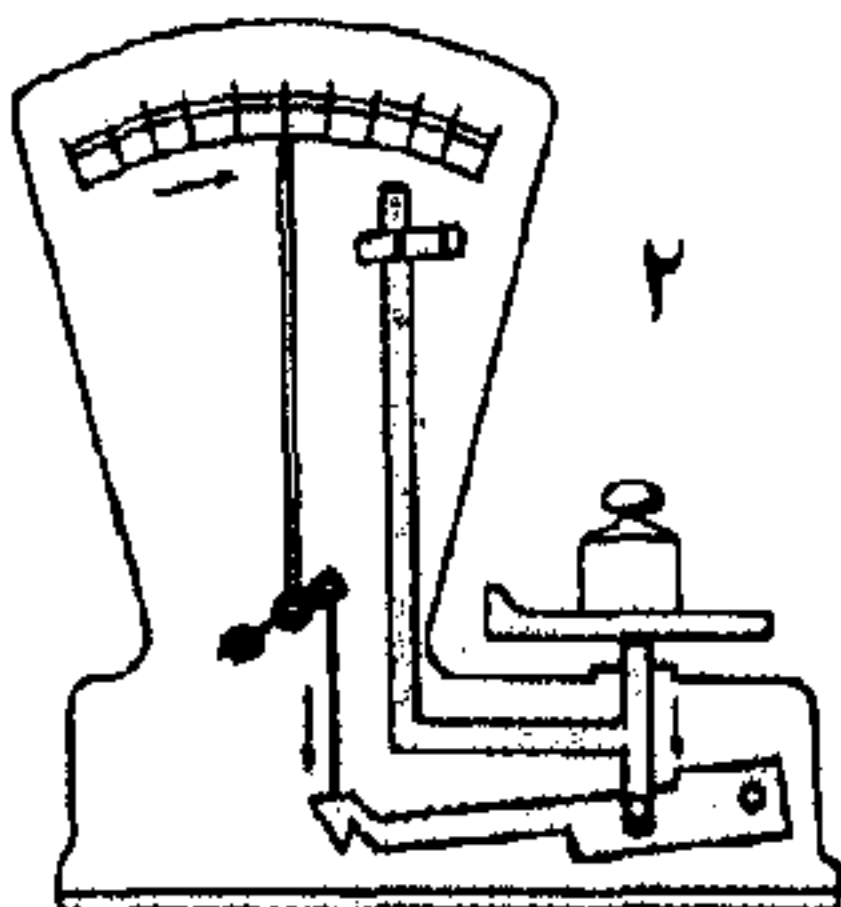

۲

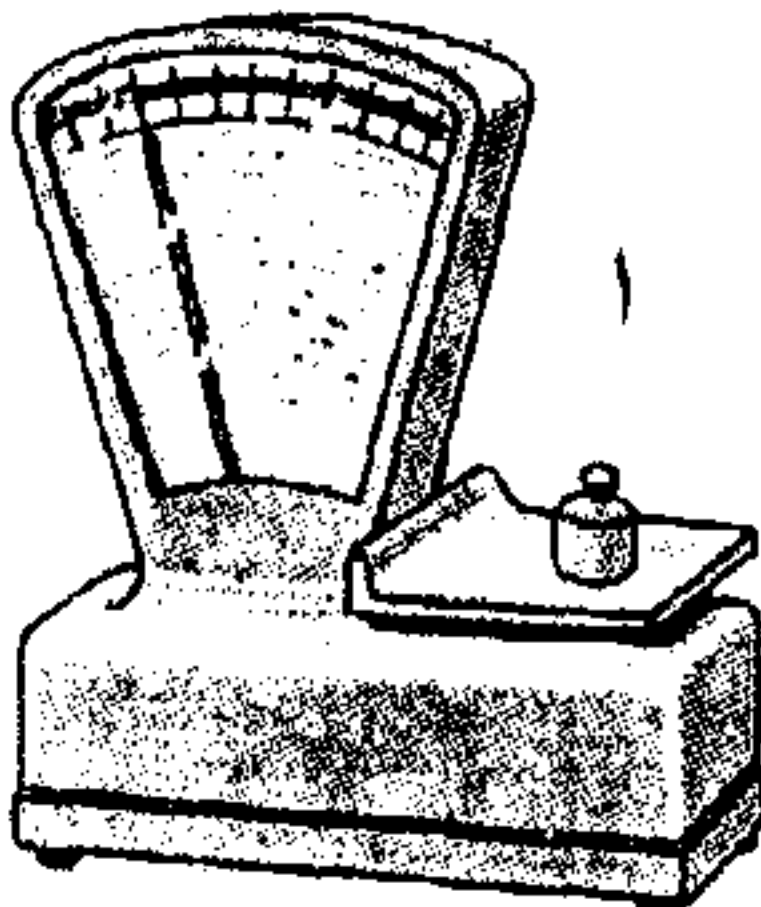

۱

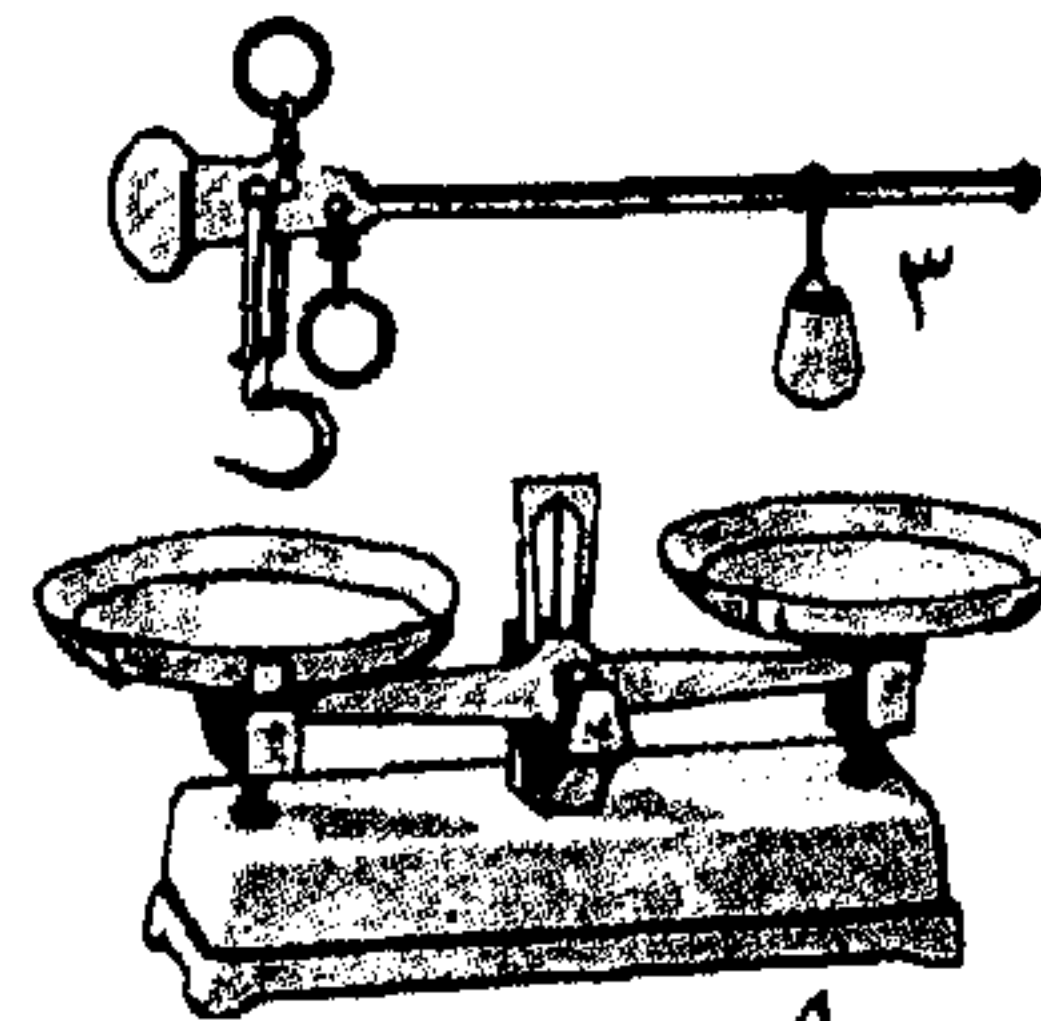

۳

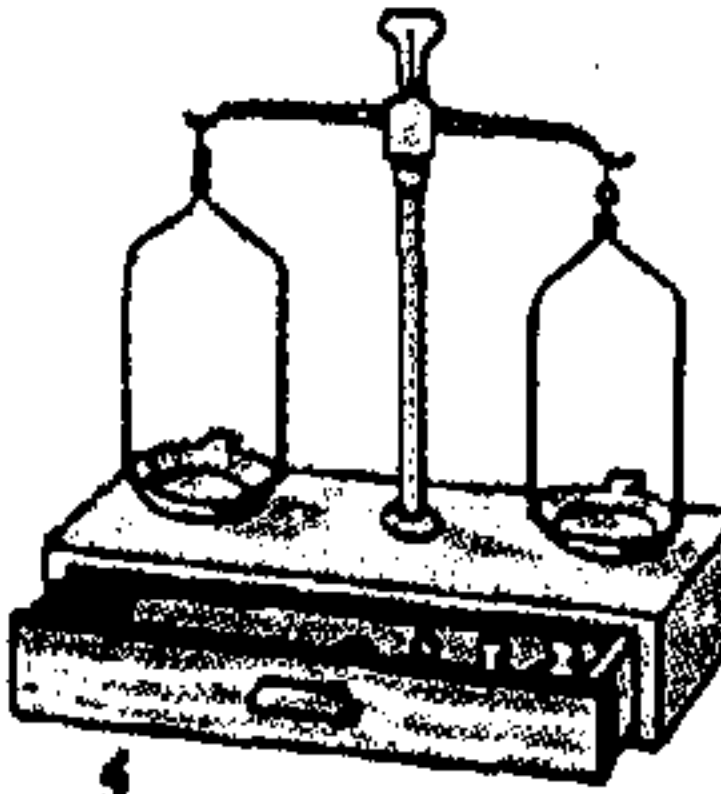

۴

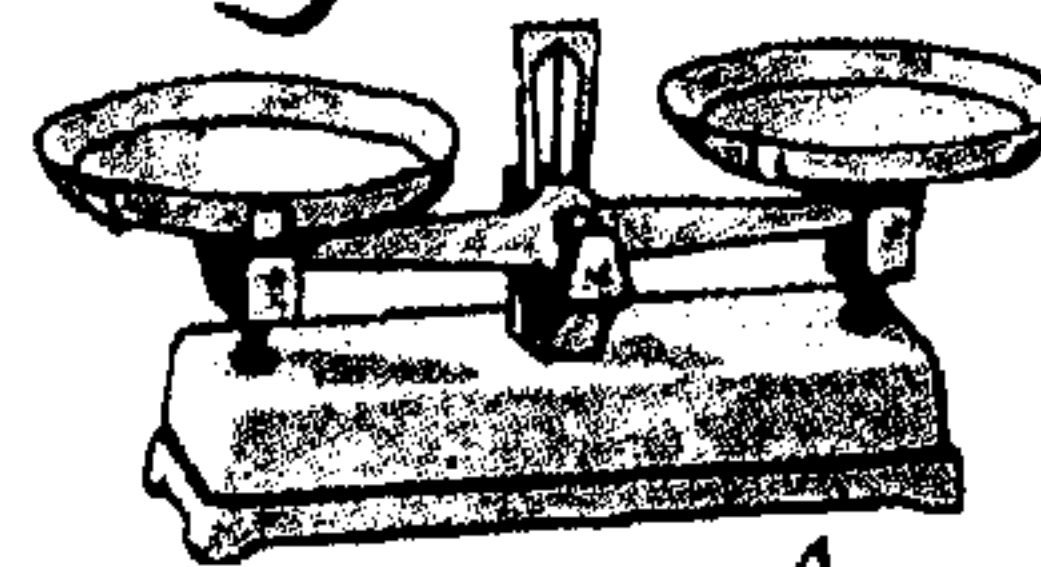

۵

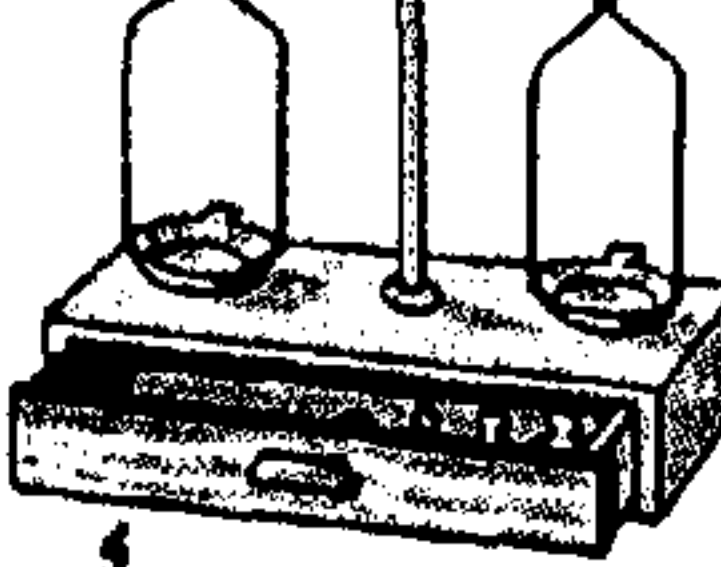

۵

۱ - ميزان آلي

۲ - ترکیبته

۳ - قبان

۴ - ميزان دقيق

۵ - ميزان روبرفال

المباكيد - [وكد]: السور التي يُشدُّ بها القربوس .  
 المَبَال - [مبل]: الكثير المبل .  
 المَبَالَة - [مبل] مؤنث المَبَال .  
 المَبَان - [مين]: الكاذب .  
 مَبَة - من أسماء النساء .  
 المَباس - [ببس]: الريح التي من عادنها أن تبيس النبات .  
 المَبيل - ج مَوَابِل [وبل]: السوط || صغيرة من قِدِّ مركبة في عود تُضرب بها الإبل .  
 المَبيلَة - [وبل]: المَبيل .  
 المَبت - ج أموات وموتى وميتون [موت]: الذي فارق الحياة .  
 المَبت - ج مَبْتون: الذي فارق الحياة . ويقال للمؤنث أيضاً مَبْت ، ج مَبْتات .  
 المَبكة - ج مَبَكات [موت]: مؤنث المَبت || الحيوان الذي مات حنق أنفه أو على هيئة غير شرعية .  
 المَبكة - [موت]: حالة الموت وهيئة ، يقال « مات مَبَكَة صالحة » ، و « مات مَبَكَة سوء » و « مات مَبَكَة الأبطال » .  
 المَبكة - ج مَبَكات [موت]: مؤنث المَبت .  
 المَبند - [وند]: آلة من خشب أو حديد يُضرب بها الوند .  
 المَبندَة - [وند]: المَبند .  
 المَبتم - ج مَبْتَم [بتم]: ملجأ للأطفال اليتامى .  
 المَبتمَة - [بتم]: يقال « الحرب مَبتمَة » أي تهلك الرجال فيصير أولادهم يتامى .  
 المَبثونة - [موت]: الموت .  
 المَبثاق - ج مَوَابِيق [وثق]: العهد || الدستور السياسي أو القواعد التأسيسية المتفق عليها ، يقال « مَبثاق هيئة الأمم المتحدة » .  
 المَبثب - [وثب]: القافز || ما ارتفع من الأرض || الجدول || الجالس || الأرض السهلة .  
 المَبثرة - ج مَوَابِر ومَبَابِر [وتر]: شيء كالمرقعة أو المخذة يُجعل على السرج .  
 المَبثم - [وثم]: « خُفَّ مَبثم » : شديد الوطء كأنه يثُم الأرض أي يدقها .  
 المَبجَار - [وجر]: شبه الصولجان تُضرب به الكرة .

المَبجَار - [وجر]: الذي عادته الإيجاز في كلامه .  
 المَبجَر - [وجر]: آلة يُصَبُّ بها الدواء في الفم .  
 المَبجَرَة - [وجر]: المَبجَر .  
 المَبجعة - ج مَبَاجِن ومَوَابِجِن [وجن]: المدقة .  
 مَبِج - تَمْبِجًا [مبج]: الفصن أو السكران: تمايل .  
 المَبد - [مبد]: « غصون مَبد » : مائلة .  
 المَبدى - [مبد]: تأتي بمعنى « من أجل » . يقال « فعله مَبدى ذلك » ؛ وبمعنى « جذاء » . « داري مَبدى داره » : بجذائها .  
 المَبداء - [مدي]: الغاية والمنتهى .  
 المَبداء - [مبد]: « مَبداء الشيء » : قياسه ومبلغه || يقال « هذا مَبداء ذلك وبمبادئه » أي بجذائره .  
 المَبداعة - [ودع]: الرجل الذي يُحبُّ الدعة || المَبدعة .  
 المَبدان - ج مَبَادِين [مبد]: فسحة متسعة معدة لسباق الخيل ولعبها || الساحة في بعض المدن || ساحة القتال ؛ يقال « مَبدان الحرب » || الحقل والمضمار ، مجال النشاط .  
 نقول « خرج من مَبدان العمل » .  
 المَبدان - ج مَبَادِين [مبد]: المَبدان .  
 المَبدَة - [مبد]: المرة من مادَّ || الخوان عليه الطعام || الطعام .  
 المَبدع - ج مَوَادِع [ودع]: ما يُصان به الثوب وغيره || الثوب الخلق المَبتدل || « كلام مَبدع » : مُحزن .  
 المَبدعة - ما يُصان به الثوب وغيره || الثوب الخلق المَبتدل .  
 المَبدي - [بدي]: المصاب بيده || المقطوع اليد من أصلها || « ظبي مَبدي » : وقعت يده في الحباله .  
 المَبير - [مير]: مص || الطعام .  
 المَبير - [أمر]: الأمير (عامية) .  
 المَبيراث - ج مَوَارِيث [ورث]: تركه الميت .  
 المَبيرة - [أمر]: ما يُؤخذ على الأملاك الخارجة من المال .  
 المَبيرة - ج مَبِير [مير]: الطعام الذي يدخره الإنسان .  
 المَبروق - [برق]: من الزرع والناس (طب): ما أصابه اليرقان .  
 المَبرون - عند المسيحيين: زيت مقدس يُمسح به المؤمنين في بعض أسرار الكنيسة (يونانية) .  
 مَبْر - تَمْبِرًا [مير]: الشيء ؛ فرزه عن غيره || فَصَلَهُ على سواه .

الوعد || المَوَاعِدَةُ || وعلى غير ميعاد : في غير وقت  
 || « من غير ميعاد » : من غير انتظار ، فجأة .  
 المَيْعَةُ - [ميج] : سيلان الشيء المصبوب || صنع عَطْرُ  
 يسيل من شجرة وَيَتَطَيَّبُ بِهِ || و - السائلة (ن) : شجرة  
 جميلة تُسْتَعْمَلُ فِي الصَيْدِلة || « مَيْعَةُ الشَّيْءِ » : أوله  
 وأصله . يقال « مَيْعَةُ الشَّبَابِ » || « مَيْعَةُ الفَرَسِ » :  
 أولُ جَرِيهِ .  
 المَيْفَاقُ - [وفق] : « مَيْفَاقُ الهَلَالِ » : حين يهَلَّ ويظهر .  
 المَيْفَعَةُ - ج مَيْفَعٍ [يفع] : ما ارتفع من الأرض .  
 المَيْفَاقَاتُ - ج مَوَاقِيْت [وقت] : الوقت || المَوَاعِدُ الذي  
 جُعِلَ لَهُ وَقْتُ . وقد يُسْتَعَارُ للمَوْضِعِ الذي جُعِلَ وَقْتُ  
 للاجتماع فِيهِ .  
 المَيْقَافُ - [وقف] : عودٌ تُحْرَكُ بِهِ القِدْرُ وَيُسَكَّنُ بِهِ  
 غليانها || و - (اع) : نَوْءٌ فِي آلةِ مَيْكَانِيكِيَّةٍ يَمْنَعُ  
 حركتها .  
 المَيْقَانَ - [يقن] : الذي لا يسمع شيئاً إِلَّا أُبْقِنَ بِهِ .  
 المَيْقَانَةُ - [يقن] : مؤنث المَيْقَانَ .  
 المَيْقَعَةُ - ج مَوَاقِعِ [وقع] : المِطْرَقَةُ || خشبة القِصَّارِ  
 يَدُقُّ عَلَيْهَا || المِسْنُ الطَّرِيلُ يُحَدِّدُ بِهِ || « مَيْقَعَةُ الطَّائِرِ » :  
 مَوْضِعُ يَقَعُ عَلَيْهِ وَيَأْلَفُهُ .  
 المَيْقِفُ - [وقف] : عودٌ تُحْرَكُ بِهِ القِدْرُ وَيُسَكَّنُ بِهِ  
 غليانها .  
 المَيْكْرُوبُ - ج مَيْكْرُوبَاتُ : الجُرْثُومَةُ .  
 مَيْلٌ - مَيْلًا [ميل] : كان مائلاً خِلْقَةً . وقد يكون  
 فِي البِنَاءِ .  
 مَيْلٌ - تَمْيِيلًا [ميل] الشيء : صَيَّرَهُ مَائِلًا || و - فِي  
 الأمرِ : شَكٌّ فِيهِ || و - بين الأمرين : تَرَدُّدٌ وَرَجْعٌ  
 بَيْنَهُمَا . والعامة تستعمل مَيْلٌ بمعنى مال .  
 المَيْلُ - [ميل] : مص || و - ج مَيْوَلٌ وَأَمْيَالٌ : الاتِّخِيازُ  
 || الاتِّجَاهُ || الهَوَى .  
 المَيْلُ - ج أَمْيَالٌ وَأَمْيَلٌ وَمَيْوَلٌ [ميل] : ما يُجْعَلُ بِهِ  
 الكَحْلُ فِي العَيْنِ || آلةٌ لِلجِرَاحِ يَسِيرُ بِهَا الجِرْحُ وَنَحْوُهُ ||  
 مَنَارٌ يُبَيِّنُ للمسافر فِي أَتْشَازِ الأَرْضِ يَهْتَدِي بِهِ وَيُنْذِرُكَ  
 المسافة || مسافة ليس لها حدٌ معلوم وقالوا إِنَّهُ قَدْرٌ مِنْهُبِي  
 مَدَّ البَصْرَ مِنَ الأَرْضِ || أَرْبَعَةُ آلافِ فَرَاخٍ || و -  
 الهاشمي : أَلْفٌ بَاع .  
 المَيْلُ - [مول] : المَوْلُ .

الميز - [ميز] : الشديد العَصَلُ .  
 الميز - [ميز] : الميز .  
 المَيْزَابُ - ج مَيْزَابٍ [وزب] : القَنَاةُ يَجْرِي فِيهَا المَاءُ  
 (فارسية) .  
 المَيْزَانُ - ج مَوَازِينِ [وزن] : آلةٌ يُوزَنُ بِهَا الشَّيْءُ وَيُعْرَفُ  
 مِقْدَارُهُ || آلةٌ يُعْرَفُ بِهَا علُوُّ مَكَانٍ عَلَى مَكَانٍ || المِقْدَارُ ||  
 العَدْلُ || و - (ع ح) : طَرِيقَةٌ لِلتَّحْقِيقِ مِنَ صِحَّةِ  
 عَمَلِيَّةِ حِسَابِيَّةٍ كالجَمْعِ والضَّرْبِ .  
 المَيْزَانِيَّةُ - [وزن] : التَّعَادُلُ || حَالَةٌ تَقْدِيرِ الوَارِدَاتِ  
 وَالتَّفَقُّاتِ الخِصَاصَةِ بِدَوْلَةٍ ، أَوْ ببلَدِيَّةٍ ...  
 المَيْزَةُ - [ميز] : الطَّابِعُ المَمَيَّزُ ، العَلَامَةُ الفَارِيقَةُ .  
 مَيْسٌ - تَمْيِيسًا [ميس] الثوب : جَعَلَ لَهُ ذَبْلًا .  
 المَيْسُ - [ميس] : الرُّحْلُ || الخَشْبَةُ الطَّوِيلَةُ الَّتِي بَيْنَ  
 الثَّوْرَيْنِ || نَوْعٌ مِنَ الزَّيْبِ || و - (ن) : شَجَرٌ حَرَجِيٌّ  
 مِنْ فَصِيلَةِ البُوقِصِيَّاتِ . لَهُ ثَمَارٌ تُؤْكَلُ وَلَكِنَّا غَيْرِ  
 مَرْغُوبٍ فِيهَا . يُزْرَعُ لِلزَّيْنَةِ .  
 المَيْسَانُ - ج مَيْسَيْنِ [ميس] : المَيْسُ || كَلٌّ نَجْمٌ  
 شَدِيدُ اللَّعْمَانِ .  
 المَيْسَانُ - [وسن] (للمذكَّر والمؤنث) : الوَسِينُ .  
 المَيْسَةُ - [ميس] (ن) : وَاحِدَةُ المَيْسِ .  
 المَيْسِرُ - [يسر] : كَلٌّ قَارٍ || اللَّعْبُ بالقِدَاحِ || الجَزُورُ  
 الَّتِي كَانُوا يَتَقَامَرُونَ عَلَيْهَا وَذَلِكَ أَنَّهُمْ كَانُوا يَنْحَرُونَ  
 الجَزُورَ وَيَقْسِمُونَهَا ثَمَانِيَةً وَعِشْرِينَ قِسْمًا أَوْ عَشْرَةَ أَقْسَامٍ .  
 ثُمَّ يَضْرِبُونَ بالقِدَاحِ فِيهَا الرَّايِحَ وَالغُفْلَ . فَمَنْ خَرَجَ  
 لَهُ قِدْحٌ رَابِعٌ فَازَ وَأَخَذَ نَصِيْبَهُ مِنَ الجَزُورِ وَمَنْ خَرَجَ  
 لَهُ الغُفْلُ غَرِمَ ثَمَنًا .  
 المَيْسِرَةُ - [يسر] : السَهْوَةُ || الغِنَى .  
 المَيْسِرَةُ - ج مَيْسِرٍ [يسر] : خِلافُ المَيْمَنَةِ || المَيْسِرَةُ .  
 المَيْسِرَةُ - [يسر] : المَيْسِرَةُ .  
 المَيْسِمُ - ج مَيْسِمٍ [وسم] : الحَدِيدَةُ أَوْ الآلَةُ الَّتِي يُوسَمُ  
 بِهَا أَثَرُ الوَسْمِ || الحُسْنُ وَالجَمَالُ .  
 المَيْسُورُ - ج مَيْسِيرٍ [يسر] : خِلافُ المَعْسُورِ || السَهْلُ .  
 المَيْشَارُ - [وشر] : المَيْشَارُ .  
 مَيْطٌ - تَمْيِيطًا [ميط] بَيْنَهُمَا : مَيْلٌ .  
 المَيْطِدَةُ - [وطد] : خَشْبَةٌ يُوطَدُ بِهَا أَساسُ البِنَاءِ وَنَحْوُهُ  
 إِلَى أَنْ يَصْلُبَ || خَشْبَةٌ يَمْسِكُ بِهَا المِثْقَبُ .  
 المَيْعَادُ - ج مَوَاعِيدِ [وعد] : وَقْتُ الوَعْدِ || مَوْضِعٌ

المَيْمُونُ - ج مَيْمُونٍ [يمن]: ذو اليمين والبركة . يقال « هو ميمون الطائر» أي مبارك الطلعة . و «سُرَّ على الطائر الميمون» أي موفَّقاً وهو دعاء للمسافر || «المَيْمُونُ لقومه أو عليهم» : المبارك عليهم .  
المَيْمَنُ - ج مَيْمُونٍ [مين]: الكدِّيب .

المَيْنَا - ج مَوَانٍ [مين ووفى]: كلُّ مَرَسَى للسفن ، المرفأ ، والكلمة من المذكَر || «مَيْنَا السَّاعَةِ» : وجهها الذي فيه عقرباها .

المَيْنَاءُ - ج مَوَانٍ وَمَوَانِيٍّ [مين ووفى]: المَيْنَا ، والكلمة من المذكَر ، يقال «مَيْنَاءُ جَوِّيٍّ» || مَادَّةٌ صُلْبَةٌ زجاجِيَّةٌ يُطَلَّى بِهَا || «مَيْنَاءُ السَّاعَةِ» : وجهها الذي فيه عقرباها .  
المَيْهَةَ - [ميه]: المَاهَةُ .

المَيْهَةُ - [موه]: «رَكِيَّةٌ مَيْهَةٌ» : كثيرة الماء .

المَيْوَدُ - [ميد]: الكثيرة التحرك .

المَيْبُوسُ - [ميس]: المنبختير المتمايل .

المَيْلَاءُ - [مبل]: مؤنث الأَمِيلِ || ما تعقَّد وتكاثف من الرمل || «شجرة مَيْلَاءُ» : كثيرة الفروع .  
المَيْلَادُ - [ولد]: وقت الوِلَادَةِ || «عيد المَيْلَادِ» : عيد ولادة السيِّد المسيح .

المَيْلَاءُ - [وله]: الريح الشديدة || «امرأة مَيْلَاءُ» : شديدة الحزن والجزع على ولدها .

المَيْلَّةُ - ج مَيْلٍ [مبل]: الحين والزمان .

المَيْلَغُ - ج مَيْالِغٍ [ولغ]: الإِنَاءُ يَلِغُ فِيهِ الكلب أو يُتَقَى فِيهِ .

المَيْلَغَةُ - ج مَيْالِغٍ [ولغ]: المَيْلَغُ .

المَيْلَهُ - [وله]: الفلاة التي تُؤَلِّهُ الإنسان وتحمِّرُهُ .

مَيْمٌ - مَوْمًا [موم] الرجلُ: أصابه الموم .

المَيْمُ - [مَم]: منع || الظافر بمطالبيو .

المَيْمَنُ - [يمن]: الذي يأتي باليمين .

المَيْمَنَةُ - ج مَيْمَانٍ [يمن]: البركة (كالمَيْمَن) || خلاف المَيْسَرَةِ .

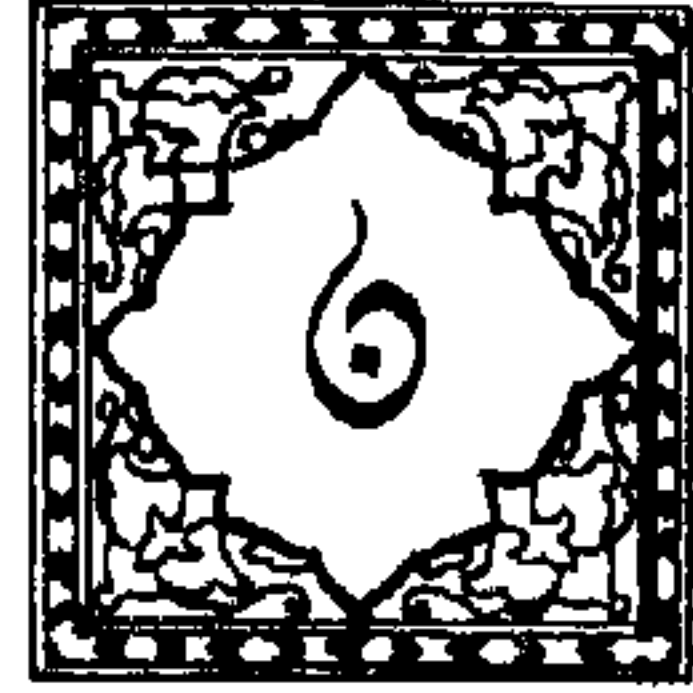

## نياغرا - شلالات

في الباقي . والثانية تلحق الاسم المنثى مكسورة نحو «الرَّيْدَانِ» والجمع المذكور مفتوحة نحو «الزَّيْدُونَ» .  
 نا - ضمير المتكلمين وهو مشترك بين الرفع والنصب والجر نحو «رَبَّنَا إِنَّا سَمِعْنَا» .  
 ناء - نَاءٌ تَوَّأَ وَتَوَّأَتْ [نَوَأَ] : لغة في نَأَى أَي بَعُدَ || نهض بجُهدٍ ومشقَّةٍ || سقط || و - بِالْحِمْلِ : نهض بِهِ مُثْقَلًا || و - بِرِجْلِ الْحِمْلِ : أَثْقَلَهُ وَأَمَالَهُ || و - النجمُ : سقط في المغرب مع الفجر وطلع آخرُ يقابله من ساعتِهِ في المشرق .  
 ناء - نَيْتًا وَنَيْوَةً وَنَيْوَةً [نَيَأَ] اللحمُ وغيره : لم ينضج .  
 ناعى - مَنَأَهُ [نَأَى] الرجلُ : باعدهُ || و - الشَّرُّ عن فلانٍ : دافع عنه .  
 النَّائِبُ - [نَوَّبَ] : فا || واحد النَّوَّبِ || و - ج نَوَّبَ وَنَوَّبَ : مَنْ قَامَ مَقَامَ غَيْرِهِ فِي أَمْرٍ أَوْ عَمَلٍ || و - ج نَوَّابٍ : مَنْ يَنْتَخبُهُ الشَّعْبُ لِيُنَوِّبَ عَنْهُ فِي سُنِّ قَوَانِينِ الْبِلَادِ وَفِي الْمَحَافِظَةِ عَلَى حَقُوقِهِ || و - (اع) : مَنْ كَانَتْ رَتبَتُهُ الْعَسْكَرِيَّةَ تَمَاثِلَ رَتبَةِ «أَدْجُودَانَ» .  
 النَّائِبَةُ - ج نَائِبَاتٍ وَنَوَائِبٍ [نَوَّبَ] : مُؤَنَّثُ النَّائِبِ || النَّازِلَةُ || المصيبة || «الْحُمَّى النَّائِبَةُ» : الَّتِي تَأْتِي كُلَّ يَوْمٍ .  
 النَّائِحَةُ - ج نُوحٍ وَأَنْوَاحٍ وَنُوحٍ وَنَوَائِحٍ وَنَائِحَاتٍ [نَوَّحَ] : اسم فاعل للمؤنث || «حَمَامَةٌ نَائِحَةٌ» : ساجدة .

ن - الحرف الخامس والعشرون من حروف المباني ، وهو من الحروف الدوَلَقِيَّة . والنون ، في حساب الجُمَّل ، عبارة عن ٥٠ || «النون المفردة» تكون للتوكيد : وهي إمَّا خفيفة ساكنة وإمَّا ثقيلة مفتوحة ، ونختصَّان بالفعل نحو «ليكونن من الصاغرين» ، و «لا نحسبن الله غافلًا» . والماضي لا يؤكَّد بها مطلقًا . والأمر يجوز توكيده مطلقًا . وأمَّا المضارع فيجب توكيده إذا كان جوابًا لقسم غير مفصول من لامٍ بفاصل وكان مثبتًا مستقبلًا نحو «تالله لأكيدن أصنامكم» . ويمتنع توكيده إذا كان جوابًا لقسم ولم تتوفر فيه الشروط المذكورة . ويجوز الأمران في غير ذلك إلا أن التوكيد في الطلب أكثر || تكون للتونين : وهي النون الساكنة الزائدة في آخر الاسم لفظًا لا خطًا نحو «كتاب» (كتابن) || تكون للإناث : وهي إمَّا خفيفة مفتوحة تلحق الفعل نحو «ضربن واضربن» ، وهي ضمير . وإمَّا مشددة مفتوحة تتصل بالضمائر للدلالة على جمع الإناث نحو «غلامكن ومنهن وضربهن» ، وهي حرف || تكون للوقاية قبل باء المتكلم نحو «ضربني وإني» || تكون زائدة : وهي اثنتان إحداهما تلحق الفعل المضارع إذا اتصل بضمير ثنية نحو «يضربان ويضربان» أو بضمير مؤنثة مخاطبة نحو «تضربين» أو جمع مذكر نحو «يضربون وتضربون» وتكون مكسورة في المنثى ومفتوحة



التائر - [نبر]: الملقى الشرور بين الناس .

التائرة - ج تَوَائِر [نور]: اسم فاعل للمؤث || العداوة والشحناء .

التائط - [نوط]: فا || عِرْقُ مستبطن الصلْب تحت المتن أو تمتد في الصلْب .

التابع - ج نِيَاع [نوع]: قا || الجائع || العطشان .

التابع - [نيع]: « غصن نايح » : ماثل .

التائل - [نول]: مص || فا || العطية والمعروف .

التائل - [نيل]: فا || ما يُنال ؛ يقال « أصبت منه نايلاً » .

التائلة - [نول]: مؤث التائل || صنم كان لقريش .

التائم - ج نِيَام ونَوْم ونَم ونَم ونَوْم ونِيَام ونَوْم (وقيل الأخير اسم جمع) [نوم]: فا || المضطجع .

التائمة - ج نَوْم [نوم]: مؤث التائم || الميتة .

التائه - [نيه]: الرفيع المشرف .

التائي - [ناي]: البعيد .

التائية - [ناي]: مؤث التائي .

تاب - - تَوَابًا وتَوَابًا وتَوَابًا [نوب] في الأمر عن زيد:

قام فيه مقامه || و - إليه : رجع مرة بعد أخرى ||

و - إلى الله : بمعنى تاب || و - فلان : لزم الطاعة

لله || و - تَوَابًا وتَوَابَةً فلانًا أمرًا : أصابه .

تاب - - نَيْبًا [نيب]: ه : أصاب نايبه .

التاب - ج أُنَيْب وأُنَيْاب ونُيُوب وأُنَيْب [نيب]:

السن خلف الرباعية (مؤث) || و - ج أُنَيْاب ونُيُوب

ونَيْب: الناقة المسنة || « تاب القوم » ج أُنَيْاب:

سيدهم .

نابًا - مُتَابَةً [نبا]: ه : أُنْبأ كلُّ منهما صاحبه || و -

القوم : تبعوا عنهم وترك جوارهم .

التائي [نبا]: فا || المكان المرتفع المحدودب || « رجلٌ

نابيٌّ وسيلٌ نابيٌّ » : طارى من حيث لا يدري .

التايت - فا || الطري من كل شيء حين ينبت صغيرًا .

التائبة - مؤث التايت || الناشئة أي ما نشأ من الأولاد

والأنعام .

التايبة - الداھية .

نايح - مُتَابِحَةٌ [نبح] ه الكلب : تبع عليه .

التايح - « الكلبُ التايح » ج تَوَائِح وتَوَائِح وتَوَائِح : المصوت .

التايخة - ج تَوَائِح : الرجل المتكلم المتكبر || الأرض

البعيدة .

نابذ - مُتَابَذَةٌ ومَبَادًا [نبد]: ه : خالفه وفارقه عن عداوة ||

و - ه الحرب : جاهره بها || و - في البيع : باعه

مُتَابَذَةٌ وذلك أنهم كانوا في الجاهلية يحضر الرجلُ قطع

الغنم فينبذ الحصاة ويقول لصاحب الغنم إن ما أصاب

الحجر فهو لي بكذا . وكانوا يدعون هذا البيع « بيع

المنابذة » و « بيع إلقاء الحجر » و « بيع الحصاة » .

التايض - فا || الرامي || العصب .

التايح - فا || القلم الذي حبره فيه .

التايمة - ج تَوَائِع : مؤث التايح .

التايقة - الكلمة التي ظهرت فصاحتها || و - ج تَوَائِق :

المجيد الفصيح || الرجل العظيم الشأن || « التوائغ » :

ثمانية من الشعراء المجيدين .

التايغي - النسبة الى التوائغ الثمانية من الشعراء المجيدين .

نايل - مُتَابِلَةٌ [نيل]: ه : غالبه في النبالة .

التايل - ج نَيْل ونَيْل : صانع النبال || صاحب النبال

والرامي بها || الحاذق برمي النبال || يقولون « اختلط

الحابلُ بالنايل » وهو مثلٌ يضرب في الاشتباك أو ارتباك

الأمر .

التايه - فا || و - ج نُبَاهَاء : الفطين وذو النباهة ||

الشريف || « أمر نايه » : عظيم .

التايي - [نبا]: فا || ما نبا من سيف أو سهم عن غرضه ||

المولّى عن الحرب || السمين .

التائية - [نبا]: مؤث التايي || القوس إذا نبت أي

كانت متباعدة عن وترها .

التائي - [نبا]: فا || كلُّ شيء مرتفع كالبيت وغيره .

ويجوز التخفيف فتقول التائي كالتقاري والقاري .

التايح - فا || و - للبهائم : كالقابلة للنساء .

التائرة - مفرد التوائير وهي القسي المنقطعة الأوتار .

التايح - « دم نايح من الجرح » : يخرج قليلاً قليلاً .

التايق - فا || المرأة أو الناقة الكثيرة الأولاد || الفرس

الذي ينتف راحته || الزند الواري .

التائي - [نبا]: « عضو نات » : وإرم .

الثاث - ج ثَثَات [نث]: « المغتاب » .

التائر - فا || المتكلم أو الكاتب تئراً لا نظماً || « نخلة

تائره » : تنفض بسرّها .

الثائي - [نبا]: فا || المغتاب .

من الشهر أو آخره أو آخر ليلة منه .  
 النَّاجِرَاتَانِ - (ع ١) : عِرْقَانِ فِي النَّحْرِ .  
 النَّاجِرُ - فَا || « بَعِيرٌ نَاجِرٌ » : مُصَابٌ بِدَاءِ النَّحَازِ .  
 النَّاجِسُ - « عَامٌ نَاجِسٌ » ج نَوَاجِسُ : مُجْدِبٌ .  
 النَّاجِطُ - فَا || مَن يَسْعَلُ شَدِيدًا .  
 النَّاجِلُ - ج نُحُولٌ : فَا || الرَّقِيقُ .  
 النَّاجِلَةُ - ج نَوَاجِلُ : مَوْتٌ النَّاجِلُ || « النَّوَجِلُ » :  
 السِّيفُ الَّتِي رَفَّتْ طَبَاقًا مِنْ كَثْرَةِ الِاسْتِمَالِ .  
 النَّاجِي - ج نُهَاةٌ [نَحْوُ] : فَا || الْعَالِمُ بِالنُّحُو .  
 النَّاجِيَّةُ - ج نَاجِيَاتٌ وَنَوَاجِحٌ وَأَنْجِيَّةٌ : مَوْتٌ النَّاجِي ||  
 الْجَانِبُ وَالْجَهَةُ وَالْوَجْهَةُ ؛ نَقُولُ « مِنْ نَاجِيَةِ أُخْرَى » ،  
 وَ « مِنْ النَّاجِيَةِ السِّيَاسِيَّةِ » .  
 النَّاجِبُ - ج نَاجِبُونَ : مَن لَهُ الْأَهْلِيَّةُ الْقَانُونِيَّةُ لِلشَّرَاكِ  
 فِي الْإِنتِخَابِ .  
 النَّاجِرُ - ج نُحْرٌ : الْبَالِي وَالْمَتَفَتُّ || الْخَنْزِيرُ الضَّارِي  
 || وَ - (ح) : الْحَمَارُ وَقِيلَ الْفَرَسُ .  
 النَّاجِرَةُ - مَوْتٌ النَّاخِرُ || الْعِظَامُ الْبَالِيَّةُ || الْخَيْلُ أَوْ  
 الْحَمِيرُ .  
 النَّاجِسُ - فَا || جَرَبٌ يُصِيبُ الْبَعِيرَ عِنْدَ ذَنْبِهِ || وَ -  
 (ح) : الْوَعْلُ الشَّابُّ .  
 النَّاجِصُ - « عَجُوزٌ نَاجِصٌ » : خَدَّدَمَا الْكَبِيرُ وَهَزَلَا .  
 النَّاجِلُ - فَا || « رَجُلٌ نَاجِلٌ الصَّغِيرُ » : نَاصِحٌ .  
 نَادٌ - نُودًا وَنُودًا وَتُودَانًا [تُود] : تَمَائِلٌ مِنَ النَّعَاسِ .  
 نَادٌ - مُتَادَةٌ [نَدٌّ] هُ : خَالَفَهُ .  
 نَادِي - مُتَادَةٌ وَنَدَاءٌ [نَدْو] الرَّجُلُ وَبِالرَّجُلِ : صَاحٌ  
 بِوَأ || وَ - بِسُرُو : أَظْهَرُهُ || وَ - الشَّيْءُ : رَأَى وَعَلِمَهُ ||  
 وَ - فَلَانًا : جَالِسَةً فِي النَّادِي || شَاوَرَهُ || فَخَرَهُ ||  
 وَ - النَّبْتُ : لَمَعَ وَالتَّفَأَ .  
 النَّادِبُ - فَا .  
 نَادَحٌ - مُتَادَحَةٌ [نَدَح] هُ : كَاثِرُهُ .  
 النَّادِرُ - فَا || مَا شَدُّ وَخَالَفَ الْقِيَاسُ || وَ - مِنَ الْكَلِمِ :  
 مَا قَلَّ وَجُودُهُ || وَ - مِنَ النَّدَى : الْقَلِيلُ الْوُجُودِ || وَ -  
 مِنَ الْجِبَلِ : مَا خَرَجَ مِنْهُ وَبَرَزَ || « نَادِرًا مَا » : قَلِيلًا  
 مَا .  
 النَّايِوَةُ - ج نَوَائِدِرُ : مَوْتٌ النَّادِرِ || يُقَالُ « هُوَ نَادِرَةٌ  
 الزَّمَانِ » أَي وَحِيدٌ عَصْرُهُ || « النَّوَادِرُ » : انظُرْهَا فِي  
 مَحَلِّهَا .

ناجى - مُتَاجَاةٌ وَنَجَاءٌ [نَجْو] الرَّجُلُ : سَأَرَهُ بِمَا فِي  
 فُؤَادِهِ مِنَ الْأَسْرَارِ أَوْ الْعَوَاطِفِ .  
 النَّاجِحُ - فَا || « سَيَّرَ نَاجِحٌ » : شَدِيدٌ سَرِيعٌ .  
 نَاجِدٌ - مُتَاجِدَةٌ [نَجِد] هُ : أَعَانَهُ || بَارَزَهُ لِلْقِتَالِ ||  
 عَارِضُهُ .  
 النَّاجِدُ - « أَمْرٌ نَاجِدٌ » : وَاضِحٌ وَمُسْتَبِينٌ .  
 النَّاجِدُ - فَا || وَاحِدُ النَّوَاجِدِ أَي الْأَضْرَاسِ وَهِيَ أَرْبَعَةٌ .  
 النَّاجِرُ - كُلُّ شَهْرٍ مِنْ شَهْرِ الصَّيْفِ لِأَنَّ الْإِبِلَ تَنْجُرُ  
 أَي تَعَطِّشُ فِيهِ .  
 نَاجِرٌ - مُتَاجِرَةٌ [نَجِر] هُ : بَارَزَهُ وَقَاتَلَهُ .  
 النَّاجِرُ - فَا || الْحَاضِرُ || « وَعَدُّ نَاجِرٌ » : وَفِي بِهِ .  
 النَّاجِسُ - « دَاءٌ نَاجِسٌ » : لَا يُبْرَأُ مِنْهُ .  
 النَّاجِشُ - فَا || الصَّائِدُ || مَن يَثِيرُ الصَّيْدَ لِيَمْرَأَ عَلَى  
 الصَّائِدِ .  
 النَّاجِعُ - طَالِبُ الْكَلَامِ فِي مَوَاضِعِهِ ، ج نَاجِعَةٌ وَنَوَاجِعُ  
 || الشَّانِي وَالْفَعَالُ ؛ يُقَالُ « دَوَاءٌ نَاجِعٌ » || « مَا  
 نَاجِعٌ » : مَرِيٌّ .  
 النَّاجِلُ - فَا || الْكَرِيمُ النَّسْلُ مِنَ الْإِنْسَانِ وَالْحَيَوَانَ .  
 النَّاجِلَةُ - ج نَاجِلَاتٌ وَنَوَاجِلُ : مَوْتٌ النَّاجِلِ .  
 النَّاجُودُ - ج نَوَاجِدُ : الْإِنَاءُ الَّذِي يُجْعَلُ فِيهِ الشَّرَابُ ||  
 الْحَمْرُ || وَ - (ن) : الزَّعْفَرَانُ .  
 النَّاجِي - [نَجْو] : فَا .  
 النَّاجِيَّةُ - ج نَوَاجِحٌ وَنَاجِيَاتٌ [نَجْو] : مَوْتٌ النَّاجِي ||  
 النَّاقَةُ السَّرِيعَةُ تَنْجُو بِمَنْ رَكَبَهَا .  
 نَاحٌ - نُوحًا وَنَوَاحًا وَنِاحًا وَنِاحَةً وَمَنَاحًا [نَوْح]  
 تِ الْمَرَأَةُ الْمَيْتَ وَعَلَى الْمَيْتِ : بَكَتْ عَلَيْهِ بِصَبَاحٍ وَعَوِيلٍ  
 وَجَزَعٍ || وَ - تِ الْحَمَامَةُ : سَجَعَتْ .  
 نَاحٌ - نَيْحًا [نَيْح] الْعَظْمُ : صَلَبٌ وَاشْتَدَّ بَعْدَ الرُّطُوبَةِ  
 || وَ - نَيْحًا وَنَيْحَانًا الْغَصْنُ : تَمَائِلٌ .  
 نَاحِي - مُتَاحَاةٌ [نَحْو] هُ : صَارَ أَحَدُهُمَا نَحْوَ الْآخَرِ .  
 نَاحِبٌ - مُتَاحِبَةٌ [نَحِب] هُ عَلَى كَذَا : رَاحَتُهُ || وَ - هُ :  
 فَخَرَهُ || وَ - هُ إِلَى فَلَانٍ : حَاكَمَهُ .  
 نَاحِرٌ - مُتَاحِرَةٌ [نَحْر] هُ : خَاصَمَهُ وَشَاحَهُ .  
 النَّاحِرُ - فَا || « دَائِرَةُ النَّاحِرِ » : تَكُونُ فِي الْجِرَانِ إِلَى  
 أَسْفَلٍ مِنَ النَّحْرِ .  
 النَّاحِرَانِ - (ع ١) : عِرْقَانِ فِي النَّحْرِ .  
 النَّاحِرَةُ - ج نَوَاحِرٌ وَنَاحِرَاتٌ : مَوْتٌ النَّاحِرِ || أَوَّلُ يَوْمِ

- نادغ - مُتَادَعَةٌ [ندغ] هـ : غازله .  
 نادم - نِدَامًا وَمُتَادِمَةً [ندم] هـ على الشراب : جالسه عليه .  
 النادم - ج نادمون وندام : من يتدم .  
 النادوي - ج أنديية وتواد و جج أندييات [ندوا] : فا || مجلس القوم ما داموا مجتمعين فيه .  
 النادويات - [ندوا] : نادويات الشيء : أوائله .  
 النادوية - ج ناديات وتواد : مؤثث النادوي || ونخل نادبة : بعيدة عن الماء .  
 نار - نُورًا وَنِيرَانًا [نور] : أضواء || و - النار من بعيد : تبصرها || و - البعير : جعل عليه نارًا أي سبته || و - القوم : انهزموا || و - نورًا ونوارًا وتوارًا ت الفتنة : وقعت وانتشرت || و - ت المرأة : نفرت من الرية .  
 نار - نِيرًا [نير] الثوب : جعل له نيرًا (خلاف أسداه) .  
 النار - [نور] : جوهر لطيف مضيء محرق ، ج أنور ونيران ونيرة ، والكلمة مؤنثة وقد تذكر || الرأي || السمة || جهنم || « نار التهويل » : نار كانت للعرب في الجاهلية يوقدون عند التحالف ويطرحون فيها ملحقًا يفتق يهولون بذلك تأكيدًا للحلف || « نار الإنذار » : نار كانوا يوقدون إذا أرادوا حربًا وتوقعوا جيشًا عظيمًا فإذا رأوا الأصحاب اجتمعوا إليهم || « نار الاستكثار » : كانوا إذا نزلوا منزلًا وهم جيش يريدون محاربة قوم ، استكثروا من النيران وأكثروا من الذبح مخافة أن يحزروهم حازر بقله ذبحهم ونيرانهم فيستدل على قلة عددهم || « نار القوي » : نار كانوا يوقدون لمن يلمس القوي فكلما كان موضعها أرفع كانت أفضر || « جبل النار » : جبل ذو فوهة يقذف نارًا ، ويقال له البركان || « أوقد نار الحرب » : أوجد شرها وهيجها || « أشهر من نار على علم » : شهير جدًا .  
 النارة - [نور] : الجمرة أو الجذوة من النار (عامية) .  
 النارجيل - (ن) : الجوز الهندي (فارسية) .  
 النارجيلة - (ن) : واحدة النارجيل || ثمرة النارجيل || آلة يُلحَن بها التبك والعامّة تقول « أركيلة » (فارسية) .  
 الناردوين - (ن) : النردوين (يونانية) .  
 النارج - (ن) : النرج (فارسية) .  
 النَّارِيَّة - [نور] (ح) : النَّدَّاسَة .  
 النَّارِج - فا || البعيد .  
 نَارِعٌ - يَزَاعًا [نزع] المريض : أشرف على الموت || و - يَزَاعًا وَمُنَارَعَةً إِلَى أَهْلِهِ : اشتاق || و - فَلَائِنًا : صَافِحَةً || خَاصِمَةً || و - هُ الثوب : جاذبه إِيَّاهُ || و - الكأس : عاطاها .  
 النَّارِج - ج تَزَعَةٌ وَنَزَعٌ وَنَزَاعٌ : فا || الغريب .  
 النَّارِجَة - ج نَوَارِجٍ وَنَارِجَاتٍ : مؤثث النازع .  
 النَّارِجُ - فا .  
 النَّارِجَةُ - ج نَوَارِجٍ : مؤثث النَّارِجِ .  
 النَّارِيفُ - ج نَزْفٌ : فا || « عِرْق نَارِيفٌ » : لا يسيل منه دم .  
 نَارِيفٌ - يَزَاقًا وَمُنَارِيفَةً [نرق] هـ : قاربه وشاتمته .  
 نَارِيفٌ - يَزَالًا وَمُنَارِيفَةً [نزل] هـ في الحرب : نزل في مقابلته وقاتله . يقال « حاربوا باليزال » وهو أن ينزل الفريقان عن إبلهما إلى خيلهما فيتضاربوا .  
 النَّارِيفُ - فا .  
 النَّارِيفَةُ - ج نَارِيفَاتٍ وَنَارِيفَاتٍ : مؤثث النَّارِيفِ || المصيبة الشديدة .  
 النَّارِيفِي - [نرو] : فا .  
 النَّارِيفِيَّة - المتحمي إلى النَّارِيفِيَّةِ (ألمانية) .  
 النَّارِيفِيَّة - [نرو] : مؤثث النَّارِيفِيَّةِ || الحِدَّة والنشاط || البادرة || القصعة القريبة القعر || أكمة نَارِيفِيَّة : مرتفعة عمًا حولها .  
 النَّارِيفِيَّة - عقيدة قومية ألمانية (ألمانية) .  
 نَارِيفِيَّةٌ - نُورِيفِيَّةٌ [نوس] الإبل : ساقها || و - نُورِيفِيَّةٌ وَنُورِيفِيَّةٌ الشئ : تحرك وتذبذب متدليًا .  
 النَّارِيفِيَّة - [نوس] : اسمٌ وُضِعَ للجمع كالترهط والقوم .  
 النَّارِيفِيَّة - [نس] : فا || « خير ناس » : يابس .  
 النَّارِيفِيَّة - ج نَسَائَةٌ [نسا] : فا || السمين من الحيوان أو الإنسان .  
 نَارِيفِيَّةٌ - مُنَاسِبَةٌ [نسب] هـ : شاركة في النسب وكان قريبة || مائله وشاكله ولاءمه .  
 نَارِيفِيَّةٌ - مُنَاسِخَةٌ [نسخ] هـ : نسخ أحدهما الآخر .  
 النَّارِيفِيَّة - فا || من صنعته نسخ الكتب .  
 نَارِيفِيَّةٌ - مُنَاسِقَةٌ [نسق] بينهما : تابع .  
 النَّارِيفِيَّة - ج نَسَائِكٌ : فا || العابد المتزهّد || « عشب

ناسكاً : شديدة الخضرة .  
 الناسكة - « أرض ناسكة » : خضراء حديثة المطر .  
 الناسيل - ج نسل : فا || المسرع .  
 ناسم - مناسمة ونساماً [نسم] ه : قاربه ودنا منه ||  
 حادثه وساره .  
 التاميم - فا || المريض الذي أشفى على الموت .  
 الناسوت - الطبيعة الإنسانية ، وهو الناس زيد في آخره  
 وأو وثاء كلكوت (سريانية) .  
 الناسور - ج نواسير [نسر] : العرق الغير في باطنه  
 فساد . وهي علة تكون في المآقي وحوالي المقعدة  
 (سريانيا معربة) .  
 ناش - نوشاً [نوش] الشيء : تناوله || طلبه || و -  
 الشيء بالشيء : تعلق به || و - فلاناً : تناوله ليأخذ  
 برأسه وحيته || و - فلان : مشى || و - البعير : أسرع  
 في النهوض .  
 الناشئ - ج نشء ونشأ وناشئة (على غير القياس)  
 [نشأ] : فا || الغلام أو الجارية إذا جاوزا حد الصغر  
 وشباً || و - ج نواشئ : أول النهار || أول ساعات  
 الليل || كل ما حدث في الليل وبدأ .  
 الناشئة - ج نواشئ [نشأ] : مؤنث الناشئ || الجارية  
 إذا شبت || القومة بعد النومة .  
 ناشب - مناشبة [نشب] ه الحرب : نابذه إياها .  
 الناشب - فا || صاحب النشاب والرامي بها .  
 الناشبة - مؤنث الناشب || الرماة بالنشاب || قطعة  
 من معدن تدخل في المأخذ الكهربائي .  
 ناشد - مناشدة ونشاداً [نشد] ه : حلفه || و - ه  
 الأمر وفي الأمر : طلبه إليه .  
 الناشد - فا || الطالب || المعرف .  
 الناشئون - الذين ينشدون الإبل ويطلبون الضوال  
 فيأخذونها ويحبسونها على أربابها .  
 الناشر - فا || من ينشر كتباً على نفقته بغية عرضها للبيع .  
 الناشرة - مؤنث الناشر || واحدة التواشير .  
 الناشر - فا || ما كان ناتئاً مرتفعاً عن مكانه || عرق  
 ناشيز : ناتي يضرب ويرتفع عن مكانه لداه أو غيره .  
 الناشط - فا || ذو النشاط || الثور الوحشي الذي يخرج  
 من مكانه إلى مكان || « طريق ناشط » : يخرج من  
 الطريق الأعظم بمنة ويسره .

ج ناشطات وتواشط : مؤنث الناشط .  
 الناشف - فا || « الخبز الناشف » عند العامة : هو الخبز  
 القفار أي الذي يؤكل غير مأدوم .  
 ناص - مناصاً وتوبصاً ونصاصاً ونصاصاً وتوصاً  
 [نوص] الرجل : تحرك || و - توصاً ومناصاً وتبصاً  
 عن قريبه : فر وتنحى عنه وفارقه || و - فلاناً : فاتته  
 وسبقه || و - إليه : نهض || و - منه : تأخر ||  
 و - للحركة : تهيأ || و - الشيء : جذبته .  
 ناص - مناصاً [نص] غريمه : ناقشه وألح عليه في  
 الطلب .  
 ناصي - نصاءً ومناصاةً [نصر] الرجل : قبض كل  
 منهما بناصية خصمه || و - الشيء الشيء : اتصل به .  
 ناصب - مناصبة [نصب] ه : عاداه وقاومه || و -  
 ه الحرب أو العداوة : أظهرها له وأقامها .  
 الناصب - ج نواصب : فا || الجاد في السير || و -  
 عند النحاة : عامل النصب || « هم ناصب » : متعب .  
 ناصح - مناصحة [نصح] نفسه بالتوبة : أخلصها ||  
 و - ه : نصح كل منهما الآخر .  
 الناصح - ج نصائح ونصح : فا || الخالص من العمل  
 ونحوه . يقال « رجل ناصح الجيب » أي نقي القلب  
 لا غش فيه || الخياط || و - عند العامة : السمين .  
 الناصحي - الخياط .  
 ناصر - مناصرة [نصر] ه : نصر أحدهما الآخر .  
 الناصر - ج ناصرون ونصار ونصر وأنصار : فا || « أخذ  
 بناصروه » : أمده بالعون ، ساعده || و - ج نواصر :  
 مجرى الماء إلى الأودية .  
 الناصرة - مؤنث الناصر || مدينة في الجليل بفلسطين .  
 الناصري - النسبة إلى مدينة الناصرة .  
 الناصع - الخالص الصافي . يقال « أصفر ناصع وأبيض  
 ناصع » أي خالص صافٍ || « حق ناصع » : ظاهراً  
 « حسب ناصع » : خالص من كل لوم .  
 ناصف - مناصفة [نصف] ه : قاسمه على النصف ||  
 و - ه المال : أعطاه نصفه .  
 الناصف - ج نصف ونصف ونصف : فا || الخادم .  
 الناصفة - ج نواصيف : مؤنث الناصف || « ناصفة  
 الماء » : مجراه .  
 الناصية - ج نواصير وناصيات [نصو] : مقدم الرأس

أَوْ شَعْرٌ مُقَدَّمُ الرَّأْسِ إِذَا طَالَ .  
 ناض - نُوضًا [نوض] : ذهب في البلاد || و -  
 البرق : تَلَأَلًا || و - الرجلُ : نجا هاربًا || و -  
 الشيءُ : تحرك || و - الشيءُ : عاجله ليتزعه كالغصن  
 والوتد ونحوهما || و - الماءُ : أخرجهُ .  
 ناض - تَيْضًا [نيض] العرقُ : ضربٌ واضطربَ  
 (كقبض بالباء) .  
 النَّاضِ - [نض] : فا || الدرهم والدينار .  
 النَّاضِبُ - ج نَضَبٌ : فا || «غديرٌ ناضِبٌ» : ذهب  
 مأوهُ || «مكانٌ ناضِبٌ» : بعيدٌ .  
 النَّاضِحُ - فا .  
 ناضحٌ - مُتَاضِحَةٌ [نضح] عن كذا : دافع .  
 النَّاضِحُ - فا || المطرُ || ما سُقِيَ بالنَّضْحِ || البعيرُ  
 يُسْتَقَى عَلَيْهِ .  
 النَّاضِحَةُ - ج نَوَاضِحٌ : الناقةُ يُسْتَقَى عليها .  
 النَّاضِرُ - فا || الحَسَنُ || الناعمُ || الطحلبُ || و -  
 من كلِّ لونٍ : ما كان منه شديدًا ؛ يقال «أحمرُّ  
 ناضِرٌ وأخضرُّ ناضِرٌ» .  
 ناضلٌ - نِضَالًا وَنِضَالًا وَمِتَاضِلَةٌ [نضل] هُ : باراهُ  
 في رمي السهامِ || و - عنه : حامى وجادل ودافع عنه .  
 النَّاضِلُ - ج نِضَالٌ : فا || الغالبُ في النِضَالِ .  
 ناطٌ - نُتَوَطًا وَنِيطًا [نوط] هُ : علقهُ .  
 ناطٌ - تَيْطًا [نيط] : بَعَدَ .  
 ناطحٌ - نِطَاحًا وَمِتَاطِحَةٌ [نطح] هُ : بمعنى نَطَحَهُ .  
 النَّاطِحُ - فا || ما يأتيك من أمامك من الطير والوحش ||  
 و - (فك) : نجمانِ وهما قرنا الحملِ من منازل القمر .  
 النَّاطِحَةُ - «ناطِحَةُ السحابِ» ج ناطِحَاتُ السحابِ ؛  
 بناية شاهقة لها عددٌ كبير من الطوابق .  
 النَّاطِرُ - ج نَطَّارٌ وَنَطْرَةٌ وَنَوَاطِيرٌ وَنَطْرَاءُ : النَّاطِرُ (سريانية) .  
 النَّاطِسُ - الجاسوس .  
 النَّاطِغُ - الخالص من اللون وغيره ؛ يقال «بياضٌ  
 ناطغٌ» أي خالص .  
 النَّاطِغُ - (ط) : نوع من الحلوى كالرغوة البيضاء ؛  
 سُمِّيَ بِهِ لِأَنَّهُ يَنْظِفُ أَي يَقْطُرُ قَبْلَ اسْتِضْرَابِهِ أَي ابْيَاضَهُ .  
 ناطقٌ - مُتَاطِقَةٌ [نطق] هُ : كلمهُ وقولهُ .  
 النَّاطِقُ - فا || و - بالضاد : مَنْ لَفْتَهُ الْعَرَبِيَّةُ ؛  
 القَرَبِيُّ || يقال «الإنسان حيوانٌ ناطقٌ» أي إنهُ عاقل ||

«كتابٌ ناطقٌ» : يَنْبُؤُ .  
 النَّاطِقَةُ - مؤنث النَّاطِقِ || الحاصرة || «النفسُ الناطقة» :  
 نفس الإنسان .  
 النَّاطِلُ - كوز يُكَالُ بِهِ الخمرُ واللبن ونحوهما .  
 النَّاطِلُ - النُّطْلَةُ || الفضلة تبقى في المكيال || النَّاطِلُ .  
 النَّاطِرُ - حافظ الكرم أو الزرع ، ج نَطَّارٌ وَنَوَاطِيرٌ  
 وَنَطْرَةٌ وَنَطْرَاءُ || حلي من الماس تجعله المرأة في أعلى  
 جبهتها .  
 ناظرٌ - مُتَاطِرَةٌ [نظر] هُ : صار نظيرًا له || و - فلانًا  
 بفلانٍ أو الشيءَ بالشيءِ : جعلهُ نظيرَهُ || و - الجيشُ  
 الألفين : قاربهما .  
 النَّاطِرُ - فا || العين || السواد الأصفر الذي فيه إنسان  
 العين || و - (ع ١) : عَظُمَ يَجْرِي مِنَ الْجِبْهَةِ إِلَى  
 الخياشيمِ || الأمين الذي يبعثهُ السلطان إلى جماعة  
 قرية ليستبصر أمرهم || و - ج نَطَّارٌ : مَنْ يَتَوَلَّى إِدَارَةَ  
 أمرِ كَنَاطِرِ الخارجيةِ وناظر الماليةِ عِنْدَ أَرْبابِ السِّيَاسَةِ ||  
 حافظ الكرم أو الزرع وحارسهُ .  
 النَّاطِرَانِ - (ع ١) : عرقانِ على حرفي الأنف .  
 النَّاطِرَةُ - ج نَوَاطِرٌ : مؤنث الناظرِ || العين .  
 النَّاطِمُ - فا || «ناظِمٌ قَطْرٌ مُتَحَنٍ» (ه) : العمود على  
 مَعَاسٍ المنحني في نقطة التماسِ .  
 النَّاطِرُ - حافظ الكرم أو الزرع وحارسهُ || النَّظَّارَةُ .  
 والعامَّةُ تقول «ناصور» || سيّد القوم المنظور إليه من  
 قومه .  
 النَّاطِرَةُ - سيّد القوم المنظور إليه من قومه ، للمفرد  
 والجمع مذكراً ومؤنثاً .  
 ناعٌ - نُوعًا [نوع] الغصنُ : تمايلٌ || و - الشيءُ :  
 ترجحٌ || و - تِ الْعُقَابُ : أجنحت ومالت للانقضاض  
 || و - الرجلُ : جاعٌ || عطشٌ || و - فلانٌ الشيءُ :  
 طلبهُ .  
 ناعٌ - تَبَعًا [نبح] الغصنُ : مال .  
 النَّاعِيَّةُ - «ناقةٌ ناعيةٌ» ج نَوَاعِبٌ : سريعة .  
 النَّاعِجَةُ - ج نَوَاعِجٌ من النساء أو النوق : البيضاء ||  
 «ناقةٌ ناعجةٌ» : سريعة يُصاد عليها نِعَاجُ الوحشِ ||  
 «أرضٌ ناعجةٌ» : سهلة .  
 النَّاعِسُ - ج نَعَسٌ : فا .  
 النَّاعِسَةُ - ج نَاعِسَاتٌ وَنَوَاعِيسٌ : مؤنث النَّاعِسِ .

التَّاعِقَانِ - (فك) : كوكبان من كواكب الجوزاء .  
 التَّاعِيلُ - فا || الكثير النعال || حمار الوحش لصلابة  
 حافرِهِ || «رَجُلٌ نَاعِلٌ» : ذو ثَمَلٍ || «حَافِرٌ نَاعِلٌ» :  
 صُلْبٌ .  
 نَاعِمٌ - مُتَاعِمَةٌ [نعم] الرَّجُلُ : تَرْفَةٌ || و- الرَّجُلُ :  
 رَفِيهٌ || و- الحبلُ وَغَيْرُهُ : أَحْكَمُهُ .  
 النَّاعِمُ - فا || الْمُحْكَمُ الدَّقُّ ؛ يُقَالُ «بُنَّ نَاعِمٌ وَتَرَابٌ  
 نَاعِمٌ» || و- من العيش : الرغد الطيب || و- من  
 الثياب : اللَّيْنُ الملمس || و- من النبات : المستقيم  
 المستوي .  
 النَّاعِمَةُ - مؤنث النَّاعِمِ || المترفة الحسنة العيش والغذاء ||  
 الروضة || و- (ن) : انظر القَوَيْسَةُ .  
 النَّاعُورُ - [نعر] : العِرْقُ أو الجرح يفور منه الدم ||  
 جناح الرَّحَى || النَّاعُورَةُ .  
 النَّاعُورَةُ - ج نَوَاعِيرُ [نعر] : آلة لرفع الماء ، قوامها  
 دولاب كبير وقواديس مركبة على دائرة .  
 النَّاعِي - ج نَاعُونَ وَنَعَاةٌ وَنَعْيَانٌ [نعي] : فا || الذي  
 يأتي بخبر الموت || المُشْتَعِ .  
 نَاعَى - مُتَاعَاةٌ [نعو] الصبي : كَلِمَةٌ بما يعجبه وَسِرَّةٌ ||  
 و- المرأة : غَارِزَلُهَا || و- الرَّجُلُ : بَارَاهُ || غَالِبُهُ ||  
 دَانَاهُ || و- المَرَجُ السحاب : ارتفع نحوه .  
 نَاعَضَ - مُتَاعَضَةٌ [نغض] هُ : حَادِثُهُ (عامية) .  
 النَّاعِضُ - ج نُعْضُ : فا || و- من الإنسان : أصل  
 العُنُقِ حيث ينغض الرأس ، أي يتحرك || و- من  
 الكتف : العَظْمُ الرقيق على طرفها حيث تذهب وتجيء ||  
 «غِيْمٌ نَاعِضٌ» : متحرك بعضه في إثر بعض .  
 نَاعَمَ - مُتَاعَمَةٌ [نعم] هُ : كَلِمَةٌ كلامًا رقيقًا ضعيفًا .  
 النَّاعِيَّةُ - [نغو] : الكلمة .  
 نَافَ - مُنَوِّفًا [توف] الشيء : ارتفع || و- على الشيء :  
 أُشْرَفَ || و- البعيرُ : طال وارتفع .  
 نَافَى - مُتَافَاةٌ [نفي] هُ : طَارِدُهُ || يُقَالُ «هَذَا يُنَافِي  
 ذَلِكَ» أي يُبَايِنُهُ وَخَالِفُهُ وَيُدْفَعُهُ .  
 نَافَتَ - مُتَافِئَةٌ [نفت] الرَّجُلُ : غَضِبَ أو نَفَخَ غَضْبًا  
 || و- تِ القِدْرُ : غَلَتِ عَلَيَانَا شَدِيدًا .  
 نَافَتْ - مُتَافِئَةٌ [نفت] هُ : خَاطَبُهُ وَسَارَهُ .  
 النَّافِثُ - فا || السَّاحِرُ .  
 النَّافِثَةُ - مؤنث النَّافِثِ .

التَّافِجُ - فا || «صوتُ نَافِجٍ» : غليظٌ مرتفع .  
 التَّافِجَةُ - ج نَوَافِجُ : مؤنث النَّافِجِ || السحابة الكثيرة  
 المطر || الريح تبدأ بشدة || البنت لأنها تعظم مالَ  
 أبيها بمهرها || مؤخر الضلوع || وعاء المسك || الجلد  
 التي يجتمع فيها المسك .  
 نَافِحٌ - مُتَافِحَةٌ [نفع] هُ : خَاصِمُهُ || و- عن فلان :  
 دافع عنه .  
 نَافِدٌ - مُتَافِدَةٌ [نقد] هُ : حَاكِمُهُ وَخَاصِمُهُ وَحَاجِمُهُ حَتَّى  
 يقطع حجته وينفدها .  
 نَافِدٌ - مُتَافِدَةٌ [نقد] هُ : حَاكِمُهُ .  
 النَّافِدُ - فا || الماضي في جميع أمورِهِ || «نَافِدُ الكَلِمَةِ» :  
 له تأثير وسلطة || «أمرٌ نَافِدٌ» : مطاعٌ || «أصبح  
 نَافِدًا» : أصبح ساري المفعول ، مرعي الإجراء ||  
 «طريقٌ نَافِدٌ» : سالكٌ عامٌ .  
 النَّافِذَةُ - ج نَوَافِذُ : مؤنث النَّافِذِ || الخرق في الحائط  
 ينفذ منه النور وغيره إلى البيت .  
 نَافِرٌ - نَفَارًا وَمُتَافِرَةٌ [نفر] هُ : حَاكِمُهُ || فَاخِرُهُ فِي الحسب  
 والنسب .  
 النَّافِرُ - فا || الغالب .  
 النَّافِرَةُ - مؤنث النَّافِرِ || «نَافِرَةُ الرَّجُلِ» : أُسْرَتُهُ  
 وفصيلته ومن يتعصبون له .  
 نَافَسَ - نَفَاسًا وَمُتَافَسَةٌ [نفس] فلانًا في الأمر :  
 فَاخِرُهُ وَبَارَاهُ فِيهِ || و- في الشيء : بِالغِ فِيهِ وَغَالَى  
 وَزَايَدَ || رَغِبَ فِيهِ عَلَى وَجْهِ المِبَارَاةِ فِي الكَرَمِ .  
 النَّافِسُ - فا || الحاسد || الصائب بالعين (في اعتقادهم)  
 || الربيع المرغوب فيه || خامس سهام الميسر أو رابعها .  
 النَّافِثَةُ - «إِبِلٌ أَوْ عَنَمٌ نَافِثَةٌ» : تَرعى لِبَلَا بلا راعٍ .  
 النَّافِضُ - فا || حَمَى الرعدة || «ثوبٌ نَافِضٌ» :  
 ذهب بعض لونه .  
 النَّافِطَةُ - «بُدُ نَافِطَةٌ» : ذات نَفَطٍ || «رغوة نَافِطَةٌ» :  
 ذات نَفَاحَاتٍ .  
 النَّافِعُ - فا || من أساء الله الحسنى وهو الذي يوصل  
 النَّفْعَ إلى مَنْ يَشَاءُ مِنْ خَلْقِهِ .  
 النَّافِعَةُ - ما يُنْتَفَعُ بِهِ || الأَشْغَالُ العامَّةُ ؛ يُقَالُ «وزيرُ  
 النافعة» .  
 نَافِقٌ - مُتَافِقَةٌ وَنَفَاقًا [نفق] اليربوع : دخل في نَافِقَانِهِ ||  
 و- في دِينِهِ : سَرَّ كَفْرَهُ بِقَلْبِهِ وَأَظْهَرَ إِيمَانَهُ بِلِسَانِهِ .

الثاقب - فا || و - من البضائع : خلاف الكاسيد .  
الثاقب - ج ثواقب [نقب] : إحدى جحرّة اليربوع  
يكتسها ويظهر غيرها .  
الثاقبة - مؤنث الثاقب || نافية المسك .  
الثاقلة - ج ثواقيل : ما تفعله مما لم يفرض ولم يجب  
عليك فعله || ولد الولد || الغنيمة || العطيّة .  
الثاقوخ - هو من تحريف العامة والأصل اليافرخ .  
الثاقور - عند النصارى : سرّ القربان المقدّس || الصلوات  
التي تُتلى عليه || غطاء أواني القدّاس (يونانية) .  
الثاقورة - عمود من حديد ونحوه مجوّف ، يركز في  
حوض ليندفع فيه الماء إلى فوق ثم يتهاوت منساقطاً  
إلى الحوض .  
الثاقورية - والطائرة الثاقورية : الطائرة السريعة .  
الثاقبي - [نقب] : فا || المتسفي .  
ثاقب - نقاباً ومناقبة [نقب] هـ : فاحره بالمناقب ||  
و - نقاباً هـ : لقبه مواجهة أو من غير ميعاد .  
الثاقب - فا || و - (طب) : داء للإنسان من طول  
الضجعة || و - (طب) : قرحة تخرج من جنب الإنسان  
تهجم على الجوف رأسها من داخل .  
الثاقبة - مؤنث الثاقب || و - (طب) : القرحة المذكورة .  
الثاقبة - [نوق] (ح) : الأثني من الإبل ج ناق ونوق  
وأثوق وأثوق بالهمز وأوثق وأثيق وثياق وثاقات وأنواق  
وجج أثائق وثياقات || و - (نك) : كواكب مصطفة  
بهية ناقة || البثرة تخرج باليد || لا ناقة لي في الأمر  
ولا جمل هـ : لا دخل لي فيه .  
ناقد - مناقدة [نقد] هـ : ناقته في الأمر .  
الثاقد - ج نقدة ونقاد : فا || و - ج ناقدون : منتقد  
الدرام .  
ناقر - مناقرة ونقاراً [نقر] هـ : راجعه في الكلام وحاجة  
|| نازعه .  
الثاقير - ج ثواقير : فا || السهم إذا أصاب الهدف .  
الثاقيرة - ج ثواقير : مؤنث الثاقير || الداهية || الحجّة  
المصيبة .  
الثاقير - و ظليّ ناقير هـ : يشب صعوداً .  
ناقش - مناقشة ونقاشاً [نقش] هـ الحساب وفي الحساب :  
استقصى في حسابهِ || و - فلاناً : جادلته وماحكه ||  
و - قضية رياضية : نظر في حالاتها المختلفة من

استحالة وتعيين وعكسه .  
الثاقص - ج نقّص : فا || « درهم ناقص » : خفيف  
غير تامّ الوزن .  
ناقص - مناقضة ونقاصاً [نقص] قوله الثاني قوله  
الأول : خالفه .  
الثاقط - فا || عبد العبد .  
الثاقع - فا || « دواء ناقع » : ناجع || « سمّ ناقع » :  
بالغ قاتل ثابت || « دمّ ناقع » : طري .  
ناقصاً - مناقفة ونقافاً [نقف] هـ : ضاربه بالسيف على  
الرأس .  
ناقل - مناقلة [نقل] الشاعر الشاعر : ناقضه || و - ته  
الحديث : حدّثته وحدّثني ، أي نقلت إليّ ما عندي  
منه ونقل إليّ ما عنده || و - فلاناً : نازعه الشراب ||  
و - هـ الأقداح : ناوله إياها وتناولها منه || و - الفرس :  
أسرع في نقل القوائم || اتقى في عدوه الحجارة .  
الثاقيل - ج ناقيلون وثقله : فا .  
الثاقلة - ج ثواقيل : مؤنث الناقل || و - من الناس :  
الذين دأبهم الانتقال من مكانٍ إلى آخر .  
الثاقه - ج ثقّه : فا .  
الثاقور - ج ثواقير : العود أو البوق يُنفخ فيه || القلب .  
الثاقوس - ج ثواقيس : قطعة طويلة من حديد أو  
خشب يضربونها لأوقات الصلاة . وربما استعملوا  
كلمة الناقوس للجرس .  
ناكب - مناقبة [نكب] هـ : صار حذاء منكب .  
ناكد - مناقدة [نكد] هـ : عاسره .  
ناكر - مناقرة [نكر] هـ : قاتله وحاربه || خادعه وراوغه .  
الثاكير - فا || « ناكير الجميل » : جاحده ، الكافر  
بالنعمة .  
الثاكير - فا || مفرد الثاكير || و - ج ثواكير (شاذ) :  
الرجل المطاطي رأسه .  
ناكف - مناقفة [نكف] هـ الكلام : عاوره إياه أي  
قابلة بمثل كلامه .  
الثاكيل - فا || الجبان الضعيف .  
الثاكي - [نكي] : القاهر عدوه بالقتل والجرح .  
نال - نوالاً وتولاً [نول] فلاناً العطيّة وبالعطيّة ونال  
له العطيّة وبالعطيّة : أعطاه إياها || و - نالاً ونالاً :  
صار نالاً أي جواداً .

النَّاهِي - ج نُهَاء [نهى]: فا || الشيمان والريان ||  
يقال « ناهيك بزيد فارساً » في مقام التعجب والاستعظام  
بمعنى. أنه غاية فيها تطلبه ينهاك عن تطلب غيره.  
وقومهم « هذا رجل ناهيك من رجل » كلمة يتعجب  
بها في مقام المدح ثم كثر حتى استعمل في كل تعجب.  
وتوث وتنتى وتجمع لأنها اسم فاعل. فتقول « هذه  
امرأة ناهيك من امرأة » وهلم جرأ. ورفع ناهيك  
وناهيك على أنهما نعتان.  
النَّاهِيَّة - ج نَوَاهٍ [نهى]: مؤنث النَّاهِي || يقال « فلان  
ماله ناهية » أي عقل ينهأه عن القبيح.  
نَاوِي - مَنَاوَاة [نوي]: ه: عاداه.  
نَاوَأَ - مَنَاوَاة وَنَوَاة [نوا]: ه: فاحره وعارضه || عاداه;  
ويقال « نَاوَأَهُ الْعَدَاءُ ».  
نَاوِبَ - مَنَاوِبَةٌ [نوب]: ه: عاقبه وداوله وسامه.  
نَاوِجَ - مَنَاوِحَةٌ [نوح]: ه: قابله.  
نَاوِرَ - مَنَاوِرَةٌ [نور]: ه: شامه.  
نَاوِشَ - مَنَاوِشَةٌ [نوش]: فلان الشيء: خالطه ||  
« ناورشهم في القتال »: نازلهم.  
نَاوِصَ - مَنَاوِصَةٌ [نوص]: ه: ناورشه ومارسه.  
النَّاَوِقَ - ج نَاَوِقَات [نوق]: الخشبة المنقورة التي يجري  
فيها الماء (فارسية).  
نَاوَلَ - مَنَاوَلَةٌ [نول]: ه الشيء: أعطاه إياه أو أعطاه  
إياه ماداً به يده.  
النَّاَوِلُونَ - أجرة المركب || جعل السفينة (يونانية).  
نَاوِمَ - مَنَاوِمَةٌ [نوم]: ه: غالبه في النوم.  
النَّاَوِي - [نوي]: فا || الذي أزعج على التحول ||  
سنام الناقة.  
النَّاي - ج نَايَات [نأي]: (مو): آلة من آلات الطرب  
يُنْفَخ فيها (فارسية).  
نَايَ - نَايَا [نأي]: فلاناً وعن فلان: بعد عنه ||  
و- النَّوِيَّ للخيمة: عملها لها.  
النَّوِي - ج آتَاء وَأَنْاء وَنَيْي وَنَيْي [نأي]: العاجز  
الجبان.  
نَاَرٌ - نَارًا [نار]: ت نائرة في الناس: هاجت هاججة.  
النَّارِجِيل - (ن): النَّارِجِيل.  
النَّاطِل - ج نَاطِل [نطل]: كوز يكال به الخمر واللبن  
ونحوهما.

نَالَ - نَيْلًا وَنَالًا وَنَالَةً [نيل]: المطلوب: أصابه ||  
و- من فلان: وقع فيه || و- من عدو مطلوبه:  
بلغ منه مقصوده || و- ه مطلوبه: صبره يناله ||  
و- في من فلان معروف: وصل إلي منه معروف ||  
و- من عرض فلان: سبه.  
النَّال - [نول]: العطاء || « رجل نال »: جواد أو  
كثير النائل.  
نَامَ - نَوْمًا وَنِيَامًا [نوم]: نفس أوردت || مات ||  
و- ت السوق: كسدت || و- الثوب: أخلق ||  
و- ت الريح: سكنت || و- ت النار: همدت ||  
و- البحر: هدا || و- العرق: لم ينبض || و-  
الرجل: تواضع لله || و- إليه: سكن واطمأن ||  
و- عن حاجته: غفل عنها ولم يهتم بها || و-  
نَوْمًا ه: غلبه في النوم.  
النَّامَ - ج نُعَام [نم]: فا.  
النَّامَةُ - مؤنث النَّامِ || الحركة || الحسن || حياة النفس.  
يقال « أسكت الله نامته » أي أماته.  
نَامَسَ - مَنَامَسَةٌ [نمس]: فلاناً: ساره || و- الصائد:  
دخل الناموس أي القتره.  
النَّامِل - فا || النَّامِ.  
النَّامِلَةُ - مؤنث النَّامِل || السابله.  
النَّامِرَةُ - حديدة لها كلاب تجعل فيها لحمه يصاد  
بها الذئب.  
النَّامُور - الدَّم.  
النَّامُورَةُ - النَّامِرَةُ.  
النَّاهِقَ - فا || « ناهق الحمار »: حيث يخرج النهاق  
من حلقه.  
النَّاهِقَانِ - (ع ١): عَظْمَانِ شاخصان في مجرى الدمع  
من ذي الحافر.  
النَّاهِقَةُ - واحدة نواهي الحمار.  
النَّاهِك - فا || المبالغ في جميع الأشياء.  
النَّاهِل - ج نَهَلٌ وَنُهَلٌ وَنُهُولٌ وَنَهْلَةٌ وَنَهْلٌ وَنَهَالٌ:  
فا || الريان || العطشان.  
النَّاهِلَةُ - ج نِهَالٌ وَنَوَاهِلٌ: مؤنث النَّاهِل || المترددة  
إلى المنهل.  
النَّاهِم - فا || الصارخ.  
النَّاهُور - [نهر]: السحاب.



تَأَلَّ - تَأَلَّى وَتَيَّلَا وَتَأَلَّأْنَا [تَأَلَّى] الرَّجُلُ : مَشَى وَنَهَضَ  
 بِرَأْسِهِ يَحْرُكُهُ إِلَى فَوْقِ كَمَنْ بَعْدَهُ وَعَلَيْهِ حِمْلٌ يَنْهَضُ  
 بِهِ || و- الفرسُ : اهْتَزَّ فِي مَشْيِهِ || و- فَلَائًا : حَدُهُ .  
 تَأَمَّ - يَتَأَمَّمُ [تَأَمَّمَ] : أَنْ خَفِيفًا || و- تِ القوسُ  
 وَالْأَسَدُ وَالظَّبْيُ : صَوْتٌ .  
 التَّامَّةُ - [تَأَمَّمَ] : المَرَّةُ مِنْ تَأَمَّمَ || التَّغْمَةُ وَالصَّوْتُ .  
 التَّائِيءُ - [تَأَنَّى] : العَاجِزُ الجَبَانُ .  
 تَأَنَّى - تَأَنَّى [تَأَنَّى] عَنِ الأَمْرِ : اسْتَرْخَى وَعَجَزَ وَقَصُرَ ||  
 و- فِي الرَّأْيِ : ضَعُفٌ || و- فَلَائًا : نَهْنَهُ عَمَّا  
 يَرِيدُ وَكَفَّهُ عَنْهُ .  
 التَّائِيءُ - [تَأَنَّى] : العَاجِزُ الجَبَانُ .  
 التَّؤَتُّو - [تَأَنَّى] : العَاجِزُ الجَبَانُ .  
 التَّؤُودُ - جِ تَوْؤُؤٌ ، وَالْأَصْلُ تَوْؤُؤٌ [تَوْؤُؤٌ] : التَّوُورُ .  
 التَّؤُولُ - [تَأَلَّى] : الفرسُ الَّذِي يَهْتَزُّ فِي مَشْيِهِ .  
 التَّؤُومُ - [تَوْؤُؤٌ] : الكَثِيرُ النُّومُ .  
 التَّأْيُ - جِ آتَاءٌ وَأَنْأَاءٌ وَنَيْيٌ وَنَيْيٌ [تَأْيٌ] : الحَفِيرُ حَوْلَ  
 الخِيْمَةِ يَمْنَعُ السَّيْلَ .  
 التَّؤِي - جِ آتَاءٌ وَأَنْأَاءٌ وَنَيْيٌ وَنَيْيٌ [تَأْيٌ] : التَّأْيُ .  
 التَّؤِي - جِ آتَاءٌ وَأَنْأَاءٌ وَنَيْيٌ وَنَيْيٌ [تَأْيٌ] : التَّأْيُ .  
 تَبَّ - تَبَّ وَتَبَّأَ وَتَبَّأَ [تَبَّ] التَّيْسُ خَاصَّةً : صَاحِ  
 عِنْدَ الهَيَاجِ .  
 تَبَّأَ - تَبَّأَ وَتَبَّأَ [تَبَّأَ] السَّيْفُ عَنِ الضَّرْبَةِ : كَلَّ  
 وَارْتَدَّ عَنْهَا وَلَمْ يَقْطَعْ || و- السَّهْمُ عَنِ المَهِدِّفِ : قَصَرَ  
 وَلَمْ يُصِبهُ || و- عَنِ الشَّيْءِ : زَالَهُ || و- جَنِبَهُ عَنِ  
 الفَرَّاشِ : لَمْ يَطْمَئِنِّ عَلَيْهِ || و- الطَّبِيعُ عَنِ الشَّيْءِ :  
 نَفَرَ وَلَمْ يَقْبَلْهُ || و- المَكَانُ بِفَلَانٍ : لَمْ يُوَافِقْهُ || و-  
 عَلَيْهِ الأَمْرُ أَوِ الصَّاحِبُ : لَمْ يَتَّقَدْ لَهُ || و- فِي فَلَانٍ :  
 جَفَانِي || و- تِ صُورَةُ فَلَانٍ : قَبِحتْ فَلَمْ تَقْبَلْهَا  
 العَيْنُ || و- تَبَّؤَةً وَتَبَّؤًا وَتَبَّؤًا بِصُرَّةٍ : تَجَافَى وَتَبَاعَدَ ||  
 و- الشَّيْءُ : بَعُدَ وَتَأَخَّرَ وَلَمْ يَسْتَقَرَّ مَكَانَهُ .  
 التَّبَاعَةُ - [تَبَّؤَ] : طَلَبُ الشَّرَفِ وَالرَّئَاسَةِ وَالتَّقَدُّمِ .  
 التَّبَاتُ - مَصَّ || و- جِ تَبَاتَاتٌ وَأَنْبَتَةٌ : مَا تَنْبَتُهُ  
 الأَرْضُ مِنْ شَجَرٍ أَوْ نَجْمٍ أَوْ عَشْبٍ || « عِلْمُ السَّاتِ » :  
 عِلْمٌ يَبْحَثُ عَنِ حَقِيقَةِ النَّبَاتِ وَخَاصِّيَّاتِهِ وَطَوَائِفِهِ وَمَنَابِتِهِ .  
 التَّبَاتَةُ - وَاحِدَةُ التَّبَاتِ .  
 التَّبَاتِيُّ - النِّسْبَةُ إِلَى التَّبَاتِ || العَارِفُ بِالتَّبَاتِ .  
 التَّبَاجُ - الشَّدِيدُ الصَّوْتِ الجَافِي الكَلَامِ || الكَذَّابُ ||

« كَلْبُ تَبَاجٍ » : تَبَاجٌ .  
 التَّبَاجِيُّ - « كَلْبُ تَبَاجِيٍّ » : تَبَاجٌ .  
 التَّبَاجُ - الشَّدِيدُ التَّبَاجِ || صَدَفٌ بِيضٌ صَغَارٌ تُجَعَلُ  
 فِي الفَلَائِدِ لِدَفْعِ إِصَابَةِ العَيْنِ فِي زَعْمِهِمْ .  
 التَّبَاجَةُ - وَاحِدَةُ التَّبَاجِ لِلصَّدَفِ البِيضِ الصَّغَارِ .  
 التَّبَاجِيُّ - « كَلْبُ تَبَاجِيٍّ » : شَدِيدُ النَّاحِ ضَخْمُهُ .  
 التَّبَاجُ - مِنَ العَجِينِ : المَخْتَمِرُ المُنْتَفِخُ .  
 التَّبَاجُ - بَائِعُ التَّبِيدِ .  
 التَّبَارُ - الصَّبَاحُ || الفَصِيخُ .  
 التَّبَارِيسُ - [تَبَرَسَ] : الأَبَارُ المُنْقَارِبَةُ .  
 التَّبَاشُ - فَعَّالٌ لِلْمَبَالِغَةِ || الَّذِي يَنْبَشُ القُبُورَ .  
 التَّبَاشَةُ - حَرْفَةُ التَّبَاشِ .  
 التَّبَاطِيُّ - التَّبَطِيُّ .  
 التَّبَاطِيُّ - التَّبَطِيُّ .  
 التَّبَاطِيُّ - التَّبَطِيُّ .  
 التَّبَاجَةُ - الرَّمَاعَةُ مِنَ الرَّاسِ الصَّيِّ قَبْلَ أَنْ تَشْتَدَّ ، وَإِذَا  
 اشْتَدَّتْ فَهِيَ اليَافُوخُ .  
 التَّبَاجُ - الطَّحِينُ || الهَيْبَرِيَّةُ أَي القَشْرُ الَّذِي يَتَنَاثَرُ مِنَ  
 الرَّاسِ .  
 التَّبَاجُ - التَّبَاجُ .  
 التَّبَاجَةُ - التَّبَاجُ .  
 التَّبَاجَةُ - التَّبَاجُ .  
 التَّبَالُ - جِ تَبَّالَةٌ : صَانِعُ التَّبَالِ || صَاحِبُ التَّبَالِ  
 وَالرَّامِي بِهِ .  
 التَّبَالَةُ - مَا تُعِيدُهُ لِإِتْمَامِ الشَّيْءِ .  
 التَّبَالَةُ - مَصَّ || الذِّكَاؤُ وَالنَّجَابَةُ || الفَضْلُ .  
 التَّبَالَةُ - حَرْفَةُ صَانِعِ التَّبَالِ .  
 التَّبَاهُ - المَرْتَفِعُ المُشْرِفُ .  
 التَّبَاهَةُ - الفِطْنَةُ || ضِدُّ المَحْمُولِ || الشَّرْفُ .  
 التَّبَامُوسُ - جِ تَوَامِيسُ : الشَّرِيعَةُ || الوَحْيُ || صَاحِبُ  
 السَّرِّ المَطَّلَعِ عَلَى بَاطِنِ أَمْرِكَ || بَيْتُ الرَّاهِبِ || قُتْرَةُ  
 الصَّائِدِ وَهِيَ كَالغُرْفَةِ يَكْمُنُ فِيهَا الصَّائِدُ لِلصَّيْدِ ||  
 عَرِينُ الأَسَدِ ، عَرِيْسَتُهُ || الشَّرْكُ || جَبْرِيْلُ || المَكْرُ  
 وَالخُدَاعُ || مَا تَنْمَسُّ بِهِ مِنَ الاحْتِيَالِ || الكَذَّابُ ||  
 المَكْرُ وَالخُدَاعُ || مَا تَنْمَسُّ بِهِ مِنَ الاحْتِيَالِ || الكَذَّابُ ||  
 النَّمَامُ || الحَاذِقُ || و- (ح) : دَوِيَّةٌ غِبْرَاءُ كَهَيْئَةِ  
 الذَّرَّةِ || و- (ح) : العَمُوسُ || « التَّبَامُوسُ الأَكْبَرُ » :

تَبَأَ - مَبَأَ [نبأ]: صات خفيفاً || و - تَبَأَ وَتَبَّأَ  
الشيء: ارتفع || و - على القوم: طلع عليهم || و -  
الشيء: تجافى وتباعد || و - من أرضٍ إلى أرضٍ:  
خرج .

تَبَأَ - تَبَّأَ وَتَبَّيَّنَا [نبأ]: فلاتاً الخبرَ وبانخبر: خبره .  
تقول «تَبَّأْتُ زَيْدًا عَمْرًا خَارِجًا» أي أَعْلَمْتُهُ .

التَّبَأُ - جُ أَنْبَأَ [نبأ]: الخبر . يقال «وَكَاةُ الْأَنْبَاءِ» ،  
و «مَكْتَبُ الْأَنْبَاءِ» .

التَّبَاةُ - [نبأ]: الصوت الخفيّ أو هو صوت الكلاب .  
تَبَّأَ - تَبَّيَّنَا [نبأ]: صارت له أنابيب .

تَبَّتْ - مَبَّتْ وَتَبَّتَا الْمَكَانُ: صارَ ذا نبتٍ || و -  
البقلُ: نشأ وخرج من الأرض || و - تَبَّتْ وَتَبَّتَا الْإِنْسَانُ:  
بلغ مبلغَ الرجال || و - تَبَّتَا الْبُرَّ: نبشها وأخرج ترابها ||

و - التراب: استخرجه من البُرِّ ونحوها || و - فلانُ:  
غضب || و - عن السرِّ أو الأمر: بحث عنه .

تَبَّتْ - تَبَّيَّنَا [نبت]: الشجر: غرسه || و - الحبُّ:  
زرعه || و - الصبيُّ: رباه .

التَّبْتُ - مص || و - جُ تَبُوتُ: النبت .  
التَّبْتُ - جُ أَنْبَاتُ: الأثر .

التَّبَّةُ - [نبأ]: المرّة من نَبٍ || الرائحة الكريهة .  
التَّبَّةُ - واحدة التَّبْتُ .

تَبَّجَ - مَبَّجًا: كان شديد الصوت جاني الكلام ||  
و - مَبَّجَاتِ الْقَبْجَةِ: خرجت من جحرها .

التَّبَجَّةُ - الْأَكْمَةُ .  
تَبَّجَ - مَبَّجًا وَتَبَّجًا وَتَبَّجًا وَتَبَّجًا  
الكلبُ: صات ، يقال «نبحه الكلبُ وتَبَّجَ عليه» .

وأصل التَّبَّجِ لصوت الكلب وقد يُستعمل لغيره كالظبيِّ  
والثبيس || و - الشاعرُ: هجا || و - مَبَّجًا الْمُدْهُدُّ:  
أسنُّ فغلظ صوته .

التَّبَّجَاءُ - «ظبيّة تبجاء»: صياحة .  
تَبَّجَ - مَبَّجًا الْعَجِينُ: اختمر وانتفخ .

التَّبَّجُ - ما يسيبه العمل في اليد من البثور المملوءة ماءً ||  
آثار النار في الجسد .

التَّبَّجُ - التَّبَّجُ .  
التَّبَّجَاءُ - «الأرضُ التَّبَّجَاءُ»: جُ تَبَّجَى: المرتفعة ||  
الرَّخْوَةُ .

التَّبَّخَةُ - بَرْدِيٌّ كَانُوا يَجْعَلُونَهُ بَيْنَ أَلْوَاحِ السَّقَنِ ||

جبريل || والتَّامُوسُ في اصطلاح العائمة: ما يحمله  
الرُّجُلُ من اسمه وصيته وشرفه .

التَّامُوسَةُ - عَرِينُ الْأَسَدِ .  
التَّامُوسِيَّةُ - نَسِيجٌ رَفِيقٌ يُجْعَلُ عَلَى السَّرِيرِ وَقَايَةً مِنَ  
الْبَعوضِ .

التَّامِي - [نمي]: فا || الناجي .  
التَّامِيَّةُ - جُ تَوَامٍ [نمي]: مؤنث التامِي || القوّة التي  
فعلها النموُّ || خَلَقَ اللهُ لِأَنَّهُمْ يَنْمُونُ || و - من الأيل:  
السعيّة || «نَامِيَةُ الْكُرْمِ»: القضيبة الذي تكون  
عليه العناقيد .

نَاةٌ - مَبَّيْنَا [نيه]: الشيء: ارتفع || أَعْجَبَ .  
نَاهَبَ - مَنَاهَبَةٌ [نهب]: هُ: بارأه في العَدْوِ || و -  
القَوْمُ فَلَانًا: تناولوه بكلامهم || و - الغنيمة: أخذها .

النَّاهَةُ - [نيه]: يقال «نَفْسٌ نَاهَةٌ» أي منتهية عن  
الشيء .

النَّاهِجَةُ - «طريقُ ناهجة»: واضحة .  
نَاهَدَ - مَنَاهِدَةٌ [نهد]: هُ: نَاهَضَهُ فِي الْحَرْبِ .

النَّاهِدُ - جُ نُهَادٍ وَنُهَادٍ: فا || و - (ح): الْأَسَدُ ||  
«غلامٌ نَاهِدٌ»: مُرَاهِقٌ || و - جُ تَوَاهِدُ: النَّاهِدَةُ .

النَّاهِدَةُ - جُ تَوَاهِدُ: المرأة التي نَهَدَتْ نَدْبَهَا .  
النَّاهِرُ - فا || العنب الأبيض .

نَاهَزَ - مَنَاهِزَةٌ [نهاز]: هُ: دَانَاهُ ، يُقَالُ «نَاهَزَ الْخَمْسِينَ»  
أي قاربها و «نَاهَزَ الْفَطَامَ» أي قرب منه || و - الصيدُ:  
بادره || و - الفرصة: اغتتمها || و - تَهَمُّ الْفُرْصِ:  
دكت منهم .

النَّاهِزُ - المولود الذي قرب من الفطام || «نَاهِزُ الْقَوْمِ»:  
كبيرهم والقَمُّ بِأَمْرِهِمْ .

النَّاهِزَةُ - مؤنث النَّاهِزِ .  
نَاهَضَ - مَنَاهِضَةٌ [نهض]: قِرْتَهُ: قاومه .

النَّاهِضُ - فا || فرخ الطائر الذي وفرَّ جناحَهُ وَقَدِيرٌ عَلَى  
الطيران || اللحم الذي يلي عضد الفرس من أعلاها ||  
«مَكَانٌ نَاهِضٌ»: مَرْتَفَعٌ || «عَامِلٌ نَاهِضٌ»: ماضٍ  
في عمله .

النَّاهِضَةُ - جُ تَوَاهِضُ: مؤنث النَّاهِضِ || «نَاهِضَةُ  
الرُّجُلِ»: بنو أبيه الذين يغضبون له وينهضون معه  
وتخدمه القائمون بأمره .

التَّبَاوَةُ - [نبو]: ما ارتفع من الأرض .

الكبريتة التي تُشعل بها النار.

النَّبْخَةُ - النَّبْخَةُ .

نَبَذَ - يَنْبِذُ الشيءَ : طرحه ورمى به لقلّة الاعتداد

به ؛ نقول « نبذهُ نَبْذَ التَّوَاغِ » || و- الأمرُ : أهمله ||

و- العهدُ : نقضهُ || و- النَبِذَ : عمله || و-

العنبُ أو التمرُ : صار نبيذًا .

نَبَذَ - تَنْبِذًا [نَبَذَ] النَّبِذَ : عمله || و- العنبُ أو

التمرُ : صار نبيذًا || و- الشيءُ : طرحه ورمى به .

النَّبْذُ - مص || و- ج أنبأذ : الشيء القليل اليسير .

النَّبْذَةُ - ج بُذ : النَّبْذَةُ .

النَّبْذَةُ - ج بُذ : الناحية || القطعة من الشيء على

حدة كالنبذة من الكتاب .

نَبَّرَ - يَبْرَأُ الغلامُ : نزع ع || و- المغنيُّ : رفع صوته

بعد خفض || و- الرجلُ : زجره وانتهره || و- هـ

بلسانه : اغتابه ونال منه || و- الريحُ عنه : رفعه

بسرعة || و- الشيءُ : رفعه || و- الحرفُ : همزه .

النَّبْرُ - مص || القليل الحياء .

النَّبْرُ - ج نَبْرٌ وأَنْبَارٌ : بيت التاجر الذي تُنضد فيه

الغلال والمناخ || القصير الفاحش || اللثيم || و-

(ح) : ضرب من الذباب أو هو القراد .

النَّبْرَاسُ - ج نَبْرَاسٍ [نبرس] : المصباح || سنان

الريح || و- (ح) : الأسد || الجريء الجسور ||

« أتخذ منه نِبْرَاسًا » : أتخذهُ قُدْوَةً ومثالًا .

النَّبْرَةُ - ج نُبْرٌ : اللقمة الضخمة .

النَّبْرَةُ - المِرَّةُ من نَبْرٍ || الهمزة || وسط النقرة في ظاهر

الشفة || الورم في الجسد || كل مرتفع من شيء || رفع

الصوت بعد خفضه || صيحة الفزع .

النَّبْرِيحُ - أنبوب النارجيلة (فارسية) .

النَّبْرِيسُ - [نبرس] : الحاذق المتبصر .

نَبَّرَ - يَبْرَأُ هـ : لَمَزَهُ || و- هـ بكذا : لَقَبَهُ به وهو

شائع في الألقاب القبيحة .

نَبَّرَ - تَنْبِيرًا [نبر] هـ : نَبَّرَهُ .

النَّبْرُ - ج أنباز : اللَّقَبُ .

النَّبْرُ - اللثيم في حَسَبِهِ أو خُلُقِهِ .

النَّبْرَةُ - الذي يُلَقَّبُ الناسَ كثيرًا .

نَبَسَ - يَنْبَسُ وَيُنَسُّ بالمجلس : تكلم . وأكثر استعماله

في النفي ؛ يقال « ما نَبَسَ بكلمة » || و- السرُّ :

كتمهُ || و- الرجلُ : تحرك وأسرع .

نَبَسَ - تَنْبَسًا [نبس] بالمجلس : نكلم || و- السرُّ :

كتمهُ .

النَّبَسُ - الناطقون || المسرعون في حوائجهم .

النَّبَسَاءُ - مؤنث الأنبس .

نَبَشَ - يَنْبِشُ الشيءَ المستورَ : أبرزهُ || و- الكثرُ

من الأرض : كشفهُ واستخرجهُ ؛ ومنهُ « نَبَشَ القبرَ » ||

و- الحديثُ : استخرجهُ || و- السرُّ : أفضاه ||

و- عن الأسرار : استخرجها || و- لعباله : اكتسب .

نَبَشَ - تَنْبِشًا [نبس] هـ : فَتَشَهُ .

النَّبَشُ - (ن) : شجرٌ ورقهُ كورق الصنوبر وخشبهُ أحمر

صلب جدًا .

النَّبِشَةُ - الأرض أو البئر المتبوثة .

نَبَّصَ - يَبْصُ في المجلس : تكلم . وأكثر ما يُستعمل

في النفي . يقال « ما نَبَّصَ بكلمة » والسين أعلى ||

و- الشعرُ : نتفه || و- نَبِصًا الطائرُ : صوت خفيفًا .

النَّبِصُ - مص || القليل من البقل إذا طلع .

النَّبِصَةُ - المِرَّةُ من نَبِصٍ || الكلمة .

نَبَّصَ - يَبْصُ نَبْصًا وَنَبْصَانًا العرقُ : تحرك وضرب ||

و- ت الأمعاء : اضطربت || و- البرقُ : لمع

خفيفًا || و- نَبْصًا الشعرُ : نتفه || و- نَبْوَصًا الماءُ :

سال أو غار .

نَبَّصَ - تَنْبِصًا [نبس] في القوس : جذب وترها

لنصوت .

النَّبْصُ - ج أنباص : حركة القلب والعروق في الإنسان

والحيوان . وتكون سريعة أو بطيئة متساوية أو مختلفة

قوية أو ضعيفة ؛ ويستدل بها على حالة الجسد من

صحة أو مرضٍ || « فؤادُ نَبْصٍ » : شَهْمٌ ذكيٌّ كأنه

من شهامته ينبص .

النَّبْصُ - النَّبْصُ (عامية) || « فؤادُ نَبْصٍ » : نَبْصٌ .

النَّبْصُ - « فؤادُ نَبْصٍ » : نَبْصٌ .

النَّبْصَةُ - الدفعة الواحدة من النَّبْصِ .

نَبَطَ - يَنْبِطُ وَيُبْطُ الماءُ : نبع || و- نَبَطًا البئرُ :

استخرج مائها || و- الشيءُ : أظهرهُ بعد خفاء .

نَبَطَ - تَنْبِطًا [نبط] البئرُ : استخرج مائها .

النَّبَطُ - عَوْرُ المرءِ وباطنُهُ || بياضٌ يكون تحت إبط

الفرس وبطنه || و- ج أنباط ونبوط : أول ما يظهر

من ماء البئر || و - ج أنباط وتَبِيط : قومٌ من العجم كانوا ينزلون بين العراقيين ، سُمُّوا تَبَطًا لاستنباطهم ما يخرج من الأرضين . ثم استُعِيلَ في أخلاط الناس وعَوَامِهِمْ .

التَّبَطَاءُ - مؤنث الأنبط .

التَّبَطَّةُ - أول ما يظهر من ماء البئر || بياضٌ يكون تحت إبط الفرس وبطنه .

التَّبَطِيُّ - واحد التَّبِيطِ للقوم من العجم .

التَّبَطِيَّةُ - « كلمة تَبَطِيَّةٌ » : عامية .

تَبَعَ - تَبَعًا وتَبَوَّعًا وتَبَعَانًا الماء : خرج من العين .

تَبِعَ - تَبَعًا وتَبَوَّعًا وتَبَعَانًا الماء : تَبِعَ .

تَبِعَ - تَبَعًا وتَبَوَّعًا وتَبَعَانًا الماء : تَبِعَ .

التَّبِيعُ - مص || عين الماء || و - (ن) : شجرٌ تَتَّخِذُ منه السهام والقسي .

التَّبَعَةُ - (ن) : واحدة شجر التَّبِيعِ || القوس || يقال « هو من تَبَعَةٍ كريمة » أي من أصلٍ كريم .

التَّبِيعِيَّةُ - القوس التي أُتَّخِذَتْ من التَّبِيعِ .

تَبِعَ - تَبَعًا وتَبَوَّعًا الرجلُ : قال الشعر وأجاده || و - في العلم وغيره : أجاد || و - رأسه : انتشرت

منه التَّبَاغَةُ أي القشر الذي يتناثر من الرأس || و - الشيء : خرج وظهر || و - الماء : تبع || و - الوعاء

بالدقيق : خرج منه الدقيق لرقته || و - الشر : فشا وظهر .

التَّبِيعُ - غبار الرِّيحِ .

التَّبِيعَةُ - « تَبِيعَةُ القوم » : خيارهم .

تَبِيعَ - تَبَعًا : غرس شراكًا واحدًا من الوادي || و - الرجلُ : كتب || و - الشيء : خرج وظهر .

تَبِيعَ - تَبِيعًا [تَبِيعَ] : غرس شراكًا واحدًا من الوادي || و - الرجلُ الشجر : غرسه مرتبًا || و - الكتاب : سطره مرتبًا || و - الشيء : خرج وظهر || و - النخل :

فسد وصار ثمره صغيرًا مثل التَّبِيعِ .

التَّبِيعُ - مص || دقيقٌ حُلُوٌّ يخرج من لب جذع النخلة || التَّبِيعُ .

التَّبِيعُ - حَمَلُ شجر السُّدُرِ .

التَّبِيعُ - التَّبِيعُ .

التَّبِيعَةُ - واحدة التَّبِيعِ حَمَلُ شجر السُّدُرِ .

التَّبِيعَةُ - واحدة التَّبِيعِ .

التَّبِيعَةُ - واحدة التَّبِيعِ .

تَبَّلَ - تَبَّلًا : كان ذا تَبَلٍ أي نجابة وفضل || و - تَبَّلًا : غلبه في التَّبَالَةِ || و - بالسهم : رمى

به || و - الرجلُ : رماه بالتَّبَلِ أو أعطاه التَّبَلُ || و - الرجلُ : سار سيرًا شديدًا || و - الإبل : ساقها

سوقًا شديدًا || و - على القوم : لقط التَّبَلُ لهم ثم دفعها إليهم ليرموا بها || و - هُ بالطعام : علَّه به

وناوله الشيء بعد الشيء || و - به : رفق به .

تَبَّلَ - تَبَّلًا عن كذا : كان أكبر منه .

تَبَّلَ - تَبَّلًا [تَبَّلَ] الرجلُ : أعطاه تَبَلًا .

التَّبَلُ - الذكاء والنجابة || الفضل || كمال الجسم .

التَّبَلُ - مص || و - ج تَبَلٌ : ذو النجابة والفضل || السهام ، وهي مؤنثة || « تَبَلُ الدهر » : حوادته .

التَّبَلُ - عظام الحجارة أو صغارها .

التَّبَلُ - ذوو التَّبَلِ ، وهو اسم جمع || عظام الحجارة أو صغارها || « رجلٌ تَبَلٌ » : ذو تَبَلٍ .

التَّبَلَةُ - واحدة التَّبَلِ || و - ج تَبَلَاتُ : العطية || الثواب والجزاء || اللقمة الصغيرة || « تَبَلَةٌ كلُّ شيء » : خياره .

التَّبَلَةُ - واحدة التَّبَلِ || و - ج تَبَلَاتُ : مؤنث التَّبَلِ || و - ج تَبَلٌ وأتَبَلٌ وتَبَلَانٌ : واحدة التَّبَلِ .

التَّبَلَةُ - ذو التَّبَلِ ، وهو اسم جمع .

تَبَّهَ - تَبَاهَةً : شرف || اشتهر وكان ذا نباهة ، وهي ضد الخمول .

تَبَّهَ - تَبَاهَةً : تَبَّهَ || و - تَبَّهًا للأمر : فطِنَ له || و - تَبَّهًا من نومٍ : استيقظ .

تَبَّهَ - تَبَاهَةً : تَبَّهَ .

تَبَّهَ - تَبَّهًا [تَبَّهَ] باسمٍ : تَوَّهَ به ورفعهُ من الخمول || و - هُ من نومٍ : أيقظه || و - هُ على أو إلى الأمر : أوقفه عليه وأعلمه به .

التَّبَّهَ - الفطنة .

التَّبَّهَ - مص || المشهور || الضالة توجد عن غفلة

لا عن طلبٍ || الشيء الموجود || و - ج تَبَّهَاءُ : الفطن وذو النباهة || الشريف . يقال « رجلٌ تَبَّهٌ » أي شريفٌ ،

و « قومٌ تَبَّهٌ » أي شرفاء (للمفرد والجمع لأنه مصدر) .

التَّبَّهَ - ج تَبَّهَاءُ : الفطن وذو النباهة || الشريف .

التَّبَّهَ - [تَبَّهَ] : العلو والارتفاع .

النَّبوة - [نبأ]: الإخبار عن الغيب أو المستقبل بألهام من الله || الإخبار عن الله وما يتعلّق به تعالى .

النَّبوة - [نبأ]: مص || ما ارتفع من الارض || «نبوة الزمان»: خطبته وجفوته .

النَّبوة - [نبأ]: النبوة .

النَّبوت - ج نَبَائِت [نبت]: الفرع النابت من الشجر || العصا الغليظة .

النَّبوح - مص || ضجّة القوم وأصوات كلابهم ؛ وهو جمع نَبَح .

النَّبويّ - [نبأ]: النسبة إلى النبيّ .

النَّبويّ - ج أنبياء ونبيّون وأنباء ونبأ [نبأ ونبأ]: المخبر عن الله وما يتعلّق به تعالى || المخبر عن الغيب أو المستقبل بألهام من الله || والنبيّ أيضًا: ما ارتفع من الأرض .

النَّبويّ - [نبأ]: المكان المرتفع المحدودب || الطريق الواضح || الخارج من مكان إلى مكان || و- ج أنبياء ونبيّون وأنباء ونبأ: النبيّ .

النَّبويّ - [نبأ]: تصغير النبيّ للمخبر عن الله والمخبر عن الغيب .

النَّبِيّة - ج نَبِيّات [نبأ]: مؤنث النبيّ للمخبر عن الله والمخبر عن الغيب .

النَّبِيّ - الشريب .

النَّبِيّة - ج نَبَائِت: التراب المستخرج من البئر أو النهر ونحوهما || السَّر || «نَبِيّة السبع»: ما يذفته من اللحم لوقت حاجته .

النَّبِيذ - المَبْرُذ || و- ج أنبذة: الخمر المعتصر من العنب أو التمر || الشراب عمومًا .

النَّبِيذة - مؤنث النّبِيذ للمنبوذ .

النَّبِير - الرجل الكبيس .

النَّبِيغ - العرق .

النَّبِيغ - ج نَبَغَاء: الرجل العظيم الشأن .

النَّبِيغَة - ج نَبَائِق: العقدة في مخرج عنقود العنب إذا عظمت .

النَّبِيل - ج نَبَال: ذو النجاة والفصل || الجسم .

النَّبِيلَة - ج نَبَائِل: مؤنث النبيل ؛ يقال «فلانة نَبِيلَة بالحسن» أي يبيّة النباله فاضلة || الحيفة .

النَّبِيه - ج نَبَاهَاء: الفطن وذو النباهة || الشريف .

نَبَا - نُتُوًا [توتوا] العُصُو: ورم .

النَّاج - اسم لما تضعه البهائم .

النَّاف - ما سقط عند التنف .

النَّافَة - التناف .

النَّاق - القميّ [عامية] .

نَتَأ - نَتَأٌ وَنُتُوًا [نتأ] الشيء: خرج من موضعه من غير أن يفصل || ارتفع وانتفخ || و- ت القرحه:

وَرِمَتْ || و- اللدّي: نهد || و- ت الجارية:

بَلَّغَتْ || و- على القوم: طلع عليهم

النَّاتَة - [نتأ]: الأكمة .

نَتَجَ - - تَتَجًا الماخض من البهائم: اعتنى بها حتى تضع . يقال «تَتَجَهَا وَلَدًا» بمعنى ولدها ولدًا || و- الشيء من الشيء: خرج منه ونشأ || و- الولد عند العامة: شبَّ || و- نتاجات البهيمة ولدًا: وضعته وولده .

نُتَجَ - نتاجات البهيمة ولدًا: وضعته وولده || و- الولد: وُضِعَ || و- القوم: وُضِعَتْ مواشيهم .

نَتَجَ - تَتَجَجًا [نتج]: بمعنى نتج ، وشُدُّد للتكثير || و- عند العامة: تكسَّب من عمله .

نَتَعَ - نُتِعًا وَتُوتِحًا العرق: خرج من الجسم || و- هُ الحُر: رَشَعَهُ || و- الدسم من الإناث: رشح .

النَّتَع - مص || العرق .

نَتَخَ - تَتَخًا الشيء: نَزَعَهُ وقلعه ؛ يقال «نَتَخَ القلأع الضرس» إذا نزعهُ || و- إليه يبصره: نظر إليه || و- البازي اللحم: خطفه بمنسره || و- الثوب بالذهب: نسجه || و- فلانًا: أهانه || و- كَيْتَحًا بالمكان: أقام || و- على ملة كذا: رسخ .

نَتَخَ - تَتَيْتَحًا [نتخ] بالمكان: أقام || و- على ملة كذا: رسخ .

نَتَرَ - نُتَرًا الشيء: جذبهُ بشدّة || خَلَسَهُ || و- القوس: نزعها || و- الثوب بالأصابع أو الأضراس: شَقَّهُ || مَرَّقَهُ || و- الكلام: شدّده وغلظهُ || و-

هُ بالرمح: طعنه طعنًا شديدًا .

نَتَرَ - نُتَرًا الشيء: فسد وضاع .

النَّتْر - مص || العُتْف || الضعف والوهن في الأمر .

النَّتْرَة - ج نَتَرَات: المرّة من نَتَرَ || الطعنة النافذة .

نَتَشَ - تَتَشًا الشوكَة ونحوها: استخرجها || و-

النَّتَشَر: نَفَقَهُ || و- اللحم ونحوه: جذبهُ قَرَصًا ||

و- الحَجَرُ بِرِجْلِهِ : دفعه ونحاه || و- الجرادُ الأرضَ :  
 أَكَلَ نباتها || و- الرَّجُلُ لِعِيَالِهِ : اكتسب لهم ||  
 و- هُ بِالْعَصَا : ضربه || و- تَشَّأَ وَتَشَّأَ الرَّجُلُ :  
 عيبه سراً .  
 التَّشُّ - أول ما يبدو من النبات || البياض الذي يظهر  
 في أصل الظفر .  
 تَشَّعَ - نُتَوَعَا الدَّمُ من الجرح أو الماء من العين : خرج  
 قليلاً قليلاً || و- هُ عند العائمه : جذبهُ وشده بقوة .  
 تَشَّعَ - تَشَّعَا الرَّيْشَ أو الشَّعْرَ ونحوه : نزعهُ .  
 تَشَّعَ - تَشَّيْفًا [تشف] الرَّيْشَ أو الشَّعْرَ ونحوه : نزعهُ ||  
 و- في القوس : نزع نزعاً خفيفاً .  
 التَّشُّفَ - المتشوف .  
 التَّشْفَعُ - ج تَشْفَعُ : ما تشفه بإصبعك من نبتٍ ونحوه ||  
 يقال « أعطاهُ تشفةً من الطعام وغيره » أي شيئاً قليلاً  
 منه .  
 التَّشْفَعَةُ - مَنْ لا يستصحب العلم ونحوه بل كأنه ينتف  
 منه تشفاً فقط .  
 تَشَّقَ - تَشَّقَا الجرابَ : نفضهُ || و- الشيءُ : رفعهُ ||  
 زعزعه || فتقه || بسطهُ || و- الجلدُ : سلخهُ || و-  
 تِ المرأةُ أو الناقةُ : كثر ولدها || و- عند العائمه :  
 قاء || و- تَشَّقَا وَتَشَّقَا تِ الدابةُ ركبها وبركبيها :  
 أفلقتهُ وأتعبته .  
 التَّشْقَ - التَّشْقَى (عامية) .  
 تَشَّلَ - تَشَّلَا الشيءُ : جذبهُ إلى قدام || و- الجرابُ :  
 تَلَّهُ أي نفضهُ أو استخرج ما فيه || و- فلاناً : زجرهُ ||  
 و- تَشَّلَا وَتَشَّلَا وَتَشَّلَا من بين أصحابهِ : تقدمهم .  
 التَّشَلَّ - يَبْيَضُ النَّعَامُ يَمَلَأُ في الشتاء ماءً فيُدْفَنُ في  
 الفلوات البعيدة من الماء فإذا سلكوها في القيظ استناروا  
 البيض وشربوا ما فيها من الماء .  
 التَّشَلَّ - التَّشَلَّ .  
 تَشَّنَ - تَشَّنَا : خبثت والحتهُ .  
 تَشَّنَ - تَشَّنَا : تشن .  
 تَشَّنَ - تَشَّنَا وَتَشَّنَا : تشن .  
 تَشَّنَ - تَشَّنِينَا [تنن] الشيءُ : جعلهُ مَبْتِنًا .  
 التَّشَّنَ - الخبيث الرائحة .  
 التَّشَّنَى - مؤنث التَّشَّنَ .  
 التَّشْوَرُ - [تتا] : مص || الأكمة .

التَّشْوَجُ - الحاميل من البهائم .  
 التَّشْوَجُ - مص || صموغ الشجر .  
 التَّشْوَفُ - المولع بتشف لحيته .  
 التَّشْوَجَةُ - ج تَشْوِجٌ : الولد || القضية أو الأمر تستخرجه  
 من مقدماته || و- (ع ح) : راجع الفرض .  
 التَّشْوَفُ - المتشوف .  
 التَّشْوَلَةُ - الوسيلة .  
 التَّشْوِينُ - التَّشْوِينُ .  
 تَشَّ - تَشَّأَ [تثأ] الخبَرُ : أفشاهُ || و- الجرحُ :  
 دهنهُ || و- تَشَّأَ وَتَشَّأَ الرَّجُلُ : رشح بما فيه || و-  
 الرَّجُلُ : عرق من سيمته || و- العظمُ : سال ودكه .  
 التَّشَّ - مص || الحائط التدي .  
 تَشَّأَ - تَشَّأُوا [تثوا] الحديثُ : حدث به وأشاعهُ ||  
 و- الشيءُ : قرَّقه وأذاعهُ || و- فلاناً : اغتابهُ ||  
 و- عليه قولاً : أخبر به عنه .  
 تَشَّأَى - تَشَّأَى [تثي] الخبَرُ : حدث به وأشاعهُ .  
 التَّشَّأَى - [تثوا] : ما أخبرت به عن الرجل من حسن  
 أو سئ .  
 التَّشَّأَى - [تثا] : الدهن يثأ أي يدهن به الجرحُ .  
 التَّشَّأَى - [تثا] : المُغتَابُونَ .  
 التَّشَّأَى - [تثا] : الكثير الإفشاء للحديث أو للسَّر .  
 التَّشَّأَى - ما تثار مما نُثِرَ .  
 التَّشَّأَى - مص || ما يُنثر في العرس على الحاضرين .  
 التَّشَّأَى - التَّشَّأَى .  
 التَّشَّأَى - البقية || التراب المُستخرج من البئر .  
 تَشَّرَ - تَشَّرَا وَتَشَّرَا : أقي بالثر في كلامهِ || و-  
 الشيءُ : رماه متفرقاً || و- الدرعُ عنه : ألقاهُ || و-  
 تَشَّرَا تِ الدابةُ : عطست وطرحت ما في أنفها من  
 الأذى .  
 تَشَّرَ - تَشَّرَا [تثرا] الشيءُ : رماه متفرقاً .  
 التَّشَّرَ - مص || خلاف النظم من الكلام .  
 التَّشَّرَ - الكثير الكلام والمذيع للأسرار .  
 التَّشَّرَةُ - المرَّةُ من تشر || القطعة من التشر || الخيشوم وما  
 والاهُ || العطسة || الدرع السلسة الملبس || « نثرة الأسد »  
 (فك) : كوكبان بينهما قدر شبر وفيهما لطح يياض  
 كأنه قطعة محاب . ويقال لها أيضاً أنف الأسد . وهي  
 من منازل القمر .

- نَجَحَ - نُتِلَّ الفرسُ وكلُّ ذي حافرٍ: راثٌ || و - نُتِلَّ البئرُ: استخرجَ ترابها || و - الكِنَانَةُ: استخرجَ بِيَالِهَا فَنَثَرَهَا || و - الجِرَابُ: نفص ما فيه || و - الدرْعُ عنه: نزعها وألقاها || و - عن فلانٍ درعُهُ: صبَّها عليه || و - اللحمُ في القِدْرِ: وضعهُ فيها مقطَّعًا .  
النُّثْلُ - المحفور .  
النُّثْلَةُ - المِرَّةُ من نُثْلٍ || الدرْعُ الواسعةُ || النقرة بين الشارين .  
النُّثُورُ - «رجُلٌ نُثُورٌ وامرأةٌ نُثُورٌ»: كثيرٌ أو كثيرة الولد .  
النُّثُورَةُ - [نثور]: الوقعة في الناس .  
النُّثِينَةُ - [نث]: رشح الرِّقِّ .  
النُّثِيرُ - المُنْثُورُ .  
النُّثِيلُ - الرُّوثُ .  
النُّثِيلَةُ - النُّثَالَةُ || اللحمُ الثمين .  
نَجَّ - نُجَّجًا [نَجَج] الشيء من فيه: رمَاهُ || و - نَجَّجًا ونَجَّجَاتٍ القرحَةُ: سالتُ بما فيها || و - الرجلُ: أسرع .  
نَجَا - نُجَاةٌ ونَجَاءٌ ونَجْوًا ونَجَابَةٌ [نَجْو] من كذا: خلصَ || و - نَجْوًا فلانًا: خلَّصَهُ || و - الدواء: شربه || و - الشجرة: قطعها || و - الصبيُّ: أخرجَ نَجْوَهُ || و - النَجْوُ من البطن: خرجَ || و - نَجْوًا ونَجَا الجلدَ عن الذبيحة: كَشَطَهُ وسلخَهُ || و - نَجَاءً: أسرعَ وسبقَ || و - نَجْوًا ونَجْوَى الرجلُ: سارَهُ بما في فؤاده من الأسرار أو العواطف .  
نَجَّى - نَجَّيَةً [نَجْو] الرجلُ من كذا: خلَّصَهُ || تركَهُ بنَجْوَةٍ من الأرض .  
النَّجَا - [نَجْو]: الخلاصُ || العصا || العودُ || عيدانُ الهودجِ || الجلدُ .  
النَّجَاءُ - الخلاصُ .  
النَّجَائِبُ - [نَجَب]: «نَجَائِبُ الشيء»: خالصةُ || لُبَابُهُ الذي ليس عليه نَجَبٌ أي قِشْرٌ .  
النَّجَابَةُ - مص نَجَبٌ .  
النَّجَاةُ - [نَجْو]: مص || و - ج نَجَا: الخلاصُ || ما ارتفع من الأرض || الفصنُ || الكمأةُ || الحرصُ || الحسدُ .  
النَّجَاحُ - مصدرٌ أو اسمٌ من نَجَحَ؛ نقولُ «لَقِيَ النَّجَاحَ» - نُتِلَّ لأنَّهُ يُسَهَّلُ النجَاحَ والفورُ بالمقصود .  
النَّجَادُ - حائلُ السيفِ .  
النَّجَادُ - هو المُنَجِّدُ أي مَنْ يُعالِجُ الفرشَ والوسائدَ ويحيطها .  
النَّجَادَةُ - حِرْفَةُ النَّجَادِ .  
النَّجَارُ - النِّجَارُ .  
النَّجَارُ - الأَصْلُ || الحِسابُ || اللونُ .  
النَّجَارِيُّ - «إِبِلٌ نَجَارِيٌّ»: نَجِيرَةٌ .  
النَّجَّارُ - الذي حِرْفَتُهُ نَجْرُ الخشبِ .  
النَّجَارَةُ - ما يسقط من الخشبِ عندما تنجرهُ .  
النَّجَارَةُ - حِرْفَةُ النَّجَّارِ .  
النَّجَّازُ - النَجْزُ .  
النَّجَّاشُ - سِرٌّ يجعلونه بين الجلدين ثمَّ يحزونه بينهما .  
النَّجَّاشُ - الصائدُ .  
النَّجَّاشِيُّ - لقبُ ملكِ الحبشةِ .  
النَّجَّاشِيُّ - النَّجَّاشِيُّ .  
النَّجَّاشِيُّ - النَّجَّاشِيُّ || مَنْ يثيرُ الصيدَ ليمرَّ على الصائدِ .  
النَّجَّاشِيُّ - النَّجَّاشِيُّ .  
النَّجَافُ - ما بُنيَ نائتًا فوقَ البابِ مشرفًا عليه || زَجَافُ الغارِ: صخرةٌ نائتةٌ تشرفُ عليه .  
النَّجَّامُ - الذي ينظرُ في النُّجُومِ ويحسبُ مواقعها وسيرها ليعلمَ بها أحوالَ العالمِ .  
النَّجَاوَةُ - [نَجْو]: السعةُ من الأرضِ .  
نَجَا - نُجَا [نَجَا]: هُ: أصابهُ بالعينِ .  
النَّجْوُ - [نَجَا]: «رجُلٌ نَجْوُ العينِ»: خبيثها || شديدُ الإصابةِ بها .  
النَّجْوِيُّ - [نَجَا]: «رجُلٌ نَجْوِيُّ العينِ»: نَجْوُها .  
نَجَبَ - نُجِبًا الشجرةُ: قشرُ نَجَبِها .  
نَجَبَ - نُجَابَةُ الولدِ: كَرَمٌ حسبُهُ || حَمْدٌ في نظره أو قوله أو فعله .  
نَجَبَ - تَنْجِيًا [نَجَب] الشجرةُ: نَجَبَها .  
النَّجَبُ - السخيُّ الكريمُ .  
النَّجَبُ - من الشجرِ (ز): قشرُهُ أو قشرُ عروقه .  
النَّجَبَةُ - السخيُّ الكريمُ .  
نَجَحَ - نَجَحًا ونَجَحًا ونَجَاحًا الأمرُ: تيسرَ وسهلَ || و - فلانٌ نجحَ: فازَ وظفرَ بها || و - ت حاجةٌ

دفعه ضرباً || و - الإبل : ساقها || و - الشيء : قصده .

نَجَّرَ - نَجَّرًا : أصابه النَّجْرُ أي العطش الشديد .  
النَّجْرُ - مص || الحر || الأصل || الحسب || اللون .  
النَّجْرُ - عطشٌ شديدٌ يُصيب الإبل وغيرها فلا تكاد تروى .

النَّجْرِيُّ - « إبلٌ نَجْرِيَّةٌ » : نَجْرِيَّةٌ .  
النَّجْرَانُ - العطشان || خشبة فيها رجلٌ الباب يدور عليها .

النَّجْرِيَّةُ - « إبلٌ نَجْرِيَّةٌ » : مُصَابَةٌ بالنَّجْرِ .  
نَجَّرَ - نَجَّرًا الحاجة : قضاها || و - الوعد : حضر وتمجَّل || تم || و - بالوعد : عجله || و - نَجَّرًا الشيء : انقضى .

نَجَزَ - نَجَزًا الشيء : انقضى || فني || و - الكلام : انقطع .

نَجَزَ - تنجيزًا [نجز] الحاجة : قضاها || و - الشيء عند العائنة : قارب الانتهاء || و - في عمله عند العائنة أيضًا : أوشك أن ينمته .  
النَّجَزُ - الإنجاز .

نَجَسَ - نَجَسًا : كان قذرًا غير طاهر ولا نظيف .  
نَجَسَ - نَجَسًا : نجس .  
نَجَسَ - تنجيسًا [نجس] ه : صيره نجسًا || و - الصبي وله : علَّق عليه الأنجاس .  
النَّجَسُ - المَعْوِذُونَ .

النَّجَسُ - ج أنجاس : النجس .  
النَّجَسُ - ج أنجاس : القذر غير طاهر ولا نظيف || « داءٌ نجسٌ » : نجس .

نَجَشَ - نَجَشًا الشيء : بحث عنه واستثاره || استخراجه || جمعه بعد تفرُّقٍ || و - الصيد : نفَّره من مكانٍ إلى مكانٍ || و - النار : أوقدها || و - الحديث : أذاعه || و - في البيع : واطأ رجلًا يريد بيعًا أن يمدحه . وقيل النجش أن يريد رجلٌ بيعَ بياعةٍ فيسأومه الآخر فيها بشمنٍ كثيرٍ ينظر إليه ناظرٌ فيقع فيها أو أن ينفر الناس عن الشيء إلى غيره || و - نجشًا ونجاشةً : أسرع .

النَّجَشُ - الاسم من نجش في البيع .  
نَجَّحَ - نَجَّحًا الطعام في الإنسان : هنا آكله واستمره

فلان : فاز وظفر بها .

نَجَّحَ - تنجيجًا [نجح] ه : جمعه ينجح .

النَّجَّحُ - مصدر أو اسم من نجح .  
نَجَّدَ - نَجَّدًا ه : أعانه || غلته || و - نُجُودًا الأمر : وضح واستبان || و - الشيء من الأرض : خرج || و - البدن عرقًا : سال || و - نَجَّدًا الرجل : عرق من عمل أو كرب .

نَجَّدَ - نَجَّدًا : أعيا || بلد .  
نَجَّدَ - نَجَّدَةً ونَجَّدًا : كان شجاعًا ماضيًا في ما يُعجز غيره .

نَجَّدَ - نَجَّدًا الرجل : كرب .  
نَجَّدَ - تنجيدًا [نجد] الرجل : عدا || و - الدهر فلاتًا : جربه || و - البيت : زينته || و - النَّجَادُ الفرش : عاجله ونخاطه .

النَّجْدُ - مص || الطريق المرتفع || الثدي || الكرب والغم || الدليل الماهر || المكان لا شجر فيه || و - من الأمور : الواضح والمستبين || و - ج أنجد ونجد ونجاد ونجود وأنجاد وأنجدة : ما أشرف من الأرض وارتفع || و - ج نجاد ونجود : ما يُنجد أي يُزيِّن به البيت من فرشٍ وبسطٍ ووسائدٍ || « رجلٌ نَجْدٌ » ج أنجاد : شجاع ماضٍ في ما يُعجز غيره || سريع الإجابة إلى ما دُعِيَ إليه .

النَّجْدُ - « رجلٌ نَجْدٌ » ج أنجاد : نَجْدٌ .  
النَّجْدُ - ج نجد من الإبل والأتن : الماضيَّة والمتقدِّمة في السير .

النَّجْدُ - ج أنجاد : العرق || متاع البيت من فرشٍ وستور .

النَّجْدُ - العرق من عملٍ أو كربٍ || « رجلٌ نَجْدٌ » ج أنجاد : شجاع ماضٍ في ما يُعجز غيره || سريع الإجابة إلى ما دُعِيَ إليه .

النَّجْدَةُ - مص || و - ج نجدات : اسم المرأة || الشجاعة || القتال || الشدة والبأس || الهول والفرع .  
نَجَّدَ - نَجَّدًا ه : عَضَّهُ شديدًا بالتواجد || ألح عليه .  
نَجَّدَ - تنجيدًا [نجد] ه : جربه وحنكه || و - ته البلايا : أصابته || و - ته التجارب : أحكته .

نَجَّرَ - نَجَّرًا اليوم : حرَّ || و - الماء : أسخنه بالحجارة المحمأة || و - الخشب : نحته وسواه || و - الرجل :



نَجْمٌ - نُجُومًا الشَّيْءُ: ظهر وطلع || و- السهمُ  
أو الرمحُ: نفذ || و- كذا عن كذا: نتج وصدر ||  
و- فلانُ الدَّيْنِ: أدَّاهُ نُجُومًا أي في أوقاتٍ معيَّنة .  
نَجْمٌ - تَنْجِيمًا [نجم]: رعى النجومَ وراقبها ليعلم منها  
أحوالَ العالمِ || و- الدَّيْنِ: أدَّاهُ نُجُومًا || و- عليه  
الدَّيَّةُ: جعلها نجومًا .

النَّجْمُ - ما نجم أي طلع من النبات على غير ساق ؛  
وهو خلاف الشجر || الأصل ؛ يقال « هذا الحديث  
لا نجم له » أي لا أصل له || و- ج نجوم وأنجم  
وأنجام ونجم (فك): الكوكب وعند الإطلاق هو  
النَّجْمُ || ما يودَى من الدَّيْنِ في وقتٍ معيَّن || الوقت  
الذي يحلُّ فيه أداء الدَّيْنِ لأنهم كانوا يعرفون أوقات  
السنة بالأقوال || « النَّجْمُ السِّينَمَائِيُّ »: الناجح واللامع  
من ممثلي السينما || « نجم البحر » (ح): حيوان بحري  
على شكل نجمة يتكوَّن من جسمٍ وخمس أياضٍ أو أكثر .  
يسير بخفَّةٍ زائدة ويفترس بعض الحيوانات البحرية  
كدود البحر والمحار .

النَّجْمَةُ - النجم . وهي أخصر منه || الكلمة || و-  
(ن): نوع من النبات || « النَّجْمَةُ السِّينَمَائِيَّةُ »:  
الناجحة واللامعة من ممثلات السينما || « ذو النَّجْمَةِ »:  
لقب الحمار لحبِّه النبات .

النَّجْمَةُ - (ن): نوع من النبات || و- (ن): شجرة  
تنبت ممتدة على سطح الأرض . وقيل « الثَّيْلُ والنَّجْمَةُ  
والعُكْرَشُ » شيءٌ واحد .

النَّجْوَى - [نجوى]: مص || و- ج نجاء: ما خرج من  
البطن من ریحٍ أو غائظٍ || السحاب الذي صبَّ ماءهُ ||  
السُّرِّيَّينِ اثنيْنِ .

النَّجْوَى - ج نجاوى [نجوى]: الاسم من المناجاة ||  
السُّرِّيَّينِ المُسَارُونِ . وهو وصف بالمصدر يستوي فيه المفرد  
والجمع ؛ يقال « هم نجوى » || الإتاوة .

النَّجْوَى - [نجا]: « رجلٌ نجوى العين »: خبيثها ||  
شديد الإصابة بها .

النَّجْوَى - ج نجاء [نجوى]: اسم المرأة || ما ارتفع من  
الأرض || يقال « إنَّه من الأمرِ بِنَجْوَى » إذا كان بعيدًا  
عنه بريئًا سالمًا .

النَّجْوَى - [نج]: السَّريِّع .  
النَّجُودُ - « نُجُودُ البَيْتِ »: سُورُهُ التي تعلق على

وصلح عليه || و- فيه الدواء أو الطعام أو الكلام:  
دخل فأنثر فيه || و- الإبلُ النَّجْوَى وبالنَّجْوَى: سقاها  
إياه || و- القومُ الكَلَّاءُ: ذهبوا لطلبه في مواضعه ||  
و- البلدُ: أتاه .

نَجَجَ - الصَّبِيُّ لَبِنَ الشَّاةِ أو لبين الشاةِ: سَقِيَهُ وَعُدِّيَ بِهِ .  
نَجَجَ - تَنْجِيْعًا [نجع]: الطعامُ في الإنسان: هنا آكلهُ  
واستمرَّاهُ وصلح عليه || و- فيه الدواء أو الطعام  
أو الكلام: دخل فأنثر فيه .

النَّجَجُ - ج نُجُوعٌ: بيتٌ من شَعَرٍ .  
النَّجْمَةُ - ج نُجُوعٌ: طلبُ الكَلِّ في مواضعه . وهي  
اسم من النَّجْوَى ؛ يقال « خرجوا للنَّجْمَةِ » .

نَجَفَ - نُجْفًا النَّجِيفُ: يراهُ || و- الشجرة:  
قطعها من أصلها || و- الشاةُ: حلبها جيِّدًا حتى  
أنفض ضرعها .

نَجَفَ - تَنْجِيْفًا [نصف]: تَ الرِّيحُ الكَثِيْبُ أو الرَّمْلُ:  
جرفته || و- لفلانٍ نُجْفَةً من اللبن: عزَّلَ لَهُ قَلِيْلًا  
من اللبن .

النَّجَفُ - ج نِجَافٌ: التَّلُّ || المكان لا يعلوه الماء  
في بطن الوادي .

النَّجْفَةُ - القليل من الشيء .  
النَّجْفَةُ - التَّلُّ .

نَجَلَّ - نُجَلًّا هُ أَبْوَهُ وَنَجَلَّ بِهِ: وَلَدَهُ || و- الشيءُ:  
أظهرهُ || و- الأرضُ: شَقَّها للزراعة || و- الجِلْدُ  
عن المذبوح: شَقَّهُ عن عرقوبيه ثُمَّ سلخهُ من قفاه ||  
و- فلانًا: ضربه بمقدِّمِ رِجْلِهِ فتدحرج || و-  
الناسُ: شارهم || و- تَ الأرضُ: انخضرت ||  
و- نُجَلًّا الشَّيْءُ وبالشَّيْءِ: رَمَى بِهِ || و- هُ بِالرَّمْحِ:  
طعنه به || و- الرَّجُلُ: سار شديدًا || و- الصَّبِيُّ  
اللَّوْحُ: محاهُ .

نَجَلَّ - نُجَلًّا الرَّجُلُ: وَسَعَتْ عَيْنُهُ وَحَسُنَتْ .  
النَّجَلُ - مص || و- ج أنجال: الولد || النسل .  
يقال « هو كريم النَّجَلِ » أي الأصل والطبع || الوالد ||  
و- ج نجال وأنجال: الماء السائل || الماء المستنقع ||  
النَّزْلُ الذي يتحلَّب من الأرض || المحجَّة || العمل ||  
الجمع الكثير .

النَّجَلَاءُ - ج نُجُلٌ: مؤنث الأَنْجَلِ ؛ يقال « طعنه  
طعنةً نَجَلَاءً » أي واسعة .

- حيطانه يَزِينُ بها .  
 التَّجْوِدُ - ج نَجْدٌ من النساء : النبيلة || العاقلة || و -  
 من الإبل والأتن : الطويلة العنق .  
 التَّجْوِشُ - «رجلٌ تجوشٌ» : مثير للصيد .  
 التَّجْوُوعُ - ماءٌ مع دقيق تُسْقَاهُ الإبل || «تَجْوَعُ  
 الصبيُّ» : اللبن || «ماءٌ تَجْوَعُ» : تَمِيرُ .  
 التَّجْوُومُ - «نُجُومُ السينما» : لقب لمثليها الممتازين .  
 التَّجْيُ - ج أَنْجِيَةٌ [نَجْوَى] : السريع || صوت الحادي ||  
 السَّوَّاقِ المصوَّتِ || السَّرَّ || من تسارُهُ || المحدث .  
 التَّجْيِيُّ - [نَجْأٌ] : «رجلٌ تجيُّ العين» : تجوؤها .  
 التَّجْيِبُ - ج أَنْجَابٌ وَنَجَبٌ وَنَجْبٌ [نَجَبٌ] : الفاضل  
 النفيس في نوعه (للمذكَّر والمؤنث) || من حَمَدَ في  
 نظره أو قوله أو فعله .  
 التَّجْيِبَةُ - ج نَجَائِبٌ : مؤنث التَّجْيِبِ .  
 التَّجْيِجُ - الذي تَتَجَجَّ أمورُهُ || الصائب من الرأي .  
 يقال «رأيٌ تجيُّجٌ» || الصابر || «سيرٌ تجيُّجٌ» :  
 سريعٌ مُجَدِّدٌ || «مكانٌ تجيُّجٌ» : قريب .  
 التَّجْيِبَةُ - مؤنث التَّجْيِجِ .  
 التَّجْيِدُ - ج نَجْدٌ وَنَجْدَاءٌ : الشجاع الماضي في ما  
 يُعْجِزُ غيره || و - (ح) : الأسد لشجاعته || المكروب  
 المغمووم .  
 التَّجْيِرَةُ - الماء المسخَّن باليُتَجْرَةُ || و - (ط) : طعام  
 من لبنٍ وطحينٍ وسمنٍ || السقيفة من خشبٍ || الجزء .  
 التَّجْيِيسُ - «دابةٌ تجيسٌ» : تاجيسٌ .  
 التَّجْيِشُ - الصائد .  
 التَّجْيِجُ - النافع || و - من الطعام أو الشراب : ما  
 نفع البدن || و - من الدم : ما كان مائلاً إلى السواد ||  
 «ماءٌ تجيُّجٌ» : مَرِيءٌ .  
 التَّجْيِيفُ - ج نُجُفٌ : السهم العريض النصل .  
 التَّجْيِيلُ - ج نُجُلٌ (ن) : نبات من فصيلة التَّجْيِيلِيَّاتِ .  
 تتفرَّع جذوره بكثرة وتمتدُّ بحيث يصعب بعدئذٍ  
 استئصالها بكاملها . يؤلَّفُ خطراً كبيراً على المزروعات ||  
 ما تكسَّر من ورق التَّجْيِيلِ .  
 التَّجْيِيلِيَّاتُ - فصيلة نباتية من وحيدات الفلقة تتميز  
 بساقها المستقيمة المُجَوِّفَةُ غالباً وتشمل أهمَّ النباتات  
 الحبيبية كالقمح والشعير .  
 التَّجْيِيمُ - من النبات : الطري حين نجم فنبت .
- تَجٌ - - تَجِيحًا [نَح] الرجلُ : تردَّد صوتُهُ في صدره ||  
 و - الجملُ : حَتَّةٌ في السير || و - نُحًا الجملُ :  
 حَتَّةٌ في السير .  
 تَحَا - - نُحُوا [نَحَو] الشيءُ : قصدهُ || و - نَحَوُ  
 فلانٍ : قصدَ قَصْدَهُ واقضى أثرَهُ || و - بصرَهُ إليه :  
 رَدَّهُ || و - فلانًا عنه : صرفهُ || و - الرجلُ : مال  
 على أحد شقِيهِ || و - الشيءُ : حَرَفُهُ .  
 تَحَى - - تَحَيًا [نَحَى] الشيءُ : أزالهُ || و - بصرَهُ  
 إليه : أمالهُ || و - اللبنُ : مَخَضَهُ || و - تَحَيًا هُ :  
 صيرَهُ في ناحية .  
 تَحَى - تَحِيَّةٌ [نَحَى] الرجلُ عن موضعه : صرفهُ  
 وعزلهُ .  
 تَحَى - تَحِيَّةٌ [نَحَى] هُ : أزالهُ وأمالهُ .  
 التَّحَاتُ - الطبيعة .  
 التَّحَاتُ - مَنْ مهنتُهُ تَحَتَّ الحجارة || الكثير التَّحَتُّ .  
 التَّحَاةُ - البراية || كلُّ ما يخرج من الشيء المنحوت .  
 التَّحَاةُ - [نَح] : السَّخَاءُ || البخل .  
 التَّحَازُ - داءٌ للإبل في رثتها تسمل منه شديدًا || الأصل .  
 التَّحَازُ - الأصل .  
 التَّحَاسُ - معدن معروف || ما سقط من شرار الصفر  
 أو الحديد إذا طُرِقَ || الدخان لا لب فيه || النار ||  
 مبلغُ أصل الشيء || الطبيعة || «التَّحَاسُ الأصفرُ أو  
 الشَّبَّ» : خليط من النحاس والتوتيا . تُصنَعُ منه حاجات  
 كثيرة كقبضات الأبواب والحنفيات وآلات موسيقية .  
 التَّحَاسُ - التَّحَاسُ للمعدن المعروف .  
 التَّحَاسُ - التَّحَاسُ للمعدن المعروف .  
 التَّحَاسُ - ج تَحَاسُونٌ : صانع النحاس || بائعُهُ .  
 التَّحَاطُ - التَّحَطُّ .  
 التَّحَاطُ - المتكبر .  
 التَّحَالُ - مُرِّي النحل .  
 التَّحَامُ - (ح) : طائرٌ على خِلْقَةِ الإوزِ من فصيلة  
 التَّحَامِيَّاتِ ، طويل العنق والرِّجْلين أعقفُ المنقار أسودُ  
 الجناحين وسائرُهُ أحمر وردي . وهو أنواع كثيرة .  
 التَّحَامُ - الكثير التَّحِيمِ || البخيل || و - (ح) : الأسد .  
 التَّحَامَةُ - (ح) : واحدة التَّحَامِ .  
 التَّحَايَةُ - [نَحَى] : البُخْلَاءُ اللئام لأنهم ينحنون  
 إذا سئلوا .

نَحَبٌ - نَحَبًا الرَّجُلُ: نذر أي أوجب على نفسه أمرًا || و- القوم في سيرهم: جدُّوا وأسرعوا || و- نَحَبًا بكذا: راهن || و- نَحَبًا ونَحَبًا الرَّجُلُ: رفع صوته بالبكاء.

نَحَبٌ - نَحَبًا الرَّجُلُ: نذر أي أوجب على نفسه أمرًا || و- القوم في سيرهم: جدُّوا وأسرعوا || و- على الشيء: أكبَّ عليه.

النَّحْبُ - مص || أشدَّ البكاء || السعال || السير السريع أو الخفيف || الهمة || الشدة || الخطر العظيم || الموت؛ يقال «قضى فلان نَحْبَهُ» أي مات || التندر || النفس || الأجل || الوقت والمدة || القمار || البرهان || الحاجة || النوم || الطول || السمن || العظيم من الإبل.

نَحَزَ - نَحَزًا الرَّجُلُ: سئل || و- نَحَزًا ونَحَزًا البعير: أصابه داء النَّحَازِ.

نَحَزَ - نَحَزًا الرَّجُلُ: سئل || و- نَحَزًا ونَحَزًا البعير: أصابه داء النَّحَازِ.

نَحَسَ - نَحَسًا الرَّجُلُ: ضدَّ سَعَدًا.

نَحَسَ - نَحَسًا الرَّجُلُ: ضدَّ سَعَدًا.

نَحَسَ - نَحَسًا الرَّجُلُ: ضدَّ سَعَدًا.

نَحَسَ - نَحَسًا الرَّجُلُ: ضدَّ سَعَدًا.

نَحَسَ - نَحَسًا الرَّجُلُ: ضدَّ سَعَدًا.

نَحَسَ - نَحَسًا الرَّجُلُ: ضدَّ سَعَدًا.

نَحَسَ - نَحَسًا الرَّجُلُ: ضدَّ سَعَدًا.

النَّحْبَةُ - الفرعة.

نَحَتَ - نَحَتًا الرَّجُلُ: برأه || و- الحجرة: سؤاه وأصلحه || و- الخشبة: نجرها || و- الجبل: حفرة || و- الكلمة: أخذها وركبها من كلمتين أو أكثر، نحو «صَهْصَهْلَق» من «سهل وصلق»، و«البَسْمَلَةُ» من «بسم الله الرحمن الرحيم»، و«الحَوْقَلَةُ» من «لا حول ولا قوة إلا بالله»، و«الفَدْلَكَةُ» من «فذلكت كذا وكذا» || و- السفر البعير: أنضاه وبرأه || و- ه: صرعه || و- ه: بالعصا: ضربه || و- ه: بلسانه: اغتابه || لامة وشتمه || و- عِرْضُهُ: طعن فيه || و- أثلته وفي أثلته: ذمته وطعن في حسبه || و- نَحَيْتًا: زحر.

نَحَتَ - نَحَتًا الرَّجُلُ: برأه || و- الحجرة: سؤاه وأصلحه || و- الخشبة: نجرها || و- الجبل: حفرة || و- الكلمة: أخذها وركبها من كلمتين أو أكثر، نحو «صَهْصَهْلَق» من «سهل وصلق»، و«البَسْمَلَةُ» من «بسم الله الرحمن الرحيم»، و«الحَوْقَلَةُ» من «لا حول ولا قوة إلا بالله»، و«الفَدْلَكَةُ» من «فذلكت كذا وكذا» || و- السفر البعير: أنضاه وبرأه || و- ه: صرعه || و- ه: بالعصا: ضربه || و- ه: بلسانه: اغتابه || لامة وشتمه || و- عِرْضُهُ: طعن فيه || و- أثلته وفي أثلته: ذمته وطعن في حسبه || و- نَحَيْتًا: زحر.

نَحَتَ - نَحَتًا الرَّجُلُ: برأه || و- الحجرة: سؤاه وأصلحه || و- الخشبة: نجرها || و- الجبل: حفرة || و- الكلمة: أخذها وركبها من كلمتين أو أكثر، نحو «صَهْصَهْلَق» من «سهل وصلق»، و«البَسْمَلَةُ» من «بسم الله الرحمن الرحيم»، و«الحَوْقَلَةُ» من «لا حول ولا قوة إلا بالله»، و«الفَدْلَكَةُ» من «فذلكت كذا وكذا» || و- السفر البعير: أنضاه وبرأه || و- ه: صرعه || و- ه: بالعصا: ضربه || و- ه: بلسانه: اغتابه || لامة وشتمه || و- عِرْضُهُ: طعن فيه || و- أثلته وفي أثلته: ذمته وطعن في حسبه || و- نَحَيْتًا: زحر.

نَحَتَ - نَحَتًا الرَّجُلُ: برأه || و- الحجرة: سؤاه وأصلحه || و- الخشبة: نجرها || و- الجبل: حفرة || و- الكلمة: أخذها وركبها من كلمتين أو أكثر، نحو «صَهْصَهْلَق» من «سهل وصلق»، و«البَسْمَلَةُ» من «بسم الله الرحمن الرحيم»، و«الحَوْقَلَةُ» من «لا حول ولا قوة إلا بالله»، و«الفَدْلَكَةُ» من «فذلكت كذا وكذا» || و- السفر البعير: أنضاه وبرأه || و- ه: صرعه || و- ه: بالعصا: ضربه || و- ه: بلسانه: اغتابه || لامة وشتمه || و- عِرْضُهُ: طعن فيه || و- أثلته وفي أثلته: ذمته وطعن في حسبه || و- نَحَيْتًا: زحر.

نَحَتَ - نَحَتًا الرَّجُلُ: برأه || و- الحجرة: سؤاه وأصلحه || و- الخشبة: نجرها || و- الجبل: حفرة || و- الكلمة: أخذها وركبها من كلمتين أو أكثر، نحو «صَهْصَهْلَق» من «سهل وصلق»، و«البَسْمَلَةُ» من «بسم الله الرحمن الرحيم»، و«الحَوْقَلَةُ» من «لا حول ولا قوة إلا بالله»، و«الفَدْلَكَةُ» من «فذلكت كذا وكذا» || و- السفر البعير: أنضاه وبرأه || و- ه: صرعه || و- ه: بالعصا: ضربه || و- ه: بلسانه: اغتابه || لامة وشتمه || و- عِرْضُهُ: طعن فيه || و- أثلته وفي أثلته: ذمته وطعن في حسبه || و- نَحَيْتًا: زحر.

نَحَتَ - نَحَتًا الرَّجُلُ: برأه || و- الحجرة: سؤاه وأصلحه || و- الخشبة: نجرها || و- الجبل: حفرة || و- الكلمة: أخذها وركبها من كلمتين أو أكثر، نحو «صَهْصَهْلَق» من «سهل وصلق»، و«البَسْمَلَةُ» من «بسم الله الرحمن الرحيم»، و«الحَوْقَلَةُ» من «لا حول ولا قوة إلا بالله»، و«الفَدْلَكَةُ» من «فذلكت كذا وكذا» || و- السفر البعير: أنضاه وبرأه || و- ه: صرعه || و- ه: بالعصا: ضربه || و- ه: بلسانه: اغتابه || لامة وشتمه || و- عِرْضُهُ: طعن فيه || و- أثلته وفي أثلته: ذمته وطعن في حسبه || و- نَحَيْتًا: زحر.

التَّحْفُ - ج نَحْفُونَ : ذو التحافة .  
 نَحَلَّ - نُ نَحُولًا جِسْمُهُ : سقم ودق من مرضٍ أو تعبٍ  
 || و - نُ نَحَلًا هُ الْمَرَضُ : هزلُهُ || و - الْقَوْلُ : أَضَافَ  
 إِلَيْهِ قَوْلًا قَالَهُ غَيْرُهُ وَادَّعَاهُ عَلَيْهِ || و - الرَّجُلُ : أَعْطَاهُ  
 شَيْئًا || و - الْمَرْأَةُ : أَعْطَاهَا الْمَهْرَ || و - زَيْدًا : سَابَّهُ .  
 نَحَلَّ - نُ نَحُولًا جِسْمُهُ : نَحَلَّ .  
 نَحَلَّ - نُ نَحُولًا جِسْمُهُ : نَحَلَّ .  
 نَحَلَّ - الشَّاعِرُ قَصِيدَةً : نُبَيْتَ إِلَيْهِ وَهِيَ لغيرِهِ .  
 نَحَلَّ - تَنْحِيلًا [نَحَلَّ] فَلَانًا مَاءً : أَعْطَاهُ إِيَّاهُ || و -  
 هُ مَالًا : خَصَّهُ بِشَيْءٍ مِنْهُ .  
 النَّحْلُ - الدَّقَّةُ وَالْمِزَالُ || الْعَطِيَّةُ وَالْهَبَةُ .  
 النَّحْلُ - النَّاحِلُ || الْأَهْلَةُ لِذِقَّتِهَا || الشَّيْءُ الْمُعْطَى ||  
 و - (ح) : جِنْسٌ حَشْرَاتٌ مَجْتَمِعَةٌ يَعِيشُ فِي مَسْتَعْمَرَاتٍ  
 وَاسِعَةٍ . تَتَأَلَّفُ هَذِهِ الْمَسْتَعْمَرَاتُ مِنَ الْمَلَكَةِ ، أَوْ الْبَسُوبِ ،  
 وَهِيَ وَحْدَهَا مُنْجِبَةٌ ، وَمِنَ الْعَامِلَاتِ وَهِيَ كَثِيرَةٌ ، غَيْرُ  
 مُنْجِبَةٍ . لَسَعَتُهُ مُؤَلَّةٌ . يَمْتَصُّ الزَّهْرَ لِغَدَائِهِ وَيُعْطِي  
 الْعَسَلَ .  
 النَّحْلُ - الْعَطِيَّةُ وَالْهَبَةُ .  
 النَّحْلَانُ - النَّحْلَى .  
 النَّحْلَةُ - الدَّقَّةُ وَالْمِزَالُ || و - ج نَحَلٌ : النَّحْلَةُ .  
 النَّحْلَةُ - (ح) : وَاحِدَةُ النَّحْلِ .  
 النَّحْلَةُ - ج نَحَلٌ : الْعَطِيَّةُ وَالْهَبَةُ || إِعْطَاهُ الْمَرْأَةَ مَهْرَهَا  
 || الدَّعْوَى || الْمَدْهَبُ وَالذِّبَانَةُ .  
 نَحَمَّ - نُ نَحْمًا وَنَحِيمًا وَنَحْمَانًا الرَّجُلُ : تَنْحَنَحَ ||  
 و - الْأَسَدُ : صَوْتٌ .  
 نَحَمَّ - نَحَمَّ .  
 النَّحْمَةُ - السَّلْعَةُ .  
 نَحَنُّ - ضَمِيرٌ يُعْنَى بِهِ الْإِثْنَانُ وَالْجَمْعُ الْمَخْبُرُونَ عَنْ  
 أَنْفُسِهِمْ .  
 نَحَنَحَ - نَحْنَحَةٌ [نَحْنَحَ] الرَّجُلُ : تَرَدَّدَ صَوْتُهُ فِي صَدْرِهِ  
 || و - فَلَانًا : رَدَّةٌ رَدًّا قَبِيحًا .  
 النَّحْوُ - ج أَنْحَاءُ [نَحْوًا] : الْجَانِبُ || الْجِهَةُ || الطَّرِيقُ  
 وَالطَّرِيقَةُ وَالنَّهْجُ ؛ نَقُولُ «عَلَى نَحْوِ مَا» وَ«عَلَى هَذَا  
 النَّحْوِ» || الْمِثْلُ || الْمَقْدَارُ || الْقَصْرُ || «عِلْمُ النَّحْوِ»  
 ج أَنْحَاءُ وَنَحْوٌ : هُوَ عِلْمٌ إِعْرَابِ كَلَامِ الْعَرَبِ .  
 نَحَوَّ - [نَحْوًا] تَكُونُ ظَرْفًا ؛ مِنْ مَعَانِيهَا : صَوِّبَ ،  
 جَهَةً || زَهَاءً ، قُرَابًا || مَثَلًا ، كَقَوْلِكَ .

النَّحْوُ - النَّاحِرُ .  
 النَّحْوِيُّ - ج نَحْوِيُونَ [نَحْوًا] : الْعَالِمُ بِالنَّحْوِ .  
 النَّحْيُ - ج أَنْحَاءُ وَنَحَاءُ وَنُحْيٍ [نَحْيًا] : النَّحْيُ .  
 النَّحْيُ - ج أَنْحَاءُ وَنَحَاءُ وَنُحْيٍ : زَقَّ السَّمْنَ || جَرَّةٌ  
 فَخَارٌ يُجْعَلُ فِيهَا اللَّبَنُ فَيُنْخَضُ || سَهْمٌ عَرِيضُ النَّصْلِ .  
 النَّحْيُ - ج أَنْحَاءُ وَنَحَاءُ وَنُحْيٍ : النَّحْيُ .  
 النَّحْيَتُ - مَصَّ || الْمَنْحَوْتُ || و - (ب) : مَا قُشِرَ  
 كُلُّ وَجْهِهِ مِنَ الْحِجَارَةِ || الْبَعِيرُ الْمُنْضَى || الْأَبْنُ ||  
 الرَّحِيرُ || الرَّدِيءُ مِنْ كُلِّ شَيْءٍ || الدَّخِيلُ فِي الْقَوْمِ ||  
 و - مِنَ الْخَوَافِرِ : الذَّاهِبُ الْحُرُوفُ .  
 النَّحْيَةُ - [نَحْوًا] : تَصْغِيرُ النَّحْوِ لِعِلْمِ النَّحْوِ .  
 النَّحْيَةُ - [نَحْيًا] : الْقَصْدُ || الْمَهْدَفُ .  
 النَّحْيَةُ - [نَحْيًا] : الطَّبِيعَةُ || الرَّحِيرُ .  
 النَّحْيُ - [نَحْيًا] : مَصَّ || الْبَخِيلُ .  
 النَّحِيرُ - ج نَحْرِيٌّ وَنَحْرَاءُ وَنَحَائِرُ : الْمَنْحُورُ .  
 النَّحِيرَةُ - ج نَحَائِرُ : مَوْنُثُ النَّحِيرِ || أَوَّلُ يَوْمٍ مِنْ  
 الشَّهْرِ || آخِرُ لَيْلَةٍ مِنَ الشَّهْرِ لِأَنَّهَا تَنْحَرُ الْمَسَلَّانُ ||  
 الطَّبِيعَةُ .  
 النَّحِيزُ - «بَعِيرٌ نَحِيزٌ» : مُصَابٌ بِدَاءِ النَّحَازِ .  
 النَّحِيزَةُ - ج نَحَائِزُ : الطَّبِيعَةُ || طَرِيقَةٌ مِنَ الْأَرْضِ  
 خَشِنَةٌ .  
 النَّحِيضُ - النَّاقِصُ أَوْ الذَّاهِبُ لِحْمُهُ .  
 النَّحِيضُ - النَّحِيطُ .  
 النَّحِيفُ - ج نَحْفَاءُ وَنَحَافٌ : ذُو النَّحَافَةِ .  
 النَّحِيلُ - ج نَحَلَى : مَنْ أَصَابَهُ النَّحُولُ .  
 النَّحِيمُ - صَوْتٌ يَخْرُجُ مِنَ الْجَوْفِ .  
 نَحَّ - نُ نَحًّا [نَحَّ] : سَارَ سَيْرًا عَنِيفًا || و - الْإِبِلُ :  
 سَاقَهَا شَدِيدًا || و - الْإِبِلَ وَبِالْإِبِلِ : قَالَ لَهَا «إِخْ  
 إِخْ» أَوْ «نِخْ نِخْ» لِتَبْرَكَ || وَتَسْمَعُ الْعَامَّةُ نَحَّ بِمَعْنَى  
 خَفِضَ رَأْسَهُ وَطَاطَأَهُ .  
 النَّخُّ - [نَخَّ] : الْمَخُّ .  
 النَّخُّ - ج أَنْخَاخُ [نَخَّ] : بَسَاطٌ طَوِيلٌ .  
 نَخَا - نُ نَخْوَةً [نَخْوًا] الرَّجُلُ : مَدَحَهُ .  
 نَخَى - تَنْخِيَةٌ [نَخَا] هُ : أَغْرَاهُ وَحَرَّشَهُ .  
 النَّخَاخَةُ - [نَخَّ] : الْمَخُّ .  
 النَّخَابُ - جِلْدَةُ الْفَزَادِ .  
 النَّخَارُ - الْكَثِيرُ النَّخْرُ .

الرجال والنساء || المطر الخفيف || الخبر الذي لم يُعلم  
حقه من باطله .

تَخَرَّ - تُتَخَّرُ وتَخِيرًا الإنسان أو الدابة : مدَّ الصوتَ  
والنفسَ في خياشيمه || و - تَخَرَّ الحالبُ الناقةَ :  
أدخل يده في منخرها وذلكه لتدر .

تَخَرَّ - تَخَرَّ العودُ أو العظمُ ونحوه : بلي وتفتت .

تَخَرَّ - تَخَرَّ [نخر] هـ : جملة ينخر || كلمه .

التَّخِيرُ - البالي والمتفتت .

تَخْرِبُ - تَخْرِبُ [نخر] الشجرة : ثقبها .

التَّخْرِبَةُ - ج نخر : أرنبة الأنف أي مقدمته || و -  
من الرِّيح : شدة هبوبها .

التَّخْرُوبُ - ج تَخَارِيبُ [نخر] : الثقب || الشق  
في الحجر .

تَخَرَّ - تَخَرَّ هـ بالحديدة : وجَّه بها || و - هـ بكلمة :  
أوجعه بها .

تَخَسَّ - تَخَسَّ الدابة : غرز جنبها أو مؤخرها بعود  
ونحوه فهاجت || و - البكرة : جعل فيها النخاس ||  
و - بفلان : هيجه وأزعجه .

تَخَسَّ - البعير : أصابه النخس || و - لحمه : قل .

تَخَصَّ - تَخَصَّ الرجلُ : هزل وتخدَّد جلده ||  
و - هـ الكبر أو المرض : هزله وخدَّد جلده .

تَخَصَّ - تَخَصَّ لحمه : ذهب .

تَخَطَّ - تَخَطَّ المخاطُ من أنفه : رماه || و - تخيطًا  
بفلان : شتمه وسمع به .

تَخَعَّ - تَخَعَّ اللبنة : جاوز بالسكين منتهى اللبنة  
فأصاب نخاعها || و - الرجلُ : دفع بشيء من صدره

أو أنفه || و - هـ الطاعة أو النصيحة : أخلصها له ||  
و - الأمرُ علمًا : كان خيرًا به || و - هـ عند العامة :

هزة هزًا عنيقًا || و - نخوعًا له بحقه : أقر .

تَخَجَّ - تَخَجَّ العودُ أو النباتُ : جرى فيه الماء ||  
و - فلانٌ بحقي : أقر .

تَخَلَّ - تَخَلَّ الدقيقُ : غربله وأزال نخالته || و -  
الشيء : اختاره وصمَّاه || و - النصيحة أو الودَّ لفلان :

أخلصهما له || و - السحابُ الثلجُ : صبَّ .

تَخَلَّ - تَخَلَّ السحابُ الثلجُ : صبَّ .

التَّخَلُّ - مص || و - (ن) : شجر التمر المعروف من  
فصيلة التخلّيات ؛ يعيش في المناطق الحارة . له ثمر

التَّخَارِيبُ - [نخر] : « تَخَارِيبُ النحل » : الثقب  
من الشمع التي تمجُّ فيها العسل .

التَّخَاسُ - ج نَخَسٌ : شيء يُقحم في خرق البكرة  
إذا اتسع وقلق محورها || « نَخَاسًا البيت » : عموداه  
وهما في الرواق من جانبي الأعمدة .

التَّخَاسُ - الكثير النخس || بياع الرقيق || بياع الدواب  
|| دلالها .

التَّخَاسَةُ - بيع الرقيق || بيع الدواب .

التَّخَاسَةُ - التَّخَاسُ || التَّخَاسَةُ .

التَّخَاعُ - ج نَخَعٌ : عرق أبيض في داخل العنق يمتدُّ  
في فقار الصُّلب إلى عَجَب الدُّب . والعامة تسميه دودة  
الظهر ، وتسمي المخ أي نقي العظم نخاعًا .

التَّخَاعُ - ج نَخَعٌ : التَّخَاعُ .

التَّخَاعُ - ج نَخَعٌ : التَّخَاعُ || و - الشوكي : مركز  
عصي واقع في القناة الفقارية من السلسلة الفقرية .

التَّخَاعَةُ - ما يخرج من صدر الإنسان أو خيشومه من  
اللحم والمواد عند التنخُّع .

التَّخَالُ - الذي ينخل الدقيق || الكثير التخل .

التَّخَالَةُ - ما نُخِلَ أي صُمِّيَ أو غُرِبِلَ || ما بقي في  
المنخل من القشر ونحوه .

التَّخَامَةُ - ما يدفعه الإنسان من صدره أو أنفه .

تَخَبَّ - تَخَبَّ الشيءُ : نزعهُ || أخذ نُخْبَتَهُ || و -  
الصقرُ الصيدَ : نزع قلبه || و - ت النملة : غَضَّت .

تَخِبَّ - تَخِبَّ : كان منزوع الفؤاد جبانًا .

التَّخِبُ - مص || الشربة من الخمر وغيرها يشربها  
الرجل لصحة حبيبه أو عشيره . والعامة تقول « شرب

سره أو على صحته » || الجبن وضعف القلب || الجبان .  
التَّخِبُ - المنزوع الفؤاد الجبان .

التَّخِبُ - التَّخِبُ .

التَّخِبُ - التَّخِبُ .

التَّخِبُ - التَّخِبُ .

التَّخِبَاتُ - الجبناء .

التَّخِبَةُ - ج نَخِبَاتٌ ونَخِبٌ : المتخبون من الناس ||  
المختار من كل شيء || الشربة العظيمة .

التَّخِبَةُ - ج نَخِبٌ : المختار من كل شيء .

النَّخَةُ - [نخ] : البقر العوامل .

النَّخَةُ - [نخ] : اسم المرأة || البقر العوامل || الرقيق من

طيور



طاووس

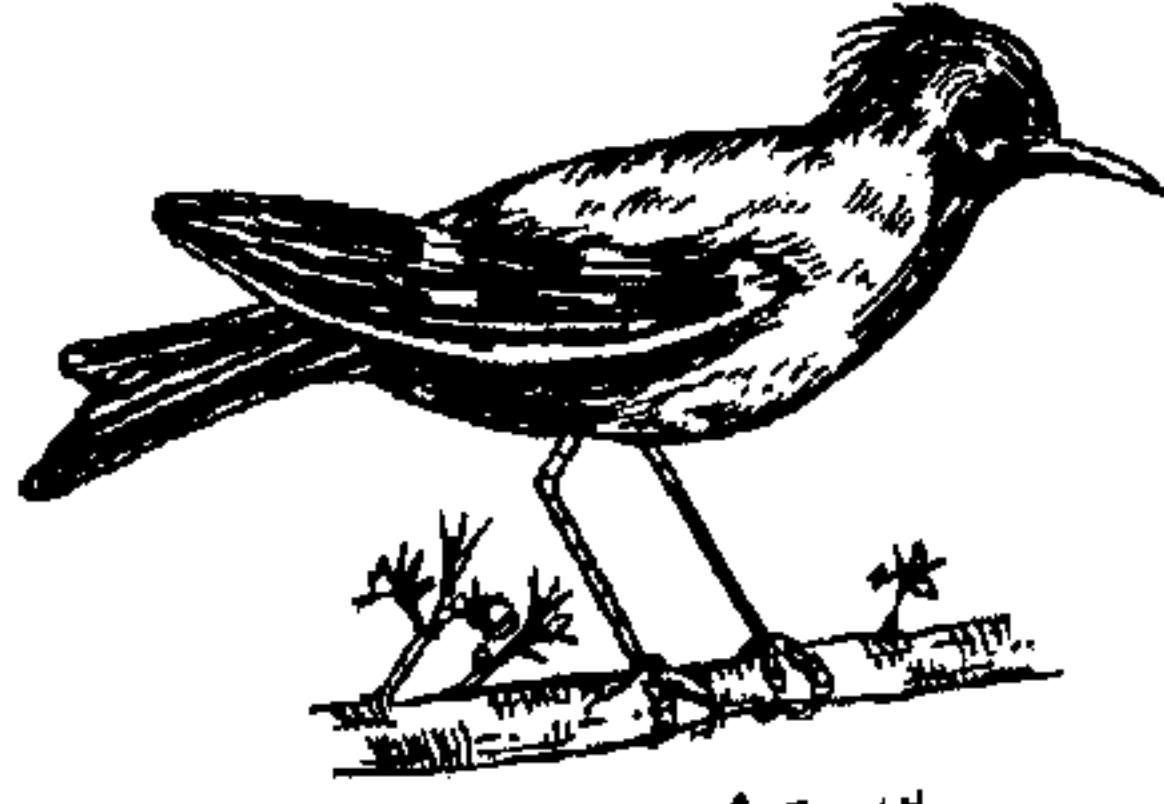

سمر



باشق



دوري

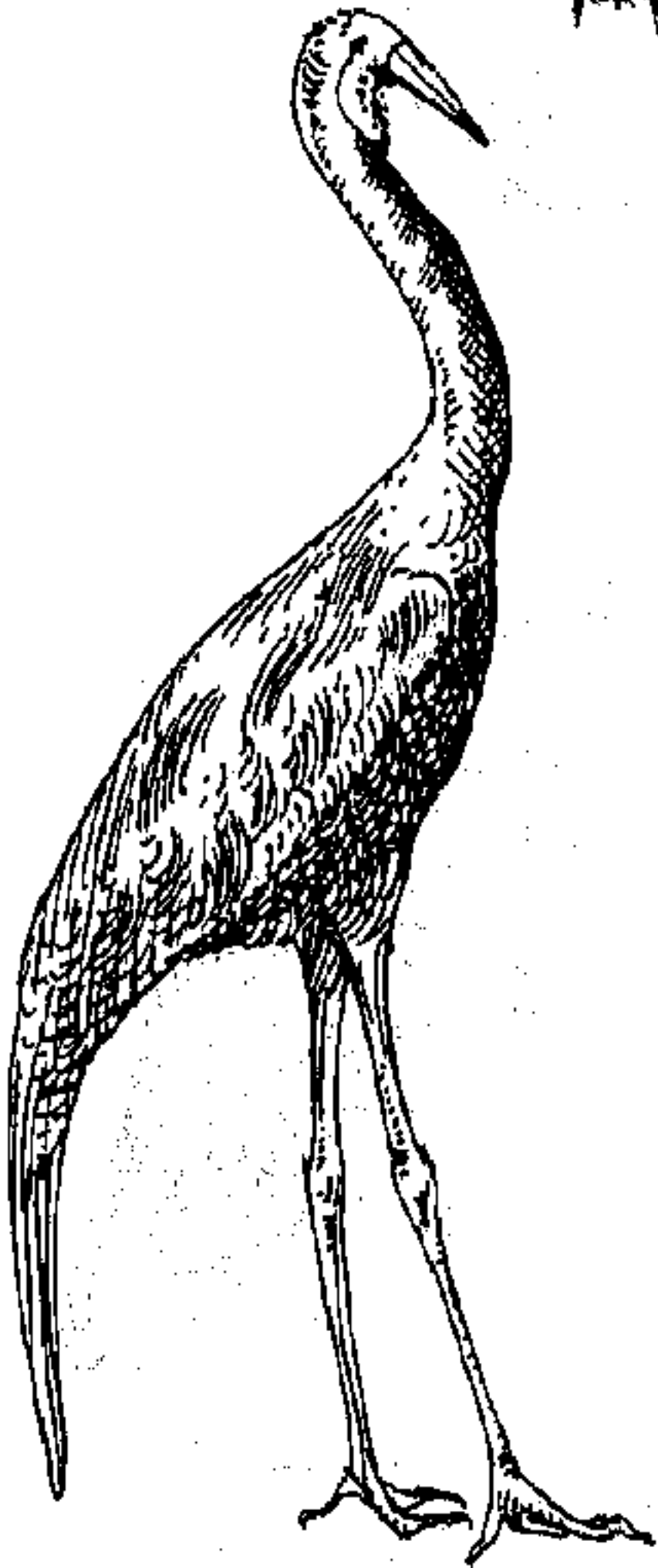

زهو



صقار



نهام



شعور



زرزور



ورشان

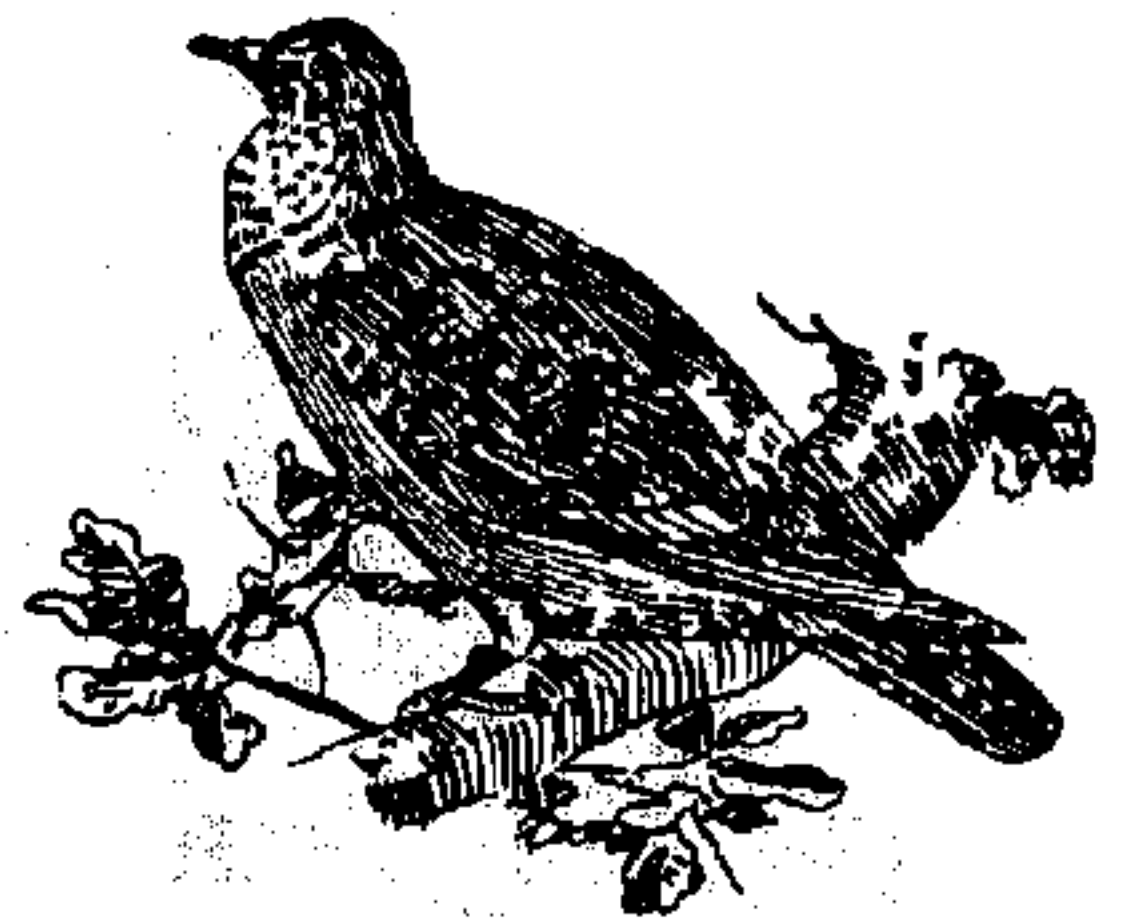

يسار



تدرج



كروان



غراب

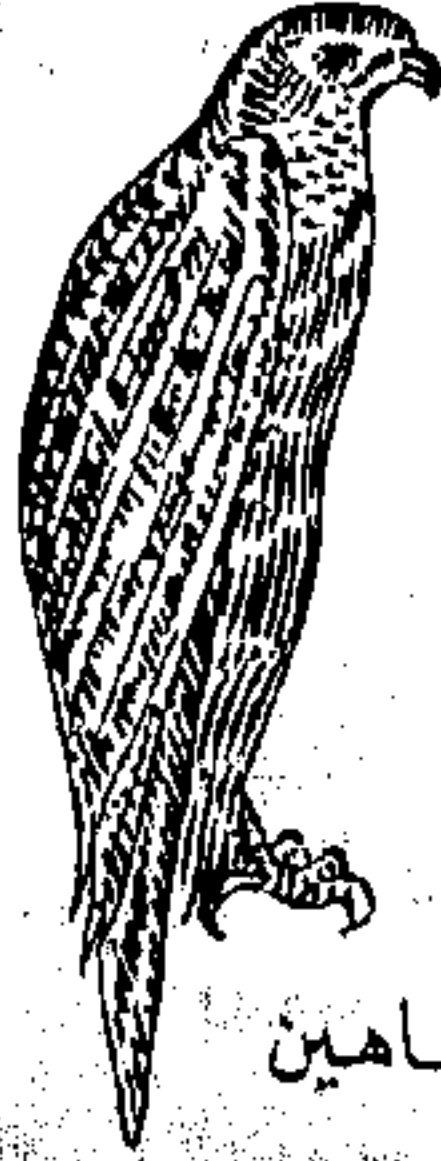

شاهين



نسر



مزار



وقواق



مالك الحزين



هدهد



إوزة



يؤيؤ

لذيد الطعم تُصنع منه المربيات وضرباً من الكحول يُعرف ببيذ البلح .  
التَّخْلَةُ - (ن) : واحدة التَّخْل .  
التَّخْلِيَّات - فصيلة من وحيدات الفلقة ، جدعها موحد وبدون تفرعات .  
تَخِمَ - تَخُمًا وَتَخَمًا : دفع بشيء من صدره أو أنفه .  
تَخَنَخَ - تَخَنَخَةً [تَخَنَخَ] البعير : أبرىكه || و - بالإبل : زجرها بقوله « إخ إخ » حتى تبرك || و - الرجل : سار شديداً || و - فلاناً : زجره ونحاه .  
التَّخَوَّرَ - ج تَخَوَّرَةً [نخز] : الجبان || الضعيف || الشريف || المتكبر .  
التَّخَوَّرَ - [نخو] : مص || الحماسة || المروءة || العظمة || الكبر والفخر .  
التَّخَوَّسَ - (ح) : الوعل الشاب .  
التَّخَوَّجَ - مص || الإقرار بالحق .  
تَخِيَّ - تَخَوَّةً [نخو] الرجل : افتخر وتعظم .  
التَّخْيِبَ - ج تُخِبٌ : الجبان الذاهب القلب .  
التَّخْيِسَ - البكرة إذا اتسع ثقبها فبُسدُ بخشبة أو نحوها .  
التَّخْيِسَةَ - لبن العنز والنعجة يُخلط بينهما || الزبدة .  
التَّخْيِلَ - (ن) : التَّخْل .  
التَّخْيِلَةَ - (ن) : واحدة التَّخْيِل || و - ج تَخَائِل : النصيحة الخالصة .  
تَدَّ - تَدًّا وَتَدِيدًا وَتَدُودًا وَتَدَادًا [تد] البعير : نفر وذهب شاردًا || و - تَرِ الكلمة : شدت .  
التَّدَّ - [تد] : مص || الأكمة || التلُّ المرتفع || عودٌ يُتَبَخَّرُ بِهِ .  
التَّدَّ - ج أُنْدَاد [تد] : المثل . يقال « ما له نَدُّ » أي ما له نظير || عودٌ يُتَبَخَّرُ بِهِ .  
تَدَا - تَدَاؤًا [تدو] الرجل : جاد || اعتزل وتحنى || و - الشيء : تفرق || و - القوم : اجتمعوا وحضروا النادي || و - القوم : جمعهم في النادي .  
تَدَّى - تَدْيًا [تدو] الشيء : بَلَّه || و - الفرس : سقاه || أركضه حتى عرق .  
التَّدَّى - [تدو] : مص || و - ج أُنْدَاءٌ وَأُنْدِيَّةٌ : المطر || ما يسقط في الليل من غبار الماء المتكاثف || الجود والفصل والخير || الكلاؤ || الشحم || التري || شيء يُتَطَيَّبُ بِهِ كالتبخور || المدى أي الغاية .

التَّدَاءُ - [تدو] : التَّدَاءُ .  
التَّدَاءُ - الصوت المجرد || الدَّعَاءُ .  
التَّدَاسَةُ - ويقال لها النَّارِيَّةُ (ح) : نوع من الفراشات صغير القد ومضرب . أشهر أنواعه تَدَاسَةُ الْكَرَمِ وَتَدَاسَةُ الدَّقِيقِ .  
التَّدَافُ - الذي يندف القطن || العواد || الكثير الأكل .  
التَّدَافَةُ - صنعة التَّدَافِ .  
تَدَأُ - تَدَأًا [تدأ] هـ : خَوْفُهُ وَذَعْرُهُ || و - الْمَلَّةُ : عملها || و - اللحم : دفنه في النار || و - عليهم : طلع .  
التَّدِيئُ - [تدأ] : اللحم الذي يُدفن في النار || قوس قزح || الحمرة في الغم عند غياب الشمس أو طلوعها .  
التَّدَاةُ - [تدأ] : التَّدَاةُ || و - ج تَدَأُ : واحدة من القطع المنفردة من التبت .  
التَّدَاةُ - [تدأ] : التَّدِيئُ || دائرة الشمس || الهالة حول القمر || الكثرة من المال والمواشي .  
تَدَبَّ - تَدَبًّا فَلاَنًا لِلأمر أو إلى الأمر : دعاهُ وَرَشَّحَهُ لِلقيام بِهِ وَحَثَّهُ عَلَيْهِ || و - هُ إِلَى الحرب : وَجَّهَهُ || و - الميت : بكاهُ || عَدَّدَ محاسنَهُ || « يَتَدَبُّ حِظَّهُ » : يرثي لحاله .  
تَدَبَّ - تَدَبًّا وَتَدُوبًا وَتَدُوبَةً الظَّهْرُ : صارت فيه تَدُوبٌ || و - تَدَبًّا الجرح : صلبت تَدَبَّتْهُ .  
تَدَبَّ - تَدَابَةً الرَّجُلُ : صار تَدَبًّا .  
التَّدَبُّ - مص || و - ج تَدُوبٌ وَتَدَبَّاءٌ : السريع من الفضائل || الظريف التَّجِيبُ || الخفيف في الحاجة لأنه إذا نُدِبَ إليها خفَّ لقضائها || « فرسٌ تَدَبُّ » : ماضٍ نشيط .  
التَّدَبُّ - مص || و - ج تَدُوبٌ : أثر الجرح || و - ج أُنْدَابٌ : الرثق أي القوس السريعة السهم || الخطر في الرهان أي ما يُجعل في الرهان أو النضال فمن غلب أخذهُ .  
التَّدْبَةُ - تعديدُ محاسنِ الميت || الاسم من تَدَبَّه إلى الحرب .  
التَّدْبَةُ - مؤنث التَّدَبُّ || اسم المرأة || و - ج تَدَبُّ وَجج تَدُوبٌ وَأُنْدَابٌ : التَّدْبَةُ .  
التَّدْبَةُ - ج تَدَبُّ وَجج تَدُوبٌ وَأُنْدَابٌ : أثر الجرح الباقي على الجلد .



أَوْ الْمِزْهَرُ: ضَرَبَ عَلَيْهِ || وَ - تِ السَّمَاءُ بِالتَّلْجِ: رَمَتْ بِهِ || وَ - الدَّابَّةُ: سَاقَهَا عَنيفًا || وَ - تِ الدَّابَّةُ: أَسْرَعَتْ رَجَعَ يَدَيْهَا || وَ - الطَّعَامُ: أَكَلَهُ || وَ - نَدَقًا وَنَدِيفًا وَنَدَقَانًا تِ الدَّابَّةُ: أَسْرَعَتْ رَجَعَ يَدَيْهَا. نَدَفَ - تَنَدِيفًا [نَدَفَ] القَطَنَ: نَدَفَهُ. التُّدْفَةُ - القَلِيلُ مِنَ اللَّبَنِ || «نُدْفَةُ التَّلْجِ»: كَبَيْتُهُ، الرُّضَابُ.

نَدَلَّ - نَدَلَّ الشَّيْءُ: جَدَبَهُ وَخَطَفَهُ بِسُرْعَةٍ || نَقَلَهُ || وَ - الدَّلْوُ مِنَ البَثْرِ: أَخْرَجَهَا. نَدَلَّ - نَدَلَّ تِ يَدُهُ: وَسَخَتْ. النَّدَلُ - مَصَّ || الوَسْخُ. النَّدَلُ - خَدَمَ الدَّعْوَةَ أَيْ الضِّيَافَةَ. نَدِيمٌ - نَدِيمًا وَنَدَامَةً عَلَى مَا فَعَلَ: حَزَنَ وَأَسْفَى وَتَابَ وَتَحَسَّرَ.

النَّدَمُ - الكَيْسُ الظَّرِيفُ. النَّدَمُ - مَصَّ || الأَثَرُ. النَّدْمَى - مَوْنَتْ النَّدْمَانُ لِلْمَتَأَسَّفِ عَلَى مَا فَعَلَ. النَّدْمَانُ - جِ نَدَامَى: النَّادِمُ || المُنَادِمُ عَلَى الشَّرَابِ. النَّدْمَانَةُ - مَوْنَتْ النَّدْمَانُ.

نَدَاةٌ - نَدَاهَا الرَّجُلُ: صَوْتٌ || وَ - الرَّجُلُ: زَجَرَهُ || طَرَدَهُ بِالصَّبَاحِ || وَ - الإِبِلَ: سَاقَهَا مَجْتَمَعَةً. النَّدْهَةُ - الكَثِيرُ مِنَ المَوَاشِي. النَّدْهَةُ - الصَّوْتُ || النَّدْهَةُ.

النَّدْوَةُ - [نَدَوُ]: مَوْضِعُ شَرَبِ الإِبِلِ. النَّدْوَةُ - [نَدَوُ]: اسْمُ المَرَّةِ || السَّخَاءُ || النَّادِي بِمَعْنَى المَجْلِسِ || المَشَاوِرَةَ || الجَمَاعَةَ || «دَارُ النَّدْوَةِ»: كَلُّ دَارٍ يُرْجَعُ إِلَيْهَا وَيُجْتَمَعُ فِيهَا || وَ - البِرْمَانِيَّةُ: مَجْلِسُ النَّوَابِ.

نَدِيٌّ - نَدَى وَنَدَاوَةً وَنَدْوَةً [نَدَوُ] الشَّيْءُ: ابْتَلَّ || وَ - تِ الأَرْضُ: أَصَابَهَا نَدَى || وَ - الصَّوْتُ: بَعُدَ. النَّدِي - [نَدَوُ]: المَبْتَلُّ.

النَّدِي - [نَدَوُ]: النَّادِي بِمَعْنَى المَجْلِسِ. النَّدِيَانُ - المَبْتَلُّ.

النَّدِيبُ - «ظَهَرَ نَدِيبٌ»: فِيهِ نُدُوبٌ.

النَّدِيَّةُ - [نَدَوُ]: مَوْنَتْ النَّدِي.

النَّدِيَّةُ - [نَدَوُ]: مَوْنَتْ النَّدِي.

النَّدِيدُ - جِ نَدَدَاءُ [نَدَى]: النَّدَى بِمَعْنَى النَّظِيرِ.

نَدَحَ - نَدَحًا الشَّيْءُ: وَسَّعَهُ.

النَّدَحُ - جِ أَنْدَاحُ: التَّنَدُّحُ.

النَّدَحُ - جِ أَنْدَاحُ: السَّعَةُ || مَا أُنْسَعُ مِنَ الأَرْضِ || الكَثْرَةُ || سَنَدُ الجَبَلِ.

النَّدَحُ - الشَّيْءُ تَرَاهُ مِنْ بَعِيدٍ || التَّقَلُّ.

النَّدْحَةُ - مَا أُنْسَعُ مِنَ الأَرْضِ.

النَّدْحَةُ - النَّدْحَةُ.

نَدَدَ - تَنَدِيدًا [نَدَى] بِالشَّيْءِ: شَهَرَهُ وَشَيَّعَهُ بَيْنَ النَّاسِ || وَ - بَقْلَانٍ: أَسْمَعُهُ القَبِيحَ || صَرَّحَ بِعِيوبِهِ || وَ - صَوْتُهُ: رَفَعَهُ || وَ - الإِبِلَ: فَرَّقَهَا.

نَدَّرَ - نَدَّرًا وَنُدُورًا الشَّيْءُ: سَقَطَ مِنْ جَوْفِ شَيْءٍ فَظَهَرَ || قَلَّ وَجُودُهُ || وَ - الشَّيْءُ مِنْ مَوْضِعِهِ: زَالَ || وَ - فُلَانٌ مِنْ قَوْمِهِ: خَرَجَ || وَ - تِ الشَّجَرَةُ: ظَهَرَتْ خَوْصَتُهَا أَوْ اخضُرَّتْ || وَ - النَّبَاتُ: خَرَجَ وَرَقُهُ || وَ - الرَّجُلُ: مَاتَ || وَ - الرَّجُلُ فِي فَضْلِ أَوْ عِلْمِهِ: تَقَدَّمَ || وَ - الشَّيْءُ: جَرَّبَهُ.

نَدَّرَ - نَدَارَةُ الكَلَامِ: فَصَحَّ || جَادَ || عَرَبَ.

النَّدَرُ - النَّادِرُ.

النَّدَرِيُّ - النَّادِرُ القَلِيلُ الوجودِ.

النَّدَرَةُ - قَلَّةُ الوجودِ.

النَّدَرَةُ - النَّدَرَةُ || القِطْعَةُ مِنَ الذَّهَبِ أَوْ الفِضَّةِ تَوَجَدُ فِي المَعْدِنِ.

نَدَصَ - نَدَصًا وَنُدُوصًا الشَّيْءُ مِنَ الشَّيْءِ: امْتَرَقَ || وَ - الرَّجُلُ: خَرَجَ سَرِيعًا || وَ - القَوْمُ: نَالَهُم بِشَرُّهُ || وَ - عَلَى القَوْمِ: طَلَعَ عَلَيْهِمْ بِمَا يُكْرَهُ || وَ - نُدُوصًا تِ عَيْنُهُ: جَحِظَتْ وَكَادَتْ تَخْرُجُ مِنْ قَلْبِهَا كَمَا تَنُدُصُ عَيْنَا الخَلِيقِ.

نَدِصَ - نَدِصًا تِ البَثْرَةُ: غُمِرَتْ فَخَرَجَ مَا فِيهَا. نَدَغَ - نَدَغًا هُ: نَخَسَهُ بِأَصْبَعِهِ || وَ - الرَّجُلُ: سَاءَهُ || وَ - هُ بِالرَّمْعِ أَوْ الكَلَامِ: طَعَنَهُ || وَ - هُ العَقْرَبُ: لَدَغَنَهُ.

نُدِغَ - الصَّبِيُّ: دُغِدِغَ.

نُدِغَ - تَنَدِيفًا [نَدَغَ] العَجِينُ: ذَرَّ عَلَيْهِ طَحِينًا.

النَّدِغُ - (ن): الصَّعْتَرُ البَرِّيُّ.

النَّدِغُ - (ن): النَّدِغُ.

النَّدِغَةُ - البَيَاضُ فِي آخِرِ الظَّفْرِ.

نَدَفَ - نَدَفًا القَطَنَ: ضَرَبَهُ بِالمِئْدَفِ || وَ - العَوْدَ

وتعرفها العامة بلعب الطاولة (فارسية).  
 التَّدِيم - (ن): نبات طيب الرائحة. يُسْتَخْرَج من جذوره نوع من العطور. له فوائد طبية. ويقال له أيضاً السنبُل الرومي (يونانية).  
 التَّدِيمَةُ - (ن): ضَرْبٌ من الليمون تعرفه العامة «بليمون بوضفير» (فارسية).  
 تَدَر - تَرَا - تَرَا وَتَرِيْرًا المَكَانُ: صار ذا تَرٍ || و - التُّرُّ: اضطربَ عند الرَّمي || و - فلانٌ عَنِّي: ابتعد وانفرد || و - تَرِيْرًا الظُّمِّي: عدا || صَوْت.  
 التُّرُّ [تَر]: الكثير التحرك لا يقرُّ بمكان || الظريف || الذكيُّ الفؤاد || و - ج تَرُوز: ما يتحلَّب من الأرض من الماء || يقال «مكانٌ تَرٌّ» أي ذو تَرٍ.  
 التُّرٌّ - التُّرٌّ || و - ج تَرُوز: ما يتحلَّب من الأرض من الماء.  
 تَرًا - تُ تَرُوا وَتُرُوا وَتَرَوَانَا [ترو]: وَتَبَّ || و - بو قلبه إلى كذا: طمع ونازع إليه || و - تِر الحُمُر: وثبت من المراح أو مرحت فوثبت || و - الطعام: غلا || و - تَرَوَانَا عنه: تفلت.  
 تَرِي - تَرِيْرَةٌ وَتَرِيْرًا [ترو] ه: جعله يَتَرُو.  
 التَّرَاء - [ترو]: التَّرِي.  
 التَّرَائِع - الرياح النَّكَب || و - من الإبل والحيل: التي انتزعت من أيدي الغرباء.  
 التَّرَائِز - [تَر]: فعَّال للمبالغة.  
 التَّرَاع - مص || حالة المريض المشرف على الموت || الخصومة || «لا يَزَاعَ فيه»: لا خِلافَ ولا جِدالَ فيه.  
 التَّرَاع - «تَرَاع القبائل»: الغرباء الذين يجاورون قبائل ليسوا منها.  
 التَّرَاعَةُ - ما نزعته يديك ثم ألقيتها.  
 التَّرَاعَةُ - الخصومة.  
 التَّرَاع - الذي يَتَرَع بين القوم ويُلقِي الفساد بينهم.  
 التَّرَال - ج أنزال: ريع ما يَزْرَع ونماؤه || العطاء والفضل.  
 التَّرَال - الكثير التُّرول أو المنازلة.  
 التَّرَالَةُ - سيلانُ الأرض من أدنى مطرٍ لصلابتها.  
 التَّرَالَةُ - السفر || الضيافة.  
 التَّرَاهَةُ - مص || البُعد عن الشؤء.  
 تَرًا - تَرًا وَتُرُوا [تَر]: بين القوم: حَرَش بينهم وأفسد ||

النَّدِيدَةُ - ج نَدَائِد [نَد]: مؤنث التَّدِيد.  
 التَّدِيْف - من القطن: المندوف.  
 التَّدِيم - ج نِدَام وَنُدْمَاء وَنُدْمَان (مثل قَضِيْب وَقَضْبَان): المُنَادِم على الشراب || الرفيق والصاحب.  
 التَّدِيمَةُ - ج نِدَام وَنُدْمَاء: التَّدِيم.  
 التَّدَاَرَةُ - الإندار.  
 تَدَرَ - تُ نَدَرًا وَنُدُورًا: أوجب على نفسه ما ليس بواجب؛ يقال «نَدَرَ مَالَهُ» || و - الأبُّ الولد: جعله نذيرةً أي قِيمًا أو خادماً للكنيسة أو للمتعبد || و - الجيشُ فلانًا: جعله نذيرةً أي طليعةً.  
 نَدَرَ - نَدَرًا بِو: علمه فحذره واستعدَّ له.  
 النَّدَر - مص || ج نُدُور: الأرض || ما يقدمه الإنسان لله أو يوجهه على نفسه إذا نَدَرَ. ومنه «نَدَرَ الرهينة» عند النصراني وهو العفة والطاعة والفقير الاختياري.  
 النَّدَر - الإندار.  
 النَّدَرِي - الإندار.  
 نَدَل - تُ نَدَالَةٌ وَنُدُولَةٌ: كان حسيبًا مُحْتَقَرًا || كان ساقطًا في دينٍ أو حَسَبٍ.  
 النَّدَل - ج أَنَدَال وَنُدُول: الحسيسُ الْمُحْتَقَر || الساقط في دينٍ أو حَسَبٍ.  
 النَّدِير - مص || و - ج نُدُر: اسم بمعنى الإندار || المُنِير || الرسول || الشَّيب لأنه يُنِير بقرب الأجل.  
 النَّذِيرَةُ - ج نَذَائِر: الإندار || طليعة الجيش الذي يندرم بأمر العدو || ما يُعْطَى نَدَرًا.  
 النَّذِيل - ج نُدَالٌ وَنَدَال: النَّدَل.  
 النَّزِيْج - النَّزِيْش (فارسية).  
 النَّزِيْش - أنبوب من جلد له رأسان من خشب يوضع أحدهما فيما يسمونه قلب النَّارِجِيْلَة، والثاني يوضع في الفم عند التدخين (فارسية).  
 النَّزْجِس - (ن): نبت من الرياحين من فصيلة النَّزْجِسِيَّات أصله بصلٌ صغار وورقه شبيه بورق الكُرَّات. له زهرٌ مستدير أبيض أو أصفر تشبَّه به الأعين (فارسية).  
 النَّزْجِس - (ن): النَّزْجِس.  
 النَّزْجِسَةُ - (ن): واحدة النَّزْجِس.  
 النَّزْجِسَةُ - (ن): واحدة النَّزْجِس.  
 النَّزْد - جَوَالِقٍ واسع الأسفل مخروط الأعلى يُتَّخَذ من خوص النخل || لعبة وضعها أحد ملوك الفرس

حالة المريض المشرف على الموت .  
 التَّرْعَاءُ - مؤنث الأتْرَعِ || و - من الجباه : التي أقبلت  
 ناصيتها وارتفع أعلى شعر صوفها .  
 التَّرْعَمَةُ - جَمْعُ التَّرَاعِ || الطريق إلى الجبل || الرماة ||  
 ومن أمثالهم «عاد السهم إلى التَّرْعَمَةِ» أي رجع الحقُّ  
 أو الأمر إلى أهله .  
 تَرَعَّ - تَرَعًا هُ : طعنه يبيد أو رمح || حركته أدنى  
 حركة || طعن فيه واغتابه || و - بكلمة : نخسه  
 و طعن فيه || و - بين القوم : أفسد .  
 التَّرْعُ - مص || الكلام الذي يُغرى به الناس || «تَرَعُ  
 الشيطان» : وسوسه وما يحمل به الإنسان على المعاصي .  
 التَّرْعَةُ - ج تَرَعَاتُ : المرة من تَرَعَّ || التَّخْسة والطعنة .  
 تَرَفَّ - تَرَفًا هُ : نزحه أي استخرجه كله ||  
 و - تِ البئر : تَرَحَّتْ || و - الدمُ فلاتًا : خرج منه  
 دمٌ كثير حتى يضعف || و - دمُ فلانٍ : استخرجه  
 بحجامة أو فصد || و - عبرته : أنفدها .  
 تَرَفَّ - تَرَفًا تِ عبرته : انقطعت ونفدت .  
 تَرَفَّ - ماء البئر : استخرج كله || و - الرجلُ : ذهب  
 عقله أو سكر || و - الرجلُ دمًا : رجع فخرج دمه  
 كله || و - في الحصومة : انقطعت حُجَّتُهُ .  
 التَّرَفُّ - استخراج ماء البئر || الضعف الحادث من  
 خروج دمٍ كثير .  
 التَّرَفُّ - مص || «تَرَفُّ الدم» : سببانه .  
 التَّرْفَةُ - ج تَرَفُّ : القليل من الماء ونحوه .  
 تَرَقَّقَ - تَرَقَّقًا هُ ونَزُوقًا الفرسُ : وثب وتقدَّم بخفَّةٍ ||  
 و - تَرَقَّقًا الإناة : ملاءة إلى رأسه .  
 تَرَقَّقَ - تَرَقَّقًا هُ ونَزُوقًا الفرسُ : تَرَقَّقَ || و - الرجلُ : نشط  
 وطاش وخفَّ عند الغضب || و - تَرَقَّقًا الإناة : امتلاءً  
 إلى رأسه .  
 تَرَقَّقَ - تَرَقَّقًا هُ [تَرَقَّقَ] الفرسُ : ضربه وحثه حتى ينزق .  
 التَّرَقُّ - مص || الخفَّة في كلِّ أمرٍ || العجلة في جهلٍ  
 وحمقٍ || «مَكَانُ تَرَقُّ» : قريب .  
 التَّرَقُّ - فا من تَرَقَّقَ .  
 التَّرَقَّةُ - مؤنث التَّرَقِّ .  
 التَّرَقَّةُ - المرة من تَرَقَّقَ || الوثوب أول الجري .  
 تَرَكَّ - تَرَكًا هُ : طعنه بالثَّيْرِكِ || أساء القول فيه  
 وعابه ورماه بغير حق .

و - تَرَأَى على فلانٍ : حملَ || و - فلاتًا عليه : حَمَلَهُ ||  
 و - هُ عن كذا : رَدَّهُ .  
 تَرَبَّ - تَرَبًا هُ وتَرَبًا هُ وتَرَبًا هُ : صوت .  
 التَّرَبَّةُ - [تَرَبَّ] : المرة من تَرَبَّ || الشهوة الشديدة || و ناقَةُ  
 تَرَبَّةٍ : خفيفة || «أَرْضُ تَرَبَّةٍ» : ذات تَرَبٍ .  
 تَرَحَّ - تَرَحًا هُ وتَرَحًا هُ : بعدَّ || و - تَرَحَّتْ البئرُ :  
 قلَّ ماؤها كثيرًا أو نفذ || و - البئرُ : استقى ماءها حتى  
 قلَّ كثيرًا أو نفذ || و - القومُ : تَرَحَّتْ مياهُ آبارهم .  
 تُرِحَ - بفلانٍ : غابَ عن دياره غيبةً بعيدةً .  
 التُّرِحَ - ج أنزاح : الماء الكدر || البئرُ تُرِحَ أكثر ماؤها  
 أو لا ماء فيها .  
 تَرَزَّ - تَرَزًا هُ : أَلحَ عليه في السؤال || استمجله ||  
 أمره || استخرج ما عنده قليلًا قليلًا || احتقره واستقله ||  
 و - الشيءُ : استقله || و - الشرابُ فلاتًا : أسكره .  
 تَرَزَّ - تَرَزًا هُ وتَرَزًا هُ وتَرَزًا هُ : قلَّ || و -  
 تَرَزَّةُ الرجلُ : كان قليل الخبير || و - تِ الناقَةُ : قلَّ  
 لبنها .  
 تَرَزَّ - تَرَزيرًا [تَرَزَّ] العطاء : قلَّله .  
 التُّرَدُّ - القليل التافه ؛ يقال «رجلٌ تَرَزُّ» أي قليل  
 الخبير || ودمٌ في ضرع الناقة .  
 التُّرُودُ - ج تُرُودٌ من النساء : القليلة الولد أو القليلة  
 اللبن .  
 تَرَعَّ - تَرَعًا هُ : تَرَعًا هُ من مكانه : قلعه || و - الأميرُ  
 العاملُ : عزله || و - الشيءُ عند العامة : عطَّله وأفسده ||  
 و - تِ الشمسُ : جرت إلى المغرب || و - المريضُ :  
 أشرف على الموت || و - الدلوُّ وبالذلو : جذبها واستقى  
 بها || و - يَدُهُ : أخرجها من جيبه || و - بالسهم :  
 رمى به || و - في القوس : جذب وتَرَّها || و -  
 عن القوس : رمى عنها || و - تَرُوعًا عن كذا : كفَّ  
 وانتهى عنه || و - الولدُ أباهُ وإلى أبيه : أشبهه || و -  
 تَرَعًا معنًى جيدًا : استخرجه || و - تَرَعًا إلى الشيءِ :  
 ذهب إليه || و - تَرَعًا وتَرُوعًا إلى أهله : اشتاق .  
 تَرِعَّ - تَرِعًا هُ : انحسر الشعرُ عن جانبي جبهته .  
 تَرَعَّ - تَرِعًا هُ [تَرَعَّ] الشيءُ من مكانه : قلعه .  
 التَّرْعُ - مص || «تَرَعُ السلاح» : تخفيض أو إلغاء  
 القوات المسلحة ؛ ومنه «مؤتمرُ تَرَعِ السلاح» :  
 المؤتمر الذي ينظر في هذه القضية || «تَرَعُ الحياة» :

نَزَلَ - نَزُولًا من علو إلى أسفل : انحدر || و - به : جعله ينزل || و - فلان عن الحق : تركه || و - به الأمر : حلَّ || و - عند رغبته (أو طلبه) : استجابها ولبأها || و - عند إرادته : أذعن لها || و - نَزَالَةً : سافر || و - نَزُولًا وَمَنْزَلًا وَمَنْزَلًا القوم وبالقوم وعلى القوم : حلَّ بهم ؛ ويقال « نَزَلَ ضيفًا عليه » .

نَزَلَ - نَزَالًا المكان : سال من أدنى مطر لصلابته || و - الزرع : زكا ونعى || و - نَزَلَةُ الرجل : أصابه زكام .

نَزَلَ - نَزِيلًا [نزل] ه : جعله ينزل || و - الله كلامه على أنبيائه : أوحى به إليهم || و - القوم : أنزلهم المنازل || و - الحاسب الرقم : رقمه || و - الشيء : ربه || و - الشيء مكان الشيء : أقامه مقامه .

النَّزَل - ج أنزال : ما همى للضيف || ريع ما يُزرع ونماؤه || العطاء والفضل .

النَّزَل - الفندق .

النَّزَل - (طب) : ما يصيب من الزكام والسعال والحمى (عامية) || و - ج نَزُول : المجتمع .

النَّزَل - المنزل || القوم النازلون || الطعام ذو البركة || و - ج أنزال : النَّزَل .

النَّزَل - ج أنزال : المطر || « رجل ذو نَزَلٍ » : كثير الفضل والعطاء والبركة || « أنزال القوم » : أرزاقهم .

النَّزَل - المكان الذي يُنزل فيه كثيرًا || المكان الصلب السريع السيل .

النَّزَلَةُ - ج نَزَلَات : المرة من نَزَلَ || و - (طب) : طارئ على الصحة كالزكام أو هو مرض ميكروبي يكثر فيه السعال والحمى ومنه ما يسمونه بالنزلة الصدرية || « أرض نَزَلَةٌ » : زاكية الزرع .

نَزَزَ - نَزَزَةً [نزنز] الرجل : حرك رأسه || و - ت الأم صبيها : رقصته .

نَزَهَ - نَزَاهًا الإبل : باعدها عن الماء .

نَزَهَ - نَزَاهَةً وَنَزَاهِيَةً : تباعد عن المكروه || كان عفيفًا || و - المكان : كان نَزَاهًا وَنَزِيهًا .

نَزَهَ - نَزَاهَةً وَنَزَاهِيَةً : نَزَهَ .

نَزَهَ - نَزِيهًا [نزه] ه : نحاه وباعده عن القبيح || و - نفسه عن القبيح : نحأها وباعدها || و - الله عن سوء : قدسه وبعده عن نسبة السوء إليه تعالى .

النَّزَه - ج أنزاه : العفيف المتباعد عن المكروه || « مكان نَزِهٌ » : نَزَهَ : حسن المناخ مقصود لجودته وبعده عن فساد الهواء || بعيد عن الناس .

النَّزَه - البعد عن السوء .

النَّزَه - ج أنزاه : النَّزَه || « مكان نَزِهٌ » : نَزَهَ .

النَّزَهَةُ - ج نَزَه : الاسم من النَّزَه .

النَّزَوَان - [نزوا] : مص || السورة والحلدة .

النَّزَوَةُ - [نزوا] : الوئبة || القصير من الأشياء .

النَّزَوَج - البعيد .

النَّزَوَر - ج نَزَرَ : القليل الكلام || كلُّ شيء يقلُّ || و - من النساء : النَّزَرَةُ .

النَّزَوِع - ج نَزَّع وَنَزَّاع : الذي يحنُّ إلى وطنه ويشتاقه || « بئر نَزَوِعٌ » : قرية القعر || « فلاة نَزَوِعٌ » : بعيدة .

النَّزَوِف - البئر التي نَزَفَتْ باليد فلم يترك فيها ماء .

النَّزَوِل - ضدُّ العلو .

نَزَى - نَزَوًا [نزوا] الرجل : نَزَفَ وجرى دمه .

النَّزَى - [نزوا] : الشديد النَّزْو .

النَّزِيَّة - [نزوا] : مؤنث النَّزِيَّ || ما فاجأك من شوقٍ || ما فاجأك من شرِّ || السحاب || القصعة القريبة القعر || غرابُ الفأس أي حدُّها .

النَّزِيح - البعيد .

النَّزِير - ج نَزَرَ : القليل النافه .

النَّزِيرُ - [نز] : مص || الظريف الخفيف الكثير التحرك .

النَّزِيح - ج نَزَّاع : الذي يحنُّ إلى وطنه || الغريب || البعيد || البئر القريبة القعر || الشريف من القوم الذي نزع إلى عرق كريم || من كانت أمه سبيَّةً || المُفْتَلَعُ || « تمر نَزِيحٌ » : مقطوف .

النَّزِيعة - ج نَزَّاع : مؤنث النَّزِيح || التي تحنُّ إلى وطنها وتشتاقه || و - من النساء : هي التي تزوج في غير عشيرتها || و - من النجائب : التي تجلب إلى غير بلادها .

النَّزِيْف - الذي سال دمه بإفراط فضعف || من عطش حتى يبست عروقه وجف لساقه || السكران || المحموم || « بئر نَزِيْفٌ » : قليلة الماء .

النَّزِيغَةُ - [نزغ] : الكلمة السيئة .

النَّزِيل - ج نَزَّلَاء : الضيف || الطعام ذو البركة .

النَّزِيه - ج نَزَاه وَنَزَاهَاء : النَّزَه || « مكان نَزِيهٌ » :

نَزَلَ - نَزُولًا من علو إلى أسفل : انحدر || و - به : جعله ينزل || و - فلان عن الحق : تركه || و - به الأمر : حلَّ || و - عند رغبته (أو طلبه) : استجابها ولبأها || و - عند إرادته : أذعن لها || و - نَزَالَةً : سافر || و - نَزُولًا وَمَنْزَلًا وَمَنْزَلًا القوم وبالقوم وعلى القوم : حلَّ بهم ؛ ويقال « نَزَلَ ضيفًا عليه » .

نَزَلَ - نَزَالًا المكان : سال من أدنى مطر لصلابته || و - الزرع : زكا ونعى || و - نَزَلَةُ الرجل : أصابه زكام .

نَزَلَ - نَزِيلًا [نزل] ه : جعله ينزل || و - الله كلامه على أنبيائه : أوحى به إليهم || و - القوم : أنزلهم المنازل || و - الحاسب الرقم : رقمه || و - الشيء : ربه || و - الشيء مكان الشيء : أقامه مقامه .

النَّزَل - ج أنزال : ما همى للضيف || ريع ما يُزرع ونماؤه || العطاء والفضل .

النَّزَل - الفندق .

النَّزَل - (طب) : ما يصيب من الزكام والسعال والحمى (عامية) || و - ج نَزُول : المجتمع .

النَّزَل - المنزل || القوم النازلون || الطعام ذو البركة || و - ج أنزال : النَّزَل .

النَّزَل - ج أنزال : المطر || « رجل ذو نَزَلٍ » : كثير الفضل والعطاء والبركة || « أنزال القوم » : أرزاقهم .

النَّزَل - المكان الذي يُنزل فيه كثيرًا || المكان الصلب السريع السيل .

النَّزَلَةُ - ج نَزَلَات : المرة من نَزَلَ || و - (طب) : طارئ على الصحة كالزكام أو هو مرض ميكروبي يكثر فيه السعال والحمى ومنه ما يسمونه بالنزلة الصدرية || « أرض نَزَلَةٌ » : زاكية الزرع .

نَزَزَ - نَزَزَةً [نزنز] الرجل : حرك رأسه || و - ت الأم صبيها : رقصته .

نَزَهَ - نَزَاهًا الإبل : باعدها عن الماء .

نَزَهَ - نَزَاهَةً وَنَزَاهِيَةً : تباعد عن المكروه || كان عفيفًا || و - المكان : كان نَزَاهًا وَنَزِيهًا .

نَزَهَ - نَزَاهَةً وَنَزَاهِيَةً : نَزَهَ .

نَزَهَ - نَزِيهًا [نزه] ه : نحاه وباعده عن القبيح || و - نفسه عن القبيح : نحأها وباعدها || و - الله عن سوء : قدسه وبعده عن نسبة السوء إليه تعالى .

تَرَةٌ .  
 نَسْرٌ - نَسْرٌ نَسْرًا وَنَسْرًا [نَسْرٌ] فُلَانٌ : كَانَ مَاضِيًا سَرِيعَ  
 الْعَمَلِ فِي كُلِّ أَمْرٍ || وَ- النَّاقَةُ : سَاقَهَا وَزَجَرَهَا ||  
 وَ- نَسْرًا وَتَلَسَّامًا الْقَوْمُ : وَرَدُوا الْمَاءَ || وَ- نَسْرًا نَسْرًا  
 وَنَسْرًا الْخَبْرُ أَوْ اللَّحْمُ : يَبْسُ || وَ- نَسْرًا الْحَطْبُ :  
 أَخْرَجَتْ النَّارُ زَيْدَهُ عَلَى رَأْسِهِ || وَ- فُلَانٌ : تَخَبَّرَ .  
 نَسْرًا - نَسْرًا نَسْرًا [نَسْرًا] الرَّجُلُ : تَرَكَ عَمَلَهُ .  
 نَسْرًا - نَسْرًا نَسْرًا [نَسْرًا] الرَّجُلُ : ضَرَبَ نَسْرًا .  
 نَسْرًا - نَسْرًا نَسْرًا [نَسْرًا] الرَّجُلُ الشَّيْءُ : حَمَلَهُ عَلَى نَسْرَانِهِ .  
 النَّسْرُ - جِ إِنْشَاءً ، مِثْلَهُ نَسْرَانٍ وَنَسْرَانٍ (ع ١) : عِرْقٌ  
 مِنَ الْوَرْدِ إِلَى الْكَعْبِ .  
 النَّسْرُ - [نَسْرًا] : طُولُ الْعَمْرِ .  
 النَّسْرُ - [نَسْرًا] : النِّسْوَةُ .  
 النَّسْرُ - [نَسْرًا] : النَّسْرَانِ .  
 النَّسْرُ - جِ نَسْرَانُونَ : الْعَالِمُ بِالْأَنْسَابِ .  
 النَّسْرُ - الْقَرَابَةُ .  
 النَّسْرُ - جِ نَسْرَاتٌ : النَّسْرُ .  
 النَّسْرُ - الَّذِي يَنْسِجُ الثِّيَابَ وَالْكَلامَ || الْكُذَّابُ .  
 النَّسْرُ - حِرْفَةُ النَّسْرِجِ .  
 النَّسْرُ - جِ نَسْرِيْفٌ (ح) : النَّسْرُ .  
 النَّسْرُ - جِ نَسْرِيْفٌ (ح) : طَيْرٌ لَهُ مِثْقَالُ كَبِيرٍ عَلَيْهِ  
 مَا يُشْبِهُ الْقَرْنَ .  
 النَّسْرُ - مَا يَثْرُ مِنْ عُبَارِ الْأَرْضِ || مَا يَسْقُطُ مِنْ  
 الْمِنْسَفِ أَيْ الْفَرْبَالِ الْكَبِيرِ || الرَّغْوَةُ مِنَ اللَّبَنِ .  
 النَّسْرُ - (اع) : سَفِينَةٌ حَرَبِيَّةٌ سَرِيعَةٌ ذَاتُ جِهَازٍ  
 تَقْدِرُ بِوَسْطَتِهِ عَلَى سَفْنِ الْعَدُوِّ قَدَائِفَ مِتْفَجْرَةً تَنْسِفُهَا ||  
 وَ الطَّائِرَةُ النَّسْرُفَةُ ، (اع) : طَائِرَةٌ حَرَبِيَّةٌ لِنَسْفِ طَائِرَاتِ  
 الْعَدُوِّ .  
 النَّسْرُ - مَا يَسْقُطُ مِنَ الصَّوْفِ أَوْ مِنَ الشَّعْرِ عِنْدَ النَّسْلِ .  
 النَّسْرُ - السَّرِيعُ الْعَدُوُّ .  
 النَّسْرُ - وَاحِدَةُ النَّسْرِ .  
 النَّسْرُ - [نَسْرًا] : الْكَبِيرُ النَّسْرَانِ .  
 نَسْرًا - نَسْرًا نَسْرًا [نَسْرًا] الدَّابَّةُ : زَجَرَهَا وَسَاقَهَا || دَفَعَهَا  
 عَنِ الْحَوْضِ || وَ- تِ الْمَاشِيَةُ : بَدَأَ سِمْتُهَا || وَ-  
 اللَّبَنَ بِالْمَاءِ : خَلَطَهُ || وَ- هُ : سَقَاهُ النَّسْرُ || وَ-  
 نَسْرًا عَنِ فُلَانٍ دَيْتَهُ : أَخْرَجَهُ || وَ- نَسْرًا وَمِنْسَاةُ الشَّيْءِ :  
 أَخْرَجَهُ . يُقَالُ : نَسْرًا اللَّهُ أَجَلَهُ فِي أَجَلِهِ ، أَيْ أَخْرَجَهُ ||

وَ- فُلَانًا : كَلَاهُ || وَ- هُ الْبَيْعُ أَوْ فِي الْبَيْعِ : بَاعَهُ  
 وَأَخْرَجَهُ لَهُ دَفْعَ الثَّمَنِ .  
 نَسْرًا - نَسْرًا نَسْرًا [نَسْرًا] الدَّابَّةُ : سَاقَهَا وَزَجَرَهَا .  
 النَّسْرُ - [نَسْرًا] : مِصْرٌ || اللَّبَنُ الْكَثِيرُ الْمَاءُ || الشَّرَابُ  
 الْمَزِيلُ الْعَقْلُ || السِّمْنُ أَوْ بَدْوُهُ .  
 النَّسْرُ - [نَسْرًا] : الْمَخَالِطُ وَالْمَعَاشِرُ .  
 النَّسْرُ - [نَسْرًا] : التَّأخِيرُ وَالتَّأْجِيلُ .  
 نَسْرًا - نَسْرًا نَسْرًا [نَسْرًا] الرَّجُلُ : وَصَفَهُ وَذَكَرَ نَسْرًا ||  
 سَأَلَهُ أَنْ يَنْسِبَ || وَ- هُ إِلَى فُلَانٍ : عَزَاهُ || وَ-  
 نَسْرًا وَنَسْرًا وَمِنْسَاةُ الشَّاعِرِ بِالْمَرْأَةِ : شَبَّ بِهَا فِي شِعْرِهِ  
 وَتَغَزَّلَ .  
 النَّسْرُ - مِصْرٌ || وَ- جِ أَنْسَابٌ : الْقَرَابَةُ .  
 النَّسْرُ - النَّسْبَةُ .  
 النَّسْرُ - الْقَرَابَةُ || إِيقَاعُ التَّلَقُّقِ وَالْإِرْتِبَاطِ بَيْنَ الشَّيْئَيْنِ ||  
 التَّمَاثُلُ بَيْنَ عِلَاقَاتِ الْأَشْيَاءِ أَوْ الْكَمِّيَّاتِ . يُقَالُ مِثْلًا  
 « نَسْبَةُ ٤ إِلَى ٨ كَنَسْبَةِ ٥ إِلَى ١٠ » . وَيُقَالُ « بِالنَّسْبَةِ  
 إِلَى كَذَا » أَي بِالنَّظْرِ إِلَيْهِ وَبِالْقِيَاسِ عَلَيْهِ || وَ- الْمَثْوِيَّةُ :  
 الرِّيحُ أَوْ سَعْرُ الْفَائِدَةِ الْمَحْسُوبِ عَلَى الْمِثَّةِ .  
 النَّسْرُ - مَذْهَبٌ فِلْسَافِيٌّ يَقُولُ بِنَسْبَةِ الْمَعْرِفَةِ .  
 نَسْرًا - نَسْرًا نَسْرًا [نَسْرًا] الثَّوْبُ : حَاكُهُ || وَ- الْكَلَامُ :  
 نَظْمُهُ || نَخْصُهُ || زَوْرُهُ || وَ- الشَّاعِرُ الشَّعْرَ : نَظَّمَهُ ||  
 وَ- الْغَيْثُ النَّبَاتُ : أَنْمَاهُ حَتَّى التَّفَّ || وَ- تِ الرِّيحُ  
 التَّرَابُ أَوْ الْمَاءُ : ضَرَبَتْهُ فَانْتَسَجَتْ لَهُ طَرَائِقَ كَالْحَبْكِ  
 أَوْ الزَّرْدِ || وَ- تِ النَّاقَةُ فِي سِيرِهَا : أَسْرَعَتْ تَقَلَّ  
 قَوَائِمَهَا .  
 النَّسْرُ - مِصْرٌ || يُقَالُ « ثَوْبٌ نَسْرٌ الْيَمَنِ » أَي مَنْسُوجٌ  
 فِي الْيَمَنِ || « مِنْ نَسْرٍ الْخِيَالِ » : وَهْمِيٌّ ، خِيَالِيٌّ .  
 النَّسْرُ - السَّجَّادَاتُ .  
 نَسْرًا - نَسْرًا نَسْرًا [نَسْرًا] الشَّيْءُ : أَبْطَلَهُ || مَسَخَهُ || أزالَهُ ||  
 وَ- الْكِتَابُ : نَقَلَهُ وَكَتَبَهُ حَرْفًا بِحَرْفٍ .  
 النَّسْرُ - مِصْرٌ || وَ- عِنْدَ النَّاسِخِيَّةِ : قِسْمٌ مِنَ النَّاسِخِ  
 وَيُقَسَّرُ بِانْتِقَالِ النَّفْسِ مِنْ بَدَنِ إِنْسَانِيٍّ إِلَى بَدَنِ إِنْسَانِيٍّ .  
 النَّسْرُ - جِ نَسْرًا : الْكِتَابُ الْمُنْقُولُ مِنْهُ || الْكِتَابُ  
 الْمُنْقُولُ ؛ يُقَالُ « كَتَبَ الْقَاضِي نَسْرَتَيْنِ بِحُكْمِهِ » أَي  
 كَتَابَتَيْنِ .  
 نَسْرًا - نَسْرًا هُ عَنْهُ : كَشَطَهُ || وَ- الْجَرْحُ اللَّحْمُ :  
 نَقَضَهُ || وَ- الرَّجُلُ : وَقَعَ فِيهِ وَقَذَفَهُ || وَ- نَسْرًا نَسْرًا

هُ البازي: تنف لحمه بمنسره.

نَسْرٌ - تَنْسِيرًا [نسر] الحبل: نشره ونقضه.

النَّسْر - ج نُسُورٌ وَاَنْسُرٌ وِنَسَارٌ (ح): النَّسْر.

النَّسْر - ج نُسُورٌ وَاَنْسُرٌ وِنَسَارٌ (ح): طائر من فصيلة

النَّسْرِيَّاتِ حَادُّ البصر. ومن أَشدَّ الطيور وأرفعها طيرانًا

وأقواها جناحًا. تخافه كلُّ الجوارح. له منقار منعقف

في طرفه وله أظفار || و- ج نُسُورٌ: لحمه في باطن

حافر الفرس من أعلاه.

النَّسْر - ج نُسُورٌ وَاَنْسُرٌ وِنَسَارٌ (ح): النَّسْر.

النَّسْرَانِ - (فك): كوكبان يقال لأحدهما «النَّسْر

الطائر» وللآخر «النَّسْر الواقع».

النَّسْرِين - (ن): ورد أبيض عطري الرائحة (فارسية).

النَّسْرِيَّة - (ن): واحدة النَّسْرِين.

نَسْسٌ - تَنْسِيئًا [نس] الماشية: مشاها.

النَّسْس - [نس]: الأصول الرديئة.

نَسَعٌ - نَسَعًا وِنُسُوعًا تِ الأَسنان: انكشفت اللثة

عنها واسترخت.

نَسَعٌ - تَنْسِيئًا [نسع] تِ الأَسنان: نَسَعَتْ.

النَّسْع - ج نُسْعٌ وِنَسْعٌ وِنُسُوعٌ وَاَنْسَاعٌ: سيرٌ أو حبلٌ

عريض طويل تُشدُّ به الرِّحال || الفصل بين الكفِّ

والساعد || «أَنْسَاعُ الطريق»: واجع الأَنْسَاع.

النَّسْعَة - القطعة من النَّسْعِ أي السير أو الحبل الذي تُشدُّ

به الرِّحال.

النَّسْعِيَّة - «الرِّيحُ النَّسْعِيَّة»: ريح الشمال.

نَسَعٌ - نَسَعًا هُ بالسوط: نخسه || و- الخبزة:

غرزها بالْمِنْسَعَةِ || و- تِ الواشمة بالآبرة: غرزت

بها || و- هُ بكلمة: نزعته || و- في الأرض: ذهب

فيها || و- تِ أَسنانه: استرخت أصولها.

نَسَعٌ - تَنْسِيئًا [نسع] هُ: طعنه || و- تِ أَسنانه:

استرخت أصولها || و- تِ الشجرة: نبت بعد ما

قَطِعَتْ.

النَّسْع - (ن): سائل غذائي تمتصه الجذور من الأرض

ويجري في الساق والأوراق بواسطة العروق.

نَسَفٌ - نَسَفًا البناء: قلعه من أصله || و- الجبال:

دكها || و- الشيء: غربله || و- الحَبُّ بِالْمِنْسَفِ:

نفضه وذراهه || و- تِ الرِّيحُ التراب: قلعته وفرقته ||

و- نَسَفًا وِنُسُوفًا هُ: عَصَهُ || و- الإِناء: امتلأ

وفاضَ.

النَّسْفَةُ - ج نُسْفٌ وِنُسَافٌ: النَّسْفَةُ.

النَّسْفَةُ - ج نُسْفٌ وِنُسَافٌ: الحجر من الحجارة

السود ذات نخاريب تُحكُّ به الرجل.

النَّسْفَةُ - ج نُسْفٌ وِنُسَافٌ: النَّسْفَةُ.

النَّسْفَةُ - ج نُسْفٌ وِنُسَافٌ: النَّسْفَةُ.

نَسَقٌ - نَسَقًا الدَّر ونحوه: نظمه || و- الكلام:

عطف بعضه على بعض وربته.

نَسَقٌ - تَنْسِيئًا [نسق] الشيء: نظمه.

النَّسَق - ما كان على طريقة نظام واحد من كلِّ شيء ||

«حروف النَّسَق»: حروف العطف.

نَسَكٌ - نَسَكًا وِنَسَكًا وِنُسُوكًا وِنَسَكَةً وِنَسَكًا

الرجل: تزهد وتعبَّد وتَقَشَّف || و- لله: تطوَّع بقربة

وذبح لوجهه تعالى || و- نَسَكًا الثوب: غسله فطهره ||

و- البيت: أناه || و- إلى طريقة جميلة: داوم عليها.

نَسَكٌ - نَسَاكَةً: صار ناسكًا.

النَّسَك - ما يُقدِّم لله تعبدًا وزهدًا || الذبيحة || النَّسَك.

النَّسَك - العبادة || كلُّ حقٍّ لله تعالى.

النَّسَك - النَّسَك.

النَّسَك - النَّسَك || سبائك الفضة || الدَّم.

نَسَلٌ - نَسَلًا الرجل: كثر ولده || و- الولد أو بالولد:

ولده || و- الصوف أو الريش: نَقَشَهُ وَأَسْقَطَهُ ||

و- نَسَلًا وِنُسُولًا الريش أو الصوف: انتفض وسقط ||

و- نَسَلًا وِنَسَلًا وِنُسَلَانًا في مشيه: أسرع.

النَّسَل - مص || و- ج أنسال: الخلق || الولد والذرية.

النَّسَل - مص || اللبن الذي يخرج من التين الأخضر.

نَسَمٌ - نَسَمًا وِنَسِيمًا وِنَسَمَانًا تِ الرِّيح: تحركت

وهبت || و- نَسَمًا الشيء: تغير || و- البعير الأرض

بخفه: ضربها وأثر فيها.

نَسِمٌ - نَسَمًا الشيء: تغير || و- البعير: نَقِبَ

مَنْسِمُهُ.

نَسَمٌ - نَسَمَةً المكان: نَز.

نَسَمٌ - تَنْسِيئًا [نسم] النَّسَمَة: أحيائها وأعتفها ||

و- الأسير: أطلقه || و- في الأمر: ابتداء.

النَّسَم - مص || جَمَعُ النَّسَمَة || و- ج أنسام: نَفَسُ

الروح || نَفَسُ الرِّيح إذا كان ضعيفًا أو أولها حين تقبل

بلين قبل أن تشتدَّ || رِيح اللبِنِ واللِّدَسَم || الأنف يَنْسَم

به || الطريق الدارس .

النَّسَمَةُ - العَرَقَةُ في الحَمَامِ وغيره .

النَّسَمَةُ - ج نَسَمٌ وَنَسَمَاتٌ : نَفْسُ الرُّوحِ || الإِنْسَانِ  
أَوْ كَلُّ دَابَّةٍ فِيهَا رُوحٌ || المَمْلُوكُ ذَكَرًا كَانَ أَوْ أُنْثَى ||  
و- (طب) : الرَّبْوُ .

النَّسْتَانِسُ - [نَسْنَس] (ح) : دَابَّةٌ وَهَمِيَّةٌ يَزْعَمُونَ  
أَنَّهَا عَلَى شَكْلِ إِنْسَانٍ || و- عند العَامَّةِ : نَوْعٌ مِنَ  
القِرْدَةِ .

النَّسْوَانُ - [نَسَو] : النَّسْوَةُ .

النَّسْوَةُ - [نَسَو] : النَّسْوَةُ .

النَّسْوَةُ - [نَسَو] : مِصٌّ || الجُرْعَةُ مِنَ اللَّبَنِ .

النَّسْوَةُ - [نَسَو] : جَمْعٌ لِلرَّأَةِ مِنْ غَيْرِ لَفْظِهَا .

النَّسُوفُ - ج مَنَاسِيفٌ : الجَمَلُ الَّذِي يَقْلَعُ النَّبْتَ مِنْ  
أَصْلِهِ || «عَقِبَةُ نَسُوفٌ» : طَوِيلَةٌ شَاقَّةٌ .

النُّسُولُ - النَّسَالُ .

النُّسُولَةُ - مِنَ المَوَاشِي : الَّتِي تُعْتَنَى لِلنَّسْلِ || الكَثِيرُ النَّسْلِ .

النُّسُونُ - [نَسَو] : النَّسْوَةُ .

النُّسُويُّ - [نَسَو] : النَّسَبَةُ إِلَى النَّسْوَةِ .

النُّسُويُّ - النَّسَبَةُ إِلَى النَّسْوَةِ .

نَسِيٌّ - نَسِيٌّ [نَسِي] : شَكَا نَسَاءَهُ وَهُوَ عَرِقٌ مِنْ  
الْوَرِكِ إِلَى الكَعْبِ || و- نَسِيًّا وَنَسِيَانًا وَنَسِيَانَةً وَنَسْوَةً  
الشَّيْءِ : ضِدٌّ حَقِيقَةٌ .

النَّسِي - ج أَنَسَاءٌ [نَسِي] : مَا نُسِيَ ؛ يُقَالُ «أَصْبَحَ  
نَسِيًّا مَنَسِيًّا» أَي نُسِيَ تَمَامًا || مَا يَتْرَكُهُ المَرْتَحِلُونَ مِنْ  
رِذَالِ مَتَاعِهِمْ .

النَّسِي - ج أَنَسَاءٌ [نَسِي] : النَّسِي .

النَّسِي - [نَسِي] : الشَّاكِي نَسَاءَهُ .

النَّسِي - [نَسِي] : الكَثِيرُ النَّسِيَانُ || مَنْ لَا يُعَدُّ فِي  
قَوْمِهِ .

النَّسِيءُ - [نَسَأ] : التَّأخِيرُ || اللَّبَنُ الكَثِيرُ المَاءِ .

النَّسِيئَةُ - [نَسَأ] : النَّسَاءَةُ .

النَّسِيَاءُ - [نَسِي] : مَوْتٌ الأُنْثَى لِلشَّاكِي نَسَاءَهُ .

النَّسِيْبُ - مِصٌّ || و- ج أَنَسِيَاءٌ وَنَسَبَاءٌ (كَشْرِيفٍ  
وَشَرْفَاءٍ) : المُنَاسِبُ || القَرِيبُ || ذُو النَّسَبِ || رَقِيقُ  
الشَّيْءِ فِي النَّسَاءِ .

النَّسِيَّةُ - [نَسِي] : مَوْتٌ النَّسِي .

النَّسِيَّةُ - [نَسَو] : تَصْغِيرُ النَّسْوَةِ ؛ وَيُقَالُ نَسِيَاتٌ وَهُوَ

تَصْغِيرُ الجَمْعِ .

النَّسِيْجُ - ج نُسُجٌ : المَنْسُوجُ .

النَّسِيْجَةُ - ج نَسَائِجٌ : مَوْتٌ النَّسِيْجِ .

النَّسِيْسُ - [نَس] : مِصٌّ || بَقِيَّةُ الرُّوحِ فِي الجَسَدِ ||  
و- ج نُسُسٌ : الطَّبِيعَةُ || غَايَةُ جُهْدِ الإِنْسَانِ وَغَيْرِهِ ||  
الجُرْعُ الشَّدِيدُ || المَسُوقُ || زَبَدُ الحَطْبِ وَمَا يَنْسُ مِنْهُ .

النَّسِيْسَةُ - ج نَسَائِسٌ [نَس] : الطَّبِيعَةُ || النَّسِيْمَةُ  
وَالسَّعَابَةُ || اللَّبَلُ يَكُونُ فِي رَأْسِ العُودِ إِذَا أُوقِدَ .

النَّسِيْفُ - أَثَرُ كَدَمِ الحِمَارِ أَي عَضُّهُ || السَّرُّ || شَيْءٌ  
نَسِيْفٌ : مُغْرَبَلٌ || «كَلَامٌ نَسِيْفٌ» : خَفِيٌّ .

النَّسِيْفَةُ - النَّسْفَةُ .

النَّسِيْقُ - مَا كَانَ مَنْسُوقًا مُنْظَمًا .

النَّسِيْكُ - الذَّهَبُ || الفِضَّةُ .

النَّسِيْكَةُ - ج نَسَائِكٌ : السَّبِيكَةُ مِنْ ذَهَبٍ أَوْ فِضَّةٍ  
وَنَحْوِهَا || الذَّبِيحَةُ .

النَّسِيلُ - مَا يَسْقُطُ مِنَ الصَّوْفِ أَوْ الرَّيشِ عِنْدَ النَّسْلِ ||  
العَسَلُ إِذَا ذَابَ وَفَارَقَ الشَّمْعَ .

النَّسِيْلَةُ - الوَلَدُ || وَاحِدَةُ النَّسِيلِ || الفَتِيلَةُ || العَسَلُ  
إِذَا ذَابَ وَفَارَقَ الشَّمْعَ .

النَّسِيمُ - مِصٌّ || و- ج نِسَامٌ : الرِّيحُ اللَّيْنَةُ لَا تَحْرُكُ  
شَجَرًا وَلَا تُعْقِي أَثْرًا || الرُّوحُ || العَرَقُ .

النَّسِيْنُ - [نَسَو] : النَّسْوَةُ .

نَسْرٌ - نَسْرٌ وَنَسْرِيْنَا [نَسْر] النَّيْذُ : غَلِيٌّ || و- المَاءُ  
فِي الكَوْزِ الجَدِيدِ : صَوْتٌ || و- اللَّحْمُ : سُمِعَ لَهُ  
صَوْتٌ عَلَى القَبْرِ أَوْ المَقْلَى || و- الغَدِيرُ : أَخَذَ مَاءً

فِي النَّضْرِبِ || و- الرُّطْبُ : ذَهَبٌ مَاءً || و- تِ  
اللَّحْمَةُ : قَطْرَتُ مَاءٍ || و- الإِنَاءُ عِنْدَ العَامَّةِ : رِشْحٌ  
بِمَا فِيهِ || و- نَسْرٌ المِسْكُ وَنَحْوُهُ : دَقُّهُ || و-  
الشَّيْءُ : خَلَطُهُ || و- الدَّابَّةُ : سَاقَهَا سَوْقًا رَفِيْقًا .

النَّسْرُ - [نَسْر] : مِصٌّ || النِّصْفُ مِنْ كُلِّ شَيْءٍ ||  
و- عِنْدَ العَامَّةِ : بَلَلٌ فِي الحَائِطِ مِنَ المَطَرِ .

نَسْرِيٌّ - تَنْشِيَةٌ [نَسْر] الثَّوْبُ : عَاجِلُهُ بِالنَّشَا .

النَّشَاءُ - [نَشَأ] : النَّشَاءُ || و- ج أَنَشَاءٌ : نَسِيمُ الرِّيحِ  
الطَّيِّبَةِ || الرَّائِحَةُ عَمُومًا .

النَّشَاءُ - [نَشَأ] : مَا يُسْتَخْرَجُ مِنَ الحِنْطَةِ إِذَا نُفِعَتْ  
وَمُرِسَتْ وَصَفِيَّتْ مِنْ مَنَاحِلٍ وَجَفَّتْ .

النَّشَابُ - السَّهَامُ .

## غرفة جراحة

١ - نواة طاولة العمليات

٢ - منضدة العرض

٣ - مغسل

٤ - طاولة التضميد

٥ - مبيض كهربائي

٦ - مجموعة ماصة غاسلة

٧ - طاولة الآلات

٨ - جهاز التخدير

٩ - طاولة العمليات

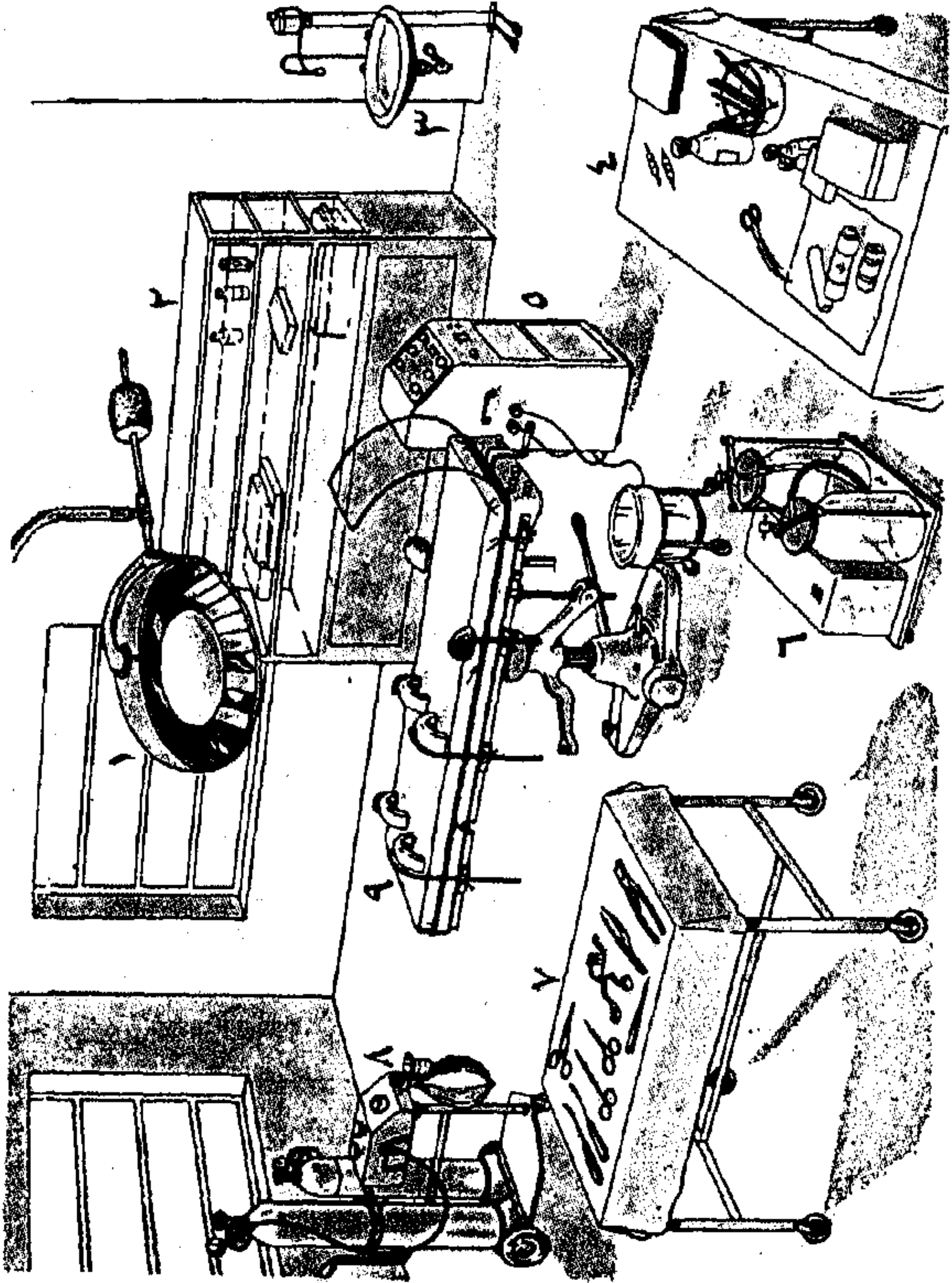



النَّشَب - مص || و - (ن) : شجرٌ لِقَيْسِيٌّ || النَّشْبَةُ .  
النَّشِب - العَلِق .

النَّشْبَةُ - مص || النَّشْبَةُ .

نُشْبَةٌ - اسمٌ للذئب .

النَّشْبَةُ - الرجلُ إذا نشِبَ في الأمر ولم يكِدْ ينحلُّ عنه .

النَّشْبَةُ - العقارُ || المالُ الأصيلُ من الناطقِ والصامتِ .

نَشَجَ - نشَجًا ونَشِيجًا الباكِي : غصَّ بالبكاء من

غير انتحابٍ || و - المَطْرِبُ : فصلٌ بين الصوتين ومدٌّ ||

و - تِ القِدْرُ : غلت فسمع لها صوتٌ || و - الضفدعُ :

ردد نقيقهُ .

النَّشِج - ج أنشاج : مجرى الماء .

نَشَحَ - نَشَحًا ونَشُوحًا الرجلُ : شرب دون الريِّ ||

شرب حتى امتلأ .

نَشَدَ - نَشَدًا ونَشَدَانًا ونَشَدَةً الضالَّةُ : نادى وسأل

عنها وطلبها || عَرَفَهَا || و - فلانًا : عَرَفَهُ معرفةً ||

و - هُ اللهُ وباللهِ : استحلفهُ أي سأله وأقسم عليه بالله ||

و - نَشَدًا الرجلُ : قال له «أنشدك الله» . يقال

نَشَدْتُكَ اللهُ إلا فعلتُ أي ما طلبت منك شيئًا من

الأشياء إلا فعلك || ويقال عند العامة «هو ينشد فيه»

أي بمدحه .

النَّشْد - عند العامة : المدح .

النَّشْدَةُ - مص || الصوت .

نَشَرَ - نَشْرًا النَّوْبُ : بسطهُ || خلاف طواه || و -

الخبرُ : أذاعهُ || و - الشيءُ : فَرَقَهُ || و - الخشبُ :

نَحْتَهُ || و - تِ الرِّيحُ : هبَّت يومَ غيمٍ || و - عن

المجنون أو المريض : عَوَّذَهُ بالنَّشْرَةِ || و - نَشْرًا

ونَشُورًا اللهُ الموتى : أَحْيَاهُمْ || و - الموتى : حَيَّوْا ||

و - نُشُورًا الشجرُ : أَوْرَقَ || و - تِ أوراقُ الشجرِ :

انبسطت وامتدَّت || و - تِ الأرضُ : أصابها الرِّيحُ

فأنبَت .

نَشَرَ - نَشْرًا تِ المواشي : انتشرت في الليل نرعى ||

انتشر فيها الجرب .

نَشَرَ - الموتى : حَيَّوْا .

نَشَرَ - تَنْشِيرًا [نشر] النَّوْبَ ونحوهُ : مددَهُ وبسطهُ ||

و - عن المريض أو المجنون : عَوَّذَهُ بالنَّشْرَةِ .

النَّشْر - مص || الرِّيحُ الطَّيِّبَةُ أو الرِّيحُ عمومًا || بدُّهُ

النبات || الجرب || القومُ المتفرِّقون لا يجمعهم رئيس ||

النَّشَاب - الكثير النَّشُوب || مَتَّخِذ النَّشَاب والرامي بها .

النَّشَابَةُ - ج نشايب : واحدة النَّشَاب .

النَّشَاة - ج نشأ [نشوا] : الشجرة اليابسة .

النَّشَاح - من الآنية : الممتلئ النَّصَّاح .

النَّشَاد - الذي ينشد الضوال .

النَّشَائِر - (ك) : مادَّة قلوِيَّة ذات طعم حادِّ (فارسيَّة) .

النَّشَاة - ما سقط من الخشب ونحوه عند النَّشْر .

النَّشَار - المكان المرتفع .

النَّشَاش - [نشر] : فعَّال للمبالغة || ورق خشن رخف

بمتصُّ الحبر فيجفُّ الكتابة .

النَّشَاشَةُ - «أرضُ نَشَاشَةٌ» : لا يجفُّ ثراها ولا تُنبت .

النَّشَافَةُ - ما نشف من الماء || الرُّغْوَةُ نعلو اللبن إذا حَلِبَ ||

ما أخذ من القِدْر وهو حار .

النَّشَافَةُ - الخرقَةُ أو نحوها إذا استعملت لتنظيف الماء .

النَّشَال - الكثير النَّشَل .

النَّشَاوِيَّة - [نشوا] (ط) : طعامٌ يُصنَع من النَّشَا والسُّكَّر .

نَشَأَ - نَشَأَ ونَشُوءًا ونَشَاءً ونَشَأًا ونَشَاءَةً [نشأ] الطفلُ :

شبَّ وقرب من الإدراك . يقال «نشأت في بني فلان»

أي ربيتُ فيهم وشببتُ || و - الشيءُ : حدث وتجدد

وحَيَّيَ || و - تِ السحابةُ : ارتفعت .

نَشُوءٌ - نَشَأٌ ونَشُوءًا ونَشَاءً ونَشَاءَةً : نَشَأَ .

نَشَأَ - تَنْشِيئَةً [نشأ] هُ : رَبَّاهُ || و - اللهُ السحابةُ :

رفعها .

النَّشْرُء - [نشأ] : الاسم من نَشَأَ الطفلُ .

النَّشْرُء - [نشأ] : مص || جَمْعُ النَّشِئِ || و - ج نَشَأُ :

النَّسْلُ ؛ يقال «هو نَشْرُءٌ سُوءٌ أو من نَشْرٍ سُوءٍ» || صغار

الإبل || السحاب المرتفع أو أول ما يظهر منه .

النَّشَاءَةُ - [نشأ] : مص || ما ارتفع أو ظهر من النبات

ولم يغلف بعد .

نَشِبَ - نَشِبًا ونَشُوبًا ونَشِبَةً الشيءُ في الشيء : علق ||

و - العظمُ في حلقهِ : علق فيه ولم ينفذ . يقال «نَشِبَ

فلانٌ مَنْشَبٌ سُوءٌ» أي وقع في ما لا مخلصَ منه ؛

و «ما نَشِبْتُ أفعال كذا» أي ما علفت ؛ و «لم يَنْشَبْ

أن مات» أي لم يلبث || و - نُشُوبًا تِ الحربُ بين

القوم : ثارت واشتبكت || و - الأمرُ فلانًا : لزمهُ ||

و - منه : اشتراه .

نَشَبَ - تَنْشِيبًا [نشب] هُ في كذا : علَّقهُ .

الناقة: كانت مرة حافلاً ومرة ليس في ضرعها لبن وذلك حين يدنو نتاجها || صار للبنها نُشَافَةً .

النَّشْف - نُضُوبُ الْمَاءِ .

النَّشْفَة - ج نُشَف: الشيء القليل يبقى في الإناء || الرَّغْوَة تَعْلُو اللَّبْنَ إِذَا حَلَبَ || مَا أَخَذْتَ مِنَ الْقِدْرِ بِمِغْرَفَةٍ وَهُوَ حَارٌّ فَتَحَسَّنَتْهُ || و- ج نُشَفٌ وَنُشَفٌ وَنُشَافٌ: النَّشْفَة .

النَّشْفَة - الْخِرْقَة أَوْ نَحْوَهَا إِذَا اسْتَعْمَلْتَ لِتَشْفِيفِ الْمَاءِ || و- ج نُشَفٌ وَنُشَفٌ وَنُشَافٌ: الْحِجْر ذُو النَّخَارِبِ يُنْقَى بِهِ الْوَسْخُ عَنِ الْجَسْمِ فِي الْحَمَامَاتِ .

النَّشْفَة - الشَّيْءُ الْقَلِيلُ يَبْقَى فِي الْإِنَاءِ || النَّشْفَة لِلْحِجْرِ ذِي النَّخَارِبِ .

النَّشْفَة - «أَرْضٌ نُشْفَةٌ»: تَنْشَفُ الْمَاءُ .

النَّشِقَ - نَشَقًا وَنَشَقًا الرِّيحَ: ثَمَّهَا || و- فِي الْحَيَالَةِ: وَقَعَ فِيهَا .

النَّشِقَ - الشَّمَّ .

النَّشِقَ - النَّشِقَ .

النَّشِقَ - مَنْ إِذَا دَخَلَ فِي أَمْرٍ نَشِبَ فِيهِ فَلَا يَكَادُ يَتَخَلَّصُ مِنْهُ .

النَّشِقَة - ج نُشِقٌ: الْحَلْقَة أَوْ الرِّبْقَة تُجَعَلُ فِي أَعْنَاقِ الْغَنَمِ وَنَحْوِهَا .

نَشَلٌ - جُ نَشَلًا الشَّيْءُ: نَزَعَهُ وَخَطَفَهُ مُسْرِعًا || و- الْخَاتَمُ: اقْتَعَلَهُ || و- اللَّحْمُ: أَخْرَجَهُ مِنَ الْقِدْرِ بِيَدِهِ بِلَا مِغْرَفَةٍ || طَبَخَهُ بِغَيْرِ تَابِلٍ || و- تِ الْحَيَّةُ الرَّجُلُ: لَدَغَتْهُ || و- جُ نَشُولًا الرَّجُلُ: قَلَّ لَحْمُهُ || و- تِ الْفَخْدُ: كَانَتْ نَاشِلَةً أَي قَلِيلَةً اللَّحْمِ .

النَّشَلُ - مَصَّ || مَا طَبَّخَ مِنَ اللَّحْمِ بِلَا تَوَابِلٍ .

نَشَمَ - جُ نَشَمًا الثَّوْرُ: كَانَ فِيهِ نَقَطٌ سَوْدٌ وَنَقَطٌ بَيْضٌ .

نَشَمَ - تَنْشِيمًا [نَشَمَ] فِي الْأَمْرِ: ابْتَدَأَ فِيهِ || و- فِي الشَّرِّ: أَخَذَ وَنَشِبَ || و- فِي فَلَانٍ: نَالَ مِنْهُ وَطَعَنَ عَلَيْهِ || و- اللَّهُ ذَكَرَ فَلَانٍ: رَفَعَهُ وَأَعْلَاهُ || و- اللَّحْمُ: تَغَيَّرَ وَابْتَدَأَتْ فِيهِ رَائِحَةٌ كَرِيهَةٌ || و- تِ الْأَرْضُ: نَزَّتْ .

النَّشَمَ - مَصَّ || و- (ن): شَجَرٌ تَتَّخِذُ مِنْهُ الْقَيْسِيُّ .

النَّشَمَ - «ثَوْرٌ نَشَمٌ»: فِيهِ نَقَطٌ سَوْدٌ وَنَقَطٌ بَيْضٌ .

النَّشْأَة - [نَشَأَ]: «أَرْضٌ نَشْأَة»: مِلْحَةٌ لَا

«يَوْمُ النَّشْرِ»: يَوْمُ الْقِيَامَةِ || «دَارُ النَّشْرِ»: مَوْسِمَةٌ تَهْتَمُّ بِنَشْرِ الْكُتُبِ وَتَوَزِيْعِهَا لِلْبَيْعِ .

النَّشْرُ - الْقَوْمُ الْمُنْفَرِقُونَ لَا يَجْمَعُهُمْ رَيْسٌ || يُقَالُ «اللَّهُمَّ اصْصِمْ نَشْرِي» أَي مَا تَفَرَّقَ مِنْ أَمْرِي .

النَّشْرَة - رُقِيَةٌ يُعَالَجُ بِهَا الْمَجْنُونُ أَوْ الْمَرِيضُ .

النَّشْرَة - ج نَشَرَاتٌ: الْمَرَّةُ مِنْ نَشَرَ || وَرُقِيَةٌ كُتِبَ فِيهَا شَيْءٌ وَنُشِرَتْ بَيْنَ النَّاسِ؛ يُقَالُ «نَشْرَةٌ اسْبُوعِيَّةٌ» وَ«نَشْرَةٌ شَهْرِيَّةٌ» || النَّسِيمُ .

نَشَرَ - جُ نَشْرًا فِي أَوْ عَنْ مَكَانِهِ: ارْتَفَعَ || امْتَنَعَ ||

و- الرَّجُلُ: أَشْرَفَ عَلَى نَشْرِ مِنَ الْأَرْضِ || كَانَ قَاعِدًا

فَقَامَ || و- الْقَوْمُ فِي مَجْلِسِهِمْ: قَامُوا مِنْهُ || و- الْقَوْمُ:

تَقَبَّضُوا لِمَجْلِسَاتِهِمْ || و- تَ نَفْسُهُ: جَاشَتْ مِنَ الْفَزَعِ ||

و- نُشِرَتْ تِ الْمَرْأَةُ بِزَوْجِهَا وَمِنْهُ وَعَلَيْهِ: اسْتَعَصَتْ

عَلَيْهِ وَأَبْغَضَتْهُ || و- بَعَلُّهَا عَلَيْهَا وَمِنْهَا: جَفَاها وَأَضْرَّ

بِهَا || و- بِالْقَوْمِ فِي الْخِصْمَةِ: نَهَضَ بِهِمُ لِلْخِصْمَةِ ||

و- جُ نَشْرًا بِقِرْرِيٍّ: احْتَمَلَهُ فَصْرَعَهُ .

النَّشْرُ - مَصَّ || و- ج نُشُورٌ: الْمَكَانُ الْمُرْتَفِعُ .

النَّشْرُ - ج نِشَارٌ وَأَنْشَارٌ: النَّشْرُ .

النَّشْرَة - مِنَ الدَّوَابِّ: الَّتِي لَا يَكَادُ يَسْتَقِرُّ السَّرِجُ أَوْ

الرَّاكِبُ عَلَى ظَهْرِهَا .

نَشَطَ - جُ نَشَاطًا الْحَبْلُ: عَقَدُهُ || و- الْعَقْدَةُ: شَدَّهَا

|| و- الدَّلْوُ مِنَ الْبُرِّ: نَزَعَهَا وَانْتَشَلَهَا بِلَا بَكْرَةٍ ||

و- زَيْدًا: طَعَنَهُ || و- تَهُ الْحَيَّةُ: عَضَّتُهُ || و- جُ

نَشَاطًا مِنَ الْمَكَانِ: خَرَجَ || و- مِنْ بَلَدٍ إِلَى بَلَدٍ: قَطَعَ .

نَشِيطٌ - جُ نَشَاطًا: طَابَتْ نَفْسُهُ لِلْعَمَلِ وَغَيْرِهِ || و- فِي

عَمَلِهِ أَوْ إِلَى عَمَلِهِ: خَفَّ وَأَسْرَعَ || و- تِ الدَّابَّةُ:

سَمِنَتْ .

نَشِيطٌ - تَنْشِيطًا [نَشِيطًا] الْحَبْلُ: عَقَدُهُ || و- هُ إِلَى

أَوْ فِي الْعَمَلِ: جَعَلَهُ يَنْشِيطُ .

النَّشِيطُ - مَصَّ || النَّسْعُ فِي سُرْعَةٍ وَاخْتِلَاسٍ .

نَشَفَ - جُ نَشْفًا الثَّوْبُ الْعَرَقَ أَوْ الْحَوْضُ الْمَاءَ: شَرِبَهُ ||

و- الْمَاءُ فِي الْأَرْضِ: ذَهَبَ وَنَضِبَ || و- جُ نَشْفًا

الْمَاءُ: أَخَذَهُ مِنْ مَكَانِهِ بِخِرْقَةٍ وَنَحْوِهَا فَمَا بَقِيَ مِنْهُ شَيْءٌ .

نَشِيفٌ - جُ نَشْفًا الثَّوْبُ الْعَرَقَ أَوْ الْحَوْضُ الْمَاءَ: شَرِبَهُ ||

و- الْمَاءُ فِي الْأَرْضِ: ذَهَبَ وَنَضِبَ || و- تِ الْبُرِّ:

انْقَطَعَ مَآوِهَا || و- الثَّوْبُ: جَفَّ عَنِ الْبَلَلِ .

نَشَفَ - تَنْشِيفًا [نَشَفَ] الْمَاءَ: بِمَعْنَى نَشَفَهُ || و- تِ

تثبت .  
 كَشَشَ - كَشَشَتَ [نشش] ت القِدْر: صَوَّت عند الغليان || و - الرَّجُلُ: أُسْرِعَ فِي عَمَلِهِ || و - الشَّيْءُ: دَفَعَهُ وَحَرَكَهُ شَدِيدًا || و - الثَّوْرُ: سَاقَهُ وَطَرَدَهُ || و - اللَّحْمُ: أَكَلَهُ بِسُرْعَةٍ || و - الْجِلْدُ: كَشَطَهُ || و - الثَّوْبُ: خَلَعَهُ || و - الوعاء: نَفَضَ مَا فِيهِ وَنَثَرَهُ || و - السَّلْبُ: أَخَذَهُ .  
 النَّشْشَةُ - [نشش]: مص || صوت حركة الدرور والقرطاس والثوب الجديد ونحوها .  
 النَّشْوَى - [نشو]: مؤنث النَّشْوَانِ .  
 النَّشْوَانُ - ج نَشَاوِي [نشو]: السكران .  
 النَّشْوَةُ - [نشو]: المَرَّةُ مِنْ نَشِيٍّ || الرَّائِحَةُ || السكر أو أوله || «نَشْوَةُ الطَّرَبِ»: التَهَلُّلُ وَالإِبْتِهَاجُ .  
 النَّشْوَةُ - [نشو]: الخَبْرُ أَوَّلُ مَا يَرِدُ .  
 النَّشْوُحُ - الماء القليل .  
 النَّشُورُ - مص || «يَوْمُ النَّشُورِ»: يَوْمُ الْقِيَامَةِ .  
 النَّشُورُ - من الرِّيحِ ج نَشْرٌ: الَّتِي تَنْشُرُ السَّحَابَ .  
 النَّشُوطُ - (ح): ضَرَبَ مِنَ السَّمَكِ || «بَثْرُ نَشُوطٍ»: بَعْدَةُ الْقَمَرِ .  
 النَّشُوقُ - السُّعُوطُ || كَلُّ دَوَاءٍ يُنَشِقُ .  
 نَشِيٌّ - نَشَاوٍ وَنَشْوَةٌ وَنَشْوَةٌ وَنَشْوَةٌ [نشو]: سَكَرَ . يُقَالُ «نَشِيَ مِنَ الشَّرَابِ» || و - الخَبْرُ: تَخَبَّرَهُ وَنَظَرَ مِنْ أَيْنَ جَاءَ وَعَلِمَهُ || و - نَشْوَةٌ وَنَشْوَةٌ وَنَشْوَةٌ الرِّيحُ: سَمَّيْنَاهَا || و - بِالشَّيْءِ: عَاوَدَهُ مَرَّةً بَعْدَ أُخْرَى .  
 النَّشِيَانُ - [نشو]: الَّذِي يَتَخَبَّرُ الْأَخْبَارَ أَوَّلَ وَرُودِهَا .  
 النَّشِيءُ - [نشأ]: مَصَّ || أَوَّلُ مَا يُنْشَأُ مِنَ السَّحَابِ .  
 النَّشِيئَةُ - [نشأ]: النَّاشِئَةُ || النَّشَاةُ .  
 النَّشِيئَةُ - قِطْعَةٌ مِنْ مَعْدِنٍ تَدْخُلُ فِي الْمَأْخِذِ الْكَهْرَبَانِيِّ .  
 النَّشِيَّةُ - ج نَشَايَا [نشو]: الرَّائِحَةُ .  
 النَّشِيحُ - مص || الصَّوْتُ .  
 النَّشِيدُ - رَفَعَ الصَّوْتُ || و - ج نَشَائِدٌ: الشِّعْرُ الَّذِي يَنْشُدُهُ الْقَوْمُ بَعْضُهُمْ بَعْضًا || مَا يُرْتَلُّ بِهِ مِنَ النَثْرِ وَالنَّظْمِ .  
 النَّشِيدَةُ - ج نَشَائِدٌ: الشِّعْرُ الَّذِي يَنْشُدُهُ الْقَوْمُ بَعْضُهُمْ بَعْضًا || مَا يُرْتَلُّ بِهِ مِنَ النَثْرِ وَالنَّظْمِ .  
 النَّشِيرُ - المِثْرَارُ || الزَّرْعُ جَمِيعٌ وَهُمْ لَمْ يَدْخُلُوا نَعْدُ .  
 النَّشِيرَةُ - النَّشْرَةُ .  
 النَّشِيشُ - [نشش]: مَصَّ || صَوْتُ الْمَاءِ وَغَيْرِهِ إِذَا

عَلَى .  
 النَّشِيئَةُ - [نشش]: «أَرْضٌ نَشِيئَةٌ»: مِلْحَةٌ لَا تُثْبِتُ .  
 النَّشِيطُ - ج نِشَاطٌ وَنَشَاطَى: ذُو النِّشَاطِ || الَّذِي نَشِطَ أَهْلُهُ أَوْ دَوَابُّهُ .  
 النَّشِيظَةُ - مؤنث النَّشِيظِ || مَا يَغْنَمُهُ الْغَزَاةُ فِي الطَّرِيقِ قَبْلَ الْوُصُولِ إِلَى الْمَوْضِعِ الَّذِي قَصَدُوهُ || الإِبِلُ الَّتِي تُؤَخِّذُ فَتَسَاقُ مِنْ غَيْرِ أَنْ يُعَمَدَ لَهَا .  
 النَّشِيلُ - الْمَاءُ أَوَّلُ مَا يُسْتَخْرَجُ مِنَ الْبَيْرِ . وَالْعَامَّةُ تَقُولُ «مَاءٌ نَشِيلٌ» || اللَّبَنُ سَاعَةً يُحْتَلَبُ || اللَّحْمُ الْمَخْرُجُ مِنَ الْقِدْرِ بِالْيَدِ بِلَا مَغْرَفَةٍ || مَا طُبِّخَ مِنَ اللَّحْمِ بِغَيْرِ تَابِلٍ || السِّيفُ الْخَفِيفُ الرَّقِيقُ .  
 نَصَّ - نَصًّا [نص] الشَّيْءُ: ظَهَرَ || و - الشَّيْءُ: رَفَعَهُ وَأَظْهَرَهُ || و - الْحَدِيثَ: رَفَعَهُ وَأَسْنَدَهُ إِلَى مَنْ أَحَدَثَهُ || و - فُلَانٌ عُنُقُهُ: نَصَبُهُ || و - الْعُرُوسَ: أَعْقَمَهَا عَلَى الْمَنْصَةِ || و - الْمَتَاعَ: جَعَلَ بَعْضَهُ فَوْقَ بَعْضٍ || و - الرَّجُلَ: اسْتَقْصَى مَسْأَلَتَهُ حَتَّى اسْتَخْرَجَ مَا عِنْدَهُ || و - النَّاقَةَ: اسْتَحْتَمَّهَا شَدِيدًا || و - نَصِيصًا الشَّوَاءَ عَلَى النَّارِ: صَوَّتَ || و - تَرَ الْقِدْرَ: غَلَّتْ .  
 النَّصَّ - [نص]: مَصَّ || و - ج نَصُوصٌ: الْكَلَامُ الْمَنْصُوصُ || و - مِنَ الْكَلَامِ: هُوَ مَا لَا يَحْتَمِلُ إِلَّا مَعْنَى وَاحِدًا أَوْ لَا يَحْتَمِلُ التَّأْوِيلَ || و - عِنْدَ الْكُتَّابِ: الإِمْلَاءُ وَالإِنْشَاءُ || و - مِنَ كَلِّ شَيْءٍ: مَتْنَاهُ || وَنَصًّا وَرُوحًا: مِنَ حَيْثُ اللَّفْظُ وَمِنْ حَيْثُ الْمَعْنَى .  
 نَصًّا - نَصَوًا [نصو] الرَّجُلَ: قَبِضَ عَلَى نَاصِيَتِهِ || و - تَرَ الْمَاشِطَةَ الْمَرَاةَ: سَرَّحَتْ نَاصِيَتَهَا || و - فُلَانٌ الثَّوْبَ: كَشَفَهُ .  
 النَّصَابُ - ج نَصَبٌ [نصب]: الْأَصْلُ || أَوَّلُ كَلِّ شَيْءٍ || الْمَرْجِعُ || مَغِيبُ الشَّمْسِ || مَقْبِضُ السَّكِينِ || و - الْقَانُونِيُّ: هُوَ أَنْ يَكُونَ عِدَدُ الْحَاضِرِينَ فِي مَجْلِسِ النَّوَابِ أَوْ مَجْلِسِ إِدَارَةٍ أَوْ نَحْوِهَا نِصْفَ عِدْدِهِمُ الْأَصْلِيِّ أَوْ زَائِدًا عَنْهُ لِتَكُونَ مَقَرَّرَاتِ الْجَلْسَةِ قَانُونِيَّةً || «عَادَ الْهَدْوُ إِلَى نَصَابِهِ»: اسْتَقْبَلَ الْهَدْوُ مِنْ جَدِيدٍ || «اسْتَقَرَّتِ الْأُمُورُ فِي نِصَابِهَا»: عَادَتْ إِلَى مَجْرَاهَا الطَّبِيعِيِّ .  
 النَّصَابُ - الَّذِي يَنْصَبُ نَفْسَهُ وَيَتَقَدَّمُ لِعَمَلٍ لَمْ يُطَلَبْ مِنْهُ مِثْلُ أَنْ يَتَرَسَّلَ وَلَيْسَ بِرَسُولٍ || و - عِنْدَ الْعَامَّةِ:

- الذي يحتال لأخذ مالٍ من آخر ولا يرجعه إليه أو لاستدانة مالٍ ولا يفي .
- النُّصْبُ - ج نُصِبَ ونَصَّاحَةٌ : الخيط والسِّلْكُ .
- النُّصْبُ - الخِيَّاطُ .
- النُّصْبُ - الاسم من نُصِبَ أي سَمِنَ (عامية) .
- النُّصْبُ - واحدة النُّصْبَاتِ .
- النُّصْبَاتُ - الجلود لأنها تُخَاطُ بعضها ببعض || جبالٌ يُجْعَلُ لها حلق وتُنصَّبُ فيصَادُ بها الحيوان .
- النُّصْرُ - الشديد النَّصْرُ .
- النُّصْرُ - [نصْرٌ] : الذي يحرك أنفه .
- النُّصْرُ - « أَحْمَرُ نَصْرًا » : خالص .
- النُّصْرُ - « حُمْرَةٌ نَصْرًا » : خالصة .
- نُصِبَ - نُصِبَ الشَّيْءُ : رفعه وأقامه || وضعه وضعًا ثابتًا || و - الشجرة : غرسها في الأرض || و - الكلمة : ألحقها علامة النصب أو تلفظ بها منصوبة || و - الحاكمُ فلانًا : ولَّاهُ منصبًا || و - له رأيًا : أشار عليه برأي لا يعدل عنه || و - لفلانٍ : عاداهُ || و - له الشرُّ : أظهره له || و - له الحربُ : وضعها || و - له فحشًا : استعمل حيلةً لخداعه || و - له المرضُ أو الهُمُّ : أتعبه || أوجعه .
- نُصِبَ - نُصِبًا : تَعَبَ وأَعْيَا || و - في الأمر : جَدَّ واجتهد .
- نُصِبَ - تَنْصِيْبًا [نصب] الشَّيْءُ : وضعه || رفعه || و - الحاكمُ فلانًا : ولَّاهُ منصبًا .
- النُّصْبُ - ج أنصب : الشَّيْءُ المنصوب ؛ يقال « هذا نُصْبٌ عَيْني » أي أمامها ، و « جَعَلَ أو وَضَعَ ذلك نُصْبَ عَيْني » أي وجَّهَ كلَّ انتباهه إليه || ما عُيِدَ من دون الله من الأصنام والتماثيل || الداء || البلاء .
- النُّصْبُ - مص || الداء || البلاء || الغاية || العَلَمُ المنصوب || و - عند النحاة : نوع من الإعراب ؛ ويقابله الفتح في البناء || و - (ز) : ما يُغْرَسُ من صغار الأشجار || « نُصِبَ العربُ » : غناء لهم يُشبه الهداء إلا أنه أرق .
- النُّصْبُ - جَمْعُ نِصَابٍ || و - ج أنصب : النَّصِيبُ || الشَّيْءُ المنصوب || كلُّ ما جُعِلَ عَلَمًا || ما عُيِدَ من دون الله من الأصنام والتماثيل || الداء || البلاء .
- النُّصْبُ - مص || العناء || و - ج أنصب : العَلَمُ المنصوب .
- النُّصْبُ - المريض || المَجُوعُ .
- النُّصْبَاءُ - مؤنث الأنصب || « ناقةٌ نِصْبَاءُ » : مرتفعة الصدر .
- النُّصْبَةُ - ج نُصِبَ : ما ينصبونه لمعرفة الطريق .
- النُّصْبَةُ - المرَّةُ من نُصِبَ || علامة النَّصْبِ في الإعراب || و - (ز) : واحدة النَّصْبِ .
- النُّصْبَةُ - نوع النَّصْبِ .
- نُصِّتَ - نُصِّتًا لَهُ : سكت مستمعًا لحديثه .
- النُّصْبَةُ - ج نُصِّصَ ونِصَّاصٌ [نصص] : ما أُقْبِلَ على الجبهة من الشَّعر .
- النُّصْبَةُ - [نصص] : المرَّةُ من نُصِّصَ || العصفورة .
- النُّصْبَةُ - اسمٌ من النَّصْبِ .
- نُصِّحَ - نُصِّحًا ونُصِّحًا ونُصَّاحَةٌ ونُصَّاحَةٌ ونُصَّاحِيَّةٌ فلانًا ولفلانٍ : وعظه || أخلص له المودَّةَ ؛ يقال « لا أريد منك نُصِّحًا ولا انتصاحًا » أي لا أريد أن تنصحنني ولا أن تتخلدني نصيحًا || و - نُصِّحًا ونُصِّحًا الشَّيْءُ : خَلِّصَ || صفا || و - تَ تَوَيْتُهُ : خلصت من شوائب العزم على الرجوع || و - العملُ : أخلصه || و - العسلُ : صفاه || و - الغيثُ البلَدَ : سقاه حتى أتصل بنبته لم يكن فيه فضاء || و - الثوبُ : خاطه .
- نُصِّحَ - نُصَّاحَةٌ : سَمِنَ (عامية) .
- نُصِّرَ - نُصِّرًا هُ : أعانته على دفع ضدٍّ أو ردِّ عدوٍّ || و - هُ من وعلى عدوٍّ : أعانته عليه || نجَّاهُ منه || و - فلانًا : أعطاهُ || و - الغيثُ الأرضَ : عَمَّها بالجوِّد وغائها .
- نُصِّرَ - تِ الأرضُ : مُطِرَتْ .
- نُصِّرَ - تَنْصِيْرًا [نصص] هُ : جعله نصريًّا ، فهي بمعنى « عَمَّه » .
- النُّصْرُ - مص || الناصير || جَمْعُ النَّاصِرِ (كركب وراكب) || المطر .
- النُّصْرَانُ - النَّصْرَانِيَّ .
- النُّصْرَانَةُ - مؤنث النَّصْرَانِ .
- النُّصْرَانِيَّ - ج نَصْرَانِيَّ : النسبة إلى مدينة الناصرة على غير القياس || مَنْ يَتَّبِعُ دِيْنَ السَّيِّدِ الْمَسِيحِ .
- النُّصْرَانِيَّةُ - مؤنث النَّصْرَانِيَّ || الدِّينُ الْمَسِيحِيَّ .
- النُّصْرَةُ - النَّصْرُ وحُسْنُ المعونة || المَطْرَةُ النَّامَةُ .

التَّصْرَةُ - اسم المرة من تَصَرَ || المَطْرَةُ التامة .  
نَصَّصَ - تَنْصِيصًا [نص] المتاع : جعل بعضه فوق  
بعض || و - فلان : بالغ في النص || و - غريمة :  
ناقشه وألح عليه في الطلب .

نَصَحَ - نَصُوحًا وَنَصَاعَةً الشئ : كان خالصًا ||  
و - نَصُوحًا الْأَمْرُ : وضح وبان || و - اللون : اشتد  
بياضه || و - الشارب : شفى غليله || و - بالحق :  
أقرب وأداه || و - ت الأم يد : ولدته .

النَّصْحُ - النَّصْحُ .  
النَّصْحُ - كل جلد أو ثوب شديد البياض .

النَّصْحُ - النَّصْحُ .  
النَّصْحُ - النِّطْعُ وهو البساط من الجلد يُفْرَش تحت  
من حُكِمَ عليه بقطع الرأس أو بالعذاب .

نَصَفَ - نِصْفًا هُ : بلغ نِصْفَهُ || و - نِصْفًا وَنِصْفًا  
وَنِصْفًا وَنِصْفًا وَنِصْفًا الرَّجُلُ : خدمه || و - نِصْفًا  
وَنِصْفًا وَنِصْفًا الشئ : أخذ نِصْفَهُ || و - القوم :  
أخذ منهم النصف || و - الشئ بين الرجلين : قسمه  
بينهم نِصْفَيْنِ || و - الفدح : شرب نِصْفَهُ || و -  
نُصُوفًا النَّخْلُ : احمر بعض بُرهِ وبعضه أخضر .

نَصَفَ - تَنْصِيْفًا [نصف] الشئ : جعله نِصْفَيْنِ ||  
أخذ نِصْفَهُ || و - النهار : اننصف || و - رأس فلان :  
صار نِصْفُ رأسه أبيض والآخر أسود || و - الرجلُ :  
صار كهلاً كأنه بلغ نِصْفَ عمره || و - النَّخْلُ : احمر  
بعض بُرهِ وبعضه أخضر .

النَّصْفُ - أحد جزأي الشئ إذا تساوى ، ج أنصاف ||  
الإنصاف والعدل .

النَّصْفُ - النَّصْفُ .  
النَّصْفُ - أحد جزأي الشئ إذا تساوى ، ج أنصاف ||  
الإنصاف والعدل || «رجلٌ نِصْفٌ» : من أواسط  
الناس أي لا صغير ولا كبير عمرًا أو قامة . وكذلك يقال  
« امرأةٌ نِصْفٌ ورجالٌ أو نساءٌ نِصْفٌ » بلفظ الواحد  
في الجميع .

النَّصْفُ - الإنصاف والعدل || و - ج نَصْفُونَ وَأَنْصَافٌ :  
من كان متوسط العمر ، يقال «رجلٌ نِصْفٌ» || و -  
ج نِصْفٌ وَنِصْفٌ وَأَنْصَافٌ : المرأة المتوسطة العمر .  
النَّصْفِيُّ - مؤنث النصفان للآنية ونحوها .

النَّصْفَانُ - من الآنية ونحوها : ما بلغ الماء نِصْفَهُ .

النَّصْفَةُ - الإنصاف والعدل .  
النَّصْفِيَّةُ - «نِصْفِيَّةُ الْأَجْنِحَةِ» (ح) : حشرات من  
ذوات الأربعة أجنحة . تعيش من نُسُغ النباتات  
الجناحية .

نَصَلَ - نَصْلًا السهم : أثبت في نصله || و - السهم :  
ثبت في نصله || و - نَصْلًا وَنُصُولًا من كذا : خرج ||  
و - ت اللحية : خرجت من الخضاب || و - ت  
اللثة أو الحمة : خرج سمها وزال أثرها || و - ت  
الناقة : تقدمت الإبل || و - من بين الجبال : ظهر ||  
و - بحقي صاغرا : أخرجه .

نَصَلَ - تَنْصِيْلًا [نصل] السهم : جعل فيه نَصْلًا .  
النَّصْلُ - مص || و - ج نِصَالٌ وَأَنْصُلٌ وَنُصُولٌ :  
حديدة الرمح والسهم والسكين . وربما سُمِّي السيفُ  
نَصْلًا || «نصلُ الرأس» : أعلاه || يقال «مِعْوَلٌ  
نِصْلٌ» أي نصل عنه نصابه أي خرج .

النَّصْلَانُ - النَّصْلُ وَالرُّجُ .  
النَّصْلَةُ - النَّصْلُ وهي أخص منه .

النَّصْنِصُ - [نصنص] : «حبة نصنص» : كثيرة الحركة .  
نَصْنَصَ - نَصْنَصَةً [نصنص] البعير : أثبت ركبتيه  
في الأرض وتحرك للنهوض || و - الشئ : حركه  
وقلقه || و - في مشيه : اهتز .

النَّصْوُ - [نصو] (طب) : وجع في البطن كالمغص .  
النَّصْرُحُ - الناصح للمذكر والمؤنث || «توبة نصروح» :  
صادقة .

النَّصْرُ - الناصير .  
النَّصِيَّةُ - ج أنصاء وجج أناص [نصي] (ن) : نبت سبط  
من أفضل المراعي || و - ج أنصية (ع) : عظم  
العنق .

النَّصِيبُ - ج أنصيبة وأنصياء ونُصِبٌ : الحصّة من  
الشئ ؛ يقال «هو على نصيب وافر من كذا» أي هو  
على قسطٍ أو قدرٍ كبير منه || الحظ ؛ يقال «هذا  
نصيبى» ، و «كان من نصيبه أن» || الشراك المنسوب ||  
الحوض .

النَّصِيبَةُ - واحدة النصائب وهي الحجارة التي تُنصَب  
حول الحوض .

النَّصِيَّةُ - ج نصي وجج أنصاء وأناص [نصي] :  
واحدة النصي || البقية || و - من القوم أو الإبل :

- الخيار.
- النَّصِيح - ج نَصَحَاء: الناصح.
- النَّصِيحَة - ج نَصَائِح: اسم مصدر || الدعاء إلى ما فيه الصلاح والتَّهْيِ عَمَّا فِيهِ الْفَسَاد || الإخلاص والتصفية.
- النَّصِير - ج نَصْرَاء وأنصار: الناصر.
- النَّصِيرَة - ج نَصَائِر: مؤنث النَّصِير || العطيَّة.
- النَّصِيح - الخالص الصافي.
- النَّصِيص - [نص]: مص || «نصيصُ القوم»: عددهم.
- النَّصِيف - يَصِفُ الشَّيْءَ || و- من البرد: مساله لوان.
- النَّصِيل - ج نَصَل: الفأس || أعلى الرأس || الحنك || مفصل ما بين العنق والرأس تحت اللحيين || شعبة من الوادي || البرُّ النقي من العَلَك أي الثَّبن والتراب وغيرهما || حجرٌ مستطيل يُدَقُّ بِهِ || «نصيلُ الحجر»: وجهه.
- نَصَّ - نَصًّا ونَصِيضًا [نص]: الماء: سال قليلاً قليلاً أو رشح || و- ت القِرْبَةُ من شدَّة المَلء: انشقت || و- ماله: صار عَيْتًا بعد أن كان مَتَاعًا || و- العود: غلى أقصاه بعد أن أُوقِدَ أدناه || و- الشيء: أظهره || و- الطائر جناحيه: حرَّكهما || و- نَصِيضًا الأَمْر: أمكن. يقال «خُدَّ ما نَصَّ لك من دِينٍ أو ثَمَنِ» أي ما تيسر وتجعَّل.
- النَّصَّ - مص || الدرهم والدينار || مكروه الأمر || «رجلٌ نَصَّ اللحم»: قليله.
- نَصًّا - نُ نَصُّوا [نصوا] السيف من غمده: سلَّه || و- الثوب عنه: نزعه وخلعه || و- الرجل من ثوبه: جردَه || و- البلاد: قطعها || و- السيف: مضى || و- الجرح: سكن ورئته || و- الماء: نشف || و- نَصُّوا ونَصُّوا الخضاب: ذهب لونه || و- نَصُّوا ونَصِيًّا الفرس الخيل: تقدَّمها.
- نَصَّى - نُ نَصَّيًّا [نصى] السيف: سلَّه || و- الثوب: نَزَعَهُ || أبلاه.
- نَصَّى - نَصْيَةً [نصوا] ثوبه عنه: خلعه.
- النَّصَائِص - [نص]: صوت نشيش اللحم يُشَوَّى على الرُّصْف أي الحجارة المحمَّاة.
- النَّضَّاح - فَعَالٌ لِلْمِبَالِغَةِ || ساقِي النخل || سَوَاقِ السَّانِيَةِ.
- النَّضَّاحَة - مؤنث النَّضَّاح || «قوسٌ نَضَّاحَةٌ بالنبل»: ترمي بها رميًا حسنًا.
- النَّضَّاح - المطر الشديد الغزير.
- النَّضَّاحَة - «عينٌ نَضَّاحَةٌ»: قوارة غزيرة.
- النَّضَّار - الذهب والفضَّة، وقد غلب على الذهب || الخالص من كلِّ شيء || الجَوْهَرُ الخالص من التبر || الأثْل وقيل الطويل منه المستقيم الغصون || أجود الخشب للآنية، يقال «قدحٌ نَضَّارٌ» أي اتَّخَذَ من نَضَّارِ الخشب.
- النَّضَّار - الأثْل وقيل الطويل منه المستقيم الغصون || أجود الخشب للآنية.
- النَّضَّارِيَّات - فصيلة حيوانية تشمل حشرات من مُفْعَدَات الأجنحة رباعية الأجزاء.
- النَّضَّارِيَّة - (ح): جنس حشرات من مُفْعَدَات الأجنحة رباعية الأجزاء. ألوانها لماعة. وهي تتغذى بالأوراق. يشق عليها عادة ضوء النهار.
- النَّضَّاض - [نص]: استقطار المعروف واستدراره.
- النَّضَّاض - [نص]: فَعَالٌ لِلْمِبَالِغَةِ.
- النَّضَّاضَة - [نص]: من الماء وغيره: البقبة || الشيء اليسير منه || «نضاضة الرجل»: آخر ولده.
- النَّضَّاضَة - [نص]: مؤنث النَّضَّاض.
- النَّضَّاءَة - [نصوا] من الخضاب: سَلَّاتُهُ.
- نَضَّبَ - نُ نَضَّبًا الماء: جرى وسال || و- عمره: نفذ وانقضى || و- نُ نَضَّبًا الماء: غار في الأرض || و- فلان: مات || و- ت عَيْتُهُ: غارت || و- الخمر: قلَّ || و- فلانُ الثوب: خلعه || و- عن الشيء: انحسر وانفجرت || و- القوم: بعدوا || و- ت المفاضة: بعدت.
- نَضَّبَ - تَنْضِيْبًا [نضب] الماء: غار || و- ت الناقة: قلَّ لبثها.
- نَضَّجَ - نُ نَضَّجًا الثمر أو اللحم: أدرك وطاب أكله || و- نَضَّجًا تِ الناقة بولدها: جازت السنة ولم تُنْجِج أي زادت على وقت الولادة.
- نَضَّجَ - تَنْضِيْجًا [نضج] تِ الناقة بولدها: نَضَّجَت.
- النَّضَّج - الاسم من نَضَّجَ الثمر أو اللحم.
- النَّضَّج - النَّضَّج.
- نَضَّحَ - نُ نَضَّحًا: شرب دون الري || و- عليه الماء: رَشَّهُ || و- البيت بالماء: رَشَّهُ || و- الجلد: بَلَّه.

كفي لا يتكسر || و - النَّحْلُ: سقاها بالسَّانية ||  
 و - البعير الماء: حمله من بئر أو نهر لسقي الزرع ||  
 و - عطشه: سكته || و - الشجر: تفرط ليخرج  
 ورقه || و - الزرع: ابتداء الدقيق في حبو || و - فلانا  
 بالنبل: رماه به || و - عن نفسه: دافع || و -  
 نضحاً وتضاحاً الإناث: رشح || و - الفرس: عرق ||  
 و - ت العين: فارت بالدمع || و - ت السماء القوم:  
 أمطرهم .  
 النَّضْح - مص || و - ج نُضُوحٌ وأَنْضِحَةٌ: رشاش  
 الماء ونحوه || الماء يُنْضَحُ به الزرع أي يسقى بالتضاح  
 (تسمية بالمصدر). || ما كان رقيقاً كاللحاء .  
 النَّضْح - ج نُضُوحٌ وأَنْضِحٌ: الحوض .  
 النَّضْحِيَّة - «قوسٌ نُضْحِيَّةٌ بالنبل»: نُضُوحٌ .  
 نَضِجٌ - نَضِجًا هـ: رشه || بله || و - نَضِجًا وَنَضِجَانًا  
 الماء: اشتد فورانه من ينبوعه .  
 النَّضِج - مص || الأثر من الطيب يبقى في الثوب  
 وغيره .  
 النَّضِجَةُ - المَطْرَةُ .  
 نَضَدٌ - نَضَدًا المتاع: ضمَّ بعضه إلى بعض مُتَسِقًا  
 أو مَرَكُومًا .  
 نَضَدٌ - تَضِيدًا [نضد] المتاع: نَضَدُهُ || و - حروف  
 الطباعة: جَمَعَ بعضها إلى بعض وألَّفَ منها كلمات .  
 النَّضْد - ج أَنْضَادٌ: ما نُضِدُ من متاع البيت || السرير ||  
 السحاب المتراكم || العز والشرف || الشريف .  
 نَضَرَ - نَضْرًا وَنَضْرَةً وَنَضْرًا وَنَضُورًا وَنَضَارَةً الوجه  
 أو اللون أو الشجر وغيرها: نعم وحسن وكان جميلًا ||  
 و - نَضْرًا هـ الله: جعله ناضرًا .  
 نَضِرٌ - نَضْرًا وَنَضْرَةً وَنَضْرًا وَنَضُورًا وَنَضَارَةً الوجه  
 أو اللون أو الشجر وغيرها: نَضِرَ .  
 نَضِرٌ - نَضْرًا وَنَضْرَةً وَنَضْرًا وَنَضُورًا وَنَضَارَةً الوجه  
 أو اللون أو الشجر وغيرها: نَضِرَ .  
 نَضِرٌ - تَضِيرًا [نضر] هـ الله: جعله ناضرًا .  
 النَّضْر - ج يَضَارُ وَأَنْضُرُ: الذهب والفضة . وقد غلب  
 على الذهب .  
 النَّضِير - النَّاضِر .  
 النَّضْرَةُ - النَّعْمَةُ || الحُسن والرواق || الغنى || السبيكة  
 من الذهب .

نَضَضَ - تَضِيضًا [نضض] الرجل: كثر نضضه أي درهمه  
 وديناره || و - الشيء: حركه .  
 نَضَلَّ - نَضَلًا هـ: سبقه وغلبه في النضال .  
 نَضِيلٌ - نَضِيلًا البعير: هزل وتعب .  
 النَّضْتَانُص - [نضنض] من الحيات: التي أخرجت  
 لسانها تحركه أو التي لا تستقر في مكان أو التي إذا  
 نهشت قتلت من ساعتها .  
 النَّضْتَانَصَة - [نضنض] من الحيات: النَّضْتَانُص .  
 نَضْنَضَ - نَضْنَضَةً [نضنض] لسانه: حركه || و - هـ  
 أقلقهُ .  
 النَّضْو - ج أَنْضَاءٌ [نضو]: السهم فسد من كثرة ما  
 رُمِيَ به || حديدة اللجام بلا سير || القِدْح الرقيق ||  
 المهزول من الحيوان || الثوب البالي .  
 النَّضْوَةُ - [نضو]: مؤنث النَّضْوِ للمهزول من الحيوان ||  
 «نضوة الفرس» عند البيطرة: حديدة تُعَلَّ بها .  
 النَّضُوح - نوع من الطيب تفوح رائحته || «قربة  
 نضوح»: تنضح الماء || «قوس نضوح بالنبل»:  
 ترمي بها رميًا حسنًا .  
 النَّضْوِي - ج أَنْضِيَّةٌ - [نضو]: المهزول من الحيوان ||  
 السهم بلا نصل ولا ريش || ما بين العاتق إلى الأذن ||  
 و - من السهم: ما بين الرئش والتصل .  
 النَّضُوج - النَّاضِج || يقال «هو نضوج الرأي» أي  
 مُحْكَمٌ .  
 النَّضُوج - ج نَضُوحٌ: الحوض || العرق .  
 النَّضِيد - «متاع نضيد»: مُنْضِدٌ .  
 النَّضِيدَةُ - ج نَضَائِدٌ: ما حُثِيَ من المتاع || الوسادة .  
 النَّضِير - ذو النَّضَارَةِ || النَّضِير .  
 النَّضِيض - [نضض]: مص || و - ج نَضَائِصٌ: القليل  
 من ماء وغيره .  
 النَّضِيضَةُ - [نضض]: واحدة النَّضَائِصِ || و - ج أَنْضِضَةٌ  
 وَنَضَائِصٌ: المطر القليل .  
 نَطَّ - نَطًّا [نط] الشيء: شدة || مَدَّةٌ || و -  
 نَطًّا: هذر || و - في الأرض: ذهب || و - نَطِيطًا:  
 قَرٌّ || قَفَرٌ .  
 نَطَّى - تَنْطِيَةٌ [نطو] الحائط: ترطب من المطر (عامية  
 سريانية) .  
 النَّطَاء - [نط]: «عقبة نطاء»: بعيدة .

النُّطَع - ج نَطُوع: ما ظهر في داخل الفم من الغار الأعلى فيه آثار كالتحزير، وهناك موقع اللسان من الحنك || و- ج أَنْطَاع ونُطُوع: النُّطَع.

النُّطُوع - المنشدِّون في كلامهم.

النُّطَع - ج أَنْطَاع ونُطُوع: النُّطَع.

النُّطَع - ج نَطُوع: النُّطَع || و- ج أَنْطَاع ونُطُوع: النُّطَع.

النُّطَيْمَةُ - «الحروفُ النُّطَيْمَةُ»: التاء والذال والطاء؛ سُمِّيت بذلك لأنَّ مخرجها النُّطَع.

نَطَفَ - نُ نَطْفًا ونَطْفًا ونَطْفَانًا ونَطْفَانًا ونَطْفَانًا: الماء: سال قليلًا قليلًا || و- تِ القِرْبَةُ: قطرت || و- الماء صبَّهُ || و- هُ: قذفه بفجور أو لطمخه بعيب.

نَطِفًا - نَطْفًا ونَطْفَانًا ونُطُوقَةً: تَلَطَّح بعيبٍ || أتهم بريئة وفجورًا || و- الشيء: فسد || و- الرجلُ: بَشِمَ من أكلٍ ونحوه.

نَطِفًا - نَطْفًا ونُطُوقَةً: تَلَطَّح بعيبٍ || أتهم بريئة وفجور.

نَطَفًا - تَنْطِيفًا [نطف] هُ: قذفه بفجور أو لطمخه بعيب || و- المرأة: علَّق النُّطْفَةَ في أذنها.

النُّطْفَ - مص || العيب || الشرُّ والفساد.

النُّطِفَ - النجس || الرجلُ المُرِيب.

النُّطْفَةَ - القليل من الماء يبقى في دلٍ أو قِرْبَةٍ ونحوهما || و- ج نَطَافٍ ونُطْفَ: الماء الصافي قلَّ أو كثر || البحر.

النُّطْفَةَ - ج نَطْفَ: القُرْطُ || اللؤلؤة الصافية.

النُّطْفَةَ - ج نَطْفَ: النُّطْفَةَ.

نَطَقَ - نُ نَطْقًا ونُطْقًا ونُطُوقًا: تكلم بصوت وحروف تُعرَف بها المعاني؛ نقول «لم يتطيق بكلمة» || و- الكتابُ: بيَّن وأوضح.

نَطَقَ - تَنْطِيقًا [نطق] هُ: جعله يتطيق || ألبسه المنطقَةَ || شدَّ وسطه بالنُّطَاق || و- الماء الأثمة وغيرها: بلغ وسطها.

النُّطُقَ - مص || يُطلق على النُّطُقِ الخارجي أي اللفظ وعلى الداخلي أي الفهم وإدراك الكليات.

النُّطُقَ - الناطق.

النُّطُقَةَ - المرَّة من نَطَقَ.

نَطَلَّ - نُ نَطَلًا ونَطَلًا: عصمها || و- رأس العليل بالتطول: صبَّ عليه التبول قليلًا قليلًا.

النُّطَاح - الكثير النُّطَح والمعتاده.

النُّطَار - الخيال المنسوب بين الزرع.

النُّطَارَةُ - مص || حرفة الناطور.

النُّطَاسِيَّ - النُّطَاسِيَّ.

النُّطَاسِيَّ - العالم || الطبيب الخاذق.

النُّطَاطُ - [نط]: الكثير الدهاب في الأرض || الوثاب || المهذار || الذي يدعي بما ليس فيه.

النُّطَاع - «نِطَاعُ القوم»: أرضهم وجانبهم.

النُّطَاع - ج نَطَاعُون: الكثير النُّطَع || الذي يجتد الدفاتر.

النُّطَاعَةُ - اللقمة يوكل نصفها فترد إلى الخوان.

النُّطَاف - ج نَطَافُون: بائع الناطف.

النُّطَافَةُ - القليل من الماء يبقى في دلٍ أو قِرْبَةٍ ونحوهما || القُطَارَةُ.

النُّطَاق - ج نَطُقَ: شِقَّة تلبسها المرأة وتشدَّ وسطها فتُرْسِل الأعلى على الأسفل والأسفل ينجرُّ على الأرض ||

ما يُشدُّ به الوسط || الحدُّ والمدى والمجال؛ يقال «على نِطَاقِ ضيقٍ» || «واسعُ النُّطَاقِ»: مُتَّسع المدى أو واسع الأفق || «نِطَاقُ الجوزاء» (فك): ثلاثة

كواكب في وسط الجوزاء يسميها العرب النُّظَم.

النُّطَاقَةُ - البطاقة أي الرسالة أو الورقة الصغيرة لأنَّها تنطق بما هو مرقوم فيها.

نَطَحَ - نُ نَطْحًا هُ الثور ونحوه: أصابه بقرنه || و- فلانًا: دفعه عنه وأزاله.

النُّطَحَ - مص || و- (فك): الناطح.

النُّطْحَةُ - المرَّة من نَطَحَ || القتال.

نَطَرَ - نُ نَطْرًا ونَطَارَةً الكرم أو الزرع: حفظه وسهر عليه. وتُستعمل أيضًا بمعنى انتظر.

النُّطَرُون - البُورِق (يونانية).

نَطِيسٌ - نُ نَطِيسًا: صار نَطِيسًا.

النُّطِيس - العالم || المتأنق في كلامه وملبسه وغير ذلك.

النُّطِيس - الأطباء الخذاق.

النُّطِيس - النُّطِيس.

النُّطِيس - النُّطِيس.

نُطِيعٌ - نَطْعًا لوئته: تَتَبَّر.

النُّطَع - ج أَنْطَاع ونُطُوع: بساط من الجلد يُقرش تحت المحكوم عليه بالعذاب أو بقطع الرأس.



من الرمل : ما تعقد منه || و - من الجراد والنخل ونحوها : الصف منها || «نظام الأمر» : قوامه || «نظام كوبرنيك» (فك) : نظرية فلكية وضعها كوبرنيك البولوني (١٤٧٣-١٥٤٧) ؛ تقول إن الأرض تدور على نفسها وإنها والسيارات تدور حول الشمس ، خلافاً لنظرية بطليموس القائلة بدوران الشمس والسيارات والنجوم حول الأرض .

النظام - الكثير النظم .  
النظامي - النسبة إلى النظام || «العسكر النظامي» : هو العسكر المنظم المتعلم صناعة الحرب .

نظر - نُ نَظَرًا وَمَنْظَرًا وَمَنْظَرَةً وَمَنْظَرًا وَمَنْظَرًا هُ وَالْيَهُ : أَبْصَرَهُ وَتَأَمَّلَهُ بَيْنَهُ || و - نَظَرًا فِي الْأَمْرِ : تَدَبَّرَهُ وَفَكَّرَ فِيهِ بِقَدْرِهِ وَبِقِيَمَتِهِ ؛ تَقُولُ «نَظَرْتُ فِي الْقَضِيَّةِ» ، وَ«نَظَرْتُ فِي طَلَبِ فُلَانٍ» || و - الشَّيْءُ : انْتَهَرَهُ || بَاعَهُ بِنَظَرَةٍ || و - بَيْنَ النَّاسِ : حَكَمَ وَفَصَلَ دَعَاوِيَهُمْ || و - لِلْقَوْمِ : رَأَى لَهُمْ وَأَعَانَهُمْ || و - فَلَانًا : أَصْحَى إِلَيْهِ || تَأَنَّى عَلَيْهِ || و - فَلَانًا الدِّينَ : أَخْرَجَهُ وَأَمَهَلَهُ (لَعْنَةُ فِي أَنْظَى) || و - فَلَانٌ : تَكَهَّنَ .

النظر - المثل (كالتظير) .  
النظر - مص || البصر || البصيرة || «علم النظر والاستدلال» : هو علم الكلام || يقال «في هذا الأمر نظر» أي مجال للتفكير لعدم وضوحه || «نظرًا إلى كذا وبالنظر إلى كذا» : ملاحظة واعتبارًا له || «إعادة النظر في الأمر» : بحثه مجددًا ، مراجعته || «فلان تحت نظر فلان» : تحت حمايته والتفاته . وربما استعمل على سبيل التجميل .

النظرة - المرة من نظر || اللمحة || الهيئة || سوء الهيئة واليبس || الرحمة .

النظرة - الإمهال والتأخير في الأمر .

النظري - المنسوب إلى النظر || ويُطلق في تقسيم العلوم على ما كان غير متعلق بكيفية العمل ، ويقابله «العملي» وهو ما كان متعلقًا بها .

النظرية - ج نظريات (هـ) : قضية محتاجة إلى برهان لإثبات صحتها .

نظف - نُ نَظَفَةً الشَّيْءُ : كَانَ نَقِيًّا مِنَ الْوَسْخِ وَالِدَنْسِ بِيَهْيًا حَسَنًا . يُقَالُ «فُلَانٌ نَظَفَ الْأَخْلَاقَ» أَي مَهَذَّبَ .

نظف - تَنظِيفًا [نظف] الشَّيْءُ : نَقَاهُ .

نظف - تَنظِيفًا [نظف] رَأْسَ الْعَلِيلِ بِالنَّظُولِ : نَطَّلَهُ بِهِ .  
النظف - مص || قشر العنب || اللبن القليل || ما يُعَصَّرُ مِنْ نَقِيعِ الزَّيْبِ بَعْدَ السَّلَافِ .

النظف - ما يُعَصَّرُ مِنْ نَقِيعِ الزَّيْبِ بَعْدَ السَّلَافِ || خثارة الشراب .

النظلاء - الداهية .

النظلة - الجرعة من الخمر أو الماء أو اللبن وغيرها .

النظنط - ج نَطَانِيطٍ وَنَطَانِيطٍ [نظنط] : الطويل المديد القامة .

نظنط - نَطْنَطَةٌ [نظنط] : بَعُدَ وَتَبَاعَدَ || و - الرَّجُلُ : بَاعَدَ سَفَرَهُ || و - الشَّيْءُ : مَدَّهُ .

النظنط - ج نَطَانِيطٍ [نظنط] : النظنط .

النظنط - ج نَطَانِيطٍ [نظنط] : الطويل المديد القامة .  
النظول - ماء تُغَلَى فِيهِ الْأَدْوِيَّةُ وَالْحَشَائِشُ وَيُصَبُّ فَاتِرًا عَلَى الْعُضْوِ الْمُصَابِ .

النطوح - المنطوح || الذي مات من النطح || المشهور الفرس في جبهته دائرتان .

النطيحة - ج نَطْحَى وَنَطَائِحٍ : مَوْتِ النَّطِيحِ .  
النطيس - النطاسي .

النطيط - [نط] : مص || «مكان نطيط» : بعيد .  
النطيطة - [نط] : «أرض نطيطة» : بعيدة .

النطائر - «نطائر القوم» : الأفاضل والأماثل منهم .  
النطار - الفراسة والحذق .

النطار - الشديد النظر .

النطارة - عند أرباب السياسة : عمل الناظر ومقامه . يقال «نطارة الخارجية ونطارة المالية» الخ .

النطارة - النظر .

النطارة - القوم ينظرون إلى الشيء || القوم الذين يفتقدون في مرتفع من الأرض ينظرون منه القتال ولا يشهدونه || آلة في طرفها زجاجات يتمكّنون بها من منظر الأجسام البعيدة .

النظام - مص || و - ج نُظْمٌ : الخيط الذي يُنظَمُ فِيهِ التُّرُوكُ وَنَحْوُهُ || و - ج نُظْمٌ وَأَنْظِمَةٌ وَأَنْظِيمٌ : الطريقة والعادة ؛ يقال «ما زال على نظام واحد» أي على طريقة واحدة || الترتيب والتنسيق || الأساليب والتنظيمات التي تُؤلَّفُ مَعًا قَاعِدَةٌ نَظْرِيَّةٌ وَنَهْجًا عَمَلِيًّا ، تَقُولُ «النظام الاقتصادي الحر» و «النظام الديمقراطي» || و -

نَظَمَ - نَظْمًا ونَظَامًا اللَّوْثُ ونحوه: أَلْفُهُ وجمعه في سِلْكٍ || و- الشَّعْرُ: أَلْفٌ كَلَامًا موزونًا مُقْفَى || و- الشيءُ إلى الشيء: ضَمَّهُ وَأَلْفَهُ || و- الأَمْرُ: أقامه. نَظَمَ - تَنظِيمًا اللَّوْثُ والشَّعْرُ: بمعنى نَظَمَ || و- الأَمْرُ: رَبَّهٗ || و- تِ السَّمَكَةُ أو الدجاجة: صار في بطنها بَيْضٌ.

النَّظْمُ - مص || المَنْظُومُ || الكلام الموزون المُقْفَى، ويقابله النَّثْرُ || الجماعة أو الصفُّ من الجراد || يُطَلَّقُ على بعض الكواكب المنتظمة، ومنها الثريا ونطاق الجوزاء والدبران.

النَّظُورُ - مَنْ لا يُغْفِلُ النظر في ما أهَمَّهُ || و- للمفرد والجمع مذكَّرًا ومؤنثًا: السَّيِّدُ المنظور إليه من قومه. النَّظُورَةُ - للمفرد والجمع مذكَّرًا ومؤنثًا: السَّيِّدُ المنظور إليه من قومه.

النَّظِيرُ - المِثْلُ والمُسَاوِي، ج نَظَرَاءُ || و- (فك): نقطة في القَبَّةِ الزرقاء على خطِّ عموديٍّ من المراقب ومباشرة تحت قدميه. أمَّا النقطة المعاوضة فهي السَّمْتُ || «نَظِيرُ السَّمْتِ» عند أهل الهيئة: النقطة المقابلة السَّمْتِ || «نَظِيرُ النُقْطَةِ ن» بالنسبة إلى النقطة ر (ه): هو نقطة نَ باستقامة ن و بحيث ن = و ن. فالنقطتان نَ نَ مُتَنَاطِرَتَانِ، و مَرَكَزُ التَّنَاطُرِ || «نَظِيرُ ن» بالنسبة إلى مستقيم س (أو مستو و) (ه): هو نَ بحيث يكون س (أو و) عمودًا على القطعة نَ نَ في منتصفها. فالنقطتان نَ نَ مُتَنَاطِرَتَانِ بالنسبة إلى س (أو و) || «مُتَقَطِّعُ النَّظِيرِ»: لا مثيلَ لَهُ.

النَّظِيرَةُ - للمفرد والجمع مذكَّرًا ومؤنثًا: السَّيِّدُ المنظور إليه من قومه || و- ج نَظَائِرُ: مؤنث النَّظِيرِ للمِثْلِ والمُسَاوِي || «نَظِيرَةُ القومِ أو الجيشِ»: طليعتهم. النَّظِيفُ - ج نَظَفَاءُ: ذُو النَّظَافَةِ.

النَّظِيفَةُ - مؤنث النَّظِيفِ.

النَّظِيمُ - المَنْظُومُ من الشَّعْرِ وغيره.

نَعَاءٌ - نُوعَاءُ [نحو] السَّنُورُ: صَاتٌ.

نَعَى - نَعِيًا ونَعِيًّا ونَعِيَانًا [نعي] لنا وإلينا فلانًا: أخبرنا بوفاته؛ يقال «نَعَاهُ بموتِ فلانٍ» أي أخبره بِهِ || و- هُ الشيءُ: أَخْبَرَهُ بِهِ || و- القومُ: دَعَاهُمْ إلى دفنِ ميتِهِ || و- على القومِ شهواتهم: عَابَهُمْ بِهَا || و- فلانٌ عند العامة: اشْتَكَى القَلَّةَ وسوءَ الحالِ.

النَّعَائِمُ - (فك): منزل من منازل القمر صورته كالنَّعَامَةِ؛ وهي ثمانية أنجم.

النَّعَابُ - فعَّال للمبالغة || و- (ح): فرخ الغراب لكثرة نعيه.

النَّعَابَةُ - «ناقة نَعَابَةٌ»: سريعة.

النَّعَاجُ - «نِعَاجُ الرَّمْلِ»: البَقَرُ.

النَّعَارُ - العاصي الشديد السَّعْيِ في الفن || الصَّيَّاحُ || و- (ح): طائر يُشْبِهُ الكِنَارِيَّ الأخضر، وهو من الصوادح الرخيمة الصوت || العِرْقُ أو الجرح يَفُورُ منه الدَّمُ.

النَّعَارَةُ - مؤنث النَّعَارِ || مشربة من فخار تصوت إذا شُرِبَ منها. والعامة تحفَّفُ العين || «امرأة نَعَارَةٌ»: صحابة فاحشة.

النَّعَاسُ - قرة في الحواس أو مقاربة النوم || أولُ النوم. النَّعَاسَةُ - «امرأة نَعَاسَةٌ»: بمعنى ناعسة.

النَّعَاقُ - الكثير التَّيْبِقِ.

النَّعَالُ - الذي يشتغل النَّعْلَ..

نَعَامٌ - نَعَمٌ.

النَّعَامُ - شَيْهٌ جَمْعٌ مفردة النَّعَامَةُ || المفازة || «النَّعَامُ الصَّائِرُ» (فك): أربعة كواكب || «النَّعَامُ الوَارِدُ» (فك): أربعة كواكب أخرى. وهي من منازل القمر.

النَّعَامِيُّ - ج نَعَائِمُ: ريح الجنوب.

النَّعَامَةُ - الإِكْرَامُ || الفرح والسُرور || المحجَّة والطريق الواضحة || العَلَمُ المرفوع في المفازة ليُهْتَدَى بِهِ || كلُّ بناء على جبلٍ كالظَّلَّةِ || الصخرة الناشئة في البئر || الجلدة تغشَّى الدماغ || النَّفْسُ || الظلمة || القَدَمُ أو باطنها || الجهل || جماعة القوم || و- ج نَعَامٌ ونَعَامَاتٌ ونَعَائِمُ (ح): طائر من فصيلة النَّعَائِمَاتِ يقال فيه إنه مركَّب من حلقة الطير وحلقة الجمل. أخذ من الجمل العنق والوظيف والمنسجم ومن الطير الجناح والتمتار والرَّيش؛ وهي تذكَّر وتؤنث. يقال لذكرها الظَّلِيمُ، ولجماعتها «بناتُ المَيْتِ» وهو الظَّلِيمُ. وللنعامة ريش جميل يُستعمل للزينة. ويُضْرَبُ بها المثل في الإجحاف والنفور والغباوة || «ابنُ النَّعَامَةِ»: عَظْمُ السَّاقِ || يقال «نَفَرَتِ نَعَامَتُهُ» أي مات أو ارتحل، و«جاء كالنَّعَامَةِ» أي خائبًا. ويقال «أَصَمُّ من نعامة» لأنها إذا جفلت لا تُلوي على شيء.

نَظَمَ - نَظْمًا ونَظَامًا اللَّوْثُ ونحوه: أَلْفُهُ وجمعه في سِلْكٍ || و- الشَّعْرُ: أَلْفٌ كَلَامًا موزونًا مُقْفَى || و- الشيءُ إلى الشيء: ضَمَّهُ وَأَلْفَهُ || و- الأَمْرُ: أقامه. نَظَمَ - تَنظِيمًا اللَّوْثُ والشَّعْرُ: بمعنى نَظَمَ || و- الأَمْرُ: رَبَّهٗ || و- تِ السَّمَكَةُ أو الدجاجة: صار في بطنها بَيْضٌ.

النَّظْمُ - مص || المَنْظُومُ || الكلام الموزون المُقْفَى، ويقابله النَّثْرُ || الجماعة أو الصفُّ من الجراد || يُطَلَّقُ على بعض الكواكب المنتظمة، ومنها الثريا ونطاق الجوزاء والدبران.

النَّظُورُ - مَنْ لا يُغْفِلُ النظر في ما أهَمَّهُ || و- للمفرد والجمع مذكَّرًا ومؤنثًا: السَّيِّدُ المنظور إليه من قومه. النَّظُورَةُ - للمفرد والجمع مذكَّرًا ومؤنثًا: السَّيِّدُ المنظور إليه من قومه.

النَّظِيرُ - المِثْلُ والمُسَاوِي، ج نَظَرَاءُ || و- (فك): نقطة في القَبَّةِ الزرقاء على خطِّ عموديٍّ من المراقب ومباشرة تحت قدميه. أمَّا النقطة المعاوضة فهي السَّمْتُ || «نَظِيرُ السَّمْتِ» عند أهل الهيئة: النقطة المقابلة السَّمْتِ || «نَظِيرُ النُقْطَةِ ن» بالنسبة إلى النقطة ر (ه): هو نقطة نَ باستقامة ن و بحيث ن = و ن. فالنقطتان نَ نَ مُتَنَاطِرَتَانِ، و مَرَكَزُ التَّنَاطُرِ || «نَظِيرُ ن» بالنسبة إلى مستقيم س (أو مستو و) (ه): هو نَ بحيث يكون س (أو و) عمودًا على القطعة نَ نَ في منتصفها. فالنقطتان نَ نَ مُتَنَاطِرَتَانِ بالنسبة إلى س (أو و) || «مُتَقَطِّعُ النَّظِيرِ»: لا مثيلَ لَهُ.

النَّظِيرَةُ - للمفرد والجمع مذكَّرًا ومؤنثًا: السَّيِّدُ المنظور إليه من قومه || و- ج نَظَائِرُ: مؤنث النَّظِيرِ للمِثْلِ والمُسَاوِي || «نَظِيرَةُ القومِ أو الجيشِ»: طليعتهم. النَّظِيفُ - ج نَظَفَاءُ: ذُو النَّظَافَةِ.

النَّظِيفَةُ - مؤنث النَّظِيفِ.

النَّظِيمُ - المَنْظُومُ من الشَّعْرِ وغيره.

نَعَاءٌ - نُوعَاءُ [نحو] السَّنُورُ: صَاتٌ.

نَعَى - نَعِيًا ونَعِيًّا ونَعِيَانًا [نعي] لنا وإلينا فلانًا: أخبرنا بوفاته؛ يقال «نَعَاهُ بموتِ فلانٍ» أي أخبره بِهِ || و- هُ الشيءُ: أَخْبَرَهُ بِهِ || و- القومُ: دَعَاهُمْ إلى دفنِ ميتِهِ || و- على القومِ شهواتهم: عَابَهُمْ بِهَا || و- فلانٌ عند العامة: اشْتَكَى القَلَّةَ وسوءَ الحالِ.

النعرة - الكيبر والخيلاء || الأمر بهم يو || و - ج نعر  
ونعرات: ريح تأخذ في الأنف فتهمزه || الخيشوم ||  
و - (ح): ذبابة ضخمة زرقاء تسقط على الدواب  
فتؤذيها وتدخل في أنوف الخيل والحمير || ما يثمره  
الأراك .

النعرة - الكيبر والخيلاء || الأمر بهم يو .

النعرة - مؤنث النعر للرجل الذي لا يلبث في مكان .  
نعس - نعسا الرجل: أخذته فترة في حواسه فقارب  
النوم || و - جسمه أو رأيه: لأن وضعف || و - ت  
السوق: كسدت .

النعسى - مؤنث النعسان .

النعسان - الناعس .

نعش - نعشا ه الله: رفعه وأقامه || تداركه من هلكة ||  
جبره بعد فقر || و - الميت: ذكره ذكرا حسنا ||  
و - طرقة: رفعه لينظر || و - الربيع الناس: أخصبهم  
وأحيامهم || و - الشجرة: كانت مائلة فأقامها .

نعش - حيل على النعش || و - فلان: رفع من  
عثرته .

نعش - تنعشا [نعش] ه الله: رفعه وأقامه .

النعش - مص || البقاء || شبه محفة كان يحمل عليها  
الملك إذا مرض || سرير الميت || « بنات نعش الكبرى »  
(فك): سبعة كواكب نشاهدها جهة القطب الشمالي  
وبقربها سبعة أخرى تسمى « بنات نعش الصغرى » .  
نعق - نعقا ونعقا ونعقا ونعقا والغراب: صاح ||  
و - المؤذن: رفع صوته بالأذان || و - الراعي بغنمه:  
صاح بها وزجرها .

نعل - نعلا القوم: وهب لهم نعالا || و - الدابة:  
ألبسها النعل .

نعل - نعلا لبس النعل .

نعل - نعل [نعل] الدابة: ألبسها النعل .

النعل - مص || و - ج نعال وأنعل: الحذاء || ما  
وقيت به القدم من الأرض . والكلمة من المؤنث ||  
و - ج نعال: ما يكون في أسفل غمد السيف من  
حديد أو فضة || الأرض الغليظة لا تنبت || ونعل  
الدابة: طبق من حديد أو جلد يوقى به الحافر أو  
الخف يكون له كالتعل للقدم .

النقلة - ما وقيت به القدم من الأرض كالتعل وهي

نعب - نعبا ونعابا ونعبا ونعبانا وتنعابا الغراب:  
صوت || أنذر بالبين (على زعمهم) || و - المؤذن:  
مد عتقه وحرك رأسه في صباحه || و - نعبات الإبل:  
مدت أعناقها في سيرها .

النعب - مص || ريح نعب: سريعة المر .  
نعت - نعنا ه: وصفه . وأكثر ما يستعمل للوصف  
بما حسن وطاب || و - الكلمة: أتبعها بنعت .  
نعت - نعنا: تكلف النعت .

نعت - نعانة الرجل: كان النعت له خلقه أي كان  
من طبعه منصفًا بالخصال الحسنة || و - الفرس:  
كان نعنا .

النعت - مص || و - ج نعوت: الصفة || و - من  
الخيل: العتيق السباق الذي تمدحه الألسن || وشي  
نعت: جيد بالغ .

الثعنة - يقال « هو ثعنة » أي غاية في الرفعة أو الجمال .  
الثعنة - من الخيل: الثعت .

نعج - نعجا ونعوجا اللون: خلص بياضه || و -  
ت الناقة في سيرها: أسرع .

نعج - نعجا ونعوجا اللون: نعج || و - نعجا الرجل:  
أكل لحم الضأن فنقل على قلبه || و - البعير: سرن .  
النعج - مص || خلوص البياض .

النعج - من أكل لحم الضأن فنقل على معدته .

النعجة - ج نعاج ونعجات (ح): الأنثى من الضأن .  
نعر - نعرا ونعارا الرجل: صاح وصوت بخيشومه ||  
و - العرق بالدم: فار منه الدم أو صوت نطروج الدم ||  
و - نعرا في البلاد: ذهب || و - إلى فلان: أتاه ||  
و - في الأمر: نهض وسعى || و - القوم: هاجروا  
واجتمعوا || و - الرجل: خالف وأبى .

نعر - نعرا الحمار أو الفرس: دخلت النعرة في أنفه  
فاضطرب .

نعر - تنعيرا [نعر] السهم: أداره على الظفر ليعرف  
قوامه .

النعر - الرجل الذي لا يثبت في مكان || حمار أو  
فرس نعر: دخلت النعرة في أنفه فاضطرب .

النعرة - ج نعر ونعرات: الخيشوم .

النعرة - ج نعرات: المرة من نعر || صوت في الخيشوم ||  
« نعرة النجم »: هبوب الريح واشتداد الحر عند طلوعه .

أخصه .  
 نَعَمْ - نَعْمَةٌ وَمَتَعَمًا الرَّجُلُ : رَفَهُ || و - عَيْشُهُ : طَابَ  
 وَلَانَ وَاتَّسَعَ .  
 نَعِيمٌ - نَعِيمَةٌ وَمَتَعَمًا الرَّجُلُ : رَفَهُ || و - عَيْشُهُ : طَابَ  
 وَلَانَ وَاتَّسَعَ || و - نَعَمًا الْعُودُ : اخْضُرَّ وَنَضَرَ .  
 نَعْمٌ - نَعْمَةٌ : لَانَ مَلْمَسُهُ .  
 نَعْمٌ - تَنْعِيمًا [نعم] الشئ : جَعَلَهُ نَاعِمًا || و - الرَّجُلُ :  
 رَفَّهُ || قَالَ لَهُ « نَعْمٌ » || و - الْقَوْمَ : أَتَاهُمْ حَافِيًا .  
 النَّعْمُ - ج أَنْعَمَ : خِلَافَ الْبُؤْسِ .  
 نَعِمَ - فِعْلٌ غَيْرُ مُتَصَرِّفٍ لِإِنْشَاءِ الْمَدْحِ . نَقُولُ « نَعِمَ  
 الرَّجُلُ زَيْدٌ وَنَعِمَ رَجُلًا زَيْدٌ » ؛ وَيَنْدُرُ اسْتِعْمَالُ الْمَثْنِيِّ  
 وَالْجَمْعِ . وَقَدْ تَلَحُّقَهُ مَا فِيكَتْفِي بِهَا عَنْ صَلَاتِهِ إِذَا كَانَتْ  
 ثُمَّ قَرِيبَةً ؛ نَقُولُ مَثَلًا « دَقَّقْتُهُ دَقًّا نَعِيمًا » بِكَسْرِ الْعَيْنِ  
 وَقَدْ تُفْتَحُ ، وَالْمَعْنَى « نَعِمَ مَا دَقَّقْتُهُ » وَفَاعِلُ نَعِمَ مُسْتَرٌ  
 فِيهِ . وَمَا بِمَعْنَى « شَيْئًا » مُفَسَّرٌ لِلْفَاعِلِ ، نُصِيبَ عَلَى  
 التَّمْيِيزِ أَيْ نَعِمَ الشئُ شَيْئًا . وَأَمَّا قَوْلُهُمْ « إِنْ فَعَلْتَ فِيهَا  
 وَنَعِمْتَ » بِنَاءِ سَاكِنَةٍ فَعَلِي تَقْدِيرِ « نِعِمْتَ الْفِعْلَةُ » وَالتَّاءُ  
 لِلتَّائِيثِ .  
 نَعْمٌ - حَرْفُ جَوَابٍ . وَلَهَا أَرْبَعَةٌ مَعَانٍ . فَإِذَا وَقَعَتْ  
 بَعْدَ الْخَبَرِ كَانَتْ حَرْفَ تَصْدِيقٍ نَحْوُ « قَامَ زَيْدٌ » جَوَابُهُ  
 « نَعَمْ » أَيْ قَامَ . وَإِذَا وَقَعَتْ بَعْدَ الْأَمْرِ أَوْ التَّنْهِي كَانَتْ  
 حَرْفَ وَعْدٍ ، نَحْوُ « اضْرِبْ زَيْدًا » جَوَابُهُ « نَعَمْ » أَيْ  
 أَعْدُكَ بِضَرْبِهِ . وَإِذَا وَقَعَتْ بَعْدَ الاسْتِفْهَامِ كَانَتْ حَرْفَ  
 إِعْلَامٍ ، نَحْوُ « أَقَامَ زَيْدٌ » جَوَابُهُ « نَعَمْ » أَيْ أَعْلَمَكَ  
 بِقِيَامِهِ . وَإِذَا وَقَعَتْ فِي صَدْرِ الْكَلَامِ كَانَتْ لِلتَّوْكِيدِ ،  
 نَحْوُ « نَعَمْ إِنْ رَبِّي قَادِرٌ » .  
 النَّعْمُ - ج أَنْعَامٌ وَجَجَ أَنْعِيمٌ : الْإِبِلُ ، وَتُطَلَّقُ عَلَى  
 الْبَقَرِ وَالنَّعْمِ .  
 نَعْمٌ - نَعِيمٌ .  
 نَعِيمٌ - نَعِيمٌ .  
 النَّعْمَى - الْيَدُ الْبَيْضَاءُ الصَّالِحَةُ || الدَّعَى || خَفَضَ  
 الْعَيْشُ || الْمَالُ .  
 النَّعْمَاءُ - ج أَنْعَمَ : الْيَدُ الْبَيْضَاءُ الصَّالِحَةُ .  
 النَّعْمَانُ - لِقَبِ كُلِّ مَنْ مَلَكَ الْخَيْرَةَ || الدَّمُ || « شَقَائِقُ  
 النَّعْمَانِ » (ن) : نَبَاتٌ أَحْمَرُ الزَّهْرِ كَثِيرُ الْإِنْتِشَارِ فِي  
 الْحُقُولِ || « شَقِيقَةُ النَّعْمَانِ » (ن) : وَاحِدَةٌ شَقَائِقِ  
 النَّعْمَانِ .

النَّعْمَةُ - الْمَسْرَةُ || « نَعْمَةُ الْعَيْنِ » : قُرْبُهَا .  
 النَّعْمَةُ - مَصٌّ || اسْمُ الْمَرْءِ || التَّمَتُّعُ وَالتَّنْعُمُ || « نَعْمَةُ  
 الْعَيْشِ » : رَغْدُهُ وَغَضَارَتُهُ .  
 النَّعْمَةُ - ج نَعِمَ وَأَنْعَمَ وَنَعَمَاتٌ وَنِعْمَاتٌ وَنِعْمَاتٌ :  
 الصَّنِيعَةُ وَالْيَمِينَةُ || مَا أَنْعَمَ عَلَيْكَ بِوَيْهِ مِنْ رِزْقٍ وَغَيْرِهِ ||  
 الْمَسْرَةُ || الْحَالَةُ الَّتِي يَسْتَلِدُّهَا الْإِنْسَانُ ؛ يُقَالُ « فُلَانٌ  
 وَاسِعُ النِّعْمَةِ » أَيْ كَثِيرُ الْمَالِ || « وَوَلِيُّ نِعْمَتِهِ » : الْمُحْسِنُ  
 إِلَيْهِ .  
 النَّعْنَاعُ - [ننع] (ن) : النَّعْنَعُ .  
 النَّعْنَاعَةُ - (ن) : وَاحِدَةُ النَّعْنَاعِ .  
 نَعْنَعٌ - نَعْنَعَةٌ [ننع] لِسَانُ فُلَانٍ : كَانَ فِيهِ نَعْنَعَةٌ  
 أَيْ زُرَّةٌ وَهِيَ الْعُطْمَةُ .  
 النَّعْنَعُ - [ننع] (ن) : بِقَلِّ طَيْبِ الرَّائِحَةِ مِنْ فَصِيلَةِ  
 الشَّجَرَاتِ يَعِيشُ فِي الْمَنَاطِقِ الْمَعْتَدِلَةِ . مِنْهُ أَنْوَاعٌ تُسْتَعْمَلُ  
 فِي التَّوَابِلِ وَلِصْنَعِ الْكُحُولِ وَالْأَقْرَاصِ الْمَقْبِيْدَةِ لِلصَّدْرِ .  
 النَّعْنَعَةُ - [ننع] (ن) : وَاحِدَةُ النَّعْنَعِ .  
 النَّعْنَوعُ - عِنْدَ الْعَامَّةِ : الطَّرِي النَّاعِمُ . يُقَالُ « وَلَدٌ  
 نَعْنَوعٌ » وَ « بِنْتُ نَعْنَوعَةٍ » .  
 النَّعْوُ - [نعو] : الدَّائِرَةُ تَحْتَ الْأَنْفِ || الشَّقُّ فِي مَشْفَرِ  
 الْبَعِيرِ الْأَعْلَى || فَرَجٌ مُؤَخَّرُ الْحَافِرِ || الرَّطْبُ .  
 النَّعْوَبُ - ج نَعَبٌ [نعب] : « نَاقَةٌ نَعْوَبٌ » : سَرِيعَةٌ .  
 النَّعْوَةُ - [نعى] : خَبَرُ الْمَوْتِ وَالِدَعَاءُ إِلَى الدَّفْنِ (عَامِيَةٌ) .  
 النَّعْوَرُ - الْعِرْقُ أَوْ الْجِرْحُ يَفُورُ مِنْهُ الدَّمُ || و - مِنَ الرِّيَاحِ :  
 الَّتِي تَفَاجِثُكَ بِبَرْدٍ وَأَنْتَ فِي حَرٍّ أَوْ بِحَرٍّ وَأَنْتَ فِي بَرْدٍ ||  
 « نَيَّْةٌ نَعْوَرٌ » : بَعِيدَةٌ .  
 النَّعْوُسُ - « امْرَأَةٌ نَعْوُسٌ » : بِمَعْنَى نَاعِيَسَةٌ .  
 النَّعْوَمَةُ - مَصٌّ || لَيْنُ الْمَلْمَسِ .  
 النَّعْمِيُّ - [نعى] : مَصٌّ || النَّاعِيُّ || الْمَعْنِيُّ .  
 النَّعْمِيَّةُ - ج نَعْمِيَّاتٌ [نعى] : الْمَرْءُ مِنْ نَعْمَى . وَالْعَامَّةُ  
 تَقُولُ « نَعْمَةٌ » .  
 النَّعْمِيَّةُ - مِنَ الْخَيْلِ : النَّعْمُ .  
 النَّعْمِيَّةُ - مِنَ الْخَيْلِ : النَّعْمُ .  
 النَّعْمِيرُ - مَصٌّ || الصَّرَاخُ وَالصَّبِيحُ فِي شَرِّ أَوْ حَرْبٍ .  
 النَّعْمِيَّةُ - تَصْغِيرُ النَّعْلِ .  
 النَّعِيمُ - رَغْدُ الْعَيْشِ || الدَّعَى || الْمَالُ || « نَعِيمٌ اللَّهُ » :  
 عَطِيَّةٌ .  
 نَعَا - نَعْوًا [نعوا] إِلَيْهِ : تَكَلَّمَ بِكَلَامٍ يُفْهَمُ .

- نَمَى - نَمِيَ [نموا] إليه: تكلم بكلام يفهم .  
 النَّعْرَانُ - الكثير النَّعْرَانُ || «جرح نَعْرَانٌ»: جِئَاشٌ بالدم  
 أي سَبَّالٌ به .  
 النَّعَاشُ - الرذال || العيَّارون || النَّعَاشُ .  
 النَّعَاشُ - القصير جدًا .  
 النَّعَاشِيُّ - النَّعَاشُ .  
 النَّعَاشُ - من السحاب: المتحرك بعضه في إثر بعض ||  
 «رجلٌ نَعَاشٌ البطن»: واسع البطن يتثنى لحمه  
 سَيْتًا .  
 النَّعَامُ - الكثير النعمة .  
 نَعَبَ - نَعَبًا الريق: ابتلعه || و- الرجلُ في الشرب:  
 جَرَعَ || و- الطائر: حسا من الماء .  
 النَّعْبَةُ - ج نَعَبٌ: الفعلة القبيحة || النَّعْبَةُ .  
 النَّعْبَةُ - ج نَعَبٌ: الجرعة .  
 نَعَرَ - نَعْرًا نَعْرًا ونَعْرَانًا تِ القِدْرُ: غلت || و- نَعْرًا  
 ونَعْرَانًا الرجلُ على فلانٍ: غلا جوفهُ عليه غضبًا .  
 نَعَرَ - نَعْرًا نَعْرًا ونَعْرَانًا تِ القِدْرُ: غلت || و- نَعْرًا  
 ونَعْرَانًا الرجلُ على فلانٍ: غلا جوفهُ عليه غضبًا ||  
 و- نَعْرًا الرجلُ: حقد || و- من الماء: أكثر .  
 نَعَّرَ - تَغْيِيرًا [نعر] بالناقية: صاح بها || و- الصبي:  
 دغدغه .  
 النَّعْرُ - ج نَعْرَانٌ (ح): الليل || فراخ العصافير .  
 النَّعْرُ - مص || عين الماء المالح .  
 نَعَشَ - نَعَشًا ونَعَشَانًا: تحرك واضطرب .  
 نَعَشَ - نَعَشًا ونَعَشَانًا: تحرك واضطرب . يقال  
 «هر ينفش إلى فلان» أي يميل .  
 النَّعْشَةُ - المرة من نَعَشَ .  
 نَعَصَ - نَعَصًا ه: منهه نصيبه من الماء أو حال  
 بينه وبين أن يشرب .  
 نَعِصَ - نَعِصًا الرجلُ: لم يتم مراده || و- البعير:  
 لم يتم شربه .  
 نَعِصَ - تَغْيِيرًا [نعص] الله عليه العيش ونعص عيشه:  
 كدر عيشه || و- فلانًا: كدر عيشه .  
 نَعِصَ - تَغْيِيرًا [نعص]: لم تتم هناكته .  
 النَّعِصَةُ - ج نَعِصٌ: ما يمنع من تسميم المراد .  
 نَعِصَ - نَعِصًا ونَعِصَانًا ونَعِصَانًا: تحرك واضطرب  
 في ارتجافٍ || و- القوم إلى العدو: نهضوا || و-
- الشيء وبالشيء: حركة .  
 نَعِصَ - تَغْيِيرًا [نعص] الشيء: حركة .  
 النَّعِصُ - من الكنف: الناغص .  
 النَّعِصُ - مص || مَنْ يَحْرُكُ رَأْسَهُ وَيَرْجِفُ فِي مَشْيِهِ .  
 نَعَلَ - نَعْلًا جسمه: أحس فيه بنخزٍ خفيف .  
 نَعِلَ - نَعْلًا الجلدُ: فسد في الدباغ || برئ وفيه  
 شيء من الفساد || و- الجرحُ: فسد || و- ت  
 نَيْتُهُ: ساءت || و- قلبه علي: ضغن || و- بينهم:  
 أفسد ونم || و- وجه الأرض: تهشم من الجدوبة .  
 نَعَلٌ - نَعْلَةٌ المولودُ: فسد نسبه .  
 النَّعْلُ - (ح): حيوانٌ متولد من الحصان والأتان ||  
 الفاسد || ولد الزانية لفساد نسبه .  
 النَّعْلُ - مص || الإفساد بين القوم || التَّمِيمَةُ .  
 النَّعْلُ - الفاسد || ولد الزانية لفساد نسبه .  
 النَّعْلَةُ - الاسم من النَّعْلُ الجلدُ .  
 النَّعْلَةُ - مؤنث النَّعْلُ .  
 النَّعْلَةُ - اسم المصدر من نَعَلَ .  
 النَّعْلَةُ - النسيمة .  
 النَّعْلَةُ - مؤنث النَّعْلُ .  
 نَعَمَ - نَعْمًا الرجلُ: طرب في الغناء || و- في الشراب:  
 شرب منه قليلًا .  
 نَعَمَ - نَعْمًا: نَعَمَ .  
 نَعَمَ - تَغْيِيرًا [نعم] الرجلُ: طرب في الغناء .  
 النَّعْمُ - ج أنعام وجج أناعيم: النَّعْمُ .  
 النَّعْمُ - ج أنعام وجج أناعيم: الكلام الخفي || التَّطْرِبُ  
 في الغناء: ومنه «أنعام الموسيقى» .  
 النَّعْمَةُ - ج نَعَمَاتٌ: واحدة النَّعْمُ || حَسُنُ الصوتِ  
 في القراءة .  
 النَّعْمَةُ - ج نَعَمَاتٌ: النَّعْمَةُ .  
 النَّعْمَةُ - [نعم]: النَّعْمَةُ الحسنة || الكلام الحسن .  
 النَّعْمُومُ - «رجلٌ نَعْمُومٌ»: حَسُنُ النَّعْمَةُ .  
 النَّعْيَةُ - [نعم]: النَّعْمَةُ || أول ما يبلغك من الخبر  
 قبل أن تستنبه: يقال «سمعتُ نعيًا من كذا» أي  
 شيئًا من خبر .  
 النَّعِيلُ - الفاسد || ولد الزانية لفساد نسبه .  
 النَّعِيلَةُ - (ح): دودة في الجلد تفسده .  
 نَعَا - نَعْرًا [نفا] ه: لغة في نفاه ينفيه اليائي .

نَفَى - نَفَى [نفي] السيلُ الغثاء: حملة || و - ت  
السحابة ماءها: مَجَّتْهُ || و - الشيء: أنكره ولم  
يبتهه || و - الرجل: حبسه في سجن || و - الرجل  
من بلده: أخرجهُ وسيره منه إلى بلدٍ آخر || و - ه:  
طرده || و - عنه: تنحى || و - ه عنه: نحاه  
ودفعه وأزاله || و - الشعر: تساقط || و - نَفِيًا ونَفِيَانًا  
الصيرفيُّ الدراهم: أثارها ونثرها للانتقاد || و - ت  
الريحُ التراب: أطارته.  
نَفَى - نَفِيَّة [نفي]: ه: بالغ في نفيه.  
النَّفَاء - [نفي]: «نَفَاءُ الشيء»: ما نفيه منه  
لردائه || بَقِيَّتُهُ.  
النَّفَائِض - الذين يضربون بالحصى على طريق الكهانة  
ليروا هل وراهم مكرهة أو عدو || الإبلُ الهزلي.  
النَّفَاة - [نفي]: «نَفَاةُ الشيء»: نَفَاؤُهُ.  
النَّفَات - الساجر.  
النَّفَاة - ما ينفضه ويلقيه المصدر من فيه.  
النَّفَاة - مؤنثُ النَّفَات.  
النَّفَاج - المتكبرُ المفتخر بما ليس عنده.  
النَّفَاجَة - رقعة مربعة تحت كم الثوب.  
النَّفَاح - الكثيرُ النَّفَاحات أي العطايا.  
النَّفَاحَة - مؤنثُ النَّفَاح || «طعنةُ نَفَاحَة»: تجعل  
الدم يندفع بشدة.  
النَّفَاح - نفخة الوم من داء يحدث.  
النَّفَاحَة - ج نَفَاحَات: النَفَاحَة التي تطفو فوق الماء.  
وهي كرة تملؤها مملوءة هواء || هنة متنفخة تكون في  
بطن السمكة.  
النَّفَاز - الماضي في جميع أمورهِ.  
النَّفَار - مص || اسمٌ ليرتل الحيران. يقال «في الداية  
نِفَارُهُ» أي يرتل الحيران.  
النَّفَارَة - الحكم || ما يأخذه النافر من المنفور، أي  
الغالب من المغلوب.  
النَّفَارِير - [نفر]: العصافير.  
النَّفَاس - مص || ولادة المرأة || دم يعقب الولادة.  
النَّفَاش - «غنمٌ أو إبلٌ نَفَاشٌ»: ترعى ليلاً بلا راع.  
النَّفَاش - المتكبر || النَّفَاح || و - (ن): نوع من  
الليمون أكبر ما يكون.  
النَّفَاض - ج نَفُض: الاسم من أنفض القوم زادهم || و -

ما سقط من المنفوض.  
النَّفَاض - رعدة الحمى.  
النَّفَاض - ج نَفُض: ما سقط من المنفوض || إزارٌ  
للصبيان.  
النَّفَاضَة - ج نَفُض: ما يُنْفَض من بقية الزاد || ما  
سقط من المنفوض.  
النَّفَاط - ج نَفَاطة ونَفَاطُون: مُسْتَخْرِجُ النَّفَط من  
معادنه || راميه.  
النَّفَاطَة - منبت النَّفَط ومعدهه || ضَرْبٌ من السُّرْح  
يُستَصْبَح به || أداة من النحاس يُرمى فيها بالنَّفَط  
والنار.  
النَّفَاطَة - النَّفَاطَة.  
النَّفَاق - المنفعة || الفائدة.  
النَّفَاق - الكثيرُ النَّفَع.  
النَّفَاقَة - اسمٌ ما انْتَفَع به.  
النَّفَاق - مص || فِعْلُ المَنَافِق.  
النَّفَاق - مص || فِعْلُ المَنَافِق.  
النَّفَاف - [نفف]: «نَفَافُ الدار»: نواحيها.  
النَّفَاوَة - [نفو]: «نَفَاوَة الشيء»: رديته وبقية.  
النَّفَايَة - [نفي]: «نَفَايَة الشيء»: نَفَاوَتُهُ.  
النَّفَايَة - [نفي]: «نَفَايَة الشيء»: نَفَاوَتُهُ.  
نَفَتْ - نَفَتْ وَنَفَتْنَا وَنَفَيْتَا وَنَفَيْتَا وَنَفَيْتَا وَنَفَيْتَا وَنَفَيْتَا  
شديداً || و - الرجلُ: خضب أو نفع غضباً || و -  
نَفْتًا الدقيق: صَبَّ عَلَيْهِ الماء فَتَفَخَّ.  
النَّفَالِين - [ك]: جسم أبيض، لامع، منبر، له  
رائحة قوية؛ يُستخدم في صنع المواد الملوثة وفي مكافحة  
العث. وهو مركب من كربون وهيدروجين.  
نَفَتْ - نَفَتْ وَنَفَتْنَا وَنَفَيْتَا وَنَفَيْتَا وَنَفَيْتَا وَنَفَيْتَا وَنَفَيْتَا  
من فيه: رمى به || و - المصدر: رمى بالنَّفَاة ||  
و - ت الحية السم: نكرت ودمت به || و - الجرح  
الدم: أظهره || و - القلم: كتب || و - فلاناً:  
سحره || يقال «نفت الله الشيء في قلبه» أي ألقاه.  
النَّفَث - مص || ما تلقيه من فيك من البصاق الغليظ ||  
«نَفَثُ الشيطان»: الشعر المتضمن عزلاً.  
النَّفَثَة - ج نَفَثَات: المرة من نَفَث || «نَفَثَاتُ الأعلام»:  
الإنتاج الأدبي.  
نَفَجَ - نَفَجًا الإنسان: فخر بما ليس عنده || و -

وجرى وتمَّ || و- الطريق: عمَّ مسلكه لكل أحدٍ ||  
و- المنزل إلى الطريق: أتصل به || و- الكتاب إلى  
فلان: بلغ إليه || و- الرجل في الأمر: أجرأه ||  
مهتر فيه || و- لوجه: مضى على حاله .

نَفَدَ - تَنَفَّذًا [نَفَذَ] السهمَ الرميَّةَ: جعله ينفذها ||  
و- الرجلُ القومَ: جاوزهم وتخلَّفهم || مشى في وسطهم ||  
و- الكتابُ إلى فلانٍ: أرسله || و- الحاكمُ الأمرَ:  
أجرأه وقضاه .

النَّفَذُ - ج أنْفَازٌ: الإِنْفَازُ || الحَرْقُ || المَخْرَجُ والمَخْلَصُ .  
النَّفَذَةُ - ج نَفَذٌ: الحَرْزَةُ .

نَفَرَ - نَفَرًا من كذا: أُنْفَ منه وكرهه . يقال « نَفَرْتُ  
من صُحْبَةِ فلانٍ » أي كرهتها || و- عن كذا: أَعْرَضَ  
عنه وصدَّ || و- إلى الشيء: أَسْرَعَ إليه || و- القومُ:  
تَفَرَّقُوا || و- فلانًا: غلبه وقهره || و- نَفَرًا ونُفُورًا  
الحاجُّ من مِني: اندفعوا إلى مكَّةَ || و- تِ العَيْنُ  
وغيرها: هاجت وورمت || و- نُفُورًا ونَفَارًا ونَفِيرًا  
القومُ للقتال أو للأمر: ذهبوا || و- نَفَرًا ونُفُورًا ونَفَارًا  
ونَفَرَانًا الظَّيِّ وغيره: شرده وأبعدَ || و- نُفُورًا  
ونَفَارًا ونَفِيرًا تِ الدَابَّةُ من كذا: جزعت وتباعدت .

نَفَرَ - تَنَفَّرًا [نَفَرَ] هُ: جعله ينفر || و- عن فلانٍ:  
لَقِبَهُ لقبًا مكروهًا || و- هُ على فلانٍ: حكم له عليه  
بالغلبة || و- هُ الشيءَ وعلى الشيء وبالشيء: غلبه  
عليه .

النَّفَرُ - مص || جمعُ النافِرِ || جماعةُ الرجال من ثلاثة  
إلى عشرة || القوم الذي ينفرون معك أو يتنافرون في  
القتال . أو هم الجماعة يتقدمون في الأمر || « يومُ  
النَّفَرِ »: اليوم الثالث عشر من عيد النحر وهو اليوم  
الذي ينفر فيه القوم من مِني إلى مكَّةَ .

النَّفَرُ - ج أنْفَارٌ: الناس كلُّهم || الجماعة من الرجال  
من ثلاثة إلى عشرة ؛ يقال « ثلاثة نَفَرٍ أو ثلاثة أنْفَارٍ »  
أي ثلاثة أشخاصٍ || « نَفَرُ الرجلِ »: زَهْطُهُ || « يومُ  
النَّفَرِ »: يومُ النَّفْرِ .

النَّفْرَةُ - الحَكْمُ || النَّفْرَةُ .  
النَّفْرَةُ - المِرَّةُ من نَفَرَ || جماعةُ الرجال من ثلاثة إلى  
عشرة || القوم الذين ينفرون معك أو يتنافرون في القتال ،  
أو هم الجماعة يتقدمون في الأمر || « نَفْرَةُ الرجلِ »:  
أُسْرَتُهُ وَمَنْ يَعْتَصِبُونَ لَهُ .

تِ الفُرُوجَةُ: خرجت من بيضها || و- الأرنَبُ  
وغيرها: أثارها || و- الشيءُ: رفعه وعظَّمه || و-  
السقاء: ملاءهُ || و- نَفَجًا ونَفَجَانًا ونُفُوجًا اليربوعُ  
أو الأرنَبُ: ثار وعدا || و- تِ الرِّيحُ: هاجت وجاءت  
بشدَّةٍ || و- تِ الطريقُ بالقوم: رمت بهم فجاءةً .

نَفَحَ - نَفَحًا ونَفَحَانًا ونُفُوحًا ونَفَاحًا الطَّيْبُ: انتشرت  
رائحته || و- تِ الرِّيحُ: هَبَّت أو نسمت || هَبَّت  
أولَ هبوبها || و- العِرْقُ: نزا منه الدَّمُ || و- تِ  
الدَابَّةُ الرجلُ: ضربته بحدِّ حافرها || و- فلانًا بالسيف:  
ضربه به ضربةً خفيفةً || و- هُ بكذا: أعطاه إِيَّاهُ ||  
و- الشيءُ: دفعه عنه || و- لِمَتُهُ: رجَّلها أي  
سَرَّحها .

النَّفْحُ - مص || و- من الرِّيحِ: هبوبها في البرد  
(والنَّفْحُ هبوبها في الحرِّ) .

النَّفْحَةُ - ج نَفْحَاتٌ: المِرَّةُ من نَفَحَ || العَطِيَّةُ || و-  
من الألبان: المَحْضَةُ || « نَفْحَةُ الطَّيْبِ »: رائحته ||  
« نَفْحَةُ الرِّيحِ »: الدفعة منها || « نَفْحَةُ الدَّمِ »:  
أولُ دفعة منه .

نَفَّخَ - نُفِّخًا بضمه: أخرج منه الرِّيحَ ؛ يقال « نَفَّخَ  
في النار ونَفَّخَ النارَ » ، و « نَفَّخَ في البوق » || و-  
الضحى: ارتفع || و- تِ الرِّيحُ: جاءت بعتَّةٍ ||  
و- هُ الطعامُ: ملاءهُ || يقال « نَفَّخَ شديقي » أي تكبَّرَ .  
نَفَّخَ - تَنَفَّفَخًا [نَفَخَ] بضمه: نَفَّخَ .

النَّفْخُ - مص || الفخرُ || الكِبَرُ .  
النَّفْخُ - المِثْلُ شِبابًا .

النَّفْخُ - ودمٌ يكون في أرساغِ الدَابَّةِ فإذا مشت انفسرَ .  
النَّفْحَةُ - المِرَّةُ من نَفَّخَ || انتفاخُ البطن من طعامٍ  
وغيره || « نَفْحَةُ الشَّبابِ »: معظمه || « نَفْحَةُ الرِّيحِ »:  
خصبه وازدهاره وإعشابه .

نَفَذَ - نُفِّذًا القومَ: بلغهم وجاوزهم .  
نَفَذَ - نَفَذًا ونَفَادًا الشيءَ: فرغ وانقطع وفيه .  
يقال « نَفَذَ زادُ القومِ » .

نَفَذَ - تَنَفَّذًا [نَفَذَ] الحِسابَ (ت): ذكره نَفَذَةً نَفَذَةً،  
أي مفصلاً .

نَفَذَ - نُفِّذًا ونُفُودًا ونَفَادًا الشيءَ الشيءَ: خرَّقه  
وجاز عنه وخلص منه || و- فلانُ القومَ: جاوزهم  
وتخلَّفهم || و- نُفُودًا ونَفَادًا الأمرُ أو القولُ: مضى

التَّفْرَة - شيء يُعلَق على الصبي لرد العين .

التَّفَرُّور - واحد التَّفَارِير .

نَفَزَ - نَفَزَا وَنَفُوزًا وَنَفَرَانًا الظَّيْ : وثب أي طفر بقوائمه جميعًا ووضعها معًا من غير تفريق بينها || و - الرجلُ : مات .

نَفَزَ - تَنَفِيرًا [نَفَزَ] الظَّيْ : جعله يَنْفِرُ || و - تِ المرأَة ولدها : رَقَصَتْهُ || و - السهمُ : أداره على ظفريه ليعين له اعوجاجه من استقامته .

نَفَسَ - نَفَسًا هُ بِنَفْسٍ (أي بعين) : أصابه بها . نَفِسَ - نَفَسًا وَنَفَاسِيَّةً بالشَّيْءِ : ضَمَّ بِهِ || و - على فلان بخير : حسده عليه || و - نَفَاسَةً الشَّيْءِ على فلان : لم يره أهلًا له || و - نَفَسًا وَنَفَاسَةً وَنَفَاسًا تِ المرأَة غُلَامًا : صارت نَفَسَاء .

نَفَسَ - نَفَاسَةً وَنَفَاسًا وَنَفُوسًا وَنَفَسًا : كان نَفِيسًا مرغوبًا فيه .

نَفِسَ - نَفَسًا وَنَفَاسَةً وَنَفَاسًا تِ المرأَة غُلَامًا : صارت نَفَسَاء || و - فلانٌ : وُلِدَ .

نَفَسَ - تَنَفِيسًا [نَفَسَ] هُ فِي الأمرِ : رَغِبَ فِيهِ || و - عنه الكربة : لَطَفَهَا وَفَرَّجَهَا .

النَّفْس - مص || و - جِ أَنْفُسٍ وَنُفُوسٍ : الروح ؛ والنفس مؤنث بهذا المعنى نحو « خرجتُ نَفْسُهُ » || الجسد || شخص الإنسان ؛ والنفس ملكر بهذا المعنى نحو « عندي خمسة عشر نَفْسًا » || العَيْنُ || الدمُ || الهمةُ || العزُّ || الأتفةُ || الإرادةُ || الرأْيُ || العَيْبُ || العقوبةُ || الماءُ || « نَفْسُ الأمرِ » : حقيقتهُ || « نَفْسُ الشَّيْءِ » : عَيْبُهُ . ويؤكد به فيقال « جاعني هو نَفْسُهُ وَبِنَفْسِهِ » || « الاعتمادُ على النَّفْسِ » : الثقة بالذات || « بدلَ النَّفْسِ وَالتَّنْفِيسِ » : ضَحَّى بِكُلِّ شَيْءٍ || « خَرَجَتْ نَفْسُهُ وَجَادَ بِنَفْسِهِ » : مات .

النَّفَس - مص || و - جِ أَنْفَاسٍ : رِيحٌ تَدْخُلُ وَتَخْرُجُ مِنْ لِحْيِ ذِي الرِّئَةِ وَأَنْفِهِ فِي حَالِ التَّنْفِيسِ || نسيم الهواء || السمة والمهلة والفسحة || و - من التنبك : ما يُشْرَبُ مِنْهُ بِمِرَّةٍ || « نَفْسُ السَّاعَةِ » : الزمان || « نَفْسُ الشَّاعِرِ أَوْ الْمُؤَلِّفِ » : طريقة كتابته || « حتى النَّفْسُ الأَخِيرَةُ » : إلى آخر رمق .

النَّفَسَاء - جِ نَفَاسٍ وَنُفُوسٍ وَنَفَسٍ وَنَفَاسٍ وَنَوَافِسٍ وَنَفَسَاوَاتٍ : النَّفَسَاء .

النَّفَسَاء - جِ نَفَاسٍ وَنُفُوسٍ وَنَفَسٍ وَنَفَاسٍ وَنَوَافِسٍ وَنَفَسَاوَاتٍ : المرأَة إِذَا وُلِدَتْ .

النَّفَسَاء - جِ نَفَاسٍ وَنُفُوسٍ وَنَفَسٍ وَنَفَاسٍ وَنَوَافِسٍ وَنَفَسَاوَاتٍ : النَّفَسَاء .

النَّفَسَانِي - المختص بالنفس ، العقلي ؛ يقال « عالمُ النَّفْسَانِي » أَوْ طَبِيبُ نَفَسَانِي .

النَّفَسَة - المهلة .

النَّفَسِيَّة - حالة النفس .

نَفَسَ - نَفَسًا القطنَ أَوْ الصوفَ : شَعَثَهُ وَفَرَّقَهُ || و - فلانٌ فلانًا عند العامة : مدحه فشمخ بأنفه || و - نُفُوسًا القومَ : أخصبوا || و - فلانٌ على الشَّيْءِ : أقبل عليه يأكله || و - نَفَسًا تِ الإبلُ أَوْ الغنمُ : رعت ليلاً بلا راع .

نَفَسَ - نَفَسًا تِ الإبلُ أَوْ الغنمُ : نَفَسَتْ .

نَفَسَ - تَنَفِيسًا [نَفَسَ] القطنَ أَوْ الصوفَ : نَفَسَهُ .

النَّفَس - الصوف المنفوش || المتاع المنفوق || كثرة الكلام والدعاوى || « إبلٌ أَوْ غنمٌ نَفَسٌ » : ترعى ليلاً بلا راع . ولا يكون « النَّفَسُ » إِلَّا ليلاً . أمَّا « المهمل » فيكون ليلاً ونهارًا .

النَّفَس - « إبلٌ أَوْ غنمٌ نَفَسٌ » : نَافِثَةٌ .

نَفَضَ - نَفَضًا الثوبَ : حَرَكَهُ لِيُزُولَ عَنْهُ الغبارُ وَنحوه ؛ ومنه القول مجازًا « نَفَضَ عَنْهُ الكَسَلَ أَوْ نَفَضَ عَنْهُ غُبَارَ الكَسَلِ » || و - الشجرة : حركها ليسقط ما عليها || و - الورقَ من الشجر : أسقطه || و -

الزرعُ : خرج آخر سنبله || و - الكرمُ : تفتحت عناقيدُه || و - تِ المرأَة : كَثُرَ وَلَدُهَا || و - تِ الإبلُ : نُتِجَتْ كُلُّهَا || و - القومُ : ذهب زادهم أو مألهم || و - القومُ حلائيمهم : استمعوا عليها في الحلب فلم يدعوا في ضروعها شيئًا من اللبن || و - الثوبُ أَوْ الصبيغُ : ذهب بعض لونه || و - فلانٌ : نظر إلى كلِّ جانب || و - تَهَ الحُمَى : أخذتهُ || أَرَعَدْتُهُ || و - المكانُ : نَظَرَ جَمِيعَ مَا فِيهِ حَتَّى يَتَعَرَّفَهُ || و - الطريقُ : تَبَّعَهَا || طَهَّرَهَا مِنْ اللُّصُوصِ || و - نَفَضًا وَنُفُوضًا المَرِيضُ مِنْ مَرَضِهِ : بَرِيءٌ مِنْهُ .

نَفَضَ - تَنَفِيسًا [نَفَضَ] الثوبَ أَوْ الشجرةَ : بمعنى

نفضها .

النَّفَض - ما سقط من المنفوض .



نَفَقَ - نُ نَفَاقًا الشَّيْءُ: نَفَدَ وَفِي وَقَلَّ || و- البَيْعُ:  
رَاجَ وَرُغِبَ فِيهِ || و- تِ السُّوقِ: قَامَتِ وَرَاجَتِ  
تِجَارَتُهَا || و- نَفَوًا الرَّجُلُ أَوِ الدَّابَّةُ: خَرَجَتْ رُوحَهُمَا ||  
و- الجَرْحُ: نَفَثَرُ || و- نَفَقًا الِيرْبُوعُ: خَرَجَ مِنْ  
نَافِقَائِهِ أَي جَحَرَهُ.

نَفَقَ - نَفَقًا الشَّيْءُ: نَفَدَ وَفِي وَقَلَّ || و- الِيرْبُوعُ:  
خَرَجَ مِنْ نَافِقَائِهِ أَي جَحَرَهُ.

نَفَقَ - تَنَفَّقًا [نَفَقَ] البِضَاعَةُ: رَوَّجَهَا || و- الِيرْبُوعُ:  
خَرَجَ مِنْ نَافِقَائِهِ.

النَّفَقَ - ج أَنفَاقٌ: سَرَبٌ فِي الأَرْضِ لَهُ مَخْرَجٌ إِلَى  
مَكَانٍ مَعُودٍ. وَمِنْهُ نَفَقُ السِّكَّةِ الحَدِيدِيَّةِ.

النَّفِيقُ - السَّرِيعُ الانْقِطَاعِ مِنْ كُلِّ شَيْءٍ.  
النَّفَقَاءُ - النَّفَقَةُ.

النَّفَقَةُ - إِحْدَى جِوَاهِرِ الِيرْبُوعِ يَكْتُمُهَا وَيُظْهِرُ غَيْرَهَا.

النَّفَقَةُ - ج نَفَقَاتٌ وَنَفَاقٌ وَأَنْفَاقٌ: اسْمٌ مِنَ الإِنْفَاقِ ||  
مَا تَنَفَّقَهُ مِنَ الدَّرَاهِمِ || «عَلَى نَفَقَتَيْهِ»: عَلَى حِسَابِهِ.

نَفَلَ - نُ نَفْلًا: حَلَفَ || و- الرَّجُلُ: أَعْطَاهُ نَافِلَةً  
مِنَ المَعْرُوفِ مِمَّا لَا يَرِيدُ ثَوَابَهُ مِنْهُ || و- هُ النَّفْلُ:  
أَعْطَاهُ إِيَّاهُ || و- القَائِدُ الجِنْدَ: جَعَلَ لَهُمَ مَا غَنَمُوهُ ||  
و- الرَّجُلُ عَنْ نَسَبِهِ: نَفَاهُ.

نَفَلَ - تَنَفَّلًا [نَفَلَ] هُ: أَعْطَاهُ زِيَادَةً عَلَى حَصَّتِهِ ||  
حَلَفَهُ || و- هُ النَّفْلُ: أَعْطَاهُ إِيَّاهُ || و- عَنْ فُلَانٍ:  
دَفَعَهُ عَنْهُ.

النَّفْلُ - مَا تَفَعَلَهُ مِمَّا لَمْ يُفْرَضْ وَلَمْ يَجِبْ عَلَيْكَ فِعْلُهُ ||  
مَا طَلِبَ مِنَ الإِنْسَانِ زِيَادَةً مِنَ الوَاجِبَاتِ وَالفَرَائِضِ.  
النَّفْلُ - ثَلَاثَ لَيَالٍ مِنَ الشَّهْرِ بَعْدَ الفُرُورِ. وَالفُرُورُ هِيَ  
ثَلَاثَ لَيَالٍ فِي أَوَّلِ الشَّهْرِ.

النَّفْلُ - ج نِفَالٌ وَأَنْفَالٌ: الغَنِيمَةُ || الهِبَةُ || الزِيَادَةُ ||  
و- (ن): نَبَتٌ سَنَوِيَّةٌ أَوْ مَعْمُرَةٌ. ثَلَاثِي الأَوْرَاقِ، مِنْ  
فَصِيلَةِ القَطَائِنَاتِ. زَهْرُهُ أبيضٌ أَوْ وَرْدِيٌّ أَوْ أَصْفَرٌ،  
طَيِّبُ الرَّائِحَةِ. تُسَمَّنُ عَلَيْهِ المَوَاشِي وَلَا سِيمَا الخَيْلِ،  
تَفْرَزُ أَزْهَارُهُ عَصَارَةً سَكَّرِيَّةً يَجْرُسُهَا النَحْلُ.

النَّفْلَةُ - (ن): وَاحِدَةُ النَّفْلِ.

النَّفَنَافُ - [نَفَنَفَ]: كُلُّ مَهْوَاةٍ بَيْنَ جَبَلَيْنِ || البَعِيدِ ||  
و- عِنْدَ العَامَّةِ: مَا يَتَسَاقَطُ مِنَ الثَّلْجِ مَبْسُوطًا رَقِيقًا.

النَّفْنَفُ - ج نَفَائِفٌ [نَفْنَفَ]: المَهْوَاءُ || مَا بَيْنَ الأَرْضِ  
وَالسَّمَاءِ || كُلُّ مَهْوَاةٍ بَيْنَ جَبَلَيْنِ || مَا بَيْنَ أَعْلَى الحَائِطِ

النَّفْضُ - ج نَفْضٌ: مَا تَسَاقَطُ مِنَ الوَرَقِ وَالثَّمَرِ.

النَّفْضِيُّ - الحِرْكََةُ وَالرِّعْدَةُ.

النَّفْضِيُّ - النَّفْضِيُّ.

النَّفْضَاءُ - رِعْدَةُ الحُمَى.

النَّفْضَةُ - المَطَرَةُ تَصِيبُ القِطْعَةَ مِنَ الأَرْضِ وَتَخْطِي  
الأُخْرَى || رِعْدَةُ الحُمَى.

النَّفْضَةُ - النَّفْضَاءُ.

النَّفْضَةُ - الجَمَاعَةُ يُعْتَوْنَ لِيَنْجِسُوا الأَرْضَ وَيَنْظُرُوا  
هَلْ فِيهَا عَدُوٌّ أَوْ خَوْفٌ.

نَفَطَ - نَفَطًا: غَضِبَ أَوْ احْتَرَقَ غَضَبًا || و- نَفَطًا  
وَنَفِيطًا الرَّجُلُ: تَكَلَّمَ بِمَا لَا يُفْهَمُ || و- تِ العِزَّةُ:  
عَطَسَتْ || و- الظُّبِيُّ: صَوْتٌ || و- تِ القِلْدَرِ:  
غَلَّتْ.

نَفِطَ - نَفَطًا وَنَفِيطًا تِ يَدُهُ: قَرِحَتْ أَوْ تَجَمَّعَ  
فِيهَا بَيْنَ الجِلْدِ وَاللَحْمِ مَاءٌ بِسَبَبِ العَمَلِ.

النَّفْطُ - النِّفْطَةُ || اسْمٌ يُطَلَقُ عَلَى البَتْرُولِ الخَامِ وَهُوَ  
زَيْتٌ مَعْدِنِيٌّ سَرِيعُ الإِحْتِرَاقِ تُشْعَلُ بِهِ النَّارُ وَيَتَّخِذُ مِنْهُ  
وَقُودٌ لِلْمَحْرَكَاتِ || أَعْوَادٌ فِي رُؤُوسِهَا مَادَّةٌ فُوسْفُورِيَّةٌ  
تَشْتَعِلُ بِالحَرِّ. وَالعَامَّةُ تَسْمِيهَا «شَحِيطَةً أَوْ كَبْرِيَّةً».  
وَهُوَ عَوْدُ الثَّقَابِ أَيْضًا.

النَّفْطُ - النَّفْطُ لِلزَّيْتِ المَعْدِنِيِّ.

النَّفْطَانُ - شَبِيهُ بِالسَّمَاعِ وَالتَّفْخِ عِنْدَ الغَضَبِ.

النَّفْطَةُ - بَثْرَةٌ مِلَانَةٌ مَاءٌ تَخْرُجُ بِالْيَدِ مِنَ العَمَلِ ||  
الجُدْرِيِّ || وَاحِدَةُ النَّفْطِ لِأَعْوَادِ الثَّقَابِ.

النَّفْطَةُ - بَثْرَةٌ مِلَانَةٌ مَاءٌ تَخْرُجُ بِالْيَدِ مِنَ العَمَلِ ||  
الجُدْرِيِّ.

النَّفْطَةُ - مَنْ يَغْضَبُ سَرِيعًا.

النَّفْطَةُ - النِّفْطَةُ.

نَفَعَ - نَفَعًا هُ بِكُنَا: ضِدُّ ضَرَّةٍ.

النَّفْعُ - ضِدُّ الضَّرِّ || الخَيْرُ وَهُوَ مَا يَتَوَصَّلُ بِهِ الإِنْسَانُ  
إِلَى المَطْلُوبِ.

النَّفْعَةُ - ج نَفَعَاتٌ: المَرَّةُ مِنْ نَفَعٍ || العَصَا لِحِصُولِ  
الفَائِدَةِ مِنَ الضَّرْبِ بِهَا.

النَّفْعَةُ - ج نَفَعٌ وَنَفَعٌ: النُّوعُ مِنْ نَفَعٍ || قِطْعَةٌ مِنْ  
أَدَمٍ تَكُونُ فِي جَانِبِي المَزَادَةِ.

النَّفْعِيُّ - المُنْتَحِلُ مَذْهَبِ النَّفْعِيَّةِ.

النَّفْعِيَّةُ - مَذْهَبٌ مَنْ يَطْلُبُونَ المَنْفَعَةَ مَجْرَدَةً.

وأسفلو || البر من شفتها إلى قعرها || صقع الجبل الذي كأنه حائط ميني مستو || المفازة || البعيد .  
 التفوح - من النوق : التي تخرج لبنها من غير حلب ||  
 و- من القيسي : التي تدفع السهم بعيداً || « ربح نفوح » : شديدة الهبوب والدفع .  
 الثفوذ - مص || الثأير والسطوة .  
 الثفوذ - الثفوذ .  
 الثفور - مص || « يوم الثفور » : يوم الثفر .  
 الثفور - النافر || الشديد الثفور .  
 الثفور - « ثفور الرجل » : أسرته وفصيلته ومن يتعصبون له .  
 النفوس - العيون الحسود المتعين لأموال الناس ليصيبها .  
 التفوح - ج نفع : الكثير النفع .  
 الثفي - [ثفي] : مص || إبعاد الرجل من بلاده إلى أخرى || « شاهد الثفي » : شاهد الدفاع ، وخلافه شاهد الإثبات .  
 الثفي - [ثفي] : المتثفي || ما ترمي به القدر من الماء عند القليان || ما ترامت به الرحي من الطحين || ما أثارته الحوافر من حصي وغيرها || ما تنفيه الرياح في أصول الشجر من التراب || ما يتطرف من الجيش || نرس يعمل من حوص .  
 الثفيان - [ثفي] : مص || ما تنفيه الرياح في أصول الشجر من التراب || ما يتطرف من معظم الجيش .  
 الثفية - ج ثفيات [ثفي] : المرة من ثفي || سفرة من حوص يجعل عليها اللحم أو الجبن في الشمس أو يعرض للهواء ليجف || « ثفية الشيء » : ما ثفته منه لردائه ببقية .  
 الثفية - [ثفي] : « ثفية الشيء » : ثفاته .  
 الثفية - [ثفي] : مؤثث الثفي || سفرة من حوص يجعل عليها اللحم أو الجبن في الشمس أو يعرض للهواء ليجف .  
 الثفية - الدقيق يذر عليه الماء أو اللبن حتى يثبت .  
 الثفيث - « دم ثفيث » : منفوث ، نفض الجرح .  
 الثفيج - ج ثفيج : الأجنبي الذي يدخل بين القوم لا يصلح ولا يفسد || « الثفيج » : الثقل .  
 الثفيجة - ج ثفائج : القوس .  
 الثفيج - الرجل الداخل على القوم .  
 الثفيج - مص || المؤكل بتفخ النار .

الثفيد - الناقد || « أمر نفيد » : مطاع .  
 الثفير - مص || و- ج أنفار : الثفر لما دون العشرة من الرجال || القوم الذين يفرون معك أو يتنافرون في القتال || البوق ينفخ فيه || و- العام : قيام عامة الناس لقتال العدو || « يوم الثفير » : يوم الثفر .  
 الثفيس - المال الكثير || « مال ثفيس » : كثير || « رجل ثفيس » : حاسد || « شيء ثفيس » : شيء يرعب ويتنافس فيه ويقابله الحسيس .  
 الثفيس - المتاع المتفرق في الوعاء .  
 الثفيس - الثفيس .  
 الثفيسة - ج ثفائض : جماعة يبعثون ليتجسسوا الأرض هل فيها عدو أو خوف .  
 الثفيط - من في يده نقط .  
 الثفيطة - مؤثث الثفيط .  
 الثفيمة - الثفيع .  
 ثق - - نقيفاً [ثق] الضفدع : صات وكذا الدجاجة والحجلة والرخمة والعقرب والهر وغيرها || و- نقاً الولد عند العامة : أكثر التشكي .  
 الثق - [ثق] عند العامة : مص ثق الولد بمعنى أكثر التشكي . ومنه المثل عندهم « ثلاثة لا تطاق الثق والطق (أي الدلف) والبق » .  
 ثقا - - نقوا [ثقا] العظم : استخراج ثقيه أي مخته .  
 ثقي - - نقياً [ثقي] العظم : استخراج ثقيه .  
 ثقي - ثقيته [ثقا] ه : نظفه واختاره || و- الطعام : استخراج منه ثفاته .  
 الثقا - ج أنقاء [ثقا] : كل ذي مخ || و- ج أنقاء ونقي ونقيان : القطعة من الرمل المحلوبة ؛ والنقي نقوان ونقيان || « بنات الثقا » (ح) : دويبة تسكن الرمل ؛ ويقال لها أيضاً « شحمة الثقا » .  
 الثقاب - مص || و- ج ثقب : القناع يجعله المرأة على مارن أنفها وتستر به وجهها ، ومنه « كشف الثقاب عن كذا » أي أفشاه وأعلنه || الرجل العلامة || الطريق في العلظ || البطن .  
 الثقاب - الناقد في الأمور || الذي يبالي في البحث عنها .  
 الثقابة - مص || جماعة مؤلفة من أصحاب الفنون أو المهن للمدافعة عن حقوقهم المشتركة .

التَّعَاة - [نقرو]: «نُقَاةُ الطَّعَامِ»: رَدِيئُهُ وَمَا أُلْقِيَ مِنْهُ. «إِجَارَةُ التَّعَاهَةِ».

التَّعَاة - [نقرو]: مَصَّ || وَ- ج نَقَاوَى (ن): نَبَاتٌ مِنَ الْخَمِضِ تُغَسَّلُ بِهِ الثِّيَابُ || «نُقَاوَةُ الشَّيْءِ» ج نَقَاوَى وَنُقَاءٌ: خِيَارُهُ وَخِلَاصَتُهُ.

التَّعَاة - [نقرو]: مَصَّ || «نُقَاوَةُ الشَّيْءِ»: نُقَاوَتُهُ. التَّنْقَابَةُ - [نقرو]: مَصَّ || «نُقَابَةُ الشَّيْءِ» ج نَقَابًا وَنُقَاءً: نُقَاوَتُهُ || «نُقَابَةُ الطَّعَامِ»: رَدِيئُهُ وَمَا أُلْقِيَ مِنْهُ.

التَّنْقَابَةُ - [نقرو]: «نُقَابَةُ الطَّعَامِ»: نُقَابَتُهُ. نَقَبَ - نَقَبًا الحَائِطُ: خَرَقَهُ || وَ- الخَفَّ: رَقَعَهُ || وَ- الثَّوْبَ: جَمَعَهُ نُقَبَةً || وَ- فُلَانٌ فِي الْأَرْضِ: ذَهَبَ || وَ- عَنِ الْأَخْبَارِ: بَحِثَ عَنْهَا أَوْ أَخْبَرَ بِهَا || وَ- الْفَرَسُ: جَمَعَ قَوَائِمَهُ فِي الْعَدْوِ || وَ- نِقَابَةً عَلَى الْقَوْمِ: صَارَ نَقِيبًا عَلَيْهِمْ.

نَقَبَ - نَقَبًا الخُفَّ الْمَلْبُوسُ: تَخَرَّقَ || وَ- البَعِيرُ: رَقَّتْ أَخْضَافُهُ || وَ- الرَّجُلُ: سَلَكَ الْمُنَاقِبَ وَهِيَ طَرِيقُ الْجِبَالِ || وَ- فِي الْبِلَادِ: سَارَ || وَ- عَلَى الْقَوْمِ: صَارَ نَقِيبًا عَلَيْهِمْ.

نَقَبَ - نَقَابَةً عَلَى الْقَوْمِ: نَقِيبَ. نَقَبَ - نَقِيبًا [نقب] عَنِ الشَّيْءِ: فَحَصَّ عَنْهُ فَحَصًّا بَلِيغًا || وَ- فِي الْأَرْضِ: سَارَ فِيهَا طَلَبًا لِلْمَهْرَبِ. الثَّنْبُ - الْجَرْبُ || وَ- ج نِقَابٌ وَأَنْقَابٌ: الطَّرِيقُ فِي الْجِبَلِ.

الثَّنْبُ - مَصَّ || وَ- ج نِقَابٌ وَأَنْقَابٌ: الثَّنْبُ || الطَّرِيقُ فِي الْجِبَلِ || وَ- (طَب): قُرْحَةٌ فِي الْجَنْبِ || وَ- (طَب): الْجَرْبُ || «نَقَبُ الْعَيْنِ»: مَا يَسْمِيهِ الْأَطْبَاءُ «الْقَدْحُ» وَهُوَ مَعَالِجَةُ الْمَاءِ الْأَسْوَدِ الَّذِي يَحْدُثُ فِي الْعَيْنِ.

الثَّنْبُ - الْجَرْبُ. الثَّنْبَةُ - ج نَقَبٌ: الْوَجْهَ || أَوَّلُ الْجَرْبِ || الصَّدَأُ || الثَّنْبُ || ثَوْبٌ كَالْإِزَارِ يُشَدُّ كَمَا تُشَدُّ السَّرَاوِيلُ || اللَّوْنُ. الثَّنْبَةُ - هَيْئَةُ الْإِنْتِقَابِ.

نَقَتَ - نَقْتًا العَظْمَ: اسْتَخْرَجَ مِخْهُ. نَقَعَ - نَقَعًا العَظْمَ: اسْتَخْرَجَ مِخْهُ || وَ- الْجُدْعُ: شَدْبُهُ وَنُقَاهُ وَأَزَالَ عُقْدَهُ || وَ- الشَّيْءَ: قَشَرَهُ وَخَلَصَ جِدَّهُ مِنْ رَدِيئِهِ.

التَّعَاة - [نقرو]: «نُقَاةُ الطَّعَامِ»: رَدِيئُهُ وَمَا أُلْقِيَ مِنْهُ. التَّعَاة - [نقرو]: الكَثِيبُ الْمَجْتَمِعُ الْأَبْيَضُ الَّذِي لَا يَتَبَيَّنُ شَيْئًا || «نُقَاةُ الطَّعَامِ»: نُقَاتُهُ || «نُقَاةُ الشَّيْءِ»: خِيَارُهُ وَخِلَاصَتُهُ.

التَّعَادُ - الَّذِي يَنْتَدِي الدَّرَاهِمَ وَغَيْرَهَا || وَاعِي النَّقْدِ وَهُوَ جِنْسٌ مِنَ الْغَنَمِ صَغِيرِ الْأَرْجُلِ.

التَّعَارُ - فَعَالٌ لِلْمِبَالِغَةِ || مَنُ عَمَلُهُ نَقْرُ الْحِجَارَةِ وَالخَشَبِ || التَّنْقَاشُ الَّذِي يَنْقَشُ الرُّكْبَ وَاللُّجْمَ وَنَحْوَهَا || التَّنْقَرُ عَنِ الْأُمُورِ وَالْأَخْبَارِ || وَ- (ح): طَائِرٌ فِي حِجْمِ الْوَرُورِ يَنْسَلِقُ الْأَشْجَارَ وَيَنْقَرُهَا فَيَسْتَخْرِجُ الدَّوْدَ مِنْهَا.

التَّنْقَارَةُ - قَلْرٌ مَا يَنْقَرُ الطَّائِرُ || مَا يَبْقَى مِنْ نَقْرِ الْحِجَارَةِ. التَّنْقَارَةُ - حَرْفَةُ التَّنْقَارِ لِلنَّقَاشِ الَّذِي يَنْقَشُ الرُّكْبَ وَاللُّجْمَ وَنَحْوَهَا.

التَّنْقَارَةُ - ج نَقَارَاتٌ: مَوْتٌ التَّنْقَارُ || شِبْهُ الدَّفِّ مِنَ الْجِلْدِ يُضْرَبُ عَلَيْهَا. وَبَعْضُهُمْ يَقُولُ «نِقْفَرَةٌ».

التَّنْقَارُ - دَاءٌ لِلْمَاشِيَةِ شِبْهُ الطَّاعُونِ.

التَّنْقَارُ - ج نَقَائِيزُ (ح): طَائِرٌ صَغِيرٌ الْعَصَائِرِ.

التَّنْقَارُ - ج نَقَائِيزُ: التَّنْقَارُ.

التَّنْقَاسَةُ - التَّلْقِيبُ.

التَّنْقَاشُ - ج نَقَاشُونَ: مَنُ يَمَاجُ الخَشَبَ أَوْ المَعْدِنَ بِالْإِزْمِيلِ وَيَحْفَرُهُ.

التَّنْقَاشَةُ - حَرْفَةُ التَّنْقَاشِ.

التَّنْقَاضَةُ - مَا نُقِضَ مِنْ حَبْلِ الشَّعْرِ وَنَحْوِهِ.

التَّنْقَاطُ - مَنُ يُعْجِمُ الحَرْفَ وَيَجْعَلُ لَهُ نَقَطًا.

التَّنْقَاعُ - إِذَا نُتِقِعَ فِيهِ الزَّبِيبُ وَنَحْوُهُ.

التَّنْقَاعُ - فَعَالٌ لِلْمِبَالِغَةِ || المُدَّعِي بِمَا لَيْسَ عِنْدَهُ مِنَ الْفَضَائِلِ.

التَّنْقَاعَةُ - اسْمٌ مَا نُتِقِعَ فِيهِ الشَّيْءُ مِنْ مَاءٍ وَنَحْوِهِ.

التَّنْقَافُ - النِّحَاتُ لِلخَشَبِ || السَّائِلُ الحَرِيمِ || الحَرِيصُ عَلَى السُّؤَالِ || «رَجُلٌ نَقَافٌ»: ذُو تَدْبِيرٍ وَنَظَرٍ.

التَّنْقَافَةُ - الحَرِيصُ عَلَى السُّؤَالِ.

التَّنْقَاقُ - [نقو]: فَعَالٌ لِلْمِبَالِغَةِ || وَ- (ح): الضَّفْدَعُ.

التَّنْقَاقَةُ - [نقو]: مَوْتٌ التَّنْقَاقِ || وَ- (ح): الضَّفْدَعَةُ.

التَّنْقَالُ - مَصَّ || نَعَالٌ عَرِيضَةٌ قَصِيرَةٌ.

التَّنْقَالُ - فَعَالٌ لِلْمِبَالِغَةِ || الَّذِي يَنْقُلُ الْأَشْيَاءَ مِنْ مَوْضِعٍ إِلَى مَوْضِعٍ || «فَرَسٌ نَقَّالٌ»: سَرِيعٌ نَقَلَ الْقَوَائِمَ.

التَّنْقَائِقُ - (ط): المَقَائِقُ.

نَفَحَ - تَنْفِيحًا [نَفَحَ] الْعَظْمَ: اسْتَخْرَجَ مُخَّهُ || و -  
الْجَذَعَ وَالشَّيْءَ: بِمَعْنَى نَفَحَهُمَا || و - الْكَلَامَ:  
أَصْلَحَهُ وَهَدَّبَهُ || و - تِ السَّنُونُ الرَّجُلَ: نَالَتْ مِنْهُ.  
النَّفْحُ - مَص || سَحَابٌ أَيْضٌ صَيْفِيٌّ.  
النَّفْحُ - الْعَالِمُ الْمَجْرَبُ.  
نَقَدَ - نَقْدًا وَتَنْقَادًا الدَّرَاهِمَ وَغَيْرَهَا: مَبْرَهَا وَنَظَرَهَا  
لِيَعْرِفَ جَيْدَهَا مِنْ رَدِيئَتِهَا || و - الْكَلَامَ: أَظْهَرَ مَا بِهِ  
مِنَ الْعِيُوبِ أَوْ الْمَحَاسِنِ || و - فَلَانًا أَوْ لِفَلَانٍ الثَّمَنَ:  
أَعْطَاهُ إِيَّاهُ نَقْدًا مَعْجَلًا || و - هُ دَرَاهِمًا: أَعْطَاهُ إِيَّاهُ ||  
و - الطَّائِرُ الْفَيْحُ أَوْ الْحَبُّ: ضَرَبَ فِيهِ بِمَنْقَارِهِ || و - تَهُ  
الْحَيَّةُ: لَدَغَتْهُ || و - الرَّجُلُ الشَّيْءَ أَوْ إِلَى الشَّيْءِ بِنَظَرِهِ:  
اخْتَلَسَ النَّظَرَ نَحْوَهُ أَوْ أَدَامَ النَّظَرَ إِلَيْهِ بِاخْتِلَاسٍ حَتَّى  
لَا يُفْطِنَ إِلَيْهِ.  
نَقَدَ - نَقْدًا الضَّرْسُ أَوْ الْقَرْنُ: انْكَسَرَ وَاتَّكَلَّ ||  
و - الْحَافِرُ: تَقَشَّرَ || و - الْجِلْدُ: أَرِضَ وَانْتَقَدَتْهُ  
الْأَرْضُ فَتَرَكَتْهُ أَجُوفًا.  
النَّقْدُ - النِّقْدُ.  
النَّقْدُ - مَص || و - جِ نُقُودٌ: مَا يُعْطَى مِنَ الثَّمَنِ  
مَعْجَلًا || الدَّرَاهِمُ || «نَقْدُ الْعُرُوسِ» عِنْدَ الْعَامَّةِ:  
صِدَاقُهَا.  
النَّقْدُ - الْقَلِيلُ اللَّحْمِ || الْبَطِيءُ الشَّبَابِ.  
النَّقْدُ - (ن): ضَرِبُ مِنَ الشَّجَرِ.  
النَّقْدُ - سَقِيلَةُ النَّاسِ || و - (ن): ضَرِبُ مِنَ الشَّجَرِ ||  
و - جِ نِقَادٌ وَنِقَادَةٌ (ح): جِنْسٌ مِنَ الْغَنَمِ صَغِيرِ الْأَرْجْلِ  
|| و - مِنَ الصَّبِيَّانِ: الْقَمِيءُ الَّذِي لَا يَكَادُ يَشْبُ.  
النَّقْدُ - مِنَ الْأَضْرَاسِ: الَّذِي انْكَسَرَ وَاتَّكَلَّ.  
النَّقْدَانِ - الذَّهَبُ وَالْفِضَّةُ.  
النَّقْدَةُ - (ن): وَاحِدَةُ النَّقْدِ.  
النَّقْدَةُ - (ح): وَاحِدَةُ النَّقْدِ (لِلذَكَرِ وَالْأُنْثَى) || و -  
(ن): وَاحِدَةُ النَّقْدِ.  
النَّقْدِيٌّ - النِّسْبَةُ إِلَى النَّقْدِ || «الْجَزَاءُ النَّقْدِيٌّ»:  
الْعَرَامَةُ.  
نَقَدَ - نَقْدًا فَلَانًا مِنْ كَذَا: نَجَّاهُ وَخَلَّصَهُ.  
نَقَدَ - نَقْدًا: نَجَا.  
نَقَدَ - تَنْقِيدًا [نَقَدَ] فَلَانًا مِنْ كَذَا: نَقَدَهُ.  
النَّقْدُ - مَص || السَّلَامَةُ.  
النَّقْدُ - مَص || مَا أَنْقَدْتَهُ.

نَقَرَ - نَقْرًا هُ: ضَرَبَهُ || و - فَلَانًا: عَابَهُ || و -  
الشَّيْءَ: ثَقَبَهُ بِالْمَنْقَارِ || و - الطَّائِرُ الْبَيْضَةَ عَنِ الْفَرَخِ:  
نَقَبَهَا || و - الْحَجْرَ أَوْ الْخَشْبَ: حَفَرَهُ || و - فِي الْحَجَرِ:  
كَتَبَ || و - تِ الْخَيْلُ بِحَوَافِرِهَا: احْتَفَرَتْ بِهَا ||  
و - السَّهْمُ الْمَدْفَعُ: أَصَابَهُ وَلَمْ يَنْفِذْهُ || و - الْعُودَ  
أَوْ الدَّفَّ: ضَرَبَهُ لِيَصُوتَ || و - فِي النَّاقُورِ: نَفَخَ ||  
و - فَلَانًا: قَرَعَ الْإِبْهَامَ عَلَى الْوَسْطَى وَصَوَّتَ || أَلْزَقَ  
لِسَانَهُ ثُمَّ صَوَّتَ بِنَقْرَةِ حَنَكِهِ || و - الطَّائِرُ الْحَبُّ:  
لِقِطْعَةٍ مِنْ هُنَا وَمِنْ هُنَا || و - عَنِ الْأَمْرِ: بَحِثَ ||  
و - بِالرَّجُلِ: دَعَاهُ مِنْ بَيْنِ الْقَوْمِ.  
نَقَرَ - نَقْرًا فَلَانًا: صَارَ نَقِيرًا أَيْ فَقِيرًا || و - عَلَى  
فَلَانٍ: غَضِبَ || و - تِ الشَّاةُ: أَصَابَتْهَا النَّقْرَةُ.  
نَقَرَ - تَنْقِيرًا [نَقَرَ] الطَّائِرُ الْحَبُّ: بِمَعْنَى نَقَرَهُ وَشَدَّدَ  
لِلْمَبَالِغَةِ || و - الطَّائِرُ فِي الْمَوْضِعِ: سَهَّلَهُ لِيَبْيَضَ فِيهِ ||  
و - فَلَانًا بِاسْمِ فَلَانٍ: سَمَّاهُ مِنْ بَيْنِ الْجَمَاعَةِ || و -  
عَلَى فَلَانٍ: عَابَهُ وَذَكَرَ مَا يَسُوءُهُ || و - الشَّيْءَ أَوْ عَنِ  
الشَّيْءِ: بَحِثَ عَنْهُ.  
النَّقْرُ - مَص || صَوْتٌ يُسْمَعُ مِنْ قَرَعِ الْإِبْهَامِ عَلَى  
الْوَسْطَى || الْكِتَابَةُ فِي الْحَجَرِ.  
النَّقْرُ - النِّكْتَةُ أَيْ الْحَفْرَةُ الصَّغِيرَةُ فِي ظَهْرِ النَّوَاءِ ||  
الثَّقْبُ.  
النَّقْرُ - الْغَضْبَانُ || الْمُصَابُ بِدَاءِ النَّقْرَةِ.  
النَّقْرِيُّ - الْعَيْبُ. وَهُوَ اسْمٌ مِنْ نَقْرَةٍ أَيْ عَابَهُ وَوَقَعَ  
فِيهِ || يُقَالُ «دَعَوْتُهُمُ النَّقْرِيُّ» أَيْ دَعَا عَابَهُ. وَيَقَابَلُهَا  
«الْجَفَلِيُّ» أَيْ الدَّعَاةُ الْعَامَّةُ.  
النَّقْرَةُ - جِ نَقْرٌ وَنَقَارٌ: وَقَبُ الْعَيْنِ || نَقَبٌ فِي وَسْطِ  
الْوَرِكِ || ثَقْبٌ فِي الْفَقَا || النِّكْتَةُ فِي ظَهْرِ النَّوَاءِ كَأَنَّ ذَلِكَ  
الْمَوْضِعَ مِنْهَا قَدْ نَقَرَ || الْوَهْدَةُ الْمُسْتَدِيرَةُ فِي الْأَرْضِ  
غَيْرَ كَبِيرَةٍ || الْقِطْعَةُ الْمَذَابِةُ مِنَ الذَّهَبِ وَالْفِضَّةِ.  
النَّقْرَةُ - الْمَرَّةُ مِنْ نَقَرَ.  
النَّقْرَةُ - مَرَاجِعَةُ الْكَلَامِ وَالْمَخَاصِمَةُ.  
النَّقْرَةُ - دَاءٌ يُصِيبُ الْغَنَمَ وَالْبَقَرَ فِي أَرْجُلِهَا وَهُوَ التَّوَاءُ  
الْعَرَقَوِيِّينَ.  
النَّقْرَةُ - مَوْنُثُ النَّقْرِ || كَلُّ أَرْضٍ مَتَّصِيَّةٌ فِي هِبْطَةٍ.  
النَّقْرَسُ - جِ نَقَارِسُ [نَقْرَسُ] (طَب): دَاءٌ مَعْرُوفٌ  
يَأْخُذُ فِي الرَّجْلِ. وَهُوَ وَرَمٌ يَحْدُثُ فِي مَفَاصِلِ الْقَدَمِ  
وَفِي إِبْهَامِهَا أَكْثَرُ || الْمَلَاكُ || الدَّاهِيَةُ الْعَظِيمَةُ || الدَّلِيلُ

نَقَضَ - نُقِضًا البناء: هدمه || و- العَظَمَ: كسره ||  
و- الحبل: حلّه || و- العهد أو الأمر: أفسده بعد  
إحكامه || و- نُقِضًا المفصل أو الأديم أو نحوهما:  
صَوَّتَ .

نَقَضَ - تَنَقِضًا [نقض] الأرض: صدع ترابها ||  
و- الكَمِّ: تَقَشَّرَتْ عنه أَنْقَاضُهُ .

التَّقْضُ - ج أنقاض ونقوض: ما انتقض من  
البيان .

التَّقْضُ - مص || حذف الحرف السابع الساكن من  
مفاعلتن ونسكين الخامس أي حذف نونه وتسكين  
لامه فينقل الى مفاعيل || «نقض الحكم»: إبطاله  
والغاؤه || «حق التقض»: حق الاعتراض .

التَّقْضُ - ج أنقاض ونقوض: اسم البناء المنقوض  
إذا هدم || المهزول من السير ناقة كان أو جملاً || قشر  
الأرض المنقوض عن الكمأة ونحوها || ما نُكِثَ من  
الأخبية والأكسية فغزل ثانية .

التَّقْضُ - نوع من الصراع .

التَّقْضُ - ما نُكِثَ من الأخبية والأكسية فغزل  
ثانية .

التَّقْضَةُ - المرة من نقض || و- عدد التجارين:  
الخشب يُسَقَفُ بها البيت .

التَّقْضَةُ - ج أنقاض: النوع من نقض || المهزولة من  
السير؛ يقال «ناقة نقضة» .

نَقَطَ - نُقِطًا الحرف: أعجمه وجعل له نُقْطًا ||  
و- به الزمان: جادَ به وسحَّ .

نَقَطَ - تَنَقِيطًا [نقط] الحرف: بمعنى نَقَطَهُ || و-  
ثوبه بالمداد أو الزعفران: لونه يُنْقَطُ منهما || و- به

الزمان: نَقَطَ || و- الإناء عند العامة: قطر || و-  
العروس عند العامة أيضًا: أهدى إليها هدية عند  
الزواج .

التَّقْطَةُ - ج نُقْطٌ ونقاط: اسم من التقط || علامة  
تُشَبِّهُ كرة صغيرة تُجَعَلُ فوق الحروف المعجمة أو تحتها

يتميز بها بعضها من بعض كالباء والجيم والحاء . وتُجَعَلُ  
بين الكلام للفصل بينه والوقف على ما قبلها قليلًا ||

و- عند العامة: قطرة من الماء أو الدم || و- عند  
العامة أيضًا: حديدة يدور بها صوص الباب || و-

(ب): حجر ونحوه يُجَعَلُ تحت رأس المُخْلِ وغيره

الحاذق || الطيب الماهر المدقق || شيء يُتَّخَذُ على  
هيئة الورد تفرزه المرأة في رأسها .

التَفْرِيسُ - [نقرس]: الدليل الحاذق || الطيب الماهر  
المدقق .

نَقَرَ - نُقِرًا ونَقْرَانًا ونَقَارًا الظبي: وثب صغودًا ||  
و- هُ عَنْهُمْ: دفعه .

نَقَّرَ - تَنَقِيرًا [نقر] فلانًا: وثبه || و- تِ الصبي أمه:  
رَقَصَتْ .

نَقَسَ - نُقِسًا الناقوس بالخشبة: ضربه بها || و-  
الناقوس: صَوَّتَ .

نَقَسَ - تَنَقِيسًا [نقس] القوم بناقوسه: دعاهم به ||  
و- فلانًا: لَقَبَهُ || و- اللوأة: جعل النفس فيها .

النَّقْسُ - ج نُقْسٌ: ضَرِبَ من النواويس || الجرب .  
النَّقْسُ - ج أنقاس وأنقس: المداد الذي يُكْتَبُ به .

النَّقْسُ - «رجل نقس»: يعيب الناس ويلقّبهم .  
نَقَشَ - نُقِشًا الخشب أو المعدن: عاجله بالإزميل

وحفره || و- الرحي: نقرها || و- فص الخاتم:  
حفره || و- الشيء: لونه بلونين أو أكثر وزينه ||

و- العِدْق: ضربه بشوك حتى يوطب || و- الشوكة  
من رجله: استخرجها || و- مريض الغم: نَقَاهُ مِمَّا

يؤذيها من حجارة أو شوك وغيرها || و- عن الشيء:  
استغنى كَشَفَهُ || و- الشعر بالمنقاش: نَفَعَهُ بالميتاف .

نَقَّشَ - تَنَقِيشًا [نقش] الشيء: لونه بلونين أو أكثر .  
النَّقْشُ - مص || الثمر اليابس يُوضَعُ في الجراب ويُصَبَّ

عليه الماء || و- ج نقوش: ما نُقِشَ على الشيء  
من صور وألوان || الأثر في الأرض .

نَقَصَ - نُقِصًا وتَقَاصًا وتَقْصَانًا الشيء: ذهب منه  
شيء بعد تمامه || و- الشيء: صَبَّرَهُ ناقصًا || و-

زيدًا حقًا: جعله يكون حظه ناقصًا || و- تَقَاصَةً  
الماء: عَذَّبَ .

نَقَصَ - تَنَقِيسًا [نقص] الشيء: لغة في نَقَصَهُ أي  
صَبَّرَهُ ناقصًا .

النَّقْصَانُ - مص || هو كالتقصان غير أن التقصان لا  
يُشْتَمَلُ في الدين والعقل . يقال «دخل عليه نقص»

في دينه وعقله ولا يقال نقصان || «مركب التقص»:   
واجع مركب .

النَّقْصَانُ - مص || اسم للقدر الذاهب من المنقوص .

أو الثوب: بمعنى نقله وشُدُّد مبالغة || و - فلانٌ ضيفه: أطمعه الثقل || و - ث الشجعة العظم: كسرتُه .  
الثقل - ج نُقُولٌ ونُقُولَاتٌ: ما يُنْقَلُ به على الشراب من فستقٍ وتَفَاحٍ ونحوهما .

الثقل - مص || النعلُ أو الخلفُ الخلق || الطريق المختصر || ما يُنْقَلُ به على الشراب من فستقٍ وتَفَاحٍ ونحوهما || و - عند أهل العريية: وضع لفظٍ لمعنى بعد وضعه لمعنى آخر .

الثقل - النعل أو الخلف الخلق .  
الثقل - الریش يُنْقَلُ من سهمٍ لآخر || مراجعة الكلام في صخب || الطريق المختصر || ما يبقى من الحجارة والجص من هدم البيت || صغار الحجارة || و - ج أنقال ونقال: النعل أو الخلف الخلق .

الثقل - «رجلٌ ثقل»: حاضر المنطق والجواب شديد الجدال || «مكانٌ ثقل»: ذو ثقلٍ، أي ذو حجارة صغيرة .

الثقل - ج نُقَلٌ: اسمٌ بمعنى الانتقال || النسيمة تنقلها .  
الثقل - المرة من نُقِلَ || واحدة الثقال .  
الثقل - ج نُقَلٌ: النوع من نُقَلٍ || المرأة تُترك ولا تُخطَبُ لكبرها .

الثقلات - الخدمات الخاصة بالثقل ، وسائل الثقل .  
نقم - ج نُقَمًا ونِقَامًا من فلانٍ: عاقبه || و - الأمر على فلانٍ أو من فلانٍ: أنكروه عليه وعابه وكرهه أشد الكراهة لسوء فعله || و - نُقَمًا الشيء: أكله سريعًا .  
نقم - ج نُقَمًا ونِقَامًا: نُقِمَ || و - نُقَمًا الشيء: أكله سريعًا .

نقم - تَنَقِيمًا [نقم]: بالغ في كراهة الشيء .  
النقم - وسط الطريق .  
النقمة - اسمٌ من الانتقام .  
النقمة - ج نِقَمٌ: النقيمة .

النقمة - ج نِقَمٌ ونِقَمٌ ونِقِمَاتٌ: المكافأة بالعقوبة .  
نقنق - نَقْنَقَةٌ [نقنق] الضفدع: صوتٌ صوتًا يفصل بينه مدٌّ وترجيعٌ || و - ت العين: غارت .  
النقنق - ج نَقَانِقٌ [نقنق] (ح): ذكر النعام .

نقعة - ج نُقُومًا فلانٌ من مرضه: صحَّ وفيه ضعفٌ || و - نُقُومًا ونَقَاهَا ونَقَاهَا ونَقَاهَا الحديث: فهمه .  
نقعة - ج نُقُومًا فلانٌ من مرضه: نقعة .

تسهيلًا لرفع ما يرفعونه || المركز، نقول «نقطة البوليس» || «نقطة الدائرة»: مركزها || «داء النقطة» (طب): مرض يقولون إنه يحصل من نقطة دم تُصيب القلب || يقال «ما اختلفوا في نقطة» أي في أمرٍ وقضيةٍ . يقال ذلك عند المبالغة في الموافقة .

النقطة - المرة من نَقَطَ .  
نقع - ج نُقَعًا: رفع صوته || و - الدواء وغيره في الماء: أقره فيه || و - ريقه: جمعه في فيه || و - بالشراب: اشتفى منه || و - الموت: كثر || و - الرجل: نحر النقيعة || و - فلانًا: قتله || و - فلانًا بالشم: شتمه شتمًا قبيحًا || و - الجيب: شقّه || و - نُقُوعًا السمُّ في أبواب الحية: اجتمع || و - من الماء وبه: روي || و - الصوت: ارتفع || و - الصارخ بصوته: تابعه || و - نُقَعًا ونُقُوعًا الماء في بطن الوادي: اجتمع فيه وطال مكثه || و - الماء العطش: سكته وقطعه .

النقع - مص || و - ج أنقع: الماء المُسْتَنْقِعُ أي المجتمع || و - ج نِقَاعٌ وأنقع: الأرض الحرة الطين يستنقع فيها الماء || محبس الماء || القاع || و - ج نِقَاعٌ ونُقُوعٌ: الغبار || «نقع البئر»: ما اجتمع فيها من الماء || فضل ماؤها .

النقعاء - ج نِقَاعٌ: القاع || الأرض الحرة الطين يستنقع فيها الماء || الصوت || الغبار .

نقفت - ج نُقْفًا هامة الرجل: كسرهما عن الدماغ || و - فلانًا: ضربه أيسر الضرب || و - ه بظفره: ضربه || و - ه بحصاة عند العامة: رماه بها من بين إصبعيه || و - الرمانة: قشرها ليستخرج حبها || و - الحنظل ونحوه: شقّه عن حبه || و - الفرخ البيضة: نقبها وخرج منها || و - الشراب: صفاه وقيل مزجه || و - عن الشيء: بحث عنه .

الثقف - مص || الثقف .  
الثقف - الفرخ حين يخرج من البيضة .

الثقفة - وهبدة صغيرة في رأس الجبل أو الأكمة .  
نقل - ج نُقَلًا الشيء: حوله من موضع إلى موضع || و - الكلام عن قائله: رواه عنه || و - الكتاب: نسخه || و - الكتاب إلى لغة كذا: ترجمه بها || و - خُفَّ البعير أو الثوب أو النعل: رقعته أو أصلحه .  
نقل - تَنَقِيلًا [نقل] الشيء: كثر نقله || و - الخلف

عليه إلى الغُرفِ || أصل خشبة يُنْقَرُ فيُبْنَدُ فيه فيشتدُّ  
نبيذُهُ || أصل الرجلِ || الصوت || الفقير جداً || و -  
(ح) : ذبابٌ أسود || و - ج يُقْران (ب) : لوحٌ يُحْمَلُ  
عليه الطين || و - (ب) : شبه صندوق يُنْقَلُ فيه الطين  
أيضاً .

التَّقِيرَةُ - سفينة صغيرة .

التَّقِيضُ - النظر .

التَّقِيضُ - الماء العذب || كلُّ طيبٍ طابت رائحتهُ .  
التَّقِيضَةُ - ج نقائض : الخصلة الدنيئة || العيب ||  
الوقعة في الناس .

التَّقِيضُ - المُخَالِفُ ؛ يقال « فلانٌ هو تَقِيضُكَ » ،  
و « هما على طرفي تَقِيضٍ » أي متخالفان تماماً .  
و « تَقِيضُ كُلِّ شَيْءٍ » : عكسُهُ || الطريق في الجبل ||  
صوت الفراريج والعقرب والضفدع والعقاب والنعام  
وغيرها || و - من الأدم والرَّحْلُ والوَرَّ والأصابع والأضلاع  
والمفاصل ونحوها : أصواتها || « تَقِيضُ السَّقْفِ » :  
تحريك خشبهِ || « التَّقِيضَانِ » : الأمران المتمانعانِ  
بالذات بحيث لا يمكن اجتماعهما بوجه واحد  
كالإيجاب والسلب .

التَّقِيضَةُ - ج نقائض : اسمٌ من المناقضة || و - في  
الشُّعْرِ : ما يُنْقَضُ به ؛ يقال « هذه القصيدة تَقِيضَةُ  
قصيدة فلان » أي نُقِضَتْ بها ، ومنه « نقائضُ جرير  
والفرزدق » .

التَّقِيضُ - عهد العيد .

التَّقِيضُ - ج أنقعة : شرابٌ يُتَّخَذُ من ريبٍ يُنْقَعُ في  
الماء || كلُّ ما يُنْقَعُ فيه التمر || الماء العذب البارد ||  
البُرُّ الكثيرة الماء || الصراخ || الرجلُ الذي أمَّهُ من  
غير قومِهِ || « دواءُ تَقِيضٍ » : ناجعٌ .

التَّقِيضَةُ - ج نقائض : طعامٌ يُصَنَعُ للقادم من السفر ||  
كلُّ جَزُورٍ جُرِّرت للضيافة .

التَّقِيضُ - ج نُفْفٌ : الجذع الذي أكلته الأرضة .

التَّقِيضَاتُ - [نق] (ح) : حيوانات صغيرة من ذوات  
الخلية الواحدة .

التَّقِيلُ - السبل بجيء من أرضٍ مطورةٍ إلى غيرها ||  
النعال || الطريق المختصر || الغريب || الغريبة .

التَّقِيلَةُ - ج نقائل وتَقِيل : الغريبة || رقعة النعل والخُفِّ .  
نَكِي - نِكَايَةٌ [نكي] العدو أو في العدو : قهره بالقتل

التَّقِيهِ - مَنْ يَفْهَمُ الحديثَ .

التَّقِيهِةُ - المرّة من نَقَه .

التَّقْوُ - ج أنقاه [نقوا] : التَّقْوُ .

التَّقْوُ - ج أنقاه [نقوا] : كلُّ ذي مُخٍ .

التَّقْوَى - [نقوا] : مؤنثُ أَفْعَلِ التَّفْضِيلِ الأَنْتَقَى .

التَّقْوَاءُ - [نقوا] : مؤنثُ الأَنْتَقَى بمعنى الدقيق القَصَبِ ||

« فخذُ نَقْوَاءٍ » : دبقة القَصَبِ قبله اللحم .

التَّقْوَةُ - [نقوا] : خيار الشيء .

التَّقْوُقُ - ج نُقُقٌ ونُقُقٌ [نقوا] : الصائح .

التَّقْوُسُ - (ن) : نبات .

التَّقْوُوطُ - ما يُهْدَى في الأعراس (عامية) .

التَّقْوُوعُ - الماء العذب البارد || ما يُنْقَعُ في الماء || المشمش  
المجفف ولعله سُمِّيَ بذلك لأنه يُنْقَعُ في الماء ليؤكَلُ ||  
صَبغٌ يُجْعَلُ فيه من أفواه الطيب .

تَقِي - نَقَاوَةٌ ونَقَاءٌ ونَقَاءَةٌ ونَقَاوَةٌ ونَقَايَةٌ [نقوا] : نظف  
وحسن وخلص .

تَقِي - نَقَاءٌ [نقي] هُ : لَقِيَهُ .

التَّقِي - ج أنقاه [نقي] : مُخُّ العَظْمِ || شحم العين  
من السيمن .

التَّقِي - ج نَقَاءٌ وَأَنْقِيَاءٌ ونَقْوَاءٌ [نقوا] : التنظيف .

التَّقِيْبُ - المنقوب || المزمار || لسان الميزان || و - ج  
نَقْبَاءُ (اع) : مَنْ كَانَتْ رَتْبَتُهُ تَعَادِلُ رَتْبَةَ « كَابِيَتَيْنِ »  
أَوْ « رَيْسٍ » || شاهد القوم وضميتهم وعريفهم وسيدهم ||  
مَنْ تَنْتَخِبُهُ نَقَابَةٌ مَا لِيَهْتَمَّ بِمَصَالِحِهَا || « تَقِيْبُ الأَشْرَافِ » :  
راجع الأشراف || « كَلْبٌ تَقِيْبٌ » : نُقِيَتْ غَلْصَمَتُهُ  
ليضعف صوته . يفعل اللثم ذلك خَوْفَ أَنْ يَسْمَعَ  
الأضياف صوت الكلب فيأتوا يطلبون الضيافة .

التَّقِيْبَةُ - مؤنثُ التَقِيْبِ || النَّفْسُ || العقل || الطبيعة ||  
المشورة || نفاذ الرأي .

التَّقِيْبَةُ - [نقي] : الكلمة ؛ يقال « سمعتُ نَقِيْبَةَ حَقٍّ » .

التَّقِيْبَةُ - [نقوا] : مؤنثُ التَّقِيْبِ .

التَّقِيْبَةُ - [نقي] : الكلمة .

التَّقِيْلُ - ما أنقلته من يد العدو .

التَّقِيْلَةُ - ج نَقَائِدُ : ما أنقلته من العدو من فرسٍ أو  
درعٍ أو غير ذلك .

التَّقِيْرُ - ج أنقيرة : النكئة في ظهر النواة || ما نُقِرَ من الحجر  
والخشب ونحوه || جذعٌ يُنْقَرُ ويُجْعَلُ فيه كالمراقي يُصْعَدُ

# زهور



ورد كثير الزهور



ورد مسكي

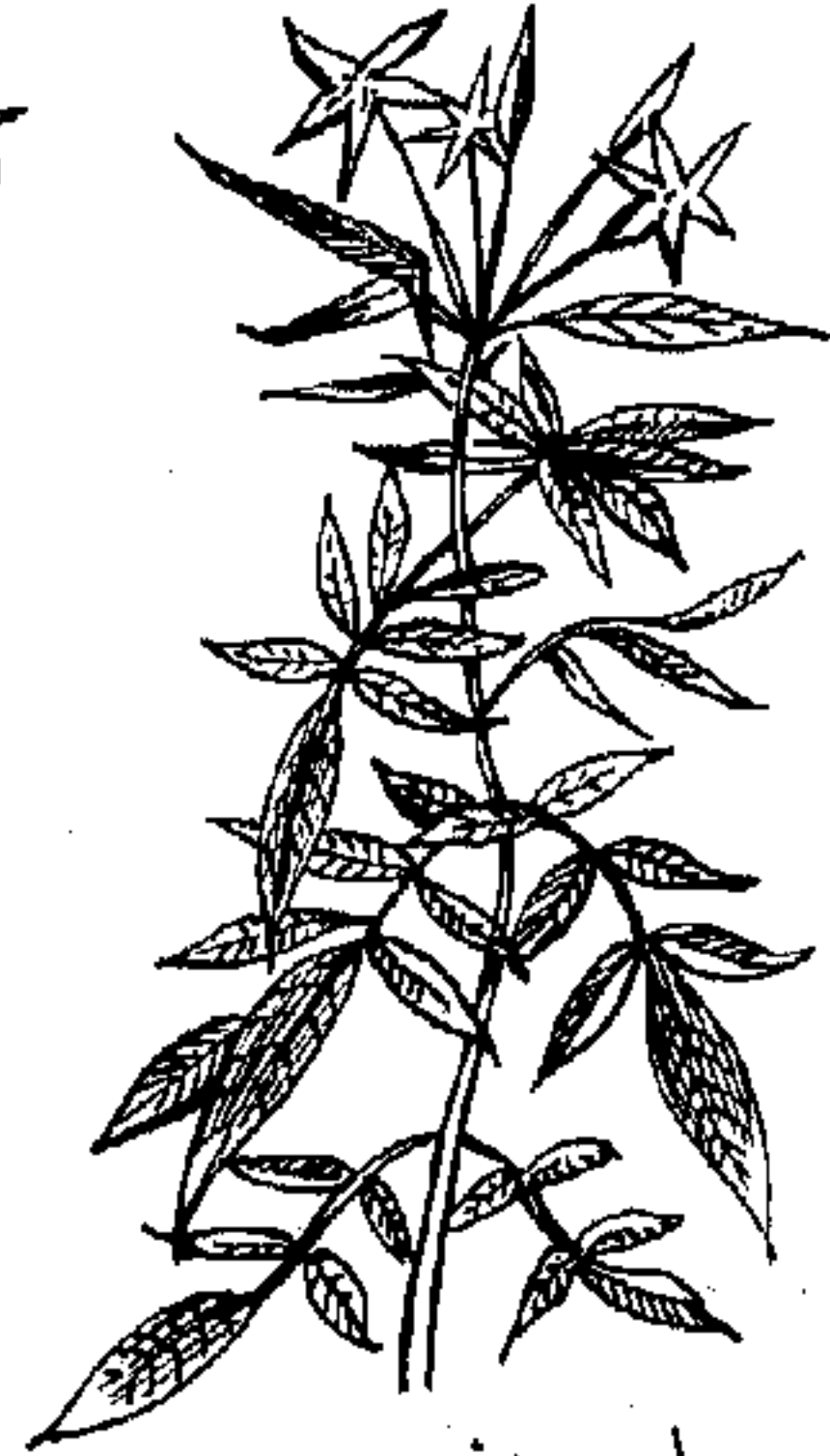

ياسمين



خزاي



غنا فليون



كاميليا



إكليل الجي



مسك الروم



بنفسج

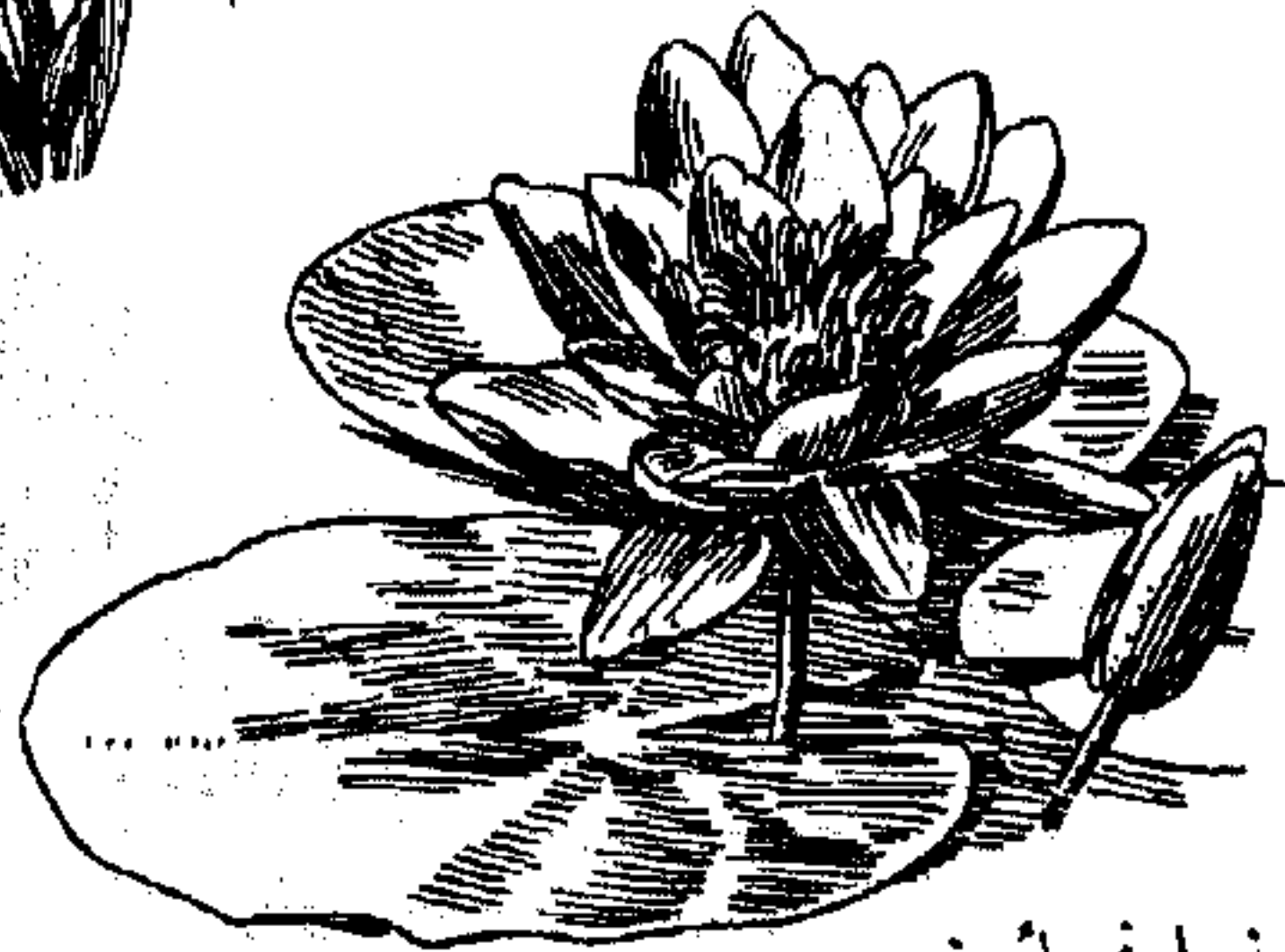

نيلوفر أصفر





قرنفل



خطمي



غرنبوقي



زنبق أبيض



نسرين



نرجس



ستوسن

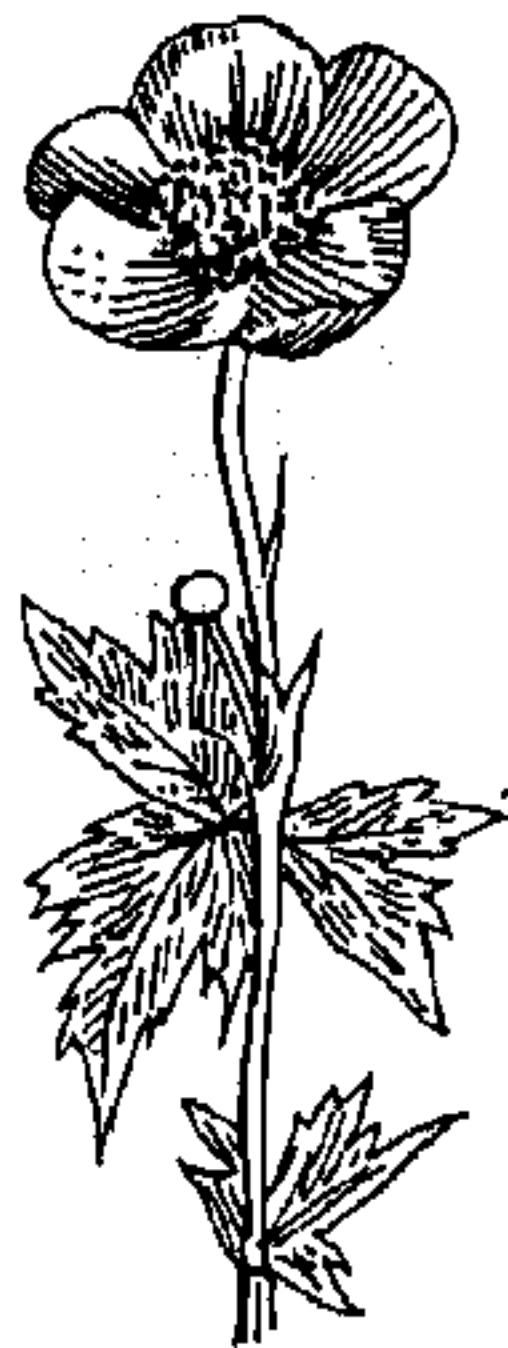

حودان



غردينيا

النكباء - ج نكب ونكبات: مؤنث الأُنكب ||  
«ريح نكباء»: انحرقت عن مهاب الرياح القوم  
ووقعت بين ريحين مثلاً بين الصبا والشمال .

النكبة - ج نكب: الكمية من الطعام غير المعينة .  
النكبة - ج نكبات: المرة من نكب || المصيبة .

نكت - نكتاً الأرض بقضيب أو بإصبعه: ضربها  
به حال التفكر فأثر فيها || و- الناس بالحصى: ضربوا  
بها الأرض || و- الفرس: نبا عن الأرض || و-  
العظم: أخرج مخه || و- فلاناً: ألقاه على رأسه ||  
و- كنانته: نثرها؛ ومنه قول شُراب الدخان «نكت  
نفس التنبك أو الغليون أو المنفضة» إذا رمى ما بها  
من رماد .

نكتت - تنكيتاً [نكت] الرطب: بدا فيه الإرتطاب ||  
و- في قوله: جاء بالنكت || و- عليه: ندد وعاب  
قوله أو عمله .

النكته - ج نكت ونكات: النقطة السوداء في الأبيض  
أو البيضاء في الأسود || الأثر الحاصل من نكت الأرض ||  
شبه الوسخ في المرآة والسيف ونحوهما || المسألة الدقيقة  
أخرجت بدقة نظر وإمعان فكر || الجملة اللطيفة  
تؤثر في النفس انبساطاً .

نكتت - نكتاً العهد أو البيع: نقضه ونبذته || و-  
الجل أو الكساء: نقضه || و- السواك: شعث رأسه .  
النكت - ج أنكات: ما نقض من الأكسية والأخبية  
ليُفزل ثانية .

نكح - نكحاً ونكحاً المرأة: تزوجها || و- تز  
المرأة: تزوجت .

نكد - نكدًا فلاناً حاجته: منعه إياها أو لم يعطه  
إلا القليل منها || و- القوم الرجل: استنفدوا ما عنده  
بكثرة السؤال فكبد هو .

نكدت - نكدًا العيش: اشتد وعسر || و- الرجل:  
نكدت عيشه || و- ت البر: قل ماؤها .

نكدت - تنكيداً [نكد] عيشه: جعله نكدًا || و-  
فلاناً: كدر عيشه .

النكد - قلة العطاء || «ماء نكد»: قليل .  
النكد - قلة العطاء || رجل نكد: ج أنكاد ومتاكيد:  
عسر قليل الخير .

النكد - «رجل نكد» ج أنكاد ومتاكيد: نكد .

والجرح || و- القرحة: نكأها .

النكات - الطعان في الناس || الذي يجيء بالنكت  
في كلامه .

النكات - الذي ينكت النسيجة إذا خلقت .

النكاة - ما انكت من طرف الخيل .

النكاز - ج نكازيز ونكازات: فعال للمبالغة || و-  
(ح): ضرب من الحيات لا يعض بفيه بل ينكز بأنفه  
فلا يكاد يعرف ذنبه من أنفه لدقة رأسه . وهو من أحب  
الحيات .

النكاس - عود المرض بعد النقه .

النكاف - (طب): داء في حلق الإبل يقتلها قتلاً  
ذريعاً . ويُستعمل اليوم لما يُصيب الأولاد من تضخم  
في الغدد في أصل اللحي بالقرب من شحمة الأذن  
وتسميه العامة «أبو كتيب» .

النكال - ما نكلت به غيرك كائناً ما كان || إسم ما  
يُجعل عبرة للغير .

النكابة - ج نكابات [نكي]: عمل أو حركة يقصد  
بهما إغصاب الغير وقهره .

نكأ - نكأ [نكأ] القرحة: قشرها قبل أن تبرأ ||  
و- العدو أو في العدو: قتل فيهم وجرح وأخذن ||  
و- فلاناً حقه: قضاؤه إياه .

نكبت - نكباً ونكوباً عنه: عدل || و- الدهر  
فلاناً: أصابه بنكبة || و- نكابة ونكوباً فلاناً على  
قومه: كان منكياً لهم، أي عوناً يعتمدون عليه || و-

نكبا الشيء أو به: طرحه || و- الإناء: أراق ما فيه ||  
و- الكنانة: نثر ما فيها || و- الحجارة رجلاً:  
لثمتها أو أصابتها وخذشتها || و- نكوباً ت الرياح:  
مالت عن مهبتها .

نكبت - نكبا عن الطريق: عدل || و- الرجل:  
اشتكى منكبه || و- البعير: أصابه داء النكب .

نكبت - أصابه نكبة .

نكب - تنكيباً [نكب] عن الطريق: عدل وتحنى ||  
و- الشيء: نحاها .

النكب - مص || و- ج نكوب: المصيبة .

النكب - مص || شبه ميل في الشيء || داء يأخذ  
الإبل في مناكبها تطلع منه وتمشي منحرفة .

النكب - الذي أصابت الحجارة رجله .

أَعْلَاهُ أَسْفَلُهُ || الرَّجُلُ الضَّعِيفُ الدُّنْيَاءُ الَّذِي لَا خَيْرَ فِيهِ || الْقَصِيرُ || الْمُقْصَرُّ عَنِ غَايَةِ النُّجْدَةِ وَالكَرَمِ .

النَّكْسُ - الْمُدْرَهْمُونَ مِنَ الشُّيُوخِ بَعْدَ الْهَرَمِ .  
نَكَّسَ - نُ نَكَّسًا الْبَيْتَ : أَخْرَجَ مَا فِيهَا مِنَ الطِّينِ ||  
و- الشَّيْءَ : أَفْنَاهُ || و- الشَّيْءَ وَمِنَ الشَّيْءِ : فَرَّغَ مِنْهُ وَأَتَى عَلَيْهِ || و- الْأَرْضَ عِنْدَ الْعَامَّةِ : أَثَارَهَا وَقَلْبَهَا .  
نَكَّصَ - نُ نَكَّصًا وَنُكَّوَصًا وَمُنْكَصًا عَنِ الْأَمْرِ : أَحْجَمَ عَنْهُ || و- عَلَى عَقِيَّتَيْهِ : رَجَعَ عَمَّا كَانَ عَلَيْهِ .

نَكَّصَ - تَنَكَّيَصًا [نكص] هُ : جَعَلَهُ يَنْكُصُ .  
نَكَّعَ - نُ نَكَّعًا هُ عَنِ الْأَمْرِ : أَعْجَلَهُ عَنْهُ وَرَدَّهُ || و-  
فَلَانًا حَقَّةً : حَبَسَهُ عَنْهُ || و- فَلَانًا : ضَرَبَهُ بِظَهْرِ قَدَمِهِ || و- نَكَّعًا وَتَنَكَّعًا فَلَانٌ عَنِ الْحَاجَةِ : نَكَّلَ ||  
و- الْمَاشِيَةَ : جَعَلَهَا حَلْبًا وَهُوَ أَنْ يَضْرِبَ ضَرْعَهَا لِتَنْدَرَّ .  
نَكَّجَ - نُ نَكَّجًا : كَانَ أَنْكَجَ .

نَكَّجَ - تَنَكَّيَمَا [نكج] هُ عَنِ حَاجَتِهِ : رَدَّهُ عَنْهَا وَنَغَّصَهُ بِالْإِعْجَالِ .

النَّكَّحُ - اللَّوْنُ الْأَحْمَرُ || الرَّجُلُ الَّذِي تَخَالَطَ سَوَادُهُ حَمْرًا .

النَّكَّحُ - الْأَحْمَرُ الْأَقْشَرُ .

النَّكَّعَةُ - الْأَحْمَقُ الَّذِي إِذَا جَلَسَ لَا يَكَادُ يَبْرَحُ .

النَّكَّعَةُ - الْاسْمُ مِنَ الرَّجُلِ النَّكَّعِ الَّذِي تَخَالَطَ سَوَادُهُ حَمْرًا || الرَّجُلُ الْأَحْمَرُ الَّذِي يَتَفَشَّرُ أَنْفُهُ || طَرَفَ الْأَنْفِ || ثَمْرُ شَجَرٍ أَحْمَرٍ || صَمْنَةُ الْقِتَادِ .

النَّكَّعَةُ - « نَكَّعَةُ الْأَنْفِ » : طَرَفُهُ .

نَكَّفَ - نُ نَكَّفًا عَنِ كَذَا : أَنْفَى مِنْهُ وَامْتَنَعَ وَعَدَلَ ||  
و- الدَّمْعَ : نَحَّاهُ عَنِ خَدِّهِ بِإِصْبَعِهِ .

نَكَّفَ - نُ نَكَّفًا مِنْهُ أَوْ عَنْهُ : أَنْفَى مِنْهُ وَامْتَنَعَ || تَبَرَّأَ ||  
و- الرَّجُلُ : سَقَطَتْ نَكْفَاتُهُ مِنْ وَجَعِ الْحَلْقِ فَظَهَرَ لَهَا حَجْرٌ || و- تِ الْيَدِ : أَصَابَهَا وَجَعٌ .

نَكَّفَ - تَنَكَّيَفًا [نكف] تِ الْإِبِلِ : ظَهَرَتْ نَكْفَاتُهَا .  
النَّكْفُ - « رَجُلٌ نَكْفٌ » : يُسْتَنَكَّفُ مِنْهُ .

النَّكْفُ - مِصٌّ || غُدْدٌ صَغَارٌ فِي أَصْلِ اللَّحْيِ بِالْقُرْبِ مِنْ شَحْمَةِ الْأُذُنِ .

النَّكْفَةُ - وَاحِدَةٌ النَّكْفِ لِلْغُدْدِ الصَّغَارِ || وَجَعٌ يَأْخُذُ فِي الْأُذُنِ .

النَّكْفَتَانِ - جِ نَكْفَاتٍ : اللَّهْرِمَتَانِ عَنِ يَمِينِ الْعَنْفَقَةِ وَشِمَالِهَا .

النَّكِدُ - « رَجُلٌ نَكِيدٌ » جِ أَنْكَادٌ وَمَتَاكِيدٌ : عَسْرٌ قَلِيلٌ الْخَيْرِ .

النَّكْدَاءُ - مَوْتٌ الْأَنْكَادِ .

نَكَّرَ - نُ نَكَّرًا وَنُكَّرًا وَنُكَّوَرًا وَنُكَّيَرًا الْأَمْرَ : جَهَلَهُ ||  
و- الرَّجُلَ : لَمْ يَعْرِفْهُ .

نَكَّرَ - نُ نَكَارَةَ الْأَمْرِ : صَعِبَ وَاشْتَدَّ .

نَكَّرَ - تَنَكَّيَرًا [نكرك] هُ : غَيَّرَهُ إِلَى مَجْهُولٍ || و- الْاسْمَ : جَعَلَهُ نَكْرَةً .

النَّكْرُ - مِصٌّ || الدَّهَاءُ وَالْفَطْنَةُ || الْأَمْرُ الشَّدِيدُ الْقَبِيحُ || الْأَمْرُ الْمُنْكَرُ .

النَّكْرُ - مِصٌّ || الدَّهَاءُ وَالْفَطْنَةُ .

النَّكْرُ - الْأَمْرُ الشَّدِيدُ || الْمُنْكَرُ || « رَجُلٌ نَكْرٌ » : دَاوِ فَطِينٌ || « امْرَأَةٌ نَكْرٌ » : دَاهِيَةٌ فَطِنَةٌ .

النَّكْرُ - « رَجُلٌ نَكْرٌ » جِ أَنْكَارٌ : نَكَّرَ .

النَّكْرُ - « رَجُلٌ نَكْرٌ » جِ أَنْكَارٌ : دَاوِ فَطِينٌ .

النَّكْرَاءُ - الدَّهَاءُ وَالْفَطْنَةُ || الْمُنْكَرُ || الدَّاهِيَةُ .

النَّكْرَاءُ - « نَكْرَاءُ الدَّهْرِ » : شِدَّةٌ .

النَّكْرَانُ - النَّفْيُ || « نَكْرَانُ الْجَمِيلِ » : جَعَدَ الْجَمِيلِ ، الْكُفْرَ بِالنِّعْمَةِ .

النَّكْرَةُ - اسْمٌ مِنَ الْإِنْكَارِ (كَالتَّفَقُّةِ مِنَ الْإِنْفَاقِ) .

النَّكْرَةُ - جِ نَكْرَاتٌ : إِنْكَارُ الشَّيْءِ || نَقِيضُ الْمَعْرِفَةِ || الْخِرَاجُ مِنْ دَمٍ أَوْ قَيْحٍ .

نَكَّرَ - نُ نَكَّرًا تِ الْحَيْةُ فَلَانًا : لَسَعَتْهُ بِأَنْفِهَا || و-  
فَلَانًا : ضَرَبَهُ وَدَفَعَهُ وَنَكَّصَهُ || و- الدَّابَّةَ بِعَقْبِهِ :  
ضَرَبَهَا بِسِتْحَتِهَا || و- الشَّيْءَ : غَرَزَهُ بِشَيْءٍ مُحَدِّدٍ الطَّرْفِ .

نَكَّسَ - نُ نَكَّسًا هُ : قَلَبَهُ عَلَى رَأْسِهِ وَجَعَلَ أَسْفَلَهُ أَعْلَاهُ وَمُقَدَّمَهُ مُؤَخَّرَهُ || و- رَأْسَهُ : طَاطَأَهُ مِنْ ذَلِكَ || و-  
الطَّعَامَ وَغَيْرَهُ دَاءَ الْمَرِيضِ : أَعَادَهُ || و- الْخَضَابَ :  
أَعَادَ عَلَيْهِ مَرَّةً بَعْدَ مَرَّةٍ .

نَكَّسَ - الرَّجُلُ : ضَعْفٌ وَعَجْزٌ || و- الرَّجُلُ عَنِ نَظَرِائِهِ : قَصَرَ || و- الْمَرِيضُ : عَاوَدَهُ الْمَرَضُ .

نَكَّسَ - تَنَكَّيَسًا [نكسس] هُ : بِمَعْنَى نَكَّسَهُ || و- الْفَرَسُ : لَمْ يَلْحَقِ الْخَيْلَ .

النَّكَّسُ - النَّكَّاسُ || أَنْ لَا يَسْتَقِلَّ الرَّجُلُ بَعْدَ سَقَطِهِ حَتَّى يَسْقُطَ ثَانِيَةً سَقَطَةً أَشَدَّ مِنَ الْأُولَى .

النَّكَّسُ - جِ أَنْكَاسٌ : السَّهْمُ الَّذِي يَنْكَسِرُ فَوْقَهُ فَيُجْعَلُ

النكفاتان - ج نكفات : النكفاتان .

نكَل - نُكُولًا عن كذا أو من كذا : نكص وجبن ||  
و - نُكَلَةٌ بفلان : صنع به صنعًا يحذر غيره إذا  
رآه .

نكَل - نُكَلًا عن كذا أو من كذا : نكص وجبن .  
نكَل - تُنكِلًا [نكل] به : أصابه بنازلة || صنع به  
صنعًا يحذر غيره ويجعله عبرة له || و - ه عن الشيء :  
صرفه .

النكل - جسم بسيط ، معدن أبيض جميل الصقل ،  
يُستعمل في الطلي وفي بعض الخلائط || و - ج  
أنكال ونكول : القيد الشديد من أي شيء كان ||  
حديدة اللجام || الزمام .

النكل - الرجل القوي || الذي يغلّب قرنه || الفرس  
القوي المجرب .

النكلة - ما نكلت به غيرك كائنًا ما كان .

نكة - نكها لفلان أو عليه : تنفس على أنفه ||  
و - ت الشمس : اشتد حرها || و - نكها ه :  
شم ريح فيه .

نكة - نكها ه : شم ريح فيه || و - الرجل : تغيرت  
نكهته من النخمة .

النكوة - المرة من نكة || ريح الفم .

النكوب - ما تقادم عهده من بحر المعزى (عامية) .

النكيب - دائرة الحافر أو الخف .

النكيت - المطعون فيه .

النكيث - المنكوث .

النكيثة - ج نكايث : خبطة صعبة ينكت فيها القوم

عهودهم || النفس || الطبيعة || القوة || أقصى المجهود .

النكيج - الشديد الحذر (عامية) .

النكير - اسم من الإنكار الذي معناه التغرير || أمر

نكير : شديد صعب || حصن نكير : حصين .

نم - نمًا [نم] الحديث : أظهره بالوشاية ورفعته على

وجه الإشاعة والإفساد || و - الحديث : ظهر || و -

الشيء : سطمت رائحته || و - ت الريح : جلبت

الرائحة أو الحركة || و - الكلام : زينه بالكذب ||

و - بين الناس : ورش وأغرى || و - عن الشيء :

كشفه .

النم - مص || و - ج نمون وأنماء ونم : النمام (نسمية

بالمصدر) .

نمًا - نُ نموا [نم] : زاد وكثر || ارتفع || و -  
الخصاب : زاد حمرة أو سوادًا || و - الحديث إلى  
فلان : أسنده ورفعته .

نمى - نميًا ونمياً ونماءً ونمياً [نمي] المال وغيره :

زاد وكثر كنمًا الواوي || و - الشعر : ارتفع وغلا ||

و - الشيء على الشيء : رفعه عليه || و - النار : رفعها

وأشبع وقودها || و - الماء : طما || و - الخبر في

الكتاب : اشتد سواده بعد ما كُتب || و - الخصاب

في اليد أو الشعر : ازداد سوادًا || و - الرجل : سبن ||

و - ت الإبل : سمت || تباعدت تطلب الكلال في

القبض || و - الحديث إلى فلان : ارتفع إليه وعزى ||

و - فلان الحديث إلى فلان : رفعه إليه وعزاه || و -

الرجل إلى أبيه : نسه إليه || و - الصيد : غاب عنك

بعد أن أصيب فمات بحيث لا تراه .

نمى - نُميَّة [نمي] الشيء : جعله ناميًا || و - النار :

بمعنى نمأها || و - الحديث إلى فلان : رفعه إليه

وعزاه || بلغه على جهة الإفساد . يقال فلان يُنمي

أحاديث الناس .

النمّاس - النمام .

النمّاص - ج نمص وأنمص : الشهر .

النمّاص - خيط الإبرة .

النمّام - [نم] : الذي يتحدث مع القوم فينم عليهم

فيكشف ما يكره كشفه || و - (ن) : نبت له بزر

كالريحان عطري قوي الرائحة .

النمّامة - [نم] : واحدة النمّام للنبات .

النمء - [نم] : صغار القمل .

النمأ - [نم] : النمء .

النميرشت - ما شوي نصف شيء ؛ يقال «بيض

نميرشت» والعامّة تقول «بيض برشت» (فارسية) .

النمعة - [نم] : المرة من نم || مؤنث النم || اللعنة من

بياض في سواد أو سواد في بياض .

النمعة - [نم] : النوع من نم || و - (ح) : القملة .

نمير - نميرًا [نم] : غضب وساء خلقه || و -

السحاب : صار على لون النير .

نمر - نميرًا [نم] : غضب وساء خلقه || و - وجهه :

غيره وعيسه || و - الدفاتر : رسمها ورسم عليها النمر .

طيبٍ || و - (ح) : هَوَامٌ تُتَوَلَّدُ فِي الدِّجَاجِ تُؤْذِيهَا وَدَبَّامَاتِنَهَا .

النَّمْسَاءُ - مُؤَنَّثُ الأَنْمَسِ .

النَّمْسَةُ - الرَّائِحَةُ المُنْتَنَةُ || و - (ح) : وَاحِدَةُ النَّمَسِ .  
نَمَشَ - نَمَشًا : نَمَّ || كَذَبَ || و - الكَلَامُ : كَذَبَ فِيهِ وَزَوَّرَهُ || و - الجِرَادُ الأَرْضَ : أَكَلَ مَا عَلَيْهَا || و - مِنَ الأَرْضِ : التَّقَطَّ كَالعَاشِبِ || و - نَمَشًا هُ : نَقَشَهُ .

نَمَشَ - نَمَشًا : صَارَ فِيهِ نَمَشٌ .

نَمَشَ - تَنَمِيشًا [نَمَشَ] فِي أُذُنِهِ : أَسْرَ .

النَّمَشُ - مَصَّ || الكَلَامُ المَزْحُوفُ .

النَّمَشُ - مَصَّ || نَقَطَ بِيضَ أَوْ سَوْدَ أَوْ بَقَعَ تَقَعُ فِي الجِلْدِ تَخَالَفَ لَوْنُهُ || خَطُوطُ النَّمَشِ مِنَ الوَشْيِ وَغَيْرِهِ .  
النَّمِشُ - ذُو النَّمَشِ || « وَجَهُ نَمِشٌ » : فِيهِ بَقَعٌ تَخَالَفَ لَوْنُهُ || « سَيْفٌ نَمِشٌ » : فِيهِ شَطَبٌ وَهِيَ خَطُوطٌ فَرِيدَةٌ .

النَّمِشَاءُ - مُؤَنَّثُ الأَنْمَشِ || « عَنَزَ نَمِشَاءٌ » : رَقَطَاءٌ .  
نَمَصَّ - نَمَصًا الشَّعْرَ أَوْ النَّبْتَ : نَتَفَهُ .

نَمَصَّ - تَنَمِيسًا وَتَنَمِيسًا [نَمَصَّ] الشَّعْرَ : نَتَفَهُ .  
النَّمِصَّ - رِقَّةُ الشَّعْرِ وَدَقَّتُهُ حَتَّى تَرَاهُ كَالرَّغَبِ || القِصَارُ مِنَ الرَّيْتِ || أَوَّلُ مَا يَبْدُو مِنَ النَّبَاتِ || ضَرْبٌ مِنَ الأَسَلِ لَيِّنٌ تُعْمَلُ مِنْهُ الأَطْبَاقُ وَالعَلَقُ .

النَّمَطُ - جَ أَنمَاطٍ وَنَمَاطٍ : ضَرْبٌ مِنَ البُسُطِ || وَعَاءٌ كَالسَّفَطِ || ثَوْبٌ مِنْ صَوْفٍ يُطْرَحُ عَلَى الهُودِجِ || الطَّرِيقَةُ وَالمَذْهَبُ وَالنَّوْعُ مِنَ الشَّيْءِ ؛ يُقَالُ « هَذَا مِنْ نَمَطٍ هَذَا » .

نَمَقَ - نَمَقًا الكِتَابَ : كَتَبَهُ .

نَمَقَ - تَنَمِيقًا [نَمَقَ] الكِتَابَ : حَسَّنَهُ وَرَيَّنَهُ بِالكِتَابَةِ || و - الجِلْدَ : نَقَشَهُ .

النَّمَقُ - الكِتَابُ الَّذِي يُكْتَبُ فِيهِ || « نَمَقُ الطَّرِيقِ » : وَسَطُهُ وَظَاهِرُهُ .

نَمَلَّ - نَمَلًا : نَمَّ || و - فِي الشَّجَرِ : صَعَدَ .  
نَمَلَّ - نَمَلًا : نَمَّ || و - فِي الشَّجَرِ : صَعَدَ || و - نَمَلًا تَ يَدُهُ : خَدَرَتْ .

النَّمَلُ - قُرُوحٌ فِي الجَنْبِ || و - جَ نِمَالٍ (ح) : جِنْسٌ حَشْرَاتٌ مِنْ رَتَبَةِ غِشَائِيَّاتِ الأَجْنَحَةِ ، حَرِيصٌ عَلَى جَمْعِ الغِذَاءِ . أَنوَاعُهُ كَثِيرَةٌ وَمُنْتَشِرَةٌ فِي كُلِّ أَنحَاءِ

النَّمْرِ - جَ أَنْمَرٌ وَأَنْمَارٌ وَنَمْرٌ وَنَمَارٌ وَنِمَارَةٌ وَنَمُورٌ وَنُمُورَةٌ وَنَمْرٌ (ح) : النَّمْرُ .

النَّمْرُ - جَ أَنْمَرٌ وَأَنْمَارٌ وَنَمْرٌ وَنَمَارٌ وَنِمَارَةٌ وَنَمُورٌ وَنُمُورَةٌ وَنَمْرٌ (ح) : ضَرْبٌ مِنَ السَّبَاعِ مِنْ عَائِلَةِ السُّورِ أَصْغَرُ مِنَ الأَسَدِ . وَهُوَ مَنقُطٌ الجِلْدُ نَقَطًا سَوْدًا وَبِيضًا . وَكُنِيَتُهُ أَبُو الأَبْرَدِ وَأَبُو الأَسْوَدِ ؛ وَلَهُ كُنْيَةٌ أُخْرَى .

النَّمْرُ - (ت) : أَعْدَادُ الأَوْجِهَةِ فِي دِفَاتِرِ التِّجَارِ وَأَعْدَادُ يَرْقُمُونَهَا عَلَى البِضَائِعِ لِيُعْرَفَ كَيْفِيَّاتُهَا أَوْ مَقَادِيرُهَا .

النَّمِيرُ - جَ أَنْمَارٌ : الرَّاكِي مِنَ المَاءِ أَوْ الحِسْبِ || الكَثِيرُ || و - مِنَ المَاءِ : النَّاجِعُ عَذْبًا كَانَ أَوْ غَيْرَ عَذْبٍ || و - جَ أَنْمَرٌ وَأَنْمَارٌ وَنَمْرٌ وَنَمَارٌ وَنِمَارَةٌ وَنَمُورٌ وَنُمُورَةٌ وَنَمْرٌ (ح) : النَّمْرُ .

النَّمْرَاءُ - مُؤَنَّثُ الأَنْمَرِ .

النَّمْرَةُ - وَاحِدَةُ النَّمْرِ || و - جَ نَمْرٌ : النَّمَكَةُ مِنَ أَيِّ لَوْنٍ كَانَ .

النَّمْرَةُ - جَ نَمْرٌ (ح) : أُنْثَى النَّمِيرِ || القِطْعَةُ الصَّغِيرَةُ مِنَ السَّحَابِ المُنْدَانِيَةِ بَعْضُهَا مِنْ بَعْضٍ || و - جَ نِمَارٌ : الحَبْرَةُ لِاخْتِلَافِ ألْوَانِ خَطُوطِهَا || شَمْلَةٌ أَوْ بَرْدَةٌ مِنْ صَوْفٍ فِيهَا خَطُوطٌ بِيضٌ وَسَوْدٌ || النَّامِرَةُ || البَلَقُ .

النَّمْرِيُّ - [نَمْرَقٌ] : الرِّسَادَةُ الصَّغِيرَةُ يَتَكَا عَلَيْهَا .

النَّمْرَقُ - [نَمْرَقٌ] : النَّمْرِيُّ .

النَّمْرَقُ - [نَمْرَقٌ] : النَّمْرِيُّ .

النَّمْرَقَةُ - [نَمْرَقٌ] : النَّمْرِيُّ .

النَّمْرَقَةُ - [نَمْرَقٌ] : النَّمْرِيُّ .

النَّمْرَقَةُ - [نَمْرَقٌ] : النَّمْرِيُّ .

نَمْرُودٌ - جَ نَمَارِدَةٌ : جَبَّارٌ مِنَ القَدَمَاءِ .

نَمَسَ - نَمَسًا السَّرَّ : كَتَمَهُ || و - الرَّجُلَ : سَارَهُ || و - بَيْنَ القَوْمِ : أَرَشَ وَأَلْسَدَ .

نَمِسَ - نَمَسًا السَّمْنُ وَكُلُّ طَيِّبٍ وَدُهْنٍ : فَسَدَ .  
نَمَسَ - تَنَمِيسًا [نَمَسَ] عَلَيْهِ الأَمْرَ : لَبَسَهُ || و - الشَّعْرَ : أَصَابَهُ دُهْنٌ فَتَوَسَّخَ || و - السَّمْنُ أَوْ الجَبْنُ : أَتَنَ .

النَّمَسُ - جَ نَمُوسٌ (ح) : حَيَوَانٌ فِي حِجْمِ القِطْعِ الأَهْلِيِّ قَصِيرُ اليَدَيْنِ وَالرِّجْلَيْنِ وَفِي ذَنَبِهِ طَوْلٌ . يَصِيدُ القَارِ وَالْحَيَّاتَ وَيَأْكُلُهَا . وَهُوَ أَنوَاعٌ كَثِيرَةٌ .

النَّمَسُ - رِيحُ اللَّبَنِ وَالدَّسَمِ || فَسَادُ السَّمْنِ وَكُلُّ

## قاطرة

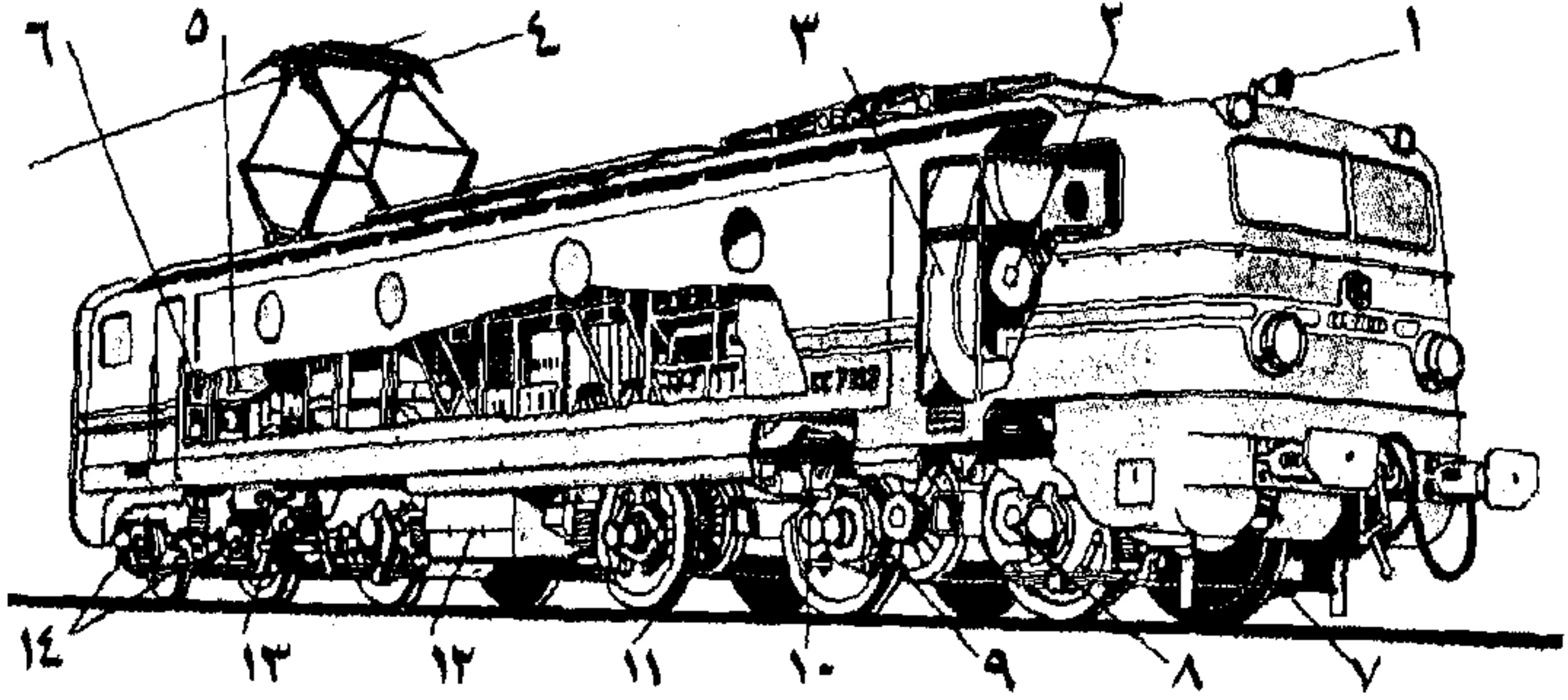

قاطرة كهربائية

- ١ - منبة - ٢ - مروحة - ٣ - غلاف تهوية المحركات - ٤ - جهاز لنقل تيار السلك المعلق الى الأجزاء المحركة - ٥ - فاصل - ٦ - ضاغط ينفذني الفرامل - ٧ - صندوق الرمل - ٨ - دولاب صغير محرك ذو أسنان - ٩ - دولاب مسنن مرن - ١٠ - قطب أو مدار مهتز - ١١ - محرك جرّار - ١٢ - صندوق المراكم - ١٣ - أسطوانة الغاز الماسكة - ١٤ - صندوق المحاور.

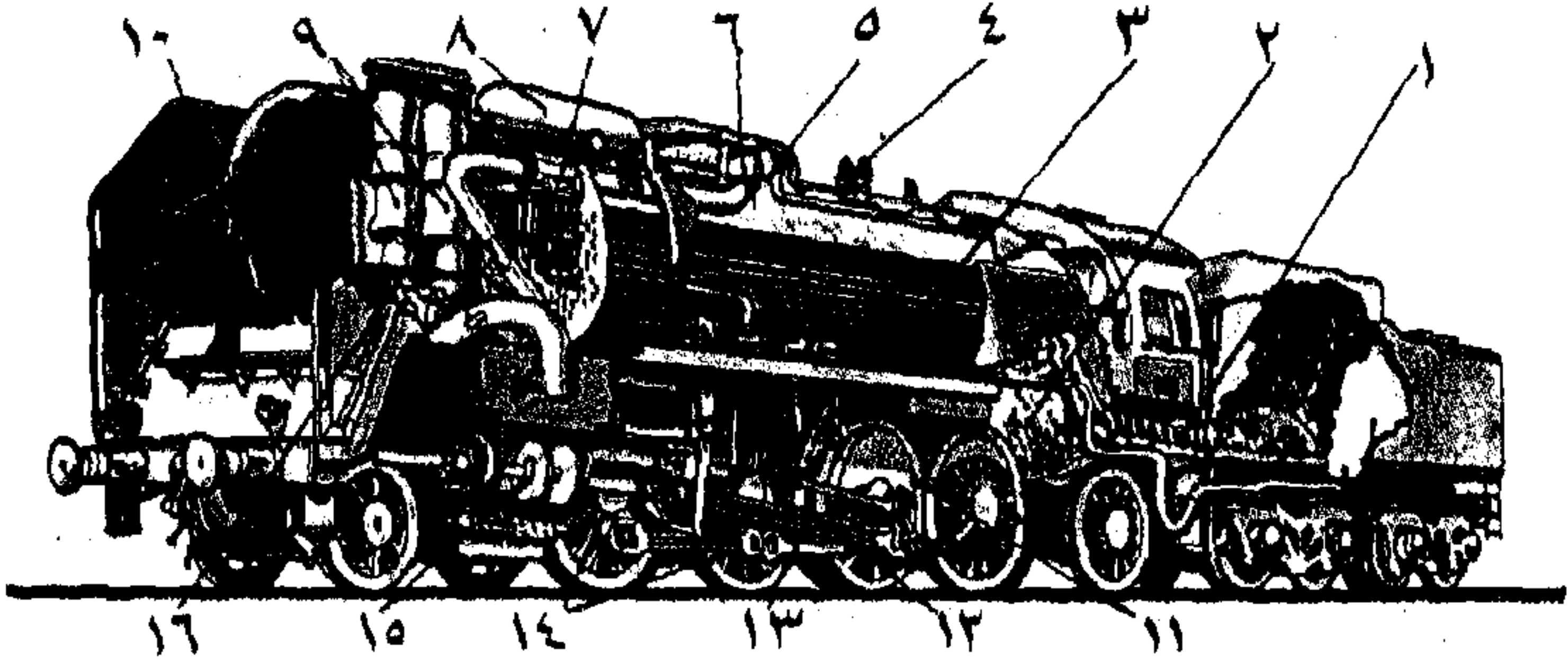

قاطرة بخارية

- ١ - تحميل ميكانيكي للفحم - ٢ - موقد - ٣ - مرجل ذو أنابيب - ٤ - صمام الأمان - ٥ - قبة البخار - ٦ - منظم - ٧ - جهاز لإفراط التسخين - ٨ - مسخنة مائية - ٩ - انفلات مزدوج - ١٠ - ستار رافع الدخان - ١١ - خزان الماء (٣٤ متراً مكعباً) - ١٢ - ذراع محرك - ١٣ - ذراع القرن - ١٤ - دواليب محرك - ١٥ - أسطوانة - ١٦ - نخرج البخار

النَّمْل - [نَمَّ]: العداوة || الخيانة والعيب || الطبيعة ||  
 جوهر الإنسان وأصله || «نَمِيُّ الرَّجُلِ»: طبعه .  
 التَّمِير - الزاكي من الماء ومن الحَسْبِ || الكثير ||  
 و- من الماء: الناجع عَذْبًا كان أو غير عذب .  
 التَّمِيص - المتوف || و- من النبات: ما نمصته  
 الماشية بأفواهها أو الذي أُكِلَ لَمْ نَبَتْ .  
 التَّمِيق - «نوبٌ نَمِيقٌ»: مُحَسَّنٌ مُزَيَّنٌ .  
 التَّمِيم - ج نَمَائِم [نَمَّ]: التَّمِيمَةُ .  
 التَّمِيمَةُ - ج نَمَائِم [نَمَّ]: اسمٌ من التَّمِّ || فِعْلُ التَّمَامِ ||  
 الحركة || الكتابة || صوت الكتابة || همس الكلام .  
 نَهَا - نُ نَهَوًا [نَهَى]: لغةٌ في نَهَاهُ بِنَهَاهُ نَهْيًا يَبْأِي .  
 نَهَى - نَهَى [نَهَى]: هُ ، والعامَّة تقول «يَنْهِيهِ» ،  
 عن كذا: زجره عنه بالفعل أو القول ومنعه عنه ||  
 و- الله عن كذا: حَرَّمَهُ || و- إليه الخبر: بلغ (وهذا  
 أقلُّ استعمالاً من نَهَى المجهول) || يقال «هو رجلٌ  
 نَهَاكَ مِنْ رَجُلٍ» أي إنَّه بجِدِّهِ وغِنَائِهِ ينهاك عن  
 تطلُّبِ غيره . ويقال «هي امرأةٌ نَهَتْكَ مِنْ امْرَأَةٍ وَهِيَ  
 رَجُلَانِ نَهَيْكَ مِنْ رَجُلَيْنِ وَهِيَ رَجُلٌ نَهَوَكَ مِنْ رَجُلَيْنِ» .  
 نَهَى - تَنْهَيْتُ [نَهَى]: هُ : بمعنى نَهَاهُ وَشَدَّدَ لِلْمَبَالِغَةِ ||  
 و- الشيء: بلغ نهايته || و- إليه الخبر: بلغه .  
 النَّهْي - [نَهَى]: جَمْعُ النَّهْيَةِ || العقل سُمِّيَ بِهِ لِأَنَّهُ  
 يَنْهَى عَنِ التَّقْبِيحِ وَعَنْ كُلِّ مَا يَنَافِي الْعَقْلَ .  
 النَّهْي - [نَهَى]: الزجاج .  
 النَّهْيَاء - [نَهَى]: ارتفاع الماء || القَدْرُ || الزجاج  
 والقوارير .  
 النَّهْيَاء - [نَهَى]: غَايَةُ الشَّيْءِ وَآخِرُهُ || القَدْرُ || حَجْرٌ  
 أبيضٌ أرخى من الرخام || ضَرَبٌ مِنَ الْخَرْزِ || و- من  
 النهار والماء: ارتفاعهما .  
 النَّهْيَانِيَّ - [نَهَى]: الأَخِيرُ وَالْحَيْثَامِيُّ ؛ يقال «إِنْذَارٌ  
 نَهْيَانِيٌّ» || «حُكْمٌ نَهْيَانِيٌّ»: حُكْمٌ بِالدرْجَةِ الأَخِيرَةِ .  
 النَّهْيَاب - الكثير النَّهْبِ .  
 النَّهْيَاء - [نَهَى]: «نَفْسٌ نَهْيَاءٌ»: منتهية عن الشيء .  
 النَّهَار - ج أَنهْرٌ وَنَهْرٌ ، والعامَّة تجمعهُ على نَهَارَاتٍ ؛  
 ما بين طلوع الفجر إلى غروب الشمس ، أو من الصبح  
 إلى المغرب . وهو ضدُّ اللَّيْلِ || و- ج أَنهْرَةٌ وَنَهْرٌ (ح) :  
 فرخ القطا || و- (ح) : ذَكَرَ الْيَوْمَ أَوْ ذَكَرَ الْحَبَارَى .  
 النَّهَارِيَّ - النسبة إلى النَّهَارِ || الطعام يُؤَكَلُ أَوَّلَ النَّهَارِ .

الدنيا . يعيش ، كالتَّمْل ، في قُرَى تحت الأرض .  
 تتألف من ملكة مُنَجِّبَةٌ ومن عاملات غير منجبة وقليل  
 من الذكور .  
 النَّمْل - ج نِمَال (ح) : التَّمْل .  
 النَّمْل - التَّمَام || الكثير التَّمْل ؛ يقال «مكانٌ نَمْلٌ» .  
 النَّمْلَى - من النساء: التي لا تستقر في مكان .  
 النَّمْلَةُ - النَّمِيمَةُ || بقية الماء في الحوض .  
 النَّمْلَةُ - الكَذِيبُ || النَّمِيمَةُ || قروح في الجنب ||  
 بثرة تخرج في الجسد بالتهابٍ واحتراقٍ وتبرم مكانها  
 يسيراً ويدبُّ إلى موضع آخر كالتَّمْلَة || شقٌّ في حافر  
 الدابة || و- (ح) : واحدة التَّمْل (لِلذَكَرِ وَالْأُنْثَى) .  
 النَّمْلَةُ - النَّمِيمَةُ .  
 النَّمْلَةُ - (ح) : واحدة التَّمْل (لِلذَكَرِ وَالْأُنْثَى) .  
 النَّمْلَةُ - الكثيرة التَّمْل ؛ يقال «أرضٌ نَمْلَةٌ» .  
 النَّمَم - [نَمَّ]: النَّمِيمَةُ .  
 نَمَمَ - نَمَمَةٌ [نَمَم]: هُ : زحرفةٌ ونقشةٌ وزينةٌ || و-  
 تِ الرِّيحِ الرَّمْلِ أَوْ المَاءِ : حَطَّتْهُ وَتَرَكَتْ عَلَيْهِ أَثْرًا شَبِهَ  
 الكتابة || و- كتابه: قَرَمَطٌ حَطَّتْهُ .  
 النَّمَم - [نَمَم]: بياض يلبس على أظفار الأحداث .  
 النَّمَم - [نَمَم]: الأثر الذي تخطه الرياح على التراب  
 أو الماء || النَّمَم .  
 النَّمَمَةُ - [نَمَم]: واحدة النَّمَم .  
 النَّمَمَةُ - [نَمَم]: مص || و- (ف ج) : فنُّ التَّصْوِيرِ  
 الدقيق في صفحة أو بعض صفحة من كتاب مخطوط .  
 النَّمَمَةُ - [نَمَم]: واحدة النَّمَمِ للبياض الذي يبدو  
 على أظفار الأحداث .  
 النَّمَم - [نَمَم]: الأثر الذي تخطه الرياح على التراب  
 أو الماء .  
 النَّمَم - [نَمَم]: مص || ازدياد حجم الجسم بما ينضم  
 إليه ويدخله في جميع الأقطار نسبةً طبيعيةً بخلاف  
 السِّمَنِ والورم . أمَّا السِّمَنُ فليس في جميع الأقطار  
 إذ لا يَرَادُ بِهِ الطول . وأمَّا الورم فليس على نسبةٍ طبيعيةٍ .  
 النَّمَمَةُ - [نَمَم]: الزيادة .  
 النَّمَمُودَج - ج نَمَمُودَجَاتٍ وَنَمَمُودَجٍ : مثالُ الشيء  
 (فارسية) .  
 النَّمَمَةُ - (ط) : نوع من الحلاوى .  
 النَّمَم - [نَمَم]: التَّمَام .

النَّهَارُ - القَدْرُ والزَّهَاءُ ؛ يقال « هذا نَهَارٌ ذاك » أي قَدْرُهُ وزَهَاؤُهُ .  
النَّهَارُ - النَّهَارُ .  
النَّهَارُ - فَعَالٌ للمبالغة || الحمار الذي ينهز بصدوره للسير .  
النَّهَّاسُ - الكثير النَّهْسِ || و- (ح) : الأسد || و- (ح) : الذُّئْبُ .  
النَّهَّاصُ - من الطرق : صُعْدُهَا وَعَتَبُهَا .  
النَّهَّاصُ - الكثير النهوض || العُنُقُ || « مكان نَهَّاصٌ » : مرتفع .  
النَّهَامُ - ج نُهْمٌ : الراهب في الدير || و- (ح) : البوم .  
النَّهَامُ - فَعَالٌ للمبالغة || و- (ح) : الأسد || وسط الطريق الواضح .  
النَّهَامَةُ - مؤنث النَّهَامِ || و- (ح) : الأسد .  
النَّهَامِيُّ - الحدَّادُ || النجَّارُ || الراهب || الطريق السهل .  
النَّهَامِيُّ - الحدَّادُ || النجَّارُ .  
النَّهَامِيُّ - النَّهَامِيُّ .  
النَّهَّاشُ - [بش] : المظالم . وهو من قولهم نَهَشْتُ إِذَا جَهِدُهُ وَأَوْقَعُهُ فِي الْحَاجَةِ .  
النَّهَّايَةُ - ج نَهَّايَاتٍ [نهي] : غاية الشيء وآخِرُهُ ؛ يقال « إلى ما لا نهاية له » ، و « في النهاية » || أَقْصَى مَا يُمْكِنُ أَنْ يَبْلُغَهُ ، نحو « كان نهايةً في الخِذْقِ » || « نِهَايَةٌ مُتَحَوِّلٌ مَا ، س » (ع ج) : هو عدد ثابت ل ، بحيث يتقارب الفرق بين ل ، س ، من صفر . مثلاً ؛ نهاية ٣ ، ٩٩٩٠٠٠ إذا أضفنا ٩ عن يمين العدد إلى ما لا نهاية له || « نِهَايَاتُ الدَّارِ » : حدودها وهي أقاصيها وأواخرها .  
نَهَّأَ - نَهَّأَ [نَهَأ] الإِنَاءَ : امتلأ .  
نَهَّوْ - نَهَّأَ وَنَهَّأَةً وَنَهَّوْماً وَنَهَّوْمَةً وَنَهَّوَةً [نَهَأ] اللّحمُ : نَهَّيَ .  
نَهَّيَ - نَهَّأَ وَنَهَّأَةً وَنَهَّوْماً وَنَهَّوْمَةً وَنَهَّوَةً [نَهَأ] اللّحمُ : لم ينضج .  
نَهَّبَ - نَهَّبَا الغنيمةَ : أخذها || و- القومُ فلاناً : تناولوه بالسِّنَنِمْ وَأَغْلَظُوا لَهُ || و- هُ الكلبُ : أخذ بمِرْقُوبِهِ .  
نَهَبَ - نَهَبَا : نَهَبَ .

النَّهْبُ - مص || ضَرَبَ من الرِكْضِ || و- ج نَهَابٌ : الغنيمة || كلُّ ما انْتَهَبَ .  
النَّهْبِيُّ - النَّهْبَةُ .  
النَّهْبَةُ - اسم من النَّهْبِ أي أخذ الغنيمة || الشيء المنهوب .  
نَهَجَ - نَهَجَا التُّرْبَ : أَخْلَقَهُ || و- نَهَجَا الأَمْرَ : أَبَانَهُ وَأَوْضَحَهُ || و- الطريقَ : سلكَهُ || و- على مِثَالِهِ : سار على مثاله ، اقتدى به || و- نَهَجَا وَنَهَّجَا الطريقَ أو الأَمْرَ : وضع .  
النَّهْجُ - مص || الطريق الواضح || « نَهْجُ البلاغَةِ » : طريقها الواضح || اسم كتاب جُمِعَتْ فِيهِ خُطَبُ الإمامِ عَلِيِّ بْنِ أَبِي طَالِبٍ .  
نَهَدَ - نَهَدَا التُّدْيَ : كَعَبَ وَانْتَبَرَ وَأَشْرَفَ || و- تِ المِرْأَةُ : كَعَبَ تَدْبِهَا || و- تِ القُرْبَةَ : قربت من الامتلاء || و- نَهَدَا الهديةَ : عَظَّمَهَا || و- للعدوِّ وإلى العدوِّ : أسرع في قتالهم وبرز || و- نَهَدَا : شخص || و- إليه : قام .  
نَهْدَ - نَهْدَةَ الفرسُ : كان نَهْدًا .  
النَّهْدُ - مص || و- ج نُهود (ع ا) : التُّدْيُ || الشيء المرتفع || و- (ح) : الأسد || و- (ح) : الفرس الحسن الجميل الجسم || الكريم .  
النَّهْدُ - ما تُخْرِجُهُ الرِّقَّةُ من النِّفْقَةِ بالسُّوَيْتَةِ في السفر .  
النَّهْدَاءُ - الرملة المشرفة أي المَطْلَّةُ .  
النَّهْدَانُ - « حوضٌ أو إِياءٌ نَهْدَانٌ » : ملآن لم يفيض بعد .  
نَهَزَ - نَهَزَا الماءَ : جرى في الأرض وجعل لنفسه نَهْرًا || و- الدمُ : سال بَقْوَةً || و- النهرَ : حفرَهُ || أَجْرَاهُ || و- السائلُ : زجرَهُ والعامةُ تستعملُهُ بمعنى دعاهُ .  
النَّهْرُ - ج أَنهْرٌ وَأَنْهَارٌ وَنَهْرٌ : الماء الجاري المتسع || الأخدود الذي يجري فيه الماء المتسع ؛ يقال « جرى النَّهْرُ » و « جَفَّ النَّهْرُ » . وهو فوق الساقية .  
النَّهْرُ - لغةٌ في النَّهْرِ || السَّعَةُ .  
النَّهْرُ - العَيْبُ الأَبْيَضُ -  
نَهَزَ - نَهَزَا هُ : حَرَكَهُ || و- فلانٌ : نهض ليتناول الشيءَ || و- الرجلُ : مَدَّ بَعْنَقَهُ وناء بصدوره ليتبوع || و- تِ الدَّابَّةُ : نهضت بصدورها للسير || و- تِ

النَّهَارُ - القَدْرُ والزَّهَاءُ ؛ يقال « هذا نَهَارٌ ذاك » أي قَدْرُهُ وزَهَاؤُهُ .  
النَّهَارُ - النَّهَارُ .  
النَّهَارُ - فَعَالٌ للمبالغة || الحمار الذي ينهز بصدوره للسير .  
النَّهَّاسُ - الكثير النَّهْسِ || و- (ح) : الأسد || و- (ح) : الذُّئْبُ .  
النَّهَّاصُ - من الطرق : صُعْدُهَا وَعَتَبُهَا .  
النَّهَّاصُ - الكثير النهوض || العُنُقُ || « مكان نَهَّاصٌ » : مرتفع .  
النَّهَامُ - ج نُهْمٌ : الراهب في الدير || و- (ح) : البوم .  
النَّهَامُ - فَعَالٌ للمبالغة || و- (ح) : الأسد || وسط الطريق الواضح .  
النَّهَامَةُ - مؤنث النَّهَامِ || و- (ح) : الأسد .  
النَّهَامِيُّ - الحدَّادُ || النجَّارُ || الراهب || الطريق السهل .  
النَّهَامِيُّ - الحدَّادُ || النجَّارُ .  
النَّهَامِيُّ - النَّهَامِيُّ .  
النَّهَّاشُ - [بش] : المظالم . وهو من قولهم نَهَشْتُ إِذَا جَهِدُهُ وَأَوْقَعُهُ فِي الْحَاجَةِ .  
النَّهَّايَةُ - ج نَهَّايَاتٍ [نهي] : غاية الشيء وآخِرُهُ ؛ يقال « إلى ما لا نهاية له » ، و « في النهاية » || أَقْصَى مَا يُمْكِنُ أَنْ يَبْلُغَهُ ، نحو « كان نهايةً في الخِذْقِ » || « نِهَايَةٌ مُتَحَوِّلٌ مَا ، س » (ع ج) : هو عدد ثابت ل ، بحيث يتقارب الفرق بين ل ، س ، من صفر . مثلاً ؛ نهاية ٣ ، ٩٩٩٠٠٠ إذا أضفنا ٩ عن يمين العدد إلى ما لا نهاية له || « نِهَايَاتُ الدَّارِ » : حدودها وهي أقاصيها وأواخرها .  
نَهَّأَ - نَهَّأَ [نَهَأ] الإِنَاءَ : امتلأ .  
نَهَّوْ - نَهَّأَ وَنَهَّأَةً وَنَهَّوْماً وَنَهَّوْمَةً وَنَهَّوَةً [نَهَأ] اللّحمُ : نَهَّيَ .  
نَهَّيَ - نَهَّأَ وَنَهَّأَةً وَنَهَّوْماً وَنَهَّوْمَةً وَنَهَّوَةً [نَهَأ] اللّحمُ : لم ينضج .  
نَهَّبَ - نَهَّبَا الغنيمةَ : أخذها || و- القومُ فلاناً : تناولوه بالسِّنَنِمْ وَأَغْلَظُوا لَهُ || و- هُ الكلبُ : أخذ بمِرْقُوبِهِ .  
نَهَبَ - نَهَبَا : نَهَبَ .



نَهَقَ - نَهَقًا وَنَهِيْقًا وَنَهَاقًا وَنَهَاقًا الْحَمَارُ: نَهَقَ .  
النَّهَقُ - مص || و- (ح): طائر || و- (ن): نبات  
كالجرجير .

النَّهَقُ - (ن): نبات كالجرجير .

النَّهَقَةُ - (ن): واحدة النَّهَقِ .

النَّهَقَةُ - (ن): واحدة النَّهَقِ .

نَهَكَ - نَهَكًَا وَنَهَاكَةً الْحُمَّى فَلَانًا: أَضِنَّتُهُ  
وَجَهْدَتُهُ || و- الشَّرَابُ فَلَانًا: أَضْنَاهُ || و- هُ:  
غلبُهُ || و- الثَّوْبُ: لَبَسَهُ حَتَّى خَلَقَ || و- من  
الطَّعَامِ وَفِيهِ: بَالِغٌ فِي أَكْلِهِ || و- عَرَضَ فَلَانٌ:  
بَالِغٌ فِي شَتْمِهِ || و- الصَّرْعُ: اسْتَوَى جَمِيعَ مَا فِيهِ ||  
و- تِ الْإِبِلُ مَاءَ الْحَوْضِ: شَرِبَتْ جَمِيعَ مَا فِيهِ .

نَهَكَ - نَهَكًَا وَنَهَكَةً هُ: بَالِغٌ فِي عَقُوبَتِهِ || و-  
نَهَكًَا فَلَانٌ الشَّرَابِ: أَفْنَاهُ || و- نَهَكًَا وَنَهَكَةً  
وَنَهَاكَةً تِ الْحُمَّى فَلَانًا: أَضِنَّتُهُ وَهَزَلَتْهُ وَجَهْدَتُهُ .

نَهَكَ - نَهَكًَا: دَفِنَا وَضَنِي .

النَّهَكَ - مص || حَذَفَ ثَلَاثِي الْبَيْتِ فِي بَحْرِ الرَّجَزِ .  
فَالْجُزءُ الْأَخِيرُ أَوْ مَا بَقِيَ بَعْدَهُ يُسَمَّى مَنَهَوَكًا وَتَأَلَّفَ  
مِنْ مُسْتَفْعِلُنْ مُسْتَفْعِلُنْ .

النَّهَكَةُ - الْمَرَّةُ مِنْ نَهَكَ || يُقَالُ «بَدَتْ فِيهِ نَهَكَةُ  
الْمَرَضِ» أَي أَثَرُهُ مِنَ الضَّرْبِ وَالْهَزَالِ .

نَهَلَ - نَهَلًا وَنَهَلَاتٍ الْإِبِلُ: شَرِبَتْ أَوَّلَ الشَّرْبِ ||  
عَطَشَتْ .

النَّهَلُ - مص || جَمَعَ النَّاهِلُ || أَوَّلُ الشَّرْبِ || مَا  
أَكَلَ مِنَ الطَّعَامِ .

النَّهْلَانُ - ج نَهَلٍ: الشَّارِبُ وَالرَّيَّانُ || الْعَطْشَانُ ||

«إِبِلٌ نَهَلِيٌّ»: جِيَاعٌ (كَتَوَاهِلٍ) .

نَهَمَ - نَهَمًا: كَثُرَ أَكْلُهُ || و- نَهَمًا وَنَهِيمًا الْفِيلُ:  
صَوْتٌ .

نَهِمَ - نَهَمًا وَنَهَامَةً فِي الْأَكْلِ: شَرِهَ وَحَرَصَ وَأَفْرَطَ  
الشَّهْوَةَ فِيهِ || و- فَلَانٌ فِي الشَّيْءِ: زَادَتْ رَغْبَتُهُ فِيهِ .

نَهِمَ - نَهَمًا وَنَهَامَةً: نَهِمَ .

النَّهِيمُ - ذُو النَّهِيمِ .

النَّهِيمَةُ - مص || الْمَرَّةُ مِنْ نَهَمَ || الْحَاجَةُ || بَلُوغُ الْهَمَّةِ  
وَالشَّهْوَةِ فِي الشَّيْءِ .

نَهَنَهَ - نَهَنَهَةً [نَهْنَه] هُ عَنِ الشَّيْءِ: كَفَّهُ عَنْهُ وَزَجَرَهُ  
بِالْمَفْعَلِ أَوْ الْقَوْلِ .

الدَّابَّةُ بِرَأْسِهَا: ذَبَّتْ عَنْ نَفْسِهَا || و- الْفَصِيلُ صَرَخَ  
أَمُّو: لَهَزَهُ || و- بِالْدَلْوِ فِي الْبَيْرِ: ضَرَبَ بِهَا فِي الْمَاءِ  
لِتَمْتَلِيَّ || و- الدَّلْوُ مِنَ الْبَيْرِ: أَخْرَجَهَا || و- قِيحًا:  
قَذَفَهُ || و- الشَّيْءُ: قَرَّبَ || و- الْمَوْلُودُ لِلطَّعَامِ:  
قَرَّبَ مِنَ الطَّعَامِ .

النَّهْزُ - مص || التَّنَاوُلُ فِي الْيَدِ وَالتَّهْوِضُ لِلتَّنَاوُلِ جَمِيعًا ||  
وَنَهْزُهُ كَذَا: قَدَرُهُ وَزَهَاؤُهُ .

النَّهْزُ - (ح): الْأَسَدُ .

النَّهْزَةُ - ج نُهْزٌ: الْفُرْصَةُ .

نَهَسَ - نَهَسًا لِلْحَمِّ: أَخَذَهُ بِمَقْدَمِ أُسْنَانِهِ وَنَفَعَهُ ||  
و- تِ الْحَيَّةُ فَلَانًا: نَهَشَتْهُ || و- الْكَلْبُ فَلَانًا:  
قَبِضَ عَلَى لَحْمِهِ وَمَدَّهُ بِالْفَمِ .

نَهَسَ - نَهَسًا: نَهَسَ .

النَّهْسُ - ج نِهْسَانٌ (ح): طَائِرٌ يُشْبِهُ الصَّرْدَ . يَدِيمُ  
تَحْرِيكَ ذَنَبِهِ وَبِصَطَادِ الْعَصَافِيرِ .

النَّهْسُ - ج نِهْسَانٌ (ح): النَّهْسُ .

نَهَشَ - نَهَشًا هُ: نَهَسَهُ || تَنَاوَلَهُ بِفَمِهِ لِيَمَضَّهُ فَيُؤَثِّرُ  
فِيهِ وَلَا يَجْرَحُهُ وَكَذَلِكَ نَهَشُ الْحَيَّةُ || و- هُ الدَّهْرُ:  
جَهْدُهُ وَأَوْقَعُهُ فِي الْحَاجَةِ .

النَّهْشُ - يُقَالُ «هُوَ نَهَشُ الْيَدَيْنِ أَوْ الْقَوَائِمِ» أَي  
خَفِيفِهَا .

نَهَضَ - نَهَضًا وَنَهْوضًا: قَامَ || و- عَنِ مَكَانِهِ:  
ارْتَفَعَ عَنْهُ || و- لِلْأَمْرِ: قَامَ وَاسْتَعَدَّ || و- بِعَمَلٍ:  
قَامَ بِهِ، نَهَضَهُ || و- إِلَى عَدُوِّهِ: أَسْرَعَ إِلَيْهِ || و-  
الطَّائِرُ: بَسَطَ جَنَاحِيهِ لِيَطِيرَ || و- النَّبْتُ: اسْتَوَى ||  
و- نَهَضًا الشَّيْبُ فِي الشَّبَابِ: أَسْرَعَ فِيهِ || و-  
فَلَانًا: ظَلَمَهُ .

النَّهْضُ - مص || الْغَلِيظُ مِنَ الْأَرْضِ || الضَّمِيمُ وَالْقَسِرُ -  
وَقِيلَ الظُّلْمُ || و- ج أَنَّهُضَ مِنَ الْبَعِيرِ: مَا بَيْنَ  
الْمَنْكِبِ وَالْكَتِفِ .

النَّهْضَةُ - ج نِهَاضٌ: الْمَرَّةُ مِنْ نَهَضَ || الطَّاقَةُ وَالقُوَّةُ ||  
الْعَبَّةُ مِنَ الْأَرْضِ يَنْقَطِعُ فِيهَا نَفْسُ الدَّابَّةِ أَوْ الْإِنْسَانِ  
يَصْعَدُ فِيهَا مِنْ عَمَضٍ || و- ج نِهَاضٌ وَنَهَضَاتٌ:  
الرُّوْبَةُ وَالتَّقَدُّمُ بَعْدَ التَّأَخُّرِ وَالانْحِطَاطُ: نَحْوُ عَصْرِ  
النَّهْضَةِ .

نَهَقَ - نَهَقًا وَنَهِيْقًا وَنَهَاقًا وَنَهَاقًا الْحَمَارُ: صَوْتٌ  
كَشَهَقٍ .

- التَّهْتَه - [تهته]: الثوب الرقيق السج .  
 تَهَوَّ - تُتَهَوِّ [تهي]: كان تَهِيًّا أي متناهيًا في العقل .  
 التَّهَوَّر - [تهي]: التَّاهِي ، ضدَّ الأُمُور أي الأمر .  
 التَّهَوَّس - التَّهَّاس .  
 تَهَيَّ - تَهَيَّ [تهي] عن الحاجة: تركها ظفر بها  
 أو لم يظفر .  
 تَهَيَّ - [تهي] إليه الخبر: بلغ .  
 التَّهَيَّ - [تهي]: مص || و - عند النحاة: طلب  
 ترك الفعل . وأدائه « لا » وتُسمَّى التَّاهِيَّة || و - ج  
 أَنَّهُ وَأَنْهَاءٌ وَنَهْيٌ وَنَهَاءٌ : التَّهْيُ .  
 التَّهْيُ - ج أَنَّهُ وَأَنْهَاءٌ وَنَهْيٌ وَنَهَاءٌ [تهي]: الغدير أو  
 شبهه .  
 التَّهْيُ - ج تَهُونٌ [تهي]: المتناهي العقل . يقال  
 « هو تَهٍ » .  
 التَّهْيُ - ج تَهُونٌ [تهي]: التَّهْيُ ؛ يقال « هُوَ تَهٍ » .  
 التَّهْيُ - ج أَنهِيَاءٌ [تهي]: الذي بلغ غاية السِّمَنِ .  
 التَّهْيُ - [تهأ]: « لَحْمٌ تَهِيٌّ » : لم ينصح .  
 التَّهْيِيُّ - [تهب]: التَّهْبَةُ .  
 التَّهْيِيُّ - [تهب]: التَّهْبَةُ .  
 التَّهْبَةُ - ج تَهْيٌ [تهي]: اسم من التَّهْيِ || العقل ||  
 غاية الشيء وآخره || الفُرْضَةُ في رأس التود .  
 التَّهْبَةُ - [تهي]: « نَاقَةٌ تَهْبَةٌ » : بلغت غاية السِّمَنِ .  
 التَّهْبِد - الزُّبْدُ الكَثِيفُ .  
 التَّهْبِدَةُ - الزُّبْدَةُ الضخمة .  
 التَّهْبِير - الكثير .  
 التَّهْبِيرَةُ - الناقة الغزيرة .  
 التَّهْبِس - القليل اللحم .  
 التَّهْبِيك - (ح): الحُرْقُوصُ لدويَّة كالبرغوث .  
 التَّهْبِيك - المبالغ في جميع الأشياء || الشجاع || القوي  
 من الإبل || السيف القاطع الماضي || الحسن الخلق ||  
 و - (ح): الحُرْقُوصُ لدويَّة كالبرغوث .  
 التَّهْم - ذو التَّهْمِ || صوت الأسد والفيل (مثل التَّهْمِ) .  
 التَّو - [توا] عند الملاحين: شدة هبوب الريح واضطراب  
 البحر .  
 نَوَى - نَوَاةٌ وَنِيَّةٌ وَنِيَّةٌ [نوي] الشيء: قصده وعزم  
 عليه || و - القوم منزلاً بكذا: قصدوه || و - الله  
 فلاناً: حفظه ؛ يقال للمسافر « نَوَاكَ اللهُ » أي صحبك
- في سفرك وحفظك . و « نَوَاكَ اللهُ بالخير » أي أوصله  
 إليك || و - نِيًّا وَنَوَايَةً وَنَوَايَةً تِ النَّاقَةُ : سَمَتْ ||  
 و - نَوَى فلانٌ من مكان إلى آخر: تحوَّل || و -  
 النَوَاةُ : ألقاها || و - نِيَّةٌ وَنَوَى المسافر: تباعد .  
 نَوَى - تَنَوَيْتُ [نوي] فلاناً: وكلته إلى نِيَّتِهِ || و -  
 حاجته: قضاها || و - تِ البسرة: عقدت نواها ||  
 و - فلانٌ: ألقى النَوَاةُ || و - السِّتُورُ عند العامة:  
 ماء .  
 التَّوَى - [نوي]: مص || البُعْدُ || الدار || الوجه الذي  
 يُذْهَبُ فيه وينويهِ المسافر من قرب أو بُعْدُ (مؤنثة لا  
 غير) ؛ ومنه يُقال « استقرت نَوَى القوم بموضع كذا  
 وكذا » أي أقاموا || جَمْعُ نَوَاةِ التَّمْرِ (وبهذا المعنى  
 تُذَكَّرُ وتؤنث) .  
 التَّوَاء - [نوي]: مَنْ يبيع نوى التَّمْرِ .  
 التَّوَابِب - [نوب]: الحوادث خيراً كانت أو شراً ||  
 « نَوَائِبُ الرِّعْيَةِ » : ما يضربه عليهم الملك من الخواجج  
 كإصلاح القناطر والطرق إلى غير ذلك .  
 التَّوَائِب - [نوب]: الغصون الموائل .  
 التَّوَابِع - [نوب]: « نَوَائِعُ البعير » : مسایل عرقه .  
 التَّوَاة - ج نَوَى وَنَوَاتٍ ، وجج أنواء ونوي ونوي  
 [نوي]: عجمة التمر ونحوه أي حبة أو بزرة || « نَوَاةُ  
 الذرَّة » : قسم الذرَّة المركزي ، الأساسي .  
 التَّوَابِج - [تجب]: « نَوَابِجُ الشيء » : لِبَابُهُ الذي  
 ليس عليه نَجَبٌ أي قشر .  
 التَّوَابِجِد - [نجد]: الأضراس وهي أربعة .  
 التَّوَابِجِل - [نجل]: الإبل التي ترعى التَّجِيل .  
 التَّوَابِح - [نوح]: فَعَالٌ للمبالغة || و - (ح): طائر  
 كالقُصْرِيِّ .  
 التَّوَابِحَةُ - [نوح]: مؤنث التَّوَابِحِ || « حَمَامَةٌ تَوَابِحَةٌ » :  
 ساجعة .  
 التَّوَادِير - [ندرا]: « تَوَادِيرُ الكلام » : غرائبه || ما  
 شدَّ منه || ما كان فصيحاً مستجاداً .  
 التَّوَادِيهِ - [نده]: التَّوَادِجِر .  
 التَّوَادِي - [ندوا]: التوق المتفرقة || التواحي || « تَوَادِي  
 الدهر » : حوادثه .  
 التَّوَار - [نورا]: مص || و - ج نُورٌ: المرأة النور  
 من الريبة .

معنى التَّوَر سقوط النجم من المنازل في المغرب وطلوع رقبته وهو نجم يقابله من ساعته في المشرق في كل ليلة إلى ثلاثة عشر يوماً || المطر.

تَوَبَّ - [نوب] فلان: جُعِلَتْ لَهُ التَّوْبَةُ .

التَّوْب - [نوب]: النحل || جيلٌ من السُّودان .

التَّوْب - [نوب]: مص || جَمَعَ النَّائِبُ || ما كان منك مسيرة يوم و ليلة || القُرْب ، خلاف البُعْد || القُوَّة .

التَّوْبَةُ - ج نوب [نوب]: النازلة || المصيبة || الاسم من قولهم نَابَهُ أَمْرٌ أو انتابه .

التَّوْبَةُ - جيلٌ من السُّودان || بلاد واسعة لهم بجنوب الصعيد .

التَّوْبَةُ - [نوب]: مص || و - ج نوب: الفرصة ||

اسم من التَّوْبَةُ || و - (طب): زمانٌ أَخْلَى الحُمَى || الوقت الذي يشتد فيه المرض فجأةً ، يقال «تَوْبَةُ قلبية» و «تَوْبَةُ عصبية» || الدَّوْلَةُ .

التَّوْبِيُّ - واحد التَّوْب للجيل من السُّودان .

التَّوْتَرُون - (ف): إحدى القسيمات الداخلة في تكوين نواة الذرة ، ما عدا ذرة الهيدروجين الخفيف ، ولا شحنة كهربائية فيها .

التَّوْتِي - ج تَوَاتِي [توت]: الملاح في البحر خاصةً || و - عند العامة: البخيل جداً .

التَّوْج - [نوح]: مص || النساء التوايح يجتمعن للحنن .

التَّوْحَة - [نوح]: المرّة من نوح || البكاء على الميت مع الجزع والصوت || القُوَّة .

تَوَدَّ - تَوَاتِيراً [نور] الشيء: أضاءه || و - الصبح: ظهر نُورُهُ || و - المصباح: أزهراه || و - فلان: جعل له نُورًا || و - الشجر: أخرج نُورَهُ || و - الزرع: أدرك || و - التمر: خُلِقَ فِيهِ التَّوَى || و - المرأة: نفّرها من الريبة || و - على فلان: لبس عليه أمره .

التَّوَد - [نور]: الوسم || و - ج نَوْرَة: الذي يبيّن الأشياء || حُسْنُ النبات وطولُهُ || و - ج أنوار ونيران: الضوء أياً كان ، وهو خلاف الظلمة . وقيل التَّوَدُ كَيْفِيَّةٌ تدركها الباصرة أولاً وبواسطتها سائر المَبْصَرَات ||

«رأى أو أَبْصَرَ النُّورَ»: وُلِدَ || «سَبَتْ النُّورَ»: السبت الذي قبل أحد الفصح .

التَّوَد - [نور]: مص || و - ج أنوار (ن): الزهر أو

التَّوَار - النفار من الريبة أو من أي شيء كان .

التَّوَار - [نور]: التَّوَر .

التَّوَار - [نور]: الشديد التَّوَر .

تَوَار - [نور]: اسم شهر أيار .

التَّوَارَة - ج نَوَاتِير [نور]: واحدة التَّوَار .

التَّوَارَة - [نور]: جهاز يُطَلَّق للأشعة لتسهيل رؤية الأشياء البعيدة في الليل .

التَّوَارِج - [نزع]: المُفْسِدَات .

التَّوَارِس - [نوس]: «نَواَسُ العنكبوت»: نسجة || «نَواَسُ الدخان»: ما تلتئ منه من السقف .

التَّوَارِس - [نوس]: المضطرب المسترخي .

التَّوَارِسَة - [نوس]: مؤنث التَّوَارِس || سراج من خزف

على شكل صدفة مقروزة من أطرافها يوضع فيه زيت وتُغَمَس في الزيت فتيلة تشعل للإضاءة ليلاً || فتيلة ذات مادة محترقة تُجْعَل في قَدَحٍ يُسْتَصَبَحُ بها ليلاً .

ويقال لها أيضاً التَّوَارِسَة والطَّوْفَة .

التَّوَارِشِر - عروقٌ وَعَصَبٌ في باطن الذراع .

التَّوَارِشِط - [نشط]: من المسائل: المتشعبة من المسألة العظمى .

التَّوَارِصِح - [نصح]: «غِيوْتُ نَوَارِصِحُ»: مرادفة .

التَّوَارِصِي - [نصو]: «نَوَارِصِي النَّاسِ»: أشرافهم .

التَّوَارِطِح - الشدايد .

التَّوَارِظِر - (ع ا): عروق في الرأس تتصل بالعينين .

التَّوَارِشِش - [نفس]: «إِبِلٌ أو غَنَمٌ نَوَارِشِشٌ»: نافِشَة .

التَّوَارِق - [نوق]: الذي يروض الأمور ويصلحها .

التَّوَارِئِل - [نقل]: «نَوَاتِئِلُ العَرَبِ»: مَنْ انْتَقَلَ مِنْ قَبِيلَةٍ إِلَى أُخْرَى فَانْتَمَى إِلَيْهَا || «نَوَاتِئِلُ الدَّهْرِ»: نوابه التي تنقل من حالٍ إلى حال .

التَّوَال - [نول]: العطاء || النصيب || الصواب .

التَّوَام - [نوم]: التَّوَم || و - (طب): مرض التَّوَم .

التَّوَام - [نوم]: «رَجُلٌ نَوَامٌ»: كثير التَّوَم .

التَّوَاهِق - [نهق] (ع ا): التَّاهِقَانُ || «نَوَاهِقُ الحِمَارِ»: حيث يخرج الشهاق من حلقه . وقيل التَّوَاهِقُ ما

يكتنف الخياشيم من الدابة .

التَّوَاهِل - [نهل]: الإبل الجياع .

التَّوَاء - [نوا]: مص || النبات والبقل || و - ج أنواء

ونَوَانٌ وأَنْوَاءٌ: العطاء || النجم مال إلى الغروب || قيل

تَوَجَّحَ - تَوَجَّحًا [نوع]: جعله أنواعًا || و - تَوَجَّحَ  
الرياحُ الشيءَ: ضربته وحركته || و - فلانُ الشيءَ:  
دلَّاهُ وتركه يتذبذب.

التَّوَجُّعُ - [نوع]: العطش.

التَّوَجُّعُ - ج أنواع [نوع]: كلُّ صنفٍ من كلِّ شيءٍ وهو  
أخصُّ من الجنس || «بنوعٍ خاصٍّ»: خاصة.

التَّوَعَّانُ - [نوع]: نحرُّكُ الغصن.

التَّوَعَّةُ - [نوع]: المرَّةُ من ناعٍ || الفاكهة الرطبة الطرية ||  
مكانٌ متنوعٌ بعيد.

التَّوْفُفُ - [نوف]: مصص || و - ج أنواف: السنام  
العالي || أسفل الذيل لزيادة طولِهِ || الصوت.

التَّوْفُورَةُ - [نوفر]: التَّافُورَةُ.

التَّوْفُلُ - ج تَوَفُلُونَ [نفل]: الرجلُ المعطاء || العطيَّةُ ||  
البحرُ || الشابُّ الجميل || و - (ح): ذَكَرَ الضَّبَاعُ.

تَوَقَّ - تَوَقَّيًّا [نوق]: الجمَلُ: ذلُّهُ وأحسن رياضتهُ ||  
و - النخلُ: لَقَّحَهُ || و - الشيءَ: صَفَّقَهُ وطَرَّقَهُ.

التَّوَقَّةُ - [نوق]: الحداقة في كلِّ شيءٍ.

تَوَكَّ - تَوَكَّأً وَتَوَكَّأً وَتَوَكَّأً وَتَوَكَّأً [نوك]: حمق.

التَّوَكَّاءُ - ج تَوَكَّأً [نوك]: مؤنث الأتوك.

تَوَلَّ - تَوَلَّى [نول]: أعطاهُ نَوَالًا || و - هُ معروفُهُ:  
أعطاهُ إِيَّاهُ || و - عليه بشيءٍ: أعطاهُ إِيَّاهُ.

التَّوَلُّ - [نول]: مصص || و - ج أنوال: الوادي السائل  
|| خشبة الحائك أو آلهة يُنْسَجُ عليها ويُلفُّ عليها الثوبُ  
وقت النسيج.

التَّوَلَّةُ - [نول]: المرَّةُ من نالٍ || ما يناله الإنسان.

تَوَمَّ - تَوَمَّيًّا [نوم]: هُ: أَرَفَدَهُ || و - الرجلُ: مبالغة  
في نامٍ || و - تِ الإبلُ: ماتت.

التَّوَمُّ - [نوم]: مصص || غشبة ثقيلة تهجم على القلب  
فتبطل عمل الحواسِّ || جَمَعَ نائمٍ أو اسم جمع.

التَّوَمُّ - [نوم]: «رجلٌ نَوْمٌ»: كثير التَّوَمِّ.

التَّوَمَّةُ - [نوم]: الذي لا يُؤَبِّهُ لَهُ.

التَّوَمَّةُ - ج تَوَمَّاتٍ [نوم]: المرَّةُ من نامٍ.

التَّوَمَّةُ - [نوم]: الكثير النوم || المَغْفَلُ || الحامل.

تَوَنَّ - تَوَنَّيًّا [نون]: نُونًا: كتبها || و - الكلمة: ألحقها  
التنوين.

التَّوَنُّ - [نون]: شفرةُ السيفِ || السيفُ || و - ج  
نُونَاتٍ وَأَنُونَاتٍ: من حروف المباني وحروف الزيادة ||

الأبيض منه.

التَّوَرُّ - جيلٌ من الناس معروفٌ. ذأبهم الترحال والتطواف  
من مكانٍ إلى آخر. يوجدون في آسيا وأوروبا وأفريقيا  
وأميركا.

التَّوَرَّةُ - [نور]: السِّمَّةُ || حجر الكلس ثمَّ غلب على  
أخلاط تُضاف إلى الكلس من زُرْنِيخ وغيره. ويُسْتَعْمَلُ  
لإزالة الشَّعْرِ.

التَّوَرَّةُ - [نور] (ن): واحدة التور.

التَّوَرَّةُ - التَّوَرُّ.

التَّوَرِّجُ - سَكَّةُ الحَرَاثِ || ما تُداس به أكُداسُ البُرِّ  
من خشبٍ كان أو حديد.

التَّوَرِّسُ - (ح): طائر مائي من رتبة كَفَّيَّاتِ القَدَمِ؛  
في حجم الحمام أو أكبر. يعلو في الجو ثمَّ يَزِجُ نفسه  
في الماء. لا يأكل غير السمك. ويدعى أيضًا «زُجُّجُ  
الماء».

التَّوَرُّوزُ - انظر التَّيروز.

التَّوَرِّيُّ - [نور]: المُخْتَلِسُ || واحد التور أو التورة.  
تَوَرَّى - تَوَرَّىًّا [نوز]: هُ: قَلَّه.

تَوَسَّرَ - تَوَسَّرَةً الجرحُ أو العَظْمُ: أصابه الناسور (عامية  
سريانية).

التَّوَشَّادِيرُ - (ك): التَّشَّادِيرُ.

تَوَصَّصَ - تَوَصَّصًا [نوص]: الضَعْفُ نُورُهُ ||  
و - القنديل عند العامة: أضعف نُورُهُ.

تَوَضَّصَ - تَوَضَّصًا [نوض]: الثوبُ بالصبيغ: صبغهُ.  
تَوَطَّطَ - تَوَطَّطًا [نوط]: هُ: علقهُ || و - القربة: أثقلها  
ليدهنها.

التَّوَطُّطُ - [نوط]: مصص || و - ج أنواطٍ وَيَاطٍ: ما  
عُلِقَ || ما أُيْبِطُ أي عُلِقَ بالمحمل كالزرد أو القفَّة الصغيرة  
فيها التمر ونحوه || العَلَاوَةُ بين عدلين؛ يقال «أثقل  
التَّوَطُّ الدابة» || الوسام.

التَّوَطَّةُ - (مو): علامة خاصة موضوعة للدلالة على  
الصوت الموسيقي ومداه.

التَّوَطَّةُ - [نوط]: المرَّةُ من ناطٍ || المكان الذي في  
وسطه شجر وطرفاه لا شجر فيها وهو مرتفع عن السيل ||  
الموضع المرتفع عن الماء مطلقًا || ودمٌ في نحر البعير  
ومرافقه وهي أصول الفخذ من باطنٍ || غُدَّةٌ في بطنه  
مهلكة || الحوصلة || الحقد.

نَيْبٌ - تَنْبِيًا [نَيْب] فلانٌ: عَضُّ بِالْأَنْيَابِ وَأَلْقَى  
سِنَّةَ الْعَلِيَا بِالسِّنِّ السُّفْلَى || و- فلانًا: عَضَّةُ  
بِنَابِهِ || و- فلانٌ السِّهْمَ: عَجَمَ عَوْدَهُ وَأَثْرَ فِيهِ بِنَابِهِ ||  
و- تِ النَّاقَةِ: صَارَتْ نَابًا أَي هَرَمَتْ || و- النَّبْتُ:  
خَرَجَتْ أُرُومَتُهُ.

النَّبِيَاءُ - [نَيْب]: مَوْتٌ الْأَنْبِيَاءِ.

النَّبِيَّةُ - [نَوِي]: الْقَصْدُ || عَزَمَ الْقَلْبَ، يُقَالُ «حَسَنُ  
النَّبِيَّةِ»، و«سَلَامَةُ النَّبِيَّةِ»، و«سَوَاءُ النَّبِيَّةِ». وَيُقَالُ  
«عَقَدَ النَّبِيَّةَ عَلَى»، أَي صَمَّمَ الْعَزْمَ عَلَى || انْبِعَاثُ الْقَلْبِ  
نَحْوَمَا يَرَاهُ مُوَافِقًا || الْأَمْرُ || الْوَجْهَ الَّذِي يَنْوِيهِ الْمَسَافِرُ  
مِنْ قَرْبٍ أَوْ بُعْدٍ || الْحَاجَةُ.

النَّبِيْتُونَ - [نَنْ] (ن): شَجَرٌ خَيْبٌ الرَّائِحَةُ.

النَّبِيْرَانُ - [نَثْر]: الْكَثِيرُ الْكَلَامِ وَالْمَذِيْبُ لِلْأَسْرَارِ.

نَبِيْحٌ - تَنْبِيْحًا [نَبِيْح] اللَّهُ عَظْمَةٌ: شَدَّدَهُ || رَضَّصَهُ ||  
و- هُ: أَرَاخَهُ.

النَّبِيْحُ - [نَبِيْح]: الشَّدِيدُ.

النَّبِيْحَةُ - [نَوِيْح]: الْمَقَابِلَةُ.

نَبْرٌ - تَنْبِيْرًا [نَبْر] الثَّوْبُ: جَعَلَ لَهُ زِيْرًا (خِلَافَ أَسَدَاهُ).

النَّبْرُ - [نَبْر]: عَلَّمَ الثَّوْبَ || هَدَبُ الثَّوْبِ وَحِمَتُهُ.

فَإِذَا نَسِجَ عَلَى زِيْرَيْنِ كَانَ أَصْفَقَ وَأَبْقَى || الْقَصَبُ

وَالْحَبِيْطُ إِذَا اجْتَمَعَتْ || الْأَسْمُ مِنْ نَبْرِ الثَّوْبِ ||

أَخْدُودٌ وَاضِحٌ فِي الطَّرِيْقِ || جَانِبُ الطَّرِيْقِ || و-

جَ أَنْبَارٌ وَنَبْرَانٌ: الْخَشْبَةُ الْمَعْرُضَةُ فِي عُنُقِي الثَّوْرَيْنِ

بَادَاتِهَا.

النَّبْرُ - [نَوْر]: الْمُنْبِرُ.

النَّبْرَانُ - [نَوْر]: جَمْعُ النَّارِ || «النَّبْرَانُ الْمَتَحَرِّكَةُ»

(اع): هِيَ النَّبْرَانُ الَّتِي تُطْلَقُهَا الْمَدْفَعِيَّاتُ وَهِيَ زَاحِفَةٌ

نَحْوَ الْعَدْوِ.

النَّبْرَةُ - [نَبْر]: الْأَسْمُ مِنْ نَبْرِ الثَّوْبِ || أَدَاةٌ مِنْ أَدَوَاتِ

النَّسَاجِ يَنْسِجُ بِهَا وَهِيَ الْخَشْبَةُ الْمَعْرُضَةُ || و- عِنْدَ

الْعَامَّةِ: اللَّقَّةُ.

النَّبْرَةُ - [نَوْر]: مَوْتٌ النَّبْرِ || «فَلانٌ ذُو نَبْرَةٍ» عِنْدَ

الْعَامَّةِ: ذُو فَطْنَةٍ وَبَصِيْرَةٍ.

النَّبْرِجُ - [نَبْرِج]: النَّعَامُ || عَلَّمَ فِي الثَّوْبِ || سَكَّةُ

الْحَرَائِثِ || «رِيْحٌ نَبْرِجٌ»: عَاصِفَةٌ || «امْرَأَةٌ نَبْرِجٌ»:

دَاهِيَةٌ مُتَكَرِّرَةٌ.

النَّبْرُوزُ - عِنْدَ الْفَرَسِ: أَوَّلُ يَوْمٍ مِنْ أَيَّامِ السَّنَةِ الشَّمْسِيَّةِ ||

و- جَ يَنْبَانٌ وَأَنْوَانٌ: الدَّوَاةُ || و- (ح): الْحَوْتُ ||

ذُو الثَّنُونِ: لَقَبُ يُونُسَ أَي يُونَانَ النَّبِيِّ.

الثَّنُونَةُ - جَ ثُنُونَاتٌ [ثُنُون]: الثَّقْرَةُ فِي ذَنْقِ الصَّبِيِّ الصَّغِيرِ

|| الْكَلِمَةُ مِنَ الصَّوَابِ || السَّمَكَةُ.

ثَوْنَةٌ - تَنْوِيْهَا [ثَوْن] الشَّيْءُ: رَفَعَهُ || و- بِفَلَانٍ: رَفَعَ

ذِكْرَهُ || مَدَحَهُ وَعَظَّمَهُ || دَعَاهُ بِرَفْعِ الصَّوْتِ || و-

بِاسْمِهِ: دَعَاهُ || يُقَالُ «تَوَهَّتْ بِالْحَدِيثِ» أَي أَنْشَدَتْ

بِهِ وَأَظْهَرَتْهُ.

الثَّوْرُدُ - جَ نُورٌ وَالْأَصْلُ نُورٌ [ثَوْرُد]: دَخَانُ الشَّحْمِ ||

حِصَاةٌ كَالْإِنْمَدِ تُدَقُّ فَتَسْقُطُ اللَّقَّةُ.

الثَّوْرِيُّ - [ثَوِي]: الْمَخْتَصُ بِنَوَاةِ الذَّرَّةِ، يُقَالُ «سَلَاحٌ

ثَوْرِيٌّ».

الثَّوْرِيَّةُ - [ثَوْر]: تَصْغِيرُ النَّارِ.

الثَّوْرِيْسُ - [ثَوْرَس]: تَصْغِيرُ النَّاسِ.

الثَّوْرِيْسَةُ - [ثَوْرَس]: رَاجِعُ الثَّوَاْسَةِ.

الثَّوِيٌّ - [ثَوِي]: مَصَّ || الشَّحْمُ.

الثَّوِيٌّ - [ثَوِي]: اسْمٌ بِمَعْنَى السِّمَنِ.

الثَّوِيْبَةُ - [ثَوِيْب]: مَصَّ || عَمَلُ النَّائِبِ || اسْمٌ مِنْ

الْمُتَاَوِيْبَةِ كَالثَّوِيْبَةِ || «ثَوِيْبَةٌ عَنْ فُلانٍ»: بَدَلًا مِنْهُ؛

بِاسْمِ فُلانٍ.

الثَّوِيْبِيُّ - [ثَوِيْب]: «الْمَجْلِسُ الثَّوِيْبِيُّ»: الْمَكَانُ الَّذِي

يَجْتَمِعُ فِيهِ ثَوَابُ الشَّعْبِ؛ الْبَرْلَمَانُ.

الثَّوِيْحَةُ - [ثَوِيْح]: الْأَسْمُ مِنْ نَاحِيَةِ الْمَرْأَةِ الْمِيْتِ وَعَلَى

الْمِيْتِ.

الثَّوِيْرُ - [ثَوِيْر]: الَّذِي يَجْعَلُ لِلثَّوْبِ زِيْرًا.

الثَّوِيْطُ - [ثَوِيْط]: مَصَّ || و- جَ أَنْوِيْطَةٌ وَنَوِيْطُ:

مَعْلَقٌ كُلُّ شَيْءٍ || الْفُزَادُ || و- (ع ١): عِرْقٌ غَلِيْظٌ

مُتَّصِلٌ بِالْقَلْبِ فَإِذَا قُطِعَ مَاتَ صَاحِبُهُ || و- (ع ١):

عِرْقٌ مُسْتَبْطِنٌ الصَّلْبِ تَحْتَ الْمَتْنِ || بَرٌّ يَجْرِي مَأْوَاهَا

مِنْ جَوَانِبِهَا لَا مِنْ قَعْرِهَا || و- مِنْ الْمَفَازَةِ: بُعْدُ

طَرِيْقِهَا.

الثَّوِيْفُ - [ثَوِيْف] مِنَ الْجَمَالِ وَالنَّوْفُ: الطَّوِيلُ فِي

ارْتِفَاعٍ || «امْرَأَةٌ ثَوِيْفَةٌ»: تَامَّةٌ الطَّوِيلُ وَالْحُسْنُ ||

«فَلَاةٌ ثَوِيْفَةٌ»: طَوِيْلَةٌ عَرِيْضَةٌ.

ثَوِيٌّ - تَنْبِيْثًا [ثَوِي] الْأَمْرُ: لَمْ يُحْكِمَهُ.

الثَّوِيْءُ - [ثَوِي] مِنَ اللَّحْمِ: الَّذِي لَمْ تَمَسَّهُ النَّارُ أَوْ لَمْ

يَنْضُجْ. وَيَجُوزُ أَنْ يُقَالُ بِئِ بِالْإِدْجَالِ وَالْإِدْجَامِ.

- يوم الفرح عموماً (فارسية) .
- التيزك - ج نيازك [نرك] : الرمح القصير || و - (فك) : جسم يخترق الجو فيحترق ويضيء ثم يسقط على الأرض . ومعظم النيازك معدنيّ والقليل منها حجريّ . نيسان - شهر من شهور السنة الشمسية بين أذار وأيار . أيامه ٣٠ (سريانية) .
- نيسب - نيسبة [نسب] بينهما : أقبل وأدبر بالنيسبة وغيرها .
- النيسب - [نسب] : التمل إذا جاء منها الواحد في إثر الآخر || طريق التمل والحية .
- النيسم - [نسم] : نفس الروح || الطريق الدارس .
- النيس - [نيس] : الحركة الضعيفة || و - (ح) : القنفذ الضخم .
- نيط - [نوط] به الشيء : وصيل به || و - عليه الشيء : علن عليه .
- النيط - [نيط] : مص || الأجل || الموت || الجنازة .
- النيطل - ج نياطل [نطل] : كوز يُكالم به الخمر واللبن ونحوهما || الدلو || الهلاك || الموت || الداهية .
- نيف - تنيفاً [نوف] على كذا : زاد .
- النيف - [نوف] : الزيادة ، يقال «عشرة ونيف» ، وكل ما زاد على العقد فنيف إلى أن يبلغ العقد الثاني . ولا تستعمل لفظه «نيف» إلا بعد عقد فيقال «عشرة ونيف» و«مئة ونيف» وألف ونيف» ، ولكن لا يقال «خمسة عشر ونيف» .
- النيف - [نوف] : النيف || الفضل والإحسان .
- النيفق - [نفق] : «نيفق السروال» : الموضع المتسع منه (فارسية) .
- النيق - ج نياق وأنياق ونبيق [نوق] : أرفع موضع
- في الجبل .
- النيق - [نوق] : الذي يتجود في مطعمه وملبسه وأموره .
- النيفة - [نوق] : اسم من التئوق .
- النيل - [نيل] : مص || ما يُنال .
- النيل - [نيل] : السحاب || و - (ن) : نبات يُصَبغ به || و - (ن) : نبات ذو ساق صلبة وشعب دقاق وورق صفار مرصقة من جانين .
- النيلة - [نيل] : ما يُنال .
- النيلج - شيء يتخذ من نبات العظم بأن يُغسل ورق العظم بالماء فيجلو ما عليه من الزرقعة ويترك الماء فيرسب النيلج في أسفله كالطين فيصب الماء عنه ويجفف || النيلنج .
- النيلنج - دخان الشحم يُعالج به الوشم حتى يخضر . واسمه بالعربية الثور .
- النيلوفر - (ن) : نبات مائي من فصيلة التيلوفرديات ، ورقه كبير مستدير يعوم على صفحة الماء . وأزهاره جميلة كثيرة القعالات ، تعوم أيضاً (فارسية) .
- النيلوفرديات - نباتات مائية جميلة من ذوات الفلقتين .
- النيلون - مادة غرائية تُصنع منها الثياب ونحوها (انكليزية) .
- النيم - [نوم] : ثوب يُنام فيه || الفرو || من يُسنام إليه ويؤنس به || النعمة التامة || و - (ن) : شجرة له شوك لين وورق صغار . وله حب كبير متفرق مثل الحمص حامض . فإذا أُنبع اسودّ وحلا ، وهو يؤكل .
- النيمة - [نوم] : الاسم من نام .
- النيوب - [نيب] : الناقة المسنة .
- النيون - (ف) : جسم بسيط ، غاز نادر لا لون له ولا رائحة . يُستعمل في الإنارة الكهربائية .



هدهد مع صغاره

إثبات ألفها وحذفها .  
 هاء - [هوا] : كلمة تليية مبنية على الفتح .  
 هاء - [هوا] : يقال « هاء يا رجل » بكسر الهمزة أي هاتِ ويتصرف تصرفاً هاتٍ . فيقال « هاء هاتياً هاؤوا هاتياً هاتين » . تُقيم الهمزة في هذا مقام التاء في هاتٍ . وإذا قلت « هاء يا رجل » بفتح الهمزة كان معناها « خذ » . تقول للمذكر « هاء هاؤمًا هاؤم » ، وللمؤنث « هاء » بالكسر بلا ياء « هاؤمًا هاؤن » ، وتقول « هاء هاكها هاكها هاكها هاكها هاكها » تقيم الكاف في هذا مقام الهمزة في هاء .  
 هاء - - هياء وهياءة [هيا] : صار حسن الهيئة || و - هياءة إليه : اشتاق || و - هياءة للأمر : أخذ له أهبة واستعد له .  
 الهائب - [هيب] : الذي يخاف الناس .  
 الهائج - [هيج] : فاء || الفورة والغضب . يقال « هاج هائج » أي ثار غضبه ، و « هاداً هائجاً » أي سكنت فورته .  
 الهائجة - [هيج] : مؤنث الهائج || « أرض هائجة » : يبس بقلها أو اصفر .  
 الهائر - [هور] من البناء : الذي انصدع ولم يسقط .  
 الهائعة - [هيج] : الصوت الشديد || الصوت الذي تفرع منه وتخافه من عدو .

ه - الحرف السادس والعشرون من حروف المباني ، وهو من الحروف الحلقية . والهاء ، في حساب الجمل ، عبارة عن ٥ || تكون ضميراً للغائب وتُستعمل في موضعي النصب والجر ، نحو « قال له صاحبه وهو يحاوره » وهي تُكسر بعد كسرة أو ياء ساكنة ما لم يكن بعدها ألف ، وتضم في ما سوى ذلك || تكون حرفاً للغيبة وهي الهاء في إياه || تُستعمل ساكنة في السكت وهي اللاحقة لبيان حركة أو حرف ، نحو « ما هية وها هناه ووازيدها » .

ها - تكون اسم فعل بمعنى خذ ، نحو « ها الكتاب » أي خذ . ويجوز مد ألفها « هاء » ، وتُستعملان بكاف الخطاب وبدونها ، ويجوز في المدودة أن تستغني عن الكاف بتصرف همزتها تصاريف الكاف فيقال هاء للمذكر وهاء للمؤنث وهاؤمًا وهاؤنًا || تكون ضميراً للمؤنث . تُستعمل منصوبة الموضع ومجرورة نحو « ضربها وكتابها » . فالهاء الضمير والألف علامة التأنيث || تكون للتثنية فتدخل على أربعة أوطا الإشارة غير المختصة بالبعد نحو « هذا وذاك » . إلا أنها تدخل من المتوسط على المفرد . وثانيها ضمير الرفع نحو « ها أنتم أولاء » . وثالثها نعت أي في النداء نحو « يا أيها الرجل » . ورابعها اسم الله تعالى في القسم عند حذف حرفه نحو « ها الله » بقطع الهمزة ووصلها وكلاهما مع

هاجى - مهاجرة [هجو]: يقال «هاجيت» أي هجوته وهجاني .

الهاجة - [هج]: «عين هاجت»: غائرة .

الهاجد - ج هُجود وهُجد: التائم || المصلّي في الليل .  
هاجر - مهاجرة [هجر] من البلد وعنه: خرج منه إلى بلد آخر .

الهاجر - فا || «شيء هاجر»: فائق فاضل على غيره .  
الهاجرة - ج هاجرات وهواجر: مؤنث الهاجر || نصف النهار في القبط أو من عند زوال الشمس إلى العصر لأن الناس يستكثون في بيوتهم كأنهم قد تهاجروا || شدة الحر وقد تكون الهاجرة من المصادر التي جاءت على فاعلة مثل العاقبة والعافية || «ناقة هاجرة»: فائقة .  
الهاجري - من لزم الحصر || الحسن الكريم الجيد || البقاء .

هاجس - مهاجسة [هجن]: ساره .

الهاجس - ج هواجس: فا || ما وقع في خلدك

الهاجع - ج هُجوع وهُجع: فا .

الهاجعة - ج هُجع وهُجوع وهواجع وجج هواجمات: النائمة ليلاً .

هاجل - مهاجلة [هجل]: سار في الهجل .

هاجم - مهاجمة [هجم]: هجم أحدهما على الآخر .

الهاجين - ج هواجين: فا || زنت لا يوري بقدحة واحدة || الصبيّة تزوج قبل بلوغها || النخلة تحمل صغيرة .

الهاجئة - مؤنث الهاجين || النخلة تحمل صغيرة .

الهاجي - [هجو]: فا .

هاد - هودا [هود]: تاب ورجع إلى الحق || دخل في اليهودية || و - في المنطق: أداه بسكون ورفق || و - هودا وتهودا: صات بصوت ضعيف لين .

الهاد - [هد]: فا || صوت من البحر فيه دوي .

هادى - مهادة وهدا [هدى]: فلان: ساقه || أهدي كل منها إلى صاحبه || جاء أحدهما بطعام والآخر بطعام فأكلا معاً في مكان .

الهادة - [هد]: مؤنث الهاد || الرعد .

الهادير - فا || الساقط، ج هدر || اللبن الرائب الذي خثر أعلاه وأسفله رقيق .

الهادرة - ج هوادير: مؤنث الهادير || أرض كثيرة

الهائف - [هيف]: فا || الشديد العطش .

الهائفة - ج هوائف [هيف]: مؤنث الهائف || الناقة التي استقبلت هبوب الهيف بوجهها فاتحة أفواهها من شدة العطش .

الهائل - [هول]: المفزع || و - من الأمور: الذي عظم عليك .

الهائم - ج هيم وهيام [هيم]: فا || المنحير .

هاب - هيبا وهيبة ومهابة [هيب]: ه: خافه واتقاه وحذره || و - الرجل فلاناً: وقرة وعظمه .

الهائشة - ج هوائش: الجماعة || الجماعة من الناس ليسوا من قبيلة واحدة .

الهابط - فا || المهزول .

الهابل - الأم التاكيل || الكاسب || الهتال || الكثير اللحم والشحم .

الهابي - [هيو]: فا، ج هبي || تراب القبر .

هاتر - [هيت]: اسم فعل بمعنى أعطني؛ يقال «هاتر يا رجل» وهاتي يا امرأة وهاتيا يا رجلان ويا امرأتان وهاتوا يا رجال وهاتين يا نساء .

هاتي - مهاتاة [هتر]: ه: أعطاه . (وتصرف هذا الفعل كتصرف عاطى) || يقال «هاتر يا رجل» أي أعط . و «هاتي يا امرأة»؛ و «ما أهاتيك» أي ما أنا بسعطيك .

هاتر - مهاترة [هتر]: ه: سابه بالقبيح من القول والباطل .

الهاتير - ج هاترون وهترة: فا .

الهائيف - فا || من يسمع صوته ولا يرى شخصه || آلة تنقل الكلام أو الأصوات على مسافات .

الهائيفي - النسبة إلى الهائيف || «مخابرة هائيفة»: مخابرة بالتلفون .

الهاتين - «سحاب هاتين» ج هتن وهتن: ذو هتن .

هاج - هيجاً وهياجاً وهيجاناً [هيج]: الشيء: نار وتحرك وانبعث || و - البحر: اضطرب وتحرك || و - الرجل: اضطرب وتحرك من حمقه || شجع وتفحم

|| و - الشيء بالشيء: أثاره وبعثه || و - ت الإبل:

عطشت || و - الإبل: حركها في الليل إلى المورد أو

الكلام || و - النبات: يبس || و - ت الأرض:

أخذ نباتها في اليبس .



العشب متناهية .  
 المادف - فا || الغريب .  
 المادفة - الجماعة .  
 المادل - فا || « بعيرٌ هادلٌ » : طويلُ المشفر .  
 المادِم - فا || « هادِمُ اللداتِ » : كنايةٌ عن الموت .  
 هادِن - مُهادِنَةٌ [هدن] هُ : صالحَةٌ || وادَعَه .  
 الهادي - [هدي] : فا ، ج هَادُونَ وَهُدَاةٌ || و - ج  
 هَوَادٍ : العصا || المتقدمُ || العُنُقُ || النصلُ || و -  
 (اع) : نتوءٌ صغيرٌ على مدفعِ السلاحِ النَّاريِّ يُعطي مع  
 مِنهَضَةٍ خطَّ التسديدِ إلى المهدفِ || و - (ح) : الأسدُ  
 || « هَوَادِي اللَّيْلِ » : أوائلُهُ || « هَوَادِي الإِبْلِ » : أوَّلُ  
 ما يطلع منها .  
 الهاديَّة - ج هَادِيَاتٍ وَهَوَادٍ : مؤنثُ الهاديِ || العصا  
 || العُنُقُ || الصخرةُ الناتئةُ في الماء .  
 هَادِي - مُهَادَاةٌ [هدي] هُ : هدى معه .  
 هَادِبٌ - مُهَادِبَةٌ [هدب] : أُسْرِعَ .  
 الهاذِر - فا || « يَوْمٌ هَازِرٌ » : شديدُ الحرِّ .  
 الهاذِم - الرجلُ الذي يأكلُ بسرعة .  
 الهاذِي - [هدي] : مَنْ يتكلمُ بغيرِ معقولٍ لمرضٍ أو  
 لغيره .  
 هَارٌ - هَوْرًا [هور] فلانًا بالأمر : اتَّهَمَهُ بِهِ || و -  
 هُ بكذا : ظَنَّهُ بِهِ || و - الشيءُ : حَزْرُهُ || و - هُ على  
 الشيءِ : حَمَلُهُ عَلَيْهِ || و - هُ من الشيءِ : صرفُهُ عَنْهُ  
 || و - فلانًا : غَشَّهُ || صرَعُهُ || و - القومُ : قتلهم  
 وكبَّ بعضهم على بعضٍ || و - البناءُ : هدمُهُ || و -  
 البناءُ : انهدمَ || و - هَوْرًا وَهَوْرًا البناءُ : انصدع ولم  
 يسقط .  
 هَارٌ - مُهَارَةٌ [هر] هُ : هَرَّ في وجهِهِ .  
 الهار - [هور] : « رَجُلٌ هَارٌ » : ضعيفٌ ساقطٌ من  
 شدَّةِ الزمانِ .  
 الهار - فا || الكلبُ إذا كَثُرَ عن أنيابه .  
 هَارِي - مُهَارَاةٌ [هري] هُ : كَلَّمَهُ باستهزاء .  
 الهارب - فا || يقالُ « ماله هاربٌ ولا قاربٌ » أي صادِرٌ  
 عن الماءِ ولا واردٌ يعني ما له شيءٌ ؛ أو معناه ليس أحدٌ  
 يهربُ منه ولا أحدٌ يقربُ إليه فليس هو بشيءٍ || « هَارِبٌ  
 الماءُ » عندَ الزَّرَّاعينَ : مجرىٌ يجري فيه الماءُ من قناةٍ  
 إلى أرضٍ مزروعةٍ ليسقيها .

هَارَشٌ - مُهَارَشَةٌ وَهَرِاشًا [هرش] بعضُ الكلابِ على  
 بعضها : حَرَّشَهَا || و - فلانٌ فلانًا : واثبُهُ وخاصمُهُ .  
 الهاري - [هور] : فا || « بناء هارٍ » : هائرٌ || « رَجُلٌ  
 هارٍ » : ضعيفٌ ساقطٌ من شدَّةِ الزمانِ .  
 الهازِي - [هزل] : فا || « الهازِيُّ بفلانٍ أو من فلانٍ » :  
 الساخرُ منه .  
 الهازِة - مؤنثُ الهازِيِ || يقالُ « هذه مَفَازَةٌ هازِةٌ  
 بِالرَّكْبِ » أي صعبةُ الاجتيازِ || « غداةٌ هازِةٌ » : شديدةُ  
 البردِ .  
 هازِلٌ - مُهَارِةٌ [هزل] : نقيضُ جَدٍّ || و - فلانًا :  
 مازحُهُ .  
 الهازِمة - ج هَوَازِمٌ : الداهيةُ .  
 هاشٌ - هَوَشًا [هوش] القومُ : اختلطوا واضطربوا  
 ووقعت بينهم الفتنةُ || و - أهلُ الحربِ بعضهم إلى  
 بعضٍ : خَفُوا وَنَهَضُوا || و - ت الخيلُ في الغارةِ :  
 نفرت وتبددت || و - المالُ : جمعه حرامًا || و -  
 الكلبُ عندَ العامةِ : نَبَحَ .  
 هاشٌ - هَيْشًا [هيش] الشيءُ : أفسدهُ || و - القومُ :  
 هاجوا وَتَحَرَّكُوا || و - فلانٌ : أكثرُ الكلامِ || طرب  
 || و - الناقةُ : حلبها رَوَيْدًا || و - المالُ : جمعه .  
 الهاشِم - فا || مفردُ الهشَمِ لخلابي اللبنِ .  
 الهاشِمة - مؤنثُ الهاشِمِ || شجَّةٌ تهشمُ العظمَ .  
 هاصٌ - هَيْصًا [هيص] عُنُقُهُ : دَقَّهَا || و - بالشيءِ :  
 عَنَفَ بِهِ || و - الطيرُ : رمى بهيصِهِ أي سَلَحِهِ .  
 الهاصَّة - [هص] : عينُ القيلِ .  
 الهاصِر - (ح) : الأسدُ لأنه يهصرُ فريستهُ أي يكسرُها  
 كسرًا .  
 هاصٌ - هَيْصًا [هيص] الطائرُ : سَلَحَ || و - فلانٌ  
 العظمَ : كسرهُ بعدَ الجُبُورِ || و - هُ : كسرهُ وَفَتَنَهُ ||  
 و - الحزنُ قلبَهُ : أصابهُ مرَّةً بعدَ أُخرى .  
 الهاصِم - فا || « شيءٌ هاصِمٌ » : فيه رخاوةُ .  
 الهاصِمة - مؤنثُ الهاصِمِ || القوَّةُ التي تُعيدُ الغدَاةَ لأن  
 يصيرُ جُرْمًا بالفعلِ من العَضُوِّ ويتصوَّرُ بصورتِهِ .  
 الهاصُوم - كلُّ دواءٍ يساعدُ على هَضْمِ الطعامِ || المنثِقُ  
 لِماله || و - (ح) : الأسدُ .  
 الماطِل - فا || الزرعُ الملتفُّ || و - ج هَطْلٌ : المطرُ  
 العظيمُ القطرِ النازلُ متتابعًا متفرقًا .

- الماطلة - مؤنث الماطيل من المطر .  
 هاع - هَوَعًا [هوع] الرجلُ : قاء من غير تكلف ||  
 و - هَوَعًا : جزع || خفَّ || و - القومُ بعضهم إلى  
 بعضٍ : هموا بالوثوب .  
 هاع - هَيْعًا [هيع] الشيءُ : انبسط على وجه الأرض  
 || و - الرصاصُ : ذاب || و - تِ الإبلُ إلى الماء :  
 أرادتُه || و - الرجلُ : جاع || تهوَّعَ || و - هَيْعًا وهَيْعَةً  
 وهْيُوعًا وهْيُوعَةً وهْيَعَانًا : جبن وفرغ || و - هَيْعَةً وهَاعًا :  
 ساء حرصه مع ضعفٍ || و - من الشيء : ضجر .  
 هاف - هَيْفًا [هيف] : عطش شديدًا || و - تِ  
 الإبلُ : استقبلت هبوب الهَيْف بوجوهها فأنحمت أفواهها  
 من شدة العطش || و - هَيْفًا وهَيْفًا تِ الإبلُ :  
 بمعنى هافت تهيف || و - هَيْفًا وهَيْفًا الغلامُ : ضمير  
 بطنته ورقت خاصرته || و - هَيْفًا العبدُ : أبى أي  
 هرب .  
 الهاف - [هيم] : «رجلُ هاف» : لا يبصر على  
 العطش .  
 هافى - مُهَافَاةً [هفوا] هُ : مايله إلى هواه .  
 الهافة - [هيف] : «إبلُ هافة» : تعطش سريعًا .  
 الهافي - [هفوا] : فا || الجائع .  
 الهافية - ج هَوَافٍ : مؤنث الهافي .  
 الهاقل - (ح) : الذكْر من الفأر .  
 الهالك - [هك] : «أحمقُ هالك» : بالغ في الحمق .  
 هان - هَوْلًا [هول] الأمرُ فلانًا : أفزعه وعظم عليه .  
 هان - هَيْلًا [هيل] عليه الترابُ : صبّه .  
 هان - هَيْلًا ومُهَالَّةً [هل] الأجيرُ : استأجره كلَّ شهرٍ  
 بشيء .  
 الهال - [هول] : الآل أي السراب .  
 الهال - [هيل] : الرمل المنهال .  
 هالى - مُهَالَاةً [هلي] هُ : نازعه .  
 الهالية - «ليلةُ هالية» : مطيرة .  
 الهالة - ج هَالَاتٍ [هول وهيل] : دائرة القمر كالطفاوة  
 لدائرة الشمس || دائرة نيرة تُرْتَم حول رؤوس القديسين .  
 الهاليج - فا || الكثير الأحلام بلا تحصيل .  
 هالس - مُهَالَسَةً [هلس] هُ : ساره .  
 الهالس - فا || واحد الهواليس للخفاف الأجسام الضعفاء .  
 الهاليع - ج هَوَالِيعٍ : فا || «نعامُ هاليع» : سريع في
- مضيه . وفي المؤنث يقال «نعامة هاليع وهالعة» || «شحُّ  
 هاليع» : مُحْزِنٌ .  
 الهالك - ج هَلَكِي وهَلَكٌ وهَلَاكٌ وهَوَالِكٌ (وهذه شاذة  
 كفوارس) : فا .  
 الهالكة - ج هَوَالِكٍ : مؤنث الهالك || النَّفسُ الشَّرِهة .  
 الهالكي - الخدَّاد .  
 الهالكى - [هلك] : سَمُّ الفأر .  
 هام - هَيْمًا [هيم] : عطش || و - على وجهه :  
 ذهب لا يدري أين يتوجّه || و - هَيْمًا وهْيُومًا وهَيْمًا  
 وهَيْمَانًا وَهَيْمَانًا بكذا : أحمه .  
 الهامة - ج هَوَامٍ [هم] : ما كان له سَمٌ كالحية . وقد  
 تُطلق «الهوام» على ما لا يقتل من الحشرات .  
 الهاميع - فا || المتروك يمج بعضه في بعض كالغنم بلا  
 راع والعسكر بلا قائد || يقال «هَمَّجُ هَامِجٌ» لرذال  
 الناس وذلك في التوكيد كما يقال «ليلٌ لائل» .  
 الهاميد - ج هَوَامِيدٍ : فا || البالي المسود المتغير || اليابس  
 من النبات والشجر || المكان الذي لا نبات فيه ||  
 «رجلٌ هاميد» : يكاد يموت من الجوع || «الثوبُ  
 الهاميد» : المتقطع من طول الطي ، تنظر إليه فتحسبه  
 صحيحًا ، فإذا مسسته تناثر من البلى .  
 هامر - مُهَامِرَةٌ [همر] الشيء : جرفه .  
 الهامير - فا || «سحابٌ هامير» : سيال .  
 الهاميز - ج هُمَازٍ وهَامِزُونَ : فا || العيَاب .  
 هامس - مُهَامَسَةٌ [همس] هُ : ساره .  
 هامسٌ مُهَامَسَةٌ [همس] هُ : عاجله .  
 الهاميش - فا || حاشية الكتاب || «على هاميش كذا» :  
 بمناسبة كذا ، في صدد كذا || «على هاميش الأخبار» :  
 تغليقًا على ما ورد فيها .  
 الهاميع - فا .  
 الهامية - ج هَوَامِيعٍ : مؤنث الهاميع || «دموعُ هَوَامِيعٍ» :  
 سيالة .  
 الهاميل - ج هَوَامِيلٍ وَهُمُولَةٌ وَهَامِيلَةٌ وَهَمَلٌ وَهُمَلٌ وَهُمَالٌ  
 وَهَمَلِيٌّ من الإبل : المتروك ليلاً ونهارًا يرمى بلا راع .  
 الهامية - ج هَوَامِيٍّ [هي] : اسم فاعل للمؤنث ||  
 «هَوَامِيٌّ الإبل» : ضوألها التي همت على وجوهها .  
 هان - هَوَانًا [هون] : ضعف وسكن || و - الأمرُ  
 على فلانٍ : لان وسهل || و - هَوَانًا وهَوَانَةً

هَاهَأ - هَيْهَاءَ وَهَاهَأَاءَ [هَاهَأُ] : قَهَقَهُ || و - بِالْإِبِلِ : دَعَاهَا لِلْعَلْفِ فَقَالَ « هَيْ هَيْ » أَوْ زَجَرَهَا فَقَالَ لَهَا « هَاهَأُ » .

هَاهَأُ - [هَاهَأُ] : صَوْتُ تَزَجْرُ بِهِ الْإِبِلِ .

هَبَّ - [وَهَبَ] : فَعَلَ أَمْرًا مِنْ وَهَبَ . يُقَالُ « هَبَّنِي فَعَلْتُ » أَي أَحْسَبُنِي . وَهِيَ كَلِمَةٌ لِلأَمْرِ فَقَطْ تَنْصَبُ مَفْعُولِينَ .

هَبَّ - هُبُّوبًا وَهَبِيْبًا وَهَبًا [هَبَّ] تَرِ الرِّيحُ : ثَارَتْ وَهَاجَتْ || و - الرَّجُلُ مِنَ النَّوْمِ : انْتَبَهَ وَاسْتَيْقَظَ || و - يَفْعَلُ كَذَا : طَفِقَ يَفْعَلُهُ || و - النَّجْمُ : طَلَعَ || و - هَبًا وَهَبُّوبًا وَهَبِيْبًا وَهَبَابًا : نَشِطَ وَأَسْرَعَ .

هَبَا - هُبُّوبًا [هَبَا] الْغَبَارُ : سَطَعَ || و - الرَّمَادُ : اخْتَلَطَ بِالْتَرَابِ || و - الْفَرَسُ : فَرَّ || و - الرَّجُلُ : مَشَى مَشْيًا بَطِيْنًا || مَاتَ .

الْهَبِي - [هَبَا] : يُقَالُ « نُجُومٌ هَبِي » أَي هَابِيَةٌ اسْتَرَتْ بِالْهَبَاءِ .

الْهَبَاءُ - جَ أَهْبَاءَ [هَبَا] : الْغَبَارُ || دَقَاتِقُ التَّرَابِ سَاطِعَةٌ وَمَشْوَرَةٌ عَلَى وَجْهِ الأَرْضِ ؛ وَمِنْهُ يُقَالُ « ذَهَبَ هَبَاءٌ مَثْوَرًا » أَي ذَهَبَ ضَيَاعًا || الْقَلِيلُ الْعَقُولِ مِنَ النَّاسِ . الْهَبَاءَةُ - [هَبَا] : الْقِطْعَةُ مِنَ الْهَبَاءِ .

الْهَبَابُ - [هَبَّ] : الْهَبَاءُ .

الْهَبَابُ - [هَبَّ] : الْكَثِيرُ الْمَهْبُوبِ .

الْهَبَارُ - الْفَرْدُ الْكَثِيرُ الشَّعْرُ || « سَيْفٌ هَبَّارٌ » : قَطَّاعٌ . الْمَهْبَارِيَّةُ - مَا طَارَ مِنَ الرِّيشِ || مَا تَعَلَّقَ بِأَسْفَلِ الشَّعْرِ مِثْلَ النَّخَالَةِ .

الْمَهْبَارِيَّةُ - « رِيحٌ هَبَّارِيَّةٌ » : ذَاتُ غَبَارٍ .

الْمَهْبَاشُ - الْكَثِيرُ الْكَسْبِ وَالْجَمْعُ .

الْمَهْبَاشَةُ - جَ مَهْبَاشَاتٌ : الْجَمَاعَةُ مِنَ النَّاسِ لَيْسُوا مِنْ قَبِيلَةٍ وَاحِدَةٍ || « الْمَهْبَاشَاتُ » : الْمَكَاسِبُ أَي مَا كَسَبَتْ مِنَ الْمَالِ وَجَمَعَتْهُ .

الْمَهْبَاطُ - النَّازِلُ الْوَادِي .

الْمَهْبَالُ - (ن) : شَجَرٌ تُعْمَلُ مِنْهُ السَّهَامُ .

الْمَهْبَالُ - الْكَاسِبُ الْمُحْتَالُ || الصَّيَّادُ الَّذِي يَهْتَبِلُ الصَّيْدَ أَي يَفْتَرُهُ .

الْمَهْبَالَةُ - الْغَنِيْمَةُ .

الْمَهْبَالَةُ - الْطَلْبُ || فَقَدْتُ الْعَقْلَ وَالتَّمْيِيزَ || و - (ن) :

وَاحِدَةُ الْمَهْبَالِ .

الرَّجُلُ : ذَلٌّ وَحَقْرٌ .

الْحَافِي - [هَنَأ] : فَا || الْخَادِمُ .

الْحَائِنَةُ - [هَنَأ] : إِشْحَمَةُ فِي بَاطِنِ الْعَيْنِ تَحْتَ الْمُقَلَّةِ . هَائِنًا - مُهَائِنَةً وَهَائِنًا [هَنَفَ] تَرِ الْمَرْأَةُ خَاصَّةً : ضَحِكْتَ فِي فِتْوَرٍ كَضَحِكِ الْمُسْتَهْزِئِ .

هَائِدَةٌ - مُهَائِدَةٌ [هُود] هُ : مَائِلَةٌ || عَائِدَةٌ || وَادِعَةٌ وَصَالِحَةٌ || و - هُ فِي الْبَيْعِ : سَاهَلُهُ فِي الثَّمَنِ .

هَائِشٌ - مُهَائِشَةٌ [هُوشَ] الْقَوْمَ : خَالَطَهُمْ .

الْحَامَةُ - جَ هَامٌ وَهَامَاتٌ [هُومَ] : رَأْسُ كُلِّ شَيْءٍ . وَتُطَلَّقُ عَلَى الْجَنَّةِ || رَئِيسُ الْقَوْمِ وَسَيِّدُهُمْ || جَمَاعَةُ النَّاسِ || و - (ح) : الْفَرَسُ || و - (ح) : نَوْعٌ مِنَ الْبُومِ الصَّغِيرِ . تَأَلَّفَ الْقُبُورَ وَالْأَمَاكِنَ الْخَرِبَةَ وَتَنْظُرُ مِنْ كُلِّ مَكَانٍ أَبْنَاءَ دَرَّتْ دَارَتْ رَأْسَهَا . وَتُسَمَّى أَيْضًا الصَّدْيُ || « بَنَاتُ الْهَامِ » : مَخُجُ الدِّمَاغِ .

هَائِي - مُهَائِيَةٌ وَهَوِيٌّ [هُوي] فُلَانٌ : اشْتَدَّ سَيْرُهُ || و - هُ : دَارَاهُ || لَاحَةٌ .

هَائُونَ - مُهَائُونَ [هُونَ] نَفْسُهُ : رَفِقَ بِهَا .

الْمَهَائُونَ - جَ هَوَائُونَ [هُونَ] : الْمَهَائُونَ || « يَدْفَعُ الْمَهَائُونَ » : رَاجِعُ الْمِدْفَعِ .

الْمَهَائُونَ - جَ هَوَائُونَ [هُونَ] : مَا يُدْفَعُ فِيهِ الدَّوَاءُ وَيُحْمَوُ (فَارِسِيَّةٌ) .

الْمَهَائُونَ - جَ هَوَائُونَ [هُونَ] : الْمَهَائُونَ .

الْمَهَائِي - [هُوي] : فَا || مَنْ يُؤَلِّعُ بَغْنًا أَوْ يَعْمَلُ قِبَارِسُهُ دُونَ أَنْ يَجْمَلَ مِنْهُ حَرْفَتُهُ وَدُونَ أَنْ يَسْتَفِيدَ مِنْهُ مَالِيًّا || و - (ح) : الْجَرَادُ || حَرْفُ الأَلْفِ ؛ سُمِّيَ بِذَلِكَ لِأَنَّهَا مَخْرُجَةٌ هَوَاءَ الصَّوْتِ أَكْثَرَ مِنْ أُنْتِصَاعِ مَخْرُجَتِي الرَّاوِ وَالْبَاءِ هَوَاءَ صَوْتِهَا . وَمَعْنَى « الْمَهَائِي » هُنَا ذُو الْهَوَاءِ كَالنَّابِلِ وَالتَّاشِبِ فِيهَا بِمَعْنَى ذِي التَّبَلِ وَذِي النَّشَابِ .

الْمَهَائِيَّةُ - [هُوي] : الْجَوُّ || التَّائِكَةُ .

الْمَهَائِيَّةُ - مِنْ أَسْمَاءِ جَهَنَّمَ مَعْرُوفَةٌ بِمَنْعَةِ الصَّرْفِ . وَتَدْخُلُهَا أَلٌ لِلْمَحِ الصِّفَةِ يُقَالُ « الْمَهَائِيَّةُ » .

هَائِيًا - مُهَائِيَةً - [هَيَا] هُ فِي الأَمْرِ : وَافَقَهُ || يُقَالُ « هَائِيًا فِي دَارِ كَذَا » أَي سَكَنَهَا هَذَا مَدَّةً وَذَلِكَ مَدَّةً . وَقِيلَ انْتَفَعَ كُلُّ مَنْهَا بِقَدْرِ سَهْمِهِ . وَهَذَا مِنْ اصْطِلَاحَاتِ الْفُقَهَاءِ .

هَائِيَجٌ - مُهَائِيَجَةٌ وَهَيَّاجًا [هَيَجَ] هُ : أَثَارُهُ وَقَاتِلُهُ .

هُؤْلَاهُ - هَا التَّنْبِيهُ وَالْأَلَاءُ اسْمُ إِشَارَةٍ لِلْجَمْعِ .

الهباية - [هبو] : هباية الشجر : قشرها .  
 هبب - تهيبب [هب] الثوب : خرقة .  
 الهبة - [وهب] : مص || و - ج هبات : تملك  
 الشيء بلا عوض || الشيء الموهوب .  
 الهبة - [هب] : المرة من هب || الساعة تبقى من  
 السحر || الحقة من الدهر .  
 الهبة - [هب] : مضاء السيف في الضربة وهزته ||  
 و - ج هيب : النوع من هب || الحال || القطعة من  
 الثوب .  
 هبج - هبجا ه بالعصا : ضربه بها ضربا متتابعاً .  
 هبج - هبجا وجه الرجل : انتفخ وتقبض .  
 هبج - تهيبجا [هبج] ه : ورمة .  
 الهبج - «وجه هبج» : متفخ ومتقبض .  
 هبذ - هبذا الهبيد : جناه وكسره وطبخه || و -  
 فلانا : أطعمه الهبيد .  
 الهبد - (ن) : الحنظل || حب الحنظل .  
 هبر - هبرا اللحم : قطعة قطعاً كباراً .  
 هبر - هبرا البعير : كثر لحمه .  
 الهبر - حب العنب || مشاققة الكتان .  
 الهبر - مص || اللحم أو يضع لحم لا عظم فيها || و -  
 في القراءة : أن يقف القارئ على رأس الآية (وهو مكروه)  
 || و - ج هبور وهبر : ما اطمان من الأرض أو الرمل .  
 الهبر - من الجمال : الكثير اللحم .  
 الهبراء - مؤنث الأهبر .  
 الهبرة - واجدة الهبر للحم .  
 الهبرية - ما طار من زغب القطن || ما تاتر من القصب  
 والبردي فيتلبد .  
 الهبرية - ما طار من الريش || ما يتعلق بأسفل الشعر  
 مثل النخالة ، ويعرف بقشرة الرأس .  
 هبش - هبشا الرجل : حلب بالكف كلها || و -  
 الشيء : جمعه || أصابه || و - لعياله : كسب ||  
 و - فلانا : ضربه ضرباً موجعاً .  
 هبش - هبشا : هبش .  
 هبش - تهيبشا [هبش] المال : جمعه || و - ه :  
 خدشه .  
 هبص - هبصاً : نشط وعجل || و - على الشيء :  
 حرص عليه فقلق لذلك || و - الكلب : حرص على

الصيد .  
 هبص - هبصاً : هبص .  
 الهبص - من يحرص على الشيء ويقلق لذلك .  
 هبط - هبطاً الوادي : نزل || و - من موضع إلى  
 آخر : انتقل || و - بلد كذا : دخله || و - السوق :  
 أتاها || و - ه من الجبل : أنزله || و - فلانا البلد :  
 أدخله || و - الثمن : نقص || و - ثمن السلعة ومن  
 ثمنها : نقصه عن تمام ما كان عليه || و - المرض  
 لحمه : هزله || و - فلان : أتضع || و - فلانا :  
 ضربه || و - الحائط عند العامة : سقط || و -  
 هبوطاً فلان من الجبل : نزل .  
 هبط - تهبطاً [هبط] العدل : مهدد على البعير .  
 الهبط - مص || النقصان || الوقوع في الشر || الدل .  
 الهبطة - المرة من هبط || ما نطأ من الأرض .  
 هبل - هبلات فلانا أمه : ثكلته . ويقال هبلته  
 أمه ، دعاء عليه . وكثيراً ما يستعمل في المدح والإعجاب  
 والاستحسان بمعنى « ما أعلمه » و « ما أصوب رأيه » .  
 هبل - تهيبلا [هبل] فلانا : قال له : « هبلتك أمك »  
 || و - الرجل لعياله : تكسب || و - اللحم فلانا :  
 كثر عليه وركب بعضه بعضاً || و - الشيء عند العامة :  
 حرصه للهبة .  
 الهبل - مص || الشأن || و - عند العامة : العته والبله .  
 هبل - صم كان في الكعبة .  
 الهبل - المحتال || و - (ح) : الذئب .  
 الهبلة - اللهب والبخار (عامية) .  
 هبهب - هبهبه [هبهب] الرجل : أسرع || اتبه من  
 النوم || و - ه : زجره || و - السراب : لمع .  
 الهبهب - [هبهب] : السريع .  
 الهبوة - ج هبوات وأهباء (على غير قياس) [هبو] :  
 الغبرة .  
 الهبوب - [هب] من الرياح : المييرة للغبرة .  
 الهبوبة - [هب] من الرياح : الهبوب .  
 الهبور - (ح) : العنكبوت .  
 الهبور - عصابة الزرع وما نفثت من ورقه || الدر الصغير .  
 الهبوط - الحدور من الأرض .  
 الهبول - المرأة الثكول .  
 الهبيب - [هب] من الرياح : الهبوب .

الهيد - (ن) : الحَنْظَلُ || حَبُّ الحَنْظَلِ .

الهَيْدَةُ - واحدة الهَيْدِ .

الهَيْر - ج هَيْرٌ وَهَيْرَةٌ : ما كان مطمئناً من الأرض وحوله أرفع .

الهَيْرَةُ - (ح) : الضبج .

الهَيْط - المهزول الضامير .

الهَيْل - الأبله (عامية) .

هَتَّ - هِتَّاءٌ [هت] هُ بِكَذَا : عَيْرُهُ (عامية) .

الهَتَاف - مص || الصوت الجافي العالي ؛ يقال «عاصفة من الهتاف» .

الهَتَافَةُ - «قوسٌ هَتَافَةٌ» : مرَّنةٌ مصوَّنة .

الهَتَامَةُ - ما تهتمُّ من الشيء أي تكسَّر منه .

هَتَّرَ - هِتْرًا عِرْضَ فلانٍ : مزَّقَهُ || و - الكَبِيرُ فلانًا : أفقده عقله .

هَتَّرَ - تَهْتِيرًا [هتر] عِرْضَ فلانٍ : بالغ في تمزيقه .

الهَتْر - ذهاب العقل من كِبَرٍ أو مرضٍ أو حزنٍ .

الهِتْر - ج أهتار : الكذب || الداهية || الأمر العَجَبُ || السَّقَطُ من الكلام والخطأ فيه || النصف الأول من الليل .

هَتَمَ - هِتْمًا وَهَتَمًا تِ الحِمامَةِ : صانت أو مدَّت صوتها || و - فلانٌ بفلانٍ : صاحَ بهُ || مدحَهُ || و -

بجانبه : هلَّلَ له .

هَتَمًا - تَهْتِيمًا [هتف] تِ الحِمامَةِ : ناحت .

الهَتَف - مص || الصوت الجافي العالي .

الهَتْفَى - «قوسٌ هَتْفَى» : مرَّنةٌ مصوَّنةٌ .

هَتَكَ - هِتْكَ السَّرَّ ونحوه : خرَّقهُ || جذبهُ فقطعةً

من موضعهُ || شقَّ منه جزءًا فبدا ما وراءهُ || و - التوب :

شقُّه طولًا .

هَتَكَ - تَهْتِيكًا [هتك] السَّرَّ : بمعنى هَتَكَهُ شُدُّ

للمبالغة .

الهَتَك - «توبٌ هِتْكَ» : مُزَّقٌ .

الهَتَكَةُ - الاسم من هَتَكَ السَّرَّ || الساعة من الليل .

هَتَلَّ - هِتْلًا وَهَتُولًا وَهَتَالًا وَهَتَلَاتًا تِ السماءِ :

تتابع مطرها .

الهَتَلَّ - «سحابٌ هِتْلٌ» : متتابعة المطر .

الهَتْلَانُ - المطر الضعيف الدائم .

هَتَمَّ - هِتْمًا فَاهُ : ألقى مقدَّم أسنانهُ || و - الثنية :

كسرها من أصلها .

هَتَمَ - هِتْمًا : انكسرت ثناياهُ من أصولها .

هَتَمَ - تَهْتِيمًا [هتم] هُ بالضرب : ضعُفه .

الهَتَاء - مؤنث الأهْتَم وهو الذي انكسرت ثناياه من أصولها .

هَتَنَ - هِتْنًا وَهَتُونًا وَهَتَانًا وَهَتَانًا تِ السماءِ : تتابع

مطرها وانصبَّ || و - الدمعُ : قطر .

الهَتْن - المطر المتتابع .

الهَتُوف - «قوسٌ هَتُوفٌ» : مرَّنةٌ مصوَّنةٌ || «حمامةٌ

هَتُوفٌ» : كثيرة الهَتَافُ || «ريحٌ هَتُوفٌ» : حثَّانةٌ ||

«سحابةٌ هَتُوفٌ» : راعدة .

الهَتُون - «سحابٌ هَتُونٌ» ج هِتْنٌ وَهِتْنٌ : ذو هِتْنٍ ||

«عَيْنٌ هَتُونٌ الدمعُ» : تصبُّ الدمع .

الهَيْكَةُ - الفضيحة .

هَتَمَ - هِتْمًا هُ : دقَّه حتى السحقِ || و - له من مالِهِ :

أعطاهُ دفعةً منه .

هَجَّ - هَجًّا وَهَجِيحًا [هج] البيت : هدمهُ || و -

فلانٌ من الظلم وغيرِهِ عند العامة : نفَّرَ وبأين مقامهُ

وأوغلَّ || و - هَجِيحًا تِ العينُ : عارت || و - تِ

النارُ : أتقدت وسُمعَ صوتُ استعارها .

الهَجَّ - النير على عُتق الثور .

هَجَا - هَجْوًا وَهَجَاءً وَهَجَاءً [هجو] هُ : عدَّد معايبهُ

ووقع فيه وشتمهُ || و - هَجْرًا وَهَجَاءً وَهَجَاءً وَهَجَاوَةً

اليومُ : اشتدَّ حرُّهُ || و - هَجْوًا وَهَجَاءً الحروفُ :

عدَّدَها بأساينها || و - هَجْرًا وَهَجَاءً وَهَجَاءً : قرأ .

هَجَى - تَهَجِيَةً [هجو] الحروفُ : عدَّدَها || و -

اللفظةُ : عدَّدَ حروفها || و - الصبيُّ الكتابُ : علَّمهُ

إياه .

الهَجَاء - [هجو] : مص || تقطيع اللفظة وتعديد

حروفها مع حركاتها || «حروفُ الهَجَاء» : هي الألف

والياء وما بينهما . وتُسمى أيضًا «حروفُ التَهَجِّي والتَهَجِيَّة» .

الهَجَاء - [هجو] : الكثير الهجو .

الهَجَاج - [هج] : السير السريع .

الهَجَاجَةُ - [هج] : الأحمق || الهبوة التي تدفن كلَّ

شيءٍ بالتراب .

الهَجَار - جبلٌ يُشَدُّ في رُسُغِ رِجْلِ البعير ثم يُشَدُّ إلى

حقويهُ || الوتر || الطوق || التاج .

- المُهْجَم - الكثير المهجوم على القوم || الشجاع || و - (ح) : الأسد .
- المُهْجَانُ - [هجن] من كل شيء : خياره وخالصه || و - من الإبل : البيض الكرام ؛ يستوي فيه المدكر والمؤنث والجمع || « رجلٌ هيجانٌ » : كريمٌ حسيبٌ ، وامرأةٌ هيجانٌ ونسوةٌ هيجانٌ كذلك || « أرضٌ هيجانٌ » : بيضاء لينة التراب .
- المُهْجَانَةُ - الكرم والحسب || التياض .
- هَجَّجَ - تَهَجَّجًا [هج] ت عَيْتُهُ : غارت || و - النار : أوقدها حتى سُمِعَ صوت استعارها .
- المُهْجِجُ - [هج] : الغدران .
- هَجَّدَ - هُجِّدًا : نام بالليل || سهر . وقيل المَهْجُودُ النوم بالنهار والمُهْجُوعُ النوم بالليل .
- هَجَّدَ - تَهَجَّدًا [هج] الرجلُ : استيقظ || نام بالليل || صلى في الليل || و - الرجلُ فلانًا : أبطله || نومه .
- هَجَّرَ - هُجِّرًا وهِجْرَانًا هُ : صرعه وقطعه (ضد وصلته) || و - الشيءُ : تركه وأعرض عنه || و - زوجةٌ : اعتزل عنها ولم يطلقها || و - هَجْرًا وهِجْرِيٌّ وإِهْجِيرِيٌّ في نومه أو مرضه : خلط وهذى || و - هَجْرًا به في النوم : حلم || و - هَجْرًا وهُجُورًا البعيرُ : شدة بالهيجار .
- هَجَّرَ - تَهَجَّرًا [هج] القومُ : ساروا في الهجرة || و - النهارُ : اشتدَّ حرُّه || و - إلى الشيءِ : بكرَّ وبادر .
- المُهْجَرُ - الاسم من الإهجار || القبيح من الكلام || الإفحاش في النطق .
- المُهْجَرُ - مص || تَرَكْتُ ما يلزمك تعهده || نصف النهار || شدة الحرِّ || الحسن الكريم الجيد || الخطام .
- المُهْجَرُ - الفائقة والفائق من النوق والجمال .
- المُهْجَرُ - الفائق الفاضل على غيره || الذي يمشي مُتَقَلِّبًا ضعيفًا .
- المُهْجَرَاءُ - القبيح من الكلام || الكفاية .
- المُهْجَرَةُ - الخروج من أرض إلى أخرى ؛ الاغتراب .
- المُهْجَرَةُ - المرأة من هَجَّرَ || المرأة السمينة التامة .
- المُهْجَرَةُ - النوع من هَجَّرَ || الاسم من التهاجر || الخروج من أرض إلى أخرى ؛ الاغتراب .
- هَجَّسَ - هُجِّسًا الشيءُ في صدره : خطر بباله || و - فلانًا : رده عن الأمر .
- المُهْجَسُ - مص || الصوت الخفي تسمعه ولا تفهمه || كلُّ ما وقع في خلدك .
- هَجَّجَ - هُجِّجًا - هُجِّجًا وَهَجَّجًا : نام ليلاً || نام مطلقًا .
- هَجَّجَ - تَهَجَّجًا [هجع] القومُ : ناموا .
- المُهْجِجُ - الغافل الأحمق .
- المُهْجِجُ - المُهْجِجُ .
- المُهْجِجَةُ - المرة من هَجَّجَ .
- المُهْجِجَةُ - نوع المَهْجُوعِ || « رجلٌ هيجئةٌ » : غافلٌ أحمق .
- المُهْجِجَةُ - الكثير المَهْجُوعِ || الغافل الأحمق .
- هَجَّجَ - هُجِّجًا : جاع واسترخى بطنه || لحقت خاصرته بجنيبه .
- المُهْجِجَاءُ - مؤنث الأَهْجِجِ .
- المُهْجِجَانُ - العَطْشَانُ .
- هَجَّمَ - هُجِّمًا عليه : انتهى إليه بغتة على غفلة منه أو دخل بغير إذن || و - فلانًا : طرده || و - الدابةُ : ساقها شديدًا || و - البردُ أو الشتاء : أسرع دخوله || و - ما في الضرع : حلبه كله || و - تِ الهواجرُ فلانًا : أسألت عرقه || و - البيتُ : انهدم || و - البيتُ : هدمه || و - الشيءُ : سكن || و - المرضُ : قتر وأقلع || و - فلانٌ : سكت وأطرق || و - هَجِّمًا وهُجِّمًا فلانًا على القوم : جعله يهجم عليهم || و - ت عَيْتُهُ : غارت .
- هَجَّمَ - تَهَجِّمًا [هجم] هُ : جعله يهجم .
- المُهْجَمُ - مص || و - ج أَهْجَامُ : القَدَحُ الضخم || العَرَقُ .
- المُهْجَمُ - القَدَحُ الضخم .
- المُهْجَمَةُ - المرة من هَجَّمَ || أوَّلُ ما يهجم من ظلام الليل || النعجة الهرمة || و - من الإبل : ما بين الأربعين أو السبعين إلى المئة || و - من الشتاء : شدة برده || و - من الصيف : شدة حرِّه .
- هَجَّنَ - هُجِّجًا : كان هاججًا .
- هَجَّنَ - هُجِّجًا وَهَجَّجًا وَهَجُّونَةً : كان هَجِّينًا || و - الكلامُ : دخل فيه عيبٌ .
- هَجَّنَ - تَهَجَّنًا [هجن] هُ : جعله هَجِّينًا || و - الأمرُ : قبحه وعابه .
- المُهْجَنَةُ - مص || و - ج هُجْنٌ من الكلام : العيب

والقبح أو ما يعيبه الإنسان || و - في العلم : إضاعته  
 || و - عند العامة : الشيء الفائق يُضَنُّ به .  
 المَجُود - ج هَجُود وهَجْد : المصلي في الليل .  
 المَجُورِي - الطعام يُؤْكَل نصفَ النهار .  
 المَجُوم - السريع المَجُوم || ما يُسِيل العرق || و -  
 من الرياح : الشديدة تهجم التراب على الموضع أي  
 تجرفه عليه .

المَجِيج - [مَجَج] : مص || و - ج هُجَّان : الأرض  
 الطويلة تسهجُ يعني تستعجل السَّيَّارة أي القوم السائرين  
 || الوادي العميق || الخطُّ يُخَطُّ في الأرض للكهانة .  
 المَجِير - ج هُجْر : الهاجرة أي نصف النهار في القيظ  
 || شدة الحرِّ || اللبن الخائر || الحوض العظيم الواسع  
 || القدح الضخم || الجمل المشدود بالهيجار || الغليظ  
 من حُمُر الوحش .

المَجِيرَة - الهاجرة أي نصف النهار في القيظ || شدة  
 الحرِّ .

المَجِيع - من الليل : الطائفة (مثل الهزيع) .  
 المَجِيل - المطمئن من الأرض || الحوض الذي لم  
 يُحْكَمْ عمله .

المَجِيمَة - اللبن التخين الخائر .

المَجِين - ج هُجْن وهُجْنَاء وهُجْتَان ومَهَاجِين ومَهَاجِنَة :  
 اللثيم || الذي أبوه عربي وأمه أمَةٌ غير مُحصنة || و -  
 ج هُجْن وهَوَاجِن من الخيل : الذي ولدته بِرْدُونَة من  
 حصانٍ عربيٍّ || «لَبِنٌ هَجِينٌ» : لا صريحٌ ولا لبنة .

المَجِينَة - ج هُجْن وهِجَان وهِجَائِن : مؤنث المَجِين .  
 هَدَأَ - هَدَأَ وهُدُودًا [هدأ] البناء : هدمه شديدًا  
 وضعضه وكسره بشدة صوتٍ . يقال «هَدَّئْتُهُ المصيبة»  
 أي أوقعت ركنه || و - هَدَأَ وهُدُودًا وهَدِيدًا الخائطُ  
 ونحوه : صات عند وقعِهِ || و - هَدَأَ الرَّجُلُ : هزم  
 || و - هَدَأَ البعيرُ : هدر .

الهِدَى - [هدأ] : مص || الرجل الكريم || الصوت الغليظ  
 || الهدى .

الهِدَى - ج هِدُون [هدأ] : الرجل الضعيف .

هَدَى - هَدَى وهَدِيًا وهَدِيَّةً وهِدَايَةً [هدى] هُ :  
 أرشده ، وهو ضدُّ أضلَّهُ . يقال «هداهُ الطريقَ وهداهُ  
 إلى الطريقِ وللطريقِ» أي بيَّنه له وعرفه به || و - هُ  
 الله إلى الإيمان أو للإيمان : أرشده إليه || و - الرجلُ :

استرشد || و - هِدَاءٌ فلانًا : تقدَّمه ؛ يقال «جاءتِ  
 الخليلُ يَهْدِيها فرسٌ أشقرٌ» أي يتقدَّمها || و - العروسُ  
 إلى بعلمها : زفَّها إليه .

هَدَى - تَهْدِيَةٌ [هدى] الهديةُ لفلانٍ أو إليه : أتحفُهُ  
 بها || و - العروسُ إلى بعلمها : زفَّها إليه || و -  
 الشيء : فرَّقَهُ .

الهُدَى - [هدى] : ضدُّ الضلال (مؤنث ويذكر) ||  
 الرشاد ؛ يقال «هو على الهدى» أي على الرشاد ||  
 البيان || الدلالة || النهار .

الهُدَاة - [هدأ] : الفرس الضامر .  
 الهُدَاب - العبيُّ الثقيل || كلُّ ورقٍ ليس له عَرَضٌ  
 كورقِ السَّرْوِ || «هُدَابُ النخْلِ» : سعفه || «هُدَابُ  
 الثوبِ» : الخيوط التي تبقى في طرفيه من عَرَضيه دون  
 حاشيته .

الهُدَاب - (ح) : جنس حشرات من فصيلة الفراشيات ،  
 متوسط القد . يوجد خاصةً في المناطق الجبلية .

الهُدَابَة - واحدة الهُدَاب للورق .

الهُدَاج - فعَّال للمبالغة || الذي يمشي مَشِيَّةَ الشيوخ  
 || «ظلمٌ هُدَاجٌ» : يمشي بارتعاش .

الهُدَاد - [هدأ] : الرفق والتأني .

الهُدَادَة - [هدأ] : الجبان ، يقال «رجُلٌ هُدَادَةٌ» .

الهُدَار - فعَّال للمبالغة .

الهُدَال - ما تهَدَّل أي تدلَّى من الأغصان || و - أو  
 الدَّبِق (ن) : نبات طفيلي من فصيلة العنبيات ؛ يعيش  
 على أغصان بعض الأشجار المثمرة ويمتصَّ نسغها . يظهر  
 في فصل الشتاء على اللوز والتفاح .

الهُدَالَة - الجماعة .

الهُدَام - الدُّوَار يُصيب الإنسان في البحر .

الهُدَان - ج هُدُون : الأحمق الجاني || الثقيل في الحرب .

الهُدَانَة - المصالحة بعد الحرب .

الهُدَاهِد - ج هُدَاهِيد [هدهد] (ح) : الهُدُهْد .

الهُدَاهِيَة - [هدهد] (ح) : واحدة الهُدَاهِيد .

الهِدَايَة - [هدى] : مص || الدلالة على ما يُوصِل إلى  
 المطلوب .

هَدَأَ - هَدَأَ وهُدُودًا [هدأ] : سكن (يكون في سكن  
 الحركة والصوت وغيرهما) || و - بالمكان : أقام || و -

فلانٌ : مات || و - الصبيُّ : جعل يضرب عليه بكمِّ

فلانٌ : مات || و - الصبيُّ : جعل يضرب عليه بكمِّ

فلانٌ : مات || و - الصبيُّ : جعل يضرب عليه بكمِّ

ويسكته لينام .  
 هَدَى - هَدَأ [هدأ] : انحنى || و - البعير : صغر  
 سنامه من كثرة الحمل .  
 هَدَأ - تَهْدِيَةٌ [هدأ] هُ : جعله يهدأ . يقال « هَدَأَ رَوْعَهُ » و « هَدَأَ أَعْصَابَهُ » .  
 الهُدء - [هدأ] : الهزيع من الليل .  
 الهُدء - [هدأ] : الهزيع من الليل . يقال « أتانا بعد هُدء من الليل » أي هزيع وبعد ما هدأ الناس أي ناموا .  
 الهُدءة - المرة من هَدَأَ || و - من الليل : الهُدء .  
 الهِدءة - النوع من هَدَأَ .  
 الهُدءة - ضَرْبٌ من العَدْوِ .  
 هَدَبَ - هَدَبًا شَيْءٌ : قطعهُ || و - الناقة : احتلبها || و - الثمرة : اجتنأها .  
 هَدِبَ - هَدَبَاتِ العَيْنِ : طال هُدْبُهَا || و - تِ الشجرة : طالت أغصانها وتدلَّت من حوالها .  
 هَدَبَ - تَهْدِيْبًا [هدب] الثمرة : جناها || و - الثوب : جعل له هُدَابًا .  
 الهُدْب - ج أهْدَاب : شَرُّ أشْفَار العَيْنِ || حَمْلُ الثوب وطْرته || « تَمَسَّكَ بِأَهْدَابِ الشَّيْءِ » : تعلق به .  
 الهُدْب - ج أهْدَاب : الهُدْب .  
 الهُدْب - ج أهْدَاب : أغصان الأَرْضِ ونحوه || ما دام من ورق الشجر كالسُرْوِ || كلُّ ورقٍ ليس له عَرْضٌ كورقِ السُرْوِ || و - من النبات : ما ليس بورق إلا أنه يقوم مقام الورق || « هَدَبُ الشجرة » : طولُ أغصانها وتدلُّها .  
 الهُدْب - (ح) : الأسد || و - من العيون أو الأنهار : ذو الهُدْبِ أو الهُدْبِ .  
 الهُدْبَاء - مؤنث الأهدب || « عَيْنٌ هَدْبَاء » : طال هُدْبُهَا || « شجرة هَدْبَاء » : طالت أغصانها وتدلَّت || « أُذُنٌ هَدْبَاء » : مُتَدَلِّيةٌ مُسْتَرْخِيَةٌ || « لِحْيَةٌ هَدْبَاء » : مسترسلة .  
 الهُدْبِيَّة - واحدة الهُدْبِ .  
 الهُدْبِيَّة - واحدة الهُدْبِ .  
 الهُدءة - [هدأ] : المرة من هَدَأَ || صوتٌ وقع الحائط ونحوه .  
 هَدَجَ - هَدَجًا وَهَدَجَانًا وَهَدَجَانًا : مشى مشية الشيخ || و - الظلم : مشى في ارتعاش || و - هَدَجًا وَهَدَجَةً

تِ النَّاقَةُ : حنَّت على ولدها || و - تِ القِدْرُ : غلت بشدة || و - تِ الرِّيحُ : حنَّت وصوتت .  
 هَدَجَ - تَهْدِيْبًا [هدج] تِ النَّاقَةُ : ارتفع سنامها وضخم فصار عليها منه شَيْبَةُ الهُدُجِ .  
 هَدَدَ - تَهْدِيدًا [هدأ] هُ : خوَّفَهُ وتَوَعَّدَهُ بالعقوبة .  
 الهَدَد - [هدأ] : الصوت الغليظ .

هَدَرَ - هَدْرًا وَهَدْرًا الدَّمُ وَغَيْرُهُ : بطل || و - فلانُ الدَّمِ وَغَيْرُهُ : أبطلهُ || و - هَدْرًا وَتَهْدَارًا الحمامُ : قرقر وكرَّر صوته في حنجرتِهِ || و - الشرابُ : غلا || و - تِ جِرَّةُ النَّيْبِ : غلا فيها النَّيْبُ || و - الرعدُ : صوتٌ || و - النخلُ : انشقَّ كَأَفْوَرُهُ || و - هَدْرًا وَهَدِيرًا البعيرُ : ردَّد صوته في حنجرتِهِ || و - هُدُورًا وَهَدِيرًا العشبُ : طالَ جَدًّا وَعَظُمَ .

هَدَرَ - تَهْدِيرًا [هدر] البعيرُ : تردَّد صوته في حنجرتِهِ .  
 الهَدْر - مص || الساقط الباطل ، يقال « ذهب دمه هَدْرًا » أي باطلاً و « ذهب ماله هَدْرًا » أي باطلاً .  
 الهَدْر - ج هِدْرَةٌ : الرجلُ الثقيلُ الساقطُ الذي لا خيرَ فيه .

الهَدْر - الهَدْر ، يقال « ذهب دمه هَدْرًا » أي باطلاً ، و « ذهب ماله هَدْرًا » أي باطلاً || الأسقاط من الناس الذين لا خيرَ فيهم .  
 الهَدْرَاء - مؤنث الأهدر .

الهَدْرَجِين - (ك) : جسمٌ بسيطٌ ، غازٌ لا لونَ له ولا رائحةٌ ، قابلُ الالتهاب وهو أخفُّ الغازات . يدخل مع الأكسجين في تركيب الماء || و - الثقيلُ أو الدُّوْبِيرِيومُ (ك) : هو نوع من الهَدْرَجِينِ ثقله ضعف ثقل الهَدْرَجِينِ الاعتيادي . يتحد بالأكسجين فيتولَّد منها الماء الثقيلُ المُستعملُ في الأبحاثِ الذرِّيَّةِ .

هَدَسَ - هَدَسًا فِيهِ : فكَرَ فِيهِ (عاميةٌ سريلانية) .  
 هَدَفَ - هَدَفًا إِلَيْهِ : دخل || و - للخمسين : قاربها || و - هَدَفًا : كَسِلَ وَضَعَفَ || و - إلى الشئ : أسرع || و - إِلَيْهِ : رمى إِلَيْهِ وجعله هدفًا له .  
 الهَدْف - الجسم .

الهَدَف - ج أهْدَاف : كلُّ مرتفعٍ من بناءٍ أو كتيبٍ رملٍ أو جبلٍ || الفَرْضُ الذي يُرْمَى ، المرْمَى || الغايةُ والمَقْصِدُ || الرجلُ العظيمُ || الثقيلُ التَّوْمُ || الوخيمُ الذي



لا خير فيه .  
 الهدنة - ج هدف : الجماعة من الناس والبيوت يُقيمون ويظعنون .  
 هدك - هَدَكَا البناء : هدمه .  
 هدل - هَدَلَا الشيء : أرسله إلى أسفل وأرخاه ||  
 و - هَدِيلًا الحمام أو الغلام : صوت .  
 هدل - هَدَلَا : استرخى || و - البعير : أخذته القرحة فاسترخى مشفره .  
 الهدل - « جَمَلٌ هَدَلٌ » : طويل المشفر .  
 الهدلاء - مؤنث الأهدال || « شَفَّةٌ هَدَلَاءٌ » : منقلبة على الذن .  
 هدم - هَدَمًا البناء : نقضه وأسقطه || و - الثوب : رقعة .  
 هدم - الرجل في البحر : أخذه الهدام أي الدوار .  
 هدم - تهليماً [هدم] البناء : بمعنى هدمه وشدد للمبالغة || و - الثوب : رقعة .  
 الهدم - مص || المهتر من الدماء .  
 الهدم - ج أهدام وهدم : الثوب البالي أو المرقع || الخف العتيق || الشيخ الكبير .  
 الهدم - ما تهدم من جواب البئر فسقط فيها || كل ما تهدم فسقط || الدم الهدر || « شهيد الهدم » : الذي يقع في بئر أو يسقط عليه جدار .  
 الهدم - الأحقق المحدث .  
 الهدمة - المرة من هدم || المطرة الخفيفة || الدفعة من المال .  
 الهدمة - ج هُدوم : الثوب الخلق .  
 هدن - هَدُونًا : سكن || جبن واسترخى || و - الصبي : أرضاه || و - فلانًا : قتله || و - الشيء : دفنه || و - هَدُونًا وهَدَنًا الرجل : سكنه وأرضاه بكلام أو بإعطاء عهد لا ينوي وفاءه .  
 هدن - عنك فلان : أرضاه منك الشيء السير .  
 هدن - تهديناً [هدن] ه : سكنه || ثبطه || و - الصبي : أرضاه .  
 الهدن - الحصب .  
 الهدن - المسترخى .  
 الهدنة - ج هدن : وقف الحرب إلى حين لأجل وضع شروط الصلح || المصالحة || الدعة والسكون .

الهدنة - المرة من هدن || المطر الضيف القليل .  
 هدهد - هَدَهَدَةً [هدهد] البعير : هدر || و - الطائر : قرقر || و - ت الصبي أمه : حركته لينام || و - الشيء من علو إلى أسفل : أنزله وهدره .  
 الهدهد - ج هَدَاهِدٌ وهَدَاهِيدٌ [هدهد] (ح) : طائر ذو خطوط وألوان كثيرة || و - (ح) : كل ما يقرقر من الطير || و - (ح) : الحمام الكثير الهدهدة .  
 الهدهد - [هدهد] : أصوات الجن (ولا واحد لها) .  
 الهدهد - ج هَدَاهِدٌ وهَدَاهِيدٌ [هدهد] (ح) : الهدهد .  
 الهدهدة - [هدهد] (ح) : واحدة الهدهد .  
 الهدهدة - [هدهد] (ح) : واحدة الهدهد .  
 الهدو - [هدى] : الهادي .  
 الهدوء - [هدأ] : مص || و - من الليل : الهدء .  
 الهدوج - « قَدَرٌ هَدُوجٌ » : سريعة الغليان .  
 الهدود - [هدأ] : الأرض السهلة || العقبة الشاقة || « أكمة هُدُودٌ » : صعبة المنحدر .  
 الهدون - السكون || الصلح .  
 الهدى - [هدى] : مص || الطريقة || السيرة || ذو الحرمة || ما أهدي إلى الحرم من التعم .  
 الهدى - [هدى] : الرجل ذو الحرمة || العروس || ما أهدي إلى الحرم من التعم || الأسير || « الحمام الهدى » : الحمام الذي يرسل إلى الأماكن البعيدة بكتب الأخبار فيؤذيها ويعود بالأجوبة عنها .  
 الهديا - [هدى] : المثل .  
 الهديء - [هدأ] من الليل : الهدء .  
 الهدية - [هدى] « هدية الأمر » : جهته .  
 الهدية - [هدى] : واحدة الهدى لما أهدي إلى الحرم من التعم || و - ج هدى : الطريقة والسيرة || « هدية الأمر » : جهته .  
 الهدية - [هدى] : النوع من هدى || و - ج هدى : الطريقة والسيرة || « هدية الأمر » : جهته .  
 الهدية - ج هَدَايَا وهَدَاوِي وهَدَاوٍ [هدى] : مؤنث الهدى || العروس || ما أتحف به أي يبعث به إكرامًا أو توددًا .  
 الهديد - [هدأ] : مص || دوي الهدد ودوي الصوت || الرجل الطويل .  
 الهديل - مص || صوت الحمام || فرخ الحمام || الرجل

- الكثير الشعر. وقيل هو المتبذ الشعر الذي لا يسرح رأسه ولا يدهنه || «رجل هديل» : فقيل.
- الهديم - باقي نبات عام أول.
- هَدَّ - هَدًا وهَدَاً وهَدَاذًا [هَدَّ] هُ : قطعه سريعاً أو قطعه مطلقاً || و - الحديث : سرده || و - به : لهج به.
- الهَدَّ - [هَدَّ] : «إزميل هَدُّ» : حادّ قطع.
- الهَدَّ - [هَدَّ] : القطع.
- هَدَاً - هَدْوًا [هَدَوْا] هُ بالسيف : قطعه || و - في الكلام : تكلم بغير معقول لمرض أو لغيرة.
- هَدَى - هَدِيًا وهَدِيَانًا [هَدَى] : تكلم بغير معقول لمرض أو لغيرة.
- هَدَاً - كلمة مركبة من «ذا» اسم الإشارة و«ها» التثنية || «لهذا» : لذلك ، لهذا السبب || «مع هذا» : بالرغم من ذلك || «هذا وإنا...» : فضلاً عما تقدم...
- الهَدَاءُ - [هَدَى] : الاسم من هَدَى .
- الهَدَاءُ - [هَدَا] : «سيف هَدَاة» : قاطع.
- الهَدَاءُ - [هَدَا] : «سيف هَدَاة» : قاطع.
- الهَدَاءُ - [هَدَى] : «رجل هَدَاة» : كثير الهديان.
- الهَدَاة - [هَدَى] : «رجل هَدَاة» : هَدَاءُ .
- الهَدَاذ - [هَدَّ] : القطع || «جعل هَدَاذ» : سابق متقدم.
- الهَدَار - «رجل هَدَار» : هَدِيرُ .
- الهَدَارِيم - [هَدَرَم] : ذو الهَدَرِمَة .
- الهَدَارِمَة - [هَدَرَم] : الهَدَارِيم .
- الهَدَاف - «رجل هَدَاف» : سريع حادّ.
- الهَدَام - الشجاع || السيف القاطع || «سنان هَدَام» : حديد.
- الهَدَامَة - «شفرة هَدَامَة» : سريعة القطع.
- هَدَاً - هَدًا [هَدَا] هُ : قطعه قطعاً سريعاً || و - العدو : أهلكه || و - فلاناً بلسانه : آذاه وأسمعه ما يكره || و - الكلام : أكثر منه في خطأ || و - ت- الإبل : تساقطت إعياء.
- هَدِيً - هَدَاً [هَدَا] من البرد : هلك.
- هَدَبٌ - هَدْبًا الشجر وغيره : قطعه ونقاه وأصلحه || و - النخلة : نزع عنها اللبف || و - الشيء : سال || و - هَدْبًا وهَدَابَةً : أسرع || و - القوم : كثر لغتهم.
- هَدَبٌ - تَهْدِيًا [هَدَب] : الرجل : طهر أخلاقه ممّا يعيبها || و - الشعر : زينته وخلصه ممّا يشينه عند الفصحاء || و - الشجر وغيره : بمعنى هَدْبُهُ وشُدَدَ للكثرة || و - الرجل وغيره : أسرع.
- الهَدَب - الصفاء والخلوص.
- الهَدِب - «فرس هَدِب» : سريع.
- هَدَرَ - هَدْرًا وتهَدَارًا الرجل في كلامه : هَدَى أي خلط وتكلم بما لا ينبغي || و - هَدْرًا اليوم : اشتدّ حره.
- هَدِيرٌ - هَدْرًا كلامه : كثر في الخطأ والباطل.
- الهَدِير - «رجل هَدِير» : هَدِيرٌ .
- الهَدَر - مص || اسم بمعنى الكثير الرديء || سقط الكلام الذي لا يُعَبَأُ به.
- الهَدِير - «رجل هَدِير» : هاذر أي يخلط في منطقهِ ويتكلم بما لا ينبغي .
- الهَدَرَام - [هَدَرَم] : الكثير الكلام.
- الهَدْرَة - «رجل هَدْرَة» : هَدِيرٌ .
- الهَدْرَة - «امرأة هَدْرَة» : هاذية .
- الهَدْرَة - «رجل هَدْرَة» : هَدِيرٌ .
- هَدَرَمٌ - هَدْرَمَةً [هَدَرَم] : أكثر الكلام || أسرع في القراءة أو الكلام || و - الرجل في كلامه : خلط فيه.
- الهَدْرَمِي - [هَدَرَم] : يقال «امرأة هَدْرَمِي الصخب» أي كثيرة الجلبة والشّر والصخب.
- الهَدْرَمَة - [هَدَرَم] : مص || السرعة في المشي .
- الهَدْرِيَان - [هَدَر] : «رجل هَدْرِيَان» : هَدِيرٌ || خفيف الكلام والخدمة.
- هَدَفٌ - هَدْوًا : أسرع .
- الهَدِيف - «رجل هَدِيف» : سريع حادّ.
- الهَدْلُول - ج هَدَائِل [هَدَلَل] : الرجل الخفيف ، وكذا السهم والذئب || الفرس الطويل الصلب || دقاق الرمل || السحابة المستدقة || التل الصغير || مسيل الماء الصغير || الآفة || أول الليل أو بقيته .
- هَدَمٌ - هَدْمًا الشيء : قطعه بسرعة || و - الرجل : أكل بسرعة .
- الهَدْمَة - «شفرة هَدْمَة» : سريعة القطع .
- الهَدْوُذ - [هَدَّ] : «شفرة هَدْوُذ» : قاطعة .
- الهَدْوُم - «سكين هَدْوُم» : تقطع بسرعة .

هَرَّ - هَرَّيْرًا [هَرَّ] الكلبُ : صات دون نباح ||  
 و - البَرْدُ الكلبُ : صَوْتُهُ || و - الكلبُ الضيفُ :  
 نبحه || و - في وجهِ السائلِ : عبس وصوت كما يهرُّ  
 الكلبُ || و - تَرِ القوسُ : صوتُ || و - الشيءُ :  
 كرهه || و - الشوكُ : يبس وتنفَّسَ فاجتنبته الراعيةُ ||  
 و - هَرَأَ بسلحهٍ : رمى به || و - الدواءُ سلحةٌ : أطلقه  
 من بطنه || و - تَرِ الإبلُ : صارت مهروزةً || و -  
 هَرَأَ الورقُ أو الثمرُ عند العامةِ : تناثر وتساقط ||  
 و - هَرَأَ وهَرَأًا سلحةٌ : استطلق حتى مات || و -  
 هَرَأَ : ساء خلقه .  
 الهَرَّ - [هَرَّ] (ح) : الأسدُ || الكثير من الماء واللبن .  
 الهَرَّ - [هَرَّ] : مص || ضَرَبُ من زجر الإبل .  
 الهَرَّ - [هَرَّ] (ح) : السُّورُ ، ج هِرَّةٌ ؛ وقيل الهِرَّ  
 يقع على الذكور والأنثى ويدخلون الماء على المؤنث ||  
 الكراهة || صوتُ سوقِ الإبل أو دعائها إلى الماء .  
 هَرَأَ - هَرَأًا [هرو] هُ : ضربه بالهراوة .  
 هَرَيَّ - هَرَيًا [هري] هُ : ضربه بالهراوة || و -  
 الثوبَ عند العامةِ : أبلاه .  
 هَرَيَّ - تَهْرِيَّةً [هري] الثوبُ : صفرةُ أي جعله أصفر .  
 الهَرَاءُ - [هَرَأَ] : الكلامُ الكثير الفاسد لا نظام له ||  
 الكثير الكلام الهداء .  
 الهَرَاءُ - [هَرَأَ] : فسيل النخل .  
 الهَرَاءُ - [هرو] : بائعُ الثيابِ الهَرَوِيَّةِ .  
 الهَرَاءَةُ - [هَرَأَ] : امرأةٌ هَرَاءَةٌ ؛ كثيرة الكلام هَذَاءَةٌ .  
 الهَرَابِيَّةُ - عطاءُ الهند وقيل علماءهم (فارسية) || خَدَمُ  
 نارِ المجوس (فارسية) .  
 الهَرَاتُ - (ح) : الهَرَاتُ .  
 هَرَاةٌ - [هرو] : بلد من خراسان .  
 الهَرَّاجُ - فعَّال للمبالغة || هَرَّاجٌ هَرَّاجٌ ؛ كثير الجري .  
 الهَرَّاجَةُ - مؤنث الهَرَّاجِ || الجماعة يهرجون في الحديث .  
 الهَرَّارُ - [هَرَّ] : سلحُ الإبل من أيِّ داء كان || داءُ  
 كالوَرَمِ بين جلد الإبل ولحمها .  
 الهَرَّارُ - [هَرَّ] : فعَّال للمبالغة || الكلب إذا كثر عن  
 أنيابه .  
 الهَرَّارَانُ - [هَرَّ] : كاتون الأول وكاتون الثاني || و -  
 (فك) : كوكبانِ هما النسر الواقع وقلب العقرب .  
 الهَرَّاسُ - (ح) : الأسد الشديد الكسر والأكل .

الهَرَّاسُ - (ن) : شجرٌ كبيرُ الشوكِ .  
 الهَرَّاسُ - فعَّال للمبالغة || صانعُ الهَرِّيَّةِ || بائعُ  
 الهَرِّيَّةِ || و - (ح) : الأسد الشديد الكسر والأكل .  
 الهَرَّاسَةُ - (ن) : واحدةُ الهَرَّاسِ || هَرَّاسَةُ القومِ ؛  
 عزهم وشدة بطشهم .  
 الهَرَّاشُ - مص || الخصام والقتال .  
 الهَرَّاعُ - مشيٌّ في اضطراب وسرعة || شدة السوق .  
 هَرَّاقٌ - يُهَرِّقُ هِرَّاقَةً [هرق] الماء : صبَّه . وأصله  
 أَرَّاقُهُ إِرَّاقَةٌ ، أُبْدِلت الهمزة هاءً . وأصلُ هَرَّاقُهُ هَرَّيْقُهُ  
 على وزن دَحْرَجُهُ . ولهذا تُفْتَحُ الهاءُ في المضارع فيقال  
 يُهَرِّقُهُ كما تُفْتَحُ الدال من يَدْحَرِجُهُ . والأمر هَرِّقْ  
 والأصلُ هَرِّقْ على وزن دَحْرِجْ ، نُقِلت كسرة الياء  
 للنقل ثم حُدِفَت الياء لالتقاء الساكنين . ويقال في المثنى  
 هَرِّيقًا وفي الجمع هَرِّيقوا . ويقال « هَرِّيقوا عليكم أولَّ  
 الليل » أي نزلوا . وقد يجمع بين الهاء والهمزة فيقال  
 « أَهَرَّاقُهُ وَيُهَرِّقُهُ إِهَرَّاقَةً » بإسكان الماء تشبيهاً له بأسطاع  
 يُسْطِيعُ كَأَنَّ الهمزة زِيدت عوضاً من حركة الياء في الأصل .  
 ولهذا لا يصير الفعل بهذه الريادة خاسياً .  
 الهَرَّاكِلُ - [هركل] : « جَمَلٌ أو رَجُلٌ هَرَّاكِلٌ » ؛  
 جسم ضخم .  
 الهَرَّاكِلَةُ - [هركل] : ضيخام السمك || كلاب الماء  
 || الضيخام الأعجاز من دابَّ البحر || مُجْتَمَعُ أمواج  
 البحر .  
 الهَرَّاسِيَّةُ - علماء النجوم (يونانية) .  
 الهَرَّاهِرُ - ج هَرَّاهِر [همره] : الكثير من الماء واللبن  
 || و - (ح) : الأسد .  
 الهَرَّاوَةُ - ج هَرَّاوِي وهَرِّي وهَرِّي [هرو] : العصا الضخمة  
 كهَرَّاوَةُ الفأس والمعول .  
 هَرَأَ - هَرَأًا [هَرَأَ] في منطوقه : أكثر الخطأ والخنا  
 والقيح || و - هَرَأًا وهَرَاءَةً البَرْدُ فلاناً : اشتدَّ عليه  
 حتى كاد يقتله أو قتله || و - تَرِ الرياحُ : اشتدَّ بَرْدُها  
 || و - اللحمُ : أجاد انصاجه حتى نَفَسَخَ .  
 هَرَيَّ - هَرَيًا وهَرَيًا وهَرَوًا [هَرَأَ] اللحمُ : نضج حتى  
 نَفَسَخَ .  
 هَرَيَّ - [هَرَأَ] تَرِ المواشي : قتلها البَرْدُ والحَرُّ .  
 هَرَأَ - تَهْرِيَّةً [هَرَأَ] البَرْدُ الماشيةَ : كسرها || و - البَرْدُ  
 اللحمَ : أنضجته حتى يسقط من العظم .

الهراء - الكثير الكلام الهذاء .  
 الهراء - امرأة هراءة : كثيرة الكلام هذائة .  
 هرب - هرباً وهروباً ومهرباً وهرباناً : فرّ || و - في  
 مشيه : أسرع || و - في الأرض : أبعده || و - في  
 الأمر : أغرق .  
 هرب - هرباً الرجل : هريم .  
 هرب - تهريباً [هرب] ه : جعله يهرب || و - الأشياء  
 المنوعة : نقلها خفية من بلد إلى آخر أو من مكان إلى  
 غيره .  
 الهربد - واحد الهرايدة (فارسية) .  
 هرت - هرتاً ه بالرمح : طعنه به || و - الثوب :  
 مزقة || و - عرض فلان : طعن فيه || و - اللحم :  
 أنضجه وبالغ في طبخه .  
 هرت - هرتاً الشيء : صار هربتاً أو واسعاً .  
 هرت - تهريباً [هرت] الشيء : وسعته .  
 الهرت - (ح) : الأسد .  
 الهرة - ج هرد [هر] (ح) : أثنى الهرة .  
 الهرمة - [هرثم] : السواد بين منخري الكلب || و -  
 (ح) : الأسد .  
 هرج - هرجاً الناس : وقعوا في فتنه واختلاط وقتل  
 || و - في الحديث : أفاض فأكثر أو خلط فيه ||  
 و - الفرس : جرى وأسرع في عدوه || و - الباب :  
 تركه مفتوحاً .  
 هرج - هرجاً الرجل : أخذه البهر من حر أو مشي .  
 هرج - تهريباً [هرج] النبيذ فلاناً : بلغ منه || و -  
 في الحديث عند العامة : مزح وأنى بما يضحك منه ||  
 و - بالسبع : صاح به وزجره .  
 الهرج - مص || الفتنه والاختلاط .  
 الهرج - الأحمق || الضعيف من كل شيء .  
 الهرجة - ج هرج : النوع من هرج || القوس اللينة .  
 هرد - هرداً ه : مزقه وخرقه || شقه للإفساد || و -  
 اللحم : طبخه حتى تهرأ وتفسخ || و - عرضه : طعن  
 فيه || و - الشيء : قدر عليه .  
 الهرد - طين أحمر || عروق لها صبغ أصفر يصبغ به .  
 الهردى - (ن) : نبت .  
 الهرداء - (ن) : الهردى .  
 هردب - هردبة [هردب] : عدا عدواً ثقيلاً .

الهردبة - [هردب] : المعجوز || الجبان || المنتفخ الجوف .  
 الهردى - المصبوغ بالهرد .  
 هرس - هرساً الشيء : دقه دقاً عنيماً || و - الطعام :  
 أكله أكلاً شديداً .  
 هرس - هرساً : اشتد أكله || أخفى أكله .  
 الهرس - (ح) : السنور .  
 الهرس - الثوب الخلقى || و - (ح) : السنور || و -  
 (ح) : الأسد الشديد الكسر والأكل || «مكان هرس» :  
 أنبت الهراس .  
 الهرسة - مؤنث الهرس .  
 هرش - هرشاً الدهر : اشتد .  
 هرش - هرشاً : ساء خلقه .  
 هرش - تهريباً [هرش] بين الكلاب : حرش || و -  
 بين الناس : أفسد .  
 الهرش - الجاني .  
 هرص - هرصاً : أصابه الهرص .  
 هرص - تهريباً [هرص] الرجل : اشتعل بدنه حصفاً  
 من الحر .  
 الهرص - (ح) : الدود || الحصف الذي يخرج بالبدن  
 من الحر .  
 هرص - هرصاً الثوب : مزقه .  
 هرص - هرصاً : أصابه الهرص وهو حصف يخرج  
 بالبدن من الحر .  
 هرص - تهريباً [هرص] : اشتعل بدنه حصفاً من  
 الحر .  
 الهرص - حصف يخرج بالبدن من الحر || و - (ح) :  
 جنس من الحشرات الفراشية ، صغير القد ، جميل  
 اللون . أنواعه عديدة منها : هرص الباقية وهرص البقول .  
 هرط - هرطاً عرض فلان وفي عرضه : طعن فيه  
 ومزقه وتقصه || و - في الكلام : سفسف وخلط .  
 هرط - هرطاً : استرخى لحمه بعد صلابة من علّة  
 أو فرغ .  
 الهراط - مص || و - ج أهراط وهروط : الرجل  
 المنمول || النعجة الكبيرة المهزولة || لحم مهزول كالمخاط  
 لا ينتفع به لغثائه .  
 الهراط - ج أهراط وهروط : الهراط || «ناقة هرط» :  
 مسينة .

الهِرْمَةُ - ج هَرْمٌ : النعجة الكبيرة المهزولة || الأحمق الجبان الضعيف .  
 هَرْمَلٌ - هَرْمَلَةٌ [هرطق] : صَارَ هَرْمَلِيًّا || و - هُ : صَبْرُهُ هَرْمَلِيًّا .  
 الهَرْمَلَةُ - [هرطق] عند المسيحيين : البدعة في الدين (يونانية) .  
 الهَرْمَلَمَان - [هرطم] : حَبٌّ مَتَوَسِّطٌ بَيْنَ الشَّعِيرِ وَالْحَنْطَةِ ، وَقِيلَ هُوَ الْجَلِيَانُ .  
 الهَرْمَلَمَانَةُ - [هرطم] : واحدة الهَرْمَلَمَانِ .  
 الهَرْمَلُوقِي - [هرطق] : النسبة إلى الهَرْمَلَةَ .  
 هَرَمَعٌ - هَرَمَعًا إِلَيْهِ : مَشَى إِلَيْهِ بِاضْطِرَابٍ وَسُرْعَةٍ .  
 هَرَمَعٌ - هَرَمَعًا الرَّجُلُ : كَانَ سَرِيعَ الْبَكَاءِ أَوْ الْمَشْيِ || و - الدَّمُ : سَالَ سَرِيعًا .  
 هَرَمَعٌ - الرَّجُلُ : أَعْجَلَ عَلَى الْإِسْرَاعِ .  
 هَرَمَعٌ - تَهْرِيمًا [هرع] القومُ الرماحُ : أَشْرَعَوْهَا ثُمَّ مَضَوْا بِهَا .  
 هَرَمَعٌ - تَهْرِيمًا [هرع] الرَّجُلُ : هَرَمَعٌ .  
 الهَرَمَعٌ - مص || المشي في اضطراب || شِدَّةُ السَّوْقِ .  
 الهَرَمَعٌ - الدَّمُ الْجَارِي الْبَيْنَ الْهَرَمَعِ || «رَجُلٌ هَرَمَعٌ» : سَرِيعَ الْبَكَاءِ || سَرِيعَ الْمَشْيِ .  
 الهَرَمَعَةُ - (ح) : دَوِيَّةٌ كَالْقَمَلَةِ أَوْ هِيَ الْقَمَلَةُ الصَّغِيرَةُ وَقِيلَ الضَّخْمَةُ .  
 الهَرَمَعَةُ - (ح) : الهَرَمَعَةُ .  
 الهَرَمَعَةُ - مَوْتٌ الْهَرَمَعِ .  
 هَرَفٌ - هَرَفًا بِفُلَانٍ : أَطْرَأَ فِي الْمَدْحِ إِعْجَابًا بِهِ || مَدْحُهُ بِلَا خَبْرَةٍ . وَمِنْهُ «لَا تَهْرِفْ بِمَا لَا تَعْرِفُ» أَي لَا تَمْدَحْ بِلَا خَبْرَةٍ || و - تَهْ الرِّيحُ : اسْتَخَفَّتْهُ || و - السَّبِيحُ : تَابِعَ صَوْتَهُ .  
 هَرَفٌ - تَهْرِيمًا [هرف] القومُ إِلَى الصَّلَاةِ : عَجَلُوا || و - تَرِ النَّخْلَةَ : عَجَلَتْ إِتَاءَهَا أَي ثَمَرَهَا .  
 هَرَقٌ - هَرَقًا الْمَاءُ : صَبَّهُ .  
 هَرَقٌ - تَهْرِيمًا [هرق] الْمَاءُ : صَبَّهُ . وَشُدُّدٌ لِلْكَثْرَةِ .  
 الهَرِقُ - الثَّوْبُ الْخَلْقُ .  
 هَرَكَلٌ - هَرَكَلَةٌ [هركل] : مَشَى فِي اخْتِيَالٍ وَبُطْءٍ .  
 الهَرَكَلُ - [هركل] : مُفْرَدُ الْهَرَاكِلَةِ .  
 الهَرَكَلَةُ - [هركل] : ضَرْبٌ مِنَ الْمَشْيِ فِي اخْتِيَالٍ وَبُطْءٍ .

الهِرْمَلُ - وَلَدُ الْمَرْأَةِ مِنْ زَوْجِهَا الْأَوَّلِ .  
 هَرِمٌ - هَرَمًا وَمَهْرَمًا وَمَهْرَمَةً : ضَعْفٌ وَبَلَغٌ أَقْصَى الْكِبَرِ .  
 هَرَمٌ - تَهْرِيمًا [هرم] هُ الدَّهْرُ : صَبْرُهُ هَرَمًا || و - فَلَانًا : عَظْمُهُ || و - اللَّحْمُ : قِطْعَةٌ قِطْعًا صَغَارًا .  
 الهَرَمُ - (ن) : ضَرْبٌ مِنَ الْحَمِضِ فِيهِ مَلُوْحَةٌ وَهُوَ أَذْلُهُ وَأَشَدُّهُ انْبِسَاطًا عَلَى الْأَرْضِ وَاسْتِبْطَاحًا .  
 الهَرَمُ - مص || و - ج أَهْرَامٌ وَهَرَامٌ (ه) : جِسْمٌ تَحْدُهُ مِثْلَانِ ، لَهَا رَأْسٌ مُشْتَرِكٌ ، وَمُضْلَعٌ حَادِثٌ مِنْ قَوَاعِدِ الْمِثْلَانِ الْمَقَابِلَةِ لِهَذَا الرَّأْسِ . الرَّأْسُ الْمَشْتَرِكُ هُوَ رَأْسُ الْهَرَمِ وَالْمِثْلَانِ هِيَ وَجْهُ الْهَرَمِ الْجَانِبِيَّةُ وَالْمُضْلَعُ هُوَ قَاعِدَةُ الْهَرَمِ . وَالْهَرَمُ يَكُونُ ثَلَاثِيًّا ، رِبَاعِيًّا ، خَمَاسِيًّا ، إِذَا كَانَتْ قَاعِدَتُهُ مِثْلًا ، رِبَاعِيًّا ، خَمَاسِيًّا || «هَرَمٌ مُنْتَظِمٌ» (ه) : قَاعِدَتُهُ مُضْلَعٌ مُنْتَظِمٌ وَمُسْقَطٌ رَأْسُهُ مَرْكَزُ الْمُضْلَعِ || «الْهَرَمُ النَّاقِصُ» (ه) : رَاجِعٌ «جِدْعُ الْهَرَمِ» || «الْهَرَمُ الْمَخْرُوطُ» (ه) : رَاجِعٌ «جِدْعُ الْهَرَمِ» || «إِرْتِفَاعُ الْهَرَمِ» (ه) : بُعْدُ رَأْسِهِ عَنْ قَاعِدَتِهِ || «عَامِدُ الْهَرَمِ الْمُنْتَظِمِ أَوْ عَلْوَةُ الْمَائِلِ» (ه) : بُعْدُ رَأْسِهِ عَنْ ضِلْعِ مِنْ أَضْلَاعِ قَاعِدَتِهِ .  
 الهَرِمٌ - مَنْ بَلَغَ أَقْصَى الْكِبَرِ ، ج هَرْمُونٌ وَهَرَمِيٌّ || النَّفْسُ وَالْعَقْلُ || الرَّأْيُ الْجَيِّدُ || «قَدَحٌ هَرِمٌ» : مُثَلِّمٌ .  
 الهَرَمِيُّ - الْيَابِسُ مِنَ الْحَطَبِ .  
 الهَرَمَاسُ - [هرمس] : الْهَرَامِيسُ || و - (ح) : وَلَدُ النَّسْرِ .  
 الهَرَمَانُ - [هرم] : الْعَقْلُ || الرَّأْيُ الْجَيِّدُ .  
 الهَرَمَةُ - وَاحِدَةُ الْهَرَمِ .  
 الهَرَمَةُ - مَنْ بَلَغَتْ أَقْصَى الْكِبَرِ ، ج هَرِمَاتٌ وَهَرَمِيٌّ || و - (ح) : اللَّبْوَةُ .  
 هَرَمَزٌ - هَرَمَزَةٌ [هرمز] الرَّجُلُ : لَوْمٌ || تَكَلَّمَ كَلِمَاتًا أَخْفَاهُ عَنْ صَاحِبِهِ || مَضَعٌ مَضْعًا خَفِيًّا مِنْ غَيْرِ إِسَاغَةٍ || و - اللَّقْمَةُ : لَأَكْهَأَ فِي فِيهِ وَهُوَ يَدِيرُهَا وَلَا يُسَيِّغُهَا || و - تَرِ النَّارَ : طَفَفَتْ .  
 هَرَمَسٌ - هَرَمَسَةٌ [هرمس] وَجْهُهُ : عَبَسَ .  
 الهَرَمِيسُ - وَاحِدُ الْهَرَامِيسَةِ (يونانية) .  
 الهَرَمِيسَةُ - [هرمس] : مِصٌّ || ضَجِيجُ النَّاسِ وَصَحْبِهِمْ .  
 هَرْمَلٌ - هَرْمَلَةٌ [هرمل] هُ : نَفَسٌ شَعْرَةٌ || و - الْوَبْرُ : سَقَطَ || و - الشَّعْرُ : نَفَثَهُ وَقَطَعَهُ وَكَذَا الْوَبْرُ وَالرَّيْشُ

الهريس - المدقوق عنيقاً || و - (ط): الهريسة .  
الهريسة - (ط): طعام يعمل من الحَب المدقوق  
واللحم .

الهريصة - مستنقع الماء .

الهريمة - شجيرة دبقة العبدان .

هز - هزاً [هز] الشيء وبالشيء: حركة || و -  
من عطف فلان: هيجهُ للعمل || و - به السير:  
أسرع به || و - الكركب: انقضَّ || و - هزاً وهزيراً  
الإبل: نشطها بحدائره .

الهزأة - [هزأ]: يقال «هذه مفازة هزأة بالركب»  
أي صعبة الاجتياز كأنها تهزأ بهم حين يأخذهم العناء  
والضعف .

الهزائز - [هزأ]: الشدائد (ولا واحد لها) .

الهزار - ج هزارات (ح): راجع عندليب .

الهزارف - [هزرف]: الهزارف .

الهزاع - المنفرد .

الهزاع - (ح): الهزاع .

الهزال - مص || قلة اللحم والشحم || نقبض السمن .

الهزال - الكثير الهزل .

الهزالة - الفكاهة .

الهزاهز - [هزهز]: الماء الكثير الجاري || «بعيرٌ  
هزاهز»: شديد الصوت .

الهزاهز - الفتن التي تهزُّ الناس .

هزاً - هزاً وهزاً وهزواً وهزواً ومهزأةً بفلانٍ ومنه:  
سخر منه .

الهزأة - [هزأ]: «رجلٌ هزأة»: يُهزأ منه . يقال

«هو هزأة بين الناس» أي يهزأون منه .

الهزأة - [هزأ]: «رجلٌ هزأة»: يهزأ بالناس .

الهزير - ج هزير [هزير] (ح): الأسد .

الهزة - [هزأ]: التحريكة وهي المرة من هزء || الزلزلة ||

«امرأة هزة»: نشيطة للشر مرتاحة له . وفي الجمع  
نساء هزات .

الهزة - النوع من هزأ || نوع من سير الإبل || النشاط

والارتياح || الأريحية والخفة في الفرح || صوت غليان

القدر || تردد صوت الرعد .

هزج - هزجاً المغني في غنائه: ترنم وطرب في غنائه

أو قراءته || أنشد الهزج .

|| و - عملة: أفسده || و - ت العجوز: بليت

من الكبر

الهزيم - [هرمل]: الهوجاء المسترخية والمسيئة من النساء

|| الناقة الهيمة .

الهريموس - [هرمس]: الصلب الرأي المجرب الداهية .

الهزيمول - ج هزامل [هرمل]: قطعة من الشعر تبقى

في نواحي الرأس وكذا من الريش والوبر .

الهريميس - [هرمس]: الهراميس || و - (ح): الكركدن

الهزهار - [هرهر]: الضحك في الباطل || الكثير من

الماء واللبن || اللحم الغث || و - (ح): الأسد .

هزهر - هزهره [هرهر] ت الضأن: صانت || و -

ت الرياح: صوتت || و - الرجل: ضحك في الباطل

|| و - بالغنم أو الإبل: دعاها للماء أو أوردتها ||

و - على فلان: تعدى عليه || و - الشيء: حركة .

الهزهره - [هرهر]: مص || صوت الضأن || «هزهره

الأسد»: ترديد زئيره .

الهزهور - [هرهر]: الكثير من الماء واللبن || الماء

الكثير إذا جرى سمعت له هزهره || ضرب من السفن

|| ما تنائر من حب عنقود العنب || الهيمة من الشاء .

الهزير - (ح): ضرب من السمك || و - (ح):

جنس من أخبث الحيات .

الهزوت - (ح): الأسد .

الهزور - [هزأ]: ما تنائر من حب عنقود العنب .

هزول - هزولة [هزول]: أسرع في مشيه .

الهزوم - المرأة الخبيثة السيئة الخلق .

الهزوي - [هزوا]: النسبة إلى هزاة .

الهزي - ج أهزاء [هزي]: بيت كبير يجمع فيه القمح

ونحوه (لاتينية) .

الهزيء - [هزأ]: اللحم الذي أجيد إنضاجه فتهراً حتى

سقط عن العظم .

الهزينة - [هزأ]: مؤث الهزيء || الوقت الذي يشتد

فيه البرد .

الهزيت - الواسع || الواسع الشدين || رجل لا يكتم

سراً ويتكلم بالقيح || و - (ح): الأسد .

الهزيد - المشقوق فاسداً .

الهزير - [هزأ]: مص || صوت الكلب دون النباح .

الهزيرة - [هزأ]: تصغير هيرة .

مَهْزُولَةٌ وَأَضْعَفُهَا بِإِسَاءَةِ الْقِيَامِ عَلَيْهَا || و - فِي كَلَامِهِ :  
مَزَجٌ وَهَدَى .

هَزَلٌ - هَزَلًا وَهَزَلًا وَهَزَالًا : صَارَ مَهْزُولًا أَيْ ضَعِيفًا  
نَحِيلًا .

هَزَلٌ - هَزَلًا وَهَزَلًا وَهَزَالًا : هَزَلٌ .

هَزَلٌ - تَهْزِيلًا [هزل] هُ : صَيَّرَهُ مَهْزُولًا .

هَزَمٌ - هَزَمًا الْعَدُوَّ : كَسَرَهُمْ وَفَلَّهْمٌ || و - لَهُ حَقَّةٌ :  
هَضْمَةٌ || و - فَلَانًا : قَتَلَهُ || و - الشَّيْءَ : غَمَزَهُ بِيَدِهِ  
فَصَارَتْ فِيهِ حَفْرَةٌ || و - الْبَشَرَ : حَفَرَهَا || و - تَرِ  
الْقَوْسُ : صَوَّتَتْ || و - هَزَمًا وَهَزُومًا اللَّيْلُ : صَدَعَ  
لِلصَّبْحِ .

هَزَمٌ - هَزِمْتُ عَلَيْهِ : عَطِيفْتُ .

هَزَمٌ - تَهْزِيمًا [هزم] الْعَدُوَّ : بِمَعْنَى هَزَمَهُمْ ؛ شُدَّدَ  
لِلْمُبَالَغَةِ .

الْهَزْمُ - مَصَّ || و - ج هُزُومٌ : مَا اطْمَأَنَّ مِنَ الْأَرْضِ  
|| السَّحَابِ الرَّبِيقِ بِلَا مَاءٍ .

الْهَزِيمُ - مِنَ الْخَيْلِ : الْمَطِيعُ || « غَيْثٌ هَزِيمٌ » : مُتَبِعٌ  
لَا يَسْتَمْسِكُ || « فَرَسٌ هَزِيمٌ الصَّوْتِ » : يُشْبِهُ صَوْتَهُ  
صَوْتِ الرَّعْدِ .

الْهَزِيمَةُ - ج هَزْمٌ وَهَزُومٌ وَهَزَمَاتٌ : الْمَرَّةُ مِنْ هَرَمٍ ||  
النَّقْرَةُ فِي الصَّدْرِ وَفِي النَّفَاحَةِ إِذَا غَمَزَتْهَا بِيَدِكَ || الثُّغْرَةُ  
مِنَ التَّرْقُوتَيْنِ || مَا تَطَأَنَّ مِنَ الْأَرْضِ || « هَزُومُ الْجُوفِ » :  
مَوَاضِعُ الطَّعَامِ وَالشَّرَابِ لِتَطَأْنِهَا .

الْهَزَاهَاذُ - [هزهز] : الْمَاءُ الْكَثِيرُ الْجَارِيُّ || « سَيْفٌ  
هَزَاهَاذٌ » : صَافٍ لَمَّاعٌ .

هَزَهَزَ - هَزَهَزَةً [هزهز] الشَّيْءَ : حَرَّكَهُ || و - هُ :  
ذَلَّلَهُ .

الْهَزُهُزُ - [هزهز] : الْمَاءُ الْكَثِيرُ الْجَارِيُّ .

الْهَزَهَزَةُ - [هزهز] : مَصَّ || نَحْرِيكَ الْبَلَايَا وَالْحُرُوبِ  
النَّاسِ .

الْهَزُومُ - الْقَوْسُ الْمُرْتِنَةُ .

الْهَزِيرُ - الْمَطْرُودُ وَالْمَنْفِيُّ .

الْهَزِيرُزُ - [هز] : مَصَّ || تَرَدَّدَ صَوْتُ الرَّعْدِ || دَوِيُّ  
الرَّيْحِ .

الْهَزِيرِجُ - ج هُزُجٌ مِنَ اللَّيْلِ : الطَّائِفَةُ مِنْهُ أَوْ نَحْوِ ثَلَاثِ  
أَوْ رُبْعِهِ . وَقِيلَ سَاعَةٌ مِنْهُ .

الْهَزِيلُ - ج هَزَيْلٌ : خِلَافُ السَّمِينِ .

هَزَجٌ - تَهْزِيجًا : بِمَعْنَى هَزَجٌ || و - صَوْتُهُ : دَارَكُهُ  
وَقَارَبَهُ .

الْهَزَجُ - مَصَّ || صَوْتُ الرَّعْدِ || ضَرْبٌ مِنَ الْأَغَانِي  
فِيهِ تَرْنَمٌ || صَوْتٌ مُطْرَبٌ || كَلُّ كَلَامٍ مُتَدَارِكٌ مُتَقَارِبٌ  
|| بَحْرٌ مِنْ بَحُورِ الشُّعْرِ || الْخَفِيفَةُ وَسُرْعَةُ وَقَعِ الْقَوَائِمِ  
وَوَضْعُهَا .

الْهَزِجُ - الْمَطْرَبُ || « فَرَسٌ هَزِجٌ » : خَفِيفٌ وَقَعِ الْقَوَائِمِ  
وَسَرِيعُهَا .

هَزَزَ - هَزَزًا هُ بِالْعَصَا : ضَرَبَهُ بِهَا ضَرْبًا شَدِيدًا  
|| و - الشَّيْءَ : غَمَزَهُ غَمَزًا شَدِيدًا || و - فَلَانًا : طَرَدَهُ  
وَنَفَاهُ || و - بِهِ الْأَرْضَ : صَرَعَهُ || و - الْبَائِعُ : أَعْلَى  
فِي الْبَيْعِ وَتَقَعَّمَ بِهِ || و - لِفَلَانٍ : أَكْثَرَ لَهُ مِنَ الْعَطَاءِ  
|| و - الرَّجُلُ : أَسْرَعَ فِي الْحَاجَةِ || ضَحَكَ .

الْهَزَزُ - الشَّدِيدُ || الْمَغْبُوتُ الْأَحْمَقُ .

الْهَزَزَاتُ - [هزوز] : الظُّلْمُ السَّرِيعُ الْخَفِيفُ .

الْهَزَزَةُ - الْكَسَلُ النَّامٌ || الْهَزَزَةُ .

الْهَزَزَةُ - ج هَزَزَاتٌ : الْأَرْضُ الرَّيْقَةُ .

هَزَزَفَ - هَزَزَفَةً [هزوز] فِي عَدْوِيهِ : أَسْرَعَ .

الْهَزَزِيَّةُ - الْكَثِيرُ الْحَرَكَةُ .

الْهَزَزُوفُ - الظُّلْمُ السَّرِيعُ الْخَفِيفُ || الْعَظِيمُ الْخَلْقُ .

الْهَزَزُوفُ - الْهَزَزَاتُ .

هَزَزَ - تَهْزِيزًا [هز] هُ : حَرَّكَهُ .

هَزَجَ - هَزَجًا : أَسْرَعَ || انْتَفَضَ || و - الشَّيْءَ :  
كَسَرَهُ .

هَزَجَ - تَهْزِيعًا [هزج] هُ : كَسَرَهُ .

الْهَزَجُ - (ح) : الْأَسَدُ يُكْثِرُ كَسَرَ الْفَرَاسِ .

الْهَزَجُ - الْاضْطِرَابُ .

هَزَقَ - هَزَقًا : نَشَطٌ || و - فِي الضَّحْكِ : أَكْثَرَ  
مِنْهُ .

الْهَزَقُ - النَّشَاطُ وَالنَّزَقُ وَالْخَفِيفَةُ || شِدَّةُ صَوْتِ الرَّعْدِ .

الْهَزَقُ - الرَّعْدُ الشَّدِيدُ || و - مِنَ الرِّجَالِ : الضَّحَّاكُ  
الْخَفِيفُ غَيْرُ الرَّزِينِ .

الْهَزَقَةُ - مِنَ النَّسَاءِ : الَّتِي لَا تَسْتَقِرُّ فِي مَوْضِعٍ .

هَزَلٌ - هَزَلًا وَهَزَلًا وَهَزَالًا : صَارَ مَهْزُولًا أَيْ ضَعِيفًا  
نَحِيلًا || و - تَ حَالُ فُلَانٍ : رَقَّتْ (عَلَى التَّشْبِيهِ بِهَزَالِ  
الْجِسْمِ) || و - هَزَلًا الْقَوْمُ : هَزَلَتْ أَمْوَالُهُمْ || و -

فُلَانٌ : مَوْتَتْ مَاشِيَتَهُ وَافْتَقَرَ || و - الدَّابَّةَ : صَيَّرَهَا

الهزبل - الكثير الهزل .  
 الهزبلى - فعل المشعوذ إذا خفت بداهة بالتخايل الكاذبة .  
 الهزيلة - ج هزائل وهزلى : اسم مشتق من الهزال كالشجيرة من الشتم . ثم فشت الهزيلة في الإبل .  
 الهزيم - صوت الرعد || الرعد نفسه || الفرس الشديد الصوت || « جيش هزيم » : مهزوم || « غيث هزيم » : لا يستمسك كانه مهزوم عن سحابة .  
 الهزيمة - اسم من هزم || واحدة الهزائم وهي الآبار الكثيرة المياه لتطامنها || « روح الهزيمة » : عدم الثقة بالنصر || « هزيمة الفرس » : تصبب عرقه عند شدة جزيه .  
 هس - هسأ [هس] الشيء : دقه وكسره || و - الكلام : أخفاه || و - هسأ : حدث نفسه .  
 الهساس - [هس] : « هساس الجن » : هسيسها .  
 الهساحس - [هسس] : المشي بالليل || « هساحس الناس » : كلامهم الخفي .  
 الهسهاس - [هسس] : الكلام الذي لا يفهم || حديث النفس ووسوستها || الراعي يرعى الغنم الليل كله || الذي لا ينام ليله عملاً واجتهاداً || القصاب .  
 هسهس - هسهسه [هسس] الدرع أو الخيل : صات || و - الماء : تسلسل || و - الحديث : أخفاه .  
 الهسهسه - [هسس] : مص || صوت حركة الدروع والحلي ونحوها || كل ما له صوت خفي .  
 الهسيس - [هس] : الكلام الخفي || الفتيات المدقوق من كل شيء || « هسيس الجن » : عزيفها في القفر .  
 هس - هساشة وهساشا [هس] : تبسم وخفاً للمعروف || ارتاح ونشط ؛ يقال « هسشت وهسشت بفلان ولفلان وأهس وأهس بي وله » || و - هسوشة الرجل : صار خواراً ضعيفاً || و - الخبز : صار هساً || و - هسأ ورق الشجر : خبطه بعصا ليتحات || و - هساشة وهسوشا العود : صار هساً أي سريع الكسر || و - العود : لأن واسترخى .  
 الهس - [هس] : مص || الرخو اللين من كل شيء .  
 الهساش - [هس] : « خبز هساش » : رخو لين .  
 الهساشة - [هس] : « قربة هساشة » : يسيل ماؤها لرقتها .  
 الهشام - الجود .

الهشة - [هش] : « خبزة هشة » : رخوة المكسر .  
 هشش - تهشيشاً [هش] ه : استضعفه || نشطة وفرحة .  
 هشل - هشولاً : فرّ وذهب مع وجهه (عامية) .  
 هشل - تهشيلاً [هشل] ه : جملة يفر ويذهب مع وجهه (عامية) .  
 هشم - هشماً الشيء : كسره . يقال « هشم الثريد لقومه » أي كسر الخبز وقتة وبله بالمرق فجعله ثريداً .  
 هشم - تهشيماً [هشم] الشيء : بالغ في هشمه أي كسره || و - الناقة : حلبها || و - فلاناً : أكرمه وعظمه .  
 الهشم - مص || و - ج هشوم : الأرض المجذبة || ما تطامن من الأرض .  
 الهشم - حلابو اللبن الحذاق || الجبال الرخوة .  
 الهشم - السخي .  
 الهشمة - المرة من هشم .  
 الهشمة - ج هشمات (ح) : الأروية .  
 الهشيش - [هش] : الهشيم || الرخو اللين || من يفرح إذا سئل .  
 الهشيلة - كل ما ركبت من الدواب من غير أذن صاحبه || و - من الإبل وغيرها : ما اغضب .  
 الهشيم - المهشوم || نبت يابس متكسر || يابس كل كلاب وكل شجر . يقال « صارت الأرض هشيماً » أي صار ما عليها من النبات والشجر قد ييس وتكسر || الضعيف البدن ؛ يقال « رجل هشيم » .  
 الهشيمة - الأرض التي ييس شجرها || الشجرة اليابسة .  
 هص - هصأ [هص] الشيء : وطئه فشدخه || دقه وكسره || قبضه بأصابعه .  
 الهص - [هص] : مص || الصلب من كل شيء .  
 الهصار - (ح) : الهصر .  
 الهصاهص - [هصهص] : الهصهص .  
 هصر - هصرأ الشيء وبالشيء : جذبته وأماله || و - العصن بالعصن : عطفه وكسره من غير بينونة || و - الشيء : كسره || دفعه || أدناه || و - قرنه : غمزه || و - الأسد فريسته : كسرها .  
 الهصر - الهاصير || « رجل هصر » : شديد الغمز (من هصر قرنه إذا غمزه) .  
 الهصر - (ح) : الأسد لأنه يهصر فريسته أي يكسرها كسراً .



ظلمه وغصبه || و - حَقَّه : نقصه || و - له من حقِّه شيئاً : ترك له منه شيئاً عن طيبة نفس || و - له من ماله : كسر وأعطى || و - على القوم : هجم أو هبط .  
هَضِمَ - هَضَمًا : خص بطنه ولطف كشحه ودقَّ || و - تِ الخيلُ : استقامت ضلوعها وانضمت أعالي بطنها وضاق جوفها (وهو عيب) .

الهَضْم - مص || إحالة الغذاء إلى قوامٍ مُعدِّ لقبول صورة الأعضاء وفعل الغاذية فيه ؛ يقال «سهل الهضم» || ضَرَبُ من البخور || و - ج أهُضَامٌ وهُضُومٌ : المطمئنُّ من الأرض || بطن الوادي .

الهَضْم - الهَضْمُ || و - ج أهُضَامٌ وهُضُومٌ : المطمئنُّ من الأرض || بطن الوادي .  
الهَضْم - ضَرَبُ من البخور .  
الهَضْمَاء - مؤنث الأَهْضَم .  
الهَضْمَةُ - الهَضْم .

الهَضُوم - ج هَضُمٌ : المساعد على هَضْم الطعام || «يدُ هَضُومٍ» : تجود بما لديها .  
الهَضِيْب - «ضَمَّ هَضِيْبٌ» : قليل اللبن .  
الهَضِيض - [هَض] : «شيءٌ هَضِيضٌ» : مكسورٌ ومدقوقٌ .

الهَضِيْم - المَهْضُومٌ || «امرأةٌ هَضِيْمٌ» : خصاء البطن || «بطنٌ هَضِيْمٌ» : أخص || «قصةٌ هَضِيْمٌ» : يزمر بها .

الهَضِيْمَةُ - ج هَضَامٌ : الاسم من هَضَمَ فلاناً || طعامٌ يُعْمَل للبيت || الظم || الغضب .

الهَطَال - من المطر والسحاب : الهاطِل بشدة .  
هَطَرَ - هَطْرًا الكلبُ : قتله بالحشبة أو ضربه مطلقاً .  
هَطَلٌ - هَطَلًا وهَطَلَانًا وَهَطَلَانًا المطرُ : نزل متتابعاً متفرقاً عظيم القطر || و - الجَرِيُّ الفرسُ : أسال عرقه || و - تِ العينُ بالدمع : سالت || و - تِ الناقةُ : سارت سيراً ضعيفاً || و - الرجلُ : مضى لوجهه مشياً .  
الهَطْل - «رَبِيْعَةٌ هَطْلٌ» : هاطلة .

الهَطْل - مص || المطر الضعيف الدائم || الإعياء .  
الهَطْل - الأحمق || اللص || و - (ح) : الدلب .  
الهَطْل - الهاطِل . يقال «مَطَرٌ هَطْلٌ وسحابٌ هَطْلٌ» .  
الهَطْلِي - «ناقةٌ هَطْلِيٌّ» : نمشي رويداً || «إِبِلٌ هَطْلِيٌّ» : مُطَلَّقة لا سائق لها .

الهَضْرَة - مخرزة يُؤخذ بها الرجال (على زعمهم) .

الهَضْرَة - (ح) : الهَضِير .

الهَضْرَة - الهَضْرَة .

هَضَصَ - تَهَضِيصًا [هَض] الرجلُ : برقَ عينيه .  
هَضَمَ - هَضَمًا هُ : كسره .

الهَضْمَاء - [هَضَص] : البراق العينين .

هَضَمَ - هَضَمَةً [هَضَص] هُ : غزاه .

الهَضِيص - [هَضَص] : القويُّ من الناس أو الأسود .  
الهَضُور - (ح) : الهَضُور .

الهَضُور - (ح) : الأسد لأنه يهصر فريسته أي يكسرها كسراً .

الهَضُورَة - (ح) : الهَضُور .

الهَضِيص - [هَض] : المَهْضُورُ || «هَضِيصُ النارِ» : تلالؤها .

هَضَّ - هَضًا [هَض] الشيءُ : كسره ودقَّه || و - تِ الإِبِلُ : أسرع || و - فلانٌ المشيُّ : مشى مشياً حسناً || و - فلاناً : حَضَّه .

الهَضَاء - [هَض] : الجماعة من الناس والخيل .

الهَضَاض - [هَض] : فَعَالٌ للمبالغة || «فَحَلٌ هَضَاضٌ» : يدقُّ أعناقَ الفحول .

الهَضَام - فَعَالٌ للمبالغة || كلُّ دواءٍ مساعدٍ على هَضْم الطعام .

هَضَبٌ - هَضَبًا تِ السماءُ : مطرت || و - تِ السماءُ القومُ : بلَّتهم بلاءً شديداً || و - القومُ في الحديث : أفاضوا فيه وارتفعت أصواتهم || و - الرجلُ : مشى مشياً البليد .

الهَضْبَةُ - ج هَضَبٌ وهَضْبٌ وهَضَابٌ وهَضَبَاتٌ وجج أهاضيب : الجبل المنبسط على وجه الأرض . وقيل الجبل الطويل الممتنع المنفرد || ما ارتفع من الأرض || المَطْرَةُ || «رجلٌ هَضْبَةٌ» : كثير الكلام .

هَضَضَ - تَهَضِيضًا [هَض] : دقَّ الأرضَ بِرِجْلِيهِ دَقًّا شديداً .

الهَضَض - [هَض] : التَكْسِر .

هَضَلٌ - هَضَلًا بالشعر أو بالكلام : سخَّ به سخًا وأكثر منه .

هَضَمَ - هَضَمًا تِ المعدةُ الطعامَ : أحالته إلى صورةٍ سالحةٍ للغذاء || و - الشيءُ : كسره || و - فلاناً :

# فنون



فن فرعوني



فن إغريقي

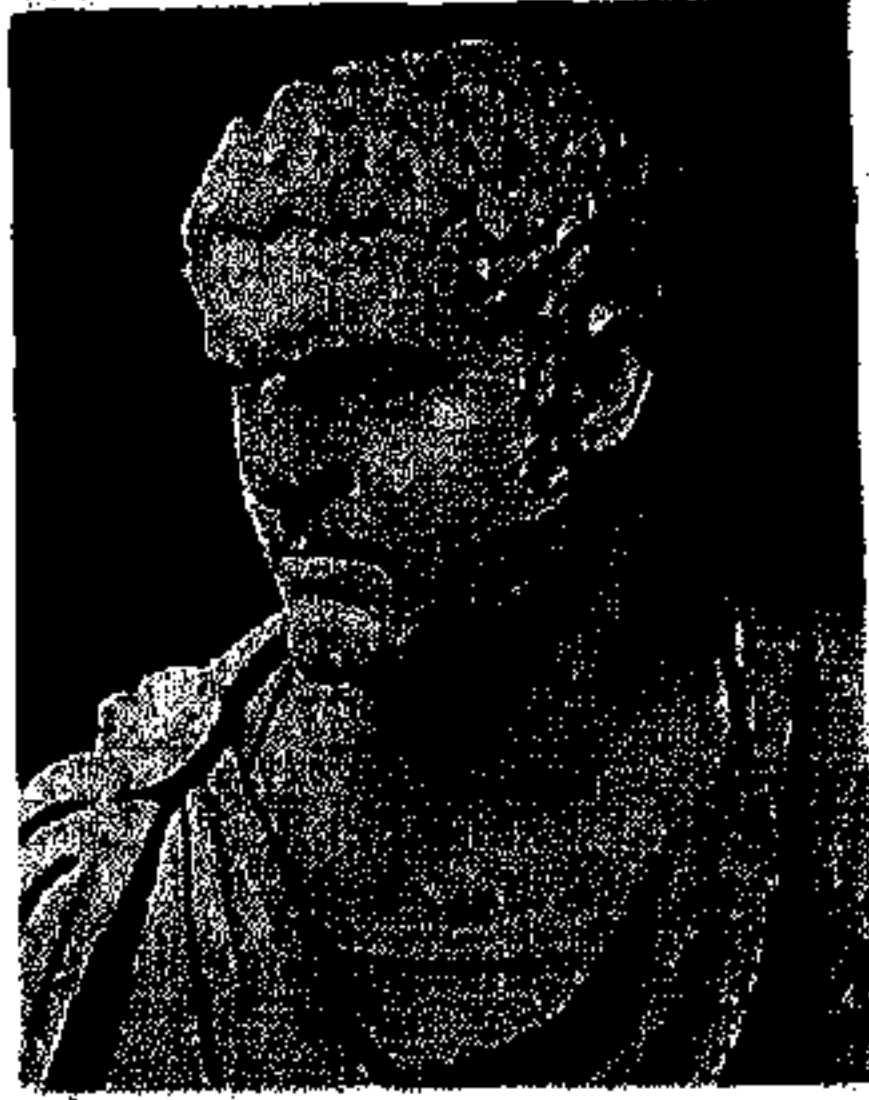

فن روماني

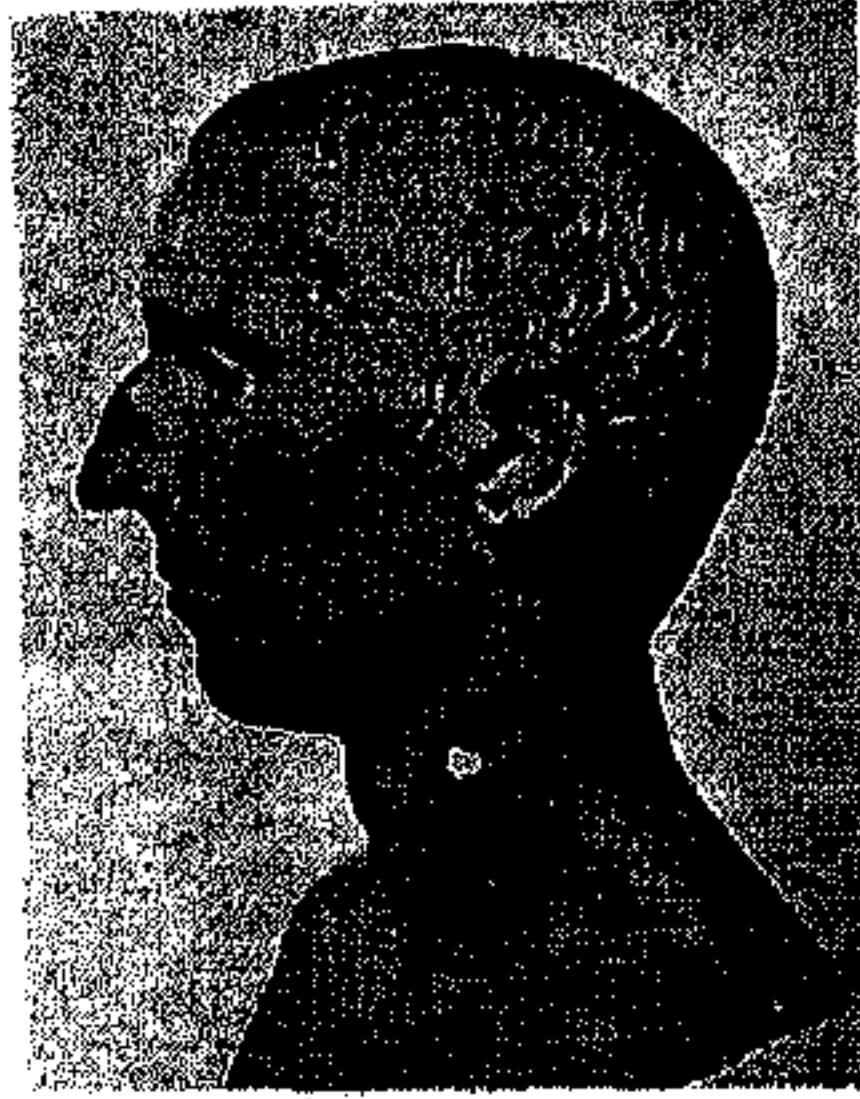

فن روماني



فن كروني (افريقيا)



فن فينيقي



فن سوري



فن فرعوني



فن سوماري



فن الأستيكاكاس (المكسيك)

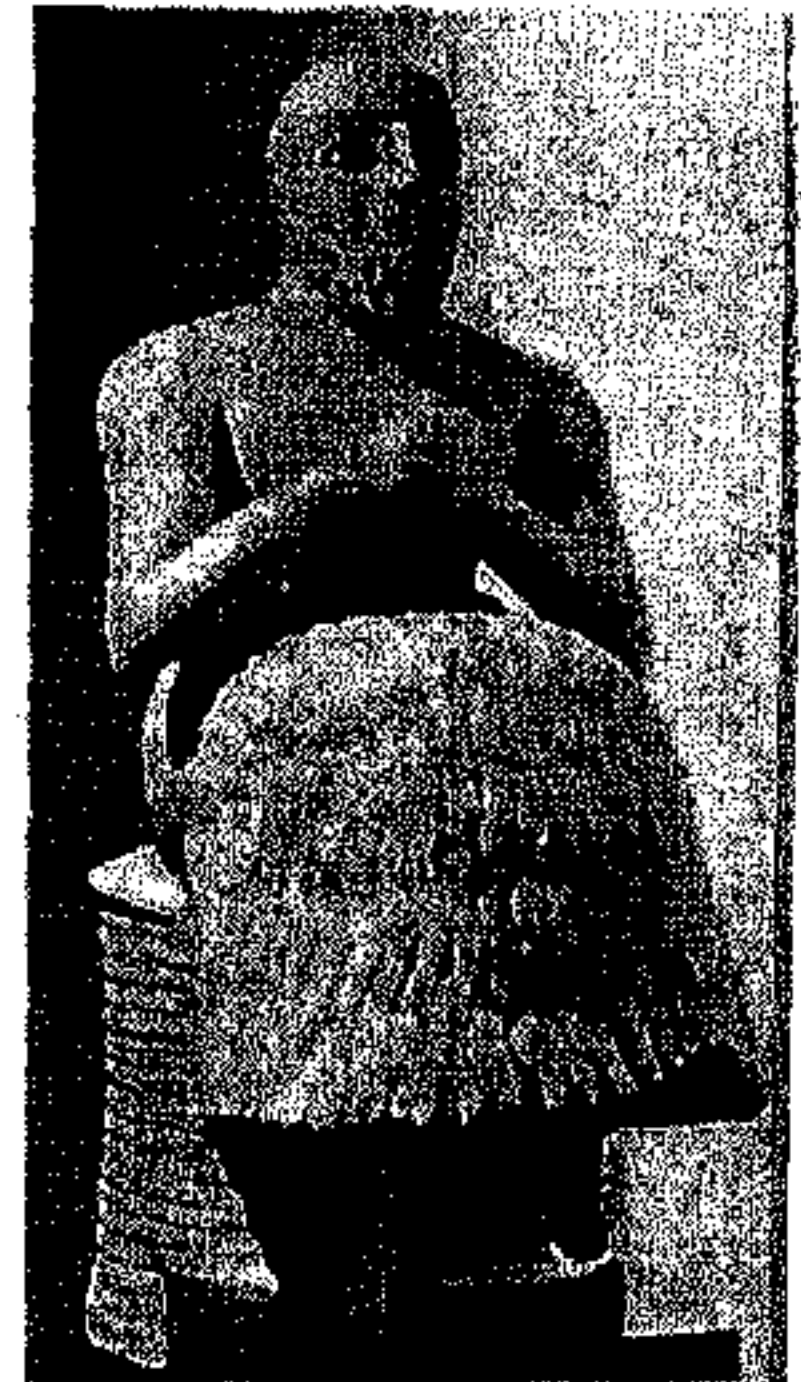

فن ما بين النهرين



فن صيني

فن آشوري



فن فارسي قديم

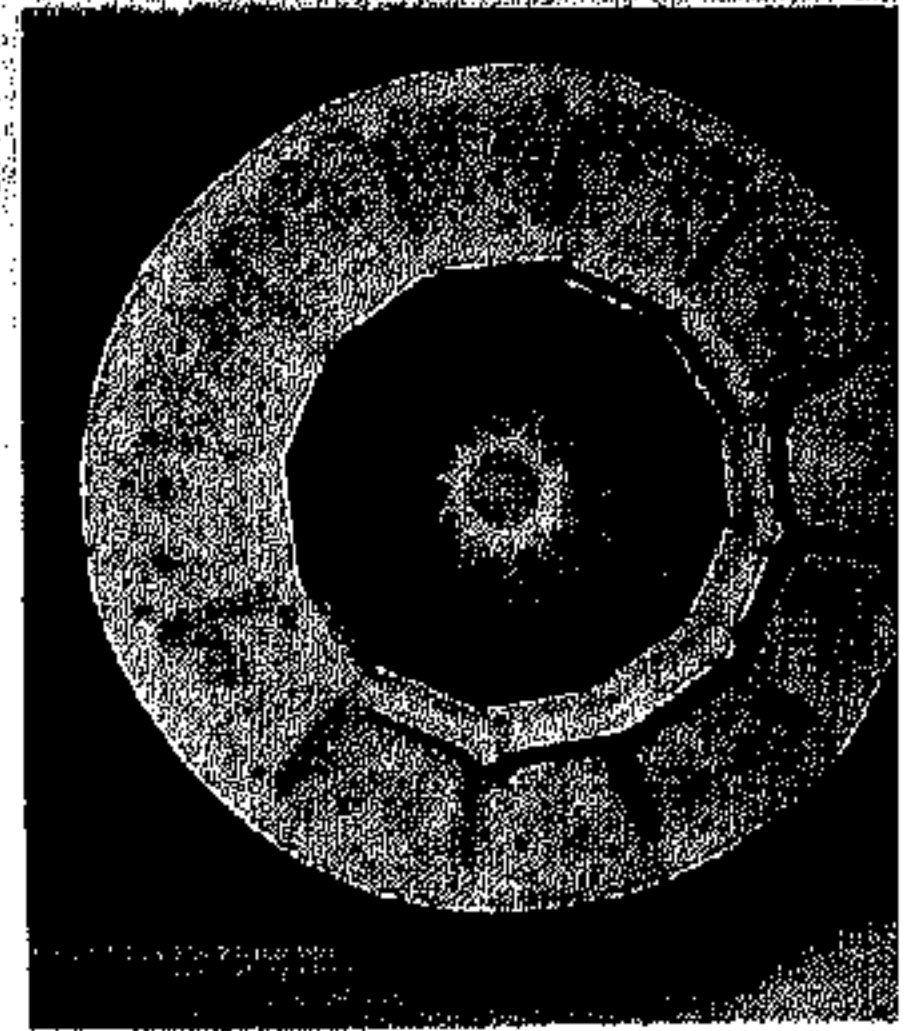

فن عربي (المغرب)



فن عربي جاهلي (اليمن)



فن عربي (العراق)

المَهْلَى - « اِبِلٌ مَهْلَى » : هَطَلَى .  
 هَفَّ - هَفًّا وَهَفْفًا [هَفَفَ] تِ الرِّيحُ : هَبَّتْ فَسَمِعَ  
 صوتُ هبوبها || و - الشيءُ : حَفَّ || و - الرَّجُلُ :  
 أسرع في سيره || و - تَنَفَّسَ إلى الشيء عند العَمَّة :  
 مالت إليه .  
 الهِفَفَ - الخفيف من الناس || الشَّهْدَةُ الرِّقِيقَةُ القليلة  
 العسل || كلُّ خفيف لا شيء في جوفه || الزرع يُؤخَّر  
 حصادةً فينتثر حبه || السَّمَكُ الصغار || الدعاميص  
 الكبار || « سحابٌ هِفٌّ » : رقيقٌ لا ماء فيه || « شَهْدَةٌ  
 هِفٌّ » : لا عسل فيها أو قليلة العسل .  
 هَفًّا - هَفْوًا وَهَفْوَةً وَهَفْوَاتًا [هَفَوَ] : جاع || أسرع  
 || ذهب في إثر الشيء || و - الطائرُ : خفق بجناحيه  
 وطار || و - الظلمُ : عدا || و - تِ الرِّيحُ بالمطر :  
 طردته || و - الرَّجُلُ : زَلَّ || طَرِبَ وطاش وخفَّ ||  
 و - الفؤادُ : خفق || و - تِ الرِّيحُ بالصوفة : حرَّكتها  
 وذهبت بها || و - هَفْوًا وَهَفْوًا تِ الرِّيشَةُ أو الصوفة  
 في الهواء : ذهبت وارتفعت .  
 الهَفًّا - [هَفَوَ] : مطرٌ بمطر ثم يكف .  
 الهَفَاءُ - [هَفَوَ] : اسمٌ من هَفَّتِ الرِّيحُ بالمطر || الغلط  
 والزلل .  
 الهَفَاتُ - [هَفَّتْ] : الأحمق .  
 الهَفَاةُ - [هَفَوَ] : المطرة || « رَجُلٌ هَفَاةٌ » : أحمق .  
 الهَفَّافُ - [هَفَفَ] : البراق || و - من القُمُصان :  
 الرقيق الشفاف || و - من الأجنحة : الخفيف للطيران  
 || و - من الحُمُرِ : الطيَّاش || و - من الظلال :  
 البارد أو ما لم يكن ظليلاً || « رَجُلٌ هَفَّافٌ القميص » :  
 إذا نُعِتَ بالخفة .  
 الهَفَّاقَةُ - [هَفَفَ] : مؤنث الهَفَّافِ || « رِيحٌ هَفَّاقَةٌ » :  
 طيبةٌ ساكنة || سريعة المرور في هبوبها .  
 هَفَّتَ - هَفَّتًا وَهَفَّتَانًا الشيءُ : تطايَّرَ نلغفتِه وانخفض  
 ودقَّ || و - الرَّجُلُ : تكلم كثيرًا بلا روية .  
 الهَفَّتُ - مص || المطمئنُّ من الأرض || الحمن الوافر  
 || تَسَاقَطُ الشيء بعد قطعة كما يَهْفُتُ الثلج ونحوه  
 || و - من الكلام : الكثير بلا روية فيه || و - من  
 المطر : الذي يُسرعُ انهلاله .  
 الهُمَّةُ - [هَفَفَ] : يقال « ما في بيتك هُمَّةٌ ولا سُمَّةٌ »  
 أي لا مشروب في بيتك ولا مأكول .

من أول الشهر أو إلى ثلاث أو إلى سبع وليلتين من آخر الشهر أي ست وعشرين وسبع وعشرين . وفي غير ذلك هو « القَمَر » || أولُ المطر || البياض الذي يظهر في أصول الأظفار || ذُوَابَةُ الثَّعْلِ || حديدَةٌ يُعْرَقَبُ بها الصيد || سَمَةٌ لِلإِبِلِ || طَرْفُ الرِّحَى ونحوها إذا انكسرت || الغلام الجميل || و - (ح) : الحَيَّةُ ، وقيل الذَّكَرُ من الحَيَّاتِ || يَلْخُ الحَيَّةُ || الجَمَلُ المهزول || الغبار || الدفعة من المطر || الماء القليل .

الهَلَامُ - (ط) : طعام من لحم عجلة بجلدها || و - (ط) : مَرَقُ السكباغ المبرد المصقَّى من الدهن || مادة غروية .

الهَلَاهِيلُ - [هلل] : الماء الكثير الصافي || الرقيق من الشعر أو الثوب .

هَلَبَ - هَلْبًا هُ : نَفَّ هَلْبَةً || و - ذَنْبَ الفرسِ : جَزَهُ || و - ثَرِ المماءِ القومِ : بَلَّتْهم بالندى أو مطرتهم مطراً مُتَتَابِعًا || و - فلانُ القومِ بلسانه : هجَاهم وشتمهم || و - الفرسُ : تابع الجَرِيِّ .

هَلَبَ - هَلْبًا : كَثُرَ شَعْرُهُ .

هَلَبَ - تَهَلَّبًا [هلب] هُ : نَفَّ هَلْبَةً || و - القومِ بلسانه : هجَاهم وشتمهم .

الهَلْبُ - الشعرُ كُلُّهُ || الشعرُ الثابت على أجناف العينين . وقيل ما غلظ منه وقيل شعرُ الذَّنْبِ . وقيل شعرُ الخنزير الذي يُحَرَزُ بِهِ .

الهَلْبُ - الأذنان أو الأعراف المتتوفة .

الهَلْبُ - الكثير الشعر .

الهَلْبَاءُ - مؤنث الأهلِبِ || « رقبَةُ هلباء » : كثيرة الشعر .

الهَلْبَةُ - واحدة الهَلْبِ || و - (فك) : كوكبٌ || « هَلْبَةُ الشهر » : آخرُهُ || « هَلْبَةُ الشتاء أو الزمان » : شدَّتُهُ .

الهَلَّةُ - [هل] : المرَّةُ من هَلَّ || واحدة الهَلَّلِ || المِمْرَجَةُ .

الهَلَّةُ - واحدة الهَلَّلِ .

هَلَجَ - هَلَجًا : أَخْبَرَ بما لا يُؤَقِّنُ بِهِ من الأخبار .

الهَلْجُ - الأضغاث في النوم .

الهَلْجُ - مص || ما لا يُؤَقِّنُ بِهِ من الأخبار || أَخْفُ النوم || الهَلْجُ .

الهَلْجُ - شجرٌ شائكٌ .

هَلَسَ - هَلَسًا هُ المرضُ : هزلُهُ .

هَلَسَ - أصابَهُ داءُ الهَلَسِ وسَلِبَ عقلُهُ .

ه - [هك] : الماَجِنِ || السمين || المكان السهل كان الصُّلْبُ الغليظ .

ه - [هك] : المسحوق || المخثث .

ه - حرف استفهام نحو « هل طلع النهار » ، وتختص بهم عن النسبة الإيجابية نحو « هل قام زيد » الجواب نعم أو لا . ولا يقال « هل لم يقم » فان الاستفهام عن النفي جِيءَ بالهمزة || لا تدخل على اسم بعده فِعْلٌ ؛ فيقال « هل قام زيد » ل زيدٌ قائمٌ ، ولا يقال « هل زيدٌ قام » || دخل على جملة الشرط لاحتماها الإيجاب والنفي على إن التأكيدية لأنها لتتبرير الواقع فتناهي هَامَ عن وقوعه فلا يقال « هل إن قام زيدٌ تَمَّ » .

هَلْ إن زيداً قائمٌ . بخلاف الهمزة فإنهم يتوسعون نَهَا أمُّ البَابِ || وإذا دخلت « هل » على المضارع هُ بالاستقبال ، فلا يقال « هل تذهب الآن » .

ه - هَلًا [هل] المطرُ : اشتدَّ انصبابُهُ || و - فرح || صباح || و - الهلالُ : ظهر || و - ظهر هلالُهُ || و - تَرِ المرأةُ الرغيفَ عند عالجنه على يديها لكي يرقَّ ويتسع .

- [هل] : مص || الرقيق من الشعر || الثوبُ .

- [هل] : استهلال القمر .

- [هل] : زجرٌ للخيل .

[هل] : كلمة تخضيب مركبة من هَلْ ولا . فإن الماضي كانت لَوَمٌ على ترك الفعل نحو « هَلًا » وإن دخلت المضارع كانت للحث على الفعل هَلًا قُوْمِينَ .

- فقَالَ للميالفة || الهَجَاءُ || الريح الباردة مع أيام في كانون الثاني باردة جدًا || « عامٌ هَلَابٌ » : طر || « يومٌ هَلَابٌ » : ذو ريح ومطر .

- الريح الباردة مع مطر .

- الاسترخاء يعتري الإنسان .

- مرض السل .

- الهَلْعُ .

- المتجعون الذين قد ضلُّوا الطريقًا || الصعاليك .

- [هل] : أولُ المطرِ .

- [هل] : مص || و - ج أهلة (على القياس) (نادرة) : غرَّةُ القمر . ويسمى « هَلَالًا » لليلتين

هَلَكُونُ - الأرض الجدية وإن كان فيها ماء || التي لم  
تُمْطَر منذ دهر طويل .

هَلَكُونُ - هَلَكُونُ .

هَلَّلَ - تَهْلِيلًا [هَلَل] : سَبَّحَ || قَالَ هَلَّلُونَا || قَالَ « لَا  
إِلَهَ إِلَّا اللَّهُ » وَهُوَ مَأخُذٌ مِنَ الْهَيْلَةِ كَالْبَسْمَلَةِ وَالْحَوَقَلَةِ .  
يُقَالُ « سَبَّحَ فُلَانٌ وَهَلَّلَ » || وَ - الْكَاتِبُ : كَتَبَ  
الْكِتَابَ || وَ - الرَّجُلُ : جَبَنَ وَفَرَّ || وَ - عَنِ الْقُرْآنِ :  
نَكَصَ || وَ - عَنِ شَتْمِهِ : تَأَخَّرَ .

هَلَّلَ - [هَلَل] : أَوَّلَ الْمَطَرِ || الْأَمْطَارِ || نَسَجَ الْعَنْكَبُوتِ  
|| الْفَرَقَ أَيْ الْخُوفِ .

هَلَّلَ - [هَلَل] : الْأَمْطَارِ .

هَلَّلُونَا - [هَلَل] : كَلِمَةٌ عِبْرَانِيَّةٌ مَعْنَاهَا « سَبَّحُوا الرَّبَّ » .  
هَلَمَّ - كَلِمَةٌ بِمَعْنَى الدَّعَاءِ إِلَى الشَّيْءِ كَمَا لَمْ يَكُنْ لَازِمَةً ؛  
وَقَدْ تُسْتَعْمَلُ مُعَدِّيَةً نَحْوَ « هَلَمَّ شُهَدَاءُكُمْ » أَيْ أَخْضِرُوا رُؤُوسَهُمْ .  
وَهِيَ مِنْ أَسْمَاءِ الْأَفْعَالِ يَسْتَوِي فِيهَا الْوَاحِدُ وَالْجَمْعُ  
وَالتَّذْكِيرُ وَالتَّأْنِيثُ . وَيَصْرَفُونَهَا بِأَنْ يَجْعَلُوهَا فِعْلًا وَيَلْحَقُوهَا  
الضَّمَائِرُ فَيَقُولُونَ فِي الْمُنْثَى هَلَمَّا وَفِي الْمُنْثَى هَلْمِي وَفِي  
الْجَمْعِ لِلذَّكَورِ هَلُمُّوا وَلِلنِّسَاءِ هَلْمُنَّ ؛ وَعَلَيْهِ أَكْثَرُ الْعَرَبِ .  
وَالأَوَّلُ أَفْصَحُ . وَقَدْ تَوَصَّلَ بِاللَّامِ فَيُقَالُ « هَلَمَّ لَكَ وَهَلَمَّ  
لِكَمَا » .

هَلَمَّ - هَلَمَمَةً [هَلَم] بِفُلَانٍ : دَعَاهُ قَائِلًا لَهُ « هَلَمَّ » .  
هَلْهَلَّ - [هَلْهَل] : الرَّقِيقُ مِنَ الشَّعْرِ أَوْ الثَّوْبِ .

هَلْهَلَّ - هَلْهَلَةً [هَلْهَل] التَّسَاجُ الثَّوْبِ : نَسَجَهُ سَخِيفًا  
|| وَ - الشَّعْرَ : أَرْقَهُ || لَمْ يَنْقَحْهُ وَأَرْسَلَهُ كَمَا حَضَرَهُ ||  
وَ - الطَّحِينَ : نَخَلَهُ بِشَيْءٍ سَخِيفٍ || وَ - الصَّوْتِ :  
رَجَعَهُ || وَ - الرَّجُلُ فِي الْأَمْرِ : انْتَهَرَ وَتَأَنَّى || وَ -  
بِفَرَسِهِ : زَجَرَهُ بِهَلَا || وَ - عَنِ الشَّيْءِ : رَجَعَ .

هَلْهَلَّ - [هَلْهَل] : التَّلَجُّ .

هَلْهَلَّ - [هَلْهَل] : الثَّوْبِ الرَّدِيءِ النَّسِجِ || الرَّقِيقِ مِنَ  
الشَّعْرِ أَوْ الثَّوْبِ .

هَلْوَعٌ - مَنْ يَجْزَعُ || مَنْ يَفْزَعُ مِنَ الشَّرِّ || الضَّجُورُ  
لَا يَصْبِرُ عَلَى الْمَصَائِبِ || مَنْ يَحْرَصُ وَيَشْحُ عَلَى الْمَالِ .  
هَلْوَفٌ - [هَلَف] : الثَّقِيلُ الْجَانِي || الْكَذَّابُ || الْعَظِيمُ  
اللَّحِيَةِ || الْكَثِيرُ الشَّعْرِ || اللَّحِيَةُ الضَّخْمَةُ || الْيَوْمُ الَّذِي  
يَسْتَرُ غَمَامُهُ شَيْئًا || الشَّيْخُ الْقَدِيمُ الْهَرَمُ الْمُسِنَّةُ || الْجَمَلُ  
الْمُسِنَّةُ الْكَبِيرُ الْكَثِيرُ الْوَبْرُ || وَ - (ح) : الْخَنْزِيرُ الْبَرِّيُّ .  
هَلْوَفَةٌ - [هَلَف] : الْكَذُوبُ || الْعَجُوزُ || اللَّحِيَةُ الضَّخْمَةُ

هَلَسَ - تَهْلِيْسًا [هَلَس] الرَّجُلُ : هَزَلَ .

هَلَسَ - مَصَّ || الدَّقَّةُ وَالضَّمُورُ || مَرَضُ السَّلِّ ||  
الْخَيْرُ الْكَثِيرُ .

هَلَسَ - التَّقَهُ || الضَّعْفَاءُ وَإِنْ لَمْ يَكُونُوا نَقَهًا .

هَلَجَ - هَلَجًا : جَزَعَ || جَاعَ .

هَلَجَ - الْحَرِيصُ .

هَلَجَ - مَصَّ || الْجَبْنُ عِنْدَ الْإِقَاءِ .

هَلَجَ - الْحَزِينُ .

هَلَجَانٌ - الْجَبْنُ عِنْدَ الْإِقَاءِ .

هَلَمَّةٌ - مَنْ يَجْزَعُ سَرِيْعًا .

هَلَقَامٌ - [هَلَقَم] : الضَّخْمُ الطَّوِيلُ || السَّيِّدُ الضَّخْمُ  
الْقَائِمُ بِالْحَمَالَاتِ || وَ - (ح) : الْأَسَدُ || الْوَاسِعُ  
الشَّدِيدُ مِنَ الْإِبِلِ وَغَيْرِهَا || الْأَكُولُ .

هَلَقَامَةٌ - [هَلَقَم] : الْأَكُولُ .

هَلَقَامَةٌ - [هَلَقَم] : الْأَكُولُ .

هَلَقَمَ - هَلَقَمَةً [هَلَقَم] الشَّيْءَ : ابْتَلَعَهُ .

هَلَقَمَ - [هَلَقَم] : الْقَوِيَّ || الْمَرَأَةَ الْكَبِيرَةَ || الْوَاسِعَ  
الْأَشْدَقَ || يُقَالُ « بَحَرَ هَلَقَمٌ » لِلْبَحْرِ الْعَظِيمِ كَأَنَّهُ يَلْتَهُمْ  
مَا طُرِحَ فِيهِ .

هَلَقَمَ - [هَلَقَم] : الْأَكُولُ .

هَلَقَمَ - [هَلَقَم] : السَّيِّدُ الضَّخْمُ الْقَائِمُ بِالْحَمَالَاتِ ||  
الْأَكُولُ .

هَلَكَ - هَلَاكَ وَهَلَكًا وَهَلُوكًا وَتَهَلُّوكًا وَتَهَلُّكًا وَهَلَكًا  
وَتَهَلُّكًا وَتَهَلُّكَةً وَتَهَلُّكَةً : فَنِيَ || مَاتَ (وَلَا يَكُونُ  
إِلَّا فِي مَبْنَى سُوءٍ) || وَ - تِ النَّفْسُ فِي اصْطِلَاحِ  
الْمَسِيحِيِّينَ : سَقَطَتْ فِي جَهَنَّمَ || وَ - هَلَاكَ إِلَى أَوْ  
عَلَيْهِ : حَرَصَ عَلَيْهِ وَشَرِهَ .

هَلَكَ - تَهَلُّكًا [هَلَك] هُ : جَعَلَهُ يَهْلِكُ .

هَلَكٌ - الْهَلَاكُ .

هَلَكٌ - الْهَلَاكُ .

هَلَكٌ - النَّفْسُ الْهَالِكَةُ .

هَلَكٌ - جِيْفَةُ الشَّيْءِ الْهَالِكِ || السُّنُونُ الْجَدِيَّةُ || مَا بَيْنَ  
أَعْلَى الْجَبَلِ وَأَسْفَلِهِ || هَوَاءٌ مَا بَيْنَ كُلِّ شَيْئَيْنِ .

هَلَكَاءٌ - الْهَلَاكُ .

هَلَكَةٌ - جِ هَلَكٌ : النَّوْعُ مِنْ هَلَكَ .

هَلَكَةٌ - جِ هَلَكَاتٌ : الْهَلَاكُ || وَاحِدَةُ الْهَلَكِ لِلسَّنِينِ  
الْجَدِيَّةِ .

|| و - تِ العَيْنُ : صَبَّتْ دَمْعَهَا || و - تِ المَاشِيَةُ : نَدَّتْ وَانْتَشَرَتْ لِلرَّغِي .

الهَمَّارُ - من السحاب : السَّيَالُ || و - من الرجال : الكثير الكلام المَهْدَارُ .

الهَمَّازُ - الذي يغتاب الرجل في غيبته .  
الهَمَّاسُ - فعَّال للمبالغة || الأسد الكَسَّار لفريسته .  
الهَمَّالُ - الأرض التي لا يعمرها أحد || الرَّخْو من كلِّ شيء .

الهَمَّالِيلُ - [همل] : بقايا الكلال || الثوب المخرق .  
الهَمَّامُ - ج هَمَّام [هم] : السَّيْدُ الشجاع السخي (خاص بالرجال) || الملك العظيم الهمة || و - (ح) : الأسد || و - من الثلج أو الشحم : ما ذاب منها .

الهَمَّامُ - [هم] : مَنْ إِذَا هَمَّ بِشَيْءٍ أَمْضَاهُ || التَّمَامُ .  
هَمَّايُونُ - لفظة فارسية هي في الأصل اسم طائر كانوا يزعمون أنَّ مَنْ وَقَعَ عَلَيْهِ أَوْ أَظْلَهُ وَصَلَ إِلَى أَعْلَى المَرَاتِبِ ، وَلِذَا أُطْلِقَ عَلَى العَزِيزِ وَالْمَلِكِ . وَقَوْلُهُ « بَابُ هَمَّايُونِ » معناه باب السلطان .

هَمَّتَ - هَمَّتَا الثريدُ : توارى في الدسم .  
الهَمَّةُ - ج هَمَمَ [هم] : ما هَمَّ بِهِ مِنْ أَمْرٍ يُفْعَلُ .  
الهَمَّةُ - ج هِمَّاتٍ وَهَمَّائِمٍ [هم] : الشَّيْخُ الفاني || المعجوز الفانية || و - ج هَمَمَ : ما هَمَّ بِهِ مِنْ أَمْرٍ يُفْعَلُ ||  
أَوَّلُ العزمِ || العزم القوي ، يقال « لَهُ هِمَّةٌ عَالِيَةٌ » و « هُوَ بَعِيدُ الهِمَّةِ » || الهَوَى .

هَمَجَجَ - هَمَجَجًا : جاع || و - تِ الإِبِلُ مِنَ المَاءِ : شَرِبَتْ مِنْهُ دَفْعَةً وَاحِدَةً حَتَّى رَوَيْتَ .

الهَمَجَجُ - مص || الجوع || العزم المهزول || سوء التدبير في المعاش || و - (ح) : ضَرَبُ مِنَ البَعوضِ || و - (ح) : الذباب الصغير الذي يقع على وجوه الحمير وأعينها || و - ج أَهْمَجَجَ : الرعاع من الناس الحمقى ؛ يقال « رَجُلٌ هَمَجَجٌ وَرِجَالٌ هَمَجَجٌ » || « قَوْمٌ هَمَجَجٌ » : لا خيرَ فيهم .

الهَمَجَجَةُ - (ح) : واحدة الهَمَجَجِ || « رَجُلٌ هَمَجَجَةٌ وَامْرَأَةٌ هَمَجَجَةٌ » : من الرعاع والحمقى من الناس .

هَمَدَ - هَمَدًا : تِ النارُ : ذَهَبَتْ حَرَارَتُهَا || سَكَنَ لَهَا || طَفِنَتْ || و - القرمُ : ماتوا ؛ يقال « كَادَ يَهْمُدُ مِنَ الجوعِ » || و - تِ أصواتهم : سَكَنَتْ || و - شَجَرُ الأَرْضِ : بَلَى وَذَهَبَ || و - الثوبُ : تَقَطَّعَ مِنْ

ةِ الشَّعْرِ .

ج هَمَكٌ مِنَ النِّسَاءِ : الفاجرة الشَّبِيقَةُ .

أَيَّامٌ فِي كَانُونِ الثَّانِي بِأَوْدَةٍ جَدًّا .

لُوتَيْرٌ - نوع من الطائرات فراشه على سطحه ؛ النزول عمودياً والوقوف في أيِّ مكانٍ غير محتاج لدروج في منبسط واسع (يونانية) .

ت - « الهَلْيُوتُ المُسَلَّحُ » (ح) : فراشة ليلية .  
الغابات والمروج والحدائق وتعيش على عددٍ من ت مثل الملقوف والذرة الصفراء والبندورة .

مكوب - منظر ذر زجاج مسود أو ملون لرصد .

ك - (ك) : عنصر غازي مفرد الذرة . كيف خفيف غير قابل للاحتراق . يُسْتَخْرَجُ مِنْ بِنَائِيحِ النِّفْطِ بِ (يونانية) .

ن - (ن) : نبات مُعَمَّرٌ مِنْ فَصِيلَةِ الزَّنْبَقِيَّاتِ ؛ جلوره تحت الأرض حيث تنطلق سوقاً عديدة ثماراً حمراء ، مزينة . تُؤْكَلُ سوقاً مسلوقة .

ة - (ن) : واحدة الهَلْيُونِ .

هَمَّا وَمَهْمَةٌ [هم] الأَمْرُ فَلانًا : أَقْلَقَهُ وَأَحْزَنَهُ

- السَّمُّ جَسْمَهُ : أَذَابَهُ وَأَذْهَبَ لَحْمَهُ || و -

الشَّحْمُ : أَذَابَهُ || و - تِ الشَّمْسُ التَّلِجَ : أَذَابَتْهُ

- اللَّبَنُ : حَلَبَهُ || و - بِالشَّيْءِ : أَرَادَهُ وَأَجَبَهُ

م عَلَيْهِ وَقَصَدَهُ || يقال « وَقَعَتِ السُّوسَةُ فِي الطَّعَامِ

» أَي أَكَلَتْ لِجَابَهُ وَجَوَّفَتْهُ || و - هُمُومَةٌ وَهَمَامَةٌ

: صَارَ هِمًّا || و - هَمًّا وَهَمِيمًا تِ خِشَاشٌ

: دَبَّتْ .

[هم] : مص || و - ج هُمُومٌ : الحزن || ما

لرَجُلٍ أَوْ أَجَالَ فِكْرَهُ لِفِعْلِهِ وَإِيقَاعِهِ || يقال « هَذَا

نَبْكَ مِنْ رَجُلٍ » أَي حَسْبُكَ مِنْ رَجُلٍ . و « هَذَا

نَمْ » أَي ذُو هِمَّةٍ يَطْلُبُ مَعَالِي الأُمُورِ (وَصَفُّ

» .

[هم] : الرقيق النحيف || و - ج أَهْمَامٌ : الشَّيْخُ

« قَدَحٌ هِمٌّ » : قَدِيمٌ مِتْكَسَّرٌ .

هُمَّوًا [همو] الماء أو الدمعُ : لَغَةٌ فِي هَمَى

- هَمَيًا [همي] الشَّيْءُ : ضَاعَ || سَقَطَ || و -

يَاءٌ وَهَمَيَانًا المَاءُ أَوْ الدَّمْعُ : سَالَ لَا يَثْبِيهِ شَيْءٌ

كَلَّمَنِي بِهَمْسًا ؛ وَيُقَالُ «هَمَسَ فِي أُذُنِهِ» || و -  
الطعام : مضغُهُ وَفَمُهُ مَنْضَمٌ || و - الشيطان : وسوس  
|| و - بالقَدَمِ : أَخْفَى وَطَأَهَا || و - الرَّجُلُ : سار  
في الليل بلا فتور || و - العنب : عصرة || و -  
الشيء : كسره .

الهَمْسُ - مص || الصوت الخفي ؛ يقال «يتكلم  
هَمْسًا» || كلُّ خَفِيٍّ أَوْ أَخْفَى مَا يَكُونُ مِنْ صَوْتِ  
الْقَدَمِ ؛ يُقَالُ «هُوَ يَطَأُ الْأَرْضَ هَمْسًا» .

هَمْشٌ - هَمْشًا الشئ : جمعه || و - فلانًا : عَضَّةُ  
|| و - القوم : تَكَلَّمُوا وَتَحَرَّكُوا || و - الجراد : تحرك  
ليثور || و - هَمْشًا الرَّجُلُ : أَكْثَرَ الْكَلَامَ فِي غَيْرِ  
صواب .

هَمِشٌ - هَمْشًا الرَّجُلُ : هَمْشٌ .

الهَمِشُ - مص || سرعة الأكل .

الهَمِشُ - السريعُ العملُ بِأَصَابِعِهِ .

هَمَعٌ - هَمَعًا وَهَمَعًا وَهَمُوعًا وَهَمَعَانًا وَتَهَمَاعًا ت  
العين : أسالت الدمع || و - رأسه : شجته .

الهَمِيعُ - «سحابٌ هَمِيعٌ» : ماطرٌ .

الهَمِيعَةُ - «عينٌ هَمِيعَةٌ» : لا تزال تدمع .

هَمَلٌ - هَمَلًا تَرِ الْإِبِلُ : تَرَكْتَ سُدَى أَي مَسِيَّةً  
ليلاً ونهارًا || و - تَرِ السَّهَاءُ : دام مطرها في سكون  
|| و - هَمَلًا وَهَمَلَانًا وَهَمُولًا تَرِ عَيْنُهُ : فاضت  
دموعًا .

الهَمَلُ - الثوب المرقع .

الهَمَلُ - الماء السائل الذي لا مانع له || اللَّيْفُ المنزوع  
|| و - من الإبل : المتروكة ليلاً ونهاراً يرعى بلا راع .

الهَمَلَجُ - ج هَمَلِيج [همليج] : البرذون الحسن السير .  
هَمَلِجٌ - هَمَلِجَةٌ [همليج] البرذون : مَشَى مِشْيَةً سَهْلَةً فِي  
سرعة || حَسَنَ سِيرُهُ .

الهَمَلَعُ - [همليج] : مَنْ لَا وِفَاءَ لَهُ وَلَا يَدُومُ عَلَى إِخَاءِ  
أحد || الرَّجُلُ الْمُتَخَطِّفُ الَّذِي يُوَقِّعُ وَطَأُهُ تَوَقِيعًا شَدِيدًا  
|| الْجَمَلُ السَّرِيعُ .

الهَمَلَعَةُ - [همليج] : مؤنث الهَمَلَعُ .

هَمَمٌ - تَهَمِيمًا [هم] تَرِ الْمَرْأَةُ فِي رَأْسِ الصَّبِيِّ : نَوَّمَتْهُ  
بصوتٍ تَرَفَّقَهُ لَهُ || فَكَّهَتْهُ .

هَمَّامٌ - [همهم] بالبناء على الكسر : اسم فِعْلٍ مَعَاةٌ  
لم يبقَ شَيْءٌ .

طول الطي ينظر إليه الناظر ويحسبه صحيحًا فإذا مسه  
تناثر من البلى || و - هَمْدًا وَهَمُودًا تَرِ الْأَرْضُ : لم  
يكن بها حياة ولا عود ولا نبت ولا مطر .

هَمْدٌ - تَهْمِيدًا [همد] هُ : جعله يهد .

الهَمِيدُ - «رَجُلٌ هَمِيدٌ» : يَكَادُ يَمُوتُ مِنَ الْجُوعِ .

الهَمْدُ - «ثِيَابٌ هَمْدٌ» : مَنْقُطَةٌ مِنْ طُولِ الطَّيِّ تَنْظُرُ  
إِلَيْهَا فَتَحْسِبُهَا صَحِيحَةً ، فَإِذَا مَسَّهَا تَنَاطَرَتْ مِنَ الْبَلِيِّ .  
الهَمْدَةُ - السكنة .

الهَمْدَانِيٌّ - النسبة إلى مدينة هَمْدَانَ فِي إِيرانَ || الْكَبِيرُ  
الْكَلَامِ || و - مِنَ الْمَشِيِّ : اخْتِلَاطٌ نَوْعٌ بَنُوْعٌ .

هَمَرٌ - هَمَرًا الْمَاءُ : صَبَّهُ || و - الْمَاءُ : انصبَّ

|| و - مَا فِي الضَّرْعِ : حَلَبُهُ كُلُّهُ || و - لِفَلَانٍ مِنْ

مَالِهِ : أَعْطَاهُ || و - الْكَلَامَ أَوْ فِي الْكَلَامِ : أَكْثَرَ

مِنْهُ || و - الْبِنَاءَ : هَدَمَهُ || و - الْفَرَسُ الْأَرْضَ :

ضربها بحوافره شديداً .

الهَمِيرُ - الغليظ السمين من الرجال .

الهَمِيرَةُ - الْمَرَّةُ مِنْ هَمَرٍ || الدَّفْعَةُ مِنَ الْمَطَرِ || الدَّمْدَمَةُ  
بغضب .

هَمْرَجٌ - هَمْرَجَةٌ [همرج] عَلَيْهِ الْخَبْرُ : خَلَطَهُ عَلَيْهِ .

الهَمْرُجَانُ - [همرج] : لَفَطَ النَّاسَ .

الهَمْرَجَةُ - [همرج] : التَّخْلِيطُ فِي الْخَبْرِ || الْاِخْتِلَاطُ

|| لَفَطَ النَّاسَ || الْبَاطِلُ || الْخَفَّةُ || السَّرْعَةُ .

هَمَزٌ - هَمَزًا هُ : غَمَزَهُ وَضَفَطَهُ وَخَسَهُ وَدَفَعَهُ || ضَرْبُهُ

|| عَضَّةٌ || اغْتَابَهُ فِي غَيْبِهِ || كَسَرَهُ || و - بِهِ الْأَرْضُ :

صرعه || و - الْفَرَسُ : نَخَسَهُ بِالْمِجَازِ لِيَعْدُوَ || و -

العنب أو رأسه : عصره || و - الشيطان الإنسان :

همس في قلبه وسواساً || و - الْكَلِمَةُ أَوْ الْحَرْفُ : نَطَقَ

بِهَا بِالْهَمْزِ أَوْ وَضَعَ لَهَا عَلَامَةَ الْهَمْزِ .

الهَمْزُ - مص || «هَمْزُ الشَّيْطَانِ» : الْجَنُونُ .

الهَمْزِيُّ - يُقَالُ «رِيحٌ هَمْزِيٌّ» أَي هَا صَوْتُ شَدِيدٌ

و «قَوْسٌ هَمْزِيٌّ» أَي شَدِيدَةُ الدَّفْعِ لِلْسَهْمِ .

الهَمْزَةُ - ج هَمْزَاتٌ : الْمَرَّةُ مِنْ هَمْزٍ || الْحَرْفُ الْأَوَّلُ

مِنْ حُرُوفِ الْمَبْنِيِّ || «هَمْزَاتُ الشَّيْطَانِ» : خَطَرَاتُهُ

الَّتِي يَخْطُرُهَا بِقَلْبِ الْإِنْسَانِ .

الهَمْزَةُ - الْعَمَّازُ وَالْعَيَّابُ || الَّذِي يَغْتَابُ الرَّجُلَ فِي

غَيْبِهِ .

هَمَسَ - هَمَسًا الصَّوْتُ : أَخْفَاهُ || و - إِلَيَّ بِحَدِيثِهِ :



الهنّات - [هنو]: يقال «في فلانٍ هناتٌ» أي خصلاتٌ شرّ . ولا يقال ذلك في الخير .

الهنّاة - ج هنّوات [هنو]: الداهية .

الهنّانة - [هنن]: الهانة .

هنأ - هنأ [هنأ]: هُ: أطعمه || و - فلاناً: أعطاهُ

|| نصره || و - الإبل: طلاها بالهناء أي القَطْران ||

و - هِنأ هِنأ وهنأ وهنأ الطعام الرجل وللرجل: صار

هينئاً وساغ || و - هنأ هُ بالأمر: قال له: «لِيَهَيْتِكَ»

|| و - هنئاً وهنأة الطعام: أصلحه .

هَيَّ - هَيَّاهُ وهنأ به: فرَحَ || و - الطعام: تَهَيَّأ

به . يقال «أكلنا من هذا الطعام حتى هَيَّئنا منه» أي

حتى شبعنا .

هَيَّو - يَهَيَّوُ هَيَّاةً وهَيَّاةً وهنأ: صار هَيَّيئاً أي تيسَّر

من غير مشقَّة ولا عناء .

هنأ - تَهَيَّئاً وتَهَيَّئَةً [هنأ]: هُ بكذا: ضدَّ عزَّاهُ || و -

هُ: قال له: «لِيَهَيْتِكَ» .

الهنَّاء - [هنأ]: العطاء || الطلاء بالهناء أي القَطْران

|| القَطْران || الطائفة من الليل .

الهنَّة - (محدوفة اللام أي إنَّ أصلها هَنَوَةٌ) [هنو]:

مؤنثُ الهَنِّ؛ ج هنَّات وهنَّوات .

هنئٌ - ج هنئود وهنئادات: اسمُ امرأةٍ ثمَّ استُعْمِلت

استعمالَ علمِ الجنس للنساء كزريد وعمرو في الرجال ||

و - ج أهئد وأهئاد وهئود: اسم للثمة من الإبل أو

لما فوقها .

الهنداز - [هندز]: الحدُّ والقياس . يقال «أعطاهُ بلا

هنداز ولا حساب» .

الهندازة - اسمٌ للذراع الذي تُدْرَع به الثياب ونحوها .

الهندام - [هندم]: حسن القَدِّ واعتداله .

الهندب - [هندب] (ن): الهندبَاء .

الهندبَاء - [هندب] (ن): الهندبَاء .

الهندبَاء - [هندب] (ن): بقل زراعيٍّ من المركَّبات

السُّبِّيَّة ، ينبت بريئاً في أوروبا وآسيا الغربيَّة ؛ ورقه

أزرق ، مرَّ الطعم قليلاً . يدخل في التوابل ويُطَبَّخ أيضاً

|| و - البرِّيَّة (ن): نبتة عشبيَّة معمَّرة من المركَّبات .

أنواعها عديدة ، منها ما يُسْتَعْمَل في بعض البلدان

«للسلطة» ومنها ما يُسْتَعْمَل في الطبِّ كملين . تحتوي

جذور بعض أنواعه على الكاوتشوك .

ه - [همهم]: السِّدُّ الشجاع السخيُّ || و - الأسد .

ه - [همهم]: القطيع الضخم من الإبل .

ه - هَمَمَةٌ [همهم]: تكلمَّ كلاماً خفياً || ردَّدَ

في صدره من المهمِّ || و - الرعدُ: سمعت له

ه - [همهم]: مص || أصواتُ البقر والفيلة

|| كلُّ صوتٍ معه بَحَحٌ .

ه - [همهم]: الهَمَامَةُ .

ه - قوسٌ هَمُوزٌ: شديدة الدفع للسهم .

ه - السِّيار في الليل || الأسدُ الخفيف الرِّطء

سد الكسار لقريسته .

ه - السِّيال .

ه - [هم]: «ناقةٌ هَمُومٌ»: حسنة المشي || «سحابةٌ

ه»: صبوب للمطر || «بئرٌ هَمُومٌ»: كثيرة الماء .

ه - ج هَمَّايين [همي]: شدَّاد السراويل أو التِكَّة

سُ تُجَعَلُ فِيهِ النِّقَّة وتُشدُّ على الوسط .

ه - «رجلٌ هَمِيدٌ»: يكاد يموت من الجوع .

ه - «رجلٌ هَمِيْزُ القَوَادِي»: ذكيُّه .

ه - المشي الخفيُّ الحسنُ || صوت نقل أخفاف

ه - الجراد إذا طَبَّخَ .

ه - [هم]: الدَّيِّبُ || و - من المطر: الضعيف .

ه - ج هَمَّائِم [هم]: مطرٌ لَيِّنٌ دقيق القطر .

ه - ج هَمُون [هنو]: بتخفيف النون وقد تشدَّد في

: كناية عن كلِّ اسم جنس ومعناه شيءٌ . يقال

هَنكُ أي شَيْتُك . ويُعَرَّب بالحروف فيُرْفَع بالواو

، بالألف ويُجَرَّ بالياء ؛ يقال هَنُوهَا وهَنَاهَا

ومثني الهَنِّ هَنَانٍ على لفظه وهَنَوَانٍ .

اسم إشارة للمكان القريب . وتلحقها ها التبيه

هَهَنَاءُ ، وكافُ الخطاب فيقال «هَنَّاك» ، ولأم

، كافُ الخطاب فيقال «هَنَّاك» .

سم يُشار به إلى المكان البعيد ؛ يقال «تَنَحَّ هَاهُنَا

أو هَهَنَاءُ أي ابعُد قليلاً .

هَنَّا .

هَنَّا .

[هنأ]: القَطْران || عذق النخلة .

صِيدَ أَوْ غَيْرِهِ || و - تَ يَدِي لَهُ : اَمْتَدَّتْ وَارْتَفَعَتْ  
 || و - تَ الرِّيحُ : هَبَّتْ || و - تَ النَّاقَةُ بِرَاكِبِهَا :  
 أَسْرَعَتْ بِهِ || و - فِي السَّبْرِ : مَضَى || و - فِي الْأَرْضِ :  
 ذَهَبَ فِيهَا || و - الرَّجُلُ : مَاتَ || و - تَ الطَّعْنَةُ :  
 فَتَحَتْ فَاهَا || و - هُوَّةُ الْجَبَلِ : صَعَدَهُ وَارْتَفَعَ || و -  
 هَوِيًّا وَهَوِيًّا وَهَوِيًّا الشَّيْءُ : سَقَطَ مِنْ عَلُوِّهِ إِلَى أَسْفَلِ  
 || اِرْتَفَعَ وَصَعَدَ || و - تَ الْأُمُّ : هَلَكَتْ وَقِيلَ ثَكَلَتْ .  
 الْهَوِيُّ - [هوي] : مَصَّ || و - جَ الْهَوَاءُ : الْعَشَقُ  
 يَكُونُ فِي الْخَيْرِ وَالشَّرِّ || إِرَادَةُ النَّفْسِ وَمَيَلَانُهَا إِلَى مَا  
 تَسْتَلِدُّ ، يُقَالُ : «يَتَصَرَّفُ عَلَى هَوَاهُ» أَي كَمَا يَشَاءُ ||  
 الْهَوِيُّ مَحْمُودٌ كَانَ أَوْ مَذْمُومًا . وَغَلَبَ عَلَى غَيْرِ الْمَحْمُودِ .  
 يُقَالُ : «فَلَانٌ أَتْبَعَ هَوَاهُ» إِذَا أُرِيدَ ذَمُّهُ .  
 الْهَوَاءُ - جَ أَهْوِيَّةٌ [هوي] : الْجَوُّ || وَيُطْلَقُ الْهَوَاءُ عَلَى  
 السَّيَالِ الَّذِي نَسْتَنْشِقُهُ || الشَّيْءُ الْخَالِي || كُلُّ شَيْءٍ مَنْخَرِقٍ  
 الْأَسْفَلَ لَا يَعِي شَيْئًا كَالْجِرَابِ الْمَنْخَرِقِ الْأَسْفَلَ وَمَا أَشْبَهَهُ  
 || الْجَبَانُ ، وَالْوَاحِدُ وَالْجَمْعُ فِي ذَلِكَ سَوَاءٌ || و -  
 الْأَصْفَرُ (طَب) : انظُرِ الْأَصْفَرَ .  
 الْهَوَائِيَّ - [هوي] : النَّسْبَةُ إِلَى الْهَوَاءِ أَي السَّيَالِ الَّذِي  
 نَسْتَنْشِقُهُ .  
 الْهَوَائِدُ - اللَّائِي يَجْنِبْنَ الْهَيْبَةَ .  
 الْهَوَادَةُ - [هود] : مَا يُرْجَى بِهِ الصَّلَاحُ بَيْنَ الْقَوْمِ ||  
 اللَّيْنُ وَالرَّفْقُ || الْمُحَابَاةُ .  
 الْهَوَادِي - [هوي] : «هَوَادِي اللَّيْلِ» : أَوَائِلُهُ || «هَوَادِي  
 الْإِبْلِ» : أَوَّلُ مَا يَطَّلِعُ مِنْهَا .  
 الْهَوَارَةُ - [هور] : الْهَلَكَةُ .  
 الْهَوَارَةُ - [هور] عِنْدَ الْقَدَمَاءِ : جِهَاعَةٌ مِنَ الْعَسَاكِرِ غَيْرِ  
 الْمُنْتَظَمَةِ .  
 الْهَوَاسُ - [هوس] : الْأَسَدُ الطَّوَّافُ بِاللَّيْلِ مَعَ جَرَّاءٍ  
 فِي الطَّلَبِ || الشَّجَاعُ الْمَجْرَبُ || «رَجُلٌ هَوَّاسٌ» :  
 أَكْوَلٌ .  
 الْهَوَاسَةُ - [هوس] : الْأَسَدُ الطَّوَّافُ بِاللَّيْلِ مَعَ جَرَّاءٍ  
 فِي الطَّلَبِ || الشَّجَاعُ الْمَجْرَبُ .  
 الْهَوَاشَاتُ - [هوش] : مَا جُمِعَ مِنَ الْمَالِ الْحَرَامِ وَالْحَلَالِ  
 || الْجَمَاعَاتُ مِنَ النَّاسِ أَوْ الْإِبِلِ .  
 الْهَوَاصِيرُ - الْأَسْوَدُ الشَّدِيدَةُ الَّتِي تَفْرَسُ وَتَكْسِرُ ؛ وَهِيَ  
 جَمْعُ الْهَاصِرِ .  
 الْهَوَاصِيرُ - الْهَوَاصِيرُ .

الهِندِيَّاءُ - [هندب] (ن) : الهِنْدِيَّاءُ .  
 الهِنْدِيَّاءَةُ - [هندب] (ن) : وَاحِدَةُ الْهِنْدِيَّاءِ .  
 الهِنْدِيَّاءَةُ - [هندب] (ن) : وَاحِدَةُ الْهِنْدِيَّاءِ .  
 هِنْدَسٌ - هِنْدَسَةٌ [هندس] مَجَارِي الْقَنْوَاتِ وَالْأَبْنِيَّةِ  
 وَنَحْوَهَا : قَدَّرَهَا وَرَسَمَ أَشْكَالَهَا .  
 الْهِنْدِسُ - [هندس] مِنَ الرِّجَالِ : الْمَجْرَبُ الْجَيِّدُ النَّظَرِ .  
 الْهِنْدَسَةُ - [هندس] : مَصَّ || الْحَدُّ وَالْقِيَاسُ وَأَصْلُهُ  
 اِنْدَاذُهُ بِالْفَارِسِيَّةِ || عِلْمٌ يُبْحَثُ فِيهِ عَنْ أَحْوَالِ الْمَقَادِيرِ  
 مِنْ حَيْثُ التَّقْدِيرُ .  
 هِنْدَمٌ - هِنْدَمَةٌ [هندم] الشَّيْءُ : ظَرْفُهُ وَأَتَقَنَهُ || و -  
 الْعُودُ وَغَيْرُهُ : سَوَّاهُ وَأَصْلَحَهُ عَلَى مَقْدَارٍ .  
 الْهِنْدُوَانِيَّ - الْهِنْدُوَانِيُّ .  
 الْهِنْدُوَانِيَّ - الْمُنْسُوبُ إِلَى الْهِنْدِ .  
 الْهِنْدُوسُ - جَ هِنْدِسَةٌ [هندس] : «هِنْدُوسُ الْأَمْرِ» :  
 الْعَالِمُ بِهِ .  
 الْهِنْدِيَّ - جَ هِنْدُ : النَّسْبَةُ إِلَى الْهِنْدِ || «الْهِنْدُ» :  
 سَكَّانُ أَمِيرِكَا الْأَصْلِيُّونَ .  
 الْهِنُو - [هنو] : الرَّقْتُ .  
 الْهِنُوفُ - ضَحْكٌ فَوْقَ التَّبَسُّمِ .  
 الْهِنِيَّ - [هنأ] : الْهِنِيَّةُ .  
 الْهِنِيَّ - [هنو] : تَصْغِيرُ هِنٌ .  
 الْهِنِيَّةُ - [هنأ] : السَّائِغُ || مَا أَتَاكَ بِلا مَشَقَّةٍ ؛ يُقَالُ  
 «أَكَلْتُهُ هِنِيًّا مَرِيًّا» أَي بِلا مَشَقَّةٍ || «هِنِيًّا لَكَ» :  
 ثَبِتَ ذَلِكَ لَكَ بِلا مَشَقَّةٍ .  
 الْهِنِيَّةُ - [هنو] : تَصْغِيرُ هِنَّةٌ .  
 هِنِيدَةٌ - جَ أَهْنِدٌ وَأَهْنَادٌ وَهِنُودٌ : اسْمٌ لِلْمِثَّةِ مِنَ الْإِبِلِ  
 أَوْ لِمَا فَوْقَهَا .  
 الْهِنِيَّةُ - [هنو] : تَصْغِيرُ هِنَّةٌ || «مَكَّتْ هِنِيَّةً» :  
 سَاعَةٌ سِيرَةٍ .  
 هِنَةٌ - اسْمٌ صَوْتٌ لِلتَّنْذِيرَةِ وَالْوَعِيدِ .  
 هَوٌ - جَ هُمٌ : ضَمِيرٌ مُفَصَّلٌ لِلغَائِبِ الْمَفْرُودِ وَالْمَذْكُورِ .  
 وَيُقَالُ لِلْمُنْتَهِي هُمًا . وَيَجُوزُ تَسْكِينُ الْهَاءِ مِنْ هُوَ بَعْدَ  
 الْوَاوِ وَالْفَاءِ . يُقَالُ «وَهَوٌ وَفَهَوٌ» ، وَبَعْدَ اللَّامِ نَحْوُ  
 «إِنَّ هَذَا لَهَوٌ الْحَقُّ» وَهَذَا قَلِيلٌ . وَقَدْ تُسَكَّنُ الْهَاءُ بَعْدَ  
 هَمْزَةِ الْاسْتِفْهَامِ فِي الشُّعْرِ .  
 الْهَوُّ - [هو] : الْجَانِبُ || الْكَوَّةُ .  
 هَوِيٌّ - جَ هَوِيًّا [هوي] تَ الْعُقَابُ : انْقَضَتْ عَلَى

الهَوْدَج - ج هَوَاج [هدج] : مَحْمُولٌ لَهُ قَبَّةٌ كَانَتْ  
النِّسَاءُ تَرْكَبُ فِيهِ .

هُوَذَا - كلمة مركبة من مبتدأ «هو» و «ذا» خبره .  
وقد تدخلها ها التنييه فيقال «ها هُوَذَا» .

هُوَرٌ - تَهْوِيرًا [هور] هُ : صرعه || أوقعه في هلكة .  
الهَوْر - [هور] : مص || و - ج أهوار : البحيرة  
تجري إليها مياه غياض وآجام فتتسع || القطيع من  
الغنم لأنه من كثرت ينساقط بعضه على بعض || «خرق»  
هُورٌ : واسع بعيد .

الهَوْرَة - [هور] : التهمة والظن . وهي اسم من هارة .  
الهَوْرَة - ج هَوْرَات [هور] : المهلكة .

هُوز - ثاني الألفاظ التي جمعت فيها حروف الهجاء  
على ترتيب حساب الجمل .

هُوسٌ - هَوَسًا [هوس] فلانٌ : كان به هوسٌ ||  
و - القوم : وقعوا في حيرة واضطراب وفساد .

هُوسٌ - تَهْوِيسًا [هوس] الرجل : حملته على الهوس  
|| ازدهاه واستخفه || و - الشيء : دقه .

الهَوَس - [هوس] مص || طرف من الجنون وخفة  
العقل || يقال «برأسه هوس» أي دوران أو دوي .

الهَوَسِي - [هوس] : مؤنث الأهوس .  
هُوشٌ - هَوَشًا [هوش] : اضطرب || صغر بطنه  
من الهزال || و - القوم : بمعنى هاشوا .

هُوشٌ - تَهْوِيشًا [هوش] الشيء : خلطه || جمعه من  
هنا وهنا || و - من الرياح بالغبار : جاءت به ألوانا

|| و - القوم : ألقى بينهم الفتنة والاختلاف || و -  
الكلب عند العائمة : جعله يهوش .

الهَوُوش - [هوش] : مص || العدد الكثير ؛ يقال «جاء  
بالهوش والبوش» أي بالجمع الكثير من الناس || خلأه  
البطن .

الهَوُوشَة - ج هَوُوشَات [هوش] : المرة من هاشن ||  
الجماعة المختلطة || الفتنة والاضطراب || يقال «إياكم  
وهوشات الليل» : أي ومكروهه ، و «أتقوا هوشات  
السوق» أي أتقوا الضلال فيها وأن يُختال عليكم فتسرقوا .

هُوعٌ - تَهْوِيعًا [هوع] الرجل ما أكله : قِيَاهُ إِيَّاهُ .  
الهَوُوع - [هوع] : العداوة .

الهَوُوع - [هوع] : مص || سوء الحرص وأشدّه || العداوة  
|| القِيَاهُ من غير تكلف .

- [هوع] : القِيَاهُ من غير تكلف .

- [هوع] : الهَوُوع .

- [هوع] : هَوَايَ الإِبِلِ : ضَوَّالِهَا .

- [هوك] : المتحير .

- [هوج] : الإبل التي شربت من الماء دفعةً  
حتى رويت .

- [هوي] : هَوَايَ الإِبِلِ : ضَوَّالِهَا التي  
على وجوهها .

- [هوي] : صفة من هو هارٍ أو مُوَلِّعٌ بفنٍ أو  
؛ نقول «هَوَايَةُ الصيد» .

- [هوبر] (ن) : السوسن أو الأحمر منه ||  
ح) : القهد || و - (ح) : القرد الكثير الشعر .

- ج هُوِيٌّ وَهُوٌّ وَهُوِيٌّ [هوي] : ما انبسط من  
|| الوهدة الغامضة منها || الجوُّ بين السماء

- هَوَجًا [هوج] : كان طويلًا في حمقٍ وطيشٍ .

- ج هُوَجٌ [هوج] : مؤنث الأهوَج || الناقة  
حتى كأن بها هَوَجًا (ولا يقال جملٌ أهوجٌ) ||

من الرياح : التي لا تستوي في هبوبها وتقلع  
|| «ضربة هوجاء» : هجمت على الجوف .

- هَوَجَلَةٌ [هوجل] الرجل : نام نومة خفيفة ||  
الهَوَجَل .

- [هوجل] : الليل الطويل || بقايا النعاس ||  
استرخاء || البطيء الثقيل || الأحمق || المفازة

التي ليست فيها أعلام || الطريق الذي لا علم  
الأرض تأخذ مرة هكذا ومرة هكذا || أنجر

أي مرساتها || الدليل الخاذق .  
تَهْوِيدًا [هود] : غنى || رجَّع الصوت في لين

مشيًا ساكنًا فارتأ || و - في السير : أبطأ ||  
لان في المنطق : أداه بسكونٍ ورفقٍ || و -

تأ : أطربه وألهاه || حوَّله إلى ملة اليهود || و -  
فلانًا : أسكره .

[هود] : جمع الهائد || اليهود .  
اسم بي || «قوم هود» : هم قوم عاد .

ج هَوْدٌ [هود] : السنام .  
ج هَوْدٌ [هود] : السنام .

نقول «بطاقة الهوية» ، و «تذكرة الهوية» .  
 الهوية - ج هَوَايَا [هوي] : البئر البعيدة القمر .  
 الهويس - [هوس] : الفكر || ما تخفيه في صدرك ||  
 و - عند الفلاحين : ما سُوي من القمح ونحوه في  
 سنبله ليُرَكَل .  
 الهويشة - [هوش] : الجماعة المختلطة .  
 الهويتا - [هون] : التودة والرفق . وهي تصغير الهوتى .  
 هي - ج هُنَّ : ضمير منفصل للغائب المفردة ؛ ويقال  
 للمشي هُما . ويجوز تسكين الهاء من هي بعد الواو والفاء  
 فيقال «وهي وفهي» ، وبعد اللام نحو «إن هذه كهي  
 الحق» وهذا قليل . وقد تُسكن الهاء بعد همزة الاستفهام  
 في الشعر .  
 هي - [هي] : اسم فعل للأمر بمعنى «أسرع في ما  
 أنت فيه» وتلحقها كاف الخطاب كروبدك وهالك ،  
 فيقال «هيك» وقد يقال في التثنية «هيا» وفي الجمع  
 «هيا» .  
 هيا - [هي] : من حروف النداء للبعيد . وأصله أيا .  
 هيا هيا - [هي] : من أسماء الأفعال ومعناه «أسرع» .  
 الهيب - [هيب] : الذي يخاف الناس .  
 الهيار - [هور] : الضعيف .  
 الهياج - [هيج] : الانتشار .  
 الهيال - [هيل] : ما انهال من الرمل .  
 الهيام - [هيم] : الجنون من العشق || أشد العطش ||  
 داء يُصيب الإبل من شدة العطش .  
 الهيام - ج همم [هيم] : ما لا يتاسك من الرمل فهو  
 ينهار أبداً .  
 الهيام - [هيم] : العشاق الموسوسون .  
 هيسى - يهأه ويهيا هياة وهياة [هيا] : صار حسن  
 الهيئة .  
 هيو - يهيو هياة وهياة : هيسى .  
 هيا - تهيت وتهيتا [هيا] ه : أصلحه وأعدّه .  
 الهية - [هيا] : الدعاء إلى الطعام والشراب .  
 الهية - [هيا] : الهية .  
 الهية - [هاها] : الاسم من هاها .  
 الهية - [هيا] : الحسن الهيئة .  
 الهية - ج هيات [هيا] : حال الشيء وكيفية وشكله  
 وصورته || جماعة من الناس لهم هدف أو عمل معين ،

الهوف - [هوف] : الهوف || الرجل الخاوي الذي لا  
 خير عنده || الرجل الأحمق .  
 الهوف - [هوف] : الريح الحارة || الريح الباردة المبوب .  
 الهوك - [هوك] . مص || الحمق مع بقية من العقل .  
 الهوكة - [هوك] : الحفرة .  
 هول - تهويلا [هول] ه : أفرعه || و - على الرجل :  
 حمل || و - الأمر : شتعه || و - عندي الأمر :  
 جعله هائلا || و - القوم على الرجل بكذا : أفرعوه  
 به || و - ت المرأة : تزيت بزينة اللباس والحلي .  
 الهول - [هول] : مص || و - ج أهوال وهول :  
 المخافة من الأمر .  
 الهولة - [هول] : نار التهويل || ما يُفزع به الصبي  
 || التمثال الذي يُوضع في الكروم تحويفاً لنبات آوى  
 لئلا تسطو على العنب وتأكله || العجب . يقال «وجهه  
 هول من الهول» أي غريب .  
 هوم - تهويما [هوم] : هز رأسه من التعاس || نام  
 قليلاً .  
 الهوم - [هوم] : النوم الخفيف || ما اطمان من الأرض  
 || «هوم المجوس» (ن) : نبات شبيهة بالياسمين فيه بعض  
 الحلاوة والحدة .  
 هون - تهويئا [هون] عليه الأمر : سهله وخففه ؛  
 يقال «هون عليك» أي خفف ولا تبال || و - الشيء :  
 استخف به .  
 الهون - [هون] : مص || الخزي || المخلق .  
 الهون - [هون] : مص || السكينة والوقار .  
 الهوتى - [هون] : تأنيث الأهون .  
 الهوتة - ج هون [هون] : التسكرين || الصلح || الهوتة .  
 الهوتة - [هون] : المرأة المتبذة .  
 هوي - هوى [هوي] ه : أحبه واشتهاه .  
 الهوي - [هوي] : صاحب الهوى .  
 الهوي - [هوي] : مص || «مضى هوي من الليل» :  
 هزيع أو قسم منه .  
 الهوي - [هوي] : مص || الدوي في الأذن || المهوي  
 || «مضى هوي من الليل» : هزيع أو قسم منه .  
 الهوية - [هوي] : مؤنث الهوي .  
 الهوية - [هوي] : حقيقة الشيء أو الشخص المطلقة  
 المشتملة على صفاته الجوهرية . وذلك منسوب إلى هو ،

الهيبر - [هور]: الذي يتهور في الأشياء .  
 الهيبرط - [هرط]: الرخو .  
 الهيبرعة - [هزغ]: الخوف || الجلبة في القتال .  
 الهيثة - ج هيثات [هيش]: الجماعة المختلطة || الاضطراب || الفتنة .  
 الهيثة - ج هيش: الشجر الكثير الملتف (عامية) .  
 الهيشوم - [هشم]: «كلاً هيشوم»: مش لين .  
 الهيص - [هيص]: «هيص الطير»: سلحة .  
 الهيصار - [هصر] (ح): الأسد .  
 الهيصر - [هصر] (ح): الأسد .  
 الهيصم - [هصم]: «ناب هيصم»: يكسر كل شيء .  
 الهيصور - [هصر] (ح): الأسد .  
 هيض - تهيضاً [هيض]: ه: بمعنى هيج .  
 الهيض - [هيض]: مص || سلح الطائر .  
 الهيضاء - [هيض]: الجماعة من الناس .  
 الهيضة - [هيض]: المرة من هاض || انطلاق البطن والقيء || معاودة الحزن والحلم || المرضة بعد المرضة .  
 الهيضل - [هضل]: الجماعة المسلحة || الجيش الكثير || «جمل هيضل»: ضخ طويل عظيم .  
 الهيضلة - [هضل]: الجماعة المسلحة || أصوات الناس || المرأة النصف أي المتوسطة العمر || و - من النور: الضخمة الطويلة || الغزيرة || المسنة .  
 الهيطل - ج هياطل وهياطلة [هطل] (ح): الثعلب || الجماعة القليلة يُغزى بهم || جنس من الترك أو الهند .  
 الهيطة - [هطل]: قدر من صفر أو نحاس (فارسية) .  
 الهيعة - [هيج]: سيلان الشيء المصبوب على وجه الأرض || الصوت تفرغ منه وتخافه من عدو || كل ما أفرغك من صوت أو فاحشة || سوء الحرص مع ضعف || «أرض هيعة»: واسعة مبسوطة .  
 الهيوعة - [هوع]: القيء من غير تكلف .  
 هيف - هيفاً وهيفاً [هيف]: الغلام: ضمير بطنه ودرقت حاصرناه .  
 الهيف - مص || ريح حارة تيبس النبات وتعطش الحيوان وتنشف المياه .  
 الهيفاء - [هيف]: الضائرة البطن الرقيقة الخصر .  
 الهيفان - [هيف]: العطشان || الشديد العطش || السريع العطش .

نقول «هيئة دبلوماسية»، و «هيئة التدريس» || المنظمة؛ ومنه «هيئة الأمم المتحدة» || «علم الهيوتو»: علم يُبحث فيه عن أحوال الأجرام السماوية .  
 الهيئة - [هيا]: الهيئة .  
 هيب - تهييباً [هيب]: ه إلى فلان: جعله مهيباً عنده .  
 الهييب - [هيب]: الهيباب .  
 الهييان - [هيب]: الهيباب .  
 الهييان - [هيب]: الهيباب .  
 الهييان - [هيب]: الهيباب .  
 الهيئة - [هيب]: مص || المخافة || ضد الأتس .  
 هيئ - [هيئ]: يقال «هيئت لك» أي هلم وتعال . ويستوي فيه الواحد والجمع والمؤنث إلا أن العدد في ما بعده تقول فيه «هيئ لكما وهيئ لكم وهيئ لكن» .  
 هيئ - هيئ .  
 هيئ - هيئ .  
 هيئ - هيئ .  
 هيئ - هيئ .  
 هيئ - هيئ .  
 الهيئام - [هيم] (ح): جنس من فصيلة الفراشيات؛ شكله أسطواني .  
 الهيئم - [هيم] (ن): شجر من الحمض || و - (ح): الصفر؛ وقيل فرخ النسر وفرخ العقاب || الرملة الحمراء .  
 هييج - تهييجاً [هيج]: أثاره وبعثه؛ يقال «هييج بينهما الشر» .  
 الهييج - [هيج]: مص || الحرب (تسمية بالمصدر) || الحركة || الريح الشديدة . يقال «يوم هييج» أي يوم ريح أو غيم ومطر || الصفرة || الجفاف .  
 الهييجا - [هيج]: الحرب .  
 الهييجا - [هيج]: الهييجا .  
 الهيدب - [هيدب]: الكثير الشعر || ندي المرأة || و - من السحاب: المتدلي الذي يدنو من الأرض وتراه كأنه خيوط عند انصباب المطر || و - من الرجال: العبي الثقيل .  
 الهيدروجبين - (ك): راجع الهيدرجين .  
 الهيدارة - [هدر]: «رجل هيدارة»: هدير .  
 الهيدر - [هدر]: «رجل هيدر»: هدير .  
 الهيدرة - [هدر]: «امرأة هيدرة»: هاذية .

الهيءان - ج هيام وهيءى [هيم]: العطشان || المصاب  
بداء الهيام || «رجل هيءان»: محب شديد الوجد.  
هيمن - هيمنة [هيمن]: قال آمين || و - الطائر  
على فراخه: وفرف || و - فلان على كذا: صار  
رقباً عليه وحافظاً.

الهيمن - ج أهوناء وهيئون [هون]: الهيمن.

الهيمن - ج أهوناء وهيئون [هون]: المتبد || الدليل ||  
الضعيف || السهل.

الهيئة - ج هيئات [هون]: مؤنث الهيمن.

الهيئة - [هون]: السكينة والوقار || اسم النوع من هان.

الهيئة - ج هيئات [هون]: مؤنث الهيمن.

الهيئمة - [هيم]: الصوت الخفي.

هيوهيو - [هيه]: كلمة تقال لشيء يطرد وهي أيضاً  
كلمة استزادة.

هيئات - هيئات.

هيئات - هيئات.

هيئات - اسم فعل معناه بُعد، يقال «هيئات أن  
يفعل كذا».

الهيوب - [هيب]: الذي يخاف الناس || الذي يخافه  
الناس.

الهيوبة - الهيوب.

الهيوج - [هيج]: «شيء هيوج»: مهيج. وهي هيوج  
أيضاً.

الهيوف - [هيف]: العطشان || الشديد العطش ||  
السريع العطش.

الهيوفاريقون - (ن): شجرة أو نبتة عشبية من فصيلة  
الهيوفاريقيات تنمو في البلدان المعتدلة من نصف  
الكرة الأرضية الشمالي. لها بعض الفوائد الطبية.

الهيول - [هيل]: الهباء المنبت وهو ما تراه في ضوء  
الشمس إذ يدخل من كوة البيت (يونانية).

الهيوي - ج هيويكات [هيل]: المادة الأولى (يونانية).

الهيوي - ج هيويكات [هيل]: الهيوي.

الهيولاني - [هيل]: النسبة إلى الهيوي.

الهيولي - [هيل]: النسبة إلى الهيوي.

الهيوم - [هيم]: المتحير.

الهييء - [هيا]: الهييء.

الهييق - ج أهياق وهيويق [هيق]: الظلم لطوله ||  
و - من الرجال: الطويل المفرط الطول، وقيل الطويل  
الدقيق.

الهيقة - [هيق]: مؤنث الهييق.

الهيقة - [هقع]: حكاية وقع السيف || ضرب الشيء  
اليابس على اليابس لتسمع صوته أو ضرب الحديد  
بمحجر ونحوه من فوق.

الهيقل - [هقل]: الفتي من النعام || و - (ح):  
الضب.

الهيقلة - ضرب من المشي.

هيكل - هيكل [هكل]: الزرع: نما وطال.

الهيكل - ج هياكل [هكل]: البناء المرتفع || موضع  
في صدر الكنيسة يقرب فيه القربان || الصورة والشخص  
والتمثال || النبات أو الشجر الذي طال وعظم وبلغ ||

الضخم من كل حيوان || «فرس هيكل»: مرتفع ||  
«الهيكل العظيم»: مجموع عظام الميت (يونانية ومعناها  
الأصلي جنة يابسة).

الهيكل - [هكل]: مص || واحدة الهيكل للنبت أو  
الشجر.

هيل - هوأ [هول]: السكران: رأى تهوآيل في سكره  
ففرغ.

هيل - تهيل [هيل]: عليه التراب: بمعنى هاله. وشدد  
للكثرة.

الهيل - [هيل]: مص || ما انهال من الرمل.

الهيلان - [هيل]: ما انهال من الرمل.

الهيئة - [هول]: المخافة من الأمر.

هيلان - هيلة [هيل]: قال «لا إله إلا الله» وهي  
منحوتة من ذلك.

الهييوم - (ك): جسم بسيط، غاز نادر، خفيف،  
لا يلتصق. يستعمل في نفخ المناطيد.

هيم - تهيم [هيم]: جعله ذا هيام.

هيم - [هيم]: «هيم الله»: أيم الله (على الإبدال).  
الهييم - [هيم]: الرمال التي لا تروى || «قوم هيم»:  
عطاش.

الهييمى - [هيم]: مؤنث الهييان.

الهيياء - [هيم]: مؤنث الأهيم || المفازة لا ماء فيها  
|| «ليلة هيياء»: لا نجوم فيها.



وستمنستر (لندن) - البرلمان

منه || و- إليو: لجأ || و- إلى المكان: بادر ||  
 و- فلاناً: اتَّخَذَهُ مَوْثَلًا || و- إلى الله: رجع .  
 واعم - وثاماً ومواعمة [وأم] هـ: وافقه .  
 الوايص - اللاميع والبارق .  
 الوايص - البرقة || النار .  
 الوايل - المطر الشديد . ويقال مجازاً «أمطره وإيلاً  
 من الرصاص» .  
 الوايلة - مؤنث الوايل || طرّف رأس العضد أو الفخذ .  
 الوايورد - ويقول بعضهم بأورد: سفينة تسير بالبخار  
 (إيطالية وقيل فرنسية) .  
 واتد - مؤاتاة وواتاء [وتأ] هـ على الأمر: طاوعه .  
 الوايتد - فا || الثابت || «قرن واتد»: منتصب .  
 واتر - وتاراً ومواترة [وتر] الأشياء: تابعها بعد فترة  
 تقع بينها || و- الكتب: أرسل بعضها في إثر بعض ||  
 و- الصوم: صام يوماً وفطر يوماً أو يومين .  
 واتن - مؤاتنة [وتن] هـ: فعل مثل ما يفعل || لازمه ||  
 و- المكان: أطلال الإقامة فيه .  
 الواين - ج وئمن: فا || الثابت الدائم في مكانه ||  
 الماء المعين الدائم الذي لا يجري .  
 واقب - مؤابئة [وتب] هـ: بادره وانقضّ عليه .  
 الواير - [وتر]: فا || الثابت على الشيء .  
 واقت - وثاقاً ومواقفة [وتق] هـ: عاهده .

و- الحرف السابع والعشرون من حروف المباني ،  
 وهو من الأحرف الجوف . والواو، في حساب الجُمَّل ،  
 عبارة عن ٦ || تكون حرف عطف ومعناها مطلق الجمع  
 || وواو الحال وتدخل على الجملة الاسمية نحو «جاء  
 زيد والشمس طالعة» ؛ وعلى الفعلية نحو «جاء زيد  
 وقد طلعت الشمس» || وواو الاستئناف نحو «لا  
 تأكل السمك وتشرب اللبن» أي وانت تشرب اللبن ||  
 وواو المعية نحو «سرت والجبل» || تدخل على الاسم  
 وتكون بمعنى مع ؛ نحو «لا يتفق ومبادئهم» || وتدخل  
 على المضارع المنصوب لعطفه على اسم صريح نحو  
 «ولبس عباءة وتقر عيني» أو مؤول بالصريح نحو «لا  
 تنه عن خلقت وتأتي مثله» وشرطه أن يتقدم الواو نفي  
 أو طلب || وتكون واو القسم نحو «والله العظيم» ||  
 وواو ريباً نحو «وليل كعوج البحر أرخى سدوله» ||  
 وواو ضمير الذكور نحو «قاموا» || وواو علامة المذكورين  
 نحو «يلوموني قومي» || واو الفصل كواو «عمرو»  
 في الرفع والجر ليفصل ويفرق بينه وبين عمر || وتأتي  
 الواو زائدة مثلاً بعد إلا نحو «ما من أحدٍ إلا وله طمع  
 أو حسد» . وتلك أهم معانيها .  
 وا - تأتي حرف نداء مختصاً بالندبة نحو «وازيداه»  
 أو «واظهره» . وقد يستعمل في النداء الحقيقي .  
 واعل - وثاقاً ومواعلة [وأل] من كذا: طلب النجاة

الواثق - الأحميد || «واثقٌ بفلانٍ»: مؤثمنةٌ .  
 واثمٌ - مؤثمةٌ [وثم] في العدو: ضايرٌ أي عدا ودبٌّ  
 كأنه يرمي بنفسه رميًا .  
 الواثين - ج وثن: فا || المقيم الثابت .  
 واجبٌ - وجابًا ومواجبةٌ [وجب] ه: ألزمه .  
 الواجب - فا || اللزم . وقد يقال «الواجب» لما  
 يقابل الجائر والممكن والممتنع || القليل || «واجبُ  
 الوجود»: هو الذي يكون وجوده من ذاته ولا يحتاج  
 إلى شيء .  
 الواجس - فا || الهاجس .  
 الواجد - فا || الغني || المحب .  
 الواجز - الخفيف المقتصر || و - من الكلام: القصير  
 السريع الوصول إلى الفهم .  
 الواجف - «قلبٌ واجفٌ»: خافقٌ || «فرسٌ واجفٌ»:  
 يعدو ويسير سريعًا .  
 واجلٌ - مواجلةٌ [وجل] ه: غالبه في الرجل .  
 الواجم - العابس الوجه والمطرق لشدة الحزن .  
 الواجن - فا || أرضٌ صلبة ذات حجارة .  
 واجةٌ - وجاهًا ومواجهةٌ [وجه] ه: قابله وجهًا بوجه .  
 الواجحة - مستقبل كل شيء كواجهته البيت .  
 الواحة - ج واحات [ويح]: أرضٌ خصيبة في صحارٍ  
 رملية .  
 الواحد - [وحد]: يأتي الواحد بمعنى الأحد أي  
 المنفرد الذي لا نظير له أو ليس معه غيره . وفي الأسماء  
 الحسنى هو بهذا المعنى . وقد يوصف به العدد فيقال  
 «ألفٌ واحدٌ وعشرةٌ واحدةٌ» || و - ج واحئون:  
 أولُ العدد . ويثنى فيقال واحدانٍ || و - ج وُحدان  
 وأُحدان: الفرد من أفراد الشيء أو القوم وغير ذلك ||  
 المُتقدِّم في علمٍ أو فضيلةٍ ونحوهما ؛ يقال «هو واحد  
 قوم» أي المُتقدِّم بينهم في العلم أو الفضيلة ونحوهما ||  
 «جاؤوا زرافاتٍ ووحدانًا» أي جماعاتٍ وأفرادًا .  
 الواحدة - مؤنث الواحد .  
 وأحربًا - [حرب]: كلمةٌ يُندب بها الميت وتُستعمل  
 للتأسف . إعرابها: الواو حرف نداء ونُدبة . حربًا:  
 منادى مبني على ضمٍّ مقدرٌ على آخره منع من ظهوره  
 اشتغال المحل بحركة المناسبة وهو في محل نصب  
 لفعل الندبة المحذوف تقديره أُندب . والألف للندبة .

وإذا قبل وأحرباه فالهاء للوقف .  
 واحلٌ - مواحلةٌ [وحل] ه: غالبه في الخوض في  
 الوحل .  
 الواحي - ج واحونٌ ووحاةٌ [وحي]: فا .  
 واخي - مواخاةٌ [وخي] فلانًا: آخاه (لغةٌ ضعيفة  
 في آخاه) .  
 الواخذ - «البعيرُ الواخذُ»: المسرع والرامي بقوائمه  
 كالنعام .  
 واخذٌ - مواخذةٌ [واخذ] ه بذئبه: آخذهُ مواخذةً  
 (عامية) .  
 واخمٌ - مواخمةٌ [واخم] ه: غالبه في التخمه .  
 وادٌ - وِدادًا وموادةٌ [ود] ه: حابه .  
 وادجٌ - موادجةٌ [ودج] ه: سالمه ولاينه .  
 الواديس - النبات الذي غطى وجه الأرض .  
 وادعٌ - موادعةٌ وِدادعًا [ودع] ه: تاركه العداوة أي  
 صالحه وسالمه .  
 الواديع - الساكن والمطمئن .  
 الواديك - السمين .  
 الوادي - [ودي]: فا || و - ج أوديةٌ وأوديةٌ وأوداءُ ،  
 والعامَّة تجمعهم على وديان: الطريقة والمذهب ||  
 مُتفرجٌ بين جبالٍ أو آكامٍ يكون منفذًا للسيل || يقال  
 «أنت في وادٍ ونحن في وادٍ» وهو مثلٌ يُضرب في  
 اختلاف المقاصد .  
 واريٌ - مواراةٌ [وري] الشيء: أخفاه || يقال «وآراهُ  
 التراب» أي دفنه .  
 واربٌ - وِرابًا ومواربةٌ [ورب] الرجل: خائله وداهاه .  
 الوارث - ج وِرةٌ ووراث: فا .  
 واردةٌ - مواردةٌ [ورد] الرجل: وردٌ عليه || و - الشاعرُ  
 الشاعر: اتفق معه على معنى واحدٍ يورده بلفظٍ واحدٍ  
 من غير أخذٍ ولا سماع .  
 الوارد - فا || الشجاع الجريء || مَنْ يَرِدُ الماءَ ج واردةٌ  
 وورادٌ وورودٌ وواردةٌ || الطريق || الطويل المسترسل  
 من الشعر ونحوه .  
 الوارِدات - ما تستورده البلاد من منتجات زراعيةٍ  
 أو صناعيةٍ || ما يدخل للحكومة من الجمارك وغيرها .  
 الوارِدة - مؤنث الوارِد || القوم يردون الماء || الجادة .  
 الوارِس - من الثياب: الأحمر || «وارِسُ الحمرة»:

الواثق - الأحميد || «واثقٌ بفلانٍ»: مؤثمنةٌ .  
 واثمٌ - مؤثمةٌ [وثم] في العدو: ضايرٌ أي عدا ودبٌّ  
 كأنه يرمي بنفسه رميًا .  
 الواثين - ج وثن: فا || المقيم الثابت .  
 واجبٌ - وجابًا ومواجبةٌ [وجب] ه: ألزمه .  
 الواجب - فا || اللزم . وقد يقال «الواجب» لما  
 يقابل الجائر والممكن والممتنع || القليل || «واجبُ  
 الوجود»: هو الذي يكون وجوده من ذاته ولا يحتاج  
 إلى شيء .  
 الواجس - فا || الهاجس .  
 الواجد - فا || الغني || المحب .  
 الواجز - الخفيف المقتصر || و - من الكلام: القصير  
 السريع الوصول إلى الفهم .  
 الواجف - «قلبٌ واجفٌ»: خافقٌ || «فرسٌ واجفٌ»:  
 يعدو ويسير سريعًا .  
 واجلٌ - مواجلةٌ [وجل] ه: غالبه في الرجل .  
 الواجم - العابس الوجه والمطرق لشدة الحزن .  
 الواجن - فا || أرضٌ صلبة ذات حجارة .  
 واجةٌ - وجاهًا ومواجهةٌ [وجه] ه: قابله وجهًا بوجه .  
 الواجحة - مستقبل كل شيء كواجهته البيت .  
 الواحة - ج واحات [ويح]: أرضٌ خصيبة في صحارٍ  
 رملية .  
 الواحد - [وحد]: يأتي الواحد بمعنى الأحد أي  
 المنفرد الذي لا نظير له أو ليس معه غيره . وفي الأسماء  
 الحسنى هو بهذا المعنى . وقد يوصف به العدد فيقال  
 «ألفٌ واحدٌ وعشرةٌ واحدةٌ» || و - ج واحئون:  
 أولُ العدد . ويثنى فيقال واحدانٍ || و - ج وُحدان  
 وأُحدان: الفرد من أفراد الشيء أو القوم وغير ذلك ||  
 المُتقدِّم في علمٍ أو فضيلةٍ ونحوهما ؛ يقال «هو واحد  
 قوم» أي المُتقدِّم بينهم في العلم أو الفضيلة ونحوهما ||  
 «جاؤوا زرافاتٍ ووحدانًا» أي جماعاتٍ وأفرادًا .  
 الواحدة - مؤنث الواحد .  
 وأحربًا - [حرب]: كلمةٌ يُندب بها الميت وتُستعمل  
 للتأسف . إعرابها: الواو حرف نداء ونُدبة . حربًا:  
 منادى مبني على ضمٍّ مقدرٌ على آخره منع من ظهوره  
 اشتغال المحل بحركة المناسبة وهو في محل نصب  
 لفعل الندبة المحذوف تقديره أُندب . والألف للندبة .



واجب .  
 الواسِلة - ج وَيَسِيلُ وَيَسَائِلُ وَيُسَلُّ : الوسيلة .  
 واسم - مُوَأَسَمَةٌ [وسم] هـ : غالبه في الحسن .  
 الواشِج - فا || المشتبك .  
 الواشِجة - مؤنث الواشِج .  
 واشك - مُوَأَشَكَةٌ [وشك] : أسرع السير .  
 الواشِل - فا || و - من الجبال : ما لا يزال الماء يتحلَّب منه .  
 الواشِي - ج واشُونٌ ووِشَاةٌ [وشي] : فا || النَّمَامُ || الحائِكُ || الكثير الولد أو المواشي .  
 واصل - مُوَأَصَلَةٌ [وصي] البلدُ البلدُ : واصلهُ .  
 واصب - مُوَأَصَبَةٌ [وصب] على الأمر : واظب وثابر عليه .  
 الواصِب - فا || الدائم .  
 واصف - مُوَأَصَفَةٌ [وصف] هـ : باعه شيئاً وصفه له بدون أن يراه المشتري .  
 واصل - وصالاً وموَأَصَلَةٌ [وصل] الشيء وفي الشيء : داومه وواظب عليه من غير انقطاع || و - هـ : ضد هاجره وصارمه .  
 واصل - مُوَأَصَلَةٌ [وصأ] هـ : غلبه في الحسن والنظافة .  
 الواضِي - ج وَضَاةٌ [وضأ] : التنظيف الحسن .  
 الواضِح - فا || ضد الحامل || و - من الإبل : الأبيض وليس بالشديد البياض || « الأمر أو الكلام الواضح » : المُتَكَشِّفُ والبائن والمنجلي || يقال « من الواضح أن » أي من الجلي أن || « واضح الحسب » : ظاهره ونقبه .  
 الواضِحة - ج وَأَضِحَاتٌ وَأَوَاضِحٌ : مؤنث الواضح || الأسنان التي تبدو عند الضحك .  
 واضع - وَضَاعًا وموَأَضَعَةٌ [وضع] هـ : راعته || و - هـ في الأمر : وافقه فبو على شيء || و - هـ الرهان : أبطله || و - هـ البيع : تاركه .  
 الواضِع - فا || « امرأة واضح » : ولدت حملها || لا خِمارَ عليها || « ناقة واضح » : مقيمة في الحمض ترعاه .  
 واطأ - مُوَأَطَأَةٌ [وطأ] فلاناً على الأمر : وافقه وسأهه || و - في الشعر : بمعنى وطأ .  
 الواطِئة - [وطأ] : القومُ المارون في الطريق || سقاطة النمر .

شديدها .  
 واطأ - وَرَاطًا وموَأَرَطَةٌ [ورط] هـ : خادعه .  
 الوارِف - فا || « نبات وارِف » : نضير مهتر وشديد الخضرة .  
 الوارِق - من الشجر : ذو الورق || الكثير الورق || الحسنُ الورق .  
 الوارِقة - شجرة وارِقة : كثيرة الورق خضراء حسنة .  
 وارك - مُوَأَرَكَةٌ [ورك] الجبل : جاوزه .  
 الوارِك - ج وَرَكٌ من الرَّحْلِ : الموضع الذي يجعل عليه الراكب رجله إذا ملَّ من الركوب .  
 الوارِم - « الجلدُ الوارِم » : المتنفخ من مرض .  
 الوارِي - [وري] : الشحم السمين || « الزئذُ الواري » : الذي خرجت ناره .  
 وازى - مُوَأَزَاةٌ [وزي] هـ : قابله وواجهه .  
 وازد - مُوَأَزَدَةٌ [وزد] هـ على الأمر : عاونه وقواه (وهو مقلوب آزده) || و - هـ : حامله || صار وزيراً له .  
 الوازِع - ج وَزَعَةٌ ووَزَاعٌ : مَنْ يدبرُ أمور الجيوش || الزاجر || الكلب .  
 وازن - وَرَازِنًا وموَأَزِنَةٌ [وزن] هـ : كافاه على أعماله || قابله وحاذاه || ساواه في الوزن || و - بين الشيتين : نظر أيها أوزن .  
 الوازِن - فا || « درهم وازن » : تام || « شيء وازن » : ثقيل .  
 واسى - مُوَأَسَاةٌ [وسى] الرجل : لغة في آسأه مُوَأَسَاةٌ أي عاونه .  
 الواسِط - فا || الجالس وسط المكان أو القوم || الباب || مقدّم الكور .  
 الواسِطة - مؤنث الواسِط || الواسِط || العِلةُ والوسيلة ؛ نقول « كان بواسطة كذا » أي بعلمه ووسيلته || الجوهرة التي في وسط الفلادة وهي أجودها || مقدّم الكور .  
 الواسِع - فا || ضد الضيق ؛ يقال شارعٌ واسعٌ « و « واسع النطاق » || و - في الأسماء الحسنى : الكثير العطاء يسع لما يُسأل أو المُحِيط بكل شيء || « واسع الصدر » : كريم الخلق ، سَمِحٌ ، رَحْبُ الصدر .  
 واسق - مُوَأَسَقَةٌ [وسق] هـ : عارضه وعادله فكان مثله لا دونه .  
 الواسِيل - الراغب إلى الله تعالى || « شيء واسيل » :

- الواطد - الثابت .  
 واطن - مَوَاطِنَة [وطن] هـ على الأمر: أضمر أن يفعله معه .  
 الواطي - [وطي] عند العامة: الدنيء؛ يقولون «رجل واطي» || و - عند العامة أيضاً: المنخفض؛ يقولون «مكان واطي» .  
 واطب - مَوَاطِبَة [وطب] على الأمر: داومه || و - هـ على خدمة فلان: حملة وبعته .  
 الواظب - «رجل واطب على الأمر»: مداوم عليه ومتعهده .  
 واطف - مَوَاطِفَة [وظف] هـ: وافقه ولازمه .  
 واعد - مَوَاعِدَة [وعد] هـ: وعد كل منهما الآخر || و - هـ الموضع أو الوقت: عاهده على أن يوافيه في موضع أو وقت معين .  
 الواعير - فا || الصعب || المكان الصلب، ضد السهل .  
 الواعظ - ج واعظون ووُعَظ: فا .  
 الواعي - [وعي]: فا || المدرك || المتنبه || «واعي اليتم»: واليه وحافظه .  
 الواعية - [وعي]: مؤنث الواعي .  
 الواخير - «واخير الصدر على فلان»: متوقد عليه من الغيظ .  
 وافي - مَوَافَاة [وفي] فلاناً حقاً: بمعنى وفاءه || و - الرجل: أتاه || فاجأه || و - هـ الحِمَامُ أو الكتاب: أدركه .  
 وافد - وفاداً وموَافدَة [وفد] فلاناً على الأمير: وفد معه على الأمير .  
 الوافد - فا ، ج وفد ووفود ووفاد ووفد وأوفاد || المرتفع من اتخذ عند المضغ وهما الوافدان || و - من الإبل ونحوها: ما سبق سائرهما .  
 الوافير - فا || بحر من بحور الشعر؛ وزنه «مفاعلتن مفاعلتن فمؤلن مفاعلتن مفاعلتن فعولن» .  
 وافز - مَوَافِزَة [وفز] هـ: عاجله .  
 وافق - وفاقاً وموَافقَة [وفق] هـ: صادفه || و - هـ في أو على الشيء: ضد خالفه || و - بين الشيتين: ألحم .  
 الوافه - قيم البيعة || الحكم .  
 الوافي - [وفي]: فا || درهم وأربعة دوايق || و - عند الشعراء: البيت الذي أجزاءه تامّة .
- الوايفة - [وفي]: مؤنث الوافي .  
 الواقي - بكسر القاف [وفي] (ح): الغراب وقيل الصرد .  
 واقع - وقاعاً وموَاقِعَة [وقع] هـ: حاربه || و - الأمور: داناها وباشرها .  
 الواقع - ج وَقَع ووقوع: فا || «طائر واقع»: قائم على الشجر أو في وكته || «النسر الواقع» (فك): نجم قرب بنات نعش || «الأمر الواقع»: الحاصل؛ يقال «سياسة الأمر الواقع» || «واقع الحال»: ما حصل، الوضع الحقيقي || «في الواقع»: في الحقيقة .  
 الواقعة - مؤنث الواقع || المصادمة في الحرب || النازلة من صروف الدهر || القيامة || «رجل واقعة»: شجاع .  
 الواقعي - التابع لمذهب الواقعية .  
 الواقعية - تفهم واقع الحال، الإدراك الحقيقي للوضع؛ تقول «الواقعية السياسية» || مذهب القائلين بحقيقة المجردات في ذاتها || و - في الأدب: تصوير أو تمثيل الأشياء في حقيقتها مع كل ما يمكن أن يكون فيها من بشاعة .  
 واقف - مَوَاقِفَة ووقافاً [وقف] هـ في الحرب أو الحصومة: وقف كل منهما مع الآخر || و - هـ على كذا: سأله الوقوف والنبات عليه .  
 الواقف - ج وَقَف ووقوف. فا || و - عند الفقهاء من يحبس عينه على ملكه أو على ملك الله تعالى ويتصدق بمنفعته .  
 الواقف - [وفي]: فا || الواقف || «مِعْطَف واقف»: يمنع دخول المطر الجسم || «قناع واقف»: يصون من الغازات السامة .  
 واكبي - مَوَاكِبَة وركاء [وكبي]: تحامل على البدين ورفعها عند الدعاء .  
 واكب - مَوَاكِبَة [وكب] على الأمر: واطب || و - الموكب: ركب معهم وسائرهم .  
 الواكية - القائمة من قوائم الدابة .  
 واكف - مَوَاكِفَة [وكف] الرجل في الحرب وغيرها: عارضه وواجهه .  
 الواكف - فا || المطر المنهل .  
 واكَل - وكالاً وموَاكِلَة [وكل] القوم: أتكل بعضهم على بعض || و - ت الدابة: أساءت السير .

واهاً - [وهي]: واو .  
 الواهيف - فا || سادِن الكنيسة وقِيمها أو خادمها .  
 واهق - مؤاهقة [وهق] البعيرُ البعيرُ: مدَّ كلُّ واحدٍ  
 عنقه في السير وبارى الآخر .  
 الواهلة - يقال « لقيتهُ أولَ واهلةٍ » أي أولَ شيءٍ .  
 الواهمة - قوَّة الوهم .  
 الواهين - فا || الضعيف || و - (ع ١): عرقٌ يستبطن  
 حبلَ العاتق إلى الكتف .  
 الواهية - مؤنث الواهين || الضعف || العضد || فقرة  
 في القفا || و - (ع ١): أسفل الأضلاع || و -  
 (طب): ریحٌ تأخذ في المتكبين أو في العضد أو في  
 الأخذعين (وهما عرقان) . ويكون ذلك عند الكبر .  
 الواهي - ج واهون ووهاة [وهي]: فا .  
 الواهية - [وهي]: مؤنث الواهي .  
 وَاَدٌ - يئدُ وَاَدًا [وَأَد] البنت: دفنها في التراب وهي  
 حية || و - فلانًا: أثقله .  
 الوَاد - [وَأَد]: مص || الصوت الشديد كصوت الحائط  
 إذا سقط || هدير البعير .  
 وَأَلٌ - يئَلُ وَأَلًا وَوَيْلًا وَوُؤُلًا [وَأَل] من كذا: طلب  
 النجاة منه || و - إليه: لجأ || و - إلى الله: رجع ||  
 و - فلانًا: اتَّخذهُ مؤيلاً || و - إلى المكان: بادر ||  
 و - المكان: صار ذا وَاَلٍ .  
 الوَال - [وَأَل]: الملجأ .  
 الوَالَّة - [وَأَل]: أبعاد الغنم والإبل إذا تجمعت وتلبدت .  
 الوَام - [وَأَم]: البيت الدفيء .  
 الوَامَّة - [وَأَم]: الذي يعمل كما يصنع غيره فيحكيه .  
 الوَائِد - [وَأَد]: الرزاة والتأني || الصوت الشديد ||  
 هدير البعير || شدَّة الرطء على الأرض يُسمع كالدويِّ  
 من بعيد || « ابنةٌ وَّيْدٌ »: دُفِنت في التراب وهي حية .  
 الوَائِدَة - [وَأَد]: « ابنةٌ وَّيْدَةٌ »: وَّيْد .  
 الوَبَاء - ج أوبئة [وبأ]: كلُّ مرضٍ عامٍّ .  
 الوَبَاصُ - القمر || البراق اللون || « عارضٌ وَبَاصٌ »:  
 شديدٌ ويصير البرق .  
 الوَبَال - مص || الشدة || الوحامة || سوء العاقبة .  
 وَبًا - يَوْبًا وَبًا [وبأ] إليه: أشار .  
 وَبِيءٌ - يَوْبًا وَبِيءًا وَبًا [وبأ] المكان: كثر فيه الوَبَاء  
 وصار وِبِيئًا .

الواكِل - فا || و - من الخيل: الذي يحتاج في  
 العَدْوِ إلى الضرب .  
 الواكِن - الجالس || و - من الطير: الواقع حينما  
 وقع على حائط أو عود أو شجر || « طائرٌ واكِنٌ » ج  
 وُكُونٌ: يحضن بيضه .  
 الواكِنَة - ج واكِنات: مؤنث الواكِن || و - ج وُكُونٌ  
 وواكِنات من الطير: التي تحضن بيضها؛ يقال  
 « حَمَامٌ وُكُونٌ » .  
 وَاَلِيٌّ - وِلاءٌ ومُؤَالاةٌ [ولي] الرجل: صادفه وناصره ||  
 و - الشيء: تابعه || و - بين الأمرين: تابع ||  
 و - الغنم: ميَّزها وعزل بعضها عن بعض .  
 الوَالِجَة - الحيات والسباع || و - (طب): داءٌ في  
 الجوف .  
 الوَالِد - الأب ، ج والِدُونَ || و - ج وُلْدٌ من الإناث:  
 التي وضعت حملها || « شاةٌ وَاِلْدٌ » ج وُلْدٌ: حاملٌ .  
 الوَالِدَانِ - الأب والأم .  
 الوَالِدَة - ج والِدات: الأم .  
 وَاَلَسَ - مؤالسة [ولس] ه: خادعةٌ وداهنةٌ || و -  
 بالحديث: عرَّضَ بِهِ ولم يُصرِّح .  
 وَاَلَفَ - وِلافاً ومُؤالفةً [ولف] ه: أَلَفَهُ || اعترى إليه  
 واتصل به .  
 الوَالِه - المتحير من شدَّة الوجْد . ويقال أيضاً للمؤنث  
 وَاِلِه .  
 الوَالِهَة - مؤنث الوَالِه .  
 الوَالِي - ج وِلاة [ولي]: فا || « وَاِلِي البَلَدِ »: المتسلط  
 عليه وحاكمه .  
 وَاِمًا - مؤاماةً [وما] الرجل: لغةٌ في وَاِمْه .  
 الوَامِيَة - [وما]: الداهية .  
 الوَامِض - « البرقُ الوامِض »: اللامع خفيًا .  
 وَاِمَنٌ - وِماقًا ومُوامقةً [ومن] ه: أَحَبُّ كلاهما الآخر .  
 الوَانِي - [وني]: فا || الضعيف البدن || « نسيمٌ وَاِنٌ »:  
 ضعيفٌ محبوبٌ .  
 وَاِهٌ - [وهي]: واو .  
 وَاِهٌ - [وهي] له وبه: كلمة تعجب من طيب الشيء  
 كأنك تقول « أعجب بي ما أطيبه » || وتأتي أيضاً  
 للتلهف نحو « وَاِهٌ على ما فات » .  
 وَاِهًا - [وهي]: واو .

وَبُو - يَبُوُّ وَبَاءٌ وَوَبَاءٌ وَأَبَاءٌ وَأَنَاءٌ الْمَكَانُ: وَبِيٌّ .  
 وَبِيٌّ - يُوْبَأُ وَبِيًّا الْمَكَانُ: وَبِيٌّ .  
 الْوَبَاءُ - ج أَوْبَاءُ: كُلُّ مَرَضٍ عَامٍ .  
 الْوَبِيُّ - مَا كَثُرَ فِيهِ الْوَبَاءُ .  
 الْوَيْبَةُ - [وَبِيٌّ]: مَوْتٌ الْوَيْبِيُّ .  
 وَبِيخٌ - تَوْبِيخًا [وَبِيخٌ]: لَامَةٌ وَهَدْدَةٌ وَعَيْرَةٌ .  
 الْوَيْبَخَةُ - الْأَسْمُ مِنَ التَّوْبِيخِ || الْعَدْلَةُ الْمَحْرَقَةُ .  
 وَبِدٌ - يُوْبِدُ وَبَدًا: سَاعَتُ حَالِهِ وَقَلَّ مَالُهُ || وَ -  
 التَّوْبِيُّ: بَلِيٌّ || وَ - النَّهَارُ: اشْتَدَّ حَرُّهُ || وَ - عَلَيْهِ:  
 غَضَبًا .  
 الْوَيْدُ - الْفِرَّةُ فِي الْجَبَلِ .  
 الْوَيْدُ - مَصٌّ || سُوءُ الْحَالِ وَشِدَّةُ الْعَيْشِ || الْحَرُّ ||  
 الْعَيْبُ || الْوَيْدُ .  
 الْوَيْدُ - الْجَانِحُ || السَّيِّئُ الْحَالِ وَالْقَلِيلُ الْمَالِ || الشَّدِيدُ  
 الْإِصَابَةِ بِالْعَيْنِ .  
 وَبَرٌّ - يَبْرُ بِالْمَكَانِ: أَقَامَ .  
 وَبَرٌّ - يُوْبِرُ وَبَرًا: صَارَ كَثِيرَ الْوَبْرِ .  
 وَبَرٌّ - تَوْبِيرًا [وَبَرٌ]: عِلَاقَةُ صَغِيرِ الْوَبْرِ وَأَوَّلُهُ || وَ -  
 الشَّلْبُ: مَشَى فِي الْحُرُونَةِ لِيُخْفِيَ أَثَرَهُ || وَ - الرَّجُلُ  
 بِالْمَكَانِ: أَقَامَ || وَ - فُلَانٌ: تَشَرَّدَ وَتَوَحَّشَ || أَقَامَ  
 فِي مَنْزِلِهِ حِينًا لَا يَبْرَحُ || وَ - عَلَيْهِ الْأَمْرُ: عَمَّاهُ .  
 وَبَرٌّ - [وَبَرٌ] تِ النَّخْلَةُ: لُقِّمَتْ .  
 الْوَبْرُ - ج وَبُورٌ وَوَبَارٌ وَوِبَارَةٌ: يَوْمٌ مِنْ أَيَّامِ الْعَجُوزِ  
 السَّبْعَةِ الَّتِي تَكُونُ فِي آخِرِ الشَّتَاءِ || وَ - (ح): حَيَوَانٌ  
 بِحَجْمِ الْقَطِّ شَبِيهِ بِالْمَرْمُوطِ ، مِنْ رَيْبَةِ الْخَرْطُومِيَّاتِ .  
 يَوْجِدُ مِنْهُ فِي آسِيَا الصَّغْرَى وَأَفْرِيْقِيَا . يَعِيشُ فِي الْغُورِ  
 وَيَأْكُلُ فَقَطِ النَّبَاتَاتِ . لَحْمُهُ لَذِيذٌ وَقَرُوهُ نَعِيمٌ . تَسْمِيٌّ  
 الْعَامَّةُ « الطَّبْسُونُ » .  
 الْوَبْرُ - مَصٌّ || وَ - ج أَوْبَارٌ: هُوَ لِلْإِبِلِ وَالْأَرَانِبِ  
 وَنَحْوِهَا كَالصَّوْفِ لِلنَّعَمِ || « أَهْلُ الْوَبْرِ »: هُمُ أَهْلُ  
 الْبَدْوِ .  
 الْوَبْرُ - الْكَثِيرُ الْوَبْرِ .  
 الْوَبْرَاءُ - مَوْتٌ الْأَوْبَرِ .  
 الْوَيْرَةُ - (ح): أَتَى الْوَيْرُ .  
 الْوَيْرَةُ - وَاحِدَةُ الْوَبْرِ .  
 الْوَيْرَةُ - مَوْتٌ الْوَبْرِ .  
 وَبِشٌ - يُوْبِشُ وَبِشًا الظَّفَرُ أَوْ جِلْدُ الْبَعِيرِ: صَارَ فِيهِ

الْوَبِشُ .  
 وَبِشٌ - تَوْبِيشًا [وَبِشٌ] الْجَمْرُ: ظَهَرَ بِصِبْغُهُ || وَ -  
 تِ الْأَظْفَارُ: صَارَ فِيهَا الْوَبِشُ || وَ - لِلْحَرْبِ: جَمْعُ  
 جَمُوعًا مِنْ قِبَائِلِ شَتَّى || وَ - الْقَوْمُ فِي أَمْرٍ: تَعَلَّقُوا  
 بِهِ فِي كُلِّ مَكَانٍ .  
 الْوَبِشُ - التَّمَنُّمُ الْأَبْيَضُ يَكُونُ عَلَى الظَّفَرِ || رَقَطُ مَنْ  
 الْجَرَبُ يَنْفِشِي فِي جِلْدِ الْبَعِيرِ .  
 الْوَبِشُ - الْوَبِشُ || وَاحِدُ الْأَوْبِشِ أَي سَقِيلَةُ النَّاسِ  
 وَأَخْلَاطِهِمْ || « وَبِشُ الْكَلَامِ »: رَدِيئَةٌ .  
 الْوَبِشُ - « ظَهَرَ أَوْ جِلْدُ وَبِشٌ »: فِيهِ وَبِشٌ .  
 وَبِصٌ - وَبِصًا وَوَبِصًا وَبِصَةً: لَمَعَ وَبَرَقَ || وَ -  
 الْجُرُوءُ: فَتَحَ عَيْنِيهِ || وَ - تِ الْأَرْضُ: كَثُرَ نَبْتُهَا  
 أَوْ ظَهَرَ .  
 وَبِصٌ - يُوْبِصُ وَبِصًا: كَانَ نَشِيطًا .  
 وَبِصٌ - تَوْبِصًا [وَبِصٌ] الْجُرُوءُ: فَتَحَ عَيْنِيهِ || وَ -  
 لَهُ يَسِيرٌ: أَعْطَاهُ إِيَّاهُ .  
 الْوَبِصُ - النَشِيطُ .  
 وَبِقٌ - وَبِقًا: هَلَكَ .  
 وَبِقٌ - وَبِقًا: وَبِقٌ .  
 وَبِقٌ - يُوْبِقُ وَبِقًا وَوَبِقًا وَوَبِقًا: وَبِقٌ .  
 الْوَبِيقُ - الْهَالِكُ .  
 وَبِلٌ - وَبِلًا فُلَانًا بِالْعَصَا: ضَرَبَهُ بِهَا ضَرْبًا مُتَابِعًا ||  
 وَ - الصَّيْدَ . طَرَدَهُ شَدِيدًا || وَ - تِ السَّمَاءُ: أَمْطَرَتْ  
 الْوَيْلُ .  
 وَبِلٌ - يُوْبِلُ وَبِلًا وَوَبِلًا وَوَبِلًا وَوَبِلًا الشَّيْءُ: اشْتَدَّ ||  
 وَ - الْمَكَانُ: وَخِمٌ .  
 الْوَيْلُ - الْمَطَرُ الشَّدِيدُ .  
 الْوَيْلَةُ - الشَّدَّةُ || النُّقْلُ || الْوُخَامَةُ || التَّخْمَةُ ، يُقَالُ  
 « أَخَذْتُهُ وَبِلَةً الطَّعَامِ » أَي تَخَمْتُهُ .  
 وَبَةٌ - يُوْبَةُ وَبَهَا وَوَبَهَا وَوَبُوْهَا لِفُلَانٍ أَوْ بِهِ: فَطَنَ ،  
 يُقَالُ « فُلَانٌ لَا يُوْبَةُ بِهِ أَوْلَاهُ » أَي لَا يَسَالِي بِهِ وَلَا يُحْتَفَلُ .  
 وَبَةٌ - يُوْبَةُ وَبَهَا وَوَبَهَا وَوَبُوْهَا لِفُلَانٍ أَوْ بِهِ: وَبَةٌ .  
 الْوَيْبِيُّ - [وَبِيٌّ]: الْوَيْبِيُّ .  
 الْوَيْبِيَّةُ - [وَبِيٌّ]: مَوْتٌ الْوَيْبِيِّ .  
 الْوَيْبِيَّةُ - النَّارُ .  
 الْوَيْبِيلُ - الشَّدِيدُ || خَشْبَةٌ يُضْرَبُ بِهَا النَّاقُوسُ || مِدْقَةٌ  
 الْقَصَّارِ الَّتِي تُدَقُّ بِهَا الثِّيَابُ بَعْدَ الْغَسْلِ || الْقَضِيبُ

من القوس || حرف كل شيء وما استدار به || خالص  
كل شيء || و - (ع ١) : حرف المنخر أو ما بين  
الأرنية والسبلة .

وَتَنَّ - وَتُونًا وَتَنَّةُ الْمَاءِ : دام ولم ينقطع || و - بالمكان :  
ثبت وأقام به || و - وَتَنًا وَوَتِنًا الرَّجُلَ : أصاب وتينته .  
وَتَنَ - شكاً وتينته .

الْوَتْنَةُ - المخالفة .

الْوَتِيحُ - الوتيح .

الْوَتِيرَةُ - ما يُوتَرُ بالأعمدة من البيت || و - (ع ١) :  
حجاب ما بين المنخرين || و - (ع ١) : جليدة ما  
بين إصبعين || و - (ع ١) : غرِيضِيْفٌ في أعلى  
الأذن || و - (ع ١) : إطار الشِّمَّةِ || غرَّةُ الفرس المستديرة  
|| حلقة يتعلم عليها الطعن || الفترة في الأمر أو العمل ||  
التواني || الإبطاء || الطريقة || اسم لعقد العشرة (أي  
إذا بلغ العدد عشرة يُسمى وتيرة) || الانتقام أو الظلم  
فيه || الحبس || القبر || الأرض البيضاء || نور الوزد .  
الْوَتِينُ - مص || و - ج وَتْنٌ وَأَوْتِنَةٌ (ع ١) : عرق في  
القلب يجري منه الدم إلى العروق كلها .

الْوَتَابُ - السرير والفرش || المقاعد .

الْوَتَابُ - الكثير الوثوب || و - (طب) : داء تنتفخ  
منه عضلات الظهر وتتشنج ويوجع الرأس . والعامَّة  
تقول « وِتَابٌ » بالتاء .

الْوَتَابَةُ - « فرسٌ وَتَابَةٌ » : سريعة .

الْوَتَارُ - الفراش الوطيء .

الْوَتَارَةُ - اسم من وَتَرٌ || وَطُوءُ الْفَرَّاشِ .

الْوَتَارَةُ - الوتارة .

الْوَتَاقُ - ج وَتُقٌ : الوتاق .

الْوَتَاقُ - ج وَتُقٌ : ما يُشَدُّ به من قيدٍ وجبلٍ ونحوهما .  
الْوَتَاقِيَّةُ - (ن) : جنسية من فصيلة الزيتونيات متقابلة  
الأوراق . زهرها أبيض يتدل في عناقيد . تُزْرَعُ للزينة  
وتصلح سياجاً .

وَتَبَّ - وَتَبًا وَوَتُوبًا وَوَتَبَانًا وَوَتَابًا وَوَتَبًا وَتَبَةً : نهض

وقام || قفز وطفر || و - عليه : هجم وانقض عليه ||

« وَتَبَ إِلَى الشَّرَفِ وَتَبًا » أي وصل إليه دفعة واحدة .

وَتَبَّ - تَوْتَبِيًّا [وَتَب] هُ : أقعدهُ على وسادة || و -

الوسادة : طرحها له ليقعد عليها || و - هُ وَتَابًا :

فرش له فراشاً .

فيه لين || « مرعى وبيل » : وخيم || « طعامٌ وبيل » :  
يُخَافُ رَبَّالَهُ أَي سُوءَ عَاقِبَتِهِ .

وَنَحَّ - وَنَحًا وَنَحَّةُ الْعَطَاءِ : قَلَّه .

وَنَحَّ - يُوْنِحُ وَنَاحَةً وَوُنُوحَةً وَوُنُوحَةً الْعَطَاءِ : كان وَنَحًا  
أي قليلاً .

وَنَحَّ - تَوْتِيحًا [وَنَح] الْعَطَاءِ : قَلَّه .

الْوَنَحُ - القليل النافه || « طعامٌ وَنَحٌ » : لا خير فيه .

الْوَنَحُ - القليل النافه || « رَجُلٌ وَنَحٌ » : خسيس .

وَتَدَّ - وَتَدًا وَتَدَّةُ الْوَتْدِ : ثبت || و - الْوَتْدُ : ثَبَتَهُ .

وَتَدَّ - تَوْتِدًا [وَتَد] الْوَتْدُ : ثبت || و - الْوَتْدُ : ثَبَتَهُ ||

ر - فِي بَيْتِهِ : أقام || و - الزرع : طلع نباته فثبت

وقوي .

الْوَتْدُ - ج أوتاد : ما رُزَّ في الحائط أو الأرض من  
خشبٍ ونحوه || الهَيِّئَةُ الناشئة في مقدم الأذن كالتؤلؤل .

الْوَتْدُ - ج أوتاد : الوتد || « أوتاد البلاد » : رؤسائها ||

« أوتاد الأرض » : جبالها || « أوتاد القيم » : أسانته .

الْوَتْدُ - ج أوتاد : الوتد || و - عند أهل العروض :

ثلاثة أحرف ثانيها أو ثالثها ساكن . فإن ساكن وسطها

كما في « قول » فهو الوتد المفروق وإن تحرك وسطها

وسكن آخرها كما في « على » فهو الوتد المجموع .

وَوَّرَّ - وَوَرًا وَوَرَّةُ الْقَوْسِ : علَّقَ عليها وَوَرَّهَا || و -

فَلَانًا : أصابهُ بظلمٍ أو مكروهٍ || أفزعهُ || و - فَلَانًا

مَالَهُ أَوْ حَقَّهُ : نقصهُ إِيَّاهُ || و - الْقَوْمَ : جعل شغفهم

وَوَّرَّ أَي أَفْرَدَهُمْ .

وَوَّرَّ - تَوَوَّرًا [وَوَّر] الْقَوْسِ : شدَّ وَوَرَّهَا .

الْوَوَّرُ - ج أوتار : الانتقام أو الظلم فيه || الْفَرْدُ .

الْوَوَّرُ - ج أوتار : الووتر .

الْوَوَّرُ - ج أوتار ووتار : جَمْعُ وَوَرَةٍ || شرعة القوس

ومعلقها || و - (هـ) : هو ، في الخط المنحني ، قطعة

المستقيم الواصلة بين نقطتين من المنحني || و - (هـ) :

هو ، في المثلث القائم الزاوية ، الضلع المقابل للزاوية

القائمة || « ضَرَبَ عَلَى الْوَوَّرِ الْحَسَّاسَ » : أصاب

نقطة الضعف .

الْوَوَّرَةُ - ج وَوَرَاتٍ : ما يُوتَرُ بالأعمدة من البيت ||

و - (ع ١) : الجليدة التي بين كل إصبعين || و -

(ع ١) : غرِيضِيْفٌ أَي عَظْمٌ رِخَصٌ فِي أَعْلَى الْأُذُنِ ||

و - (ع ١) : عَصَبَةٌ تَحْتَ اللِّسَانِ || مجرى السهم

الْوَيْجُ - الشديدة الوئوب .  
 وَجَجَ - يَوْجُجُ وَتَاجَجَ : كَثُرَ لَحْمُهُ || و - الفرسُ : كَثُرَ لَحْمُهُ ||  
 و - المكان : كَثُرَ فِيهِ الْكَلْبُ .  
 وَوَرَ - يَوْوَرُ وَتَارَهُ الْفَرَّاشُ : وَطَّأَهُ وَلَيَّنَّهُ .  
 وَوَرَّ - يَوْوَرُ وَتَارَهُ الْفَرَّاشُ : وَطَّوْ وَوَلَانَ || و - الرَّجُلُ :  
 سَمِنَ || و - لَحْمُهُ : كَثُرَ .  
 وَوَرَّ - تَوَيَّرًا [وَوَّرًا] الْفَرَّاشُ : وَطَّأَهُ وَلَيَّنَّهُ .  
 الْوَيْرُ - الثوب الذي تُجَلَّلُ بِهِ الشَّيَابُ فَيَعْمَلُوهَا || الرَّطِيءُ ||  
 شَيْءٌ كَالْمِرْفَقَةِ أَوْ الْمِيخَدَةِ يُجْعَلُ عَلَى السَّرَجِ .  
 الْوَيْرُ - الرَّطِيءُ اللَّيْنُ .  
 وَوَفَّ - يَوْفُوُ الْقِدْرَ : جَعَلَ لَهَا أَثَافِيًّا .  
 وَوَفَّ - تَوَيَّفًا [وَوَفَّ] الْقِدْرَ : وَوَفَّاهَا .  
 وَوَفَّقَ - يَوْفُقُ وَوُوقًا وَوُوقًا بِفُلَانٍ : ائْتَمَنَهُ .  
 وَوَتَّقَ - يَوْوَتُقُ وَتَاقَةً الرَّجُلُ : أَخَذَ بِالْوَتَاقَةِ فِي أَمْرِهِ أَوْ  
 بِالثِقَةِ || و - الشَّيْءُ : ثَبَتَ وَقَوِيَ وَكَانَ مُحْكَمًا .  
 وَوَتَّقَ - تَوَيَّقًا [وَوَتَّقَ] الرَّجُلُ : قَالَ فِيهِ إِنَّهُ ثِقَةٌ || و -  
 الْأَمْرَ : أَحْكَمَهُ .  
 الْوُوقِيُّ - مَوْتٌ الْأَوْتُقُ . يُقَالُ « اسْتَمْسَكَ بِالْعُرْوَةِ  
 الْوُوقِيَّةِ » أَي بِالْعَقْدِ الْمُحْكَمِ الَّذِي لَا يَنْفَصِمُ .  
 وَوَتَّلَ - تَوَيَّلًا [وَوَتَّلَ] الْمَالَ : جَمَعَهُ || و - الشَّيْءُ :  
 مَكَّنَهُ وَأَصْلَهُ .  
 الْوَوَّلُ - الْحَبْلُ مِنَ اللَّيْفِ .  
 وَوَمَّ - يَوْمُمُ وَوَمَّ الْمَكَانُ : قَلَّ نَبْتُهُ .  
 وَوَمَّ - يَوْمُمُ وَوَمَّ : كَثُرَ لَحْمُهُ وَاسْتَنَزَّ .  
 الْوَوْمُ - الْقِلَّةُ .  
 وَوَنَّنَ - يَوْوَنُونًا [وَوَنَّنَ] : ثَبَتَ وَدَامَ عَلَى الْعَهْدِ .  
 الْوَوْنُ - جُ أَوْوَانٌ وَوَوْنٌ وَوَوْنٌ وَأَوْنٌ : الصَّمُّ .  
 الْوَوْنِيُّ - الْمُتَدَيِّنُ بِعِبَادَةِ الْأَوْوَانِ .  
 الْوَوَيْجُ - الْكَثِيفُ || الْمَكْتَنَزُ || « ثَوْبٌ وَبَيْجٌ » : مُحْكَمُ  
 النَّسِجِ .  
 الْوَوَيْجَةُ - الْأَرْضُ الْكَثِيرَةُ الشَّجَرِ || الْأَرْضُ الْمَلْتَفَةُ  
 الشَّجَرِ .  
 الْوَوَيْرُ - الرَّطِيءُ اللَّيْنُ ؛ يُقَالُ « فَرَّاشٌ وَوَيْرٌ » || الْوَوَيْرُ  
 الْوَوَيْرَةُ - جُ وَوَايِرٌ وَوَايِرٌ : مَوْتٌ الْوَوَيْرُ || الْكَثِيرَةُ لِلْحَمِّ .

الْوَيْقُ - جُ وَوَيْقُ : الْمُحْكَمُ .  
 الْوَيْقَةُ - جُ وَوَيْقُ : مَوْتٌ الْوَيْقُ || مَا يُعْتَمَدُ بِهِ ||  
 الْإِحْكَامُ فِي الْأُمُورِ || « أَرْضٌ وَوَيْقَةٌ » : كَثِيرَةُ الْعُشْبِ  
 مَوْتُوقٌ بِهَا .  
 الْوَيْلُ - اللَّيْفُ || الْحَبْلُ مِنَ اللَّيْفِ أَوْ الْقَيْبُ .  
 الْوَيْمُ - الْكَثِيرُ لِلْحَمِّ الْمَكْتَنَزُ .  
 الْوَيْمَةُ - الْحَجَارَةُ || حَجَرُ الْقَدَّاحَةِ || الْجَمَاعَةُ مِنَ  
 الْحَشِيشِ أَوْ النَّبَاتِ .  
 وَوَجَّ - يَوْجُوُ [وَوَجَّ] : أَسْرَعُ .  
 الْوَوَجُّ - مَصٌّ || السَّرْعَةُ || و - (ح) : التَّعَامُ || و -  
 (ح) : الْقَطْعُ || خَشْبَةُ الْفُدَانِ || و - (ك) : ضَرْبٌ  
 مِنَ الْأَدْوِيَةِ يُتَّخَذُ مِنْ أَصُولِ نَبَاتِ كَالْبُرْدِيِّ || و -  
 عِنْدَ الْعَامَّةِ : الْأَجُّ أَي التَّلْهَبُ .  
 وَوَجَّى - يَوْجِي [وَوَجَّى] الرَّجُلُ : وَجَدَهُ وَجِيًّا أَي لَا  
 نَفْعَ بِهِ .  
 الْوَوَجَاءُ - [وَوَجَأَ] : الرَّوْحُ .  
 الْوَوَجَاءُ - [وَوَجَأَ] : الْأَسْمُ مِنَ وَجَأَ فَلَانًا بِالسُّكَّانِ أَوْ  
 يَدِيهِ .  
 الْوَوَجَاءُ - [وَوَجَى] : وَاحِدُ الْأَوْجِيَّةِ وَهِيَ الْعُدُولُ الصَّغَارُ .  
 الْوَوَجَابُ - الْجَبَانُ || « قَلْبٌ وَوَجَابٌ » : كَثِيرُ الْخَفِوْقِ .  
 الْوَوَجَابَةُ - الْجَبَانُ .  
 الْوَوَجَادُ - الْكَثِيرُ الْغَضَبِ .  
 الْوَوَجَارُ - جُ أَوْجِرَةٌ وَوَجُرٌ : الْوَوَجَارُ .  
 الْوَوَجَارُ - جُ أَوْجِرَةٌ وَوَجُرٌ : جُحْرُ الضَّبْعِ وَنَحْوِهِ ||  
 الْجُرْفُ حَفْرَةُ السَّبِيلِ مِنَ الْوَادِيِّ .  
 الْوَوَجَافُ - « قَلْبٌ وَوَجَافٌ » : خَافِقٌ .  
 الْوَوَجَاقُ - جُ وَوَجَاقَاتُ : مَوْضِعُ النَّارِ || الْمَوْقِدُ || النَّسَقُ  
 مِنَ الْجِنْدِ وَغَيْرِهِمْ (تَرْكِبَةٌ) .  
 الْوَوَجَاهُ - يُقَالُ « وَوَجَاهُهُ » أَي تَلْقَاهُ وَمَا يُقَابَلُهُ .  
 الْوَوَجَاهُ - « وَوَجَاهُهُ » : وَوَجَاهُهُ .  
 الْوَوَجَاهُ - مَصٌّ || « وَوَجَاهُهُ » : تَلْقَاهُ وَمَا يُقَابَلُهُ ||  
 يُقَالُ « هُمْ وَوَجَاهُ الْفَيْ » أَي زُهَاهُ الْفَيْ .  
 الْوَوَجَاهَةُ - مَصٌّ || الْجَاهُ || الْحَرْمَةُ .  
 الْوَوَجَاهِيُّ - الْحَضْرِيُّ ؛ نَحْوُ « حُكْمٌ وَوَجَاهِي » .  
 وَوَجَأَ - يَوْجُوُ وَوَجَأَ [وَوَجَأَ] فَلَانًا بِالسُّكَّانِ أَوْ يَدِيهِ : ضَرَبَهُ  
 فِي أَيِّ مَوْضِعٍ كَانَ || و - التَّعَرُّ : دَقَّهُ حَتَّى تَلْزَجَ .  
 وَوَجَّأَ - تَوَجَّأًا [وَوَجَأَ] الْبَيْرَ : وَجَدَهَا قَدْ انْقَطَعَ مَأْوَاهَا .

الْوَجْدُ - مص || الغنى || المحبة || الفرح || القدرة .  
الْوَجْدُ - مص || الُوْجْدُ || و - ج وِجَاد : منقح الماء :  
الْوَجْدُ - مص || الُوْجْدُ .

الْوَجْدَانُ - مص || و - في عُرْف بعضهم : النفس  
وقواها الباطنة .

الْوَجْدَانِيَّ - ج وِجْدَانِيَّات : ما يجده كل أحد من  
نفسه || ما يُدْرِك بالقوى الباطنة .

وَجَرَ - يَجْرُ - وَجْرًا هـ : جعل الُوْجُورَ في فيه || و - فلانًا :  
أسمعه ما يكرهه .

وَجَرَ - يُوْجِرُ وَجْرًا من كذا : حاف .

الْوَجْرُ - مص || و - ج أُوْجَار : ما كان كالكهف  
في الجبل .

الْوَجْرُ - الخائف .

الْوَجْرَاءُ - الخائفة .

الْوَجْرَةُ - ج أُوْجَار : حفرة تُجْعَل للوحوش فإذا مرّت  
بها سقطت فأُمسِكَت .

الْوَجْرَةُ - ج أُوْجَار : الُوْجْرَةُ .

الْوَجْرَةُ - مؤنث الُوْجْرِ .

وَجَزَّ - يَجْزُ الكَلَامَ : جعله وِجْرًا || و - الرجلُ  
في منطقه : كان وِجْرًا .

وَجَزَّ - يُوْجِزُ وَجَارَةَ الكَلَامَ : قلَّ في بلاغه || و - وَجْرًا  
وَوَجَارَةً وُوْجُورًا الرجلُ في منطقه : كان وِجْرًا .

الْوَجْزُ - مص || الخفيف المقتصر || و - من الكلام :  
الوَجِيزُ || رَجُلٌ وَجِيزٌ : سريعُ العطاء أو الحركة .

وَجَسَّ - يَجْسُ : خَفِيَ || و - تِ الأذن : سمعت  
حِسًّا || و - وَجَسًا وَوَجَسَانًا : فرغ مما سمعه أو وقع  
في قلبه .

الْوَجْسُ - مص || الصوت الخفيُّ || فزعة القلب .

وَجَعَ - يُوْجِعُ وَجَعًا : مرض وتَأَلَّمَ || و - فلانًا رأسه :  
حصل له من رأسه أَلَمٌ وَوَجَعٌ || و - فلانٌ رأسه .  
حصل له من رأسه أَلَمٌ وَوَجَعٌ .

الْوَجَعُ - ج وِجَاعٌ وَأُوْجَاعٌ : المرض والألم .

الْوَجْعُ - ج وِجَعُونَ وَوِجَعِيٌّ وَوِجَاعِيٌّ وَأُوْجَاعٌ :  
ذو الوجع .

الْوَجْعَةُ - ج وِجَعَاتٍ وَوِجَعَاتٍ : مؤنث الوجع .

وَجَفَّ - يَجِفُّ وَوِجْفًا وُوْجُوفًا الشئ : اضطرب ||  
و - وَجِيفًا القلب : خفق || و - الفرس : عدا وسار

الْوَجْعُ - [وجأ] : ما لا خير فيه كثير بلا ماء .

وَجَبَّ - يُوْجِبُ وَجِبَةً الشئ : ثبت ولزم ؛ يقال  
وَجَبَّ البيعُ ووجب لي على فلان كذا || و - الخائضُ

ونحوه : سقط إلى الأرض || و - تِ الشمسُ :  
غابت || و - تِ العينُ : غارت || و - وَجِبًا وُوْجُوبًا

الرجلُ : سقط ومات || و - فلانًا عنه : رده || و -  
الرجلُ : أَكَلَ أَكْلَةً واحدةً في النهار || و - وَجِبًا

وَوِجِبًا وَوِجِبَانًا القلبُ : رجف وخفق .

وَجَبَّ - يُوْجِبُ وَجُوبَةً : كان جبانًا .

وَجَبَّ - تُوْجِبِيًّا [ووجب] : أَكَلَ أَكْلَةً واحدةً في النهار ||  
و - الأمرُ عليه : أَلْزَمَهُ بِهِ || و - الضيفُ عند العائنة :

قام بحق ضيفته وأكرمه || و - الناقة : لم يحلبها  
في اليوم والليلة إلا مرة واحدة || و - هُ الأرضُ : ضربها

به || و - تِ الإبلُ : أَعْيَت || و - البعيرُ : برك  
وضرب بنفسه الأرض || و - اللَّبَأُ في ضرع الناقة :

انعدت .

الْوَجْبُ - مص || الجبان || و - ج وِجَابٌ : سقاء  
عظيم من جلد .

الْوَجْبُ - الخَطَرُ وهو السِّبْقُ الذي يُناضِلُ عليه فمن  
سبِقَ أَخَذَهُ .

الْوَجْبَةُ - مص || و - ج وِجِبَاتٌ : السَّقَطَةُ مع الهدية  
أو صوت الساقط || الأَكْلَةُ الواحدة في اليوم || و -

عند العائنة : الطائفة من صنف واحد تُؤخَذُ معًا كوجبة  
الملاعق || وِجْبَةُ الأَسنانِ : هي ، في اصطلاح

أطباء الأَسنان ، ما يسمونه التركيبية أي أسنان اصطناعية .  
وَجَدَّ - يُوْجِدُ وُوْجِدًا وِجْدَةً وُوْجُودًا وِجْدَانًا وِجْدَانًا :

المطلوب : أَصَابَهُ وَأَدْرَكَهُ وظفر به بعد ذهابه ؛ تقول  
ووجدت الضالَّةَ || وتأتي بمعنى عليم فتكون من

أفعال القلوب وتنصب مفعولين ومصدرها الوجود ، نحو  
وجدت كلامك صادقًا || و - وَجَدًا وِجْدًا وُوْجِدًا

وِجْدَةً المَالُ ونحوه : استغنى به || و - وَجَدًا وِجْدَةً  
وَمُوْجِدَةً وِوْجِدَانًا عليه : غضب || و - وَجَدًا بفلان :

أحبه حبًا شديدًا || و - له : حزن || و - يُوْجِدُ وَجْدًا  
به : أحبه حبًا شديدًا .

وَجَدَّ - يُوْجِدُ وُوْجِدًا وِجْدَةً وُوْجُودًا وِوْجِدَانًا وِجْدَانًا  
المطلوب : أَصَابَهُ وَأَدْرَكَهُ وظفر به بعد ذهابه .

وَجَدَّ - وُوْجِدُ الشئ من عدم : كان وحصل .

سريعاً .  
 وَجَلَّ - يُوَجِّلُ وَجَلًّا هـ : كان أشدَّ منه وَجَلًّا .  
 وَجَلَّ - يُوَجِّلُ وَجَلًّا وَمَوْجَلًّا : خاف أو استشعر بالخوف .  
 وَجَلَّ - يُوَجِّلُ وَجَالَةً : شاخ .  
 الْوَجَلَّ - ج أوجال : الخوف .  
 الْوَجَلَّ - ج وَجَلُونَ وَوَجَال : الخائف .  
 الْوَجَلَّة - مؤنث الْوَجَل .  
 وَجَمَّ - وَجَمًّا هـ : لكزَّهُ || و - وَجَمًّا وَوَجُمًّا : سكت وعجز عن التكلم من شدة الغيظ أو الخوف || عبس وجهه وأطرق لشدة الحزن || و - من الأمر : أمسك عنه وهو كارهة || و - الشيء : كرهه || و - لفلان من كذا : رثى له وغم بسببه .  
 الْوَجَمَّ - ج وَجُومٌ وَأَوْجَامٌ : حجارة مركومة بعضها فوق بعض على رؤوس القور والآكام || علامات يهتدى بها في الصحارى || « رَجُلٌ وَجَمٌّ » : رديه || « بيتٌ وَجَمٌّ » : عظيم .  
 الْوَجَمَّ - اللَّثِيمُ || الْبَخِيلُ || الْخَفِيفُ الْجِسْمُ || و - ج وَجُومٌ وَأَوْجَامٌ : الْوَجَمُّ || « بيتٌ وَجَمٌّ » : عظيم .  
 الْوَجِيمُ - الْوَأَجِيمُ .  
 وَجَنَّ - تَوَجَّجًا [وجن] الْجِلْدَ : ضربه ودقه ليلين .  
 الْوَجَنُ - الْوَأَجِنُ .  
 الْوَجَنُ - الْوَأَجِنُ .  
 الْوَجَنَاءُ - مؤنث الْأَوْجَانُ || « ناقةٌ وَجَنَاءُ » : شديدة .  
 الْوَجَنَةُ - الْوَأَجِنَةُ .  
 الْوَجَنَةُ - ج وَجَنَاتٌ : ما ارتفع من الخلدتين .  
 الْوَجَنَةُ - الْوَأَجِنَةُ .  
 الْوَجَنَةُ - الْوَأَجِنَةُ .  
 وَجَنَةٌ - وَجَاهَةٌ : صار وجهها .  
 وَجَنَةٌ - تَوَجَّجًا [وجه] هـ الْأَمِيرُ : شرفه || و - الْقَوْمُ الطَّرِيقَ : سلكوه وصيروا أثره بَيْنًا || و - الْمَطْرُ الْأَرْضَ : قشر وجهها وأثر فيها || صيرها وجهًا واحدًا || و - الْبَيْتَ : جعل وجهه نحو القبلة || و - لعبدو : قال له « أنت حر بعد موتي » || و - الشيء : أداره إلى جهة ما || و - النظر إلى كذا : حوَّله إليه || و - إلى فلان : ذهب إليه || و - هـ إلى فلان : أرسله إليه || و - إليه نُهْمَةً : ألصقها به || و - ت الرِّيحُ الْحَصَى : ساقته .

الْوَجْهَ - الْوَجْهَ .

الْوَجْهَ - مص || و - ج وَجُوهٌ : سيّد القوم || و - ج أَوْجُهُ وَوُجُوهٌ وَأُجُوهٌ : ما يبدو للناظر من البدن وفيه العينان والأنف والشم || الوجهة || النوع والقسم ؛ يقال بوجه عام وبوجه خاص « || القصد والنية || ما يتوجه إليه الإنسان من عمل وغيره || المرصاة ؛ يقال « فعل ذلك لوجه الله » أي لمرصاته تعالى || الجاه || القليل من الماء || « رجلٌ ذو وَجْهَيْنِ » : يظهر خلاف ما في قلبه || « وَجْهَةُ التَّوْبِ وَنَجْوَاهُ » : مستقبله || « وَجْهَةُ الدَّهْرِ » : أوله || « وَجْهَةُ الْكَلَامِ » : السبيل المقصود به ؛ يقال « الْكَلَامُ فِيهِ عَلَى وَجْهِهِ أَوْ عَلَى أَرْبَعَةِ أَوْجُوهٍ » || « وَجْهَةُ الشَّيْءِ » : موضعه || « الْوَجْهَةُ الْجَانِبِيَّةُ أَوْ الْجَنْبُ فِي الْهَرَمِ وَالْمَوْشُورِ » (هـ) : المضلعات التي تحدّهما باستثناء القاعدة ، إذا تناظرت نقاطه مثنى مثنى بالنسبة إلى س (أو إلى و) ، مثلاً . قَطَّرَ الدَّائِرَةَ مَحْرُورًا ، والمتوازي المستطيلات ثلاثة مُستويات تناظر || « كَثِيرٌ الْوُجُوهِ » (هـ) : جسمٌ مُحاط بمضلعات مستوية من جميع جهاته ، وتسمى المضلعات وجوهه ، وأضلاعها حروفه أو حدوده ، ورؤوسها رؤوسه .

الْوَجْهَ - الْجَانِبُ وَالنَّاحِيَةُ .

الْوَجْهَ - الْوَجْهَ .

الْوَجْهَ - الْقَلِيلُ مِنَ الْمَاءِ .

الْوَجْهَ - صَاحِبُ الْجَاهِ .

الْوَجْهَةَ - الْجِهَةَ .

الْوَجْهَةَ - الْجِهَةَ .

الْوَجُوبَ - مص || ضرورة اقتضاء الذات عينها وتحققها في الخارج .

الْوَجُودَ - مص || خلاف العدم .

الْوَجُودِيَّ - خلاف العدمي .

الْوَجُودِيَّةُ - مذهب فلسفي يقول بأن الإنسان الذي وجد أولاً وجوداً شيه مينافيزيكي يخلق نفسه ويتخير نفسه بعمله .

الْوَجُورَ - الدواء الذي يُصَبُّ فِي الْفَمِ .

الْوَجُورَ - الْوَجُورَ .

وَجِيَّ - يُوَجِّي وَجِيَّ [وجي] الماشي : حَيَّيَّ أَوْ رَقَّتْ قَدَمُهُ .

الْوَجِيَّ - [وجي] : « ماشٍ وَجِيَّ » : حَقَبَ أَوْ رَقِيَ



القدم .

الوحي - [وحي]: مَنْ لا خير عنده ولا نفع به ||  
«ماشر وحي»: حَصْبٍ أَوْ رَقِيقِ الْقَدَمِ .

الوجيئة - [وحي]: مؤنث الوحي .

الوحي - [وجأ]: المضروب بالسكين أو باليد في  
أَيِّ مَوْضِعٍ كَانَ .الوجيئة - [وجأ]: الثمر أو الجراد يُدَقُّ ثُمَّ يُلْتَمَسُ بِرَيْبٍ  
أَوْ سَمْنٍ وَيُؤْكَلُ || و - (ح): البقرة .الوجية - الوظيفة || أَنْ تُوَجَّبَ الْبَيْعُ ثُمَّ تَأْخُذَهُ أَوْلَا  
فَأَوْلَا أَوْ بَعْضًا فِي كُلِّ يَوْمٍ فَإِذَا فَرَّغْتَ قَبْلَ «قَدْ اسْتَوْفَيْتَ  
وَجِيَّتَكَ» .

الوجية - [وحي]: مؤنث الوحي .

الوجيد - ج وجدان: ما استوى من الأرض .

الوجيز - الخفيف المتصر || و - من الكلام: القصير  
السريع الوصول إلى الفهم ، تقول «بوجيز العبارة» .

الوجيف - مص || السقوط من الخوف .

الوجين - ج وجن: شط الوادي || العارض من الأرض  
يرتفع قليلاً وهو غليظ صلب .الوجيه - ج وجهاه: سيد القوم || ذو الجاه والجاهة ||  
و - من الأكسية: ذو الوجهين || «سبب وجيه»:  
سبب مقبول ، معقول .الوجيئة - ج وجيئات ووجائيه: مؤنث الوجيه || و -  
ج وجائيه: خزوة لها وجهان يترامى فيها الوجه كالمرأة  
ربما تعلق في العنق دفعا للعين أو نفاؤلا بالوجهة .وحي - وحيًا [وحي] إلى فلان: أشار إليه || أرسل  
إليه رسولاً || و - إليه أو وحي إليه كلاماً: كلمه سرّاً  
أو كلمه بما يخفيه عن غيره || و - الله في قلبه كذا:  
ألمه إياه || و - الذبيحة: ذبحها بسرعة || و -  
وحيًا ووحى ووحاه: أسرع .وحي - توجيئة [وحي] ذبيحة: ذبحها سريعاً ||  
و - ه: عجله .الوحي - ج وحي [وحي]: الصوت || العجلة || النار ||  
الملك || السيد الكبير .

الوحاة - [وحي]: الصوت .

وحد - [وحد]: معدول عن «واحد واحد» . تقول  
«جاؤوا وحاداً» أي واحداً واحداً . وكذلك في المؤنث

وهي غير منصرفة للعدل والوصفية .

الوحام - الوحام .

الوحام - الاسم من وحيته الحبلى .

وحد - يحد وحاداً ووحدة ووحوداً: انفرد بنفسه .

وحد - يحد وحاداً ووحدة: وحد .

وحد - توحيداً [وحد] الله: آمن بو تعالى وحاده ||  
قال «لا إله إلا الله» || و - المتعدّد: صيره واحداً ،كما تقول «ثناه وثلثه» أي جعله اثنين وثلاثة || و -  
العدد: زاد عليه واحداً ، تقول «وحدت العشرة»  
أي جعلتها أحد عشر .

الوحد - مص ، تقول «رأيتُه وحاده» أو جاء وحاده

أي منفرداً . وهو مصدر لا يثنى ولا يُجمع . ونصبه  
على الحال على تقدير «منفرداً» وقيل هو اسم ممكّنفيقال «جلس وحاده» وعلى وحاديه وعلى وحاديهما ووحديهما  
ووحديهم . وقيل لا يضاف إلا في قولهم «فلان نسيح  
وحديه» في المدح «وفلان عيب وحاديه وحيش وحاديه»في الذم || «رجل وحاد»: منفرد || «أجير الوحد»:  
الأجير الخاص وهو خلاف الأجير المشترك فيه ومعناه  
أجير المسافر . وهذا من مواضع الفقهاء .

الوحد - المنفرد بنفسه .

الوحيد - الوحد .

الوحدان - جمع الواحد من القوم ، يقال «جاؤوا  
وحداناً ووزافات» .

الوحداني - المنفرد بنفسه .

الوحدانية - حالة المتوحد .

الوحدنة - مص || ضد الكثرة || حالة ما يؤلف كلاً  
عضوياً ، نحو «وحدنة الأمة» ، و «الوحدة الروحية» ،  
و «الوحدة الاقتصادية» || و - (اع): طائفة من  
الجيش لها تكوين خاص وثابت || «الوحدنة الفلكية»  
(فلك): معدل بُعد الأرض عن الشمس ويساوي  
١٤٩,٥٠٠,٠٠٠ كم .

الوحدنة - مؤنث الوحد .

الوحدنة - مؤنث الوحد .

وحر - يوحّر وحرّاً: أكل ما دبّت عليه الوحرة أو شربه  
فأثر فيه سماً || و - الطعام: وقعت فيه الوحرة ||  
و - يحرّ ويوحّر ويحرّ وحرّاً عليه: اشتد غضبه ووغر  
صدره .

الوحر - الحقد (كالوحر) || أشد الغضب || الغش .

الْوَحْر - مص || الغيظ || الحِقْد || بلائيل الصدر  
ووساوسُهُ .

الْوَحْر - مَنْ اشْتَدَّ غَضَبُهُ وَوَجَرَ صَدْرَهُ || « طَعَامٌ وَحْرٌ » :  
وَقَعَتْ فِيهِ الْوَحْرَةُ .

الْوَحْرَةُ - ج وَحَرَ (ح) : دَوِيَّةٌ كَسَامٍ أْبْرَصٌ . يُقَالُ إِنَّهَا  
لَا تَطَأُ شَيْئًا إِلَّا سَمَّتُهُ || الْقَصِيرَةُ مِنَ النِّسَاءِ أَوْ الْإِبِلِ ||  
« امْرَأَةٌ وَحْرَةٌ » : سَوْدَاءٌ دَمِيمَةٌ أَوْ حَمْرَاءٌ قَصِيرَةٌ .

وَحَشٌ - وَحَشًا بِثَوْبِهِ أَوْ بِسِلَاحِهِ : رَمَى بِهِ مَخَافَةً  
أَنْ يُلْحَقَ .

وَحَشٌ - تَوْحِيشًا [وَحَشٌ] بِثَوْبِهِ أَوْ بِسِلَاحِهِ : وَحَشَ .

الْوَحْش - مص || و - ج وَحُوشٌ وَوَحْشَانٌ : حَيَوَانُ  
الْبَرِّ . وَحِمَارٌ وَحَشٌ وَحِمَارٌ وَحَشِيٌّ بِمَعْنَى وَاحِدٍ || « بَقَرٌ  
الْوَحْشِ » : خِلَافُ الْبَقَرِ الْأَهْلِيَّةِ || « مَكَانٌ وَحْشٌ » :  
فَقْرٌ || « مَثَى فِي الْأَرْضِ وَحْشًا » : وَحْدَةٌ || « بَاتَ  
وَحْشًا » : بَاتَ جَائِعًا .

الْوَحْشَانُ - ج وَحَاشِيٌّ : الْمُعْتَمِّمُ .

الْوَحْشَةُ - الْخَلْوَةُ || الْإِنْقِطَاعُ || الْأَرْضُ الْمَسْتَوْحِشَةُ ||  
الْحُوفُ أَوْ انْقِبَاضُ الْقَلْبِ مِنَ الْخَلْوَةِ || الْهَمُّ || بُعْدُ الْقَلْبِ  
عَنِ الْمَوَدَّاتِ .

الْوَحْشِيٌّ - وَاحِدٌ الْوَحْشِ || كَلَّمَ مَا يَسْتَوْحِشُ وَيَنْفِرُ عَنِ  
النَّاسِ || الْجَانِبُ الْأَيْمَنُ مِنْ كُلِّ شَيْءٍ || و - مِنْ  
التَّيْنِ وَنَحْوِهِ : الْبُرِّيُّ || و - مِنَ الْقَوْسِ : ظَهْرُهَا .

الْوَحْشِيَّةُ - مَوْثٌ الْوَحْشِيِّ || الْهَمَجِيَّةُ ، الشَّرَاسَةُ ||  
رِيحٌ تَدْخُلُ ثِيَابَكَ لِقَوَّتِهَا .

وَحْلٌ - يَوْحَلُ وَحَلًا وَمَوْحَلًا : وَقَعَ فِي الْوَحْلِ .

الْوَحْلٌ - لُغَةٌ رَدِيئَةٌ فِي الْوَحْلِ .

الْوَحْلٌ - ج أَوْحَالٌ وَوَحُولٌ : الطَّيْنُ الرَّبِيقُ .

الْوَحْلُ - الْمُتَلَطِّعُ بِالْوَحْلِ .

وَحْمٌ - « وَحَمْتُ وَحْمَةً » : قَصَدْتُ قَصْدَهُ .

وَحْمٌ - يَحْمُ وَيَوْحُمُ وَحَمًا شَيْءٌ : اشْتَهَاهُ || و - تِ  
تِ الْمَرَأَةِ : حَبَلَتْ وَاشْتَدَّتْ شَهْوَتُهَا لِبَعْضِ الْمَأْكَلِ ||  
تَغَيَّرَتْ أَوْ قَلَّتْ شَهْوَتُهَا لِلْمَأْكَلِ .

وَحْمٌ - تَوْحِيمًا [وَحْمٌ] الْحَبْلِيُّ : أَطْعَمَهَا مَا تَشْتَهِي ||  
و - لَهَا : ذَبَحَ أَوْ قَدَّمَ لَهَا مَا تَشْتَهِي .

الْوَحْمٌ - مص || اسمٌ لِمَا تَشْتَهِيهِ الْوَحْمِيُّ || حَفِيفُ  
الطَّيْرِ .

الْوَحْمِيُّ - ج وَحَامٌ وَوَحَامِيٌّ : الْمَرَأَةُ الَّتِي تَغَيَّرَتْ أَوْ

قَلَّتْ شَهْوَتُهَا لِلْمَأْكَلِ .

الْوَحْوَاح - ج وَحَاوِيحٌ [وَحْوَحٌ] : الْقَوِيُّ || السَّيِّدُ  
وَالرَّيْسُ || الْكَلْبُ الْمَصَوَّتُ .

وَحْوَحٌ - وَحْوَحَةٌ [وَحْوَحٌ] : صَاتَ بِصَوْتٍ فِيهِ بَحْحٌ ||  
نَفَخَ فِي يَدِهِ مِنْ شِدَّةِ الْبُرْدِ وَقَالَ « أَحْ أَحْ » أَوْ « حَوْحَوْ » .

الْوَحْوَحُ - ج وَحَاوِيحٌ [وَحْوَحٌ] : الْقَوِيُّ || الْخَفِيفُ  
مِنَ الرِّجَالِ || الْمُتَكَمِّشُ الْحَدِيدُ النَّفْسِ || الْكَلْبُ  
الْمَصَوَّتُ .

الْوَحْيِيُّ - [وَحْيٌ] : مَصَّ || كُلُّ مَا أَلْقَيْتَهُ إِلَى غَيْرِكَ  
لِيَعْلَمَهُ ثُمَّ غَلَبَ فِي مَا يُلْقِيهِ اللَّهُ إِلَى أَنْبِيَائِهِ || مَا يُوْحَى  
بِهِ || الْمَكْتُوبُ وَالرِّسَالَةُ || الصَّوْتُ .

الْوَحْيِيُّ - [وَحْيٌ] : السَّرِيعُ الْعَجَلُ ، يُقَالُ « مَوْتُ  
وَحْيِيٌّ » أَي سَرِيعٌ .

الْوَحِيدُ - الْمَفْرَدُ بِنَفْسِهِ || « وَحِيدُ الْقَرْنِ » (ح) : رَاجِعُ  
الْكِرْكَدَانِ .

الْوَحِيشُ - حَيَوَانُ الْبَرِّ (كَالْوَحْشِ) || « الْجَانِبُ الْوَحِيشِيُّ » :  
كَالْوَحْشِيِّ .

وَحْيٌ - بِ وَحْيًا [وَحْيٌ] الْأَمْرُ : قَصْدُهُ || و - تِ  
النَّاقَةُ : سَارَتْ سَيْرًا قَصْدًا .

وَحْيٌ - تَوْحِيَّةٌ [وَحْيٌ] الْأَمْرُ : تَطَلَّبُهُ دُونَ سِوَاهِ ||  
و - هُ لِلْأَمْرِ : وَجْهُهُ لَهُ .

الْوَحْيَادُ - « الْبَعِيرُ الْوَحْيَادُ » : الْوَاحِدُ .

الْوَحْيَاطُ - الظَّلِيمُ أَوْ الْبَعِيرُ السَّرِيعُ الْخَطْوِ الْوَاسِعِ ||  
« طَعْنٌ أَوْ رِمْحٌ وَوَحْيَاطٌ » : نَافِلٌ .

الْوَحْيَامُ - « أَرْضٌ وَوَحْيَامٌ » : وَخْمَةٌ .

وَحْدٌ - بِ وَحْدًا وَوَحِيدًا وَوَحْدَانًا الْبَعِيرُ : أَسْرَعُ وَصَارَ  
يُرْمِي بِقَوَائِمِهِ كَالنَّعَامِ .

الْوَحْدُ - ج وَحُودٌ : الْاسْمُ مِنْ وَحْدٌ .

وَحْرٌ - بِ وَحْرًا هُ : طَعْنَةٌ طَعْنَةٌ غَيْرُ نَافِلَةٍ بِإِبْرَةٍ أَوْ رِمْحٍ  
وَنَحْوِهَا || و - هُ الشَّيْبُ : خَالَطَ سَوَادَ رَأْسِهِ .

الْوَحْرُ - مص || الْقَلِيلُ مِنْ كُلِّ شَيْءٍ || « وَحْرُ الضَّمِيرِ » :  
تَبْكِيَّتُهُ .

وَحْشٌ - يَوْحِشُ وَوَحْشَةً وَوَحْشَةً وَوَحْشًا شَيْءٌ :  
رَذَلَ وَصَارَ رَذِيئًا || و - رَأْسُ الْكَبْشِ : يَبَسُ وَتَضَاعَلُ .

الْوَحْشُ - الرَّذِيءُ مِنْ كُلِّ شَيْءٍ || رَذَلَ النَّاسُ وَأَسْقَاطَهُمْ .  
وَيُسْتَعْمَلُ بِلَفْظٍ وَاحِدٍ مَعَ الْمَفْرَدِ وَالْجَمْعِ وَالْمَذَكَّرِ وَالْمُؤَنَّثِ .

وَقَدْ يُجْمَعُ عَلَى وَحْشٍ وَأَوْحَاشٍ || و - عِنْدَ الْعَامَّةِ :

ضد الناعم .  
رَخَطٌ - وَرَخَطًا فلانًا بالرمح : طعنه به || و - هُ  
بالسيف : تناوله به من بعيد || و - هُ الشيبُ : خالط  
سوادَ شعره || و - في البيع : ربح فيه مرةً وخسر مرةً .  
رُخِطَ - خالط الشيبُ سوادَ شعره .  
رَخِمَ - وَرَخِمًا هُ : كان أشدَّ تخمةً منه .

رَخِمَ - يَرُخِمُ وَرَخِمًا من كذا وعنه : اصابته منه تخمة .  
رَخِمَ - يَرُخِمُ وَرَخِمًا وَرُخُومًا وَوَرُخُومًا المكانُ أو الطعامُ :  
كان وَرِخِيمًا .

رَخِمَ - تَوَرِخِيمًا [ورخيم] الشيء : جعله رخيمًا .

الرَّوْخِمُ - ج أَوْخَام من الرجال : الثقيل .

الرَّوْخِمُ - (طب) : داءٌ كالباثور || و - (طب) :  
تعفن الهواء الموروث للأمراض الوبائية . ويُستعار للضرر ||  
و - عند العامة : كناية عن الغائط .

الرَّوْخِمُ - ج أَوْخَام من الرجال : الرَّوْخِمُ || « شيءٌ وَرِخِيمٌ » :  
ولها .

الرَّوْخِمَةُ - « أرضٌ وَرِخِيمَةٌ » : لا ينجع كلاًها || وَيَبِئْتُهُ .

الرَّوْخِمَةُ - « أرضٌ وَرِخِيمَةٌ » : وَرِخِيمَةٌ .

الرَّوْخُودُ - « البعيرُ الرَّوْخُودُ » : الواحد .

الرَّوْخُومُ - ج وَرِخَامِي وَوَرِخَام من الرجال : الكفيف ||  
الثقيل || « أرضٌ وَرِخُومٌ » : وَرِخِيمَةٌ .

الرَّوْخِي - [رِخِي] : مص || و - ج وَرِخِي وَرِخِي :  
القصد || الطريق المُعْتَمَد || القاصِد .

الرَّوْخِيمُ - ج وَرِخَامِي وَوَرِخَام من الرجال : الثقيل ||  
« شيءٌ وَرِخِيمٌ » : وَرِخِيٌّ || « أمرٌ وَرِخِيمٌ العاقبة » : ثقيلٌ  
مُضِرٌّ رَدِيٌّ .

الرَّوْخِيمَةُ - مؤنث الرَّوْخِيمِ || « أرضٌ وَرِخِيمَةٌ » : لا ينجع  
كلأها || وَيَبِئْتُهُ .

رَدٌ - وَرَدًا وَرُودًا وَوَدًا وَوَدَادًا وَوَدَادًا وَوَدَادَةً  
وَمُودَةً وَمُودَةً وَمُودَةً [وَد] هُ : أَحَبُّ . نقول « رَدِدْتُ  
لرَّكَانٍ كَذَا وَلَوْ أَنَّكَ فَعَلْتَ كَذَا » أي تَمَيَّيْتُ . ولو في  
هذا المقام موصولٌ حَرَفِيٌّ .

الرَّوْدُ - [وَد] : الرَّوْدُ .

الرَّوْدُ - [وَد] : الرَّوْدُ .

الرَّوْدُ - [وَد] : الرَّوْدُ . نقول « بَرْدِي أَنْ يَكُونَ كَذَا »  
أي أَوْدُ . والعامة تقول « بَدِّي أَفْعَلُ كَذَا » أي أُرِيدُ ||  
و - ج أَوْدَادٌ وَأَوْدٌ وَأَوْدٌ : السُّجْبُ أو الكثير الحُبُّ ||

اسم جَمْعٍ بمعنى السُّجْبِ ، نحو « قَوْمٌ وَدٌّ » .

وَدِي - وَدِيًا وَوَدِيَّةً [ودي] القاتلُ القَتِيلُ : أعطى  
وليَّهُ دِيَّتَهُ || و - الأَمْرُ : قَرَبَهُ || و - الشيءُ : سأل .  
ومنه اشتقاق الوادي لأنَّ الماءَ يَدِي فيه أي يسيل ويجري .  
ونقول في الأمر من وَدِي « دِي دِيًا دَوًّا دِي دِيًا دِيَّنَ » .  
الوَدِي - [ودي] : الهلاك .

الوَدَاجُ - (ع ١) : عِرْقٌ في العُنُقِ ينتفخ عند الغضب .  
وهما وَدَاجَانِ .

الوَدَاسُ - الوادِسُ .

الوَدَاعُ - الاسم من وَدَعَّ المسافرُ || القَلْبِيُّ .

الوَدَاعُ - الاسم من وادَعَهُ .

الوَدَاعَةُ - مص || السكينة والوقار .

الوَدَاكُ - مَنْ يَبِيعُ الوَدَاكُ .

وَدَجٌ - وَوَدَجًا الدَابَّةُ : قطع وَدَجَهَا (وهو لها كالفصد  
للإنسان) || و - بين القوم : أَصْلَحَ أَمْرَهُمْ وقطع الشرَّ  
بينهم .

وَدَجٌ - تَوَدِجًا [ودج] : وَدَجٌ .

الوَدِجُ - ج أَوْدَاج (ع ١) : عِرْقٌ في العُنُقِ ينتفخ عند  
الغضب . وهما وَدَجَانِ || عِرْقٌ الأَخْدَعُ الذي يقطعهُ  
الذابح فلا يبقى معه حياة .

وَدَسٌ - وَوَدَسًا المكانُ : تغطى بالنبات وكثر نباته .

وَدَسٌ - تَوَدِيسًا [ودس] المكانُ : تغطى بالنبات ||  
و - تَوَدِيشًا : رعت الوادِسُ من النبات .

الوَدَسُ - الوادِسُ .

وَدَعٌ - وَوَدَعًا الشيءُ : تركه . والأمرُ منه « دَعٌ »  
(وقلَّ استعمال مصدر هذا الفعل وماضيه) || و - مألًا  
عندهُ : تركه وَدِيعَةً || و - الشيءُ : سكنَ || و - الرَّجُلُ :  
سكَنَ واطمأنَّ || و - المسافرُ النَّاسَ : خَلَفَهُمْ خافضين .  
يقال « وَدَعُوهُ » إذا دعوا له بأن يتحملَ اللهُ عنه كآبةَ  
السفر وأن يبلغه لِذَعَةٍ || و - الثوبُ بالشوبِ : صانهُ .  
وَدَعٌ - يُوَدِّعُ وَوَدَاعَةً الرَّجُلُ : سَكَنَ واطمأنَّ .

وَدَعٌ - تَوَدِيعًا [ودع] المسافرُ القومَ : خَلَفَهُمْ خافضين ||  
و - القومُ المسافرَ : شَبِعُوهُ || و - فلانًا : هجرهُ ||  
و - الثوبُ في صوان ونحوه : جعلهُ فيه بصونهُ || و -  
الصبيُّ أو الكلبُ : وضع في عُنُقِهِ الوَدَعُ || و - فرسهُ :  
رَفَّهَهُ .

الوَدِيعُ - مص || و - ج وَدُوعٌ : القبرُ || الغرضُ يرمي

فيه || الودَع .  
 الودَع - مَنَاقِيفٌ صَفَارٌ تَخْرُجُ مِنَ الْبَحْرِ أَوْ جُوفٍ فِي جَوْفِهَا دَوِيَّةٌ .  
 الودَعَة - ج وَدَعَاتٌ : وَاحِدَةٌ الْوَدَعِ .  
 الودَعَة - ج وَدَعَاتٌ : وَاحِدَةٌ الْوَدَعِ .  
 وَدَفَ - وَدَفًا الشَّحْمُ : ذَابَ وَسَالَ || و - الْإِنَاءُ : قَطْرٌ || و - لَهُ الْعَطَاءُ : أَقْلَهُ .  
 الودَعَة - الرُّوضَةُ الْخَضْرَاءُ .  
 الودَعَة - الشَّحْمَةُ || و - (ن) : نَبَاتٌ يُسَمَّى أَيْضًا « النَّصِيَّ » .  
 وَدَقَّ - وَدَقًا وَوَدُوقًا إِلَيْهِ : دَنَا مِنْهُ || و - بِه : اسْتَأْنَسَ || و - بَطْنُهُ : اتَّسَعَ || اسْتَطَلَقَ || و - تِ السَّمَاءُ : أَمْطَرَتْ || و - وَدَقًا الْمَطَرُ : قَطَرَ .  
 وَدَقَّ - يَبْدُقُ وَدَقَاتٌ عَيْنُهُ : ظَهَرَ فِيهَا الْوَدَقُ .  
 الْوَدَقُ - مَصَّ || الْمَطَرُ .  
 الْوَدَقَة - ج وَدَقٌ : بَثْرَةٌ أَوْ نَقْطَةٌ حَمْرَاءُ تَخْرُجُ مِنَ الْعَيْنِ .  
 الْوَدَقَة - ج وَدَقٌ : الْوَدَقَة .  
 الْوَدِقَة - « عَيْنٌ وَدِقَة » : بِهَا وَدَقُ .  
 وَدَكٌ - يَوْدَكُ وَدَكًا : دَسَمَ وَسَمَنَ .  
 وَدَكٌ - تَوْدِيكًا [وَدَك] التَّرِيدُ : جَعَلَ فِيهِ الْوَدَكُ .  
 الْوَدَكُ - الدَّسَمُ مِنَ اللَّحْمِ وَالشَّحْمِ || « وَدَكُ الْمَيْتَةِ » : مَا يَسِيلُ مِنْهَا || « رَجُلٌ ذُو وَدَكٍ » : سَمِينٌ .  
 الْوَدَكُ - السَّمِينُ .  
 وَدَنَ - وَدَنًا الشَّيْءُ : قَصَرَهُ || نَقَصَهُ وَصَغَّرَهُ || دَقَّهُ || و - هُ بِالْعَصَا : ضَرَبَهُ بِهَا || و - وَدَنًا وَوَدَانًا الشَّيْءُ : بَلَّهُ وَنَفَعَهُ || و - الْجِلْدُ : دَفَنَهُ تَحْتَ التُّرَى حَتَّى يَلِينُ .  
 الْوُدُودُ - [وَدٌ] : الْكَثِيرُ الْحُبِّ || الْمَحْبُوبُ ؛ تَقُولُ « هُوَ وَدُودٌ وَهِيَ وَدُودٌ » .  
 الْوُدُوكُ - « دَجَاجَةٌ وَدُوكٌ » : سَمِينَةٌ .  
 الْوُدِيَّ - [وَدِي] : صِغَارُ الْفَسِيلِ .  
 الْوُدِيَّةُ - وَاحِدَةُ الْوُدِيِّ .  
 الْوُدِيدُ - [وَدِي] : الْمُحِبُّ ، ج أُوْدَةٌ وَأُوْدَاءٌ || اسْمٌ جَمْعٌ بِمَعْنَى الْمُحِبِّينَ .  
 الْوُدَيْسُ - النَّبَاتُ الْجَفَافُ .  
 الْوُدَيْعُ - ج وَدَعَاءٌ : الْهَادِيُّ || السَّاكِنُ || الْمُطْمَئِنُّ || الْمُقْبِرَةُ || الْعَهْدُ .

الْوَدِيْعَة - ج وَدَائِعٌ : مُؤَنَّثُ الْوُدَيْعِ || مَا أُودِعَ .  
 الْوَدِيْفَة - الرُّوضَةُ الْخَضْرَاءُ .  
 الْوَدِيْفَة - ج وَدَائِقٌ : الْمَوْضِعُ فِيهِ عَشْبٌ أَوْ بَقْلٌ || شِدَّةُ الْحَرِّ .  
 الْوَدِيكُ - « دَجَاجَةٌ وَدِيكٌ » : سَمِينَةٌ .  
 الْوَدِيكَة - مُؤَنَّثُ الْوَدِيكِ || دَقِيْقٌ خَلِطَ بِوَدَكِ || « دَجَاجَةٌ وَدِيكَةٌ » : سَمِينَةٌ .  
 الْوَدِينُ - الْمُنْقَرَعُ .  
 وَدَى - وَدِيًا [وَدِي] وَجْهَهُ : خَدَشَهُ .  
 الْوَدَاةُ - [وَدِي] : مَا يُتَّأَذَى بِهِ .  
 الْوَدَاةُ - مَا يَقْطَعُهُ الْجُرَّارُ مِنَ اللَّحْمِ بِغَيْرِ قَسَمٍ .  
 وَدَرَ - وَدَرًا هُ : قَطَعَهُ || و - الْجَرْحُ : شَرْطُهُ || و - الْوَدْرَة : بَضْعُهَا وَقَطْعُهَا || و - الشَّيْءُ : تَرَكَهُ . وَلَا يُسْتَعْمَلُ مِنْهُ بِهَذَا الْمَعْنَى سِوَى الْمَضَارِعِ وَالْأَمْرِ فَتَقُولُ « دَرَهُ وَوَدَرَهُ » أَي دَعَهُ وَاتَرَكَهُ وَبَدَعَهُ وَبَتَرَكَهُ . فَإِذَا أُرِيدَ الْمَاضِي قِيلَ تَرَكَ أَوْ الْمَصْدَرُ قِيلَ التَّرَكُ أَوْ اسْمُ الْفَاعِلِ قِيلَ التَّارِكُ .  
 وَدَرَ - تَوْدِيرًا [وَدَرَ] الْوَدْرَة : بَضْعُهَا وَقَطْعُهَا .  
 الْوَدْرَة - ج وَدَرٌ وَوَدَرٌ مِنَ اللَّحْمِ : الْقِطْعَةُ الصَّغِيرَةُ .  
 الْوَدْرَتَانِ - الشَّفَتَانِ .  
 الْوَدْلَة - « امْرَأَةٌ وَدْلَةٌ » : وَدْلَةٌ .  
 الْوَدْلَة - « امْرَأَةٌ وَدْلَةٌ » : نَشِيْطَةٌ رَشِيْقَةٌ .  
 وَدَمَ - يَوْدُمُ وَدَمًا تِ الدَّلْوُ : انْقَطَعَ وَدَمُهَا || و - الْوَدْمُ نَفْسُهُ : انْقَطَعَ .  
 وَدَمَ - تَوْدِيْمًا [وَدَم] هُ : قَطَعَهُ || و - الْكَلْبُ : شَدَّ فِي عُنُقِهِ سَيْرًا أَوْ قِلَادَةً || و - الدَّلْوُ : جَعَلَ لَهَا وَدَمًا .  
 الْوَدَمُ - مَصَّ || و - ج وَدُومٌ وَأُوْدَامٌ وَأُوْدَمٌ وَجَجَ أُوْدِمَ : الزِّيَادَةُ || سَيُورٌ بَيْنَ آذَانِ الدَّلْوِ وَالْخَشْبَةِ الْمُعْتَرِضَةِ عَلَيْهَا .  
 الْوَدَمَة - وَاحِدَةُ الْوَدَمِ لِلسُّيُورِ || و - ج وَدَامٌ : الْبَيْعُ وَالْكَرْشُ .  
 الْوَدَمَة - « دَلْوٌ وَدَمَةٌ » : مُنْقَطِعٌ وَدَمُهَا .  
 الْوَدِيَّةُ - [وَدِي] : الْمَرَّةُ مِنْ وَدَى || الْوَجْعُ || الْمَرَضُ || الْعَيْبُ || الْمَاءُ الْقَلِيلُ .  
 الْوَدِيَّةُ - ج وَدِيْلٌ وَوَدَائِلٌ : الْقِطْعَةُ مِنْ لَحْمِ السَّنَامِ وَالْأَلْيَةِ || الْقِطْعَةُ مِنَ الْفِضَّةِ الْمَجْلُودَةِ أَوْ هِيَ أَعْمٌ || الْمَرَاةُ || و - مِنَ النِّسَاءِ : الرَّشِيْقَةُ .

فيه || الودَع .  
 الودَع - مَنَاقِيفٌ صَفَارٌ تَخْرُجُ مِنَ الْبَحْرِ أَوْ جُوفٍ فِي جَوْفِهَا دَوِيَّةٌ .  
 الودَعَة - ج وَدَعَاتٌ : وَاحِدَةٌ الْوَدَعِ .  
 الودَعَة - ج وَدَعَاتٌ : وَاحِدَةٌ الْوَدَعِ .  
 وَدَفَ - وَدَفًا الشَّحْمُ : ذَابَ وَسَالَ || و - الْإِنَاءُ : قَطْرٌ || و - لَهُ الْعَطَاءُ : أَقْلَهُ .  
 الودَعَة - الرُّوضَةُ الْخَضْرَاءُ .  
 الودَعَة - الشَّحْمَةُ || و - (ن) : نَبَاتٌ يُسَمَّى أَيْضًا « النَّصِيَّ » .  
 وَدَقَّ - وَدَقًا وَوَدُوقًا إِلَيْهِ : دَنَا مِنْهُ || و - بِه : اسْتَأْنَسَ || و - بَطْنُهُ : اتَّسَعَ || اسْتَطَلَقَ || و - تِ السَّمَاءُ : أَمْطَرَتْ || و - وَدَقًا الْمَطَرُ : قَطَرَ .  
 وَدَقَّ - يَبْدُقُ وَدَقَاتٌ عَيْنُهُ : ظَهَرَ فِيهَا الْوَدَقُ .  
 الْوَدَقُ - مَصَّ || الْمَطَرُ .  
 الْوَدَقَة - ج وَدَقٌ : بَثْرَةٌ أَوْ نَقْطَةٌ حَمْرَاءُ تَخْرُجُ مِنَ الْعَيْنِ .  
 الْوَدَقَة - ج وَدَقٌ : الْوَدَقَة .  
 الْوَدِقَة - « عَيْنٌ وَدِقَة » : بِهَا وَدَقُ .  
 وَدَكٌ - يَوْدَكُ وَدَكًا : دَسَمَ وَسَمَنَ .  
 وَدَكٌ - تَوْدِيكًا [وَدَك] التَّرِيدُ : جَعَلَ فِيهِ الْوَدَكُ .  
 الْوَدَكُ - الدَّسَمُ مِنَ اللَّحْمِ وَالشَّحْمِ || « وَدَكُ الْمَيْتَةِ » : مَا يَسِيلُ مِنْهَا || « رَجُلٌ ذُو وَدَكٍ » : سَمِينٌ .  
 الْوَدَكُ - السَّمِينُ .  
 وَدَنَ - وَدَنًا الشَّيْءُ : قَصَرَهُ || نَقَصَهُ وَصَغَّرَهُ || دَقَّهُ || و - هُ بِالْعَصَا : ضَرَبَهُ بِهَا || و - وَدَنًا وَوَدَانًا الشَّيْءُ : بَلَّهُ وَنَفَعَهُ || و - الْجِلْدُ : دَفَنَهُ تَحْتَ التُّرَى حَتَّى يَلِينُ .  
 الْوُدُودُ - [وَدٌ] : الْكَثِيرُ الْحُبِّ || الْمَحْبُوبُ ؛ تَقُولُ « هُوَ وَدُودٌ وَهِيَ وَدُودٌ » .  
 الْوُدُوكُ - « دَجَاجَةٌ وَدُوكٌ » : سَمِينَةٌ .  
 الْوُدِيَّ - [وَدِي] : صِغَارُ الْفَسِيلِ .  
 الْوُدِيَّةُ - وَاحِدَةُ الْوُدِيِّ .  
 الْوُدِيدُ - [وَدِي] : الْمُحِبُّ ، ج أُوْدَةٌ وَأُوْدَاءٌ || اسْمٌ جَمْعٌ بِمَعْنَى الْمُحِبِّينَ .  
 الْوُدَيْسُ - النَّبَاتُ الْجَفَافُ .  
 الْوُدَيْعُ - ج وَدَعَاءٌ : الْهَادِيُّ || السَّاكِنُ || الْمُطْمَئِنُّ || الْمُقْبِرَةُ || الْعَهْدُ .

الْوَدِيَّة - وَوَدِيَّةُ الْكَلْبِ : قلادة توضع في عُنُقِهِ .  
 وَوَدِيَّ - وَوَدِيَّ [وَدِي] الرَّجُلُ : أصاب رِجْلَهُ || و -  
 الْفَيْحُ جَوْفُهُ : أفسده وأكَلَهُ || و - وَوَدِيَّ وَوَدِيَّ وَوَدِيَّةً  
 الرَّتْدُ : خرجت نارهُ || و - وَوَدِيَّ وَوَدِيَّةً تِ النَّارُ :  
 أتقدت || و - تِ الْإِبِلُ : سمعت وكثر شحمُها  
 ونقيها .  
 وَوَدِيَّ - وَوَدِيَّةً [وَدِي] النَّارُ : استخرجها || و - الرَّتْدُ :  
 أخرج نارهُ || و - الشَّيْءُ : أخفاه || و - عن كذا :  
 أرادهُ وأظهر غيرهُ || و - الْخَبِيرَ وعن الْخَبِيرِ : جعلهُ  
 وراءهُ وأخفاه || و - عن فلانٍ بصره : دفعهُ عنه .  
 الْوَدِيَّ - [وَدِي] : اسمٌ من الْوَدِيَّ || الْخَلْقُ .  
 الْوَرَاءُ - [وَرَأ] : ولد الولد || الضَّخْمُ الْغَلِيظُ الْأَلْوَابِحُ ||  
 وَوَرَاءُ الْإِنْسَانِ : تخلفهُ . تُذَكَّرُ وَتَوَثُّ . والكلمة  
 ظُفِرَ مكان || و ما وراء : في الجانب أو الشاطئ  
 الآخر ، يقال « ما وراء النهر » ، و « ما وراء البحر » ||  
 و ما وراء الطبيعة : ما فوق الطبيعة ، ما يفوق سُنَنَهَا  
 وقوامها .  
 الْوَرَابُ - الانحراف والالتواء .  
 الْوَرَاةُ - [وَرَث] : مص || الْإِرْثُ .  
 الْوَرَاطُ - الْغِشْرُ وَالْحَدِيدَةُ .  
 الْوَرَاقُ - خضرة الأرض من الحشيش .  
 الْوَرِاقُ - وقت خروج الْوَرَقِ .  
 الْوَرِاقُ - صاحب الْوَرَقِ || صانع الْوَرَقِ || بائع الْوَرَقِ ||  
 الْكَاتِبُ || الكثير المال والدرهم .  
 الْوَرِاقَةُ - حرقَةُ الْوَرِاقِ .  
 الْوَرِاقَةُ - مَصْنَعُ الْوَرَقِ .  
 الْوَرَاكُ - ج وَرَكَ : الْوَارِكُ .  
 وَوَرَأُ - بَرَأُ وَوَرَأُ وَوَرَأُ [وَرَأ] الشَّيْءُ : دفعهُ || و - من  
 الطعام : امتلاً .  
 وَوَرَبَ - وَوَرَبًا الشَّيْءُ : جعلهُ مَوْرُوبًا أي متحرِّقًا وملتويًا  
 (عامية) .  
 وَوَرَبَ - يُوْرَبُ وَوَرَبًا الْعِرْقُ : فسد .  
 وَوَرَبَ - تَوْرَبِيًا [وَرَب] عن الشَّيْءِ : وَرَى عنه بالمعارضات .  
 الْوَرَبُ - ج أَرَابُ : وِجَارُ الْوَحْشِ || فم جحر الفأرة  
 أو العقرب || ما بين الضلعين || الاست || الْفِئْرُ .  
 الْوَرِبُ - « الْعِرْقُ الْوَرِبُ » : الفاسد .  
 الْوَرْبَةُ - الحفرة التي في أسفل الجنب يعني الخاصرة ||

الاست .  
 وَوَرِثَ - وَوَرِثًا وَوَرِثًا وَوَرِثَةً وَوَرِثَةً وَوَرِثًا فَلَانًا :  
 انتقل إليه مال فلانٍ بعد وفاته .  
 وَوَرِثَ - تَوْرِثِيًا [وَرِث] الرَّجُلُ مَالًا : جعلهُ ميراثًا له ||  
 و - الرَّجُلُ فَلَانًا : جعلهُ من وَرِثَتِهِ .  
 الْوَرِثُ - مص || الْإِرْثُ .  
 وَوَرِخَ - يُوْرِخُ وَوَرِخًا الْمَجِينُ : كثر مأوهُ واسترخى .  
 وَوَرِخَ - تَوْرِخِيًا [وَرِخ] الْكِتَابُ : لغةٌ في أَرِخَهُ .  
 وَوَرِدَ - وَوَرِدًا الْمَاءُ : خلاف صدر عنه || و - الْمَاءُ  
 وَغَيْرُهُ : صار إليه || دانهُ وبلغهُ || و - الرَّجُلُ : حضر ||  
 و - تِ الْحُمَى : أخذت صاحبها وقتًا دون وقت ||  
 و - تِ الشَّجَرَةُ : أخرجت وَرْدَهَا .  
 وَوَرِدَ - يُوْرِدُ وَوَرِدَةً الْفَرَسُ : كان وَرْدًا أي أحمر اللون  
 إلى صفرة .  
 وَوَرِدَ - الرَّجُلُ : أخذته الْحُمَى || و - عليه بفلانٍ :  
 جيء به إليه .  
 وَوَرِدَ - تَوْرِدِيًا [وَرِد] الشَّجَرُ : أخرج الْوَرْدَ || و - تِ  
 الْمَرَأَةُ : حَمَرَتْ خَدَّهَا || و - الثوبُ : صبغهُ على لون  
 الْوَرْدِ .  
 الْوَرْدُ - ج وَرُود (ن) : شجرٌ شائكٌ من فصيلة الْوَرْدِيَّاتِ  
 كثير الانتشار في المناطق المعتدلة من نصف الكرة الأرضية  
 الشماليَّة ، تُوَصَّلُ ، بفضل العناية به ، إلى إنتاجه على  
 أشكال وبألوان مختلفة وبروائح عطرة متنوِّعة . يُسْتَعْمَلُ  
 في العِطَارَةِ وصناعة الحلوى || نُوْرُ الشَّجَرِ || و - ج وَرْدُ  
 وَوَرَادُ وَأُورَادُ (ن) : الزعفران || و - (ح) : الْأَسَدُ ||  
 الشجاع الجريء || و - من الخيل : ما كان أحمر اللون  
 إلى صفرة || « وَرْدُ دَفْرَاء » (ن) : نوع من النبات .  
 الْوَرْدُ - العطش || الْمَاءُ الَّذِي يُوْرَدُ || النصب من الماء ||  
 الْإِبِلُ أو القومُ الْوَارِدُونَ الْمَاءُ || الْجَيْشُ || القطيع من  
 الطير || و - ج أُوْرَادُ : الْحُمَى || الإشراف على الماء  
 وغيره || الجزء من القرآن يقوم به الإنسان كل ليلة .  
 الْوَرْدَةُ - لون الْوَرْدِ من الخيل مثل الْغَيْبَةِ وَالشُّقْرَةِ .  
 الْوَرْدَةُ - واحدة الْوَرْدِ للشجر الشائك ولتور الشجر .  
 الْوَرْدِيَّ - ما كان بلون الْوَرْدِ .  
 الْوَرْدِيَّاتُ - فصيلة من ذوات الفلقتين تشمل نباتات  
 عشبية وشجيرات وأشجارًا مثل الْوَرْدِ وَالْتَفَّاحِ وَالْمِشْمِشِ  
 وَالغُيْبَرَاءِ وَالسَّفَرَجَلِ .

# وسائل مواصلات

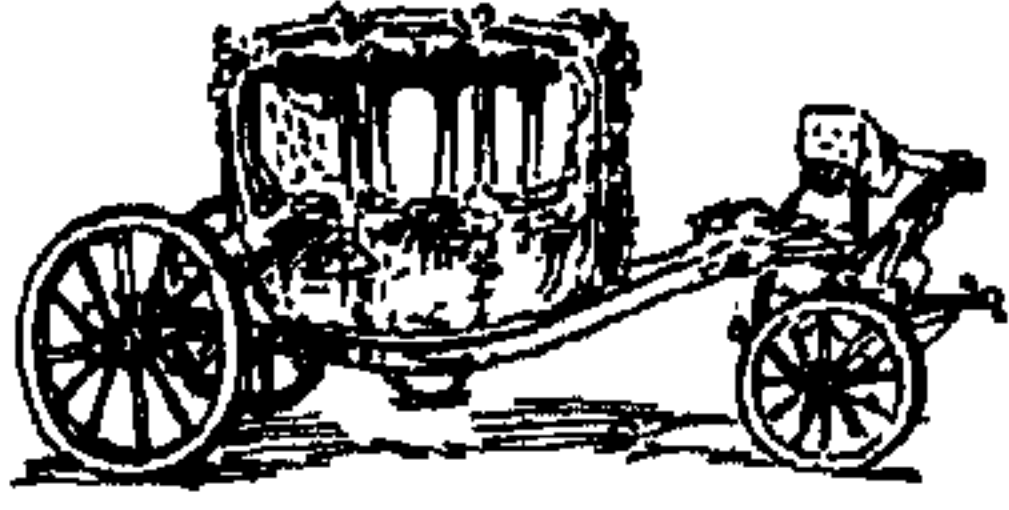

عجلة

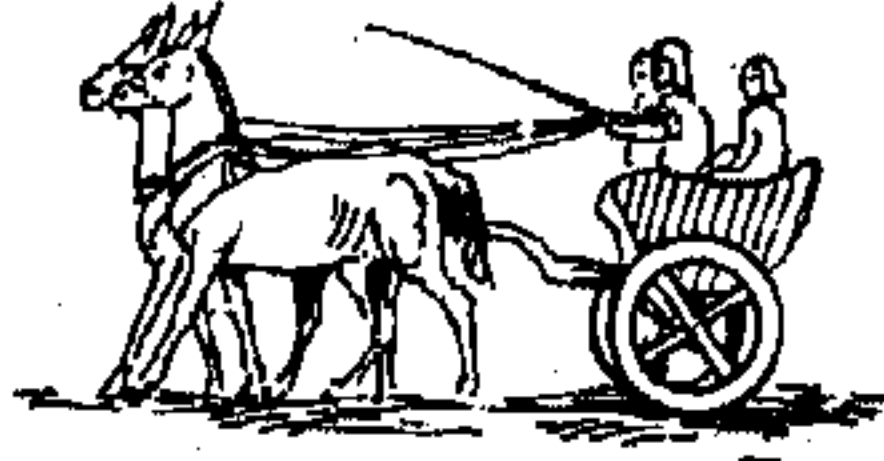

عجلة فيليقية

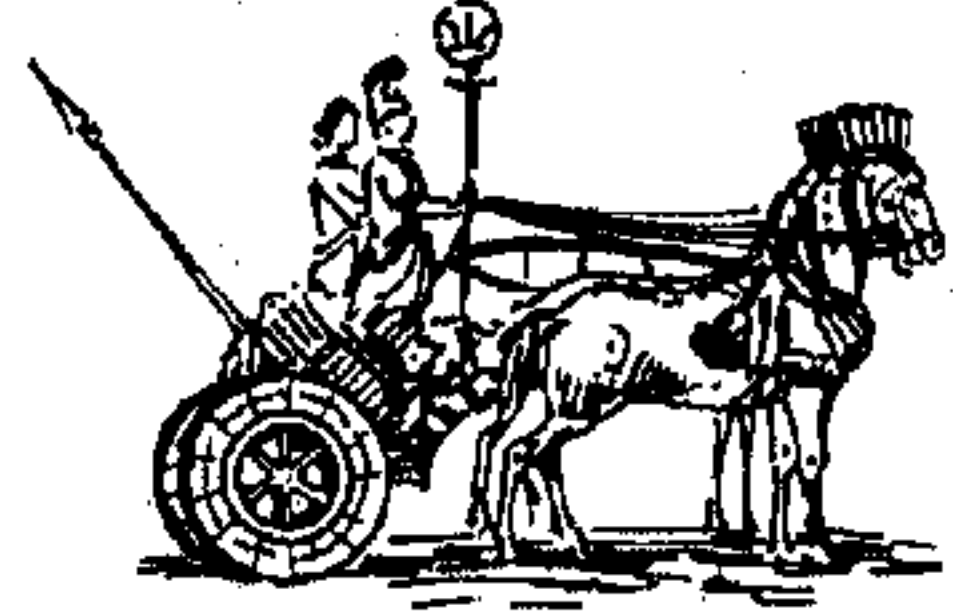

عجلة رومانية



حامل على الأكتاف



عجلة على الأقدام



موتقة

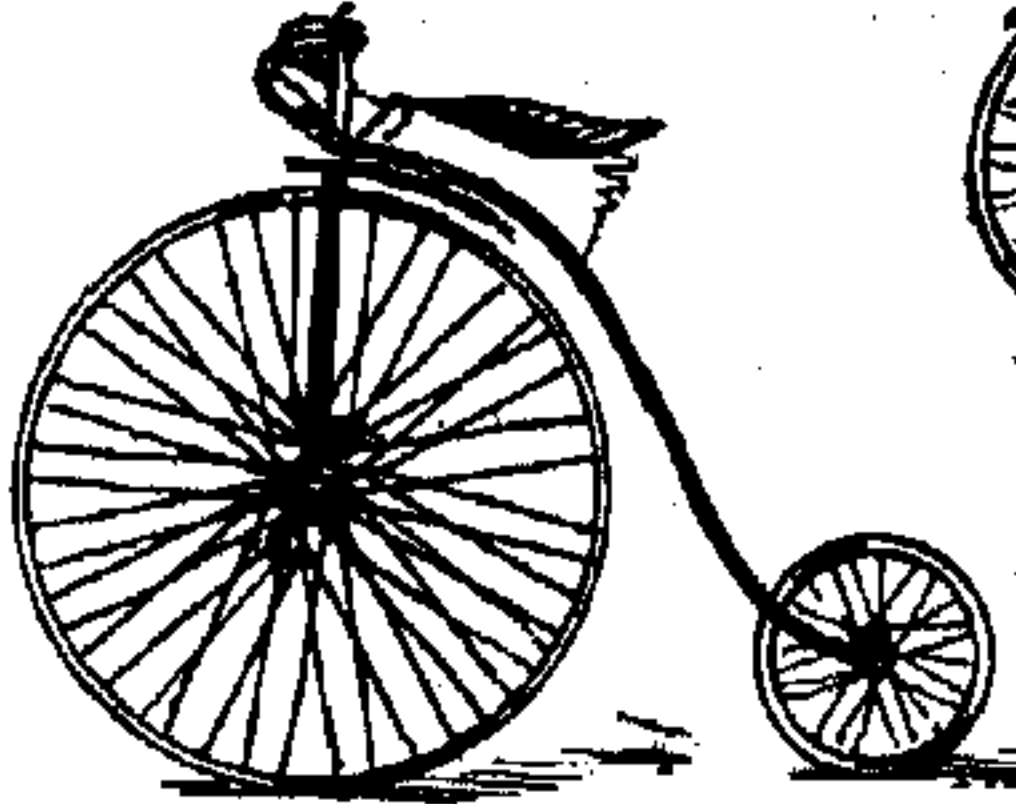

دراجة

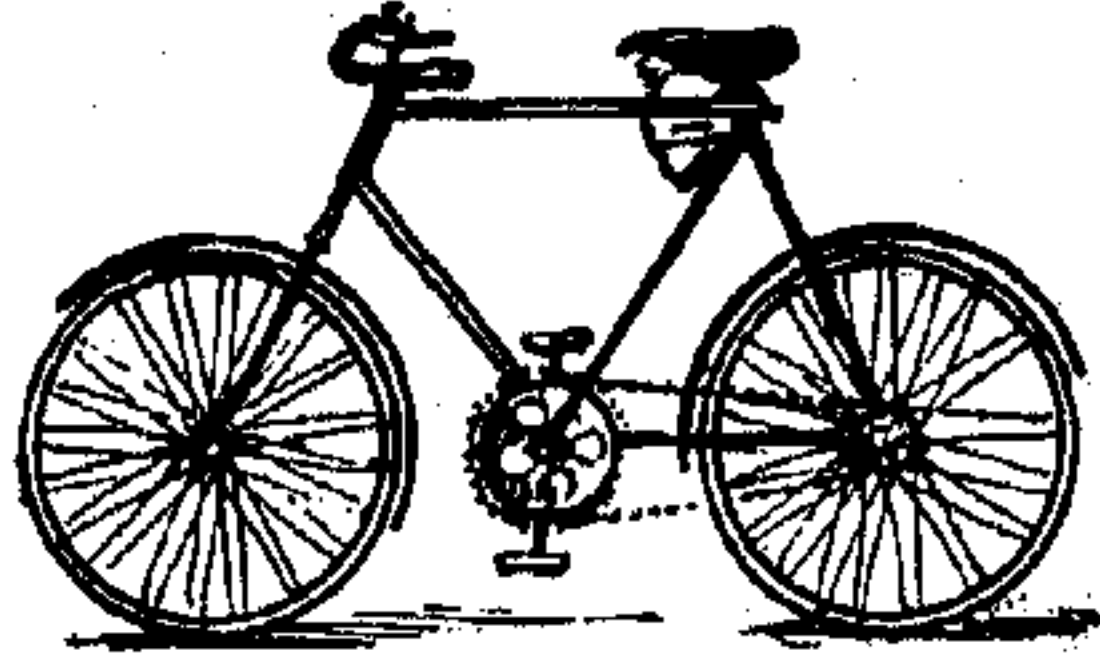

دراجة

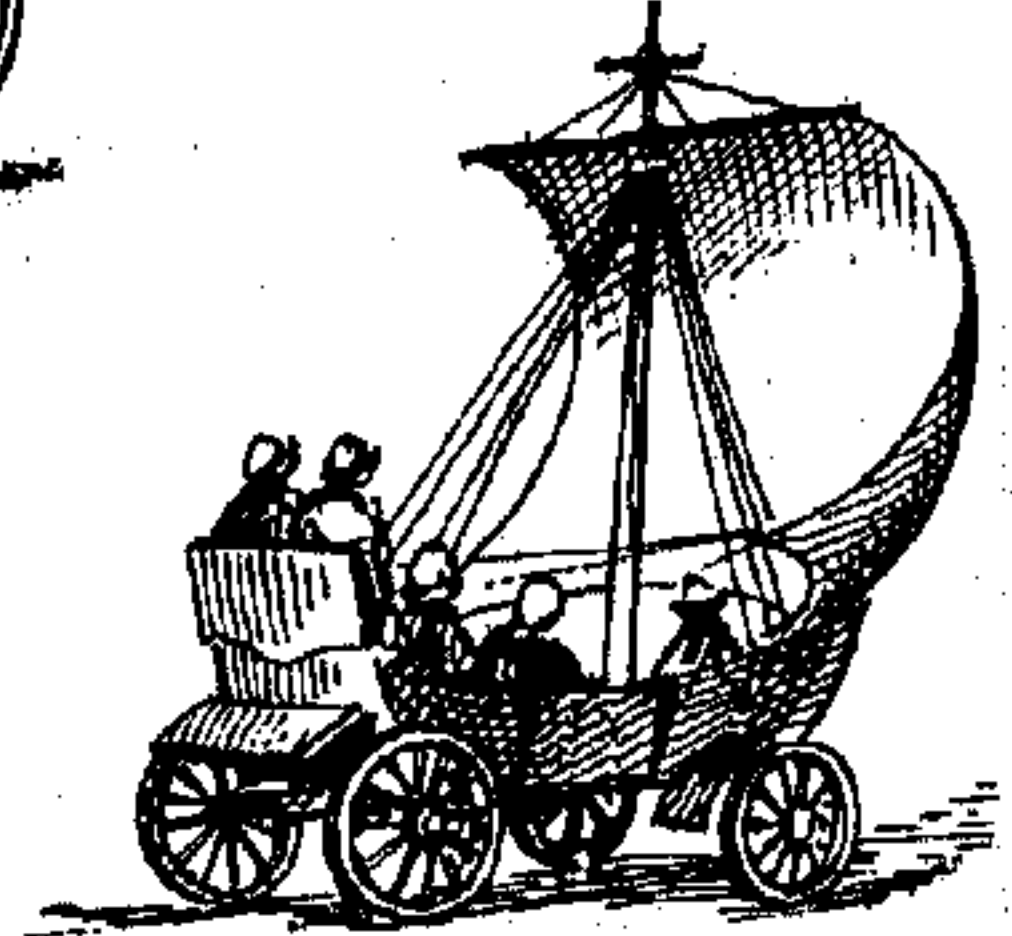

عجلة شراعية



دراجة بدون دواسات



هودج او تحمل

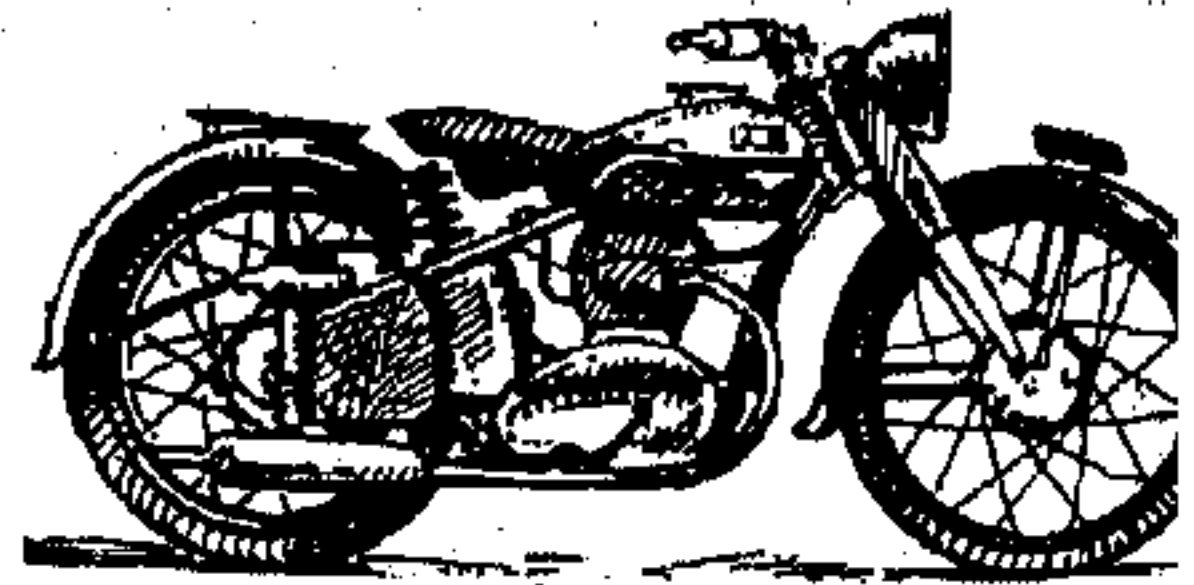

دراجة بخارية



عجلة ركاب

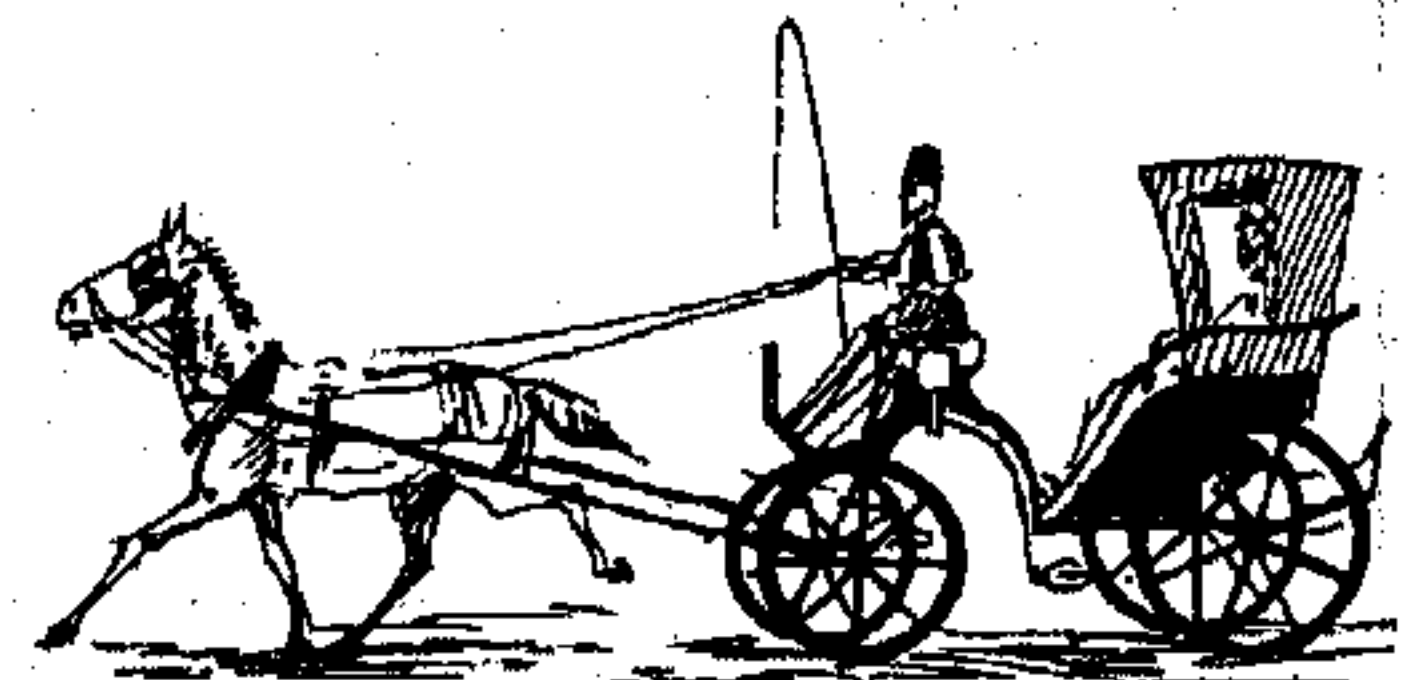

عربة

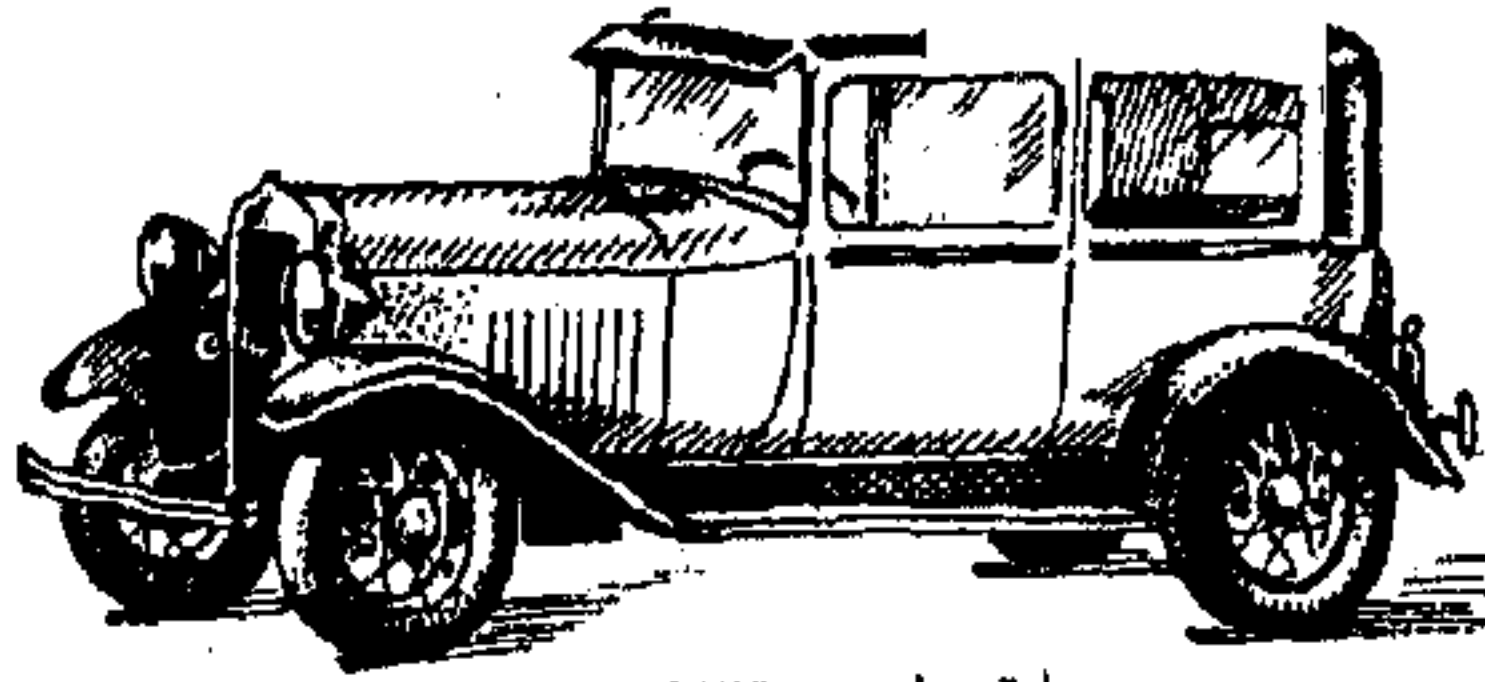

سيارة فورد ١٩٢٣

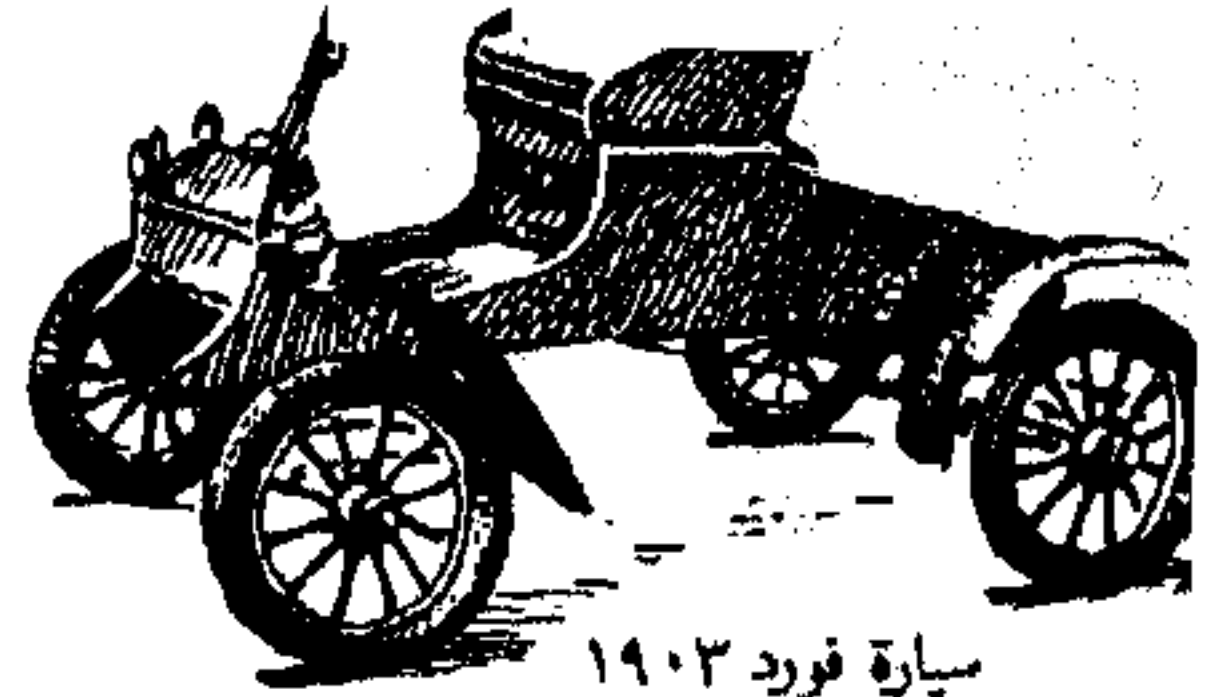

سيارة فورد ١٩٠٣

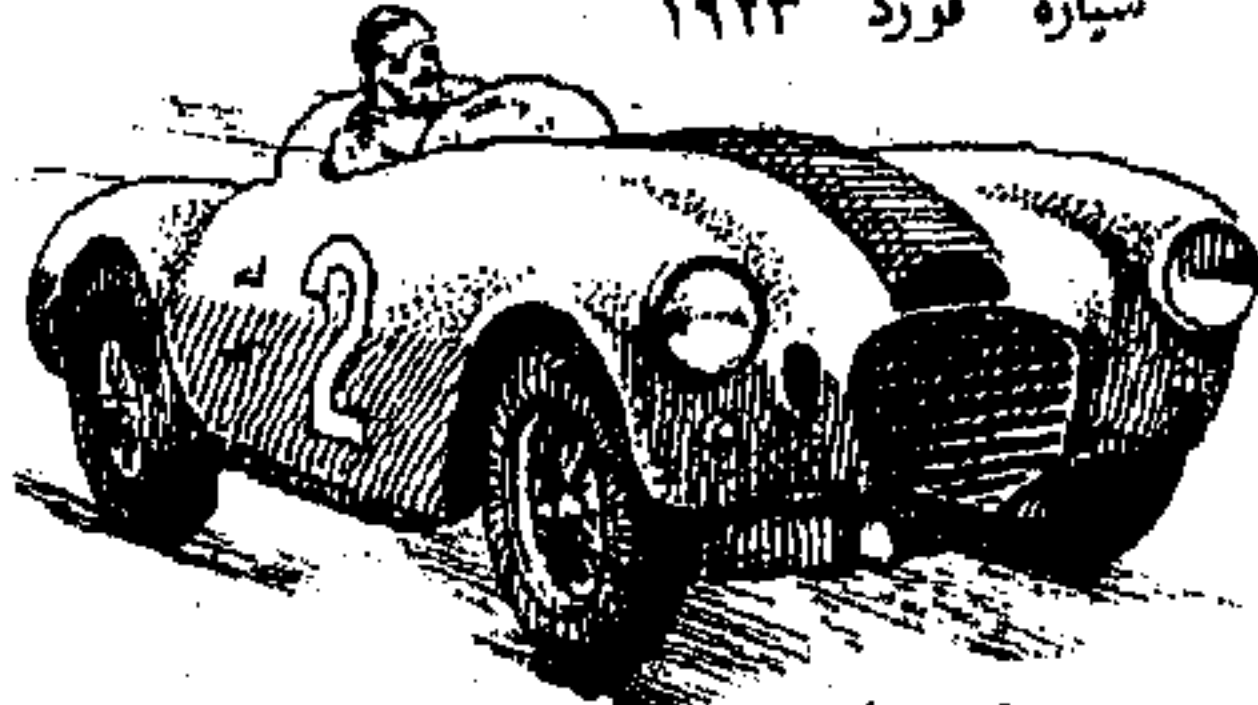

سيارة سباق



سيارة موديل ١٩٦٧

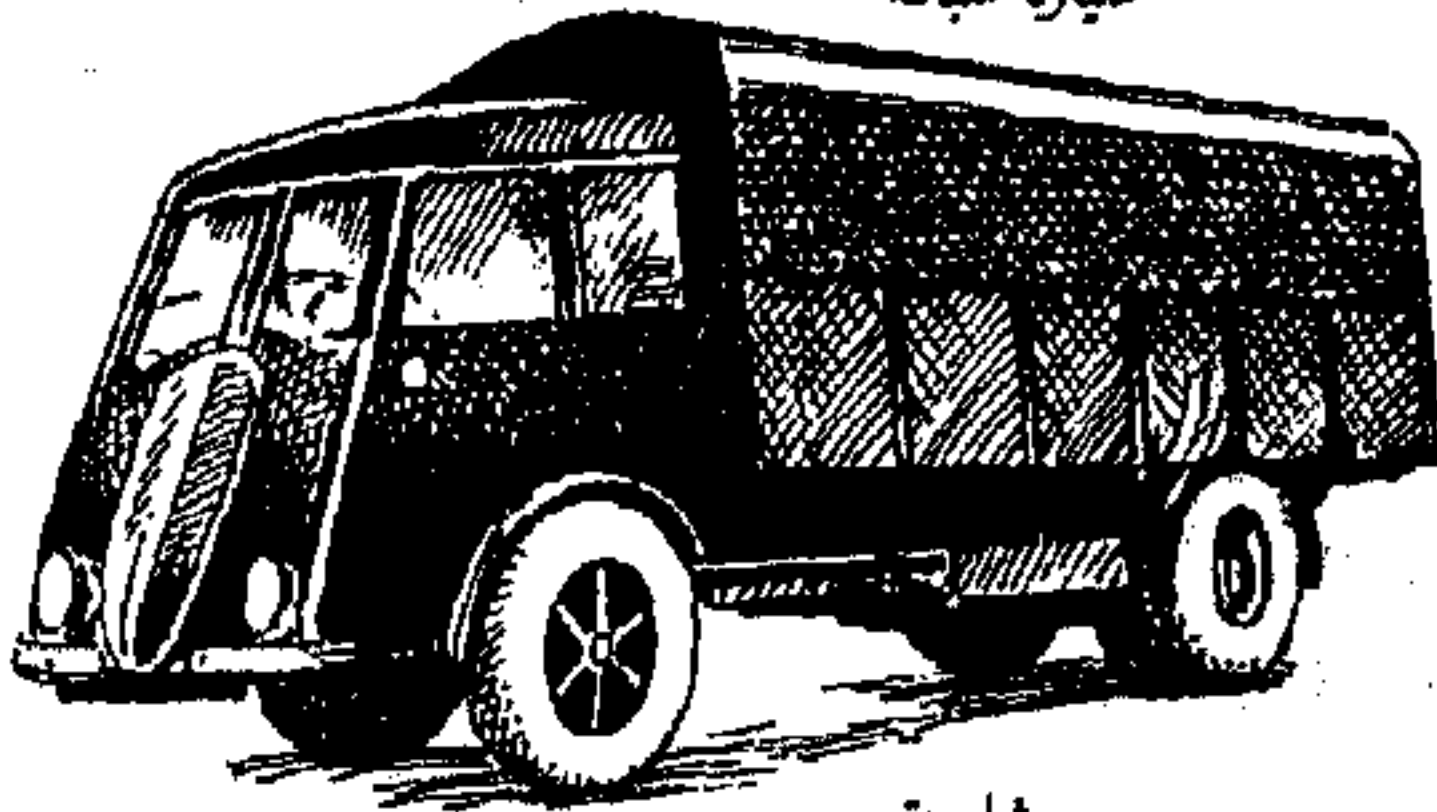

شاحنة

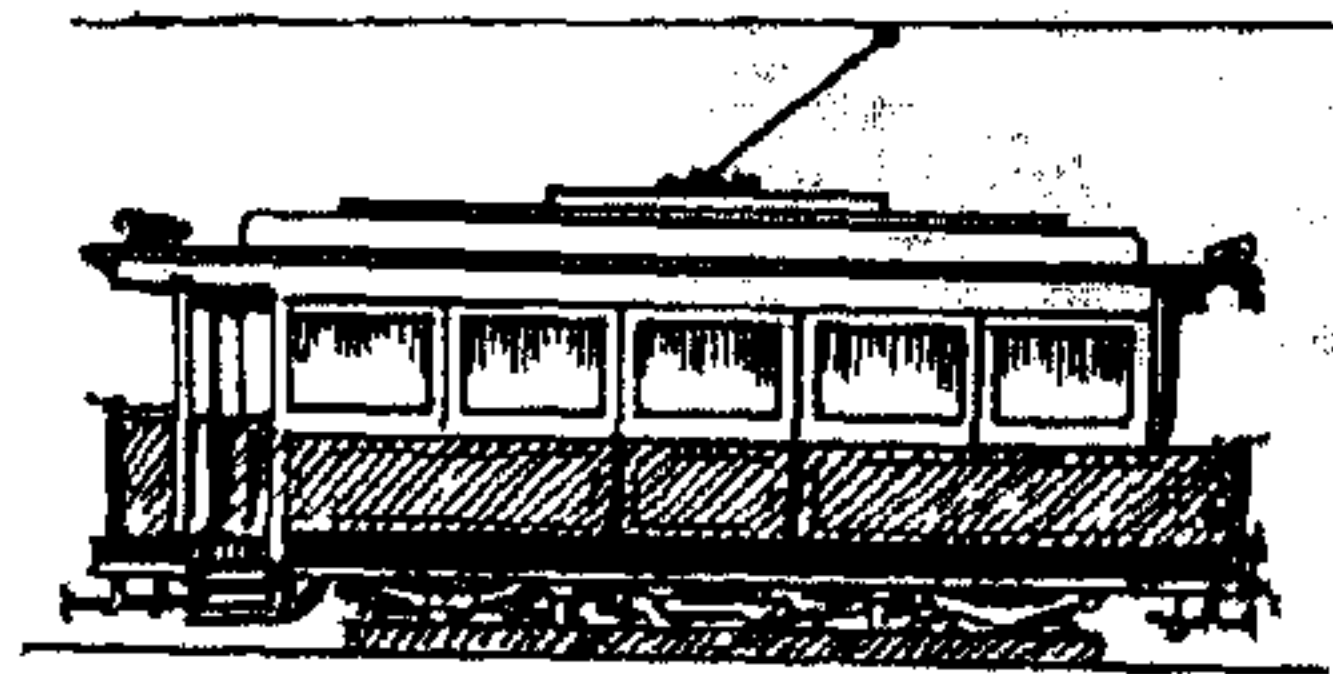

قاطرة كهربائية

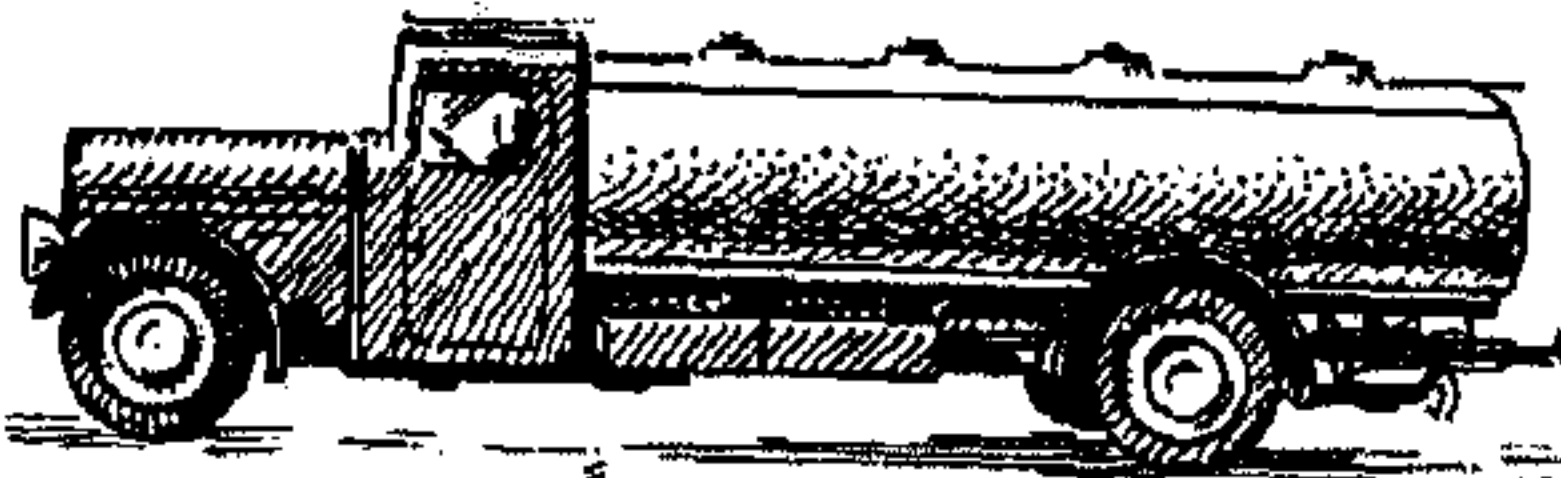

سيارة صهريج

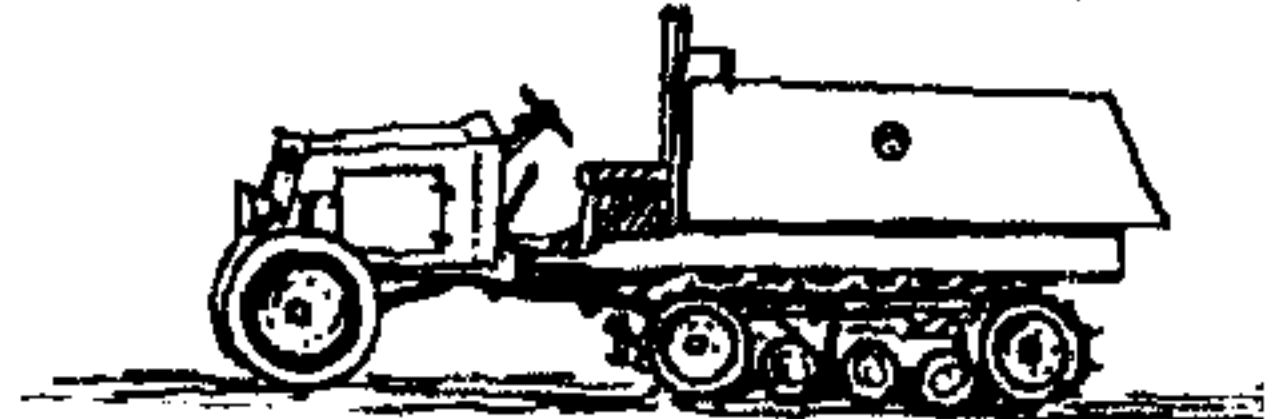

سيارة مصفحة تقطع الصحارى



سيارة ركاب (بوسطة ، باص)



سيارة كهربائية

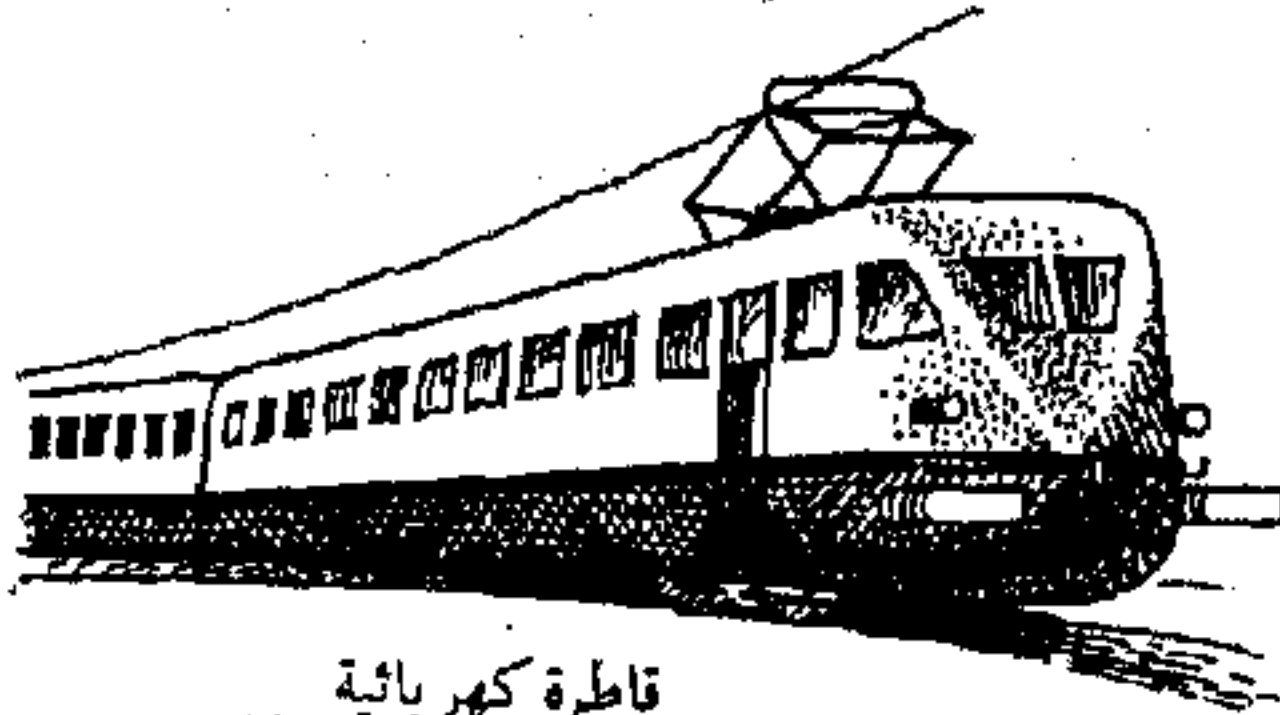

قاطرة كهربائية

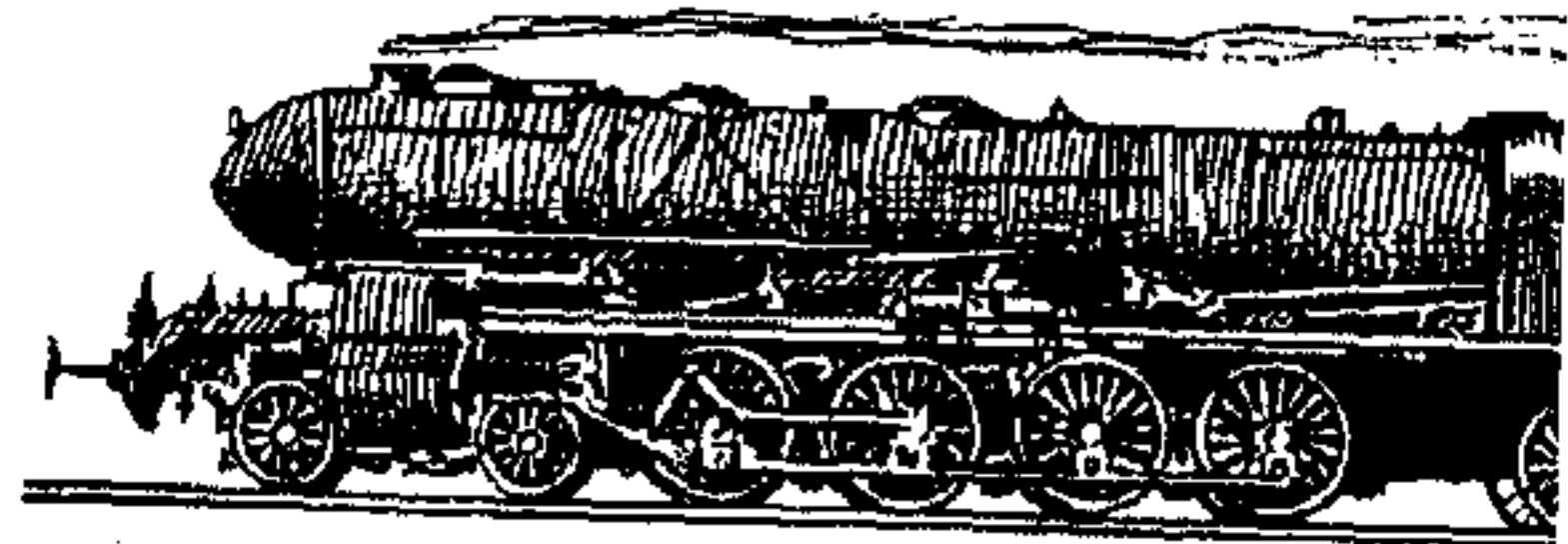

قاطرة

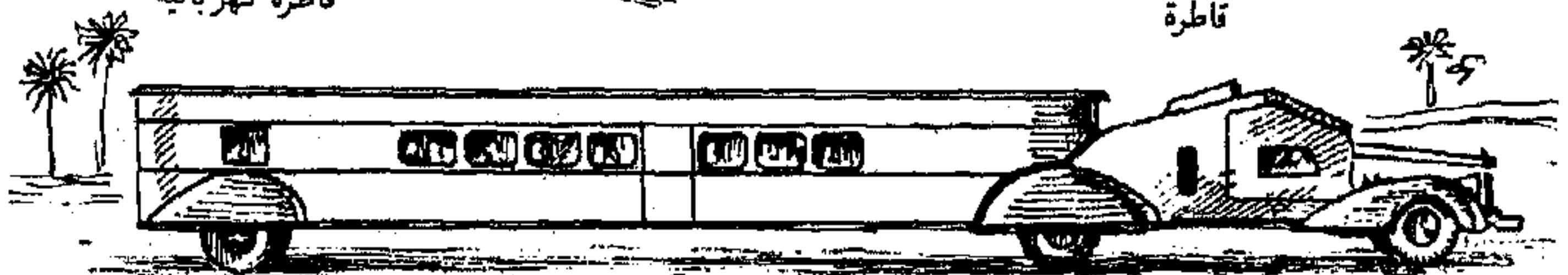

سيارة «تارن»

و - وَرَعَةٌ وَرَاعَةٌ وَرَعَةٌ وَرَاعًا وَرُوعًا وَرُوعًا وَرُوعًا : ضعف .

وَرِعَ - يَرِيعُ وَيُورِعُ وَرَعًا وَرُوعًا وَرُوعًا وَرُوعًا : ابتعد عن الإثم وكفَّ عن الشبهات والمعاصي || و - يَرِيعُ وَرَاعَةً عَنْ كَذَا : كفَّ .

وَرِعَ - يَورِعُ وَرَعًا وَرُوعًا وَرُوعًا وَرُوعًا : ابتعد عن الإثم وكفَّ عن الشبهات والمعاصي || و - وَرَعَةٌ وَرَاعَةٌ وَرُوعَةٌ وَرُوعَةٌ وَرُوعًا وَرُوعًا : ضعف || جبن وصغر || و - وَرَاعَةٌ وَرُوعًا وَرُوعًا : كان ماله أوراغًا أي صغارًا .

وَرِعَ - تَوَرَّعًا [ورع] فلانًا عن كذا : كفَّه || و - بينهما : حجز || و - الإبل عن الماء : ردَّها || و - الفرس : حبسه بلجامه .

الْوَرَعُ - مص || اجتناب المعاصي والشبهات || و - ج أَوْرَاعُ : التقوى || « رجلٌ ورعٌ » : جبانٌ ضعيفٌ لا غناء عنده .

الْوَرِيعُ - ذو الورع .  
الْوَرِيعُ - الكاف .

وَرَفَ - يَورِفُ وَيُورِفُ وَرِفًا وَرُوفًا وَرِفَةً وَرُوفًا : امتدَّ واتَّسع || و - النباتُ : نضر واهترأ واشتدَّت خضرته .

وَرَفَ - تَوَرَّفًا [ورف] الظلُّ : امتدَّ واتَّسع || و - النباتُ الناضرُ : امتصَّهُ || و - الأرضُ : قسَّمها .

الْوَرْفُ - مص || ما رَفَّ من نواحي الكبد || وورفُ الشجرِ : اهتزازُهُ وبهجته من الريِّ والنعمة .

الْوَرْفُ - « وَرْفُ الشَّجَرِ » : وَرْفُهُ .  
وَرَفَ - يَورِفُ الشَّجَرَ : ظهر ورْفُهُ || و - الشجرُ : أخذ ورقةً .

وَرَفَ - تَوَرَّفًا [ورق] الشجرُ : ظهر ورْفُهُ || و - الشجرُ : أخذ ورقةً || و - الحائطُ : طلاه بالطين .

الْوَرِقُ - ج أَوْرَاقٌ وَوَرَّاقٌ : الدراهم المضروبة .  
الْوَرِقُ - ج أَوْرَاقٌ وَوَرَّاقٌ : الورق .

الْوَرِقُ - ج أَوْرَاقٌ وَوَرَّاقٌ : الورق .

الْوَرِقُ - ج أَوْرَاقٌ : اسم جمع لما ينمو على أغصان الشجر؛ انظر الورقة || الحي من كلِّ حيوان || المال

من الدراهم والماشية || ما استدار من الدم ونحوه على الأرض || الجمال والبهجة وحسن الهيئة || الدراهم

المضروبة || ما يُكْتَبُ وَيُطْبَعُ عليه أو يُعَلَّفُ به الخ :

الوردية - الحارس (إبطالته) .

الْوَرْدِيَّةُ - مؤنث الوردية || و - (ن) : جنسية من فصيلة الورديات ، أزهارها ظاهرة الألوان تجتمع في أعناق في آخر الغصن || و - عند الكاثوليك : عبادة يقدمونها للسيدة العذراء في الأحد الأول من كلِّ شهر .  
وَرَسَ - يَورِسُ وَرَسًا وَرَسًا : اخضرَّ .

وَرَسَ - يَورِسُ وَرَسًا وَرَسًا : ركبهُ الطحلب فاخضرَّ واملاس .

وَرَسَ - تَوَرَّسًا [ورس] الثوبُ : صبغهُ بالورس  
الْوَرَسُ - (ن) : نبات كالسَّمِيمِ أصفر يُصْبَغُ بِهِ وتُتَّخَذُ منه الغمرة أي الزعفران .

الْوَرَسُ - من الثياب : الأحمر .  
الْوَرِيسِيُّ - المصبوغ بالورس .

وَرَشَ - يَورِشُ وَوَرِشًا : طمع وتنبَّح الأمور الدنيئة || و - شيئًا من الطعام : أكلهُ بحرصه || و - على القوم : دخل عليهم وهم يأكلون ولم يُدْعَ للأكل || و - هُ بفلان : أغراه به .

وَرِشَ - يَورِشُ وَوَرِشًا : كان نشيطًا خفيفًا .  
وَرِشَ - تَوَرَّشًا [ورش] بين القوم : حَرَّشَ .

الْوَرِشُ - مص || طعام يُصْنَعُ مِنَ اللَّبَنِ .  
الْوَرِشُ - وَجَعٌ فِي الجوفِ .

الْوَرِشُ - النشيط الخفيف || « ولدٌ ورشٌ » عند العامة : كثير الحركة لا يُكْفَ .

الْوَرِشَانُ - ج وَرِشَانٌ وَوَرِشَيْنِ (ح) : نوعٌ مِنَ الحمام البريِّ أَكْثَرُ اللون فيه بياض فوق ذنبه .

الْوَرِشَانَةُ - (ح) : مؤنث الوَرِشَانِ .  
الْوَرِشَةُ - جماعة المعلمين والقلمة يشتغلون .

الْوَرِشَةُ - ج وَرِشَاتٌ : مؤنث الوَرِشِ .  
وَرِطَ - تَوَرَّطًا [ورط] هُ : ألقاهُ فِي الوَرِطَةِ وَأَوْقَعَهُ فِي

ما لا خلاصَ لَهُ مِنْهُ || و - إبلُهُ فِي إبلٍ أُخْرَى : غيَّبها فيها .

الْوَرِطَةُ - ج وَرِطَاتٌ وَوَرِاطٌ : الوَحْلُ || الرَّدْعَةُ تقع فيها الغنم فلا تتخلص || أرضٌ مطمئنة لا طريقَ فيها ||

البرُّ || الهوة الغامضة || الهلكة || كلُّ أمرٍ تعرَّست النجاةُ مِنْهُ .

وَرِعَ - يَرِيعُ وَرَعًا وَرُوعًا وَرُوعًا وَرُوعًا : ابتعد عن الإثم وكفَّ عن الشبهات والمعاصي || جبن وصغر ||



يَقَالُ «وَرَقُ الْكِتَابِ» وَ «وَرَقُ الصُّحُفِ» || «وَرَقُ التَّقْدِيرِ»: الْعَمَلَةُ مِنَ الْوَرَقِ؛ وَخِلَافَهُ التَّقْدِيمُ الْمَعْدِيَّةُ || «الْوَرَقُ الْمُقَوَّى»: الْكَرْتُونُ || «وَرَقُ الشَّبَابِ»: نَضْرَتُهُ وَحِدَائِثُهُ .

الْوَرَقَاءُ - ج وَرَاقٍ وَوَرَاقِي: مُؤَنَّثُ الْأَوْرَقِ || الْحَمَامَةُ أَوْ الَّتِي يَضْرِبُ لَوْنَهَا إِلَى الْخَضْرَاءِ وَتَشَبَّهُ بِهَا النَّفْسُ || و- (ن): شَجِيرَةٌ لَهَا وَرَقٌ نَاعِمٌ مَدْوَرٌ وَاسِعٌ وَهِيَ غَيْرُهَا السَّاقُ || و- (ح): الذَّبَّةُ .

الْوَرَقَةُ - سَوَادٌ فِي غُبْرَةٍ .

الْوَرَقَةُ - ج وَرَقَاتٌ: عَضْوٌ مِنَ النَّبَاتِ يَنْمُو عَلَى أَغْصَانِ الشَّجَرِ وَيَتَأَلَّفُ مِنْ ثَلَاثَةِ أَجْزَاءٍ هِيَ الْقَاعِدَةُ وَالْعُنُقُ وَالصَّيْحَةُ أَوْ التَّصَلُّ؛ وَمِنْهُ مَا لَيْسَ لَهُ لَا قَاعِدَةٌ وَلَا عُنُقٌ بَلْ تَنْطَلِقُ صَفِيحَتُهُ مِنْ أَصْلِهَا . أَشْكَالُهُ مُتَعَدِّدَةٌ . لَهُ تَأْثِيرٌ كَبِيرٌ فِي غِذَاءِ النَّبَاتَاتِ لِمَا يَحْتَوِيهِ مِنْ مَادَّةِ الْكُلُورُوفِيلِ || وَاحِدَةُ الْوَرَقِ لِمَا يُكْتَبُ وَيُطَبِّعُ عَلَيْهِ || وَالْوَرَقَةُ أَيْضًا عِنْدَ الْمُكَلِّسِينَ: مَا يُطَلَّى بِهِ فَوْقَ الْبِطَانِ أَيْ الطِّينِ الَّذِي تُسْتَرَى بِهِ حِجَارَةُ الْحَائِطِ .

وَرَكٌ - ج وَرَكَاتٌ: اعْتَمَدَ عَلَى وَرِكِهِ || و- الرَّجُلُ: ضَرْبُهُ فِي وَرِكِهِ || و- الشَّيْءُ: جَعَلَهُ حِيَالَ وَرِكِهِ || و- الرَّكَّابُ: تَنَّى وَرِكَهُ لِيَنْزَلَ أَوْ لِيَسْتَرِيحَ || و- بِالْمَكَانِ: أَقَامَ || و- وَرُوكًا: وَضَعَ وَرِكَهُ عَلَى الْأَرْضِ وَاضْطَجَعَ || و- عَلَى الْأَمْرِ: قَدَرَ عَلَيْهِ .

وَرِكٌ - يَوْرِكُ وَرَكَاتٍ الْوَرِكُ: عَظْمَتٌ .

وَرِكٌ - تَوْرِيكًا [وَرِك] الْحَبْلُ أَوْ الرَّحْلُ: جَعَلَهُ حِيَالَ وَرِكِهِ || و- الرَّكَّابُ: تَنَّى رِجْلَهُ كَالْمَتْرَبِجِ وَوَضَعَ وَرِكَيْهِ فِي الشَّرْحِ || و- عَلَى الْأَمْرِ: قَدَرَ عَلَيْهِ || و- الشَّيْءُ: أَوَّجَهُ || و- الذَّنْبَ عَلَيْهِ: حَمَلَهُ || و- الْيَمِينَ: نَوَى فِيهَا غَيْرَ مَا نَوَاهُ الْمُسْتَحْلِفُ .

الْوَرِكُ - (مُؤَنَّثَةٌ)، ج أَوْرَاكُ (ع ١): الْوَرِكُ .

الْوَرِكُ - ج أَوْرَاكُ (ع ١): الْوَرِكُ؛ مُؤَنَّثَةٌ || جَانِبُ الْقَوْسِ أَوْ مَجْرَى الْوَتْرِ مِنْهَا .

الْوَرِكُ - (مُؤَنَّثَةٌ) ج أَوْرَاكُ: مَا فَوْقَ الْفَخْذِ كَالْكَنْفِ فَوْقَ الْعَضُدِ .

الْوَرِكَاءُ - الْعَظْمَةُ الْوَرِكُ .

الْوَرِكُ - ج وَرْلَانٌ وَأَوْرَالٌ وَأَوْرُلٌ (ح): دَائِبَةٌ عَلَى خَلْقَةِ الضَّبِّ أَعْظَمُ مِنْهُ، طَوِيلَةٌ الذَّنْبِ دَقِيقَتُهُ .

الْوَرَلَةُ - (ح): أُنْثَى الْوَرَلِ .

وَرِمٌ - وَرِمًا الْجِلْدُ: انْتَفَخَ مِنْ مَرَضٍ || و- أَنْفٌ فَلَانٌ: غَضِبَ || و- الثَّبْتُ: طَالَ وَسَمِنَ .

وَرِمٌ - تَوْرِيمًا [وَرِم] الْجِلْدُ: صَبْرُهُ يَرِمُ || و- أَنْفٌ فَلَانٌ: أَغْضَبَهُ || و- بَأَنْفِهِ: تَكَبَّرَ وَشَمَخَ .

الْوَرِمُ - مَصَّ || و- ج أَوْرَامٌ: الْإِنْتِفَاحُ لِمَرَضٍ .

الْوَرْنَكُ - (ح): ضَرْبٌ مِنَ السَّمَكِ .

وَرِيَةٌ - يَوْرَةٌ وَرَهَا: حَمَقَ || و- تِ الرِّيحُ: كَثُرَ هَبُوبُهَا || و- يَرِيَةٌ وَرَهَا تِ الْمَرْأَةُ: كَثُرَ شَحْمُهَا .

الْوَرِيَّةُ - مِنَ السَّحَابِ: الْكَثِيرُ الْمَطْرُ .

الْوَرِيَاءُ - الْحَمَقَاءُ .

الْوَرِيَّةُ - «أَمْرَاءُ وَرِيَّةٌ»: كَثِيرَةُ الشَّحْمِ .

الْوَرِيَارُ - [وَرِي] (ح): طَائِرٌ قَصِيرُ الرَّجْلَيْنِ طَوِيلِ الْمُتَقَارِ أَسْوَدُهُ؛ فِي قِمَّةِ رَأْسِهِ حِمْرَةٌ وَتَحْتَ عُنُقِهِ طَوْقٌ يَمِيلُ لَوْنُهُ إِلَى الصَّفْرَةِ وَسَائِرُهُ أَخْضَرُ إِلَى الزَّرْقَةِ؛ وَفِي وَسَطِ ذَنَبِهِ رِيشتَانِ طَوِيلَتَانِ .

الْوَرُودُ - الْجَمَلُ السَّرِيعُ السَّيْرِ .

وَرْدَةٌ - وَرْدَةٌ [وَرِي] النَّظَرُ: أَحَدَةٌ || و- فِي الْكَلَامِ: أَسْرَعُ .

الْوَرُورِيُّ - الضَّعِيفُ الْبَصَرِ .

وَرِيٌّ - ج وَرِيَّاتٌ وَوَرِيَّاتٌ وَرِيَّةٌ [وَرِي] الزَّنْدُ: خَرَجَتْ نَارُهُ || و- وَرِيًّا الْمَخُّ: اِكْتَنَزَ .

الْوَرِيٌّ - [وَرِي]: مَصَّ || قَبِحٌ فِي الْجُوفِ أَوْ قَرِحٌ يَقَعُ فِي قَصَبِ الرَّثِيمِ .

الْوَرِيٌّ - [وَرِي]: الشَّحْمُ السَّمِينُ || الضَّيْفُ || الْجَارُ || لَحْمٌ وَرِيٌّ: سَمِينٌ || «الزَّنْدُ الْوَرِيُّ»: الَّذِي خَرَجَتْ نَارُهُ .

الْوَرِيَّةُ - [وَرِي]: «وَرِيَّةُ النَّارِ»: مَا قُوْرَى بِهِ مِنْ خَرْقَةٍ وَنَحْوِهَا .

الْوَرِيخَةُ - ج وَرَاخِيخٌ: الْأَرْضُ الْمَبْتَلَةُ || الْعَجِينُ الَّذِي كَثُرَ مَاؤُهُ وَاسْتَرَخِيَ .

الْوَرِيدُ - ج أَوْرِدَةٌ وَوَرْدٌ وَوَرُودٌ (ع ١): عِرْقٌ فِي الْعُنُقِ . وَيُقَالُ لَهُ أَيْضًا حَبْلُ الْوَرِيدِ . وَهِيَ وَرِيدَانٌ سُمِّيَا بِذَلِكَ كَمَا تَهْمَا تَوَافِيَا فِي ذَلِكَ الْمَكَانِ || «رَجُلٌ مُتَفَخِّخٌ الْوَرِيدِ»: غَضُوبٌ سَمِيءُ الْخُلُقِ .

الْوَرِيْسِيُّ - الْوَرِيْسِيُّ .

الْوَرِيْقُ - مِنَ الشَّجَرِ: الْوَارِقُ .

الْوَرَزُ - ج وَرَزَاتٌ [وَرَز]: لُغَةٌ فِي الْإِبْرَزِ .

يَقَالُ «وَرَقُ الْكِتَابِ» وَ «وَرَقُ الصُّحُفِ» || «وَرَقُ التَّقْدِيرِ»: الْعَمَلَةُ مِنَ الْوَرَقِ؛ وَخِلَافَهُ التَّقْدِيمُ الْمَعْدِيَّةُ || «الْوَرَقُ الْمُقَوَّى»: الْكَرْتُونُ || «وَرَقُ الشَّبَابِ»: نَضْرَتُهُ وَحِدَائِثُهُ .

الْوَرَقَاءُ - ج وَرَاقٍ وَوَرَاقِي: مُؤَنَّثُ الْأَوْرَقِ || الْحَمَامَةُ أَوْ الَّتِي يَضْرِبُ لَوْنَهَا إِلَى الْخَضْرَاءِ وَتَشَبَّهُ بِهَا النَّفْسُ || و- (ن): شَجِيرَةٌ لَهَا وَرَقٌ نَاعِمٌ مَدْوَرٌ وَاسِعٌ وَهِيَ غَيْرُهَا السَّاقُ || و- (ح): الذَّبَّةُ .

الْوَرَقَةُ - سَوَادٌ فِي غُبْرَةٍ .

الْوَرَقَةُ - ج وَرَقَاتٌ: عَضْوٌ مِنَ النَّبَاتِ يَنْمُو عَلَى أَغْصَانِ الشَّجَرِ وَيَتَأَلَّفُ مِنْ ثَلَاثَةِ أَجْزَاءٍ هِيَ الْقَاعِدَةُ وَالْعُنُقُ وَالصَّيْحَةُ أَوْ التَّصَلُّ؛ وَمِنْهُ مَا لَيْسَ لَهُ لَا قَاعِدَةٌ وَلَا عُنُقٌ بَلْ تَنْطَلِقُ صَفِيحَتُهُ مِنْ أَصْلِهَا . أَشْكَالُهُ مُتَعَدِّدَةٌ . لَهُ تَأْثِيرٌ كَبِيرٌ فِي غِذَاءِ النَّبَاتَاتِ لِمَا يَحْتَوِيهِ مِنْ مَادَّةِ الْكُلُورُوفِيلِ || وَاحِدَةُ الْوَرَقِ لِمَا يُكْتَبُ وَيُطَبِّعُ عَلَيْهِ || وَالْوَرَقَةُ أَيْضًا عِنْدَ الْمُكَلِّسِينَ: مَا يُطَلَّى بِهِ فَوْقَ الْبِطَانِ أَيْ الطِّينِ الَّذِي تُسْتَرَى بِهِ حِجَارَةُ الْحَائِطِ .

وَرَكٌ - ج وَرَكَاتٌ: اعْتَمَدَ عَلَى وَرِكِهِ || و- الرَّجُلُ: ضَرْبُهُ فِي وَرِكِهِ || و- الشَّيْءُ: جَعَلَهُ حِيَالَ وَرِكِهِ || و- الرَّكَّابُ: تَنَّى وَرِكَهُ لِيَنْزَلَ أَوْ لِيَسْتَرِيحَ || و- بِالْمَكَانِ: أَقَامَ || و- وَرُوكًا: وَضَعَ وَرِكَهُ عَلَى الْأَرْضِ وَاضْطَجَعَ || و- عَلَى الْأَمْرِ: قَدَرَ عَلَيْهِ .

وَرِكٌ - يَوْرِكُ وَرَكَاتٍ الْوَرِكُ: عَظْمَتٌ .

وَرِكٌ - تَوْرِيكًا [وَرِك] الْحَبْلُ أَوْ الرَّحْلُ: جَعَلَهُ حِيَالَ وَرِكِهِ || و- الرَّكَّابُ: تَنَّى رِجْلَهُ كَالْمَتْرَبِجِ وَوَضَعَ وَرِكَيْهِ فِي الشَّرْحِ || و- عَلَى الْأَمْرِ: قَدَرَ عَلَيْهِ || و- الشَّيْءُ: أَوَّجَهُ || و- الذَّنْبَ عَلَيْهِ: حَمَلَهُ || و- الْيَمِينَ: نَوَى فِيهَا غَيْرَ مَا نَوَاهُ الْمُسْتَحْلِفُ .

الْوَرِكُ - (مُؤَنَّثَةٌ)، ج أَوْرَاكُ (ع ١): الْوَرِكُ .

الْوَرِكُ - ج أَوْرَاكُ (ع ١): الْوَرِكُ؛ مُؤَنَّثَةٌ || جَانِبُ الْقَوْسِ أَوْ مَجْرَى الْوَتْرِ مِنْهَا .

الْوَرِكُ - (مُؤَنَّثَةٌ) ج أَوْرَاكُ: مَا فَوْقَ الْفَخْذِ كَالْكَنْفِ فَوْقَ الْعَضُدِ .

الْوَرِكَاءُ - الْعَظْمَةُ الْوَرِكُ .

الْوَرِكُ - ج وَرْلَانٌ وَأَوْرَالٌ وَأَوْرُلٌ (ح): دَائِبَةٌ عَلَى خَلْقَةِ الضَّبِّ أَعْظَمُ مِنْهُ، طَوِيلَةٌ الذَّنْبِ دَقِيقَتُهُ .

الْوَرَلَةُ - (ح): أُنْثَى الْوَرَلِ .

وَزَى - وَزَى [وزي] الشيء: تجمّع وتقبّص.

الْوَزَارَةُ - الحكومة || رتبة الوزير وولايته.

الْوَزَارَةُ - الوَزَارَةُ.

الْوَزَالُ - (ن): جَنَبِيَّةٌ تكثر في بلدان المتوسط؛ تسمّى

بسوقها المستديرة العديمة الأوراق. لها زهر حلوا المنظر،

أصفر اللون شاحبه.

الْوِزَانُ - يقال «هو وِزَانُ الشيء» وبوزانه، أي هو

قبالته أو يعادله في الوزن.

الْوِزَانَةُ - الوِزَانُ.

وَزَبَ - وَزَبًا الماء ونحوه: سال.

الْوِزَّةُ - ج وَزَات [وزًا]: أنثى الوز.

وَزَدَ - وَزَدًا ووزدًا الشيء: حمّله || و- الرجل:

حمل ما يُثقل ظهره من الأشياء المثقلة || و- وزدًا

الرجل: غلبه || و- وِزَارَةٌ للملك: صار وزيراً له ||

و- يوزدُ وِزْدًا ووزدًا وِزْرَةً: أثم.

وَزَرَ - يوزدُ وِزْرًا ووزدًا وِزْرَةً: أثم.

وُزِرَ - وِزْرًا ووزدًا وِزْرَةً: أثم || و- فلانٌ: رُمِيَ

بوزرٍ.

الْوِزْدُ - مص || و- ج أوزار: الإثم || الثقل || الجمل

الثقل || الكارة || «أوزار الحرب»: راجع الأوزار.

الْوِزْدُ - الملجأ || الجبل المنيع || كلُّ معقل.

الْوِزْدَةُ - ج وِزْدَات ووزيرات ووزرات: كساء صغير.

وَزَعٌ - وَزَعًا الجبش: حبس أولهم على آخرهم ||

و- فلانًا أو بفلانٍ: كَفَّهُ ومنعه || و- فلانًا بفلانٍ:

أغراه به.

وَزَعٌ - تَوَزَيْتُمَا [وزع] المالَ بينهم: فرّقهُ || و- المالَ

عليهم: قسمهُ.

الْوِزْعَةُ - جَمْعُ الوِزْعِ || أعوانُ الملك وشرطُهُ || الولاية

المانعون من محارم الله تعالى.

الْوِزْعُ - الارتعاد والرعدة || الرجل الجبان الغشيل.

الْوِزْعَةُ - ج وَزَعٌ ووزاعٌ ووزعانٌ وإزعانٌ (ح):

ضربٌ من الزخافات.

وَزَنَ - وَزَنًا ووزنة الشيء: راز ثقله وخفّفه وامتحنه

بما يعادله ليعرف وزنه. تقول «هذا يزُنُ رطلًا» أي

يعدل رطلًا || و- له الدراهم وغيرها: أعطاه إياها

بالوزن || و- الأرض: أخذ علوً مكانٍ منها على مكانٍ

آخر || و- الشعر: قَطَعَهُ أو نظمه موافقًا للميزان.

وَزَنَ - يوزُنُ ووزانة الشيء: نقل || و- الرجلُ: كان

أصيلَ الرأي راجحهُ.

وَزَنَ - تَوَزَيْتُمَا [وزن] نفسه على كذا: وطّنها.

الْوِزْنُ - مص || و- ج أوزان: المثقال || يقال «هو

وَزَنُ الشيء» أي هو قبالته أو يعادله في الوزن || «أقام

وزنًا كبيرًا لكذا»: علنَ أهميةً كبيرةً على كذا.

الْوِزْنَةُ - المرّة من وَزَنَ || المرأة العاقلة الراجحة الرأي ||

و- عند أهالي لبنان: ثلاثة أرتال.

الْوِزْنَةُ - النوع من وَزَنَ.

الْوِزْوَاذُ - [وزوزا]: الذي يوزوز إذا مشى || الرجلُ

الطيباش الخفيف القصير || و- (ح): طائر.

وَزَوَذَ - وِزْوَذَةٌ [وزوزا]: مشى مقارِبًا للخطو مع تحريك

الجسد || خفَّ ووثب سريعًا.

الْوِزِيرُ - ج وُزَرَاءٌ وأوزار: مَنْ يعينه الملك أو صاحب

السلطة العليا في البلاد ليتولّى شؤون الدولة فيستعين برأيه

وتدبيره. والوزراء في الدول الحديثة كثيرون منهم وزير

العدلية ووزير الداخلية ووزير الخارجية الخ || المُعَاوِنُ

مطلقًا.

الْوِزِيمُ - عند أرباب علم النبات: عضو التأنيث في

الزهرة والشجر وغيرهما من النبات.

الْوِزِيمِيَّةُ - (ن): نبتة من النَّجِيلِيَّاتِ، لها ساق طويلة

تبلغ أمتارًا عديدة من العلو، عثاكيلها فضية اللون.

تنبت بريّة وتزرع للزينة.

الْوِزِينُ - حَبُّ الحنظل المطحون || يقال «فلانٌ

وَزِينُ الرأي» أي رزينه وأصيله.

وَسَى - وَسِيًا [وسى] رأسه: حلقه.

الْوَسَادُ - ج وَسَدٌ: الميخدة || المَشْكَا.

الْوَسَادُ - ج وَسَدٌ: الوَسَادُ || «لَزِمَ الوَسَادَ»: لم يفارق

الفراش.

الْوَسَادُ - ج وَسَدٌ: الوَسَادُ.

الْوَسَادَةُ - ج وَسَادَاتٌ ووسائد: الوِسَادَةُ.

الْوَسَادَةُ - ج وَسَادَاتٌ ووسائد: الوِسَادَةُ.

الْوَسَادَةُ - ج وَسَادَاتٌ ووسائد: الميخدة.

الْوَسَاطَةُ - مص || عَمَلُ الوَسِيطِ.

الْوِسَامُ - ج أوسيمة [وسم]: ما يُسمّ به الحيوان من

ضروب الصّور || النّيشان الذي يُعطى لمن امتاز بفعاله

وحسن خدمه ويُعلّق على الصدر؛ يقال «وسامٌ

الاستحقاق ، و « وسام جوقه الشرف » .

الوسامة - مص || أثر الحسن || الحسن والجمال .

وسخ - يوسخ ويأسخ وييسخ وسخا الشيء : علاه الوسخ .

وسخ - توسخا [وسخ] الشيء : جعله وسخا .

الوسخ - ج أوساخ : ما يعلو الثوب ونحوه من الدرن لقلته تعهده بالماء .

الوسخ - « شيء وسخ » : علاه الوسخ .

وسد - توسيدا [وسد] ه الوسادة : جعلها تحت رأسه || و - إليه الأمر : أسده إليه .

وسط - يوسطا وسطا المكان أو القوم : جلس وسطهم || و - وساطة القوم وفيهم : توسط في الحق والعدل .

وسط - يوسطا وسطا في حسبه : صار شريفا حسيا .

وسط - تويسطا [وسط] ه : صبره وسيطا || جعله في الوسط || و - في حسبه : صار شريفا حسيا || و - الشيء : قطعه نصفين .

الوسط - مص || الوسط : قيل كل موضع يصلح فيه وضع بين عرضا من وسط فهو بالتسكين

والأفالتحريك . وعليه نقول « وسط القوم » و « وسط الحبل » .

الوسط - للمذكر والمؤنث والواحد والجمع ، ويجمع أيضا على أوساط : المعتدل ، نقول مثلا « شيء وسط »

أي بين الرديء والجيد || الدائرة أو المحيط ؛ يقال « الوسط التجاري » || « وسط الشيء » : ما بين طرفيه

وهو منه نحو « وسط الحبل » و « وسط الدار » || يقال « هو في وسط القوم » أي بينهم || « الوسط الهندسي

لعدددين ، أو لطولين » (ه) : عدد ثابت ، أو طول . يكون جنرا تربيعة لجذائهما أي لحاصل الضرب .

الوسطى - ج وسط : مؤنث الأوسط || و - من الأصابع : ما بين البنصر والسبابة .

الوسطاني - [وسط] : الجالس في الوسط || و - من الأولاد : المتوسط بين ولدين أكبر وأصغر .

وسع - يوسع وسعا الله عليهم رزقه : بسطه وكثره .

وسيع - يوسع وسعة المكان : ضد ضاق || و - الشيء : ضد ضاق عليه ، يقال « هذا الإناء يسع عشرين كيلا ، أي يتسع لعشرين .

وسع - يوسع سعة ووساعة المكان : ضد ضاق ||

و - الفرس : اتسع في السير .

وسع - توسيعا [وسع] : ضد ضيق .

الوسع - الطاقة . نقول « ليس في وسع أن يفعل كذا » أي لا يقدر عليه || « بذل وسعة » : بذل طاقة .

الوسع - الوسع .

الوسع - الوسع .

الوسعة - السعة .

وسفا - توسيفا [وسف] الشيء : قشره .

وسق - وسقا الشيء : جمعه || حملة || و - البعير : حملة الوسق || و - ت العين الماء : حملة || و - ت النخلة : حملت وقرا || و - السفينة في لغة البحرية : شحنها || و - وسقا البعير : ساقه .

وسق - توسيفا [وسق] الحنطة : جعلها وسقا وسقا .

الوسق - مص || و - ج أوساق : ستون صاعا || حمل البعير || و - ج أوساق ووسوق : وقرة النخلة .

الوسقة - في لغة البحرية : حمل السفينة .

وسل - وسيلة إلى الله بعمل أو وسيلة : عمل عملا تقرب به إليه تعالى .

وسل - توييلا [وسل] إلى الله بعمل أو وسيلة : وسل .

وسم - وسما وسمة ه : كواه وأثر فيه بسمه أو كيه || جعل له علامة يعرف بها || و - الوسمي الأرض : أصابها .

وسم - يوسم وساما ووسامة الغلام : حسن وجهه || و - الوجه : حسن .

وسم - توييما [وسم] : شهد الموسم .

الوسم - مص || و - ج ووسم : العلامة || أثر الكي || و - (ن) : شجرة ورقها خضاب .

الوسمة - ورق النيل أو نبات يختضب بورقه .

الوسمة - الوسمة .

الوسمي - أول مطر الربيع .

وسين - يوسن وسنا وسنة : أخذته ثقل النوم أو اشتد نعاسه || استيقظ || و - فلان : غشي عليه من نين البئر (مثل أسين) .

الوسن - مص || و - ج أوسان : الحاجة .

الوسين - الذي أخذته ثقل النوم أو اشتد نعاسه .

الوسني - مؤنث الوستان .

الوستان - الوسين .

شمار



برتقال



بلح

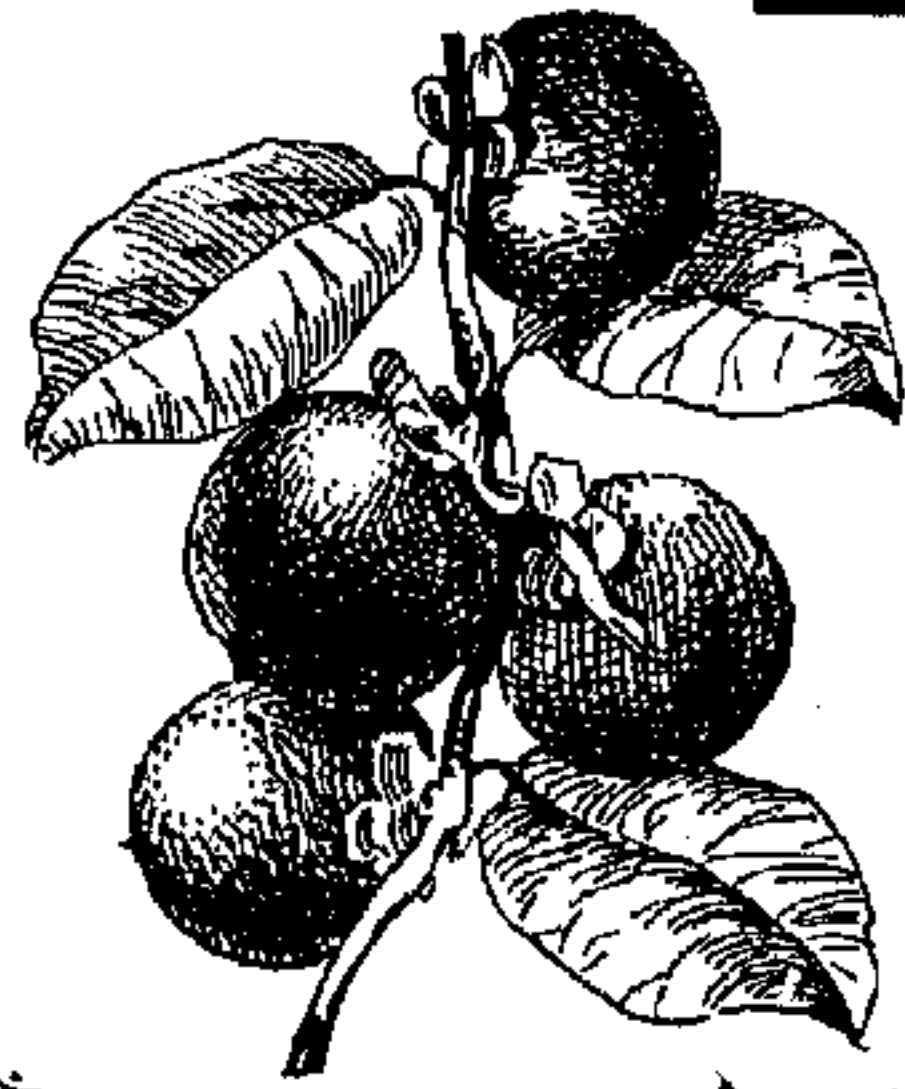

كاكي



أفوكاتو



كستنا

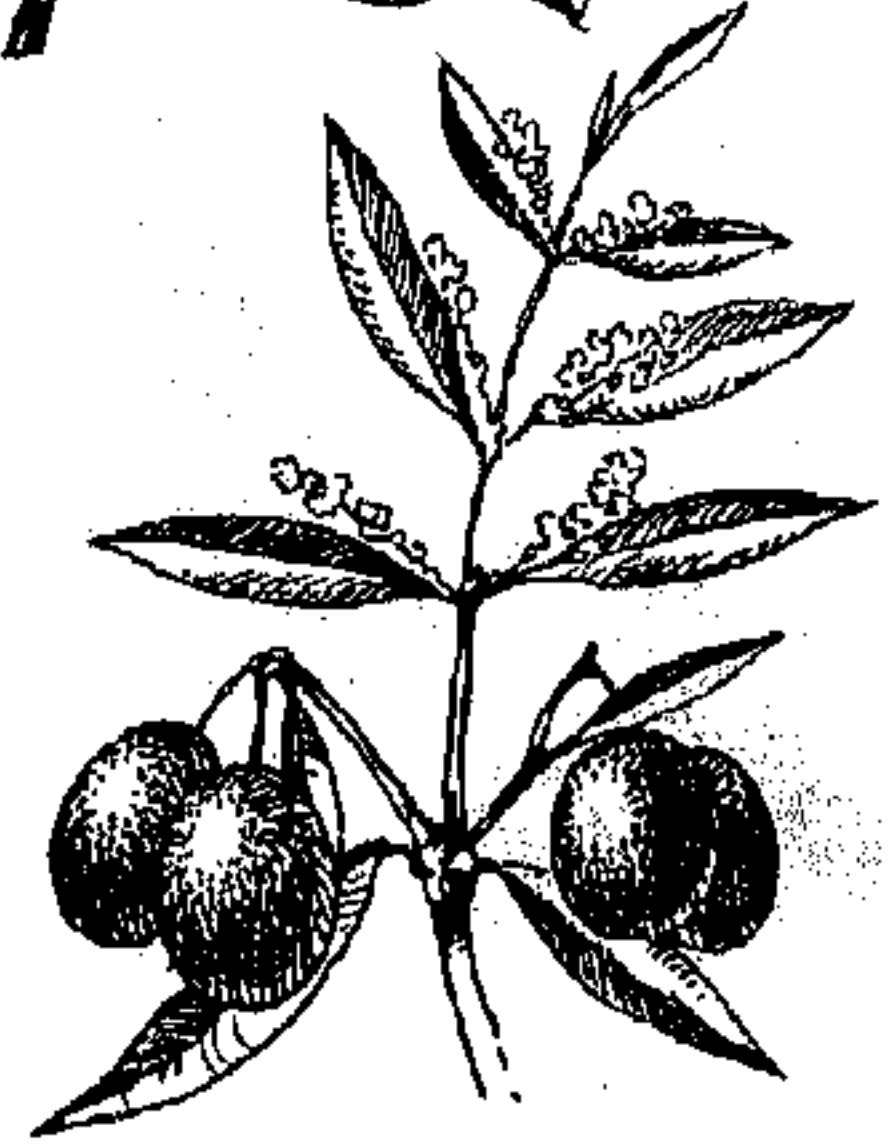

زيتون

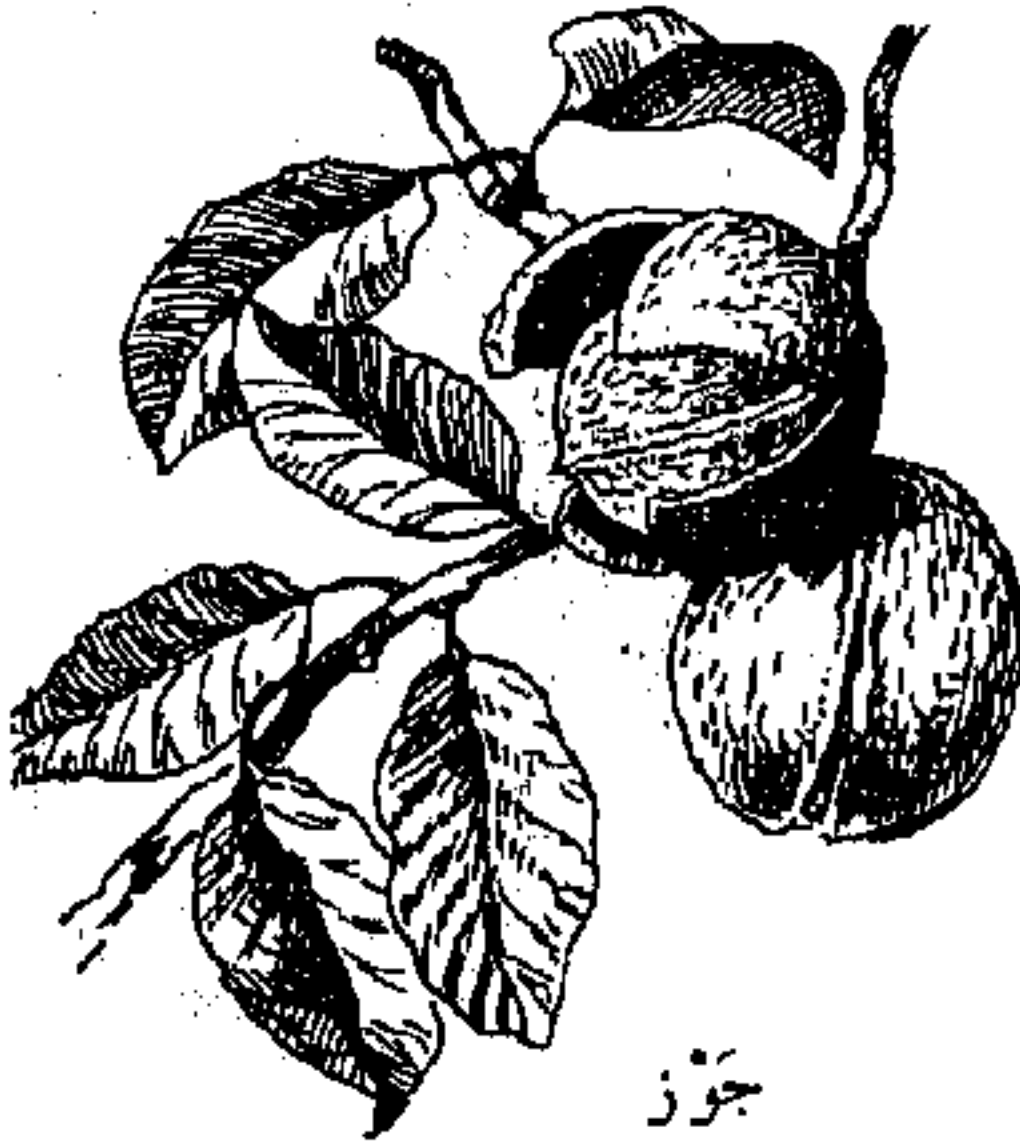

جوز



بلندق



فستق



آس



مانغا



جوز هندي



نقاح



شمش



نخ



عنب



تین



إجاص

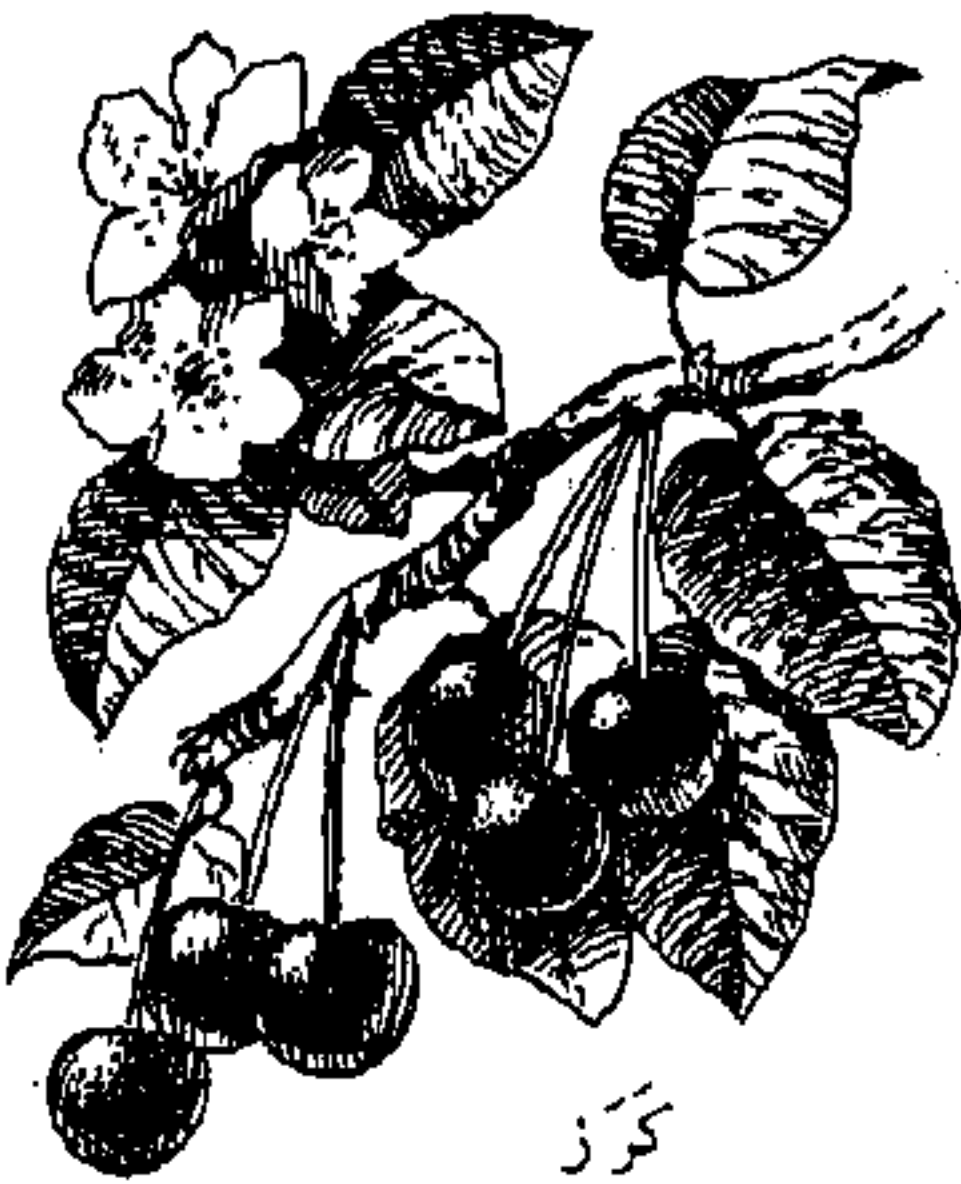

کوز



لوز

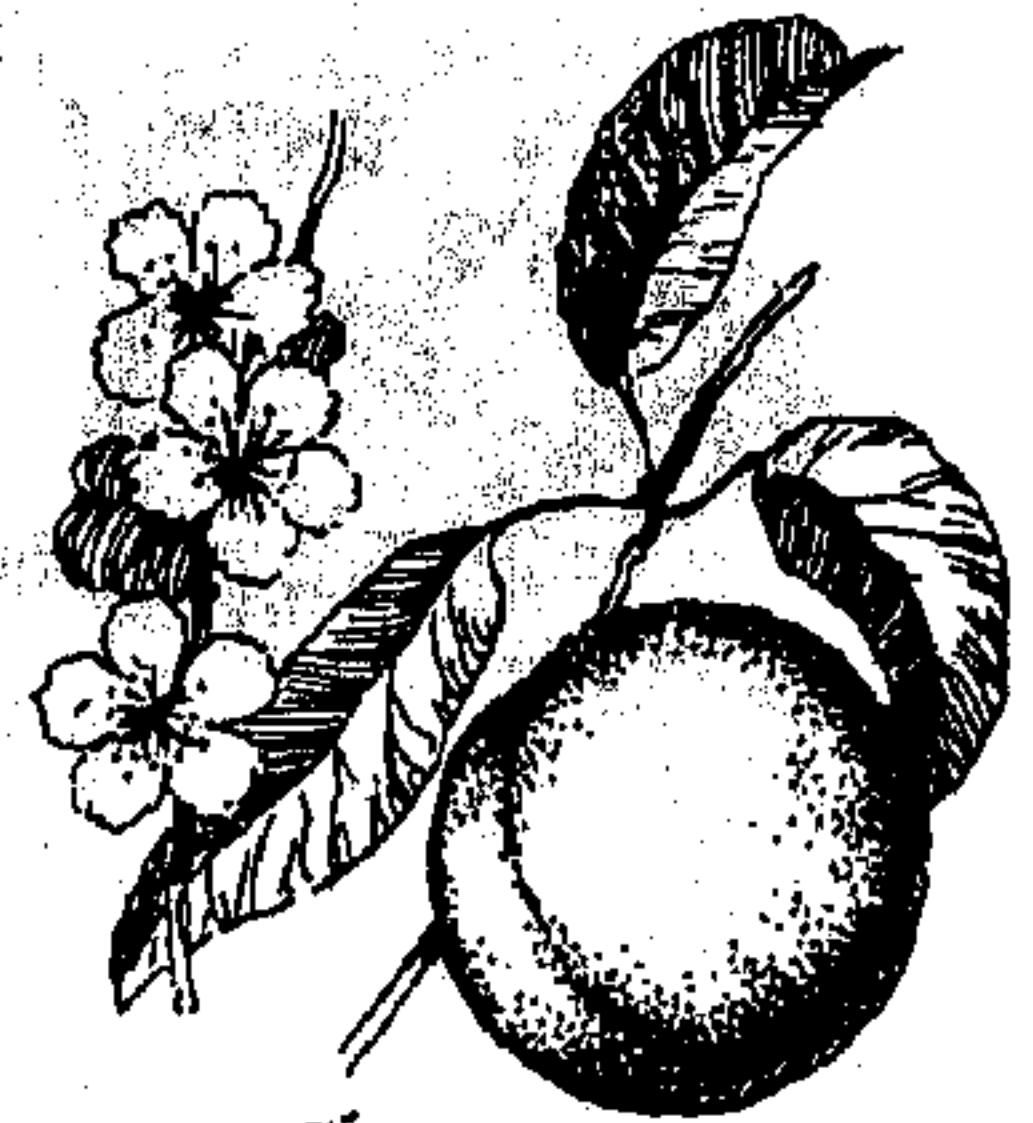

دراق



سفرجا



آکدنا



موز

الْوَشَاةُ - [وشي]: جَمْعُ الوَاشِيِ || الضَّرَابُونَ للذهب .  
الْوَشَاحُ - ج وَشَحٌ وَأَوْشِحَةٌ وَوَشَائِحٌ : الوِشَاحُ لِشَيْءٍ  
القلادة .

الْوَشَاحُ - شَيْءٌ قَلَادَةٌ مِنْ نَسِيجِ عَرِيضٍ يَرْتَضِعُ بِالْجَوْهَرِ  
تَشُدُّهُ الْمَرْأَةُ بَيْنَ عَاتِقَيْهَا وَكَشْحَيْهَا ، ج وَشَحٌ وَأَوْشِحَةٌ  
وَوَشَائِحٌ ، وَمِنْهُ الْوِشَاحُ لِلنَّسِيجِ الْعَرِيضِ الَّذِي يُسْتَعْمَلُ  
شَارَةً لِلأُوسَمَةِ || وَالْوِشَاحُ أَيْضًا : السِّيفُ || الْقَوْسُ ||  
« ذُو الْوِشَاحِ » : سِيفُ عُمَرَ بْنِ الْخَطَّابِ .

الْوِشَاحَةُ - السِّيفُ .

وَشَجَّ - بِ - وَشَجَّاتٍ الْأَغْصَانُ : اشْتَبَكَتْ || وَ -  
مَحْمَلَةٌ : شَبَكَهُ بَقْدًا وَنَحْوَهُ لِثَلَا يَسْقُطُ مِنْهُ شَيْءٌ .

وَشَجَّ - تَوْشِيحًا [وشج] مَحْمَلَةٌ : شَبَكَهُ بَقْدًا وَنَحْوَهُ  
لِثَلَا يَسْقُطُ مِنْهُ شَيْءٌ || وَ - اللَّهُ قَرَابَتُهُ بِكُمْ : شَبَكَهَا ||  
وَ - اللَّهُ بَيْنَ الْقَوْمِ : أَلْفٌ وَخَلَطٌ .

وَشَحَّ - تَوْشِيحًا [وشح] هُ : أَلْبَسَهُ الْوِشَاحُ .

الْوَشْحَاءُ - الْعِزْرُ الْمَوْدَاءُ الْمَوْشَحَةُ بِيَبَاضٍ ..  
وَشَرَ - بِ - وَشَرًا أَسَانَةٌ : حَدَدَهَا وَرَقَّقَهَا || وَ - الْخَشْبَةُ  
بِالْمِئْشَارِ : نَشَرَهَا (لِغَةٌ فِي أَكْرَاهَا) .

وَشَطَّ - بِ - وَشَطًّا الْعَظْمُ : كَسَرْتَهُ قِطْعَةً || وَ - الْفَأْسُ :  
ضَبَّقَ بِخَشَبٍ خَرَّقَهَا أَي مَحَلَّ إِدْخَالَ الْعَصَا فِيهَا ||  
وَ - الْقَوْمُ إِلَيْنَا : لَحَقُوا بِنَا وَهُمْ قَلِيلٌ .

وَشَعَّ - بِ - وَشَعًّا الشَّيْءُ : خَلَطَهُ || وَ - وَشَعًّا وَوَشُوعًا  
الْجِبَلَ فِيهِ : صَعَدَهُ وَعَلَاهُ .

وَشَعَّ - تَوْشِيحًا [وشع] الْقَطْنُ : لَفَّهُ بَعْدَ نَدْفِهِ || وَ -  
الشَّيْءُ فِي الشَّيْءِ : دَخَلَ فِيهِ || وَ - الثَّوْبُ : أَعْلَمَهُ ||  
وَ - الشَّيْبُ رَأْسُهُ : عَلَاهُ || وَ - الْقَوْمُ عَلَى كَرَاهِيهِمْ أَوْ  
بِسْتَانِهِمْ : جَعَلُوا حَوْلَهُ الْوَشِيْعَ مَنَعًا لِلدَّاخِلِينَ .

الْوَشِيْعُ - مِصٌّ || وَ - ج وَشُوعٌ : زَهْرُ الْبَقُولِ || الْقَلِيلُ  
مِنَ النَّبْتِ فِي الْجِبَلِ .

الْوَشِيْعُ - بَيْتُ الْعَنْكَبُوتِ .

وَشَقَّ - بِ - وَشَقًّا هُ : خَدَشَهُ || وَ - هُ بِالرَّمْحِ : طَعَنَهُ ||  
وَ - اللَّحْمُ : شَرَحَهُ وَقَدَّدَهُ .

وَشَقَّ - تَوْشِيحًا [وشق] الشَّيْءُ : قَطَعَهُ وَفَرَّقَهُ .

الْوَشَقِيُّ - (ح) : دَابَّةٌ تَتَّخِذُ مِنْهَا الْفَرَّاءُ الْجَيِّدَةَ . وَهُوَ  
نَوْعٌ مِنَ السَّبَاعِ مِنْ فَصِيلَةِ السَّنُورِيَّاتِ وَرَبِيْعَةُ اللُّوَاحِمِ ،  
عَلَى شَكْلِ عِتَاقِ الْأَرْضِ إِلَّا أَنَّهُ أَكْبَرُ مِنْهُ قَلِيلًا .  
وَشَكَّ - يَوْشِكُ وَشَكًّا وَوَشَاكَةً الْأَمْرُ : سَرَعَ .

الْوَسْتَةُ - قَلَّةُ النَّوْمِ || النَّعَاسُ .

الْوَسِيْنَةُ - مَوْتٌ الْوَسِيْنِ .

الْوَسِيْنِيُّ - الْكَثِيرُ النَّعَاسِ .

الْوَسْوَسُ - ج وَسْوَسٌ [وسوس]: الْاسْمُ مِنْ وَسْوَسَ ||  
الشَّيْطَانُ || مَرَضٌ يَحْدُثُ مِنْ غَلْبَةِ السُّودَاءِ وَيَخْتَلِطُ  
مَعَهُ الذَّهْنُ || مَا يَخْطُرُ بِالْقَلْبِ مِنْ شَرِّ أَوْ مَا لَا خَيْرَ فِيهِ .  
وَسْوَسَ - وَسْوَسًا وَوَسْوَسَةً [وسوس] الشَّيْطَانُ لَهُ وَالِيهِ :  
حَدَّثَهُ بِشَرِّ أَوْ بِمَا لَا نَفْعَ فِيهِ وَلَا خَيْرَ || وَ - الرَّجُلُ :  
أَصِيبٌ فِي عَقْلِهِ وَتَكَلَّمَ بِغَيْرِ نِظَامٍ || أَصَابَتْهُ الْوَسْوَسُ ||  
تَكَلَّمَ بِكَلَامٍ خَفِيِّ || وَ - الرَّجُلُ : كَلَّمَهُ كَلَامًا خَفِيًّا ||  
وَ - الْحَلِيُّ أَوْ الْقَصْبُ : صَوْتٌ .

وَسْوَسَ - [وسوس] بِهِ : اخْتَلَطَ كَلَامُهُ وَدَهَشَ .

الْوُسُوطُ - « وُسُوطُ الشَّمْسِ » : تَوَسَّطُهَا السَّمَاءُ .

الْوُسُوطُ - الْمَتَوَسِّطُ || بَيْتٌ مِنْ بِيُوتِ الشَّعْرِ أَوْ هُوَ  
أَصْفَرُهَا .

الْوَيْسِيطُ - ج وَسُطَاءٌ : الْمَتَوَسِّطُ بَيْنَ الْمُتَخَاصِمِينَ ||  
وَ - فِي الْقَطُوعِ الْمَخْرُوطِيَّةِ (ه) : نِصْفُ الْوَتْرِ الْمَازٍ مِنْ  
الْمَحْرَقِ عَمُودًا عَلَى الْمِحْوَرِ الْمَحْرَقِيِّ .

الْوَيْسِيطَةُ - مَوْتٌ الْوَيْسِيطِ .

الْوَيْسِيعُ - ضِدُّ الضَّبْقِ || وَ - مِنَ الْخَيْلِ : الْوَاسِعُ  
الْحَطُولُ .

الْوَيْسِيقُ - مِصٌّ || الطَّرْدُ || الْمَطَرُ .

الْوَيْسِيقَةُ - ج وَسَائِقٌ مِنَ الْإِبِلِ : كَالْجَمَاعَةِ وَالرَّفِيقَةِ  
مِنَ النَّاسِ .

الْوَيْسِيقَةُ - ج وَسَيْبِلٌ وَوَسَائِلٌ وَوُسُلٌ : مَا يَتَقَرَّبُ بِهِ  
إِلَى الْغَيْرِ || الْوَاسِيطَةُ وَالطَّرِيقَةُ || الْمَنْزِلَةُ عِنْدَ الْمُلُوكِ ||  
الدَّرَجَةُ .

الْوَيْسِيمُ - ج وَسِمَاءٌ وَوِسَامٌ : الْحَسَنُ الْوَجِيهُ .

الْوَيْسِيمَةُ - ج وَسَيْمَاتٌ وَوِسَامٌ : مَوْتٌ الْوَيْسِيمِ .

وَشَى - بِ - وَشْيًا وَشِيئَةً [وشي] الثَّوْبُ : حَسَنَهُ بِالْأَلْوَانِ  
وَنَمِنَمَهُ وَنَقَشَهُ || وَ - الْكَلَامَ : كَذَبَ فِيهِ || وَ -  
وَشْيًا وَوِشَابَةً بِهِ إِلَى الْمَلِكِ أَوْ الْحَاكِمِ : نَهَّمَ عَلَيْهِ وَسَعَى بِهِ .

وَشَى - تَوْشِيئَةً [وشي] هُ ثَوْبًا : أَلْبَسَهُ إِيَّاهُ || وَ - الثَّوْبُ :  
حَسَنَهُ بِالْأَلْوَانِ وَنَمِنَمَهُ وَنَقَشَهُ || وَ - الْكَلَامَ : كَذَبَ  
فِيهِ .

الْوِشَاءُ - [وشي]: مِبَالِغَةُ الْوَاشِيِ || الَّذِي يَبِيعُ الثِّيَابَ  
الْمَوْشِيئَةَ .

الْوَشِيْعَة - ج وَشِيْعٌ وَوَشَائِعٌ : خشبةٌ يُلَفُّ عليها ألوانُ الغزلِ || القصبَةُ يجعلُ فيها النَّسَاجَ لحمَةً الثوبِ للنسجِ || اللبيفةُ أياً كانت .

الْوَشِيْق - لحمٌ يُقَدِّدُ وَنُحْمَلُ في الأسفار .

الْوَشِيْقَة - ج وَشَائِقٌ : الوَشِيْق .

الْوَشِيْك - للمذْكُرِ والمؤنثِ : القريبِ || السريعِ .

الْوَشِيْمَة - الشرُّ والعداوة .

وَصَى - تَوْصِيَةٌ [وصي] فلاناً بكذا : عهدٌ إليه فيه || أوعزُ إليه به || و - فلاناً بولدو : استعطفهُ عليه ||

و - إلى فلانٍ : جعلهُ وصياً على ماله وأطفالهِ بعد موتِهِ || و - إليه بالصلاة : أمرُهُ بها .

الْوَصَاة - ج وَصَى [وصي] : التَّوَصِيَّةُ .

الْوَصَاد - اسمٌ من أَوْصَدَ البابَ وأَوْصَدَ القِدرَ .

الْوَصَاد - النَّسَاجُ والحائِكُ .

الْوَصَاف - العارفُ بالوصفِ || الطيبُ .

الْوَصَافَة - الاسمُ من وَصَفَ الغلامُ .

الْوَصَايَة - [وصي] : التَّوَصِيَّةُ .

الْوَصَايَة - [وصي] : التَّوَصِيَّةُ .

وَصَبَ - وَصُوباً : دامَ وثبتَ || و - الذَّيْنُ : وجبَ ||

و - على الأمرِ : واظَبَ وأحسنَ القيامَ عليه .

وَصَبَ - يَوْصَبُ وَصَباً : مرضُ .

وَصَبَ - تَوْصِيْتاً [وصب] : وَصَبَ .

الْوَصَب - ج أَوْصَابٌ : المرضُ والوجعُ الدائمُ ونحولُ

الجسمِ . وقد يُطلقُ على التعبِ والفتورِ في البدنِ || ما

بين البصرِ والسبابةِ .

الْوَصِيب - ج وَصَائِي وَوِصَابٌ : المريضُ .

وَصَدَّ - وَصَدّاً : ثبتَ || و - الثوبُ : نسجُهُ ||

و - بالمكانِ : أقامَ .

وَصَدَّ - تَوْصِيْداً [وصد] الثوبُ : نسجُهُ || و - فلاناً :

حَدَرُهُ || و - الكلبُ بالصيدِ : أغراهُ بِهِ .

الْوِصْر - ج أَوْصِرٌ : العهدُ || الوصيرةُ .

وَصَفَ - وَصَفاً وَصِيفَةً الشَّيْءُ : نعتُهُ بما فيه ||

حَلَاةٌ || و - الطبيبُ للمريضِ : يَبْنُ لَهُ ما يتداوى بِهِ .

وَصَفَ - يَوْصَفُ وَصَافَةً الغلامُ : بلغَ أوانَ الخدمةِ

وأحسنَ القيامَ بها .

الْوَصْفِيَّة - حالُ الوصفِ .

وَصَلَ - وَصَلاً وَصِلَةً وَصِلَةً الشَّيْءُ بالشَّيْءِ : لَأَمَةٌ

وَشَكَّ - تَوْشِيْكاً [وشك] الأمرُ : وَشَكَّ .

الْوَشَك - السرعةُ .

الْوَشَك - الوَشَكُ || « على وَشَكٍ أَنْ » : قَارَبَ أَنْ ؛

كَادَ .

الْوَشَكَان - الوَشَكُ .

الْوَشَكَان - الوَشَكُ .

الْوَشَكَان - الوَشَكُ .

وَشَلَّ - وَشُولاً : ضعفُ وافتقارُ || و - وَشَلَّ وَوَشَلَّاناً

الماءُ : سالَ وقطرَ .

الْوَشَل - ج أَوْشَالٌ : القليلُ من الدمعِ || الماءُ القليلُ

يتحلبُ من صخرٍ أو جبلٍ || الكثيرُ من الماءِ أو الدمعِ ||

والوَشَلُ أيضاً : الهيبةُ والخوفُ .

وَشَمَّ - وَشَمًّا اليَدُ : غرزها بالإبرةِ ثُمَّ ذَرَّ عليها النَّيْلَجَ

فصارَ فيها رسومٌ وخطوطٌ .

وَشَمَّ - تَوْشِيْمًا [وشم] اليَدُ : وَشَمَهَا || و - الفصنُ :

بدا ورقُهُ .

الْوَشْم - مص || و - ج وَشُومٌ وَوِشَامٌ : عَمَزُ الإبرةِ

في البدنِ وذَرَّ النَّيْلَجَ عليه || ما يحدثُهُ الوَشْمُ في اليَدِ

من الخطوطِ || أولُ ما يبدو من النباتِ .

الْوَشْمَة - المرَّةُ من وَشَمَّ || قطرةٌ مطرٍ .

الْوَشُوع - ما يتفرَّقُ في الجبلِ من النباتِ || الرَّجُورُ .

الْوَشُول - « ناقةٌ وَشُولٌ » : كثيرةُ اللبنِ || قليلةُ اللبنِ .

الْوَشِي - [وشي] : مص || و - ج وَشَاءٌ : نَقَشُ

الثوبِ || الثيابُ الموشِيَّةُ || « وَشِي السيفِ » : فِرْنْدُهُ .

الْوَشِيح - اشتباكُ القرابةِ || شجرُ الرِّمَاحِ || الرِّمَاحُ ذاتها ،

تقولُ « تطاعنوا بالوَشِيحِ » .

الْوَشِيحَة - ج وَشَائِحٌ : ليفٌ يُفْتَلُ ثُمَّ يُشَبَكُ بين

خشبينِ فيُنْقَلُ عليه البُرُّ المحصودُ ونحوهُ || واحدةٌ

الوشائحِ وهي عروقُ الأذنينِ .

الْوَشِيْظ - ج أَوْشَاطٌ : التابعُ || الحِلْفُ || الدخيلُ

في قومٍ || الخسيسُ || لفيفٌ من الناسِ ليس أصلهم

واحدًا .

الْوَشِيْظَة - ج وَشَائِظٌ : قطعةٌ خشبٍ يُشَعَبُ بها القَدَحُ .

الْوَشِيْع - عَلمُ الثوبِ || سقفُ البيتِ أو ما جُعِلَ على

خشباتهِ كالحصيرِ || ما يبسُ من الشجرِ فسقطَ || ما

يُجْعَلُ حولَ الحدبقةِ من الشوكِ ونحوهِ مَنعاً للداخلينِ ||

عريشٌ يُبْنَى للرئيسِ في العسكرِ يُشْرِفُ منه على عسكرِهِ .

الْوَصِيَّ - جِ أَوْصِيَاءَ [وصي] للمذكَّر والمؤنَّث: المَوْصِي والمَوْصِي بِهِ || مَن يَتَوَلَّى شُؤْنَ الْقَاصِرِ || و- عَلَى الْعَرْشِ: مَن يَحْكُمُ مَمْلَكَةً عِنْدَمَا يَكُونُ الْمَلِكُ قَاصِرًا، أَوْ غَائِبًا أَوْ مَرِيضًا.

الْوَصِيَّةُ - جِ وَصِيَّ [وصي]: جَرِيدَةُ النَّخْلِ يُحْتَمَى بِهَا || و- جِ وَصَايَا: اسْمٌ مِنَ الْإِنْبِيَاءِ، قَبِيلٌ لَهَا ذَلِكَ لِاتِّصَالِهَا بِأَمْرِ الْمَيْتِ وَرَبِّمَا سُمِّيَ بِهَا الْمَوْصِي بِهِ. يُقَالُ: هَذِهِ وَصِيَّتُهُ، أَيْ الْمَوْصِي بِهِ || «وَصَايَا اللَّهِ»: مَا أُلْزِمَ بِهِ عِبَادَةٌ وَأُوجِبَ عَلَيْهِمْ.

الْوَصِيدُ - جِ وَصِيدٌ: الْوَصِيدَةُ || فَنَاءُ الدَّارِ || الْكَهْفِ || الضُّيْقِ وَالْمُطْبِقِ || النِّبَاتِ الْمُتَقَارِبِ الْأَصُولِ || الْجَبَلِ || الْعَتَبَةِ.

الْوَصِيدَةُ - جِ وَصَائِدٌ: بَيْتٌ كَالْحَطِيرَةِ يَتَّخَذُ مِنَ الْحِجَارَةِ لِلْمَاشِيَةِ فِي الْجِبَالِ.

الْوَصِيرَةُ - الصِّكُّ الَّذِي تُكْتَبُ فِيهِ السَّجَلَاتُ كَالْإِمْرِ. وَيُطْلَقُ غَالِبًا عَلَى كِتَابِ الشِّرَاءِ وَهُوَ الْمَعْرُوفُ الْيَوْمَ بِالْحِجَّةِ. الْوَصِيفُ - جِ وَصَفَاءٌ: الْغَلَامُ دُونَ الْمَرَاهِقِ.

الْوَصِيفَةُ - جِ وَصَائِفٌ: مَوْثٌ الْوَصِيفِ لِلغَلَامِ دُونَ الْمَرَاهِقِ || الْخَادِمَةُ.

الْوَصِيلُ - «وَصِيلُ الرَّجُلِ»: الَّذِي يُرَافِقُهُ وَلَا يَكَادُ يَفَارِقُهُ.

الْوَصِيْلَةُ - جِ وَصَائِلٌ: مَوْثٌ الْوَصِيلِ || مَا يُؤْصَلُ بِهِ الشَّيْءُ || الرِّفْقَةُ || كَبَّةُ الْفَزْلِ || الْخِصْبُ || الْعِمَارَةُ || الْأَرْضُ الْوَاسِعَةُ الْبَعِيدَةُ || و- جِ وَصَيْلٌ وَوَصَائِلٌ: ثَوْبٌ مَخْطُوطٌ بِمَانِيٍّ.

الْوَصِيمُ - فَرْجَةٌ مَا بَيْنَ الْخَنْصَرِ وَالْبِنْصَرِ. الْوَضَاءُ - جِ وَضَائُونَ وَوَضَائِيٌّ [وضأ]: التَّظْفِيرُ الْحَسَنُ.

الْوَضَاحُ - الْأَبْيَضُ اللَّوْنُ || الْحَسَنُ الْوَجْهُ || الْبَسَامُ || النَّهَارُ || «الْأَمْرُ أَوْ الْكَلَامُ الْوَضَاحُ»: الْوَاضِحُ || «النَّسْبُ الْوَضَاحُ»: الظَّاهِرُ النَّفِيُّ || «يَكْفُرُ الْوَضَاحُ»: صَلَاةُ الْغَدَاةِ.

وَضَاءٌ - وَضَأٌ [وضأ]: غَلْبَةُ فِي النِّظَافَةِ وَالْحُسْنِ. وَضُوٌّ - بَوَضُوٌّ وَوَضُوهُا وَوَضَاءَةٌ [وضأ] الشَّيْءُ: صَادٌ نَظْفِيًّا حَسَنًا.

وَضَاءٌ - تَوَضَّعْتُ [وضأ]: تَطَفُّعُهُ وَغَسَلُهُ. وَضَعَّ - ضَحَّةٌ وَضِحَّةٌ وَوَضُوحًا الْأَمْرُ أَوْ الْكَلَامُ:

وَجَمَعَهُ || و- هُ بِالْفِ دِينَارٍ: أَحْسَنَ إِلَيْهِ بِهَا || و- وَصَلًا وَصِيْلَةً رَحِمَةً: أَحْسَنَ إِلَى الْأَقْرَبِينَ إِلَيْهِ مِنْ ذَوِي النَّسَبِ وَعَظَفَ عَلَيْهِمْ وَرَفَقَ بِهِمْ || و- فَلَانًا: ضَدَّ هِجْرَهُ || بَرَّةٌ وَأَعْطَاهُ || و- وَصُولًا وَوُصْلَةً وَصِيْلَةً إِلَى الْمَكَانِ: بَلَغَهُ وَانْتَهَى إِلَيْهِ. يُقَالُ: «وَصَلَنِي الْخَبْرُ» وَوَصَلَ إِلَيَّ الْخَبْرُ.

وَصَلَّ - تَوَصَّلًا [وصل] الشَّيْءُ بِالشَّيْءِ: لِأَنَّهُ أَيْ رَبَطَهُ بِهِ || و- فَلَانًا إِلَى كَذَا: أَنْهَاهُ إِلَيْهِ وَأَبْلَغَهُ إِيَّاهُ. الْوُصْلُ - جِ أَوْصَالٌ: كَلٌّ عَضُوٌّ عَلَى حِدَّةٍ.

الْوُصْلُ - مِصٌّ || «لَيْلَةُ الْوُصْلِ»: آخِرُ لَيَالِي الشَّهْرِ الْقَمَرِيِّ || «حَرْفُ الْوُصْلِ»: عِنْدَ أَهْلِ الْقَوَافِي: وَاءُ أَوْ يَاءُ أَوْ أَلْفٌ أَوْ هَاءٌ تَكُونُ بَعْدَ حَرْفِ الرَّوِيِّ الْمُتَحَرِّكِ || و- جِ وَصُولَاتٌ: وَرَقَةٌ أَوْ وَثِيقَةٌ تُثَبِّتُ دَفْعَ مَبْلَغٍ مِنَ الْمَالِ لِمُصَاحِبِهِ.

الْوُصْلُ - جِ أَوْصَالٌ: الْوُصْلُ.

الْوُصْلَةُ - مِصٌّ || و- جِ وَصَلٌ: الْإِتِّصَالُ || مَا يَصِلُ بَيْنَ الشَّيْئَيْنِ || الرِّفْقَةُ || الْأَرْضُ الْبَعِيدَةُ. وَصَمَ - وَصَمًا الْعُودَ أَوْ الْعَظْمَ: صَدَعَهُ مِنْ غَيْرِ بَيْنُونَةٍ || و- الشَّيْءَ: شَدَّهُ بِسُرْعَةٍ || عَابَهُ.

الْوُصْمُ - مِصٌّ || و- جِ وَصُومٌ: الْعَقْدَةُ فِي الْعُودِ || الْعَيْبُ وَالْعَارُ.

الْوُصْمُ - الْمَرَضُ. الْوُصْمَةُ - الْفِتْرَةُ فِي الْجَسَدِ || الْعَيْبُ وَالْعَارُ.

الْوُصُوعُ - جِ وَصَاوِيصٌ [ووصوع]: نَقْبٌ فِي السَّرِّ وَنَحْوِهِ عَلَى قَدْرِ الْعَيْنِ يُنْظَرُ مِنْهُ || الْبَرَقُ الصَّغِيرُ. وَوُصُوعٌ - وَوُصُوعَةٌ [ووصوع] عَيْبَةٌ: صَفَرُهَا لِتَثَبُّتِ النَّظَرِ || نَظَرَ مِنَ الْوُصُوعِ || و- الْجُرُوءُ: فَتَحَ عَيْنَيْهِ || و- تِ الْجَارِيَةُ: لَمْ يَرَّ مِنْ قَنَاعِهَا سِوَى عَيْنَيْهَا.

الْوُصُوعُ - جِ وَصَاوِصٌ [ووصوع]: الْوُصُوعُ || «الْوُصَاوِصُ»: حِجَارَةٌ مَتُونٌ الْأَرْضِ.

الْوُصُولُ - مِصٌّ || و- جِ وَصُولَاتٌ: وَرَقَةٌ يُدْرَجُ فِيهَا بَيَانُ وَصُولِ دِرَاهِمٍ وَنَحْوِهَا مِنْ رَجُلٍ إِلَى آخَرَ (تَسْمِيَةٌ بِالْمَصْدَرِ).

الْوُصُولُ - الْكَثِيرُ الْوُصْلُ أَوْ الْكَثِيرُ الْإِعْطَاءُ. الْوُصُولِيُّ - الطَّمَّاعُ الَّذِي يَسْعَى إِلَى بُلُوغِ غَايَتِهِ مِمَّا كَلَّفَهُ الْأَمْرَ.

الْوُصُولِيَّةُ - حَالَةُ الْوُصُولِيِّ.



انكشف وبانة وانجلي .  
 وَضَحَّ - يُوَضِّحُ وَضَحًا : دَرَنَ وَكَانَ بِهِ وَضَحٌ أَي بَرَصٌ .  
 وَضَحَّ - تَوَضَّحًا [وَضَح] الأَمْرُ : جَعَلَهُ وَاضِحًا .  
 الوَضْحُ - مَصْرٌ || الدرهم الصحيح || و - ج أَوْضَاحُ :  
 الضوءُ وبياضُ الصبح . يقال : جاء في وَضَحِ الصبحِ ||  
 بياضُ القمرِ || الغرَّةُ || التحجيلُ في القوائمِ || الثَّيْبُ ||  
 البرصُ || اللبنُ || حَلْيٌ من الفضةِ || الخللخالُ ||  
 صِغَارُ الكَلْبِ || وَضَحُ الطَّرِيقِ : مَحَجَّتُهُ || وَضَحُ  
 القَدَمِ : بياضُ أحمصها .  
 وَضِرٌّ - يُوَضِّرُ وَضْرًا : كَانَ وَضِيحًا || اتَّسَخَ بالدمِ .  
 وَضَّرَ - تَوَضَّرًا [وَضَرَ] هُ : جَعَلَهُ وَضِرًا .  
 الوَضْرُ - مَصْرٌ || و - ج أَوْضَارٌ : وَسَخَ الدَّمُ || أَثَرُ  
 الطعامِ في القِصْعَةِ || غَسَالَةُ القِصْعَةِ ونحوها .  
 الوَضِيرُ - المُنْسَخُ بالدمِ .  
 الوَضِيرِيُّ - الوَضِيرَةُ .  
 الوَضِيرَةُ - مؤنثُ الوَضِيرِ .  
 وَضَعَّ - وَضَعًا هُ : جَعَلَهُ وَضِيحًا || أَذَلَّهُ || و - عُنَقَهُ :  
 ضَرَبَهَا || و - الحَدِيثَ : افْتَرَاهُ وَكَذَّبَهُ || و - الكِتَابَ :  
 أَلْفَهُ || و - تَقْرِيرًا : حَرَّرَهُ وَكَبَهُ || و - خِطَّةً : رَسَمَهَا ||  
 و - السِّلَاحَ فِي العَدُوِّ : قَاتَلَهُ || و - يَدَهُ فِي الطعامِ :  
 أَكَلَهُ || و - الشَّيْءَ بَيْنَ يَدَيْهِ : تَرَكَهُ هُنَاكَ || و -  
 يَدَهُ عَنِ فُلَانٍ : كَفَّ عَنْهُ || و - الجَنَابَةَ عَنِ فُلَانٍ :  
 أَسْقَطَهَا || و - الحِزْبِيَّةَ أَوْ الحَرْبَ : أَسْقَطَهَا || و -  
 عِصَاهُ : تَوَقَّفَ فِي مَسِيرِهِ وَأَقَامَ || و - تِ المَرَأَةَ حِمَارَهَا :  
 رَفَعَهُ || و - وَضَعًا وَمَوْضِعًا وَمَوْضِعًا وَمَوْضِعًا الشَّيْءَ :  
 خِلَافَ رَفَعَهُ || أَثْبَتَهُ فِي مَكَانٍ || و - الشَّيْءَ مِنْ يَدِهِ :  
 أَلْقَاهُ || و - مِنْ فُلَانٍ : حَطَّ مِنْ قَدْرِهِ || و - عَنِ  
 غَرِيبِهِ : نَقَصَ مِمَّا لَهُ عَلَيْهِ شَيْئًا || و - وَضَعًا وَضَعَةً  
 وَضِعَةً وَوَضُوعًا نَفْسَهُ : أَذَلَّهَا || و - وَضَعًا وَوَضْعًا  
 وَتَضَعًا تِ المَرَأَةَ حَمَلَهَا : وَلَدَتْهُ .  
 وَضِعَ - يُوَضِّعُ ضِعَةً وَضِعَةً وَوَضِيعَةً فِي تِجَارَتِهِ :  
 خَسِرَ .  
 وَضَعَّ - يُوَضِّعُ ضِعَةً وَضِعَةً وَوَضَاعَةً : لَوِّمَ وَكَانَ فِي  
 حَسْبِهِ انْحِطَاطٌ وَخَسَةٌ || كَانَ وَضِيعًا أَي دَعِيًّا .  
 وَضِيعٌ - ضِعَةٌ وَضِيعَةٌ وَوَضِيعَةٌ فِي تِجَارَتِهِ : خَسِرَ .  
 وَضَعَّ - تَوَضَّعًا [وَضَع] الشَّيْءَ : أَلَامَهُ || و - الحِجَّةَ :  
 خَاطَهَا بَعْدَ وَضْعِ القَطَنِ فِيهَا || و - تِ النِّعَامَةَ بِيَضِّهَا :

نَضَدْتُهُ || و - الرَّجُلَ : أَذَلَّهُ .  
 الوَضْعُ - مَصْرٌ || و - ج أَوْضَاعٌ : المَوْضِعُ || الحَالَةُ  
 وَالظَّرْفُ : نَقُولُ « الوَضْعُ الخَاضِرُ » .  
 الوَضْعَةُ - المَوْضِعُ وَالْمَرْكَزُ .  
 الوَضْعَةُ - الوَضْعَةُ .  
 وَضَمَّ - وَضَمًّا اللَّحْمَ : جَعَلَهُ عَلَى الوَضْمِ || و - وَضُومًا  
 القَوْمَ : تَجَمَّعُوا وَتَقَارَبُوا .  
 الوَضْمُ - ج أَوْضَامٌ وَأَوْضِيمَةٌ : خَشْبَةُ الجِزَارِ الَّتِي يَقْطَعُ  
 عَلَيْهَا اللَّحْمَ || كَلُّ مَا وَقِيتَ بِهِ اللَّحْمُ مِنَ الأَرْضِ مِنْ  
 خَشْبِ أَوْ حَصِيرٍ || مَائِدَةُ الطَّعَامِ .  
 الوَضْمَةُ - جَمَاعَةٌ مِنَ النَّاسِ فِيهِمْ نَحْوُ مِثْلِي إِنْسَانٍ .  
 الوَضُوءُ - [وَضَأُ] : المَاءُ الَّذِي يُتَوَضَّأُ بِهِ .  
 الوَضِيءُ - ج وَضَاءٌ وَأَوْضِيَاءٌ [وَضَأُ] : النِّظِيفُ الحَسَنُ .  
 الوَضِيئَةُ - ج وَضَائِحٌ : النِّعَمُ .  
 الوَضِيحُ - الخَاسِيسُ الدَّنِيءُ || الوَدِيعَةُ .  
 الوَضِيئَةُ - ج وَضَائِعٌ : الخَطِيبَةُ || الوَدِيعَةُ || كِتَابٌ  
 تُكْتَبُ فِيهِ أَقْوَالٌ حَكِيمَةٌ || مَا يَأْخُذُهُ المَلِكُ مِنَ الخِرَاجِ  
 وَالعَشُورِ || أَقْوَامٌ مِنَ الجُنْدِ يُوَضِّعُونَ فِي كُورَةٍ لَا يَغْزُونَ  
 مِنْهَا || الدَّعِيءُ || الحَمِضُ || الحِنْطَةُ تُدَقُّ ثُمَّ يُصَبُّ  
 عَلَيْهَا السَّمْنُ فَتُوكَلُّ || « الوَضَائِعُ » : أَثْقَالُ القَوْمِ  
 المَسَافِرِينَ .  
 الوَضِيمُ - مَا بَيْنَ السَّبَابَةِ وَالبِنَصْرِ .  
 الوَضِيمَةُ - الوَضِيمَةُ || طَعَامُ المَأْتَمِ .  
 الوَضِيئِينَ - ج وَضِيئِينَ : المَوْضُونَ || البَطَانُ العَرِيفُ  
 المَنْسُوجُ مِنْ سَيُورٍ أَوْ شَعْرٍ . وَقِيلَ إِنَّ الوَضِيئِينَ لِلهُودِجِ  
 بِمَنْزِلَةِ الخِزَامِ لِلسَّرِجِ .  
 وَطَى - تَوَطَّيْتُ [وَطَى] الشَّيْءَ : خَفَضَهُ وَحَطَّهُ (لِغَةُ  
 فِي وَطَأَ بِالْمَعْنَى .  
 الوِطَاءُ - [وَطَأُ] : الوِطَاءُ || الوِطَاءُ .  
 الوِطَاءُ - [وَطَأُ] : خِلَافُ العِطَاءِ أَي مَا تَفْتَرِشُهُ .  
 الوِطَاءَةُ - [وَطَأُ] : مَصْرٌ || اسْمٌ بِمَعْنَى السَّهْلَةِ وَاللَّيْنِ .  
 الوِطَاقُ - ج وَطَاقَاتٌ : الخَيْمَةُ (تَرْكِبَةٌ) .  
 وَطَى - وَطَأَ [وَطَأُ] الشَّيْءَ بِرِجْلِهِ : دَاسَهُ || و -  
 أَرْضَ عَدُوِّهِ : دَخَلَهَا || و - الفَرَسَ : رَكَبَهُ || و -  
 الشَّيْءَ : هَيَّأَهُ وَسَهَّلَهُ .  
 وَطَوَّ - يُوَطِّئُ وَطَاءَةً وَوُطُوءَةً المَوْضِعَ : صَارَ وَطِئًا .  
 وَطَأَ - تَوَطَّيْتُ [وَطَأُ] الشَّيْءَ بِرِجْلِهِ : دَاسَهُ || و - المَوْضِعَ :

الرجبة في التفاني وعند الحاجة في التضحية دفاعاً عن الوطن .

الوَطَيْي - النسبة إلى الوطن || و - ج وَطَيْيُونَ : الذي يتعلّق بوطنه ويرغب في خدمته والتّضحية لأجله .

الوَطَيْيَّة - التعلّق بالوطن والرجبة في خدمته والتضحية لأجله .

الوَطُوط - ج وَطُوطٍ وَوَطُوطٍ [وطوط] (ح) : لَبُونٌ من مُجَنَّحات الأيدي ، له جناحان دون شعر يتمكّن بواسطتهما من الطيران وجسمٌ شبيه بجسم القارة || و - (ح) : ضَرَبٌ من خَطَاطيف الجبال || الرجل الضعيف العقل والرأي || الذي يقارب كلامه .

الوَطُوطَة - [وطوط] : التي تقارب كلامها || الصياحة .

الوَطُوءَة - [وطأ] : مص || الوطاعة .

وَطُوطٌ - وَطُوطَةٌ [وطوط] : ضعف || قارب كلامه .

الوَطِيءُ - [وطأ] : المنخفض || السهل اللين || المذلّ لتغلب عليه .

الوَطِيئَة - [وطأ] : مؤنث الوطِيء || تمرٌ يُخرج نواه ويُعجن بلبنٍ || الأقط بالسكر .

الوَطِيد - الواطيد || الشيء الوطيد : الممتوي والمثبت والمثقل .

الوَطِيْدَة - واحدة الوَطَائِد وهي قواعد البنيان وأيضاً أُنثى القدر .

الوَطِيْس - ج أَوْطِسَة وَوُطِس : التّور وما أشبهه || المعركة ، يقال «حمي الوطيس» أي اشتدت الحرب .

الوَطِيْسَة - شدة الأمر .

وَطَبَ - و - وَطَبًا الشيء : وَطَبَهُ || و - وَطَبًا الشيء : وَطَبَهُ .

وَظَفَ - و - وَظَفًا البعير : قَصَرَ قَيْدَهُ || أصاب وظيفه || و - القوم : تبعهم || و - الشيء على نفسه : ألزمها إِيَّاهُ .

وَظَفَ - تَوْظِيْفًا [وظف] هـ : عَيَّنَ لَهُ في كلِّ يومٍ وَظِيْفَةً || عَيَّنَ لَهُ وَظِيْفَةً في إحدى دوائر الدولة || و - عليه عملاً : قَدَّرَهُ || و - رُوِّسَ الأموال : استثمرها ، استعملها للحصول على ربحٍ ومدخول .

الوَظِيْف - ج وَظِفٌ وَأَوْظِيْفَةٌ : مستدقُّ الدراع أو الساق من الخيل والإبل وغيرها || الرجل القويُّ على المشي في الحزن .

صَبْرُهُ وَطِيئًا || و - الفراش : دَمَتْهُ وَسَهْلُهُ || و - الأمر : مَهْدُهُ || و - الشعر وفيه : كَرَّرَ القافية فيه لفظاً ومعنى .

الوَطء - [وطأ] : مص || ما انخفض وسهل من الأرض .

الوَطْءَة - [وطأ] : المرّة من وَطَأَ || موضع القدم || الضغطة أو الأخذة الشديدة ، يقال «اشتدت وطأة المرض» .

الوَطْءَة - [وطأ] : القوم المازون في الطريق .

الوَطْب - ج أَوْطُبٌ وَوِطَابٌ وَأَوْطَابٌ وَجِجٌ أَوْطِيبٌ : سيفاء اللبن .

وَطَدَ - و - وَطَدًا الشيء : قَوَاهُ وَأَثْبَتَهُ وَثَقَلَهُ || و - الأرض : ردمها لتصلب || و - الشيء إليه : ضَمَّهُ || و - له منزلة : مَهَّدَهَا لَهُ || و - ه إلى الأرض : غَمَزَهُ وَأَمَالَهُ إِلَيْهَا || و - الشيء : ثَبَتَ وَرَسَا || سار || و - الصخر على الغار : نَضَّدَ الصخرَ عليه .

وَطَدَ - تَوْطِيْدًا [وطد] الشيء : بمعنى وَطَدَهُ || و - التزم على كذا : صَمَّ النية عليه ، عزم عليه عزمًا ثابتًا .

الوَطَر - ج أَوْطَار : الحاجة والبغية .

وَطَسَ - و - وَطَسًا هـ : ضربه شديداً بالخف ونحوه || و - الشيء : كسره ودقّه .

وَطَسَ - و - وَطَسًا هـ : ضربه || و - ه عن فلان : دفعه عنه || و - الحديث أو الخبر : بَيَّنَ طَرَفًا مِنْهُ || و - الكلام : لم يبيته .

وَطَسَ - تَوْطِيْشًا [وطس] القوم عنه : دفعهم عنه || و - الحديث : بَيَّنَ طَرَفًا لَهُ || و - فيه : أَثَرٌ || و - له : هَيَّأَ لَهُ وَجَهَ الكلام أو الرأي أو العمل || و - ه : أعطاه قليلاً .

وَظَفَ - و - وَظَفًا : طرد الطريدة وكان في إثرها .

وَظِفَ - و - يَوْظِفُ وَظَفًا : كثر شعرٌ حاجبيه وعينيه || و - المطر : انهمر .

الوَظِفَاء - مؤنث الأَوْظَف || «سحابة وظفء» : مسترخية لكثرة مائها .

وَظَنَ - و - وَظَنًا بالمكان : أَقَامَ بِهِ .

وَظَنَ - تَوْظِيْنًا [وظن] نفسه على الأمر وللأمر : هَيَّأَهَا لِفِعْلِهِ وَحَمَلَهَا عَلَيْهِ || و - البلد : اتَّخَذَهُ وَظَنًا .

الوَظَن - ج أَوْظَان : منزل إقامة الإنسان وُلِدَ فِيهِ أَوْ لَمْ يُوَلَدْ || مَرَبَطُ المواشي || «حُبُّ الوَظَنِ» : هو

فيه || و - وَعْرًا فَلَانًا : حبسه عن حاجته ووجهته .  
وَعْرَ - يُوَعِّرُ وَيَعْرُ وَعْرًا الْمَكَانُ : وَعَرَ .  
وَعَرَ - يُوَعِّرُ وَعَارَةً وَوَعُورَةً الْمَكَانُ : وَعَرَ .

وَعَرَ - تَوَعَّرًا [وعر] المكان : جعله وَعْرًا || و - الرَّجُلُ :  
حبسه عن حاجته || صرفه عن وجهته || و - المتكلم :  
قطع حديثه .

الْوَعْرُ - ج أُوَعْرُ وَوُعُورٌ وَأُوَعَارٌ وَوُعُورَةٌ : المكان المخيف  
الْوَحْشُ || المكان الصُّلْبُ ، ضدَّ السهل . يقال «مَكَانٌ  
وَعْرٌ وَطَرِيقٌ وَعْرٌ وَمَطْلَبٌ وَعْرٌ» || «رَجُلٌ وَعْرٌ الْمَعْرُوفِ» :  
قليله .

الْوَعْرُ - ج أُوَعَارُ : المكان الصُّلْبُ ، ضدَّ السهل .  
الْوَعْرِيُّ - من الكلام : ما كان غريب الاستعمال  
ثَقِيلًا أَوْ كَرِيهًا فِي الذَّوْقِ .

وَعَرَ - يُوَعِّرُ وَيَعْرُ فِي كَذَا أَنْ يَفْعَلَهُ أَوْ يَتْرَكَهُ : تَقَدَّمَ  
وَأَشَارَ .

وَعَرَ - تَوَعَّرًا [وعر] إليه في كذا أَنْ يَفْعَلَهُ أَوْ يَتْرَكَهُ :  
وَعَرَ .

وَعَطَّ - يُوَعِّطُ وَيَعِطُّ : نَصَحَ لَهُ || ذَكَرَهُ مَا يَحْمَلُهُ  
عَلَى التَّوْبَةِ إِلَى اللَّهِ وَإِصْلَاحِ السَّيْرِ .

الْوَعِظَةُ - ج وَعِظَاتٌ : المَرَّةُ مِنْ وَعِظَ || كَلَامُ الْوَاعِظِ  
وَعِظٌ - يُوَعِّظُ وَيَعِظُّ وَوَعِظًا وَوَعِظًا الْفَرَسُ : سَمِعَ مِنْ بَطْنِهِ  
صَوْتٌ إِذَا مَشَى .

وَعَكَ - يُوَعِّكُ وَيَعِكُّ وَوَعَكَةً الْحَرُّ : اشْتَدَّ || و - الرَّجُلُ :  
أَصَابَهُ أَلَمٌ مِنْ شِدَّةِ التَّعَبِ أَوْ الْمَرَضِ || و - تَهَ الْجُمَى :  
اشْتَدَّتْ عَلَيْهِ وَآذَتْهُ || و - وَعَكًا الشَّيْءُ : ذَكَّهُ ||  
و - الشَّيْءُ فِي التَّرَابِ : مَعَكَ وَمَرَعُهُ فِيهِ || و - تَرِ  
الْإِبِلُ عِنْدَ الْحَوْضِ : ازْدَحَمَتْ .

الْوَعَكُ - مَصَّ || الْوَعِكُ .  
الْوَعِكُ - الَّذِي أَصَابَتْهُ وَعَكَةٌ .

الْوَعَكَةُ - مَصَّ || المَرَّةُ مِنْ وَعَكَ || سَكُونُ الرِّيحِ وَاشْتِدَادُ  
الْحَرِّ || مَعْرَكَةُ الْأَبْطَالِ || الْوَقْعَةُ الشَّدِيدَةُ فِي الْجُرْيِ ||  
الْمَرَضَةُ || «وَعَكَةُ الْجُمَى» : اشْتِدَادُهَا || «وَعَكَةُ  
الْأَمْرِ» : شِدَّتُهُ .

وَعَلَّ - يُوَعِّلُ وَيَعِلُّ وَوَعَلًا الرَّجُلُ : أَشْرَفَ .

الْوَعْلُ - مَصَّ || و - ج أُوَعَالٌ وَوُعُولٌ : الشَّرِيفُ ||  
الْمَلْجَأُ || و - ج أُوَعَالٌ وَوُعُولٌ وَوَعْلٌ وَوَعْلَةٌ وَوَعْلَةٌ  
(وَالْأَخِيرَانِ اسْمًا جَمْعًا) (ح) : تَيْسُ الْجَبَلِ لَهُ قَرْنَانِ

الْوِظْفَةُ - ج وَظَائِفٌ وَوُظْفٌ : مَا يُعَيَّنُ مِنْ عَمَلٍ  
أَوْ طَعَامٍ أَوْ دَرَقٍ وَغَيْرِ ذَلِكَ || الْعَهْدُ وَالشَّرْطُ || الْمَنْصَبُ  
وَالخِدْمَةُ .

وَعَى - يُوَعِّي وَيَعِيُّ [وعى] الشَّيْءُ : جَمَعَهُ وَحَوَاهُ || و -  
الْحَدِيثُ : قَبْلَهُ وَتَدْبِيرُهُ وَحِفْظُهُ || و - الْأَمْرُ : عَمَلُهُ  
وَأَدْرَكُهُ ، يُقَالُ «لَا يَعْى مَا يَقُولُ» || و - تِ الْأُذُنُ :  
سَمِعَتْ || و - الْقَيْحُ فِي الْجَرْحِ : اجْتَمَعَ || و -  
الْجَرْحُ : سَالَ قَيْحُهُ || و - الْعَظْمُ : انْجَبَرَ بِمَدِّ كَسْرِ .  
الْوَعَى - [وعى] : الْجَلْبَةُ وَالْأَصْوَاتُ .

الْوِعَاءُ - ج أُوَعِيَةٌ وَجِجٌ أُوَاعٍ [وعى] : الْوِعَاءُ .  
الْوِعَاءُ - ج أُوَعِيَةٌ وَجِجٌ أُوَاعٍ : مَا يُوَعَى فِيهِ الشَّيْءُ  
أَيَّ يَجْمَعُ وَيَحْفَظُ .

الْوِعَائِيَّاتُ - [وعى] : «وِعَائِيَّاتُ الْبُزُورِ» ، وَيُقَالُ  
لَهَا أَيْضًا «مَسْتَوْرَاتُ الْبُزُورِ» : هِيَ النَّبَاتَاتُ الَّتِي تَكُونُ  
بُزُرَتِهَا دَاخِلَ غِلَافٍ بَدَلًا مِنْ أَنْ تَكُونَ عَارِيَةً ، كَاللُّوزِ .

الْوِعَاطُ - مَبَالِغَةٌ فِي الْوَاعِظِ .

الْوِعَاقُ - صَوْتٌ يُسْمَعُ مِنْ بَطْنِ الدَّابَّةِ إِذَا مَشَتْ أَوْ  
صَوْتُ كُلِّ شَيْءٍ .

وَعَبَّ - يُوَعِّبُ وَيَعِبُّ الشَّيْءُ : أَخَذَهُ بِأَجْمَعِهِ .

الْوَعْبُ - ج وَعَابٌ : الطَّرِيقُ الْوَاسِعُ .

وَعِثَّ - يُوَعِّثُ وَيَعِثُّ وَوَعِثًا وَوَعِثًا الطَّرِيقُ : تَعَسَّرَ سَلُوكُهُ ||  
و - الْأَمْرُ : ائْتَلَطَ وَفَسَدَ || و - وَعِثًا تِ يَدُهُ :  
انْكَسَرَتْ .

وَعِثَّ - يُوَعِّثُ وَيَعِثُّ وَوَعِثَةً الطَّرِيقُ : وَعِثَّ || و - الْأَمْرُ :  
وَعِثَّ .

الْوَعِثُ - مَصَّ || و - ج وَعِثٌ وَوَعِثٌ : الْعَظْمُ  
الْمَكْسُورُ || الْهَزَالُ || الْعَسِيرُ الْغَلِيظُ || الطَّرِيقُ الْغَلِيظُ  
الْعَسِيرُ || كُلُّ أَمْرٍ شَاقٍ || «أَمْرٌ وَعِثٌّ» : وَعِثٌّ .

الْوَعِثُ - «أَمْرٌ وَعِثٌّ» : مُخْتَلِطٌ وَفَاسِدٌ .

الْوَعِثَاءُ - الْمَشَقَّةُ وَالتَّعَبُ || كُلُّ خِصْلَةٍ مَكْرُوهَةٍ .

وَعَدَّ - يُوَعِّدُ وَيَعِدُّ وَوَعِدًا وَوَعِدَةً وَوَعُودًا وَوَعُودَةً  
فَلَانًا الْأَمْرَ وَبِالْأَمْرِ : قَالَ لَهُ إِنَّهُ يُجْرِيهِ لَهُ أَوْ يَنْبِلُهُ  
إِيَّاهُ || و - تِ الْأَرْضُ : رُجِي خَيْرُهَا || و - وَعِيدًا  
الرَّجُلُ : وَعَدَهُ شَرًّا وَتَهَدَّدَهُ || و - النَّحْلُ : هَدَرَ .

الْوَعْدُ - مَصَّ . قَبْلَ وَلَا يُجْمَعُ الْوَعْدُ وَقَبْلَ يُجْمَعُ عَلَى  
وُعُودٍ .

وَعَرَ - يُوَعِّرُ وَيَعْرُ وَوَعْرًا الْمَكَانُ : صَلَبَ وَصَعَبَ السَّيْرَ

قَوْبَانٍ مَنْحِيَانِ كَسِيفَيْنِ أَحَدِيَيْنِ .  
 الوَعِيلُ - ج أَوْعَالٌ وَوُعُولٌ وَوُعُلٌ وَوَعِيلَةٌ وَوَعِيلَةٌ (والأخيران  
 اسما جمع) (ح) : الوُعُلُ .  
 الوَعِيلُ - ج أَوْعَالٌ وَوُعُولٌ وَوُعُلٌ وَوَعِيلَةٌ وَوَعِيلَةٌ (والأخيران  
 اسما جمع) (ح) : الوُعُلُ .  
 الوَعِيلَةُ - الموضع المنبع من الجبل || و - من القميص :  
 عُرْوَتُهُ || «وَعِيلَةُ الإِبْرِيْقِ» : عُرْوَتُهُ الَّتِي يُعَلَّقُ بِهَا .  
 الوَعِيلَةُ - اسم جمع للوَعِيلِ || و - ج وَعِيَلَاتٍ وَوَعَالٍ  
 (ح) : مؤنث الوَعِيلِ .  
 وَعَمَّ - يَوْعَمُ الدِّبَارَ : حَيَّاهَا وَقَالَ لَهَا «انعمي» .  
 ومنه «عَمَّ صَبَاحًا» و «عَمَّ مَسَاءً» .  
 وَعَمَّ - يَوْعَمُ الدِّبَارَ : وَعَمَّهَا .  
 الوَعْوَاعُ - [وعوع] : مص || صوت ابن آوى أو الكلاب  
 || جماعة الناس إذا وعوعوا || الجهندان .  
 الوُعُوثُ - الشدة والشر .  
 وَوَعَى - وَوَعَى وَوَعَاكَ الْكَلْبُ أَوْ ابْنُ آوَى : عوى  
 وصوت || و - القوم : ضجوا || او - القوم : ززعهم .  
 الوَعْوَعُ - ج وَعَاوِعُ [وعوع] (ح) : ابن آوى || و -  
 (ح) : التعلب || الخطيب البليغ || المفازة || التبديان .  
 وَوَعِيَ - فلان : انتبه من نومه أو من غفلته (عامية) .  
 الوَعْيُ - [وعى] : مص || العقل الظاهر أو الشعور  
 الظاهر ؛ يقال «فَقَدَ وَعْيَهُ» و «استرجع وَعْيَهُ» ||  
 القبح || الجلبة والأصوات .  
 الوَعِيرُ - ج أَوْعَارُ : الوَعِيرُ .  
 الوَعِيْقُ - الوَعَاقُ .  
 الوَعْيُ - [وعى] : الحرب || الصوت والجلبة .  
 الوَعَالُ - المبالغ في الوصف ونحوه || البائع الذي  
 يُغَيُّ الثمن .  
 وَوَعَدَ - يَوْعِدُ الْقَوْمَ : خدمهم .  
 وَوَعَدَ - يَوْعِدُ وَوَعَادَهُ : كان ضعيف العقل دينيًا .  
 الوَعْدُ - قَدْحٌ مِنْ سَهَامِ الْمَيْسِرِ لَا حَظَّ لَهُ || الصَّيْدُ ||  
 و - ج أَوْغَادٌ وَوُغْدَانٌ وَوِغْدَانٌ : الضعيف العقل ||  
 الأحمق || الدَّيِّءُ || الصَّيِّءُ || خادم القوم || العبد .  
 الوَعْدَةُ - مؤنث الوَعْدِ .  
 وَوَعَرَ - يَوْعَرُ الْيَوْمَ : اشتدَّ حرُّهُ || و - تَهَّ الشَّمْسُ :  
 اشتدَّ وقعها عليه || و - صَدَّرَهُ عَلَى فُلَانٍ : توقَّد عليه  
 من الغيظ .

وَوَعَرَ - يَوْعَرُ وَوَعَرًا صَدَّرَهُ عَلَى فُلَانٍ : وَوَعَرَ .  
 وَوَعَرَ - تَوَعَّرًا [وَعَرَ] هُ عَلَيْهِ : أَغْرَاهُ بِالْحَقْدِ عَلَيْهِ .  
 الوَعْرُ - مص || الحِقْدُ والضَّغْنُ || العداوة || وَوَعَرَ  
 الجَيْشَ : أَصْوَاتُهُمْ وَجَلْبَتُهُمْ .  
 الوَعْرُ - مص || الحِقْدُ والضَّغْنُ || العداوة .  
 الوَعْرَةُ - المرَّةُ مِنْ وَوَعَرَ || شدَّةُ توقُّدِ الحَرِّ .  
 وَوَعَلَ - يَوْوَعُلُ : ذَهَبَ وَأَبْعَدَ || و - فِي الشَّيْءِ :  
 دَخَلَ فِيهِ وَتَوَارَى بِهِ || و - وَوَعَلًا وَوَعُولًا وَوَعَلَاتًا عَلَى  
 الْقَوْمِ : دَخَلَ عَلَيْهِمْ فَشَرِبَ مَعَهُمْ مِنْ غَيْرِ أَنْ يُدْعَى .  
 الوَعْلُ - مص || و - ج أَوْعَالٌ : الضعيف الدَّيِّءُ  
 الْمُقَصِّرُ || الداخِلُ عَلَى الْقَوْمِ فِي طَعَامِهِمْ وَشَرَابِهِمْ دُونَ  
 أَنْ يُدْعَى || المُدْعَى نَسْبًا كاذبًا || السَّيِّءُ الغدَاءُ ||  
 الشجر الملتف || الملجأ || الزَّوَانُ يَأْكُلُهُ الحَمَامُ .  
 الوَعْلُ - المُدْعَى نَسْبًا كاذبًا || السَّيِّءُ الغدَاءُ .  
 وَوَعَمَّ - يَوْعَمُ هُ : قَهْرُهُ || و - يَنْخَبِرُ : أَخْبَرَ بِهِ مِنْ  
 غَيْرِ أَنْ يَتَحَقَّقَهُ .  
 وَوَعَمَّ - يَوْعَمُ وَوَعَمًا عَلَيْهِ : حقد .  
 الوَعْمُ - مص || و - ج أَوْعَامٌ : الحقد الثابت في  
 الصدر ، يقال «رَجُلٌ وَوَعْمٌ» أَي حَقُودٌ || النَّفْسُ ||  
 الحرب والقتال .  
 الوَعْمُ - ج أَوْعَامٌ : الأحمق || ما تساقط من الطعام .  
 الوَعْيُ - [وعى] : الوَعْيُ .  
 الوَعِيرُ - لَحْمٌ يُشْتَوَى عَلَى الرَّمْضَاءِ || الوَعِيرَةُ .  
 الوَعِيرَةُ - اللَّبَنُ يَسْخَنُ بِالْحِجَارَةِ المَحْمَاةِ .  
 وَوَعَى - يَوْعَى [وَعَى] بِالْوَعْدِ أَوْ بِالْمَعْدِ : أْتَمَّهُ أَوْ حَافِظَ  
 عَلَيْهِ || و - النَّوْرُ : أَبْلَغُهُ || و - الشَّيْءُ : طَالَ ||  
 و - رِيشُ الجِنَاحِ : تَمَّ || و - وَوَعَى الشَّيْءُ : تَمَّ وَكَثُرَ ||  
 و - الدَّرْهُمُ المِثْقَالُ : عَدَلُهُ وَوَازَنَهُ ؛ يقال «هَذَا الشَّيْءُ  
 لَا يَفِي بِذَلِكَ» أَي يَقْصُرُ عَنْهُ وَلَا يُوَازِيهِ .  
 وَوَعَى - تَوَفَّى [وَفَى] الرَّجُلَ حَقَّهُ : أَعْطَاهُ إِيَّاهُ تَامًا .  
 الوَفَاءُ - [وَفَى] : مص || «مَاتَ عَنْ وَفَاؤِهِ» : مَاتَ  
 وَتَرَكَ مَالًا يَفِي بِمَا عَلَيْهِ .  
 الوَفَاةُ - ج وَفَاةٌ [وَفَى] : الموت .  
 الوَفَادُ - الكثير الوفود .  
 الوَفَادَةُ - مص || «أَكْرَمَ وَفَادَتُهُ» : اسْتَقْبَلَهُ اسْتِقْبَالًا  
 حَسَنًا .  
 الوِفاضُ - ج وَفُضَّ : الجِلْدَةُ تُوضَعُ تَحْتَ الرِّجْحِ ||

- المكان يُنْسِكُ الماء .  
 الوقاع - صِمَامُ القارورة .  
 الوقاعه - [وفه]: وظيفة الوافيه .  
 وَقَدَّ - يـ وَقْدًا وُوقُدًا وِوِقَادَةً وِوِقَادَةً إِلَى أَوْ عَلَى الْأَمِيرِ :  
 قدم وورد رسولاً .  
 وَقَدَّ - تَوَقَّدًا [وقد] فلاناً إلى أو على الأمير : أرسله .  
 الوَقْدُ - مص || و - ج وُقُودٌ : القوم يَفِدُونَ على الأمير  
 ونحوه || جَمْعُ الوَاقِدِ وهم القوم يجتمعون فيردون البلاد .  
 وَقَرَّ - يـ وَقَرًا وِوَقْرَةً لَهُ الْمَالُ : كَثُرَتْ وَأَتَمَّتْ || و - الثوب :  
 قطعه وإقراً || و - عِرْضَ فلانٍ : صانته ولم يشتمه ||  
 و - عَطَاءَكَ : رَدُّهُ عَلَيْكَ وهو راضٍ وغير مُتَسَخِّطٍ  
 أو هو مستقل له || و - وَقَرًا وُوقُورًا وِوَقْرَةً الْمَالُ أو الْمَتَاعُ :  
 كَثُرَ وَاتَّسَعَ .  
 وَقَرَّ - يُوَقِّرُ وَقَارَةً الْمَالُ أو الْمَتَاعُ : وَقَرَّ .  
 وَقَرَّ - تَوَقَّرًا [وقر] الشيء : كَثُرَ وجعله وَقَرًا || و -  
 لفلانٍ طعامه : كَمَلَهُ وجعله وإقراً || و - اللَّهُ حَفَظَهُ  
 من كذا : أَسْبَعَهُ || و - الثوب : قطعه وإقراً || و -  
 لفلانٍ عِرْضَهُ : صانته ولم يشتمه || و - الْمَالُ : لم  
 يُنْقِصَ مِنْهُ شَيْئًا || و - حَصَّةً من الْمَالِ : اسْتَبَقَهَا ||  
 و - الرَّجُلُ عِنْدَ الْعَامَّةِ : ضَدَّ أَسْرَفًا || و - فِي النِّفْقَةِ  
 عِنْدَ الْعَامَّةِ أَيْضًا : قَرَّ .  
 الوَقْر - مص || و - ج وُقُورٌ : الغنى || و - من الْمَالِ  
 أو الْمَتَاعِ : الْكَثِيرُ الْوَاسِعُ أو الْعَامُّ مِنْ كُلِّ شَيْءٍ .  
 الوُقْرَاءُ - الْمَلَأَى || «مَزَادَةٌ وَقْرَاءٌ» : وَالْمِرَّةُ الْجِلْدُ لَا  
 يَنْقُصُ مِنْ أَدِيمِهَا شَيْءٌ || «أُذُنٌ وَقْرَاءٌ» . عَظِيمَةٌ ||  
 «أَرْضٌ وَقْرَاءٌ» : لَمْ يَنْقُصْ مِنْ نَبْتِهَا شَيْءٌ .  
 الوُقْرَةُ - ج وَقَارٌ : الْمِرَّةُ مِنْ وَقَرٍ || الْكَثْرَةُ || مَا سَالَ  
 مِنَ الشَّعْرِ عَلَى الْأُذُنَيْنِ .  
 الوُقْرُ - ج أَوْفَارٌ وِوِقَارٌ : الْعَجَلَةُ || «مَكَانٌ وَقْرٌ» : مَرْتَفِعٌ .  
 الوُقْرُ - ج أَوْفَارٌ وِوِقَارٌ : الْعَجَلَةُ .  
 وَقَضَّ - يـ وَقْضًا وِوَقْضًا : أَسْرَعَ وَعَدَا .  
 الوُقْضُ - مص || و - ج أَوْقَاضٌ : الْعَجَلَةُ .  
 الوُقْضُ - مص || و - ج أَوْقَاضٌ : الوُقْضُ .  
 الوُقْضَةُ - ج وَقَاضٌ : الْمِرَّةُ مِنْ وَقْضٍ || وَعَاءٌ كَالْجَبَةِ  
 مِنَ الْجِلْدِ أَسْفَلُهَا مَسْتَوٍ || خَرِيطَةٌ يَحْمَلُ فِيهَا الرَّاعِي  
 زَادَهُ وَأَدَاتَهُ || النِّقْرَةُ بَيْنَ الشَّارِبِينَ تَحْتَ الْأَنْفِ .  
 الوُقْعَةُ - مِثْلُ السَّلَّةِ تُتَّخَذُ مِنَ الْخُوصِ أو الْعَرَاجِينِ ||
- صِمَامُ القارورة .  
 وَقَفَّ - يـ وَقْفًا الْأَمْرَ : صَادَقَهُ مُوَافِقًا || و - الْأَمْرُ :  
 كان صوابًا موافقًا للمراد .  
 وَقَفَّ - تَوَقَّفًا [وقف] الأمر : جعله موافقًا || و - بَيْنَ  
 الْقَوْمِ : أَصْلَحَ || و - هُ اللَّهُ : سَدَّدَهُ || و - هُ اللَّهُ  
 لِلْخَيْرِ : أَلْهَمَهُ .  
 وَقَفَّ - «وَقَفَّتْ لَهُ» : صَادَقَنِي وَلَقِينِي .  
 الوُقْفُ - مص || «وَقْفًا لِكَذَا» : طَبَقًا لَهُ ؛ بِحَسَبِ  
 كَذَا .  
 الوُقْفُ - مص || المطابقة بين الشيثين || قدر الكفاية .  
 وَقَفَّ - يـ وَقْفًا النَّصْرَانِيَّ : صار وإفها .  
 الوُقْفِيَّةُ - رُبَّةُ الوَاقِيوِ .  
 الوُقْفِي - ج أَوْفِيَاءٌ [وقفي] : النَّامُ || الْكَثِيرُ الْوَفَاءُ || الَّذِي  
 يُعْطِي الْحَقَّ وَيَأْخُذُ الْحَقَّ .  
 الوُقْفِيَّةُ - الوُقْفَةُ || خِرْقَةٌ يُمَسَّحُ بِهَا الْقَلَمُ .  
 الوُقْفِيُّ - الرِّبِيُّ .  
 وَقَيَّ - يـ وَقِيَّةً وِوَقِيَّةً وِوَقِيَّةً [وقي] فلاناً : صانته وسره  
 عن الأذى . تقول «وقاه الله السوء ومن السوء» ||  
 و - وَقِيًا الْفَرَسُ مِنَ الْحَفَا : وَجِي .  
 وَقَيَّ - تَوَقَّيَّةً [وقي] فلاناً : صانته وسره عن الأذى .  
 الوَقْيَاءُ - [وقي] : الوَقْيَاةُ .  
 الوَقْيَاءُ - [وقي] : الوَقْيَاةُ .  
 الوَقْيَاءُ - [وقي] : «رَجُلٌ وَقْيَاءٌ» : شَدِيدُ الْإِتْقَانِ .  
 الوَقَائِعُ - جَمْعُ الوَقْيَعَةِ || الْحَوَادِثُ ؛ يُقَالُ «الْوَقَائِعُ  
 الْيَوْمِيَّةُ» || «وَقَائِعُ الْعَرَبِ» : أَيَّامُ حُرُوبِهِمْ .  
 الوَقَاحُ - ج وَقُوحٌ وِوُقُوحٌ ، لِلْمَذَكَّرِ وَالْمُؤَنَّثِ : ذَوَا الوَقَاحَةِ ||  
 «حَافِرٌ وَقَاحٌ» : صَلْبٌ .  
 الوَقَادُ - مَا تُوَقَّدُ بِهِ النَّارُ .  
 الوَقَادُ - فَعَالٌ لِلْمَبَالِغَةِ || «رَجُلٌ وَقَادٌ» : ظَرِيفٌ  
 سَرِيعٌ تُوَقَّدُ الْقَلْبُ || «كَوَكَبٌ وَقَادٌ» : مُضِيٌّ شَدِيدُ  
 التَّوَقُّدِ .  
 الوَقَارُ - الرِّزَانَةُ وَالْحِلْمُ || الْعِظْمَةُ || و - مِنَ الرِّجَالِ :  
 ذُو الوَقَارِ .  
 الوَقَاصُ - وَاحِدُ الوَقَاقِصِ وَهِيَ شِبَالُكَ لِصَيْدِ الطَّيْرِ .  
 وَقَاعٌ - كَيْتَةٌ مُدَوَّرَةٌ عَلَى الْجَاعِرَتَيْنِ .  
 الوَقَاعُ - الَّذِي يَغْتَابُ النَّاسَ .  
 الوَقَاعَةُ - صَلَابَةٌ الْأَرْضِ لَا تَكَادُ تُنْشَفُ الْمَاءُ .

النار من الحطب ونحوه .  
 الوَقْد - مص || النار .  
 الوَقْدَة - المرة من وَقَدَ || أشدُّ الحرِّ .  
 وَقَرَ - يَقْرُ وَقْرًا تَأْدُنُهُ : ثقلت أو ذهب سمعه كَلَّهُ  
 وصمَّتْ أذنه || و- العَظْمُ : صدعه || و- وَقْرًا  
 ووُقُورَةً في بيته : جلس بوقار || و- قِرَّةٌ ووَقَارَةٌ ووَقْرًا  
 الرجلُ : وَقَرَ .  
 وَقَرَ - يَقْرُ وَقْرًا تَأْدُنُهُ : ثقلت أو ذهب سمعه كَلَّهُ  
 وصمَّتْ أذنه .  
 وَقَرَ - يَقْرُ وَقَارَةً ووَقَارًا الرجلُ : كان زينا ذا وَقَارٍ ||  
 ثبت .  
 وَقَرَ - تَأْدُنُهُ : وَقَرَتْ || و- العَظْمُ : أصابته وَقْرَةٌ  
 وصدع .  
 وَقَرَ - تَوْقِيرًا [وقر] للشيء : جعل له وقرات أي آثارًا ||  
 و- الشيخ : بجَلَهُ وعَظَّمَهُ || و- فلاتنا : جَرَّحَهُ ||  
 و- الدابة : سَكَّنَهَا .  
 الوَقْر - مص || و- ج وَقُر : الصدع في الساق ||  
 النقرة أو الصدع في الحجر أو العظم وغيرهما .  
 الوَقْر - ج أَوْقَار : الحبل الثقيل || السحاب المُثَقَّل  
 بالماء .  
 الوَقْر - من الرجال : ذو الوَقَار .  
 الوَقْرَة - ج وَقَرَات : المرة || النقرة أو الصدع في الحجر  
 أو العظم || « وَقْرَةُ الدهر » : شدته وخطبه || « الوَقَرَات » :  
 الآثار عموماً .  
 الوَقْرِي - راعي الغنم || مُقْتَنِي الغنم .  
 وَقَصَّ - يَوْقِصُ وَقْصًا : كسرهما || و- ت العُنُقُ :  
 انكسرت || و- ت ب الدابة : رمت به فكسرت  
 عُنُقَهُ || و- الشيء : عابه ونقصه .  
 وَقَصَّ - يَوْقِصُ وَقْصًا : قصرت عُنُقَهُ خِلْفَةً .  
 وَقَصَّ - الرجلُ : دَقَّتْ عُنُقَهُ .  
 وَقَصَّ - تَوْقِصًا [وقص] عُنُقَهُ : كسرهما || و- السبعُ :  
 أتخذ الوقيصة وأكلها || و- الطائر عند العائمة : أكل  
 الجيف || و- على النار : ألقى عليها صغار الحطب .  
 الوقص - مص || العيب || و- في العروض : إسقاط  
 الحرف الثاني المتحرك .  
 الوقص - مص || و- ج أَوْقاص : دِقَاقُ العيدان  
 التي تُشَبَّعُ بها النار .

الوقاعة - « وَقَاعَةُ السِّر » : موضع وقوع طرفه على  
 الأرض إذا أُزِيلَ .  
 الوقاعة - الوقاع .  
 الوقاف - المتأني || المُحْجِمُ عن القتال .  
 الوقافة - الهيب الذي يقف ولا يتقدم .  
 الوقاية - [وفي] : الوقاية .  
 الوقاية - [وفي] : الوقاية .  
 الوقاية - ما وقيت به الشيء .  
 وَقَبَّ - وَقَبًا : دخل في الوَقْبِ || و- الرجلُ :  
 أقبل وجاء || و- وَقَبًا ووُقُوبًا ت الشمس : غابت ||  
 و- الظلام : انتشر || و- القمر : دخل في ظلِّ  
 الكُسُوفِ || و- الرجلُ : غارت عيناه || و- ت  
 عيناه : غارتا .  
 الوَقْب - مص || و- ج وَقُوبٍ ووِقَابٍ : نقرة في  
 الصخرة يجتمع فيها الماء || كلُّ نقرة في الجسد كَنُقْرَةٍ  
 العين والكف || الكوة || و- ج أَوْقَاب : الأحمق ||  
 الدنيء .  
 الوُقْبَاء - « رَكِيَّةٌ وَقْبَاء » : غائرة الماء .  
 الوُقْبَة - النقرة في الصخر أو الجسد كالوَقْبِ || الكوة  
 العظيمة فيها ظل || أنقوعة الدهن والثريد ونحوهما .  
 وَقَتَّ - يَوْقِطُ الأَمْرَ : جعل له وقتًا يُفَعَّلُ فيه .  
 وَقَتَّ - تَوْقِيتًا [وقت] الأَمْرَ : جعل له وقتًا يُفَعَّلُ فيه ||  
 يَبِّنُ مقدار المدة لعمله .  
 الوَقْتُ - مص || و- ج أَوْقَات : المقدار من الزمن ||  
 « مع الوقت » : بالتَّسَادِي ، تدرجياً || « لَوْقِيهِ » :  
 لساعته ، فوراً || « أَوْقَاتُ السنة » : فصولها .  
 وَقَعَ - يَوْقِعُ وَقْعًا : قَلَّ حياؤه واجترأ على القبائح ||  
 و- حافر الدابة : صلب .  
 وَقَعَ - يَوْقِعُ وَقْعًا : وَقَعَ .  
 وَقَعَ - يَوْقِعُ وَقَاخَةً ووُقُوحَةً : وَقَعَ .  
 وَقَعَ - تَوْقِيحًا [وقع] الحوض : أصلحه بالطين والصفائح  
 || و- حافر الدابة : صلبه بالشحم المداب .  
 الوقع - القليل الحياء والمُجْتَرِئُ على القبائح .  
 وَقَدَّ - يَوْقِدُ ووُقُودًا ووَقْدَانًا وَقْدَةً : تَلَأَأَ ||  
 و- ت النار : اشتعلت .  
 وَقَدَّ - تَوْقِيدًا [وقد] النار : أشعلها .  
 الوَقْد - مص || النار || و- عند العائمة : ما تَوَقَّدُ به

الوقفاء - مؤنث الأوقص . وقد تُوصف بذلك العنق  
يقال «عُنُقُ وَقْصَاءٍ» .

وَقَعَ - وَوَقَعًا الشَّيْءُ مِنْ يَدِي : سقط || و - الحق :  
ثبت || و - القول عليهم : وَجَبَ || و - تِ الإبل :  
بركت || و - تِ الدواب : رِيضت || و - ربيع  
بالأرض : حصل وهو أول مطر يقع في الخريف ولا  
يقال سقط || و - الطير على شجر أو أرض : نزل ||  
و - في الشراك : حصل فيه || و - في أرض فلاة :  
صار فيها || و - الرجل في عمله : أصاب الرفق فيه ||  
و - في العمل : أخذ || و - الكلام في نفسه : أثر  
فيها || و - الأمر : حصل . يقال «وَقَعَ لَهُ وَقَعٌ»  
أي عرض له عارض || و - وَوَقَعًا وَوَقِيعَةً فِي فُلَانٍ :  
سببه وعابه واغتابه || و - وَقَعًا إِلَى كَذَا : ذهب وانطلق  
مسرعا || و - مِنْ كَذَا أَوْ عَنْ كَذَا : امتنع وتنجى ||  
و - النصل بالميقعة : حدده بها || و - البعير : كواه  
وَوَقَعَ أَي كَيْفَةً مَدَوَّرَةً عَلَى الْجَاعِرَيْنِ || و - وَقَعًا وَوَقِيعَةً  
بِالْأَعْدَاءِ : بالغ في قتالهم || يقال «وَقَعَ عِنْدَ فُلَانٍ  
مَوْقِعًا حَسَنًا» أَي نَالَ مِنْهُ حَقًّا وَمِنْزَلَةً || ويقال «هذه  
نَعْلٌ لَا تَقَعُ عَلَى رِجْلِي» أَي لَا تَنَاسِبُ رِجْلِي .

وَقَعَ - يَوْعُقُ وَقَعًا : حَقِي || اشتكى لحم قدمه من غلظ  
الأرض والحجارة .

وَقَعَ - فِي يَدِهِ : ندم (كسقط في يده) .

وَقَعَ - تَوَقَّعًا [وقف] الكتاب أو الصك : وضع اسمه  
في ذيله || و - العهد أو فرمان : رسم عليه طغراء  
السلطان || و - الكاتب الكتاب : حذف الفضول  
منه || و - المطر الأرض : أنبت بعضها دون بعض ||  
و - تِ الإبل : بركت || و - الرَّبْرُ ظَهَرَ الْبَعِيرِ : أثر  
فيه || و - ظَنَّهُ عَلَى الشَّيْءِ : قدره وأنزله || و - عَلَى  
فُلَانٍ : ألقى ظنه عليه || و - الصَّيْقَلُ عَلَى السِّيفِ :  
أقبل عليه بميقعته يُحَدِّدُهُ || و - تِ الحجارة حافره :  
قطعت سناجكها تقطيعًا || و - القوم : عرسوا أي نزلوا  
من السفر للاستراحة ثم يرتحلون .

الوقف - مص || وقعة الضرب بالشيء . تقول «سَمِعْتُ  
وَقَعَ حَافِرِ الدَّابَّةِ وَوَقَعَ الْمَطَرُ» || التأثير : يقال «كان  
لَهُ أَحْسَنُ وَقَعٍ فِي النَّفْسِ» || المكان المرتفع من الجبل ||  
السحاب المطمئع || الحصى الصغار || يقال «لفلانٍ  
وَقَعٌ عِنْدَ الْأَمِيرِ» أَي قَدْرٌ وَمِنْزَلَةٌ .

الوقف - مص || الحصى الصغار .

الوقف - المشتكى لحم قدمه من غلظ الأرض والحجارة ||  
السحاب المطمئع .

الوقف - «طير وقع» : وقوع .

الوقعة - ج وَقَعَات : المرة من وَقَعَ || الصدمة في الحرب ||  
النومة في آخر الليل || اسمٌ من وَقَعَ الطائر إذا نزل عن  
طيرانه || «وَقَعَةُ السِّيفِ» : نزوله بالضربة || و - عند  
العامَّة : ما يُؤْكَلُ بِمِرَّةٍ وَاحِدَةٍ .

الوقعة - النوع من وَقَعَ .

الوقعة - واحدة الوقع .

وَقَفَ - وَوَقْفًا وَوُقُوفًا : دام قائمًا وسكن || و - في  
المسألة : ارتاب || و - القارئ على الكلمة : نطق بها  
مسكنة الآخر قاطعًا لها عما بعدها || و - عَلَى الْأَمْرِ :  
فهمه وتبينه وأطلع عليه || و - وَقْفًا الدَّابَّةُ : جعلها  
تقف || و - هُ عَنِ الشَّيْءِ : منعه عنه || و - فِي وَجْهِهِ :  
قَامَهُ ، اعترض سبيله . ويقال «لَا يَقِفُ دُونَهُ شَيْءٌ»  
أَي لَا شَيْءٌ يَحُولُ دُونَهُ ، يعترض سبيله || و - عَلَى  
الحياد : لم ينحز إلى أية جهة أو فئة || و - الدار :  
حبسها في سبيل الله ؛ يقال «وَقَفَهَا لَهُ وَعَلَيْهِ» ||  
و - الْأَمْرَ عَلَى حُضُورِ فُلَانٍ : علق الحكم فيه بحضوره ||  
و - هُ عَلَى الذَّنْبِ : أطلعه عليه || و - الْقَدْرَ بِالْيَقَافِ :  
سكنها || و - عَلَيْهِ : عاينه || و - وَقَفَى النَّصْرَانِيُّ :  
خدم البيعة .

وَقَفَ - تَوَقَّفًا [وقف] هُ : أقامه || و - الْقَارِيءُ : علمه  
مواضع الوقف || و - الدَّابَّةُ : جعلها تقف || و -  
الجليش : وقفوا واحدًا بعد واحدٍ || و - الْفَرَسُ : جعل  
لَهُ وَقْفًا || و - الْمَرْأَةُ : جعل في يدها الوقف وهو السوار ||  
و - السَّرِجُ : أصلحه وجعله لا يعقر || و - الْحَدِيثُ :  
بيته || و - تِ الْمَرْأَةُ يَدَيْهَا بِالْحَتَاءِ : نقطت فيهما  
نقطًا || و - فُلَانًا عَلَى ذَنْبِهِ : أطلعه عليه .

الوقف - مص || قطع الكلمة عما بعدها || السوار من  
عاج أو السوار مطلقًا || و - عند أهل العروض : إسكان  
الحرف السابع المتحرك من الجزء ، كإسكان تاء مفعولات  
|| و - من الترس : ما يستدير بحافته من قرن أو حديد  
وغير ذلك || و - ج أَوْقَافٌ وَوُقُوفٌ عِنْدَ الْفُقَهَاءِ : هو  
حبس العين على ملك الواقف أو على ملك الله والتصدق  
بالمنفعة . يقال للموقوف أيضًا «وَقْفٌ» تسمية بالمصدر .

- الْوَقْفَةُ - المَرَّةُ من وَقَفَ || الرَّيْبُ || و - من الترس : كالْوَقْفِ .
- وَقَلَ - = وَقَلًا : رفع رَجُلًا وأثبت أخرى في الأرض || و - في الجبل : صَعَدَ فيه .
- الْوَقْلُ - من الخيل : الصاعِد .
- الْوَقْلُ - الحجارة || الكَرْبُ الذي لم يُسْتَمْتَصَ فبقبت أصوله بارزة في الجذع فأمكن المرتقي أن يرتقي فيها || و - من الخيل : الصاعِد .
- الْوَقْفَةُ - ج وَقَفَات : موضع الطائر ومحضته .
- الْوَقْوَقُ - [وقوق] : الجبان || و - (ح) : طائر لا يحضن بيضه بل يضعه في عش طائر آخر . أنواعه كثيرة || و - عند العامة : الرجل الذي يهدر ويتكلم كلامًا لا يُعْبَأُ به .
- الْوَقْوَاةُ - [وقوق] من الرجال : الميكنار وكذلك امرأة وَقْوَاةُ || و - عند العامة : المرأة التي تهدر وتتكلم كلامًا لا يُعْبَأُ به .
- الْوُقُودُ - ما تُوقَدُ به النار || مواد تتولد من احتراقها طاقة حرارية ، نحو « وقود الطائرة » .
- الْوُقُورُ - ج وَقُر ، للمذكر والمؤنث : ذو الوقار .
- الْوُقُوعُ - مص || « طَيْرٌ وَقُوعٌ » : نازلٌ على شجرٍ أو أرضٍ .
- وَقُوقٌ - وَقُوقَةٌ [وقوق] الرجلُ : ضعف || و - عند العامة فلانٌ : هذر وتكلم كلامًا لا يُعْبَأُ به || و - الكلبُ : نج || و - الطائرُ : صوتٌ .
- وَقِيَّ - يَوَقِي وَيَقِي [وقى] الفرسُ من الحفا : وجي .
- الْوَقِيَّةُ - ج وَقِيَّ وَوَقَايَا [وقى] : الأوقية .
- الْوَقِيحُ - « رَجُلٌ وَقِيحٌ الوجه » : صلَّبه أي قليلُ الحياء .
- الْوَقِيدُ - ما تُشْعَلُ به النار || و - عند العامة : النار .
- الْوَقِيرُ - الدليل المهان || العظم المصدوع || الجماعة من الناس || القطيع من الغنم || الثَّغْرَةُ العظيمة في الصخر تُمَسِّكُ الماء .
- الْوَقِيرَةُ - الثَّغْرَةُ العظيمة في الصخر تُمَسِّكُ الماء || « أذنٌ وَقِيرَةٌ » : أصابها الوقر .
- الْوَقِيمَةُ - واحدة الوقائص وهي ظهور عظام القَصْرَةِ : أي أصل العُنُقِ || الفريسة || و - عند العامة : الجيفة المنثنة .
- الْوَقِيحُ - ج وَقِيح : النصل المحدد || الحافر المُصَاب بالحجارة || المكان الصُّلْبُ لا يكاد يُنْتَفِخُ الماء || « وَقِيحُ الرَّجُلِ » : مَنْ جَاءَهُ مُلْتَجئًا إليه ، يقول له « أَنَا وَقِيمُكَ » .
- الْوَقِيمَةُ - ج وَقَاعٍ وَوَقَائِعُ : صدمة الحرب والقتال || اغتياب الناس || نَفْرَةٌ يستنقع فيها الماء || « وَقِيمَةُ الطائر » : موضع وقوعه الذي اعتاد إتيانه .
- الْوَقِيمَةُ - الطريدة إذا أُعِيَتْ فوقفت || كلُّ موضع حبسته الكلاب على أصحابه .
- وَكَيْ - = وَكِيًا [وكى] القربةُ : شدَّها بالوكاء .
- وَكَيْ - تَوَكَيْتُ [وكى] الفرسُ الميدانَ جريًا : ملأه .
- الوكاء - ج أوكية [وكى] : رباط القربة ونحوها || كلُّ ما شدَّ رأسه من وعاء ونحوه .
- الوَكَادُ - واحدة الوكائد وهي جبال أو سبور يُشدُّ بها البقر عند الحلب .
- الوَكَاةُ - ج وَكُفٌ : البرذعة .
- الوَكَالُ - الضعف والبلادة .
- الوَكَالُ - الوكال .
- الوَكَالَةُ - ج وَكَالَات : اسمٌ من التوكيل بمعنى التفويض والاعتماد || مؤسسة تجارية تهتمُّ بأمرٍ مختلفة ؛ يقال « وكالة سفريات » .
- الوَكَالَةُ - الوكالة .
- وَكَبَّ - = وَكَبًا قام وانتصب || و - على الأمر : واظب || و - وَكَبًا وَوَكُوبًا وَوَكَبَانًا : مشى في توكدة وتمهل .
- وَكَبَّ - يُوَكِّبُ وَوَكَبًا التوبُّ : وسخ .
- وَكَدَّ - = وَكُودًا بالمكان : أقام || و - وَكَدًا الشيءُ : قصده || و - العهد أو السَّرحُ : أوثقه وشدَّه .
- وَكَدَّ - تَوَكَّدًا [وكد] العهد أو السَّرحُ : وَكَدَّهُ .
- الوَكْدُ - السَّعي والجهد .
- الوَكْدُ - مص || المراد والقصد || المهم .
- وَكْرٌ - = وَكْرًا وَوَكُورًا الطائرُ : أُنِي وَكْرُهُ || و - الظبيُ : وثب || و - وَكْرًا هُ : ضرب أنفه بجمع يده .
- وَكْرٌ - تَوَكَّرًا [وكر] الطائرُ : اتخذ وَكْرًا .
- الوَكْرُ - مص || الوكْر || و - ج أُوَكْرٌ وَأُوَكَارٌ وَوَكُورٌ : عش الطائر .
- الوَكْرُ - ضَرْبٌ من العَدُو .



الوكري - الوكري || « ناقةً وكرى » : سريعة .  
الوكرة - الوكرة || و - ج وكر : عش الطائر || المرة  
من وكر .  
الوكرة - طعام يُعمل عند الفراغ من البناء .  
وكر - وكرًا ه : دفعه || ضربه بجمع الكف ||  
و - ه بالرمح : طعنه به || و - الرمح في الأرض :  
ركزه || و - أنفه : كسره || و - فلان : عدا || و -  
القربة : ملاءها .  
وكس - و - وكسًا الشيء : نقص || و - الشيء :  
نقصه || و - مال التاجر : ذهب .  
وكس - التاجر في تجارته : خسر في تجارته فذهب  
ماله .  
وكس - توكيسًا [وكس] الشيء : نقصه || و - فلانًا :  
ويخه .  
الوكس - مص || و - (فك) : منزل القمر الذي  
يخسف فيه || دخول القمر في نجم يكره || المدة  
والقيح في الجرح .  
وكع - و - وكعًا ه : لسهه || لدغته || بكته || و -  
أنفه : كسره .  
وكع - يوكع وكعًا : كان في صدر قديم ميلان نحو  
الخصر .  
وكع - يوكع وكعًا : لثوم || و - الشيء : اشتد  
وصلب .  
الوكعاء - مؤنث الأوكع لمن في صدر قديم ميلان  
نحو الخصر .  
وكف - و - وكفًا ووكيفًا ووكوفًا ووكفانًا وتوكافًا الدمع  
ونحوه : سال قليلًا قليلًا || و - البيت : قطر سقفه ||  
و - وكفًا ووكيفًا ت العين الدمع : أسالته .  
وكف - يوكف وكفًا الرجل : أثم || مال وجار .  
وكف - توكيفًا [وكف] الحمار : وضع عليه الوكاف ||  
و - الوكاف : عمله .  
الوكف - النطم .  
الوكف - مص || و - ج أوكاف : العرق || العيب ||  
الفساد || الضعف || مثل الجناح يكون على كنيف  
البيت || سفح الجبل || الثقل || الشدة .  
وكل - و - وكلًا ووكولًا إليه الأمر : سلمه وتركه وقوضه  
إليه واكتفى به .

وكل - توكيلًا [وكل] فلانًا : جعله وكيلًا .  
الوكل - العاجز الذي يكمل أمره إلى غيره ويتكل عليه .  
الوكيل - البليد || الجبان || العاجز .  
الوكلة - الوكل .  
وكن - و - وكنًا ووكونًا الطائر بيضه أو على بيضه :  
حصته || و - الطائر : دخل وكنه || و - وكنًا الرجل :  
جلس || سار شديدًا .  
الوكن - ج أوكن ووكن ووكون : عش الطائر .  
الوكنة - ج وكنات ووكنات ووكنات ووكن : الوكن .  
الوكنة - الوكن .  
الوكنة - الوكن .  
الوكنة - الوكن .  
الوكوك - [ووكوك] : الجبان || المتدحرج في مشيه .  
الوكوع - يقال « ووكوع لوكوع » أي لثيم .  
الوكوف - « سحاب وكوف » : يقطر سبله قليلًا قليلًا .  
ووكوك - ووكوكه [ووكوك] الحمام : هدر || و - فلان  
من الحرب : قرأ || و - الرجل : مشى متدحرجًا .  
الوكيد - الشديد || الوثيق || الثابت .  
الوكير - الوكرة .  
الوكيرة - الوكرة .  
الوكيع - الشديد المتين || « أمر وكيع » : مستحكم ||  
يقال « وكيع لوكيع » أي لثيم .  
الوكيل - ج وكلاء [وكل] : من يعتمد عليه في تدبير  
أمر أو يفوض إليه أمر عاجز || الجريء || مني وصيف  
به الله تعالى يكون بمعنى الرازق الكافي .  
وكى - و - وليًا [ولي] فلانًا : دنا منه وقرب (وهو قليل  
الاستعمال) || تبعه من غير فصل . يقال « جلست  
مما يليه » أي يقاربه .  
وكى - تولية [ولي] فلانًا الأمر : جعله واليًا عليه ||  
و - ه كذا : جعله تلوه || و - ه ظهره : جعله وراءه ||  
و - الشيء أو عن الشيء : أعرض وابتعد عنه || و -  
هاربًا : أدبر || و - الرطب : أخذ في الهيج || و -  
عن زيد بوده : تغير عليه .  
الولاية - [ولي] : المحبة والصدقة || القرب والقربة ||  
التصرة || الملك || ميراث يستحقه المرء بسبب عتق  
شخص في ملكه أو بسبب عقد المولاة .  
الولاية - [ولي] : القرابة .

تِ الإِبِلُ: أُسْرِعَتْ .  
 وَلَجَ - وَوَلَعًا بِحَقِّهِ: ذَهَبَ بِهِ || و - وَلَعًا وَوَلَعَانًا:  
 كَذَبَ || اسْتَخَفَّ عَدُوًّا .  
 وَلَجَ - يَوْلَعُ وَيَلَعُ وَلَعًا وَوَلُوعًا بِهِ: أَحْبَبَهُ وَعَلِقَ بِهِ  
 شَدِيدًا .  
 وَلَجَ - بِهِ: أُغْرِي بِهِ .  
 وَلَجَ - تَوْلِيعًا [وَلَجَ] هُ بِفُلَانٍ: أَغْرَاهُ بِهِ || و - النَّارَ  
 عِنْدَ الْعَامَّةِ: أَشْعَلَهَا || و - جَسَدَهُ: يَرِصُهُ || و -  
 الثَّوْرَ: اسْتَطَالَ بَلْقَهُ .  
 الْوَلَجُ - مَصَّ || الْكُذْبُ .  
 الْوَلِيعُ - الشَّدِيدُ الْوَلُوعُ وَالتَّعَلُّقُ .  
 الْوَلْعَةُ - عِنْدَ الْعَامَّةِ: الْقَبْسَةُ مِنَ النَّارِ .  
 الْوَلْعَةُ - مَنْ يَوْلَعُ بِمَا لَا يَنْبَغُ .  
 وَلَجَ - وَوَلَعًا وَوَلُوعًا وَوَلَعَانًا الْكَلْبُ الْإِنْيَاءُ أَوْ فِي  
 الْإِنْيَاءِ: شَرِبَ مَا فِيهِ بِأَطْرَافِ لِسَانِهِ أَوْ أَدْخَلَ فِيهِ لِسَانَهُ  
 وَحَرَّكَهُ .  
 وَلَجَ - يَلِجُ وَيَوْلِجُ وَيَلِجُ وَلِجًا وَوَلِجًا وَوَلُوعًا وَوَلَعَانًا  
 الْكَلْبُ الْإِنْيَاءُ أَوْ فِي الْإِنْيَاءِ: وَلَجَ .  
 الْوَلْعَةُ - الْمُرَّةُ مِنْ وَلَجَ || الدَّلْوُ الصَّغِيرَةُ .  
 وَلَفًا - وَوَلَفًا وَوَلَفَانًا وَوَلَفَانًا وَوَلَفَانًا: تَتَابَعُ ||  
 و - وَوَلَفًا الْقَوْمُ: جَاؤُوا مَعًا .  
 الْوَلْفُ - الصَّاحِبُ || الصَّدِيقُ (أَوْ هِيَ عَامِيَّةٌ) .  
 وَلَةً - وَوَلَهًا: حَزَنٌ شَدِيدٌ حَتَّى كَادَ يَذْهَبُ عَقْلُهُ ||  
 تَحِيرٌ مِنْ شِدَّةِ الْوَجْدِ || و - الصَّبِيُّ إِلَى أُمِّهِ: فَرَعَ إِلَيْهَا ||  
 و - تِ الْأُمُّ إِلَى وَلَدِهَا: حَنَّتْ إِلَيْهِ || و - مِنْهُ:  
 خَافَ .  
 وَلَةً - يَوْلَهُ وَوَلَهًا: وَلَةً .  
 وَلَةً - تَوْلِيهَا [وَلَهُ] الرَّجُلُ: أَوْقَعَهُ فِي الْوَلَهِ || و - الْحَزْنَ  
 أَوْ الْوَجْدَ فَلَانًا: صَبَّرَهُ وَإِلَيْهَا || و - الْمَرْأَةُ: فَرَّقَ بَيْنَهَا  
 وَبَيْنَ وَلَدِهَا .  
 الْوَلَهِيُّ - مَوْتٌ الْوَلَهَانُ .  
 الْوَلَهَانُ - الْوَالِي .  
 الْوَلُوجُ - الْكَثِيرُ الْوَلُوجُ .  
 الْوَلُودُ - مِنَ الشَّاءِ جِ وَوُلْدٌ: الْوَالِدَةُ || الْكَثِيرَةُ الْوَالِدُ .  
 الْوَلُودِيَّةُ - الصَّيْحَرُ || قَلَّةُ الرِّفْقِ وَالْعِلْمِ بِالْأُمُورِ كَمَا يَفْعَلُ  
 الصَّبِيَانُ || الْجَفَاءُ .  
 الْوَلُودِيَّةُ - الْوَلُودِيَّةُ .

الْوَلَاجُ - جِ وُلِجٌ وَوُلُوجٌ: الْبَابُ || الْوَادِي وَالْغَامِضُ  
 مِنَ الْأَرْضِ .  
 الْوَلَاجُ - الْكَثِيرُ الْوُلُوجُ .  
 الْوَلَادَةُ - مَبَالِغَةٌ فِي الْوَالِدَةِ .  
 الْوَلَّاسُ - (ح): الذَّنْبُ .  
 الْوَلَّافُ - مَصَّ || نَوْعٌ مِنَ الْعَدُوِّ فِيهِ تَقَعُ الْقَوَائِمُ مَعًا .  
 الْوَلَّايَةُ - [وَلِي]: مَصَّ || و - جِ وَوَلَّايَاتُ: الْبِلَادُ  
 الَّتِي يَتَسَلَّطُ عَلَيْهَا الْوَالِي || الْقَرَابَةُ .  
 الْوَلَّايَةُ - [وَلِي]: مَصَّ || الْخِطَّةُ وَالْإِمَارَةُ وَالسُّلْطَانُ ||  
 الْبِلَادُ الَّتِي يَتَسَلَّطُ عَلَيْهَا الْوَالِي || الْقَرَابَةُ .  
 الْوَلْتُ - مَصَّ || الْعَهْدُ غَيْرُ الْأَكِيدِ || الْقَلِيلُ مِنَ الْمَطَرِ ||  
 فَضْلَةُ النَّيْذِ فِي الْإِنْيَاءِ || أَثَرُ الرَّمْدِ .  
 وَوَلَجَ - وَوُلُوجًا وَوَلِجَةً الْبَيْتَ: دَخَلَهُ || و - الشَّيْءَ  
 فِي غَيْرِهِ: دَخَلَ فِيهِ .  
 وَوَلَجَ - الرَّجُلُ: أُصِيبَ بِالْوَالِجَةِ .  
 وَوَلَجَ - تَوْلِيجًا [وَلَجَ] هُ وَإِلَيْهِ الْأَمْرُ: سَلَّمَهُ إِلَيْهِ ||  
 و - الْمَالَ: جَعَلَهُ فِي حَيَاتِهِ لِبَعْضِ أَوْلَادِهِ فَيَسْمَعُ  
 النَّاسُ فَيَنْكُفُّونَ عَنْ سُؤَالِهِ .  
 الْوَلِجُ - جَمْعُ وَوَلَجٍ || الْوَالِحِيُّ || الْأَرِيقَةُ || مَغَارِفُ  
 الْعَسَلِ .  
 الْوَلِجُ - الطَّرِيقُ فِي الرَّمْلِ .  
 الْوَلِجَةُ - الْكَثِيرُ الْوُلُوجُ .  
 الْوَلِجَةُ - جِ أَوْلَاجٌ وَوَلِجٌ وَوَلِجَاتٌ: مَوْضِعُ الْوُلُوجِ ||  
 مَنَعُفٌ الْوَادِي || كَهْفٌ يَسْتُرُ فِيهِ الْمَأْرُونُ مِنَ مَطَرٍ  
 وَغَيْرِهِ .  
 وَوَلَدَ - يَوْلِدُ وَوَلَدًا وَوَلَادَةً وَإِلَادَةً وَمَوْلِدًا تِ الْأُنْثَى:  
 وَضَعَتْ حَمْلَهَا || و - تِ الْأَرْضُ الْبَاتِ: أَخْرَجَتْهُ .  
 وَوَلَدَ - تَوْلِيدًا [وَلَدَ] تِ الْقَابِلَةُ الْمَرْأَةُ: تَوْلَتْ وَوَلَدَتْهَا ||  
 و - الشَّيْءَ مِنَ الشَّيْءِ: أَنْشَأَهُ مِنْهُ || و - الْكَلَامَ  
 أَوْ الْحَدِيثَ: اسْتَحْدَثَهُ || و - الْوَلَدَ: رَبَّاهُ .  
 الْوَلْدُ - جِ أَوْلَادٌ وَوَلْدَةٌ وَإِلْدَةٌ وَوُلْدٌ: الْوَلْدُ .  
 الْوَلْدُ - جِ أَوْلَادٌ وَوَلْدَةٌ وَإِلْدَةٌ وَوُلْدٌ: الْوَلْدُ .  
 الْوَلْدُ - جِ أَوْلَادٌ وَوَلْدَةٌ وَإِلْدَةٌ وَوُلْدٌ: الْوَلْدُ .  
 الْوَلْدُ - جِ أَوْلَادٌ وَوَلْدَةٌ وَإِلْدَةٌ وَوُلْدٌ: كَلُّ مَا وُلِدَ .  
 وَيُطْلَقُ عَلَى الذَّكَرِ وَالْأُنْثَى وَالْمُنْثَى وَالْجَمْعِ: وَهُوَ مَذْكَرٌ .  
 وَوَلَسَ - يَوْلَسُ [وَلَسَ] الرَّجُلُ: خَدَعَهُ وَخَانَهُ || و -  
 الْحَدِيثَ: عَرَّضَ بِهِ وَلَمْ يَصْرَحْ || و - وَوَلَسًا وَوَلَسَانًا

الْوَلُوع - الشديد الولوع والتعلق .  
 الْوَلُوع - اسم ما يُولَع .  
 الْوَلُوف - البرق المتتابع اللعنان .  
 الْوَلْوَيْثِيَا - (ن): نبات من عَرَبِيَّاتِ الْبُرُورِ، له ساق تظهر قليلاً فوق التربة وتظل ببطء . ينمو في بعض مناطق أفريقيا الجنوبية .  
 وَوَلْوَلٌ - وَوَلْوَالٌ [ولول] ت: المرأة : دعت بالويل || أَعْوَلَتْ || و - ت: القوس : صَوَّت .  
 وَوَلِيٌّ - وَوَلِيَاً [ولي] فلاناً : دنا منه وقرب || تبعه من غير فصل || و - وَوَلَايَةٌ وَوَلَايَةٌ الشَّيْءِ أَوْ عَلَيْهِ : قام به وملك أمره || و - الرَّجُلُ أَوْ عَلَيْهِ : نصره || و - الْبَلَدُ : تسلط عليه || و - وَوَلَايَةُ الرَّجُلِ : أجبته .  
 وَوَلِيٌّ - [ولي] المكان : مطر بالولي .  
 الْوَلِيٌّ [ولي] : مص || المطر بعد المطر || القرب . يقال « دارة وولي داري » أي قريبة منها .  
 الْوَلِيَّةُ - ج أولياء [ولي] : كل من ولى أمر أحد || المحبب || الصديق || النصير || الحليف || الجار || التابع || الصهر || و - عند المسلمين : كالفديس عند النصارى || « وولي العهد » : وريث الملك || « وولي اليتيم » : الذي يلي أمره ويقوم بكفاليته || « وولي النعمة » : المحسن || و - ج أولية : المطر يسقط بعد المطر .  
 الْوَلِيَا - مُثَنَاءُ الْوَلِيَّانِ ، ج الْوَلِيَّاتِ وَالْوَلِيَّاتِ [ولي] : مؤنث الأولى .  
 الْوَلِيَّةُ - ج وَوَلِيَّاتٍ وَوَلَايَاً [ولي] : مؤنث الولي || القرب || البرذعة || « دار وولي » : قرية .  
 الْوَلِيَّةُ - الدخيلة || بطانة الإنسان وخاصته أو من يتخذ معتداً عليه من غير أهله .  
 الْوَلِيدُ - ج وَوَلْدَةٌ وَوَلْدَانٌ : المولود || الصبي || العبد || « وليد ساعته » : ابن ساعته ، عابث ووقتي || « أم الوليد » : كنية الدجاجة .  
 الْوَلِيدَاتُ - [ولد] : تصغير لذات التي هي جمع لدة لليرب .  
 الْوَلِيدَةُ - ج وَوَلِيدٌ : مؤنث الوليد .  
 الْوَلِيدُونَ - [ولد] : تصغير لبون التي هي جمع لدة لليرب .  
 الْوَلِيدِيَّةُ - [ولد] : يقال « فعل ذلك في وليديته » أي في الحالة التي كان فيها وليداً .

الْوَلِيْف - مص || الْوَلَاْف || البرق المتتابع اللعنان || الأليف ، أو هي عامية بهذا المعنى الأخير .  
 الْوَلِيْسَةُ - ج وَوَلَاِيْمٌ : كل طعام يتخذ لجمع أو لدعوة .  
 وَوَلْمٌ - وَوَلْمٌ [وما] بحاجبه أو بيده أو غير ذلك : أشار .  
 وَوَلْمَةٌ - [وما] بحاجبه أو بيده أو غير ذلك : أشار .  
 وَوَلْمٌ - وَوَلْمٌ وَوَلْمٌ وَوَلْمٌ : ملح خفيفاً .  
 وَوَلْمٌ - وَوَلْمٌ وَوَلْمٌ : أجبته .  
 الْوَلِيْمِيُّ - المحبوب .  
 وَوَلْمٌ - وَوَلْمٌ [ون] الدُّبَابُ : طن طينياً حاداً متواصلًا (عامية) .  
 الْوَلْمٌ - الضعف || و - (م) : الصنج الذي يضرب بالأصابع .  
 وَوَلْمٌ - وَوَلْمٌ وَوَلْمٌ وَوَلْمٌ وَوَلْمٌ [ولي] : قتر وضعف وكل وأعبا || و - ه : تركه || و - عن كذا : تركه وأهمله || و - ت : السحابة : أمطرت || و - الكم : شمرة .  
 وَوَلْمٌ - وَوَلْمٌ [ولي] : لم يجد في العمل .  
 الْوَلْمَاءُ - [ولي] : الفترة .  
 الْوَلْمَاءُ - [ولي] : اللؤلؤة أو الدرّة || « امرأة وناة » : بطيئة الحركات .  
 وَوَلْمٌ - وَوَلْمٌ [ونب] ه : وبحة .  
 الْوَلْمُج - (م) : المعرف ، وهو الميزهر والعود ، وقيل هو ضرب من الصنج ذو الأوتار وغيره (فارسية) .  
 الْوَلْمُوتَةُ - [ولي] : الاسترخاء في العقل .  
 وَوَلْمٌ - وَوَلْمٌ وَوَلْمٌ وَوَلْمٌ وَوَلْمٌ [ولي] : ولى بمعانيه كلها .  
 الْوَلْمِيُّ - [ولي] : الدر .  
 الْوَلْمِيَّةُ - [ولي] : اللؤلؤة أو الدرّة .  
 الْوَلْمِيَّةُ - (ن) : نبتة من فصيلة السحلبيات ، أصلها من أميركا الوسطى ، تُزْرَع بكثرة في بعض البلدان الحارة من القارتين القديمة والجديدة . ثمرها ذكي الرائحة لطيفها . يُسْتَخْرَج منه مطيب للأطباق الحلوة كالشوكولاته .  
 وَوَلْمٌ - وَوَلْمٌ [وهي] الثوب : انشق وتخرق || و - الشيء : استرخى رباطه || بلي || ضعف || و - الحائط : كاد يسقط || سقط || و - السحاب : انشق شديداً ||

وهو يريد غيره .  
 وَهَلَّ - يُوَهِّلُ وَهَلًّا : ضَعُفَ || فَرَعَ || و - إليه :  
 فَرَعَ إِلَيْهِ || و - في الأمرِ أو عنه : غلظ فيه ونسيه .  
 وَهَلَّ - تَوَهَّيلاً [وهل] هُ : خَوْفُهُ وَفَزَعَهُ .  
 الْوَهْلُ - الْفَرَعُ .  
 الْوَهْلُ - الْفَرَعُ .  
 الْوَهْلَةُ - الْفَرَعَةُ || يقال « لَقِيْتُهُ أَوْلًا وَهَلَّةً » أي أَوْلًا  
 شيء .  
 الْوَهْلَةُ - يقال « لَقِيْتُهُ أَوْلًا وَهَلَّةً » أي أَوْلًا شيء .  
 وَهَمَّ - وَهْمًا في الشيء : ذهب إليه وهمه وهو يريد  
 غيره || و - الشيء : تَمَثَّلَهُ وَتَخَيَّلَهُ وَتَصَوَّرَهُ .  
 وَهَمَّ - يَوْمٌ وَهْمًا في الحساب : غلظ فيه وسها .  
 وَهَمَّ - تَوَهَّيماً [وهم] هُ : أَرْقَعَهُ في الوهم .  
 الْوَهْمُ - مص || و - ج أَوْهَام : ما يقع في القلب من  
 الخاطر . وَيُطَلَّقُ عَلَى الْقُوَّةِ الْوَهْمِيَّةِ وَهِيَ مِنَ الْخَوَاسِ  
 الْبَاطِنَةِ الَّتِي مِنْ شَأْنِهَا إِدْرَاكُ الْمَعَانِي الْجَزِيئَةِ الْمُتَعَلِّقَةِ  
 بِالْمَحْسُوسَاتِ كَشَجَاعَةِ زَيْدٍ وَسَخَاوِهِ . وَهَذِهِ الْقُوَّةُ هِيَ  
 الَّتِي تُتَذَكَّرُ فِي الشَّاةِ مَثَلًا أَنَّ الذَّنْبَ مَهْرُوبٌ مِنْهُ ،  
 وَفِي الْأَنْثَى أَنَّ الْوَلَدَ مَعْطُوفٌ عَلَيْهِ || و - عند العامة :  
 الاحتساب والخوف || و - ج أَوْهَامٌ وَوَهْمٌ وَوُهْمٌ :  
 الطريق الواسع || الرَّجُلُ الْعَظِيمُ .  
 الْوَهْمِيُّ - الْمُنْتَسَبُ إِلَى الْوَهْمِ .  
 وَهَنَ - وَهْنًا : ضَعُفَ في الأمرِ أو العملِ أو البدنِ ||  
 دخل في الوهن من الليل || و - هُ : أضعفه .  
 وَهِنَ - يَهِنُ وَهْنًا وَوَهْنًا : بِمَعْنَى وَهْنٍ || و - يَوْهِنُ  
 وَهْنًا : بِمَعْنَى وَهْنٍ .  
 وَهِنَ - يَوْهِنُ وَهْنًا وَوَهْنًا : ضَعُفَ في الأمرِ أو العملِ  
 أو البدنِ .  
 وَهِنَ - تَوَهَّيْنَا [وهن] هُ : ضَعَّفَهُ .  
 الْوَهْنُ - مص || الضعف في العملِ أو الأمرِ أو البدنِ ||  
 و - من الرجال أو الإبل : الغليظ القصير || و - من  
 الليل : نحو منتصفه أو بعد ساعة منه .  
 الْوَهْنُ - الضعف في العملِ أو الأمرِ أو البدنِ .  
 الْوَهْوَاهُ - [وهوه] : الْأَسَدُ الْمَرْدَّدُ فِي زَيْبِهِ || و - من  
 الخيل : الْوَهْوَهُ || « رَجُلٌ وَهْوَاهٌ » : مَنْخُوبٌ الْفَوَادِ  
 أَي جبان .  
 الْوَهْوَبُ - الْوَهَابُ .

و - الرَّجُلُ : حَمَقُ .  
 الْوَهَّابُ - مَبَالِغَةُ الْوَاهِبِ .  
 الْوَهَّابَةُ - الْوَهَّابُ .  
 الْوَهَّاجُ - الشَّدِيدُ الْوَهْجُ ، يُقَالُ « نَوَّرَ وَهَّاجٌ » || « نَجْمٌ  
 وَهَّاجٌ » : وَقَادَ . وَكَذَا سِرَاجٌ وَهَّاجٌ || « ذَهَبٌ وَهَّاجٌ » :  
 لَمَّاعٌ .  
 الْوَهَّاصُ - الْمِعْطَاءُ .  
 الْوَهَّافَةُ - طَرِيقَةُ الْوَاهِبِ .  
 وَهَبَ - وَهَبًا وَوَهَبًا وَهَبَةً الْمَالَ فَلَانًا وَفَلَانًا : أَعْطَاهُ  
 إِيَّاهُ بِلَا عَوْضٍ (وَقِيلَ إِنَّ وَهَبًا لَا يَتَعَدَّى بِنَفْسِهِ إِلَى  
 مَفْعُولِيَّةٍ إِلَّا إِذَا ضُمِّنَ مَعْنَى جَعَلَ) || و - الرَّجُلُ :  
 غَلَبَهُ في العطاء والهبة || « هَبَّ » : رَاجِعُهَا فِي مَحَلِّهَا .  
 وَهَبَ - وَهَبًا وَوَهَبًا وَهَبَةً الرَّجُلُ : غَلَبَهُ في العطاء  
 والهبة .  
 وَهَجَّ - وَهَجًا وَوَهِيَجًا وَوَهَجَانًا تِ النَّارِ أَوِ الشَّمْسِ :  
 اتَّقَدَّتْ .  
 الْوَهْجُ - اتَّقَادُ النَّارِ وَالشَّمْسِ || حَرَمًا مِنْ بَعِيدٍ ||  
 « وَهَجُ الطَّيْبِ » : انْتِشَارُهُ وَارْجُهُ .  
 الْوَهْجُ - « يَوْمٌ وَهْجٌ » : شَدِيدُ الْحَرِّ .  
 وَهَدَّ - تَوَهَّيْدًا [وهد] لَهُ الْفَرَّاشَ : مَهَّدَهُ .  
 الْوَهْدُ - ج أَوْهَدٌ وَوُهْدَانٌ : الْأَرْضُ الْمُنخَفِضَةُ .  
 الْوَهْدَةُ - ج وَهَادٌ وَوَهْدٌ : الْأَرْضُ الْمُنخَفِضَةُ || الْهَوَّةُ  
 فِي الْأَرْضِ .  
 وَهَصَّ - وَهْصًا الشَّيْءَ الرَّخْوَ : كَسَرَهُ وَدَفَّقَهُ || وَطَيْتُهُ  
 وَطًا شَدِيدًا || رَمَاهُ بِعَنْفٍ || ضَرَبَ بِهِ الْأَرْضَ || شَدَخَهُ .  
 الْوَهْصَةُ - الْمَرَّةُ مِنْ وَهْصٍ || مَا اطْمَأَنَّ مِنَ الْأَرْضِ .  
 وَهَفَّ - وَهْفًا وَوَهْفًا إِلَى كَذَا : دَنَا || و - لَهُ شَيْءٌ  
 مِنَ الدُّنْيَا : عَرَضَ لَهُ وَبَدَأَ || و - النَّبَاتُ : اخْضَرَ  
 وَأَوْرَقَ || و - وَهْفًا وَوَهْفَةً النَّصْرَانِيُّ : قَامَ بِخِدْمَةِ  
 الْبَيْعَةِ .  
 الْوَهْفِيَّةُ - الْوَهْفَةُ .  
 وَهَقَّ - وَهَقًا الدَّابَّةُ : جَعَلَ الْوَهَقَ فِي عُنُقِهَا || و -  
 هُ عَنْ كَذَا : حَبَسَهُ .  
 الْوَهْقُ - ج أَوْهَاقٌ : حَبْلٌ فِي طَرْفِهِ أَنْشُوطَةٌ يُطْرَحُ  
 فِي عُنُقِ الدَّابَّةِ حَتَّى يُتَوَخَّدَ .  
 الْوَهْقُ - ج أَوْهَاقٌ : الْوَهْقُ .  
 وَهَلَّ - يَهْلُ وَيُوَهِّلُ وَهَلًّا إِلَى الشَّيْءِ : ذَهَبَ إِلَيْهِ وَهْمَهُ

الْوَهُون - الضعيف .

وَهْوَةٌ - وَهْوَةٌ [وهوه] في صوته : رَدَدَهُ حَزَنًا أَوْ جَزَعًا ||  
و - الأَسَدُ في زَيْرِهِ : رَدَدَهُ .

الْوَهْوَه - [وهوه] من الخليل : النشيط الحديد .

وَهِيَّ - يَهِيَّ رَهْبًا [وهي] : وَهَى بِمَعَانِيهِ كَلِّهَا .

الْوَهْي - مص || و - ج وَهْيٍ وَأَوْهِيَّةٌ : الشَّقُّ في الشَّيْءِ .

الْوَهْيَةُ - [وهي] : المَرَّةُ من وَهَى وَوَهِيَّ || الشَّقُّ في الشَّيْءِ .

الْوَهِيح - مص || التوقُّدُ || « وَهِيحُ الطَّيِّبِ » : انْتِشَارُهُ .

وَهْيٌ - كلمة تعجَّبُ نحو « وَيُّ لَزِيدٍ » أي أُعْجِبُ بِهِ ||

وتَأْتِي للزجر ويكنى بها عن الويل ؛ تقول « وَنَكَ اسْتَمِعْ

قَوْلِي » والأصل ويلك ، وعن التهديد نحو « وَيُّ بَكَ

يا فلان » .

وَهْبٌ - [ويب] : كلمة يرثى وَيْلٌ زَنْةٌ ومعنى .

الْوَيْتَةُ - [ويب] : البَلِيَّةُ || الفضيحة || اثنا عشر وعشرون

أو أربعة وعشرون مَدًّا .

وَوَيْحٌ - [ويح] : كلمة ترحم وتوجع || وقد تأتي بمعنى

المدح والتعجب || وقيل إنها وَيْلٌ . تقول « وَوَيْحٌ لَزِيدٍ

وَوَيْحًا لَزِيدٍ وَوَيْحَةً » . ورفعهُ على الإبتداء ونصبهُ

بإضمار فعل كأنك قلت أَلْزَمَهُ اللهُ وَوَيْحًا .

الْوَيْسَارِيَا - (ن) : نبات معترش من فصيلة القُرْبِيَّاتِ ؛

يحمل أزهارًا كبيرة زرقاء ضاربة إلى البنفسجي ، تتدلَّى

في عناقيد . مرغوب فيه لسر الجدران وغيرها .

وَيْتَكَ - كلمة تعجَّبُ مركبة من وَيٍّ وكاف الخطاب .

وَيْلٌ - تَوَيْلًا [ويل] فلانًا أو لفلانٍ : أَكْثَرُ لَهُ من ذكر

الويل .

الْوَيْلُ - [ويل] : حلول الشرِّ || الهلاك || يُدْعَى بِهِ

لن وقع فيهلكة يستحقها . يقال « وَوَيْلٌ وَوَيْلٌكَ

وَوَيْلِي وَوَيْلٌ لَزِيدٍ وَوَيْلًا لَهُ » . فالنصب على إضمار

الفعل تقديره « أَلْزَمَكَ اللهُ وَوَيْلًا » . والرفع على الإبتداء .

هذا إذا لم تُضَيِّفْهُ . فأمَّا إذا أَضَفْتَ فليس إلَّا النصب

لأنك لو رفعتهُ لم يكن له خبر .

الْوَيْلَةُ - ج وَوَيْلَاتٌ [ويل] : البَلِيَّةُ || الفضيحة .

وَوَيْلُمٌ - كلمة مركبة أصلها « وَوَيْلٌ لِأُمِّهِ » . وأصل

معناها الدعاء على الشخص ثم استعملت في التعجب

والاستحسان يرثى « قَاتَلَهُ اللهُ » و « لا أَبَ لك » .

يقال « رَجُلٌ وَوَيْلُمٌ وَوَيْلُمٌ » بضم اللام وكسرهما أي

داهية .

الْوَيْنُ - [وين] : العنب الأسود || العَيْبُ .

الْوَيْتَةُ - الزبيب الأسود .

وَوَيْةٌ - وَوَيْهَا .

وَوَيْهٌ - وَوَيْهَا .

وَوَيْهَاً - كلمة إغراء وتحريض واستحثاث ؛ تكون

بلفظ واحد مع المفرد والمثنى والجمع والمذكر والمؤنث .

يقال « وَوَيْهَاً يا فلانُ » وهو تحريض كما يقال « دُونَكَ

يا فلانُ » .

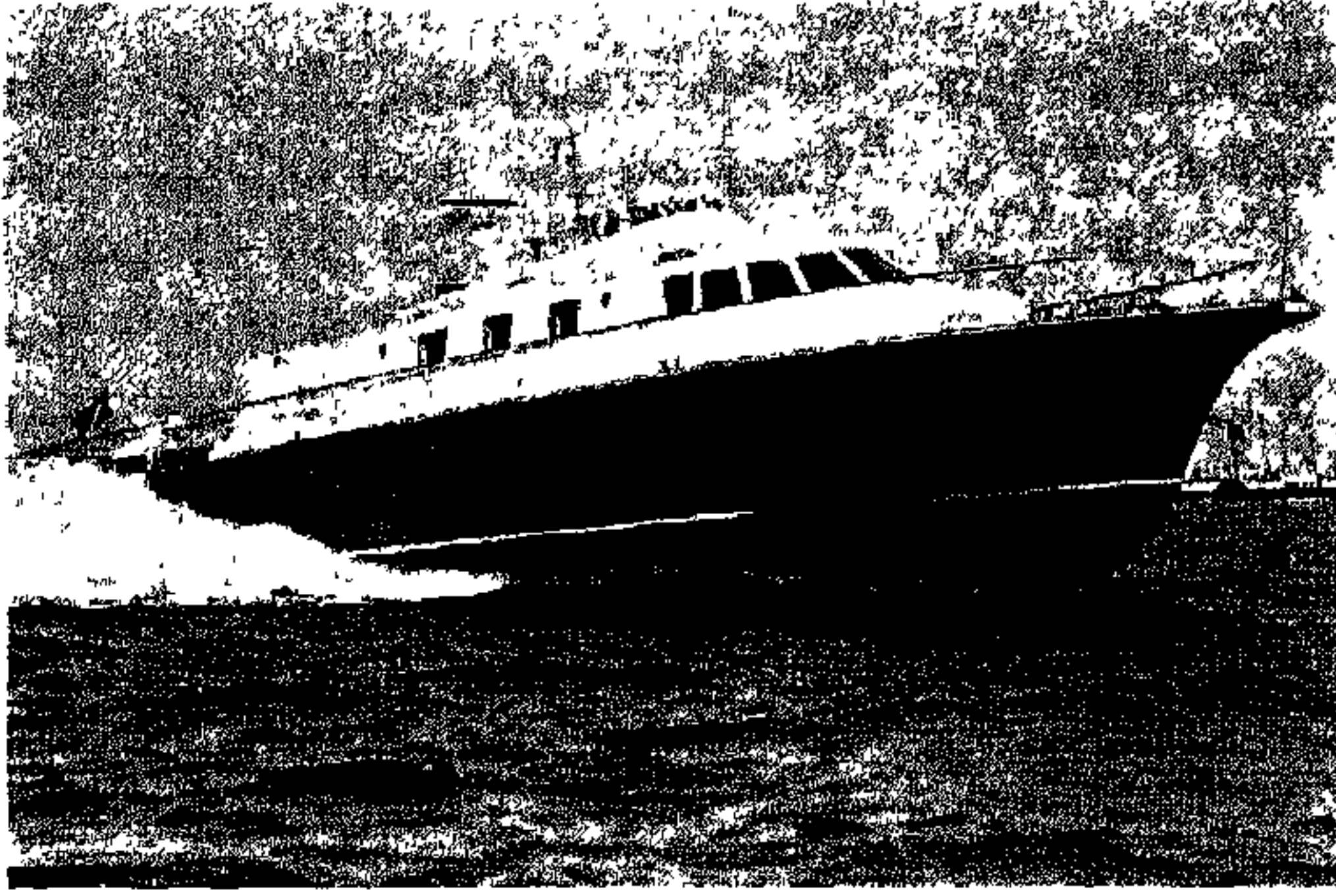

## يخت بخاري

يساره || و - الشيء: أخذه في جهة اليسار || و -  
 بالقوم: أخذ بهم يسرةً .  
 اليسر - ج أيسار: فا || السهل || الذي يتولى قسمة  
 جزور الميسر || الجزائر || خلاف الياين .  
 الياسمون - (ن): الياسمين .  
 الياسمين - (ن): جنبه من فصيلة الياسمينيات .  
 ذكوة الراتحة ، لها ثمرات متحدة القعالات ، منبسطة  
 الأوراق . تنبت في البلدان الحارة وبلدان المتوسط  
 وتُستعمل في العطرة || و - الهندي (ن): جنس  
 جنبات عطرات من فصيلة الدفليات . مهده الأصلي  
 أميركا الاستوائية . يُزرع للتزيين في منطقة المتوسط .  
 اليافع - ج يَفَعَة وَيَفَعَان [يفع]: فا || « غلام يافع » :  
 ترعرع وناهز البلوغ || « مجد يافع » : عالٍ .  
 اليافعة - ج يافعات [يفع]: مؤنث اليافع || « اليافعات  
 من الأمور » : ما علا وغلب منها فلم يُطَق || « اليافعات  
 من الجبال » : الشامخة .  
 اليافوخ - ج يَوَافِخ [يفخ] (ع ا): الموضع الذي  
 يتحرك من رأس الطفل وهو فراغ بين عظام جمجمته  
 في مقدمتها وأعلاها لا يلبث أن تلتقي فيه العظام .  
 الياقة - ج ياقات : الطوق .  
 الياقوت - حجر كريم صلب رزين شفاف تختلف  
 ألوانه (يونانية) .

ي - الحرف الثامن والعشرون من حروف المباني وهو  
 من الأحرف الجوف . والياء ، في حساب الجمل ،  
 عبارة عن ١٠ || تكون ضميراً للمؤنثة ، وضميراً للمتكلم  
 نحو « ضربي وكتابي » .  
 يا - حرف نداء للبعيد وللقريب . وقد يُحذف المنادي  
 بها نحو « يا ليتني كنت معهم » و « يا رب كاسية في  
 الدنيا عارية يوم القيامة » . أو هي في مثل ذلك لمجرد  
 التنبيه . أمّا في مثل « أتاني رجلٌ ويا له رجلاً أو من  
 رجلٍ » و « يا لك من فارس » فإن « يا » هي أيضاً  
 حرف نداء واللام التي بعدها للتعجب .  
 اليأس - ج يُوؤس [يأس]: ذو اليأس .  
 اليابس - ج يَبَس [يبس]: فا || « رجلٌ يابس » :  
 قليل الخير || « شيءٌ يابس » : كان رطباً فجف ||  
 « حجرٌ يابس » : صلب .  
 اليابسة - مؤنث اليابس || البر ، الأرض ؛ وقد  
 استعملت في سفر التكوين بمعنى الأرض بمقابلة  
 البحر .  
 يادى - ميادةة [يدي] الرجل : جازه أو أعطاه يدًا  
 بيد .  
 اليادي - فا من يدى .  
 اليارج - [يرج]: السوار (فارسية) .  
 يامر - مياسرة [يسر] ه : لابته وساهله || جاء عن

الييس - ما أصله اليوسمة ولم يُعهد رطباً || المكان يكون رطباً ثم ييس || « شاة ييس » : بلا لبن .

الييس - اليابس .

اليوس - اليابس .

اليوسمة - ضد الرطوبة .

الييس - اليابس || « ييس الماء » : العرق .

يتم - يتمُّ يتمًا ويتمًا الصبي من أيبه : صار يتمًا .

يتم - يتمُّ يتمًا ويتمًا الصبي من أيبه : صار يتمًا ||  
و - يتمًا : أبطأ || قصر وقت وأعبأ || و - من هذا الأمر : أنفلت .

يتم - يتمُّ يتمًا ويتمًا الصبي من أيبه : صار يتمًا .

يتم - يتمُّ يتمًا [يتم] هـ : صبره يتمًا .

اليتيم - مص || حالة اليتيم || الانفراد .

اليتيم - مص || المهم .

اليتيم - مص || اليتيم || الحاجة .

اليتوع - ج يتوعات : كل نبات له لبن .

اليتوع - اليتوع .

اليتيم - المفرد من كل شيء ؛ يقال « بيت يتيم وبلد يتيم » || الرملة المفردة || كل شيء يعز نظيره || و -

ج أيتام ويتامى ويتمة وميتمة ويتائم : من فقد أباه ولم يبلغ مبلغ الرجال || و - من البهائم : الذي فقد أمه .

اليتيمة - ج يتامى : مؤنث اليتيم || الرملة المفردة || « درة يتيمة » : ثمينة لا نظير لها .

اليتيم - ج يتامى : مؤنث اليتيم || الرملة المفردة || « درة يتيمة » : ثمينة لا نظير لها .

اليتيم - ج يتامى : مؤنث اليتيم || الرملة المفردة || « درة يتيمة » : ثمينة لا نظير لها .

اليتيم - ج يتامى : مؤنث اليتيم || الرملة المفردة || « درة يتيمة » : ثمينة لا نظير لها .

اليتيم - ج يتامى : مؤنث اليتيم || الرملة المفردة || « درة يتيمة » : ثمينة لا نظير لها .

اليتيم - ج يتامى : مؤنث اليتيم || الرملة المفردة || « درة يتيمة » : ثمينة لا نظير لها .

اليتيم - ج يتامى : مؤنث اليتيم || الرملة المفردة || « درة يتيمة » : ثمينة لا نظير لها .

اليتيم - ج يتامى : مؤنث اليتيم || الرملة المفردة || « درة يتيمة » : ثمينة لا نظير لها .

اليتيم - ج يتامى : مؤنث اليتيم || الرملة المفردة || « درة يتيمة » : ثمينة لا نظير لها .

اليتيم - ج يتامى : مؤنث اليتيم || الرملة المفردة || « درة يتيمة » : ثمينة لا نظير لها .

اليتيم - ج يتامى : مؤنث اليتيم || الرملة المفردة || « درة يتيمة » : ثمينة لا نظير لها .

اليافونة - ج يواقيت : واحدة اليافوت .

يامن - ييامن ميامنة [يمن] : ذهب ذات اليمين || أخذ ناحية اليمين أو ألقى اليمين .

اليامن - [يمن] : ذو اليمين .

اليامنة - [يمن] : مؤنث اليامن .

اليانح - ج ينح [ينع] : ما أدرك وطاب وحان قطافه من الثمر || الأحمر من كل شيء .

اليانسون - (ن) : راجع أنيسون .

اليانصيب - [نصيب] : عملبة تقوم بتوزيع عدد من الأوراق المرقمة مع تخصيص جوائز لحاملي الأوراق

الرابحة عند سحب الأرقام . والكلمة مأخوذة من « التصيب » أي الخط .

ياوم - يوامًا وميامومة [يوم] هـ : عامله بالأيام .

الياوي - نسبة إلى اليا .

الياصة - [ياس] : اليأس .

الياروز - « ياروز الأرز » (ح) : فراشة صغيرة تضر بالنبات .

ييس - يياسُ وييسُ يأسًا ويأسة [ياس] منه : قنط أو قطع الأمل .

اليأس - [ياس] : القنوط || تقيض الرجاء .

اليؤس - [ياس] : اليأس .

اليافوخ - ج يوافخ [يفخ] : اليافوخ .

البأنوف - [أنف] (ح) : ضرب من الفراشات .

اليؤوس - [ياس] : اليأس .

الياباء - [يابأ] : مص || صباح اليؤؤؤ .

يابأ - يابأة ويابأة [يابأ] القوم : دعاهم || و - بالابل : قال لها « أي » ليسكنها وأي صوت تزجر به الأبل .

يابأ - [يابأ] : اسم صوت يُدعى به الناس للاجتماع .

اليؤؤؤ - ج يتأؤؤ [يابأ] (ح) : من جوارح الطير ؛ يشبه الباشق وهو أصفر منه قليلاً . ويُدعى أيضًا الجلم .

اليباب - [يبأ] : الخراب .

اليباس - [يبس] : « شيء يباس » : يابس .

يبب - تيببًا [يبأ] المنزل : جعله يبابًا أي خرابًا .

يبس - ييبسُ وييبسُ ييبسًا وييبسًا : كان رطبًا فجف .

يبس - تيببًا [يبس] الشيء : جف .

اليبس - مص || اليابس || جمع يابس كركب جمع راكب .

اليدين طول الرجلين . وهو من فصيلة البربوعيات ورتبة القواصم .

اليرخم - [رخم] (ح) : الترخوم .

اليرد - نوع من القياسات يساوي ذراعاً وثلاثاً (انكليزية) .

يرع - - يرعاً : كان يرعاً أي جباناً .

اليرع - (ح) : أولاد بقر الوحش .

يرق - أصابه اليرقان .

اليرقان - [يرق] : اليرقان .

اليرقان - [يرق] : دود يسطو على الزرع || آفة للزرع ||

و- (طب) : مرض معروف يُصيب الناس ويسبب اصفرار الجلد (يونانية) .

اليرقانة - [يرق] (ح) : هو الشكل الذي يتخذه بعض

الحيوانات ، كبعض أنواع الحشرات والأسماك حين

ولادتها . وتكون غالباً في طورها هذا خطيرة جداً .

اليرقة - [يرق] (ح) : اليرقانة .

اليرمع - ج يرماع [يرمع] : لعبة وهي الخدروف ||

حصى ينض تلمع .

اليرناء - [يرنأ] (ن) : الحناء .

اليرناء - [يرنأ] (ن) : الحناء .

يرنأ - يرناة [يرنأ] الشيء : صبغه باليرناء أي الحناء .

اليرنأ - [يرنأ] (ن) : الحناء .

اليرنب - [رنب] (ح) : حيوان لبون من القواصم ،

مهده الأصلي بعض المناطق في أفريقيا . رأسه مثل

رأس الأرنب وذنبه كثيف الصوف . يعيش في جحره

لا يخرج منها إلا في الليل || و- (ح) : جرد قصير

الذنب .

اليسار - ج يسر ويسر [يسر] : السهولة والغنى || نقيض

اليمن ؛ يقال «مر عن يساره» أي من جهة اليسار ||

اليد الشمال ، وهي بهذا المعنى ، مؤنثة .

اليسار - ج يسر ويسر [يسر] : نقيض اليمن .

اليسارة - السهولة || ضد العسر || الغنى .

يسر - يسر يسراً ويسراً : لأن وانقاداً || و- ت المرأة :

سهلت عليها الولادة || و- يسراً : لعب بالميسر ||

و- القوم الناقه : جزأوا لحمها واقسموه || و- الرجل :

جاء عن يساره .

يسر - يسر يسراً الأمر : سهل .

يسر - يسر يسراً : قل || و- الأمر : سهل .

لهُ يَدَ الْمَسَاعِدَةِ « أي ساعده وعاونهُ || النعمة والإحسان ||

القدرة والسلطان . يقال « ما لك عليه يدٌ » أي ولاية

و « له اليد الطولى في كذا » أي له التأثير أو الفضل الأكبر

فيه ؛ ويقال أيضاً « وضع يده على » أي استولى على ،

تملك وتسلم ؛ و « الأمر بيد فلان » أي في تصرفه ||

الجاه والقدر || الجماعة || الطريق || الحجر ومنع الظلم ؛

يقال « ضرب القاضي على يده » أي حجزه ومنعه من

التصرف || التدم والذل . يقال « سقط في يديه » أي

ندم ، و « أعطى يده » أي انقاد واستسلم || « وقف

بين يديه » : في حضرته ، أمامه || « بعته يداً بيد » :

حاضرًا بحاضر || « يده قصيرة » : هو عاجز عن كذا ،

غير قادر عليه || « صغر اليدين » : ليس في يديه

شيء || « ذهبوا أيدي سبأ » : تفرقوا ، ويقال أيضاً

« تشتت شملهم أيدي سبأ » || « اليد العليا » : الممطية

المتعطفة || « اليد السفلى » : السائلة أو المانعة || « اليد

العاملة » : جملة العمال اللّازمين للقيام بعمل من

الأعمال || « يد الطائر » : جناحه || « يد الدهر » :

مد زمانه || « يد الفأس » : نصابها || « يد القوس » :

سيتها .

اليد - بالتشديد [يدي] : لغة في اليد .

يدي - يدنيا [يدي] الرجل : أصاب يده .

اليدى - [يدي] : لغة في اليد .

اليدة - [يدي] : لغة في اليد .

يدع - تيديما [يدع] الثوب : صبغه بالأيدع .

اليتوي - [يدي] : المنسوب إلى اليد ؛ يقال « شغل

أو عمل يدوي » ، و « صناعة يدوية » .

اليدي - [يدي] : الحاذق || « عيش يدي » : رغد ||

« ثوب يدي » : واسع .

اليدية - [يدي] : تصغير اليد .

اليراع - [يرع] : القصب || القصب الذي يزمر به

الراعي || القلم || الجبان || الضعيف || من لا رأي له

ولا عقل || الصغار من الغنم وغيرها || و- (ح) : ذباب

يطير في الليل كأنه نار .

اليراعة - [يرع] : القصب التي ينفع فيها الراعي ||

القلم || الأجمة || الجبان || الأحمق || و- (ح) :

النعامة || واحدة اليراع للذباب والقصب .

البربوع - ج برابع [برع] (ح) : نوع من الفأر قصير



بَسْر - تَبْسِيرًا [بسر] الشيء لقلان : سهله له ووقفه له  
 (يكون في الخير والشئ) || و - الرجل : مهلت ولادة  
 إبله وضمه || و - من الغنم : كثر نسلها ولبنها .  
 البَسْر - السهولة || ضد العسر || الغنى || و - (ن) :  
 شجر له حب شديد السواد طيب الرائحة ، يُنظم في  
 سلك ليُعب به .  
 البَسْر - السهولة || ضد العسر || الغنى .  
 البَسْر - مص || و - ج أيسار : السهل || المعد المهيا ||  
 القوم المجتمعون على الميسر .  
 البَسْرِي - ج بَسْرِيَات : خلاف البَسْرِي .  
 البَسْرَات - القوائم الخفاف .  
 البَسْرَة - خلاف البَسْرَة .  
 البَسْرَة - ج أيسار وبَسْرَات : خطوط الكف إذا كانت  
 غير مُلصقة || سمة في الفخذين .  
 البَسْرُوع - [سرع] : واحد الأساريع .  
 بَسْرِي - يَبِنُ بَسْرًا الماء : بمعنى أسير .  
 البَسْرُود - ج بَسْرُود : الغالب || القامر .  
 البَسْرِي - القليل || السهل الهين || و - ج بَسْرُود : الغالب ||  
 القامر .  
 البَسْب - حجر كرم يُشبه الزبرجد لكنه أصفى منه  
 (يونانية) .  
 البَسْب - البَسْب (يونانية) .  
 البَسْب - البَسْب (يونانية) .  
 البَسْب - البَسْب (يونانية) .  
 البَسْب - البَسْب (يونانية) .  
 البَسْب - ج بَسْبِيَاب [عب] : النهر الشديد الجري  
 الكثير الماء || القوس السريع الطويل على التشبيه بالنهر  
 الشديد الجري || السحاب .  
 بَسْر - يَبِنُ وَيَبِنُ بَسْرًا ش الشاة أو المعزى : صاحت .  
 البَسْر - ج بَسْر (ح) : الجدي يربط عند زينة الأسد  
 أو الذئب فإذا سمع الذئب صوته جاء ليفترسه فوقع  
 في الزينة .  
 البَسْرَة - ج بَسْر (ح) : البَسْر .  
 البَسْبُوب - ج بَسْبِيَاب [عسب] (ح) : جنس حشرات  
 من فصيلة البَسْبِيَاب ؛ له أربعة أجنحة غشائية  
 شفافة . يرفرف فوق المياه || و - (ح) : ملكة النحل  
 وقد ظنّها العرب ذكراً || الرئيس الكبير ، يقال « هو

يَبْسُوبُ قومه ، أي رئيسهم وكبيرهم || و - (ح) : طائر  
 صغير || غرة في وجه الفرس .  
 البَسْبُوب - [عقب] (ح) : الغزال .  
 البَسْبُوب - ج بَسْبِيَاب [عقب] (ح) : ذكر الحجل ،  
 والياء زائدة .  
 البَسْبُوب - ج بَسْبِيَاب [عل] ، والياء زائدة : الغدير  
 الأبيض المطرد || نفاخات الماء || السحاب الأبيض  
 أو ما كان منه بعضه فوق بعض || المطر بعد المطر .  
 البَسْر - (ح) : حيوان بين الكلب والسنور قصير القوائم  
 أخضر اللون . يسمونه أيضًا الغرير .  
 البَسْر - ج بَسْرِيَاب : البَسْر .  
 بَسْر - يَبِنُ بَسْرًا الغلام : ترعرع وناهر البلوغ || و -  
 الجبل : صعد .  
 البَسْر - ج بَسْرِيَاب : التل المشرف || كل ما ارتفع  
 من الأرض || « غلام بَسْر » ج بَسْرِيَاب : مترعرع .  
 البَسْر - الغلام إذا ترعرع وناهر البلوغ .  
 البَسْر - ج بَسْرِيَاب : الشيخ الكبير || الثور المسين || المتقن .  
 البَسْرِيَاب - [قطن] (ن) : ما لا ساق له من النبات  
 كالقثاء . وطلب على القرم المستدير .  
 البَسْرِيَاب - [قطن] (ن) : واحدة البَسْرِيَاب .  
 بَسْر - يَبِنُ بَسْرًا : ضد نام || حذر وقطن وتنبه  
 للأمور .  
 بَسْر - يَبِنُ بَسْرًا : يَبِنُ بَسْرًا .  
 بَسْر - يَبِنُ بَسْرًا : يَبِنُ بَسْرًا .  
 البَسْر - ج بَسْرِيَاب : الحذر والقطن ، المتنبه للأمور .  
 البَسْر - ج بَسْرِيَاب : البَسْر .  
 البَسْرِيَاب - ج بَسْرِيَاب - مؤنث البَسْرِيَاب .  
 البَسْرِيَاب - ج بَسْرِيَاب : البَسْر || « أبو البَسْرِيَاب » (ح) :  
 الديك .  
 البَسْرِيَاب - تقيض النوم .  
 البَسْرِيَاب - [بقر] : القطن || جَمَار النخل أي شحمه  
 الأبيض || يقال « أبيض بَسْرِيَاب » ج بَسْرِيَاب أي شديد  
 البياض .  
 البَسْرِيَاب - [بقر] : « أبيض بَسْرِيَاب » ج بَسْرِيَاب : شديد  
 البياض .  
 البَسْرِيَاب - [بقر] : القطعة من البَسْرِيَاب للقطن .  
 بَسْرِيَاب - يَبِنُ بَسْرًا وَيَبِنُ بَسْرًا [بقر] الأمر : وضع وثبت ||

و - الأمر وبه: عِلْمُهُ وَتَحَقُّقُهُ .

اليقن - الذي لا يسمع شيئاً إلا أيقن به .

اليقن - إزاحة الشك || الذي لا يسمع شيئاً إلا أيقن به .

اليقن - الذي لا يسمع شيئاً إلا أيقن به || «رجلٌ

يقنُ بالشيء» : مُؤَلِّعٌ بِهِ .

اليقين - إزاحة الشك وتحقيق الأمر || العلمُ الحاصل

عن نظرٍ أو استدلالٍ || يقال «أنا على يقينٍ منه»

أي عالمٌ به حقُّ العلم || «حقُّ اليقين» : واضحةٌ

وخالصةٌ || «أمرٌ يقينٌ» : ثابتُ الصدقِ واضحةٌ ||

«كونوا على يقينٍ» : كونوا متأكِّدين .

اليقنة - (ن) : عشبة من فصيلة الزنبقيات ، تحمل

ساقها أوراقاً بشكل السيف يعلوها عشكول بأزهار بيضاء

أو وردية ، متدلّية . تُزرع للزينة .

يل - يَلُّ يَلُّ يَلًّا وَيَلُّ يَلًّا [يل] : كانت أسنانه قصيرة

ملتزقة ، منعطفة على غار الفم .

اليكب - الجلد || الفولاذ || خالص الحديد || الترسة

أو الدروع اليمانية من الجلود . وقيل جلودٌ يُخرز بعضها

إلى بعض ، تلبس على الرؤوس خاصةً || العظيم من

كلِّ شيء .

اليكبة - واحدة اليكب للترسة أو الدروع اليمانية من

الجلود .

اليلق - الأبيض .

اليلقة - (ح) : العنز البيضاء .

اليلق - (ح) : اليلقة .

يلل - يَلُّ يَلًّا وَيَلُّ يَلًّا [يل] : يَلُّ .

اليلمع - ج يَلْمِع [لمع] : البرق الخلب || السراب ||

و - من السلاح : ما برق كالبيضة والدرع .

اليلمي - [لمع] : الذكي المتوقد || الذي يخلط الصدق

بالكذب .

اليم - [يم] : مص || البحر || و - (ح) : الحية ||

و - (ح) : الحمام البري .

اليمام - [يم] : القصد || و - (ح) : الحمام البري .

اليمامة - [يم] : القصد || و - (ح) : حمامة برية .

اليماني - ج يَمَانُونَ وَيَمَانِيُونَ [يمن] : المنسوب إلى

بلد اليمن .

ييم - يَمِّمًا [يم] هـ : قصده || و - فلاناً بمرحى :

توخاه وقصده دون من سواه .

اليم - [يم] (ح) : الحمام البري .

يمن - يَمِّنُ يَمِّنًا الرَّجُلُ : جاء عن يمينه || و - يَمَّنَا

وَمِئِنَّةً لِقَوْمِهِ أَوْ عَلَى قَوْمِهِ : كان مباركاً عليهم ||

و - يَمِّنُ وَيَمِّنُ يَمِّنًا بِهِ : ذهب به ذات اليمين ||

و - يَمِّنُ يَمِّنًا وَيَمِّنَا اللَّهُ فَلَانًا : جعله مباركاً .

يمين - يَمِّنُ يَمِّنًا الرَّجُلُ : جاء عن يمينه || و -

يَمِّنُ وَيَمِّنُ يَمِّنًا وَمِئِنَّةً لِقَوْمِهِ أَوْ عَلَى قَوْمِهِ : كان مباركاً

عليهم .

يمن - يَمِّنُ يَمِّنًا وَمِئِنَّةً لِقَوْمِهِ أَوْ عَلَى قَوْمِهِ : كان

مباركاً عليهم .

يمن - يَمِّنًا وَمِئِنَّةً : يَمِّنُ .

يمن - يَمِّنًا تَمِينًا [يمن] : ذهب ذات اليمين || أخذ

ناحية اليمن أو أَى اليمن || و - به : ذهب به ذات

اليمين || و - عليه : بَرَكَ .

اليمن - البركة .

اليمن - ناحية اليمين || بلد .

اليمنى - مَثَلُهَا يَمْنَانِ ج يَمْنِيَاتٍ : خلاف اليسرى

للجهة والجارحة .

اليمناه - مؤنث الأيمن .

اليمنة - ناحية اليمين .

اليمني - ج يَمْنِيُونَ : المنسوب إلى بلد اليمن .

اليمين - ج أَيْمَانٍ [يمن] : البركة والقوة . «قدم

على أَيْمَنِ الْيَمِينِ» أي على اليمن والبركة || و -

أَيْمُنٌ وَأَيْمَانٌ وَأَيْمَانٌ وَأَيْمَانِينَ : ضد اليسار للجهة ||

اليدُ اليمنى || و - ج أَيْمُنٌ وَأَيْمَانٌ : القَسَمُ (مؤنثة) .

اليبوت - [نبت] (ن) : نبات مخشوشب معمر شائك

من فصيلة القرنيات ، يكثر في بعض الأراضي الزراعية

ويصعب استنصاله || و - (ن) : جنينة من فصيلة

القطائيات الفراشية ؛ لها أوراق وأزهار صفراء مُقَيِّنة .

تنبت على شواطئ المتوسط وفي البلدان العربية .

الينبع - ج يَنْبَع [نبع] : عين الماء || الجدول الكثير

الماء .

ينع - يَنْعُ وَيَنْعُ يَنْعًا وَيَنْعًا وَيَنْعًا الشمر : أدرك وطاب

وحان قطافه || و - الشيء : قنأ لونه أي اشتدت حمرة .

الينع - انخرز الأحمر || ضُرب من العقيق .

الينعة - واحدة الينع للخرز الأحمر .

الينفور - [نفر] : النافر || الشديد النفور .

الفجر إلى غروب الشمس || الوقت مطلقاً ؛ نقول  
 « ذخرتُك لهذا اليوم » أي لهذا الوقت || و - النَّجْمِيَّ  
 (فك) : هو الزمن المنقضي بين مرور نقطة الاعتدال  
 الربيعي في خطِّ الهاجرة مرتين متتاليتين ، وهو أقصر  
 من مدَّة دوران الأرض على محورها بجزء من مئة من  
 ثانية || و - الشمسي الحقيقي (فك) : هو الزمن المنقضي  
 بين مرور الشمس في خطِّ الهاجرة مرتين متتاليتين  
 ويعرض عنه ، نظراً لتحوُّله يوماً عن يوم ، بمقدار  
 ثابت هو اليوم الشمسي المُعدَّل || « بعدَ اليوم » :  
 ابتداءً من الآن || « في يومنا هذا » : في الوقت الحاضر ||  
 « ابنُ اليوم » : الذي يعتبر حاله فيما هو فيه .  
 اليوميَّات - [يوم] : حوادثُ كلِّ يوم ؛ الأخبار اليوميَّة ||  
 كتاب يسرد الحوادث اليوميَّة خلال حقبة من الزمن .  
 اليونسكو - راجع الأونسكو .  
 ياً - تَيْيَّة [ي] الباء : كتبها .  
 اليتيمية - الخوذة .

اليتم - (ن) : نبات .  
 اليتمة - (ن) : واحدة اليتم .  
 اليتوع - الحمرة من الدم .  
 اليهماء - ج يَهْم : مؤنث الأيهم || الفلاة التي لا ماء  
 فيها ولا يُهتدى إلى طرفها || السنة الشديدة العسيرة التي  
 لا فرج فيها || الناقة الشديدة || « أرضُ يَهْماء » :  
 لا أثر فيها ولا مرتع ولا عَلم || « سينون يَهْم » : لا كلاً  
 فيها ولا ماء ولا شجر .  
 يَهُودٌ - [هود] : جيل من الناس . وهو يمتنع من الصرف  
 للعلمية ووزن الفعل . وتدخّل عليه ال فيقال اليهود .  
 اليهودي - [هود] : واحد اليهود .  
 اليهودية - [هود] : مؤنث اليهودي .  
 اليهود - (ك) : جسم رمادي أسود ، متبلر ، سريع  
 التبخر ، سهل الانحلال في الكحول . يُستخدَم في  
 المُستحضرات الطبيَّة وفي التصوير الشَّيمي .  
 اليوم - ج أيام وجع أيام [يوم] : الوقت من طلوع

انجرت المطبعة الكاثوليكية ش.م.ل.، عاريا - لبنان  
الطبعة الخامسة من «المنجد الاليجدي»  
في الخامس عشر من شهر نيسان ١٩٨٧

١٩٨٧/٤/١٥ - ١٠ - ٥٧٥٩







